

Micro Satellite System

Bedienungsanleitung _____ **DE**

Manual de instrucciones _____ **ES**

Gebruiksaanwijzing _____ **NL**

Bruksanvisning _____ **SE**

Istruzioni per l'uso _____ **IT**

Manual de instruções _____ **PT**

Betjeningsvejledning _____ **DK**

Käyttöohjeet _____ **FI**

Instrukcja obsługi _____ **PL**

Инструкция по эксплуатации _____ **RU**

XXXXX _____ **CS**

*SA-VE705/VE702
SS-V703*

WARNUNG

Zur Vermeidung von Bränden und Stromschlägen darf das System keinesfalls dem Regen oder starker Feuchtigkeit ausgesetzt werden.

Wegen Stromschlaggefahr keinesfalls das Gehäuse öffnen. Servicearbeiten ausschließlich dem qualifizierten Fachmann überlassen.

Stellen Sie das Gerät nicht an einem Ort auf, an dem ausreichende Luftzufuhr nicht gegeben ist, zum Beispiel in einem engen Regalfach oder in einem Einbauschränk.

Inhaltsverzeichnis

Anschluß des Lautsprechersystems	4
Positionierung der Lautsprecher	7
Klangwiedergabe (nur bei SA-VE705 und SA-VE702) ..	9
Klangeinstellung	10
Zur besonderen Beachtung	11
Fehlersuche	12
Technische Daten	12

Hinweis zu dieser Bedienungsanleitung

Die Anweisungen in dieser Bedienungsanleitung beziehen sich auf die Sony Mikro-Satellitensysteme SA-VE705, SA-VE702 und SS-V703.

DE

Unterschiede zwischen den Systemen

• SA-VE705

Beim Modell SA-VE705 handelt es sich um ein 5.1-Kanal-Lautsprechersystem, das aus jeweils zwei Front- und Rücklautsprechern sowie einem Mittellautsprecher und einem Subwoofer besteht. Es unterstützt Sony Digital Cinema Sound, Dolby* Pro Logic und Dolby Digital und ist daher speziell zur Wiedergabe des Tons (Soundtrack) von Spielfilmen ausgelegt.

• SA-VE702

Mit jeweils zwei Frontlautsprechern und einem Subwoofer bietet Ihnen Modell SA-VE702 stets optimalen Hörgenuß.

• SS-V703

Dieses System setzt sich zusammen aus zwei Rücklautsprechern und einem Mittellautsprecher. Es läßt sich mit dem SA-VE702 kombinieren und ergibt dann ein System, das dem SA-VE705 gleichwertig ist.

* Hergestellt unter Lizenz von Dolby Laboratories Licensing Corporation. DOLBY, das doppel D symbol , PRO LOGIC und Dolby Digital (AC-3) sind Warenzeichen der Dolby Laboratories Licensing Corporation.

Anzahl der Lautsprecher in den einzelnen Systemen

Lautsprecher	Vorn	Hinten	Mitte	Subwoofer
Modell				
SA-VE705	2	2	1	1
SA-VE702	2	—	—	1
SS-V703	—	2	1	—

Hinweis fuer Besitzer, die nur den SS-V703 besitzen (und nicht den SA-VE702)

Um in den Genuss von Dolby Digital zu kommen, sind fuenf Lautsprecher und ein Subwoofer erforderlich. Wir empfehlen den kombinierten Einsatz des SA-VE702 (getrennt erhaeltlich) mit dem SS-V703. Wenn Sie ein anderes Lautsprechersystem als das SA-VE702 verwenden, sollte dieses System dem SS-V703 bezueglich der technischen Daten soweit wie moeglich gleichen und identische Abmessungen aufweisen.

Unterschiede bei der Bedienung sind stets ausdru cklich im laufenden Text vermerkt, so z.B. durch die Angabe „nur bei SA-VE705“.

Anschluß des Lautsprechersystems

Verbinden Sie das Lautsprechersystem mit den Lautsprecherausgängen des Verstärkers. Sorgen Sie dafür, daß vor dem Herstellen der Kabelverbindungen alle Komponenteen (einschließlich des Subwoofers) ausgeschaltet sind.

Dieses Handbuch erklärt drei Anschlußkonfigurationen (A, B und C). Orientieren Sie sich bitte an der Konfiguration, die Ihrem Lautsprechersystem entspricht.

Anschlußkonfiguration A (Für den 5.1-Kanal)

Diese Konfiguration empfiehlt sich, wenn der Verstärker mit einem DVD- oder LD-Spieler bzw. einem Videorecorder oder einer anderen Videokomponente verbunden ist.

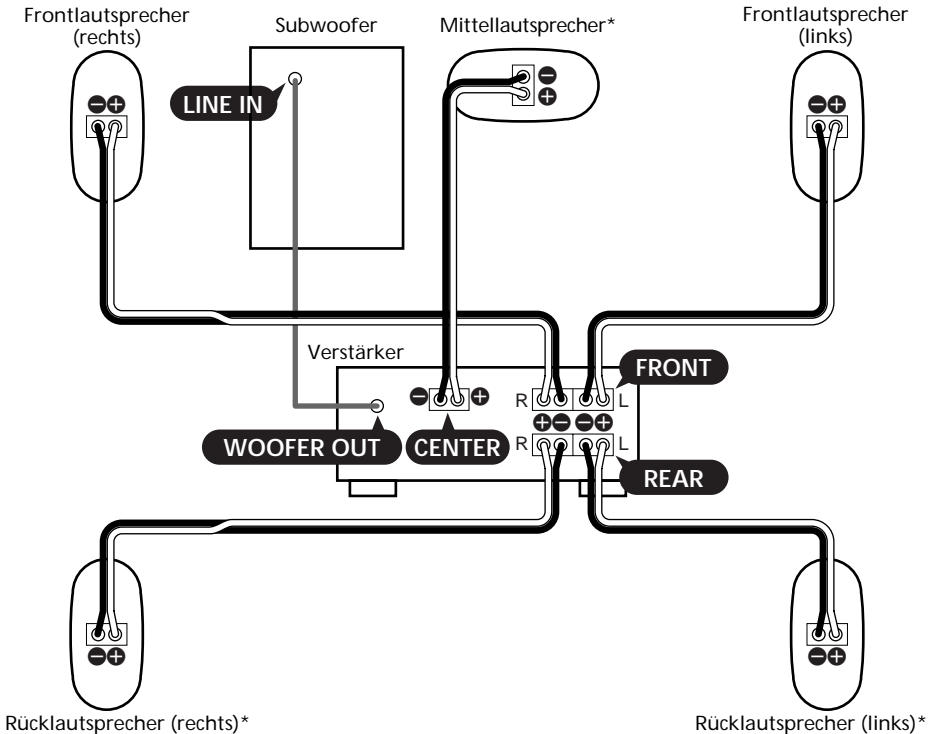

* SS-V703 (in Kombination mit SA-VE702)

Zur Positionierung montieren Sie die Satellitenlautsprecher (Front-, Rück- und Mittellautsprecher) auf dem mitgelieferten Lautsprecherständer. Näheres hierzu finden Sie unter „Positionierung der Frontlautsprecher (und Rücklautsprecher)“ auf Seite 7 und „Positionierung des Mittellautsprechers (nur bei SA-VE705 und SS-V703)“ auf Seite 8.

Anschluß an die Lautsprecherklemmen/-buchsen

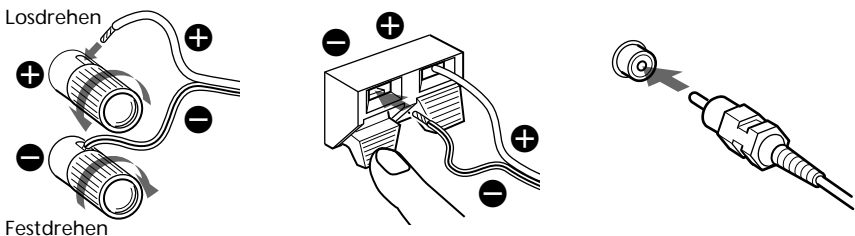

Anschlußkonfiguration B (Für den 5.1-Kanal)

Diese Konfiguration ist unter den nachstehend aufgeführten Bedingungen der „Anschlußkonfiguration A“ vorzuziehen:

- Kein Subwoofer-Ausgang am Verstärker
- Bei gewünschter betonter Baßwiedergabe über den Subwoofer

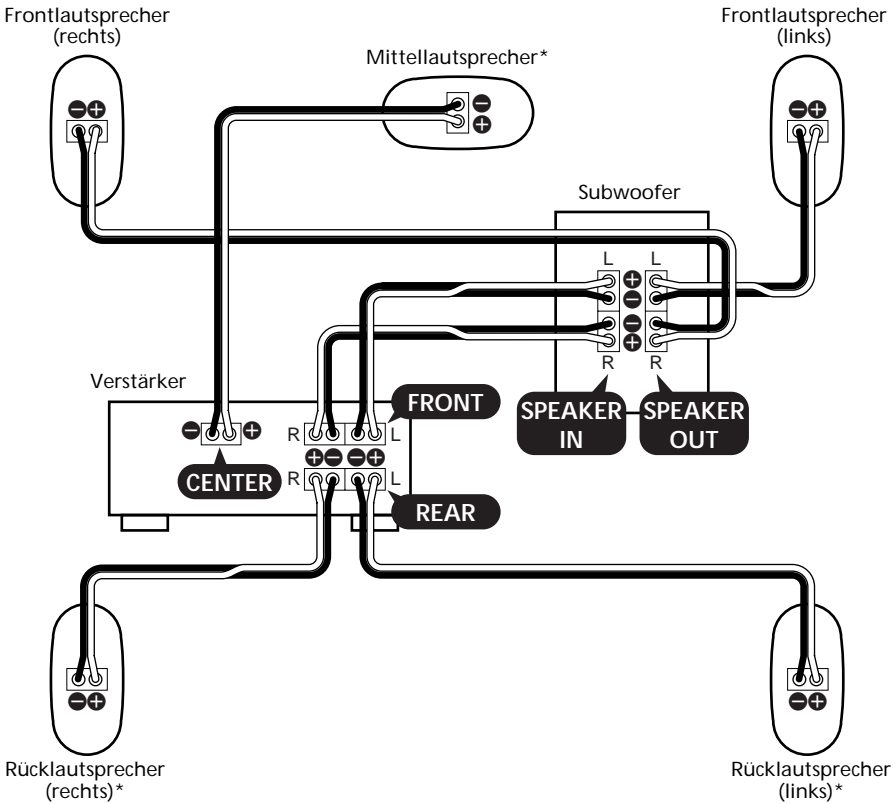

* SS-V703 (in Kombination mit SA-VE702)

Zur Positionierung montieren Sie die Satellitenlautsprecher (Front-, Rück- und Mittellautsprecher) auf dem mitgelieferten Lautsprecherständer. Näheres hierzu finden Sie unter „Positionierung der Frontlautsprecher (und Rücklautsprecher)“ auf Seite 7 und „Positionierung des Mittellautsprechers (nur bei SA-VE705 und SS-V703)“ auf Seite 8.

Anschlußbelegung der Klemmen

Losdrehen

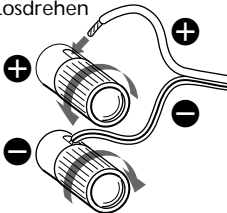

Festdrehen

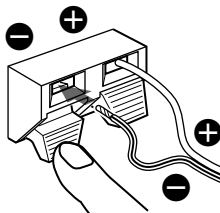

Fortsetzung

Anschluß des Lautsprechersystems (Fortsetzung)

Anschlußkonfiguration C (Für den 2.1-Kanal — nur bei SA-VE702)

Diese Konfiguration empfiehlt sich, wenn der Verstärker mit einem CD- oder MD-Spieler bzw. einem Cassettendeck oder einer anderen Audiokomponente verbunden ist.

Anwender mit dem optionalen SS-V703 siehe „Anschlußkonfiguration A“ oder „Anschlußkonfiguration B“.

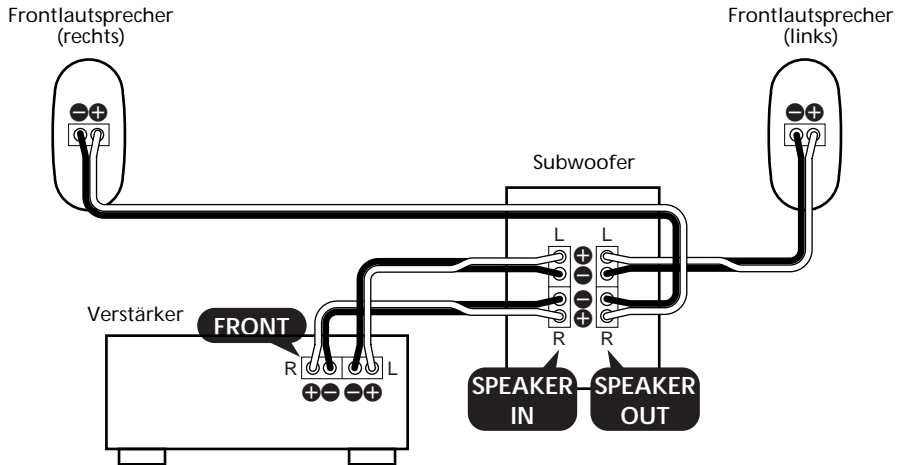

Zur Positionierung montieren Sie die Frontlautsprecher auf dem mitgelieferten Lautsprecherständer. Näheres hierzu finden Sie unter „Positionierung der Frontlautsprecher (und Rücklautsprecher)“ auf Seite 7.

Anschlußbelegung der Klemmen

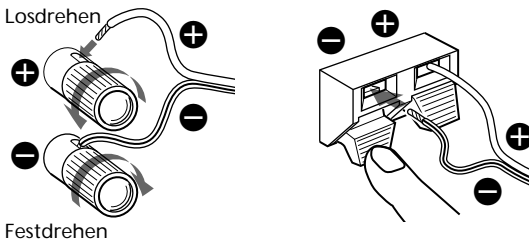

Hinweise

- Die positiven (+) und negativen (-) Klemmen an den Lautsprechern sind mit den Klemmen gleicher Polarität am Verstärker zu verbinden (also Plus an Plus und Minus an Minus).
- Die Klemmenschrauben fest zudrehen. Lockere Verbindungen können Rauschstörungen verursachen.
- Alle Verbindungen müssen sicheren Sitz haben. Außerdem kann es durch den Kontakt von blanken Drähten an den Lautsprecherklemmen zu Kurzschlüssen kommen.
- Verbinden Sie den Subwoofer keinesfalls mit dem (für Dolby Pro Logic oder Dolby Digital) bestimmten CENTER-Ausgang am Verstärker. Andernfalls ist eine Baßwiedergabe über den Subwoofer unmöglich.
- Näheres zu der Verkabelung des Verstärkers finden Sie in dessen Bedienungsanleitung.

Tip

Denken Sie als Gedächtnisstütze stets daran, daß alle gestreiften Kabel Minuspolarität (-) haben und daher mit den Minus-Lautsprecherklemmen (-) zu verbinden sind.

Positionierung der Lautsprecher

Aufstellorte der einzelnen Lautsprecher

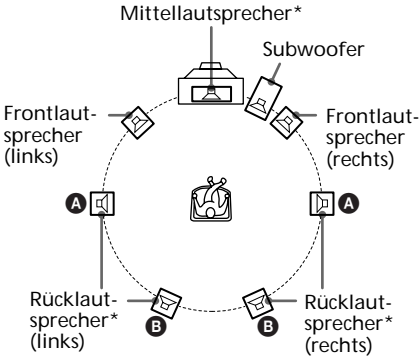

* SS-V703 (in Kombination mit SA-VE702)

Alle Lautsprecher müssen auf die Hörposition ausgerichtet sein. Man erhält einen besseren Surround-Effekt, wenn alle Lautsprecher denselben Abstand von der Hörposition haben.

Stellen Sie die Frontlautsprecher in passendem Abstand links und rechts vom Fernsehgerät auf.

Der Subwoofer kann auf jeder Seite des Fernsehgeräts seinen Platz finden.

Stellen Sie den Mittellautsprecher oben in der Mitte auf dem Fernsehgerät auf.

Die Positionierung der Rücklautsprecher ist vor allem von der Auslegung des Hörraums abhängig. So können die Rücklautsprecher wie bei **A** links und rechts auf gleicher Höhe mit der Hörposition aufgestellt sein oder wie bei **B** hinter der Hörposition.

Tips

- Spielfilme sieht und hört man sich am besten in einem Raum ohne Nachhall an (keine Echowirkung durch weitgehende Abdeckung der Wände mit Vorhängen).
- Musik (vor allem klassische Stücke) kommt am besten in nachhallenden Räumen mit einem gewissen Echoeffekt zur Geltung.
- Stellen Sie die Höhe der Frontlautsprecher so ein, daß sie etwa mit der horizontalen Mittellinie des Fernsehschirms fluchten.

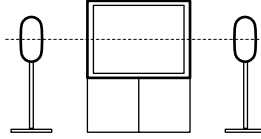

Positionierung der Frontlautsprecher (und Rücklautsprecher)

Montieren Sie die Frontlautsprecher (und Rücklautsprecher) auf den mitgelieferten Lautsprecherständern, und stellen Sie sie dann an den optimalen Positionen auf.

Näheres zu den Aufstellorten der Front- und Rücklautsprecher finden Sie unter „Aufstellorte der einzelnen Lautsprecher“ auf dieser Seite.

- 1 Entfernen Sie die Abdeckung vom Ständer.

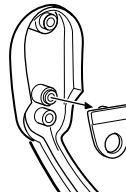

- 2 Führen Sie das Lautsprecherkabel durch die Öffnung an der Rückseite des Ständers und über seine Öffnung in der Mitte heraus.

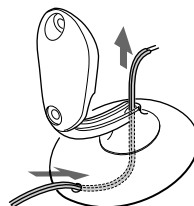

Positionierung der Lautsprecher (Fortsetzung)

- 3 Separieren Sie die Lautsprecherleitungen und sichern Sie den Lautsprecherständer mit der Abdeckung.

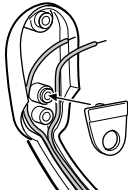

- 4 Verbinden Sie das Lautsprecherkabel mit den Lautsprecherklemmen.
Das Kabel sollte in der Nut fixiert sein.

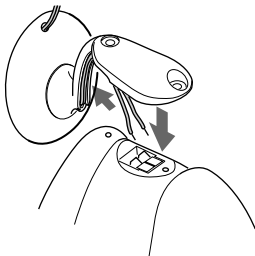

- 5 Befestigen Sie den Lautsprecher mit dem mitgelieferten Sechskantschlüssel, den zwei Schrauben und Unterlegscheiben am Ständer.

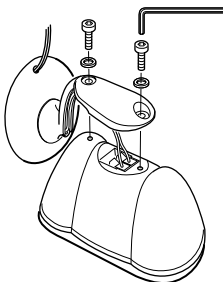

Hinweise

- Entfernen Sie beim Anbringen des Lautsprechers an den Ständer nicht das Lautsprechergrill vom Lautsprecher.
- Berühren oder drücken Sie nicht die Abdeckung des Hochtöners in der Mitte des Lautsprechers.

Positionierung des Mittellautsprechers (nur bei SA-VE705 und SS-V703)

Bringen Sie den Mittellautsprecher zunächst am mitgelieferten Lautsprecherständer an und stellen Sie ihn dann auf das Fernsehgerät.

Für optimalen Hörgenuß muß der Lautsprecher direkt auf den Hörer weisen. Stellen Sie zu diesem Zweck den Neigungswinkel des Lautsprechers entsprechend ein.

- 1 Führen Sie das Lautsprecherkabel durch die Öffnung an der Rückseite des Ständers und über die Öffnung an der Unterseite heraus.

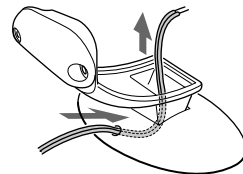

- 2 Verbinden Sie das Lautsprecherkabel mit den Lautsprecherklemmen.

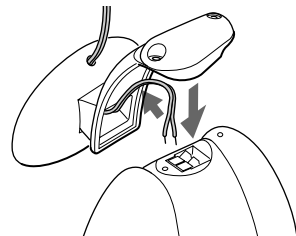

- 3** Befestigen Sie den Lautsprecher mit dem mitgelieferten Sechskantschlüssel, den zwei Schrauben und Unterlegscheiben am Ständer.

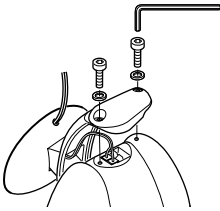

Hinweise

- Entfernen Sie beim Anbringen des Lautspeakers an den Ständer nicht das Lautsprechergrill vom Lautsprecher.
- Berühren oder drücken Sie nicht die Abdeckung des Hochtöners in der Mitte des Lautspeakers.

- 4** Stellen Sie den Neigungswinkel des Lautsprecherständers entsprechend ein.

Lösen Sie die beiden Schrauben am Sockel, um den Winkel einzustellen, und ziehen Sie danach die Schrauben wieder fest an.

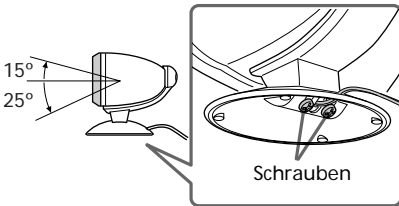

Gesondert erhältliche Lautsprecher

Im Interesse einer größeren Flexibilität bei der Positionierung der Lautsprecher sollten Sie möglichst die gesondert erhältlichen Lautsprecherständer WS-FV10 (Bodenständer), WS-TV10 (Wandmontagebügel) oder WS-WV10 (TV-Ständer) verwenden (nur in bestimmten Bestimmungsländern erhältlich).

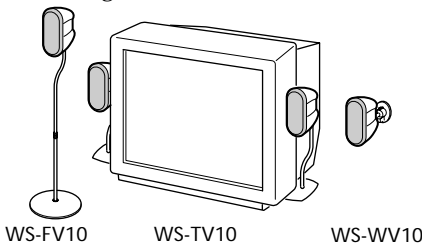

Klangwiedergabe

(nur bei SA-VE705 und SA-VE702)

Bedienfeld am Subwoofer

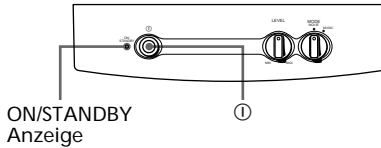

Drehen Sie zunächst die Lautstärke des Verstärkers zurück. Vor der Wiedergabe der Signalquelle sollte die Lautstärke ganz zurückgedreht sein.

- 1** Schalten Sie den Verstärker ein, und wählen Sie die Signalquelle.
- 2** Drücken Sie ① am Subwoofer. Daraufhin leuchtet die Anzeige ON/STANDBY am Subwoofer grün auf.
- 3** Starten Sie die Wiedergabe der Signalquelle.

Automatisches Ein- und Ausschalten der Stromversorgung

— Ein-/Ausschaltautomatik

Wenn der Subwoofer aktiviert ist (d.h. die Anzeige ON/STANDBY grün leuchtet) und mehrere Minuten lang kein Signal eingegeben wird, wechselt die Anzeige ON/STANDBY auf Rot, und der Subwoofer schaltet auf Energiesparbetrieb. Wenn in dieser Betriebsart dem Subwoofer ein Signal zugeführt wird, so wird dieser automatisch eingeschaltet (Ein-/Ausschaltautomatik).

Zur Deaktivierung dieser Funktion müssen Sie den POWER SAVE-Schalter an der Rückseite auf OFF stellen.

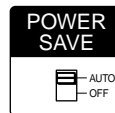

Hinweis

Wird der Lautstärkepegel des Subwoofers zu weit zurückgedreht, so kann die Ein-/Ausschaltautomatik ansprechen und den Subwoofer auf Energiesparbetrieb umschalten.

Klangeinstellung

Bereits geringfügig geänderte Einstellungen des Systems können das Hörvergnügen beträchtlich steigern.

Einstellung des Subwoofers

(nur bei SA-VE705 und SA-VE702)

Bedienfeld am Subwoofer

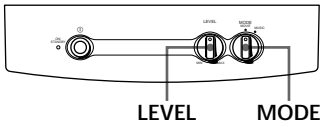

- 1 Stellen Sie je nach der Signalquelle MODE wie folgt ein:

Signalquelle	MODE
DVD, LD, Videocassette oder anderes Videoträgermedium	MOVIE
MD, CD, Cassette oder andere Audioträgermedium	MUSIC

- 2 Stellen Sie mit LEVEL die Lautstärke ein.
Passen Sie den Lautstärkepegel an die jeweilige Signalquelle an.

Hinweise

- Einige Verstärkerfunktionen zur Klangverbesserung können die Klangwiedergabe des Subwoofers verzerren. In solchen Fällen deaktivieren Sie diese Funktionen.
- Um hochwertigen Klang genießen zu können, darf die Lautstärke des Subwoofers nicht zu hoch eingestellt werden.
- Zur Betonung des Subwoofer-Baßklangs bedienen Sie sich der „Anschlußkonfiguration B“ (siehe Seite 5).

Einstellung des Verstärkers für Dolby Digital*

Ist der Verstärker intern oder extern mit einem Dolby Digital-Prozessor verbunden, so sollten die Parameterwerte des Lautsprechersystems über bestimmte Verstärker-Menüs eingegeben werden.

Die richtigen Einstellungen sind der nachstehenden Tabelle zu entnehmen. Näheres zum Einstellverfahren finden Sie in der Bedienungsanleitung des Lautsprechers.

* Um in den Genuß von Dolby Digital zu kommen, sind fünf Lautsprecher plus ein Subwoofer erforderlich.

Bei „Anschlußkonfiguration A“ (Lautsprechereinstellmenü)

Für	Parameter
Frontlautsprecher	SMALL
Mittellautsprecher	SMALL
Rücklautsprecher	SMALL
Subwoofer	ON (oder YES)

(Anderes Einstellmenü)

Menü	Einstellung
LFE* MIX	-10 dB
BASS BOOST**	ON

* „Low Frequency Effect“

**Funktion zur Betonung des Baßklangs

Bei „Anschlußkonfiguration B“ (Lautsprechereinstellmenü)

Für	Parameter
Frontlautsprecher	LARGE
Mittellautsprecher	SMALL
Rücklautsprecher	SMALL
Subwoofer	OFF (oder NO)

(Anderes Einstellmenü)

Menü	Einstellung
LFE MIX	-10 dB
BASS BOOST	ON

Zur besonderen Beachtung

Betriebsicherheit

- Vergewissern Sie sich vor der Inbetriebnahme des Systems, daß die Betriebsspannung mit der Netzspannung vor Ort übereinstimmt.
- Solange der Netzstecker nicht aus der Steckdose gezogen ist, bleibt die Komponente mit dem Stromnetz verbunden, und zwar auch dann, wenn ihre Stromversorgung ausgeschaltet worden ist. (nur bei SA-VE705 und SA-VE702)
- Ziehen Sie vor längerem Nichtgebrauch den Netzstecker aus der Steckdose. Zu diesem Zweck fassen Sie das Netzkabel stets am Stecker, und zerren Sie keinesfalls am Netzkabel. (nur bei SA-VE705 und SA-VE702)
- Falls Flüssigkeiten oder Gegenstände in das Innere gelangen, ziehen Sie den Netzstecker aus der Steckdose und lassen das System vor weiterem Gebrauch von einem qualifizierten Servicetechniker überprüfen.
- Das Netzkabel darf nur von einem qualifizierten Elektriker ausgetauscht werden. (nur bei SA-VE705 und SA-VE702)

Betrieb

- Steuern Sie das Lautsprechersystem keinesfalls über längere Zeit mit einer Leistung an, die über seiner maximalen Belastbarkeit der einzelnen Lautsprecher liegt.
- Eine falsche Polung der Lautsprecheranschlüsse führt zu einer schwachen Baßwiedergabe und zu einer unbestimmten Stereolokalisierung der einzelnen Instrumente.
- Der Kontakt von blanken Drähten an den Lautsprecherklemmen kann zu Kurzschlüssen führen.
- Schalten Sie vor dem Herstellen der Kabelverbindungen den Verstärker aus, damit eine Beschädigung des Lautsprechersystems ausgeschlossen ist.

Wenn es zu Störungen des Fernsehbilds kommt

Dank der magnetischen Abschirmung kann der Lautsprecher normalerweise problemlos direkt neben einem Fernsehgerät aufgestellt werden. Dennoch kann es bei manchen Modellen zu Farbverfälschungen des Fernsehbilds kommen.

Bei Farbverfälschungen...

- Schalten Sie das Fernsehgerät aus und dann nach 15 bis 30 Minuten wieder ein.

Wenn die Farbwiedergabe danach immer noch beeinträchtigt ist...

- Stellen Sie das Lautsprechersystem weiter entfernt vom Fernsehgerät auf.
- Halten Sie Magnete und andere Magnetfelder von den Lautsprechern fern, weil diese zu Farbverfälschungen auf dem Fernsehbildschirm führen können.

Bei Heulgeräuschen

Ändern Sie die Aufstellpositionen der Lautsprecher, oder drehen Sie die Lautstärke zurück.

Aufstellung

- Stellen Sie die Lautsprecher keinesfalls in geneigter Position auf.
- Meiden Sie Aufstellorte mit den folgenden Bedingungen:
 - Extreme Temperaturen
 - Staub- oder Schmutzbelastung
 - Extreme Luftfeuchtigkeit
 - Vibrationsbelastung
 - Direkte Sonneneinstrahlung

Reinigung

Reinigen Sie die Lautsprechergehäuse mit einem weichen Tuch, das leicht mit einer milden Reinigungslösung angefeuchtet ist. Scheuermittel oder Lösungsmittel wie Farbverdünner, Waschbenzin oder Alkohol sind für diesen Zweck völlig ungeeignet.

Bei Problemen mit oder Fragen zu Ihrem System wenden Sie sich bitte an Ihren Sony-Händler.

Fehlersuche

Bei Problemen mit dem Lautsprechersystem versuchen Sie bitte zunächst eine Abhilfe anhand der nachstehenden Liste. Läßt sich das Problem auf diese Weise nicht beseitigen, so wenden Sie sich bitte an Ihren Sony-Händler.

Keine Klangweidergabe über die Lautsprecher

- Vergewissern Sie sich, daß alle Verbindungskabel einwandfrei angeschlossen sind.
- Die Lautstärkeeinstellung am Verstärker muß ausreichend hoch sein.
- Am Verstärker muß die richtige Signalquelle eingestellt sein.
- Anschluß von Kopfhörern. Trennen Sie ggf. den Kopfhörer ab.

Verzerrte Klangwiedergabe über den Subwoofer (nur bei SA-VE705 und SA-VE702)

- Klangverstärkungsfunktionen am Verstärker aktiviert. Gegebenenfalls diese Funktionen deaktivieren.

Brummen oder Rauschen der Lautsprecher

- Vergewissern Sie sich, daß alle Verbindungskabel einwandfrei angeschlossen sind.
- Sorgen Sie ggf. für ausreichenden Abstand der Audiokomponenten vom Fernsehgerät.

Plötzliches Aussetzen der Klangwiedergabe

- Vergewissern Sie sich, daß alle Verbindungskabel einwandfrei angeschlossen sind. Der Kontakt von blanken Drähten an den Lautsprecherklemmen kann zu Kurzschlüssen führen.
-

Technische Daten

SS-MS7 (Front-, Mittel- und Rücklautsprecher)

Bauart	Zweigeigellausprecher, magnetisch abgeschirmt
Lautsprechertyp	
Hochtöner:	1,9 cm, Kalottenmembran
Tieftöner:	5 cm × 2, symmetrischer Treiber
Gehäusetyp	Baßreflex
Nennimpedanz	8 Ω
Belastbarkeit	
Max. Belastbarkeit	140 W
Kennschalldruckpegel	87 dB (1 W, 1 m)
Übertragungsbereich	120 bis 40.000 Hz
Abmessungen (B/H/T)	
Bei angebrachten Lautsprechergrills:	
Jeweils ca.	86 × 169 × 130 mm
Bei Anbringung an mitgelieferten Lautsprecherständen:	
Jeweils ca.	96 × 207 × 141 mm (Front- (und Rück-) Lautsprecher)
Ca.	169 × 131 × 144 mm (Mittenlautsprecher: nach oben gerichtet)
Ca.	169 × 118 × 141 mm (Mittenlautsprecher: nach unten gerichtet)
Gewicht	
Bei angebrachten Lautsprechergrills:	
Jeweils ca.	1,3 kg
Bei Anbringung an mitgelieferten Lautsprecherständen:	
Jeweils ca.	1,4 kg (Front- (und Rück-) Lautsprecher)
Ca.	1,4 kg (Mittenlautsprecher)

SA-WMS7 (subwoofer) **(nur bei SA-VE705 und SA-VE702)**

System

Lautsprechersysteme Subwoofer-Aktivbox,
magnetisch abgeschirmt

Lautsprechertyp Tieftöner: 20 cm,

Gehäusetyp Konustyp
fortgeschrittener
SAW-Typ

Effektive max. Ausgangsleistung
120 W

Übertragungsbereich 24 bis 150 Hz

Eingänge

LINE IN (Cinch)

SPEAKER IN (Eingangsklemmen)

Ausgänge

LINE OUT (Cinch)

SPEAKER OUT (Ausgangsklemmen)

Allgemeines

Stromversorgung

USA und Kanada: 120 V Wechselspannung,
60 Hz

Europa: 220 - 230 V
Wechselspannung,
50/60 Hz

Sonstige: 220 - 240 V
Wechselspannung,
50/60 Hz

Leistungsaufnahme 80 W

Abmessungen (B/H/T) ca. 230 × 380 × 470 mm,
einschließlich Grill

Gewicht ca. 17 kg

Mitteliefertes Zubehör

SA-VE705

Lautsprecherständer (für Front- und
Rücklautsprecher) (4)

Lautsprecherständer (für Mittellautsprecher) (1)

Schrauben (für die Lautsprecherständer) (10)

Unterlegscheiben (für die Lautsprecherständer)
(10)

Abdeckungen (für Front- und Rücklautsprecher
ständer) (4)

Lautsprechergrill (5)

Sechskantschlüssel (1)

Audiokabel (1)

Lautsprecherkabel, 2,5 m (5)

Lautsprecherkabel, 10 m (2)

SA-VE702

Lautsprecherständer (für die Frontlautsprecher)
(2)

Schrauben (für die Lautsprecherständer) (4)

Unterlegscheiben (für die Lautsprecherständer) (4)

Abdeckungen (für Frontlautsprecherständer) (2)

Lautsprechergrill (2)

Sechskantschlüssel (1)

Audiokabel (1)

Lautsprecherkabel, 2,5 m (4)

SS-V703

Lautsprecherständer (für Rücklautsprecher) (2)

Lautsprecherständer (für Mittellautsprecher) (1)

Schrauben (für die Lautsprecherständer) (6)

Unterlegscheiben (für die Lautsprecherständer) (6)

Abdeckungen (für Rücklautsprecher ständer) (2)

Lautsprechergrill (3)

Sechskantschlüssel (1)

Lautsprecherkabel, 2,5 m (1)

Lautsprecherkabel, 10 m (2)

Änderungen, die dem technischen Fortschritt
dienen, bleiben vorbehalten.

ADVERTENCIA

Para evitar incendios o riesgo de electrocución, no exponga la unidad a la lluvia ni a la humedad.

Para evitar la electrocución, no abra el mueble. Solicite el servicio sólo a un técnico cualificado.

No instale el aparato en un espacio cerrado, como una estantería para libros o un armario empotrado.

Indice

Conexiones del sistema	4
Instalación de los altavoces	7
Escuchando el sonido (sólo SA-VE705 y SA-VE702)	9
Ajuste del sonido	10
Precauciones	11
Localización de averías	12
Especificaciones	12

Sobre este manual

Las instrucciones de este manual son para los sistemas micro-satélites SA-VE705, SA-VE702 y SS-V703 de Sony.

Diferencias entre los sistemas

• SA-VE705

El SA-VE705 es un sistema de altavoces de 5.1 canales con dos altavoces delanteros, dos altavoces traseros, un altavoz central y un altavoz de subgraves. Acepta el Sonido de Cine Digital de Sony (Sony Digital Cinema Sound), Dolby* Pro Logic y Dolby Digital y fue diseñado para disfrutar al máximo de las películas.

• SA-VE702

El SA-VE702 se compone de dos altavoces delanteros y un altavoz de subgraves para disfrutar de la música.

• SS-V703

Este sistema se compone de dos altavoces traseros y un altavoz central. Puede combinarse con el SA-VE702 para producir un sistema que es equivalente al SA-VE705.

* Fabricado bajo licencia de Dolby Laboratories Licensing Corporation. DOLBY, el símbolo de la doble D , PRO LOGIC y Dolby Digital (AC-3) son marcas de Dolby Laboratories Licensing Corporation.

Número de altavoces en cada sistema

	Altavoces	Delantero	Trasero	Central	Subgraves
Nombre del modelo					
SA-VE705		2	2	1	1
SA-VE702		2	—	—	1
SS-V703		—	2	1	—

Nota para los clientes que sólo tienen el SS-V703 (y no el SA-VE702)

Para disfrutar del Dolby Digital es necesario tener cinco altavoces y uno de subgraves. Se recomienda el uso combinado del SA-VE702 (de venta por separado) con el SS-V703. Si utiliza otro sistema de altavoces en lugar del SA-VE702, el sistema debe tener especificaciones lo más parecidas que sea posible y tamaño idéntico al SS-V703.

Cualquier diferencia en su funcionamiento se indica a título expreso en el texto, por ejemplo “sólo SA-VE705”.

ES

Conexiones del sistema

Conecte el sistema de altavoces en los terminales de salida de altavoz de un amplificador.

Asegúrese de que todos los componentes (incluido el altavoz de subgraves) están desconectados antes de empezar las conexiones.

Este manual describe tres formas de conexión (A, B y C). Vea la configuración para su sistema de altavoces específico.

Conexión A (Para 5,1 canales)

Esta configuración se utiliza cuando el amplificador está conectado a un tocadiscos de DVD, tocadiscos de discos láser, videogradora u otros aparatos de video.

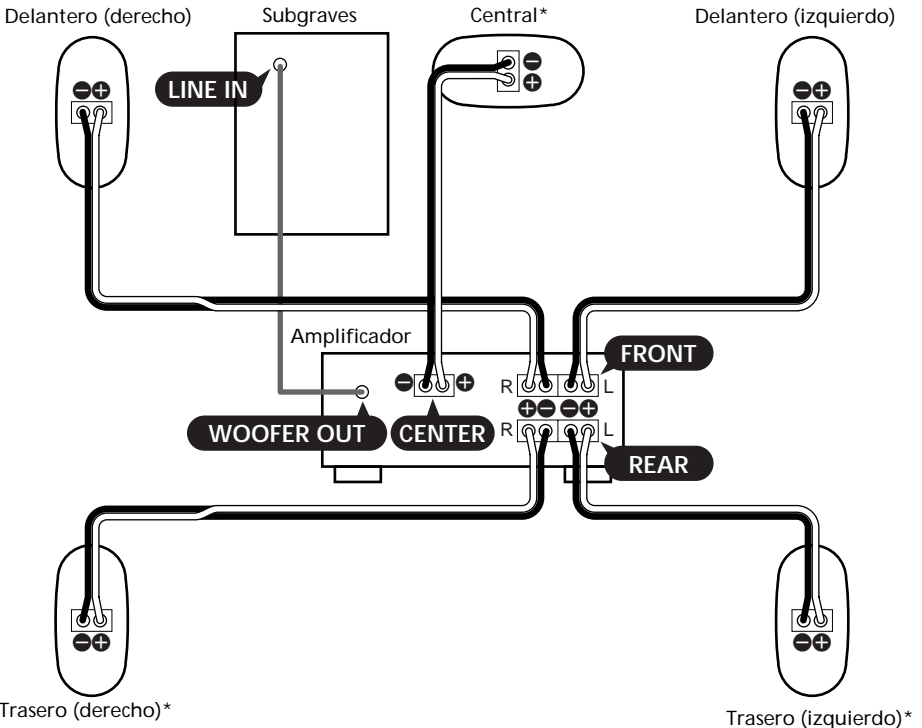

* SS-V703 (cuando se usa en combinación con el SA-VE702)

Instale los altavoces satélite (altavoces delanteros, traseros y central) en los soportes de altavoz suministrados para su instalación. Para más detalles, consulte la "Instalación de los altavoces delanteros (y traseros)" en la página 7 y la "Instalación del altavoz central (sólo SA-VE705 y SS-V703)" en la página 8.

Conexiones de terminales (tomadas)

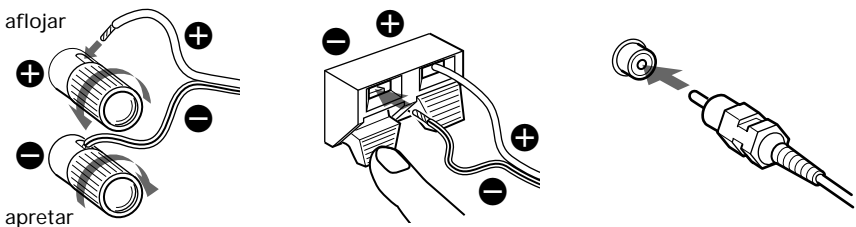

Conexión B (Para 5,1 canales)

Pruebe con esta configuración en lugar de la “Conexión A” en los siguientes casos:

- Cuando no hay tomas en el amplificador o altavoz de subgraves.
- Cuando desea un sonido de graves más fuerte del altavoz de subgraves.

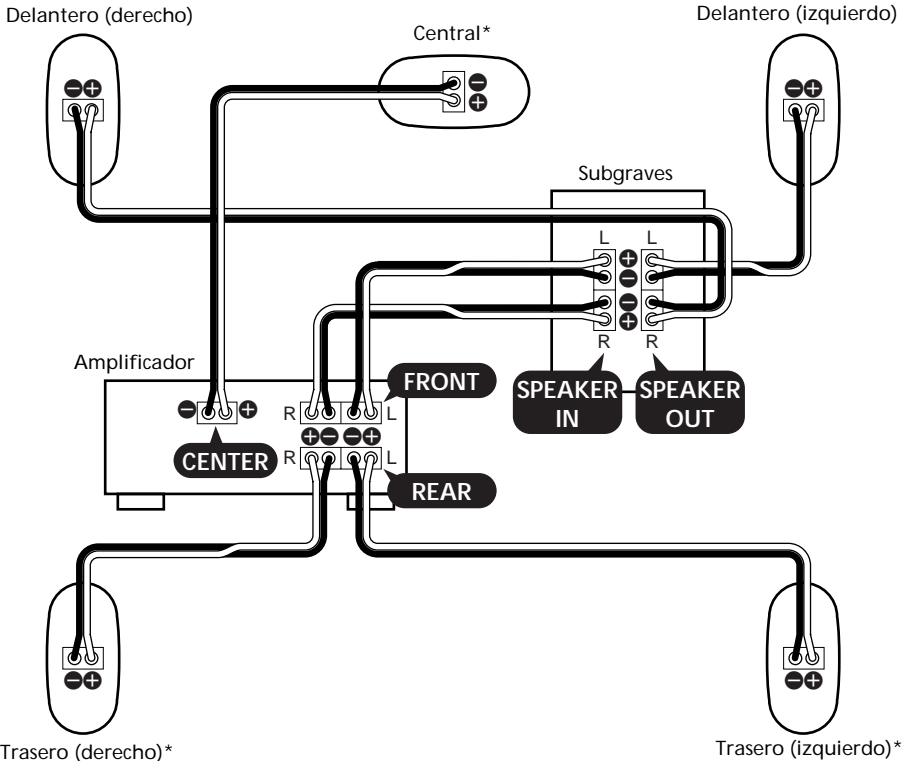

* SS-V703 (cuando se usa en combinación con el SA-VE702)

Instale los altavoces satélite (altavoces delanteros, traseros y central) en los soportes de altavoz suministrados para su instalación. Para más detalles, consulte la “Instalación de los altavoces delanteros (y traseros)” en la página 7 y la “Instalación del altavoz central (sólo SA-VE705 y SS-V703)” en la página 8.

Conexiones de terminales

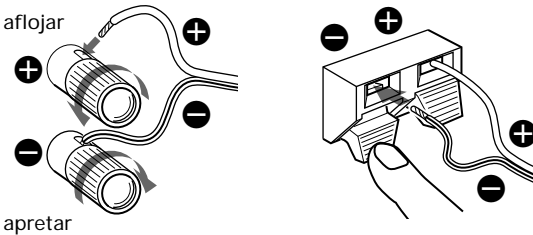

Conexiones del sistema (continuación)

Conexión C (Para 2,1 canales — sólo SA-VE702)

Esta configuración se utiliza cuando el amplificador está conectado a un tocadiscos de discos compactos, platina de minidiscos, platina de cassetes u otros aparatos de audio.

Para clientes que han comprado el SS-V703 opcional, consulte las “Conexiones A” o “Conexiones B”.

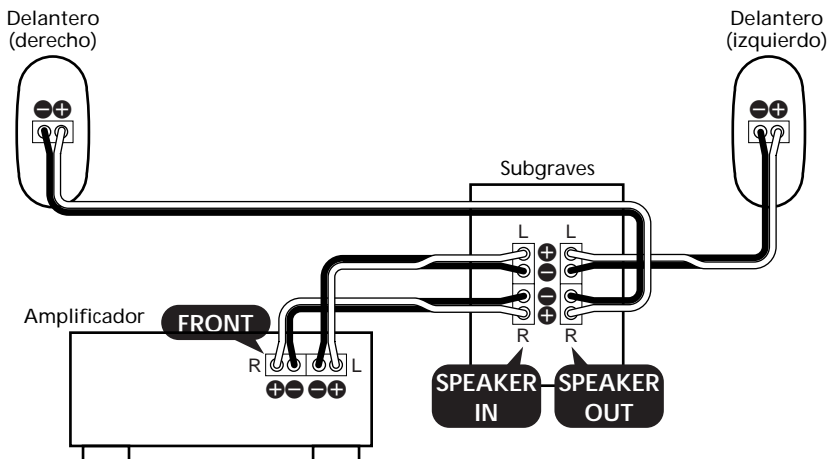

Instale los altavoces delanteros en los soportes de altavoz suministrados. Para más detalles, consulte la “Instalación de los altavoces delanteros (y traseros)” en la página 7.

Conexiones de terminales

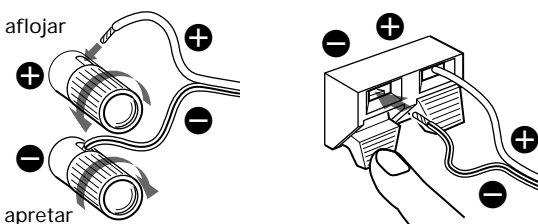

Notas

- Compruebe que los terminales positivo (+) y negativo (-) de los altavoces coinciden con los correspondientes terminales positivo (+) y negativo (-) del amplificador.
- Compruebe que los tornillos de los terminales de altavoz están bien apretados ya que un tornillo flojo puede convertirse en fuente de ruido.
- Compruebe que todas las conexiones están firmes. El contacto entre los cables de altavoz pelados puede provocar un cortocircuito.
- No conecte el altavoz de subgraves en el terminal de salida CENTER del amplificador (que es para Dolby Pro Logic o Dolby Digital). No saldrán graves del altavoz de subgraves si hace esta conexión.
- Para más detalles sobre las conexiones del lado del amplificador, consulte el manual incluido con su amplificador.

Consejo

Conviene recordar que todos los cables con raya tienen polaridad negativa (-) y deben conectarse a los terminales de altavoz negativos (-).

Instalación de los altavoces

Ubicación de cada altavoz

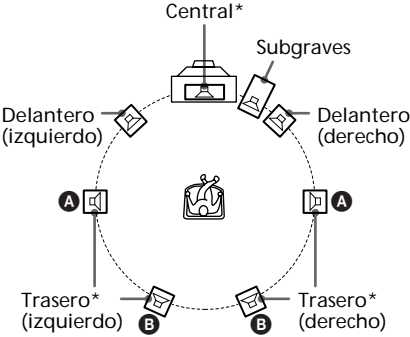

* SS-V703 (cuando se usa en combinación con el SA-VE702)

Cada altavoz debe estar enfrentado hacia la posición de escucha. El efecto ambiental será mejor si todos los altavoces están a la misma distancia de la posición de escucha.

Coloque los altavoces delanteros a una distancia apropiada a la izquierda y derecha del televisor.

Coloque el altavoz de subgraves a uno de los lados del televisor.

Coloque el altavoz central arriba en el centro del televisor.

La instalación de los altavoces traseros depende mucho de la forma de la habitación. los altavoces traseros pueden instalarse en ambos lados de la posición de escucha **A** o detrás de la posición de escucha **B**.

Consejos

- Podrá disfrutar mejor de sus películas en una habitación que no tenga ecos (por ejemplo con cortinas en las paredes).
- La música (especialmente la música clásica) se disfruta mejor en una habitación que tenga eco.
- Ajuste la altura de los altavoces delanteros de tal forma que se corresponda al centro de la pantalla de su televisor, tal como en la figura a continuación.

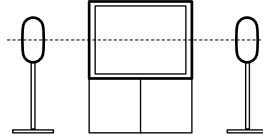

Instalación de los altavoces delanteros (y traseros)

Instale los altavoces delanteros (y traseros) en los soportes de altavoz suministrados e instélos en sus ubicaciones óptimas.

Para más detalles sobre la ubicación de los altavoces delanteros (y traseros), consulte la "Ubicación de cada altavoz" en esta página.

1 Suelte la placa del soporte.

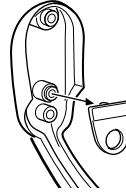

2 Pase el cable de altavoz por el orificio en la parte trasera del soporte y hacia afuera por el orificio en el centro del soporte.

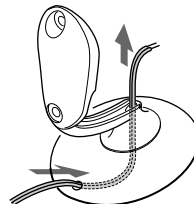

Instalación de los altavoces (continuación)

- 3 Separe el cable de altavoz y fije el cable en el soporte de altavoz con la placa.

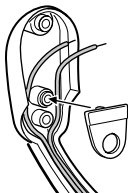

- 4 Conecte el cable de altavoz en el terminal de altavoz.
El cable debe presionarse para que entre en la ranura del soporte.

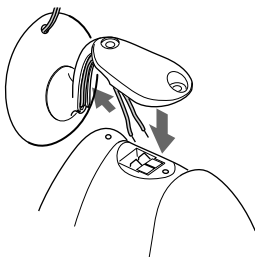

- 5 Utilice la llave hexagonal, dos tornillos y arandelas para asegurar el altavoz en el soporte.

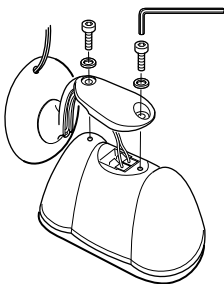

Notas

- No desmonte la pantalla de altavoz suministrada del altavoz mientras instala el altavoz en el soporte de altavoz.
- No toque o presione la cubierta del altavoz de agudos en el centro del altavoz.

Instalación del altavoz central

(sólo SA-VE705 y SS-V703)

Instale el altavoz central en el soporte de altavoz suministrado y ubique encima del aparato de TV.

Para disfrutar escuchando en condiciones óptimas, el altavoz debe apuntar directamente hacia el oyente. Ajuste el ángulo del soporte del altavoz.

- 1 Pase el cable de altavoz por el orificio en la parte trasera del soporte y hacia afuera por el orificio en el centro del soporte.

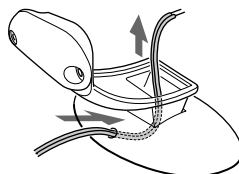

- 2 Conecte el cable de altavoz en el terminal de altavoz.

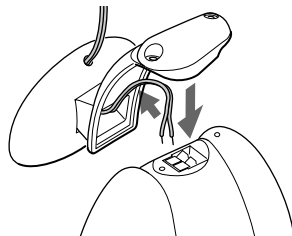

- 3** Utilice la llave hexagonal, dos tornillos y arandelas para asegurar el altavoz en el soporte.

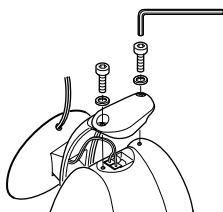

Notas

- No desmonte la pantalla de altavoz suministrada del altavoz mientras instala el altavoz en el soporte de altavoz.
- No toque o presione la cubierta del altavoz de agudos en el centro del altavoz.

- 4** Ajuste el ángulo del soporte de altavoz.

Afloje los dos tornillos debajo de la base para ajustar el ángulo. Vuelva a apretar cuando termine este ajuste.

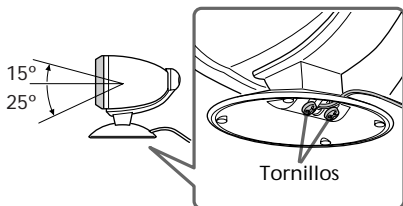

Escuchando el sonido

(sólo SA-VE705 y SA-VE702)

Tablero de controles en el altavoz de subgraves

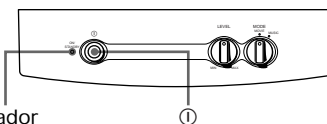

Indicador ON/STANDBY

Primero baje el volumen en el amplificador. El volumen debe estar al mínimo antes de empezar a reproducir la fuente de programa.

- 1** Conecte el amplificador y seleccione la fuente de programa.

- 2** Presione ① en el altavoz de subgraves.

El indicador ON/STANDBY del altavoz de subgraves se enciende en verde.

- 3** Reproduzca la fuente de programa.

Conexión y desconexión

automáticas — Función de conexión/desconexión automática

Cuando el altavoz de subgraves está conectado (el indicador ON/STANDBY está encendido en verde) y no entra señal durante unos minutos, el indicador ON/STANDBY cambia a rojo y el altavoz de subgraves entra en el modo de ahorro de energía. En este modo, cuando entra una señal en el altavoz de graves, éste se conecta automáticamente (función de conexión/desconexión automática).

Para desactivar esta función, deslice el interruptor POWER SAVE del panel trasero a OFF.

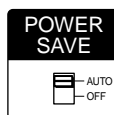

Nota

Si baja demasiado el volumen del altavoz de subgraves, puede activar la función de conexión/desconexión automática y el altavoz de subgraves entrará en el modo de ahorro de energía.

Soportes de altavoz opcionales

Para mayor flexibilidad en la instalación de los altavoces, utilice el soporte de altavoz opcional WS-FV10 (soporte para piso), WS-TV10 (soporte para TV) o WS-WV10 (ménsula de montaje en la pared) (sólo puede adquirirse en algunos países).

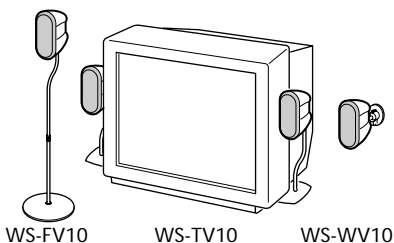

WS-FV10

WS-TV10

WS-WV10

Ajuste del sonido

Pequeños ajustes del sistema pueden ayudarle a disfrutar más del sonido.

Ajuste del altavoz de subgraves

(sólo SA-VE705 y SA-VE702)

Tablero de controles en el altavoz de subgraves

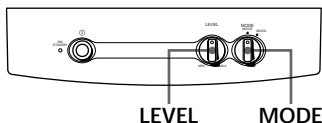

1 Ajuste MODE de acuerdo a la fuente de programa, de la siguiente forma:

Fuente	MODE
DVD, discos láser, videocasete u otra fuente de video	MOVIE
Minidisco, disco compacto, cintas de casete u otra fuente de audio	MUSIC

2 Gire LEVEL para ajustar el volumen.

Ajuste el nivel del volumen para su fuente de programa.

Notas

- Algunas funciones del amplificador para mejorar el sonido pueden provocar distorsión en el altavoz de subgraves. Si hay distorsión, desactive estas funciones.
- Para disfrutar de sonidos de alta calidad, no suba demasiado el volumen del altavoz de subgraves.
- Para aumentar el sonido de graves del altavoz de subgraves, conecte el sistema con la "Conexión B" (consulte la página 5).

Ajuste del amplificador para Dolby Digital*

Si su amplificador tiene una conexión interna o externa con un procesador Dolby Digital, puede utilizar algunos menús de ajuste en el amplificador para especificar los parámetros de su sistema de altavoces.

Consulte el siguiente cuadro para los ajustes correctos. Para más detalles sobre el procedimiento de ajuste, consulte el manual que viene con su amplificador.

* Para disfrutar del Dolby Digital es necesario tener cinco altavoces y uno de subgraves.

Cuando se utiliza la "Conexión A" (Menú de ajuste de altavoz)

Para	Ajuste a
Altavoces delanteros	SMALL
Altavoz central	SMALL
Altavoces traseros	SMALL
Altavoz de subgraves	ON (o YES)

(Menú de otros ajustes)

Menú	Ajuste a
LFE* MIX	-10 dB
BASS BOOST**	ON

* Efecto de baja frecuencia

**Una función que refuerza el sonido de graves

Cuando se utiliza la "Conexión B" (Menú de ajuste de altavoz)

Para	Ajuste a
Altavoces delanteros	LARGE
Altavoz central	SMALL
Altavoces traseros	SMALL
Altavoz de subgraves	OFF (o NO)

(Menú de otros ajustes)

Menú	Ajuste a
LFE MIX	-10 dB
BASS BOOST	ON

Precauciones

Para su seguridad

- Antes de hacer funcionar el sistema, compruebe que el voltaje de funcionamiento de su sistema es igual que el de la electricidad local.
- La unidad no se desconecta de la fuente de CA (electricidad) mientras siga enchufada al tomacorriente, incluso si se ha desconectado la alimentación de la unidad. (sólo SA-VE705 y SA-VE702)
- Desenchufe el sistema del tomacorriente si no lo va a utilizar durante mucho tiempo. Para desconectar el cable, tire del enchufe. No tire del cable. (sólo SA-VE705 y SA-VE702)
- Si se cae líquido o un objeto sólido en el sistema, desenchufe el cable eléctrico del sistema y hágalo inspeccionar por un técnico cualificado antes de seguir utilizando.
- El cable de CA debe cambiarse sólo en una tienda de servicio cualificada. (sólo SA-VE705 y SA-VE702)

Para el funcionamiento

- No accione el sistema de altavoz con un vatiaje continuo que supere la máxima entrada del sistema.
- Si la polaridad de las conexiones del altavoz no es la correcta, los graves se escucharán débiles y la posición de los distintos instrumentos no podrán distinguirse bien.
- El contacto entre los cables de altavoz en los terminales puede provocar un cortocircuito.
- Antes de conectar, desconecte el amplificador para no dañar el sistema de altavoces.

Si hay problemas de color en una pantalla de TV cercana

Este sistema de altavoces está blindado magnéticamente para que pueda instalar cerca de un aparato de TV. Sin embargo, pueden aparecer problemas de color en algunos tipos de aparatos de TV.

Si aparecen problemas de color...

- Desconecte una vez el aparato de TV y vuelva a conectar después de 15 a 30 minutos.

Si aparecen otra vez problemas de color...

- Aleje los altavoces del aparato de TV.
- Mantenga los imanes y otras fuentes de campo magnético alejados del sistema de altavoces porque pueden provocar irregulares de color en su pantalla de TV.

Si se producen aullidos

Cambie la posición de los altavoces o baje el volumen del amplificador.

Ubicación

- No coloque los altavoces inclinados.
- No coloque los altavoces en lugares:
 - Muy calientes o fríos
 - Con polvo o suciedad
 - Muy húmedos
 - Expuestos a vibraciones
 - Expuestos a los rayos directos del sol

Para la limpieza

Limpie los muebles de altavoz con un paño suave ligeramente empapado con una solución detergente neutra o agua. No utilice esponjas de metal, polvo abrasivo o disolventes tales como alcohol o bencina.

Si tiene dudas o problemas sobre el sistema de altavoces, consulte con su tienda de Sony más cercana.

Localización de averías

Si tiene problemas con su sistema de altavoces, verifique la siguiente lista y tome las medidas indicadas para cada caso. Si no se soluciona el problema, consulte con su tienda de Sony más cercana.

No se escuchan sonidos del sistema de altavoces.

- Compruebe que se han hecho correctamente todas las conexiones.
- Compruebe que ha subido correctamente el volumen del amplificador.
- Compruebe que el selector de fuente de programa del amplificador está en la fuente correcta.
- Compruebe que los altavoces están conectados. Si lo están, desconecte.

Hay distorsión en la salida de sonidos del altavoz de subgraves. (sólo SA-VE705 y SA-VE702)

- Verifique si se han activado las funciones de mejora de sonido en el amplificador. Si lo están, desactívelas.

Se escucha un zumbido o ruido en la salida del altavoz.

- Compruebe que todas las conexiones están bien hechas.
- Compruebe que ninguno de los componentes de audio está demasiado cerca del aparato de TV.

Se ha parado repentinamente el sonido.

- Compruebe que todas las conexiones están bien hechas. El contacto entre los cables de altavoz en los terminales de altavoz puede provocar un cortocircuito.
-

Especificaciones

SS-MS7 (altavoces delanteros, central y traseros)

Sistema de altavoces	2 vías, blindado magnéticamente
Unidades de altavoz de agudos:	1,9 cm, tipo domo
de graves:	5 cm × 2 de tipo accionamiento balanceado
Tipo de caja	Reflejo de graves
Impedancia de régimen	8 ohmios
Capacidad de potencia de excitación	
Máxima potencia de entrada:	140 vatios
Nivel de sensibilidad	87 dB (1 W, 1 m)
Gama de frecuencias	120 Hz - 40.000 Hz
Dimensiones (an/al/prof)	
Con las pantallas de altavoz instaladas:	
	Aprox. 86 × 169 × 130 mm cada uno
Cuando está instalado en el soporte de altavoz suministrado:	
	Aprox. 96 × 207 × 141 mm cada uno, (Altavoces delanteros (y traseros))
	Aprox. 169 × 131 × 144 mm (Altavoz central: apuntado hacia arriba)
	Aprox. 169 × 118 × 141 mm (Altavoz central: apuntado hacia abajo)
Peso	
Con las pantallas de altavoz instaladas:	
	Aprox. 1,3 kg cada uno
Cuando está instalado en el soporte de altavoz suministrado:	
	Aprox. 1,4 kg cada uno (Altavoces delanteros (y traseros))
	Aprox. 1,4 kg. (Altavoz central)

SA-WMS7 (altavoz de subgraves) (sólo SA-VE705 y SA-VE702)

Sistema

Sistema de altavoz	Altavoz de subgraves activo, blindado magnéticamente
Unidad de altavoz	Altavoz para graves: 20 cm. tipo cono
Tipo de caja	Tipo SAW avanzado
Máxima salida práctica	120 W
Gama de frecuencias de reproducción	24 Hz - 150 Hz

Entradas

LINE IN (toma de pasador de entrada)

SPEAKER IN (terminales de entrada)

Salidas

LINE OUT (toma de pasador de salida)

SPEAKER OUT (terminales de salida)

General

Requisitos eléctricos

EE UU y Canadá: CA de 120 V, 60 Hz

Europa: CA de 220 - 230 V,
50/60 Hz

Otros: CA de 220 - 240 V,
50/60 Hz

Consumo eléctrico 80 W

Dimensiones (an/al/prof)

Aprox. 230 × 380 ×
470 mm, incluyendo
pantalla frontal

Peso Aprox. 17 kg

Accesorios suministrados

SA-VE705

Soportes de altavoz (para los altavoces delanteros y traseros) (4)

Soporte de altavoz (para el altavoz central) (1)

Tornillos (para los soportes de altavoz) (10)

Arandelas (para los soportes de altavoz) (10)

Placas (para los soportes de altavoces delanteros y traseros) (4)

Pantalla de altavoces (5)

Llave hexagonal (1)

Cable de conexión de audio (1)

Cables de conexión de altavoces, 2,5 m (5)

Cables de conexión de altavoces, 10 m (2)

SA-VE702

Soportes de altavoz (para los altavoces delanteros) (2)

Tornillos (para los soportes de altavoz) (4)

Arandelas (para los soportes de altavoz) (4)

Placas (para los soportes de altavoces delanteros) (2)

Pantalla de altavoces (2)

Llave hexagonal (1)

Cable de conexión de audio (1)

Cables de conexión de altavoces, 2,5 m (4)

SS-V703

Soportes de altavoz

(para los altavoces traseros) (2)

Soporte de altavoz (para el altavoz central) (1)

Tornillos (para los soportes de altavoz) (6)

Arandelas (para los soportes de altavoz) (6)

Placas (para los soportes de altavoces traseros) (2)

Pantalla de altavoces (3)

Llave hexagonal (1)

Cables de conexión de altavoces, 2,5 m (1)

Cables de conexión de altavoces, 10 m (2)

El diseño y las especificaciones están sujetos a cambios sin previo aviso.

WAARSCHUWING

Stel het apparaat niet bloot aan regen of vocht, om gevaar voor brand of een elektrische schok te voorkomen.

Open de behuizing niet, om een elektrische schok te vermijden. Laat eventuele reparaties verrichten door bevoegd onderhoudspersoneel.

Plaats het apparaat niet in een gesloten ruimte, zoals een boekenrek of ingebouwde kast.

Inhoudsopgave

Aansluiten van de luidsprekers	4
Opstellen van de luidsprekers	7
Luisteren naar de weergave (alleen voor de SA-VE705 en SA-VE702)	9
Bijregelen van de weergave	10
Voorzorgsmaatregelen	11
Verhelpen van storingen	12
Technische gegevens	12

Betreffende deze gebruiksaanwijzing

De aanwijzingen in deze handleiding gelden voor de SA-VE705, SA-VE702 en SS-V703 Sony Micro Satellite Systems luidsprekers.

Verschillen tussen de luidsprekersystemen

- **SA-VE705**

De SA-VE705 is een 5.1-kanaals luidsprekersysteem bestaande uit twee voorluidsprekers, twee achterluidsprekers, een middenluidspreker en een lagetonen-luidspreker. Het systeem is geschikt voor Sony Digital Cinema Sound, Dolby* Pro Logic en Dolby Digital, dus ideaal voor de weergave van filmgeluid.

- **SA-VE702**

De SA-VE702 is met twee voorluidsprekers en een lagetonen-luidspreker optimaal geschikt voor de weergave van muziek.

- **SS-V703**

Dit systeem bestaat uit twee achterluidsprekers en een middenluidspreker. Door dit systeem in combinatie met de SA-VE702 te gebruiken, krijgt u een systeem dat gelijk is aan de SA-VE705.

* Geproduceerd onder licentie van: Dolby Laboratories Licensing Corporation. DOLBY, het dubbel D symbool , PRO LOGIC en Dolby Digital (AC-3) zijn handelsmerken van: Dolby Laboratories Licensing Corporation.

Aantal luidsprekers in ieder luidsprekersysteem

Luidspreker	Voor	Achter	Midden	Lage tonen
Modelnummer				
SA-VE705	2	2	1	1
SA-VE702	2	—	—	1
SS-V703	—	2	1	—

Informatie voor de klanten die alleen de SS-V703 hebben (en niet de SA-VE702)

Om te kunnen genieten van Dolby Digital, hebt u vijf luidsprekers plus een afzonderlijke lagetonen-luidspreker nodig. Wij bevelen u aan de SA-VE702 (los verkrijgbaar) in combinatie met de SS-V703 te gebruiken. Als u in plaats van de SA-VE702 een ander luidsprekersysteem wilt gebruiken, moet dat systeem ongeveer dezelfde specificaties hebben als de SS-V703 en even groot zijn.

Waar de modellen verschillen in bediening, wordt dit in de tekst duidelijk vermeld, als bijvoorbeeld "alleen voor de SA-VE705".

NL

Aansluiten van de luidsprekers

Verbind de luidsprekers met de luidspreker-uitgangen van een versterker.

Zorg dat alle apparatuur (inclusief de laagtonen-luidspreker) is uitgeschakeld alvorens u enige aansluiting gaat maken.

In deze gebruiksaanwijzing worden drie aansluitmethoden (A, B en C) beschreven. Zie de aansluitmethode die op uw systeem van toepassing is.

Aansluitmethode A (Voor 5.1-kanaals weergave)

Deze configuratie gebruikt u wanneer de versterker is aangesloten op een DVD videospeler, een laserdisc-speler, een videorecorder of andere video-apparatuur.

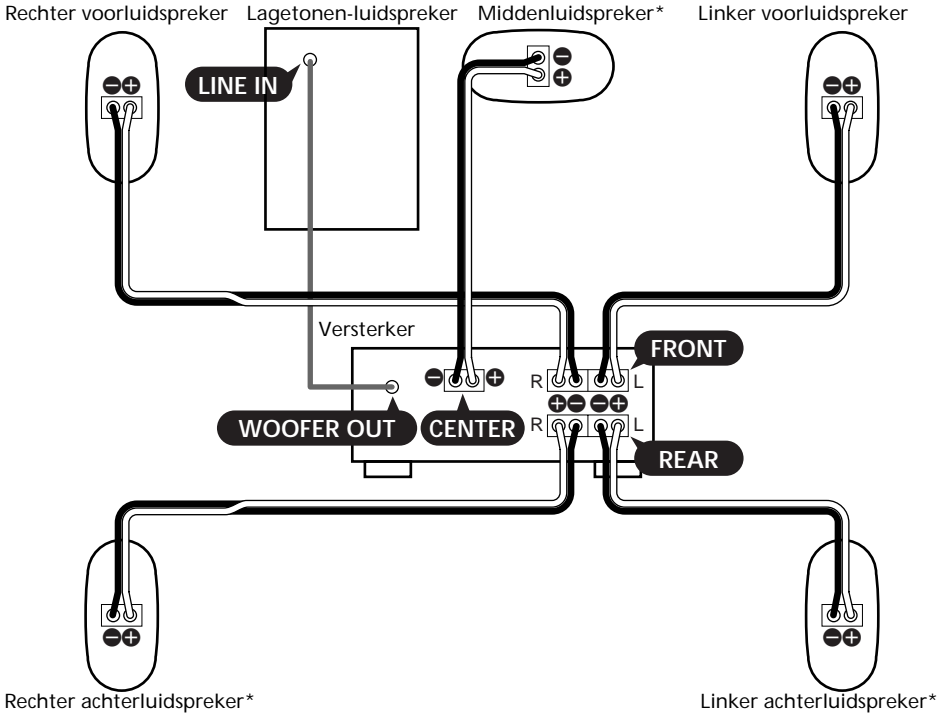

* SS-V703 (indien gebruikt in combinatie met de SA-VE702)

Bevestig de satellietluidsprekers (voor-, midden- en achterluidsprekers) op de bijgeleverde luidsprekerstandaards om deze correct te kunnen richten. Zie "Opstelling van de voorluidsprekers (en achterluidsprekers)" op blz. 7 en "Opstelling van de middenluidspreker (alleen voor de SA-VE705 en SS-V703)" op blz. 8 voor nadere bijzonderheden.

Wijze van aansluiten

Losdraaien

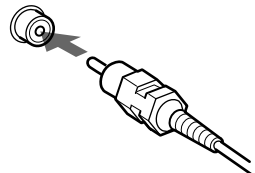
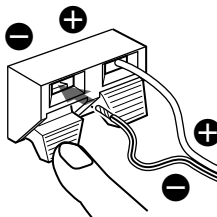
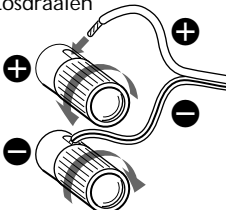

Aansluitmethode B (Voor 5.1-kanals weergave)

Deze configuratie dient u in plaats van "Aansluitmethode A" te gebruiken onder de volgende omstandigheden:

- als uw versterker geen afzonderlijke aansluitingen voor een laagtonen-luidspreker heeft;
- als u een krachtiger weergave van de laagtonen-luidspreker verlangt.

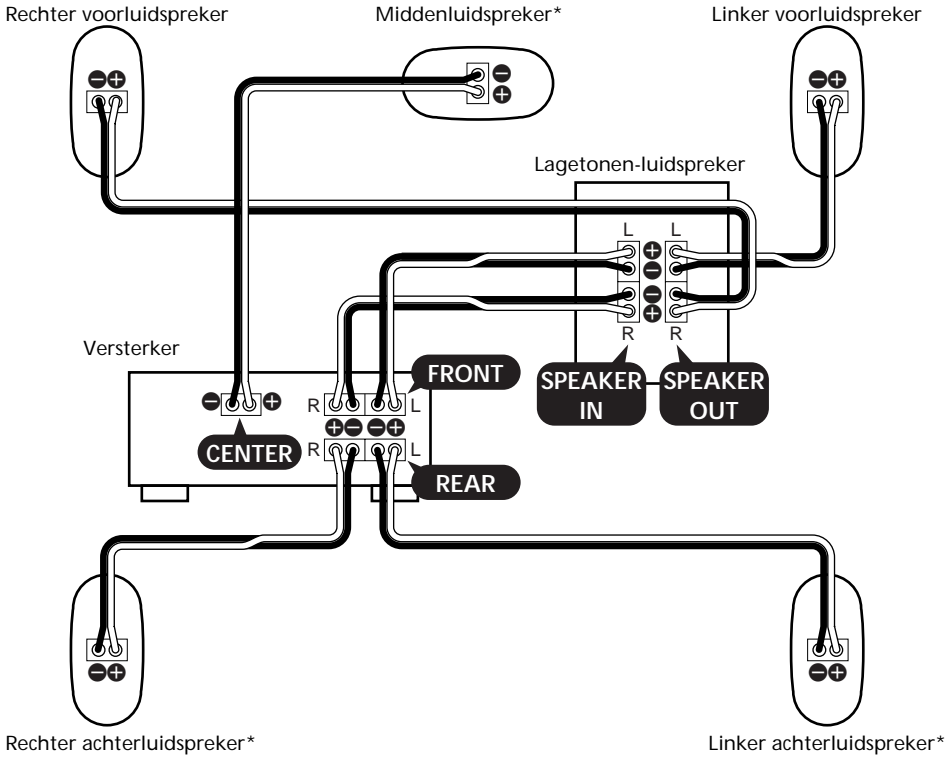

* SS-V703 (indien gebruikt in combinatie met de SA-VE702)

Bevestig de satellietluidsprekers (voor-, midden- en achterluidsprekers) op de bijgeleverde luidsprekerstandaards om deze correct te kunnen richten. Zie "Opstelling van de voorluidsprekers (en achterluidsprekers)" op blz. 7 en "Opstelling van de middenluidspreker (alleen voor de SA-VE705 en SS-V703)" op blz. 8 voor nadere bijzonderheden.

Wijze van aansluiten

Losdraaien

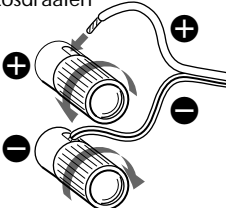

Vastdraaien

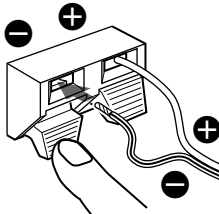

Aansluiten van de luidsprekers (vervolg)

Aansluitmethode C (Voor 2.1-kanaals weergave — alleen voor de SA-VE702)

Deze configuratie gebruikt u wanneer de versterker is aangesloten op een compact disc speler, minidisc-recorder, cassetdeck of andere audio-apparatuur.

De klanten die de los verkrijgbare SS-V703 hebben aangeschaft, worden verwezen naar "Aansluitmethode A" of "Aansluitmethode B".

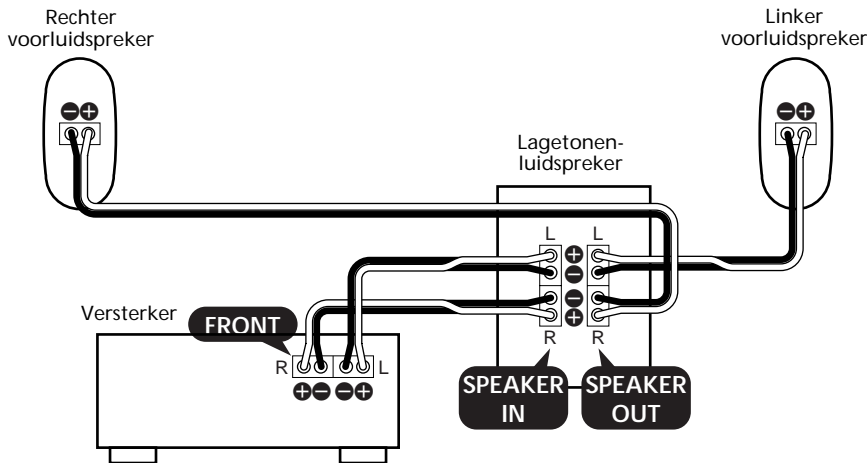

Bevestig de voorluidsprekers op de bijgeleverde luidsprekerstandaards om deze correct te kunnen richten. Zie "Opstelling van de voorluidsprekers (en achterluidsprekers)" op blz. 7 en voor nadere bijzonderheden.

Wijze van aansluiten

Losdraaien

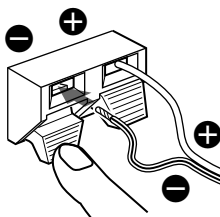
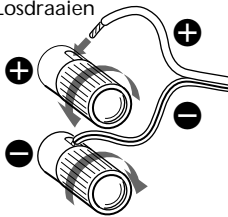

Vastdraaien

Opmerkingen

- Let bij het aansluiten goed op dat de plus (+) en (-) aansluitingen op de luidsprekers overeenkomen met de plus (+) en (-) aansluitingen op de versterker.
- Draai de schroeven van de luidspreker-aansluitingen stevig vast, want losse aansluitingen kunnen storende bijgeluiden veroorzaken.
- Zorg dat alle aansluitingen stevig vast zitten. Als er losse draden aan de luidspreker-aansluitingen contact maken, kan dat kortsluiting veroorzaken.
- Sluit de lagetonen-luidspreker niet aan op de CENTER uitgangsaansluiting van de versterker (die bestemd is voor een Dolby Pro Logic of Dolby Digital middenluidspreker), anders zal de lagetonen-luidspreker geen geluid weergeven.
- Zie voor nadere aanwijzingen omtrent het aansluiten op uw versterker de gebruiksaanwijzing van de versterker.

Tip

6^{NL}

Voor het gemak kunt u het beste de draden met een streepje gebruiken voor de min-polen (-) van de aansluitingen en deze dus overal aansluiten op de met min (-) gemerkte luidspreker-aansluitingen.

Opstellen van de luidsprekers

Plaatsing van elke luidspreker

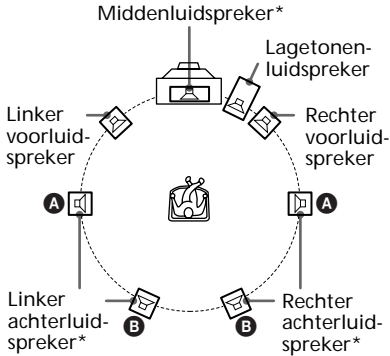

* SS-V703 (indien gebruikt in combinatie met de SA-VE702)

Richt elke luidspreker naar uw favoriete luisterplaats. Het beste akoestiekeffect zult u verkrijgen als alle luidsprekers op gelijke afstand van uw luisterplaats staan.

Zet de voorluidsprekers op geschikte afstand links en rechts van uw TV-toestel.

Zet de lagetonen-luidspreker naast het TV-toestel.

Zet de middenluidspreker midden bovenop uw TV-toestel.

De beste plaatsing van de achterluidsprekers is afhankelijk van de vorm van uw kamer. U kunt de achterluidsprekers opstellen aan weerszijden van uw luisterplaats **A** of desgewenst achter uw luisterplaats **B**.

Tips

- Filmgeluid klinkt het best in een kamer zonder galm of echo (dus zonder veel harde, vlakke wanden en liefst met de gordijnen dicht).
- Muziek (vooral klassieke muziek) klinkt vaak het best in een kamer met wel wat galm en weerkaatsing.
- Stel de hoogte van de voorluidsprekers zo af dat deze op ongeveer dezelfde hoogte zijn als het midden van het TV-scherm, zoals aangegeven in de onderstaande afbeelding.

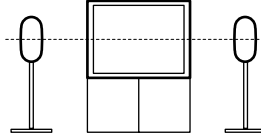

Opstelling van de voorluidsprekers (en achterluidsprekers)

Bevestig de voorluidsprekers (en achterluidsprekers) op de bijgeleverde luidsprekerstandaards en zet deze op de aanbevolen plaatsen.

Zie "Plaatsing van elke luidspreker" op deze bladzijde voor nadere bijzonderheden betreffende de plaats voor de voor- en achterluidsprekers.

- 1 Maak het klemplaatje los van de luidsprekerstandaard.

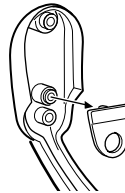

- 2 Steek het luidsprekersnoer door de opening achterin de standaard en trek het snoer door de opening in het midden van de standaard naar buiten.

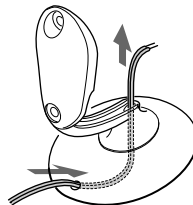

wordt vervolgd

Opstellen van de luidsprekers (vervolg)

- 3** Scheid de aders van het luidsprekersnoer en maak het snoer met het klemplaatje aan de luidsprekerstandaard vast.

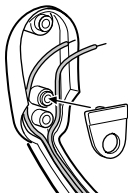

- 4** Sluit het luidsprekersnoer op de luidspreker-aansluiting aan. Druk het snoer in de groef van de standaard.

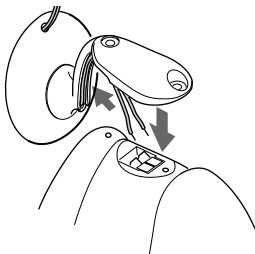

- 5** Bevestig de luidspreker met de bijgeleverde zeskant-inbussleutel, de twee schroeven en de ringen aan de standaard.

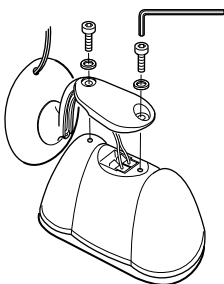

Opmerkingen

- Verwijder niet het luidsprekerrooster van de luidspreker wanneer u de luidspreker aan de standaard bevestigt.
- Raak niet de afdekking van de tweeter in het midden van de luidspreker aan en druk er ook niet tegen.

Opstelling van de middenluidspreker (alleen voor de SA-VE705 en SS-V703)

Bevestig de middenluidspreker op de bijgeleverde luidsprekerstandaard en plaats deze bovenop uw TV-toestel.

Voor de beste weergave moet de luidspreker recht op de luisteraar gericht staan. Hiervoor kunt u de richting van de luidspreker verstellen.

- 1** Steek het luidsprekersnoer door de opening achter de standaard en trek het snoer door de opening in het midden van de standaard naar buiten.

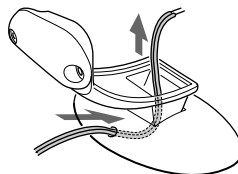

- 2** Sluit het luidsprekersnoer op de luidspreker-aansluiting aan.

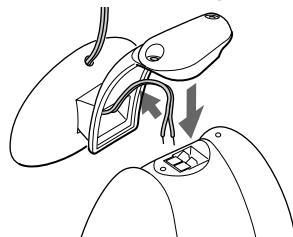

- 3** Bevestig de luidspreker met de bijgeleverde zeskant-inbusleutel, de twee schroeven en de ringen aan de standaard.

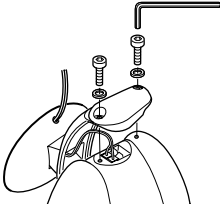

Opmerkingen

- Verwijder niet het luidsprekerrooster van de luidspreker wanneer u de luidspreker aan de standaard bevestigt.
- Raak niet de afdekking van de tweeter in het midden van de luidspreker aan en druk er ook niet tegen.

- 4** Verstel de hoekinstelling van de standaard.
- Draai de twee schroeven aan de onderkant van de standaard los en draai de standaard in de gewenste stand. Maak de schroeven daarna weer vast.

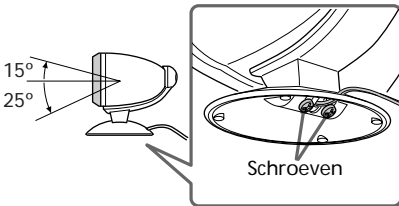

De los verkrijgbare luidsprekerstandaards

Voor de meest flexibele opstelling van de luidsprekers kunt u gebruik maken van de los verkrijgbare WS-FV10 (vloerstandaard), WS-TV10 (TV-standaard) en/of WS-WV10 (muurophangbeugel) (alleen in bepaalde landen verkrijgbaar).

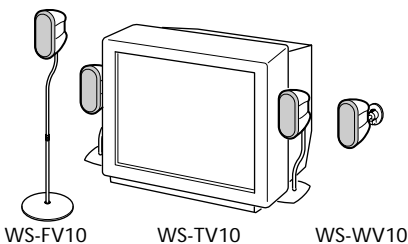

Luisteren naar de weergave

(alleen voor de SA-VE705 en SA-VE702)

Bedieningspaneel van de lagetonen-luidspreker

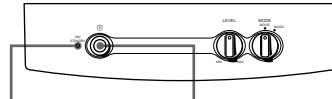

ON/STANDBY indicatorlampje

Draai eerst de volumeregelaar van de versterker geheel terug. Voor het afspelen van de geluidsbron moet de geluidsterkte in de minimumstand staan.

- 1** Schakel de versterker in en kies de gewenste geluidsbron.
- 2** Druk op de ① toets van de lagetonen-luidspreker. Het ON/STANDBY indicatorlampje van de lagetonen-luidspreker licht groen op.
- 3** Start het afspelen van de geluidsbron.

Automatisch in- en uitschakelen

— Automatische in/uitschakelfunctie

Wanneer de lagetonen-luidspreker is ingeschakeld (d.w.z. wanneer het ON/STANDBY indicatorlampje groen oplicht) maar er komt enkele minuten lang geen geluidssignaal door, dan verandert het ON/STANDBY indicatorlampje van groen naar rood en komt de lagetonen-luidspreker in de stroombesparingsstand. Zodra er in deze stand weer een geluidssignaal doorkomt, wordt de lagetonen-luidspreker automatisch weer ingeschakeld (automatische in/uitschakelfunctie).

Als u deze functie niet wilt gebruiken, schuift u de POWER SAVE schakelaar op het achterpaneel in de "OFF" stand.



Opmerking

Als u de geluidsterkte van de lagetonen-luidspreker erg zacht instelt, kan de automatische in/uitschakelfunctie op de afwezigheid van geluid reageren door de lagetonen-luidspreker in de stroombesparingsstand te zetten.

Bijregelen van de weergave

U kunt de luidsprekers zo afstellen dat het geluid optimaal wordt weergegeven.

Bijregelen van de lagetonen-luidspreker (alleen voor de SA-VE705 en SA-VE702)

Bedieningspaneel van de lagetonen-luidspreker

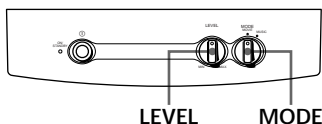

- 1 Zet de MODE keuzeschakelaar in de juiste stand voor de weer te geven geluidsbron, als volgt:

Geluidsbron	MODE schakelaar
DVD videospeler, laserdisc-speler, videorecorder of andere videobron	MOVIE
CD-speler, minidisc-recorder, cassetdeck of andere audiobron	MUSIC

- 2 Draai aan de LEVEL regelaar om de geluidssterkte in te stellen. Kies de geluidssterkte zo dat het weergegeven geluid optimaal klinkt.

Opmerkingen

- Bepaalde extra versterkingsfuncties van de versterker kunnen vervorming in de weergave van de lagetonen-luidspreker veroorzaken. Als u dergelijke vervorming hoort, kunt u de betreffende functies beter uitschakelen.
- Zet de lagetonen-luidspreker niet te hard, want dat komt de geluidskwaliteit niet ten goede.
- Voor een zo krachtig mogelijke weergave van de lagetonen-luidspreker sluit u deze aan volgens "Aansluitmethode B" (zie blz. 5).

Instellen van uw versterker voor Dolby Digital weergave*

Als uw versterker is voorzien van een Dolby Digital verwerkingstrap of is aangesloten op een externe Dolby Digital akoestiek eenheid, kunt u via de instellenu's van de versterker een juiste aanpassing maken voor uw luidsprekersysteem.

Zie de onderstaande tabel voor de juiste instellingen. Precieze aanwijzingen voor het maken van deze instellingen kunt u vinden in de gebruiksaanwijzing van uw versterker.

* Om te kunnen genieten van Dolby Digital, hebt u vijf luidsprekers plus een afzonderlijke lagetonen-luidspreker nodig.

Bij gebruik van "Aansluitmethode A" (Menu voor luidspreker-instellingen):

Voor de	kiest u de stand
Voorluidsprekers	SMALL
Middenluidspreker	SMALL
Achterluidsprekers	SMALL
Lagetonen-luidspreker	ON (of YES)

(Menu voor overige instellingen):

Voor menu-onderdeel	kiest u de stand
LFE* MIX	-10 dB
BASS BOOST**	ON

* Low Frequency Effect

**Functie voor extra basversterking

Bij gebruik van "Aansluitmethode B" (Menu voor luidspreker-instellingen):

Voor de	kiest u de stand
Voorluidsprekers	LARGE
Middenluidspreker	SMALL
Achterluidsprekers	SMALL
Lagetonen-luidspreker	OFF (of NO)

(Menu voor overige instellingen):

Voor menu-onderdeel	kiest u de stand
LFE MIX	-10 dB
BASS BOOST	ON

Voorzorgsmaatregelen

Veiligheid

- Controleer, alvorens het luidsprekersysteem in gebruik te nemen, of de bedrijfsspanning van de apparatuur overeenkomt met de plaatselijke netspanning.
- Zolang de stekker van het netsnoer in het stopcontact zit, blijft er een geringe hoeveelheid stroom naar de apparatuur lopen, ook al is de apparatuur zelf uitgeschakeld. (Alleen voor de SA-VE705 en SA-VE702)
- Trek de stekker uit het stopcontact wanneer u denkt de apparatuur geruime tijd niet te gebruiken. Pak de stekker vast om deze uit het stopcontact te trekken. Trek nooit aan het snoer. (Alleen voor de SA-VE705 en SA-VE702)
- Mocht er vloeistof of een voorwerp in het inwendige van de apparatuur terechtkomen, verbreek dan de aansluiting op het stopcontact en laat de apparatuur eerst door een deskundige nakijken alvorens deze weer in gebruik te nemen.
- Mocht het nodig zijn het netsnoer of de stekker te vervangen, laat dit dan uitsluitend door een erkende onderhoudsdienst verrichten. (Alleen voor de SA-VE705 en SA-VE702)

Zorgvuldig behandelen

- Let op de luidsprekers niet langdurig achtereen te belasten met een vermogen dat het maximaal ingangsvermogen van dit luidsprekersysteem overschrijdt.
- Als bij het aansluiten de plus- en min-polen verwisseld worden, zal bij weergave de positie van de muziekinstrumenten onduidelijk zijn, terwijl de lage tonen grotendeels zullen ontbreken.
- Zorg dat er geen losse draden uitsteken bij de luidspreker-aansluitingen, want dat kan kortsluiting veroorzaken.
- Schakel de versterker uit alvorens de luidsprekers aan te sluiten, om beschadiging van de luidsprekers te voorkomen.

Als er storing optreedt in de kleurweergave van een dichtbij staande TV

Dankzij de magnetische afscherming van dit luidsprekersysteem kunnen de luidsprekers in de buurt van een TV-toestel worden opgesteld. Toch kan zich in bepaalde gevallen ongelijkmatige kleurweergave voordoen, afhankelijk van het type kleuren-TV waarover u beschikt.

Wanneer zich storing in de kleurweergave voordoet...

- Schakel het TV-toestel uit en schakel het na 15 tot 30 minuten weer in.

Als de kleuren nog steeds niet goed zijn...

- Zet dan de luidsprekers en het TV-toestel wat verder uit elkaar.
- Houd magneten en apparatuur die een magnetisch veld opwekt uit de buurt van de luidsprekers, want het is mogelijk dat het magnetische veld van deze bronnen storing in de kleurweergave van de TV veroorzaakt.

Als er een fluit- of loeitoon gaat "rondzingen"

Zet de luidsprekers verder van de andere geluidsapparatuur of verminder de geluidsterkte op de versterker.

Opstelling

- Zorg dat de luidsprekers goed stabiel en rechtop staan.
- Plaats de luidsprekers zo dat ze niet blootgesteld worden aan:
 - extreme hitte of koude
 - stof of vuil
 - erg veel vocht
 - heftige trillingen
 - directe zonnestraling

Reinigen

U kunt de buitenkant van de luidsprekers schoonmaken met een zachte doek, licht bevochtigd met wat water of milde vloeibare zeep. Gebruik geen schuurmiddelen of vluchtige stoffen zoals spiritus of benzine.

Mocht u vragen of problemen met uw luidsprekers hebben, aarzel dan niet contact op te nemen met de dichtstbijzijnde Sony handelaar.

Verhelpen van storingen

Mocht zich bij het gebruik van de luidsprekers een probleem voordoen, neemt u dan even deze lijst met controlepunten door. Is de storing aan de hand hiervan niet te verhelpen, raadpleeg dan a.u.b. uw dichtstbijzijnde Sony handelaar.

De luidsprekers geven geen geluid.

- Controleer of alle aansluitingen in orde zijn.
- Controleer of de geluidssterkte op de versterker wel goed is ingesteld.
- Controleer of de versterker wel op de juiste geluidsbron staat ingesteld.
- Controleer of er een hoofdtelefoon is aangesloten. Verminder de geluidssterkte en maak de hoofdtelefoon los.

De weergave van de laagtonen-luidspreker klinkt vervormd. (Alleen voor de SA-VE705 en SA-VE702)

- Controleer of er op de versterker een functie voor extra basversterking is ingeschakeld. Schakel deze functie uit, om vervorming te voorkomen.

Er klinkt een bromtoon of ander storend geluid.

- Controleer of alle aansluitingen in orde zijn.
- Zorg dat de audio-apparatuur niet te dicht bij een TV-toestel staat.

De geluidswaergave wordt plotseling onderbroken.

- Controleer of alle aansluitingen in orde zijn. Losse draden die uitsteken bij de luidspreker-aansluitingen kunnen kortsluiting veroorzaken.
-

Technische gegevens

SS-MS7 (voor-, midden- en achterluidsprekers)

Luidsprekersysteem	Tweeweg-luidsprekers, magnetisch afgeschermd
Luidsprekereenheden	
Tweeter:	1,9 cm, koepeltype
Woofers:	5 cm × 2, gebalanceerd aangedreven
Luidsprekerboxen	Basreflexkasten
Nominale impedantie	8 ohm
Verwerkingscapaciteit	
Maximaal ingangsvermogen:	140 watt
Rendement	87 dB (1 watt, 1 meter)
Frequentiebereik	120 Hz - 40.000 Hz
Afmetingen (b/h/d)	
Met de luidsprekerroosters aangebracht:	
Ca. 86 × 169 ×	
130 mm per stuk	
Met de bijgeleverde luidsprekerstandaards aangebracht:	
Ca. 96 × 207 × 141 mm	
per stuk, (Voor (en	
achter) luidsprekers)	
Ca. 169 × 131 × 144 mm,	
(Middenluidspreker:	
omhoog gericht)	
Ca. 169 × 118 × 141 mm,	
(Middenluidspreker:	
omlaag gericht)	
Gewicht	
Met de luidsprekerroosters aangebracht:	
Ca. 1,3 kg per stuk	
Met de bijgeleverde luidsprekerstandaards aangebracht:	
Ca. 1,4 kg per stuk (Voor	
(en achter) luidsprekers)	
Ca. 1,4 kg	
(Middenluidspreker)	

SA-WMS7 (lagetonen-luidspreker) (alleen voor de SA-VE705 en SA-VE702)

Systeem

Luidsprekersysteem Actieve lagetonen-
luidspreker, magnetisch
afgeschermd

Luidsprekereenheid Woofer: 20 cm conus
type

Luidsprekerbox Geavanceerd SAW type

Maximaal effectief uitgangsvermogen

120 watt

Frequentiebereik 24 Hz - 150 Hz

Ingangen

LINE IN (ingangstekkerbus)

SPEAKER IN (aansluitklemmen)

Uitgangen

LINE OUT (uitgangstekkerbus)

SPEAKER OUT (aansluitklemmen)

Algemeen

Stroomvoorziening

V.S. en Canada: 120 V wisselstroom,
60 Hz

Europa: 220 - 230 V wisselstroom,
50/60 Hz

Overige landen: 220 - 240 V wisselstroom,
50/60 Hz

Stroomverbruik 80 watt

Afmetingen (b/h/d) Ca. 230 × 380 × 470 mm,
inclusief voorrooster

Gewicht Ca. 17 kg

Bijgeleverd toebehoren

SA-VE705

Luidsprekerstandaards (voor de voor- en
achterluidsprekers) (4)

Luidsprekerstandaard (voor de
middenluidspreker) (1)

Schroeven (voor de luidsprekerstandaards) (10)

Ringen (voor de luidsprekerstandaards) (10)

Klemplaatjes (voor de voor- en
achterluidsprekerstandaards) (4)

Luidsprekerroosters (5)

Zeskant-inbussleutel (1)

Audio-aansluitsnoer (1)

Luidsprekersnoeren, 2,5 meter lang (5)

Luidsprekersnoeren, 10 meter lang (2)

SA-VE702

Luidsprekerstandaards (voor de voorluidsprekers)
(2)

Schroeven (voor de luidsprekerstandaards) (4)

Ringen (voor de luidsprekerstandaards) (4)

Klemplaatjes (voor de voorluidsprekerstandaards)
(2)

Luidsprekerroosters (2)

Zeskant-inbussleutel (1)

Audio-aansluitsnoer (1)

Luidsprekersnoeren, 2,5 meter lang (4)

SS-V703

Luidsprekerstandaards (voor de
achterluidsprekers) (2)

Luidsprekerstandaard (voor de
middenluidspreker) (1)

Schroeven (voor de luidsprekerstandaards) (6)

Ringen (voor de luidsprekerstandaards) (6)

Klemplaatjes (voor de
achterluidsprekerstandaards) (2)

Luidsprekerroosters (3)

Zeskant-inbussleutel (1)

Luidsprekersnoeren, 2,5 meter lang (1)

Luidsprekersnoeren, 10 meter lang (2)

Wijzigingen in ontwerp en technische gegevens
voorbehouden, zonder kennisgeving.

VARNING

**UTSÄTT INTE DENNA APPARATEN FÖR
REGN OCH FUKT FÖR ATT UNDVIKA
RISKERNA FÖR BRAND OCH/ELLER
ELEKTRISKA STÖTAR.**

Öppna inte höljet. Det medför risk för elektriska stötar. Överlåt allt reparationsarbete till kvalificerad personal.

Placera enheten på en plats med god ventilation.
Placera den inte i bokhyllan eller i ett skåp.

Innehållsförteckning

Inkoppling av högtalarna	4
Utplacering av högtalarna	7
Lyssna på ljudet (gäller endast SA-VE705 och SA-VE702)	9
Justering av ljudet	10
Att observera	11
Felsökning	12
Tekniska data	12

Angående denna bruksanvisning

Instruktionerna i denna bruksanvisning gäller Sonys Mikro-satellitesystem SA-VE705, SA-VE702 och SS-V703.

Skillnader mellan högtalarsystemen

• SA-VE705

SA-VE705 är ett 5,1-kanaligt högtalarsystem som består av två främre högtalare, två bakre högtalare, en mitthögtalare, och en subwoofer. Denna modell har stöd för Sony Digital Cinema Sound, Dolby* Pro Logic, och Dolby Digital, och är därför utmärkt lämpat för ljudet till filmer.

• SA-VE702

SA-VE702 består av två främre högtalare och en subwoofer, och är främst avsett för musiklyssning.

• SS-V703

SS-V703 består av två bakre högtalare och en mitthögtalare, och går att kombinera med SA-VE702 för att få ett högtalarsystem som är likvärdigt med SA-VE705.

* Tillverkas under licens av Dolby Laboratories Licensing Corporation. DOLBY, dubbel D-kännetecken , PRO LOGIC, och Dolby Digital (AC-3) är Dolby Laboratories Licensing Corporation:s varumärken.

Antal högtalare i respektive högtalarsystem

	Högtalare	Fram	Bak	Mitt	Subwoofer
Modellnamn					
SA-VE705		2	2	1	1
SA-VE702		2	—	—	1
SS-V703		—	2	1	—

Att observera för kunder som bara har SS-V703 (och inte SA-VE702)

För att kunna njuta av Dolby Digital måste du ha fem högtalare och en subwoofer. Vi rekommenderar att du använder högtalarsystemet SA-VE702 (som säljs separat) tillsammans med SS-V703. Om du använder något annat högtalarsystem än SA-VE702 bör det systemet ha så liknande tekniska värden och samma format som SS-V703.

Eventuella skillnader i användningssättet mellan de olika modellerna är tydligt markerade i texten, t.ex. "gäller endast SA-VE705".

SE

Inkoppling av högtalarna

Koppla in högtalarsystemet i högtalarutgångarna på en förstärkare.

Kontrollera att alla komponenterna (inklusive subwoofern) är avstängda innan du börjar göra några anslutningar.

I denna bruksanvisning beskrivs tre olika anslutningssätt (A, B och C). Se den figur som motsvarar din högtalaruppsättning.

Anslutningssätt A (för 5,1 kanaler)

Denna uppsättning används när förstärkaren är kopplad till en DVD-spelare, LD-spelare, videobandspelare eller andra videoapparater.

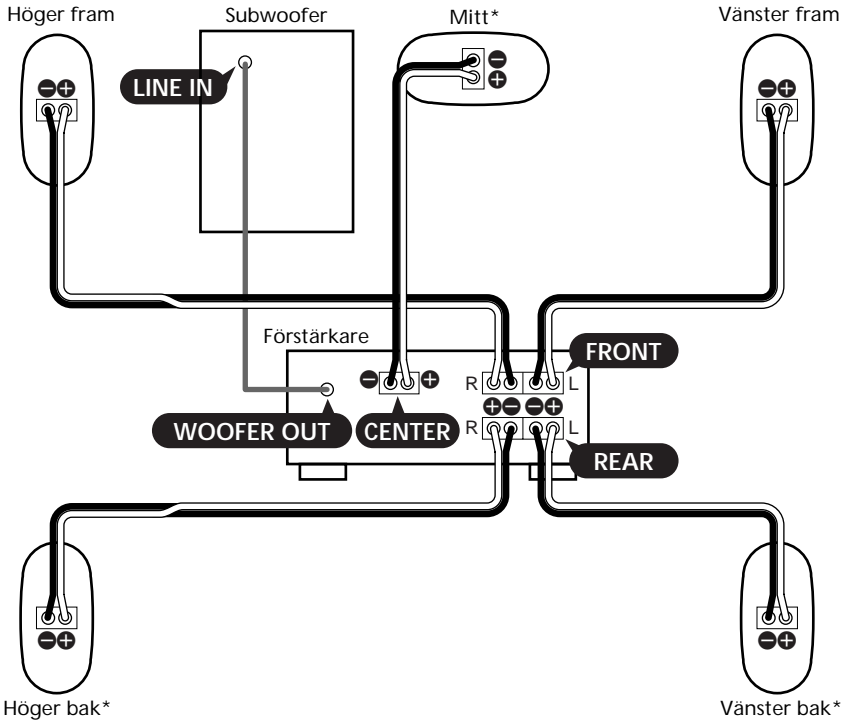

* SS-V703 (vid användning tillsammans med SA-VE702)

Montera satellithögtalarna (de främre och bakre högtalarna samt mitthögtalaren) på de medföljande högtalarstativen för utplacering. Se "Utplacering av de främre (och bakre) högtalarna" på sidan 7 och "Utplacering av mitthögtalaren (gäller endast SA-VE705 och SS-V703)" på sidan 8 för närmare detaljer.

Anslutning till uttagen

lossa

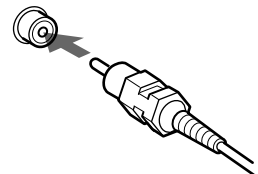
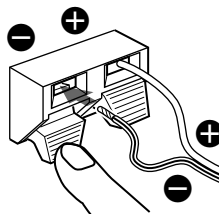
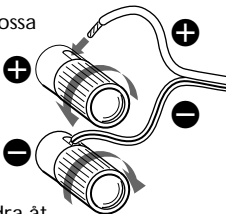

Anslutningssätt B (för 5,1 kanaler)

Prova denna uppsättning i stället för "Anslutningssätt A" i följande fall:

- Om det inte finns någon utgång för en subwoofer på förstärkaren.
- Om du vill ha en kraftigare bas från subwoofern.

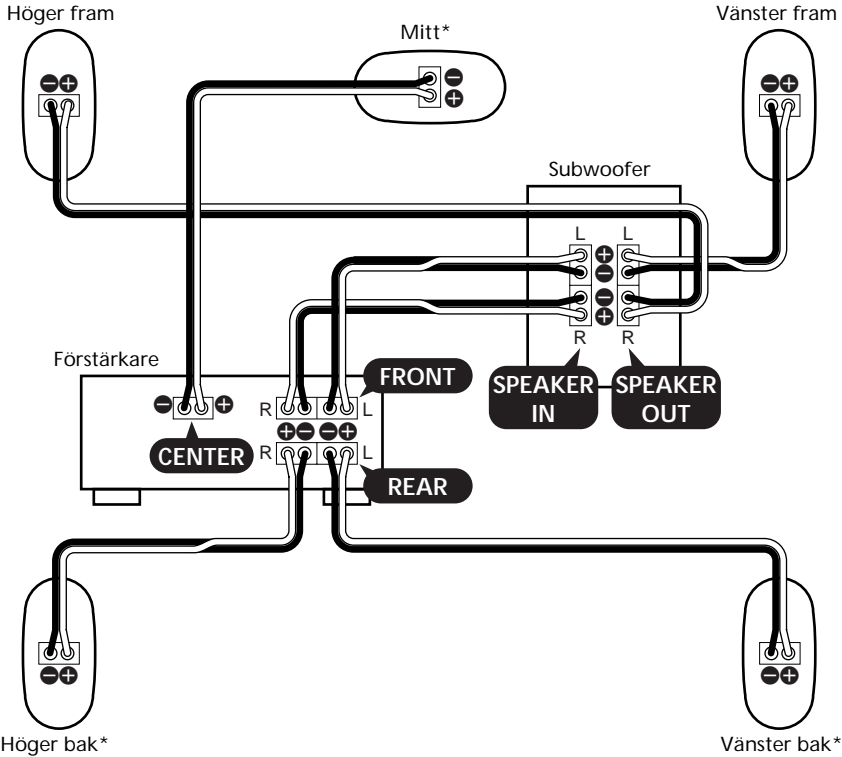

* SS-V703 (vid användning tillsammans med SA-VE702)

Montera satellithögtalarna (de främre och bakre högtalarna samt mitthögtalaren) på de medföljande högtalarstativen för utplacering. Se "Utplacering av de främre (och bakre) högtalarna" på sidan 7 och "Utplacering av mitthögtalaren (gäller endast SA-VE705 och SS-V703)" på sidan 8 för närmare detaljer.

Anslutningar till högtalaruttagen

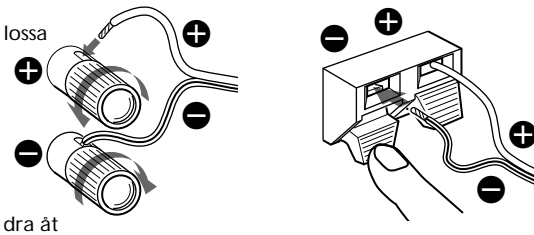

Inkoppling av högtalarna (forts.)

Anslutningssätt C (för 2,1 kanaler — gäller endast SA-VE702)

Denna uppsättning används när förstärkaren är ansluten till en CD-spelare, en MD-spelare, ett kassettdäck eller andra ljudkomponenter.

Om du även har köpt SS-V703 som säljs separat, så se "Anslutningssätt A" eller "Anslutningssätt B".

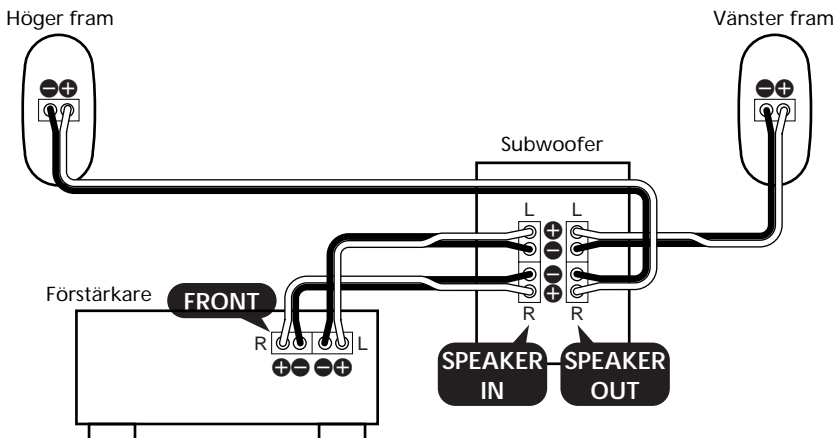

Montera de främre högtalarna på de medföljande högtalarstativen för utplacering. Se "Utplacering av de främre (och bakre) högtalarna" på sidan 7 för närmare detaljer.

Anslutningar till högtalaruttagen

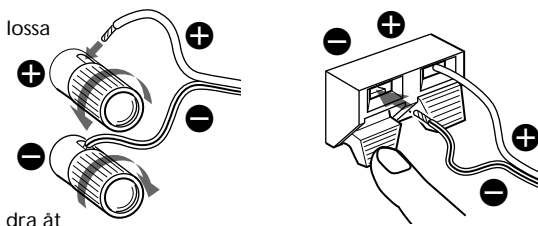

Observera

- Var noga med att ansluta pluskontakterna (+) och minuskontakterna (-) på högtalarna till motsvarande pluskontakter (+) och minuskontakter (-) på förstärkaren.
- Var noga med att dra åt högtalarkontaktens skruvar ordentligt, eftersom lösa skruvar kan ge upphov till störningar.
- Kontrollera att alla kablar är ordentligt anslutna. Om avskalade högtalarledningar kommer i kontakt med varandra vid uttagen finns det risk för kortslutning.
- Koppla inte in subwoofern i mitthögtalarutgången (CENTER) på förstärkaren. Den utgången är avsedd för Dolby Pro Logic eller Dolby Digital. Om subwoofern kopplas in i den utgången matas det inte ut någon bas genom subwoofern.
- Se bruksanvisningen till förstärkaren för närmare detaljer om anslutningarna på förstärkarsidan.

Tips

Det är praktiskt att komma ihåg att alla randiga ledningar har negativ polaritet (-) och ska anslutas till minuskontakter (-).

Utplacering av högtalarna

De olika högtalarnas placering

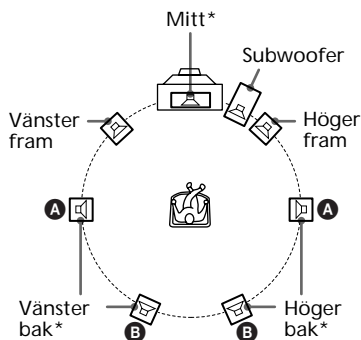

* SS-V703 (vid användning tillsammans med SA-VE702)

Alla högtalarna bör vara vända mot lyssningsplatsen. För bästa möjliga surroundeffekt bör alla högtalarna vara placerade på samma avstånd från lyssningsplatsen.

Ställ de främre högtalarna på lagom avstånd till höger och vänster om TV-apparaten.

Ställ subwoofern på endera sidan om TV-apparaten.

Ställ mitthögtalaren mitt ovanpå TV-apparaten.

Var de bakre högtalarna bör placeras beror i hög utsträckning på hur rummet ser ut. Det går att placera de bakre högtalarna antingen bredvid lyssningsplatsen **A** eller bakom lyssningsplatsen **B**.

Tips

- Ljudet från filmer blir allra bäst i ett rum utan eko (t.ex. ett rum med draperier runtom).
- Musik (framför allt klassisk musik) låter däremot bättre i ett rum med en aning eko.
- Justera höjden för de främre högtalarna så att de står ungefär i jämnhöjd med mitten på TV-skärmen, på det sätt som visas i nedanstående figur.

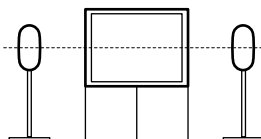

Utplacering av de främre (och bakre) högtalarna

Montera de främre (och bakre) högtalarna på de medföljande högtalarstativen och ställ ut dem på lämpligast möjliga platser.

Se "De olika högtalarnas placering" på denna sida för närmare detaljer om var de främre och bakre högtalarna bör stå.

1 Ta av fästbrickan från stativet.

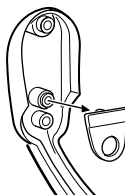

2 Trä in högtalarkabeln genom hålet baktill på stativet och ut genom hålet i mitten på stativet.

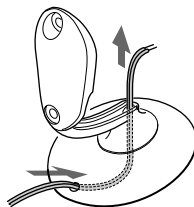

Utplacering av högtalarna (forts.)

- 3 Dela högtalarkabeln och fäst sedan kabeln i högtalarstativet med hjälp av fästbrickan.

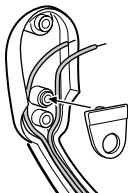

- 4 Anslut högtalarkabeln till högtalaruttaget. Tryck in kabeln i spåret på stativet.

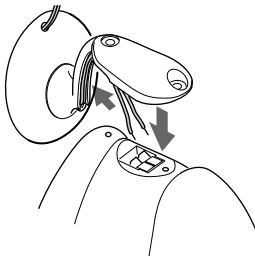

- 5 Skruva fast högtalaren i stativet med hjälp av den medföljande sexkantsnyckeln, de två skruvarna och brickorna.

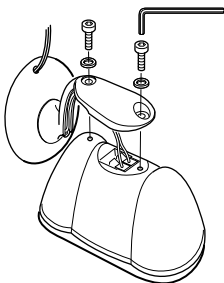

Observera

- Ta inte av det medföljande högtalgallret från högtalaren medan du monterar högtalaren på högtalarstativet.
- Rör inte vid locket över diskantelementet i mitten på högtalaren och tryck inte på det.

Utplacering av mitthögtalaren (gäller endast SA-VE705 och SS-V703)

Montera mitthögtalaren på det medföljande högtalarstativet och ställ den ovanpå TV-apparaten.

För bästa möjliga lyssningsförhållanden bör mitthögtalaren vara riktad rakt mot lyssnaren. Justera högtalarstativets vinkel därefter.

- 1 Trä in högtalarkabeln genom hålet baktill på stativet och ut genom hålet i mitten på stativet.

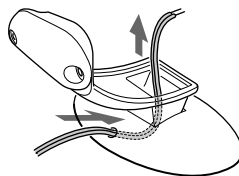

- 2 Anslut högtalarkabeln till högtalaruttaget.

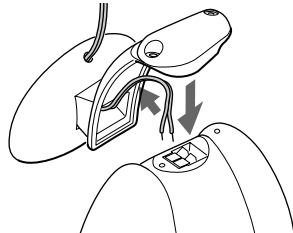

- 3** Skruva fast högtalaren i stativet med hjälp av den medföljande sexkantnyckeln, de två skruvarna och brickorna.

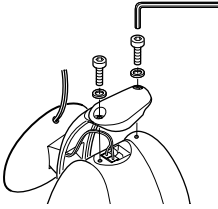

Observera

- Ta inte av det medföljande högtalargallret från högtalaren medan du monterar högtalaren på högtalarstativet.
- Rör inte vid locket över diskantelementet i mitten på högtalaren och tryck inte på det.

- 4** Justera högtalarstativets vinkel.

Lossa de två skruvarna under bottenplattan för att justera vinkeln. Dra sedan åt skruvarna igen efter justeringen.

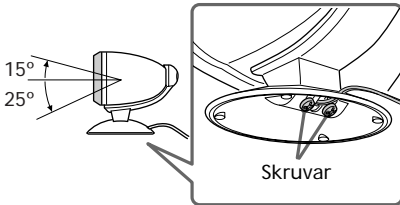

Högtalarstativ som säljs separat

För ökad flexibilitet vad det gäller utplaceringen av högtalarna går det att använda högtalarstativen WS-FV10 (golustativ), WS-TV10 (TV-stativ) eller WS-WV10 (väggmonteringsfäste) som säljs separat. (Dessa stativ säljs dock bara i vissa länder.)

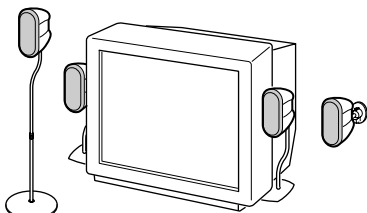

WS-FV10

WS-TV10

WS-WV10

Lyssna på ljudet

(gäller endast SA-VE705 och SA-VE702)

På subwoofers manöverpanel

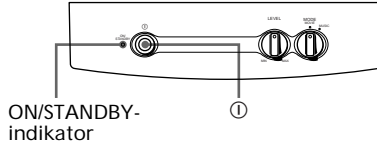

Börja med att skruva ner volymen på förstärkaren. Volymen bör vara helt nerskruvad innan du sätter igång programkällan.

- 1** Slå på förstärkaren och ställ in läget för programkällan.
- 2** Tryck på ① på subwoofern. ON/STANDBY-indikatorn på subwoofern tänds och lyser grönt.
- 3** Sätt igång programkällan.

Subwoofern slås på och stängs av automatiskt

— Den automatiska påslagnings/

avstängningsfunktionen

När subwoofern är påslagen (dvs. när ON/STANDBY-indikatorn lyser grönt) och det inte matas in någon signal på ett par minuter, ändras ON/STANDBY-indikatorn till att lysa rött och subwoofern går över i strömbesparingsläge. Om en signal matas in i subwoofern i detta läge slås den automatiskt på igen (den automatiska påslagnings/avstängningsfunktionen).

Om du vill stänga av denna funktion så skjut POWER SAVE-omkopplaren på bakpanelen till OFF.

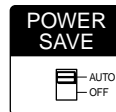

Observera

Om du skruvar ner subwoofers volym alltför lågt kan det hända att den automatiska påslagnings/avstängningsfunktionen aktiveras så att subwoofern går över i strömbesparingsläge.

Justering av ljudet

Små justeringar av högtalarsystemet kan förhöja lyssningsupplevelsen ytterligare.

Justering av subwoofern (gäller endast SA-VE705 och SA-VE702)

På subwooferns manöverpanel

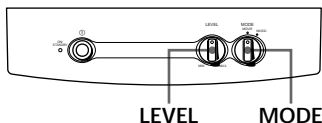

- 1 Ställ in MODE-omkopplaren på följande sätt i förhållande till programkällan:

Programkälla	MODE
DVD, LD, videokassett eller annan videokälla	MOVIE
Minidisk, CD, kassetband eller annan ljudkälla	MUSIC

- 2 Vrid på LEVEL för att ställa in volymen.
Ställ in en lagom volym för den programkällan.

Observera

- Vissa förstärkare är försedda med ljudförstärkningsfunktioner som kan göra att ljudet från subwoofern låter förvrängt. Stäng i så fall av de funktionerna.
- Skruva inte upp subwoofervolymen alltför högt när du vill lyssna med hög ljudkvalitet.
- Om du vill ha en ännu kraftigare bas från subwoofern så koppla in högtalarsystemet med "Anslutningssätt B" (se sidan 5).

Inställningar på förstärkaren för Dolby Digital*

Om din förstärkare har en inbyggd Dolby Digital-processor, eller en separat sådan processor är inkopplad i förstärkaren, bör du ställa in olika parametrar för högtalarsystemet på de inställningsmenyer som bör finnas.

Se nedanstående tabell för rätt inställningar. Se förstärkarens bruksanvisning för närmare detaljer om hur inställningarna ska göras.

* För att kunna njuta av Dolby Digital måste du ha fem högtalare och en subwoofer.

När "Anslutningssätt A" används (Högtalaruppsättningsmeny)

För	Ställ in
De främre högtalarna	SMALL
Mitthögtalaren	SMALL
De bakre högtalarna	SMALL
Subwoofern	ON (eller YES)

(Meny för övriga inställningar)

Menypunkt	Ställ in
LFE* MIX	-10 dB
BASS BOOST**	ON

* Low Frequency Effect

**Eller motsvarande basförstärkningsfunktion

När "Anslutningssätt B" används (Högtalaruppsättningsmeny)

För	Ställ in
De främre högtalarna	LARGE
Mitthögtalaren	SMALL
De bakre högtalarna	SMALL
Subwoofern	OFF (eller NO)

(Meny för övriga inställningar)

Menypunkt	Ställ in
LFE MIX	-10 dB
BASS BOOST	ON

Att observera

För säkerhets skull

- Kontrollera att högtalarsystemets driftspänning överensstämmer med den lokala nätspänningen.
- Nätströmtillförseln kopplas inte ur så länge stickkontakten sitter i ett vägguttag, även om själva apparaten är austängd (gäller endast SA-VE705 och SA-VE702).
- Dra ut stickkontakten ur vägguttaget om högtalarsystemet inte ska användas på länge. Håll i stickkontakten för att dra ut den. Dra aldrig i själva kabeln (gäller endast SA-VE705 och SA-VE702).
- Om det skulle råka komma in vätska eller något föremål i högtalarsystemet, så dra ut stickkontakten ur vägguttaget och låt en kvalificerad reparatör se över det innan du använder det igen.
- Närkabelbyte får endast utföras av en kvalificerad serviceverkstad (gäller endast SA-VE705 och SA-VE702).

Angående användningen

- Använd inte högtalarsystemet längre stunder med en effekt som överskrider högtalarsystemets maximala ineffekt.
- Om högtalaranslutningarnas polaritet kastas om blir basen dålig och det är svårt att höra var de olika instrumenten befinner sig i ljudbilden.
- Kontakt mellan avskalade högtalartrådar vid högtalaruttagen kan leda till kortslutning.
- Stäng av förstärkaren innan anslutningarna påbörjas för att undvika skador på högtalarsystemet.

Om det uppstår färgstörningar på en TV-apparat i närheten

Detta högtalarsystem är magnetiskt avskärmat så att det ska gå att ställa nära en TV-apparat, men det kan trots allt uppstå färgstörningar på vissa sorters TV-apparater.

Om det uppstår färgstörningar...

- Stäng av TV-apparaten en gång, vänta i 15 till 30 minuter och slå sedan på den igen.

Om det fortfarande uppstår färgstörningar...

- Ställ högtalarna längre bort från TV-apparaten.
- Håll undan magneter och andra källor till magnetfält från högtalarna, eftersom de kan orsaka färgstörningar på TV-skärmen.

Om det blir rundgång

Flytta högtalarna eller skruva ner volymen på förstärkaren.

Angående högtalarnas placering

- Ställ inte högtalarna på lutande ytor.
- Ställ inte högtalarna på platser där de utsätts för:
 - Mycket hög eller låg temperatur
 - Damm eller smuts
 - Fukt
 - Vibrationer
 - Direkt solljus

Angående rengöring

Rengör högtalarkabinetten med en mjuk duk som fuktats med mild rengöringsmedelslösning eller vatten. Använd aldrig någon form av skursvampar, skurpulver eller lösningsmedel som sprit eller bensin.

Om du har några frågor eller om det skulle uppstå något problem med högtalarsystemet så kontakta närmaste Sony-handlare.

Felsökning

Om det skulle uppstå något problem med högtalarsystemet så gå igenom nedanstående felsökningschema och vidtag motsvarande åtgärder. Om du trots allt inte lyckas lösa problemet så kontakta närmaste Sony-handlare.

Det hörs inget ljud ur högtalarna.

- Kontrollera att alla anslutningar är ordentligt gjorda.
- Kontrollera att volymen på förstärkaren är uppskruvad till en lagom nivå.
- Kontrollera att förstärkarens ingångsväljare är inställd på rätt programkälla.
- Kontrollera om ett par hörlurar är inkopplade. Koppla i så fall ur hörlurarna.

Ljudet från subwoofern låter förvrängt. (gäller endast SA-VE705 och SA-VE702)

- Kontrollera om några ljudförstärkande funktioner är påslagna på förstärkaren. Stäng i så fall av dem.

Det brummar eller brusar i högtalarna.

- Kontrollera att alla anslutningar är ordentligt gjorda.
- Kontrollera att ingen av ljudkomponenterna står för nära TV-apparaten.

Ljudet försvinner plötsligt.

- Kontrollera att alla anslutningar är ordentligt gjorda. Kontakt mellan avskalade högtalartrådar vid högtalaruttagen kan leda till kortslutning.
-

Tekniska data

SS-MS7 (främre, mitt- och bakre högtalare)

Högtalarsystem	2-vägshögtalare, magnetiskt avskärmade
Högtalarelement	
Diskant:	1,9 cm, kupoltyp
Bas:	5 cm × 2, balansdrivningstyp
Högtalarlåda	Basreflex
Märkimpedans	8 ohm
Effekthanteringskapacitet	
Maximal ineffekt:	140 W
Känslighetsnivå	87 dB (1 W, 1 m)
Frekvensområde	120 Hz - 40.000 Hz
Yttermått (b/h/d)	
Med högtalgaller monterade:	
Ca. 86 × 169 × 130 mm	per högtalare
Med de medföljande högtalarstativen monterade:	
Ca. 96 × 207 × 141 mm	per främre (och bakre) högtalare
Ca. 169 × 131 × 144 mm	(mitthögtalaren, riktad uppåt)
Ca. 169 × 118 × 141 mm	(mitthögtalaren, riktad nedåt)
Vikt	
Med högtalgaller monterade:	
Ca. 1,3 kg per högtalare	
Med de medföljande högtalarstativen monterade:	
Ca. 1,4 kg per främre (och bakre) högtalare	
Ca. 1,4 kg	(mitthögtalaren)

SA-WMS7 (subwoofer) (gäller endast SA-VE705 och SA-VE702)

System

Högtalarsystem	Magnetiskt avskärmat aktiv subwoofer
Högtalarelement	Woofers: 20 cm, kontyp
Högtalarlådor	Avancerad SAW-typ
Praktiskt användbar maximal uteffekt	120 W
Återgivningsfrekvensområde	24 Hz - 150 Hz

Ingångar

LINE IN (phono-ingång)
SPEAKER IN (högtalaringångar)

Utgångar

LINE OUT (phono-utgång)
SPEAKER OUT (högtalarutgångar)

Allmänt

Strömförsörjningskrav	
USA och Kanada:	120 V växelström, 60 Hz
Europa:	220 - 230 V växelström, 50/60 Hz
Övriga länder:	220 - 240 V växelström, 50/60 Hz
Effektförbrukning:	80 W
Ytermått (b/h/d)	Ca. 230 × 380 × 470 mm, inklusive högtalargaller
Vikt	Ca. 17 kg

Medföljande tillbehör

SA-VE705

Högtalarstativ (för de främre och bakre högtalarna) (4)

Högtalarstativ (för mitthögtalaren) (1)

Skruvar (för högtalarstativen) (10)

Brickor (för högtalarstativen) (10)

Fästbrickor (för de främre och bakre högtalarstativen) (4)

Högtalargaller (5)

Sexkantsnyckel (1)

Ljudkabel (1)

Högtalarkablar, 2,5 m (5)

Högtalarkablar, 10 m (2)

SA-VE702

Högtalarstativ (för de främre högtalarna) (2)

Skruvar (för högtalarstativen) (4)

Brickor (för högtalarstativen) (4)

Fästbrickor (för de främre högtalarstativen) (2)

Högtalargaller (2)

Sexkantsnyckel (1)

Ljudkabel (1)

Högtalarkablar, 2,5 m (4)

SS-V703

Högtalarstativ (för de bakre högtalarna) (2)

Högtalarstativ (för mitthögtalaren) (1)

Skruvar (för högtalarstativen) (6)

Brickor (för högtalarstativen) (6)

Fästbrickor (för de bakre högtalarstativen) (2)

Högtalargaller (3)

Sexkantsnyckel (1)

Högtalarkablar, 2,5 m (1)

Högtalarkablar, 10 m (2)

Rätt till ändringar förbehålles.

ATTENZIONE

Per evitare il rischio di incendi o scosse elettriche, non esporre l'apparecchio alla pioggia o all'umidità.

Per evitare scosse elettriche, non aprire il rivestimento. Per la manutenzione rivolgersi esclusivamente a personale qualificato.

Non installare l'apparecchio in uno spazio chiuso, come una libreria o un mobiletto.

Indice

Collegamento al sistema	4
Posizionamento dei diffusori	7
Ascolto del suono (solo SA-VE705 e SA-VE702)	9
Regolazione del suono	10
Precauzioni	11
Soluzione di problemi	12
Caratteristiche tecniche	12

Uso del manuale

Le istruzioni in questo manuale sono per i sistemi microsatellite Sony SA-VE705, SA-VE702 e SS-V703.

Differenze tra i sistemi

• SA-VE705

Il SA-VE705 è un sistema diffusori a 5.1 canali consistente di due diffusori anteriori, due diffusori posteriori, un diffusore centrale e un subwoofer. Il sistema supporta Sony Digital Cinema Sound, Dolby* Pro Logic e Dolby Digital ed è quindi mirato all'ascolto di film.

• SA-VE702

Consistendo di due diffusori anteriori e di un subwoofer, il SA-VE702 è adatto all'ascolto della musica.

• SS-V703

Questo sistema consiste di due diffusori posteriori e un diffusore centrale. Può essere combinato con il SA-VE702 per produrre un sistema uguale al SA-VE705.

* Fabbricato su licenza della Dolby Laboratories Licensing Corporation. DOLBY, il simbolo della doppia D , PRO LOGIC e Dolby Digital (AC-3) sono marchi della Dolby Laboratories Licensing Corporation.

Numero di diffusori in ciascun sistema

Diffusore	Anteriori	Posteriori	Centrale	Subwoofer
Nome modello				
SA-VE705	2	2	1	1
SA-VE702	2	—	—	1
SS-V703	—	2	1	—

Nota per chi ha acquistato solo il SS-V703 (e non il SA-VE702)

Per l'ascolto con Dolby Digital, sono necessari cinque diffusori e un subwoofer. Raccomandiamo l'uso combinato del SA-VE702 (venduto separatamente) insieme allo SS-V703. Se si usa un altro sistema diffusori invece del SA-VE702, il sistema deve essere il più possibile simile in specifiche e identico in dimensioni allo SS-V703.

Qualsiasi differenza nel funzionamento è chiaramente indicata nel testo, ad esempio con "solo SA-VE705".

IT

Collegamento al sistema

Collegare il sistema diffusori ai terminali di uscita diffusori sull'amplificatore.

Assicurarsi che tutti i componenti (incluso il subwoofer) siano spenti prima di procedere al collegamento.

Questo manuale presenta tre esempi di collegamento (A, B e C). Vedere la configurazione appropriata per il sistema diffusori usato.

Collegamento A (per 5.1 canali)

Questa configurazione viene usata quando l'amplificatore è collegato ad un lettore DVD, lettore LD, videoregistratore o altri apparecchi video.

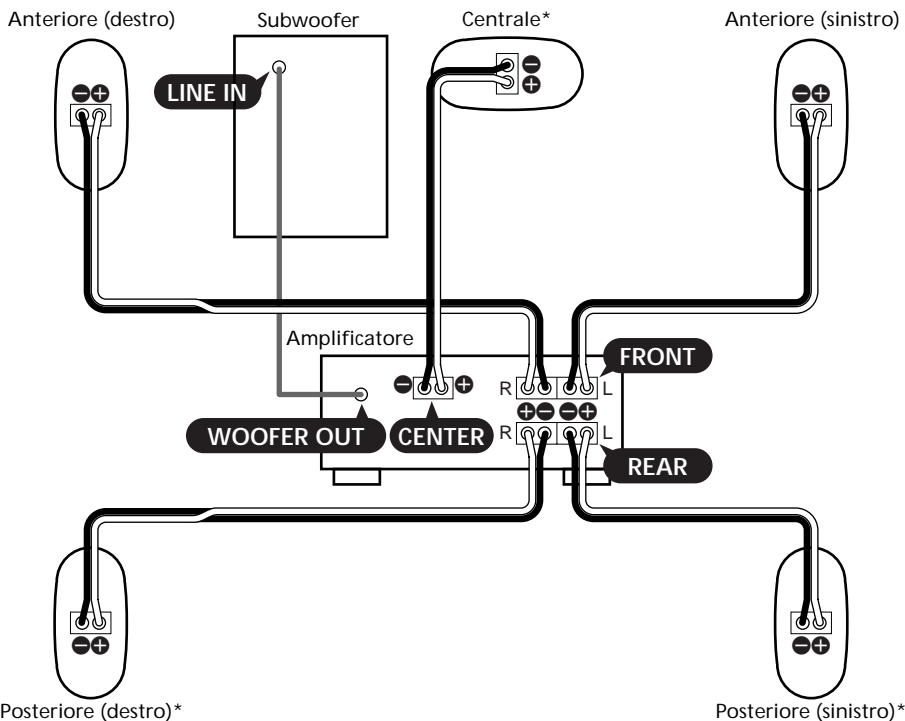

* SS-V703 (quando usato in combinazione con il SA-VE702)

Applicare i diffusori satellite (anteriori, posteriore e centrale) ai supporti diffusore in dotazione per il posizionamento. Per dettagli, vedere "Posizionamento dei diffusori anteriori (e posteriori)" a pagina 7 e "Posizionamento del diffusore centrale (solo SA-VE705 e SS-V703)" a pagina 8.

Collegamento dei terminali (presa)

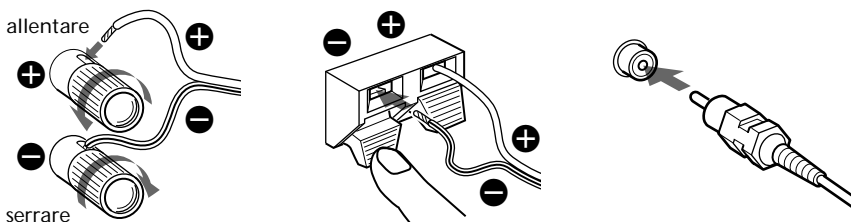

Collegamento B (per 5.1 canali)

Provare questa configurazione invece del “Collegamento A” nei seguenti casi:

- quando l’amplificatore non dispone di prese per subwoofer
- quando si desidera ottenere bassi più forti dal subwoofer

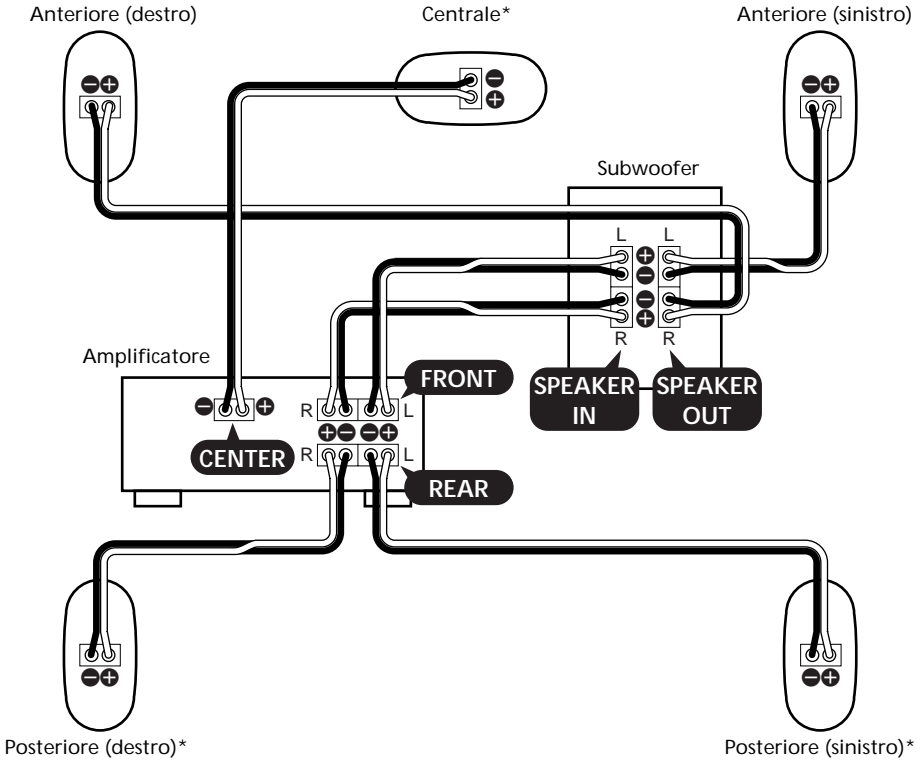

* SS-V703 (quando usato in combinazione con il SA-VE702)

Applicare i diffusori satellite (anteriore, posteriore e centrale) ai supporti diffusore in dotazione per il posizionamento. Per dettagli, vedere “Posizionamento dei diffusori anteriori (e posteriori)” a pagina 7 e “Posizionamento del diffusore centrale (solo SA-VE705 e SS-V703)” a pagina 8.

Collegamento dei terminali

allentare

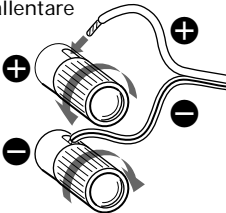

serrare

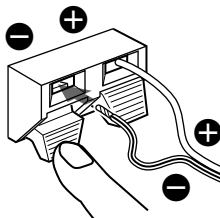

Collegamento al sistema (continuazione)

Collegamento C (per 2.1 canali — solo SA-VE702)

Questa configurazione viene usata quando l'amplificatore è collegato ad un lettore CD, piastra MD, piastra a cassette o altri apparecchi audio.

Per chi ha acquistato lo SS-V703 opzionale, vedere "Collegamento A" o "Collegamento B".

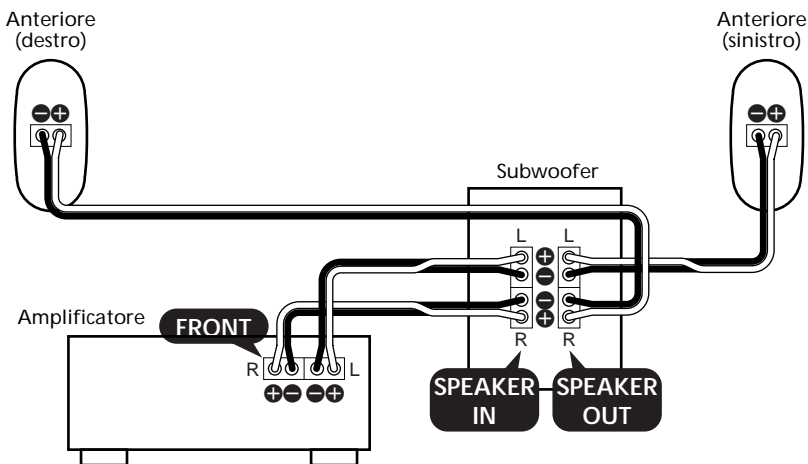

Applicare i diffusori anteriori ai supporti diffusore in dotazione per il posizionamento. Per dettagli, vedere "Posizionamento dei diffusori anteriori (e posteriori)" a pagina 7.

Collegamento dei terminali

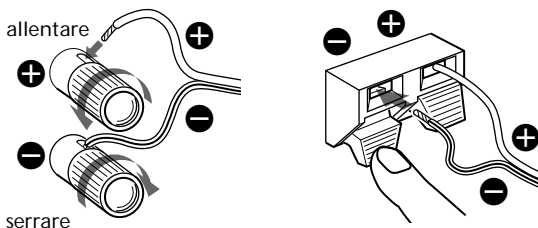

Note

- Assicurarsi che i terminali positivi (+) e negativi (-) dei diffusori siano abbinati ai terminali positivi (+) e negativi (-) corrispondenti sull'amplificatore.
- Assicurarsi di serrare saldamente le viti dei terminali diffusori perché viti allentate possono generare disturbi.
- Assicurarsi che tutti i collegamenti siano saldi. Contatti tra i fili diffusori nudi e i terminali diffusori possono causare cortocircuiti.
- Non collegare il subwoofer al terminale di uscita CENTER dell'amplificatore (che serve per il Dolby Pro Logic o il Dolby Digital). Altrimenti non sono emessi bassi dal subwoofer.
- Per dettagli di collegamento per quanto riguarda l'amplificatore, fare riferimento al manuale allegato all'amplificatore.

Informazione

Può essere comodo ricordare che tutti i fili con una riga sono a polarità negativa (-) e vanno collegati ai terminali diffusori negativi (-).

Posizionamento dei diffusori

Posizione di ciascun diffusore

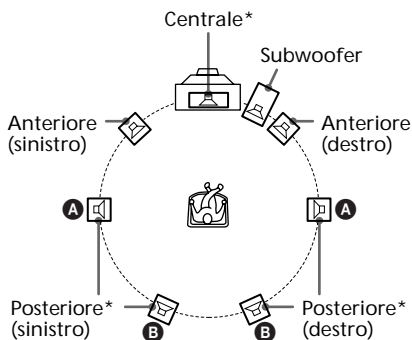

* SS-V703 (quando usato in combinazione con il SA-VE702)

Ciascun diffusore deve essere rivolto verso la posizione di ascolto. Si ottiene un effetto surround migliore se tutti i diffusori sono alla stessa distanza dalla posizione di ascolto.

Collocare i diffusori anteriori ad una distanza appropriata a sinistra e a destra del televisore.

Collocare il subwoofer su un lato del televisore.

Collocare il diffusore centrale sopra al centro del televisore.

Il posizionamento dei diffusori posteriori dipende in grande misura dalla configurazione della stanza. I diffusori posteriori possono essere collocati sui due lati della posizione di ascolto **A** o dietro la posizione di ascolto **B**.

Informazioni

- L'ascolto migliore per i film può essere ottenuto in una stanza che non produce echi (come in una con tende tutto intorno).
- L'ascolto migliore per la musica (particolarmente la musica classica) può essere ottenuto in una stanza che produce qualche eco.
- Regolare l'altezza dei diffusori anteriori in modo che corrisponda al centro dello schermo del televisore, come mostrato sotto.

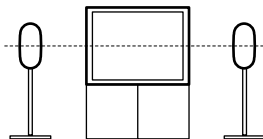

Posizionamento dei diffusori anteriori (e posteriori)

Applicare i diffusori anteriori (e posteriori) ai supporti diffusore in dotazione e collocarli nella posizione ottimale.

Per dettagli sulla posizione dei diffusori anteriori e posteriori, vedere "Posizione di ciascun diffusore" in questa pagina.

1 Staccare la piastra dal supporto.

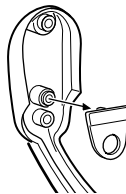

2 Far passare il cavo diffusore nel foro sul retro del supporto e farlo uscire dal foro al centro del supporto.

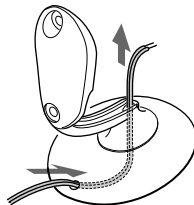

Posizionamento dei diffusori (continuazione)

- 3 Dividere il cavo diffusore e quindi fissare il cavo al supporto diffusore con la piastra.

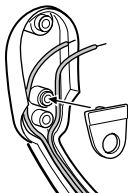

- 4 Collegare il cavo diffusore al terminale diffusore. Il cavo deve essere premuto nella scanalatura sul supporto.

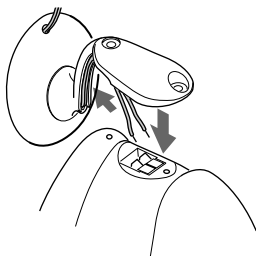

- 5 Fissare il diffusore al supporto usando la chiave esagonale, le due viti e le rondelle in dotazione.

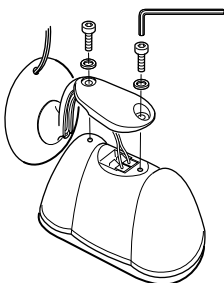

Note

- Non rimuovere la griglia diffusore in dotazione dal diffusore quando si applica il diffusore al supporto diffusore.
- Non toccare o premere la copertura del tweeter al centro del diffusore.

Posizionamento del diffusore centrale (solo SA-VE705 e SS-V703)

Applicare il diffusore centrale al supporto diffusore in dotazione e collocarlo sopra il televisore.

Per il massimo piacere di ascolto, il diffusore deve essere rivolto direttamente verso l'ascoltatore. Regolare l'angolazione del supporto diffusore a questo scopo.

- 1 Far passare il cavo diffusore nel foro sul retro del supporto e farlo uscire dal foro al centro del supporto.

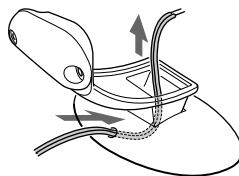

- 2 Collegare il cavo diffusore al terminale diffusore.

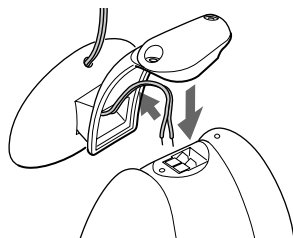

- 3** Fissare il diffusore al supporto usando la chiave esagonale, le due viti e le rondelle in dotazione.

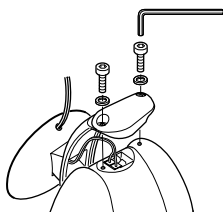

Note

- Non rimuovere la griglia diffusore in dotazione dal diffusore quando si applica il diffusore al supporto diffusore.
- Non toccare o premere la copertura del tweeter al centro del diffusore.

- 4** Regolare l'angolazione del supporto diffusore.

Allentare le due viti sotto la base per regolare l'angolazione. Dopo serrarle di nuovo.

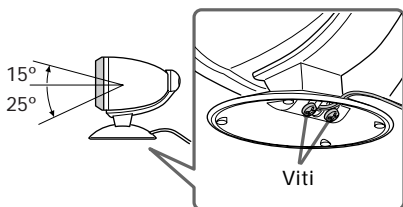

Supporti diffusore opzionali

Per una maggiore flessibilità nel posizionamento dei diffusori, usare il supporto diffusore opzionale WS-FV10 (supporto da pavimento), WS-TV10 (supporto da televisore) o WS-WV10 (staffa di montaggio a parete) (disponibili solo in alcuni paesi).

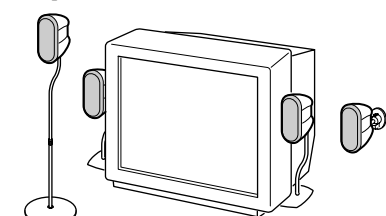

WS-FV10

WS-TV10

WS-WV10

Ascolto del suono

(solo SA-VE705 e SA-VE702)

Pannello comandi del subwoofer

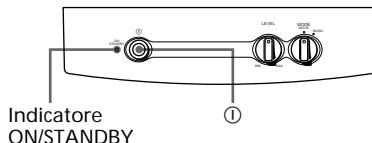

Innanzitutto abbassare il volume sull'amplificatore. Il volume deve essere regolato sul minimo prima di iniziare a riprodurre la fonte di programma.

- 1** Accendere l'amplificatore e selezionare la fonte di programma.

- 2** Premere ① sul subwoofer. L'indicatore ON/STANDBY sul subwoofer si illumina in verde.

- 3** Riprodurre la fonte di programma.

Il subwoofer si accende e si spegne automaticamente — Funzione di accensione/spengimento automatici

Quando il subwoofer è acceso (cioè l'indicatore ON/STANDBY è illuminato in verde), e non si ha alcun segnale in ingresso per vari minuti, l'indicatore ON/STANDBY diventa rosso e il subwoofer passa al modo di risparmio energia. Se durante questo modo si ha un segnale in ingresso al subwoofer, il subwoofer si accende automaticamente (funzione di accensione/spengimento automatici).

Per disattivare questa funzione, spostare su OFF l'interruttore POWER SAVE sul pannello posteriore.

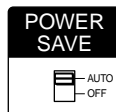

Nota

Se si abbassa eccessivamente il livello di volume del subwoofer, la funzione di accensione/spengimento automatici può attivarsi, causando il passaggio al modo salvaenergia per il subwoofer.

Regolazione del suono

Leggere regolazioni del sistema possono potenziare il piacere sonoro.

Regolazione del subwoofer

(solo SA-VE705 e SA-VE702)

Pannello comandi del subwoofer

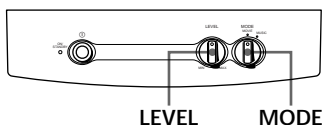

1 Regolare MODE in base alla fonte di programma come segue:

Fonte	MODE
Disco DVD, disco LD, videocassetta o altra fonte video	MOVIE
Disco MD, disco CD, audiocassetta o altra fonte audio	MUSIC

2 Girare LEVEL per regolare il volume.

Regolare il livello del volume in base alla fonte di programma.

Note

- Alcune funzioni dell'amplificatore per il potenziamento del suono possono causare distorsione nel subwoofer. Se si verifica tale distorsione, disattivare quelle funzioni.
- Per ottenere un suono di alta qualità, non alzare eccessivamente il volume del subwoofer.
- Per potenziare il suono dei bassi prodotto dal subwoofer, collegare al sistema usando "Collegamento B" (vedere pagina 5).

Impostazione dell'amplificatore per Dolby Digital*

Se l'amplificatore è collegato internamente o esternamente ad un processore Dolby Digital, si devono usare i menu di impostazione dell'amplificatore per specificare i parametri del sistema diffusori.

Vedere la tabella sotto per le impostazioni corrette. Per dettagli sul procedimento di impostazione, fare riferimento al manuale allegato all'amplificatore.

* Per l'ascolto con Dolby Digital, sono necessari cinque diffusori e un subwoofer.

Quando si usa "Collegamento A" (Menu di impostazione diffusori)

Per	Impostare su
Diffusori anteriori	SMALL
Diffusore centrale	SMALL
Diffusori posteriori	SMALL
Subwoofer	ON (o YES)

(Menu di altre impostazioni)

Menu	Impostare su
LFE* MIX	-10 dB
BASS BOOST**	ON

* Effetto bassa frequenza

**Funzione che rinforza il suono dei bassi

Quando si usa "Collegamento B" (Menu di impostazione diffusori)

Per	Impostare su
Diffusori anteriori	LARGE
Diffusore centrale	SMALL
Diffusori posteriori	SMALL
Subwoofer	OFF (o NO)

(Menu di altre impostazioni)

Menu	Impostare su
LFE MIX	-10 dB
BASS BOOST	ON

Precauzioni

Sicurezza

- Prima di usare il sistema, assicurarsi che la tensione operativa del sistema sia identica a quella della rete elettrica locale.
- Il sistema non è scollegato dalla fonte di alimentazione CA (corrente di rete) fintanto che è collegato alla presa di corrente, anche se il sistema stesso è stato spento. (Solo SA-VE705 e SA-VE702)
- Scollegare il sistema dalla presa di corrente se non si usa per un lungo periodo. Per scollegare il cavo, tirare afferrandone la spina. Non tirare mai il cavo stesso. (Solo SA-VE705 e SA-VE702)
- Se liquidi o oggetti solidi penetrano nel sistema, scollegare il cavo di alimentazione del sistema e far controllare il sistema da personale qualificato prima di usarlo ulteriormente.
- Il cavo di alimentazione CA deve essere sostituito solo presso un centro assistenza qualificato. (Solo SA-VE705 e SA-VE702)

Funzionamento

- Non pilotare il sistema diffusori a wattaggi continui che eccedano la potenza in ingresso massima del sistema.
- Se la polarità dei collegamenti diffusori non è corretta, i toni dei bassi sono deboli e la posizione dei vari strumenti non è chiara.
- Il contatto tra i fili diffusori nudi e i terminali diffusori può causare cortocircuiti.
- Prima di collegare, spegnere l'amplificatore per evitare danni al sistema diffusori.

Se si notano irregolarità di colore sullo schermo di un televisore nei pressi

Questo sistema diffusori è schermato magneticamente per permetterne l'installazione vicino ad un televisore. Tuttavia, irregolarità di colore possono comunque apparire su alcuni tipi di televisore.

Se si notano irregolarità di colore...

- Spegnere il televisore e quindi riaccenderlo dopo 15 - 30 minuti.

Se si notano ancora irregolarità di colore...

- Allontanare maggiormente i diffusori dal televisore.
- Tenere magneti ed altre fonti di campi magnetici lontani dal sistema diffusori perché possono causare irregolarità di colore sullo schermo TV.

Se si verifica feedback

Spostare i diffusori o abbassare il volume sull'amplificatore.

Collocazione

- Non collocare i diffusori in posizione inclinata.
- Non collocare i diffusori in luoghi:
 - estremamente caldi o freddi
 - polverosi o sporchi
 - molto umidi
 - soggetti a vibrazioni
 - esposti alla luce solare diretta

Pulizia

Pulire le casse dei diffusori con un panno morbido leggermente inumidito con una blanda soluzione detergente o acqua. Non usare alcun tipo di panno ruvido, polvere abrasiva o solventi come alcool o benzina.

In caso di interrogativi o problemi riguardanti il sistema diffusori, consultare il proprio rivenditore Sony.

Soluzione di problemi

Se si incontrano difficoltà con il sistema diffusori, controllare la seguente lista e prendere i provvedimenti indicati. Se il problema rimane insoluto, consultare il proprio rivenditore Sony.

Il sistema diffusori non emette alcun suono.

- Assicurarsi che tutti i collegamenti siano stati eseguiti correttamente.
- Assicurarsi che il volume dell'amplificatore sia stato alzato in modo appropriato.
- Assicurarsi che il selettore di fonte di programma dell'amplificatore sia impostato sulla fonte corretta.
- Controllare se sono collegate delle cuffie. Se lo fossero, scollegarle.

Si ha distorsione nell'uscita sonora del subwoofer. (Solo SA-VE705 e SA-VE702)

- Controllare se sono attivate funzioni di potenziamento del suono sull'amplificatore. Se lo fossero, disattivarle.

Ronzii e o rumori nell'uscita dei diffusori.

- Assicurarsi che tutti i collegamenti siano stati eseguiti correttamente.
- Assicurarsi che nessun componente audio sia troppo vicino al televisore.

Il suono si interrompe improvvisamente.

- Assicurarsi che tutti i collegamenti siano stati eseguiti correttamente. Il contatto dei fili diffusore nudi con i terminali diffusori può causare cortocircuiti.
-

Caratteristiche tecniche

SS-MS7 (diffusori anteriori, centrale e posteriori)

Sistema diffusori	2 vie, schermato magneticamente
Unità diffusori	
Tweeter:	1,9 cm, tipo a cupola
Woofer:	5 cm × 2, tipo a pilotaggio bilanciato
Tipo di cassa	Riflessione bassi
Impedenza nominale	8 ohm
Capacità di potenza	
Potenza massima in ingresso:	140 watt
Livello di sensibilità	87 dB (1 W, 1 m)
Campo di frequenza	120 Hz - 40.000 Hz
Dimensioni (l/a/p)	
Quando sono applicate le griglie diffusore:	Circa 86 × 169 × 130 mm ciascuno
Quando applicato al supporto diffusore in dotazione:	Circa 96 × 207 × 141 mm ciascuno (diffusori anteriori (e posteriori))
	Circa 169 × 131 × 144 mm (diffusore centrale: girato verso l'alto)
	Circa 169 × 118 × 141 mm (diffusore centrale: girato verso il basso)
Massa	
Quando sono applicate le griglie diffusore:	Circa 1,3 kg ciascuno
Quando applicato al supporto diffusore in dotazione:	Circa 1,4 kg ciascuno (diffusori anteriori (e posteriori))
	Circa 1,4 kg (diffusore centrale)

SA-WMS7 (subwoofer) **(solo SA-VE705 e SA-VE702)**

Sistema

Sistema diffusori	Subwoofer attivo, schermato magneticamente
Unità diffusori	Woofers: 20 cm, tipo a cono
Tipo di cassa	Tipo SAW avanzato
Uscita pratica massima	120 W
Campo di frequenza riproduzione	24 Hz - 150 Hz

Ingressi

LINE IN (presa di ingresso a terminale)

SPEAKER IN (terminali di ingresso)

Uscite

LINE OUT (presa di uscita a terminale)

SPEAKER OUT (terminali di uscita)

Generali

Alimentazione

USA e Canada:	120 V CA, 60 Hz
Europa:	220 - 230 V CA, 50/60 Hz
Altri paesi:	220 - 240 V CA, 50/60 Hz
Consumo	80 W

Dimensioni (l/a/p) Circa 230 × 380 × 470 mm, inclusa griglia anteriore

Massa Circa 17 kg

Accessori in dotazione

SA-VE705

Supporti diffusore (per i diffusori anteriori e posteriori) (4)

Supporto diffusore (per il diffusore centrale) (1)

Viti (per i supporti diffusore) (10)

Rondelle (per i supporti diffusore) (10)

Piastre (per i supporti diffusore anteriori e posteriori) (4)

Griglie diffusori (5)

Chiave esagonale (1)

Cavo di collegamento audio (1)

Cavi di collegamento diffusori, 2,5 m (5)

Cavi di collegamento diffusori, 10 m (2)

SA-VE702

Supporti diffusore (per i diffusori anteriori) (2)

Viti (per i supporti diffusore) (4)

Rondelle (per i supporti diffusore) (4)

Piastre (per i supporti diffusore anteriori) (2)

Griglie diffusori (2)

Chiave esagonale (1)

Cavo di collegamento audio (1)

Cavi di collegamento diffusori, 2,5 m (4)

SS-V703

Supporti diffusore (per i diffusori posteriori) (2)

Supporto diffusore (per il diffusore centrale) (1)

Viti (per i supporti diffusore) (6)

Rondelle (per i supporti diffusore) (6)

Piastre (per i supporti diffusore posteriori) (2)

Griglie diffusori (3)

Chiave esagonale (1)

Cavi di collegamento diffusori, 2,5 m (1)

Cavi di collegamento diffusori, 10 m (2)

Disegno e caratteristiche tecniche sono soggetti a modifiche senza preavviso.

ADVERTÊNCIA

Para prevenir incêndio ou risco de choque eléctrico, não exponha a unidade a chuva ou humidade.

Para evitar choque eléctrico, não abra o aparelho. Solicite assistência somente a técnicos especializados.

Não instale o aparelho num espaço fechado, como por exemplo, uma estante ou um armário.

Índice

Ligação do sistema	4
Posicionamento das colunas	7
Audição do som (somente no SA-VE705 e no SA-VE702)	9
Ajuste do som	10
Precauções	11
Guia de soluções	12
Especificações	12

Sobre este manual

As instruções deste manual referem-se aos Micro Sistemas Satélites Sony SA-VE705, SA-VE702 e SS-V703.

Diferenças entre os sistemas

• SA-VE705

O modelo SA-VE705 é um sistema de colunas de 5.1 canais que consiste em duas colunas dianteiras, duas colunas traseiras, uma coluna central e um subwoofer (altifalante auxiliar de graves). É compatível com o Sony Digital Cinema Sound, o Dolby* Pro Logic e o Dolby Digital, estando bem equipado para a apreciação de filmes.

• SA-VE702

Com duas colunas dianteiras e um subwoofer, o modelo SA-VE702 proporciona ótimos recursos para a apreciação de música.

• SS-V703

Este sistema consiste em duas colunas traseiras e uma coluna central. Pode ser combinado com o SA-VE702 para compor um sistema equivalente ao SA-VE705.

* Fabricada sob licença de Dolby Laboratories Licensing Corporation. DOLBY, o símbolo dos dois D , PRO LOGIC, e Dolby Digital (AC-3) são marcas de Dolby Laboratories Licensing Corporation.

Número de colunas em cada sistema

Coluna	Dianteira	Traseira	Central	Subwoofer
Modelo				
SA-VE705	2	2	1	1
SA-VE702	2	—	—	1
SS-V703	—	2	1	—

Nota aos clientes que possuem somente o SS-V703 (e não o SA-VE702)

Para desfrutar do Dolby Digital, são necessários cinco colunas e um subwoofer. Recomenda-se o uso combinado do SA-VE702 (vendido separadamente) com o SS-V703. Se usar outro sistema de colunas no lugar do SA-VE702, o sistema utilizado deverá ter especificações tão semelhantes quanto possível e dimensões idênticas às do SS-V703.

Qualquer diferença em operação é indicada claramente no texto - por exemplo, "Somente no SA-VE705".

PT

Ligação do sistema

Conecte o sistema de colunas às saídas para altifalante de um amplificador.

Certifique-se de que a alimentação de todos os componentes (incluindo o subwoofer) esteja desligada antes de iniciar as ligações.

Este manual descreve três configurações de conexão (A, B e C). Veja a configuração correspondente ao seu sistema particular.

Conexão A (para 5.1 canais)

Utilize esta configuração quando o amplificador estiver ligado a um leitor de DVDs, leitor de videodiscos, videogravador ou outro aparelho vídeo.

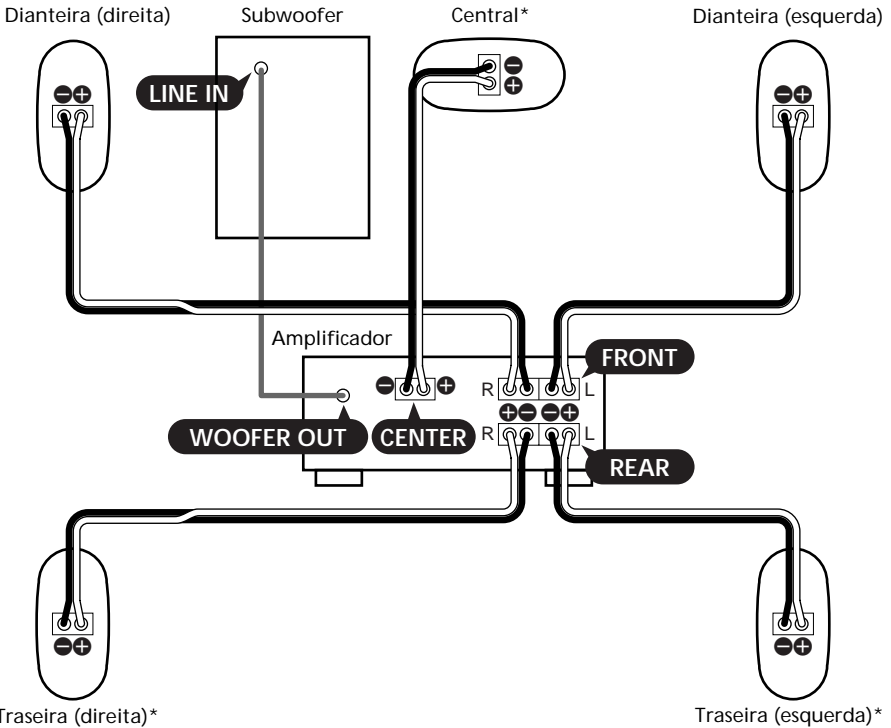

* SS-V703 (quando utilizado em combinação com o SA-VE702)

Fixe as colunas satélites (colunas dianteira, traseira e central) nos suportes de coluna fornecidos para posicioná-las no local pretendido. Veja detalhes em "Posicionamento das colunas dianteiras (e traseiras)", na página 7, e em "Posicionamento da coluna central (somente no SA-VE705 e no SS-V703)", na página 8.

Conexão aos terminais

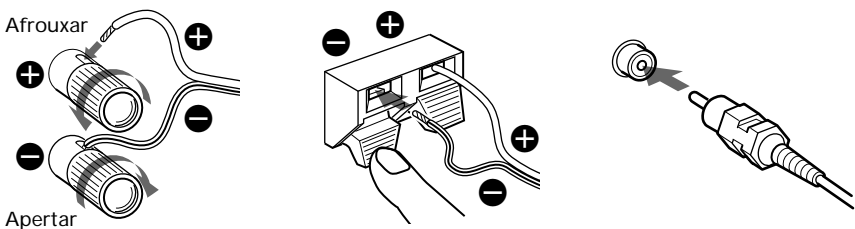

Conexão B (para 5.1 canais)

Experimente esta configuração, em vez da “Conexão A”, nas situações seguintes:

- Quando o amplificador não tiver saída para subwoofer.
- Quando quiser obter graves mais fortes do subwoofer.

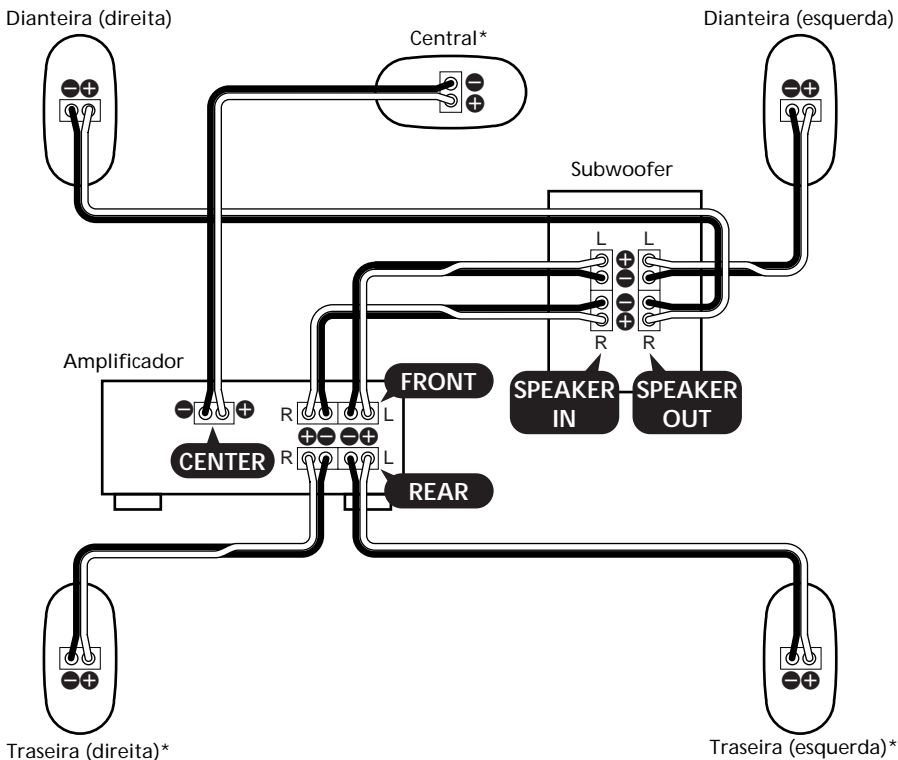

* SS-V703 (quando utilizado em combinação com o SA-VE702)

Fixe as colunas satélites (colunas dianteira, traseira e central) nos suportes de coluna fornecidos para posicioná-las no local pretendido. Veja detalhes em “Posicionamento das colunas dianteiras (e traseiras)”, na página 7, e em “Posicionamento da coluna central (somente no SA-VE705 e no SS-V703)”, na página 8.

Conexão aos terminais

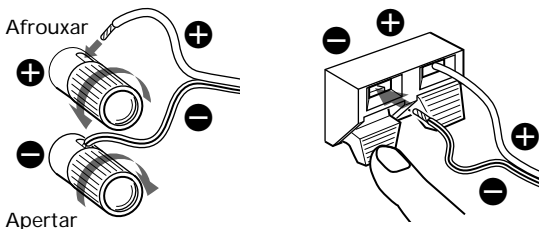

Ligação do sistema (continuação)

Conexão C (para 2.1 canais — somente no SA-VE702)

Utilize esta configuração quando o amplificador estiver ligado a um leitor de CDs, deck de MDs, deck de cassetes ou outro aparelho áudio.

Aos clientes que tenham adquirido o sistema opcional SS-V703: vejam “Conexão A” e “Conexão B”.

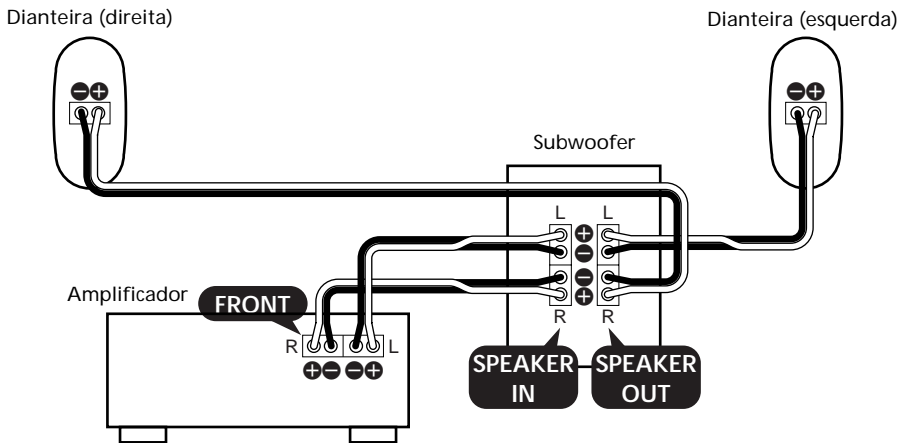

Fixe as colunas dianteiras nos suportes de coluna fornecidos para posicioná-las no local pretendido. Veja detalhes em “Posicionamento das colunas dianteiras (e traseiras)”, na página 7.

Conexão aos terminais

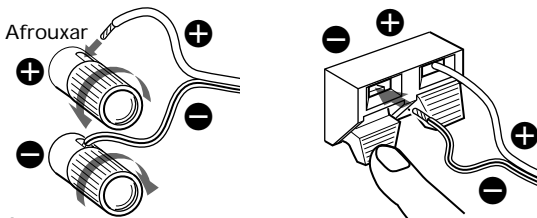

Apertar

Notas

- Certifique-se de que os terminais positivo (+) e negativo (-) das colunas coincidam com os terminais positivo (+) e negativo (-) correspondentes do amplificador.
- Aperte bem os parafusos dos terminais para altifalantes, visto que parafusos frouxos podem dar origem a ruídos.
- Certifique-se de que todas as conexões estejam firmes. Um contacto entre fios de altifalantes desencapados com os terminais para altifalantes pode causar curto-circuito.
- Não ligue o subwoofer à saída CENTER do amplificador (que se destina ao Dolby Pro Logic ou Dolby Digital). Se fizer essa ligação, o subwoofer não emitirá graves.
- Para conhecer em detalhes o procedimento de conexões ao amplificador, consulte o manual fornecido com o seu amplificador.

Lembrete

Convém lembrar que todos os fios listrados têm polaridade negativa (-) e devem ser conectados aos terminais para altifalantes negativos (-).

Posicionamento das colunas

Localização das colunas

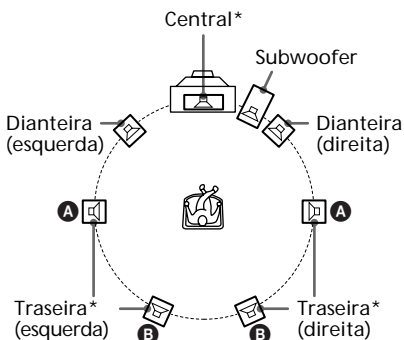

* SS-V703 (quando utilizado em combinação com o SA-VE702)

Cada coluna deve ficar de frente para a posição de audição. Produzir-se-á um melhor efeito surround se todas as colunas forem posicionadas a uma mesma distância da posição de audição.

Coloque as colunas dianteiras a uma distância conveniente à esquerda e à direita do televisor.

Coloque o subwoofer em qualquer um dos lados do televisor.

Coloque a coluna central sobre o centro do televisor.

A posição das colunas traseiras depende em grande parte da configuração da sala. As colunas traseiras podem ser colocadas em ambos os lados da posição de audição **A** ou atrás da posição de audição **B**.

Lembretes

- Filmes são mais bem desfrutados em sala onde não se produza ressonância (como numa sala com cortinas ao redor).
- Música (especialmente música clássica) é mais bem desfrutada em sala onde se produza certa ressonância.
- Ajuste a altura das colunas dianteiras para que ela corresponda ao centro do ecrã do televisor, como mostra a ilustração abaixo.

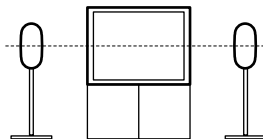

Posicionamento das colunas dianteiras (e traseiras)

Fixe as colunas dianteiras (e traseiras) nos suportes de coluna fornecidos e os posicione-as em seus locais apropriados.

Veja detalhes sobre a localização das colunas dianteiras e traseiras em "Localização das colunas" nesta página.

1 Retire a placa do suporte.

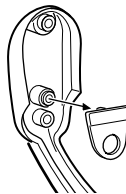

2 Passe o cabo de altifalante por dentro do buraco existente atrás do suporte e faça-o sair pelo buraco existente no centro do suporte.

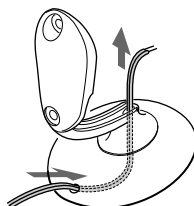

Posicionamento das colunas (continuação)

- 3 Separe o cabo de altifalante e fixe o cabo no suporte de coluna com a placa.

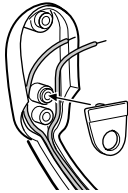

- 4 Ligue o cabo de altifalante ao terminal da coluna.
O cabo deve ser pressionado para o interior da ranhura do suporte.

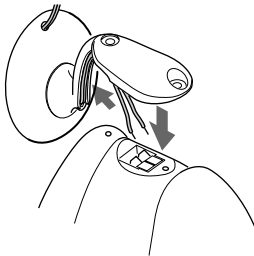

- 5 Com a chave de porcas, dois parafusos e as porcas fornecidos, fixe a coluna no suporte.

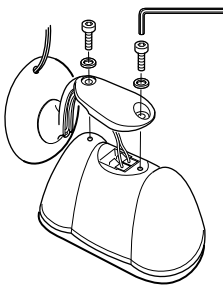

Notas

- Ao fixar a coluna ao seu suporte, não remova da mesma a tela de coluna fornecida.
- Não toque nem pressione a cobertura do tweeter no centro da coluna.

Posicionamento da coluna central

(somente no SA-VE705 e no
SS-V703)

Fixe a coluna central no suporte de coluna fornecido e coloque-a em cima do televisor.

Para se obter um óptimo prazer de audição, a coluna deve ser posicionada bem de frente para o ouvinte. Ajuste o ângulo da coluna para tal orientação.

- 1 Passe o cabo de altifalante por dentro do buraco existente atrás do suporte e faça-o sair pelo buraco existente no centro do suporte.

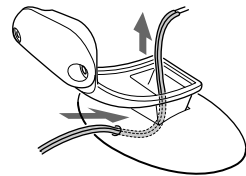

- 2 Ligue o cabo de altifalante ao terminal da coluna.

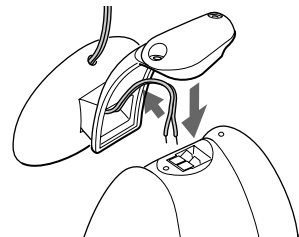

- 3** Com a chave de parcas, dois parafusos e as porcas fornecidos, fixe a coluna no suporte.

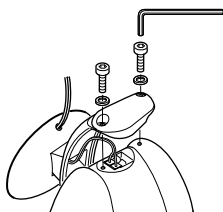

Notas

- Ao fixar a coluna ao seu suporte, não remova da mesma a tampa de coluna fornecida.
- Não toque nem pressione a cobertura do tweeter no centro da coluna.

- 4** Ajuste o ângulo do suporte da coluna.

Afrouxe os dois parafusos instalados embaixo da base para ajustar o ângulo. Depois, aperte-os outra vez.

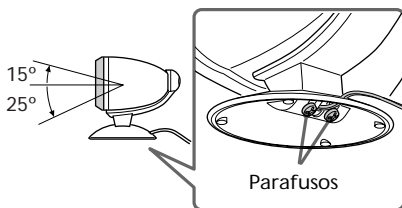

Suportes de coluna opcionais

Para dispor de maior flexibilidade no posicionamento das colunas, use os suportes de coluna opcionais WS-FV10 (para piso), WS-TV10 (para TV) ou WS-WV10 (para parede) (disponíveis somente em alguns países).

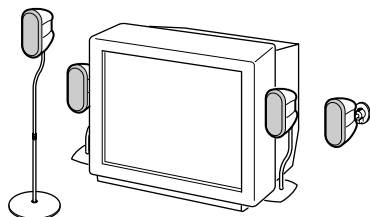

WS-FV10

WS-TV10

WS-WV10

Audição do som

(somente no SA-VE705 e no SA-VE702)

Painel de operação do subwoofer

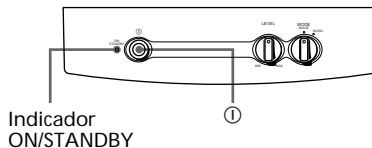

Primeiro, diminua o volume do som no amplificador. O volume deve ser ajustado ao mínimo antes de se accionar a fonte de programa.

- 1** Ligue o amplificador e selecione a fonte de programa.

- 2** Pressione  no subwoofer. O indicador ON/STANDBY no subwoofer ilumina-se em verde.

- 3** Accione a fonte de programa.

Ligar e desligar automaticamente

— Função de Activação/Desactivação Automática

Quando o subwoofer estiver ligado (isto é, com o indicador ON/STANDBY iluminado em verde) e não receber nenhum sinal durante alguns minutos, o indicador ON/STANDBY mudará para vermelho e o subwoofer entrará no modo de economia de energia. Se, neste modo, um sinal for recebido pelo subwoofer, o subwoofer ligar-se-á automaticamente (função de activação/desactivação automática).

Para desligar esta função, mova a chave POWER SAVE no painel traseiro para OFF.

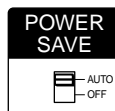

Nota

Se baixar demais o nível de volume do subwoofer, a função de activação/desactivação automática poderá ser accionada automaticamente, fazendo com que o subwoofer entre no modo de economia de energia.

Ajuste do som

Pequenos ajustes do sistema podem aumentar o prazer da audição.

Ajuste do subwoofer (somente no SA-VE705 e no SA-VE702)

Painel de operação do subwoofer

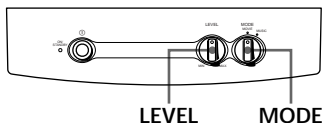

- 1 Ajuste MODE de acordo com a fonte de programa como se mostra a seguir:

Fonte	MODE
DVD, videodisco, cassete de video ou outra fonte video	MOVIE
MD, CD, fita cassete ou outra fonte audio	MUSIC

- 2 Gire LEVEL para ajustar o volume. Ajuste o volume a um nível adequado à fonte de programa.

Notas

- Algumas funções que amplificadores dispõem para aprimorar o som podem causar distorções no subwoofer. Se houver distorções, desactive essas funções.
- Para desfrutar um som de alta qualidade, não regule o volume de subwoofer a um nível muito elevado.
- Para reforçar os graves do subwoofer, conecte o sistema através da "Conexão B" (veja a pág. 5).

Ajuste o seu amplificador para Dolby Digital*

Se o seu amplificador estiver conectado interna ou externamente com um processador Dolby Digital, você deve usar os mesmos menus de ajuste do amplificador para especificar os parâmetros do seu sistema de colunas.

Veja na tabela abaixo os ajustes apropriados. Para conhecer em detalhes o procedimento de ajuste, consulte o manual fornecido com o seu amplificador.

* Para desfrutar do Dolby Digital, são necessários cinco colunas e um subwoofer.

Quando se utiliza a "Conexão A" (Menu de ajuste de altifalantes)

Para	Ajuste a
Colunas dianteiras	SMALL
Coluna central	SMALL
Colunas traseiras	SMALL
Subwoofer	ON (ou YES)

(Outros menus de ajuste)

Para	Ajuste a
LFE* MIX	-10 dB
BASS BOOST**	ON

* Efeito de Baixa Frequência

**Função de reforço dos graves

Quando se utiliza a "Conexão B" (Menu de ajuste de altifalantes)

Para	Ajuste a
Colunas dianteiras	LARGE
Coluna central	SMALL
Colunas traseiras	SMALL
Subwoofer	OFF (ou NO)

(Outros menus de ajuste)

Para	Ajuste a
LFE MIX	-10 dB
BASS BOOST	ON

Precauções

Segurança

- Antes de operar o sistema, certifique-se de que a voltagem de funcionamento do sistema seja idêntica à da rede eléctrica local.
- Mesmo quando o interruptor de alimentação estiver desligado, o aparelho não estará desligado da rede CA enquanto estiver ligado à tomada de parede. (Somente no SA-VE705 e no SA-VE702.)
- Desligue o sistema da tomada da rede eléctrica se não for utilizar o mesmo por um período prolongado. Para desligar o cabo de alimentação, puxe a ficha. Nunca puxe o próprio fio. (Somente no SA-VE705 e no SA-VE702.)
- Se qualquer líquido ou objecto sólido penetrar na unidade, desligue o sistema e submeta-o a uma averiguação por pessoal qualificado antes de voltar a operá-lo.
- O cabo de alimentação de CA somente deve ser trocado em estabelecimento de reparações qualificado. (Somente no SA-VE705 e no SA-VE702.)

Funcionamento

- Não utilize o sistema de colunas com uma wattagem contínua que exceda a potência máxima de entrada do sistema.
- Se a polaridade das ligações dos altifalantes não estiver correcta, os tons graves serão fracos e a posição dos vários instrumentos ficará pouco definida.
- Um contacto entre fios de altifalantes desencapados com os terminais para altifalantes pode causar curto-circuito.
- Antes de efectuar conexões, desligue a alimentação do amplificador para evitar danos ao sistema de colunas.

Se visualizar cores irregulares no ecrã de um televisor próximo

Este sistema de colunas tem protecção antimagnética para possibilitar sua instalação perto de um televisor. Mesmo assim, cores irregulares podem ser observadas em certos tipos de televisores.

Se observar cores irregulares...

- Desligue o televisor e ligue-o novamente depois de 15 a 30 minutos.

Se observar cores irregulares outra vez...

- Afaste as colunas do televisor.
- Mantenha ímans e outras fontes de campo magnético afastados do sistema de colunas visto que podem causar irregularidade nas cores do ecrã de seu televisor.

Se houver sibilação

Mude a localização das colunas ou diminua o volume do som no amplificador.

Localização

- Não coloque as colunas em posição inclinada.
- Não coloque as colunas em locais:
 - extremamente quentes ou frios
 - empoeirados ou sujos
 - excessivamente húmidos
 - sujeitos a vibrações
 - sujeitos à incidência directa da luz solar.

Limpeza

Limpe as colunas exteriormente com um pano macio ligeiramente humedecido com uma solução de detergente suave ou água. Não use nenhum tipo de escova abrasiva, pó saponáceo ou solvente, tal como diluente, benzina ou álcool.

Se tiver dúvidas ou se surgirem problemas relacionados ao seu sistema de colunas, consulte o revendedor Sony de sua região.

Guia de soluções

Se tiver qualquer problema com seu sistema de colunas, consulte a lista seguinte e tome as medidas indicadas. Se o problema persistir, consulte o revendedor Sony de sua região.

O sistema de colunas não produz nenhum som.

- Certifique-se de que todas as conexões tenham sido feitas correctamente.
- Certifique-se de que o volume do som tenha sido ajustado adequadamente no amplificador.
- Certifique-se de que o selector de fonte de programa, no amplificador, tenha sido ajustado à fonte apropriada.
- Verifique se os auscultadores estão conectados. Se estiverem, desconecte-os.

O som emitido pelo subwoofer apresenta distorções. (Somente no SA-VE705 e no SA-VE702)

- Verifique se quaisquer funções destinadas a aprimorar o som estão activadas no amplificador. Se estiverem, desactive-as.

As colunas emitem som com zumbidos ou ruídos.

- Certifique-se de que todas as conexões tenham sido feitas correctamente.
- Certifique-se de que nenhum dos componentes audio tenha sido posicionado perto demais do televisor.

O som interrompe-se de repente.

- Certifique-se de que todas as conexões tenham sido feitas correctamente. Um contacto entre fios de altifalantes desencapados com os terminais para altifalantes pode causar curto-circuito.
-

Especificações

SS-MS7 (colunas dianteiras, central e traseiras)

Sistema de altifalante	De 2 vias, com protecção antimagnética
Altifalantes	
Tweeter:	De 1,9 cm, tipo domo
Woofers:	De 5 cm × 2, tipo "altifalante equilibrado"
Tipo de caixa	Reflector de graves
Impedância nominal	8 ohms
Potência utilizável	
Potência máxima de entrada:	
140 watts	
Nível de sensibilidade	87 dB (1 W, 1 m)
Gama de frequências	120 Hz - 40.000 Hz
Dimensões (larg. × alt. × prof.)	
Com as telas de coluna instaladas:	
Aprox. 86 × 169 × 130 mm	
cada	
Fixadas nos suportes de coluna fornecidos:	
Aprox. 96 × 207 × 141 mm	
cada (colunas dianteiras	
(e traseiras))	
Aprox. 169 × 131 ×	
144 mm (coluna central	
voltada para cima)	
Aprox. 169 × 118 ×	
141 mm (coluna central	
voltada para baixo)	
Peso	
Com as telas de coluna instaladas:	
Aprox. 1,3 kg cada	
Fixadas nos suportes de coluna fornecidos:	
Aprox. 1,4 kg cada	
(colunas dianteiras (e	
traseiras))	
Aprox. 1,4 kg (coluna	
central)	

SA-WMS7 (subwoofer) (Somente no SA-VE705 e no SA-VE702)

Sistema

Sistema de altifalante Subwoofer activo, com protecção antimagnética

Altifalante Woofer: 20 cm, tipo cónico

Tipo de caixa SAW avançado

Potência máxima efectiva 120 W

Gama de frequências de reprodução 24 Hz - 150 Hz

Entradas

LINE IN (entrada de pino)

SPEAKER IN (terminais de entrada)

Saídas

LINE OUT (saída de pino)

SPEAKER OUT (terminais de saída)

Gerais

Alimentação

EUA e Canadá: CA de 120 V, 60 Hz

Europa: CA de 220 - 230 V, 50/60 Hz

Outros: CA de 220 - 240 V, 50/60 Hz

Consumo 80 W

Dimensões (larg. × alt. × prof.)

Aprox. 230 × 380 × 470 mm, com a tela frontal

Peso Aprox. 17 kg

Acessórios fornecidos

SA-VE705

Suportes de coluna (para as colunas dianteiras e traseiras) (4)

Suporte de coluna (para a coluna central) (1)

Parafusos (para os suportes de coluna) (10)

Arruelas (para os suportes de coluna) (10)

Placas (para os suportes de colunas dianteiras e traseiras) (4)

Telas de coluna (5)

Chave de porcas (1)

Cabo de conexão audio (1)

Cabos de conexão de altifalante, 2,5 m (5)

Cabos de conexão de altifalante, 10 m (2)

SA-VE702

Suportes de coluna (para as colunas dianteiras) (2)

Parafusos (para os suportes de coluna) (4)

Arruelas (para os suportes de coluna) (4)

Placas (para os suportes de colunas dianteiras) (2)

Telas de coluna (2)

Chave de porcas (1)

Cabo conexão audio (1)

Cabos de conexão de altifalante, 2,5 m (4)

SS-V703

Suportes de coluna (para as colunas traseiras) (2)

Suporte de coluna (para a coluna central) (1)

Parafusos (para os suportes de coluna) (6)

Arruelas (para os suportes de coluna) (6)

Placas (para os suportes de colunas traseiras) (2)

Telas de coluna (3)

Chave de porcas (1)

Cabo de conexão de altifalante, 2,5 m (1)

Cabos de conexão de altifalantes, 10 m (2)

Design e especificações sujeitos a alterações sem comunicação prévia.

ADVARSEL

For at undgå faren for brand eller elektrisk stød må udstyret ikke udsættes for regn eller kraftig fugt.

For at undgå elektrisk stød, må kabinettet ikke åbnes. Overlad alle reparationer til kvalificeret personale.

Installer ikke apparatet hvor pladsen er meget begrænset, som f.eks. i en bogreol eller et indbygget skab.

Indholdsfortegnelse

Tilslutning af systemet	4
Placering af højttalerne	7
Lytning til lyden (gælder kun SA-VE705 og SA-VE702)	9
Regulering af lyden	10
Regler for anvendelsen	11
Fejlfinding	12
Specifikationer	12

Om denne brugsvejledning

Anvisningerne i denne brugsvejledning gælder modellerne SA-VE705, SA-VE702 og SS-V703 Sony Micro Satellit systemer.

Forskelle mellem systemerne

- SA-VE705

SA-VE705 er et 5.1 kanals højttalersystem, som består af to fronthøjttalere, to baghøjttalere, en centerhøjttaler og en subwoofer. Det understøtter Sony Digital Cinema Sound, Dolby* Pro Logic og Dolby Digital, og er således velegnet, når du vil se film.

- SA-VE702

SA-VE702, som består af to fronthøjttalere og en subwoofer, er velegnet til musik.

- SS-V703

Dette system består af to baghøjttalere og en centerhøjttaler. Det kan anvendes sammen med SA-VE702, således at der frembringes et system, der svarer til SA-VE705.

* Fremstillet på licens fra Dolby Laboratories Licensing Corporation

DOLBY og dobbelt-D symbolet , PRO LOGIC og Dolby Digital (AC-3) tilhører Dolby Laboratories Licensing Corporation som varemærker.

Antal højttalere i hvert system

Modelnavn \ Højttaler	Front	Bag	Center	Subwoofer
SA-VE705	2	2	1	1
SA-VE702	2	—	—	1
SS-V703	—	2	1	—

Anmærkning til dem, der kun anvender model SS-V703 (og ikke model SA-VE702)

Det er nødvendigt at anvende fem højttalere og en subwoofer, hvis du vil bruge Dolby Digital. Vi anbefaler, at SS-V703 anvendes i kombination med SA-VE702 (sælges separat). Hvis du anvender et andet højttalersystem istedet for SA-VE702, bør dette system ligne SS-V703 så meget som muligt med hensyn til specifikationer og have den samme størrelse som SS-V703.

Enhver forskel med hensyn til betjeningen er tydeligt angivet i teksten, for eksempel "gælder kun SA-VE705".

DK

Tilslutning af systemet

Tilslut højttalersystemet til højttalerudgangsterminalerne på en forstærker.

Sørg for, at der er slukket for samtlige apparater (inklusive subwooferen), inden tilslutningerne udføres.

I denne brugsvejledning forklares tre tilslutningskonfigurationer (A, B og C). Se konfigurationen for dit højttalersystem.

Tilslutning A (For 5.1 kanalen)

Denne konfiguration anvendes, hvis forstærkeren er tilsluttet en DVD-afspiller, en LD-afspiller, en videobåndoptager eller andre videoapparater.

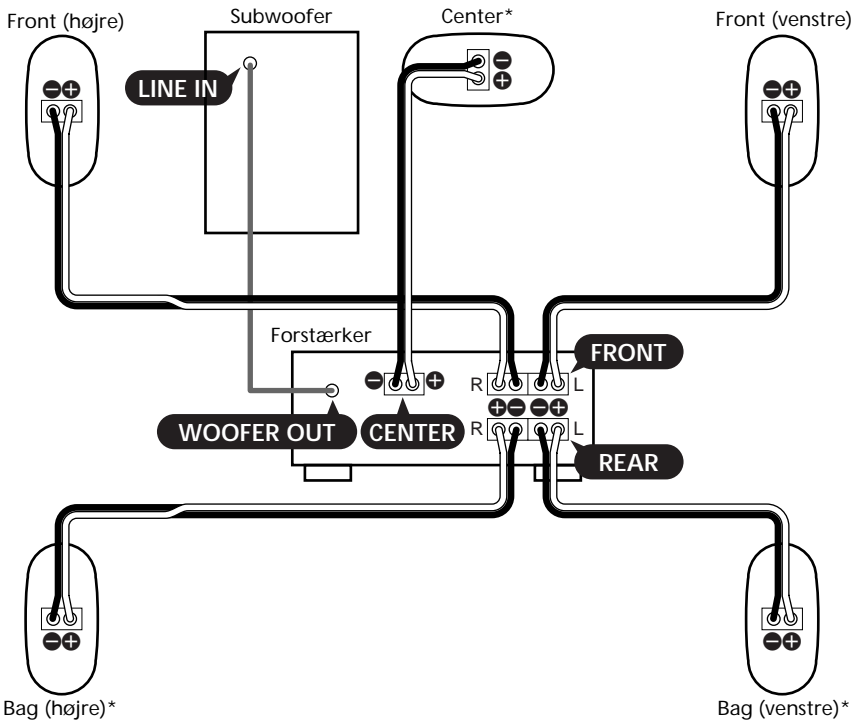

* SS-V703 (ved anvendelse i kombination med SA-VE702)

Sæt satellit-højttalerne (front-, bag- og centerhøjttalerne) på de medfølgende højttalerstande. Vi henviser til "Placering af front- (og bag-) højttalerne" på side 7 og "Placering af centerhøjttaleren (gælder kun SA-VE705 og SS-V703)" på side 8.

Terminal (jackstik) tilslutning

løsn

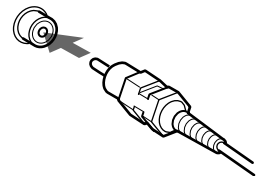
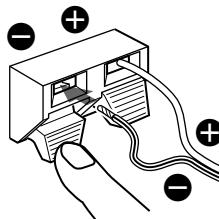
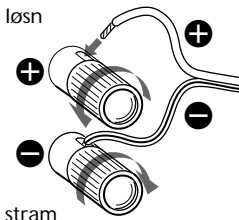

Tilslutning B (For 5.1 kanalen)

Prøv denne konfiguration istedet for "Tilslutning A" i de følgende situationer:

- Hvis forstærkeren ikke har nogen jackstik til en subwoofer.
- Hvis du ønsker en kraftigere bas fra subwooferen.

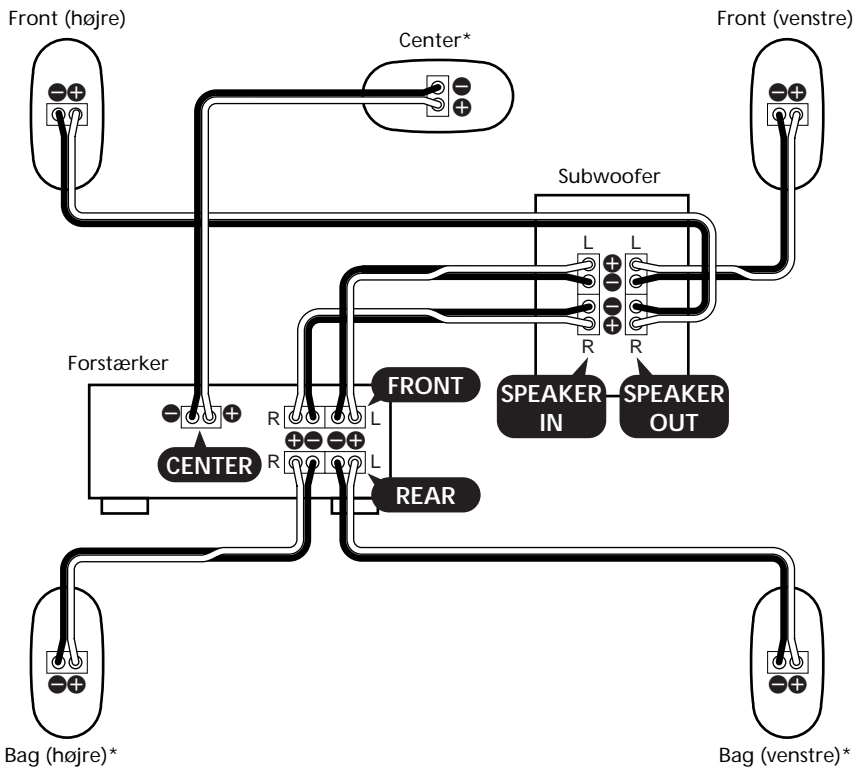

* SS-V703 (ved anvendelse i kombination med SA-VE702)

Sæt satellit-højtalerne (front-, bag- og centerhøjtalerne) på de medfølgende højtallerstande. Vi henviser til "Placering af front- (og bag-) højtalerne" på side 7 og "Placering af centerhøjtaleren (gælder kun SA-VE705 og SS-V703)" på side 8.

Tilslutning til klemterminal

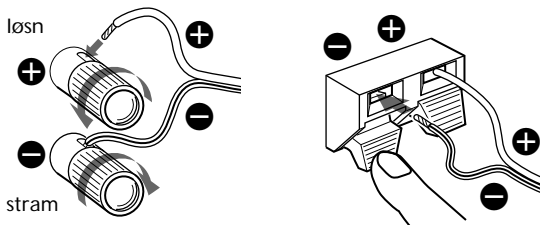

fortsættes

Tilslutning af systemet (fortsat)

Tilslutning C (For 2.1 kanalen — gælder kun SA-VE702)

Denne konfiguration anvendes, hvis forstærkeren er tilsluttet en CD-afspiller, et MD-deck, en kassetiebåndoptager eller andre audioapparater.

Til indehavere af SS-V703: Se "Tilslutning A" eller "Tilslutning B".

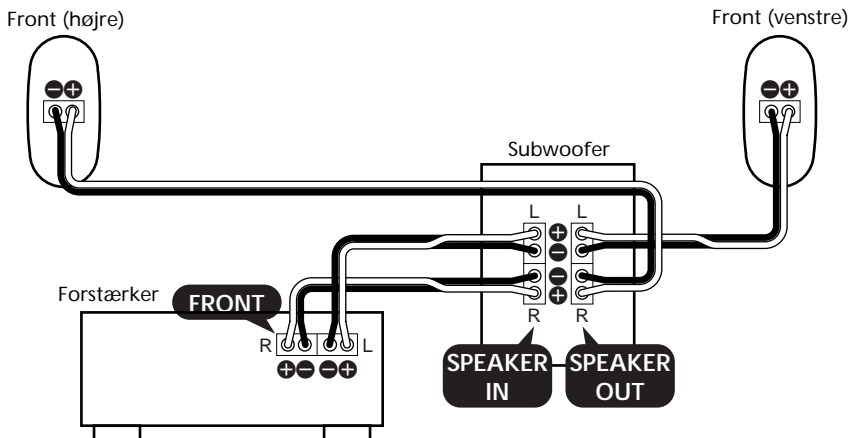

Sæt fronthøjttalerne på de medfølgende højttalerstande. Vi henviser til "Placering af front- (og bag-) højttalerne" på side 7.

Tilslutning til klemterminal

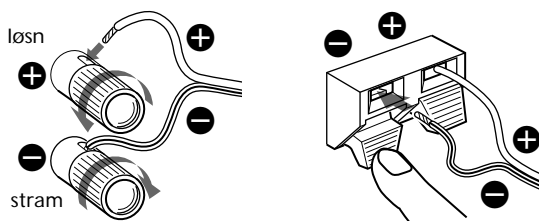

Bemærk

- Sørg for, at plus (+) og minus (-) klemterminalerne på højttalerne modsvarer plus (+) og minus (-) klemterminalerne på forstærkeren.
- Sørg for at stramme højttalerterminalernes skruer godt, da løse skruer kan være årsag til støj.
- Forvis dig om, at samtlige tilslutninger er ordentligt udført. Kontakt mellem nøgne højttalerledere ved højttalerterminalerne kan resultere i kortslutning.
- Tilslut ikke subwooferen til forstærkerens CENTER-udgangsterminal (som er beregnet til Dolby Pro Logic eller Dolby Digital). Hvis du gør det, vil der ikke være nogen baslyd.
- Vi henviser til forstærkerens brugsvejledning angående detaljer om tilslutningerne på forstærkersiden.

Et tip

Det er nyttigt at vide, at alle stribede ledninger er minus (-) i polaritet og som sådan bør sættes i minus (-) højttalerterminalerne.

Placering af højttalerne

Placering af hver enkelt højttaler

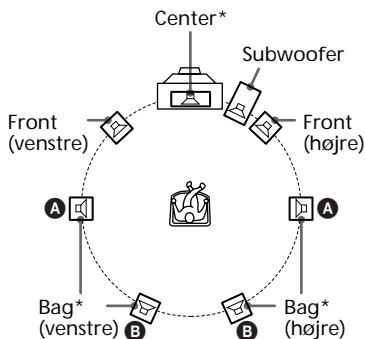

* SS-V703 (ved anvendelse i kombination med SA-VE702)

Alle højttalerne bør vende mod lyttepositionen. Surround effekten vil blive bedre, hvis alle højttalerne anbringes i samme afstand fra lyttepositionen.

Anbring fronthøjttalerne i en passende afstand til venstre og højre for fjernsynet.

Anbring subwooferen på hver side af fjernsynet.

Anbring centerhøjttaleren i midten ovenpå TV-modtageren.

Placeringen af baghøjttalerne afhænger i høj grad af rummets form. Baghøjttalerne kan anbringes i begge sider af lyttepositionen **A** eller bagved lyttepositionen **B**.

Et par tips

- Film nydes bedst i et rum, hvor der ikke er nogen ekkovirkning (som for eksempel et rum med gardiner).
- Musik (specielt klassisk musik) nydes bedst i et rum, hvor der er nogen ekkovirkning.
- Juster højden af fronthøjttalerne således, at de kommer ud for midten af TV-skærmen som vist i illustrationen herunder.

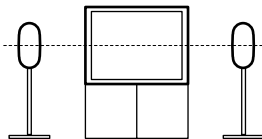

Placering af front- (og bag-) højttalerne

Sæt front- (og bag-) højttalerne på de medfølgende højttalerstande og placer dem, hvor de virker optimalt.

Vi henviser til "Placering af hver enkelt højttaler" på denne side, angående detaljer om placeringen af front- og baghøjttalerne.

1 Tag pladen af standen.

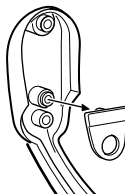

2 Før højttalerkablet ind i hullet på bagsiden af standen og ud gennem hullet i midten af standen.

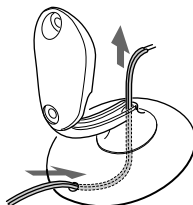

Placering af højttalerne (fortsat)

- 3 Skil højttalerkablet ad og fastgør derefter kablet til højttalerstanden med pladen.

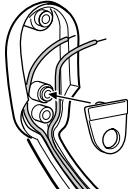

- 4 Sæt højttalerkablet i højttalerterminalen. Kablet skal trykkes ind i rillen i standen.

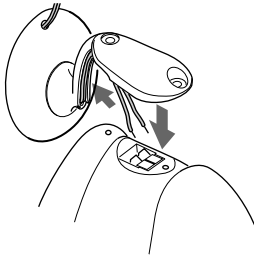

- 5 Fastgør højttaleren til standen ved hjælp af den medfølgende sekskantnøgle, to skruer og mellemlægsskiver.

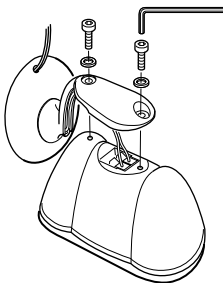

Bemærk

- Fjern ikke det medfølgende højttalernet fra højttaleren, mens du fastgør højttaleren på højttalerstanden.
- Undlad at røre ved eller trykke på diskanthøjttalerens dæksel i midten af højttaleren.

Placering af centerhøjttaleren (gælder kun SA-VE705 og SS-V703)

Monter centerhøjttaleren på den medfølgende højttalerstand og anbring den ovenpå fjernsynet.

Den optimale lytteoplevelse opnås, hvis højttaleren anbringes således, at den vender direkte mod den lyttende person. Juster vinklen af højttalerstanden for at opnå dette.

- 1 Før højttalerkablet ind i hullet på bagsiden af standen og ud gennem hullet i midten af standen.

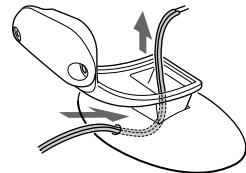

- 2 Sæt højttalerkablet i højttalerterminalen.

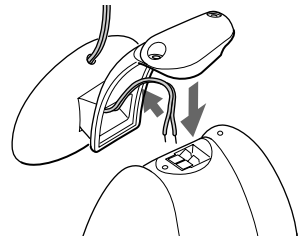

- 3** Fastgør højttaleren til standen ved hjælp af den medfølgende sekskantnøgle, to skruer og mellemlægsskiver.

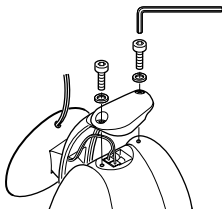

Bemærk

- Fjern ikke det medfølgende højttalernet fra højttaleren, mens du fastgør højttaleren på højttalerstanden.
- Undlad at røre ved eller trykke på diskant højttalerens dæksel i midten af højttaleren.

- 4** Juster højttalerstandens vinkel.

Løs de to skruer under basen for at justere vinklen. Stram skruerne til igen bagefter.

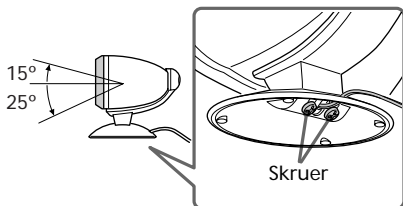

Ekstra højttalerstande

For at opnå større fleksibilitet ved placeringen af højttalerne, kan højttalerstanden WS-FV10 (gulv-stand), WS-TV10 (TV-stand) eller WS-WV10 (vægmontering med beslag) (ekstraudstyr) anvendes (fås kun i visse lande).

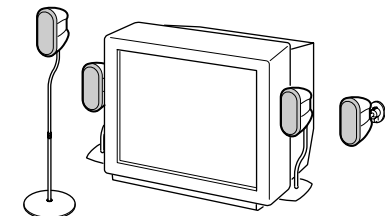

WS-FV10

WS-TV10

WS-WV10

Lytning til lyden

(gælder kun SA-VE705 og SA-VE702)

Betjeningspanel på subwooferen

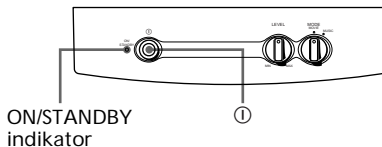

Skrue først ned for lydstyrken på forstærkeren. Lydstyrken bør sænkes helt, inden du begynder at spille programkilden.

- 1** Tænd for forstærkeren og vælg programkilden.

- 2** Tryk på ① på subwooferen. ON/STANDBY indikatoren på subwooferen begynder at lyse grønt.

- 3** Afspil programkilden.

Apparatet tænder og slukker automatisk — Auto tænd/sluk-funktion

Når der er tændt for subwooferen (d.v.s. når ON/STANDBY indikatoren lyser grønt) og der ikke er noget signalinput i et par minutter, vil ON/STANDBY indikatoren skifte til at lyse rødt, og subwooferen indstilles til effektbesparende indstilling. Når der indgår et signal til subwooferen i denne indstilling, tænder subwooferen automatisk (auto tænd/sluk-funktion).

For at koble denne funktion ud, skal du skyde POWER SAVE-knappen på bagsiden til stilling OFF.

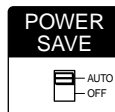

Bemærk

Hvis du skrue for meget ned for subwooferens lydstyrke, kan auto tænd/sluk-funktionen blive aktiveret, hvilket kan bevirke, at subwooferen indstilles til effektbesparelse.

Regulering af lyden

En bedre lyd kan opnås ved hjælp af mindre justeringer af systemet.

Justering af subwooferen (gælder kun SA-VE705 og SA-VE702)

Betjeningspanel på subwooferen

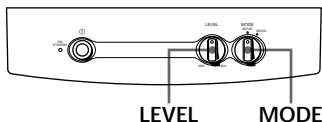

- 1 Sæt MODE i en stilling, der modsvarer programkilden, som vist herunder:

Kilde	MODE
DVD, LD, videokassette eller andre videokilder	MOVIE
MD, CD, kassettebånd eller andre audioskilder	MUSIC

- 2 Regulér lydstyrken ved at dreje LEVEL.
Indstil lydstyrken, så den passer til programkilden.

Bemærk

- Nogle funktioner på forstærkeren til forbedring af lyden kan give forvrængning i subwooferen. Kobl disse funktioner ud, hvis en sådan forvrængning opstår.
- Hvis du ønsker en lyd af høj kvalitet, må du ikke skrue for højt op for subwooferens lydstyrke.
- Hvis du vil øge baslyden fra subwooferen, skal du tilslutte systemet som vist i afsnittet "Tilslutning B" (se side 5).

Hvordan din forstærker skal indstilles til Dolby Digital*

Hvis din forstærker er internt eller eksternt tilsluttet til en Dolby Digital processor, bør du anvende de samme opsætningsmenuer i forstærkeren for at specificere parametrene for dit højtalersystem.

Se nedenstående oversigt angående de rigtige indstillinger. Vi henviser til forstærkerens brugsvejledning angående detaljer om de korrekte indstillinger.

* Det er nødvendigt at anvende fem højttalere og en subwoofer, hvis du vil bruge Dolby Digital.

Hvis "Tilslutning A" anvendes (højtaler-opsætningsmenu)

For	Sæt i stilling
Fronthøjtalerne	SMALL
Centerhøjtaleren	SMALL
Baghøjtalerne	SMALL
Subwooferen	ON (eller YES)

(Anden opsætningsmenu)

Menu	Sæt i stilling
LFE* MIX	-10 dB
BASS BOOST**	ON

* Lav frekvensvirkning

**En funktion, der forstærker baslyden

Hvis "Tilslutning B" anvendes (højtaler-opsætningsmenu)

For	Sæt i stilling
Fronthøjtalerne	LARGE
Centerhøjtaleren	SMALL
Baghøjtalerne	SMALL
Subwooferen	OFF (eller NO)

(Anden opsætningsmenu)

Menu	Sæt i stilling
LFE MIX	-10 dB
BASS BOOST	ON

Regler for anvendelsen

Om sikkerheden

- Kontroller, at systemets driftsspænding er identisk med den lokale netspænding, inden systemet tages i anvendelse.
- Netspændingen til dette apparat er IKKE afbrudt, så længe netledningen sidder i en stikkontakt, som er tændt-også selvom der er slukket på apparatets netafbryder. (gælder kun SA-VE705 og SA-VE702)
- Tag systemet ud af forbindelse med stikkontakten i væggen, hvis det ikke skal anvendes i længere tid. Tag altid fat i stikket, aldrig i ledningen, når du tager stikket ud. (gælder kun SA-VE705 og SA-VE702)
- Skulle der komme væske eller en genstand ind i systemet, skal det tages ud af forbindelse og undersøges af en kvalificeret fagmand, før det tages i anvendelse igen.
- Netledning må kun udskiftes af autoriseret serviceværksted. (gælder kun SA-VE705 og SA-VE702)

Om anvendelsen

- Anvend ikke højttalersystemet med et kontinuerligt wattforbrug, der er større end systemets højeste indgangseffekt.
- Hvis højttalertilslutningernes polaritet ikke er korrekt, vil bassen blive svag og de forskellige instrumenters position uklare.
- Kontakt mellem nøgne baghøjttalerledninger ved højttalerterminalerne kan resultere i kortslutning.
- Sluk for forstærkeren, inden tilslutningerne udføres, for at forhindre at højttalersystemet lider skade.

Hvis farverne på en TV-skærm i nærheden er uregelmæssige

Højttalersystemet er magnetisk afskærmet, således at det kan installeres i nærheden af en TV-modtager. Dog kan dette medføre uregelmæssige farver på visse typer TV-modtagere.

Hvis uregelmæssige farver observeres...

- Sluk for fjernsynet en gang, og tænd derefter for det igen efter ca. 15 til 30 minutters forløb.

Hvis farverne stadig er uregelmæssige...

- Anbring højttalerne længere væk fra fjernsynet.
- Hold magneter og andre kilder til magnetfelter på god afstand af højttalersystemet, eftersom de kan være årsag til uregelmæssige farver på TV-skærmen.

Hvis der opstår hyletoner

Flyt om på højttalerne eller sænk forstærkerens lydstyrke.

Om placeringen

- Anbring ikke højttalerne i skrå stilling.
- Anbring ikke højttalerne på et sted, hvor:
 - der er meget varmt eller koldt
 - der er støv eller snavs
 - der er meget fugtigt
 - de kan blive udsat for vibrationer
 - de kan blive udsat for direkte sol.

Om rengøring

Rengør højttalernes ydre med en blød klud, der er fugtet let med vand. Anvend aldrig nogen form for ridende klude, skurepulver eller opløsningsmidler som for eksempel alkohol eller benzin.

Henvend dig gerne til nærmeste Sony forhandler, hvis du har nogen spørgsmål om eller problemer med højttalersystemet.

Fejlfinding

Se efter i nedenstående liste og følg rådene for afhjælpning af problemerne, hvis du skulle løbe ind i problemer med dit højttalersystem. Henvend dig gerne til nærmeste Sony forhandler, hvis du stadig ikke kan løse problemet.

Der er ingen lyd fra højttalerne.

- Kontroller, at tilslutningerne er korrekt udført.
- Kontroller, at forstærkerens lydstyrke er øget til det rigtige niveau.
- Kontroller, at programkildevælgeren på forstærkeren er sat i stillingen for den rigtige kilde.
- Kontroller, om hovedtelefonen er sat i forbindelse. Hvis det er tilfældet, skal den tages ud af forbindelse.

Der er forvrængning i lyden fra subwooferen. (gælder kun SA-VE705 og SA-VE702)

- Kontroller, om der er aktiveret nogen lydforstærkende funktioner på forstærkeren. Kobl dem ud, hvis det er tilfældet.

Der er brum eller støj i lyden fra højttalerne.

- Kontroller, at alle tilslutningerne er korrekt udført.
- Kontroller, at ingen af lydkomponenterne står for tæt på TV-modtageren.

Der er pludselig ingen lyd.

- Kontroller, at alle tilslutningerne er korrekt udført. Kontakt mellem højttalerledninger ved højttalerterminalerne kan resultere i kortslutning.
-

Specifikationer

SS-MS7 (front-, center- og baghøjttalere)

Højttalersystem	2-vejs, magnetisk afskærmet
Højttalerenheder	
Diskanthøjttaler:	1,9 cm, dome-type
Bashøjttaler:	5 cm × 2, balanceret drevtype
Kabinetype	Basrefleks
Nominal impedans	8 ohm
Effektbelastningskapacitet	
Max. indgangseffekt:	140 watt
Følsomhedsniveau	87 dB (1 W, 1 m)
Frekvensområde	120 Hz - 40.000 Hz
Mål (b/h/d)	
Når højttalernet er monteret:	
	Ca. 86 × 169 × 130 mm hver
Når monteret på den medfølgende højttalerstand:	
	Ca. 96 × 207 × 141 mm hver, (Front- (og bag-) højttalere) Ca. 169 × 131 × 144 mm, (Centerhøjttaler: vendt opad) Ca. 169 × 118 × 141 mm, (Centerhøjttaler: vendt nedad)
Vægt	
Når højttalernet er monteret:	
	Ca. 1,3 kg hver
Når monteret på den medfølgende højttalerstand:	
	Ca. 1,4 kg hver, (Front- (og bag-) højttalere) Ca. 1,4 kg (Centerhøjttaler)

SA-WMS7 (subwoofer) **(gælder kun SA-VE705 og SA-VE702)**

System

Højttalersystem	Subwoofer med indbygget forstærker, magnetisk afskærmet
Højttalerenhed	Bashøjttaler: 20 cm, keglemembran-type
Kabinettype	Avanceret SAW-type
Praktisk max. udgangseffekt	120 W
Frekvensområde ved gengivelse	24 Hz - 150 Hz

Indgange

LINE IN (indgangsjackstik)

SPEAKER IN (indgangsterminaler)

Udgange

LINE OUT (udgangsjackstik)

SPEAKER OUT (udgangsterminaler)

Generelt

Strømforsyning

USA og Canada:	120 V AC, 60 Hz
Europa:	220 - 230 V AC, 50/60 Hz
Andre:	220 - 240 V AC, 50/60 Hz

Effektforbrug 80 W

Mål (b/h/d) Ca. 230 × 380 × 470 mm, inkl. fronthøjttalernet

Vægt Ca. 17 kg

Medfølgende tilbehør

SA-VE705

Højttalerstand (til front- og baghøjttalerne) (4)

Højttalerstand (til centerhøjttaleren) (1)

Skruer (til højttalerstande) (10)

Mellemlægsskiver (til højttalerstande) (10)

Plader (til front- og baghøjttalerstande) (4)

Højttalernet (5)

Sekskantnøgle (1)

Lydkabel (1)

Højttalerkabler, 2,5 m (5)

Højttalerkabler, 10 m (2)

SA-VE702

Højttalerstande (til fronthøjttalerne) (2)

Skruer (til højttalerstande) (4)

Mellemlægsskive (til højttalerstande) (4)

Plader (til fronthøjttalerstande) (2)

Højttalernet (2)

Sekskantnøgle (1)

Lydkabel (1)

Højttalerkabler, 2,5 m (4)

SS-V703

Højttalerstand (til baghøjttalerne) (2)

Højttalerstand (til centerhøjttaleren) (1)

Skruer (til højttalerstande) (6)

Mellemlægsskiver (til højttalerstande) (6)

Plader (til baghøjttalerstande) (2)

Højttalernet (3)

Sekskantnøgle (1)

Højttalerkabler, 2,5 m (1)

Højttalerkabler, 10 m (2)

Design og specifikationer kan ændres uden varsel.

Varoitus

Tulipalo- ja sähköiskuvaaran välttämiseksi laitetta ei saa altistaa sateelle eikä kosteudelle.

Sähköiskujen välttämiseksi laitetta ei saa avata. Kaikki huoltotyöt on jätettävä ammattihenkilön suoritettavaksi.

Älä asenna laitetta ahtaaseen paikkaan, kuten kirjakaappiin tms.

Sisältö

Järjestelmän liittäminen	4
Kaiuttimien sijoittaminen	7
Äänen kuuntelu (vain SA-VE705 ja SA-VE702)	9
Äänen säätö	10
Huomautuksia	11
Vianetsintä	12
Tekniset tiedot	12

Tästä käyttöohjeesta

Tämä käyttöohje on tarkoitettu Sony-mikrosatelliittijärjestelmille SA-VE705, SA-VE702 ja SS-V703.

Järjestelmien väliset eroavaisuudet

• SA-VE705

SA-VE705 on 5.1 kanavan kaiutinjärjestelmiä, joka koostuu kahdesta etukaiuttimesta, kahdesta takakaiuttimesta, yhdestä keskikaiuttimesta ja yhdestä apubassokaiuttimesta. Se tukee Sony Digital Cinema Sound, Dolby* Pro Logic ja on täten suunnattu elokuvista nauttimiseen.

• SA-VE702

SA-VE702 koostuu kahdesta etukaiuttimesta ja yhdestä apubassokaiuttimesta ja se sopii erinomaisesti musiikin kuunteluun.

• SS-V703

Tämä järjestelmä koostuu kahdesta takakaiuttimesta ja yhdestä keskikaiuttimesta. Se voidaan yhdistää järjestelmän SA-VE702 kanssa, jolloin saadaan samanlainen järjestelmä kuin SA-VE705.

* Valmistettu Dolby Laboratories Licensing Corporation'in lisenssillä. DOLBY, kaksois-D tunnus, DD, PRO LOGIC ja Dolby Digital (AC-3) ovat Dolby Laboratories Licensing Corporation'in tavaramerkkejä.

Kunkin järjestelmän kaiuttimien lukumäärä

	Kaiutin	Etu	Taka	Keski	Apubassokaiutin
Mallinimi					
SA-VE705		2	2	1	1
SA-VE702		2	—	—	1
SS-V703		—	2	1	—

Huomautus vain järjestelmän SS-V703 (ei järjestelmää SA-VE702) käyttäjille

Dolby Digital -järjestelmän käyttöä varten tarvitaan viisi kaiutinta ja yksi apubassokaiutin. Suosittelemme, että järjestelmää SS-V703 käytetään yhdessä järjestelmän SA-VE702 (myydään erikseen) kanssa. Jos käytetään muuta kaiutinjärjestelmää SA-VE702:n asemesta, sen tulee olla mahdollisimman samanlainen teknisiltä ominaisuuksiltaan ja samankokoinen kuin SS-V703.

Käytössä tapahtuvat eroavaisuudet on merkitty selvästi tekstiin, esim. "vain SA-VE705".

Järjestelmän liittäminen

Liitä kaiutinjärjestelmä vahvistimen kaiuttimien lähtöliittimiin.

Varmista, että kaikkien laitteiden (apubassokaiutin mukaanluettuna) virta on katkaistu ennen kuin aloitat liitännöiden tekemisen.

Tässä käyttöohjeessa kuvataan kolme liitännätapaa (A, B ja C). Katso tapaa, joka sopii omistamallasi kaiutinjärjestelmälle.

Liitäntä A (5.1 kanavalle)

Tätä tapaa käytetään, kun vahvistin on liitetty DVD-soittimeen, LD-soittimeen, kuvanauhuriin tai muihin videolaitteisiin.

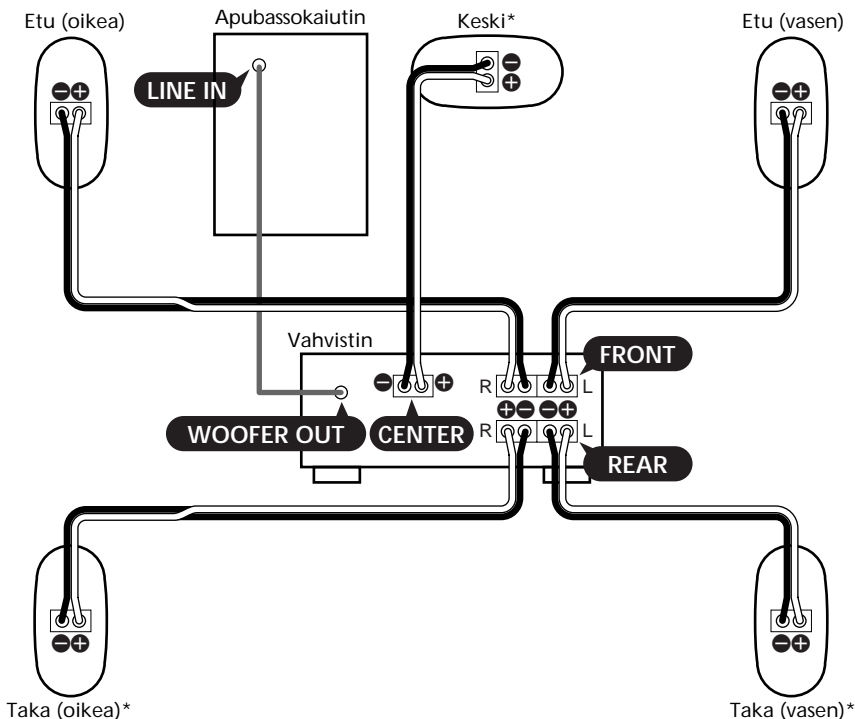

* SS-V703 (käytettäessä yhdessä järjestelmän SA-VE702 kanssa)

Kiinnitä satelliittikaiuttimet (etu-, taka- ja keskikaiuttimet) varusteisiin kuuluviin kaiutintelineisiin paikalleen sijoittamista varten. Katso tarkemmat tiedot luvusta "Etukaiuttimien (ja takakaiuttimien) sijoitus" sivulta 7 ja "Keskikaiuttimen sijoitus (vain SA-VE705 ja SS-V703)" sivulta 8.

Pistokkeiden (liittimien) liitännät

Löysennä

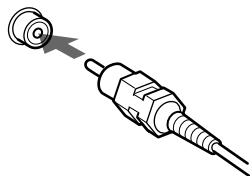
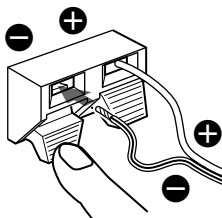
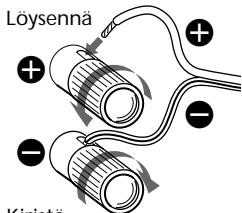

Liitäntä B (5.1 kanavalle)

Koeta tätä tapaa liitännän A asemesta seuraavissa tapauksissa:

- Kun vahvistimessa ei ole liittimiä apubassokaiuttimelle.
- Kun haluat voimakkaamman bassoäänien apubassokaiuttimesta.

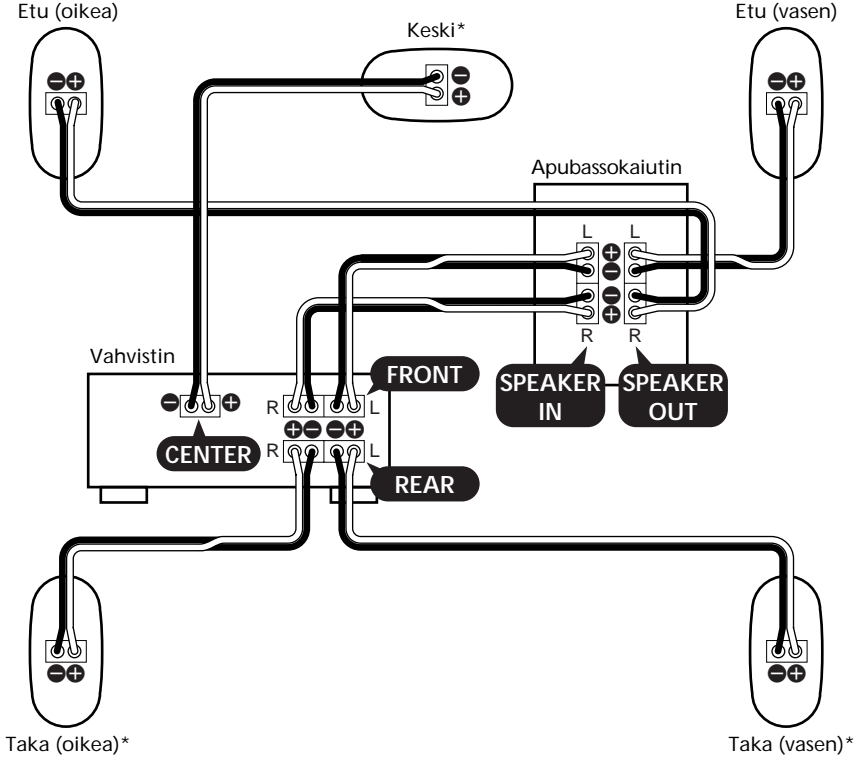

* SS-V703 (käytettäessä yhdessä järjestelmän SA-VE702 kanssa)

Kiinnitä satelliittikaiuttimet (etu-, taka- ja keskikaiuttimet) varusteisiin kuuluviin kaiutintelineisiin paikalleen sijoittamista varten. Katso tarkemmat tiedot luvusta "Etukaiuttimien (ja takakaiuttimien) sijoitus" sivulta 7 ja "Keskikaiuttimien sijoitus (vain SA-VE705 ja SS-V703)" sivulta 8.

Pistokkeiden liitännät

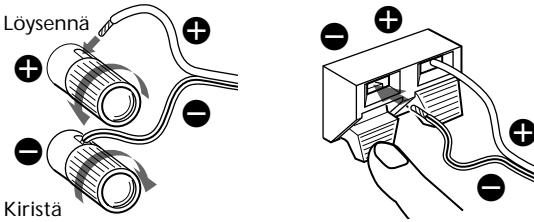

Järjestelmän liittäminen (jatkuu)

Liitäntä C (2.1 kanavalle — vain SA-VE702)

Tätä liitäntätapaa käytetään, kun vahvistin on liitetty CD-soittimeen, MD-dekkiin, kasettidekkiin tai muuhun audiolaitteeseen.

Asiakkaitamme, jotka ovat hankkineet erillisen järjestelmän SS-V703, pyydämme katsomaan kohtaa "Liitäntä A" tai "Liitäntä B".

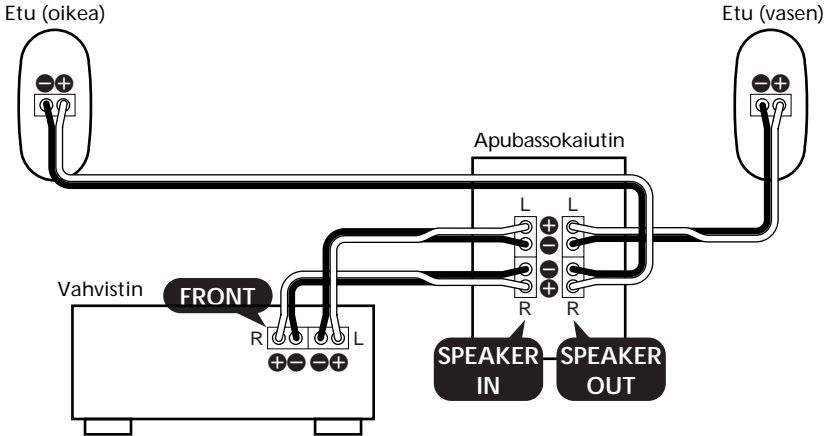

Kiinnitä etukaiuttimet varusteisiin kuuluviin kaiutintelineisiin sijoittamista varten. Katso tarkemmat tiedot kohdasta "Etukaiuttimien (ja takakaiuttimien) sijoitus" sivulta 7.

Pistokkeiden liitännät

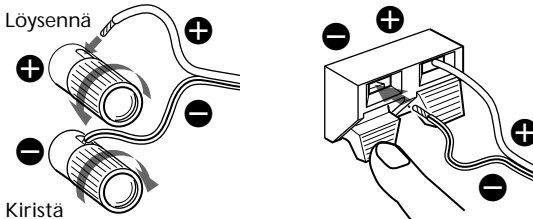

HUOM!

- Varmista, että kaiuttimien plus (+) ja miinus (-) liittimet tulevat vahvistimen plus (+) ja miinus (-) liittimiin mukaisesti.
- Kiristä kaiutinliittimien ruuvit tiukasti, sillä löysät ruuvit saattavat aiheuttaa kohinaa.
- Varmista, että kaikki liitännät ovat lujat. Jos kaiutinliittimien paljaat johdot pääsevät koskettamaan toisiaan, seurauksena saattaa olla oikosulku.
- Älä liitä apubassokaiutinta vahvistimen CENTER-lähtöliittimeen (joka on Dolby Pro Logic tai Dolby Digital järjestelmiä varten). Jos näin tehdään, apubassokaiuttimesta ei kuulu bassoääntä.
- Katso vahvistimen käyttöohjeista tarkat tiedot vahvistimeen tehtävistä liitännöistä.

Vihje

On hyvä muistaa, että kaikki raidalliset johdot ovat napaisuudeltaan miinusjohtoja (-) ja ne on liitettävä kaiuttimien miinus (-) liittimiin.

Kaiuttimien sijoittaminen

Kunakin kaiuttimen sijoitus

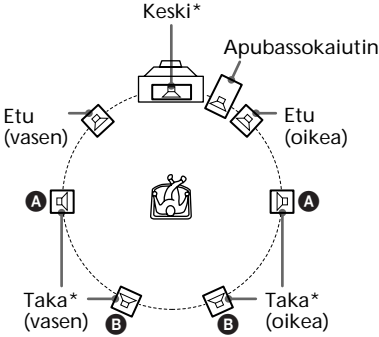

* SS-V703 (käytettäessä yhdessä järjestelmän SA-VE702 kanssa)

Kunakin kaiuttimen tulee olla suunnattu kuuntelupaikkaan. Ympäristötilatehoste on parempi, jos kaikki kaiuttimet ovat samalla etäisyydellä kuuntelupaikasta.

Aseta etukaiuttimet sopivalle etäisyydelle TV-vastaanottimen vasemmalle ja oikealle puolelle.

Aseta apubassokaiutin television jommalle kummalle puolelle.

Aseta keskikaiutin TV-vastaanottimen päälle keskelle.

Takakaiuttimien sijoitus riippuu suuresti huoneesta. Takakaiuttimet voidaan sijoittaa kuuntelupaikan kummallekin puolelle **A** tai kuuntelupaikan taakse **B**.

Vihjeitä

- Elokvista voidaan nauttia parhaiten sellaisessa huoneessa, jossa ei ole kaikua (esim. verhojen ympäröimässä).
- Musiikista (erityisesti klassisesta) voidaan nauttia parhaiten sellaisessa huoneessa, jossa syntyy hieman kaikua.
- Säädä kummankin etukaiuttimen korkeus niin, että ne tulevat TV-ruudun keskelle kuvassa näytetyllä tavalla.

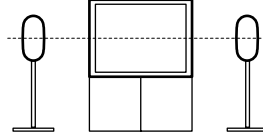

Etukaiuttimien (ja takakaiuttimien) sijoitus

Kiinnitä etukaiuttimet (ja takakaiuttimet) varusteisiin kuuluviin kaiutintelineisiin ja sijoita ne parhaalla mahdollisella tavalla.

Katso tarkemmat tiedot etu- ja takakaiuttimien sijoittamisesta kohdasta "Kunakin kaiuttimen sijoitus" tältä sivulta.

1 Irrota levy telineestä.

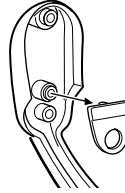

2 Kuljeta kaiutinjohdot sisään telineen takana olevasta aukosta ja ulos telineen keskellä olevasta aukosta.

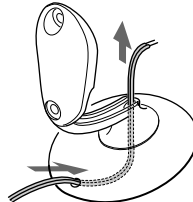

Kaiuttimien sijoittaminen (jatkuu)

- 3** Erotta kaiutinjohto ja kiinnitä se sitten kaiutintelineeseen levyllä.

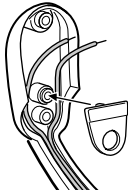

- 4** Liitä kaiutinjohto kaiutinliittimeen. Johto on painettava telineessä olevaan uraan.

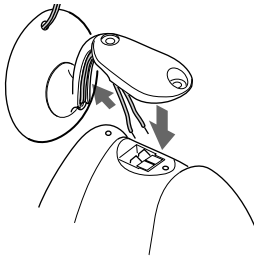

- 5** Kiinnitä kaiutin telineeseen varusteisiin kuuluvilla kuusioavaimella, kahdella ruuvilla ja välilevyillä.

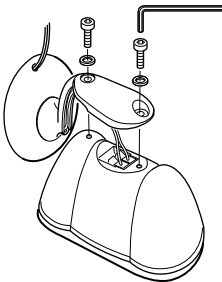

HUOM!

- Älä irrota varusteisiin kuuluvaa kaiutinverkkoa kaiuttimesta kiinnittäessäsi kaiuttimen kaiutintelineeseen.
- Älä kosketa tai paina kaiuttimen keskellä olevaa diskanttikaiuttimen kantta.

Keskikaiuttimien sijoitus (vain SA-VE705 ja SS-V703)

Kiinnitä keskikaiutin varusteisiin kuuluvaan kaiutintelineeseen ja sijoita se TV-vastaanottimen päälle.

Jotta kuunteluympäristö olisi paras mahdollinen, kaiuttimen tulisi kohdistua suoraan kuuntelijaa kohti. Säädä kaiuttimen asento tällä tavalla.

- 1** Kuljeta kaiutinjohto sisään telineen takana olevasta aukosta ja ulos telineen keskellä olevasta aukosta.

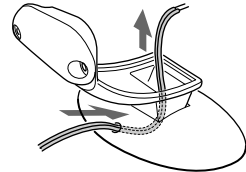

- 2** Liitä kaiutinjohto kaiutinliittimeen.

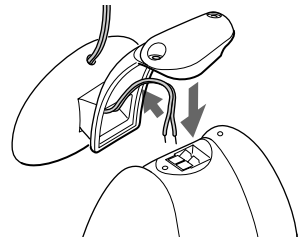

- 3** Kiinnitä kaiutin telineeseen varusteisiin kuuluvilla kuusioavaimella, kahdella ruuvilla ja välilevyillä.

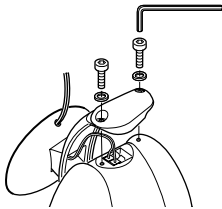

HUOM!

- Älä irrota varusteisiin kuuluvaa kaiutinverkkoa kaiuttimesta kiinnittäessäsi kaiuttimen kaiutintelineeseen.
- Älä kosketa tai paina kaiuttimen keskellä olevaa diskanttikaiuttimen kantta.

- 4** Säädä kaiutintelineen asento.

Löysennä alustan alla olevat kaksi ruuvia asennon säätämistä varten. Kiristä ne sitten uudelleen.

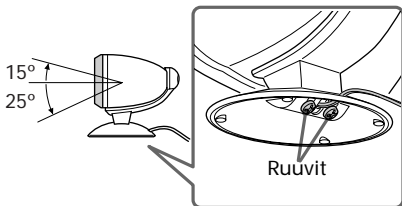

Äänen kuuntelu

(vain SA-VE705 ja SA-VE702)

Apubassokaiuttimen käyttöseinämä

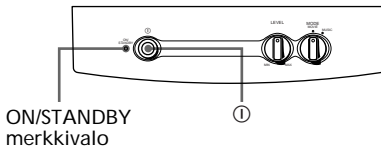

ON/STANDBY merkkivalo

Säädä ensin vahvistimen äänenvoimakkuus minimiin. Äänenvoimakkuus on säädettävä minimiin ennen kuin ohjelmälähteen soitto aloitetaan.

- 1** Kytke virta vahvistimeen ja valitse ohjelmälähde.

- 2** Paina painiketta ① apubassokaiuttimesta.
Apubassokaiuttimen ON/STANDBY merkkivalo syttyy palamaan vihreänä.

- 3** Soita ohjelmälähdettä.

Virta kytkeytyy ja katkeaa automaattisesti — automaattinen virran

kytkentä/katkaisu

Kun apubassokaiuttimen virta on kytketty (ON/STANDBY merkkivalo siis palaa vihreänä) eikä signaalituloa ole muutamaan minuuttiin, ON/STANDBY merkkivalo muuttuu punaiseksi ja apubassokaiutin kytkeytyy virran säästömuodolle. Jos signaali tulee apubassokaiuttimeen sen ollessa tässä tilassa, apubassokaiuttimen virta kytkeytyy automaattisesti (automaattinen virran kytkentä/katkaisu).

Tämä toiminto voidaan kytkeä pois päältä asettamalla takaseinän kytkin POWER SAVE asentoon OFF.

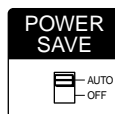

HUOM!

Jos apubassokaiuttimen äänenvoimakkuustaso säädetään liian pienelle, automaattinen virran kytkentä/katkaisu saattaa käynnistyä ja apubassokaiutin kytkeytyä virran säästömuodolle.

Varusteisiin kuuluvat kaiutintelineet

Jotta kaiuttimien sijoitus kävisi entistä joustavammin, käytä erillisiä kaiutintelineitä WS-FV10 (lattialle sijoitettava), WS-TV10 (TV-vastaanottimeen kiinnitettävä) tai WS-WV10 (seinälle kiinnitettävä) (saatavana ainoastaan tietyissä maissa).

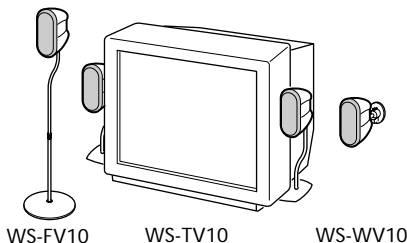

Äänen säätö

Äänestä saattaa tulla huomattavasti parempi pienellä äänen säädöllä.

Apubassokaiuttimen säätö (vain SA-VE705 ja SA-VE702)

Apubassokaiuttimen käyttöseinämä

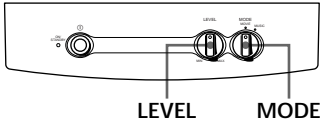

1 Aseta MODE ohjelmalähteen mukaisesti seuraavalla tavalla:

Lähde	MODE
DVD, LD, videokasetti tai muu videolähde	MOVIE
MD, CD, kasettinauha tai muu audiolähde	MUSIC

2 Säädä äänenvoimakkuus kääntämällä säädintä LEVEL. Säädä äänenvoimakkuus ohjelmalähteelle sopivaksi.

HUOM!

- Jotkut vahvistimen äänen korostustoiminnot saattavat aiheuttaa säröjä apubassokaiuttimeen. Jos säröjä esiintyy, katkaise äänen korostustoiminnot pois toiminnasta.
- Jotta ääni kuuluisi hyvälaatuisena, älä säädä apubassokaiuttimen äänenvoimakkuutta liian suurelle.
- Jotta apubassokaiuttimen bassoääntä voitaisiin lisätä, liitä järjestelmä kohdan "Liitântä B" mukaisesti (katso s. 5).

Vahvistimen säätö elokuvia varten Dolby Digital*-järjestelmää varten

Jos vahvistin on liitetty sisäisesti tai ulkoisesti Dolby Digital prosessoriin, kaiutinjärjestelmän ominaisuudet on määritettävä vahvistimen säätövalikkojen avulla.

Katso oikeat säädöt alla olevasta taulukosta. Katso tarkat säätöohjeet vahvistimen käyttöohjeista.

* Dolby Digital -järjestelmää varten tarvitaan viisi kaiutinta ja yksi apubassokaiutin.

Käytettäessä tapaa "Liitântä A" (kaiuttimien säätövalikko)

Kaiuttimet	Säädä asento
Etukaiuttimet	SMALL
Keskikaiutin	SMALL
Takakaiuttimet	SMALL
Apubassokaiutin	ON (tai YES)

(Muu säätövalikko)

Valikko	Säädä asento
LFE* MIX	-10 dB
BASS BOOST**	ON

* Matalien taajuuksien tehoste

**Toiminto, joka vahvistaa bassoääntä

Käytettäessä tapaa "Liitântä B" (kaiuttimien säätövalikko)

Kaiuttimet	Säädä asento
Etukaiuttimet	LARGE
Keskikaiutin	SMALL
Takakaiuttimet	SMALL
Apubassokaiutin	OFF (tai NO)

(Muu säätövalikko)

Valikko	Säädä asento
LFE MIX	-10 dB
BASS BOOST	ON

Huomautuksia

Turvallisuudesta

- Ennen kuin aloitat järjestelmän käytön, varmista, että sen käyttöjännite on sama kuin paikallinen verkkojännite.
- Tämä laite ei kytkeydy irti vaihtovirtalähteestä (verkosta) niin kauan kuin se on liitetty seinäpistorasiassa, vaikka itse laitteen virta olisi katkaistu. (vain SA-VE705 ja SA-VE702)
- Irrota laite seinäpistorasiasta, jos sitä ei aiota käyttää pitkähköön aikaan. Irrota johto tarttumalla kiinni pistokkeesta. Älä koskaan vedä itse johdosta. (vain SA-VE705 ja SA-VE702)
- Jos järjestelmän sisään putoaa tai kaatuu jotakin, irrota virtajohto ja tarkastuta laite ammattihenkilöllä ennen kuin jatkat sen käyttöä.
- Verkkojohto on vaihdattava alan liikkeessä. (vain SA-VE705 ja SA-VE702)

Käytöstä

- Vältä kaiutinjärjestelmän jatkuvaa käyttöä sellaisella wattimäärällä, joka ylittää järjestelmän tulotehon.
- Jos kaiutinliitäntöjen napaisuus ei ole oikein, sävyt ovat heikot ja instrumenttien sijainti epäselvä.
- Jos paljaat kaiutinjohdot koskettavat toisiaan kaiutinliittimissä, seurauksena saattaa olla oikosulku.
- Katkaise ennen liitäntöjen suorittamista vahvistimesta virta, jotta kaiutinjärjestelmä ei vahingoitu.

Jos läheisen TV-vastaanottimen kuvassa esiintyy värihäiriöitä

Kaiutinjärjestelmä on eristetty magneettisesti, jotta se voidaan sijoittaa TV-vastaanottimen läheisyyteen. Tietyn tyyppisillä TV-vastaanottimilla värihäiriöitä saattaa silti esiintyä.

Jos värihäiriöitä esiintyy...

- Katkaise TV-vastaanottimesta kerran virta ja kytke se sitten uudelleen 15 - 30 minuutin kuluttua.

Jos värihäiriöitä esiintyy yhä...

- Aseta kaiuttimet kauemmas TV-vastaanottimesta.
- Pidä magneetit ja muut magneettikenttien lähteet poissa kaiutinjärjestelmän läheisyydestä, sillä ne saattavat aiheuttaa värihäiriöitä TV-kuvaan.

Jos ulvontaa esiintyy

Muuta kaiuttimien paikkaa tai pienennä vahvistimen äänenvoimakkuutta.

Sijoituksesta

- Älä sijoita kaiuttimia kallelleen.
- Älä sijoita kaiuttimia seuraavanlaisiin paikkoihin:
 - Erittäin kuumiin ja kylmiin paikkoihin.
 - Pölyisiin tai likaisiin paikkoihin.
 - Hyvin kosteisiin paikkoihin.
 - Paikkoihin, joissa on värinää.
 - Paikkaan, johon paistaa aurinko.

Puhdistuksesta

Puhdista kaiuttimien pinnat pehmeällä kankaalla, joka on kostutettu mietoon pesuaineliuokseen tai veteen. Älä käytä hankaavia puhdistuslappuja, pulvereita tai liuottimia kuten alkoholia tai bensiiniä.

Jos kaiutinjärjestelmän suhteen esiintyy kysyttävää tai ongelmia, pyydämme ottamaan yhteyden lähimpään Sony-jälleenmyyjään.

Vianetsintä

Jos kaiutinjärjestelmän toiminnassa esiintyy ongelmia, tarkasta seuraavassa listassa mainitut seikat ja suorita mainitut korjaustoimenpiteet tarvittaessa. Jos ongelmaa ei saada ratkaistua, pyydämme ottamaan yhteyden lähimpään Sony-jälleenmyyjään.

Kaiuttimista ei kuulu ääntä.

- Varmista, että kaikki liitännät on tehty oikein.
- Varmista, että vahvistimen äänenvoimakkuus on säädetty oikein.
- Varmista, että vahvistimen ohjelmalähteen valitsin on säädetty vastaamaan käytettävää laitetta.
- Katso onko kuulokkeet liitetty. Jos ne on liitetty, irrota ne.

Apubassokaiuttimen ääni on säröytynyt. (vain SA-VE705 ja SA-VE702)

- Katso onko vahvistimella käynnistetty jokin äänen korostustoiminnoista. Jos on, katkaise se pois päältä.

Kaiuttimien äänessä on huminaa tai kohinaa.

- Varmista, että kaikki liitännät on tehty oikein.
- Varmista, että mikään audiolaite ei ole liian lähellä TV-vastaanotinta.

Ääni pysähtyy yhtäkkiä.

- Varmista, että kaikki liitännät on tehty oikein. Jos paljaat kaiutinjohdot koskettavat toisiaan kaiutinliittimissä, seurauksena saattaa olla oikosulku.

Tekniset tiedot

SS-MS7 (etu, keski ja takakaiuttimet)

Kaiutinjärjestelmä	2-teinen, magneettisesti eristetty
Kaiutinyksiköt	
Diskanttikaiutin:	1,9 cm, kalottimainen
Bassokaiutin:	5 cm × 2, tasapainotettu käyttötyyppi
	Bassorefleksi
	8 ohmia
Kotelotyyppi	
Nimellisimpedanssi	
Tehon käsittelykyky	
Suurin tuloteho:	140 wattia
Herkkyytaso	87 dB (1 W, 1 m)
Taajuusala	120 Hz - 40.000 Hz
Mitat (l/k/s)	
Kaiutinverkot kiinnitettyinä:	
	Noin 86 × 169 × 130 mm kukin
Kiinnitettyinä varusteisiin kuuluvaan kaiutintelineeseen:	
	Noin 96 × 207 × 141 mm kukin (etukaiuttimet (ja takakaiuttimet))
	Noin 169 × 131 × 144 mm (keskikaiutin: osoittaa ylöspäin)
	Noin 169 × 118 × 141 mm (keskikaiutin: osoittaa alaspäin)
Paino	
Kaiutinverkot kiinnitettyinä:	
	Noin 1,3 kg kukin
Kiinnitettyinä varusteisiin kuuluvaan kaiutintelineeseen:	
	Noin 1,4 kg kukin (etukaiuttimet (ja takakaiuttimet))
	Noin 1,4 kg (keskikaiutin)

SA-WMS7 (apubassokaiutin) (vain SA-VE705 ja SA-VE702)

Järjestelmä	Aktiivinen apubassokaiutin, magneettisesti eristetty
Kaiutinjärjestelmä	Bassokaiutin: 20 cm, kartiomainen
Kaiutinyksikkö	Edistynyt SAW-tyyppi
Kotelotyyppi	120 W
Käytännöllinen suurin lähtö	24 Hz - 150 Hz
Toiston taajuusala	Tulot
Tulot	LINE IN (tulon nastaliitin)
LINE IN (tulon nastaliitin)	SPEAKER IN (tuloliittimet)
SPEAKER IN (tuloliittimet)	Lähdöt
Lähdöt	LINE OUT (lähdön nastaliitin)
LINE OUT (lähdön nastaliitin)	SPEAKER OUT (lähtöliittimet)
SPEAKER OUT (lähtöliittimet)	Yleistä
Yleistä	Virtavaatimukset
Virtavaatimukset	USA ja Kanada: 120 V vaihtovirta, 60 Hz
USA ja Kanada:	Eurooppa: 220 - 230 V vaihtovirta, 50/60 Hz
Eurooppa:	Muut: 220 - 240 V vaihtovirta, 50/60 Hz
Muut:	Virrankulutus 80 W
Virrankulutus	Mitat (l/k/s) Noin 230 × 380 × 470 mm
Mitat (l/k/s)	etuverkko
	mukaanluettuna
Paino	Noin 17 kg

Vakiovarusteet

SA-VE705

- Kaiutinteline (etu- ja takakaiuttimille) (4)
- Kaiutinteline (keskikaiuttimelle) (1)
- Ruuvit (kaiutintelineille) (10)
- Välilevyt (kaiutintelineille) (10)
- Levyt (etu- ja takakaiuttimien telineelle) (4)
- Kaiutinverkot (5)
- Kuusioavain (1)
- Äänen liitäntäjohto (1)
- Kaiuttimien liitäntäjohdot, 2,5 m (5)
- Kaiuttimien liitäntäjohdot, 10 m (2)

SA-VE702

- Kaiutinteline (etukaiuttimille) (2)
- Ruuvit (kaiutintelineille) (4)
- Välilevyt (kaiutintelineille) (4)
- Levyt (etukaiuttimien telineelle) (2)
- Kaiutinverkot (2)
- Kuusioavain (1)
- Äänen liitäntäjohto (1)
- Kaiuttimien liitäntäjohdot, 2,5 m (4)

SS-V703

- Kaiutinteline (takakaiuttimille) (2)
- Kaiutinteline (keskikaiuttimelle) (1)
- Ruuvit (kaiutintelineille) (6)
- Välilevyt (kaiutintelineille) (6)
- Levyt (takakaiuttimien telineelle) (2)
- Kaiutinverkot (3)
- Kuusioavain (1)
- Kaiuttimien liitäntäjohdot, 2,5 m (1)
- Kaiuttimien liitäntäjohdot, 10 m (2)

Pidätämme oikeuden muuttaa ulkonäköä ja teknisiä ominaisuuksia ilman ennakoilmoitusta.

Ostrzeżenie

Aby zabezpieczyć się przed pożarem lub porażeniem prądem elektrycznym nie wystawiaj urządzenia na działanie deszczu lub wilgoci.

Aby uniknąć porażenia prądem elektrycznym nie otwieraj obudowy. Naprawy zlecaj wyłącznie wykwalifikowanemu personelowi.

Nie instaluj urządzenia w przestrzeni zamkniętej takiej jak półka na książki, czy zabudowana szafka.

Spis treści

Podłączanie zestawu	4
Lokalizacja głośników	7
Słuchanie dźwięku (tylko SA-VE705 i SA-VE702)	9
Regulacja dźwięku	10
Środki ostrożności	11
W razie trudności	12
Dane techniczne	12

O niniejszej instrukcji

Objaśnienia w niniejszej instrukcji odnoszą się do zestawów mikro satelitarnych produkcji Sony: SA-VE705, SA-VE702 i SS-V703.

Różnice pomiędzy zestawami

• SA-VE705

SA-VE705 jest zestawem głośników kanałowych wersji 5.1 składającymi się z dwóch głośników przednich, dwóch głośników tylnych, jednego głośnika środkowego i jednego głośnika podniskotonowego. Zestaw służy wzmacnianiu cyfrowego dźwięku kinowego Sony (Sony Digital Cinema Sound), Dolby* Pro Logic i Dolby Digital i w ten sposób zwiększa atrakcyjność oglądanych filmów.

• SA-VE702

Składający się z dwóch przednich głośników i jednego głośnika pod-niskotonowego SA-VE702 odpowiedni jest w celu rozkoszowania się muzyką

• SS-V703

Niniejszy zestaw składa się z dwu tylnych głośników i jednego głośnika środkowego. Może on być łączony z SA-VE702 dla otrzymania zestawu równego SA-VE705.

* Produkowane na licencji Dolby Laboratories Licensing Corporation. DOLBY, symbol podwójnego D □□, "PRO LOGIC" i "Dolby Digital (AC-3)" są znakami towarowymi firmy Dolby Laboratories Licensing Corporation.

Liczba głośników w każdym z zestawów

głośnik	przedni	tylny	środkowy	pod-niskotonowy
Nazwa modelu				
SA-VE705	2	2	1	1
SA-VE702	2	—	—	1
SS-V703	—	2	1	—

Uwaga dla klientów posiadających tylko SS-V703 (a nie SA-VE702)

Aby korzystać z Dolby Digital, należy skompletować pięć głośników i jeden głośnik pod-niskotonowy. Polecamy konstantie z SS-V703 w połączeniu z SA-VE702 (sprzedawany oddzielnie). Jeżeli korzystasz z innego zestawu głośników zamiast SA-VE702, zestaw ten powinien być jak najbardziej zbliżony do SS-V703 pod względem danych technicznych i tej samej wielkości.

Wszelkie różnice działania są wyraźnie wskazane w tekście, np. "tylko SA-VE705".

Podłączanie zestawu

Podłącz zestaw głośników do łączy wyjść głośników wzmacniacza.

Przed rozpoczęciem podłączania upewnij się, że zasilanie wszystkich komponentów (łącznie z głośnikami pod-niskotonowym) jest wyłączone.

Niniejsza instrukcja obsługi wyjaśnia trzy konfiguracje (A, B i C). Odwołaj się do konfiguracji dla twojego konkretnego zestawu.

Podłączenie A (dla kanału 5.1)

Niniejsza konfiguracja wykorzystywana jest gdy wzmacniacz podłączony jest do odtwarzacza DVD, odtwarzacza LD, magnetowidu lub innych urządzeń wideo.

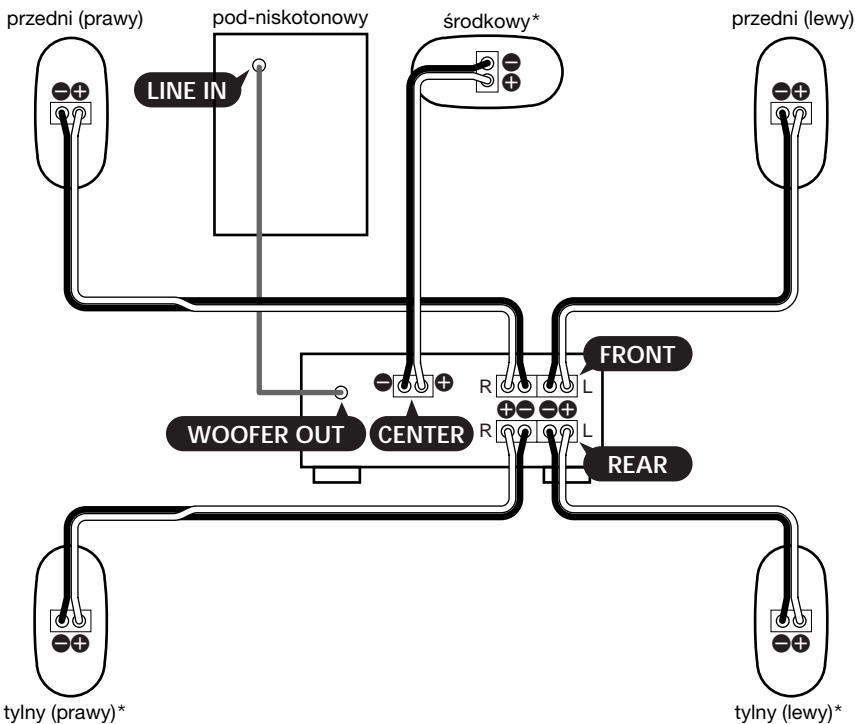

* SS-V703 (gdy używany w połączeniu z SA-VE702)

Przytwierdź głośniki satelitarne (głośniki przednie, tylne i środkowy) do znajdujących się w wyposażeniu stojaków głośników aby ustalić ich pozycje. Po szczegóły odwołaj się do "Lokalizacji przednich (i tylnych) głośników" na str. 7 i "Lokalizacji środkowego głośnika (tylko SA-VE705 i SS-V703)" na str. 8.

Podłączenia łączników (gniazdek)

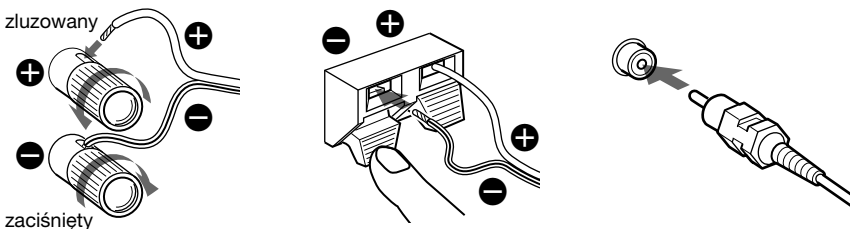

Podłączenie B (dla kanału 5.1)

W następujących sytuacjach spróbuj skorzystać z tej konfiguracji (zamiast konfiguracji "Podłączenie A") :

- Jeżeli we wzmacniaczu nie ma gniazdek dla głośnika pod-niskotonowego.
- Jeżeli chcesz otrzymać silniejszy dźwięk basów z głośnika pod-niskotonowego.

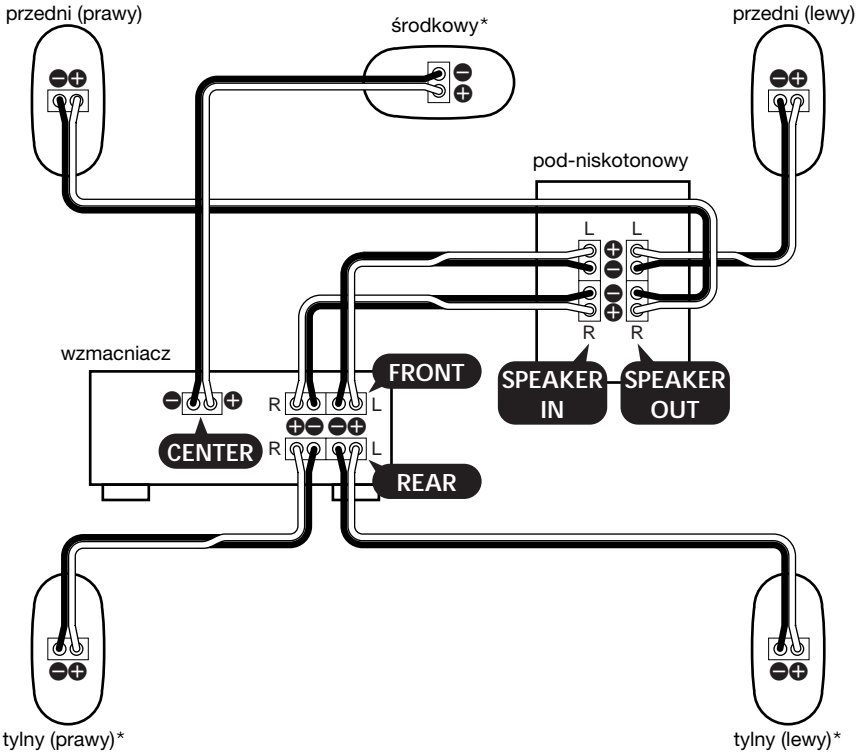

* SS-V703 (gdy używany w połączeniu z SA-VE702)

Przytwierdź głośniki satelitarne (głośniki przednie, tylne i środkowy) do znajdujących się w wyposażeniu stojaków głośników aby ustalić ich pozycje. Po szczegóły odwołaj się do "Lokalizacji przednich (i tylnych) głośników" na str. 7 i "Lokalizacji środkowego głośnika (tylko SA-VE705 i SS-V703)" na str. 8.

Podłączenia łączników

zluzowany

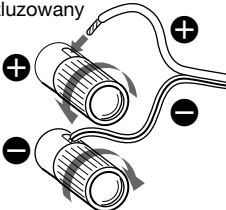

zaciśnięty

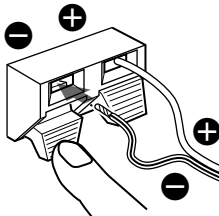

Podłączanie zestawu (kontynuacja)

Podłączenie C (dla kanału 2.1 — tylko SA-VE702)

Z niniejszej konfiguracji korzysta się gdy wzmacniacz podłączony jest do odtwarzacza CD, decka MD, magnetofonu kasetowego lub innych urządzeń audio.

Dla klientów, którzy zakupili dodatkowo SS-V703, patrz "Podłączenie A" lub "Podłączenie B".

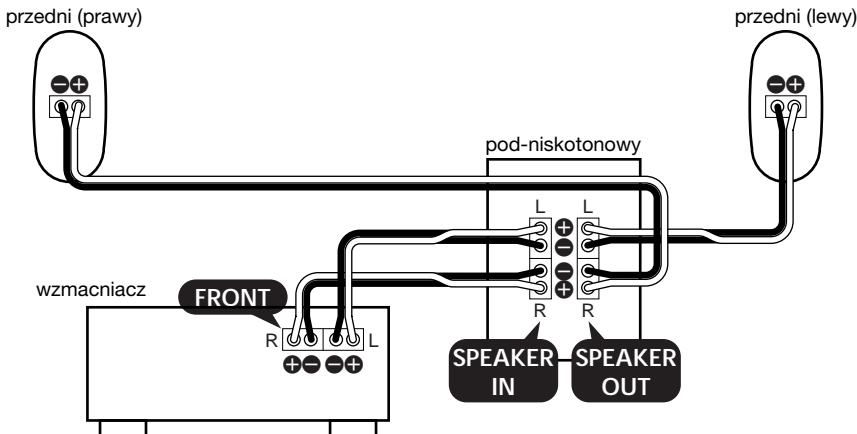

Przytwierdź przednie głośniki do znajdujących się w wyposażeniu stojaków głośników aby ustalić ich pozycje. Po szczegóły odwołaj się do "Lokalizacji przednich (i tylnych) głośników" na str. 7.

Podłączenia łączników

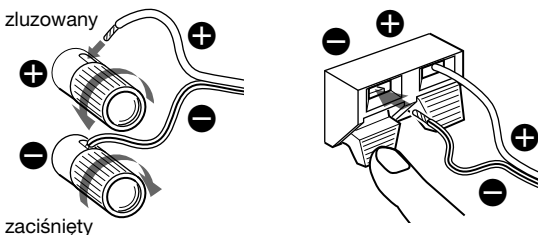

Uwagi

- Upewnij się, że łączniki plus (+) i minus (-) głośników pasują do odpowiednich łączników plus (+) i minus (-) wzmacniacza.
- Sprawdź, czy śruby przyłączy głośnika zostały mocno przykręcone, gdyż w przeciwnym wypadku mogą stanowić źródło hałasu.
- Upewnij się, że połączenia są solidne. Styk pomiędzy odsłoniętymi przewodami głośnika i łączami głośnika mogą powodować szpicie.
- Nie podłączaj głośnika pod-niskotonowego do łącznika wyjścia CENTER wzmacniacza (które jest dla Dolby Pro Logic lub Dolby Digital). Jeśli to zrobisz, nie będzie basów z głośnika pod-niskotonowego.
- Po szczegóły odnośnie podłączeń do wzmacniacza odwołaj się do instrukcji obsługi załączonej do wzmacniacza.

Wskazówka

Dobrze jest pamiętać, że wszystkie przewody z paskiem są biegunowo ujemne i powinny być podłączone do łączy głośników minus (-).

Lokalizacja głośników

Lokalizacja każdego z głośników

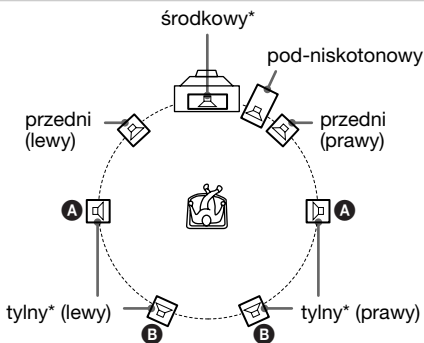

* SS-V703 (gdy używany w połączeniu z SA-VE702)

Każdy z głośników powinien być zwrócony ku pozycji słuchania. Jeżeli wszystkie głośniki ustawione są w tej samej odległości od pozycji słuchania, osiągniesz lepszy efekt dźwięku otaczającego.

Umieść przednie głośniki w odpowiedniej odległości z prawej i lewej strony telewizora.

Umieść głośnik pod-niskotonowy z jednej strony telewizora.

Umieść głośnik środkowy na środku nad odbiornikiem TV.

Lokalizacja tylnych głośników zależy w dużym stopniu od rozkładu pokoju. Tylnie głośniki mogą być umieszczone po obu stronach pozycji słuchania **A** lub z tyłu pozycji słuchania **B**.

Wskazówki

- Filmy najlepiej odbierać w pomieszczeniu, w którym nie powstaje echo (jak w pomieszczeniu otoczonym kotarami).
- Muzykę (szczególnie muzykę klasyczną) najlepiej odbierać w pomieszczeniu, w którym powstaje echo.
- Wyreguluj wysokość przednich głośników aby odpowiadała środkowi ekranu TV jak pokazano poniżej.

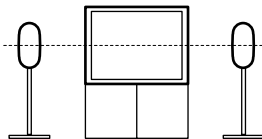

Lokalizacja przednich (i tylnych) głośników

Przytwierdź przednie (i tylne) głośniki do znajdujących się w wyposażeniu stojaków głośników i ustaw je w optymalnych pozycjach.

Po szczególności odnośnie lokalizacji przednich i tylnych głośników odwołaj się do "Lokalizacji każdego z głośników" na tej stronie.

1 Odłącz płytkę od stojaka.

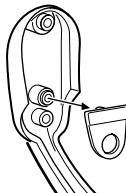

2 Przełóż kabel głośnika przez otwór z tyłu stojaka i wyjmij przez otwór pośrodku stojaka.

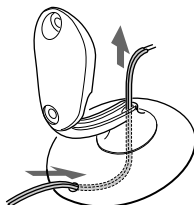

Lokalizacja głośników (kontynuacja)

- 3** Odłącz kabel głośnika, a następnie osadź kabel w stojaku głośnika używając znajdującego się w wyposażeniu płytkę.

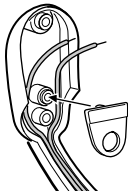

- 4** Podłącz kabel głośnika do łącza głośnika. Kabel powinien być wciśnięty w rowek w stojaku.

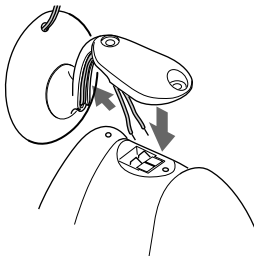

- 5** Zamocuj głośnik do stojaka za pomocą znajdujących się w wyposażeniu klucz heksagonalny, dwie śruby i podkładki.

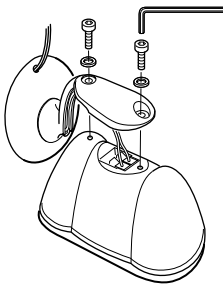

Uwagi

- Nie zdejmuj znajdującej się w wyposażeniu siatki głośnika z głośnika podczas przytwierdzania go do stojaka.
- Nie dotykaj i nie naciskaj pokrywy środkowego głośnika.

Lokalizacja środkowego głośnika

(tylko SA-VE705 i SS-V703)

Przytwierdź środkowy głośnik do znajdującego się w wyposażeniu stojaka i ustaw go na odbiorniku TV.

W celu uzyskania najlepszego dźwięku głośnik powinien być skierowany wprost na słuchacza. W tym celu wyreguluj kąt stojaka głośnika.

- 1** Przelóż kabel głośnika przez otwór z tyłu stojaka i wyjmij przez otwór po środku stojaka.

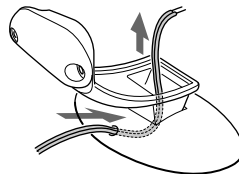

- 2** Podłącz kabel głośnika do łącza głośnika.

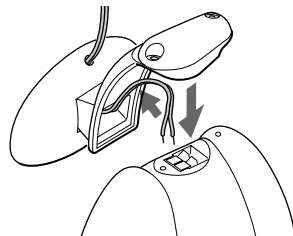

- 3** Zamocuj głośnik do stojaka za pomocą znajdujących się w wyposażeniu klucza heksagonalny, dwie śruby i podkładki.

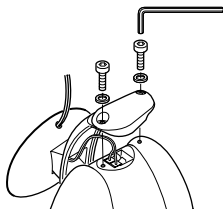

Uwagi

- Nie zdejmuj znajdującej się w wyposażeniu siatki głośnika podczas przytwierdzania go do stojaka.
- Nie dotykaj i nie naciskaj pokrywy środkowego głośnika.

- 4** Wyreguluj kąt stojaka głośnika. Poluzuj dwie śruby pod podstawą aby wyregulować kąt. A następnie zaciśnij je ponownie.

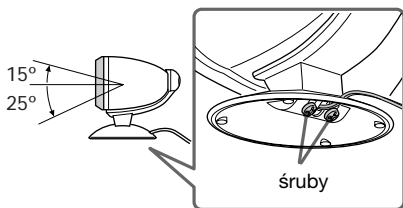

Słuchanie dźwięku

(tylko SA-VE705 i SA-VE702)

Panel obsługi głośnika pod-niskotonowego

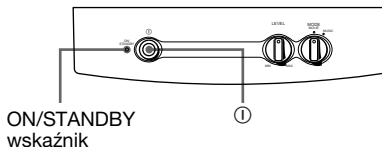

ON/STANDBY
wskaźnik

Najpierw ścisź głośność na wzmacniaczu. Głośność musi być nastawiona na minimum przed rozpoczęciem odtwarzania źródła programu.

- 1** Włącz wzmacniacz i wybierz źródło programu.

- 2** Naciśnij ① na głośniku pod-niskotonowym.
Wskaźnik ON/STANDBY na głośniku pod-niskotonowym zapali się na zielono.

- 3** Odtwórz źródło programu.

Zasilanie włącza się i wyłącza się automatycznie – funkcja auto włączania/wyłączania zasilania

zasilania

Gdy głośnik pod-niskotonowy jest włączony (tj. wskaźnik ON/STANDBY pali się na zielono) i przez kilka minut nie ma sygnału wejścia, wskaźnik ON/STANDBY zmienia się na czerwony i głośnik pod-niskotonowy wchodzi w fazę oszczędzania energii. Jeżeli podczas tej fazy do głośnika pod-niskotonowego sygnał do głośnika jest przesyłany, to głośnik pod-niskotonowy automatycznie się włącza (funkcja auto włączania/wyłączania zasilania).

Aby wyłączyć tę funkcję przesuń włącznik POWER SAVE na tylnym panelu na OFF.

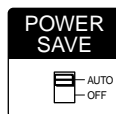

Uwaga

Jeżeli nadmiernie obniżysz poziom głośności głośnika pod-niskotonowego, może włączyć się funkcja auto włączania/wyłączania zasilania powodując wejście głośnika pod-niskotonowego w fazę oszczędzania energii.

Dodatkowe stojaki głośników

W celu uzyskania większej swobody ustawiania głośników skorzystaj z dodatkowych stojaków głośników WS-FV10 (stojak na podłogę), WS-TV10 (stojak telewizora) i WS-WV10 (wspornik mocowany do ściany) (dostępne tylko w niektórych krajach).

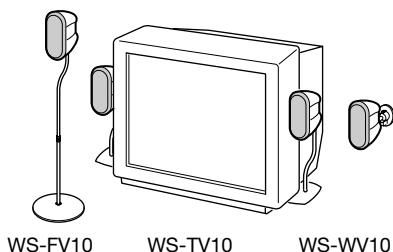

WS-FV10

WS-TV10

WS-WV10

Regulacja dźwięku

Niewielkie regulacje zestawu mogą zwiększyć przyjemność odbioru dźwięku.

Regulacja głośnika pod-niskotonowego (tylko SA-VE705 i SA-VE702)

Panel obsługi głośnika pod-niskotonowego

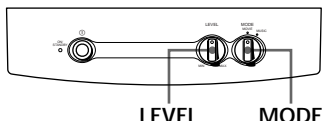

- 1 Nastaw **MODE** zgodnie ze źródłem programu jak następuje:

Zródło	MODE
DVD, LD, kasetka wideo lub inne źródło wideo	MOVIE
MD, CD, taśma kasetowa lub inne źródło audio	MUSIC

- 2 Przekręć **LEVEL** aby wyregulować głośność.

Nastaw poziom głośności aby odpowiadał źródłu programu.

Uwagi

- Niektóre funkcje wzmacniacza dla wzmocnienia dźwięku mogą powodować zniekształcenia w głośniku pod-niskotonowym. Jeśli takie zniekształcenia wystąpią, wyłącz te funkcje.
- Aby korzystać z wysokiej jakości dźwięku nie nastawiaj głośnika pod-niskotonowego zbyt głośno.
- Aby zwiększyć dźwięk basów z głośnika pod-niskotonowego podłącz zewntaw korzystając z "Podłączenie B" (patrz str. 5).

Nastawianie wzmacniacza na Dolby Digital*

Jeżeli Twój wzmacniacz jest wewnętrznie lub zewnętrznie podłączony do procesora Dolby Digital, powinieneś użyć niektórych menu nastawiania wzmacniacza aby określić parametry Twojego zestawu głośników. Dla prawidłowych nastawień patrz poniższą tabelę.

Po szczegóły odnośnie czynności nastawiania odwołaj się do instrukcji obsługi załączonej do wzmacniacza.

* Aby korzystać z Dolby Digital, należy skompletować pięć głośników i jeden głośnik pod-niskotonowy.

Podczas korzystania z "Podłączenie A" (Menu nastawiania głośników)

Dla	nastaw na
przednich głośników	SMALL
środkowego głośnika	SMALL
tylnych głośników	SMALL
głośnika pod-niskotonowego	ON (lub YES)

(Menu inne nastawienia)

Menu	nastaw na
LFE* MIX	-10 dB
BASS BOOST**	ON

* Efekt niskiej częstotliwości

** Funkcja ta wzmacnia dźwięk niskich tonów

Podczas korzystania z "Podłączenie B" (Menu nastawiania głośników)

Dla	nastaw na
przednich głośników	LARGE
środkowego głośnika	SMALL
tylnych głośników	SMALL
głośnika pod-niskotonowego	OFF (lub NO)

(Menu inne nastawienia)

Menu	nastaw na
LFE MIX	-10 dB
BASS BOOST	ON

Środki ostrożności

O bezpieczeństwie

- Przed rozpoczęciem użytkowania zestawu upewnij się, że napięcie operacyjne zestawu odpowiada napięciu w Twojej sieci lokalnej.
- Urządzenie pozostaje podłączone do źródła zasilania prądem zmiennym (sieci) dopóki podłączone jest do gniazdka ściennego, nawet jeśli samo urządzenie jest wyłączone. (tylko SA-VE705 i SA-VE702)
- W włącz urządzenie z gniazdka ściennego jeżeli ma nie być używane przez dłuższy okres czasu. Aby odłączyć kabel pociągnij chwytając za wtyczkę. Nigdy nie ciągnij za sam przewód. (tylko SA-VE705 i SA-VE702)
- Jeżeli jakkolwiek płyn lub obiekt stały dostanie się do wnętrza obudowy, odłącz kabel zasilania zestawu i przed ponownym użyciem zleć sprawdzenie wykwalifikowanemu personelowi.
- Kabel zasilania może być wymieniany jedynie w kalfikowanym punkcie serwisowym. (tylko SA-VE705 i SA-VE702)

O działaniu

- Nie używaj zestawu głośników z napięciem stale przekraczającym maksymalną moc wejścia zestawu.
- Jeżeli biegunowość podłączeń głośników nie jest właściwa, dźwięk basów będzie słaby i rozmieszczenie poszczególnych instrumentów niewyraźne.
- Stykanie się obnażonych przewodów głośnika i łączy głośnika może spowodować spięcie.
- Aby uniknąć uszkodzenia zestawu głośników przed podłączeniem wyłącz wzmacniacz.

Jeżeli wystąpi nieregularność koloru na znajdującym się w pobliżu ekranie TV

Niniejszy zestaw głośników posiada osłonę magnetyczną, która umożliwia instalowanie go w pobliżu odbiornika TV. Jednakże w niektórych typach odbiorników TV może wystąpić nieregularność koloru.

Jeżeli zaobserwujesz nieregularność koloru...

- Wyłącz raz odbiornik TV, a następnie włącz go ponownie po czasie od 15 do 30 minut.

Jeżeli ponownie zaobserwujesz nieregularność koloru...

- Ustaw głośniki dalej od odbiornika TV.
- Nie zbliżaj do zestawu głośników magnesów i innych źródeł pola magnetycznego ponieważ może to powodować zakłócenia koloru na ekranie TV.

Jeżeli występuje wycie

Zmień usytuowanie głośników lub ścisź głośność wzmacniacza.

O lokalizacji

- Nie umieszczaj głośników w pozycji przechylonej.
- Nie umieszczaj głośników w miejscu gdzie narażone są na:
 - szczególnie wysoką lub niską temperaturę
 - kurz i brud
 - wysoką wilgotność
 - wibracje
 - bezpośrednie nasłonecznienie

O czyszczeniu

Czyść obudowy głośników miękką tkaniną lekko zwilżoną łagodnym detergentem lub wodą. Nie używaj szorstkich ściereczek, proszku czyszczącego czy środków takich jak alkohol lub benzyna.

Jeżeli wynikną jakiegokolwiek pytania lub problemy dotyczące niniejszego zestawu głośników, prosimy skonsultować się z najbliższym punktem sprzedaży sprzętu Sony.

W razie trudności

Jeżeli pojawi się jakikolwiek problem związany z zestawem głośników, odwołaj się do poniższej tabeli i podejmij wskazane środki zaradcze. Jeżeli problem pozostaje skonsultuj się z najbliższym punktem sprzedaży sprzętu Sony.

Nie ma dźwięku z głośników.

- Upewnij się, czy wszystkie podłączenia są prawidłowo wykonane.
- Upewnij się, czy głośność na wzmacniaczu została prawidłowo zgłośniona.
- Upewnij się, czy przełącznik źródła programu na wzmacniaczu jest nastawiony na właściwe źródło.
- Sprawdź, czy słuchawki nie są podłączone. Jeżeli są, to odłącz je.

Wyjście dźwięku z głośnika podniskotonowego jest zniekształcone. (tylko SA-VE705 i SA-VE702)

- Sprawdź, czy na wzmacniaczu nie włączyły się żadne funkcje uwydatniania dźwięku. Jeżeli tak, to wyłącz je.

Na wyjściu z głośnika występuje przydzwięk i zakłócenia.

- Upewnij się, czy wszystkie podłączenia są prawidłowo wykonane.
- Upewnij się, czy żaden z komponentów audio nie znajduje się zbyt blisko odbiornika TV.

Dźwięk nagle zanikł.

- Upewnij się, czy wszystkie podłączenia są prawidłowo wykonane. Stykanie się obnażonych przewodów głośnika i łączy głośnika może spowodować spięcie.

Dane techniczne

SS-MS7 (przednie, środkowy i tylne głośniki)

System głośników	Dwu ścieżkowy z osłoną magnetyczną
Głośniki	
Głośnik wysokotonowy:	1,9 cm, typ kopułowy
Głośnik niskotonowy:	5 cm × 2, typ napędu równoważnego z odbiciem basów
Typ obudowy	z odbiciem basów
Impedancja znamionowana	8 omów
Wydolność mocy operacyjnej	
Maksymalna moc wejścia:	140 watów
Poziom skuteczności	87 dB (1W, 1m)
Zakres częstotliwości	120 Hz - 40000 Hz
Wymiary (szer./wys./głęb.)	
Z zamontowanymi siatkami łośnika:	
każdy	ok. 86 × 169 × 130 mm
Gdy zamocowany jest do znajdującego się w wyposażeniu stojaka:	
każdy	ok. 96 × 207 × 141 mm
przednie (i tylne) głośniki	ok. 169 × 131 × 144 mm
głośnik środkowy skierowany ku górze)	ok. 169 × 118 × 141 mm
głośnik środkowy skierowany w dół)	
Waga	
Z zamontowanymi siatkami łośnika:	
każdy	ok. 1,3 kg
Gdy zamocowany jest do znajdującego się w wyposażeniu stojaka:	
każdy	ok. 1,4 kg
przednie (i tylne) głośniki	ok. 1,4 kg (głośnik środkowy)

SA-WMS7 (pod-niskotonowy) **(tylko SA-VE705 i SA-VE702)**

System

System głośników	Czynny głośnik pod-niskotonowy z osłoną magnetyczną
Głośniki	Głośnik niskotonowy: 20 cm typ stożkowy
Typ osłony	Zawansowany typ AFP (akustycznej fali powierzchniowej)
Praktyczne minimalne wejście	120 W
Zasięg częstotliwości odtwarzania	24 Hz - 150 Hz

Wejścia

LINE IN (sforzniowe gniazdko wyjścia)

SPEAKER IN (łącza wejścia)

Wyjścia

LINE OUT (sforzniowe gniazdko wejścia)

SPEAKER OUT (łącza wyjścia)

Ogólne

wymagania mocy

USA i Kanada: 120 V prądu zmiennego, 60 Hz

Europa: 220 - 230 V prądu zmiennego, 50/60 Hz

Inne: 220 - 240 V prądu zmiennego, 50/60 Hz

Pobór mocy 80 W

Wymiary (szer./wys./głęb.) ok. 230 × 380 × 470 mm
łącznie z przednią siatką

Waga ok. 17 kg

Wyposażenie

SA-VE705

Stojaki głośników (dla przednich i tylnych głośników) (4)

Stojak głośnika (dla środkowego głośnika) (1)

Sruby (do stojaków głośników) (10)

Podkładki (do stojaków głośników) (10)

Płytki (dla stojaków przednich i tylnych głośników) (4)

Siatki głośników (5)

Klucz heksagonalny (1)

Kabel połączeniowy audio (1)

Kable połączeniowe głośnika, 2,5 m (5)

Kable połączeniowe głośnika, 10 m (2)

SA-VE702

Stojaki głośników (dla przednich głośników) (2)

Sruby (do stojaków głośników) (4)

Podkładki (do stojaków głośników) (4)

Płytki (dla stojaka środkowego głośnika) (2)

Siatki głośników (2)

Klucz heksagonalny (1)

Kabel połączeniowy audio (1)

Kable połączeniowe głośnika, 2,5 m (4)

SS-V703

Stojaki głośników (dla tylnych głośników) (2)

Stojak głośnika (dla głośnika środkowego) (1)

Śruby (dla stojaków głośników) (6)

Podkładki (dla stojaków głośników) (6)

Płytki (dla stojaków tylnych głośników) (2)

Siatki głośników (3)

Klucz heksagonalny (1)

Kable połączeniowe głośników, 2,5 m (1)

Kable połączeniowe głośników, 10 m (2)

Projekt i dane techniczne mogą ulec zmianie bez uprzedzenia.

ВНИМАНИЕ !

Для предотвращения опасности возникновения пожара и поражения электрическим током надо предохранить аппарат от дождя и влаги.

Во избежание поражения электрическим током нельзя раскрывать корпус аппарата. К техническому обслуживанию аппарата допускаются только квалифицированные радиомеханики.

Нельзя установить аппарату в ограниченном пространстве, например, в книжном шкафу или стенном шкафу.

SA-VE705/

SA-VE702



АЯ46

Изготовитель: Сони Корпорейшн
Адрес: 6-7-35 Киташинагава, Шинагава-ку,
Токио 141-0001, Япония

Содержание

Подключение системы	4
Расположение громкоговорителей	7
Слушание звучания (только для SA-VE705 и SA-VE702)	9
Регулировка звучания	10
Меры предосторожности	11
Возможные неисправности и способы их устранения	12
Технические характеристики	12

О настоящем руководстве

Руководство содержит в себе инструкции к Микросателлитной акустической системе, выпускаемой фирмой “Сони” под моделями SA-VE705, SA-VE702 и SS-V703.

Различия в моделях системы

• SA-VE705

SA-VE705 представляет собой 5.1-канальную акустическую систему, состоящую из двух передних, двух задних, одного центрального и одного субнизкочастотного громкоговорителя. Настоящая модель укомплектована функциями “Цифровой кинозвук” (Sony Digital Cinema Sound), “Долби* Про Логика” и “Долби Диджитал”, которые позволяют повышать эффективное звучание в отношении к видеисточникам.

• SA-VE702

Состоящая из двух передних и одного субнизкочастотного громкоговорителя, модель SA-VE702 успешно применяются для повышения эффективного звучания в отношении музыки.

• SS-V703

Данная модель состоит из двух задних и одного центрального громкоговорителей. Она может использоваться в комбинации с SA-VE702 для получения того же эффекта, что и в модели SA-VE705.

* Изготовлено по лицензии фирмы Долби Лабораториз Лайсенсинг Корпорэйшн. Слово DOLBY, состоящий из двух букв D символ , PRO LOGIC и Dolby Digital (AC-3) являются товарными знаками фирмы Долби Лабораториз Лайсенсинг Корпорэйшн.

Количество громкоговорителей в каждой модели системы

Модель	Громкоговоритель	Передн.	Задн.	Центральн.	Субнизкочастотн.
SA-VE705		2	2	1	1
SA-VE702		2	—	—	1
SS-V703		—	2	1	—

Примечание к покупателям, имеющим только SS-V703 (и не имеющим SA-VE702)

Для наслаждения функцией “Долби Диджитал” надо предусмотреть пять громкоговорителей и один субнизкочастотный громкоговоритель.

Рекомендуется использовать модель SS-V703 в комбинации с моделью SA-VE702 (продающейся отдельно). Если другая система используется взамен SA-VE702, такая система должен быть по техническим характеристикам и размеру возможно аналогичной с моделью SS-V703.

Различия в управлении работой отдельных моделей указываются четко в тексте руководства, например, “Только для SA-VE705”.

Подключение системы

Присоединяют громкоговорительную систему к громкоговорительным выводам усилителя.

Перед началом подключения системы надо убедиться в отключении всех компонентов (включая субнизкочастотный громкоговоритель).

В настоящем руководстве приведены три схемы подключения системы (А, В и С). Смотрите соответствующую схему для каждой громкоговорительной системы.

Схема подключения А (Для 5.1-канальной системы)

Ниже показана схема подключения системы, применяемая при соединении усилителя с плеером цифровых видеодисков, плеером лазерных дисков, видеомагнитофоном или др. видеоаппаратурой.

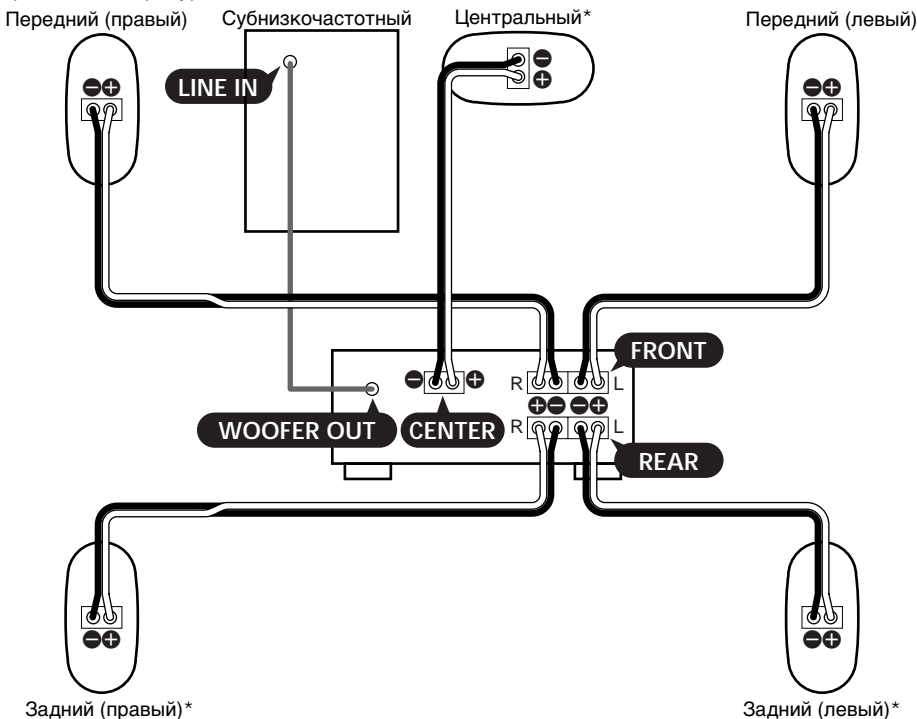

* Для SS-V703 (при использовании в комбинации с SA-VE702)

Сателлитные громкоговорители (передние, задние и центральный громкоговорители) устанавливают на поставляемые громкоговорительные стойки для расположения их. Подробности смотреть в подразделах "Расположение передних (и задних) громкоговорителей" на стр. 7 и "Расположение центрального громкоговорителя (только для SA-VE705 и SS-V703)" на стр. 8.

Соединения выводов (гнезд)

Ослабить

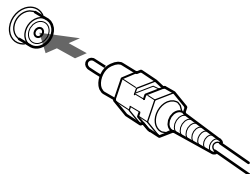
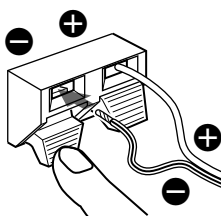
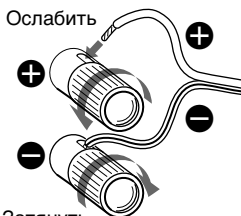

4^{RU}

Затянуть

Схема подключения В (Для 5.1-канальной системы)

Приведенную ниже схему рекомендуется применять взамен схемы "Схема подключения А" в том случае, когда

- Усилитель не имеет гнезда для подключения субнизкочастотного громкоговорителя;
- Вы хотите получить более мощное басовое звучание от субнизкочастотного громкоговорителя.

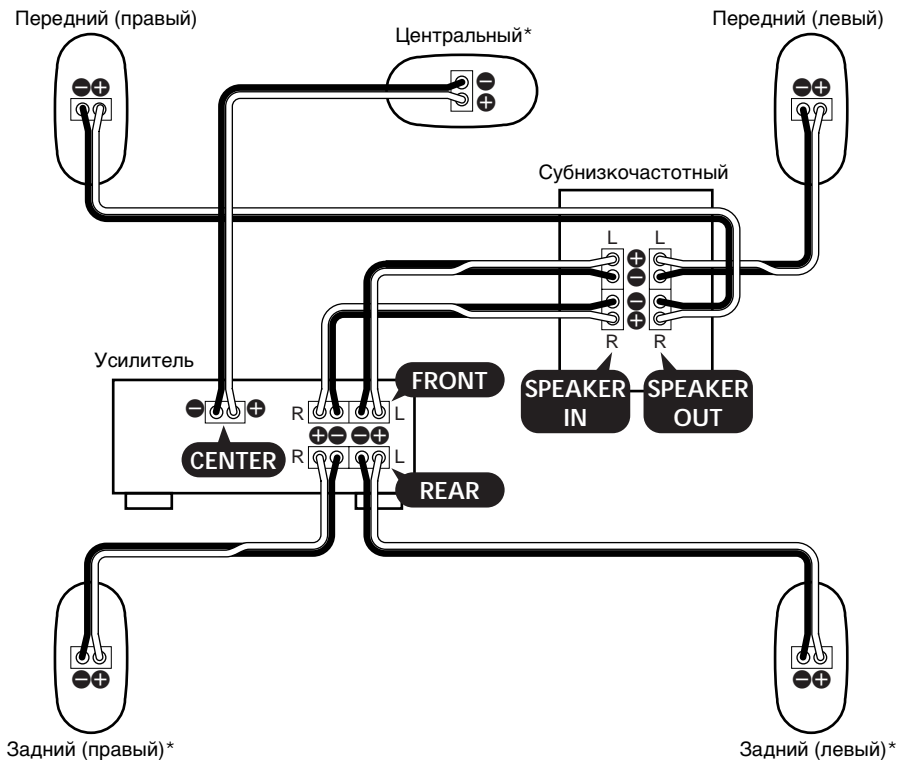

* Для SS-V703 (при использовании в комбинации с SA-VE702)

Сателлитные громкоговорители (передние, задние и центральный громкоговорители) устанавливают на поставляемые громкоговорительные стойки для расположения их. Подробности смотреть в подразделах "Расположение передних (и задних) громкоговорителей" на стр. 7 и "Расположение центрального громкоговорителя (только для SA-VE705 и SS-V703)" на стр. 8.

Соединения выводов

Ослабить

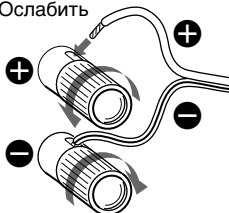

Затянуть

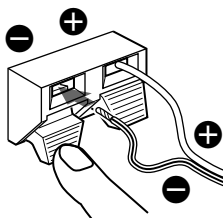

Продолжение следует

Подключение системы (Продолжение)

Схема подключения С (Только для 2.1-канальной системы — SA-VE702)

Ниже показана схема подключения системы, применяемая при соединении усилителя с плейером компакт-дисков, мини-дисковой плейерной декой, кассетной магнитофоной декой или др. аудиоаппаратурой.

Покупателям опционной модели SS-V703 надо смотреть “Схема подключения А” или “Схема подключения В”.

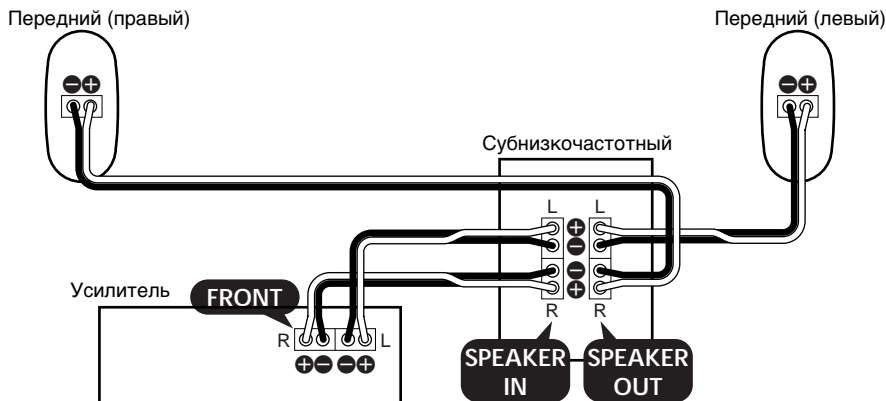

Передние громкоговорители устанавливаются на поставляемые громкоговорительные стойки для расположения их. Подробности смотреть в подразделе “Расположение передних (и задних) громкоговорителей” на стр. 7.

Соединения выводов

Ослабить

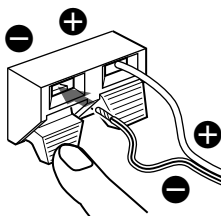
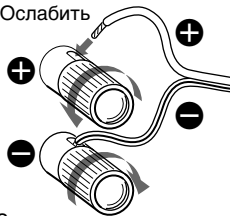

Затянуть

Примечания:

- Надо убедиться, что полярность выводов плюс (+) и минус (-) громкоговорителей совпадает с полярностью выводов плюс (+) и минус (-) усилителя.
- Контактные винты крепления выводов на усилителе следует затянуть надежно, поскольку ненадежная затяжка винтов может служить причиной создания шума.
- Надо убедиться в надежном соединении всех выводов. Голые выводные проволоки громкоговорителей могут контактировать друг с другом, что приводит к короткому замыканию всей системы.
- Субнизкочастотный громкоговоритель не следует присоединить к выводам CENTER усилителя (которые предназначены для подключения системы Долби Про Логик или Долби диджитал). При несоблюдении этого указания не получается никакого басового звучания от этого громкоговорителя.
- Подробнее о соединениях со стороны усилителя смотреть на руководство, составленное к данному усилителю.

Совет

Надо помнить, что изоляция снята с концов всех выводных проволок отрицательной полярности (-) и такие голые выводные проволоки должны быть присоединены к минусовым (-) выводам громкоговорителя.

Расположение громкоговорителей

Положение каждого громкоговорителя

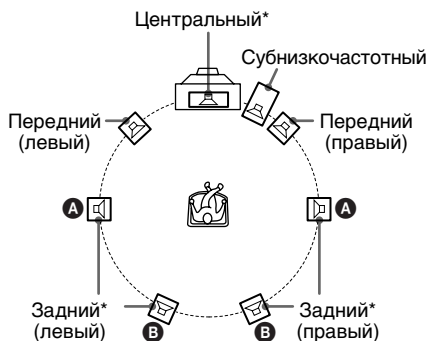

* Для SS-V703 (при использовании в комбинации с SA-VE702)

Все громкоговорители должны обращать к месту прослушивания. Лучший эффект окружающего звучания получается в случае расположения всех громкоговорителей на равном расстоянии от места прослушивания.

Передние громкоговорители следует размещать на соответствующем расстоянии с правой и левой сторон телевизора.

Субнизкочастотный громкоговоритель следует размещать с любой из сторон телевизора.

Центральный громкоговоритель следует размещать в середине верха телевизора.

Задние громкоговорители располагаются, в основном, соответственно конфигурации помещения. Задние громкоговорители могут размещаться с двух боковых сторон места прослушивания **A** или сзади места прослушивания **B**.

Советы

- Наилучшее звучание при просмотре кинофильма можно получить в помещении, где создается мало эхо (например, в помещении с плотными занавесами).
- Наилучшее звучание при слушании музыки (в частности классической) можно получить в помещении, создающем несколько эхо.
- Высота установки передних громкоговорителей должна отрегулироваться так, чтобы они находились на середине экрана телевизора, как показано ниже.

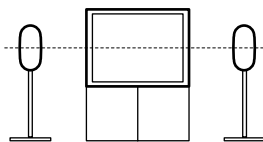

Расположение передних (и задних) громкоговорителей

Передние (и задние) громкоговорители устанавливают на поставляемые громкоговорительные стойки и размещают их в оптимальных положениях.

Подробности о положении передних и задних громкоговорителей смотреть в подразделе "Положение каждого громкоговорителя" на настоящей странице.

1 Снимают планку со стойки.

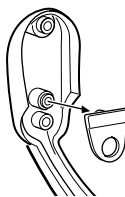

2 Вводят громкоговорительный шнур в отверстие с задней стороны стойки и выводят шнур из отверстия в центре стойки.

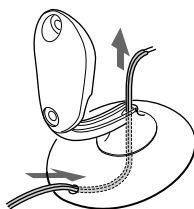

Продолжение следует

Расположение громкоговорителей (Продолжение)

- 3** Разделяют громкоговорительный шнур, а затем прикрепляют шнур к громкоговорительной стойке при помощи планки.

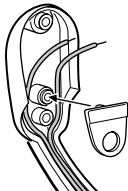

- 4** Присоединяют громкоговорительный шнур к громкоговорительному выводу. Шнур следует впрессовать в канавку стойки.

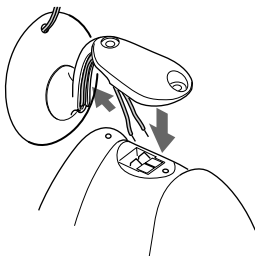

- 5** Прикрепляют громкоговоритель к стойке двумя винтами с шайбами, при помощи поставляемого гаечного ключа для внутреннего шестигранника.

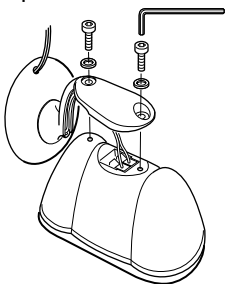

Примечания:

- Не удалять поставляемую громкоговорительную решетку с громкоговорителя при установке громкоговорителя на громкоговорительную стойку.
- Не касаться или давить крышку твитера, расположенную на центре громкоговорителя.

Расположение центрального громкоговорителя (только для SA-VE705 и SS-V703)

Центральный громкоговоритель устанавливают на громкоговорительную стойку и размещают на верху корпуса телевизора.

Для наслаждения оптимальным звучанием рекомендуется ориентировать громкоговоритель под прямым углом к слушателю. Для этого регулируют угол установки громкоговорителя.

- 1** Вводят громкоговорительный шнур в отверстие с задней стороны стойки и выводят шнур из отверстия в центре стойки.

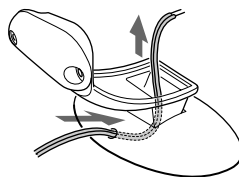

- 2** Присоединяют громкоговорительный шнур к громкоговорительному выводу.

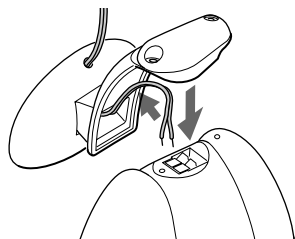

- 3** Прикрепляют громкоговоритель к стойке двумя винтами с шайбами, при помощи поставляемого гаечного ключа для внутреннего шестигранника.

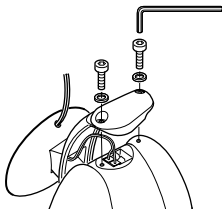

Примечания:

- Не удалять поставляемую громкоговорительную решетку с громкоговорителя при установке громкоговорителя на громкоговорительную стойку.
- Не касаться или давить крышку твитера, расположенную на центре громкоговорителя.

- 4** Регулируют угол крепления громкоговорительной стойки. Ослабив два крепежных винта, регулируют угол установки. Затем подтягивают винты для фиксации положения громкоговорителя.

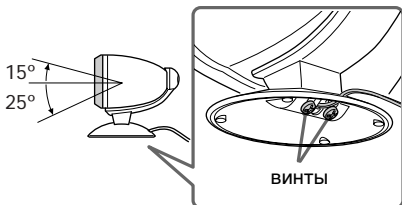

Опционные громкоговорительные стойки

Для обеспечения удобства расположения громкоговорителей рекомендуется применять опционные громкоговорительные стойки WS-FV10 (напольный), WS-TV10 (для установки на ТВ) или WS-WV10 (настенный) (поставляются только в отдельных странах).

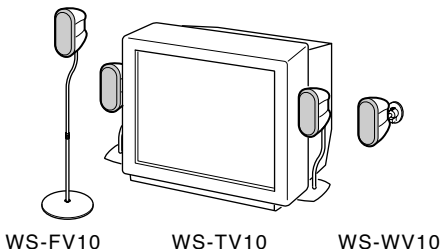

Слушание звучания

(только для SA-VE705 и SA-VE702)

Панель управления на субнизкочастотном громкоговорителе

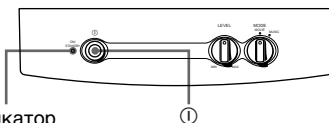

Индикатор ON/STANDBY

Сначала, поворачивают ручку регулятора громкости на усилителе. Перед началом воспроизведения источника программы необходимо повернуть ручку до положения минимальной громкости.

- 1** Включить питание усилителя и выбрать источник программы.
- 2** Нажать на ① субнизкочастотного громкоговорителя. Индикатор ON/STANDBY горит с зеленым светом.
- 3** Воспроизвести выбранный источник программы.

Электропитание системы включается и выключается автоматически – функция автоматического включения/выключения питания

В случае, если субнизкочастотный громкоговоритель включен (т.е. индикатор ON/STANDBY горит с зеленым светом), а входной сигнал не подается несколько минут, то свет индикатора ON/STANDBY переходит в красный и субнизкочастотный громкоговоритель переключается в режим энергосбережения. В этом режиме, если сигнал подается, субнизкочастотный громкоговоритель включается автоматически (от функции автоматического включения/выключения).

Для отключения функции переключают скользкий переключатель POWER SAVE (энергосбережение) на задней панели в положение OFF (выключено).

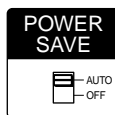

Примечание:

Если чрезмерно снижается уровень громкости субнизкочастотного громкоговорителя, срабатывает функция автоматического включения/выключения, и громкоговоритель вступает в режим энергосбережения.

Регулировка звучания

С простым регулированием системы можно увеличить эффективность получаемого звучания.

Регулировка субнизкочастотного громкоговорителя (только для SA-VE705 и SA-VE702)

Панель управления на субнизкочастотном громкоговорителе

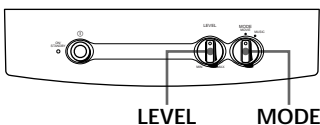

- 1 Выбрать MODE (режим) соответственно источнику программы:

Источник	Режим
Цифровой видеодиск (DVD), лазерный диск (LD), видеокассета или др. видеоисточник	MOVIE (Видео)
Мини-диск (MD), компакт-диск (CD), аудиокассета или др. аудиоисточник	MUSIC (Музыка)

- 2 Поворачивая LEVEL (уровень), отрегулировать громкость.

Выбрать уровень громкости соответственно источнику программы.

Примечания:

- Усилитель с функциями улучшения звучания может вызывать дисторсии субнизкочастотного громкоговорителя. При возникновении такого искажения звучания надо выключить эти функции.
- Для наслаждения звучанием высокого качества нельзя установить громкость субнизкочастотного громкоговорителя на чрезмерно высокий уровень.
- Для увеличения басового эффекта субнизкочастотного громкоговорителя рекомендуется подключить систему по схеме "Схема подключения В" (см. стр. 5).

Настройка усилителя для функции "Долби Диджитал" (Dolby Digital)*

В случае внутреннего или внешнего соединения усилителя с процессором "Долби Диджитал", необходимо использовать предусмотренное усилителем меню, чтобы определить параметры работы данной акустической системы.

Согласно приведенным ниже в таблице выбирают правильные параметры. Подробнее о порядке выбора параметров смотреть на руководство к отдельно поставляемому усилителю этой системы.

* Для наслаждения функцией "Долби Диджитал" надо предусмотреть пять громкоговорителей и один субнизкочастотный громкоговоритель.

При подключении системы по схеме "Схема подключения А" (Меню настройки громкоговорителей)

Громкоговоритель	Настроить на
Передние	SMALL
Центральный	SMALL
Задние	SMALL
Субнизкочастотный	ON (или YES)

(Меню других настроек)

Меню	Настроить на
LFE* MIX	-10 дБ
BASS BOOST**	ON

* Низкочастотный эффект звучания

** Функция усиления басового эффекта

При подключении системы по схеме "Схема подключения В" (Меню настройки громкоговорителей)

Громкоговорители	Настроить на
Передние	LARGE
Центральный	SMALL
Задние	SMALL
Субнизкочастотный	OFF (или NO)

(Меню других настроек)

Меню	Настроить на
LFE MIX	-10 дБ
BASS BOOST	ON

Меры предосторожности

По безопасности

- Перед эксплуатацией системы надо проверить, что рабочее напряжение системы соответствует напряжению, принятому в вашем районе.
- Аппарат не отключается от источника переменного тока (сети) даже при выключении питания собственно аппарата, пока силовой шнур не отключится от сети. (только для SA-VE705 и SA-VE702)
- При длительном нахождении системы в нерабочем состоянии надо отключить ее от источника питания. При отключении шнура следует вынуть его, захватывая за штепсель. Категорически запрещается вынуть шнур, захватывая за шнур. (только для SA-VE705 и SA-VE702)
- Если жидкость или твердый предмет попал внутрь системы, то надо отсоединить систему от сети и проверить ее квалифицированным персоналом перед дальнейшей эксплуатацией.
- Силовой шнур допускается заменить только в квалифицированном магазине обслуживания. (только для SA-VE705 и SA-VE702)

По эксплуатации

- Не допускается непрерывная работа акустической системы при мощности, превышающей наибольшую входную мощность системы.
- При неправильной полярности соединений громкоговорителей басовый тон будет слабым и положение разных инструментов - неясным.
- Контакт между изолированными громкоговорительными проводами на выводах громкоговорителей может привести к короткому замыканию.
- Перед выполнением соединений выключить питание усилителя во избежание повреждения акустической системы.

При происхождении неоднородности цвета на экране телевизоре

Настоящая акустическая система выполнена с магнитным экранированием, что позволяет разместить ее близко к телевизору. Но, неоднородность цвета может быть обнаружена на некоторых типах телевизора.

При обнаружении неоднородности цвета ...

- Отключить телевизор от сети немедленно, затем включить его опять через 15 - 30 минут.

При повторном обнаружении неоднородности цвета ...

- Разместить громкоговорители дальше от телевизора.
- Держать магниты и другие источники магнитных полей дальше от акустической системы, так как они могут вызвать неоднородность цвета на экране телевизора.

При происхождении акустической обратной связи

Переставить громкоговорители или уменьшить уровень громкости на усилителе.

По установке

- Не следует установить громкоговорители в наклонное положение.
- Не следует установить громкоговорители в помещении при следующих условиях:
 - чрезмерно повышенной или пониженной температуры
 - повышенной запыленности или загрязненности
 - высокой влажности
 - сильной вибрации
 - прямых солнечных лучей

По очистке

Очистить корпуса громкоговорителей мягкой тряпкой, слегка смоченной раствором неагрессивного детергента или водой. Не применяйте любого из абразивного материала, очищающей пасты или растворителя, такие как спирт или бензин.

Если у вас есть какие-нибудь вопросы или проблемы, связанные с вашей акустической системой, посоветуйтесь с ближайшим дилером фирмы Sony.

Возможные неисправности и способы их устранения

Если возникла проблема в применении акустической системы, надо принять меры устранения ее, ссылаясь на нижеприведенную таблицу. Если невозможно решить проблему, посоветуйтесь с ближайшим дилером фирмы Sony.

Не получается звук от акустической системы.

- Убедиться, что все соединения выполнены правильно.
- Убедиться, что громкость на усилителе настроена на требуемую.
- Убедиться, что переключатель источника программы на усилителе установлен на требуемый источник.
- Проверить, подключены ли головные телефоны. Надо отсоединить подключенные головные телефоны.

Имеется искажение звука, выходящего от субнизкочастотного громкоговорителя. (только для SA-VE705 и SA-VE702)

- Проверить, включена ли любая из функций усиления звука на усилителе. Надо выключить данную функцию.

Фон или шум создается от громкоговорителя.

- Убедиться, что все соединения выполнены правильно.
- Проверить, что какой-нибудь аудиокomпонент размещен слишком близко к телевизору.

Звук остановился неожиданно.

- Убедиться, что все соединения выполнены правильно. Контакт между неизолированными громкоговорительными проводами на выводах громкоговорителей может привести к короткому замыканию.
-

Технические характеристики

SS-MS7 (Передний, центральный и задний громкоговорители)

Акустическая система:
2-полосная
магнитным экранированием

Громкоговорители

Высокочастотный:

1,9 см, купольный тип

Низкочастотный:

5 см × 2, тип балансного

привода

Тип корпуса: Басорефлексный

Номинальный импеданс:

8 Ом

Предельно допустимая мощность

Максимальная входная мощность:

140 Вт

Уровень чувствительности:

87 дБ (1 Вт, 1 м)

Диапазон частот: 120 Гц - 40.000 Гц

Габариты (шир./выс./глубина):

При установке громкоговорительных решеток;

Около 86 × 169 × 130 мм
кажд.

При установке на поставляемую

громкоговорительную стойку:

Около 96 × 207 × 141 мм

кажд. (Передние (и

задние) громкоговорители)

Около 169 × 131 × 144 мм

(Центральный

громкоговоритель,

направленный вверх)

Около 169 × 118 × 141 мм

(Центральный

громкоговоритель,

направленный вниз)

Масса

При установке громкоговорительных решеток;

Около 1,3 кг кажд.

При установке на поставляемую

громкоговорительную стойку:

Около 1,4 кг кажд. (Передние

(и задние) громкоговорители)

Около 1,4 кг. (Центральный

громкоговоритель)

SA-WMS7

(субнизкочастотный громкоговоритель)
(только для SA-VE705 и SA-VE702)

Система

Акустическая система:

Активный субнизкочастотный
громкоговоритель, с
магнитным экранированием

Громкоговоритель: Низкочастотный: 20 см,
конический тип

Тип корпуса: Усовершенствованный тип
SAW

Практическая максимальная выходная
мощность: 120 Вт

Диапазон частот воспроизведения:
24 Гц - 150 Гц

Входы

LINE IN (входное штырьковое гнездо)

SPEAKER IN (вводы)

Выходы

LINE OUT (выходное штырьковое гнездо)

SPEAKER OUT (выводы)

Общие данные

Электропитание

США и Канада: 120 В пер.т., 60 Гц

Европа: 220 - 230 В пер.т., 50/60 Гц

Прочие: 220 - 240 В пер.т., 50/60 Гц

Потребляемая мощность:
80 Вт

Габариты (шир./выс./гвл.):

Около 230 × 380 × 470 мм,
включая переднюю решетку

Масса: Около 17 кг

Поставляемые принадлежности

SA-VE705

Громкоговорительные стойки (для передних и
задних громкоговорителей) (4)

Громкоговорительная стойка (для
центрального громкоговорителя) (1)

Винты (для громкоговорительных стоек) (10)

Шайбы (для громкоговорительных стоек) (10)

Планки (для передних и задних
громкоговорительных стоек) (4)

Громкоговорительные решетки (5)

Гаечный ключ для внутреннего шестигранника
(1)

Соединительный аудиoshнур (1)

Громкоговорительные соединительные шнуры,
2,5 м (5)

Громкоговорительные соединительные шнуры,
10 м (2)

SA-VE702

Громкоговорительные стойки (для передних
громкоговорителей) (2)

Винты (для громкоговорительных стоек) (4)

Шайбы (для громкоговорительных стоек) (4)

Планки (для передних громкоговорительных
стоек) (2)

Громкоговорительные решетки (2)

Гаечный ключ для внутреннего шестигранника
(1)

Соединительный аудиoshнур (1)

Громкоговорительные соединительные шнуры,
2,5 м (4)

SS-V703

Громкоговорительные стойки (для задних
громкоговорителей) (2)

Громкоговорительная стойка (для
центрального громкоговорителя) (1)

Винты (для громкоговорительных стоек) (6)

Шайбы (для громкоговорительных стоек) (6)

Планки (для задних громкоговорительных
стоек) (2)

Громкоговорительные решетки (3)

Гаечный ключ для внутреннего шестигранника
(1)

Громкоговорительные соединительные шнуры,
2,5 м (1)

Громкоговорительные соединительные шнуры,
10 м (2)

Конструкция и технические характеристики
могут изменяться без предварительной
информации.

