

Multi Channel AV Receiver

Инструкция по эксплуатации

STR-DA2400ES

©2008 Sony Corporation

ПРЕДУПРЕЖДЕНИЕ

Для снижения риска возникновения пожара или поражения электрическим током не подвергайте данный аппарат воздействию дождя или влаги.

Для снижения риска возникновения пожара не следует закрывать вентиляционные отверстия аппарата газетами, скатертями, шторами и т.п. Не следует размещать на аппарате источники открытого пламени, как, например, зажженные свечи.

Для снижения риска возникновения пожара или поражения электрическим током не следует допускать, чтобы на данный аппарат капала или выплескивалась жидкость, кроме этого, не следует ставить на аппарат предметы, заполненные жидкостью, такие как вазы.

Не следует устанавливать устройство в местах с ограниченным пространством, таких как книжные или встроенные шкафы.

Поскольку сетевой штепсель используется для отключения устройства от питающей сети, подключайте устройство к легкодоступной розетке. При обнаружении отклонения в работе устройства следует незамедлительно вынуть сетевой штепсель из сетевой розетки.

Не следует подвергать батарейки или устройства с установленными батарейками перегреву, который возникает при воздействии солнечных лучей, пламени или подобного источника.



Изготовитель: Сони Корпорейшн
Адрес: 1-7-1 Конан, Минато-ку,
Токио 108-0075, Япония
Страна-производитель: Малайзия

Для покупателей в странах Европы



Утилизация электрического и электронного оборудования (директива применяется в странах Евросоюза и других европейских странах, где действуют системы раздельного сбора отходов)

Данный знак на устройстве или его упаковке обозначает, что данное устройство нельзя утилизировать вместе с прочими бытовыми отходами. Его следует сдать в соответствующий приемный пункт переработки электрического и электронного оборудования. Неправильная утилизация данного изделия может привести к потенциально негативному влиянию на окружающую среду и здоровье людей, поэтому для предотвращения подобных последствий необходимо выполнять специальные требования по утилизации этого изделия. Переработка данных материалов поможет сохранить природные ресурсы. Для получения более подробной информации о переработке этого изделия обратитесь в местные органы городского управления, службу сбора бытовых отходов или в магазин, где было приобретено изделие.

Для покупателей в Европе



Утилизация использованных элементов питания (применяется в странах Евросоюза и других европейских странах, где действуют системы раздельного сбора отходов)

Примечание для покупателей в странах, где действуют директивы ЕС

Производителем данного устройства является корпорация Sony Corporation, 1-7-1 Konan Minato-ku Tokyo, 108-0075 Japan. Уполномоченным представителем по электромагнитной совместимости (EMC) и безопасности изделия является компания Sony Deutschland GmbH, Hedelfinger Strasse 61, 70327 Stuttgart, Germany. По вопросам обслуживания и гарантии обращайтесь по адресам, указанным в соответствующих документах.

О данном руководстве

- В данном руководстве приведены инструкции для модели STR-DA2400ES. Проверьте номер Вашей модели в нижнем правом углу на передней панели. В данном руководстве в иллюстративных целях, и при условии, что не указано иное, используются модели с кодом региона CEL. Любое отличие в работе четко указывается в тексте, например, “Только модели с кодом региона СЕК”.
- Инструкции в данном руководстве описывают элементы управления на прилагаемом пульте дистанционного управления. Также можно использовать органы управления, расположенные на ресивере, если они имеют такие же и похожие названия, что и на пульте дистанционного управления.
- Обозначения “Neural-THX” и “neural THX”, используемые в инструкции по эксплуатации и отображаемые на панели индикации и на экране меню GUI, означают поддержку технологии Neural-THX Surround.

О кодах регионов

Код региона приобретенного Вами ресивера указан на задней панели в верхней правой части (см. рисунок ниже).

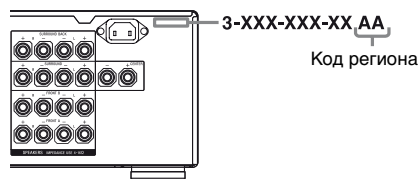

Любое отличие в работе в соответствии с кодом региона четко указывается в тексте, например, “Только модели с кодом региона AA”.

Данный ресивер включает системы объемного звучания Dolby* Digital, Pro Logic Surround и DTS** Digital Surround System.

* Изготовлено по лицензии компании Dolby Laboratories. Dolby, Pro Logic, Surround EX и знак в виде двойной буквы D являются товарными знаками компании Dolby Laboratories.

** Изготовлено по лицензии Патента США №: 5451942; 5956674; 5974380; 5978762; 6226616; 6487535 и других выданных патентов США и всемирных патентов, а также патентов, решение о выдаче которых уже принято. DTS является зарегистрированной маркой, а логотипы и символы DTS, DTS-HD и DTS-HD Master Audio являются торговыми марками DTS, Inc. © 1996-2007 DTS, Inc. Все права защищены.

Данный ресивер включает технологию High-Definition Multimedia Interface (HDMI™). HDMI, логотип HDMI и High-Definition Multimedia Interface являются торговыми марками или зарегистрированными марками HDMI Licensing LLC.

Данное изделие изготовлено по лицензии Neural Audio Corporation и THX Ltd. Настоящим компания Sony Corporation предоставляет пользователю неисключительное, без права передачи, ограниченное право на использование данного изделия, охраняемое патентом США и иностранным патентом, патентом, вопрос о выдаче которого рассматривается, и других технологий или торговых марок, принадлежащих Neural Audio Corporation и THX Ltd. “Neural Surround”, “Neural Audio”, “Neural” и “NRL” являются торговыми марками и логотипами, принадлежащими Neural Audio Corporation, THX является торговой маркой THX Ltd., которая может быть зарегистрирована в нескольких юрисдикциях. Все права защищены.

Тип шрифта (Shin Go R), установленного на данном ресивере, предоставлен компанией MORISAWA & COMPANY LTD. Эти названия являются торговыми марками компании MORISAWA & COMPANY LTD., и авторское право на шрифт также принадлежит MORISAWA & COMPANY LTD.

iPod является торговой маркой Apple Inc., зарегистрированной в США и других странах.

Все другие торговые марки и зарегистрированные марки принадлежат соответственно их владельцам. В данном руководстве знаки ™ и ® не указываются.

Словесный знак Bluetooth и логотипы принадлежат компании Bluetooth SIG, Inc.; любое использование таких знаков осуществляется только по лицензии Sony Corporation.

Другие торговые марки и торговые названия товара принадлежат соответственно их владельцам.

“M-crew Server” является торговой маркой Sony Corporation.

“x.v.Colour (x.v.Color)” и логотип “x.v.Colour (x.v.Color)” являются торговыми марками Sony Corporation.

“BRAVIA” и BRAVIA являются торговыми марками Sony Corporation.

Оглавление

Подготовка к эксплуатации

Описание и расположение частей	7
1: Установка колонок	19
2: Подключение колонок	22
3: Подключение телевизора	24
4а: Подключение аудиокomпонентов	25
4б: Подключение видеокomпонентов	30
5: Подключение антенн	45
6: Подготовка ресивера и пульта дистанционного управления	46
7: Управление ресивером с помощью GUI (Graphical User Interface)	49
8: Настройка колонок	52
9: Автоматическая калибровка настроек соответствующей колонки (Auto Calibration)	54

Воспроизведение

Выбор компонента	60
Прослушивание Super Audio CD/CD	62
Просмотр DVD/Blu-ray Disc	63
Использование приставки для видеоигр	64
Просмотр видео	65

Функции усилителя

Настройки для аудио (Меню настроек Audio)	66
Настройки для видео (Меню настроек Video)	67
Настройка для HDMI (Меню настроек HDMI)	67

Использование функции объемного звучания

Использование предварительно запрограммированного звукового поля	68
Восстановление исходных установок для звуковых полей	76
Использование эффекта объемного звучания при низких уровнях громкости (NIGHT MODE)	76

Расширенные настройки колонок

Регулирование настроек колонок вручную	77
Настройка эквалайзера	83

Функции тюнера

Прослушивание радиопередач в диапазонах FM/AM	84
Использование Системы Радио Информации (RDS)	87
(Только модели с кодом региона CEL, CEK, ECE)	

Контроль по HDMI

Использование функции Контроль по HDMI для технологии “BRAVIA” Sync	89
Подготовка функции Контроль по HDMI	92
Просмотр DVD (One-Touch Play - Воспроизведение одним касанием)	94
Прослушивание звука телевизора через колонки, подключенные к ресиверу (System Audio Control - Системное управление аудио)	94
Выключение ресивера с помощью телевизора (System Power Off - Системное отключение)	95

Другие операции

Преобразование аналоговых входных видеосигналов	96
Использование адаптера DIGITAL MEDIA PORT (DMPORT)	96
Присваивание названий входам	100
Переключение между цифровым и аналоговым входом аудио (INPUT MODE)	101
Прослушивание звука/просмотр изображения с других входов	102
Изменение дисплея	105
Использование таймера отключения	110
Запись с помощью ресивера	110
Использование соединения двухканального усилителя	112
Управление без подключения к телевизору	113

Использование пульта дистанционного управления

Управление каждым компонентом с помощью пульта дистанционного управления	123
Программирование пульта дистанционного управления	125
Удаление всего содержимого памяти пульта дистанционного управления	130

Дополнительная информация

Глоссарий	131
Меры предосторожности	136
Поиск и устранение неисправностей	137
Технические характеристики	144
Алфавитный указатель	147

Описание и расположение частей

Передняя панель

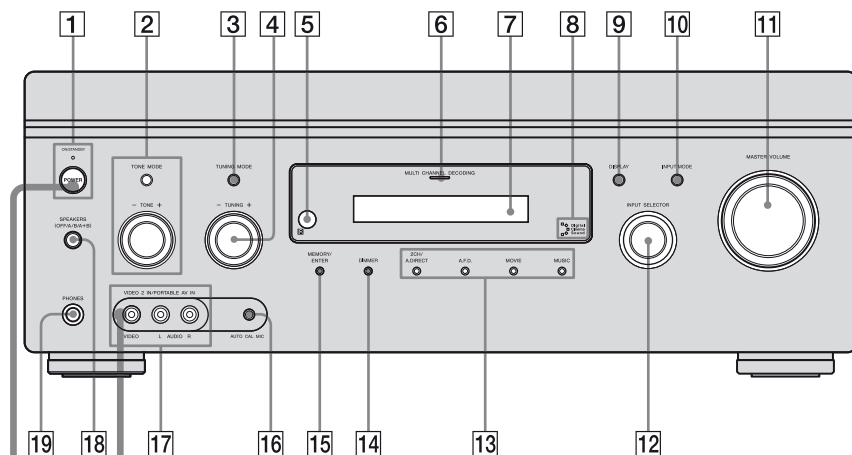

Снятие крышки

Нажмите кнопку PUSH.
Снятую крышку храните в недоступном для детей месте.

Положения кнопки POWER

■ (Выкл.)

Ресивер выключен (начальная настройка).
Индикатор ON/STANDBY гаснет.
Нажмите POWER для включения ресивера. Включение ресивера с помощью пульта дистанционного управления невозможно.

■ (Вкл./Режим ожидания)

Нажмите кнопку  на пульте дистанционного управления, чтобы включить ресивер или установить его в режим ожидания.
При нажатии кнопки POWER на ресивере ресивер выключается.

Название	Функция
1 POWER	Нажмите для включения или выключения ресивера.
Индикатор ON/STANDBY	Горит зеленым цветом, когда ресивер включен. Горит красным цветом, когда ресивер установлен в режим ожидания.
2 TONE MODE TONE +/-	Регулирует качество звука (уровень низких/высоких частот) передней, центральной колонки и колонки объемного звучания. Несколько раз нажмите кнопку TONE MODE, чтобы выбрать уровень низких или высоких частот, затем поверните регулятор TONE +/-, чтобы отрегулировать уровень (стр. 114).
3 TUNING MODE	Нажмите для выбора режима настройки (стр. 122, 123).
4 TUNING +/-	Поверните для поиска станции (стр. 122, 123).
5 Датчик дистанционного управления	Принимает сигналы с пульта дистанционного управления.

Название	Функция
6 Индикатор MULTI CHANNEL DECODING	Горит при декодировании многоканальных аудиосигналов.
7 Панель индикации	Здесь появляется текущее состояние выбранного компонента или список пунктов, которые можно выбрать (стр. 106).
8 Индикатор Digital Cinema Sound	Загорается, когда выбрано звуковое поле с DCS (стр. 74).
9 DISPLAY	Несколько раз нажмите для выбора информации, отображаемой на дисплее.
10 INPUT MODE	Нажмите для выбора режима входа, когда одни и те же компоненты подсоединены сразу к цифровому и аналоговому разъёмам.
11 MASTER VOLUME	Поворачивайте, чтобы отрегулировать одновременно уровень громкости всех колонок.
12 INPUT SELECTOR	Поворачивайте для выбора источника входного сигнала для воспроизведения.
13 2CH/A.DIRECT A.FD. MOVIE MUSIC	Нажмите для выбора звукового поля (стр. 121, 122).

Название	Функция
14 DIMMER	Несколько раз нажмите, чтобы отрегулировать яркость дисплея.
15 MEMORY/ ENTER	Нажмите для сохранения станции в памяти или для ввода значения, выбранного при выборе настроек.
16 Разъём AUTO CAL MIC	Для подсоединения прилагаемого микрофона-оптимизатора для функции Digital Cinema Auto Calibration (стр. 55).
17 Разъёмы VIDEO 2 IN/ PORTABLE AV IN	Для подсоединения переносного аудио/ видео компонента, такого как видеокамера или приставка для видеоигр.
18 SPEAKERS (OFF/A/B/A+B)	Нажмите для выбора акустической системы (стр. 53).
19 Разъём PHONES	Для подсоединения наушников.

Задняя панель

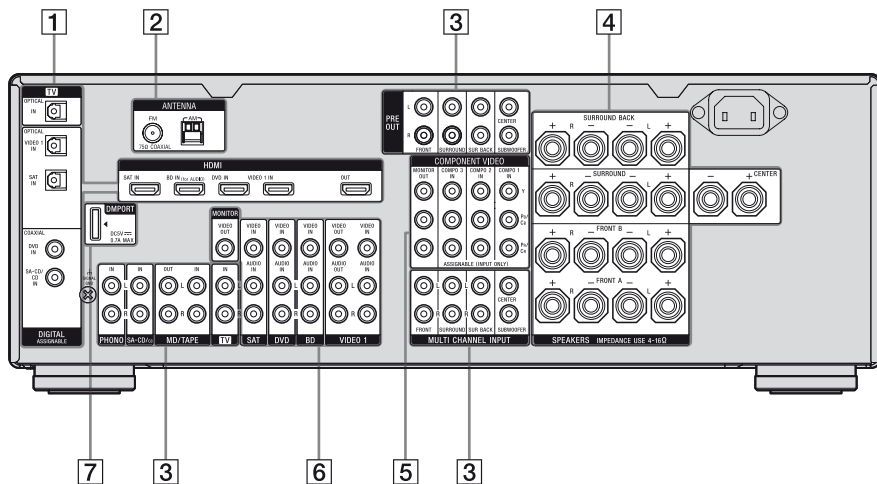

1 Секция DIGITAL INPUT/OUTPUT



Разъёмы
OPTICAL
IN/OUT

Для подсоединения DVD-проигрывателя и т.п. Разъём COAXIAL обеспечивает улучшенное качество звука (стр. 24, 26, 36, 37).



Разъёмы
COAXIAL
IN



Разъёмы
HDMI IN/
OUT*

Для подсоединения DVD-проигрывателя, Blu-ray Disc-проигрывателя или спутникового тюнера. Изображение выводится через телевизор или проектор, тогда как звук может выводиться из телевизора и/или колонок, подключенных к данному ресиверу (стр. 24, 32).

2 Секция ANTENNA



Разъём FM
ANTENNA

Для подсоединения проводочной антенны FM, входящей в комплект данного ресивера (стр. 45).



Разъём AM
ANTENNA

Для подсоединения рамочной антенны AM, входящей в комплект данного ресивера (стр. 45).

3 Секция AUDIO INPUT/OUTPUT



Разъёмы
AUDIO IN/
OUT

Для
подсоединения
Super Audio CD-
проигрывателя и
т.п. (стр. 24, 26,
29).

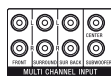

Разъёмы
MULTI
CHANNEL
INPUT

Для подключения
Super Audio CD-
проигрывателя и
т.п. с аналоговым
аудио разъёмом
для 7.1-канального
или 5.1-канального
звука (стр. 28).



Разъёмы
PRE OUT

Для подключения
к внешнему
усилителю.

4 Секция SPEAKERS



Для подключения
колонок (стр. 22).

5 Секция COMPONENT VIDEO INPUT/OUTPUT

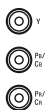

Разъёмы Y,
P_B/C_B, P_R/C_R
IN/OUT*

Для
подсоединения
DVD-
проигрывателя,
телевизора или
спутникового
тюнера и т.п. (стр.
24, 35-37).

6 Секция VIDEO/AUDIO INPUT/OUTPUT



Разъёмы
AUDIO IN/
OUT

Для
подсоединения
видеомагнитофон
а или DVD-
проигрывателя и
т.п. (стр. 24, 36, 37,
39).



Разъёмы
VIDEO IN/
OUT*

7 DMPORT



Для подключения
DIGITAL
MEDIA PORT
адаптера (стр. 26).

* Просмотр выбранного входящего изображения можно осуществлять при подсоединении телевизора к разъёму MONITOR OUT или HDMI OUT (стр. 24). Управление данным ресивером можно осуществлять с помощью GUI (Graphical User Interface) (стр. 49).

Пульт дистанционного управления

Пульт дистанционного управления, входящий в комплект, можно использовать для управления ресивером и Sony аудио/видео компонентами, для управления которыми он предназначен. Кроме того, пульт дистанционного управления можно запрограммировать для управления аудио/видео компонентами не-Sony производителей. Подробнее смотрите в разделе “Программирование пульта дистанционного управления” (стр. 125).

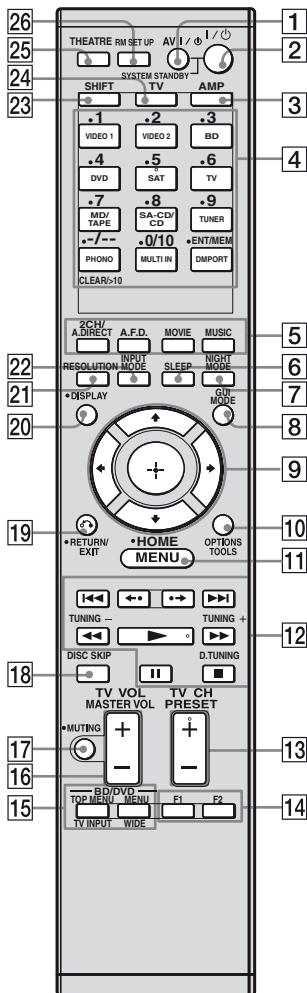

















Название	Функция
1 AV I/⏻ (вкл./режим ожидания)	Нажмите для включения или выключения аудио/ видео компонентов, на управление которыми запрограммирован данный пульт дистанционного управления. Чтобы включить или выключить телевизор, нажмите кнопку TV (24), а затем нажмите кнопку AV I/⏻.
2 I/⏻ (вкл./режим ожидания)	Одновременное нажатие кнопок I/⏻ (2) выключит ресивер и другие компоненты Sony (SYSTEM STANDBY). Примечание Функция переключателя AV I/⏻ меняется автоматически при каждом нажатии кнопки ввода (4).
3 AMP	Нажмите, чтобы включить ресивер или установить его в режим ожидания. Для выключения всех компонентов Sony нажмите одновременно кнопки I/⏻ и AV I/⏻ (1) (SYSTEM STANDBY).
	Экономия электроэнергии в режиме ожидания. Когда "Control for HDMI" (стр. 92) установлен на "OFF".





Название	Функция
4 Кнопки ввода	Нажмите одну из кнопок для выбора нужного компонента. При нажатии любой кнопки ввода ресивер включается. Управление компонентами является заводской настройкой кнопок Sony (стр. 60). Вы можете запрограммировать пульт дистанционного управления для управления компонентами не-Sony, следуя указаниям в разделе “Программирование пульта дистанционного управления” на стр. 125.
Цифровые кнопки (номер 5^a)	Нажмите кнопку SHIFT (23), а затем нажмите цифровую кнопку для <ul style="list-style-type: none"> – предварительной установки/настройки на предварительно установленные станции. – выбора номеров дорожек CD-проигрывателя, VCD-проигрывателя, LD-проигрывателя, DVD-проигрывателя, MD-деки, DAT-деки или кассетной деки. Нажмите кнопку 0/10 для выбора дорожки номер 10. <ul style="list-style-type: none"> – выбора номеров каналов видеомагнитофона, спутникового тюнера, Blu-ray Disc-проигрывателя, PSX, DVD/VHS COMBO или DVD/HDD COMBO. Нажмите кнопку TV (24), а затем нажимайте цифровые кнопки для выбора телевизионных каналов.





Название	Функция
ENT/MEM	Нажмите кнопку SHIFT (23), а затем нажмите ENT/MEM, чтобы <ul style="list-style-type: none"> – ввести значение после выбора канала, диска или дорожки, используя цифровые кнопки видеомагнитофона, CD-проигрывателя, VCD-проигрывателя, LD-проигрывателя, MD-деки, DAT-деки, кассетной деки, спутникового тюнера, Blu-ray Disc-проигрывателя или PSX. – сохранить станцию в памяти во время работы с тюнером. Чтобы ввести значение телевизора Sony, нажмите кнопку TV (24), а затем нажмите кнопку ENT/MEM.
CLEAR	Нажмите кнопку SHIFT (23), а затем нажмите CLEAR, чтобы <ul style="list-style-type: none"> – удалить ошибку, допущенную при нажатии неправильной цифровой кнопки DVD-проигрывателя, Blu-ray Disc-проигрывателя, PSX, спутникового тюнера, DVD/VHS COMBO или DVD/HDD COMBO. – вернуться к непрерывному воспроизведению и т.п. спутникового тюнера или DVD-проигрывателя.
-/--	Нажмите кнопку SHIFT (23), а затем нажмите -/-- для выбора режима ввода канала, один или две цифры видеомагнитофона или спутникового тюнера. Для выбора режима ввода канала телевизора нажмите кнопку TV (24), затем нажмите -/--.



Название	Функция
>10	Нажмите кнопку SHIFT (23) и затем нажмите кнопку >10, чтобы <ul style="list-style-type: none"> – выбрать дорожки с номером более 10 CD-проигрывателя, VCD-проигрывателя, LD-проигрывателя, MD-деки, кассетной деки, телевизора, видеомагнитофона или спутникового тюнера. – выбрать номера каналов выхода Digital CATV.
5 2CH/ A.DIRECT	Нажмите для выбора звукового поля (стр. 121, 122).
A.F.D.	
MOVIE	
MUSIC	
6 SLEEP	Нажмите для того, чтобы активировать функцию таймера отключения и настройки интервала, по истечении которого ресивер отключается автоматически.
7 NIGHT MODE	Нажмите, чтобы активировать функцию ночного режима (стр. 76).
8 GUI MODE	Нажмите, чтобы вывести на телевизионный экран меню GUI.

Название	Функция
9 	После нажатия кнопки AMP ([3]), нажмите кнопку HOME/MENU ([11]) для управления ресивером, затем нажмите кнопку  /  для выбора настроек. После нажатия кнопки BD/DVD TOP MENU ([15]) или BD/DVD MENU ([15]) нажмите кнопку  /  для выбора настроек и затем нажмите кнопку  , чтобы ввести свой выбор. Нажмите также кнопку  , чтобы ввести выбор ресивера, видеомагнитофона, спутникового тюнера, DVD-проигрывателя, Blu-ray Disc-проигрывателя, PSX, DVD/VHS COMBO или DVD/HDD COMBO.
10 OPTIONS TOOLS	Нажмите для отображения и выбора пунктов из меню опций для ресивера, DVD-проигрывателя, Blu-ray Disc-проигрывателя, спутникового тюнера и PSX. Нажмите кнопку TV ([24]) и затем нажмите TOOLS для вывода на экран опций телевизора Sony.
11 HOME/ MENU	Нажмите, чтобы вывести на экран телевизора меню ресивера, видеомагнитофона, DVD-проигрывателя, спутникового тюнера, Blu-ray Disc-проигрывателя, PSX, DVD/VHS COMBO или DVD/HDD COMBO. Затем используйте кнопку  /  и  для выполнения необходимых действий в меню. Чтобы ввести на экран меню телевизора Sony, нажмите кнопку TV ([24]), а затем нажмите кнопку HOME/MENU.

Название	Функция
   b)	Нажмите для пропуска дорожек видеомagneтoфона, CD-проигрывателя, VCD-проигрывателя, LD-проигрывателя, DVD-проигрывателя, MD-деки, DAT-деки, кассетной деки, Blu-ray Disc-проигрывателя, PSX, DVD/VHS COMBO или DVD/HDD COMBO.
  b)	Нажмите для – поиска дорожек в прямом/обратном направлении CD-проигрывателя, VCD-проигрывателя, DVD-проигрывателя, LD-проигрывателя, MD-деки, Blu-ray Disc-проигрывателя, PSX, DVD/VHS COMBO или DVD/HDD COMBO. – ускоренной перемотки вперед/назад видеомagneтoфона, DAT-деки или кассетной деки.
 a)b)	Нажмите, чтобы начать воспроизведение с видеомagneтoфона, CD-проигрывателя, VCD-проигрывателя, LD-проигрывателя, DVD-проигрывателя, MD-деки, DAT-деки, кассетной деки, Blu-ray Disc-проигрывателя, PSX, DVD/VHS COMBO или DVD/HDD COMBO.

Название	Функция
 b)	Нажмите, чтобы временно приостановить воспроизведение или запись с видеомagneтoфона, CD-проигрывателя, VCD-проигрывателя, LD-проигрывателя, DVD-проигрывателя, MD-деки, DAT-деки, кассетной деки, Blu-ray Disc-проигрывателя, PSX, DVD/VHS COMBO или DVD/HDD COMBO. (Также запускает процесс записи с компонентами, находящимися в режиме ожидания записи.)
 b)	Нажмите, чтобы остановить воспроизведение с видеомagneтoфона, CD-проигрывателя, VCD-проигрывателя, LD-проигрывателя, DVD-проигрывателя, MD-деки, DAT-деки, кассетной деки, Blu-ray Disc-проигрывателя, PSX, DVD/VHS COMBO или DVD/HDD COMBO.
TUNING +/-	Нажмите для поиска станции.
D.TUNING	Нажмите, чтобы войти в режим прямой настройки.
 	Нажмите, чтобы повторно воспроизвести предыдущую сцену или перемотать вперед текущую сцену DVD-проигрывателя, Blu-ray Disc-проигрывателя, DVD/VHS COMBO или DVD/HDD COMBO.

Название	Функция
13 TV CH +^a/-	Нажмите кнопку TV (24), а затем нажмите кнопку TV CH +/-, чтобы выбрать предустановленные телевизионные каналы.
PRESET +^a/-	Нажмите для – выбора предустановленных станций. – выбора предустановленных каналов видеомагнитофона, спутникового тюнера, Blu-ray Disc-проигрывателя, DVD-проигрывателя, DVD/VHS COMBO или DVD/HDD COMBO.
14 F1, F2	Нажмите F1 или F2, чтобы выбрать компонент. • DVD/HDD COMBO F1: Режим HDD F2: Режим DVD • DVD/VHS COMBO F1: Режим DVD F2: Режим VHS
15 BD/DVD TOP MENU	Нажмите, чтобы вывести на телевизионный экран меню или экранные инструкции DVD или Blu-ray disc. Затем для выполнения операций в меню используйте кнопку  /  /  /  и  .
BD/DVD MENU	Нажмите, чтобы вывести на телевизионный экран меню диска DVD или Blu-ray disc. Затем для выполнения операций в меню используйте кнопку  /  /  /  и  .
TV INPUT	Нажмите кнопку TV (24), а затем нажмите кнопку TV INPUT, чтобы выбрать входной сигнал (вход ТВ или вход видео).
WIDE	Нажмите кнопку TV (24), а затем нажмите кнопку WIDE, чтобы выбрать режим широкого изображения.

Название	Функция
16 TV VOL +/-	Нажмите кнопку TV (24), а затем нажмите кнопку TV VOL +/-, чтобы отрегулировать уровень громкости телевизора.
MASTER VOL +/-	Нажмите, чтобы отрегулировать одновременно уровень громкости всех колонок.
17 MUTING	Нажмите для временного выключения звука. Еще раз нажмите кнопку MUTING, чтобы восстановить звук. Нажмите кнопку TV (24), а затем нажмите кнопку MUTING, чтобы активировать функцию отключения звука телевизора.
18 DISC SKIP	Нажмите для пропуска дисков CD-проигрывателя, VCD-проигрывателя, DVD-проигрывателя, или MD-деки (только для чейнджера на несколько дисков).
19 RETURN/EXIT 	Нажмите для – возврата к предыдущему меню. – выхода из меню, пока меню или экранные инструкции VCD-проигрывателя, LD-проигрывателя, DVD-проигрывателя, Blu-ray Disc-проигрывателя, PSX, DVD/VHS COMBO или спутникового тюнера отображаются на телевизионном экране. Чтобы вернуться к предыдущему меню телевизора Sony, нажмите кнопку TV (24), а затем нажмите кнопку RETURN/EXIT  .

Название	Функция
20 DISPLAY	Нажмите, чтобы выбрать информацию, отображаемую на панели индикации или экране телевизора с видеомagneтофона, VCD-проигрывателя, LD-проигрывателя, DVD-проигрывателя, CD-проигрывателя, MD-деки, Blu-ray Disc-проигрывателя, PSX, спутникового тюнера, DVD/VHS COMBO или DVD/HDD COMBO. Для выбора информации телевизора Sony, нажмите кнопку TV (24), а затем нажмите кнопку DISPLAY.

21 RESOLUTION	Несколько раз нажмите для смены разрешающей способности сигналов, выходящих из разъёма HDMI OUT или COMPONENT VIDEO MONITOR OUT (стр. 96).
----------------------	--

22 INPUT MODE	Нажмите для выбора режима входа, когда одни и те же компоненты подсоединены сразу к цифровому и аналоговому разъёмам (стр. 101).
----------------------	--

23 SHIFT	Нажмите, чтобы загорелись кнопки. При этом изменяется функция пульта дистанционного управления для активизации кнопок, выделенных розовым цветом.
-----------------	---

Название	Функция
24 TV	Нажмите, чтобы загорелись кнопки. При этом изменяется ключевая функция пульта дистанционного управления для активизации кнопок, выделенных желтым цветом. Это также активирует кнопки DISPLAY (20), OPTIONS TOOLS (10), HOME/MENU (11), RETURN/EXIT (19), (+) (9) и (9) / (9), используемые для выполнения операций в меню только для телевизора Sony.

25 THEATRE	Нажмите для получения оптимального изображения, подходящего для кинофильмов и для автоматического вывода звука из колонок, подключенных к данному ресиверу. Примечание Данная кнопка будет работать только при условии, что Ваш телевизор совместим с режимом домашнего кинотеатра. Для получения подробной информации ознакомьтесь с инструкциями по эксплуатации, прилагающимися к телевизору.
-------------------	---

26 RM SET UP	Нажмите для установки пульта дистанционного управления.
---------------------	---

- a) На кнопках номер 5, TV CH +, PRESET + и ► имеются тактильные точки. Использование тактильных точек облегчает управление ресивером.
- b) Для получения информации по кнопкам, которые можно использовать для управления каждым компонентом, смотри таблицу на стр. 124.

Примечания

- Некоторые функции, описанные в данном разделе, на отдельных моделях могут не работать.
- Приведенное выше описание предназначено для использования исключительно в качестве примера. Поэтому для некоторых компонентов действия, описанные выше, могут оказаться невозможными, а функции могут работать иначе.

RM-AAU039

Данный пульт дистанционного управления может использоваться исключительно для управления ресивером. Управление главными функциями ресивера можно осуществлять, выполняя простые операции с помощью данного пульта дистанционного управления.

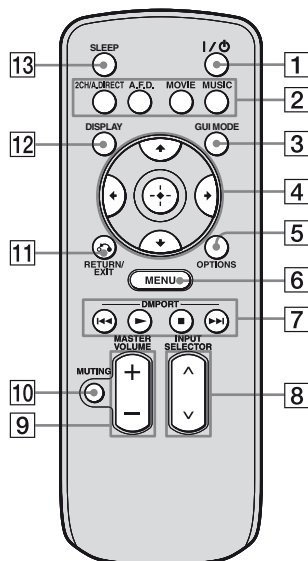

Название	Функция
1 I/⏻ (вкл./режим ожидания)	Нажмите для включения или выключения ресивера.
2 2CH/A.DIRECT A.F.D. MOVIE MUSIC	Нажмите для выбора звукового поля (стр. 121, 122).
3 GUI MODE	Нажмите, чтобы вывести на телевизионный экран меню GUI.

Название	Функция
4	 После нажатия кнопки GUI MODE (3) нажмите  /  /  /  для выбора пунктов меню. Затем нажмите кнопку  , чтобы ввести выбранный пункт.
5	OPTIONS Нажмите для отображения и выбора пунктов из меню опций.
6	MENU Нажмите для отображения меню управления ресивером.
7	DMPORT Нажмите для управления компонентом, подключенным к адаптеру DIGITAL MEDIA PORT (стр. 60).
	 Запуск воспроизведения.
	 Остановка воспроизведения.
	 Пропуск дорожек.
8	INPUT SELECTOR Нажмите для выбора источника входного сигнала для воспроизведения.
9	MASTER VOLUME +/- Нажмите, чтобы отрегулировать уровень громкости.
10	MUTING Нажмите для временного выключения звука. Еще раз нажмите кнопку, чтобы восстановить звук.
11	RETURN/EXIT  Нажмите, чтобы вернуться к предыдущему меню или выйти из меню.
12	DISPLAY Нажмите для выбора информации, отображаемой на панели индикации.
13	SLEEP Нажмите, чтобы активировать функцию таймера отключения и настроить интервал, по истечении которого ресивер отключится автоматически (стр. 110).

1: Установка колонок

Данный ресивер позволяет использовать 7.1-канальную систему (7 колонок и сабвуфер).

Использование 5.1/7.1-канальной системы

Для обеспечения многоканального эффекта объемного звучания, подобного звучанию в кинотеатре, требуется пять колонок (две передние колонки, центральная колонка и две колонки объемного звучания) и сабвуфер (5.1-канальная система).

Пример конфигурации 5.1-канальной акустической системы

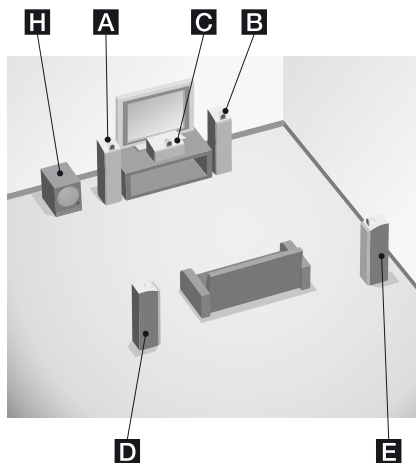

- A** Передняя колонка (левая)
- B** Передняя колонка (правая)
- C** Центральная колонка
- D** Колонка объемного звучания (левая)
- E** Колонка объемного звучания (правая)
- H** Сабвуфер

Подсоединив одну дополнительную заднюю колонку объемного звучания (6.1-канальная система) или две задние колонки объемного звучания (7.1-канального звучания), можно обеспечить высокую точность воспроизведения звука программного обеспечения диска DVD, записанного в формате Surround EX.

Пример конфигурации 7.1-канальной акустической системы

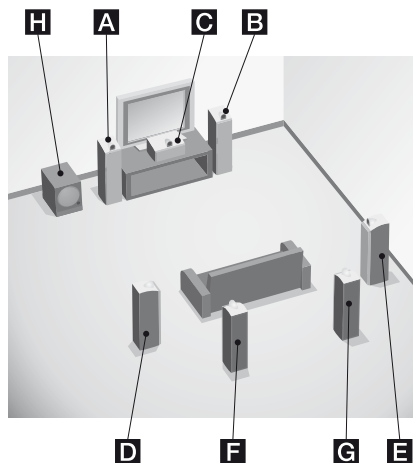

- A** Передняя колонка (левая)
- B** Передняя колонка (правая)
- C** Центральная колонка
- D** Колонка объемного звучания (левая)
- E** Колонка объемного звучания (правая)
- F** Задняя колонка объемного звучания (левая)
- G** Задняя колонка объемного звучания (правая)
- H** Сабвуфер

Совет

- Угол **A** должен быть таким же.

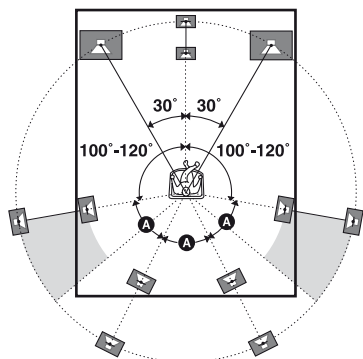

- При подсоединении 6.1-канальной акустической системы разместите заднюю колонку объемного звучания за точкой прослушивания.

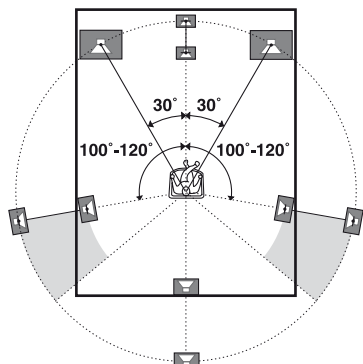

- Так как сабвуфер не производит высоко направленные сигналы, его можно установить в любом месте.

2: Подключение колонок

Перед подключением шнуров убедитесь, что сетевой шнур переменного тока отключен.

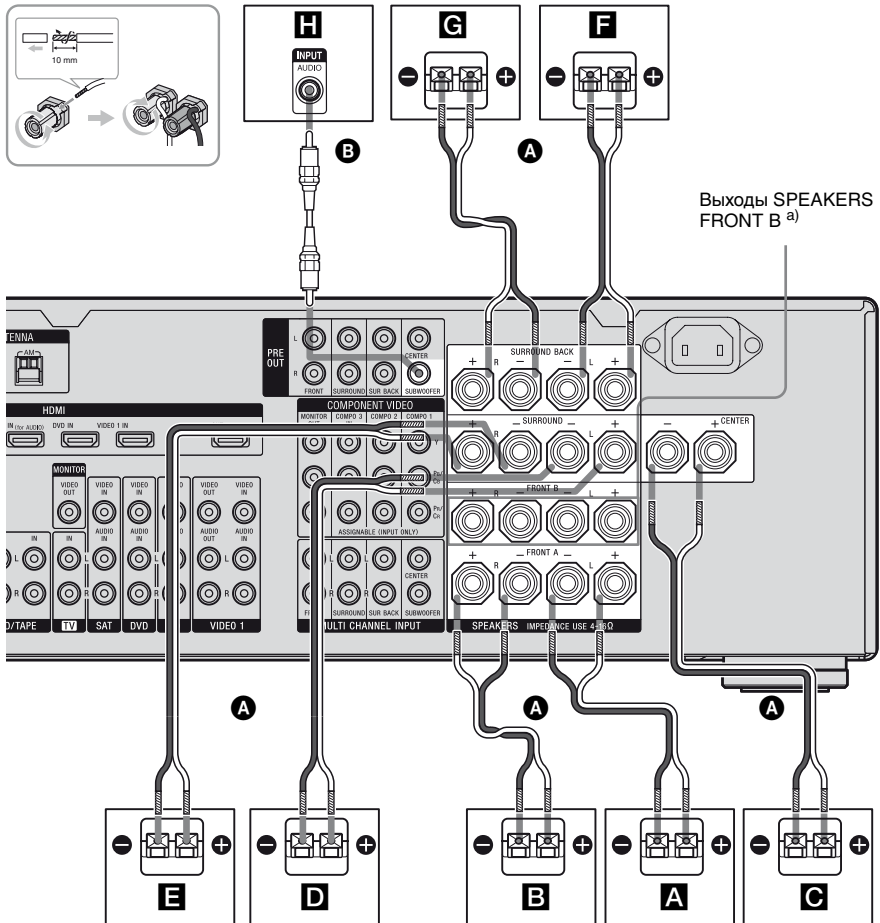
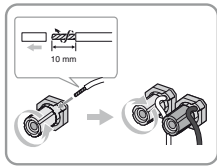

Выходы SPEAKERS FRONT B a)

- A** Шнуры колонок (не прилагаются)
- B** Монофонический аудиoshнур (не прилагается)

- A** Передняя колонка A (левая)
- B** Передняя колонка A (правая)
- C** Центральная колонка
- D** Колонка объемного звучания (левая)
- E** Колонка объемного звучания (правая)
- F** Задняя колонка объемного звучания (левая)^{b)}
- G** Задняя колонка объемного звучания (правая)^{b)}
- H** Сабвуфер^{c)}

- a) Если у Вас имеется дополнительная передняя акустическая система, подключите ее к выходам SPEAKERS FRONT B. Необходимую для использования переднюю акустическую систему можно выбрать с помощью переключателя SPEAKERS (OFF/A/B/A+B), расположенной на передней панели (стр. 53).
- b) При подключении только одной задней колонки объемного звучания подсоедините ее к выходам SPEAKERS SURROUND BACK L.
- c) Если подключен сабвуфер с функцией автоматического перехода в режим ожидания, при просмотре фильмов отключите эту функцию. Если функция перехода в режим ожидания будет включена, переключение сабвуфера в режим ожидания будет выполняться автоматически в зависимости от уровня подаваемого на него входного сигнала, а вывод звука при этом может прекратиться.

Примечания

- При подключении всех колонок с номинальным импедансом 8 Ом и выше установите параметр “Speaker Impedance” в меню настроек Speaker на значение “8 ohms”. При других подключениях установите его на значение “4 ohms”. Подробнее смотрите в разделе “8: Настройка колонок” (стр. 52).
- Перед подсоединением сетевого шнура переменного тока убедитесь, что металлические провода шнуров колонок не соприкасаются друг с другом в пространстве между выходами SPEAKERS.

Совет

Для подключения некоторых колонок к другому силовому усилителю следует использовать разъемы PRE OUT. Такой же сигнал выводится с выходов SPEAKERS и разъемов PRE OUT. Например, если Вы хотите подключить только передние колонки к другому усилителю, подсоедините усилитель к разъемам PRE OUT FRONT L и R.

3: Подключение телевизора

Выбранное входящее изображение можно просматривать, если подключить телевизор к разъёму MONITOR OUT или HDMI OUT. Управление данным ресивером можно осуществлять с помощью GUI (Graphical User Interface).

Нет необходимости производить подключение всех кабелей. Подключите аудио и видеос шнуры к соответствующим разъёмам Ваших компонентов. Перед подключением шнуров убедитесь, что сетевой шнур переменного тока отключен.

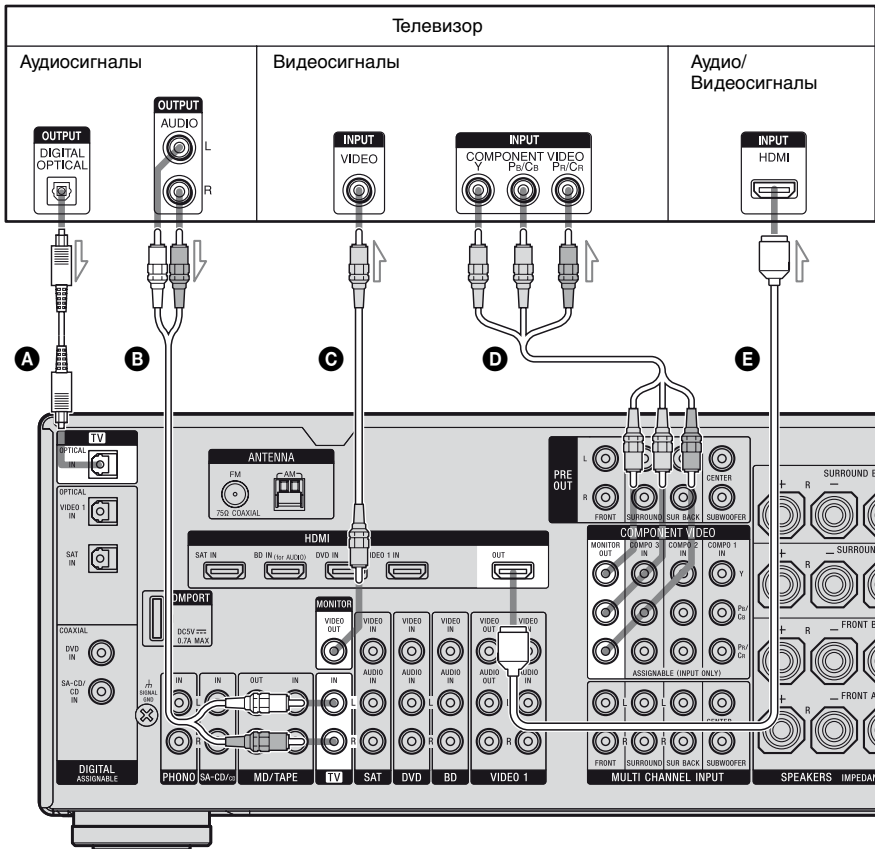

- A** Оптический цифровой шнур (не прилагается)
- B** Аудиошнур (не прилагается)
- C** Видеошнур (не прилагается)
- D** Шнур компонентного видео (не прилагается)
- E** HDMI кабель (не прилагается)

Рекомендуется использовать Sony HDMI-кабель.

Примечания

- При выводе видео и аудио сигналов воспроизводимого компонента на телевизор через ресивер следует убедиться, что ресивер включен. Если источник электропитания ресивера не включен, ни видео, ни аудиосигналы не будут передаваться.
- При подключении оптических цифровых шнуров штекеры следует вставлять прямо до щелчка, пока она не встанут на место.
- Не следует сгибать или связывать оптические цифровые шнуры.
- Изображение, выводимое на экран телевизора, может быть искажено по причине состояния соединения между телевизором и антенной. В таком случае установите антенну подальше от ресивера.

Совет

- Ресивер имеет функцию преобразования видео. Подробнее смотрите в разделе “Примечания по преобразованию видеосигналов” (стр. 42).
- Если Вы подключите разъём аудио выхода телевизора к разъёмам TV IN на ресивере, звук телевизора будет выводиться из колонок, подключенных к ресиверу. В данной конфигурации, если есть возможность переключить разъём вывода звука телевизора между положениями “Fixed” или “Variable”, установите его в положение “Fixed”.
- Все цифровые аудио разъёмы совместимы с частотами дискретизации 32 кГц, 44,1 кГц, 48 кГц и 96 кГц.

4а: Подключение аудиокomпонентов

Как подключить Ваши компоненты

Данный раздел содержит описание подключения компонентов к данному ресиверу. Перед тем как приступить к выполнению работ, найдите страницы, приведенного ниже раздела “Подключаемые компоненты”, на которых описано подключение каждого компонента.

После выполнения подключения всех компонентов перейдите к разделу “5: Подключение антенн” (стр. 45).

Подключаемые компоненты	Стр.
Super Audio CD-проигрыватель, CD-проигрыватель	С цифровым аудиовыходом 26
	С многоканальным аудиовыходом 28
	Только с аналоговым аудиовыходом 29
MD-дека, кассетная дека, проигрыватель аналоговых дисков	Только с аналоговым аудиовыходом 29
Адаптер DIGITAL MEDIA PORT	26

Примечания

- Перед подключением шнуров убедитесь, что сетевой шнур переменного тока отключен.
- При подключении оптических цифровых шнуров штекеры следует вставлять прямо до щелчка, пока она не встанут на место.
- Не следует сгибать или связывать оптические цифровые шнуры.

Совет

Все цифровые аудио разъёмы совместимы с частотами дискретизации 32 кГц, 44,1 кГц, 48 кГц и 96 кГц.

Подключение компонентов, оснащенных цифровыми аудиовыходными разъёмами

Следующие рисунки показывают, как подключить Super Audio CD-проигрыватель, CD-проигрыватель и DIGITAL MEDIA PORT-адаптер.

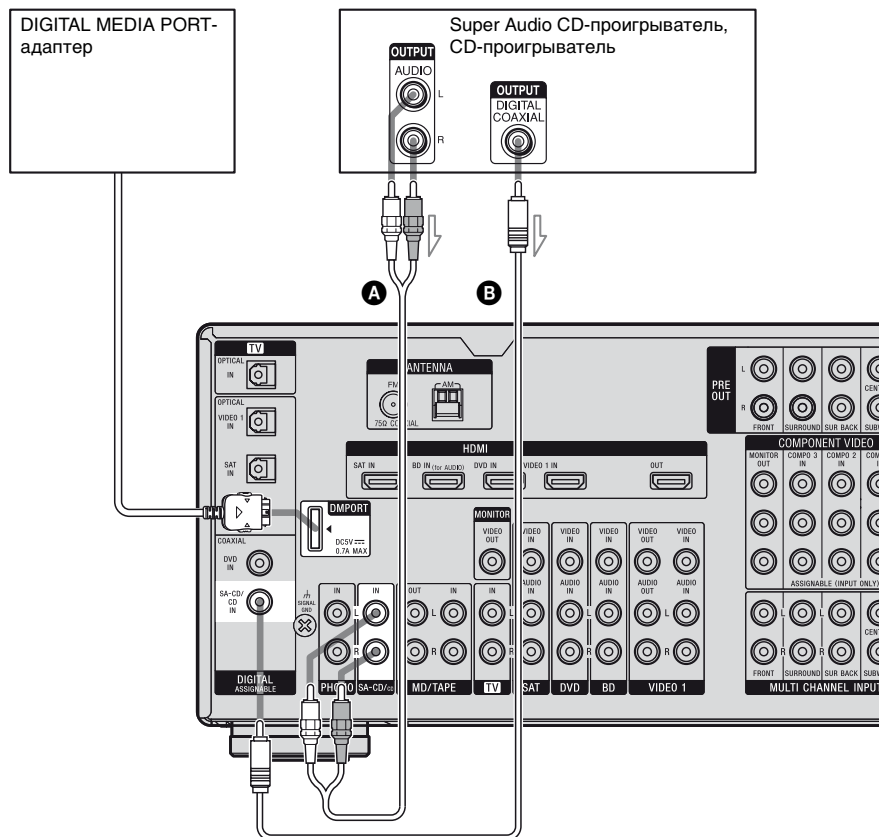

- A** Аудиошнур (не прилагается)
- B** Коаксиальный цифровой шнур (не прилагается)

Примечания по подключению адаптера DIGITAL MEDIA PORT

- При подключении адаптера DIGITAL MEDIA PORT убедитесь, что коннектор вставлен таким образом, что знак стрелки направлен на знак стрелки на разъёме DMPORT.
- Убедитесь, что соединения DMPORT выполнены надёжно, для этого коннектор следует вставлять прямо.
- В связи с тем, что коннектор адаптера DIGITAL MEDIA PORT является хрупкой деталью, при установке или извлечении из ресивера следует обращаться с ним осторожно.
- Чтобы отсоединить адаптер DIGITAL MEDIA PORT, нажмите на боковые части коннектора, как только он будет установлен на место.

Примечания по воспроизведению Super Audio CD на Super Audio CD-проигрывателе

- При воспроизведении Super Audio CD подключите проигрыватель к разъёмам MULTI CHANNEL INPUT или SA-CD/CD IN (разъём аналогового входа), расположенным на данном ресивере. Ознакомьтесь с инструкциями по эксплуатации, прилагающимися к Super Audio CD-проигрывателю.
- Выполнение цифровых записей Super Audio CD невозможно.

Если Вы хотите подключить несколько цифровых компонентов, но не можете найти свободный вход

Смотрите “Прослушивание звука/ просмотр изображения с других входов” (стр. 102).

Подключение компонентов, оснащенных многоканальными выходными разъёмами

Или же многоканальные входные разъёмы можно использовать для подключения внешнего многоканального декодера.

Если DVD или Super Audio CD-проигрыватель оснащен многоканальными выходными разъёмами, их можно подключить к разъёмам MULTI CHANNEL INPUT данного ресивера и наслаждаться многоканальным звуком.

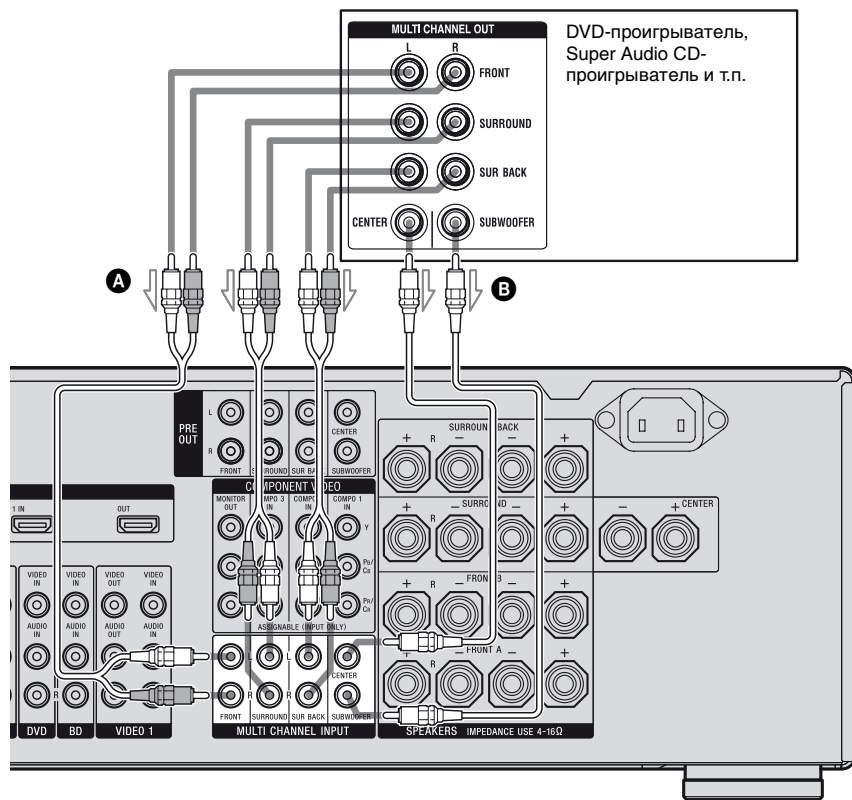

- A** Аудиошнур (не прилагается)
- B** Монофонический аудиошнур (не прилагается)

Примечание

АудIOSигналы, входящие с разъёма MULTI CHANNEL INPUT, не выводятся на другие аудиовыходные разъёмы. Запись сигналов невозможна.

Подключение компонентов с аналоговыми аудио разъёмами

Следующие рисунки показывают, как подключить компонент с аналоговым разъёмом, как, например, кассетная дека, проигрыватель и т.п.

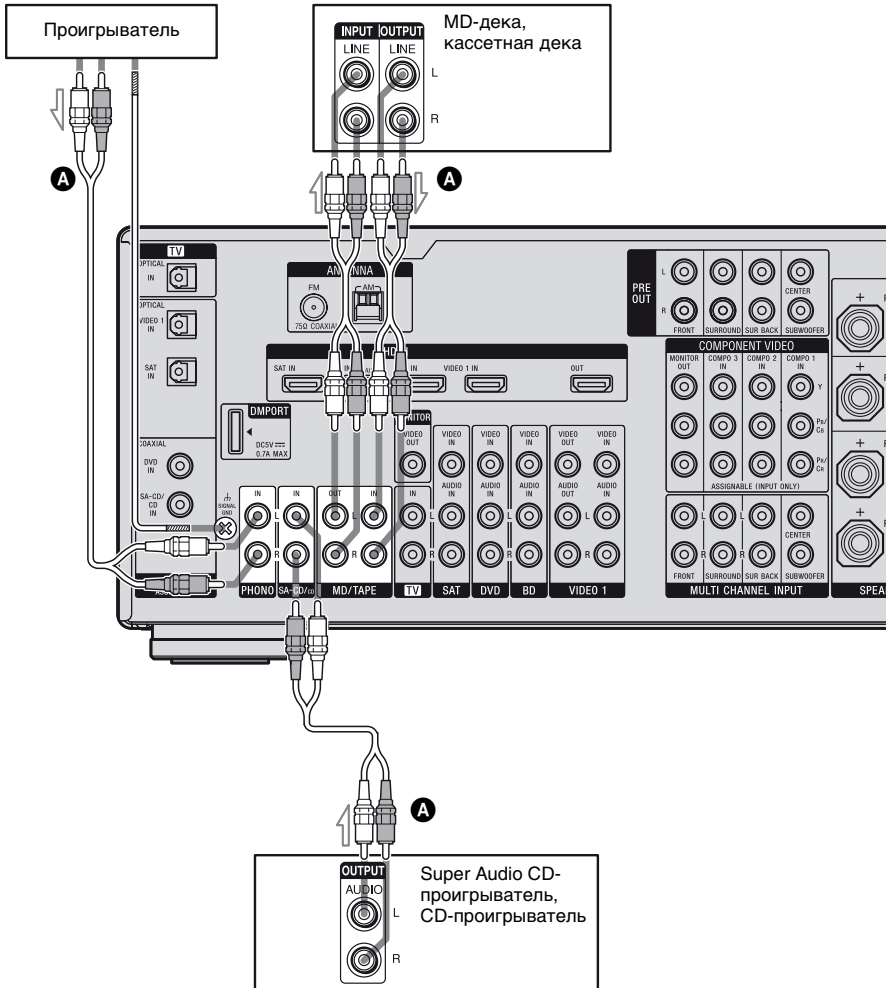

A Аудиошнур (не прилагается)

Примечание

Если проигрыватель имеет провод заземления, подсоедините его к выходу \hbar SIGNAL GND.

4b: Подключение видеокомпонентов

Как подключить Ваши компоненты

Данный раздел содержит описание подключения компонентов к данному ресиверу. Перед тем как приступить к выполнению работ, найдите страницы, приведенного ниже раздела “Подключаемые компоненты”, на которых описано подключение каждого компонента.

После выполнения подключения всех компонентов перейдите к разделу “5: Подключение антенн” (стр. 45).

Подключаемые компоненты	Стр.
Телевизор	24
С разъёмом HDMI	31
Blu-ray Disc-проигрыватель	35
DVD-проигрыватель	36
Спутниковый тюнер, декодер каналов кабельного телевидения	37
DVD-рекордер, видеомагнитофон	39
Видеокамера, приставка для видеоигр и т.п.	39

Подключаемые разъёмы видео входа/выхода

Качество изображения зависит от использующегося для подключения разъёма. Ознакомьтесь со следующими иллюстрациями. Выберите подключение в соответствии с имеющимися на Ваших компонентах разъёмами.

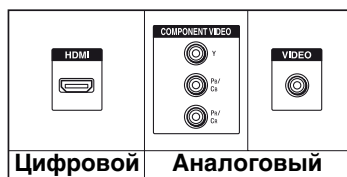

Изображение высокого качества

Примечания

- Перед подключением шнуров убедитесь, что сетевой шнур переменного тока отключен.
- При выводе видео и аудио сигналов воспроизводимого компонента на телевизор через ресивер следует убедиться, что ресивер включен. Если источник электропитания ресивера не включен, ни видео, ни аудиосигналы не будут передаваться.

Преобразование видеосигналов

Данный ресивер оснащен функцией преобразования видеосигналов с повышением частоты. Подробнее смотрите в разделе стр. 41.

Подключение компонентов с разъёмами HDMI

HDMI является сокращенным названием для High-Definition Multimedia Interface. Он представляет собой интерфейс, передающий видео- и аудиосигналы в цифровом формате.

Технические характеристики HDMI

- Цифровые аудиосигналы, передаваемые HDMI, могут выводиться из колонок и разъёмов PRE OUT на данном ресивере. Данный сигнал поддерживает Dolby Digital, DTS и линейный PCM.
- Данный ресивер может принимать Multi Linear PCM (Многолинейную кодово-импульсную модуляцию) (до 8 каналов) с частотой дискретизации 192 кГц или менее с соединением HDMI.
- Аналоговые видеосигналы, входящие в разъём VIDEO или разъёмы COMPONENT VIDEO, можно преобразовать с повышением частоты как сигналы HDMI. Аудиосигналы не выводятся из разъёма HDMI OUT, когда выполняется преобразование изображения.
- Данный ресивер поддерживает High Bitrate Audio (DTS-HD Master Audio, Dolby TrueHD), Deep Colour (Deep Color) и передачу xvYCC, расширенную HDMI вер. 1.3.
- Данный ресивер поддерживает функцию Контроля по HDMI. Подробнее смотрите в разделе “Контроль по HDMI” (стр. 89).

Примечания по соединительным кабелям

- Рекомендуется использовать Sony HDMI-кабель.
- При просмотре изображений или прослушивании звука во время передачи Deep Colour (Deep Color) или при просмотре видео изображения с разрешением 1080p или выше рекомендуется использовать HDMI-кабель с логотипом HDMI (изготовленный Sony) для разъёма HDMI в соответствии с высокой скоростью (кабель HDMI версия 1.3a, категория 2).
- Не рекомендуется использовать кабель для преобразования HDMI-DVI. При подключении кабеля для преобразования HDMI-DVI к компоненту DVI-D вывод звука и/или изображения может прекратиться. Если звук выводится неправильно, подсоедините другие аудишнуры или цифровые соединительные шнуры, затем в меню опций входа установите “Input Assign”.

Примечания по HDMI-соединениям

- Если изображение плохое или звук не выводится из компонента, подключенного через HDMI-кабель, проверьте настройку подключенного компонента.
- Аудиосигнал, входящий на разъём HDMI IN, выводится из разъёмов выхода колонок, разъёма HDMI OUT и разъёмов PRE OUT. Он не выводится из других аудио разъёмов.
- Видеосигнал, входящий на разъём HDMI IN, может выводиться только с разъёма HDMI OUT. Входящий видеосигнал не может выводиться с разъёмов VIDEO OUT или MONITOR VIDEO OUT.

- Аудио- и видеосигналы входа HDMI не будут выводиться с разъёма HDMI OUT, пока на экране будет отображаться меню ресивера.
- Если Вы хотите прослушивать звук с колонок телевизора, установите выход аудио “Audio Out” на “TV+AMP” в меню настроек HDMI (стр. 67). Если Вы не можете воспроизвести многоканальный аудиосигнал, установите на “AMP”. Тем не менее, звук не будет выводиться из колонок телевизора.
- Сигналы DSD от Super Audio CD не входят и не выводятся.
- При выводе видео и аудио сигналов воспроизводимого компонента на телевизор через ресивер следует убедиться, что ресивер включен. Если источник электропитания ресивера не включен, ни видео, ни аудиосигналы не будут передаваться.
- Набор аудиосигналов (частота дискретизации, длина бита и т.п.), передаваемых с разъёма HDMI, может быть ограничен подключенным компонентом. Если изображение плохое или звук не выводится из компонента, подключенного через HDMI-кабель, проверьте настройку подключенного компонента.
- Когда частота дискретизации, количество каналов или аудиоформат выходящих с воспроизводящегося компонента аудиосигналов переключены, возможно прерывание звука.
- Когда подключенный компонент несовместим с технологией защиты авторских прав (HDCP), изображение и/или звук, выводимые с разъёма HDMI OUT, могут быть искаженными или могут не выводиться вообще. В таком случае проверьте спецификации подключенного компонента.

продолжение следует

- Вы можете использовать High Bitrate Audio (DTS-HD Master Audio, Dolby TrueHD), многоканальный линейный PCM только, если подключен HDMI.
- Для использования High Bitrate Audio (DTS-HD Master Audio, Dolby TrueHD) установите разрешающую способность изображения воспроизводящегося компонента более, чем на 720p.
- При установке разрешения изображения воспроизводящегося компонента, возможно, потребуется выполнение некоторых настроек, перед тем, как Вы сможете использовать многоканальный линейный PCM. Ознакомьтесь с инструкциями по эксплуатации, прилагающимися к проигрывателю.
- Не каждый компонент HDMI поддерживает все функции, определенные указанной версией HDMI. Например, компоненты, поддерживающие HDMI, вер. 1.3a, могут не поддерживать функцию Deep Colour (Deep Color).
- Для получения подробной информации ознакомьтесь с инструкциями по эксплуатации каждого компонента.

Подключение Blu-ray Disc-проигрывателя

Следующие рисунки показывают, как подключить Blu-ray Disc-проигрыватель.

Нет необходимости производить подключение всех кабелей.

Подключите аудио и видеод шнуры к соответствующим разъёмам Ваших компонентов.

Примечание

Для вывода многоканального цифрового аудио с Blu-ray Disc-проигрывателя установите настройку цифрового аудиовыхода на Blu-ray Disc-проигрывателе. Ознакомьтесь с инструкциями по эксплуатации, прилагающимися к Blu-ray Disc-проигрывателю.

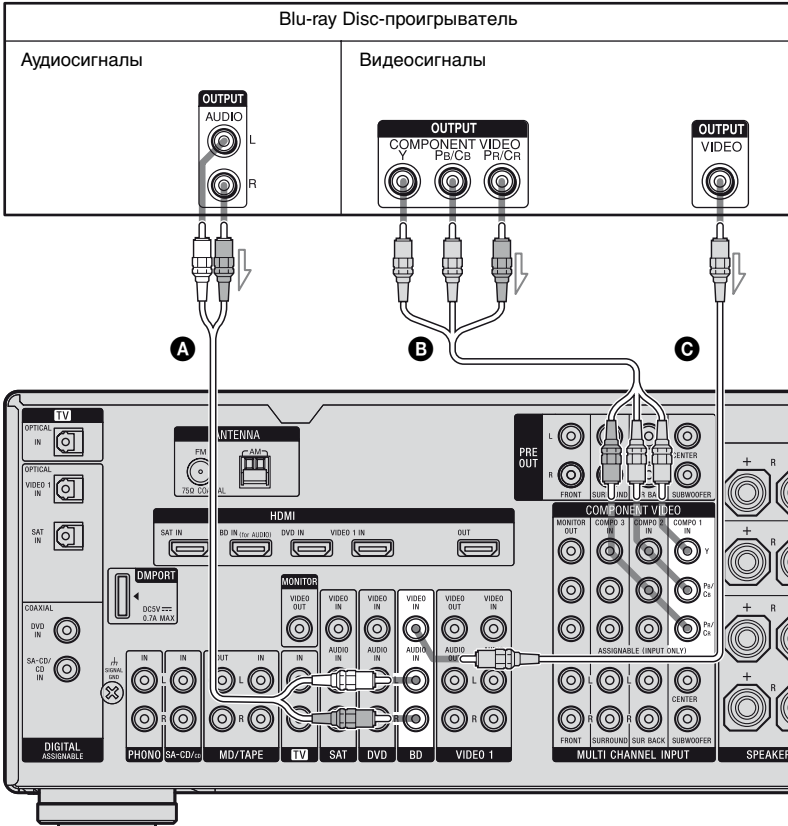

- A** Аудиошнур (не прилагается)
- B** Шнур компонентного видео (не прилагается)
- C** Видеошнур (не прилагается)

Совет

Разъёмы COMPONENT VIDEO COMPO 1 IN предназначены для Blu-ray Disc-проигрывателя. При подключении Blu-ray Disc-проигрывателя к разъёмам COMPONENT VIDEO COMPO 2 или COMPONENT VIDEO COMPO 3 IN установите настройку "Input Assign" в меню входа.

Подключение DVD-проигрывателя

Следующие рисунки показывают, как подключить DVD-проигрыватель. Нет необходимости производить подключение всех кабелей. Подключите аудио и видеод шнуры к соответствующим разъёмам Ваших компонентов.

Примечание

Для вывода многоканального цифрового аудио с DVD-проигрывателя установите настройку цифрового аудиовыхода на DVD-проигрывателе. Ознакомьтесь с инструкциями по эксплуатации, прилагающимися к DVD-проигрывателю.

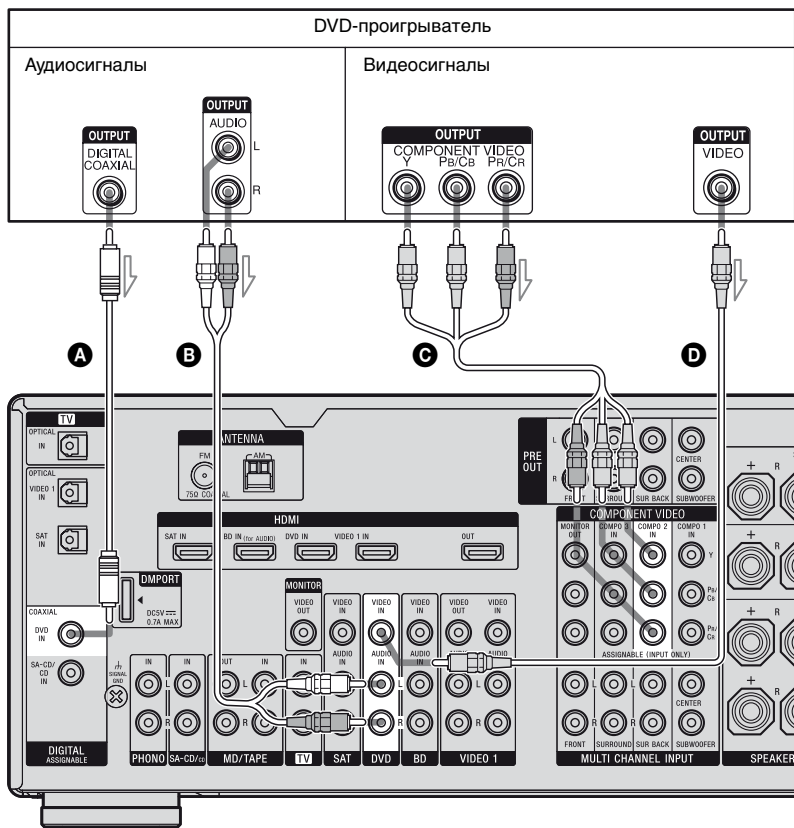

- A** Коаксиальный цифровой шнур (не прилагается)
- B** Аудиошнур (не прилагается)
- C** Шнур компонентного видео (не прилагается)
- D** Видеошнур (не прилагается)

Совет

- Все цифровые аудио разъёмы совместимы с частотами дискретизации 32 кГц, 44,1 кГц, 48 кГц и 96 кГц.
- Разъёмы COMPONENT VIDEO COMPO 2 IN предназначены для DVD-проигрывателя. При подключении DVD-проигрывателя к разъёмам COMPONENT VIDEO COMPO 1 или COMPONENT VIDEO COMPO 3 IN установите настройку "Input Assign" в меню входа.

Подключение спутникового тюнера, декодера каналов кабельного телевидения

Следующие рисунки показывают, как подключить спутниковый тюнер, декодер каналов кабельного телевидения.

Нет необходимости производить подключение всех кабелей.

Подключите аудио и виде шнуры к соответствующим разъёмам Ваших компонентов.

Примечания

- При подключении оптических цифровых шнуров штекеры следует вставлять прямо до щелчка, пока она не встанут на место.
- Не следует сгибать или связывать оптические цифровые шнуры.

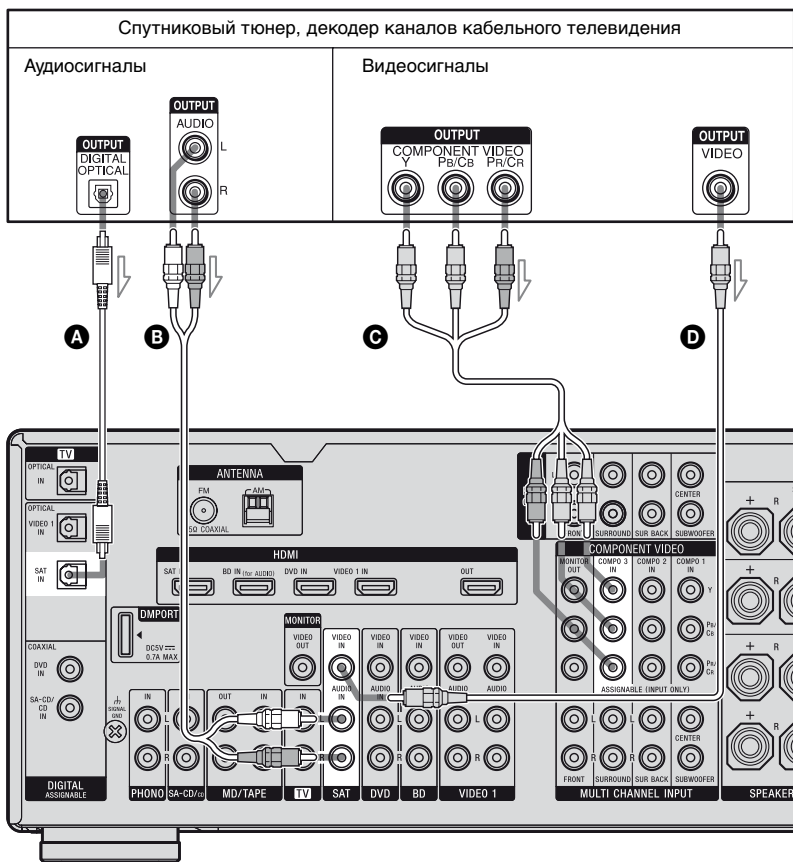

- A** Оптический цифровой шнур (не прилагается)
- B** Аудиошнур (не прилагается)
- C** Шнур компонентного видео (не прилагается)
- D** Видеошнур (не прилагается)

Совет

- Все цифровые аудио разъемы совместимы с частотами дискретизации 32 кГц, 44,1 кГц, 48 кГц и 96 кГц.
- Разъемы COMPONENT VIDEO COMPO 3 IN предназначены для спутникового тюнера. При подключении спутникового тюнера к разъемам COMPONENT VIDEO COMPO 1 или COMPONENT VIDEO COMPO 2 IN установите настройку “Input Assign” в меню входа.

Подключение компонентов, оснащенных аналоговым видео и аудио разъёмом

Следующие рисунки показывают, как подключить компонент с аналоговыми разъёмами, как, например, DVD-рекордер или видеомэгафон и т.п. Нет необходимости производить подключение всех кабелей.

Подключите аудио и видеоснуры к соответствующим разъёмам Ваших компонентов.

Примечания

- Убедитесь, что заводская настройка кнопки ввода VIDEO 1 на пульте дистанционного управления изменена и Вы можете использовать кнопку для управления DVD-рекордера. Подробнее смотрите в разделе “Программирование пульта дистанционного управления” (стр. 125).
- Также можно переименовать вход VIDEO 1 таким образом, чтобы он мог выводиться на телевизионный экран или панель индикации. Подробнее смотрите в разделе “Присваивание названий входам” (стр. 100).

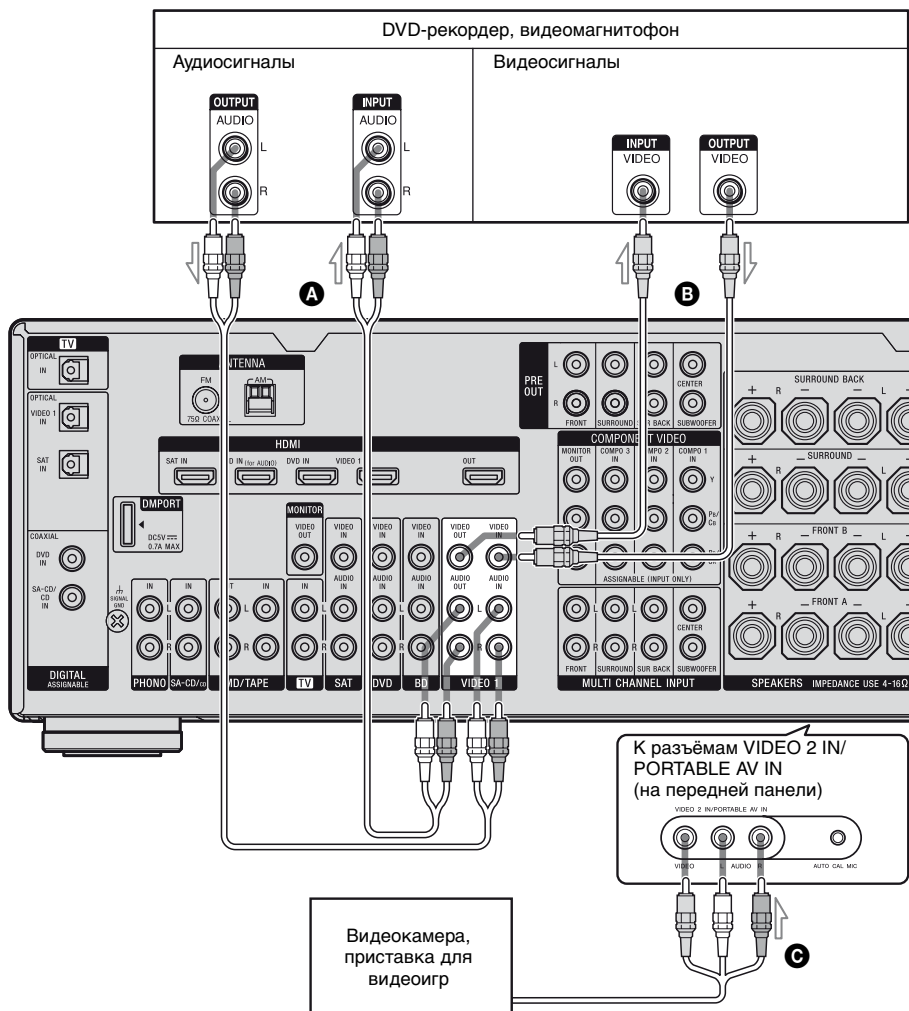

- А** Аудиошнур (не прилагается)
- Б** Видеошнур (не прилагается)
- С** Аудио/видеошнур (не прилагается)

Функция для преобразования видеосигналов

Данный ресивер оснащен функцией преобразования видеосигналов. После подключения данного ресивера через разъём MONITOR OUT или HDMI OUT, как показано на рисунке, можно вывести видеосигнал.

- Видеосигналы могут выводиться как HDMI видеосигналы и сигналы компонентного видео.
- Компонентные видеосигналы могут выводиться как HDMI видео и видеосигналы.

Подробнее о функции преобразования видеосигналов смотрите в разделе “Таблица входного/выходного преобразования видеосигналов с классификацией по настройкам меню” (стр. 43).

Таблица входного/выходного преобразования видеосигналов ресивера

Подробнее о функции преобразования изображений смотрите в “Таблица входного/выходного преобразования видеосигналов с классификацией по настройкам меню” (стр. 43).

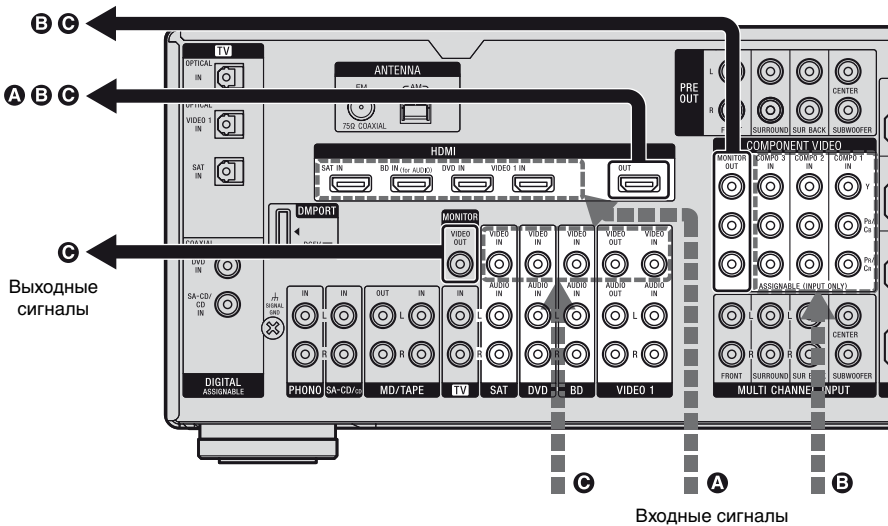

продолжение следует

Разъём OUTPUT \ Разъём INPUT	HDMI OUT	COMPONENT VIDEO MONITOR OUT	MONITOR VIDEO OUT
HDMI IN A	△	X	X
COMPONENT VIDEO IN B	○	○/△	X
VIDEO IN C	○	○	△

○ : Видеосигналы преобразовываются с повышением частоты и выводятся через видеопреобразователь.

△ : Выводится такой же тип сигнала, что и тип входного сигнала. Видеосигналы не преобразовываются.

X : Видеосигналы не выводятся.

Примечания по преобразованию видеосигналов

- Когда видеосигналы из видеоманитона и т.п. преобразовываются на данном ресивере и затем выводятся на телевизор, в зависимости от состояния выхода видеосигнала, изображение на экране телевизора может появляться искаженным по горизонтали или вообще не выводиться.
- HDMI видеосигналы не могут преобразовываться в компонентные видеосигналы и видеосигналы.
- При воспроизведении видеоманитона с системой улучшения изображения, такой как ТВС, изображения могут искажаться или могут вообще не выводиться. В таком случае отключите функцию улучшения изображения.
- Разрешающая способность сигналов вывода на разъёмы COMPONENT VIDEO MONITOR OUT преобразуется до 1080i. Разрешающая способность сигналов вывода на разъём HDMI OUT преобразуется до 1080p.

- COMPONENT VIDEO MONITOR OUT разъёмы имеют ограничения по разрешению при преобразовании разрешения видеосигналов, защищенных от несанкционированного копирования технологией защиты авторских прав. Разрешение свыше 480p может выводиться на разъёмы COMPONENT VIDEO MONITOR OUT. Разъём HDMI OUT не имеет ограничений по значениям разрешающей способности.
- Установите “Resolution” на “AUTO” или “480/576i” в меню настроек Video для вывода видеосигналов с разъёма MONITOR VIDEO OUT и COMPONENT VIDEO MONITOR OUT, если они оба подключены.

Отображение скрытых титров

Установите “Resolution” на “DIRECT” в меню настроек Video при получении сигнала, поддерживающего функцию отображения скрытых титров. Используйте такой же тип шнура, что и шнур для входных/выходных сигналов.

Таблица входного/выходного преобразования видеосигналов с классификацией по настройкам меню

Подробнее о настройке меню “Resolution” смотрите “Настройки для видео (Меню настроек Video)” (стр. 67), а о работе - смотрите “Преобразование аналоговых входных видеосигналов” (стр. 96).

“Resolution” настройка меню	Выход из			
	Входные сигналы	Разъём HDMI OUT	Разъёмы COMPONENT VIDEO MONITOR OUT	Разъём MONITOR VIDEO OUT
DIRECT	Компонентное видео	X	Δ	X
	Видео	X	X	Δ
AUTO (начальная настройка)	Компонентное видео	○ ^{a)}	○ ^{b)}	X
	Видео	○ ^{a)}	○ ^{b)}	Δ
480/576i	Компонентное видео	○ ^{c)}	○	X
	Видео	○ ^{c)}	○	Δ
480/576p	Компонентное видео	○	○	X
	Видео	○	○	Δ
720p, 1080i	Компонентное видео	○	○ ^{d)}	X
	Видео	○	○ ^{d)}	Δ
1080p	Компонентное видео	○	Δ	X
	Видео	○	X	Δ

○ : Видеосигналы преобразовываются с повышением частоты и выводятся через видеопреобразователь.

Δ : Выводится такой же тип сигнала, что и тип входного сигнала. Видеосигналы не преобразовываются.

X : Видеосигналы не выводятся.

a) Разрешающая способность устанавливается автоматически в зависимости от подключенного телевизионного монитора.

b) Если телевизор подключен к разъёму, который не является разъёмом HDMI, сигналы 480/576i выводятся, если “Resolution” установлен на “AUTO”.

c) Сигналы 480/576p выводятся, даже если установлено 480/576i.

d) Видеосигналы без защиты от несанкционированного копирования выводятся на основании меню настроек. Видеосигналы с защитой от несанкционированного копирования выводятся как 480p.

Примечания

- Видеосигналы не выводятся с разъемов COMPONENT VIDEO MONITOR OUT, если монитор и т.п. подключен к разъему HDMI OUT.
- При выборе в меню “Resolution” разрешающей способности, которая не поддерживается подключенным телевизором, изображения с телевизора не смогут выводиться правильно.
- Выходные сигналы преобразованного изображения HDMI не поддерживают “x.v.Colour (x.v.Color)”.
- Выходные сигналы преобразованного изображения HDMI не поддерживают Deep Colour (Deep Color).
- Если подключен разъем HDMI OUT, из разъемов COMPONENT VIDEO MONITOR OUT не выводится видеосигнал, преобразованный с повышением частоты. Разъемы COMPONENT VIDEO MONITOR OUT имеют только прямой выход компонентного сигнала.

5: Подключение антенн

Подключите входящие в комплект антенны: рамочную антенну для диапазона AM и проволочную антенну для диапазона FM.

Перед подключением антенн убедитесь, что сетевой шнур питания отключен.

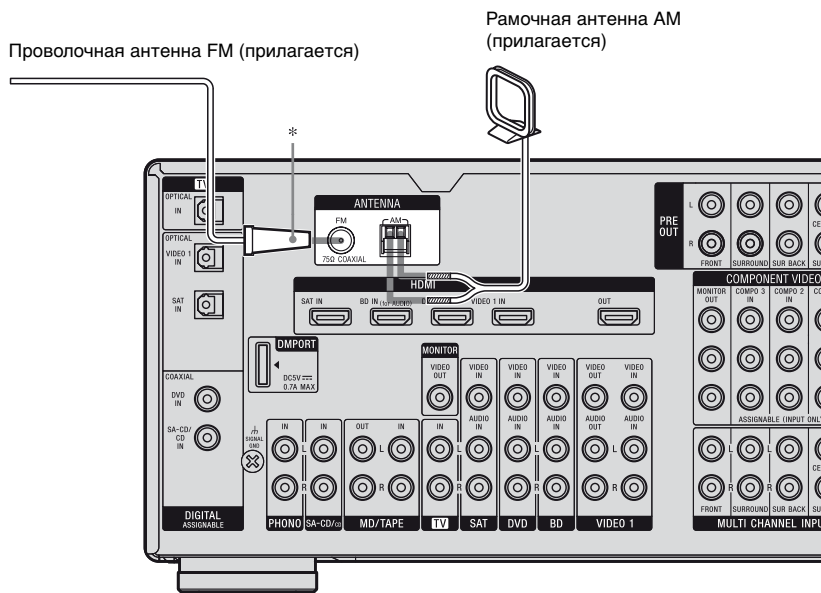

* Конфигурация разъемов варьируется в зависимости от региона.

Примечания

- Во избежание образования помех рамочную антенну AM следует установить подальше от ресивера и других компонентов.
- Обязательно полностью растяните проволочную антенну FM.
- После подключения проволочной антенны FM поддерживайте, насколько это возможно, ее горизонтальное положение.

6: Подготовка ресивера и пульта дистанционного управления

Подключение сетевого шнура переменного тока

Подключите прилагающийся сетевой шнур переменного тока к выходу AC INLET на ресивере, а затем подключите сетевой шнур переменного тока к электрической розетке.

Примечания

- Перед подсоединением сетевого шнура переменного тока убедитесь, что металлические провода шнуров колонок не соприкасаются друг с другом между выходами SPEAKERS.
- Надежно подключите сетевой шнур переменного тока.

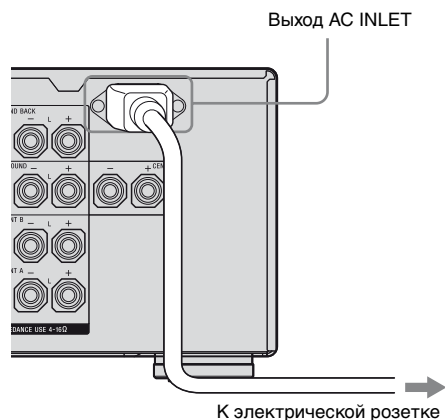

Между штекером и задней панелью остается некоторое пространство, даже если шнур питания установлен надежно. Предполагается, что шнур должен быть подсоединен таким образом. Это не является неисправностью.

Выполнение первоначальной настройки

Перед использованием ресивера в первый раз установите его в исходное состояние, выполнив следующие действия. Данная процедура также может использоваться для сброса выполненных настроек до заводских значений.

Для выполнения данных действий следует использовать кнопки, расположенные на ресивере.

1,2 2,3 2,3

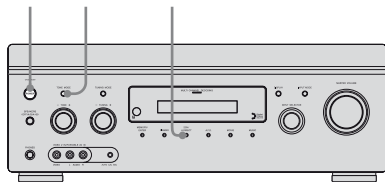

- 1** Нажмите кнопку **POWER** для выключения ресивера.
- 2** Удерживая кнопку **TONE MODE** и **2CH/A.DIRECT**, нажмите кнопку **POWER** для включения ресивера.

3 Спустя несколько секунд отпустите кнопки TONE MODE и 2CH/A.DIRECT.

После кратковременного отображения индикации “CLEARING” на дисплее появится индикация “CLEARED !”. Все настройки, которые Вы изменили или отрегулировали, будут сброшены до заводских настроек.

Установка батареек в пульт дистанционного управления

Вставьте две батарейки R6 (размера AA) в пульт дистанционного управления RM-AAP024.

Вставьте две батарейки R6 (размера AA) в пульт дистанционного управления RM-AAU039.

При установке батареек соблюдайте полярность.

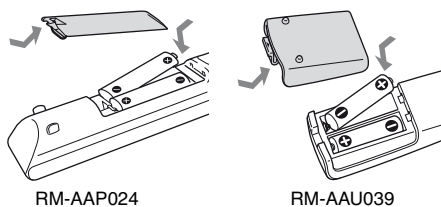

RM-AAP024

RM-AAU039

Примечания

- Не оставляйте пульт дистанционного управления в очень жарком или влажном месте.
- Не используйте новую батарейку вместе со старыми.
- Не используйте вместе с марганцевыми батарейками другие типы батареек.
- Не подвергайте датчик дистанционного управления воздействию прямых солнечных лучей или осветительных приборов. Невыполнение данного требования может привести к возникновению неисправности.

- Если пульт дистанционного управления не планируется использовать в течение длительного времени, извлеките батарейки, чтобы предотвратить его возможное повреждение, вызванное утечкой электролита и коррозией.
- При замене батареек запрограммированные коды пульта дистанционного управления могут быть удалены. Если это произошло, запрограммируйте коды пульта дистанционного управления снова (стр. 125).

Совет

Если управление ресивером с помощью пульта дистанционного управления стало невозможным, замените все батарейки на новые.

О командном режиме

Ресивер и пульт дистанционного управления используют один и тот же командный режим.

При различных командных режимах ресивера и пульта дистанционного управления использование пульта дистанционного управления для управления ресивером невозможно. Если командные режимы как ресивера, так и пульта дистанционного управления являются режимами начальных настроек (AV SYSTEM 2), нет необходимости осуществлять их переустановку.

Вы можете включить командный режим (AV SYSTEM 1 или AV SYSTEM 2) ресивера и пульта дистанционного управления. Если ресивер и какой-либо другой компонент Sony отвечает на одну и ту же команду пульта дистанционного управления, переключите командный режим либо данного компонента, либо ресивера, так чтобы компонент не срабатывал на команду пульта дистанционного управления, предназначенную для ресивера.

Для переключения командного режима ресивера

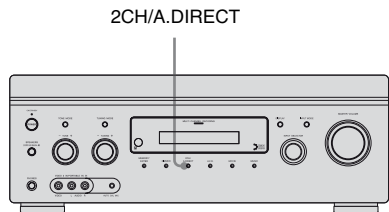

Включите ресивер, пока будет нажата кнопка 2CH/A.DIRECT.

Когда командный режим установлен на "AV2", на дисплее появляется индикация "C. MODE AV2".

Когда командный режим установлен на "AV1", на дисплее появляется индикация "C. MODE AV1".

Переключение командного режима пульта дистанционного управления RM-AAP024

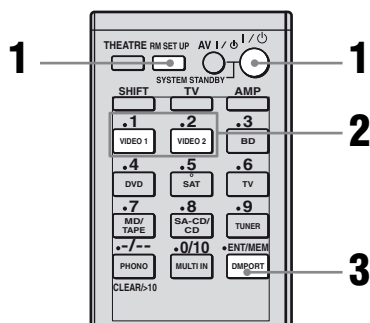

- 1 Нажмите кнопку I/⏻, пока будет нажата кнопка RM SET UP. Кнопка RM SET UP мигает, и горит индикатор кнопки SHIFT.

- 2 Нажмите кнопку 1 или 2 во время мигания кнопки RM SET UP. При нажатии кнопки 1 командный режим устанавливается на AV SYSTEM 1. При нажатии кнопки 2 командный режим устанавливается на AV SYSTEM 2.

- 3 Нажмите кнопку ENT/MEM, когда загорится кнопка RM SET UP. Кнопка RM SET UP мигнет два раза, затем процесс настройки командного режима будет завершен.

Переключение командного режима пульта дистанционного управления RM-AAU039

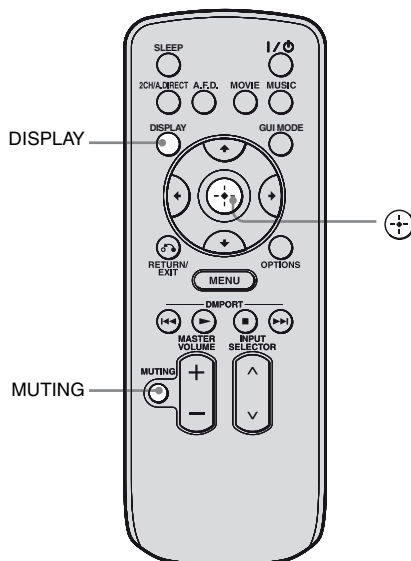

Нажмите и удерживайте кнопку DISPLAY, затем одновременно нажмите кнопки MUTEING и +/⏻.

7: Управление ресивером с помощью GUI (Graphical User Interface)

Выполнив следующие действия, можно сменить режим отображения меню ресивера на дисплее на экранный режим на экране. В экранном режиме на панели индикации ресивера появится сообщение “GUI MODE”.

Используя меню GUI, можно выполнить различные настройки и регулировки.

Если Вы не собираетесь использовать GUI меню, подробнее смотрите “Управление без подключения к телевизору” (стр. 113).

Примечание

Меню GUI не появится на экране телевизора, если телевизор будет подключен к разъёму MONITOR VIDEO OUT.

Отображение меню GUI на экране телевизора

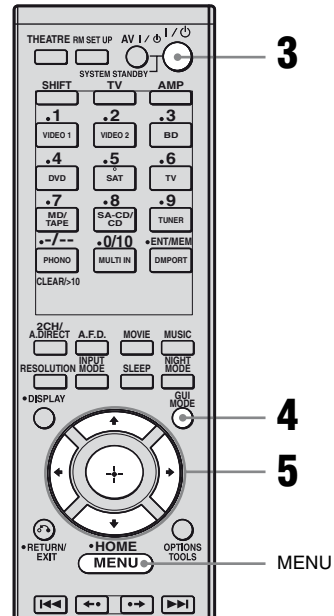

1 Подключите телевизор к данному ресиверу.

Подробнее смотрите в разделе “3: Подключение телевизора” (стр. 24).

2 Включите телевизор.

3 Нажмите кнопку I/⏻, чтобы включить ресивер.

4 Несколько раз нажмите кнопку GUI MODE, чтобы выбрать “GUI ON”.

На панели индикации ресивера появится индикация “GUI MODE”, а на экране телевизора появится меню GUI. Нажмите кнопку MENU, если меню GUI не появляется на экране телевизора.

5 Несколько раз нажмите кнопку \uparrow/\downarrow , чтобы выбрать нужное меню, затем нажмите кнопку \oplus или \rightarrow .

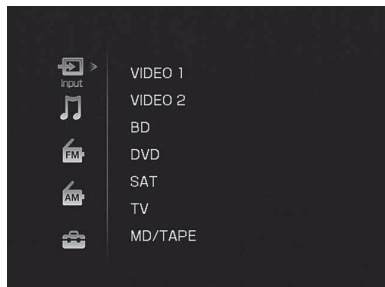

Обзор меню

Следующие пункты меню доступны в каждом меню настроек.

Input

Выбирает вход для ресивера. Подробнее о каждом входе смотрите в разделе “Выбор компонента” (стр. 60).

Music

Вы можете прослушивать звук и просматривать изображение с компонента, подключенного с помощью адаптера DIGITAL MEDIA PORT.

Подробнее о музыкальной функции смотрите в разделе “Выбор экрана для управления компонентом, подключенным к адаптеру DIGITAL MEDIA PORT” (стр. 97).

FM/AM

Используя ресивер можно слушать радио. Подробнее работе с тюнером смотрите в разделе “Функции тюнера” (стр. 84).

Settings

Меню настроек можно использовать для установки и регулировки данного ресивера.

Auto Calibration

Меню настроек Auto Calibration можно использовать для автоматического регулирования колонок.

Подробнее смотрите в разделе “9: Автоматическая калибровка настроек соответствующей колонки (Auto Calibration)” (стр. 54).

Speaker

Вы можете использовать меню настроек Speaker для ручного регулирования колонок для текущего положения и для установки полного сопротивления колонки. Подробнее смотрите в разделе “Настройка полного сопротивления колонки” (стр. 52) и “Регулирование настроек колонок вручную” (стр. 77).

Surround

Меню настроек Surround можно использовать для выбора звукового поля, которое Вы хотите использовать для прослушивания. Подробнее о настройке параметров смотрите в разделе “Использование предварительно запрограммированного звукового поля” (стр. 68).

EQ

Меню настроек EQ можно использовать для настройки эквалайзера. Подробнее смотрите в разделе “Настройка эквалайзера” (стр. 83).

Audio

Подробнее о настройке аудио с использованием меню настроек Audio смотрите в разделе “Настройки для аудио (Меню настроек Audio)” (стр. 66).

Video

Подробнее о настройке видео с использованием меню настроек Video смотрите в разделе “Настройки для видео (Меню настроек Video)” (стр. 67).

HDMI

Меню настроек HDMI можно использовать для работы с компонентами, подключенными к разъёмам HDMI. Подробнее о настройке соответствующих параметров смотрите в разделе “Настройка для HDMI (Меню настроек HDMI)” (стр. 67).

Навигация в меню GUI

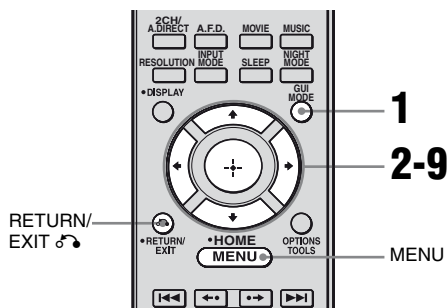

1 Несколько раз нажмите кнопку GUI MODE, чтобы выбрать “GUI ON”.

“GUI MODE” появится на панели индикации ресивера, а на экране телевизора появится меню GUI. Нажмите кнопку MENU, если меню GUI не появляется на экране телевизора.

2 Несколько раз нажмите кнопку \uparrow/\downarrow , чтобы выбрать нужное меню.

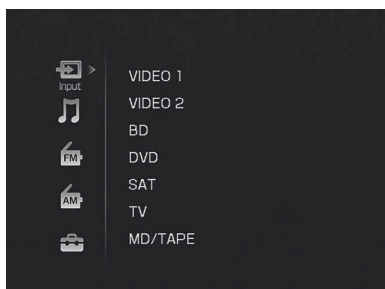

3 Нажмите кнопку \oplus или \rightarrow , чтобы войти в меню.

На экране телевизора появится список пунктов меню.

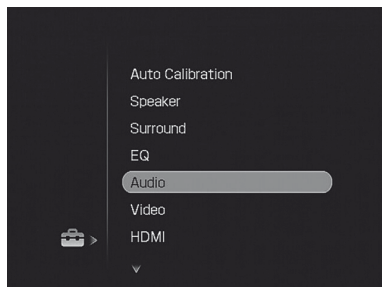

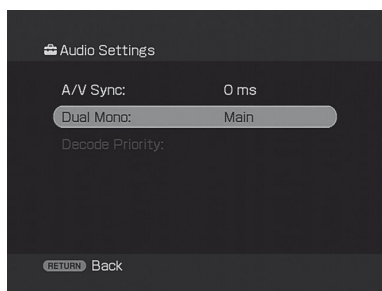

4 Несколько раз нажмите кнопку \uparrow/\downarrow , чтобы выбрать пункт меню, который Вы хотите настроить.

5 Нажмите кнопку \oplus или \rightarrow , чтобы войти в пункт меню.



6 Несколько раз нажмите кнопку \uparrow/\downarrow , чтобы выбрать параметр, который Вы хотите отрегулировать.

- 7** Нажмите кнопку  или , чтобы войти в параметр.

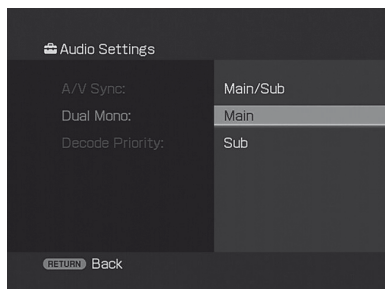

- 8** Несколько раз нажмите кнопку , чтобы выбрать нужную настройку.

- 9** Нажмите кнопку , чтобы войти в настройку.

- 10** Повторите действия пунктов 2 - 9 для выполнения других настроек.

Для возврата к предыдущему экрану

Нажмите кнопку RETURN/EXIT .

Для выхода из меню

Нажмите кнопку MENU.

Для выхода из “GUI MODE”

Несколько раз нажмите кнопку GUI MODE, чтобы выбрать “GUI OFF”.

8: Настройка колонок

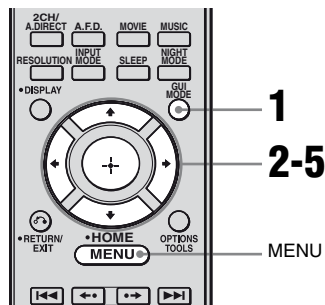

Настройка полного сопротивления колонки

Установите соответствующее полное сопротивление колонки для используемых Вами колонок.



- 1** Нажмите кнопку GUI MODE, чтобы выбрать “GUI ON”.

“GUI MODE” появится на панели индикации ресивера, а на экране телевизора появится меню GUI. Нажмите кнопку MENU, если меню GUI не появляется на экране телевизора.

- 2** Несколько раз нажмите кнопку , чтобы выбрать “Settings”, затем нажмите кнопку  или .

На экране телевизора появится список меню Settings.

- 3** Несколько раз нажмите кнопку \uparrow/\downarrow , чтобы выбрать “Speaker”, затем нажмите кнопку \oplus или \rightarrow .

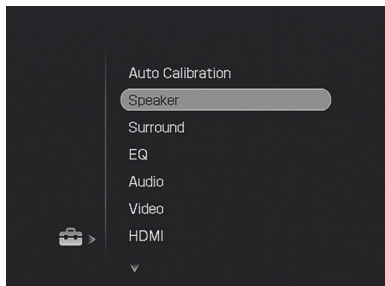

- 4** Несколько раз нажмите кнопку \uparrow/\downarrow , чтобы выбрать “Speaker Impedance”, затем нажмите кнопку \oplus или \rightarrow .

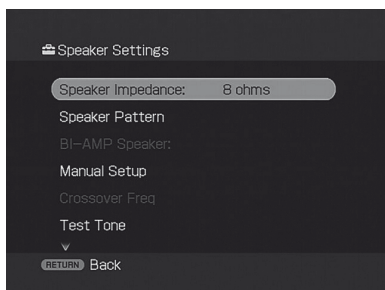

- 5** Несколько раз нажмите кнопку \uparrow/\downarrow , чтобы выбрать “4 ohms” или “8 ohms” в зависимости от используемых Вами колонок, затем нажмите кнопку \oplus .

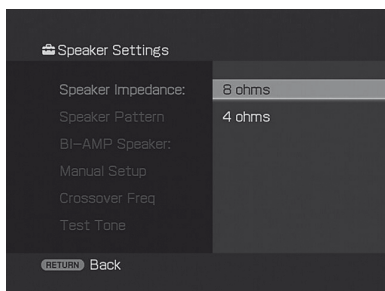

Примечания

- Если Вы не знаете полное сопротивление колонок, ознакомьтесь с инструкциями по эксплуатации, прилагающиеся к колонкам. (Зачастую данная информация указывается на обратной стороне колонки.)
- При подключении всех колонок с номинальным импедансом 8 Ом и выше установите параметр “Speaker Impedance” на “8 ohms”. При подключении других типов колонок установите его на значение “4 ohms”.
- При подключении передних колонок сразу к выходам SPEAKERS A и B подключайте колонки с нормальным импедансом 8 Ом и выше.
 - При подключении всех колонок с импедансом 16 Ом и выше в обеих конфигурациях “A” и “B”: Установите “Speaker Impedance” на “8 ohms” в меню настроек Speaker.
 - Для других типов колонок в других конфигурациях: Установите “Speaker Impedance” на “4 ohms” в меню настроек Speaker.

Выбор передних колонок

Вы можете выбрать передние колонки, которые хотите использовать. Для выполнения данных действий следует использовать кнопки, расположенные на ресивере.

SPEAKERS (OFF/A/B/A+B)

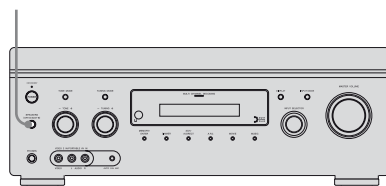

Несколько раз нажмите кнопку SPEAKERS (OFF/A/B/A+B), чтобы выбрать переднюю акустическую систему, которую Вы хотите использовать.

продолжение следует

Выбор	Загорается
Колонки, подключенные к выходам SPEAKERS FRONT A.	SP A
Колонки, подключенные к выходам SPEAKERS FRONT B.	SP B
Колонки, подключенные к обоим выходам SPEAKERS FRONT A и B (параллельное подключение).	SP A + B

Отключение выхода на колонку

Несколько раз нажмите кнопку SPEAKERS (OFF/A/B/A+B), пока на дисплее не загорятся индикаторы “SP A”, “SP B” и “SP A + B”.

На некоторое время на дисплее появится индикация “ALL OFF”. Из выходов колонок не выводятся аудиосигналы.

Примечание

Когда подключены наушники, переключить переднюю акустическую систему можно нажатием кнопки SPEAKERS (OFF/A/B/A+B).

9: Автоматическая калибровка настроек соответствующей колонки (Auto Calibration)

Функции DCAC (Digital Cinema Auto Calibration) позволяют выполнить автоматическую калибровку, такую как проверка подключения между каждой колонкой и ресивером, настройка громкости колонки и автоматического измерения расстояния до каждой колонки от места для прослушивания. Ознакомьтесь также с “Руководство по быстрой установке”, прилагающимся к ресиверу.

Перед выполнением автоматической калибровки

Перед выполнением автоматической калибровки установите и подключите колонки (стр. 19).

- Разъём AUTO CAL MIC используется исключительно для микрофона-оптимизатора, входящего в комплект поставки. Не следует подключать другие микрофоны. Невыполнение данного требования может привести к повреждению ресивера и микрофона.
- Во время выполнения измерения из колонок выходит очень громкий звук. Отрегулировать уровень громкости звука невозможно. Следует следить за тем, чтобы во время проведения калибровки рядом не было детей и чтобы данная процедура не доставила неудобств соседям.

- Во избежание воздействия помех и получения более точных результатов измерения его следует проводить в спокойной обстановке.
- При наличии какого-либо препятствия, находящегося между микрофоном-оптимизатором и колонками, калибровка будет выполнена неправильно. Во избежание получения ошибочных результатов измерения удалите любые препятствия из зоны проведения измерения.
- При использовании соединения двойного усиления перед выполнением автоматической калибровки установите “BI-AMP Speaker” на “ON” в меню настроек Speaker.

Примечания

- Функция автоматической калибровки не работает, если
 - SPEAKERS (OFF/A/B/A+B) установлен в выключенное положение.
 - подключены наушники.
- Если перед выполнением автоматической калибровки была включена функция отключения звука, функция отключения звука автоматически выключится.

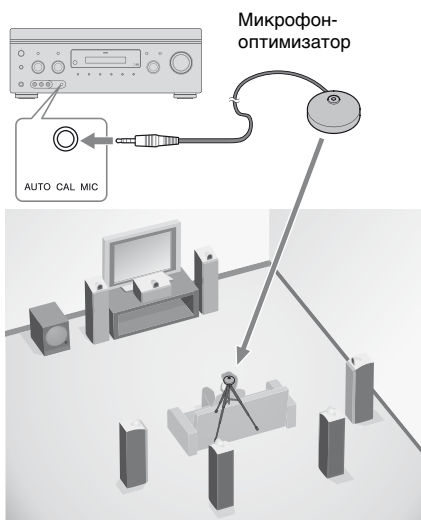

1 Подключите предоставляемый микрофон-оптимизатор к разъёму AUTO CAL MIC.

2 Установите микрофон-оптимизатор.

Разместите микрофон-оптимизатор на положении для прослушивания. Используйте табурет или штатив, чтобы микрофон-оптимизатор находился на одном уровне с Вашими ушами.

Установка активного сабвуфера

- После того, как сабвуфер будет подключен, включите его и заранее прибавьте громкость. Поверните регулятор MASTER VOLUME, чтобы он встал на среднее положение.
- Если Вы подключили сабвуфер с функцией частоты разделения каналов, установите значение на максимум.
- Если Вы подключили сабвуфер с функцией автоматического перехода в режим ожидания, выключите сабвуфер.

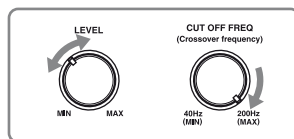

Примечание

В зависимости от характеристик используемого сабвуфера значение расстояния установки может отличаться от расстояния до фактического положения.

Использование ресивера в качестве предварительного усилителя

Функцию автоматической калибровки можно также использовать во время использования ресивера в качестве предварительного усилителя. В данном случае значение расстояния, указанное на дисплее, может отличаться от реального значения расстояния. Тем не менее, если Вы продолжите использовать ресивер с данным значением, трудности не возникнут.

Выполнение автокалибровки

Функция автоматической калибровки позволяет измерить следующие параметры:

- Подключения колонок^{a)}
- Полярность колонки
- Расстояние колонки^{a)}
- Размер колонки^{a)}
- Уровень колонки
- Частотные характеристики^{a)b)}

a) Результат измерения не используется в следующих случаях.

- Выбран многоканальный вход.
- Используется “Analog Direct”.

b) Результат измерения не используется в следующих случаях.

- Принимаются Dolby TrueHD сигналы с частотой дискретизации более 96 кГц.
- Принимаются PCM сигналы с частотой дискретизации более 96 кГц.

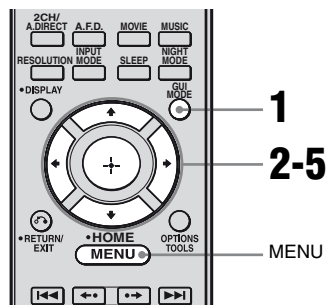

- 1** Нажмите кнопку **GUI MODE**, чтобы выбрать “GUI ON”.
“GUI MODE” появится на панели индикации ресивера, а на экране телевизора появится меню GUI. Нажмите кнопку **MENU**, если меню GUI не появляется на экране телевизора.
- 2** Несколько раз нажмите **↑/↓**, чтобы выбрать “Settings”, затем нажмите **⊕** или **➔**.
На экране телевизора появится список меню Settings.
- 3** Несколько раз нажмите **↑/↓**, чтобы выбрать “Auto Calibration”, затем нажмите **⊕** или **➔**.
- 4** Несколько раз нажмите **↑/↓**, чтобы выбрать “Auto Calibration Start”, затем нажмите **⊕** или **➔**.
- 5** Нажмите **⊕**, чтобы выбрать “START”.

6 Измерение начнется через пять секунд.

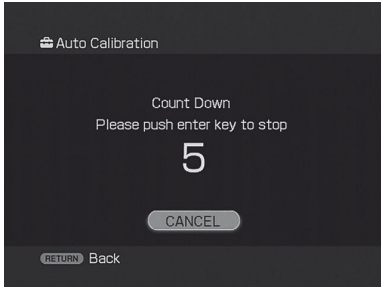

7 Измерение начинается.

Процесс измерения займет приблизительно 30 секунд вместе с тестовым сигналом. Дождитесь завершения процесса измерения.

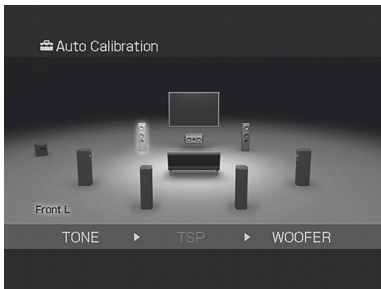

Совет

Если используются специальные колонки, такие как дипольные колонки, измерение или автоматическая калибровка не могут выполняться правильно.

Для отмены измерения

Измерение можно отменить при выполнении следующих действий:

- Нажатие кнопки **I/⏏**, кнопки ввода или **MUTING**.
- Нажатие **SPEAKERS (OFF/A/B/A+B)** на ресивере.
- Изменение уровня громкости.
- Подключение наушников.

Подтверждение/сохранение результатов измерения

1 Подтверждение результатов измерения.

По окончании измерения раздается звуковой сигнал.

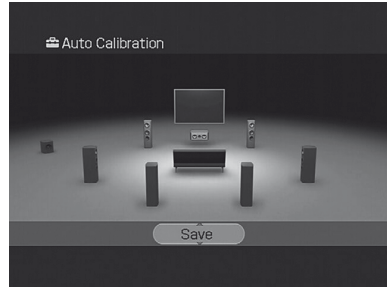

2 Нажмите **↑/↓** для выбора нужного пункта, затем нажмите **⊕**.

Пункт	Пояснение
Retry	Повторное выполнение автокалибровки.
Save	Сохранение результатов измерения и выход из процесса настройки.
Warning	Отображение предупреждений, относящихся к результатам измерения. Смотрите раздел “Список сообщений, появляющихся после измерения автоматической калибровки” (стр. 59).
Phase*	Отображение фазы каждой колонки (в фазе/не в фазе).
Distance	Отображение результата измерения для расстояния до колонки.

Пункт	Пояснение
Level	Отображение результата измерения уровня громкости колонки.
Exit	Выход из процесса настройки без сохранения результатов измерения.

* Когда колонка(и) находятся не в фазе, на экране телевизора отображается индикация “OUT”. Выходы “+” и “-” колонок могут быть подключены другим способом. Тем не менее, в зависимости от колонок, на экране телевизора появится индикация “OUT”, даже при правильном подключении колонок. Это обусловлено техническими характеристиками колонок. В данном случае можно продолжить использование ресивера.

3 Выберите “Save” в пункте 2, затем нажмите (+), чтобы сохранить результат измерения.

4 Несколько раз нажмите ↑/↓ для выбора типа автокалибровки, затем нажмите (+).

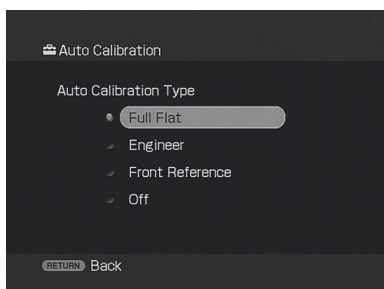

Параметр	Описание
Full Flat	Выполняет измерение частоты от каждой колонки.
Engineer	Устанавливает частоту на значение, соответствующее стандарту помещения для прослушивания Sony.
Front Reference	Настраивает характеристики всех колонок для соответствия характеристикам передней колонки.
Off	Выключает функцию автоматической калибровки EQ.



Совет

Размер колонки (LARGE/SMALL) определяется низкими характеристиками. Результаты измерения могут варьироваться в зависимости от положения микрофона-оптимизатора и колонок, а также формы помещения. Рекомендуется следовать результатам измерения. Тем не менее, Вы можете изменить эти настройки в меню настроек Speaker. Сохраните сначала результаты измерения, затем попытайтесь изменить нужные Вам настройки.

Список сообщений, появляющихся после измерения автоматической калибровки

Код ошибок или предупреждений	Описание
Error Code 31	SPEAKERS (OFF/A/B/A+B) установлен в выключенное положение. Установите его в другие положения и вновь выполните измерение.
Error Code 32	Ни одна из колонок не была обнаружена. Убедитесь, что микрофон-оптимизатор подключен правильно, и вновь выполните измерение. Если микрофон-оптимизатор подключен правильно, но при этом появляется код ошибки, возможно, поврежден или неправильно подсоединен кабель микрофона-оптимизатора.
Error Code 33	<ul style="list-style-type: none">• Ни одна из передних колонок не подключена или подключена только одна передняя колонка.• Микрофон-оптимизатор не подключен.• Левая или правая колонка объемного звучания не подключена.• Задние колонки объемного звучания подключены, даже если колонки объемного звучания не подключены. Подключите колонку(и) объемного звучания к выходам SURROUND.• Задние колонки объемного звучания подключаются только к выходам SPEAKERS SURROUND BACK R. При подключении только одной задней колонки объемного звучания подсоедините ее к выходам SPEAKERS SURROUND BACK L.
Warning 40	Измерение завершено. Тем не менее, уровень шума высок. Вы можете выполнить измерение должным образом при повторной попытке, даже если измерение не может быть выполнено во всех обстановках. Попробуйте выполнить измерение в спокойной обстановке.
Warning 41	Слишком большой вход от микрофона. <ul style="list-style-type: none">• Возможно, колонка и микрофон находятся на слишком близком друг от друга расстоянии. Повторите попытку измерения после того, как установите их подальше друг от друга.• Возможно, при использовании ресивера в качестве предварительного усилителя уровень громкости слишком высокий.
Warning 42	Слишком большой вход от микрофона. <ul style="list-style-type: none">• Возможно, колонка и микрофон находятся на слишком близком друг от друга расстоянии. Повторите попытку измерения после того, как установите их подальше друг от друга.• Возможно, при использовании ресивера в качестве предварительного усилителя уровень громкости слишком высокий.
Warning 43	Невозможно определить расстояние до сабвуфера и его местоположение. Возможно, это вызвано шумом. Попробуйте выполнить измерение в спокойной обстановке.
NO WARNING	Нет информации о предупреждении.

•Error Code 31, 32, 33

- 1 При нажатии кнопки  появляется “RETRY?”.
- 2 Нажмите кнопку , чтобы выбрать “YES”.
- 3 Нажмите кнопку , затем следуйте инструкциям, начиная с пункта 1 раздела “Выполнение автокалибровки”.

Появление кода предупреждения

Если имеется предупреждение по результату измерения, на дисплее появится подробная информация.

Нажмите кнопку , чтобы вернуться к шагу 1 раздела “Подтверждение/сохранение результатов измерения” (стр. 57).

Совет

В зависимости от положения сабвуфера результаты измерения полярности могут варьироваться. Тем не менее, если Вы продолжите использовать ресивер с данным значением, трудности не возникнут.

Более точная установка пунктов автокалибровки

На меню настройки Auto Calibration нажмите кнопку .

- Auto Calibration Type
Вы можете выбрать данный параметр только после выполнения автоматической калибровки и сохранения результатов измерения. Подробнее смотрите в таблице на стр. 58.
- Position
Вы можете зарегистрировать три образца в качестве Положение 1, 2 и 3, исходя из точки прослушивания, обстановки прослушивания и условий измерения.
- Name Input
Номеру положения можно дать другое название. Подробнее смотрите в разделе “Присваивание названий входам” (стр. 100).

Воспроизведение

Выбор компонента

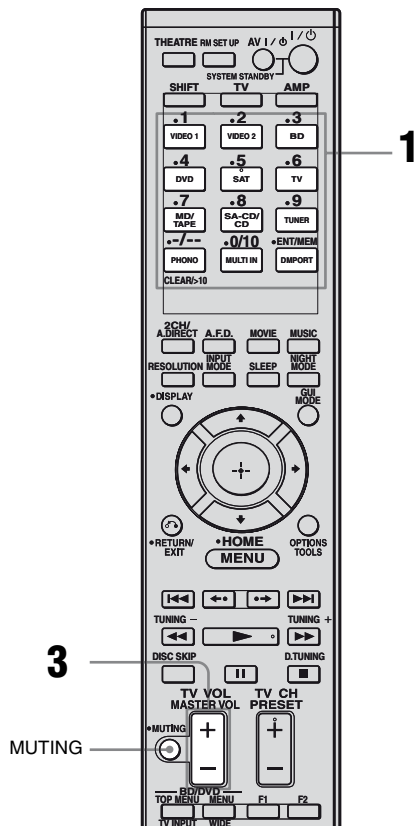

- 1 Нажмите одну из кнопок ввода для выбора нужного компонента.

Можно также использовать INPUT SELECTOR на ресивере или на пульте дистанционного управления RM-AAU039.

Выбранный вход будет отображен на дисплее.

Выбранный вход	Воспроизводимые компоненты
VIDEO 1	Видеомагнитофон и т.п., подключенный к разъёму VIDEO 1.
VIDEO 2	Видеокамера, игровая приставка и т.п., подключенные к разъёму VIDEO 2 IN/PORTABLE AV IN.
BD	Blu-ray disc-проигрыватель и т.п., подключенный к разъёму BD.
DVD	DVD-проигрыватель и т.п., подключенный к разъёму DVD.
SAT	Спутниковый тюнер и т.п., подключенный к разъёму SAT.
TV	Телевизор, подключенный к разъёму TV.
MD/TAPE	MD- или кассетная дека и т.п., подключенные к разъёму MD/TAPE.
SA-CD/CD	Super Audio CD или CD-проигрыватель и т.п., подключенные к разъёму SA-CD/CD.
TUNER	Встроенный тюнер.
PHONO	Проигрыватель и т.п., подключенный к разъёму PHONO.
MULTI IN	Компонент, подключенный к разъёму MULTI CHANNEL INPUT.
DMPORT	Портативное аудиоустройство и т.п., подключенное к адаптеру DIGITAL MEDIA PORT, который в свою очередь подключен к ресиверу.

2 Включите компонент и начните воспроизведение.

3 Нажмите **MASTER VOL +/-** для регулировки уровня громкости.

Также можно использовать **MASTER VOLUME** на ресивере.

Совет

- В зависимости от скорости, с которой осуществляется поворот регулятора **MASTER VOLUME**, расположенного на ресивере, уровень громкости может быть отрегулирован по-разному. Для быстрого увеличения или уменьшения уровня громкости: быстро поверните регулятор. Для выполнения более точной регулировки: поворачивайте регулятор медленно.
- В зависимости от времени, в течение которого Вы нажимаете и удерживаете кнопку **MASTER VOL +/-**, расположенную на пульте дистанционного управления, уровень громкости может быть отрегулирован по-разному. Для быстрого увеличения или уменьшения уровня громкости: нажмите и удерживайте кнопку. Для выполнения более точной регулировки: нажмите и сразу же отпустите кнопку.

Включение функции отключения звука

Нажмите кнопку **MUTING**.

Функцию отключения звука можно отменить при выполнении следующих действий.

- Повторное нажатие кнопки **MUTING**.
- Увеличение уровня громкости.
- Выключение ресивера.

Предотвращение повреждения колонок

Перед выключением ресивера обязательно уменьшите уровень громкости.

Прослушивание Super Audio CD/CD

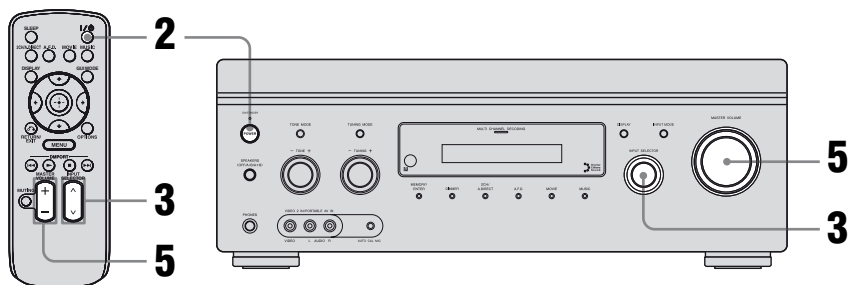

- Описываемая процедура относится к Sony Super Audio CD-проигрывателю.
- Ознакомьтесь с инструкциями по эксплуатации, прилагаемыми к Super Audio CD-проигрывателю или CD-проигрывателю.



Можно выбрать звуковое поле, соответствующее музыке. Подробнее смотрите на стр. 74.

- 1** Включите Super Audio CD-проигрыватель или CD-проигрыватель, а затем установите диск в лоток.
- 2** Включите ресивер.
- 3** Нажмите кнопку INPUT SELECTOR, чтобы выбрать “SA-CD/CD”.
Также можно использовать регулятор INPUT SELECTOR, расположенный на данном ресивере, для выбора “SA-CD/CD”.
- 4** Начните воспроизведение диска.
- 5** Настройте подходящий уровень громкости.
- 6** После прослушивания Super Audio CD или CD извлеките диск и выключите ресивер и Super Audio CD-проигрыватель или CD-проигрыватель.

Просмотр DVD/Blu-ray Disc

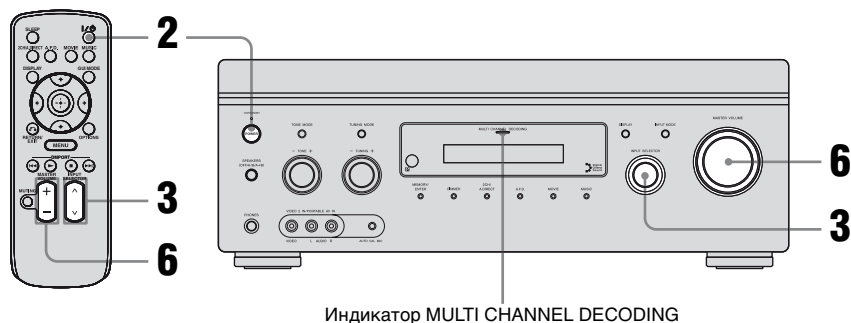

• Ознакомьтесь с инструкциями по эксплуатации, прилагаемыми к телевизору и DVD-проигрывателю или Blu-ray Disc-проигрывателю.



В случае необходимости выберите звуковой формат воспроизводимого диска.



Можно выбрать звуковое поле, соответствующее фильму или музыке. Подробнее смотрите на стр. 74.



Если режим многоканального звука не работает, проверьте следующее.

- Убедитесь, что звуковой источник соответствует многоканальному формату (индикатор MULTI CHANNEL DECODING на передней панели во время воспроизведения должен гореть).
- Убедитесь, что ресивер подключен к DVD-проигрывателю или Blu-ray Disc-проигрывателю посредством цифрового соединения.
- Убедитесь, что цифровой аудиовыход DVD-проигрывателя или Blu-ray Disc-проигрывателя настроен правильно.

- 1** Включите телевизор и DVD-проигрыватель или Blu-ray Disc-проигрыватель.
- 2** Включите ресивер.
- 3** Нажмите кнопку INPUT SELECTOR, чтобы выбрать “DVD” или “BD”.
Также можно использовать регулятор INPUT SELECTOR, расположенный на данном ресивере, для выбора “DVD” или “BD”.
- 4** Переключите входной сигнал телевизора таким образом, чтобы передавалось изображение DVD или Blu-ray Disc.
- 5** Начните воспроизведение диска.
- 6** Настройте подходящий уровень громкости.
- 7** После просмотра DVD или Blu-ray Disc извлеките диск и выключите ресивер, телевизор и DVD-проигрыватель или Blu-ray Disc-проигрыватель.

Использование приставки для видеоигр

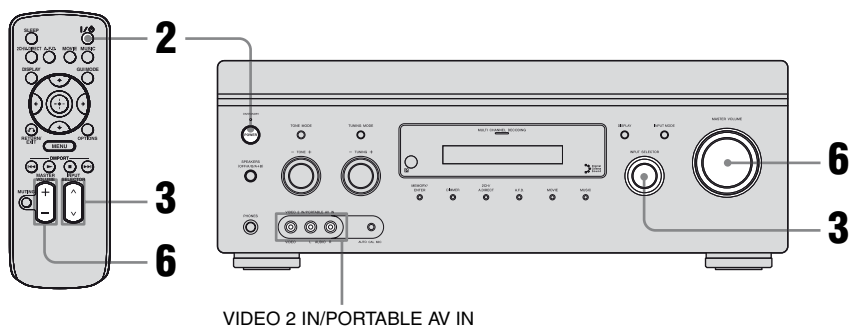

• Ознакомьтесь с инструкциями по эксплуатации, прилагаемыми к телевизору и приставке для видеоигр.

- 1** Включите телевизор и приставку для видеоигр.
 - 2** Включите ресивер.
 - 3** Нажмите кнопку **INPUT SELECTOR**, чтобы выбрать “**VIDEO 2**”*.
Также можно использовать регулятор **INPUT SELECTOR**, расположенный на данном ресивере, для выбора “**VIDEO 2**”*.
- * При подключении приставки для видеоигр к разъёму **VIDEO 2 IN/PORTABLE AV IN**, расположенному на передней панели.
- 4** Переключите входной сигнал телевизора, чтобы он передавал изображение от приставки для видеоигр.
 - 5** Установите диск в лоток и начните его воспроизведение на приставке для видеоигр.
 - 6** Настройте подходящий уровень громкости.
 - 7** По окончании использования приставки для видеоигр извлеките диск и выключите ресивер, телевизор и приставку для видеоигр.

Просмотр видео

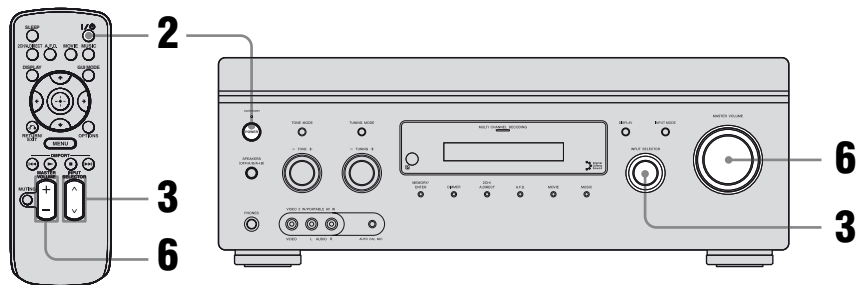

• Ознакомьтесь с инструкциями по эксплуатации, прилагаемыми к телевизору и видеомаягнитофону.

- 1** Включите видеомаягнитофон.
- 2** Включите ресивер.
- 3** Нажмите кнопку **INPUT SELECTOR**, чтобы выбрать “**VIDEO 1**”*.
Также можно использовать регулятор **INPUT SELECTOR**, расположенный на данном ресивере, для выбора “**VIDEO 1**”*.
- * При подключении видеомаягнитофона к разъёму **VIDEO 1**.
- 4** Переключите входной сигнал телевизора таким образом, чтобы на экран выводилось изображение от видеомаягнитофона.
- 5** Начните воспроизведение пленки на видеомаягнитофоне.
- 6** Настройте подходящий уровень громкости.
- 7** По окончании просмотра видео извлеките пленку и выключите ресивер, телевизор и видеомаягнитофон.

Настройки для аудио

(Меню настроек Audio)

Меню настроек Audio можно использовать для выполнения настроек для аудио, соответствующих Вашим предпочтениям. Выберите “Audio” в меню Settings. Подробнее о настройке параметров смотрите в разделе “7: Управление ресивером с помощью GUI (Graphical User Interface)” (стр. 49).

Параметры меню настроек Audio

■ A/V Sync (Синхронизация аудио- и видеовыхода)

Позволяет выполнить задержку вывода звука таким образом, чтобы минимизировать временной интервал между выводом звука и видеоизображения. Регулируется в диапазоне от 0 мс до 300 мс с шагом 10 мс.

Примечания

- Данный параметр полезен при использовании широкоэкранный ЖК или плазменного монитора или проектора.
- Данный параметр недействителен, когда
 - выбран многоканальный вход.
 - “Analog Direct” используется.

■ Dual Mono (Выбор языка цифрового вещания)

Позволяет выбрать язык, на котором будет осуществляться прослушивание во время цифрового вещания. Данная характеристика работает только для источников в формате Dolby Digital.

• Main/Sub

Звук основного языка выводится через переднюю левую колонку, а звук субъязыка выводится одновременно через переднюю правую колонку.

• Main

Выводится звук основного языка.

• Sub

Выводится звук субъязыка.

■ Decode Priority (Приоритет декодирования цифрового аудиовхода)

Позволяет указать режим входа для цифрового сигнала, входящего через разъёмы HDMI IN.

• PCM

При выборе сигналов, входящих с разъёма HDMI IN, с подключенного проигрывателя будут выводиться только сигналы PCM (импульсно-кодовой модуляции). Для предотвращения прерывания при начале воспроизведения установите на “PCM”. При приеме сигналов любого другого формата установите данный пункт на “AUTO”.

• AUTO

Автоматически переключает режим входа между Dolby Digital, DTS или PCM.

Примечание

Даже когда “Decode Priority” установлен на настройку “PCM”, на некоторых воспроизводимых компакт-дисках в самом начале первой дорожки возможно прерывание звука.

Настройки для видео

(Меню настроек Video)

Меню настроек Video можно использовать для выполнения установок для видео. Выберите “Video” в меню Settings. Подробнее о настройке параметров смотрите в разделе “7: Управление ресивером с помощью GUI (Graphical User Interface)” (стр. 49).

Параметры меню настроек Video

■ Resolution (Преобразование видеосигналов)

Позволяет преобразовать разрешающую способность аналоговых входных видеосигналов.

- DIRECT
- AUTO
- 480/576i
- 480/576p
- 720p
- 1080i
- 1080p

Подробнее о работе смотри “Таблица входного/выходного преобразования видеосигналов с классификацией по настройкам меню” (стр. 43).

Настройка для HDMI (Меню настроек HDMI)

Меню HDMI можно использовать для выполнения настроек, необходимых для компонентов, подключенных к разъёму HDMI. Выберите “HDMI” в меню Settings. Подробнее о настройке параметров смотрите в разделе “7: Управление ресивером с помощью GUI (Graphical User Interface)” (стр. 49).

Параметры меню настроек HDMI

■ Control for HDMI

Позволяет включить или выключить функцию Контроль по HDMI. Подробнее смотрите в разделе “Контроль по HDMI” (стр. 89).

■ Audio Out (Настройка аудиовхода HDMI)

Позволяет установить вывод аудиосигналов HDMI с компонента, осуществляющего воспроизведение, на ресивер посредством HDMI соединения.

• TV+AMP

Звук выводится из колонок телевизора и колонок, подключенных к ресиверу.

Примечания

- Качество звука от компонента, осуществляющего воспроизведение, зависит от качества звука телевизора, а также от количества каналов и частоты дискретизации и т.п. Когда телевизор оснащен стерео колонками, звук, выводимый из ресивера, также является стерео звуком, как и звук телевизора, даже при воспроизведении многоканального источника.
- При подключении ресивера к компоненту, осуществляющему вывод изображения (проектор и т.п.), вывод звука из ресивера может прекратиться. В данном случае выберите “AMP”.

продолжение следует

- AMP

HDMI аудиосигналы с компонента, осуществляющего воспроизведение, выводятся только на колонки, подключенные к ресиверу. Многоканальный звук может воспроизводиться таким, какой он есть.

Примечание

Если настройка “Audio Out” установлена на “AMP”, вывод аудиосигналов с колонок телевизора не осуществляется.

■ **SW Level (Уровень громкости сабвуфера для HDMI)**

Позволяет установить уровень громкости сабвуфера на 0 dB или +10 dB, когда сигналы PCM выводятся посредством HDMI соединения.

Уровень громкости для каждого входа HDMI можно установить отдельно.

- AUTO

В зависимости от частоты дискретизации сабвуфер автоматически устанавливается на 0 dB или +10 dB.

- +10 dB
- 0 dB

Использование функции объемного звучания

Использование предварительно запрограммированного звукового поля

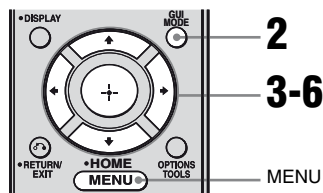

1 Начните воспроизведение нужного источника звука (CD, DVD и т.п.).

2 Нажмите кнопку GUI MODE, чтобы выбрать “GUI ON”.

“GUI MODE” появится на панели индикации ресивера, а на экране телевизора появится меню GUI. Нажмите кнопку MENU, если меню GUI не появляется на экране телевизора.

3 Несколько раз нажмите кнопку \uparrow/\downarrow , чтобы выбрать “Settings”, затем нажмите кнопку \oplus или \rightarrow .

На экране телевизора появится список меню Settings.

4 Несколько раз нажмите кнопку \uparrow/\downarrow , чтобы выбрать “Surround”, затем нажмите кнопку \oplus или \rightarrow .

5 Несколько раз нажмите кнопку \uparrow/\downarrow , чтобы выбрать “Sound Field Setup”, затем нажмите кнопку \oplus или \rightarrow .

6 Несколько раз нажмите кнопку \uparrow/\downarrow , чтобы выбрать необходимое объемное звучание.

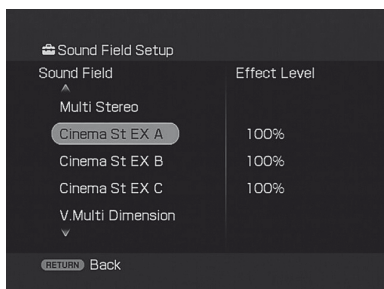

Выбор режима улучшенного объемного звучания

- 1 Выберите пункт “Enhanced Sur Mode” в шаге 5 выше.
- 2 Несколько раз нажмите кнопку \uparrow/\downarrow , чтобы выбрать необходимое улучшенное объемное звучание.
- 3 Нажмите кнопку \oplus .

Примечание

Выбранный режим улучшенного объемного звучания может применяться только в том случае, если в параметре “Sound Field Setup” в качестве звукового поля выбрана установка “Enhanced Sur”.

Настройка уровня громкости эффекта

- 1 После того, как в шаге 6 было выбрано объемное звучание, нажмите кнопку \oplus или \rightarrow .
- 2 Несколько раз нажмите кнопку \uparrow/\downarrow , чтобы настроить уровень громкости звукового эффекта, затем нажмите кнопку $\oplus/\leftarrow/\rightarrow$.
 Более высокие настройки используют больший эффект объемного звучания. Уровень громкости звукового эффекта можно настроить в 4 шага (50%, 80%, 100%, 150%).

Примечание

Для некоторых звуковых полей настройка уровня громкости звукового эффекта невозможна.

Типы режима 2CH

■ 2ch Stereo

Ресивер выводит звук только из передних левых/правых колонок. Звук из сабвуфера не выводится.

Стандартные 2-канальные стерео источники полностью игнорируют обработку звуковых полей, и звук любого многоканального объемного формата микшируется с понижением до 2-канального звука, за исключением LFE сигналов.

Примечание

В 2-канальном стерео режиме звук из сабвуфера не выводится. Для прослушивания 2-канальных стерео источников с использованием передних левых/правых колонок и сабвуфера выберите “A.F.D. Auto”.

При отсутствии LFE сигнала, который является низкочастотным звуковым эффектом, выводящимся через сабвуфер в 2-канальный сигнал, данный ресивер генерирует низкочастотный сигнал и выводит его через сабвуфер.

■ Analog Direct

Звук выбранного входа можно переключить на 2-канальный аналоговый вход. Данная функция позволяет использовать аналоговые источники с высоким качеством воспроизведения.

При использовании данной функции можно отрегулировать только уровень громкости и баланс передней колонки.

Подключение Blu-ray disc-проигрывателей и других HD-проигрывателей следующего поколения

Данный ресивер поддерживает следующие звуковые форматы.

Аудиоформат	Максимальное количество каналов	Подключение компонента, осуществляющего воспроизведение, и ресивера	
		COAXIAL/OPTICAL	HDMI
Dolby Digital	5.1к	○	○
Dolby Digital EX	6.1к	○	○
Dolby Digital Plus ^{a)}	7.1к	×	○
Dolby TrueHD ^{a)}	7.1к	×	○
DTS	5.1к	○	○
DTS-ES	6.1к	○	○
DTS 96/24	5.1к	○	○
DTS-HD High Resolution Audio ^{a)}	7.1к	×	○
DTS-HD Master Audio ^{a) b)}	7.1к	×	○
Multi channel Linear PCM ^{a)}	7.1к	×	○

^{a)}Если компонент воспроизведения не соответствует формату, аудиосигналы выводятся в другом формате. Для получения подробной информации ознакомьтесь с инструкциями по эксплуатации компонента, осуществляющего воспроизведение.

^{b)}Сигналы с частотой дискретизации более 96 кГц воспроизводятся на частоте 96 кГц.

Типы режима A.F.D.

Режим Auto Format Direct (A.F.D.) позволяет прослушивать звук с высокой точностью воспроизведения и выбирать режим декодирования для прослушивания 2-канального стерео звука в качестве многоканального звука.

Режим A.F.D. [появляется на экране телевизора]	Многоканальный звук после декодирования	Эффект
A.F.D. Auto [A.F.D. Auto]	(Автоматическое определение)	Предустанавливает звук в таком виде, в каком он был записан/закодирован без добавления каких-либо эффектов объемного звучания.
Enhanced Surround Mode [Enhanced Sur]		
Pro Logic II* [PL II]	5-канальные сигналы	Выполняет декодирование Dolby Pro Logic II.
Pro Logic IIx* [PL IIx]	7-канальные сигналы	Выполняет декодирование Dolby Pro Logic IIx.
Neo:6 Cinema [Neo:6 Cinema]	7-канальные сигналы	Выполняет декодирование в режиме DTS Neo:6 Cinema.
Neo:6 Music [Neo:6 Music]	7-канальные сигналы	Выполняет декодирование в режиме DTS Neo:6 Music. Эта настройка идеально подходит для обычных стереоисточников, например, дисков CD.
Neural-THX® [Neural-THX]	7-канальные сигналы	Следующее поколение Neural-THX® Surround. Кроме обработки для улучшения стерео и чистого раздельного 5.1-канального объемного звука, теперь возможно полное на 360° 7.1-канальное воспроизведение объемного звука с закодированного контента Neural-THX® Surround.
Multi Stereo [Multi Stereo]	(Многоканальный стереозвук)	2-канальные левый/правый сигналы выводятся из всех колонок. Тем не менее, звук не может выводиться из некоторых колонок, что обусловлено настройками этих колонок.

* В зависимости от настройки модели колонки определенные параметры режима улучшенного объемного звучания могут быть недоступны.

Примечания

- Данная функция не работает в следующих случаях.
 - Выбран многоканальный вход.
 - Принимаются DTS-HD сигналы с частотой дискретизации более 48 кГц.
 - Принимаются Dolby TrueHD сигналы с частотой дискретизации более 48 кГц.
 - Используется функция “Analog Direct”.
- При включенной или выключенной обработке Neural-THX® начало звукового потока может выпадать.

Совет

- Определить формат кодирования программного обеспечения DVD и т.п. можно по логотипу, указанному на упаковке.
- Декодирование Dolby Pro Logic IIx эффективно при входе многоканального сигнала.

При подключении сабвуфера

При отсутствии LFE сигнала, который является низкочастотным звуковым эффектом, выводящимся на сабвуфер из 2-канального сигнала, данный ресивер генерирует низкочастотный сигнал и выводит его через сабвуфер. Тем не менее, низкочастотный сигнал не генерируется для “Neo:6 Cinema” или “Neo:6 Music”, когда все колонки установлены на “LARGE”. Чтобы в полной мере воспользоваться возможностями схемы перенаправления входа-выхода низких частот Dolby Digital, рекомендуется использовать по возможности самую высокую настройку предельной частоты сабвуфера.

Типы режима музыка/ фильм

Получить дополнительные ощущения от прослушивания объемного звука можно, просто выбрав одно из звуковых полей, предварительно запрограммированных на ресивере. Они привнесут в Ваш дом волнующий и мощный звук кинотеатра и концертного зала.

Звуковое поле для	Звуковое поле [появляется на экране телевизора]	Эффект
Фильм	Cinema Studio EX A DCS [Cinema St EX A]	Воспроизводится звуковая среда киностудии Sony Pictures Entertainment “Cary Grant Theater”. Этот стандартный режим превосходно подходит для просмотра практически любого фильма.
	Cinema Studio EX B DCS [Cinema St EX B]	Воспроизводится звуковая среда киностудии Sony Pictures Entertainment “Kim Novak Theater”. Этот режим идеально подходит для просмотра научно-фантастических и приключенческих фильмов с большим количеством звуковых эффектов.
	Cinema Studio EX C DCS [Cinema St EX C]	Воспроизводится звуковая среда павильона звукозаписи Sony Pictures Entertainment. Этот режим идеально подходит для просмотра мюзиклов или фильмов, в которых звучит музыка, исполняемая оркестром.
	V.Multi Dimension DCS [V.Multi Dimension]	Создает множество виртуальных колонок из простой пары реальных колонок объемного звучания.
Музыка	Hall [Hall]	Воспроизводится акустика классического концертного зала.
	Jazz Club [Jazz Club]	Воспроизводится акустика джаз-клуба.
	Live Concert [Live Concert]	Воспроизводится акустика концертного зала на 300 мест.
	Stadium [Stadium]	Воспроизводится ощущение большого открытого стадиона.
	Sports [Sports]	Воспроизводится ощущение трансляции спортивного соревнования.
	Portable Audio Enhancer [Portable Audio]	С переносного аудио устройства воспроизводится чистый улучшенный звуковой образ. Этот режим идеально подходит для формата MP3 и другой сжатой музыки.

Звуковое поле для	Звуковое поле [появляется на экране телевизора]	Эффект
Наушники ^{a)}	Headphone (2ch) [HP (2CH)]	Этот режим выбирается автоматически, если выбран режим “2ch Stereo” или A.F.D. и используются наушники. Стандартные 2-канальные стерео источники полностью игнорируют обработку звуковых полей, и звук любого многоканального объемного формата микшируется с понижением до 2-канального звука, за исключением LFE сигналов.
	Headphone Theater DCS [HP Theater]	Этот режим выбирается автоматически, если выбрано звуковое поле для фильма/музыки и используются наушники. Благодаря этому режиму при прослушивании через наушники у слушателя создается впечатление, что он находится в кинотеатре.
	Headphone (Multi) [HP MULTI] ^{b)}	Этот режим выбирается автоматически, когда выбран многоканальный вход и используются наушники. Передние аналоговые сигналы выводятся из разъемов MULTI CHANNEL INPUT.
	Headphone (Direct) [HP (Direct)]	Аналоговые сигналы выводятся без обработки тональным сигналом, звуковым полем и т.п.

a) Этот режим звукового поля можно выбрать, если к ресиверу подключены наушники.

b) Появляется только на панели индикации.

Примечания

- Звуковые поля для музыки и фильмов не функционируют в следующих случаях.
 - Выбран многоканальный вход.
 - Принимаются DTS-HD сигналы с частотой дискретизации более 48 кГц.
 - Принимаются Dolby TrueHD сигналы с частотой дискретизации более 48 кГц.
 - Принимаются сигналы с частотой дискретизации более 48 кГц.
 - Через разъем HDMI IN принимаются многоканальные PCM сигналы.
- Когда выбрано одно из звуковых полей для музыки, вывод звука из сабвуфера не производится, если все колонки установлены на “LARGE” в меню настроек Speaker. Тем не менее, звук будет выводиться из сабвуфера,
 - если цифровой входной сигнал содержит LFE сигналы.
 - передние колонки и колонки объемного звучания установлены на “SMALL”.
 - выбрано звуковое поле для фильма.
 - выбрана настройка “Portable Audio”.

Совет

- Определить формат кодирования программного обеспечения DVD и т.п. можно по логотипу, указанному на упаковке.
- Звуковые поля со знаками **DCS** используют технологию DCS. Смотрите “Глоссарий” (стр. 131).
- При выборе знака звукового поля **DCS** на дисплее загорается индикатор Digital Cinema Sound.

Выключение эффекта объемного звучания для MOVIE/MUSIC

Выберите “2ch Stereo” или “A.F.D. Auto” в меню настроек Surround.

Восстановление исходных установок для звуковых полей

Для выполнения данных действий следует использовать кнопки, расположенные на ресивере.

1,2

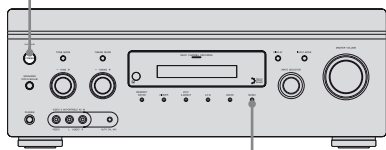

2

1 Нажмите кнопку POWER для выключения ресивера.

2 Удерживая кнопку MUSIC, нажмите кнопку POWER.

На дисплее появится индикация “S.F. CLEAR”, и настройки всех звуковых полей вернуться к своим исходным параметрам.

Использование эффекта объемного звучания при низких уровнях громкости (NIGHT MODE)

Данная функция позволяет поддерживать впечатление обстановки кинотеатра при просмотре на низких уровнях громкости. Эта функция может использоваться и с другими звуковыми полями.

При просмотре фильма поздно вечером Вы сможете четко расслышать диалог даже при низком уровне громкости.

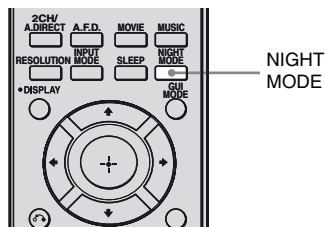

Нажмите кнопку NIGHT MODE.

Функция NIGHT MODE включена. Повторным нажатием кнопки NIGHT MODE можно включить или выключить режим NIGHT MODE.

Примечание

Данная функция не работает в следующих случаях.

- Выбран многоканальный вход.
- Принимаются Dolby TrueHD сигналы с частотой дискретизации более 96 кГц.
- Принимаются PCM сигналы с частотой дискретизации более 96 кГц.

Расширенные настройки колонок

Регулирование настроек колонок вручную

Каждая колонка может быть настроена вручную.

Также настройка уровня громкости колонок может быть выполнена после завершения автоматической калибровки.

Выполнение настроек с помощью меню Manual Setup

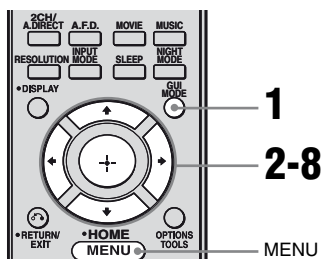

- 1 Несколько раз нажмите кнопку GUI MODE, чтобы выбрать “GUI ON”.

“GUI MODE” появится на панели индикации ресивера, а на экране телевизора появится меню GUI. Нажмите кнопку MENU, если меню GUI не появляется на экране телевизора.

- 2 Несколько раз нажмите кнопку \uparrow/\downarrow , чтобы выбрать “Settings”, затем нажмите кнопку \oplus или \rightarrow .

На экране телевизора появится список меню Settings.

- 3 Несколько раз нажмите кнопку \uparrow/\downarrow , чтобы выбрать “Speaker”, затем нажмите кнопку \oplus или \rightarrow .

- 4 Несколько раз нажмите кнопку \uparrow/\downarrow , чтобы выбрать “Manual Setup”, затем нажмите кнопку \oplus или \rightarrow .

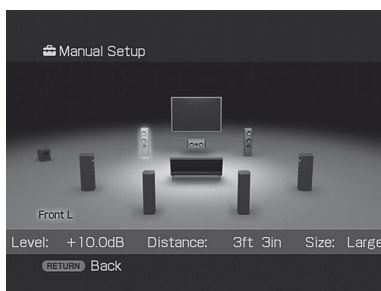

- 5 Нажмите кнопку $\uparrow/\downarrow/\leftarrow/\rightarrow$, чтобы выбрать колонку, которую нужно настроить.
- 6 Нажмите кнопку \oplus .
- 7 Несколько раз нажмите кнопку \leftarrow/\rightarrow , чтобы выбрать нужный параметр.
- 8 Несколько раз нажмите кнопку \uparrow/\downarrow , чтобы отрегулировать настройку.

Меню параметров Manual Setup

■ Level (Уровень громкости колонки)

Можно отрегулировать уровень громкости каждой колонки (центральной, левой/правой колонки объемного звучания, задней левой/правой колонки объемного звучания, сабвуфера). Уровень громкости регулируется в диапазоне от -20 dB до $+10$ dB с шагом $0,5$ dB. Для передних левой/правой колонок баланс может быть отрегулирован на каждой стороне. Уровень громкости передней левой стороны регулируется в диапазоне от $-10,0$ dB до $+10,0$ dB с шагом $0,5$ dB. Уровень громкости передней правой стороны регулируется в диапазоне от $-10,0$ dB до $+10,0$ dB с шагом $0,5$ dB.

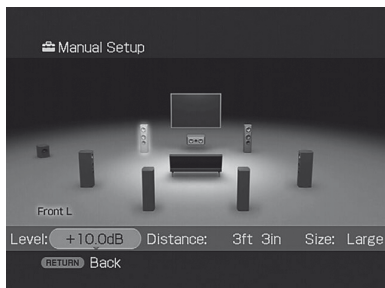

■ Distance (Расстояние от точки прослушивания до каждой колонки)

Можно отрегулировать расстояние от точки прослушивания до каждой колонки (передней левой/правой, центральной, левой/правой колонки объемного звучания, задней левой/правой колонки объемного звучания, сабвуфера).

Вы можете настроить расстояние от $1,0$ метра до $10,0$ метров (от 3 футов 3 дюймов до 32 футов 9 дюймов) с шагом $0,01$ метр (1 дюйм).

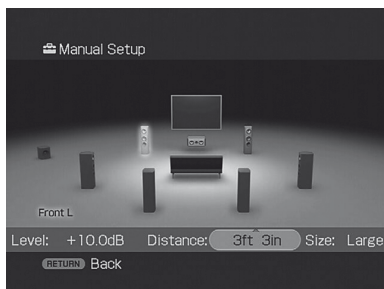

■ Size (Размер каждой колонки)

Можно отрегулировать размер каждой колонки (передней левой/правой, центральной, левой/правой колонки объемного звучания, задней левой/правой колонки объемного звучания).

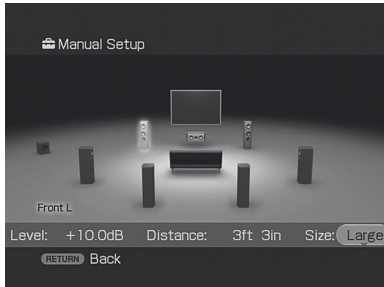

• LARGE

При подключении колонок большого размера, способных эффективно воспроизвести низкие частоты, выберите “LARGE”. Обычно следует выбирать значение “LARGE”.

• SMALL

Если звук искажается или ощущается отсутствие эффекта объемного звучания в режиме использования многоканального объемного звучания, выберите значение “SMALL”, чтобы активировать схему перенаправления низких частот и вывести низкие частоты каждого канала через сабвуфер или другие колонки “LARGE”.

Примечание

Когда выбрано одно из звуковых полей для музыки, вывод звука из сабвуфера не производится, если все колонки установлены на “LARGE”. Тем не менее, звук будет выводиться через сабвуфер, если цифровой входной сигнал содержит сигналы LFE или если передние колонки или колонки объемного звучания установлены на “SMALL”, выбрано звуковое поле для фильма или “Portable Audio”.

Совет

• Значения “LARGE” и “SMALL” для каждой колонки определяют, будет ли встроенный звуковой процессор отсекал низкочастотный сигнал от этого канала. Когда низкие частоты отсечены от канала, схема перенаправления низких частот направляет соответствующие низкие частоты на сабвуфер или на другие колонки, для которых установлено значение “LARGE”.

Однако, поскольку низкочастотный звук имеет определенный объем направленности, по возможности, лучше стараться его не отключать. Поэтому даже для колонок малого размера можно установить значение “LARGE”, если требуется вывести низкие частоты через эту колонку. С другой стороны, если при использовании колонки большого размера Вы предпочитаете отключить вывод низких частот с этой колонки, установите ее на значение “SMALL”.

Если общий уровень звука ниже, чем хотелось бы, установите для всех колонок значение “LARGE”. Если низких частот недостаточно, можно увеличить уровень низких частот с помощью эквалайзера.

- Задние колонки объемного звучания будут установлены на то же значение, что и значение других колонок объемного звучания.
- Когда передние колонки установлены на “SMALL”, центральная колонка, колонка объемного звучания и задние колонки объемного звучания также автоматически устанавливаются на “SMALL”.
- Если сабвуфер не используется, передние колонки автоматически устанавливаются на “LARGE”.

Выполнение настроек с помощью меню Speaker Pattern

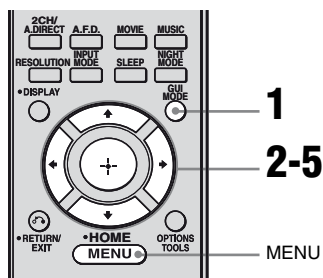

- 1 Несколько раз нажмите кнопку GUI MODE, чтобы выбрать “GUI ON”.

“GUI MODE” появится на панели индикации ресивера, а на экране телевизора появится меню GUI. Нажмите кнопку MENU, если меню GUI не появляется на экране телевизора.

- 2 Несколько раз нажмите кнопку \uparrow/\downarrow , чтобы выбрать “Settings”, затем нажмите кнопку \oplus или \rightarrow .

На экране телевизора появится список меню Settings.

- 3 Несколько раз нажмите кнопку \uparrow/\downarrow , чтобы выбрать “Speaker”, затем нажмите кнопку \oplus или \rightarrow .

- 4 Несколько раз нажмите кнопку \uparrow/\downarrow , чтобы выбрать “Speaker Pattern”, затем нажмите кнопку \oplus или \rightarrow .

Выберите “Speaker Pattern” в соответствии с используемой акустической системой. Вам не нужно выбирать образец колонки после выполнения автоматической калибровки.

- 5 Несколько раз нажмите кнопку \uparrow/\downarrow , чтобы выбрать нужный образец колонки.

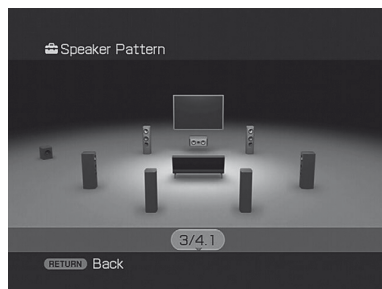

Выполнение настроек с помощью меню Test Tone

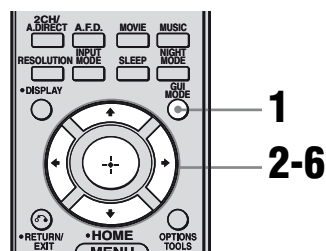

- 1 Несколько раз нажмите кнопку GUI MODE, чтобы выбрать “GUI ON”.

“GUI MODE” появится на панели индикации ресивера, а на экране телевизора появится меню GUI. Нажмите кнопку MENU, если меню GUI не появляется на экране телевизора.

- 2 Несколько раз нажмите кнопку \uparrow/\downarrow , чтобы выбрать “Settings”, затем нажмите кнопку \oplus или \rightarrow .

На экране телевизора появится список меню Settings.

3 Несколько раз нажмите кнопку \uparrow/\downarrow , чтобы выбрать “Speaker”, затем нажмите кнопку \oplus или \rightarrow .

4 Несколько раз нажмите кнопку \uparrow/\downarrow , чтобы выбрать “Test Tone”, затем нажмите кнопку \oplus или \rightarrow .

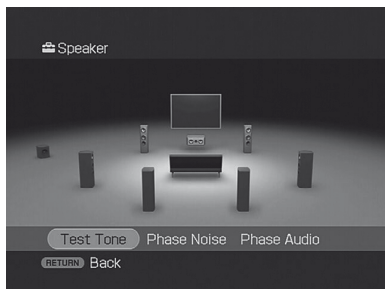

Вы можете выбрать тип тестового сигнала.

5 Несколько раз нажмите кнопку \uparrow/\downarrow , чтобы выбрать колонку, которую нужно настроить, затем нажмите кнопку \oplus .

Тестовый сигнал будет выводиться последовательно из каждой колонки.

6 Отрегулируйте параметры, используя \uparrow/\downarrow , затем нажмите кнопку \oplus .

Совет

- Чтобы отрегулировать одновременно уровень громкости всех колонок, нажмите кнопку MASTER VOL +/- . Также можно использовать регулятор MASTER VOLUME на ресивере.
- Во время выполнения настроек отрегулированный уровень громкости отображается на дисплее.

Когда тестовый сигнал не выводится из колонок

- Возможно, подсоединение шнуров колонок не надежно. Проверьте надежно ли они подсоединены и не могут ли они отсоединиться, если слегка их потянуть.
- Возможно, в шнурах колонок возникло короткое замыкание.

Когда тестовый сигнал выводится не из той колонки, которая отображена на экране

Образец колонки установлен неправильно к подключенной колонке. Убедитесь, что соединение колонки и образец колонки соответствуют друг другу.

Меню параметров Test Tone

■ Test Tone

- OFF
- AUTO
Тестовый сигнал выводится последовательно из каждой колонки.
- FL, CNT, FR, SR, SBR, SBL, SB, SL, SW
Вы можете выбрать колонки, которые будут выводить тестовый сигнал.

■ Phase Noise

- OFF
- FL/FR, FL/CNT, CNT/FR, FR/SL, FR/SR, SR/SL, SR/SBR, SBR/SBL, SR/SB, SBL/SL, SB/SL, SL/FL, FL/SR
Позволяет вывести тестовый сигнал последовательно из колонок, расположенных рядом.
В зависимости от настройки образца колонки некоторые пункты могут не отображаться на дисплее.

■ Phase Audio

- OFF
- FL/FR, FL/CNT, CNT/FR, FR/SL, FR/SR, SR/SL, SR/SBR, SBR/SBL, SR/SB, SBL/SL, SB/SL, SL/FL, FL/SR

Позволяет выводить передний 2-канальный сигнал источника (вместо тестового сигнала) последовательно из колонок, расположенных рядом. В зависимости от настройки образца колонки некоторые пункты могут не отображаться на дисплее.

Другие параметры меню настроек Speaker

■ BI-AMP Speaker

- ON
При подключении передних колонок в конфигурации двухполосного усилителя выберите “ON”.
- OFF
Если задние колонки объемного звучания не подключены, выберите “OFF”.

Примечание

Установите “BI-AMP Speaker” на “OFF”, затем подключите задние колонки объемного звучания к данному ресиверу, когда захотите сменить соединение двухполосного усилителя на соединение задних колонок объемного звучания. После подключения задних колонок объемного звучания переустановите колонки. Ознакомьтесь с разделом “Автоматическая калибровка” (стр. 54) или “Manual Setup” (стр. 78).

■ Crossover Freq (Частота разделения каналов колонки)

Позволяет установить низкочастотную частоту разделения каналов колонок, которая была установлена на “SMALL” в меню Speaker. Измеренная частота разделения каналов колонки устанавливается для каждой колонки после выполнения автоматической калибровки.

Отрегулированное значение устанавливается для каждой колонки при регулировании частоты разделения каналов колонки при использовании “Crossover Freq” после выполнения автоматической калибровки.

■ D.Range Comp (Компрессор динамического диапазона)

Позволяет сжимать динамический диапазон звуковой дорожки. Эта функция полезна во время просмотра фильмов при низком уровне громкости поздно вечером. Сжатие динамического диапазона возможно только для источников Dolby Digital.

- MAX
Динамический диапазон существенно сжат.
- STD
Динамический диапазон сжат в соответствии с установками инженера звукозаписи.
- AUTO
Динамический диапазон применяется автоматически с источником Dolby TrueHD или другим источником, установленным на “OFF”.
- OFF
Динамический диапазон не сжат.

Совет

- Компрессор динамического диапазона позволяет сжимать динамический диапазон звуковой дорожки в соответствии с информацией о динамическом диапазоне, содержащейся в сигнале Dolby Digital.
- “STD” является стандартной установкой, которая выполняет только незначительное сжатие. Поэтому рекомендуется использовать установку “MAX”. При этом динамический диапазон сжимается существенно, что позволяет смотреть фильмы поздно вечером при низкой громкости. В отличие от аналоговых ограничителей, эти уровни определены заранее и обеспечивают очень естественное сжатие.

■ Distance Unit (Единица измерения расстояния)

Позволяет выбрать единицу измерения установочных расстояний.

- METER
Расстояние отображается в метрах.
- FEET
Расстояние отображается в футах.

Настройка эквалайзера

Следующие параметры можно использовать и применять для настройки тонального качества (уровень низких/высоких частот) всех колонок. Эти настройки применяются для всех звуковых полей и для каждой колонки.

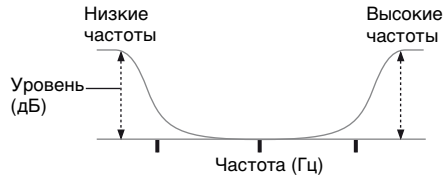

Примечания

- Данная функция не работает в следующих случаях.
 - Выбран многоканальный вход.
 - Принимаются Dolby TrueHD сигналы с частотой дискретизации более 96 кГц.
 - Принимаются PCM сигналы с частотой дискретизации более 96 кГц.
- Если эквалайзер был настроен во время приема ресивером сигналов с частотой дискретизации более 96 кГц, сигналы будут всегда воспроизводиться на частоте 96 кГц.

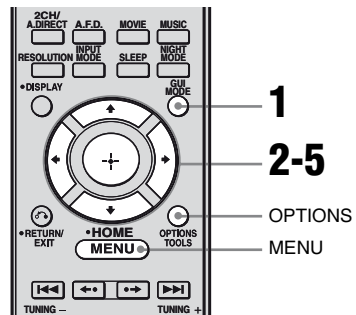

- 1** Несколько раз нажмите кнопку **GUI MODE**, чтобы выбрать “**GUI ON**”.

“GUI MODE” появится на панели индикации ресивера, а на экране телевизора появится меню GUI. Нажмите кнопку **MENU**, если меню GUI не появляется на экране телевизора.

- 2** Несколько раз нажмите кнопку **↑/↓**, чтобы выбрать “**Settings**”, затем нажмите кнопку **⊕** или **➔**.

На экране телевизора появится список меню Settings.

- 3** Несколько раз нажмите кнопку **↑/↓**, чтобы выбрать “**EQ**”, затем нажмите кнопку **⊕** или **➔**.

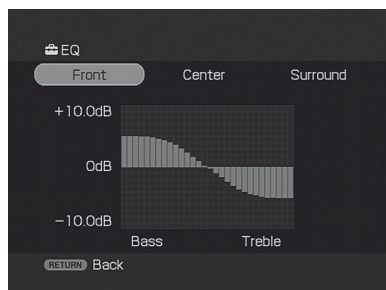

- 4** Выберите колонку, которую необходимо настроить, используя **←/→**, затем нажмите кнопку **⊕**.

- 5** Несколько раз нажмите кнопку **←/→**, чтобы выбрать “**Bass**” или “**Treble**”, затем нажмите кнопку **↑/↓**, чтобы отрегулировать параметр.

Совет

Уровень низких и высоких частоты передней колонки можно отрегулировать с помощью **TONE MODE** и **TONE +/-** на ресивере.

Функции тюнера

Прослушивание радиопередач в диапазонах FM/AM

С помощью встроенного тюнера можно прослушивать радиопрограммы в диапазонах FM и AM. Перед использованием убедитесь, что антенны FM и AM подключены к ресиверу (стр. 45).

Совет

Шкала настройки для выполнения прямой настройки различается в зависимости от кода региона, что продемонстрировано в следующей таблице. Подробнее о кодах регионов смотрите на стр. 3.

Код региона	FM	AM
CEL, CEK, ECE	50 кГц	9 кГц
TW	50 кГц	9 кГц*

* Шкалу настройки для диапазона AM можно изменить (стр. 145).

Автоматическая настройка

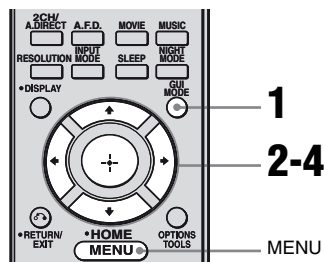

- 2** Несколько раз нажмите кнопку \uparrow/\downarrow , чтобы выбрать “FM” или “AM”, затем нажмите кнопку \oplus или \rightarrow .
- 3** Нажмите кнопку \uparrow/\downarrow , чтобы выбрать “Direct Tuning”, затем нажмите кнопку \oplus или \rightarrow .
- 4** Нажмите кнопку SHIFT, затем нажмите числовые кнопки, чтобы ввести частоту.

Пример 1: FM 102,50 МГц

Выберите 1 \rightarrow 0 \rightarrow 2 \rightarrow 5 \rightarrow 0

Пример 2: AM 1350 кГц

Выберите 1 \rightarrow 3 \rightarrow 5 \rightarrow 0

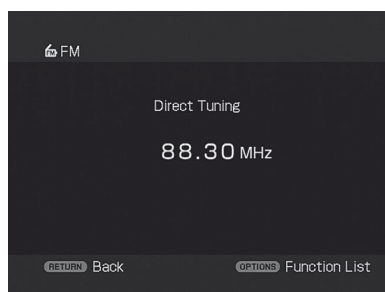

Совет

При настройке станции в диапазоне AM отрегулируйте направление рамочной антенны AM, чтобы обеспечить оптимально качественный прием сигнала.

- 5** Нажмите кнопку \oplus .

Если не удается настроиться на станцию

“---.--- MHz” появляется, и затем дисплей возвращается к текущей частоте.

Убедитесь, что введена правильная частота. Если нет, повторите действия пункта 4. Если по-прежнему не удается настроиться на станцию, значит в данном регионе такая радиочастота не используется.

Предварительная настройка радиостанций

Можно предварительно установить до 30 станций в диапазоне FM и до 30 станций в диапазоне AM. После этого можно будет без труда настроить часто прослушиваемые станции.

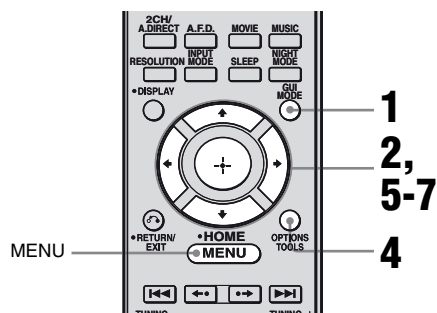

- 1** Несколько раз нажмите кнопку GUI MODE, чтобы выбрать “GUI ON”.
“GUI MODE” появится на панели индикации ресивера, а на экране телевизора появится меню GUI. Нажмите кнопку MENU, если меню GUI не появится на экране телевизора.
- 2** Несколько раз нажмите кнопку \uparrow/\downarrow , чтобы выбрать “FM” или “AM”, затем нажмите кнопку \oplus или \rightarrow .
- 3** Настройте радиостанцию, предварительную установку которой необходимо выполнить, с помощью функций автоматической настройки (стр. 84) или прямой настройки (стр. 85).
При низком качестве приема стерео сигнала в диапазоне FM переключите режим приема FM (стр. 85).

- 4** Нажмите кнопку **OPTIONS**.
- 5** Несколько раз нажмите кнопку **▲/▼**, чтобы выбрать “Memory”, затем нажмите кнопку **⊕** или **➔**.
- 6** Нажмите кнопку **▲/▼**, чтобы выбрать предустановленный номер.
- 7** Нажмите кнопку **⊕**.
Станция сохранена под выбранным предустановленным номером.
- 8** Повторите действия пунктов **3 - 7** для выполнения предварительной настройки другой станции.

Настройки на предустановленную станцию

- 1** Повторите действия пунктов **1** и **2** “Предварительная настройка радиостанций”.
- 2** Нажмите кнопку **▲/▼**, чтобы выбрать необходимую предустановленную станцию.
Предустановленную станцию можно выбрать следующим образом:
 - В диапазоне AM от AM 1 до AM 30
 - В диапазоне FM от FM 1 до FM 30

Перенаименование предустановленных станций

- 1** Выберите предустановленную станцию, название которой необходимо сменить.
- 2** Нажмите кнопку **OPTIONS**, затем выберите “Name Input”.
Подробнее о функции присвоения названия смотрите в разделе “Присваивание названий входам” (стр. 100).

Использование Системы Радио Информации (RDS)

(Только модели с кодом региона **CEL, SEK, ECE**)

Этот ресивер также позволяет использовать RDS (Систему Радио Информации), позволяющую радиостанциям отправлять дополнительную информацию вместе с сигналом обычной программы. Информацию RDS можно вывести на дисплей.

Примечания

- Функция RDS доступна только для станций в диапазоне FM.
- Не все станции в диапазоне FM предоставляют услугу RDS, и не все услуги, предоставляемые ими, одинаковы. Если Вам не знакомы услуги RDS, предоставляемые в Вашем регионе, обратитесь за подробной информацией на местные радиостанции.

Прием радиосигналов RDS

Просто выберите радиостанцию в диапазоне FM, используя функцию прямой настройки (стр. 85), автоматической настройки (стр. 84) или предварительно установленной настройки (стр. 86).

При настройке на станцию, которая предоставляет услуги RDS, загорается индикатор “RDS”, и на дисплее отображается название программы.

Примечание

Функция RDS может работать неверно, если принимаемая станция некорректно передает сигнал RDS или сигнал слишком слабый.

Отображение информации RDS

Во время приема станции с системой RDS несколько раз нажмите кнопку **DISPLAY** на ресивере.

Каждый раз при нажатии кнопки отображаемая на дисплее информация RDS меняется в следующей последовательности:

Название программы → Частота → Индикация типа программы^{a)} → Индикация радиотекста^{b)} → Индикация текущего времени (в 24-часовом режиме) → Звуковое поле, используемое на данный момент → Уровень громкости

a) Тип транслируемой программы.

b) Текстовое сообщение, отправляемое RDS станцией.

Примечания

- При получении экстренного сообщения от органов власти на дисплее мигает индикация “ALARM”.
- Если сообщение состоит из 9 или более символов, оно отображается на дисплее в виде бегущей строки.
- Если станция не предоставляет определенную услугу RDS, на дисплее появляется индикация “NO XXXX” (например, “NO TEXT”).

Описание типов программ

Индикация типа программы	Описание
NEWS	Программы новостей
AFFAIRS	Программы по темам, отраженным в текущих новостях
INFO	Программы, предоставляющие информацию по широкому кругу вопросов, включая потребительские вопросы и медицинские консультации
SPORT	Спортивные программы
EDUCATE	Образовательные программы, такие как “Сделай сам”, и программы, предоставляющие полезные советы
DRAMA	Радиоспектакли и сериалы
CULTURE	Программы о национальной или региональной культуре, освещающие языковые и социальные вопросы
SCIENCE	Программы по естествознанию и технологиям
VARIED	Другие программы, такие как интервью со знаменитостями, викторины и комедии
POP M	Программы популярной музыки
ROCK M	Программы рок-музыки
EASY M	Легкая музыка
LIGHT M	Инструментальная, вокальная и хоровая музыка
CLASSICS	Выступления известных симфонических оркестров, камерная музыка, опера и т.п.
OTHER M	Музыка других жанров, не входящая в вышеперечисленные категории, такая как ритм-энд-блюз и регги

Индикация типа программы	Описание
WEATHER	Прогноз погоды
FINANCE	Курсовые бюллетени фондовой биржи, новости торговли и т.п.
CHILDREN	Программы для детей
SOCIAL	Программы о людях и вещах, оказывающих на них влияние
RELIGION	Программы религиозного содержания
PHONE IN	Программы, в которых радиослушатели могут высказывать свое мнение по телефону или в общественном форуме
TRAVEL	Программы о путешествиях. Не для объявлений, размещаемых по TP/TA.
LEISURE	Программы, посвященные такому отдыху, как садоводство, рыбалка, кулинария и т.п.
JAZZ	Программы джазовой музыки
COUNTRY	Программы кантри музыки
NATION M	Программы, освещающие популярную музыку страны или региона
OLDIES	Программы о старой популярной музыке
FOLK M	Программы фольклорной музыки
DOCUMENT	Программы документально-исследовательских жанров
NONE	Другие программы, не указанные выше

Контроль по HDMI

Использование функции Контроль по HDMI для технологии “BRAVIA” Sync

Для использования технологии “BRAVIA” Sync, установите функцию Контроль по HDMI, как показано ниже. При подключении компонентов Sony, совместимых с функцией Контроль по HDMI, с помощью HDMI-кабеля (не прилагается) работа упрощается следующим образом:

- One-Touch Play (Воспроизведение одним касанием): При воспроизведении компонента, например, DVD/Blu-ray disc-проигрывателя, ресивер и телевизор автоматически включаются и переключаются на соответствующий HDMI вход.
- System Audio Control (Системное управление звуком): При просмотре телевизора можно выбрать, каким образом будет выводиться звук: из колонки телевизора или колонок, подключенных к ресиверу.
- System Power Off (Системное отключение): Ресивер и подключенные компоненты отключаются одновременно с выключением телевизора.

Функция Контроль по HDMI представляет собой стандарт функции взаимоконтроля, используемый HDMI CEC (Контроль бытовой электронной аппаратуры) для HDMI (Мультимедийный интерфейс высокого разрешения).

продолжение следует

Функция Контроль по HDMI не работает в следующих случаях:

- При подключении ресивера к компоненту, не соответствующему функции Контроль по HDMI компании Sony.
- При подключении ресивера и компонентов с помощью соединения, не являющегося HDMI соединением.

Рекомендуется подключать ресивер к изделиям, оснащенным технологией “BRAVIA” Sync.

Примечание

В зависимости от подключенного компонента функция Контроль по HDMI может не работать. Ознакомьтесь с инструкциями по эксплуатации компонента.

Подготовка функции Контроль по HDMI

Данный ресивер поддерживает функцию легкой настройки функции Контроль по HDMI.

Данная функция доступна только для определенных типов телевизоров. При выполнении легкой настройки функции Контроль по HDMI с телевизора настройка функции Контроль по HDMI на данном ресивере изменится соответственно автоматически.

Во время выполнения операции легкой настройки функции Контроль по HDMI на дисплее мигает индикация “SCANNING”.

Этот ресивер осуществляет смену входа на HDMI-вход автоматически. После завершения настройки на дисплее появится индикация “COMPLETE”.

Для получения подробной информации ознакомьтесь с инструкциями по эксплуатации телевизора.

Если телевизор не поддерживает функцию легкой настройки функции Контроль по HDMI, выполните следующие действия. Для получения подробной информации о настройке телевизора и подключенных компонентов ознакомьтесь с инструкциями по эксплуатации соответствующих компонентов.

- 1** Убедитесь, что ресивер подключен к телевизору и компонентам (совместим с функцией Контроль по HDMI) посредством HDMI соединения.
- 2** Включите ресивер, телевизор и подключенные компоненты.

- 3** Включите соответствующую функцию Контроль по HDMI для ресивера и телевизора. Смотрите раздел “Установка функции Контроль по HDMI” (стр. 93).

Когда меню ресивера будет отображено на экране телевизора в экранном режиме, несколько раз нажмите кнопку GUI MODE, чтобы выбрать настройку “GUI OFF” для ввода режима отображения, затем проверьте изображение, выводимое на телевизионный дисплей компонента, подключенного к ресиверу.

Для получения подробной информации о настройке телевизора ознакомьтесь с его инструкциями по эксплуатации.

- 4** Выберите HDMI вход ресивера и телевизора таким образом, чтобы он соответствовал HDMI входу подключенного компонента и чтобы выводилось изображение подключенного компонента.
- 5** Включите функцию Контроль по HDMI для подключенного компонента.
Если функция Контроль по HDMI для подключенного компонента уже включена, не следует менять настройку.
- 6** Повторите действия пунктов 4 и 5 для других компонентов, для которых Вы хотите использовать функцию Контроль по HDMI.

Примечания

- При отключении и повторном подключении HDMI-кабеля следует повторить действия пунктов 1 - 6, указанных выше.
- Вы не можете осуществить One-Touch Play (Воспроизведение одним касанием) и System Audio Control (Системное управление аудио) во время выполнения легкой настройки функции Контроль по HDMI.
- При выполнении легкой настройки функции Контроль по HDMI с телевизора следует включить телевизор, подключенные компоненты и ресивер.
- Если после выполнения легкой установки функции Контроль по HDMI воспроизведение компонентов не работает, проверьте настройку функции Контроль по HDMI на телевизоре.
- Если подключенные компоненты не поддерживают легкую настройку функции Контроль по HDMI, перед выполнением легкой настройки функции Контроль по HDMI с телевизора необходимо включить функцию Контроль по HDMI для подключенных компонентов.

Установка функции Контроль по HDMI

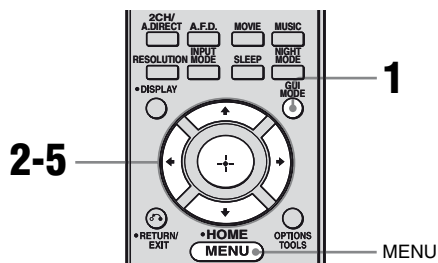

1 Несколько раз нажмите кнопку GUI MODE, чтобы выбрать “GUI ON”.

На дисплее ресивера появится индикация “GUI MODE”, а на экране телевизора появится меню GUI. Нажмите кнопку MENU, если меню GUI не появляется на экране телевизора.

2 Несколько раз нажмите кнопку \uparrow/\downarrow , чтобы выбрать “Settings”, затем нажмите кнопку \oplus или \rightarrow .

На экране телевизора появится список меню настроек.

3 Несколько раз нажмите кнопку \uparrow/\downarrow , чтобы выбрать “HDMI”, затем нажмите кнопку \oplus или \rightarrow .

4 Несколько раз нажмите кнопку \uparrow/\downarrow , чтобы выбрать “Control for HDMI”, затем нажмите кнопку \oplus или \rightarrow .

5 Несколько раз нажмите кнопку \uparrow/\downarrow , чтобы выбрать “ON”, затем нажмите кнопку \oplus .

Функции Контроль по HDMI активирована.

Просмотр DVD (One-Touch Play - Воспроизведение одним касанием)

Выполнив простые действия, можно прослушивать звук и просматривать изображение с компонентов, подключенных к ресиверу через HDMI соединения.

Воспроизведение подключенного компонента.

Ресивер и телевизор автоматически включаются и переключаются на соответствующий HDMI вход.

Просмотр DVD с помощью выполнения простой операции

Используя меню телевизора можно также выбрать подключенный компонент, например, DVD/Blu-ray disc-проигрыватель. В таком случае ресивер и телевизор переключаются на соответствующий HDMI вход.

Примечание

В зависимости от телевизора, начало контента может не выводиться.

Прослушивание звука телевизора через колонки, подключенные к ресиверу (System Audio Control - Системное управление аудио)

Выполнив простые действия, можно прослушивать звук телевизора через колонки, подключенные к ресиверу. Функцией системного управления аудио (System Audio Control) можно управлять с помощью меню телевизора. Для получения подробной информации ознакомьтесь с инструкциями по эксплуатации телевизора.

При активировании функции системного управления аудио происходит автоматическое включение и переключение ресивера на соответствующий вход.

Звук телевизора выводится из колонок, подключенных к ресиверу, одновременно с этим уменьшается громкость телевизора.

Функция системного управления аудио может также использоваться следующим образом.

- Если ресивер включается при включенном телевизоре, функция системного управления аудио автоматически устанавливается в активный режим, а звук телевизора выводится из колонок, подключенных к ресиверу. Тем не менее, при выключении ресивера звук будет выводиться из колонок телевизора.
- Уровень громкости ресивера можно отрегулировать при настройке уровня громкости телевизора.

Примечания

- Если работа функции системного управления аудио не соответствует настройкам телевизора, ознакомьтесь с инструкциями по эксплуатации телевизора.
- Когда “Control for HDMI” установлена на “ON”, установки “Audio Out” в меню HDMI установятся автоматически, исходя из настроек функции системного управления аудио.
- В случае подключения телевизора, не оснащенного функцией системного управления аудио, данная функция не работает.
- Если телевизор был включен перед включением ресивера, в течение короткого времени будет выводиться звук телевизора.

Выключение ресивера с помощью телевизора (System Power Off - Системное отключение)

При выключении телевизора с помощью кнопки POWER, расположенной на пульте дистанционного управления телевизора, ресивер и подключенные компоненты выключаются автоматически.

Также для выключения телевизора можно использовать пульт дистанционного управления ресивера.

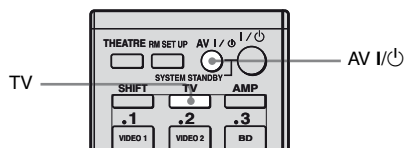

Нажмите кнопку TV, затем нажмите кнопку AV I/O.

Телевизор, ресивер и компоненты, подключенные посредством HDMI соединения, выключатся.

Примечания

- Перед использованием функции системного отключения установите функцию синхронного перехода в режим ожидания телевизора (Standby Synchro) на “ON”. Для получения подробной информации ознакомьтесь с инструкциями по эксплуатации телевизора.
- В зависимости от состояния, подключенные компоненты могут не выключаться. Для получения подробной информации ознакомьтесь с инструкциями по эксплуатации подключенных компонентов.

Преобразование аналоговых входных видеосигналов

Данный ресивер позволяет преобразовать разрешающую способность аналоговых входных видеосигналов.

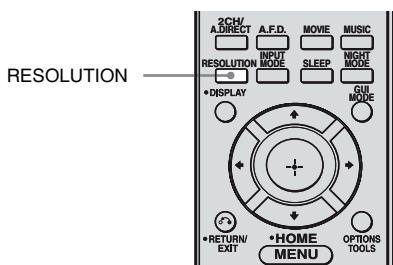

Несколько раз нажмите кнопку RESOLUTION.

Каждый раз при нажатии кнопки разрешающая способность выходных сигналов будет меняться. Также можно использовать “Resolution” в меню настроек Video.

Использование адаптера DIGITAL MEDIA PORT (DMPORT)

Порт DIGITAL MEDIA PORT (DMPORT) позволяет прослушивать звук из сетевой системы, например, переносного аудио/видео источника или компьютера.

Подключив адаптер DIGITAL MEDIA PORT, можно прослушивать звук и просматривать изображение с компонента, подключенного к ресиверу. Подробнее о подключении адаптера DIGITAL MEDIA PORT смотрите в разделе “Подключение компонентов, оснащенных цифровыми аудиовыходными разъёмами” (стр. 26).

Sony предлагает следующие адаптеры DIGITAL MEDIA PORT:

- TDM-BT1 Bluetooth™ Wireless Audio Adapter
- TDM-NW1/NW10 DIGITAL MEDIA PORT Adapter
- TDM-NC1 Wireless Network Audio Client
- TDM-iP1/iP10/iP50 DIGITAL MEDIA PORT Adapter
- TDM-MP10 DIGITAL MEDIA PORT Adapter

Адаптер DIGITAL MEDIA PORT является вспомогательным изделием, приобретаемым покупателем по желанию.

Примечания

- Подключайте только адаптер DIGITAL MEDIA PORT.
- Перед отсоединением адаптера DIGITAL MEDIA PORT обязательно выключите ресивер с помощью пульта дистанционного управления.
- Не следует подсоединять и отсоединять адаптер DIGITAL MEDIA PORT при включенном ресивере.
- В зависимости от типа адаптера DIGITAL MEDIA PORT, видео может не выводиться.
- В зависимости от региона адаптеры DIGITAL MEDIA PORT можно приобрести в свободной продаже.

Выбор экрана для управления компонентом, подключенным к адаптеру DIGITAL MEDIA PORT

В зависимости от адаптера DIGITAL MEDIA PORT, который Вы хотите использовать, операционный экран можно выбрать с помощью меню GUI. Для некоторых адаптеров, таких как TDM-BT1 или TDM-NW1, операционный экран уже назначен, и изменить его на экране GUI невозможно.

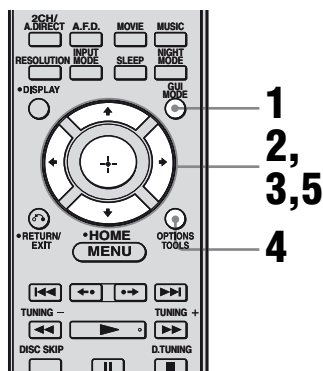

1 Несколько раз нажмите кнопку GUI MODE, чтобы выбрать “GUI ON”.

На дисплее ресивера появится индикация “GUI MODE”, а на экране телевизора появится меню GUI. Нажмите кнопку MENU, если меню GUI не появляется на экране телевизора.

2 Несколько раз нажмите кнопку \uparrow/\downarrow , чтобы выбрать “Music”, затем нажмите кнопку \oplus или \rightarrow .

3 Нажмите кнопку \oplus или \rightarrow .

Компонент, подключенный к адаптеру DIGITAL MEDIA PORT распознан, а индикация “DMPORT” на экране будет сменяться названием каждого компонента. На экране телевизора появляется категория компонента, подключенного к адаптеру DIGITAL MEDIA PORT.

4 Нажмите кнопку OPTIONS, чтобы вывести на дисплей “Function List”.

5 Нажмите кнопку \uparrow/\downarrow , чтобы выбрать “DMPORT Control”.

В этом меню можно выбрать следующие режимы:

• System GUI

Этот режим подходит для TDM-iP1 и TDM-NC1. Список дорожек будет отображен на GUI экране ресивера. Дорожку для воспроизведения можно выбрать на каждом GUI экране.

• Adapter GUI

Этот режим подходит для TDM-iP1 и TDM-NC1. Меню адаптера будет отображено на экране телевизора.

• iPod

Этот режим можно выбрать только, когда подключен TDM-iP1.

Если “DMPORT Control” не отображается на дисплее, подробнее о работе этого компонента смотрите в инструкциях по эксплуатации, прилагаемых к компоненту.

Управление компонентом, подключенным к адаптеру DIGITAL MEDIA PORT

Управление TDM-iP1 или TDM-NC1 с помощью меню GUI ресивера

- 1 Убедитесь, что “System GUI” выбрано в пункте 5 в разделе “Выбор экрана для управления компонентом, подключенным к адаптеру DIGITAL MEDIA PORT” (стр. 97).

2 Выберите контент из оглавления, отображенного на экране GUI, и начните его воспроизведение.

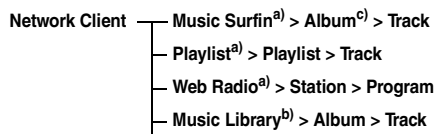

a) Отображается только, когда подключен M-crew Server.

b) Отображается только, когда подключен DLNA сервер, не являющийся M-crew Server.

c) Отображается как “Genre”, “Artist” или “Album”, в зависимости от настройки “List Mode”.

Управление TDM-iP1 или TDM-NC1 с помощью меню адаптера

Убедитесь, что “Adapter GUI” выбрано в пункте 5 в разделе “Выбор экрана для управления компонентом, подключенным к адаптеру DIGITAL MEDIA PORT” (стр. 97).

Подробнее об управлении адаптером с помощью меню GUI смотрите в инструкциях по эксплуатации, прилагаемых к используемому адаптеру.

Управление TDM-iP1 с помощью меню iPod

Убедитесь, что “iPod” выбрано в пункте 5 в разделе “Выбор экрана для управления компонентом, подключенным к адаптеру DIGITAL MEDIA PORT” (стр. 97).
Подробнее об управлении iPod смотрите в инструкциях по эксплуатации, прилагаемых к iPod.

Воспроизведение выбранной дорожки

Во время воспроизведения выбранной дорожки отображаемый экран меняется в зависимости от подключенного адаптера DIGITAL MEDIA PORT.

TDM-iP1

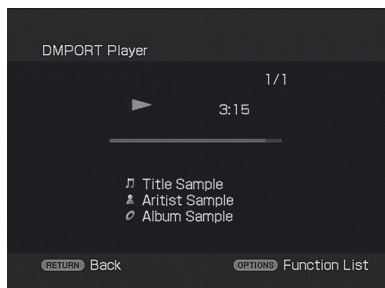

TDM-NC1

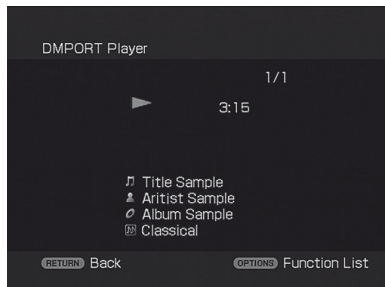

Также управление компонентами, подключенными к адаптеру DIGITAL MEDIA PORT, можно осуществлять с помощью следующих кнопок пульта дистанционного управления.

Для	Выполните следующее
Воспроизведения	Нажмите кнопку ►.
Паузы	Нажмите кнопку II. Для возобновления воспроизведения еще раз нажмите кнопку.
Остановки	Нажмите кнопку ■.*
Поиска начала дорожки во время воспроизведения или поиска начала предыдущей дорожки	Нажмите кнопку I◀◀.
Поиска начала следующей дорожки	Нажмите кнопку ►►I.
Перехода к предыдущему альбому	Нажмите кнопку ◀•.
Перехода к следующему альбому	Нажмите кнопку •►.
Перемещения назад/вперед	Нажмите кнопку ◀◀/►►.**

* Когда подключен TDM-iP1, при нажатии кнопки ■ ресивер входит в режим паузы.

** Ускоренная перемотка назад/вперед во время нажатия и удерживания кнопки ◀◀/►►.

Факультативные параметры в режимах воспроизведения

■ Repeat Mode (Только TDM-iP1)

- Off
- One
- All

■ Shuffle (Только TDM-iP1)

- Off
- Songs
- Albums

■ List Mode (Только TDM-NC1)

- All Tracks
- Disc List
- Artist List
- Genre List

Совет

List Mode можно использовать с меню Function List, даже когда на дисплее отображен список.

Список сообщений DIGITAL MEDIA PORT

Появляющееся сообщение	Описание
No Adapter	Адаптер не подключен.
No Device	Нет устройства, подключенного к адаптеру.
No Audio	Аудио файл не обнаружен.
Loading	Идет чтение данных.
No Server*	Нет подключенного сервера.
No Track*	Дорожка не обнаружена.
No Item*	Пункт не обнаружен.
Connecting*	Подключение к серверу.
Configuring*	Идет установка сети.
Warning*	Проверьте дисплей адаптера DIGITAL MEDIA PORT.
Party Mode*	Устройство находится в групповом режиме "Guest".
Searching*	Идет поиск сервера.

* Только TDM-NC1.

Присваивание названий входам

Для входов можно ввести название, состоящее максимум из 8 символов, и отобразить его на дисплее. Это удобно для маркировки разъёмов названиями подключенных компонентов.

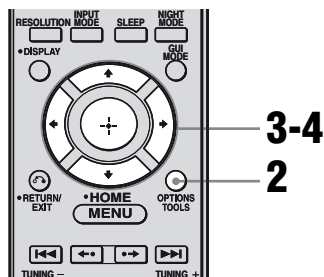

1 Выберите пункт, которому нужно присвоить название.

Вы можете присвоить название следующим пунктам.

- Положение автоматической калибровки (стр. 54)
- Входы (стр. 60)
- Предустановленные станции (стр. 86)

2 Нажмите кнопку OPTIONS.

3 Выберите "Name Input", затем нажмите кнопку .

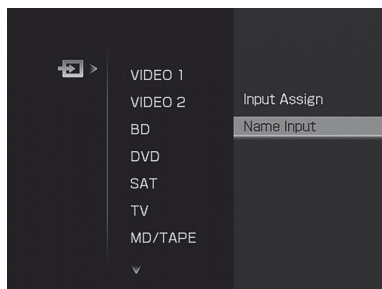

- 4** Нажмите кнопку $\uparrow/\downarrow/\leftarrow/\rightarrow$, чтобы выбрать символ, затем нажмите кнопку \oplus .

Введенное название зарегистрировано.

Для отмены названия, присвоенного входу

Нажмите кнопку RETURN/EXIT \leftarrow .

Переключение между цифровым и аналоговым входом аудио (INPUT MODE)

При подключении компонентов сразу к цифровому и аналоговому разъёмам входа аудио на ресивере можно зафиксировать режим входа аудио для любого из них или переключиться с одного на другой, в зависимости от типа материала, который нужно просмотреть.

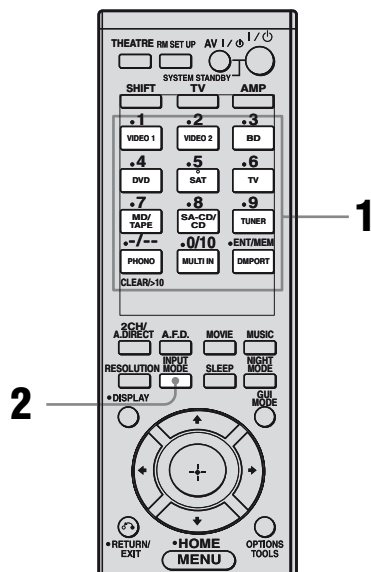

- 1** Нажмите кнопку ввода.

Также можно использовать INPUT SELECTOR на ресивере.

- 2** Несколько раз нажмите кнопку INPUT MODE, чтобы выбрать режим входа аудио.

Выбранный режим входа аудио появится на панели индикации.

продолжение следует

Режимы входа аудио

• AUTO

Наделяет приоритетом цифровые аудиосигналы, когда выполнены оба подключения - цифровое и аналоговое. При наличии более одного цифрового соединения аудиосигналы HDMI обладают приоритетом над аудиосигналами COAXIAL и OPTICAL.

При отсутствии цифровых аудиосигналов выбираются аналоговые аудиосигналы.

• COAX

Назначает вход цифровых аудиосигналов на разъём DIGITAL COAXIAL.

• OPT

Назначает вход цифровых аудиосигналов на разъём DIGITAL OPTICAL.

• ANALOG

Назначает вход аналоговых аудиосигналов на разъёмы AUDIO IN (L/R).

Примечания

- В зависимости от входа установка некоторых режимов входа аудио невозможна.
- Когда выбран вход DMPORT, на дисплее появляется индикация “-----”, и выбрать другие режимы невозможно. Выберите другой режим входа, нежели вход DMPORT, затем установите режим входа аудио.
- Когда используется “Analog Direct” или когда выбран многоканальный вход, аудио вход автоматически устанавливается на “ANALOG”. Вы не можете выбрать другие режимы.

Прослушивание звука/просмотр изображения с других входов

Видео и/или аудиосигналы можно переназначить на другой вход.

Пример : Если Вы хотите водить только цифровые оптические аудиосигналы с DVD-проигрывателя, подключите разъём OPTICAL OUT DVD-проигрывателя к разъёму OPTICAL VIDEO 1 IN этого ресивера.

Если Вы хотите водить видеосигналы с DVD-проигрывателя, подключите разъём компонентного видео DVD-проигрывателя к разъёму COMPONENT VIDEO COMPO 1 IN этого ресивера. Назначьте вход видео и/или аудиосигналов на входной разъём DVD с помощью “Input Assign” в меню Input.

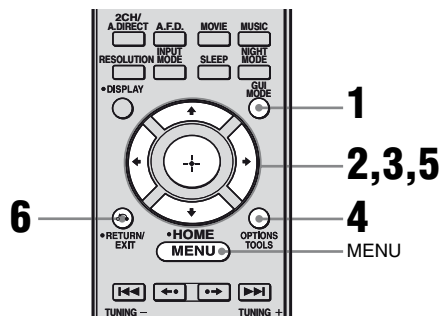

1 Несколько раз нажмите кнопку GUI MODE, чтобы выбрать “GUI ON”.

На дисплее ресивера появится индикация “GUI MODE”, а на экране телевизора появится меню GUI. Нажмите кнопку MENU, если меню GUI не появляется на экране телевизора.

- 2** Несколько раз нажмите кнопку \uparrow/\downarrow , чтобы выбрать “Input”, затем нажмите кнопку \oplus или \rightarrow .

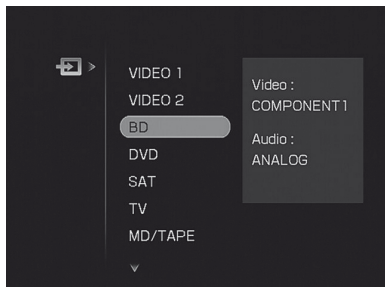

- 3** Нажмите кнопку \uparrow/\downarrow , чтобы выбрать название входа, который Вы хотите назначить.

- 4** Нажмите кнопку **OPTIONS**, затем выберите “Input Assign”.

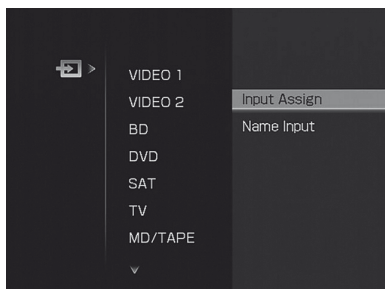

- 5** Выберите аудио и/или видеосигналы, которые Вы хотите назначить на вход, выбранный в шаге 3 с помощью $\uparrow/\downarrow/\leftarrow/\rightarrow$.

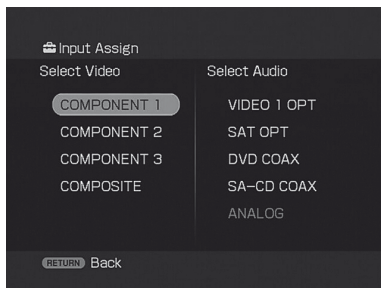

- 6** Нажмите кнопку **RETURN/EXIT** \rightarrow , чтобы войти в настройку.

Название входа		VIDEO1	VIDEO2	BD	DVD	SAT	MD/ TAPE	SA-CD/ CD	MULTI IN
Назначаемые разъёмы видео входа	COMPONENT 1	○	○	○	○	○	○	○	○
	COMPONENT 2	○	○	○	○	○	○	○	○
	COMPONENT 3	○	○	○	○	○	○	○	○
	COMPOSITE	○	○	○	○	○	–	–	–
	NONE	–	–	–	–	–	○	○	○
Назначаемые разъёмы аудио входа	VIDEO 1 OPT	○	○	○	○	–	○	○	–
	SAT OPT	–	○	○	○	○	○	○	–
	DVD COAX	○	○	○	○	○	○	–	–
	SA-CD COAX	○	○	○	–	○	○	○	–
	ANALOG	○	○	○	○	○	○	○	–

Примечания

- Нельзя присвоить оптические сигналы с входного источника разъёмам оптического входа на ресивере, а также нельзя присвоить коаксиальные сигналы с входного источника разъёмам коаксиального входа на ресивере.
- При назначении цифрового аудио входа настройка INPUT MODE может меняться автоматически.

Изменение дисплея

Проверку звукового поля и т.п. можно выполнить посредством изменения информации на дисплее.

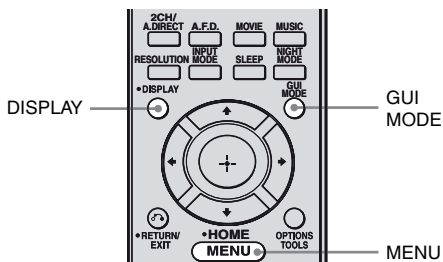

Несколько раз нажмите кнопку DISPLAY.

Каждый раз при нажатии кнопки DISPLAY дисплей меняется следующим образом.

Выбранное название входа^{a)} →
Оригинальное название входа →
Звуковое поле, используемое на данный момент → Уровень громкости →
Информация о потоке

Диапазон FM и AM

Название программного сервиса^{b)} или предустановленной станции^{a)} →

Частота → Индикация типа программы^{b)} → Индикация радиотекста^{b)} → Индикация текущего времени (в 24-часовом режиме)^{b)} →
Звуковое поле, применяемое в данный момент

- a) Индексное название появляется, только когда оно назначается для входа или предустановленной станции (стр. 86, 122). Индексное название не появляется, если были введены только пробелы или оно совпадает с названием входа.
- b) Только во время приема RDS (Только модели с кодом региона CEL, CEK, ECE) (стр. 87).

Примечание

Отображение символов или знаков для некоторых языков невозможно.

Совет

Пока на дисплее отображается индикация “GUI MODE”, переключение дисплея невозможно. Несколько раз нажмите кнопку GUI MODE, чтобы выбрать “GUI OFF”.

Об индикаторах на панели индикации

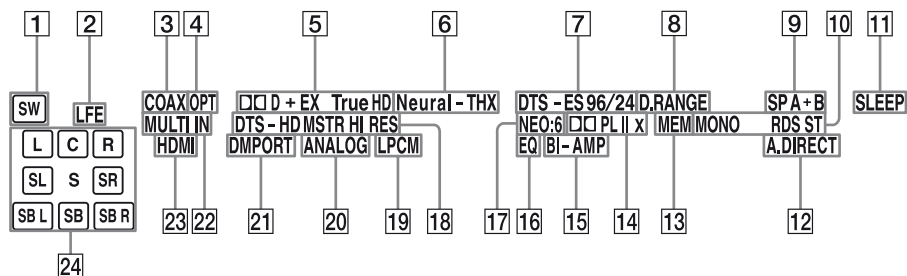

Название	Функция
1 SW	Горит, когда подключен сабвуфер и с разъёма SUBWOOFER выводится аудиосигнал. Пока горит этот индикатор, ресивер создает сигнал сабвуфера, основанный на сигнале LFE воспроизводимого диска или низкочастотного компонента передних каналов.
2 LFE	Загорается, когда воспроизводимый диск содержит сигнал канала LFE (Low Frequency Effects) и сигнал этого канала LFE воспроизводится в данный момент. Если сигнал LFE не записан во всех частях входного сигнала, во время воспроизведения индикационная полоса будет колебаться (и может выключиться).

Название	Функция
3 COAX	Загорается, когда INPUT MODE установлен на “AUTO” и источником сигнала является цифровой сигнал, входящий через разъём COAXIAL, или когда INPUT MODE установлен на “COAX” (стр. 102).
4 OPT	Загорается, когда INPUT MODE установлен на “AUTO” и источником сигнала является цифровой сигнал, входящий через разъём OPTICAL, или когда INPUT MODE установлен на “OPT” (стр. 102).

Название	Функция
5	<p> <input type="checkbox"/> <input type="checkbox"/> D/ <input type="checkbox"/> <input type="checkbox"/> D EX/ <input type="checkbox"/> <input type="checkbox"/> D+/ <input type="checkbox"/> <input type="checkbox"/> TrueHD </p> <p> “<input type="checkbox"/> <input type="checkbox"/> D” загорается, когда ресивер декодирует сигналы Dolby Digital. “<input type="checkbox"/> <input type="checkbox"/> D EX” загорается, когда ресивер декодирует сигналы Dolby Digital Surround EX. “<input type="checkbox"/> <input type="checkbox"/> D+” загорается, когда ресивер декодирует сигналы Dolby Digital Plus. “<input type="checkbox"/> <input type="checkbox"/> TrueHD” загорается, когда ресивер декодирует сигналы Dolby TrueHD. </p> <p>Примечание При воспроизведении диска в формате Dolby Digital необходимо выполнить цифровые подключения и установить INPUT MODE на “AUTO” (стр. 102).</p>
6	<p>Neural-THX</p> <p>Загорается, когда ресивер применяет к входным сигналам обработку Neural-THX.</p>

Название	Функция
7	<p>DTS/ DTS-ES/ DTS 96/24</p> <p>Индикатор “DTS” загорается, когда ресивер декодирует сигналы DTS. Индикатор “DTS-ES” загорается, когда ресивер декодирует сигналы DTS-ES. Индикатор “DTS 96/24” загорается, когда ресивер декодирует сигналы DTS 96/24 (DTS 96 кГц/24 бит).</p> <p>Примечание При воспроизведении диска в формате DTS необходимо выполнить цифровые подключения и установить INPUT MODE на “AUTO” (стр. 102).</p>
8	<p>D.RANGE</p> <p>Загорается при включении функции сжатия динамического диапазона.</p>
9	<p>SP A/SP B/ SP A+B</p> <p>Загорается в соответствии с используемой акустической системой (стр. 53). Тем не менее, эти индикаторы не загораются, если выход колонки выключен или если подключены наушники.</p>
10	<p>Индикаторы тюнера</p> <p>Загораются при использовании ресивера для настройки на радиостанции и т.п.</p> <p>Примечание Индикация “RDS” появляется только на моделях с кодом региона CEL, CEK, ECE.</p>
11	<p>SLEEP</p> <p>Загорается при активировании таймера отключения.</p>

продолжение следует

Название	Функция
12 A.DIRECT	Загорается, когда ресивер выполняет обработку сигналов Analog Direct.
13 MEM	Загорается при активировании функции памяти, такой как предустановленная память и т.п.
14 <input type="checkbox"/> PL/ <input type="checkbox"/> PL II/ <input type="checkbox"/> PL IIx	<p>“<input type="checkbox"/> PL” загорается при применении ресивером функции Pro Logic для обработки 2-канальных сигналов для вывода сигналов центрального канала и канала объемного звучания. “<input type="checkbox"/> PL II” загорается при активации декодера Pro Logic II. “<input type="checkbox"/> PL IIx” загорается при активации декодера Pro Logic IIx. Тем не менее, эти индикаторы не загораются, если центральная колонка и колонка объемного звучания не подключены и если звуковое поле выбрано с помощью кнопки A.F.D.</p> <p>Примечание Декодирование Dolby Pro Logic IIx сигналов с частотой дискретизации более 48 кГц невозможно.</p>
15 BI-AMP	Загорается, когда настройка колонки BI-AMP установлена на “ON”.
16 EQ	Загорается при активировании эквалайзера.

Название	Функция
17 NEO:6	Загорается, когда включено декодирование DTS Neo:6 Cinema/Music.
18 DTS-HD MSTR/ DTS-HD HI RES	Индикация “DTS-HD MSTR” загорается, когда ресивер декодирует сигналы DTS-HD Master Audio. Индикация “DTS-HD HI RES” загорается, когда ресивер декодирует сигналы DTS-HD High Resolution.
19 LPCM	Загорается при обнаружении сигналов Linear PCM.
20 ANALOG	<p>Загорается, когда – INPUT MODE установлено на “AUTO”, и через COAXIAL, OPTICAL или разъёмы HDMI вход цифрового сигнала не осуществляется.</p> <p>– INPUT MODE установлен на “ANALOG”.</p> <p>– используется “Analog Direct”.</p>
21 DMPORT	Загорается, когда подключен адаптер DIGITAL MEDIA PORT и выбрано “DMPORT”.
22 MULTI IN	Загорается при выборе многоканального входа.
23 HDMI	Загорается, когда ресивер распознает компонент, подключенный через разъём HDMI IN.

Название	Функция
24	Индикаторы Буквы (L, C, R и т.п.) воспроизво- обозначают димого воспроизводимые канала каналы. Рамки вокруг букв изменяются, чтобы продемонстрировать, каким образом ресивер осуществляет понижающее микширование звука источника (исходя из настроек колонки).
L	Передний левый канал
R	Передний правый канал
C	Центральный (монофонический) канал
SL	Левый канал объемного звучания
SR	Правый канал объемного звучания
S	Канал объемного звучания (монофонический или включающий компоненты объемного звучания, полученные путем обработки с помощью функции Pro Logic)
SBL	Задний левый канал объемного звучания
SBR	Задний правый канал объемного звучания
SB	Задний канал объемного звучания (задние компоненты объемного звучания, полученные путем б.1-канального декодирования)

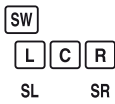
Название	Функция
	Пример : Формат записи (Передний канал/Канал объемного звучания): 3/2.1 Когда образец колонки установлен на “3/0.1” (стр. 115) Звуковое поле: A.F.D. AUTO
	

Использование таймера отключения

Ресивер может быть установлен на автоматическое отключение в указанное время.

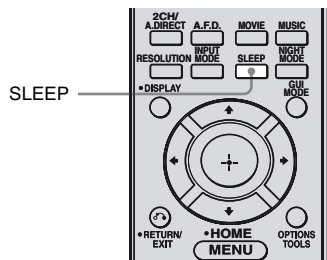

При включенном питании Несколько раз нажмите кнопку SLEEP.

Каждый раз при нажатии кнопки SLEEP дисплей меняется следующим образом:

0:30:00 → 1:00:00 → 1:30:00 → 2:00:00
→ OFF

При использовании таймера отключения на дисплее загорается индикация "SLEEP".

Совет

Для проверки времени, оставшегося до выключения ресивера, нажмите кнопку SLEEP. На дисплее появится индикация оставшегося времени. При повторном нажатии кнопки SLEEP функция таймера отключения будет отменена.

Запись с помощью ресивера

Используя ресивер, можно осуществить запись с видео/аудио компонента. Ознакомьтесь с инструкциями по эксплуатации, прилагаемыми к компоненту, осуществляющему запись.

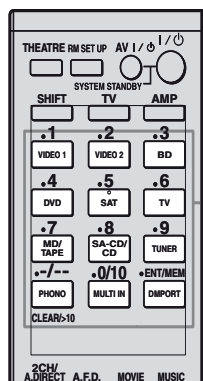

Запись на мини-диск или на магнитную ленту

Используя ресивер, можно выполнить запись на мини-диск или магнитную пленку. Смотрите инструкции по эксплуатации, прилагаемые к MD-деке или кассетной деке.

1 Нажмите кнопку ввода компонента, осуществляющего воспроизведение.

Также можно использовать INPUT SELECTOR на ресивере.

2 Подготовьте компонент, который будет выполнять воспроизведение, к воспроизведению.

Например, вставьте компакт-диск в CD-проигрыватель.

3 Подготовьте компонент, который будет выполнять запись.

Вставьте чистый мини-диск или магнитную ленту в записывающую деку и отрегулируйте уровень громкости для записи.

4 Начните запись на записывающей деке, затем начните воспроизведение на компоненте, выполняющем воспроизведение.

Примечания

- Настройки звучания не оказывают влияния на вывод сигнала из разъемов MD/TAPE OUT.
- Аудиосигналы, вводимые через разъемы MULTI CHANNEL INPUT, не выводятся.

Запись на носители информации

1 Нажмите кнопку ввода компонента, осуществляющего воспроизведение.

Также можно использовать INPUT SELECTOR на ресивере.

2 Подготовьте компонент к воспроизведению.

Например, вставьте в видеомагнитофон видеокассету, с которой нужно выполнить копирование.

3 Подготовьте компонент, который будет выполнять запись.

Вставьте чистую видеокассету и т.п. в записывающий компонент (подключенный к разъему VIDEO 1 OUT) для выполнения записи.

4 Начните запись на записывающем компоненте, затем начните воспроизведение на компоненте, выполняющем воспроизведение.

Примечания

- Некоторые источники содержат технологию защиты от копирования, не позволяющие осуществить запись. В этом случае запись с источников невозможна.
- Аудиосигналы, вводимые через разъемы MULTI CHANNEL INPUT, не выводятся.
- Из аналогового выходного разъема (предназначенного для записи) выводятся только аналоговые входные сигналы.
- Запись HDMI звука невозможна.

Использование соединения двухканального усилителя

Если задние колонки объемного звучания не используются, входы для передних колонок SURROUND BACK SPEAKERS можно использовать для подключения двухканального усилителя.

Подключение колонок

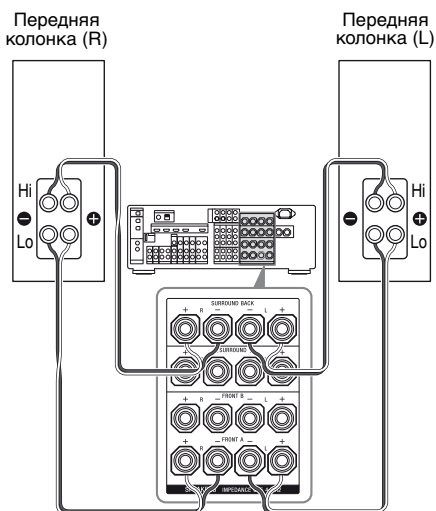

Подключите входы на стороне Lo (или Hi) передних колонок к входам FRONT SPEAKERS A, а входы на стороне Hi (или Lo) передних колонок к входам SURROUND BACK SPEAKERS.

Убедитесь, что металлические фитинги Hi/Lo, прикрепленные к колонкам, сняты с колонок. Невыполнение данного требования может привести к возникновению неисправности ресивера.

Установка колонок

Установите “Bi-AMP Speaker” в меню настроек Speaker на “ON”. При установке “Bi-AMP Speaker” на “ON” те же сигналы, выводимые с разъемов FRONT SPEAKERS A, могут быть выведены с входов SURROUND BACK SPEAKERS.

Примечания

- Разъемы FRONT SPEAKERS B не могут использоваться для подключения двухканального усилителя.
- Перед выполнением функции автоматической калибровки следует выполнить настройки двухканального усилителя.
- При выполнении настроек двухканального усилителя настройки уровня громкости колонок, эквалайзера задних колонок объемного звучания становятся недействительными, и используются настройки передних колонок.
- Сигналы, выводимые с разъемов PRE OUT используются с теми же настройками, что и сигналы с входов SPEAKERS.

Управление без подключения к телевизору

Данным ресивером можно управлять с помощью дисплея, даже когда GUI не используется и монитор телевизора не подключен.

Несколько раз нажмите кнопку GUI MODE, чтобы выбрать “GUI OFF”.

Когда на дисплее отображается индикация “GUI MODE”, меню выводится на экран телевизора с помощью GUI.

Перемещение по меню на дисплее

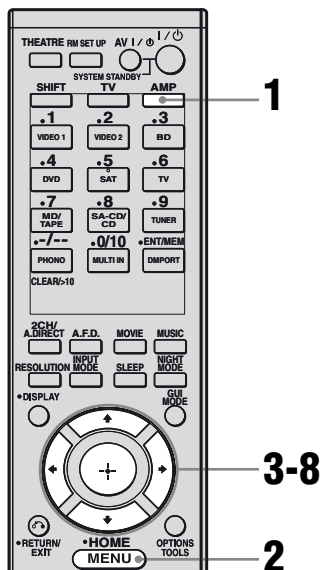

1 Нажмите кнопку AMP.

2 Нажмите кнопку MENU.

3 Несколько раз нажмите кнопку \uparrow/\downarrow , чтобы выбрать нужное меню.

4 Нажмите кнопку \oplus или \rightarrow , чтобы войти в меню.

5 Несколько раз нажмите кнопку \uparrow/\downarrow , чтобы выбрать параметр, который нужно отрегулировать.

6 Нажмите кнопку \oplus или \rightarrow , чтобы войти в параметр.

7 Несколько раз нажмите кнопку \uparrow/\downarrow , чтобы выбрать нужную настройку.

8 Нажмите кнопку \oplus , чтобы войти в настройку.

Для возврата к предыдущему дисплею

Нажмите кнопку \leftarrow .

Для выхода из меню

Нажмите кнопку MENU.

Примечание

Некоторые параметры и настройки на дисплее могут быть выделены бледным цветом. Это означает, что они либо недоступны, либо зафиксированы и не подлежат изменению.

Обзор меню

Следующие опции доступны в каждом меню. Подробнее о перемещении по меню смотрите стр. 113.

Меню [Отображение на дисплее]	Параметры [Отображение на дисплее]	Настройки	Исходные настройки
Настройки Auto Calibration [<AUTO CAL>]	Запуск автокалибровки [A.CAL START]		
	Тип калибровки [CAL TYPE]	FULL FLAT, ENGINEER, FRONT REF, OFF	FULL FLAT
	Положение [POSITION]	POS 1, POS 2, POS 3	POS 1
	Присваивание названий входам [NAME IN]		
Настройки Level [<LEVEL>]	Тестовый сигнал [TEST TONE]	OFF, AUTO ■■■■ ^(a) , FIX ■■■■ ^(a)	OFF
	Фазовый шум [P. NOISE]	OFF, FL/FR, FL/CNT, CNT/FR, FR/SL, FR/SR, SR/SL, SR/SBR, SBR/SBL, SR/SB, SBL/SL, SB/SL, SL/FL, FL/SR	OFF
	Фазовое аудио [P. AUDIO]	OFF, FL/FR, FL/CNT, CNT/FR, FR/SL, FR/SR, SR/SL, SR/SBR, SBR/SBL, SR/SB, SBL/SL, SB/SL, SL/FL, FL/SR	OFF
	Уровень громкости передней левой колонки [FL LEVEL]	От FL -10.0 dB до FL +10.0 dB (Шаг: 0,5 dB)	FL 0 dB
	Уровень громкости передней правой колонки [FR LEVEL]	От FR -10.0 dB до FR +10.0 dB (Шаг: 0,5 dB)	FR 0 dB
	Уровень громкости центральной колонки [CNT LEVEL]	От CNT -20.0 dB до CNT +10.0 dB (Шаг: 0,5 dB)	CNT 0 dB
	Уровень громкости левой колонки объемного звучания [SL LEVEL]	От SL -20.0 dB до SL +10.0 dB (Шаг: 0,5 dB)	SL 0 dB
	Уровень громкости правой колонки объемного звучания [SR LEVEL]	От SR -20.0 dB до SR +10.0 dB (Шаг: 0,5 dB)	SR 0 dB
	Уровень громкости задней колонки объемного звучания [SB LEVEL]	От SB -20.0 dB до SB +10.0 dB (Шаг: 0,5 dB)	SB 0 dB
	Уровень громкости задней левой колонки объемного звучания [SBL LEVEL]	От SBL -20.0 dB до SBL +10.0 dB (Шаг: 0,5 dB)	SBL 0 dB

Меню [Отображение на дисплее]	Параметры [Отображение на дисплее]	Настройки	Исходные настройки
	Уровень громкости задней правой колонки объемного звучания [SBR LEVEL]	От SBR -20.0 dB до SBR +10.0 dB (Шаг: 0,5 dB)	SBR 0 dB
	Уровень громкости сабвуфера [SW LEVEL]	От SW -20.0 dB до SW +10.0 dB (Шаг: 0,5 dB)	SW 0 dB
	Компрессор динамического диапазона [D. RANGE]	COMP. MAX, COMP. STD, COMP. AUTO, COMP. OFF	COMP. AUTO
Настройки Speaker [<SPEAKER>]	Образец колонки [SP PATTERN]	3/4.1, 3/4, 3/3.1, 3/3, 2/4.1, 2/4, 3/2.1, 3/2, 2/3.1, 2/3, 2/2.1, 2/2, 3/0.1, 3/0, 2/0.1, 2/0	3/4.1
	Передние колонки [FRT SP]	LARGE, SMALL	LARGE
	Центральная колонка [CNT SP]	LARGE, SMALL	LARGE
	Колонки объемного звучания [SUR SP]	LARGE, SMALL	LARGE
	Двухканальный усилитель [BI-AMP SP]	ON, OFF	OFF
	Расстояние до передней левой колонки [FL DIST.]	От FL 1.0 m до FL 10.0 m (от FL 3'3" до FL 32'9") (Шаг: 0,01 м (1 дюйм))	FL 3 m (9' 10")
	Расстояние до передней правой колонки [FR DIST.]	От FR 1.0 m до FR 10.0 m (от FR 3'3" до FR 32'9") (Шаг: 0,01 м (1 дюйм))	FR 3 m (9' 10")
	Расстояние до центральной колонки [CNT DIST.]	От CNT 1.0 m до CNT 10.0 m (от CNT 3'3" до CNT 32'9") (Шаг: 0,01 м (1 дюйм))	CNT 3 m (9' 10")
	Расстояние до левой колонки объемного звучания [SL DIST.]	От SL 1.0 m до SL 10.0 m (от SL 3'3" до SL 32'9") (Шаг: 0,01 м (1 дюйм))	SL 3 m (9' 10")
	Расстояние до правой колонки объемного звучания [SR DIST.]	От SR 1.0 m до SR 10.0 m (от SR 3'3" до SR 32'9") (Шаг: 0,01 м (1 дюйм))	SR 3 m (9' 10")
	Расстояние до задней колонки объемного звучания [SB DIST.]	От SB 1.0 m до SB 10.0 m (от SB 3'3" до SB 32'9") (Шаг: 0,01 м (1 дюйм))	SB 3 m (9' 10")
	Расстояние до задней левой колонки объемного звучания [SBL DIST.]	От SBL 1.0 m до SBL 10.0 m (от SBL 3'3" до SBL 32'9") (Шаг: 0,01 м (1 дюйм))	SBL 3 m (9' 10")
	Расстояние до задней правой колонки объемного звучания [SBR DIST.]	От SBR 1.0 m до SBR 10.0 m (от SBR 3'3" до SBR 32'9") (Шаг: 0,01 м (1 дюйм))	SBR 3 m (9' 10")
	Расстояние до сабвуфера [SW DIST.]	От SW 1.0 m до SW 10.0 m (от SW 3'3" до SW 32'9") (Шаг: 0,01 м (1 дюйм))	SW 3 m (9' 10")

Меню [Отображение на дисплее]	Параметры [Отображение на дисплее]	Настройки	Исходные настройки
	Единица измерения расстояния ^{b)} [DIST. UNIT]	METER, FEET	METER
	Частота разделения каналов передних колонок ^{b)} [FRT CROSS]	От CROSS 40 Hz до CROSS 200 Hz (Шаг: 10 Hz)	CROSS 120 Hz
	Частота разделения каналов центральной колонки ^{b)} [CNT CROSS]	От CROSS 40 Hz до CROSS 200 Hz (Шаг: 10 Hz)	CROSS 120 Hz
	Частота разделения каналов колонок объемного звучания ^{b)} [SUR CROSS]	От CROSS 40 Hz до CROSS 200 Hz (Шаг: 10 Hz)	CROSS 120 Hz
	Импеданс колонки [SP IMP]	8 ohms, 4 ohms	8 ohms
Настройки Surround [<SURROUND>]	Выбор звукового поля [S.F. SELECT]		
	Режим улучшенного объемного звучания [E.SUR MODE]	PLII, PLIIx, NEO6 CIN, NEO6 MUS, NEURAL-THX	PLIIx
	Уровень эффекта [EFFECT]	EFCT. 150%, EFCT. 100%, EFCT. 80%, EFCT. 50%	EFCT. 100%
Настройки EQ [<EQ>]	Уровень низких частот передних колонок [FRT BASS]	От FRT B. -10 dB до FRT B. +10 dB (Шаг: 1 dB)	FRT B. 0 dB
	Уровень высоких частот передних колонок [FRT TREBLE]	От FRT T. -10 dB до FRT T. +10 dB (Шаг: 1 dB)	FRT T. 0 dB
	Уровень низких частот центральной колонки [CNT BASS]	От CNT B. -10 dB до CNT B. +10 dB (Шаг: 1 dB)	CNT B. 0 dB
	Уровень высоких частот центральной колонки [CNT TREBLE]	От CNT T. -10 dB до CNT T. +10 dB (Шаг: 1 dB)	CNT T. 0 dB
	Уровень низких частот колонок объемного звучания [SUR BASS]	От SUR B. -10 dB до SUR B. +10 dB (Шаг: 1 dB)	SUR B. 0 dB
	Уровень высоких частот колонок объемного звучания [SUR TREBLE]	От SUR T. -10 dB до SUR T. +10 dB (Шаг: 1 dB)	SUR T. 0 dB
Настройки Tuner [<TUNER>]	Режим приема FM станции [FM MODE]	STEREO, MONO	STEREO
	Присваивание названия предустановленным станциям [NAME IN]		

Меню [Отображение на дисплее]	Параметры [Отображение на дисплее]	Настройки	Исходные настройки
Настройки Audio [<AUDIO>]	Синхронизация вывода аудио и видео [A/V SYNC]	От 0 ms до 300 ms (Шаг: 10 мс)	0 ms
	Выбор языка цифрового вещания [DUAL MONO]	MAIN/SUB, MAIN, SUB	MAIN
	Приоритет декодирования цифрового аудиовхода [DEC. PRIO]	DEC. AUTO, DEC. PCM	DEC. AUTO
	Назначение цифрового аудиовхода [A. ASSIGN]		
	VIDEO 1? ➔	VIDEO 1 OPT, SAT OPT, DVD	
	VIDEO 2? ➔	COAX, SA-CD COAX, ANALOG	
	BD? ➔		
	DVD? ➔		
	SAT? ➔		
	MD/TAPE? ➔		
SA-CD/CD? ➔			
Настройки Video [<VIDEO>]	Преобразование видеосигналов [RESOLUTION]	DIRECT, AUTO, 480/576i, 480/576p, 720p, 1080i, 1080p	AUTO
	Присвоение видеовхода [V. ASSIGN]		
	VIDEO 1? ➔	COMPONENT 1, COMPONENT 2,	
	VIDEO 2? ➔	COMPONENT 3, COMPOSITE	
	BD? ➔		
	DVD? ➔		
	SAT? ➔		
	MD/TAPE? ➔	COMPONENT 1, COMPONENT 2,	
	SA-CD/CD? ➔	COMPONENT 3, NONE	
	MULTI IN? ➔		
Настройки HDMI [<HDMI>]	Контроль по HDMI [CTRL: HDMI]	CTRL ON, CTRL OFF	CTRL OFF
	Настройка аудиовхода HDMI [AUDIO OUT]	AMP, TV+AMP	AMP
	Уровень громкости сабвуфера по HDMI [SW LEVEL]	SW AUTO, SW +10 dB, SW 0 dB	SW 0 dB

Меню [Отображение на дисплее]	Параметры [Отображение на дисплее]	Настройки	Исходные настройки
Настройки System [<SYSTEM>]	Присваивание названий входам [NAME IN]		
	Яркость дисплея [DIMMER]	100% DOWN, 60% DOWN, 0% DOWN	0% DOWN

a) ■■■■ обозначают канал колонки (FL, FR, CNT, SL, SR, SB, SBL, SBR, SW).

b) Эта настройка не может быть выбрана, если колонка установлена на "LARGE".

Выполнение автокалибровки

Подробнее о выполнении автокалибровки смотрите в разделе “9: Автоматическая калибровка настроек соответствующей колонки (Auto Calibration)” (стр. 54).

Перед выполнением автоматической калибровки ознакомьтесь с разделом “Перед выполнением автоматической калибровки” (стр. 54).

Для управления ресивером

- 1 Несколько раз нажмите кнопку GUI MODE, чтобы выбрать “GUI OFF”.
- 2 Нажмите кнопку AMP.
Управление ресивером включено.
- 3 Нажмите кнопку MENU.
- 4 Несколько раз нажмите кнопку \uparrow/\downarrow , чтобы выбрать “<AUTO CAL>”, затем нажмите кнопку \oplus .
- 5 Несколько раз нажмите кнопку \uparrow/\downarrow , чтобы выбрать “A.CAL START”, затем нажмите кнопку \oplus , чтобы начать измерение.
Измерение начнется через 5 секунд.
Отсчет отображается на дисплее.

Примечание

Во избежание получения ошибочных результатов измерения в течение отсчета времени следует находиться подальше от зоны проведения измерения.

- 6 Измерение начинается.
Процесс измерения займет приблизительно 30 секунд.
Дождитесь завершения процесса измерения.

Для отмены автокалибровки

Измерение можно отменить, выполнив следующие действия:

- Нажатие кнопки I/⏏, кнопок ввода или MUTING.
- Нажатие кнопки SPEAKERS (OFF/A/V/A+B) на ресивере.
- Изменение уровня громкости.
- Подключение наушников.

Совет

- Во время автоматической калибровки активируются только операции по включению или выключению ресивера.
- Если используются специальные колонки, такие как дипольные колонки, измерение или автоматическая калибровка не могут выполняться правильно.

Для подтверждения/сохранения автоматической калибровки, когда функция GUI выключена

- 1 Подтверждение результатов измерения.

По окончании измерения прозвучит звуковой сигнал, а результаты измерения появятся на панели индикации.

Результат измерения	Панель индикации	Описание
При правильном завершении процесса измерения	COMPLETE	Приступите к шагу 2.
При неудачном завершении процесса измерения	E- ■■■■:■■■	Смотрите раздел “Список сообщений, появляющихся после измерения автоматической калибровки” (стр. 59).

- 2 Несколько раз нажмите кнопку $\blacktriangle/\blacktriangledown$, чтобы выбрать пункт, затем нажмите кнопку \oplus .

Пункт	Описание
RETRY	Повторное выполнение автокалибровки.
SAVE EXIT	Сохранение результатов измерения и выход из процесса настройки.
WARN CHECK	Отображение предупреждений, относящихся к результатам измерения. Смотрите раздел “Список сообщений, появляющихся после измерения автоматической калибровки” (стр. 59).

PHASE INFO. Отображение фазы каждой колонки (в фазе/не в фазе). Смотрите раздел “При выборе “PHASE INFO””.

DIST. INFO. Отображение результата измерения для расстояния до колонки.

LEVEL INFO. Отображение результата измерения уровня громкости колонки.

EXIT Выход из процесса настройки без сохранения результатов измерения.

- 3 Выберите “SAVE EXIT” в шаге 2. Результаты измерения сохранены.

- 4 Несколько раз нажмите кнопку $\blacktriangle/\blacktriangledown$, чтобы выбрать тип автоматической калибровки, затем нажмите кнопку \oplus .

Тип автоматической калибровки	Описание
FULL FLAT	Выполняет измерение частоты от каждой колонки.

Тип автоматической калибровки	Описание
ENGINEER	Устанавливает частотные характеристики таким образом, чтобы они соответствовали стандарту помещения для прослушивания Sony.
FRONT REF	Настраивает характеристики всех колонок для соответствия характеристикам передней колонки.
OFF	Выключает автоматическую калибровку EQ.

Совет

Размер колонки (LARGE/SMALL) определяется низкими частотными характеристиками. Результаты измерения могут варьироваться в зависимости от положения микрофона-оптимизатора и колонок, а также формы помещения. Рекомендуется следовать результатам измерения. Тем не менее, эти настройки можно изменить в меню настроек Speaker. Сохраните сначала результаты измерения, затем попытайтесь изменить нужные настройки.

При выборе “PHASE INFO.”

Можно проверить фазу каждой колонки (в фазе/не в фазе).

Несколько раз нажмите кнопку $\blacktriangle/\blacktriangledown$, чтобы выбрать колонку, затем нажмите кнопку \oplus , чтобы вернуться к шагу 1 в разделе “Для подтверждения/сохранения автоматической калибровки, когда функция GUI выключена”.

Панель индикации	Описание
■■■■*: IN	Колонка в фазе.
■■■■*: OUT	Колонка не в фазе. Выходы “+” и “-” колонок могут быть подключены другим способом. Тем не менее, в зависимости от колонок на дисплее появляется индикация “■■■■: OUT”, даже если колонки были подключены правильно. Это обусловлено техническими характеристиками колонок. В данном случае можно продолжить использование ресивера.
■■■■*---	Нет подключенных колонок.

* ■■■■ означает канал колонки.

FL	Передний левый канал
FR	Передний правый канал
CNT	Центральный канал
SL	Левый канал объемного звучания
SR	Правый канал объемного звучания
SB	Задний канал объемного звучания
SBL	Задний левый канал объемного звучания
SBR	Задний правый канал объемного звучания
SW	Сабвуфер

Совет

В зависимости от положения сабвуфера результаты измерения полярности могут варьироваться. Тем не менее, если Вы продолжите использовать ресивер с данным значением, трудности не возникнут.

Выбор типа звукового поля

Подробнее о каждом типе звукового поля смотрите в разделе “Использование предварительно запрограммированного звукового поля” (стр. 68).

Нажимайте последовательно 2CH/A.DIRECT, A.F.D., MOVIE или MUSIC.

Выбранный тип звукового поля появится на дисплее.

Выбор режима улучшенного объемного звучания

- 1 Нажмите кнопку AMP.
- 2 Нажмите кнопку MENU.
- 3 Несколько раз нажмите кнопку \uparrow/\downarrow , чтобы выбрать “<SURROUND>”, затем нажмите кнопку \oplus или \rightarrow .
- 4 Несколько раз нажмите кнопку \uparrow/\downarrow , чтобы выбрать “<E.SUR MODE>”, затем нажмите кнопку \oplus или \rightarrow .
- 5 Несколько раз нажмите кнопку \uparrow/\downarrow , чтобы выбрать необходимый режим улучшенного объемного звучания, затем нажмите кнопку \oplus .

Примечание

Выбранный режим улучшенного объемного звучания может быть применен только в том случае, если при последовательном нажатии кнопки A.F.D была выбрана настройка “E.SURROUND”.

Прослушивание звука без каких-либо регулировок (ANALOG DIRECT)

Несколько раз нажмите кнопку 2CH/A.DIRECT, чтобы выбрать “A.DIRECT”.

Прослушивание радио в диапазонах FM/AM

Подробнее о функции тюнера смотрите в разделе “Функции тюнера” (стр. 84).

Настройка радиостанций

- 1 Несколько раз нажмите кнопку TUNER, чтобы выбрать диапазон FM или AM.
Также можно использовать INPUT SELECTOR на ресивере.
- 2 Нажмите кнопку TUNING + или TUNING –.
Нажмите кнопку TUNING + для выполнения поиска от нижних до высоких радиочастот, от высоких до низких радиочастот - нажмите кнопку TUNING –. Ресивер прекращает поиск каждый раз, когда принимает станцию.
Также можно нажимать кнопку TUNING MODE на ресивере, чтобы выбрать “AUTO”, а затем повернуть TUNING +/- для выбора станций.

Прямой выбор частоты (Direct Tuning)

- 1 После выбора диапазона FM или AM выберите D.TUNING.
- 2 Нажмите кнопку SHIFT, затем нажмите числовые кнопки, чтобы ввести частоту.
- 3 Нажмите кнопку ⊕.

Предварительная установка радиостанций

- 1 **Настройтесь на станцию, которую необходимо предварительно установить.**
Подробнее об операции смотрите в разделе “Настройка радиостанций”.
- 2 **Нажмите кнопку SHIFT, затем нажмите кнопку ENT/MEM.**
Также можно использовать MEMORY/ENTER на ресивере. “MEM” загорится на несколько секунд. Выполните действия пунктов 3 и 4 перед тем, как индикация “MEM” исчезнет.
- 3 **Нажмите кнопку PRESET + или PRESET –, чтобы выбрать предустановленный номер.**
Доступны 30 FM и 30 AM предустановленных номеров. Если индикация “MEM” исчезает до того, как будет выбран предустановленный номер, начните заново с шага 2.
- 4 **Нажмите кнопку ENT/MEM.**
Если индикатор SHIFT загорается перед нажатием кнопки ENT/MEM, нажмите SHIFT.
Также можно использовать кнопку MEMORY/ENTER на ресивере. Станция сохранена под выбранным предустановленным номером. Если индикация “MEM” исчезнет до того, как будет нажата кнопка ENT/MEM, начните заново с шага 2.
- 5 **Для выполнения предварительной установки другой станции повторите действия пунктов 1 - 4.**

Выбор предварительно установленной станции

- 1 Несколько раз нажмите кнопку TUNER, чтобы выбрать диапазон FM или AM.
- 2 Несколько раз нажмите кнопку PRESET+ или PRESET-, чтобы выбрать необходимую предустановленную станцию. Также можно нажать SHIFT, затем - числовые кнопки, чтобы выбрать нужную предварительно установленную станцию. Затем нажмите кнопку ⊕, чтобы ввести выбор. Также можно нажать несколько раз кнопку TUNING MODE на ресивере для выбора "PRESET", затем используйте TUNING +/-, чтобы выбрать необходимую предустановленную станцию.

Использование пульта дистанционного управления

Управление каждым компонентом с помощью пульта дистанционного управления

При программировании пульта дистанционного управления на управление следующими Sony или не-Sony компонентами можно использовать кнопки, расположенные на пульте дистанционного управления и отмеченные кругами. Тем не менее, следует отметить, что управление компонентами с помощью некоторых кнопок невозможно. Если Вы хотите изменить содержимое списка входа для соответствия определенным компонентам, смотрите раздел "Программирование пульта дистанционного управления" (стр. 125).

Таблица кнопок, используемых для управления каждым компонентом

Компонент	Телевизор	Видеомагнитофон	DVD-проигрыватель, DVD/VHS combo	Blu-ray disc-проигрыватель	PSX	Video CD-проигрыватель, LD-проигрыватель	Вход Digital CATV (UC)	DSS (UC)	Цифровой спутниковый/наземный ресивер (EURO)	Кассетная дека A/B	DAT-дека	CD-проигрыватель, MD-дека	Устройство DIGITAL MEDIA PORT
Кнопка													
AV I/C	●	●	●	●	●	●	●	●	●			●	●
Числовые кнопки (Режим SHIFT)	●	●	●	●	●	●	●	●	●	●	●	●	●
TV INPUT, WIDE (Режим SHIFT)	●												
-/., >10, CLEAR (Режим SHIFT)	●	●	●	●	●	●	●	●		●		●	
ENT/MEM (Режим SHIFT)	●	●	●	●	●	● ^{b)}	●	●		●	●	●	
DISPLAY	●	●	●	●	●	●	●	●					●
RETURN/EXIT ↵	●		●	●	●	●	●	●	●				●
OPTIONS/TOOLS	●		●	●			●	●					
⬆/⬇/⬅/⬄, ⊕, MENU, HOME	●	●	●	●	●		●	●	●				●
⏪/⏩	●	●	●	●	●	●	●			● ^{d)}	●	●	●
⏮/⏭	●		●	●	●		●						●
⏪/TUNING -, ⏩/TUNING +	●	●	●	●	●	●	●			●	●	●	●
DISC SKIP			● ^{a)}			● ^{c)}						●	
▶, II, ■	●	●	●	●	●	●	●			●	●	●	●
MUTING, MASTER VOL +/-, TV VOL +/-	●												
PRESET +/-, TV CH +/-	●	●	●	●		● ^{b)}	●	●	●				
BD/DVD TOP MENU, BD/DVD MENU			●	●	●								
F1, F2			●	●									

a) Только DVD-проигрыватель.

b) Только LD-проигрыватель.

c) Только Video CD.

d) Только кассетная дека B.

Программирование пульта дистанционного управления

Пульт дистанционного управления можно настроить для соответствия подключенным к ресиверу компонентам. Вы можете запрограммировать пульт дистанционного управления для управления даже компонентами не-Sony, а также компонентами Sony, управление которыми с помощью пульта дистанционного управления обычно невозможно.

Процедура, представленная ниже, использует в качестве примера подключение видеомагнитофона, изготовленного другой компанией, нежели Sony, к разъёмам VIDEO 1 IN на ресивере.

Перед тем, как начать, необходимо отметить следующее:

- Изменение настроек PHONO невозможно.
- Пульт дистанционного управления может осуществлять управление только компонентами, принимающими инфракрасные сигналы беспроводного пульта дистанционного управления.

Убедитесь, что ресивер включен, и при выполнении следующей процедуры направьте пульт дистанционного управления на ресивер.

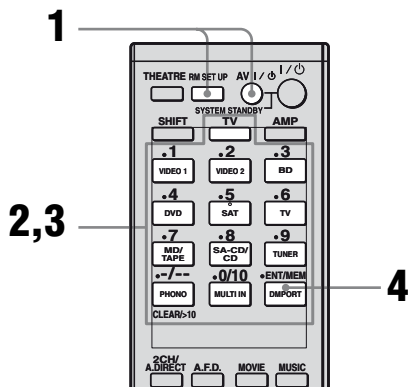

- 1** Нажмите кнопку AV I/O в течение времени, пока будет нажата кнопка RM SET UP.

Индикатор RM SET UP медленно мигает.

- 2** Нажмите кнопку ввода (включая телевизор) для компонента, которым необходимо управлять.

Например, если Вы собираетесь осуществлять управление CD-проигрывателем, нажмите кнопку SA-CD/CD.

Загорится индикатор RM SET UP и индикатор кнопки SHIFT. При нажатии кнопки для компонента, для управления которым Вы не можете запрограммировать пульт дистанционного управления, такого как DMPORT, и т.п. индикатор RM SET UP продолжает мигать.

3 Для ввода цифрового кода (или одного из кодов, при наличии нескольких кодов), соответствующего управляемому компоненту и его изготовителю, нажимайте числовые кнопки.

Информация о цифровом (-ых) коде (-ах) представлена в таблицах на стр. 127–130.

Примечание

Для значения кода дистанционного управления телевизором действительны только цифры, начинающиеся от 500.

4 Нажмите кнопку ENT/МЕМ.

После проверки цифрового кода индикатор RM SET UP медленно мигнет два раза, а пульт дистанционного управления автоматически выйдет из режима программирования.

5 Для управления другими компонентами повторите действия пунктов 1 - 4.

Примечания

- При нажатии правильной кнопки индикатор выключается.
- В шаге 2 нажатием кнопки TUNER можно запрограммировать только кнопку для управления тюнером (стр. 130).
- В шаге 2 при необходимости выполнить смену на другой вход, нажмите кнопку SHIFT, а затем нажмите кнопки нужного нового входа.
- Для цифровых кодов действительны только три последних введенных цифры.

Для отмены программирования

Во время выполнения любого действия нажмите кнопку RM SET UP. Индикатор RM SET UP быстро мигает 5 раз. Пульт дистанционного управления автоматически выйдет из режима программирования.

Для активации входа после программирования

Нажмите запрограммированную кнопку, чтобы активировать необходимый вход.

Если программирование прошло неудачно, проверьте следующее:

- Если индикатор не загорается при выполнении действия 1, батарейки полностью разряжены. Замените обе батарейки.
- Если при вводе цифрового кода индикатор быстро мигает 5 раз, произошла ошибка. Начните заново с действия 1.

Цифровые коды, соответствующие компоненту и его изготовителю

Используйте цифровые коды из таблицы, представленной ниже, для управления компонентами не-Sony, а также компонентами Sony, управление которыми с помощью пульта дистанционного управления обычно невозможно. Поскольку сигнал дистанционного управления, принимаемый компонентом, различается в зависимости от модели и года изготовления компонента, для компонента можно назначить несколько цифровых кодов. Если не удастся запрограммировать пульт дистанционного управления с помощью одного из кодов, попробуйте другие коды.

Примечания

- Цифровые коды основаны на самой последней имеющейся информации о каждой марке. Однако, существует вероятность того, что компонент не будет отвечать на некоторые или все коды.
- При использовании с особенным компонентом могут быть доступны не все кнопки ввода данного пульта дистанционного управления.

Для управления CD-проигрывателем

Изготовитель	Код(ы)
SONY	101, 102, 103
DENON	104, 123
JVC	105, 106, 107
KENWOOD	108, 109, 110
MAGNAVOX	111, 116
MARANTZ	116
ONKYO	112, 113, 114
PANASONIC	115
PHILIPS	116
PIONEER	117
TECHNICS	115, 118, 119
YAMAHA	120, 121, 122

Для управления DAT-декой

Изготовитель	Код(ы)
SONY	203
PIONEER	219

Для управления MD-декой

Изготовитель	Код(ы)
SONY	301
DENON	302
JVC	303
KENWOOD	304

Для управления кассетной декой

Изготовитель	Код(ы)
SONY	201, 202
DENON	204, 205
KENWOOD	206, 207, 208, 209
NAKAMICHI	210
PANASONIC	216
PHILIPS	211, 212
PIONEER	213, 214
TECHNICS	215, 216
YAMAHA	217, 218

Для управления LD-проигрывателем

Изготовитель	Код(ы)
SONY	601, 602, 603
PIONEER	606

Для управления Video CD-проигрывателем

Изготовитель	Код(ы)
SONY	605

Для управления DVD-рекордером

Изготовитель	Код(ы)
SONY	401, 402, 403

Для управления видеомагнитофоном

Изготовитель	Код(ы)
SONY	701, 702, 703, 704, 705, 706
AIWA*	710, 750, 757, 758
AKAI	707, 708, 709, 759
BLAUPUNKT	740
EMERSON	711, 712, 713, 714, 715, 716, 750
FISHER	717, 718, 719, 720
GENERAL ELECTRIC (GE)	721, 722, 730
GOLDSTAR/LG	723, 753
GRUNDIG	724
HITACHI	722, 725, 729, 741
ITT/NOKIA	717
JVC	726, 727, 728, 736
MAGNAVOX	730, 731, 738
MINISUBISHI/MGA	732, 733, 734, 735
NEC	736
PANASONIC	729, 730, 737, 738, 739, 740
PHILIPS	729, 730, 731
PIONEER	729
RCA/PROSCAN	722, 729, 730, 731, 741, 747
SAMSUNG	742, 743, 744, 745
SANYO	717, 720, 746
SHARP	748, 749
TELEFUNKEN	751, 752
TOSHIBA	747, 756
ZENITH	754

* Если видеомагнитофон AIWA не работает, даже если введен код для AIWA, введите вместо него код для Sony.

Для управления DVD- проигрывателем

Изготовитель	Код(ы)
SONY	401, 402, 403
BROKSONIC	424
DENON	405
HITACHI	416
JVC	415, 423
MITSUBISHI	419
ORITRON	417
PANASONIC	406, 408, 425
PHILIPS	407
PIONEER	409, 410
RCA	414
SAMSUNG	416, 422
TOSHIBA	404, 421
ZENITH	418, 420

Для управления DVD- рекордером

Изготовитель	Код(ы)
SONY	401, 402, 403

Для управления телевизором

Изготовитель	Код(ы)
SONY	501
AIWA	501, 536, 539
AKAI	503
AOC	503
CENTURION	566
CORONADO	517
CURTIS-MATHES	503, 551, 566, 567
DAYTRON	517, 566
DAEWOO	504, 505, 506, 507, 515, 544
FISHER	508, 545
FUNAI	548
FUJITSU	528
GOLDSTAR/LG	503, 512, 515, 517, 534, 544, 556, 568
GRUNDIG	511, 533, 534
HITACHI	503, 513, 514, 515, 517, 519, 544, 557, 571
ITT/NOKIA	521, 522
J.C.PENNY	503, 510, 566
JVC	516, 552
KMC	517
MAGNAVOX	503, 515, 517, 518, 544, 566
MARANTZ	527
mitsubishi/MGA	503, 519, 527, 544, 566, 568
NEC	503, 517, 520, 540, 544, 554, 566
NORDMENDE	530, 558
NOKIA	521, 522, 573, 575
PANASONIC	509, 524, 553, 559, 572
PHILIPS	515, 518, 557, 570, 571
PHILCO	503, 504, 514, 517, 518
PIONEER	509, 525, 526, 540, 551, 555
PORTLAND	503
QUASAR	509, 535
RADIO SHACK	503, 510, 527, 565, 567
RCA/PROSCAN	503, 510, 523, 529, 544
SAMSUNG	503, 515, 517, 531, 532, 534, 544, 556, 557, 562, 563, 566, 569
SAMPO	566
SABA	530, 537, 547, 549, 558
SANYO	508, 545, 546, 560, 567
SCOTT	503, 566
SEARS	503, 508, 510, 517, 518, 551
SHARP	517, 535, 550, 561, 565
SYLVANIA	503, 518, 566

Изготовитель	Код(ы)
THOMSON	530, 537, 547, 549
TOSHIBA	535, 539, 540, 541, 551
TELEFUNKEN	530, 537, 538, 547, 549, 558
TEKNIKA	517, 518, 567
WARDS	503, 517, 566
YORK	566
ZENITH	542, 543, 567
GE	503, 509, 510, 544
LOEWE	515, 534, 556

Для управления спутниковым тюнером

Изготовитель	Код(ы)
SONY	801, 802, 803, 804, 824, 825, 865
AMSTRAD	845, 846
BskyB	862
GENERAL ELECTRIC (GE)	866
GRUNDIG	859, 860
HUMAX	846, 847
THOMSON	857, 861, 864, 876
PACE	848, 849, 850, 852, 862, 863, 864
PANASONIC	818, 855
PHILIPS	856, 857, 858, 859, 860, 864, 874
NOKIA	851, 853, 854, 864
RCA/PROSCAN	866, 871
BITA/HITACHI	868
HUGHES	867
JVC/Echostar/Dish Network	873
MITSUBISHI	872
SAMSUNG	875
TOSHIBA	869, 870

Для управления блоком приема кабельного телевидения

Изготовитель	Код(ы)
SONY	821, 822, 823
HAMLIN/REGAL	836, 837, 838, 839, 840
JERROLD/G.I./MOTOROLA	806, 807, 808, 809, 810, 811, 812, 813, 814, 819
JERROLD	830, 831
OAK	841, 842, 843
PANASONIC	816, 826, 832, 833, 834, 835
PHILIPS	830, 831
PIONEER	828, 829
RCA	805
SCIENTIFIC ATLANTA	815, 816, 817, 844
TOCOM/PHILIPS	830, 831
ZENITH	826, 827

Для управления тюнером

Изготовитель	Код(ы)
SONY	002, 005

Для управления Blu-ray disc-проигрывателем

Изготовитель	Код(ы)
SONY	310, 311, 312

Для управления PSX

Изготовитель	Код(ы)
SONY	313, 314, 315

Для управления DVD/VHS COMBO

Изготовитель	Код(ы)
SONY	411

Для управления DVD/HDD COMBO

Изготовитель	Код(ы)
SONY	401, 402, 403

Удаление всего содержимого памяти пульта дистанционного управления

Удерживая кнопку **MASTER VOL** – , нажмите и удерживайте кнопку **I/⏻**, затем нажмите кнопку **AV I/⏻**.

Кнопка **RM SET UP** мигнет три раза. Все содержимое памяти пульта дистанционного управления (то есть все запрограммированные данные) удалено.

Глоссарий

■ Компонентное видео

Формат для передачи информации видеосигнала, состоящий из трех отдельных сигналов: сигнал яркости Y, сигнал цветности Pb и сигнал цветности Pr. Высококачественные изображения, такие как DVD видео или изображения HDTV, передаются с большей точностью. Три разъёма имеют цветовую маркировку зеленого, синего и красного цвета.

■ Композитное видео

Стандартный формат для передачи информации видеосигнала. Сигнал яркости Y и сигнал цветности C комбинируются и передаются вместе.

■ Построчная развертка

Метод сканирования, последовательно выводящий все линии сканирования, в отличие от чересстрочной развертки, при которой выводятся сначала все нечетные, а потом все четные линии. “p” в “480p” означает “Progressive”.

■ Частота разделения каналов

Частота, на которой пересекаются частоты двух колонок.

■ Чересстрочная развертка

Метод сканирования, который завершает изображение, отображая половину линий на поверхности кинескопа или монитора телевизора каждые 1/60 секунд. Сначала выводятся все линии с нечетным номером, оставляя место после каждой линии, затем выводятся все линии с четным номером для заполнения пустых пространств. “i” в “480i” означает “Interlace”.

■ Cinema Studio EX

Режим объемного звучания, который рассматривается как компиляция технологий Digital Cinema Sound, производит звук кинотеатра с дублированным звуком с помощью трех технологий: “Virtual Multi Dimensions”, “Screen Depth Matching” и “Cinema Studio Reverberation”.

“Virtual Multi Dimensions”, технология виртуального динамика, создает виртуальное многообъемное окружение с помощью 7.1-канальных реальных колонок и, благодаря последним разработкам, привносит в дом ощущение объемного звучания кинотеатра.

“Screen Depth Matching” воспроизводит затухание верхних звуковых частот, полноту и глубину звучания, которое создается обычно в кинотеатре при распространении звука из-за экрана. Затем это добавляется к передним и центральным каналам.

“Cinema Studio Reverberation” воспроизводит характеристики звука самого современного кинотеатра с дублированным звуком и студии звукозаписи, включая студии перезаписи Sony Pictures Entertainment. В зависимости от типа студии различаются три доступных режима: A/ B/C.

■ Deep Colour (Deep Color)

Видеосигналы, для которых была увеличена глубина цвета сигналов, проходящие через разъём HDMI. Количество цветов, которые могут воспроизводиться 1 пикселем, при текущем разъёме HDMI составляло 24 бита (16777216 цветов). Тем не менее, количество цветов, воспроизводимых 1 пикселем, будет составлять 36 и т.п. битов, если ресивер соответствует технологии Deep Colour (Deep Color). Поскольку градация глубины цвета может быть выражена с помощью битов более четко, выражение непрерывного изменения цвета может быть более плавным.

■ Digital Cinema Sound (DCS)

Уникальная технология воспроизведения звука для домашнего кинотеатра, разработанная Sony при содействии с Sony Pictures Entertainment для получения удовольствия от прослушивания захватывающего и мощного звучания фильмов, подобного звучанию в кинотеатре, которое теперь доступно и в домашней обстановке. С этой технологией “Digital Cinema Sound”, разработанной посредством интегрирования DSP (Digital Signal Processor) и измеренных данных, идеальное звуковое поле, предназначенное для создателей фильмов, можно использовать дома.

■ Dolby Digital

Технология кодирования/ декодирования цифровых аудиосигналов, разработанная Dolby Laboratories, Inc.. Состоит из передних (левого/правого) каналов, центрального канала, канала объемного звучания (левого/правого) и канала сабвуфера. Технология представляет собой назначенный стандарт аудиосигналов для DVD-видео, а также известна как 5.1-канальное объемное звучание. В связи с тем, что информация объемного звучания записывается и воспроизводится в стереофоническом режиме, передача звука становится более реалистичной и достигается более полный эффект присутствия, чем при передаче в формате Dolby surround.

■ Dolby Digital Plus

Технология Dolby Digital Plus предоставляет гибкость и эффективность при передаче большего количества каналов принудительного объемного звучания для носителей видео с высоким разрешением. Превосходная эффективность кодирования позволяет закодировать до 7.1 каналов высококачественного многоканального звука без негативного влияния на ресурсы битов, распределенные для воспроизведения видео или дополнительных наборов функциональных возможностей.

■ Dolby Digital Surround EX

Акустическая технология, разработанная Dolby Laboratories, Inc.. Информация заднего объемного звучания передается через обычные левый и правый каналы объемного звучания таким образом, что звук воспроизводится как 6.1-канальный. Благодаря более динамичному и реалистичному звуковому полю особенно хорошо воссоздаются динамические эпизоды.

■ Dolby Pro Logic II

Данная технология преобразует 2-канальный аудиосигнал, записанный в стереофоническом режиме, в 5.1-канальный звук для воспроизведения. Режим MOVIE предназначен для фильмов, режим MUSIC для стереофонических источников, например, музыки. Старые фильмы, закодированные в традиционном стереоформате, могут быть улучшены с помощью 5.1-канального объемного звучания. Режим GAME подходит для видеоигр.

■ Dolby Pro Logic IIx

Технология для 7.1-канального (или 6.1-канального) воспроизведения. Наряду с аудиосигналом, закодированным в формате Dolby Digital Surround EX, 5.1-канальный аудиосигнал, закодированный в формате Dolby Digital, может воспроизводиться как 7.1-канальный (или 6.1-канальный) звук. Кроме того, существующий контент, записанный в стереофоническом режиме, также может воспроизводиться как 7.1-канальный (или 6.1-канальный) звук.

■ Dolby Surround (Dolby Pro Logic)

Технология обработки аудиосигналов, разработанная Dolby Laboratories, Inc.. Информация центрального и монофонического сигнала объемного звучания передается по двум стерео каналам. При воспроизведении аудиосигнал декодируется и выводится как 4-канальный объемный звук. Это наиболее распространенный метод обработки аудиосигналов для DVD-видео.

■ Dolby TrueHD

Технология Dolby TrueHD является аудио технологией без потерь Dolby, разработанной для оптических дисков высокого разрешения. Аудиосигналы Dolby TrueHD в том, что касается количества битов, идентичны оригинальной мастер студии и предоставляют аудио наивысшего качества до 8 каналов при 96 кГц/24 бит и до 6 каналов при 192 кГц/24 бит. Вместе с видео высокого разрешения оно обеспечивает ни с чем не сравнимые ощущения при использовании домашнего кинотеатра.

■ DTS 96/24

Формат цифрового сигнала с высоким качеством звука. Он записывает звук с частотой дискретизации и скоростью передачи битов 96 кГц/24 бит, которые являются самыми высокими значениями из возможных для DVD-видео. Количество воспроизводимых каналов варьируется в зависимости от программного обеспечения.

■ DTS Digital Surround

Технология цифрового кодирования/ декодирования для кинотеатров, разработанная DTS, Inc. Она сжимает аудиосигналы в меньшей степени, чем Dolby Digital, обеспечивая более высокое качество звучания.

■ DTS-ES

Формат для 6.1-канального воспроизведения с информацией канала заднего объемного звучания. Существует два режима: “Discrete 6.1”, который выполняет запись всех каналов независимо, и “Matrix 6.1”, который разделяет задний канал объемного звучания на левый и правый каналы объемного звучания. Он идеально подходит для воспроизведения звуковых дорожек кинофильмов.

■ DTS-HD

Аудиоформат, расширяющий обычный формат DTS Digital Surround. Формат представляет собой ядро и расширение, при этом ядро совместимо с DTS Digital Surround. Существует два типа формата DTS-HD, DTS-HD High Resolution Audio и DTS-HD Master Audio. Формат DTS-HD High Resolution Audio имеет максимальную скорость передачи 6 Мб/сек, сжатие с потерями (Lossy), кроме того, DTS-HD High Resolution Audio соответствует максимальной частоте дискретизации 96 кГц и имеет максимум 7.1 каналов. Формат DTS-HD Master Audio имеет максимальную скорость передачи 24,5 Мб/сек и использует сжатие без потерь (Lossless), кроме того, DTS-HD Master Audio соответствует максимальной частоте дискретизации 192 кГц и имеет максимум 7.1 каналов.

■ DTS Neo:6

Данная технология преобразует 2-канальный аудиосигнал, записанный в стерефоническом режиме, в 7-канальный звук для воспроизведения. Существует два режима, которые можно выбрать в соответствии с источником воспроизведения или предпочтениями: CINEMA для фильмов, а MUSIC для стерео источников, таких как музыка.

■ HDMI (High-Definition Multimedia Interface)

HDMI (High-Definition Multimedia Interface) представляет собой интерфейс, поддерживающий как видео, так и аудио при одном цифровом соединении, что позволяет наслаждаться высококачественным цифровым изображением и звуком. Технические условия HDMI поддерживают HDCP (High-bandwidth Digital Contents Protection), технологию защиты от несанкционированного копирования, которая встроена в технологию кодирования цифровых видео сигналов.

■ High Bitrate Audio

Относится к аудиоформатам с методом сжатия (DTS-HD Master Audio, Dolby TrueHD и т.п.), которые являются форматом с высокой скоростью передачи битов, записываемые в основном на Blu-ray Disc и т.п.

■ L.F.E. (Low Frequency Effects)

Звуковые эффекты низких частот, которые выводятся из сабвуфера в Dolby Digital или DTS и т.п. Благодаря добавлению глубокого баса с частотой в диапазоне от 20 до 120 Гц звучание становится более мощным.

■ Neural-THX

Neural-THX® Surround выводит объемное звучание на следующий уровень. Эта новая революционная технология обеспечивает мощное окружение и дискретную четкость изображения объемного звучания в формате, полностью совместимом со стерео.

Технология Neural-THX Surround уменьшает ширину полосы пропускания, необходимой для вещательных компаний для предоставления реальных, многоканальных презентаций с окружающим звуком, и обеспечивает 7.1-канальную поддержку для игр и фильмов. Раскрывая детали звучания, которые обычно утрачиваются при воспроизведении другими системами, слушатели смогут погрузиться в незабываемую атмосферу и оценить неуловимые детали фильмов, музыки или игр. Благодаря этой технологии, используемой дизайнерами звука во время создания контента, а также встроенной в устройства, предназначенные для воспроизведения, Neural-THX Surround обещает, что звук будет очень близок к оригинальному звучанию.

Для получения дополнительной информации посетите веб-сайт www.neuralsurround.com

■ PCM (Pulse Code Modulation)

Метод преобразования аналогового аудио в цифровое аудио для более легкого использования цифрового звука.

■ x.v.Colour (x.v.Color)

x.v.Colour (x.v.Color) является более узнаваемым термином для стандарта xvYCC, предложенного Sony, и является торговой маркой Sony. xvYCC является международным стандартом цветового пространства в видео.

Данный стандарт может изображать более широкий диапазон цветов, чем диапазон, отображаемый стандартом вещания, который используется в настоящее время.

Меры предосторожности

Безопасность

При попадании какого-либо твердого предмета или жидкости внутрь корпуса следует отсоединить ресивер от сети и перед дальнейшей эксплуатацией проверить его у квалифицированного специалиста.

Источники питания

- Перед эксплуатацией ресивера необходимо удостовериться, что рабочее напряжение соответствует рабочему напряжению, используемому в Вашем регионе. Рабочее напряжение указано на табличке, расположенной на задней стороне ресивера.
- Устройство не отсоединяется от источника питания переменного тока (электрической сети) до тех пор, пока он подсоединен к стенной розетке, даже если само устройство будет выключено.
- Если Вы не собираетесь использовать ресивер в течение длительного времени, отключите его от электросети. Чтобы отсоединить сетевой шнур переменного тока, крепко возьмите штепсельную вилку и выньте ее; тянуть за шнур запрещается.
- Замену сетевого шнура переменного тока нужно осуществлять только в квалифицированной мастерской текущего ремонта.

Теплообразование

Несмотря на то, что во время работы ресивер нагревается, это не является неисправностью. При интенсивной эксплуатации данного ресивера в течение длительного времени температура верхней, боковой и нижней поверхностей корпуса значительно увеличивается. Во избежание получения ожогов не прикасайтесь к корпусу.

Расположение

- Для предотвращения теплообразования и увеличения срока службы ресивера установите его в месте с достаточной вентиляцией.
- Не следует размещать ресивер вблизи источников тепла или в местах, подверженных воздействию прямых солнечных лучей, чрезмерной пыли или механических ударов.
- Не следует размещать на корпусе какие-либо предметы, которые могут заблокировать вентиляционные отверстия или стать причиной возникновения неисправностей.
- Не следует размещать ресивер вблизи такого оборудования, как телевизор, видеомагнитофон или кассетная дека. (Если ресивер используется в комбинации с телевизором, видеомагнитофоном или кассетной декой и расположен слишком близко к этому оборудованию, возможно возникновение помех и ухудшение качества изображения. Особенно это характерно для использования комнатной антенны. Поэтому рекомендуется использовать наружную антенну.)

Эксплуатация

Перед подключением других компонентов выключите ресивер и отсоедините его от сети.

Чистка

Чистку корпуса, панели и органов управления необходимо осуществлять с помощью мягкой ткани, слегка смоченной в мягком моющем растворе. Не следует использовать какие бы то ни было абразивные подушечки, чистящие порошки или растворители, такие как спирт или бензин.

При возникновении вопросов или проблем, связанных с ресивером, проконсультируйтесь, пожалуйста, с ближайшим дилером Sony.

Поиск и устранение неисправностей

При возникновении любой из описанных далее проблем во время использования ресивера воспользуйтесь руководством по поиску и устранению неисправностей для ее разрешения. В случае если проблему решить не удастся, проконсультируйтесь с ближайшим дилером Sony.

Аудио

Отсутствие звука независимо от выбранного компонента или воспроизведение звука с очень низким уровнем громкости.

- Проверьте надежность подключения колонок и компонентов.
- Проверьте правильность подключения шнуров всех колонок.
- Убедитесь, что ресивер и все компоненты включены.
- Убедитесь, что регулятор громкости MASTER VOLUME не установлен на $-\infty$ дБ. Попытайтесь установить его на примерное значение -40 дБ.
- Убедитесь, что SPEAKERS (OFF/A/V/A+B) не установлен в выключенное положение (стр. 53).
- Нажмите кнопку MUTE на пульте дистанционного управления для отмены функции отключения звука.
- Убедитесь, что с помощью INPUT SELECTOR был выбран правильный компонент.
- Убедитесь, что наушники не подключены.
- Если возможно воспроизведение звука только с очень низким уровнем громкости, проверьте, не активирован ли режим NIGHT MODE (стр. 76).

продолжение следует

- Включено защитное устройство ресивера. Выключите ресивер, устраните причину короткого замыкания и снова включите питание.

Отсутствие звука от определенного компонента.

- Проверьте правильность подключения компонента к предназначенным для него разъёмам аудиовхода.
- Убедитесь, что шнур(ы), использующиеся для подключения, полностью вставлен(ы) в разъёмы как на ресивере, так и на компоненте.

Отсутствие звука от одной из передних колонок.

- Подключите наушники к разъёму PHONES и убедитесь, что звук выводится через наушники. Если через наушники выводится только один канал, возможно, компонент неправильно подключен к ресиверу. Убедитесь, что все шнур(ы) полностью вставлен(ы) в разъёмы как на ресивере, так и на компоненте. Если через наушники выводятся оба канала, возможно, передняя колонка неправильно подключена к ресиверу. Проверьте подключение передней колонки, из которой не выводится звук.
- Убедитесь, что выполнено подключение обоих разъёмов L или R к аналоговому компоненту, а не только к одному из этих разъёмов: L или R. Используйте монофонический-стерео кабель (не прилагается).

Отсутствие звука от аналоговых 2-канальных источников.

- Убедитесь, что INPUT MODE не установлен на “COAX” или “OPT” для выбранного входа (стр. 102).
- Убедитесь, что выбранный разъём аудио (цифрового) входа не назначен другим входам в “Input Assign” в меню Input (стр. 102).

Отсутствие звука от цифровых источников (через входные разъёмы COAXIAL или OPTICAL).

- Убедитесь, что INPUT MODE установлен на “COAX” либо “OPT” для выбранного входа (стр. 102).
- Убедитесь, что не используется “Analog Direct”.
- Убедитесь, что выбранный разъём аудио (цифрового) входа не назначен другим входам в “Input Assign” в меню Input (стр. 102).

Звук из левой и правой колонок не сбалансирован, или каналы подключены неверно.

- Проверьте правильность и надёжность подключения колонок и компонентов.
- Отрегулируйте параметры баланса с помощью меню настроек Speaker в меню GUI.

Слышно сильное гудение или шум.

- Проверьте надежность подключения колонок и компонентов.
- Убедитесь, что соединительные шнуры находятся на достаточном расстоянии от трансформатора или двигателя и минимум в 10 футах (3 метрах) от телевизора или осветительного прибора флюоресцентного света.
- Отодвиньте телевизор от аудиокомпонентов.
- Убедитесь, что выполнено заземление выхода \perp SIGNAL GND (только при подключении проигрывателя).
- Штекеры и разъемы загрязнены. Протрите их тканью, слегка смоченной в спирте.

Звук не выводится или выводится с очень низким уровнем громкости через центральную колонку/ колонку объемного звука/заднюю колонку объемного звука.

- Выберите режим “Cinema Studio EX” (стр. 74).
- Отрегулируйте уровень громкости колонки (стр. 77).

Звук из сабвуфера не выводится.

- Проверьте правильность и надежность подключения сабвуфера.
- Убедитесь, что колонка включена.
- Когда все колонки установлены на “LARGE” и “Neo:6 Cinema” или выбрано “Neo:6 Music”, звук из сабвуфера не выводится.

Невозможно достигнуть эффекта объемного звука.

- Убедитесь, что функция звукового поля включена (нажмите кнопку MOVIE).
- Звуковые поля не работают для сигналов с частотой дискретизации более 48 кГц.

Многоканальный звук Dolby Digital или DTS не воспроизводится.

- Убедитесь, что воспроизводимый диск DVD и т.п. записан в формате Dolby Digital или DTS.
- При подключении DVD-проигрывателя и т.п. к разъемам цифрового входа данного ресивера убедитесь, что настройка вывода цифрового аудио подключенного компонента действительна.

Запись не осуществляется.

- Проверьте правильность подключения компонентов. (стр. 25).
- Выберите компонент, использующийся в качестве источника, с помощью INPUT SELECTOR (стр. 60).

**Индикатор MULTI CHANNEL
DECODING не горит синим цветом.**

- Убедитесь, что компонент, осуществляющий воспроизведение, подключен к цифровому разъёму, а вход на данном ресивере выбран правильно.
- Убедитесь, что источник входного сигнала воспроизводимого программного обеспечения соответствует многоканальному формату.
- Проверьте, установлен ли компонент, осуществляющий воспроизведение, на многоканальный звук.
- Убедитесь, что выбранный разъём аудио (цифрового) входа не назначен другим входам в “Input Assign” в меню Input (стр. 102).

**Отсутствие звука от компонента,
подключенного к адаптеру DIGITAL
MEDIA PORT.**

- Настройте уровень громкости ресивера.
- Адаптер DIGITAL MEDIA PORT и/или компонент подключен неправильно. Выключите ресивер, затем заново подключите адаптер DIGITAL MEDIA PORT и/или компонент.
- Проверьте адаптер DIGITAL MEDIA PORT и/или устройство компонента и убедитесь, что он совместим с данным ресивером.

Видео

**Отсутствие изображения или
нечеткое изображение на экране
телевизора или монитора.**

- Выберите соответствующий вход на ресивере (стр. 60).
- Установите телевизор на соответствующий режим входа.
- Отодвиньте телевизор от аудиокомпонентов.
- Правильно назначьте вход компонентного видео.
- Входной сигнал должен быть таким же, как и функция ввода при преобразовании с помощью данного ресивера входного сигнала с повышением частоты (стр. 41).

Запись не осуществляется.

- Проверьте правильность подключения компонентов. (стр. 30).
- Выберите компонент, использующийся в качестве источника, с помощью INPUT SELECTOR (стр. 60).

**Индикация режима GUI не
появляется на экране телевизора.**

- Несколько раз нажмите кнопку GUI MODE, чтобы выбрать “GUI ON”. Если меню GUI по-прежнему не появляется на экране телевизора, нажмите кнопку MENU.
- Проверьте правильность подключения телевизора.

HDMI

Входящий на разъём HDMI сигнал от источника звука не выводится из ресивера или колонки телевизора.

- Проверьте настройку “Audio Out” в меню настроек HDMI (стр. 67).
- Проверьте правильность подключения компонента к предназначенному для него разъёму HDMI.
- Прослушивание диска Super Audio CD при подключении HDMI невозможно.
- В зависимости от компонента, осуществляющего воспроизведение, возможно, потребуется его установить. Ознакомьтесь с инструкциями по эксплуатации, прилагаемыми к каждому компоненту.
- При просмотре изображений или прослушивании звука во время передачи Deep Colour (Deep Color) убедитесь, что используется соединительный кабель для разъёма HDMI, соответствующий высокой скорости (HDMI-кабель версии 1.3a, категории 2).

Входящий на разъём HDMI сигнал источника изображения не выводится из телевизора.

- Проверьте HDMI соединение (стр. 32).
- В зависимости от компонента, осуществляющего воспроизведение, возможно, потребуется его установить. Ознакомьтесь с инструкциями по эксплуатации, прилагаемыми к каждому компоненту.
- При просмотре изображений или прослушивании звука во время передачи Deep Colour (Deep Color) убедитесь, что используется соединительный кабель для разъёма HDMI, соответствующий высокой скорости (HDMI-кабель версии 1.3a, категории 2).

Функция Контроль по HDMI не работает.

- Проверьте HDMI соединение (стр. 32).
- Убедитесь, что “Control for HDMI” в меню HDMI установлено на “ON”.
- Убедитесь, что подключенный компонент совместим с функцией Контроль по HDMI.
- Проверьте настройки функции Контроль по HDMI подключенного компонента. Ознакомьтесь с инструкциями по эксплуатации подключенного компонента.
- При изменении соединения HDMI подсоедините/отсоедините сетевой шнур переменного тока или в случае перерыва в подаче энергии повторите действия “Подготовка функции Контроль по HDMI” (стр. 92).

При использовании функции системного управления аудио звук из ресивера и колонки телевизора не выводится.

- Убедитесь, что телевизор совместим с функцией системного управления аудио.
- Если телевизор не оснащен функцией системного управления аудио, установите настройку “Audio Out” в меню HDMI на – “TV+AMP” при желании прослушивать звук через колонку телевизора и ресивер.
- “AMP” при желании прослушивать звук через ресивер.
- Если прослушивание звука компонента, подключенного к ресиверу, невозможно
 - Измените вход ресивера на HDMI, если хотите просматривать программу на компоненте, подключенном к ресиверу через HDMI соединение.
 - При желании просматривать телевизионное вещание измените канал телевизора.
 - При желании просматривать программу на компоненте, подключенном к телевизору, выберите компонент или входной сигнал, который Вы хотите просматривать. Подробнее об этой операции смотрите в инструкциях по эксплуатации телевизора.

Устройство дистанционного управления телевизором не может использоваться для управления подключенным компонентом, когда используется функция Контроль по HDMI.

- Смените вход ресивера на вход HDMI, подключенный к компоненту.
-

Тюнер

Низкое качество приема в диапазоне FM.

- Воспользуйтесь коаксиальным кабелем 75-Ом (не прилагается) для подключения ресивера к внешней FM антенне, как указано ниже. При подключении ресивера к наружной антенне обязательно выполните заземление, чтобы обеспечить ее защиту от грозового заряда. Для предотвращения взрыва газа не следует подсоединять провод заземления к газовой трубе.

Наружная антенна FM

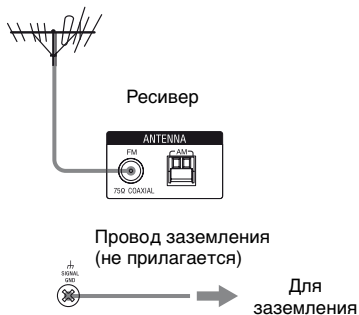

Не удается выполнить настройку на станции.

- Проверьте надежность подключения антенн. Отрегулируйте антенны и в случае необходимости подключите внешнюю антенну.
- Слишком слабый сигнал станций (при настройке с помощью функции автоматической настройки). Используйте прямую настройку.
- Убедитесь, что интервал настройки установлен правильно (при настройке на AM станции в режиме прямой настройки).
- Предварительная установка станций и удаление предварительно установленных станций не выполнялись (при настройке путем сканирования предварительно установленных станций). Выполните предварительную установку станций (стр. 86).
- Нажмите кнопку DISPLAY, чтобы на дисплее появилась индикация частоты.

RDS не работает.*

- Убедитесь, что выполнена настройка на FM RDS станцию.
- Выберите FM станцию с более сильным сигналом.

Необходимая RDS информация не появляется.*

- Обратитесь к радиостанции и выясните, предоставляет ли она данную услугу. Если да, возможно, услуга временно не доступна.

* Только модели с кодом региона CEL, SEK, ECE.

Пульт дистанционного управления

Пульт дистанционного управления не работает.

- Направьте пульт дистанционного управления на датчик приема сигналов дистанционного управления на ресивере.
- Удалите все препятствия, находящиеся между пультом дистанционного управления и ресивером.
- Если батарейки в пульте дистанционного управления разрядились, замените их на новые.
- Убедитесь, что командный режим ресивера совпадает с командным режимом пульта дистанционного управления. При различных командных режимах ресивера и пульта дистанционного управления использование пульта дистанционного управления для управления ресивером невозможно (стр. 47).
- Убедитесь, что на пульте дистанционного управления выбран правильный вход.
- При управлении запрограммированным компонентом не-Sony пульт дистанционного управления может работать неправильно в зависимости от модели и изготовителя компонента.

Сообщения об ошибках

При возникновении неисправности на дисплее отображается код, состоящий из двух цифр, и сообщение. По этому сообщению можно проверить состояние системы. Для устранения проблемы руководствуйтесь следующей таблицей. В случае если проблему решить не удается, проконсультируйтесь с ближайшим дилером Sony.

ПРОТЕСТОР

Из колонок выводится нерегулярный ток или верхняя панель ресивера чем-то накрыта. Через несколько секунд ресивер автоматически выключится. Проверьте подключение колонок и снова включите питание.

Подробнее о других сообщениях смотрите раздел “Список сообщений, появляющихся после измерения автоматической калибровки” (стр. 59) и “Список сообщений DIGITAL MEDIA PORT” (стр. 100).

Ссылки на разделы, содержащие информацию об очистке памяти

Удалить	Смотрите
Все настройки, введенные в память	стр. 46
Настроенные звуковые поля	стр. 76

Технические характеристики

Секция усилителя

Выходная мощность

Модели с кодом региона CEL, CEK, ECE, TW

Номинальная выходная мощность в режиме стерео¹⁾

(8 Ом 20 Гц – 20 кГц, Суммарный коэффициент нелинейных искажений 0,09%):

100 Вт + 100 Вт

Исходная выходная мощность в режиме стерео

(4 Ом 20 Гц – 20 кГц, Суммарный коэффициент нелинейных искажений 0,15%):

85 Вт + 85 Вт

Исходная выходная мощность (8 Ом 1кГц, Суммарный коэффициент нелинейных искажений 0,7%)

FRONT²⁾: 110 Вт + 110 Вт

CENTER²⁾: 110 Вт

SURROUND²⁾: 110 Вт + 110 Вт

SUR BACK²⁾: 110 Вт + 110 Вт

Исходная выходная мощность (4 Ом 1кГц, Суммарный коэффициент нелинейных искажений 0,7%)

FRONT²⁾: 100 Вт + 100 Вт

CENTER²⁾: 100 Вт

SURROUND²⁾: 100 Вт + 100 Вт

SUR BACK²⁾: 100 Вт + 100 Вт

¹⁾Измерено в следующих условиях:

Код региона	Требования по питанию
CEL, CEK, ECE	230 В переменного тока, 50 Гц
TW	110 В переменного тока, 60 Гц

²⁾В зависимости от настроек звукового поля и источника вывод звука может отсутствовать.

Частотная характеристика

PHONO	Кривая выравнивания RIAA ± 0,5 дБ
Аналоговый	10 Гц – 100 кГц, ± 3 дБ (при отключенном звуковом поле и эквалайзере)

Вход

PHONO	Чувствительность: 2,5 мВ Импеданс: 50 кОм Отношение сигнал/ шум ³⁾ : 90 дБ (А, 20 кГц LPF) ⁴⁾
-------	--

Аналоговый	Чувствительность: 150 мВ/50 кОм Отношение сигнал/ шум ³⁾ : 100 дБ (А, 20 кГц LPF) ⁴⁾
------------	--

Цифровой (Коаксиальный)	Импеданс: 75 Ом Отношение сигнал/ шум ³⁾ : 96 дБ (А, 20 кГц LPF) ⁴⁾
-------------------------	--

Цифровой (Оптический)	Отношение сигнал/ шум ³⁾ : 96 дБ (А, 20 кГц LPF) ⁴⁾
-----------------------	---

Выход (аналоговый)

AUDIO OUT	Напряжение: 150 мВ/ 1 кОм
SUBWOOFER	Напряжение: 2 В/1 кОм

Эквалайзер

Уровни усиления	±10 дБ, с шагом 1 дБ
-----------------	----------------------

³⁾INPUT SHORT (при отключенном звуковом поле и эквалайзере).

⁴⁾Взвешенная схема, уровень входного сигнала.

Секция FM тюнера

Диапазон настройки	87,5 – 108,0 МГц
Антенна	Проволочная антенна FM
Выходы антенны	75 Ом, несбалансированный
Промежуточная частота	10,7 МГц

Секция AM тюнера

Диапазон настройки		
Код региона	Шкала настройки	
	шаг 10 кГц	шаг 9 кГц
CEL, CEK, ECE	–	531 кГц – 1602 кГц
TW	530 кГц – 1610 кГц ⁵⁾	531 кГц – 1602 кГц ⁵⁾

⁵⁾Шкалу настройки AM можно сменить либо на 9 кГц, либо на 10 кГц. После настройки на любую AM станцию выключите ресивер. Удерживая кнопку TUNING MODE, нажмите кнопку POWER на ресивере. При изменении шкалы настройки все предварительно установленные станции будут удалены. Для повторной установки шкалы на 10 кГц (или 9 кГц) повторите действия.

Антенна	Рамочная антенна
Промежуточная частота	450 кГц

Секция видео

Входы/Выходы	
Видео:	1 Vp-p, 75 Ом
COMPONENT VIDEO:	
Y:	1 Vp-p, 75 Ом
P _B /C _B :	0,7 Vp-p, 75 Ом
P _R /C _R :	0,7 Vp-p, 75 Ом
	80 МГц Сквозной проход HD

Видео HDMI

Вход/Выход (Блок повторителя HDMI)

640 × 480p@60 Гц

720 × 480p@59,94/60 Гц

1440 × 480p@59,94/60 Гц (пиксел,
отправленный 2 раза)

1280 × 720p@59,94/60 Гц

1920 × 1080i@59,94/60 Гц

1920 × 1080p@59,94/60 Гц

720 × 576p@50 Гц

1440 × 576p@50 Гц (пиксел,
отправленный 2 раза)

1280 × 720p@50 Гц

1920 × 1080i@50 Гц

1920 × 1080p@50 Гц

1920 × 1080p@24 Гц

Общая информация

Требования по питанию

Код региона	Требования по питанию
CEL, CEK, ECE	230 В переменного тока, 50/60 Гц
TW	110 В переменного тока, 60 Гц

Выходная мощность (DIGITAL MEDIA PORT)

DC OUT: 5 В, 0,7 А MAX

Потребляемая мощность

Код региона	Потребляемая мощность
CEL, CEK, ECE, TW	360 Вт

Потребляемая мощность (во время нахождения в режиме ожидания)

Код региона	Потребляемая мощность (когда функция "Control for HDMI" отключена "OFF")
CEL, CEK, ECE	0,7 Вт
TW	0,9 Вт

Размеры

430 × 157,5 × 388 мм

(ширина/высота/

глубина)

включая выступающие
детали и регуляторы

Вес (приблиз.)

12,5 кг

Принадлежности, входящие в комплект

Инструкция по эксплуатации (данное руководство)

Руководство по быстрой установке (1)

Список меню GUI (1)

Микрофон-оптимизатор (ECM-AC2) (1)

Проволочная антенна FM (1)

Рамочная антенна AM (1)

Сетевой шнур переменного тока (1)

Устройство дистанционного управления (RM-AAP024) (1)

Устройство дистанционного управления (RM-AAU039) (1)

Батарейки R6 (размер-AA) (4)

Конструкция и технические характеристики могут быть изменены без предварительного уведомления.

Алфавитный указатель

Symbols

Выход \neq SIGNAL GND 29

Numerics

2-канальный 70

5.1-канальный 20

7.1-канальный 20

4 Ом 53

8 Ом 53

2ch Stereo Mode 70

A

Автокалибровка 54, 114, 119

Автонастройка 84, 122

Аудио (Настройки) 66

B

Видео (Настройки) 67, 117

Видеомагнитофон 40, 65

Вход 60

Выбор звукового поля 68

Выбор типа калибровки 58, 114

Высокие частоты 83

D

Дисплей 106

З

Запись 110, 111

И

Изменение дисплея 105

Индикатор MULTI CHANNEL
DECODING 63

К

Колонка (Настройки) 52, 82, 115

Командный режим 47

Контроль по HDMI
подготовка 92
соединениям 91

M

Музыка 74

H

Название входа 100

Настройка 84, 85, 86

Настройки объемного звучания 116

Наушники (Настройки) 75

Низкие частоты 83

O

Образец колонки 80

Объемное звучание 68

Отключение звука 61

Очистить
память 46

П

Предварительно настроенные станции
86

Преобразование с повышением
частоты 41

Приоритет декодирования 66

Приставка для видеоигр 64

Прямая настройка 85, 122

Подключение двухполосного усилителя
112

Подсоединения

антенн 45

аудиокомпонентов 25

видеокомпонентов 30

колонок 22

телевизора 24

Положение (Автокалибровка) 60

Полное сопротивление колонки 52

Пульт дистанционного управления
11–19, 47, 123–130

Р

- Размер 79
- Разъёмы HDMI 10, 31
- Разъёмы VIDEO 2 IN/PORTABLE AV IN 40, 64
- Расстояние 78
- Режим FM 85, 116
- Регулировка усиления (Низкие/Высокие частоты) 83

С

- Сброс настроек 46
- Сетевой шнур переменного тока 46
- Система (Настройки) 118
- Сообщения
 - Автокалибровка 59
 - DIGITAL MEDIA PORT 100
 - об ошибках 144

Т

- Таймер отключения 110
- Тестовый сигнал 114
- Тюнер 84
- Тюнер (Настройки) 116

У

- Улучшенная процедура начальной установки 60
- Установка звукового поля 68
- Уровень 78, 83
- Уровень эффекта 116

Ф

- Фазовое аудио 114
- Фазовый шум 114
- Фильм 74

Э

- Эквалайзер 83

А

- A.F.D. (режим) 72
- Analog Direct 70
- AM 84, 105, 122
- A/V Sync 66

В

- BI-AMP SP 115
- Blu-ray Disc-проигрыватель 32, 63

С

- CD-проигрыватель 26, 29, 62
- Cinema Studio EX (режим) 74
- Crossover Freq 82, 116

D

- D.Range Comp (Компрессор динамического диапазона) 82
- DCAC (Автокалибровка цифрового звука) 54
- DCS 74
- DIGITAL MEDIA PORT 11, 19, 26, 96
- Distance Unit 83
- Dolby Digital EX 71
- DTS Neo:6 (Cinema, Music) 72
- Dual Mono 66
- DVD-рекордер 40
- DVD-проигрыватель 32, 36, 63

Е

- EQ (Настройки) 83

F

- FM 84, 105, 116

G

- GUI (Графический интерфейс пользователя) 24, 49

H

- HDMI (Настройки) 67, 117

L

- Input Assign 103
- INPUT MODE 101
- INPUT SELECTOR 62–65
- iPod 98

L

LARGE 79
LFE (Эффект низких частот) 106
List Mode 100

M

Manual Setup 77, 78
MASTER VOLUME 8, 62–65

N

Neural-THX 72
NIGHT MODE 76
Network Client 98

P

Phase Audio 82
Phase Noise 81
PHONES 9
PLII 72
PLIIx 72
PROTECTOR 144

R

RDS 87
Resolution 67, 96, 117

S

SMALL 79
SPEAKERS (OFF/A/B/A+B) 9, 53
Super Audio CD-проигрыватель 26, 28,
29, 62

T

Test Tone 80, 81
TONE +/- 8
TONE MODE 8, 46



* 3 2 8 9 2 0 5 3 2 * (2)

Sony Corporation

<http://www.sony.net/>