

FM Stereo FM/AM Receiver

Инструкции по эксплуатации

***STR-DA5000ES
STR-DA3000ES***

ПРЕДУПРЕЖДЕНИЕ

Во избежание пожара или поражения электрическим током нельзя подвергать аппарат воздействиям дождя и влаги.

Во избежание пожара нельзя закрывать вентиляционное отверстие аппарата газетой, скатертью, шторой и т.п. Также нельзя ставить зажженную свечу на аппарат.

Во избежание пожара или поражения электрическим током нельзя ставить вазу и другую посуду, наполненную жидкостью, на аппарат.

Нельзя устанавливать аппарат в тесных местах как в книжном шкафу или углублении в стенке.



Отработанные батарейки не следует выбрасывать вместе с другими домашними отходами; правильное их следует выбрасывать как химические отходы.



Изготовитель: Сони Корпорейшн
Адрес: 6-7-35 Киташинагава,
Шинагава-ку, Токио 141-0001, Япония
Страна-производитель: Малайзия

0 Настоящем Руководстве

- Настоящее руководство содержит инструкции к моделям STR-DA5000ES и STR-DA3000ES. Проверьте номер вашей модели, указанный в нижнем правом углу передней панели. В настоящем руководстве показаны рисунки и иллюстрации с использованием модели STR-DA3000ES (региональный код CEL), если нет других оговорок. Все различия в управлении ясно указаны в тексте, например, “только для STR-DA5000ES”.
- В настоящем руководстве описаны органы управления, размещенные на ресивере. Вы также можете воспользоваться органами управления, расположенными на поставляемом с ресивером пульте ДУ, если они имеют одинаковые или подобные наименования, как на самом ресивере. Более подробно об использовании пульта ДУ, смотрите отдельную инструкцию по эксплуатации, поставленную вместе с пультом ДУ.
 - STR-DA5000ES
RM-LJ312
 - STR-DA3000ES
RM-LG112
 - STR-DA5000ES/STR-DA3000ES
Только для моделей с региональным кодом U, CA
RM-US106

- * Изготовлено по лицензии компании Dolby Laboratories.
“Долби”, “Pro Logic” и знак в виде двойной буквы D являются товарными знаками компании Dolby Laboratories.
- ** “DTS”, “DTS-ES Extended Surround”, и “Neo:6” являются торговыми марками Digital Theater Systems, Inc.

0 региональных кодах

Региональный код приобретенного вами ресивера указан в верхней левой части задней панели (смотрите приведенный ниже рисунок).

4-XXX-XXX-XX AA

Региональный код

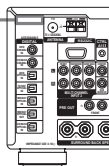

Любые различия в управлении в соответствии с отдельными региональными кодами ясно указаны в тексте, например “Только для моделей с региональным кодом AA”.

Настоящий ресивер оснащен системами Dolby* Digital и Pro Logic Surround и DTS** Digital Surround System.

Оглавление

Подготовка к эксплуатации

- 1: Проверка правильности подключения ваших компонентов 6
- 1a: Подключение компонентов с гнездами цифрового аудиовыхода 8
- 1b: Подключение компонентов с многоканальными выходными гнездами 11
- 1c: Подключение компонентов только с аналоговыми аудиогнездами 13
- 2: Подключение антенн 15
- 3: Подключение колонок 16
- 4: Подключение кабеля питания переменного тока 18
- 5: Настройка колонок 19
- 6: Регулировка уровня и баланса колонок 23
 - TEST TONE

Управление Усилителем

- Выбор компонента 25
- Прослушивание многоканального звучания 26
 - MULTI CH IN
- Прослушивание ЧМ/АМ-радиопередач 26
- Автоматическое запоминание ЧМ-станций 28
 - AUTOBETICAL
 - (Только для моделей с региональным кодом CEL)
- Предварительная установка радиостанций 29
- Использование системы радиоинформации (RDS) 30
 - (Только для моделей с региональным кодом CEL)
- Изменение индикации на дисплее 32
- Об индикациях на дисплее 33

Наслаждение Окружающим Звучанием

- Использование только фронтальных колонок 35
- Наслаждение звуком высокой точности воспроизведения 35
 - AUTO FORMAT DIRECT
- Выбор звукового поля 37
- Выбор режима декодирования сигналов тылового окружающего звучания 39
 - SURR BACK DECODING

Дополнительные Регулировки и Настройки

- Назначение входных аудиосигналов 42
 - DIGITAL ASSIGN
- Переключение входного аудиорежима для цифровых компонентов 43
 - INPUT MODE
- Настройка звуковых полей 43
- Регулировка эквалайзера 45
- Дополнительные установки 47
- Режим выборочной установки 52
 - (Только для моделей с региональным кодом U, CA)
- Хранение сделанных настроек 54
 - USER PRESET

Другие Операции

- Присваивание наименований предустановленным станциям и функциям 55
- Применение таймера засыпания... 56
- Выбор акустических систем 56
- Запись 57
- Прослушивание звука в другой зоне 58
 - (Только для моделей с региональным кодом U, CA)
- Система управления CONTROL A1П 60

Дополнительная Информация

Меры предосторожности.....	62
Возможные неисправности и способы их устранения.....	63
Технические характеристики.....	66
Список расположения кнопок и справочных страниц.....	70
Предметный указатель	задняя крышка

1: Проверка правильности подключения ваших компонентов

В п.п.1а – 1с, начиная со стр. 8 изложено, как подключить ваши компоненты к этому ресиверу. Перед подключением компонентов следует изучить приведенные ниже “Компоненты, которые могут быть подключены” для правильного подключения каждого компонента.

По окончании подключения всех ваших компонентов, следует перейти к “2: Подключение антенн” (стр. 15).

Компоненты, которые могут быть подключены

Подключаемый компонент	Стр.
DVD-проигрыватель	
С цифровым аудиовыходом ^{a)}	8–9
С многоканальным аудиовыходом ^{b)}	11–12
Только с аналоговым аудиовыходом ^{c)}	8–9
ТВ экран	
С компонентным видеовыходом ^{d)}	9 или 12
Только с S-Видео или композитным видеовыходом	14
Спутниковый тюнер	
С цифровым аудиовыходом ^{a)}	8–9
Только с аналоговым аудиовыходом ^{c)}	8–9
CD/Супер Audio CD-проигрыватель	
С цифровым аудиовыходом ^{a)}	10
С многоканальным аудиовыходом ^{b)}	11
Только с аналоговым аудиовыходом ^{c)}	13
MD/DAT-дека	
С цифровым аудиовыходом ^{a)}	10
Только с аналоговым аудиовыходом ^{c)}	13
Кассетная дека, Проигрыватель аналоговых дисков	13
Многоканальный декодер	11
Видеомагнитофон, видеокамера, видеоигра и т.п.	14

a) Модель с гнездом DIGITAL OPTICAL OUTPUT или DIGITAL COAXIAL OUTPUT и т.п.

b) Модель с гнездами MULTI CH OUTPUT и т.п. Это соединение используется для вывода аудиосигналов, декодированных встроенным многоканальным декодером компонента, через данный ресивер.

c) Модель, оснащенная только гнездами AUDIO OUT L/R и т.п.

d) Модель с компонентными входными гнездами для видео (Y, P_B/C_B/B-Y, P_R/C_R/R-Y).

Необходимые кабели

Схемы соединений компонентов, приведенные на последующих страницах, предусматривают применение нижеуказанных соединительных кабелей (**A–H**) (не входит в комплектацию).

A Аудиокабель

Белый (Л)
Красный (П)



B Аудио/видеокабель

Желтый (видео)
Белый (Л/аудио)
Красный (П/аудио)



C Видеокабель

Желтый



D S-видеокабель



E Оптический цифровой кабель



F Коаксиальный цифровой кабель



G Монофонический аудиокабель

Черный



Совет

Аудиокабель **A** может разделяться на два монофонических аудиокабеля **G**.

H Компонентный видеокабель

Зеленый
Синий
Красный



Примечания

- Перед выполнением каких-либо соединений следует выключить электропитание всех компонентов.
- Соединения следует выполнить надежно для избежания шумов и помех.
- При соединении аудио/видеокабелей надо подключить штекеры к гнездам одинаковой цветовой маркировки на компонентах: желтый (видео) к желтому; белый (левый, аудио) к белому; и красный (правый, аудио) к красному.
- При соединении оптических цифровых кабелей надо вставить штекеры прямо до щелчка.
- Не допускается загибание или связывание оптических цифровых кабелей.

Для компонентов производства Sony с гнездами CONTROL A1II/CONTROL S

Смотрите “Система управления CONTROL A1II” на стр. 60.

1а: Подключение компонентов с гнездами цифрового аудиовыхода

Подключение DVD-проигрывателя, телевизора, или спутникового тюнера

Подробнее о необходимых кабелях (А–Н), смотрите стр. 7.

1 Подключение к аудиогнездам.

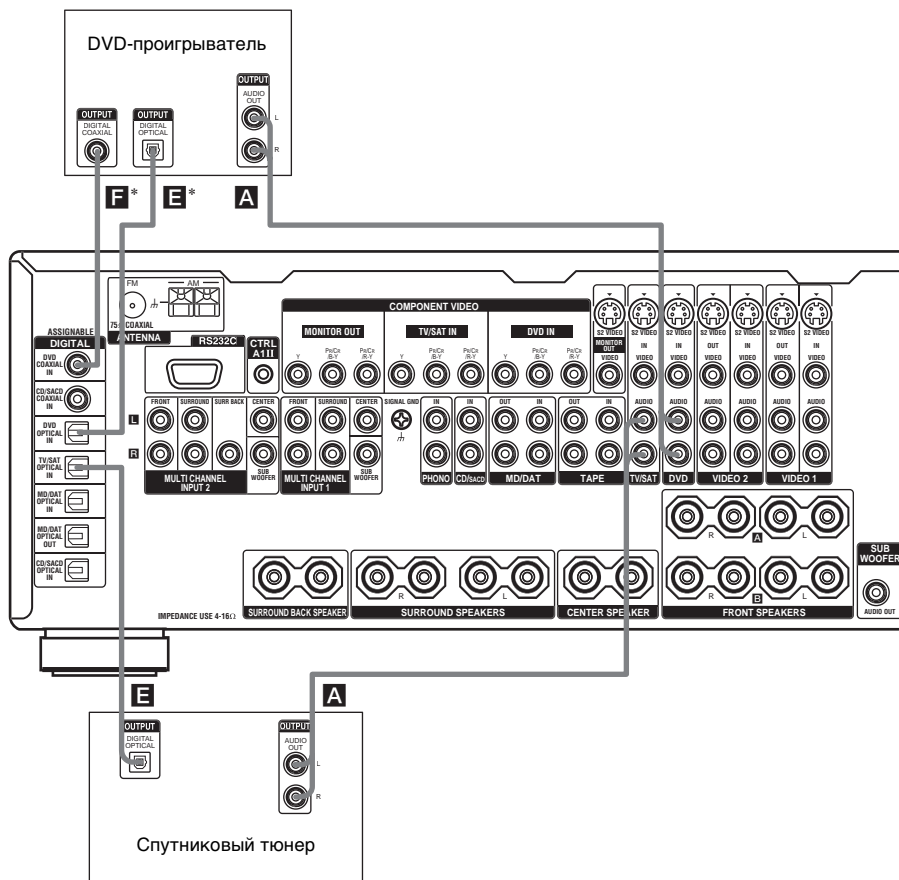

* Подключить к одному из гнезд DVD COAXIAL IN или DVD OPTICAL IN. Рекомендуется подключать к гнезду DVD COAXIAL IN.

Примечание

Звуковое сопровождение телевизора прослушивается при соединении аудиовыходных гнезд вашего телевизора с гнездами TV/SAT AUDIO IN настоящего ресивера. В этом случае не следует соединять видеовыходное гнездо телевизора с гнездом TV/SAT VIDEO IN настоящего ресивера.

2 Подключение к видеогнездам.

Нижеследующая иллюстрация показывает, как соединить телевизор или спутниковый тюнер и DVD-проигрыватель с выходными гнездами COMPONENT VIDEO (Y, P_B/C_B/B-Y, P_R/C_R/R-Y). При соединении телевизора с видеовходными гнездами компонента обеспечивается высокое качество изображения. Вы можете переконвертировать видеосигналы и настроить оттенок, др., конвертированных сигналов (стр. 48).

Примечания

- Данный ресивер позволяет конвертировать стандартные видеосигналы на компонентные видео- или S-видеосигналы, и конвертировать S-видеосигналы на компонентные видеосигналы. Однако, конвертирование компонентных видеосигналов на стандартные видео- или S-видеосигналы невозможно.
- Когда стандартные видеосигналы (компазитные видеосигналы) или S-видеосигналы от видеомагнитофона и т.д. конвертируются по восхождению на данном ресивере и затем выводятся на телевизор, в зависимости от состояния вывода видеосигнала, картинка на телевизионном экране может искажаться по горизонтали или картинка будет отсутствовать.

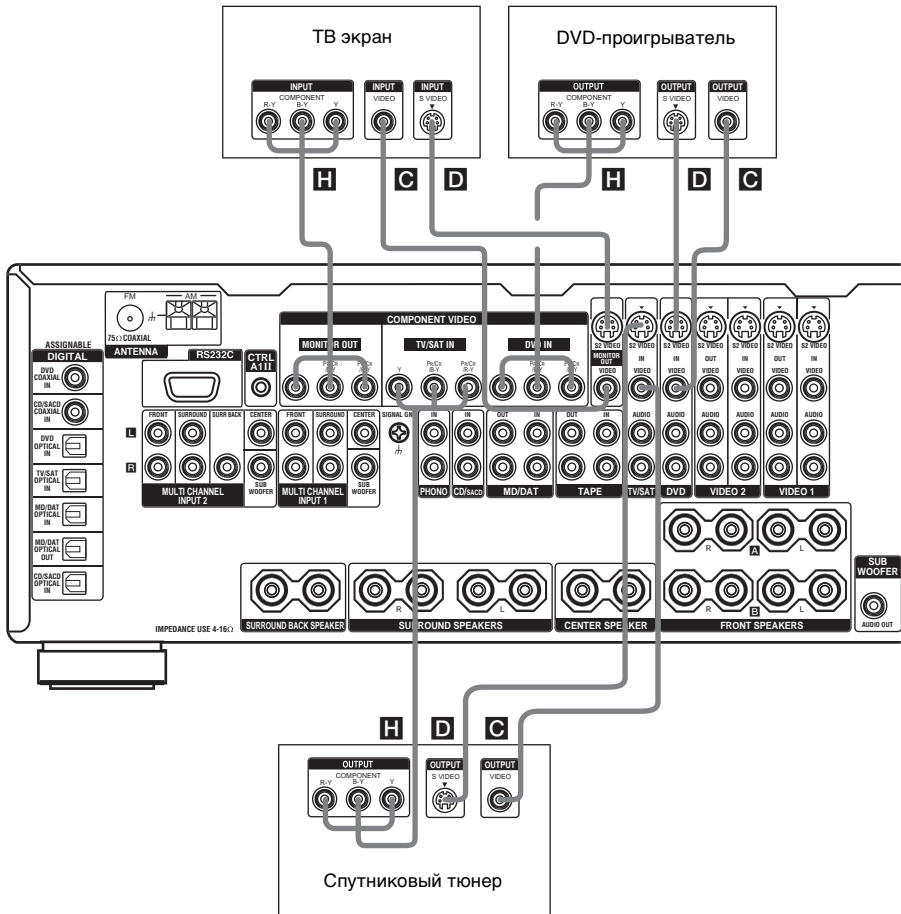

продолжение следует

Подключение CD/Супер Audio CD-проигрывателя и MD/DAT-деки

Подробнее о необходимых кабелях (A–H), смотрите стр. 7.

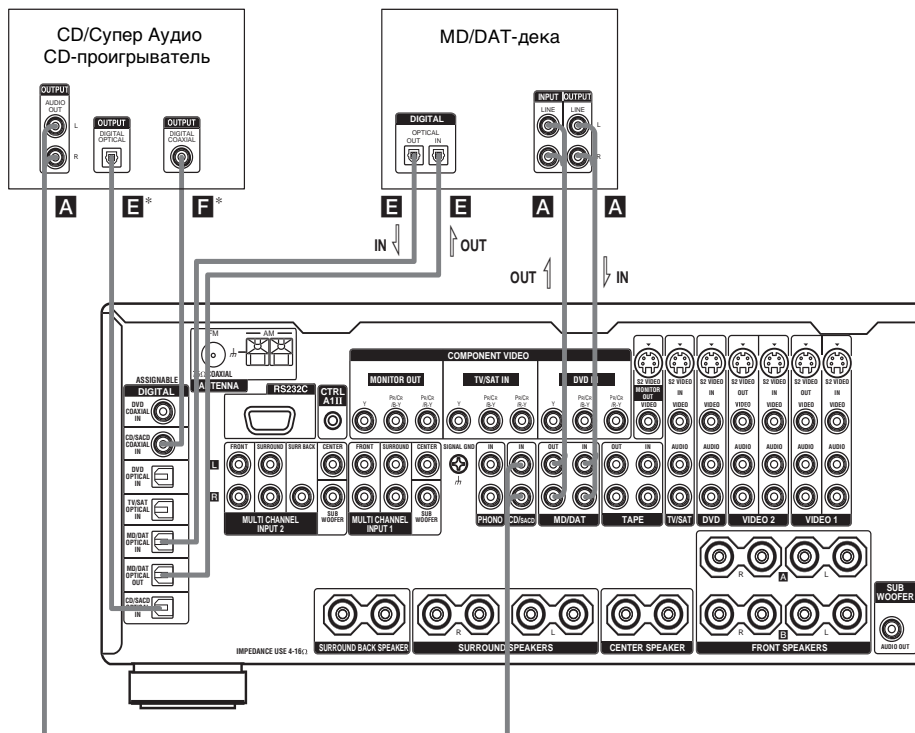

* Подключить к одному из гнезд CD/SACD COAXIAL IN или CD/SACD OPTICAL IN. Рекомендуется подключить к гнезду CD/SACD COAXIAL IN.

В том случае, когда вы хотите подключить несколько цифровых компонентов, но не можете найти неиспользуемую функцию

Смотрите “Назначение входных аудиосигналов” (стр. 42).

Советы

- Все цифровые аудиогнезда совместимы с частотами стробирования 32 кГц, 44,1 кГц, 48 кГц и 96 кГц.
- LD-проигрыватель с гнездом DOLBY DIGITAL RF OUT можно также подключить через радиочастотный демодулятор (Гнездо DOLBY DIGITAL RF OUT LD-проигрывателя невозможно напрямую соединить с цифровыми входными гнездами аппарата). Смотрите инструкцию по эксплуатации, поставленную вместе с радиочастотным демодулятором.

Примечания

- Звучание отсутствует при проигрывании Супер Audio CD-диска на Супер Audio CD-проигрывателе, подключенному к гнезду CD/SACD OPTICAL или COAXIAL IN данного ресивера. Надо при этом подключить проигрыватель к аналоговым входным гнездам (гнездам CD/SACD IN). См. отдельное руководство к Супер Audio CD-плееру.
- Цифровая запись цифровых многоканальных сигналов окружающего звучания невозможна.

1b: Подключение компонентов с многоканальными выходными гнездами

1 Подключение к аудиогнездам.

Если DVD или Супер Audio CD-проигрыватель оборудован многоканальными выходными гнездами, его можно подключить к гнездам MULTI CHANNEL INPUT настоящего ресивера для прослушивания многоканального звучания. При этом, многоканальные входные гнезда могут использоваться для подключения внешнего многоканального декодера.

Подробнее о необходимых кабелях (A-H), смотрите стр. 7.

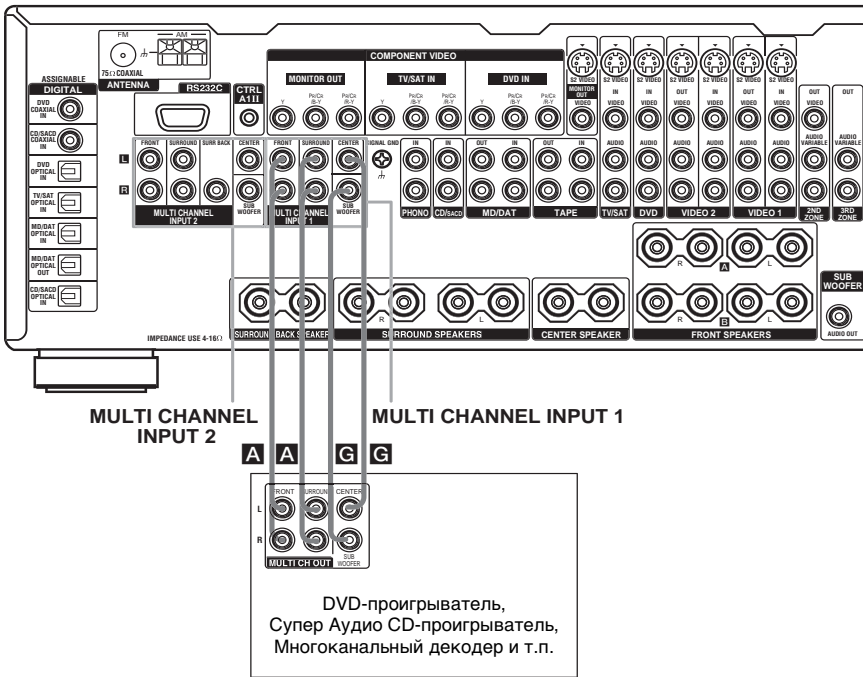

Советы

- Это соединение позволяет прослушивать программное обеспечение с многоканальными аудиосигналами, записанными в форматах, за исключением Dolby Digital и DTS.
- Подключите к одному из гнезд MULTI CHANNEL INPUT 1 или MULTI CHANNEL INPUT 2 в зависимости от количества аудиовыходных гнезд компонента.

Примечание

DVD- и Супер Audio CD-плееры не имеют клеммы SURR BACK.

2 Подключение к видеогнездам.

Нижеприведенная иллюстрация показывает, как соединить DVD-проигрыватель с выходными гнездами COMPONENT VIDEO (Y, P_B/C_B/B-Y, P_R/C_R/R-Y). При соединении телевизора с компонентными видеовходными гнездами обеспечивается высокое качество изображения. Вы можете переконвертировать видеосигналы и настроить оттенки, др., конвертированных сигналов (стр. 48).

Примечания

- Данный ресивер позволяет конвертировать стандартные видеосигналы на компонентные видео- или S-видеосигналы, и конвертировать S-видеосигналы на компонентные видеосигналы. Однако, конвертирование компонентных видеосигналов на стандартные видео- или S-видеосигналы невозможно.
- Когда стандартные видеосигналы (композитные видеосигналы) или S-видеосигналы от видеомагнитофона и т.д. конвертируются по восхождению на данном ресивере и затем выводятся на телевизор, в зависимости от состояния вывода видеосигнала, картинка на телевизионном экране может искажаться по горизонтали или картинка будет отсутствовать.

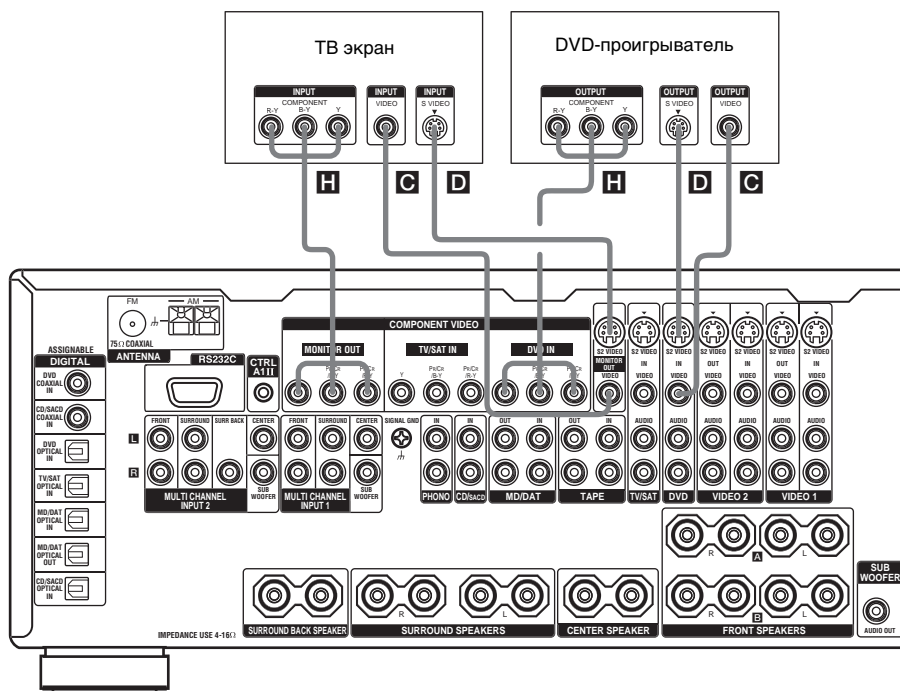

1с: Подключение компонентов только с аналоговыми аудиогнездами

Соединение аудиокомпонентов

Подробнее о необходимых кабелях (A–H), смотрите стр. 7.

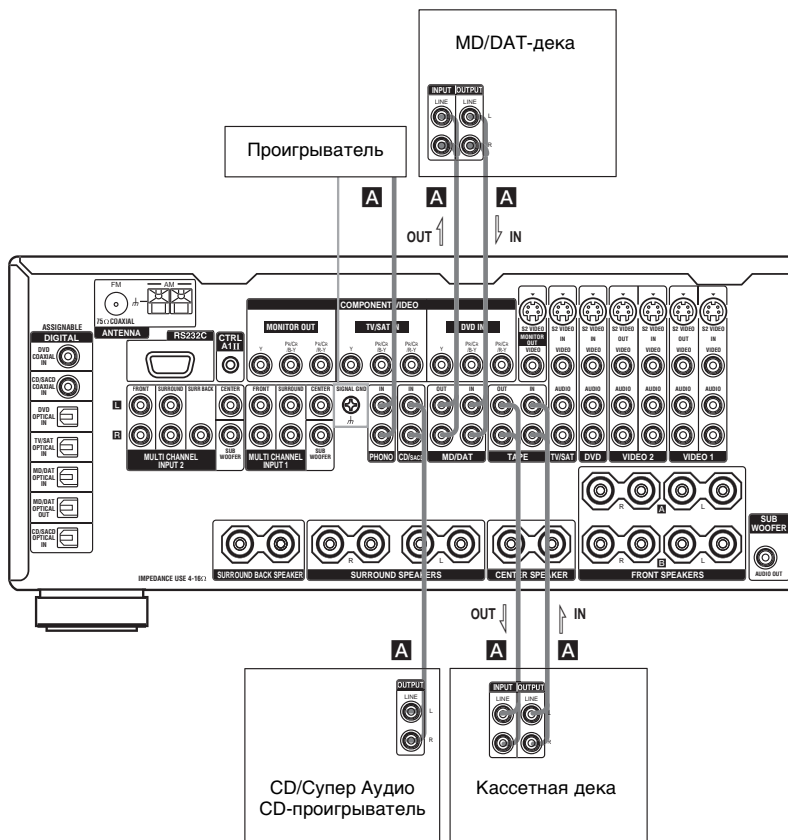

Примечание

При наличии заземляющего провода на вашем проигрывателе, присоедините провод к клемме \perp SIGNAL GND.

продолжение следует

Подключение видеокomпонентов

При подключении вашего телевизора к гнездам MONITOR можно просматривать видеоизображения от выбранных входных сигналов (стр. 25). Вы также можете отобразить настройки меню SPEAKER SET UP, LEVEL, SURR SET UP, EQUALIZER, CUSTOMIZE и TUNER, и звуковые поля на телевизоре, нажав кнопку ON SCREEN на пульте ДУ.

Подробнее о необходимых кабелях (A–H), смотрите стр. 7.

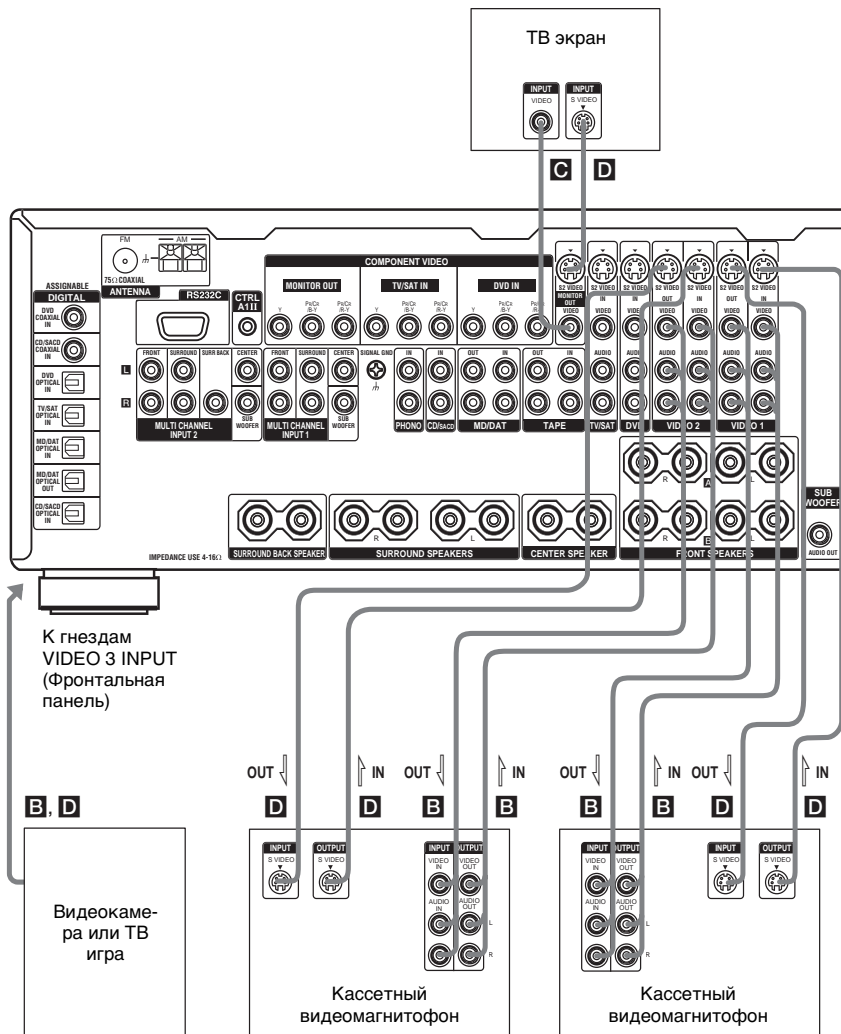

2: Подключение антенн

К аппарату подключаются рамочная АМ и проволочная ЧМ антенны, поставляемые в комплекте с аппаратом.

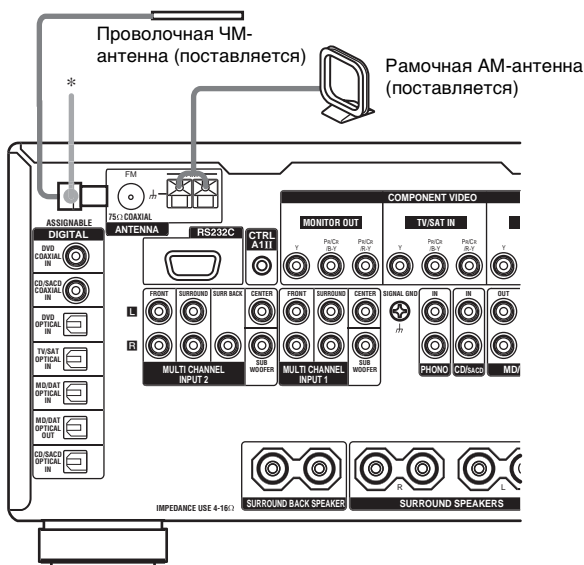

* Конфигурация соединителей варьирует в зависимости от регионального кода.

Примечания

- Во избежание шумов и помех рекомендуется разместить рамочную АМ-антенну вдали от ресивера и других компонентов.
- Проволочную ЧМ-антенну следует растянуть полностью до отказа.
- После присоединения проволочной ЧМ-антенны, ее следует поддерживать в горизонтальном положении по мере возможности.
- Клемма h SIGNAL GND не используется для заземления ресивера.

3: Подключение колонок

Подключите колонки к ресиверу. Данный ресивер позволяет использовать 7.1 каналную систему (за исключением моделей STR-DA3000ES с региональным кодом CEL, TW) или 6.1 каналную систему (только для моделей STR-DA3000ES с региональным кодом CEL, TW).

Для полного обеспечения “театрального” многоканального эффекта окружающего звучания требуется пять колонок (две фронтальные, центральная и две колонки окружающего звучания) и сабвуфер (5.1-канал.).

Вы можете прослушивать DVD-программы с высокой точностью воспроизведения, записанные в формате Surround EX, если подключите одну дополнительную тыловую колонку окружающего звучания (6.1-канал.) или две тыловые колонки окружающего звучания (7.1-канал. За исключением моделей STR-DA3000ES с районным кодом CEL, TW) (смотрите “Выбор режима декодирования сигналов тылового окружающего звучания” на стр. 39).

Пример конфигурации 7.1-канальной системы колонок



Советы

- При присоединении 6.1-канальной системы колонок, разместите тыловую колонку окружающего звучания за местом слушателя.
- Так как активный сабвуфер не воспроизводит высоконаправленных сигналов, вы можете разместить его по своему усмотрению.

Необходимые кабели

A Кабели колонок (не поставляются)



B Монофонический аудиокабель (не поставляется)

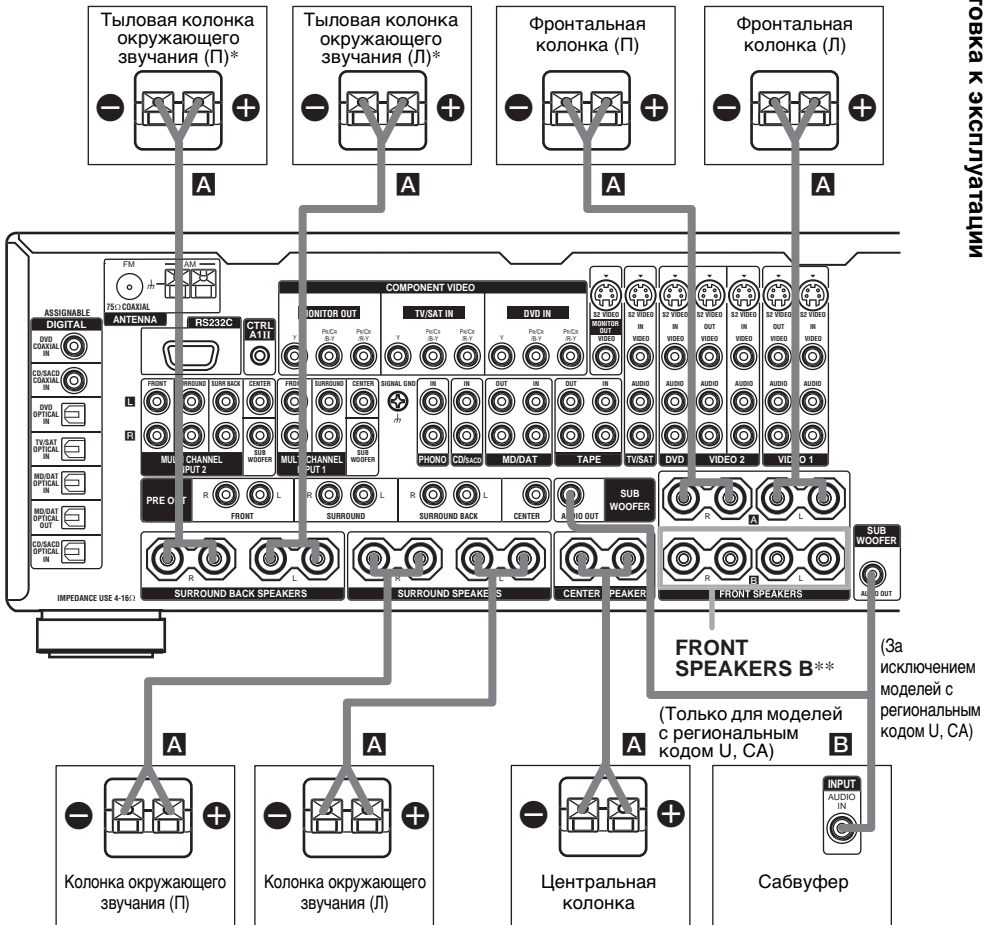

* При подключении только одной тыловой колонки окружающего звучания, подключите ее к гнезду SURROUND BACK SPEAKERS L (за исключением моделей STR-DA3000ES с региональным кодом CEL, TW).
 Модели STR-DA3000ES с региональным кодом CEL, TW имеют только одно гнездо SURROUND BACK SPEAKER.

** Переключая SPEAKERS, можно выбрать желаемые фронтальные колонки. Подробности смотрите в смотрите “Выбор акустических систем” (стр. 56).

Совет (Только для моделей с региональным кодом U, CA)

Для подключения определенных колонок к другому усилителю мощности, используйте гнезда PRE OUT. Одинаковый сигнал выводится из гнезд SPEAKERS и гнезда PRE OUT. Например, если вы хотите подключить только фронтальные колонки к усилителю мощности, подключите тот усилитель к гнездам PRE OUT FRONT L и R.

4: Подключение кабеля питания переменного тока

Подключите поставленный кабель питания переменного тока к гнезду AC IN на ресивере, затем подключите кабель питания переменного тока к розетке.

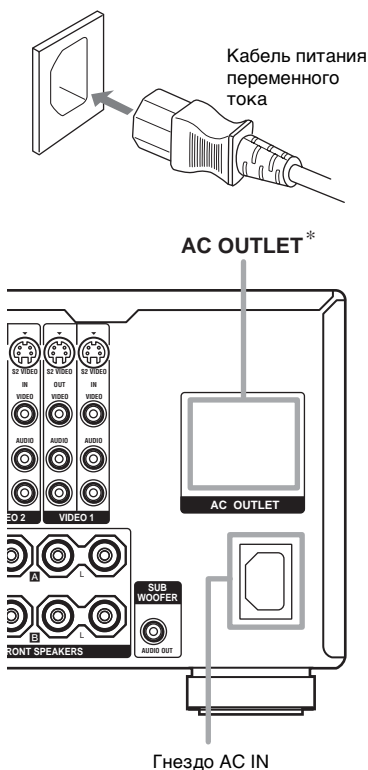

* Конфигурация, форма и количество выходов переменного тока варьируют в зависимости от регионального кода.

Примечания

• Гнездо(-а) AC OUTLET с тыловой стороны ресивера переключаемого типа, что позволяет подать питание на подключенный компонент только при включенном состоянии ресивера.

• Убедитесь, что общая потребляемая мощность компонента(-ов), подключенного(-ых) к гнезду(-ам) AC OUTLET ресивера, не превышает мощности в Ваттах, указанной на задней панели. Запрещается подключение к этому гнезду высокоомощных электробытовых приборов как утюг, вентилятор или телевизор. Это может привести к неполадке.

Перед использованием ресивера

Операции первоначальной настройки

Перед включением ресивера в первый раз, установите ресивер в исходное положение, выполняя следующие операции.

Эта процедура может также быть использована для сброса сделанных вами установок в исходное положение.

- 1 Нажмите кнопку I/⏻ на ресивере для выключите ресивера.
- 2 Удерживайте кнопку I/⏻ на ресивере в течение 5 секунд.
- 3 Когда индикация “ENTER to Clear All” отобразится на дисплее, нажмите кнопку MEMORY/ENTER на ресивере.

После появления индикации “MEMORY CLEARING...” на экране дисплея на некоторое время, появится индикация “MEMORY CLEARED!”. Следующие параметры возвращаются в исходное положение.

- Все настройки в меню SPEAKER SET UP, LEVEL, SURR SET UP, EQUALIZER, CUSTOMIZE, TUNER и CIS (только для моделей с региональным кодом U, CA).
- Звуковое поле, запомненное для каждой функции и настроенной станции.
- Все настроенные станции.
- Все индексные наименования для функций и настроенных станций.

Примечание

Если индикация “2nd zone on” или “3rd zone on” появится на дисплее, операция начальной установки не может выполняться. Выключите

индикацию, следуя первому совету из “Прослушивание звука в другой зоне” (стр. 58).

Перед использованием пульта ДУ в первый раз (только для STR-DA5000ES)

Перед использованием пульта ДУ в первый раз, обязательно выполните следующую процедуру. Пульт ДУ оптимизирован для ресивера.

- 1 Нажмите кнопку RM SET UP.
- 2 Прокручивая клавишу скроллинга, выберите “AMP REGIST”, затем нажмите клавишу для ввода выбора.
- 3 Если наименование модели на дисплее соответствует используемой модели, выберите “Exit”. Если появится другое наименование модели или “? ? ?”, передвигайте клавишу скроллинга и выберите “START”, затем нажмите клавишу для ввода выбора.

После появления индикации “SEARCHING”, появится наименование модели. Держите пульт ДУ направленным на ресивер до появления наименования модели. Переустановленный пульт ДУ выключается и является оптимизированным для модели. Произведенные настройки пульта ДУ удалены и установлены в исходное положение.

5: Настройка колонок

Пользуясь меню SPEAKER SET UP, можно настроить тип и расстояние колонок, подключенных к этой системе.

- 1 **Нажмите кнопку I/⏻ для включения системы.**
- 2 **Поворачивая ручку MAIN MENU, выберите “SPEAKER SET UP”.**
- 3 **Поворачивая MENU, выберите желаемый пункт меню.**
Более подробно смотрите смотрите “Настройка параметров колонок”.

Примечания

- Некоторые параметры могут нечетко отражаться на дисплее. Это указывает на то, что выбранный параметр является непригодным или зафиксированным и неизменным из-за звукового поля (стр. 37–38) или других параметров.
- Некоторые параметры настройки колонок могут иметь пониженную яркость. Это означает, что параметры были автоматически настроены как следствие настроек других колонок. В зависимости от настроек, вы можете или не можете отрегулировать определенные колонки.

- 4 **Поворачивая -/+, выберите параметр.**
- 5 **Повторяйте операции 3 и 4 до тех пор, пока не завершится настройка всех следующих параметров.**

Настройка параметров колонок

Исходные установки подчеркнуты.

■ SP EASY SET UP (Быстрая настройка колонок)

• YES

Вы можете настроить колонки автоматически, выбрав предопределенный образец колонок (смотрите поставляемое “Руководство по Быстрой установке”).

- **NO**
Выберите ручную настройку параметров для каждой колонки.

■ **SPEAKER PATTERN** (Образец настройки колонок)

Если “SP EASY SET UP” установлен на “YES”, выберите образец настройки колонок. Поворачивая -/+, выберите образец настройки колонок и нажмите MEMORY/ENTER для ввода выбора. Проверьте образец колонки, используя поставляемое “Руководство по Быстрой установке”.

■ **SUB WOOFER (Сабвуфер)**

- **YES**
Если вы подключаете сабвуфер, выберите “YES”.
- **NO**
Если вы не подключили сабвуфер, выберите “NO”. Это активизирует схему перенаправления низких частот и выводит сигналы LFE из других колонок.

■ **FRONT SP (Фронтальные колонки)**

- **LARGE**
Если вы подключаете колонки большого размера, позволяющие эффективно воспроизводить низкие частоты, выберите “LARGE”. Обычно выбирается “LARGE”. Если сабвуфер установлен на “NO”, фронтальные колонки автоматически устанавливаются на “LARGE”.
- **SMALL**
В случае, если звучание искажается, или вы чувствуете недостаточным эффект окружающего звучания в режиме многоканального окружающего звучания, выберите “SMALL” для активизации схемы перенаправления низких звуковых частот и вывода низких частот фронтального звукового канала из сабвуфера. Если фронтальные колонки настроены на “SMALL”, центральная колонка, колонки окружающего звучания и тыловые колонки окружающего звучания также

автоматически настраиваются на “SMALL” (даже если раньше были настроены на “NO”).

■ **CENTER SP (Центральная колонка)**

- **LARGE**
Если вы подключаете колонку большого размера, позволяющую эффективно воспроизводить низкочастотный звук, выберите “LARGE”. Обычно выбирается “LARGE”. Однако, если фронтальные колонки настроены на “SMALL”, вы не сможете настроить центральную колонку на “LARGE”.
- **SMALL**
Если звучание искажается или вы чувствуете недостаточным эффект окружающего звучания в режиме многоканального окружающего звучания, выберите “SMALL” для активизации схемы перенаправления низких частот и вывода низких частот центрального канала из фронтальных колонок (при настройке на “LARGE”) или сабвуфера.
- **NO**
Если вы не подключили центральную колонку, выберите “NO”. Звук центрального канала будет выводиться из фронтальных колонок. Аналоговое смешивание выполняется при выборе многоканальной функции.

■ **SURROUND SP** (Колонки окружающего звучания)

Тыловые колонки окружающего звучания устанавливаются на одинаковую настройку.

- **LARGE**
Если вы подключаете колонки большого размера, позволяющие эффективно воспроизводить низкие частоты, выберите “LARGE”. Обычно выбирается “LARGE”. Однако, если фронтальные колонки настроены на “SMALL”, вы не сможете настроить колонки окружающего звучания на “LARGE”.

- **SMALL**

Если звучание искажается или вы чувствуете недостаточным эффект окружающего звучания в режиме многоканального окружающего звучания, выберите “SMALL” для активизации схемы перенаправления низких частот и вывода низких частот канала окружающего звучания из сабвуфера или других “LARGE” колонок.

- **NO**

Если вы не подключаете колонки окружающего звучания, выберите “NO”.

- **SURR BACK SP**

(Тыловые колонки окружающего звучания)

При установке колонок окружающего звучания на “NO”, тыловые колонки окружающего звучания также автоматически устанавливаются на “NO”, при этом заданный параметр не может изменяться.

За исключением моделей STR-DA3000ES с региональным кодом CEL, TW

- **DUAL**

Если вы подключаете две тыловые колонки окружающего звучания, выберите “DUAL”. Звук будет выводиться максимум на 7.1 каналов.

- **SINGLE**

Если вы подключаете только одну колонку окружающего звучания, выберите “SINGLE”. Звук будет выводиться максимум на 6.1 каналов.

- **NO**

Если вы не подключили тыловые колонки окружающего звучания, выберите “NO”.

Только для моделей STR-DA3000ES с региональным кодом CEL, TW

- **YES**

Если вы подключаете тыловую колонку окружающего звучания, выберите “YES”.

- **NO**

Если вы не подключили тыловую колонку окружающего звучания, выберите “NO”.

- **Совет**

Настройки “LARGE” или “SMALL” для каждой колонки позволяют определить, будет ли встроенный звукопроцессор отключать низкочастотный сигнал от этого канала или нет. Когда низкочастотный звук отключен от канала, схема перенаправления низких частот подает соответствующие низкие частоты на сабвуфер или другие “LARGE” колонки. Однако, по возможности не рекомендуется их отключать. Поэтому, даже при использовании колонок малого размера, вы можете настроить их на “LARGE”, если хотите, чтобы низкие частоты исходили из этих колонок. И наоборот, если вы используете колонки большого размера, но предпочитаете не выводить низкие частоты из данных колонок, настройте их на “SMALL”.

Если общий уровень звука ниже предпочтительного значения, настройте все колонки на “LARGE”. При недостатке низкочастотного звука вы можете использовать эквалайзер для усиления уровня низких частот. Для регулировки эквалайзера смотрите стр. 45.

- **FRONT XXX meter***

(Расстояние фронтальных колонок)

Исходная установка: 3.0 meter (10 feet)
Позволяет установить расстояние от места слушателя до фронтальных колонок (A). Вы можете отрегулировать в диапазоне от 1,0 метра до 7,0 метров (от 3 до 23 футов) с шагом в 0,1 метра (1 фут). Если обе фронтальные колонки не расположены на одинаковом расстоянии от места слушателя, настройте их на расстоянии от ближайшей колонки.

При размещении только одной задней колонки окружающего звучания

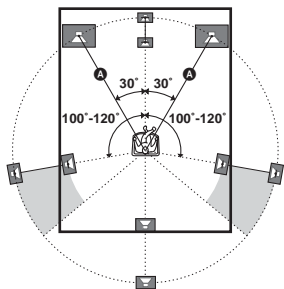

При размещении двух задних колонок окружающего звучания (Угол **B** должен быть одинаковым)

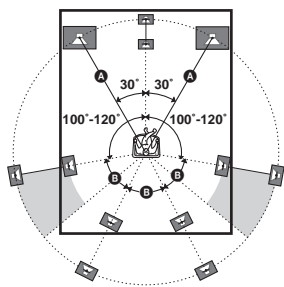

■ **CENTER XXX meter***
(Расстояние центральной колонки)

Исходная установка: 3.0 meter (10 feet)
Позволяет установить расстояние от места слушателя до центральной колонки. Вы можете отрегулировать в диапазоне от 1,0 метра до 7,0 метров (от 3 до 23 футов) с шагом в 0,1 метра (1 фут).

■ **SURROUND XXX meter***
(Расстояние колонок окружающего звучания)

Исходная установка: 3.0 meter (10 feet)
Позволяет установить расстояние от места слушателя до колонок окружающего звучания. Вы можете отрегулировать в диапазоне от 1,0 метра до 7,0 метров (от 3 до 23 футов) с шагом в 0,1 метра (1 фут).

Если обе колонки окружающего звучания не расположены на одинаковом расстоянии от места слушателя,

настройте их на расстояние от ближайшей колонки.

■ **SURR BACK XXX meter***
(Расстояние тыловой колонки окружающего звучания)

Исходная установка: 3.0 meter (10 feet)
Позволяет установить расстояние от места слушателя до тыловой колонки окружающего звучания. Вы можете отрегулировать в диапазоне от 1,0 метра до 7,0 метров (от 3 до 23 футов) с шагом в 0,1 метра (1 фут).

Если вы подключаете две тыловые колонки окружающего звучания, и обе тыловые колонки окружающего звучания не расположены на одинаковом расстоянии от места слушателя (За исключением моделей STR-DA3000ES с региональным кодом CEL, TW), настройте их на расстояние от ближайшей колонки.

■ **SUB WOOFER XXX meter***
(Расстояние сабвуфера)

Исходная установка: 3.0 meter (10 feet)
Устанавливается расстояние от места слушателя до сабвуфера. Вы можете отрегулировать в диапазоне от 1,0 метра до 7,0 метров (от 3 до 23 футов) с шагом в 0,1 метра (1 фут).

* Для моделей с региональным кодом U, CA, появится индикация "X feet".

Совет

Настоящий ресивер позволяет задавать место установки колонок в единицах расстояния. Однако, настройка центральной колонки дальше фронтальных колонок невозможна. Также центральная колонка не может быть настроена более чем на 1,5 м (5 футов) ближе, чем фронтальные колонки.

Таким же образом расстояние от места слушателя до колонок окружающего звучания не может быть настроено дальше, чем расстояние до фронтальных. И их расстояние не может быть ближе чем 4,5 м (15 футов).

Причина такого ограничения заключается в том, что неправильное расположение колонок не дает возможности наслаждаться окружающим звучанием.

Помните, что установка параметра расстояния колонки меньше ее фактического расстояния

вызывает задержку издания звука из нее. Другими словами, звук издается, как будто колонка находится дальше.

Например, установка расстояния центральной колонки на 1–2 м (3–6 футов) ближе, чем ее фактическое расположение вызывает реальное ощущение попадания “внутрь” экрана. Если вы не довольны полученным эффектом окружающего звучания из-за того, что колонки окружающего звучания расположены слишком близко, то можно увеличивать звуковую сцену за счет установки расстояния колонок окружающего звучания ближе (короче), чем фактическое.

Регулировка этих параметров во время прослушивания звука часто дает возможность получить лучшее окружающее звучание. Попробуйте!

Для дополнительной настройки колонок

Используйте меню CUSTOMIZE и установите “MENU EXPAND” на “ON”. Это позволяет выполнить дополнительную настройку, включая высоту колонок.

Более подробно о “MENU EXPAND” смотрите стр. 47. Подробнее о порядке установки параметров смотрите стр. 49.

6: Регулировка уровня и баланса колонок

— TEST TONE

Настройте уровень громкости и баланс колонок, прослушивая тестовый тональный сигнал с места слушателя. Используйте пульт ДУ для настройки. Подробнее об операциях пульта ДУ, смотрите инструкцию по эксплуатации, поставляемую с пультом ДУ.

Совет

Для регулировки используется тестовый тональный сигнал ресивера с частотой, центрированной на 800 Гц.

1 Нажмите кнопку I/⏻ на пульте ДУ для включения ресивера.

2 RM-LJ312: Повторно нажимайте кнопку < на пульте ДУ до появления меню RECEIVER.

Прокручивая клавишу скроллинга, выберите “TEST TONE”, затем нажмите клавишу для ввода выбора.

RM-LG112:

Нажмите кнопку TEST TONE на пульте ДУ.

На дисплее появится индикация “TEST TONE” в меню LEVEL, и тестовый тональный сигнал слышится из каждой колонки в последовательности.

3 Отрегулируйте уровень громкости и баланса колонок с применением меню LEVEL так, чтобы из каждой колонки тестовый тональный сигнал издавался с одинаковой громкостью.

Подробнее о настройках меню LEVEL смотрите стр. 44

Советы

- Для настройки уровня громкости всех колонок одновременно, нажмите кнопку MASTER VOL +/- на пульте ДУ или

поверните ручку MASTER VOLUME на ресивере.

- Вы также можете использовать -/+ на ресивере для настройки.

4 RM-LJ312:

После настройки, снова повторно нажимайте кнопку < на пульте ДУ до появления меню RECEIVER.

Прокручивая клавишу скроллинга, выберите “TEST TONE”, затем повторно нажимайте клавишу для выбора “TEST TONE [OFF]”.

RM-LG112:

Снова нажмите кнопку TEST TONE.

Тестовый тональный сигнал выключается.

Для вывода тестового тонального сигнала только из определенной колонки

Установите параметр “TEST TONE” в меню LEVEL на “FIX” (стр. 44).

Тестовый тональный сигнал издается только из выбранной колонки.

Для более точной регулировки

Вы можете выводить тестовый тональный сигнал или звукоисточник из двух смежных колонок для регулировки их баланса и уровня громкости.

Установите параметр “MENU EXPAND” в меню CUSTOMIZE на “ON” (стр. 47).

Затем выберите две колонки, которые вы хотите отрегулировать, используя “PHASE NOISE” или “PHASE AUDIO” в меню LEVEL (стр. 51).

Выбор компонента

1 Поворачивая ручку INPUT SELECTOR, выберите входной сигнал.

Выборанный режим входа появляется на дисплее.

Выбираемый компонент	Дисплей
Кассетный видеоманитофон	VIDEO 1 или VIDEO 2
Видеокамера или ТВ игра	VIDEO 3
DVD-проигрыватель	DVD
Спутниковый тюнер	TV/SAT
Кассетная дека	TAPE
MD или DAT-дека	MD/DAT
CD- или Супер Аудио CD-проигрыватель	CD/SACD
Встроенный тюнер	ЧМ или АМ и частота
Проигрыватель	PHONO

2 Включите компонент и начните воспроизведение.

3 Поворачивайте ручку MASTER VOLUME для регулировки громкости.

Для приглушения звука

Нажмите кнопку MUTING на пульте ДУ. Для отмены, снова нажмите кнопку MUTING на пульте ДУ или поверните MASTER VOLUME по часовой стрелке для увеличения уровня громкости. Даже если ресивер выключен, функция приглушения будет снова применяться при включении ресивера.

Примечания по использованию наушников

- При подключении наушников вы можете выбрать только следующие звуковые поля (стр. 38).
 - HEADPHONE (2CH)
 - HEADPHONE (DIRECT)
 - HEADPHONE (MULTI 1)
 - HEADPHONE (MULTI 2)
 - HEADPHONE THEATER
- Когда вы используете функцию MULTI CH IN при подключенных наушниках (стр. 26), звуковые сигналы всех каналов могут не выводиться в зависимости от настроек колонок.

Прослушивание многоканального звучания

— MULTI CH IN

Вы можете выбрать аудио сигнал непосредственно от компонентов, подключенных к гнездам MULTI CHANNEL INPUT. Эта функция позволяет обеспечить высокое качество звука от аналоговых звукоисточников, таких как DVD- или Супер Аудио CD. Эффекты окружающего звучания не активизируются при выборе этой функции.

Повторно нажимая кнопку MULTI CH IN 1/2, выберите многоканальный аудиоисточник (“MULTI CH 1 DIRECT” или “MULTI CH 2 DIRECT”).

Звуковые сигналы выводятся от выбранного аудиоисточника.

В случае, когда центральная колонка или сабвуфер не подключены

Если центральная колонка установлена на “NO”, или сабвуфер установлен на “NO” в меню SPEAKER SET UP (стр. 19), и активизирована функция MULTI CH IN, аналоговые сигналы центральной колонки или сабвуфера будут выводиться из фронтальных левой и правой колонок.

Прослушивание ЧМ/АМ- радиопередач

Вы можете прослушивать ЧМ- или АМ-радиопрограммы через встроенный тюнер. Перед прослушиванием убедитесь, что ЧМ- и АМ-антенны подключены к ресиверу (смотрите стр. 15).

Совет

Шкала прямой настройки аппарата варьирует в зависимости от районного кода аппарата, как показано ниже в таблице. Подробнее о региональных кодах смотрите стр. 3.

Региональный код	ЧМ	АМ
U, CA	100 kHz	10 kHz*
CEL, TW	50 kHz	9 kHz

* Шкала настройки АМ-сигналов может изменяться (смотрите стр. 68).

Автоматическая настройка

- 1** Поворачивая ручку INPUT SELECTOR, выберите тюнер (“FM” или “AM”).
- 2** Нажав кнопку FM/AM, выберите “FM” или “AM”.
- 3** Нажмите кнопку TUNING + или TUNING –.

Для сканирования с низких на высокие радиочастоты нажмите кнопку TUNING +; с высоких на низкие частоты - кнопку TUNING –. Ресивер прекращает сканирование при каждом приеме той или иной радиостанции.

В случае слабого приема стереофонических ЧМ-сигналов

При слабом приеме ЧМ-стереосигналов и мигании индикации “STEREO” на дисплее, выберите монофонический режим, чтобы уменьшить искажение звучания.

- 1** Поворачивая ручку MAIN MENU, выберите “TUNER”.

- 2 Поворачивая ручку MENU, выберите "FM MODE".
- 3 Поворачивая ручку -/+ , выберите "MONO".
Режим приема ЧМ-сигналов переключается на монофонический.

Прямая настройка

Введите частоту принимаемой радиостанции непосредственно с использованием меню NUM или цифровой клавиатуры на пульте ДУ. Подробнее о поставляемом пульте ДУ, смотрите инструкцию по эксплуатации, прилагаемой к нему.

RM-LJ312

- 1 **Нажав кнопку INPUT SELECTOR, выберите "TUNER" из списка функций.**
Вы также можете использовать кнопку INPUT SELECTOR на ресивере.
- 2 **Повторно нажимайте кнопку > до появления меню SUB, затем, выбрав "FM/AM" из меню SUB, выберите ЧМ или AM частоту.**
Вы также можете использовать кнопку FM/AM на ресивере.
- 3 **Выберите прямую настройку "DIRECT TUNING" из меню SUB.**
- 4 **Повторно нажимайте кнопку > на пульте ДУ до появления меню NUM, затем выберите цифры для частоты.**
Пример 1: ЧМ-диапазон 102,50 МГц
Выберите 1 → 0 → 2 → 5 → 0
(Не вводите последнюю "0", если шкала настройки установлена на 100 кГц.)
Пример 2: AM-диапазон 1350 кГц
Выберите 1 → 3 → 5 → 0
(Не вводите последнюю "0", если шкала настройки установлена на 10 кГц.)
Если вы настраиваетесь на AM-радиостанцию, отрегулируйте

ориентацию рамочной AM-антенны для лучшего приема радиостанции.

RM-LG112

- 1 **Прокручивая клавишу скроллинга, выберите "TUNER", затем повторно нажимайте клавишу для выбора "FM" или "AM".**
Вы также можете использовать кнопку INPUT SELECTOR на ресивере.
- 2 **Нажмите кнопку ALT, затем нажмите кнопку D.TUNING на пульте ДУ.**
- 3 **Нажимайте цифровые кнопки для ввода частоты.**
Пример 1: ЧМ-диапазон 102,50 МГц
Выберите 1 → 0 → 2 → 5 → 0
(Не вводите последнюю "0", если шкала настройки установлена на 100 кГц.)
Пример 2: AM-диапазон 1350 кГц
Выберите 1 → 3 → 5 → 0
(Не вводите последнюю "0", если шкала настройки установлена на 10 кГц.)
Если вы настраиваетесь на AM-радиостанцию, отрегулируйте ориентацию рамочной AM-антенны для лучшего приема радиостанции.

Если вы не смогли настроиться на требуемую радиостанцию и введенные частоты мигают на дисплее

Убедитесь, что радиочастота введена правильно. Если нет, повторите шаг 4 (RM-LJ312) или шаг 3 (RM-LG112). Если введенная частота продолжает мигать, это указывает на отсутствие такой радиочастоты в вашем районе.

Автоматическое запоминание ЧМ-станций

— AUTOBETICAL

(Только для моделей с региональным кодом CEL)

Эта функция позволяет запоминать до 30 ЧМ-станций и RDS ЧМ-станций в алфавитном порядке без повторения. При этом запоминаются только радиостанции с наиболее сильными сигналами.

Если вы хотите сохранить ЧМ- или АМ-радиостанций в последовательности, смотрите “Предварительная установка радиостанций”.

- 1 Нажмите кнопку I/⏻ для выключения аппарата.**
- 2 Удерживая кнопку MEMORY/ENTER в нажатом положении, нажмите кнопку I/⏻ для того, чтобы снова включить ресивер.**

“Autobetical select” появляется на экране и ресивер начинает сканировать и запоминать все радиостанции систем ЧМ и ЧМ RDS, действующих в вашем районе. В случае ЧМ-станций системы RDS, тюнер сначала находит радиостанции, передающие одну и ту же программу, и затем запоминает одну из них с наиболее сильным сигналом. Выбранные RDS радиостанции сортируются в алфавитном порядке по наименованию передачи радиовещания, присваивая им двухзначные коды. Подробнее о радиосистеме RDS смотрите стр. 30. Обычные ЧМ-станции обозначаются предварительно установленными двухзначными кодами и запоминаются после RDS радиостанций.

После выполнения этих операций на мгновение появится индикация “Autobetical finished” на дисплее, и

ресивер возвращается в нормальное рабочее состояние.

Примечания

- Не нажимайте никакие кнопки на ресивере или прилагаемом пульте дистанционного управления во время автоматической работы ресивера, за исключением кнопки I/⏻.
- При перенесении ресивера в другой район необходимо повторять указанные операции для запоминания станций в новом районе.
- Подробнее о настройке сохраненных станций смотрите “Настройка на предустановленные станции”.
- В случае, если антенна передвинута после запоминания станций в вышеизложенном порядке, то сохраненные настройки могут не действовать. В этом случае, повторите указанные операции для повторного запоминания радиостанций.

Предварительная установка радиостанций

Вы можете предустановить до 30 ЧМ- или АМ-станций. После этого вы сможете легче настроиться на радиостанции, которые вы слушаете чаще.

Предварительная установка радиостанций

- 1** Поворачивая ручку INPUT SELECTOR, выберите тюнер (“FM” или “AM”).
- 2** Нажав кнопку FM/AM, выберите “FM” или “AM”.
- 3** Настройтесь на радиостанцию, которую вы хотите предустановить, используя автоматическую (стр. 26) или прямую настройки (стр. 27).
При необходимости, переключите режим приема ЧМ-радиостанций (стр. 26).
- 4** Нажмите кнопку MEMORY/ENTER. Индикация “MEMORY” на экране на несколько секунд. Выполняйте операции 5–6 до исчезновения индикации.
- 5** Нажав кнопку PRESET TUNING + или PRESET TUNING –, выберите предустановленный номер.
Если вы хотите переключить страницу памяти, нажмите SHIFT на пульте ДУ.
В случае, если индикация “MEMORY” исчезнет до выбора предустановленного номера, выполните операции начиная с п. 4 снова.
- 6** Нажмите кнопку MEMORY/ENTER снова.
Станция запоминается на выбранный номер предустановки.

В случае, если “MEMORY” исчезнет до нажатия кнопки MEMORY/ENTER, выполните операции начиная с 4 снова.

- 7** Повторяйте операции 2–6 для предустановки другой радиостанции.

Настройка на предустановленные станции

- 1** Поворачивая ручку INPUT SELECTOR, выберите тюнер (“FM” или “AM”).
- 2** Повторно нажимайте кнопку PRESET TUNING + или PRESET TUNING – для выбора желаемой предустановленной станции.
Нажимая кнопку снова и снова, вы можете выбрать предустановленные станции в следующей последовательности:

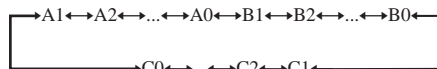

Использование пульта ДУ

RM-LJ312

- 1** Нажмите кнопку INPUT SELECTOR, затем, прокручивая клавишу скроллинга, выберите “TUNER” из списка функций.
- 2** Перемещая клавишу скроллинга, выберите желаемый предустановленный номер, затем нажмите клавишу для ввода выбранного номера.

RM-LG112

- 1** Прокручивая клавишу скроллинга, выберите “TUNER”, затем, повторно нажимая клавишу, выберите “FM” или “AM”.
- 2** Нажимая кнопку D.SKIP/CH/PRESET +/- повторно, выберите желаемую предустановленную станцию.

Использование системы радиoinформации (RDS)

(Только для моделей с региональным кодом CEL)

На данном ресивере вы можете пользоваться RDS (система радиoinформации), что позволяет радиостанциям передавать дополнительную информацию наряду с обычным сигналом программы. Вы также можете выводить информацию RDS на дисплей.

Прием радиопередач системы RDS

Просто выберите радиостанцию на ЧМ диапазоне путем прямой настройки (стр. 27), автоматической настройки (стр. 26) или предустановленной настройки (стр. 29).

При настройке тюнера на станцию, предоставляющую услуги RDS, высветится индикатор RDS, и наименование данной станции показывается на дисплее.

Примечание

Система RDS может функционировать неправильно, если станция, на которую настроен тюнер, не передает сигналов RDS или интенсивность передающих сигналов очень слабая.

Индикация радиoinформации RDS

Во время приема радиостанции системы RDS, нажмите кнопку DISPLAY.

Каждый раз, когда вы нажимаете кнопку, информация RDS на экране меняется в следующей последовательности:

Высший уровень

Одно из нижеследующих, частота, и номер предустановки выводятся на дисплей:

- PS (Наименование программы)^{a)}

- Наименование предустановленной станции^{b)}
- Частота

Низший уровень

ИндикацияPTY (Тип программы)^{c)} →

ИндикацияRT (Радиотекст)^{d)} →

ИндикацияСТ (Время) (24-часовая система) → Звуковое поле, применяемое на данный момент

- Эта информация также появляется и для ЧМ-станций, не оснащенных системой RDS.
- Появляется только при вводе предустановленной станции.
- Вид передающейся радиопрограммы (смотрите стр. 30).
- Текстовое сообщение, посылаемое от RDS станции.

Примечания

- При поступлении экстренного сообщения от правительственных ведомств на экране мигает “Alarm-Alarm!”.
- Если радиостанция не оснащена системой RDS, на экране показывается “No XX” (например, “No Clock Time”).
- В том случае, когда радиостанция передает текстовую радиoinформацию, то последняя отображается в таком же темпе, как была передана со станции. С изменением скорости передачи информации скорость отображения на дисплее изменяется соответственно.

Описание видов программ

Индикация типа программы	Описание
News	Программы новостей
Current Affairs	Программы по темам, отраженные в последних новостях
Information	Программы по широкому кругу вопросов, включая потребительские вопросы и медицинскую консультацию
Sport	Спортивные программы
Education	Образовательные программы, как “Сделай сам” и программы, предлагающие полезные советы
Drama	Радиодрамы и сериалы

Индикация типа программы	Описание
Cultures	Программы по национальной или региональной культуре, такие как языки и социальные проблемы
Science	Программы по естественным наукам и технологиям
Varied Speech	Другие программы, такие как интервью со знаменитостями, дискуссии и комедии
Pop Music	Программы популярной музыки
Rock Music	Программы рок-музыки
M.o.R. Music	Легкая музыка
Light Classics M	Инструментальная, вокальная и хоровая музыка
Serious Classics	Исполнения известных симфонических оркестров, камерная музыка, опера и т.п.
Other Music	Музыка других жанров, не входящих в вышеперечисленные категории, такие как ритм-блюз и регги
Wether & Metr	Прогноз погоды
Finance	Отчеты о состоянии фондовой биржи, торговли и т.п.
Children's Progs	Программы для детей
Social Affairs	Программы о людях и вещах, влияющих на них
Religion	Программы по религиозным темам
Phone In	Программы, в которых радиослушатели могут высказывать свои мнения по телефону или на общественном форуме
Travel & Touring	Программы о путешествиях. Не используется для объявлений от TP/TA.

Индикация типа программы	Описание
Leisure & Hobby	Программы, посвященные отдыху, такие как садоводство, рыбная ловля, кулинария и т.д.
Jazz Music	Программы джаз-музыки
Country Music	Программы кантри-музыки
National Music	Программы, освещающие популярную музыку страны или региона
Oldies Music	Программы о старой музыке
Folk Music	Программы фольклорной музыки
Documentary	Программы документально-исследовательских жанров
None	Другие программы, не указанные выше

Изменение индикации на дисплее

3 Для получения дополнительной информации, поворачивайте ручку -/+.

Изменение информации на дисплее

Вы можете проверить звуковое поле и т.д. путем изменения информации на дисплее.

Нажимайте кнопку DISPLAY повторно.

При каждом нажатии на кнопку DISPLAY индикация изменяется в следующем порядке.

Все функции за исключением "FM" и "AM"

Индексное наименование и наименование звукового поля* ↔ Наименование функции и наименование звукового поля

FM и AM

Наименование предустановленной станции и наименование звукового поля* ↔ Наименование функции и наименование звукового поля

* Индексное наименование появится только тогда, когда вы уже присвоили его для функции или предустановленной станции (стр. 55). Индексное наименование не будет появляться на дисплее в случае введения только пробелов, или когда оно совпадает с наименованием функции.

Отображение информации входного потока

Вы можете проверить информацию входного потока (формат, канал, др.) цифровых входных сигналов.

Информация входного потока также появляется на 4 секунды, когда ресивер определяет и изменяет цифровой входной сигнал.

1 Поворачивая ручку MAIN MENU, выберите "STREAM INFO".

2 Поверните MENU.

Появится информация входного потока.

Об индикациях на дисплее

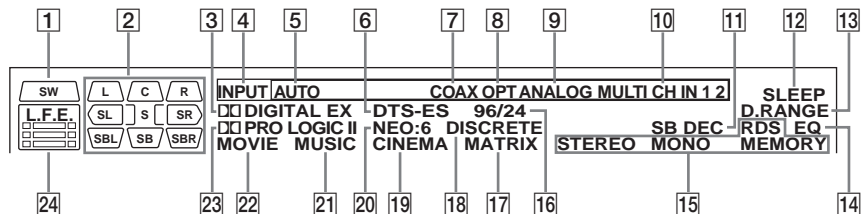

1 SW: Загорается при установке сабвуфера на “YES” (стр. 20). Пока индикатор горит, ресивер создает сигналы сабвуфера, основанные на сигнале LFE, записанном на воспроизводимом диске, или компоненты низких частот фронтальных каналов. Этот индикатор не загорается во время режима 2CH STEREO.

2 Индикации канала воспроизведения: Буквы (L, C, R и др.) высвечиваются для индикации каналов, которые воспроизводятся в настоящий момент. Рамки вокруг букв варьируют, показывая, как происходит микширование сигналов звукоисточника (с соответствии с настройками колонок).
 L (Фронтальный Левый),
 R (Фронтальный Правый),
 C (Центральный (монофонический)),
 SL (Левый Окружающего Звучания),
 SR (Правый Окружающего Звучания),
 S (Окружающее Звучание (монофоническое или компоненты окружающего звучания, полученные в результате обработки по системе Pro Logic)),
 SBL (Тыловое Окружающее Звучание Левое),
 SBR (Тыловое Окружающее Звучание Правое),
 SB (Тыловое Окружающее Звучание (компоненты тылового окружающего звучания, полученные путем 6.1-канального декодирования))

Пример:

Формат записи (Фронтальный/
 Окружающее звучание): 3/2

Выходной канал: Колонки окружающего звучания отсутствуют

Звуковое Поле: A.F.D. AUTO
 A.F.D. 2CH SW в меню SURR SET UP:
 CREATE
 (“OFF” является исходной установкой)



3 DIGITAL (EX): Загорается, когда вводятся сигналы Dolby Digital. “EX” загорается, когда вводятся сигналы Dolby Digital EX. При воспроизведении диска формата Dolby Digital, убедитесь, что цифровые подключения произведены, и что INPUT MODE НЕ установлен на “ANALOG 2CH FIXED” (стр. 43).

4 INPUT: Загорается постоянно. Один из индикаторов функций также загорается в соответствии с настоящей функцией.

5 AUTO: Загорается при установке INPUT MODE на “AUTO 2CH” (стр. 43).

6 DTS (-ES): Загорается при вводе сигналов DTS. “-ES” загорается при вводе сигналов DTS-ES. При воспроизведении диска формата DTS, убедитесь, что цифровые подключения произведены, и что INPUT MODE НЕ установлен на “ANALOG 2CH FIXED” (стр. 43).

7 COAX: Загорается при вводе источника цифрового звукового сигнала через гнездо COAXIAL или при установке INPUT MODE на “COAXIAL FIXED” (стр. 43).

- 8 OPT:** Загорается при вводе источника цифрового звукового сигнала через гнездо OPTICAL или при установке INPUT MODE на “OPTICAL FIXED” (стр. 43).
- 9 ANALOG:** Загорается при отсутствии входного сигнала на гнездо COAXIAL или OPTICAL, или когда INPUT MODE установлен на “ANALOG 2CH FIXED” (стр. 43).
- 10 MULTI CH IN 1/2:** Загорается при выборе “MULTI CH 1 DIRECT” или “MULTI CH 2 DIRECT”.
- 11 SB DEC:** Загорается при активизации режима декодирования тыловых сигналов окружающего звучания (стр. 39).
- 12 SLEEP:** Загорается в том случае, когда таймер засыпания активизирован.
- 13 D.RANGE:** Загорается при активизации сжатия динамического диапазона (стр. 52).
- 14 EQ:** Загорается в случае активизации эквалайзера.
- 15 Индикации тюнера:** Загораются при настройке ресивера на радиостанции и т.д. Об управлении тюнером смотрите стр. 26–30.
- 16 96/24:** Загорается при декодировании ресивером сигналов DTS частотой 96 кГц/24 бит.
- 17 MATRIX:** Загорается при активизации режима декодирования DTS-ES Matrix.
- 18 DISCRETE:** Загорается при активизации режима декодирования DTS-ES Discrete.
- 19 CINEMA:** Загорается при активизации режима декодирования DTS Neo:6 Cinema.
- 20 NEO:6:** Загорается при активизации режима декодирования DTS Neo:6 Cinema/Music.
- 21 MUSIC:** Загорается при активизации режима декодирования Pro Logic II Music или DTS Neo:6 Music.
- 22 MOVIE:** Загорается при активизации режима декодирования Pro Logic II Movie.
- 23 DD PRO LOGIC (II):** Загорается в том случае, когда ресивер выполняет обработку сигналов по системе Pro Logic на 2-х канальные сигналы для вывода сигналов центрального канала и каналов окружающего звучания. Однако, эта индикация высвечивается также в случае активизации декодера Pro Logic II Movie/Music сигналов кинофильма/музыки. Однако, эта индикация не высвечивается в случае установки центральной колонки и колонок окружающего звучания на “NO”.
- 24 L.F.E.:** Загорается в том случае, когда воспроизводимый диск содержит канал LFE (низкочастотный эффект). Во время воспроизведения звуковых сигналов канала LFE, штрихи под буквами светят с индикацией уровня громкости. Поскольку сигнал LFE не записывается во всех частях входного сигнала, штриховая индикация может пульсировать (или исчезать) во время воспроизведения.

Наслаждение Окружающим Звучанием

Использование только фронтальных колонок

В этом режиме звук выводится только из фронтальных левой/правой колонок. Сабвуфер не выдает звуковых сигналов.

Прослушивание 2х канальных стереофонических звукоисточников (2CH STEREO)

Стандартные 2-х канальные стереофонические звукоисточники полностью проходят обработку звукового поля, и сигналы в форматах многоканального окружающего звучания микшируются в 2-х канальные.

Нажмите кнопку 2CH.

Индикация “2CH STEREO” появляется на дисплее и ресивер переключается в режим 2CH STEREO.

Примечание

Звук не выводится от сабвуфера в режиме 2CH STEREO. Для прослушивания 2-х канальных стереофонических звукоисточников через фронтальные левую/правую колонки и сабвуфер, выберите “A.F.D. AUTO” и установите “A.F.D. 2CH SW” в меню SURR SET UP на “CREATE”.

Наслаждение звуком ВЫСОКОЙ ТОЧНОСТИ воспроизведения

— AUTO FORMAT DIRECT

Режим Прямого Автоматического Форматирования (A.F.D.) позволяет вам выбрать желаемый режим декодирования для звуковых сигналов.

Режим A.F.D.	Режим декодирования
AUTO	Как закодировано
PRO LOGIC	Dolby Pro Logic
PRO LOGIC II	
MOVIE	—————Dolby Pro Logic II
PRO LOGIC II	
MUSIC	
Neo:6 Cinema	—————DTS Neo:6
Neo:6 Music	
MULTI STEREO	

Автоматическое декодирование входящих звуковых сигналов

В этом режиме ресивер автоматически детектирует тип поступающего аудиосигнала (Dolby Digital, DTS, стандартный 2х канальный стереофонический и др.) и выполняют правильное декодирование по требованию. Этот режим позволяет воспроизводить записанный/закодированный звук в подлинном виде, без дополнительных эффектов окружающего звучания. Однако, если “A.F.D. 2CH SW” в меню SURR SET UP установлен на “CREATE”, и отсутствуют низкочастотные сигналы (Dolby Digital LFE, др.), низкочастотные сигналы будут генерироваться с выходом на сабвуфер.

Нажимая кнопку A.F.D. повторно, выберите режим “A.F.D. AUTO”.

Ресивер автоматически определяет вид поступающего звукового сигнала, и при

необходимости производит надлежащее декодирование.

Совет

В большинстве случаев режим “A.F.D. AUTO” производит самое подходящее декодирование. Вы также можете использовать режим SURR BACK DECODING (стр. 39) для сочетания поступающего потока с желаемым режимом.

Наслаждение многоканальным стереофоническим звучанием (режим 2-канального декодирования)

Эта функция позволяет задать тип декодирования для 2-канальных аудиосистем. Настоящий ресивер может воспроизводить 2-канальный звук в 5-канальный по системе Dolby Pro Logic II; 6-канальный по системе DTS Neo:6; или 4-канальный по системе Dolby Pro Logic. Однако, источники в формате DTS 2CH не декодируются по системе DTS Neo:6; они выводятся в 2 канала.

Нажимайте кнопку A.F.D. повторно и выберите режим 2-канального декодирования.

■ PRO LOGIC

Производится декодирование по системе Dolby Pro Logic. Источник, записанный в 2 канала, декодируется в 4.1 канала.

■ PRO LOGIC II MOVIE

Производится декодирование в режиме Dolby Pro Logic II Movie. Эта установка предусмотрена для кинофильмов, закодированных по системе Dolby Surround. Кроме того, этот режим позволяет воспроизводить звук в 5.1-каналов при просмотре видеозаписи перезаписанных или старых кинофильмов.

■ PRO LOGIC II MUSIC

Производится декодирование в режиме Dolby Pro Logic II Music. Эта установка предусмотрена для обычных стереофонических источников, как CD-диски.

■ Neo:6 Cinema

Производится декодирование в режиме DTS Neo:6 Cinema.

■ Neo:6 Music

Производится декодирование в режиме DTS Neo:6 Music. Эта установка предусмотрена для обычных стереофонических источников, как CD-диски.

■ MULTI STEREO

Выводит 2-канальные левый/правый сигналы из всех колонок.

При подключении сабвуфера

Если звукоисточник не содержит сигнала LFE, низкочастотные сигналы генерируются с выходом на сабвуфер. Однако, низкочастотные сигналы не генерируются для “Neo:6 Cinema” или “Neo:6 Music”, если все колонки установлены на “LARGE”.

Выбор звукового поля

Вы также можете воспользоваться эффектом окружающего звучания, выбрав одно из предварительно запрограммированных звуковых полей. Они создают такой же возбуждающий и мощный звук в вашем доме, как в кинотеатрах и концертных залах.

Выбор звукового поля для кинофильмов

Нажимая кнопку **MOVIE** повторно, выберите желаемое звуковое поле.

Выбранное звуковое поле появляется на дисплее.

Звуковое поле

CINEMA STUDIO EX A **DCS**

CINEMA STUDIO EX B **DCS**

CINEMA STUDIO EX C **DCS**

V.MULTI DIMENSION **DCS**

О системе DCS (Цифровое Озвучивание Кинофильмов)

Звуковые поля, отмеченные знаком **DCS** используют технологию DCS. DCS является концептным названием технологии окружающего звучания, разработанной корпорацией Sony для домашнего театра. Система DCS использует технологию DSP (Цифровой Сигнальный Процессор), позволяющей создать звуковые характеристики настоящей студии редактирования кинофильмов в Голливуде. При воспроизведении кинозаписи в домашних условиях система DCS создает мощный эффект присутствия в кинотеатрах, подобный художественной комбинации звука и изображения, как было предусмотрено кинорежиссером.

■ CINEMA STUDIO EX A **DCS**

Воспроизводятся звуковые характеристики студии производства кинофильмов “Kim Novak Theater” при Sony Pictures Entertainment. Это стандартный режим, предусмотренный для просмотра любых типов кинофильмов.

■ CINEMA STUDIO EX B **DCS**

Воспроизводятся звуковые характеристики студии производства кинофильмов “Kim Novak Theater” при Sony Pictures Entertainment. Этот режим предусмотрен для просмотра научно-фантастических кинофильмов или кинофильмов в стиле Action, содержащих много звуковых эффектов.

■ CINEMA STUDIO EX C **DCS**

Воспроизводятся звуковые характеристики сцены аранжировки при фирме Sony Pictures Entertainment. Этот режим предусмотрен для просмотра музыкальных драм или фильмов, где оркестровая музыка записана на саундтреке.

■ V.MULTI DIMENSION **DCS**

Из одной пары действующих колонок окружающего звучания создаются 5 комплектов виртуальных колонок.

О режимах CINEMA STUDIO EX

Режимы CINEMA STUDIO EX подходят для просмотра кинофильмов на DVD-дисках (и т.п.) с эффектами многоканального окружающего звучания. В домашних условиях можно воспроизводить звуковые характеристики студии монтажа записи при Sony Pictures Entertainment. Режимы CINEMA STUDIO EX состоят из трех следующих элементов.



- Virtual Multi Dimension (Виртуальное Многообъемное Кино)
Из одной пары действующих колонок окружающего звучания создаются 5 комплектов виртуальных колонок.
- Screen Depth Matching (Баланс Глубины Экрана)
Создается такое чувство, что звук выходит из экрана, как при просмотре в кинотеатре.
- Cinema Studio Reverberation (Реверберация на Киностудии)
Воспроизводится тип реверберации, как в кинотеатрах.

Режимы CINEMA STUDIO EX объединяют три этих элемента одновременно.

продолжение следует

Советы

Вы можете различить формат кодирования программы на DVD-диске и т.д., взглянув на логотип на упаковке.

-  : Диск в формате Dolby Digital
-  : Программы, закодированные в формате Dolby Surround
-  : Программы, закодированные в формате DTS Digital Surround

Примечания

- Эффекты, создаваемые виртуальными колонками, могут вызвать увеличенный шум в воспроизводимом сигнале.
- При прослушивании с эффектом звукового поля с применением виртуальных колонок, вы не можете прослушать звук, поступающий именно от колонок окружающего звучания.

Выбор звукового поля для музыки

Нажимая кнопку **MUSIC** повторно, выберите желаемое звуковое поле.

Выбранное звуковое поле появляется на дисплее.

Звуковое поле

D.CONCERT HALL A

D.CONCERT HALL B

CHURCH

JAZZ CLUB

LIVE CONCERT

STADIUM

SPORTS

■ D.CONCERT HALL A

Стерефоническое звучание воспроизводит звуковые характеристики в зале CONCERTGEBOUW в Амстердаме, который известен своей большой сценой с хорошим звукоотражением.

■ D.CONCERT HALL B

Стерефоническое звучание воспроизводит звуковые характеристики в зале MUSIKVEREIN в Вене, который известен своим хорошим резонансом и уникальной реверберацией звука.

■ CHURCH

Воспроизводится акустика в каменной церкви.

■ JAZZ CLUB

Воспроизводится акустика джаз-клуба.

■ LIVE CONCERT

Воспроизводится акустика 300-местного зрительного зала.

■ STADIUM

Воспроизводится акустика на большом открытом стадионе.

■ SPORTS

Воспроизводится акустика спортивной передачи.

При подключении наушников

Вы можете выбрать только следующие звуковые поля.

■ HEADPHONE (2CH)

Нажмите 2CH или A.F.D. Выводится 2-канальный (стереофонический) звук. Стандартные 2-канальные стереофонические звукоисточники полностью проходят обработку звукового поля и сигналы в форматах многоканального окружающего звучания микшируются в 2-канальные.

■ HEADPHONE (DIRECT)

Нажмите кнопку DIRECT. Сигналы выводятся без их цифровой обработки, осуществляемой эквалайзером, функцией звукового поля и т.д.

■ HEADPHONE (MULTI 1/MULTI 2)

Нажмите кнопку MULTI CH 1/2. Выводятся аналоговые сигналы, поступающие в гнезда MULTI CHANNEL INPUT.

■ HEADPHONE THEATER **DCS**

Создается эффект присутствия в театре при прослушивании звука через наушники.

Для выключения эффекта окружающего звучания

Нажмите 2CH, или, нажав A.F.D., выберите режим “A.F.D. AUTO”.

Наслаждение эффектом окружающего звучания на пониженных уровнях громкости (NIGHT MODE)

(Только для STR-DA5000ES)

Эта функция позволяет поддержать условия, подобные таким в театрах, на пониженных уровнях громкости. Эта функция может использоваться дополнительно к другим звуковым полям.

При просмотре кино поздней ночью вы можете слушать звук четко даже на пониженном уровне громкости.

RM-LJ312

- 1** Повторно нажимая кнопку **<**, выберите меню **RECEIVER**.
- 2** Прокручивая клавишу скроллинга, выберите **"NIGHT MODE"**, затем нажмите клавишу для ввода выбора.

Активизируется функция **NIGHT MODE**.

Совет

При включенном положении этой функции, уровни **BASS**, **TREBLE** и **EFFECT** повышаются, и параметр **"D.RANGE COMP."** автоматически устанавливается на **"MAX"** (стр. 52).

Примечание

Эта функция не может включаться при активизации функции **MULTI CH IN** или **DIRECT**.

Прослушивание звучания без никаких исправлений

Вы можете прослушивать звучание без настройки эффекта эквалайзера или окружающего звучания.

Нажмите кнопку DIRECT.

Загорается индикация **DIRECT**, и отменяются эквалайзер и звуковые поля.

Выбор режима декодирования сигналов тылового окружающего звучания

— SURR BACK DECODING

Эта функция позволяет выбрать режим декодирования для сигналов тылового окружающего звучания многоканального входного потока.

Декодирование сигналов тылового окружающего звучания программ на DVD-дисках и т.д., записанных в форматах **Dolby Digital EX**, **DTS-ES Matrix**, **DTS-ES Discrete 6.1** и т.д.

позволяет насладиться таким окружающим звучанием, как оно было задумано производителями фильма.

Нажимая кнопку SURR BACK DECODING повторно, выберите режим декодирования сигналов тылового окружающего звучания.

Подробности смотрите в смотрите "Выбор режима декодирования сигналов тылового окружающего звучания" на стр. 40.

Совет

Вы можете выбрать режим декодирования сигналов тылового окружающего звучания путем использования параметра **"SB DECODING"** в меню **CUSTOMIZE** (стр. 47).

Выбор режима декодирования сигналов тылового окружающего звучания

Вы можете выбрать желаемый режим декодирования сигналов тылового окружающего звучания в соответствии с типом входного потока.

При выборе режима “AUTO”

В случае, когда входной поток содержит в себе флаг 6.1-канального декодирования^{a)}, применяется соответствующий декодер для декодирования сигналов тылового окружающего звучания.

Входной поток	Выходной канал	Применяемый декодер сигналов тылового окружающего звучания
Dolby Digital 5.1	5.1 ^{e)}	—
Dolby Digital EX ^{b)}	6.1 ^{e)}	Матричный декодер соответствует системе Dolby Digital EX
DTS 5.1	5.1 ^{e)}	—
DTS-ES Matrix 6.1 ^{c)}	6.1 ^{e)}	Матричный декодер DTS
DTS-ES Discrete 6.1 ^{d)}	6.1 ^{e)}	Дискретный декодер DTS

При выборе режима “MATRIX”

Применяется система Dolby Digital EX для декодирования сигналов тылового окружающего звучания независимо от наличия флага 6.1-канального декодирования^{a)} в входном потоке. Этот декодер соответствует системе Dolby Digital EX и работает таким же образом, как и декодеры^{f)}, используемые в кинотеатрах.

Входной поток	Выходной канал	Применяемый декодер сигналов тылового окружающего звучания
Dolby Digital 5.1	6.1 ^{e)}	Матричный декодер соответствует системе Dolby Digital EX
Dolby Digital EX ^{b)}	6.1 ^{e)}	Матричный декодер соответствует системе Dolby Digital EX
DTS 5.1	6.1 ^{e)}	Матричный декодер соответствует системе Dolby Digital EX
DTS-ES Matrix 6.1 ^{c)}	6.1 ^{e)}	Матричный декодер соответствует системе Dolby Digital EX
DTS-ES Discrete 6.1 ^{d)}	6.1 ^{e)}	Матричный декодер соответствует системе Dolby Digital EX

При выборе режима “OFF”

Декодирование сигналов тылового окружающего звучания не производится.

- a) Флаг 6.1-канального декодирования является информацией, записанной в программах на DVD-дисках и т.п.
- b) Dolby Digital DVD-диск, Dolby Digital содержащий в себе флаг системы Surround EX. Web-страница Корпорации Dolby может помочь вам распознать видеозаписи, записанные по системе Surround EX.
- c) Программы, закодированные с флагом, указывающим на то, что они содержат сигналы в формате Surround EX и 5.1-канальные сигналы.
- d) Программы, закодированные с 5.1-канальными сигналами и расширительным потоком, предусмотренным для преобразования таких сигналов в дискретные 6.1-канальные сигналы. Дискретные 6.1-канальные сигналы являются особыми сигналами программ на DVD-дисках, не используемых в кинофильмах.

- e) При подключении двух колонок окружающего звучания, сигналы будут выводиться на 7.1 каналов (за исключением моделей STR-DA3000ES с региональным кодом CEL, TW).
- f) Данный декодер может использоваться для всех сигналов в формате 6.1 (Dolby Digital EX, DTS-ES Matrix 6.1, DTS-ES Discrete 6.1).

Примечание

В режиме Dolby Digital EX тыловая колонка окружающего звучания может не выдавать звуковых сигналов. Флаг Dolby Digital EX может не содержаться на некоторых дисках, даже если их упаковка имеет логотипы Dolby Digital EX. В таком случае выберите режим “MATRIX”.

Дополнительные Регулировки и Настройки

Назначение входных аудиосигналов

— DIGITAL ASSIGN

Вы можете назначить цифровые входные аудиосигналы для другой функции. Эта функция удобна в нижеследующих случаях.

(Пример) Когда у вас есть два DVD-плеера, и не имеется цифровое входное аудиогнездо для второго DVD-плеера.

Подключите первый DVD-проигрыватель к гнезду DVD COAXIAL IN, и подключите второй DVD-проигрыватель к гнезду DVD OPTICAL IN. Также, подсоедините аналоговые выходные аудио/видеогнезда на втором DVD-проигрывателе к гнездам VIDEO 2 INPUT на ресивере.

Назначьте “DVD COAX” для DVD, и назначьте “DVD OPT” для VIDEO 2.

- 1** Поворачивая ручку MAIN MENU, выберите “CUSTOMIZE”.
- 2** Поворачивая ручку MENU, выберите “DIGITAL ASSIGN ?”.
- 3** Нажмите кнопку MEMORY/ENTER.
- 4** Поворачивая ручку MENU, выберите цифровую аудио функцию, которую вы хотите назначить.
- 5** Поворачивая ручку -/+, выберите функцию, для которой вы хотите присвоить цифровое аудиовходное гнездо, выбранное на шаге 4.

Назначаемые функции зависят от отдельных аудио функций. Более подробно, смотрите “Выбираемые входные аудиосигналы для каждой функции”.

Выбираемые входные аудиосигналы для каждой функции

VIDEO 3 OPT

VIDEO 3, VIDEO 1, VIDEO 2, TAPE

DVD COAX, DVD OPT

DVD, VIDEO 1, VIDEO 2, TAPE

TV/SAT OPT

TV/SAT, VIDEO 1, VIDEO 2, TAPE

MD/DAT OPT

MD/DAT, VIDEO 1, VIDEO 2, TAPE

CD/SACD COAX, CD/SACD OPT

CD/SACD, VIDEO 1, VIDEO 2, TAPE

Примечания

- Вы не можете назначить несколько аудио функций для одной функции.
- Вы не можете использовать аудио функцию для исходной функции, назначенной для другой функции.
- При назначении аудио функции, настройка INPUT MODE может автоматически изменяться (стр. 43).
- Вы не можете назначить для TUNER.

Переключение входного аудиорежима для цифровых компонентов

– INPUT MODE

Вы можете переключить входной аудиорежим для компонентов, для которых на данном ресивере имеются цифровые входные аудиогнезда.

1 Поворачивая ручку INPUT SELECTOR, выберите входной сигнал.

2 Нажимая кнопку INPUT MODE повторно, выберите входной аудиорежим.

Выбранный входной аудиорежим появляется на дисплее.

Входные аудиорежимы

- **AUTO 2CH**
При отсутствии цифровых аудиосигналов приоритет отдается аналоговым аудиосигналам, поступающим в гнезда AUDIO IN (L/R).
- **COAXIAL FIXED**
Задаёт цифровые аудиосигналы, поступающих во входные гнездо DIGITAL COAXIAL.
- **OPTICAL FIXED**
Задаёт цифровые аудиосигналы, поступающие во входные гнезда DIGITAL OPTICAL.
- **ANALOG 2CH FIXED**
Задаёт аналоговые аудиосигналы, поступающие в гнезда AUDIO IN (L/R).

Примечания

- Вы не можете выбрать цифровую аудио функцию, назначенную на другую функцию с использованием функции DIGITAL ASSIGN (стр. 42).
- Некоторые аудиовходные режимы не появляются, в зависимости от функции.

Настройка звуковых полей

Путем регулировки меню SURR SET UP или LEVEL можно настраивать звуковые поля применительно к конкретным условиям прослушивания.

Примечание по отображаемым параметрам

Настраиваемые параметры в каждом меню изменяются в зависимости от звуковых полей. Некоторые параметры могут нечетко отражаться на дисплее. Это означает, что выбранный параметр либо отсутствует, либо постоянный и не может изменяться.

Регулировка меню SURR SET UP

Вы можете настроить эффекты окружающего звучания выбранного звукового поля. Установки параметров запоминаются отдельно для каждого звукового поля.

- 1** Начните воспроизведение источника с закодированными эффектами многоканального окружающего звучания (DVD-диск и др.).
- 2** Поворачивая ручку MAIN MENU, выберите “SURR SET UP”.
- 3** Поворачивая MENU, выберите параметр.
Более подробно в смотрите “Параметры меню SURR SET UP” ниже.
- 4** Во время контроля звука, крутите ручку +/- для регулировки выбранного параметра.
- 5** Повторяя операции 3 и 4, отрегулируйте другие параметры.

Параметры меню SURR SET UP

■ EFFECT LEVEL XXX%

(Уровень эффекта)

Исходная установка: 100%

Установка эффекта на высший уровень позволяет получить больший эффект окружающего звучания. Вы можете отрегулировать в диапазоне от 20 % до 120 % с интервалом в 5 % шагов.

Для дополнительных регулировок меню SURR SET UP

Используйте меню CUSTOMIZE и установите параметр “MENU EXPAND” на “ON” для активизации дополнительных регулировок. Более подробно о “MENU EXPAND” смотрите стр. 47.

Более подробно о порядке установки параметров, смотрите стр. 50.

Регулировка меню LEVEL

Вы можете отрегулировать баланс и уровень громкости каждой колонки. Эти настройки применяются для всех звуковых полей.

- 1** Начните воспроизведение источника с закодированными эффектами многоканального окружающего звучания (DVD-диск и др.).
- 2** Поворачивая ручку MAIN MENU, выберите “LEVEL”.
- 3** Поворачивая MENU, выберите параметр.
Более подробно в смотрите “Параметры меню LEVEL” ниже.
- 4** Во время контроля звука, крутите ручку \pm для регулировки выбранного параметра.
- 5** Повторяя операции 3 и 4, отрегулируйте другие параметры.

Параметры меню LEVEL

■ TEST TONE (Тестовый тональный сигнал)

Исходная установка: OFF

Позволяет выводить тестовый тональный сигнал из каждой колонки в последовательности. При установке параметра на “AUTO”, тестовый тональный сигнал автоматически выводится из каждой колонки. При установке параметра на “FIX”, вы можете выбрать колонку для вывода тестового тонального сигнала.

■ FRONT L L R

(Баланс фронтальных колонок)

Исходная установка: 0 (BALANCE)

Позволяет отрегулировать баланс между фронтальными левой и правой колонками. Вы можете отрегулировать в диапазоне от -8 дБ до +8 дБ с шагом в 0,5 дБ.

■ CENTER XXX.X dB

(Уровень громкости центральной колонки)

■ SURROUND L XXX.X dB

(Уровень громкости левой колонки (L) окружающего звучания)

■ SURROUND R XXX.X dB

(Уровень громкости тыловой правой колонки (R) окружающего звучания)

■ SURR BACK XXX.X dB

(Уровень громкости тыловой колонки окружающего звучания)*

■ SURR BACK L XXX.X dB

(Уровень громкости левой колонки (L) окружающего звучания)**

■ SURR BACK R XXX.X dB

(Уровень громкости тыловой правой колонки (R) окружающего звучания)**

■ SUB WOOFER XXX.X dB

(Уровень громкости сабвуфера)

Исходная установка: 0 dB

Вы можете отрегулировать в диапазоне от -20 дБ до +10 дБ с шагом в 0,5 дБ.

■ MULTI CH 1 SW XXX dB

(Уровень громкости сабвуфера многоканальной системы 1)

■ MULTI CH 2 SW XXX dB

(Уровень громкости сабвуфера многоканальной системы 2)

Исходная установка: 0 dB

Позволяет увеличивать уровень громкости канала сабвуфера MULTI CHANNEL INPUT 1/MULTI CHANNEL INPUT 2 на +10 дБ. Эта регулировка может быть необходима при подключении DVD-проигрывателя к гнездам MULTI CHANNEL INPUT 1/MULTI

CHANNEL INPUT 2. Уровень громкости сабвуфера от DVD-проигрывателей на 10 дБ ниже, чем от Супер Аудио CD-проигрывателей.

- * Только при установке тыловой колонки окружающего звучания на "SINGLE" или "YES" в меню SPEAKER SET UP (стр. 21).
- ** Только при установке тыловой колонки окружающего звучания на "DUAL" в меню SPEAKER SET UP (кроме моделей STR-DA3000ES с региональным кодом CEL, TW) (стр. 21).

Примечание

Когда выбран любой из нижеприведенных звуковых полей, сабвуфер не выводит звуковых сигналов при установке всех колонок на "LARGE" в меню SPEAKER SET UP. Однако, сабвуфер будет издавать звуковые сигналы, если поступающий цифровой сигнал содержит сигналы LFE (Низкочастотный Эффект), или при установке фронтальных колонок или колонок окружающего звучания на "SMALL".

- D.CONCERT HALL A
- D.CONCERT HALL B

-
- JAZZ CLUB
- LIVE CONCERT
- STADIUM
- SPORTS

Для дополнительных регулировок меню LEVEL

Используйте меню CUSTOMIZE и установите параметр "MENU EXPAND" на "ON" для активизации дополнительных регулировок. Более подробно о "MENU EXPAND" смотрите стр. 47. Подробнее о порядке установки параметров смотрите стр. 51.

Возврат звуковых полей в исходные установки

- 1 Нажав кнопку I/⏻, выключите питание.
- 2 Удерживая кнопку MUSIC нажатой, нажмите кнопку I/⏻. "S.F. Initialize" появится на дисплее и все звуковые поля возвращаются в исходные установки.

Регулировка эквалайзера

Вы можете отрегулировать тональное качество (уровня нижних и дискантовых частот) каждой колонки в меню EQUALIZER.

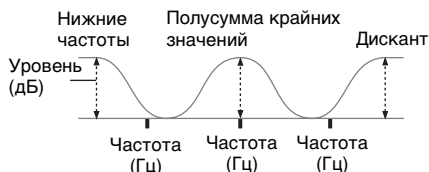

Вы можете хранить и применять до 5 различных настроек эквалайзера в банке эквалайзера (EQ PRESET [1]-[5]).

- 1 Начните воспроизведение источника с закодированными эффектами многоканального окружающего звучания (DVD-диск и др.).
- 2 Поворачивая ручку MAIN MENU, выберите "EQUALIZER".
- 3 Поворачивая ручку MENU, выберите "EQ PRESET".
- 4 Прокручивая ручку +/-, выберите желаемый банк эквалайзера для настройки (EQ PRESET [1] - [5]).
- 5 Поворачивая MENU, выберите параметр.
Более подробно смотрите "Параметры меню EQUALIZER" ниже.
- 6 Во время контроля звука, крутите ручку +/- для регулировки выбранного параметра.
- 7 Повторяя операции 5 и 6, отрегулируйте другие параметры.

Параметры меню EQUALIZER

■ EQ PRESET

(Выбор предустановленного эквалайзера)

■ FRONT BASS XXX dB

(Уровень нижних частот фронтальных колонок)

■ FRONT TREBLE XXX dB

(Уровень дисканта фронтальных колонок)

■ CENTER BASS XXX dB

(Уровень нижних частот центральной колонки)

■ CENTER MID XXX dB

(Уровень средних частот центральной колонки)

Исходная установка: 0 dB

Вы можете отрегулировать в диапазоне от -10 дБ до +10 дБ с шагом в 1 дБ.

■ CENTER MID XXX Hz

(Средние частоты центральной колонки)

Исходная установка: 1 kHz

Вы можете отрегулировать в диапазоне от 100 Гц до 10 кГц в 5 шагов (100 Гц, 300 Гц, 1 кГц, 3 кГц, 10 кГц).

■ CENTER TREBLE XXX dB

(Уровень верхних частот центральной колонки)

■ SURR/SB BASS XXX dB

(Уровень нижних частот колонки окружающего звучания/тыловой колонки окружающего звучания)

■ SURR/SB TRE. XXX dB

(Уровень верхних частот колонки окружающего звучания/тыловой колонки окружающего звучания)

Исходная установка: 0 dB

Вы можете отрегулировать в диапазоне от -10 дБ до +10 дБ с шагом в 1 дБ.

■ PRESET X CLEAR

(Банк эквалайзера пуст)

Вы можете установить настройки эквалайзера в исходное положение. Более подробно, смотрите “Удаление сохраненных настроек эквалайзера”.

Совет

Вы можете настроить нижние и верхние частоты фронтальных колонок с использованием органов управления BASS и TREBLE.

Для применения сохраненного эквалайзера

- 1 Поворачивая ручку MAIN MENU, выберите “EQUALIZER”.
- 2 Поворачивая ручку MENU, выберите “EQ PRESET”.
- 3 Поворачивая ручку $-/+$, выберите “EQ PRESET [1] – [5]”.

Удаление сохраненных настроек эквалайзера

- 1 Поворачивая ручку MAIN MENU, выберите “EQUALIZER”.
- 2 Поворачивая ручку MENU, выберите “EQ PRESET”.
- 3 Прокручивая ручку $+/-$, выберите эквалайзер (EQ PRESET [1] – [5]), который вы хотите очистить.
- 4 Поворачивая ручку MENU, выберите “PRESET X CLEAR”.
“X” является номером выбранного банка эквалайзера.
- 5 Поворачивая ручку $-/+$, выберите “YES”, затем нажмите MEMORY/ ENTER.
Индикация “Are you sure?” появится на дисплее.
- 6 Поворачивая ручку $-/+$, выберите “YES”, затем нажмите MEMORY/ ENTER.
Индикация “PRESET X CLEARED!” появится на дисплее, и измененное содержание выбранного банка эквалайзера очищено.

Дополнительные установки

Применение меню CUSTOMIZE для регулировки ресивера

Вы можете отрегулировать различные установки ресивера в меню CUSTOMIZE.

- 1** Поворачивая ручку MAIN MENU, выберите “CUSTOMIZE”.
- 2** Поворачивая MENU, выберите параметр.
Более подробно смотрите “Параметры меню CUSTOMIZE” ниже.
- 3** Поворачивая +/- для регулировки выбранного параметра.
- 4** Повторяя операции 2 и 3, отрегулируйте другие параметры.

Параметры меню CUSTOMIZE

Исходные установки подчеркнуты.

■ MENU EXPAND (Расширение меню)

• ON
Дополнительные параметры для меню SPEAKER SET UP, SURR SET UP и LEVEL показываются на дисплее, и могут регулироваться.

Подробнее об отдельных устанавливаемых параметрах, смотрите стр. 19, 44 и далее.

• OFF
Дополнительные параметры, которые не показываются.

■ DTS 96/24 DEC. (Режим декодирования DTS 96/24)

• AUTO
При поступлении сигнала DTS 96/24, он воспроизводится с частотой дискретизации 96 кГц.

• OFF
Даже при поступлении сигнала DTS 96/24, воспроизведение производится с частотой дискретизации 48 кГц.

Примечание

Этот параметр действителен только в режиме A.F.D. (стр. 35). В других звуковых полях этот параметр, как правило, установлен на “OFF”.

■ SB DECODING (Режим декодирования сигналов тылового окружающего звучания)

Применение меню CUSTOMIZE позволяет установить режим декодирования сигналов тылового окружающего звучания. Смотрите стр. 39.

- AUTO
- MATRIX
- OFF

■ LIP SYNC (Выверка времени) (Только для STR-DA5000ES)

Исходная установка: 0 ms

Позволяет установить задержку вывода аудиосигналов для исправления разрыва между видео- и аудиосигналами. Вы можете отрегулировать в диапазоне от 0 мс до 200 мс шагом в 10 мс.

■ DC P.LINEARIZER (Фазовая линейаризация)

Позволяет изменить полярность фаз низкочастотных сигналов и улучшить басы.

- OFF
Басы не усилены.
- STD
- MID
- HI
Диапазон полосы пропускания фазы исправления увеличивается в порядке “STD”, “MID”, “HI”.

■ S.FIELD LINK (Связь звукового поля)

• ON
Позволяет применить последний выбранный режим звукового поля к поступающему сигналу, когда он выбирается. Например, если вы выбираете режим STADIUM для источника CD/SACD, переключитесь на другой источник и возвратитесь к источнику CD/SACD, режим STADIUM будет автоматически применяться снова.

• OFF
Режим связи звукового поля отключен.

■ DEC. PRIORITY (Очередность декодирования цифровых входных аудиосигналов)

Позволяет задать режим входных сигналов для цифровых сигналов, поступающих в гнезда DIGITAL IN.

“AUTO” является начальной установкой для VIDEO 1, VIDEO 2, VIDEO 3 и TV/SAT, и “PCM” для DVD, TAPE, MD/DAT, CD/SACD, TUNER и PHONO. Вы можете использовать DECODE PRIORITY на передней панели.

- **AUTO**

Режим входных сигналов автоматически переключается между DTS, Dolby Digital, или PCM.

- **PCM**

Приоритет отдается сигналам PCM (для предотвращения прерывания при начале воспроизведения). Звуковой сигнал выводится даже при поступлении других сигналов. Когда в режиме “AUTO” прерывается звучание сигналов от цифровых аудиогнезд (для CD и др.) при начале воспроизведения, установите параметр на “PCM”.

- **2 WAY REMOTE**
(2-сторонняя система ДУ)

- **ON**

Позволяет включить 2-стороннюю систему ДУ. Обычно выбирается “ON”.

- **OFF**

Позволяет выключить 2-стороннюю систему ДУ. При использовании другого ресивера, др., также совместимого с 2-сторонней системой ДУ, вместе с данным ресивером, выберите компонент, для которого используется 2-сторонняя система ДУ. Затем установите 2-стороннюю систему ДУ для компонента на “ON”. Для других компонентов, установите 2-стороннюю систему ДУ на “OFF”.

- **COLOR SYSTEM**
(Цветовая система OSD)
(Только для моделей с региональным кодом CEL)

Выбирается цветная система.

- **NTSC**

- **PAL**

- **OSD H.POSITION**
(Горизонтальное положение экранной индикации)

Исходная установка: 4

Регулируется положение экранной индикации по горизонтали. Можно отрегулировать в диапазоне от 0 до 64.

- **OSD V.POSITION**
(Вертикальное положение экранной индикации)

Исходная установка: 4

Регулируется положение экранной индикации по вертикали. Можно отрегулировать в диапазоне от 0 до 32.

- **DIMMER (Яркость дисплея)**

Позволяет отрегулировать свет дисплея в 3 шага. Для STR-DA3000ES, загорается индикация DIMMER. Когда дисплей установлен на полное отключение, индикатор MULTI CHANNEL DECODING также погаснет.

- **UP YUV HUE (Уровень оттенка видео)**

Исходная установка: 4

Позволяет отрегулировать оттенок картинки при конвертировании видео- или S-видеосигналов на компонентные видеосигналы. Можно отрегулировать в диапазоне от 1 до 7.

- **UP YUV SHARPNESS**
(Уровень резкости видео)

Исходная установка: 4

Позволяет отрегулировать резкость картинки при конвертировании видео- или S-видеосигналов на компонентные видеосигналы. Можно отрегулировать в диапазоне от 1 до 7.

- **UP YUV COLOR**
(Уровень насыщенности цвета видео)

Исходная установка: 4

Позволяет отрегулировать насыщенность цвета картинки при конвертировании видео- или S-видеосигналов на компонентные видеосигналы. Можно отрегулировать в диапазоне от 1 до 7.

- **DIGITAL ASSIGN ?**
(Назначение цифровых входных аудиосигналов)

Вы можете назначить цифровые входные аудиосигналы для другой функции. Более подробно, смотрите “Назначение входных аудиосигналов” на стр. 42.

- **USER PRESET MEM.?**
(Предустановленная память владельца)

Позволяет хранить отрегулированные настройки звуковых полей, др. Более подробно, смотрите “Хранение сделанных настроек” на стр. 54.

■ NAME IN?

(Присвоение наименований функциям)

Позволяет присвоить наименование функциям, выбранным с помощью INPUT SELECTOR.

Более подробно, смотрите “Присваивание наименований предустановленным станциям и функциям” на стр. 55.

Дополнительные параметры меню SPEAKER SET UP

При установке параметра “MENU EXPAND” на “ON”, все следующие параметры показываются и могут регулироваться.

Для регулировок в меню SPEAKER SET UP, смотрите стр. 19. Исходные установки подчеркнуты.

Все параметры меню SPEAKER SET UP

SP EASY SET UP

SPEAKER PATTERN

SUB WOOFER

FRONT SP

CENTER SP

SURROUND SP

SURR BACK SP

FRONT XXX meter (feet)*

CENTER XXX meter (feet)*

SURROUND XXX meter (feet)*

SURR BACK XXX meter (feet)*

SUB WOOFER XXX meter (feet)*

DISTANCE UNIT**

SP POSI.**

SP CROSSOVER > XXX Hz

* Для моделей с региональным кодом U, CA, единицей измерения является “feet” (фут). Для моделей с другими районными кодами, единицей измерения является “meter” (метр).

** Регулируется только при установке параметра “MENU EXPAND” на “ON”.

■ DISTANCE UNIT

(Единица измерения расстояния)

Позволяет выбрать единицу измерения для установки расстояний.

- feet (единица измерения для моделей с региональным кодом U, CA)
Расстояние показывается в футах.
- meter (единица измерения для моделей с другими региональными кодами)
Расстояние показывается в метрах.

■ SP POSI.

(Расположение колонок окружающего звучания)*

Позволяет задать расположение колонок окружающего звучания для надлежащего исполнения эффектов окружающего звучания в режимах Cinema Studio EX (стр. 37).

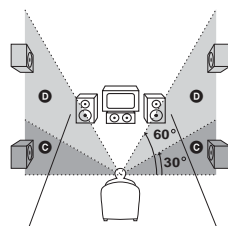
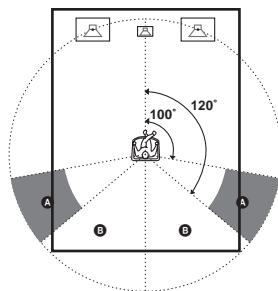

• SIDE/LOW

Выберите этот режим, если колонки окружающего звучания расположены в секции **A** и **C**.

• SIDE/HIGH

Выберите этот режим, если колонки окружающего звучания расположены в секции **A** и **D**.

• BEHD/LOW

Выберите этот режим, если колонки окружающего звучания расположены в секции **B** и **C**.

• BEND/HIGH

Выберите этот режим, если колонки окружающего звучания расположены в секции **B** и **D**.

* Этот параметр не действителен при установке параметра колонок окружающего звучания на “NO” (стр. 21).

Совет

Расположение колонок окружающего звучания специально разработано для исполнения режимов Cinema Studio EX. Для других звуковых полей расположение колонок не имеет особого значения. Такие звуковые поля разработаны исходя из того, что колонки окружающего звучания расположены за местом слушателя, но исполнение остается почти таким же, даже при их расположении под более широким углом друг к другу. Однако если колонки “смотрят” на слушателя и расположены непосредственно слева и справа от места слушателя, то эффекты окружающего звучания становятся нечеткими, пока данный параметр не будет установлен на “SIDE”.

Тем не менее условия места слушателя, как отражение звука от стены, разнообразны, и вы можете достичь лучшей отдачи при выборе “BEND”, при установлении колонок выше места слушателя, если даже они расположены непосредственно слева и справа от места слушателя.

Поэтому рекомендуется воспроизвести программу, кодированную в многоканальном режиме окружающего звучания, и выбрать установку, при которой хорошо чувствуется пространственность звучания и создается пространство, где оптимально смешивается звук от колонок окружающего звучания со звуком от фронтальных, хотя это может противоречить вышеприведенному описанию. Если вы не уверены, какая установка оптимальна, выберите “BEND”, и затем используйте регулировки параметра расстояния и уровня звука колонок для получения надлежащего баланса.

■ SP CROSSOVER > XXX Hz (Частота пересечения колонок)

Исходная установка: 100 Гц

Позволяет установить частоту пересечения низкочастотных сигналов колонок, установленных на “SMALL” в меню SPEAKER SET UP. Вы можете отрегулировать в диапазоне от 40 Гц до 160 Гц с шагом в 10 Гц.

Дополнительные параметры меню SURR SET UP

При установке параметра “MENU EXPAND” на “ON”, все следующие параметры показываются и могут регулироваться.

Для регулировок в меню SURR SET UP, смотрите стр. 43. Исходные установки подчеркнуты.

Все параметры меню SURR SET UP

EFFECT LEVEL

C. WIDTH L_C_R*

DIMENSION F_I_S*

PANORAMA MODE*

FRONT REVERB*

SCREEN DEPTH*

VIR.SPEAKERS*

A.F.D. 2CH SW*

* Регулируется только при установке параметра “MENU EXPAND” на “ON”.

■ C. WIDTH L_C_R (Регулировка ширины центрального звука)

Исходная установка: (3)

Позволяет выполнить дополнительные регулировки для режима декодирования Dolby Pro Logic II Music. Вы можете установить этот параметр только при установке режима A.F.D. на “PRO LOGIC II MUSIC” (стр. 35).

Вы можете отрегулировать передачу сигналов центрального канала, созданных за счет декодирования по системе Dolby Pro Logic II, на левую/правую колонки.

■ DIMENSION F_I_S (Регулировка разности)

Исходная установка: среднее положение (0)

Позволяет выполнить дополнительные регулировки для режима декодирования Dolby Pro Logic II Music. Вы можете установить этот параметр только при установке режима A.F.D. на “PRO LOGIC II MUSIC” (стр. 35).

Вы можете отрегулировать разность звука между фронтальными каналами и каналами окружающего звучания.

■ PANORAMA MODE (Панорамный режим)

Позволяет выполнить дополнительные регулировки для режима декодирования Dolby

Pro Logic II Music. Вы можете установить этот параметр только при установке режима A.F.D. на “PRO LOGIC II MUSIC” (стр. 35).

• **ON**

Вы можете наслаждаться окружающим звучанием путем расширения звукового поля фронтальных колонок до левой и правой сторон места слушателя (панорамный режим).

• **OFF**

Панорамный режим не активируется.

■ **FRONT REVERB (Передняя реверберация)**

Этот параметр предусмотрен для режима “D.CONCERT HALL A/B” (стр. 38). Этот параметр позволяет отрегулировать величину реверберации дополнительно к сигналам переднего канала в соответствии с первоначальной реверберацией.

• **STD**

Обычно выбирается “STD”.

• **WET**

Выберите этот режим для увеличения передней реверберации.

■ **SCREEN DEPTH (Глубина экрана)**

Создается такой эффект, как звук фронтальных колонок издается из глубины экрана в вашей комнате, как будто при присутствии в кинотеатре.

• **ON**

Создается такой эффект, как звук издается из большого экрана, имеющего значительную глубину.

• **OFF**

Эта функция не активируется.

Примечание

Данный параметр доступен только для режимов Cinema Studio EX.

■ **VIR.SPEAKERS (Виртуальные колонки)**

Этот параметр предусмотрен для режимов Cinema Studio EX (стр. 37).

• **ON**

Виртуальные колонки создаются.

• **OFF**

Виртуальные колонки не создаются.

■ **A.F.D. 2CH SW (Создание низкочастотный сигналов)**

• **CREATE**

Позволяет создать низкочастотные сигналы с выходом на сабвуфер при выборе “A.F.D. AUTO”.

• **OFF**

Низкочастотные сигналы не создаются.

Дополнительные параметры меню LEVEL

При установке параметра “MENU EXPAND” на “ON”, все следующие параметры показываются и могут регулироваться.

Для регулировок в меню LEVEL, смотрите стр. 44. Исходные установки подчеркнуты.

Все параметры меню LEVEL

TEST TONE

PHASE NOISE^{a)}

PHASE AUDIO^{a)}

FRONT L_I_R

CENTER XXX.X dB

SURROUND L XXX.X dB

SURROUND R XXX.X dB

SURR BACK XXX.X dB^{b)}

SURR BACK L XXX.X dB^{c)}

SURR BACK R XXX.X dB^{c)}

SUB WOOFER XXX.X dB

MULTI CH 1 SW XXX dB

MULTI CH 2 SW XXX dB

D.RANGE COMP.^{a)}

^{a)} Регулируется только при установке параметра “MENU EXPAND” на “ON”.

^{b)} Если тыловая колонка окружающего звучания установлена на “SINGLE” или “YES” (стр. 21).

^{c)} Если тыловая колонка окружающего звучания установлена на “DUAL” (за исключением моделей STR-DA3000ES с региональным кодом CEL, TW) (стр. 21).

■ **PHASE NOISE (Фазовый шум)**

Исходная установка: OFF

Позволяет выводить тестовый тональный сигнал из смежных колонок в последовательном порядке.

■ **PHASE AUDIO (Фазовый звук)**

Исходная установка: OFF

Позволяет выводить фронтальный 2-канальный звуковой сигнал (вместо тестового

тонального сигнала) из смежных колонок в последовательном порядке.

■ D.RANGE COMP. (Сжатие динамического диапазона)

Позволяет сжимать динамический диапазон саундтрека. Этот параметр полезен в случае просмотра кинофильмов в позднее ночное время.

- OFF

Динамический диапазон не сжимается.

- STD

Динамический диапазон сжимается до диапазона, предусмотренного инженером видеозаписи.

- MAX

Динамический диапазон сильно сжимается.

Совет

Компрессор динамического диапазона позволяет сжать динамический диапазон саундтрека на основе информации о динамическом диапазоне, содержащейся в сигнале формата Dolby Digital. “STD” является стандартной установкой, но позволяет только легкое сжатие.

Поэтому, рекомендуется использовать настройку “MAX”. Это позволяет значительно сжать динамический диапазон и просматривать кинофильмы с пониженной громкостью в позднее ночное время. В отличие от аналоговых ограничителей, уровни звука предопределены и предусмотрены для осуществления естественного сжатия.

Примечание

Сжатие динамического диапазона осуществляется только для источников в формате Dolby Digital.

Режим выборочной установки

(Только для моделей с региональным кодом U, CA)

Данный ресивер обладает следующими режимами выборочной установки. В зависимости от того, как вы собираетесь использовать данные функции, для использования данных режимов может потребоваться дополнительное оборудование (поставляется отдельно) или изменение среды прослушивания. Для более подробной информации, посоветуйтесь с продавцом, у которого вы приобрели данный ресивер.

1 Поворачивая ручку MAIN MENU, выберите “CIS”.

2 Поворачивая MENU, выберите параметр.

Более подробно в смотрите “Параметры меню CIS” ниже.

3 Поворачивая +/-, выберите желаемую установку.

4 Повторяя операции 2 и 3, отрегулируйте другие параметры.

Параметры меню CIS

Исходные установки подчеркнуты.

■ 2ND ZONE (источник 2-й зоны)

■ 3RD ZONE (источник 3-й зоны)
(Только для STR-DA5000ES)

Позволяет выбрать источники сигналов (аналоговые аудио- или видеосигналы для 2-й зоны, только аналоговые аудиосигналы для 3-й зоны), которые вы хотите выводить на 2-ю зону или 3-ю зону (кроме PHONO). При выборе “SOURCE”, выводятся сигналы функции, используемой в настоящий момент.

Советы

- Только сигналы от компонентов, подключенных к аналоговым входным гнездам, выводятся через гнезда 2ND ZONE или 3RD ZONE. Сигналы от компонентов, подключенных только к цифровым входным гнездам, не выводятся.
- Если выбран “SOURCE”, сигналы, поступающие в гнезда MULTI CHANNEL INPUT, не выводятся от гнезд 2ND ZONE

или 3RD ZONE, даже при использовании функции MULTI CH IN. Выводятся 2-канальные аналоговые аудиосигналы текущей функции.

■ **INSTALLER MODE (Регулировка RS232C)**

- **ON**

Ресивер может получать команды от порта RS232C, даже если питание выключено (режим ожидания).

- **OFF**

Ресивер не получает команды от порта RS232C, если питание выключено (режим ожидания).

■ **12V TRIG. MAIN**

(12 В пусковая схема для основного ресивера)

■ **12V TRIG. 2ND**

(12 В пусковая схема для 2-й зоны)

■ **12V TRIG. 3RD**

**(12 В пусковая схема для 3-й зоны)
(Только для STR-DA5000ES)**

Позволяет включать или выключать внешнее оборудование путем вывода 12 В пусковых схем (STR-DA5000ES: 3 вывода, STR-DA3000ES: 2 вывода) при включенном или выключенном ресивере. Например, вы можете автоматически развернуть видеоэкран при включении ресивера.

- **OFF**

Позволяет выключить вывод 12 В пусковых схем, даже если основной ресивер включен.

- **CTRL**

Позволяет включать или выключать вывод 12 В пусковых схем вручную, путем использования кнопки CIS IR пульта ДУ или кнопки RS232C.

- **ZONE**

Позволяет включать вывод 12 В пусковых схем при включенных основном ресивере или ресивера каждой зоны.

- **INPUT (Только для “12V TRIG. MAIN”)**

Позволяет включать вывод 12 В пусковых схем при включенном основном ресивере, в зависимости от настройки каждой функции. Смотрите “Установка 12 В пусковой схемы для каждой функции”.

- **MAIN (Только для “12V TRIG. 2ND” и “12V TRIG. 3RD”)**

Позволяет соединить действие пусковых схем 2-й или 3-й зоны с главным ресивером.

Установка 12 В пусковой схемы для каждой функции

“OFF” является исходной настройкой для всех функций. Для данной настройки, вы можете использовать только кнопки/ручки управления на фронтальной панели.

1 Выберите “INPUT” в “12V TRIG. MAIN”.

2 Нажмите кнопку MEMORY/ENTER.

3 Поворачивая ручку MENU, выберите функцию.

4 Поворачивая ручку +/-, выберите “ON” для активизации 12 В пусковой схемы, или выберите “OFF” для выключения.

5 Нажмите кнопку MEMORY/ENTER.

Хранение сделанных настроек

– USER PRESET

Вы можете хранить и применять до 3 отрегулированных настроек звуковых полей, др., как USER PRESET.

Установка USER PRESET

- 1 Отрегулируйте звуковое поле, др.**
Для настроек, которые вы можете хранить, смотрите “Настройки, которые могут храниться в USER PRESET”.
- 2 Поворачивая ручку MAIN MENU, выберите “CUSTOMIZE”.**
- 3 Поворачивая ручку MENU, выберите “USER PRESET MEM.?”.**
- 4 Поворачивая ручку –/+, выберите номер USER PRESET.**
- 5 Нажмите кнопку MEMORY/ENTER.**
- 6 Для сохранения других настроек, повторите шаги 1-5.**

Настройки, которые могут храниться в USER PRESET

- Функция, выбранная с использованием INPUT SELECTOR
- Установка INPUT MODE
- Выбранное звуковое поле
- Установка MULTI CH IN
- Установка DIRECT
- Установка NIGHT MODE
- Установка C.WIDTH
- Установка DIMENSION
- Установка PANORAMA MODE
- Установка EFFECT LEVEL
- Установка FRONT REVERB
- Установка SCREEN DEPTH
- Установка VIR.SPEAKERS
- Установки тюнера (диапазон, частота, стерео/моно установка, номер предустановки)

Использование USER PRESET

- 1** Повторно нажимая кнопку USER PRESET, выберите желаемую USER PRESET.
- 2** Нажмите кнопку MEMORY/ENTER.

Примечание

Если настройка DIGITAL ASSIGN изменена после сохранения USER PRESET, и если сохраненная настройка INPUT MODE не может использоваться, выбираемая установка будет автоматически применена.

Пример:

- 1 Используя функцию DIGITAL ASSIGN, назначьте “DVD OPT” для “TAPE”.
- 2 Установите INPUT MODE функции TAPE на “AUTO 2CH” или “OPTICAL FIXED”, затем сохраните в USER PRESET.
- 3 Используя функцию DIGITAL ASSIGN, назначьте “DVD OPT” для “DVD”.
- 4 Выберите USER PRESET, сохраненную на примере 2).
INPUT MODE функции TAPE автоматически устанавливается на “ANALOG 2CH FIXED”. Вы не можете выбрать “AUTO 2CH” или “OPTICAL FIXED”.

Присваивание наименований предустановленным станциям и функциям

Вы можете ввести наименование, состоящее максимум из 8 знаков, для предустановленной станции, и функции, выбранной с использованием INPUT SELECTOR, и вывести его на дисплее ресивера.

Для присвоения индексного наименования предустановленной станции

- 1** Поворачивая ручку INPUT SELECTOR, выберите тюнер (“FM” или “AM”).
- 2** Нажав кнопку FM/AM, выберите “FM” или “AM”.
- 3** Настройтесь на желаемую предустановленную станцию для присвоения индексного наименования (стр. 29).
- 4** Поворачивая ручку MAIN MENU, выберите “TUNER”.
- 5** Поворачивая ручку MENU, выберите “NAME IN”.
- 6** Нажмите кнопку MEMORY/ENTER. Курсор мигает и вы можете выбрать знак. Следуйте процедуре “Для создания индексного наименования”.

Для присвоения индексного наименования функции

- 1** Поворачивая ручку INPUT SELECTOR, выберите функцию, для которой вы хотите создать индексное наименование.
- 2** Поворачивая ручку MAIN MENU, выберите “CUSTOMIZE”.

- 3** Поворачивая ручку MENU, выберите “NAME IN?”.

- 4** Нажмите кнопку MEMORY/ENTER.

Курсор мигает и вы можете выбрать знак. Следуйте процедуре “Для создания индексного наименования”.

Для создания индексного наименования

- 1** Для создания индексного наименования используйте MENU и +/-.

Поворачивая ручку +/-, выберите знак, затем проверните MENU для перемещения курсора на следующую позицию.

Советы

- Вы можете выбрать следующие виды знаков, поворачивая +/-: Алфавит (в вышеуказанном случае) → Цифры → Символы
- Для ввода пробела поворачивайте поворотный контроллер +/- до тех пор, пока знак пробела не появится на дисплее.
- Если вы ошиблись, поверните MENU до тех пор, пока знак, который вы хотите исправить, не начнет мигать, затем поверните +/- для выбора правильного знака.

- 2** Нажмите кнопку MEMORY/ENTER.

Введенное наименование записано.

Примечание (Только для моделей с региональным кодом CEL)

При настройке на станцию RDS, которой вы уже присвоили наименование, появляется наименование программной станции (PS) вместо введенного вами наименования. (Вы не можете изменять наименование программной станции (PS). Введенное вами наименование заменяется наименованием программной станции (PS).)

Применение таймера засыпания

Вы можете настроить ресивер на автоматическое выключение в указанное время, используя пульт ДУ.

Подробнее смотрите инструкцию по эксплуатации, прилагаемой к пульту ДУ.

RM-LJ312:

Выберите SLEEP в меню RECEIVER, затем повторно нажимайте кнопку, пока питание включено.

RM-LP211:

Нажмите ALT, затем повторно нажимайте кнопку SLEEP, пока питание включено.

При каждом выборе или нажатии SLEEP, индикация на дисплее циклически изменяется в следующем порядке:

2:00:00 → 1:30:00 → 1:00:00 → 0:30:00 → OFF

При включении таймера засыпания индикация “SLEEP” появится на дисплее.

Совет

Для проверки оставшегося времени до выключения ресивера, выберите SLEEP в меню RECEIVER (RM-LJ312) или нажмите ALT, затем нажмите SLEEP (RM-LP211). Оставшееся время появляется на дисплее.

Выбор акустических систем

Установите переключатель SPEAKERS в соответствии с фронтальными колонками, которые вы хотите использовать.

Установить на	Чтобы выбрать
A	Акустические системы, подключенные к клеммам FRONT SPEAKERS A.
B	Акустические системы, подключенные к клеммам FRONT SPEAKERS B.
A+B	Акустические системы, подключенные к обоим клеммам FRONT SPEAKERS A и B (параллельное подключение).
OFF	Нет выхода на колонки.

Запись

Перед приступлением к записи следует убедиться, что все компоненты подключены правильно.

Запись на аудиокассету или минидиск

Вы можете произвести запись на минидиск или кассетную ленту при помощи ресивера. Смотрите инструкцию по эксплуатации, приложенные к вашей кассетной деке или MD-деке при необходимости.

- 1 Выберите компонент, с которого будет выполняться запись.**
- 2 Подготовьте данный компонент к воспроизведению.**
Например, вставьте CD-диск в CD-проигрыватель.
- 3 Вставьте незаписанную кассету или MD-диск в записывающую деку и отрегулируйте уровень записи при необходимости.**
- 4 Начните запись на записывающей деке, затем начните воспроизведение на воспроизводящем компоненте.**

Примечания

- Вы не можете записать цифровые аудиосигналы при помощи компонента, подключенного к аналоговым гнездам TAPE OUT или MD/DAT OUT. Для записи цифровых аудиосигналов подключите цифровой компонент к гнездам MD/DAT OPTICAL OUT.
- Регулировки звука не оказывают воздействие на вывод сигналов от гнезд TAPE OUT или MD/DAT OUT.
- Аналоговые аудиосигналы настоящей функции выводятся от гнезд TAPE OUT или MD/DAT OUT.
- Сигналы, поступающие в гнезда MULTI CHANNEL INPUT, не выводятся от гнезд TAPE OUT или MD/DAT OUT, даже при использовании MULTI CH IN. Выводятся аналоговые сигналы настоящей или использованной в прошлый раз функции.

Запись на видеокассету

Вы можете записать с видеомэгнитофона, телевизора или LD-плеера при помощи ресивера. При редактировании записи на видеокассете вы можете также добавить звуки от разных аудиоисточников. Смотрите инструкцию по эксплуатации к видеомэгнитофону при необходимости.

- 1 Выберите компонент, с которого будет выполняться запись.**
- 2 Подготовьте данный компонент к воспроизведению.**
Например, вставьте желаемый лазерный диск в LD-плеер.
- 3 Вставьте незаписанную видеокассету в видеомэгнитофон (VIDEO 1 или VIDEO 2), на которую будет выполняться запись.**
- 4 Начните запись на записывающем видеомэгнитофоне, затем начните воспроизведение видеокассеты или лазерного диска, с которого вы хотите записать.**

Примечания

- Вы не можете записать цифровые аудиосигналы при помощи компонента, подключенного к аналоговым гнездам VIDEO 1 OUT или VIDEO 2 OUT.
- Произведите цифровые и аналоговые подключения к входным гнездам TV/SAT и DVD. Аналоговая запись не может выполняться, если выполнены только цифровые подключения.
- Некоторые источники содержат в себе систему защиты от копирования во избежание перезаписи. При этом перезапись с таких источников не может выполняться.
- Аналоговые аудиосигналы настоящей функции выводятся от гнезд VIDEO 1 OUT или VIDEO 2 OUT.
- Сигналы, поступающие в гнезда MULTI CHANNEL INPUT, не выводятся от гнезд VIDEO 1 OUT или VIDEO 2 OUT, даже при использовании MULTI CH IN. Выводятся аналоговые сигналы настоящей или использованной в прошлый раз функции.

Прослушивание звука в другой зоне

(Только для моделей с региональным кодом U, CA)

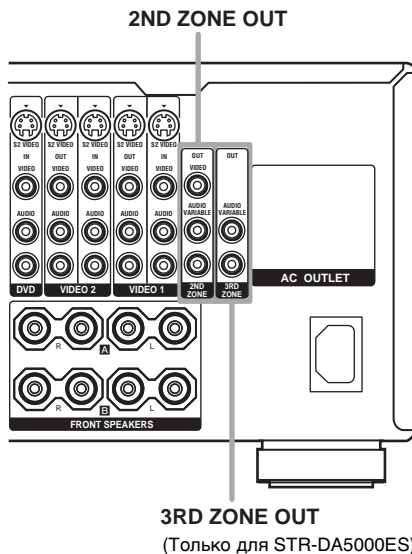

2ND ZONE OUT
3RD ZONE OUT
(Только для STR-DA5000ES)

Вы можете выбрать аналоговые аудио/ видеосигналы для вывода на 2-ю зону, и аудиосигналы для 3-й зоны (только для STR-DA5000ES). Более подробно о соединениях, смотрите стр. 59. Используйте пульт ДУ RM-US106 для управления.

1 Нажмите **2ND ZONE** или **3RD ZONE** (только для STR-DA5000ES) на пульте ДУ.

Пульт ДУ переключается на режим 2-й зоны или 3-й зоны (только для STR-DA5000ES). Подробнее о поставляемом пульте ДУ, смотрите инструкцию по эксплуатации, прилагаемой к нему.

2 Включите основной ресивер (данный ресивер).

3 Включите усилитель во 2-й или 3-й зоне.

4 Нажмите одну из кнопок функций на пульте ДУ для вывода сигналов от желаемого источника.

Для 2-й зоны выводятся аналоговые видео- и аудиосигналы. Для 3-й зоны (только для STR-DA5000ES) выводятся только аналоговые аудиосигналы. При выборе “SOURCE”, выводятся сигналы функции, используемой в настоящий момент.

5 Нажимая кнопку **MASTER VOL +/-** на пульте ДУ, отрегулируйте уровень громкости во 2-й зоне или 3-й зоне.

Установка уровня громкости по умолчанию равна $-\infty$ дБ (звук не выводится).

Советы

- Даже если ресивер выключен, ресивер во 2-й зоне или 3-й зоне остается включенным. Для выключения всех ресиверов, одновременно нажмите I/⏻ и AV I/⏻ на пульте ДУ (SYSTEM STANDBY).

- Только сигналы от компонентов, подключенных к аналоговым входным гнездам, выводятся через гнезда 2ND ZONE OUT или 3RD ZONE OUT (только для STR-DA5000ES). Сигналы от компонентов, подключенных только к цифровым входным гнездам, не выводятся.
- В случае, когда выбран "SOURCE", сигналы, поступающие в гнезда MULTI CH IN, не выводятся от гнезд 2ND ZONE OUT или 3RD ZONE OUT (только для STR-DA5000ES), даже при выборе MULTI CH IN. Выводятся аналоговые аудиосигналы текущей функции.

Соединения 2-й зоны

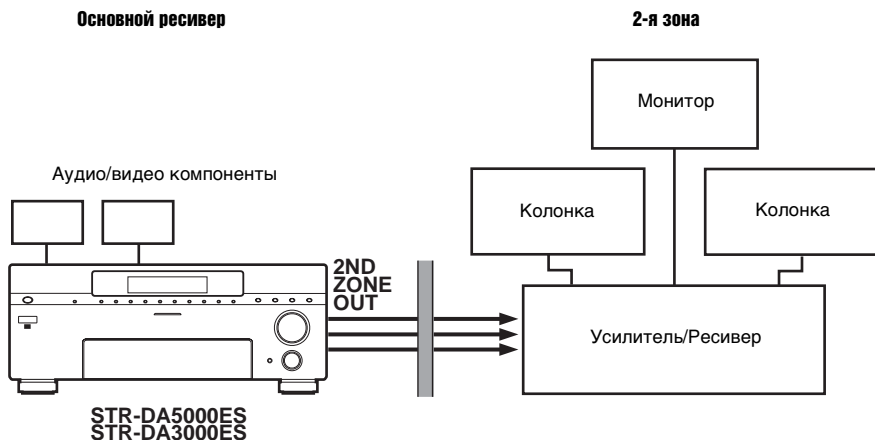

Соединения 3-й зоны

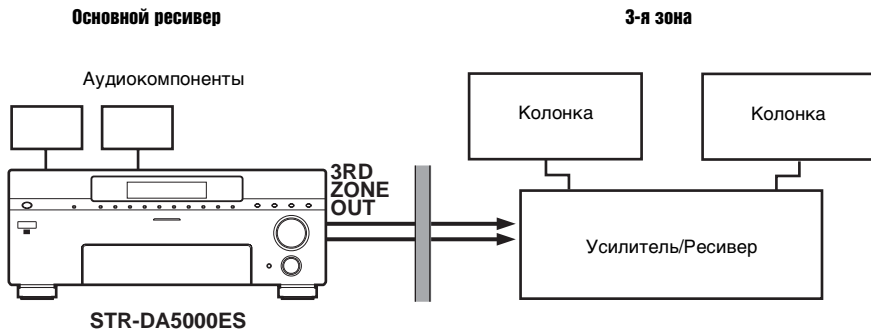

Система управления CONTROL A1II

Система управления CONTROL A1II была разработана для упрощения управления аудиосистем, состоящих из отдельных компонентов производства Sony. Соединения CONTROL A1II обеспечивают путь передачи сигналов управления, что запускает функции автоматического управления и контроля, обычно в связи с интегрированными системами.

В настоящее время, соединения CONTROL A1II между CD-проигрывателем, усилителем (ресивером), MD-декой и кассетной декой производства Sony позволяют автоматический выбор функции.

Примечание

Не используйте двунаправленный пульт ДУ при подключении гнезд CONTROL A1II через комплект интерфейса персонального компьютера к персональному компьютеру, на котором запущена программа “Редактор MD” или аналогичная программа. Также, не используйте подключенный компонент в порядке, обратном функциям программы, так как это может вызвать сбой в работе программы.

Совместимость CONTROL A1II и CONTROL A1

Система управления CONTROL A1 модернизирована до CONTROL A1II, которая является стандартной системой, применяемой в CD-чейнджере на 300 компакт-дисков и других последних компонентах производства Sony.

Компоненты с гнездами CONTROL A1 совместимы с компонентами с гнездами CONTROL A1II и могут подключаться друг к другу. Как правило, большинство функций, осуществляемых системой управления CONTROL A1, могут также осуществляться системой управления CONTROL A1II.

Однако, при выполнении соединений между компонентами, оснащенными гнездами CONTROL A1, и компонентами, оснащенными гнездами CONTROL A1II, число функций, которые могут управляться системой, может быть ограничено в зависимости от компонента. Подробнее смотрите в руководствах по

эксплуатации, поставленных в комплекте с компонентом(ами).

Если у вас имеется CD-чейнджер производства Sony, оснащенный селектором COMMAND MODE

Если переключатель селектора COMMAND MODE CD-чейнджера может быть установлен на CD 1, CD 2 или CD 3, обязательно установите командный режим на “CD 1” и подключите чейнджер к гнездам CD на усилителе (ресивере). Однако, если CD-чейнджер производства Sony оснащен гнездами VIDEO OUT, установите командный режим на “CD 2” и подключите чейнджер к гнездам VIDEO 2 на усилителе (ресивере).

Подключения

Можно подключить до 10 CONTROL A1II-совместимых компонентов в любом порядке. Однако, можно подключить только один вид компонента (например, 1 CD-проигрыватель, 1 MD-дека, 1 кассетная дека и 1 ресивер). (Можно подключить более одного CD-проигрывателя или MD-деки в зависимости от модели. Подробнее смотрите в руководствах по эксплуатации, поставленных в комплекте с соответствующим компонентом.)

Пример



Усилитель CD- (Ресивер) MD-проигрыватель Кассетная дека Другие компоненты

В системе управления CONTROL A1II, сигналы управления текут в обе стороны, поэтому, не существует различия между гнездами IN и OUT. Если компонент оснащен более чем одним гнездом CONTROL A1II, вы можете использовать любое из них или соединить отдельные компоненты к каждому гнезду.

Некоторые CONTROL A1-совместимые компоненты поставляются в комплекте с соединительным кабелем как аксессуар. В таком случае используйте

соединительный кабель для соединения компонента.
В случае покупки кабеля, используйте кабель с монофоническим (2-полюсным) разъемом “мини-плаг” длиной менее 2 метров без сопротивления.

Основные Функции

При нажатии на кнопку воспроизведения на любом из подключенных компонентов, селектор входа ресивера автоматически переключается на соответствующий источник входа (Автоматический выбор входа).

Функции системы CONTROL A1II будут работать все то время, пока требуемый компонент включен, даже если все другие подключенные компоненты не включены.

Примечание

При записи не воспроизведите никакие другие компоненты, за исключением источника записи. В противном случае, это вызовет включение режима автоматического выбора функции.

Использование системы управления CONTROL S

(Только для моделей с региональным кодом U, CA)

Если у вас имеется телевизор, спутниковый тюнер, монитор, DVD-проигрыватель или видеомагнитофон производства Sony, совместимый с системой управления CONTROL S, используя контрольный кабель соединения S (не поставляется), подключите гнездо CTRL S IN (для телевизора, спутникового тюнера или монитора) или гнездо CTRL S OUT (для видеомагнитофона, др.) на ресивере к соответствующему гнезду CONTROL S на соответствующем компоненте. Более подробно, смотрите инструкцию по эксплуатации, прилагаемой к вашему телевизору, спутниковому тюнеру, монитору, видеомагнитофону, др.

Подключение гнезда CTRL S OUT на другом компоненте к гнезду CTRL S IN данного аппарата

Пример



Сенсор ДУ компонента CTRL S OUT получает коды ДУ таким же образом, как и сенсор ДУ данного аппарата. Это полезно при размещении данного аппарата на подставке, др.

Подключение гнезда CTRL S IN на другом компоненте к гнезду CTRL S OUT данного аппарата

Пример

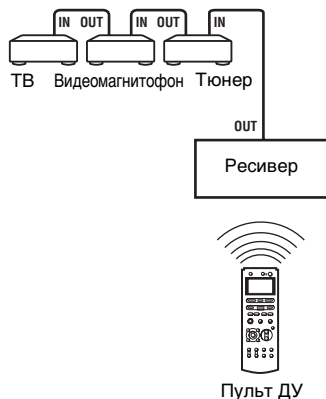

Сенсор ДУ данного аппарата получает коды ДУ таким же образом, как и сенсор ДУ компонента CTRL S IN. Это полезно при размещении другого компонента на расстоянии от данного аппарата.

Дополнительная Информация

Меры предосторожности

По безопасности

При попадании какого-либо твердого предмета или жидкости в корпус, отключите ресивер от сети и проверьте его у квалифицированного персонала перед дальнейшей эксплуатацией.

По источникам питания

- Перед эксплуатацией аппарата проверьте, что рабочее напряжение соответствует напряжению, используемому в вашем регионе. Рабочее напряжение указано на табличке, расположенной на задней панели ресивера.
- Аппарат не отключен от источника питания переменного тока (сети) все то время, в течение которого он подключен к розетке, даже если сам ресивер был выключен.
- Если вы не собираетесь использовать ресивер в течение долгого промежутка времени, отключите его от розетки. При отсоединении силового кабеля переменного тока следует вынуть его, захватывая за щипцы; категорически запрещается выдергивать кабель.
- (Только для моделей с региональным кодом U, CA)
Один ножевой контакт на щипце шире, чем другой, для обеспечения безопасности, и может подключаться в розетку только одной стороной. В случае, если щипец не может вставляться в розетку полностью, свяжитесь с вашим дилером.
- Силовой кабель переменного тока может заменяться только в квалифицированном центре обслуживания.

По перегреву

Повышение температуры аппарата во время работы не указывает на неисправность. Если аппарат работает долгое время на большой громкости, температура верхней, боковых и нижней сторон корпуса значительно повышается. Во избежание ожога, не прикасайтесь к корпусу.

По установке

- Установите ресивер в достаточно проветриваемом месте для предотвращения

его от перегрева и удлинения срока его службы.

- Не устанавливайте ресивер вблизи от источников тепла, или в месте, подвергающемся прямому воздействию солнечных лучей, быстрой запыленности или механическим толчкам.
- Не ставьте никаких предметов на поверхность корпуса, что может перекрыть вентиляционные отверстия и вызвать неисправность аппарата.

По эксплуатации

Перед подключением других компонентов, выключите ресивер и отсоедините его от сети.

По очистке

При очистке корпуса, панели и органов управления пользуйтесь мягкой тканью, слегка намоченной раствором умеренного моющего средства. Не применяйте никаких видов абразивного материала, очищающего порошка или такого растворителя, как спирт или бензин.

Если у вас возникнут вопросы или проблемы относительно вашего ресивера, пожалуйста, посоветуйтесь с вашим ближайшим дилером Sony.

Возможные неисправности и способы их устранения

Если у вас возникли любые из следующих трудностей во время эксплуатации данного ресивера, воспользуйтесь этим руководством по их устранению для исправления проблемы. В случае, если невозможно решить проблему, посоветуйтесь с вашим ближайшим дилером от Sony.

Отсутствие звука при выборе любого компонента.

- Убедитесь, что ресивер и все компоненты включены.
- Убедитесь, что регулятор MASTER VOLUME не установлен в положение $-\infty$ дБ.
- Убедитесь, что переключатель SPEAKERS не установлен на “OFF” (стр. 56).
- Убедитесь, что все акустические кабели подключены правильно.
- Нажав кнопку MUTING на пульте ДУ, отмените функцию приглушения звука.

Отсутствие звука от определенного компонента.

- Убедитесь, что данный компонент подключен правильно к соответствующим аудиовходным гнездам.
- Проверьте, что кабель(и), используемый(е) для соединения, полностью вставлен(ы) в гнезда как на ресивере, так и на компоненте.

Отсутствие звука от одной из фронтальных колонок.

- Подключите наушники к гнезду PHONES и убедитесь, что звук выводится из наушников. Если звук выводится только по одному каналу из наушников, то компонент может не быть подключен к ресиверу соответствующим образом. Убедитесь, что все кабели полностью вставлены в гнезда как на ресивере, так и на компоненте. Если звуки по обеим каналам выводятся из наушников, то данная фронтальная колонка может быть неправильно подключенной к ресиверу.

Проверьте соединение данной фронтальной колонки, которая не производит звука.

- Убедитесь, что подключение к монофоническому компоненту выполнено не только через одно из гнезд L или R. Используя моно-стереофонический кабель (не поставляется), подключите его к обоим гнездам L и R. Однако, звучание от центральной колонки будет отсутствовать, если выбрано звуковое поле (PRO LOGIC, др.). При установке центральной колонки на “NO”, звук будет выводиться только от фронтальных левой и правой колонок.

Звук отсутствует, или слышится только звук значительно низкого уровня.

- Убедитесь, что акустические системы и компоненты подключены надежно.
- Убедитесь, что на ресивере выбран правильный компонент, с использованием INPUT SELECTOR.
- Убедитесь, что переключатель SPEAKERS не установлен на “OFF” (стр. 56).
- Убедитесь, что наушники не подключены.
- Нажав кнопку MUTING на пульте ДУ, отмените функцию приглушения звука.
- В случае, когда слышится только звук значительно низкого уровня, проверьте, активизирован ли режим NIGHT MODE (стр. 38).
- Было задействовано предохранительное устройство на данном ресивере. Выключите ресивер, устраните причину короткого замыкания и включите питание опять.

Отсутствие звука от аналоговых 2-канальных источников.

- Убедитесь, что функция DIGITAL ASSIGN не используется для назначения аудиовходных сигналов другой функции на выбранную функцию (стр. 42).
- Убедитесь, что переключатель INPUT MODE не установлен на “COAXIAL FIXED” или на “OPTICAL FIXED” для выбранной функции (стр. 43).
- Убедитесь, что функция MULTI CH IN выбрана.

Отсутствие звука от цифровых источников (из входных гнезд COAXIAL или OPTICAL).

- Убедитесь, что функция DIGITAL ASSIGN не используется для назначения

аудиовходных сигналов другой функции на выбранную функцию (стр. 42).

- Убедитесь, что переключатель INPUT MODE не установлен на “ANALOG 2CH FIXED” (стр. 43). Проверьте, что INPUT MODE не установлен на “COAXIAL FIXED” для источников из входного гнезда OPTICAL, или на “OPTICAL FIXED” для источников из входного гнезда COAXIAL.
- Убедитесь, что функция MULTI CH IN выбрана.

Звуки левого и правого каналов не сбалансированы или спутаны.

- Убедитесь, что акустические системы и компоненты подключены правильно и надежно.
- Отрегулируйте параметры баланса звуков в меню LEVEL.

Слышится чрезмерный фон или шум.

- Убедитесь, что акустические системы и компоненты подключены надежно.
- Проверьте, что соединительные кабели расположены вдали от трансформатора или электродвигателя, и также на расстоянии не менее 3 метров от телевизора и флуоресцентного света.
- Переместите телевизор подальше от аудиокомпонентов.
- Убедитесь, что заземление выполнено через клемму $\#$ SIGNAL GND (только при подключении проигрывателя).
- Штекеры и гнезда загрязнены. Вытрите их тканью, слегка смоченной спиртом.

Отсутствие звука из центральной колонки.

- Убедитесь, что функция звукового поля включена (нажмите кнопку A.F.D., MOVIE или MUSIC).
- Выберите режим CINEMA STUDIO EX (стр. 37).
- Отрегулируйте уровень громкости колонок (стр. 44).
- Убедитесь, что тыловая колонка окружающего звучания установлена на “SMALL” или “LARGE” (стр. 20).

Отсутствие звука из тыловых колонок окружающего звучания.

- Флаг Dolby Digital EX может не содержаться на некоторых дисках, даже если их упаковка имеет логотипы Dolby Digital EX. В таком случае выберите режим “MATRIX” (стр. 40).

Отсутствие звука, или только звук значительно низкого уровня слышится из колонок окружающего звучания/тыловых колонок окружающего звучания.

- Убедитесь, что функция звукового поля включена (нажмите кнопку A.F.D., MOVIE или MUSIC).
- Выберите режим CINEMA STUDIO EX (стр. 37).
- Отрегулируйте уровень громкости колонок (стр. 23).
- Убедитесь, что колонки окружающего звучания установлены на “SMALL” или “LARGE” (стр. 20).
- Убедитесь, что тыловая колонка окружающего звучания установлена на “DUAL” или “SINGLE” (за исключением моделей STR-DA3000ES с региональным кодом CEL, TW), или на “YES” (только для моделей STR-DA3000ES с региональным кодом CEL, TW).

Отсутствует звучание от сабвуфера.

- Если все колонки установлены на “LARGE” и “Neo:6 Cinema”, или выбран режим “Neo:6 Music”, звучание от сабвуфера отсутствует.

Отсутствие эффекта окружающего звучания.

- Убедитесь, что функция звукового поля включена (нажмите кнопку A.F.D., MOVIE или MUSIC).
- Звуковые поля не действительны для сигналов с частотой стробирования более 48 кГц.

Многочанальный звук Dolby Digital или DTS не воспроизводится.

- Убедитесь, что воспроизводящийся DVD-диск и т.д. записан в формате Dolby Digital или DTS.
- При подключении DVD-проигрывателя и т.д. к цифровым входным гнездам ресивера, проверьте установку аудиосигналов (установки для выходных аудиосигналов) на подключенном компоненте.

Невозможно произвести запись.

- Убедитесь, что компоненты подключены правильно.
- Выберите компонент источника при помощи переключателя INPUT SELECTOR.

Качество приема ЧМ-станций низкое.

- При помощи коаксиального кабеля на 75 Ом (не поставляется) подсоедините ресивер к наружной ЧМ-антенне, как показано ниже. При подсоединении ресивера к наружной антенне, заземлите его для защиты от молнии. Во избежание газового взрыва, не подсоединяйте заземляющий провод к газовой трубе.

Наружная ЧМ-антенна

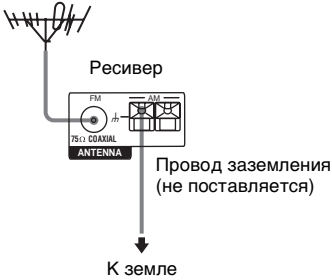

Невозможно произвести запись.

- Убедитесь, что антенны подсоединены надежно. Отрегулируйте антенны и подсоедините внешнюю антенну при необходимости.
- Интенсивность сигнала радиостанций слишком мала (в режиме автоматической настройки). Выполните прямую настройку.
- Убедитесь, что интервал настройки установлен правильно (при настройке на АМ-радиостанции в режиме прямой настройки).
- Никакие станции не предустановлены, или предустановленные станции стерты (при настройке со сканированием предустановленных станций). Предустановите станции (стр. 29).
- Нажав кнопку DISPLAY, выведите частоту на дисплей.

Система RDS не работает.*

- Убедитесь, что вы настроились на ЧМ-станцию системы RDS.
- Выберите более сильную ЧМ-станцию.

Требуемая RDS информация не показывается.*

- Обратитесь к радиостанции и проверьте, предоставляет ли она данный сервис или нет. Если да, то данный сервис может быть временно недоступным.

Отсутствие изображения, или нечеткое изображение выводится на экран телевизора или монитора.

- Выберите соответствующую функцию на ресивере.
- Настройте телевизор на соответствующий входной режим.
- Переместите телевизор подальше от аудиокомпонентов.
- Подключите телевизор к ресиверу, используя такой же тип соединительного кабеля, используемый для подключения ресивера и видеокон компонента (стр. 9 и 12).

Дистанционное управление

Пульт ДУ не работает.

- Направьте пульт ДУ на датчик ДУ на ресивере.
- Удалите любые препятствия в промежутке между пультом ДУ и ресивером.
- Замените все батарейки в пульте ДУ на новые, если они разряжены.
- Убедитесь в соответствии командных режимов на ресивере и пульте ДУ. При различных командных режимах на ресивере и пульте ДУ, управления ресивером от пульта ДУ невозможно. Для переключения режима управления на пульте ДУ, нажмите I/⏪, удерживая нажатой INPUT MODE. С каждым нажимом на кнопку I/⏪, командный режим переключается между “COMMAND MODE [AV2]” и “COMMAND MODE [AV1]”. (“COMMAND MODE [AV2]” является исходной установкой.) Для STR-DA5000ES, режим управления пульта ДУ автоматически настраивается для соответствия с ресивером, когда операция AMP REGIST повторяется снова.
- Убедитесь, что выбрана правильная функция на пульте ДУ.

* Только для моделей с региональным кодом CEL.

Сообщения об ошибках

При неправильном срабатывании дисплей показывает код из двух цифр и сообщение. Вы можете проверить состояние системы, прочитав сообщение.

продолжение следует

Руководствуйтесь следующей таблицей для устранения проблемы. В случае, если невозможно решить проблему, посоветуйтесь с вашим ближайшим дилером от Sony.

DECODE ERROR/CHECK CODE 01

Появляется при невозможности декодирования сигнала ресивером (например, DTS-CD), поступающего при установке “DEC. PRIORITY” в меню CUSTOMIZE на “PCM”. Установите на “AUTO”.

PROTECTOR/CHECK CODE 11

Колонки издают непостоянный поток звука. Выключите ресивер, устраните причину короткого замыкания и включите питание опять.

PROTECTOR/CHECK CODE 12

Секция усилителя перегрета. Убедитесь, что отверстие для вентиляции не закрыто. Выключите ресивер, оставьте ресивер на некоторое время, и снова включите питание.

PROTECTOR/CHECK CODE 13

Секция питания перегрета. Убедитесь, что отверстие для вентиляции не закрыто. Выключите ресивер, оставьте ресивер на некоторое время, и снова включите питание.

PROTECTOR/CHECK CODE 21

Выключите ресивер и проконсультируйтесь у ближайшего дилера Sony.

PROTECTOR/CHECK CODE 22

Проблема в электросхеме. Выключите ресивер и проверьте соединения колонок. Снова включите питание.

Справочная информация об очистке памяти

Очистить	Смотрите
Все запомненные установки	стр. 18
Настроенные звуковые поля	стр. 45

Технические характеристики

Усилитель

Модели с региональным кодом U, CA, TW:

ВЫХОДНАЯ МОЩНОСТЬ

Номинальная выходная мощность в стереорежиме¹⁾

(8 Ом, 20 Гц – 20 кГц, THD (Общее нелинейное искажение) 0,6%)

STR-DA5000ES: 170 Ватт + 170 Ватт

STR-DA3000ES: 150 Ватт + 150 Ватт

Справочная выходная мощность в стереорежиме

(4 Ом, 20 Гц – 20 кГц, THD (Общее нелинейное искажение) 0,6%)

STR-DA5000ES: 150 Ватт + 150 Ватт

STR-DA3000ES: 130 Ватт + 130 Ватт

Справочная выходная мощность

(8 Ом, 20 Гц – 20 кГц, THD (Общее нелинейное искажение) 0,6%)

STR-DA5000ES: FRONT²⁾:

170 Ватт + 170 Ватт

CENTER²⁾: 170 Ватт

SURR²⁾:

170 Ватт + 170 Ватт

SURR BACK²⁾:

170 Ватт + 170 Ватт

STR-DA3000ES: FRONT²⁾:

150 Ватт + 150 Ватт

CENTER²⁾: 150 Ватт

SURR²⁾:

150 Ватт + 150 Ватт

SURR BACK²⁾³⁾:

150 Ватт + 150 Ватт

SURR BACK²⁾⁴⁾:

150 Ватт

(4 Ом, 20 Гц – 20 кГц, THD (Общее нелинейное искажение) 0,6%)

STR-DA5000ES: FRONT²⁾:

150 Ватт + 150 Ватт

CENTER²⁾: 150 Ватт

SURR²⁾:

150 Ватт + 150 Ватт

SURR BACK²⁾:

150 Ватт + 150 Ватт

STR-DA3000ES: FRONT²⁾:

130 Ватт + 130 Ватт

CENTER²⁾: 130 Ватт

SURR²⁾:

130 Ватт + 130 Ватт

SURR BACK²⁾³⁾:

130 Ватт + 130 Ватт

SURR BACK²⁾⁴⁾:
130 Ватт

Модели с региональным кодом CEL, CN, KR:
ВЫХОДНАЯ МОЩНОСТЬ

Номинальная выходная мощность в
стереорежиме¹⁾

(8 Ом, 1 кГц, THD (Общее нелинейное
искажение) 0,7%)

STR-DA5000ES: 170 Ватт + 170 Ватт

STR-DA3000ES: 150 Ватт + 150 Ватт

Справочная выходная мощность в
стереорежиме

(4 Ом, 1 кГц, THD (Общее нелинейное
искажение) 0,7%)

STR-DA5000ES: 150 Ватт + 150 Ватт

STR-DA3000ES: 130 Ватт + 130 Ватт

Справочная выходная мощность

(8 Ом, 1 кГц, THD (Общее нелинейное
искажение) 0,7%)

STR-DA5000ES: FRONT²⁾:

170 Ватт + 170 Ватт

CENTER²⁾: 170 Ватт

SURR²⁾:

170 Ватт + 170 Ватт

SURR BACK²⁾:

170 Ватт + 170 Ватт

STR-DA3000ES:

FRONT²⁾:

150 Ватт + 150 Ватт

CENTER²⁾: 150 Ватт

SURR²⁾:

150 Ватт + 150 Ватт

SURR BACK²⁾:

150 Ватт

(4 Ом, 1 кГц, THD (Общее нелинейное
искажение) 0,7%)

STR-DA5000ES: FRONT²⁾:

150 Ватт + 150 Ватт

CENTER²⁾: 150 Ватт

SURR²⁾:

150 Ватт + 150 Ватт

SURR BACK²⁾:

150 Ватт + 150 Ватт

STR-DA3000ES:

FRONT²⁾:

130 Ватт + 130 Ватт

CENTER²⁾: 130 Ватт

SURR²⁾:

130 Ватт + 130 Ватт

SURR BACK²⁾:

130 Ватт

1) В зависимости от установок звукового поля
и источника, звуковой сигнал может
отсутствовать.

2) Рассчитано в зависимости от следующих
условий:

Региональный код	Требования по электропитанию
U, CA	120 В переменного тока, 60 Гц
TW	110 В переменного тока, 60 Гц
CEL	230 В переменного тока, 50/60 Гц
CN	220-230 В переменного тока, 50/60 Гц
KR	220 В переменного тока, 60 Гц

3) Только для моделей с региональным кодом
U, CA.

4) Только для моделей с региональным кодом
TW.

Частотная характеристика

PHONO	Кривая выравнивания RIAA ±0,5 дБ
MULTI CHANNEL INPUT 1, 2, CD/ SACD, TAPE, MD/ DAT, DVD, TV/ SAT, VIDEO 1, 2, 3	10 Гц – 40 кГц ±3 дБ (при обходе звукового поля и эквалайзера)

Входы (аналоговые)

PHONO	Отношение сигнал/шум: 86 дБ
MULTI CHANNEL INPUT 1, 2, CD/ SACD, TAPE, MD/ DAT, DVD, TV/ SAT, VIDEO 1, 2, 3	Отношение сигнал/шум: 96 дБ

Входы (цифровые)

CD/SACD, DVD (Коаксиальный)	Отношение сигнал/шум: 96 дБ (А, ФНЧ на 20 кГц)
--------------------------------	--

CD/SACD, DVD, TV/SAT, MD/DAT, VIDEO3 (Оптический)	Отношение сигнал/шум: 96 дБ (А, ФНЧ на 20 кГц)
--	--

Выходы

TAPE, MD/DAT
(REC OUT),
VIDEO 1, 2
(AUDIO OUT)

FRONT L/R,
CENTER,
SURROUND L/R,
SURROUND
BACK (L/R), SUB
WOOFER

EQUALIZER

Уровни усиления ±10 дБ, с шагом в 1 дБ

ЧМ-тюнер

Диапазон настройки 87,5 – 108,0 МГц
Антенна Проводная ЧМ-антенна

Клеммы для подсоединения антенн
75 Ом,
несбалансированные

Чувствительность

Монорежим: 18,3 дБf, 2,2 мкВ/75 Ом
Стереорежим: 38,3 дБf, 22,5 мкВ/
75 Ом

Используемая чувствительность
11,2 дБf, 1 мкВ/75 Ом

Отношение сигнал/шум

Монорежим: 76 дБ
Стереорежим: 70 дБ
Нелинейное искажение при 1 кГц
Монорежим: 0,3%
Стереорежим: 0,5%
Разделение 45 дБ при 1 кГц

Частотная характеристика
30 Гц – 15 кГц,
+0,5/-2 дБ
Селективность 60 дБ при 400 кГц

АМ-тюнер

Диапазон настройки
Модели с региональным кодом U, CA:
530 – 1710 кГц⁵⁾
(При шкале настройки
10 кГц)

531 – 1710 кГц⁵⁾
(При шкале настройки
9 кГц)

Модели с другими региональными кодами:
531 – 1602 кГц
(При шкале настройки
9 кГц)

Антенна Рамочная антенна
Используемая чувствительность
50 дБ/м (при 1000 кГц
или 999 кГц)

Отношение сигнал/шум
54 дБ (при 50 мВ/м)

Нелинейное искажение
0,5% (50 мВ/м, 400 Гц)

Селективность
При 9 кГц: 35 дБ
При 10 кГц: 40 дБ

5) Вы можете переключать шкалу настройки АМ-станции на 9 кГц или 10 кГц. После настройки на любую АМ-станцию выключите ресивер. Удерживая PRESET TUNING + или TUNING + кнопки нажатой, нажмите кнопку I/⏪. Все предустановленные станции стираются при переключении шкалы настройки. При возвращении шкалы настройки в 10 кГц (или 9 кГц), повторите вышеуказанную операцию.

Видео

Входы/Выходы
Видео: 1 В размах, 75 Ом
S-Видео: Y: 1 В размах, 75 Ом
C: 0,286 В размах,
75 Ом

COMPONENT VIDEO:

Y: 1 В размах, 75 Ом
R_B/C_B/B-Y: 0,7 В
размах, 75 Ом
R_R/C_R/R-Y: 0,7 В
размах, 75 Ом
Пропуск высокочастотных
сигналов частоты
80 МГц

Общие данные

Требования по электропитанию

Региональный код	Требования по электропитанию
U, CA	120 В переменного тока, 60 Гц

Региональный код	Требования по электропитанию
CEL	230 В переменного тока, 50/60 Гц
TW	110 В переменного тока, 60 Гц
CN	220-230 В переменного тока, 50/60 Гц
KR	220 В переменного тока, 60 Гц

Потребляемая электроэнергия
STR-DA5000ES:

Региональный код	Потребляемая электроэнергия
U, CEL, TW, CN	300 Ватт
CA	500 ВА

STR-DA3000ES:

Региональный код	Потребляемая электроэнергия
U, CEL, TW, CN, KR	280 Ватт
CA	470 ВА

Потребляемая мощность (в дежурном режиме)
1 Ватт

Выходы переменного тока

Региональный код	Выходы переменного тока
U, CA	2 переключаем., не более 120 Ватт/1 А MAX
CEL	1 переключаем., не более 100 Ватт MAX
TW	2 переключаем., не более 100 Ватт MAX
CN, KR	– (отсутствует розетка переменного тока)

Габариты 430 × 175 × 470 мм
включая выступающие детали и органы управления

Масса (ориентировочно)
13 кг

Аксессуары, поставляемые в комплекте

Проволочная ЧМ-антенна (1)
Рамочная АМ-антенна (1)
Кабель питания переменного тока (1)

STR-DA5000ES:

Пульт ДУ RM-LJ312 (1)
Батарейки R6 (размера AA) (3)

STR-DA3000ES:

Пульт ДУ RM-LG112 (1)
Батарейки R6 (размера AA) (2)

Модели с региональным кодом U, CA:

Пульт ДУ RM-US106 (1)
Батарейки R6 (размера AA) (2)

Подробнее о региональном коде применяемого компонента, смотрите стр. 3.

Конструкция и технические характеристики могут изменяться без дополнительной информации.

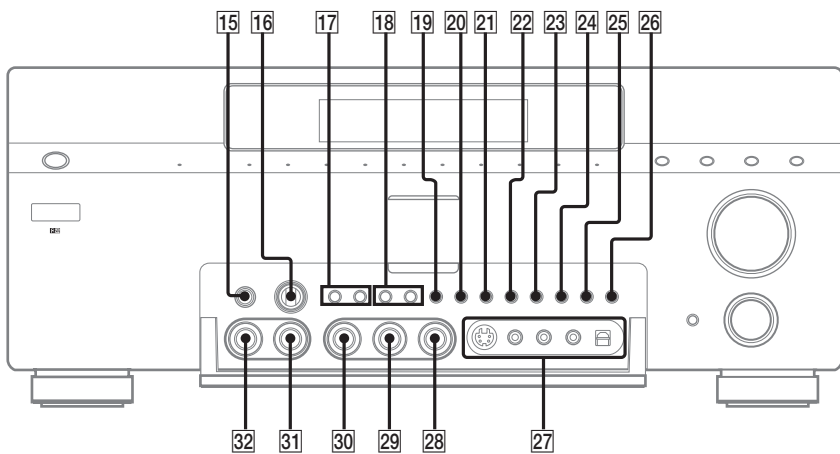
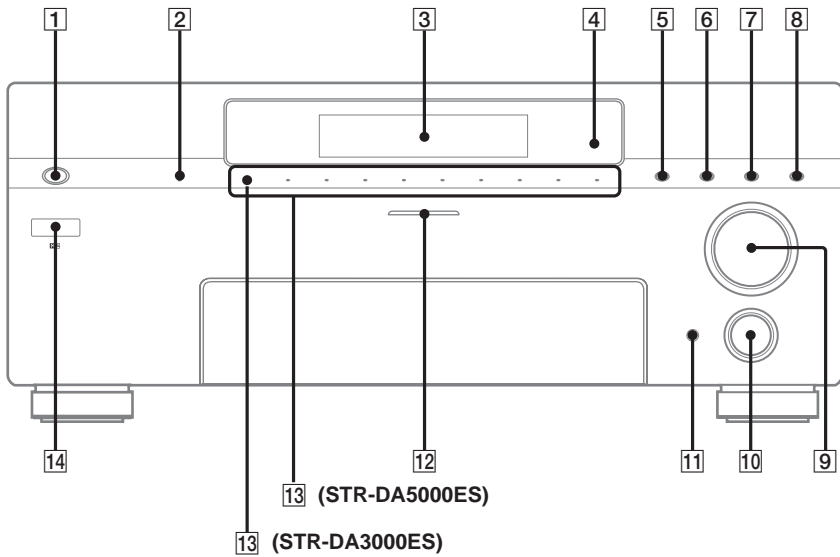

Предметный указатель

А

- Автоматическая настройка 26
- Аксессуары, поставляемые в комплекте 69

В

- Выбор
 - звуковое поле 37–38
 - компонент 25
 - фронтальная акустическая система 56

З

- Запись
 - на видеокассету 57
 - на аудиокассету или MD 57
- Звуковое поле
 - возврат 45
 - выбор 37–38
 - предварительно запрограммированное 37–38
 - настройка 43

И

- Изменение
 - дисплей 32
 - уровень эффекта 44

К

- Колонки
 - регулировка громкости колонок 23
 - размещение 16
 - импеданс 17
 - подключение 16

М

- Меню CIS 52
- Меню CUSTOMIZE 47
- Меню EQUALIZER 45
- Меню LEVEL 51
- Меню SPEAKER SET UP 19, 49
- Меню SURR SET UP 43, 50
- Меню TUNER 26, 55

Н

- Настройка
 - автоматически 26
 - предустановить станции 29
 - непосредственно 27

О

- Очистка памяти ресивера 18

П

- Предустановленные станции
 - как 29
 - как настраиваться 29
- Присваивание индексных наименований.
Смотрите Присваивание наименований
- Присваивание наименований 55
- Присваивание обозначений.
Смотрите Присваивание наименований
- Прямая настройка 27
- Перезапись *Смотрите* Запись

Р

- Редактирование.
Смотрите Запись
- Регулировка
 - громкость колонок 23
 - Параметр EQUALIZER 45
 - Параметр LEVEL 44, 51
 - Параметры CIS 52
 - Параметры CUSTOMIZE 47
 - Параметры SPEAKER SET UP 19, 49
 - Параметры SURR SET UP 43

Т

- Таймер Засыпания 56
- Тестовый тональный сигнал 23

Ц

- Цифровое Озвучивание Кинофильмов 37

У

- Уровень эффекта 44

Ч

- Частота пересечения 50

С

- CIS 52
- CONTROL A1 II 60

Р

- RDS 30