

Multi Channel AV Receiver

Инструкция по эксплуатации

STR-DA3500ES

©2009 Sony Corporation

ПРЕДУПРЕЖДЕНИЕ

Для снижения риска возникновения пожара или поражения электрическим током не следует подвергать данный аппарат воздействию дождя или влаги.

Для снижения риска возникновения пожара не следует закрывать вентиляционные отверстия аппарата газетами, скатертями, шторами и т.п. Не следует размещать на аппарате источники открытого пламени, как, например, зажженные свечи.

Не следует устанавливать устройство в закрытом пространстве, таком как книжный или встроенный шкаф.

Для снижения риска возникновения пожара или поражения электрическим током не следует допускать, чтобы на данный аппарат капала или выплескивалась жидкость, и не следует ставить на аппарат предметы, заполненные жидкостью, такие как вазы.

Поскольку сетевой штепсель используется для отключения устройства от питающей сети, подключайте устройство к легкодоступной розетке. При обнаружении отклонения в работе устройства следует незамедлительно вынуть сетевой штепсель из сетевой розетки.

Не следует подвергать батарейки или устройства с установленными батарейками перегреву, который возникает при воздействии солнечных лучей, пламени или подобного источника.

Пока аппарат включен в розетку электросети, он остается подключенным к сети электропитания, даже если питание на самом устройстве выключено.

Избыточное звуковое давление при применении наушников может вызвать потерю слуха.

Для покупателей в России



Многоканальный ресивер AV
Изготовитель: Сони Корпорейшн
Адрес: 1-7-1 Конан, Минато-ку,
Токио 108-0075, Япония
Страна-производитель: Малайзия

Для покупателей в странах Европы



Утилизация электрического и электронного оборудования (директива применяется в странах Евросоюза и других европейских странах, где действуют системы раздельного сбора отходов)



Утилизация использованных элементов питания (применяется в странах Евросоюза и других европейских странах, где действуют системы раздельного сбора отходов)

Информация для покупателей: следующая информация относится только к оборудованию, приобретенному в странах, где действуют директивы ЕС

Производителем данного устройства является корпорация Sony Corporation, 1-7-1 Konan Minato-ku Tokyo, 108-0075 Japan. Уполномоченным представителем по электромагнитной совместимости (EMC) и безопасности изделия является компания Sony Deutschland GmbH, Hedelfinger Strasse 61, 70327 Stuttgart, Germany. По вопросам обслуживания и гарантии обращайтесь по адресам, указанным в соответствующих документах.

О данном руководстве

- В данном руководстве приведены инструкции для модели STR-DA3500ES. Проверьте номер Вашей модели в нижнем правом углу на передней панели.
- В данном руководстве в иллюстративных целях, и при условии, что не указано иное, используются модели с кодом региона CEL. Любое отличие в работе четко указывается в тексте, например, “Только модели с кодом региона SEK”.
- Инструкции в данном руководстве описывают элементы управления на прилагаемом пульте дистанционного управления. Также можно использовать органы управления, расположенные на ресивере, если они имеют такие же и похожие названия, что и на пульте дистанционного управления.

Авторские права

Этот ресивер включает цифровые системы окружающего звука Dolby* Digital и Pro Logic Surround, а также систему DTS** Digital Surround.

- * Изготовлено по лицензии компании Dolby Laboratories. Долби и знак в виде двойной буквы D являются торговыми марками компании Dolby Laboratories.
- ** Изготовлено по лицензии по патентам США №№: 5451942; 5956674; 5974380; 5978762; 6226616; 6487535; 7212872; 7333929; 7392195; 7272567 а также другими патентами и заявками на патенты в США и других странах. DTS является зарегистрированной торговой маркой, а логотипы DTS, Symbol, DTS-HD и DTS-HD Master Audio являются торговыми марками корпорации DTS, Inc. © 1996-2008 DTS, Inc. Все права защищены.

“Neural-THX” и “NEURAL-THX”, введенные в инструкции по эксплуатации и отображаемые на панели индикации и на экране меню GUI, означают технологию декодирования сигнала Neural-THX Surround.

Данное изделие, использующее технологию Neural-THX® Surround, изготовлено по лицензии Neural Audio Corporation и THX Ltd. Настоящим компания Sony Corporation предоставляет пользователю неисключительное, без права передачи, ограниченное право на использование данного изделия, охраняемое патентом США и иностранным патентом, патентом, вопрос о выдаче которого рассматривается, и других технологий или торговых марок, принадлежащих Neural Audio Corporation и THX Ltd. “Neural Surround”, “Neural Audio”, “Neural” и “NRL” являются торговыми марками и логотипами, принадлежащими Neural Audio Corporation, THX является торговой маркой THX Ltd., которая может быть зарегистрирована в нескольких юрисдикциях. Все права защищены.

Данный ресивер включает технологию High-Definition Multimedia Interface (HDMI™).

HDMI, логотип HDMI и High-Definition Multimedia Interface являются торговыми марками или зарегистрированными марками HDMI Licensing LLC.

Тип шрифта (Shin Go R), установленного на данном ресивере, предоставлен компанией MORISAWA & COMPANY LTD. Эти названия являются торговыми марками компании MORISAWA & COMPANY LTD., и авторское право на шрифт также принадлежит MORISAWA & COMPANY LTD.

iPod является торговой маркой Apple Inc., зарегистрированной в США и других странах. Все другие торговые марки и зарегистрированные торговые марки принадлежат соответственно их владельцам. В данном руководстве знаки ™ и ® не указываются.

Словесный знак Bluetooth и логотипы принадлежат компании Bluetooth SIG, Inc.; любое использование таких знаков осуществляется только по лицензии Sony Corporation.

Другие торговые марки и торговые названия товара принадлежат соответственно их владельцам.

продолжение следует

“M-crew Server” является торговой маркой Sony Corporation.

“x.v.Color (x.v.Colour)” и логотип “x.v.Color (x.v.Colour)” являются торговыми марками Sony Corporation.

“BRAVIA” является торговой маркой компании Sony Corporation.

Оглавление

Подготовка к эксплуатации

| | |
|--|----|
| Описание и расположение частей | 8 |
| 1: Установка колонок | 18 |
| 2: Подключение колонок | 21 |
| 3: Подключение телевизора | 23 |
| 4а: Подключение аудиокomпонентов | 24 |
| 4б: Подключение видеокomпонентов | 30 |
| 5: Подключение антенн | 42 |
| 6: Подготовка ресивера и пульта дистанционного управления | 43 |
| 7: Управление ресивером с помощью GUI (Graphical User Interface) | 46 |
| 8: Настройка колонок | 50 |
| 9: Автоматическая калибровка настроек соответствующей колонки (Auto Calibration) | 52 |

Воспроизведение

| | |
|--|----|
| Выбор компонента | 60 |
| Прослушивание Super Audio CD/CD | 62 |
| Просмотр DVD/Blu-ray Disc | 63 |
| Использование приставки для видеоигр | 64 |
| Просмотр видео | 65 |

Функции усилителя

| | |
|--|----|
| Настройки для аудио (меню настроек Audio) | 66 |
| Настройки для видео (меню настроек Video) | 67 |
| Настройка для HDMI (меню настроек HDMI) | 67 |
| Настройки для системы (меню настроек System) | 69 |

Использование функции объемного звучания

| | |
|--|----|
| Использование предварительно запрограммированного звукового поля | 69 |
| Восстановление исходных установок для звуковых полей | 76 |
| Использование эффекта объемного звучания при низких уровнях громкости (NIGHT MODE) | 77 |

Расширенная настройка колонок

| | |
|--|----|
| Регулирование настроек колонок вручную | 77 |
| Настройка эквалайзера | 83 |

Функции тюнера

| | |
|---|----|
| Прослушивание радиопередач в диапазонах FM/AM | 84 |
| Использование системы радиоданных (RDS) | 87 |

Функции “BRAVIA” Sync

| | |
|---|----|
| Использование функций “BRAVIA” Sync | 89 |
| Подготовка функции Контроль по HDMI | 92 |
| Воспроизведение компонентов одним касанием (One-Touch Play - Воспроизведение одним касанием) | 94 |
| Прослушивание звука телевизора через колонки, подключенные к ресиверу (System Audio Control - Системное управление аудио) | 94 |
| Выключение ресивера с помощью телевизора (System Power-Off - Системное отключение) | 95 |
| Просмотр фильмов с оптимальным звуковым полем (Theater Mode Sync) | 96 |
| Автоматическая синхронизация звука при 24p-сигнале | 96 |

Использование функций мультизоны

| | |
|---|-----|
| Назначение функции мультизоны | 97 |
| Настройка работы мультизоны | 98 |
| Переключение настройки зоны на пульте дистанционного управления | 102 |

Другие операции

| | |
|---|-----|
| Преобразование аналоговых входных видеосигналов | 104 |
| Прослушивание звука/просмотр изображения с компонентов, подключенных к DIGITAL MEDIA PORT | 105 |
| Присваивание названий входам | 110 |
| Переключение между цифровым и аналоговым входом аудио (INPUT MODE) | 111 |
| Прослушивание звука/просмотр изображения с других входов | 112 |
| Изменение дисплея | 114 |
| Использование таймера отключения | 118 |
| Запись с помощью ресивера | 118 |
| Использование соединения двухполосного усилителя | 120 |
| Управление без подключения к телевизору | 121 |

Использование пульта дистанционного управления

| | |
|--|-----|
| Управление каждым компонентом с помощью многофункционального пульта дистанционного управления | 131 |
| Программирование пульта дистанционного управления | 134 |
| Выполнение некоторых команд в автоматической последовательности (Macro Play) | 138 |
| Настройка кодов пульта дистанционного управления, которые не сохранены на пульте дистанционного управления | 140 |
| Удаление всего содержимого памяти пульта дистанционного управления | 143 |

Дополнительная информация

| | |
|--|-----|
| Глоссарий | 144 |
| Меры предосторожности | 148 |
| Поиск и устранение неисправностей | 150 |
| Технические характеристики | 157 |
| Алфавитный указатель | 159 |

Описание и расположение частей

Передняя панель

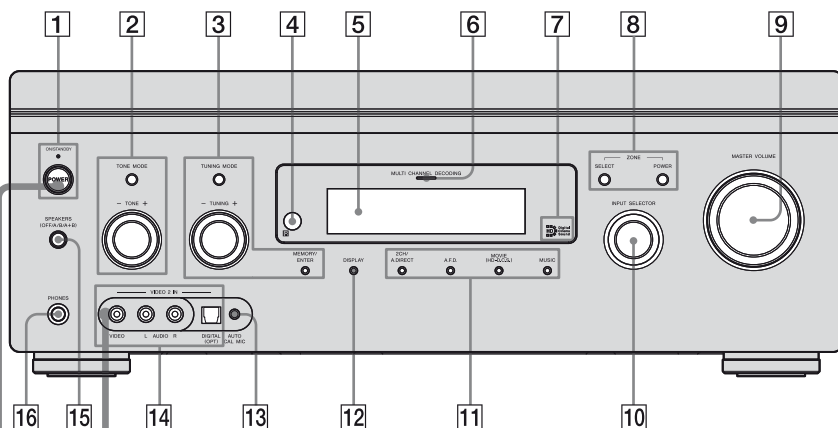

Снятие крышки

Нажмите кнопку PUSH.
Снятую крышку храните в
недоступном для детей месте.

Положения кнопки POWER

Выкл.

Ресивер выключен (индикатор ON/
STANDBY гаснет) (начальная настройка).
Нажмите POWER, для включения
ресивера. Включение ресивера с помощью
пульт дистанционного управления
невозможно.

Вкл./Режим ожидания

Нажатие кнопки I/⏻ на пульт
дистанционного управления
- включает ресивер (индикатор ON/
STANDBY горит зеленым цветом).
- устанавливает ресивер в режим ожидания
(индикатор ON/STANDBY горит
красным цветом).
При нажатии кнопки POWER на ресивере
ресивер выключается.

| Название | Функция |
|---|--|
| 1 POWER | Нажмите для включения или выключения ресивера. |
| Индикатор ON/STANDBY | Указывает на состояние ресивера. |
| 2 TONE MODE TONE +/- | Регулирует низкие и высокие частоты для переднего, центрального канала, канала объемного звучания/заднего объемного звучания. Несколько раз нажмите кнопку TONE MODE, чтобы выбрать нужный пункт, затем поверните регулятор TONE +/-, чтобы отрегулировать уровень (стр. 124). |
| 3 TUNING MODE TUNING +/- MEMORY/ ENTER | Нажмите для работы с тюнером (FM/AM) (стр. 130-131). |
| 4 Датчик дистанционного управления | Принимает сигналы с пульта дистанционного управления. |
| 5 Дисплей | Здесь появляется текущее состояние выбранного компонента или список пунктов, которые можно выбрать (стр. 115). |

| Название | Функция |
|--|--|
| 6 Индикатор MULTI CHANNEL DECODING | Горит при декодировании многоканальных аудиосигналов. |
| 7 Индикатор HD Digital Cinema Sound | Загорается, когда выбрано звуковое поле HD-D.C.S. (стр. 75). |
| 8 ZONE POWER/ SELECT | Нажмите несколько раз ZONE SELECT, чтобы выбрать зону 2, зону 3 или основную зону. Каждое нажатие кнопки ZONE POWER включает или выключает выходные сигналы в выбранной зоне (стр. 97). |
| 9 MASTER VOLUME | Поворачивайте, чтобы отрегулировать одновременно уровень громкости всех колонок. |
| 10 INPUT SELECTOR | Поворачивайте для выбора источника входного сигнала для воспроизведения. Чтобы выбрать источник входного сигнала для зон 2 или 3, нажмите кнопку ZONE SELECT (8) для выбора зоны 2 или зоны 3, затем поверните селектор INPUT SELECTOR для выбора источника входного сигнала. |

| Название | Функция |
|----------------------------------|---|
| 11 2CH/A.DIRECT | Нажмите, чтобы выбрать звуковое поле (стр. 129) или переключить аудио выбранного входа на аналоговый сигнал без выполнения каких-либо регулировок (стр. 129). |
| A.F.D. | Нажмите для |
| MOVIE | выбора звукового |
| (HD-D.C.S.) | поля (стр. 129). |
| MUSIC | |
| 12 DISPLAY | Нажмите несколько раз для выбора информации, отображаемой на дисплее. |
| 13 Разъём AUTO CAL MIC | Для подсоединения прилагаемого микрофона-оптимизатора для функции Digital Cinema Auto Calibration (стр. 53). |
| 14 Разъёмы VIDEO 2 IN | Для подключения аудио/видеокомпонента, такого как видеокамера или приставка для видеоигр. |
| 15 SPEAKERS (OFF/A/B/A+B) | Переключает на OFF, A, B, A+B передние колонки (стр. 51). |
| 16 Разъём PHONES | Для подсоединения наушников. |

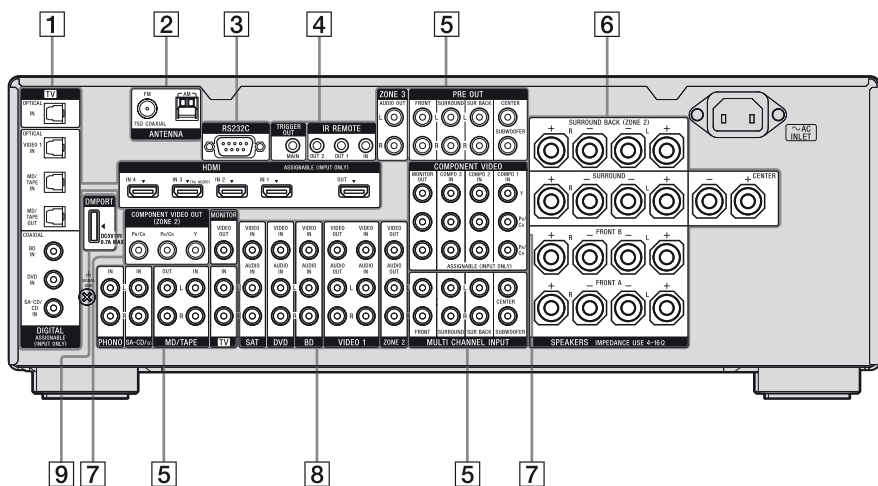

1 Секция DIGITAL INPUT/OUTPUT



Разъёмы OPTICAL IN/OUT

Для подсоединения DVD-проигрывателя, Super Audio CD-проигрывателя и т.п. Разъём COAXIAL обеспечивает улучшенное качество звука (стр. 23, 25, 35, 36).



Разъёмы COAXIAL IN



Разъёмы HDMI IN/OUT*

Для подсоединения DVD-проигрывателя, Blu-ray Disc-проигрывателя или спутникового тюнера и т.п. Изображение выводится через телевизор или проектор, тогда как звук может выводиться из телевизора и/или колонок, подключенных к данному ресиверу (стр. 23, 31).

2 Секция ANTENNA



Разъём FM ANTENNA

Для подсоединения прилагаемой проволочной антенны FM (стр. 42).



Разъём AM ANTENNA

Для подсоединения прилагаемой рамочной антенны AM (стр. 42).

3 Разъём RS232C

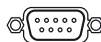

Используется для обслуживания и сервиса.

4 Разъемы управления для подключения оборудования Sony и других внешних компонентов

 Разъемы IR REMOTE IN/OUT Для подключения ИК-ретранслятора (стр. 98).

 Разъем TRIGGER OUT Для подключения к реле включения/выключения питания других компонентов, совместимых со входами 12V TRIGGER (стр. 101).

5 Секция AUDIO INPUT/OUTPUT

 Белый (L) Разъемы AUDIO IN/OUT Для подсоединения кассетной деки или MD-деки и т.п. (стр. 23, 25, 29).

 Красного (R)

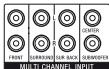
 Разъемы MULTI CHANNEL INPUT Для подключения Super Audio CD-проигрывателя или DVD-проигрывателя с аналоговым аудио разъемом для 7.1-канального или 5.1-канального звука (стр. 27).

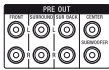
 Разъемы PRE OUT Для подключения к внешнему усилителю (стр. 21).

 Разъемы ZONE 3 AUDIO OUT Для подключения компонента в зоне 3 (стр. 99).

6 Секция SPEAKERS

 Для подключения колонок (стр. 21).

7 Секция COMPONENT VIDEO INPUT/OUTPUT

 Зеленого (Y) Разъемы Y, P_B/C_B, P_R/C_R IN/OUT* Для подсоединения DVD-проигрывателя, телевизора или спутникового тюнера и т.п. (стр. 23, 35, 37).

 Синего (P_B/C_B)

 Красного (P_R/C_R)

8 Секция VIDEO/AUDIO INPUT/OUTPUT

 Белый (L) Разъемы AUDIO IN/OUT Для подсоединения видеомаягнитофона или DVD-проигрывателя, и т.п. (стр. 23, 35, 36, 37, 38).

 Красного (R)

 Желтым Разъемы VIDEO IN/OUT*

 Разъемы AUDIO OUT Разъем VIDEO OUT Для подключения компонента в зоне 2 (стр. 98).

9 DMPORT

 Для подключения Sony DIGITAL MEDIA PORT адаптера (стр. 25).

* Просмотр выбранного входящего изображения можно осуществлять при подсоединении телевизора к разъёму MONITOR OUT или HDMI OUT (стр. 23). Управление данным ресивером можно осуществлять с помощью GUI (Graphical User Interface) (стр. 46).

Пульт дистанционного управления

Пульт дистанционного управления, входящий в комплект, можно использовать для управления ресивером и аудио/видео компонентами Sony, для управления которыми он предназначен (стр. 134).

Многофункциональный пульт дистанционного управления (RM-AAL027)

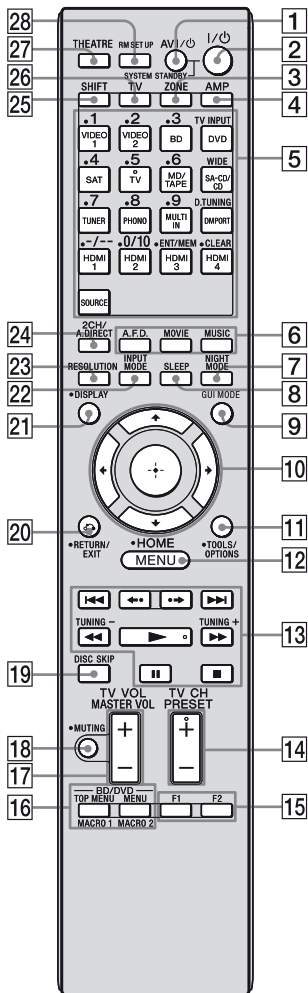

| Название | Функция |
|-----------------------------------|---|
| 1 AV I/⏻ (вкл./режим ожидания) | Нажмите для включения или выключения аудио/видео компонентов, на управление которыми данный пульт дистанционного управления предназначен (стр. 134). Чтобы включить или выключить телевизор, нажмите кнопку TV (26), затем нажмите кнопку AV I/⏻. Одновременное нажатие кнопок I/⏻ (2) выключит ресивер и другие компоненты Sony (SYSTEM STANDBY). Примечание Функция переключателя AV I/⏻ меняется автоматически при каждом нажатии кнопок ввода (5). |
| 2 I/⏻ (вкл./режим ожидания) | Нажмите, чтобы включить ресивер или установить его в режим ожидания. Если выбрана зона 2 или зона 3, то при нажатии этой кнопки включается или выключается только основной ресивер. Для выключения всех компонентов Sony, включая усилитель в зоне 2 и зоне 3, нажмите одновременно кнопки I/⏻ и AV I/⏻ (1) (SYSTEM STANDBY). В целях энергосбережения в режиме ожидания установите функции "Control for HDMI" (стр. 89) и "Installer Mode" на "OFF". |
| 3 ZONE | Нажмите для переключения на управление из зоны 2 или зоны 3 (стр. 102). |
| 4 AMP | Нажмите для включения управления ресивером (стр. 46). |

продолжение следует



| Название | Функция |
|--|---|
| 5 Кнопки ввода (TV^b) | Нажмите одну из кнопок для выбора нужного компонента. При нажатии любой кнопки ввода ресивер включается. Управление компонентами является заводской настройкой кнопок Sony (стр. 60). Вы можете запрограммировать пульт дистанционного управления для управления компонентами не-Sony, следуя указаниям в разделе “Программирование пульта дистанционного управления” (стр. 134). |
| SOURCE | Нажмите для вывода текущих входных сигналов из основной зоны в зону 2 и зону 3 (стр. 103). |
| Цифровые кнопки (номер 5^b) | Нажмите кнопку SHIFT (25), затем нажмите цифровую кнопку для <ul style="list-style-type: none"> – предварительной установки/настройки на предварительно установленные станции. – выбора номеров дорожек при воспроизведении с DVD-проигрывателя, MD-деки и т.п. Нажмите кнопку 0/10 для выбора дорожки номер 10. – выбора номеров каналов видеомагнитофона, спутникового тюнера и т.п. Нажмите кнопку TV (26), затем нажимайте цифровые кнопки для выбора телевизионных каналов. |
| TV INPUT | Нажмите кнопку TV (26), затем нажмите кнопку TV INPUT, чтобы выбрать входной сигнал (вход ТВ или видео вход). |
| WIDE | Нажмите кнопку TV (26), затем нажмите несколько раз кнопку WIDE, чтобы выбрать режим широкого изображения. |

| Название | Функция |
|-----------------------------|---|
| D.TUNING | Нажмите кнопку SHIFT (25), затем нажмите D.TUNING, чтобы войти в режим прямой настройки (стр. 130). |
| -/-- | Нажмите кнопку SHIFT (25), затем нажмите -/-- для выбора режима ввода канала, один или две цифры видеомагнитофона, спутникового тюнера и т.п. Нажмите кнопку TV (26), затем нажимайте -/-- для выбора режима ввода канала телевизора. |
| ENT/MEM | Нажмите кнопку SHIFT (25), затем нажмите ENT/MEM, чтобы <ul style="list-style-type: none"> – ввода значения после выбора канала, диска или дорожки с помощью цифровых кнопок. – сохранения станцию во время работы с тюнером. Нажмите TV (26), затем нажмите кнопку ENT/MEM, чтобы ввести значение телевизора Sony. |
| CLEAR | Нажмите кнопку SHIFT (25), затем нажмите CLEAR, чтобы <ul style="list-style-type: none"> – удаления ошибки, допущенной при нажатии неправильной цифровой кнопки. – вернуться к непрерывному воспроизведению и т.п. спутникового тюнера, DVD-проигрывателя, и т.п. |
| 6 A.F.D. MOVIE MUSIC | Нажмите для выбора звукового поля (стр. 129). |
| 7 NIGHT MODE | Нажмите, чтобы активировать функцию NIGHT MODE (стр. 77). |

| Название | Функция |
|--|---|
| 8 SLEEP | Нажмите, чтобы активировать функцию таймера отключения и настроить интервал, по истечении которого ресивер отключится автоматически (стр. 118). |
| 9 GUI MODE | Нажмите, чтобы переключить режим отображения меню между GUI MODE (меню отображается на экране телевизора) и DISPLAY MODE (меню отображается на дисплее). |
| 10  | Нажмите $\uparrow/\downarrow/\leftarrow/\rightarrow$, чтобы выбрать пункты меню. Затем нажмите кнопку \oplus , чтобы ввести выбранный пункт. |
| 11 TOOLS/ OPTIONS | Нажмите для отображения и выбора пунктов из меню опций для ресивера, DVD-проигрывателя, Blu-ray Disc-проигрывателя и т.п. Нажмите TV (26), затем нажмите кнопку TOOLS/OPTIONS, чтобы отобразить на дисплее опции телевизора Sony. |
| 12 MENU | Нажмите AMP (4), затем нажмите MENU для отображения меню управления ресивером. Нажмите MENU для отображения меню управления аудио/видеокомпонентами. |
| HOME | Нажмите TV (26), затем нажмите кнопку HOME, чтобы отобразить на дисплее меню телевизора. Затем для выполнения необходимых операций в меню используйте кнопку $\uparrow/\downarrow/\leftarrow/\rightarrow$ и \oplus . |

| Название | Функция |
|--|--|
| 13  | Нажмите для управления DVD-проигрывателем, Blu-ray Disc-проигрывателем, компонентом, подключенным к адаптеру DIGITAL MEDIA PORT и т.п. |
| \leftarrow/\rightarrow | Нажмите, чтобы выбрать альбом. |
| TUNING +/- | Нажмите, чтобы выбрать станцию (стр. 130). |
| 14 PRESET + b)/- | Нажмите, чтобы зарегистрировать станции FM/AM или выбрать предварительно установленные станции. |
| TV CH + b)/- | Нажмите TV (26), затем нажмите TV CH +/- для управления телевизором, спутниковым тюнером, видеомагнитофоном и т.п. |
| 15 F1/F2 | Нажмите, чтобы выбрать компонент для управления. <ul style="list-style-type: none"> • HDD/DISC combo F1: HDD F2: DVD, Blu-ray Disc • DVD/VHS combo F1: DVD, Blu-ray Disc F2: VHS |
| 16 BD/DVD TOP MENU, MENU | Нажмите, чтобы вывести на телевизионный экран меню диска DVD или Blu-ray Disc. Затем для выполнения необходимых операций в меню используйте кнопку $\uparrow/\downarrow/\leftarrow/\rightarrow$ и \oplus (стр. 133). |
| MACRO 1, MACRO 2 | Нажмите кнопку MACRO 1 или MACRO 2, чтобы установить макро функцию (стр. 138). |
| 17 MASTER VOL +/- | Нажмите, чтобы отрегулировать одновременно уровень громкости всех колонок. |
| TV VOL +/- | Нажмите кнопку TV (26), затем нажмите кнопку TV VOL +/-, чтобы отрегулировать уровень громкости телевизора. |

продолжение следует

| Название | Функция |
|--|---|
| 18 MUTING | Нажмите для временного отключения звука. Еще раз нажмите кнопку MUTING , чтобы восстановить звук. Нажмите кнопку TV (26), затем нажмите кнопку MUTING , чтобы активировать функцию отключения звука телевизора. |
| 19 DISC SKIP | Нажмите для перехода к диску при использовании чейнджера для нескольких дисков. |
| 20 RETURN/ EXIT  | Нажмите, чтобы вернуться к предыдущему меню или выйти из меню, пока-меню или экранные инструкции видеоманитора, DVD-проигрывателя и т.п. отображены на экране телевизора. Нажмите кнопку TV (26), затем нажмите RETURN/EXIT  , чтобы вернуться к предыдущему меню или выйти из меню телевизора, пока меню отображается на экране телевизора. |
| 21 DISPLAY | Нажмите, чтобы выбрать информацию, отображаемую на дисплее, телевизионном экране видеоманитора, спутникового тюнера и т.п. Нажмите TV (26), затем нажмите DISPLAY , чтобы вывести на телевизионный экран информацию о телевизоре. |
| 22 INPUT MODE | Нажмите для выбора режима входа, когда одни и те же компоненты подсоединены сразу к цифровому и аналоговому разъёмам (стр. 111). |
| 23 RESOLUTION | Нажмите несколько раз для смены разрешающей способности сигналов, выходящих из разъёма HDMI OUT или COMPONENT VIDEO MONITOR OUT (стр. 104). |

| Название | Функция |
|-----------------------------|---|
| 24 2CH/ A.DIRECT | Нажмите, чтобы выбрать звуковое поле (стр. 129) или переключить аудио выбранного входа на аналоговый сигнал без выполнения каких-либо регулировок (стр. 129). |
| 25 SHIFT | Нажмите, чтобы загорелась кнопка для активизации кнопок, выделенных розовым цветом. |
| 26 TV | Нажмите, чтобы загорелась кнопка для активизации управления телевизором (кнопки, выделенные желтым цветом). |
| 27 THEATRE | Нажмите для включения или выключения режима домашнего кинотеатра при подключении ресивера к изделиям, оснащенным технологией “BRAVIA” Sync. Примечание Данная кнопка будет работать только при условии, что Ваш телевизор совместим с режимом домашнего кинотеатра. Для получения подробной информации ознакомьтесь с инструкцией по эксплуатации, прилагаемой к телевизору. |
| 28 RM SET UP | Нажмите для установки пульта дистанционного управления. |

a) Для получения информации по кнопкам, которые можно использовать для управления каждым компонентом, см. таблицу на стр. 133.

b) На кнопках **TV/5**,  и **PRESET +/TV CH +** имеются тактильные точки.

Использование тактильных точек облегчает управление ресивером.





Примечания

- Некоторые функции, описанные в данном разделе, на отдельных моделях могут не работать.
- Приведенное выше описание предназначено для использования исключительно в качестве примера. Поэтому для некоторых компонентов действия, описанные выше, могут оказаться невозможными, а функции могут работать иначе.

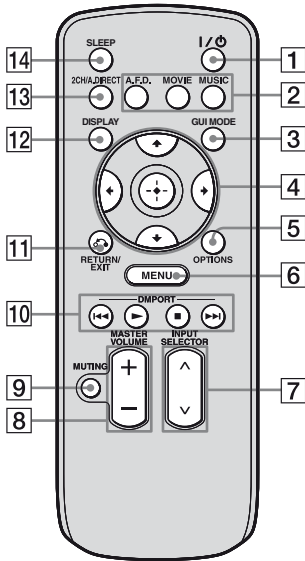
Обычный пульт дистанционного управления (RM-AAU039)

Данный пульт дистанционного управления может использоваться исключительно для управления ресивером. Управление главными функциями ресивера можно осуществлять, выполняя простые операции с помощью данного пульта дистанционного управления.



| Название | Функция |
|--|---|
| 1 I/⏻ (вкл./режим ожидания) | Нажмите для включения или выключения ресивера. |
| 2 A.F.D. MOVIE MUSIC | Нажмите для выбора звукового поля (стр. 129). |
| 3 GUI MODE | Нажмите для отображения меню на экране телевизора для управления ресивером. |
| 4  ⬆️/⬇️/⬆️/⬇️ | После нажатия кнопки GUI MODE (3), нажмите ⬆️/⬇️/⬆️/⬇️ для выбора пунктов меню. Затем нажмите кнопку ⊕, чтобы ввести выбранный пункт. |
| 5 OPTIONS | Нажмите для отображения и выбора пунктов из меню опций. |
| 6 MENU | Нажмите для отображения меню управления ресивером. |
| 7 INPUT SELECTOR Λ/V | Нажмите для выбора источника входного сигнала для воспроизведения. |
| 8 MASTER VOLUME +/- | Нажмите, чтобы отрегулировать уровень громкости. |
| 9 MUTING | Нажмите для временного отключения звука. Еще раз нажмите кнопку, чтобы восстановить звук. |
| 10 DMPORT | Нажмите для управления компонентом, подключенным к адаптеру DIGITAL MEDIA PORT (стр. 60). |
|  | Запуск воспроизведения. |
|  | Остановка воспроизведения. |
|  | Пропуск дорожек. |
| 11 RETURN/ EXIT  | Нажмите, чтобы вернуться к предыдущему меню или выйти из меню. |

продолжение следует

| Название | Функция |
|-----------------------------|---|
| 12 DISPLAY | Нажмите для выбора информации, отображаемой на панели индикации. |
| 13 2CH/ A.DIRECT | Нажмите, чтобы выбрать звуковое поле (стр. 129) или переключить аудио выбранного входа на аналоговый сигнал без выполнения каких-либо регулировок (стр. 129). |
| 14 SLEEP | Нажмите, чтобы активировать функцию таймера отключения и настроить интервал, по истечении которого ресивер отключится автоматически (стр. 118). |

1: Установка колонок

Данный ресивер позволяет использовать 7.1-канальную систему (7 колонок и сабвуфер).

Использование 5.1/7.1-канальной системы

Для обеспечения многоканального эффекта объемного звучания, подобного звучанию в кинотеатре, требуется пять колонок (две передние колонки, центральная колонка и две колонки объемного звучания) и сабвуфер (5.1-канальная система).

Пример конфигурации 5.1-канальной акустической системы

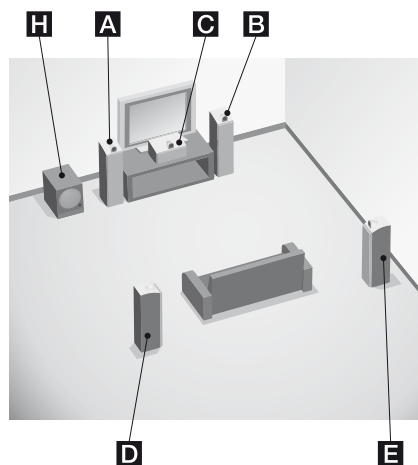

- A** Передняя колонка (левая)
- B** Передняя колонка (правая)
- C** Центральная колонка
- D** Колонка объемного звучания (левая)
- E** Колонка объемного звучания (правая)
- H** Сабвуфер

Подсоединив одну дополнительную заднюю колонку объемного звучания (6.1-канальная система) или две задние колонки объемного звучания (7.1-канальная система), можно обеспечить высокую точность воспроизведения звука программного обеспечения диска DVD или Blu-ray, записанного в формате Surround EX.

Пример конфигурации 7.1-канальной акустической системы

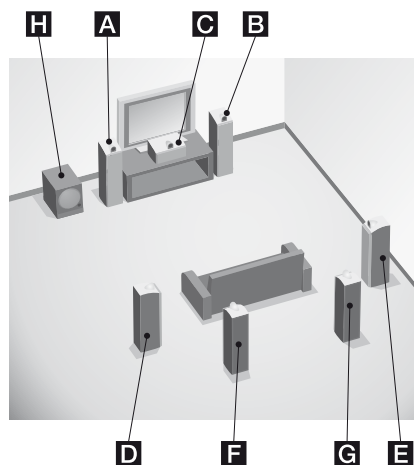

- A** Передняя колонка (левая)
- B** Передняя колонка (правая)
- C** Центральная колонка
- D** Колонка объемного звучания (левая)
- E** Колонка объемного звучания (правая)
- F** Задняя колонка объемного звучания (левая)
- G** Задняя колонка объемного звучания (правая)
- H** Сабвуфер

Советы

- Угол **A** должен быть таким же.

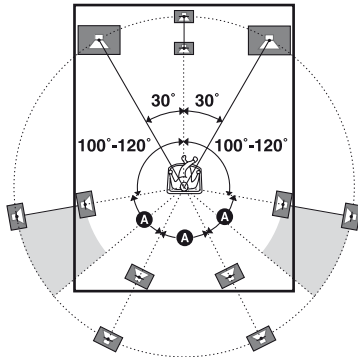

- При подсоединении 6.1-канальной акустической системы заднюю колонку объемного звучания следует располагать за позицией прослушивания.

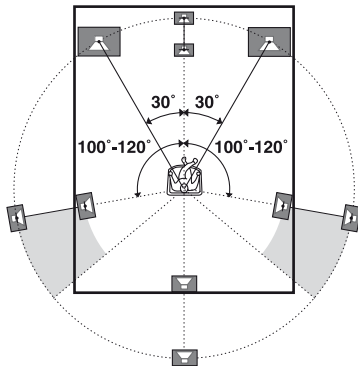

- Так как сабвуфер не производит высоко направленные сигналы, его можно установить в любом месте.

2: Подключение колонок

Перед подключением шнуров убедитесь, что сетевой шнур переменного тока отключен.

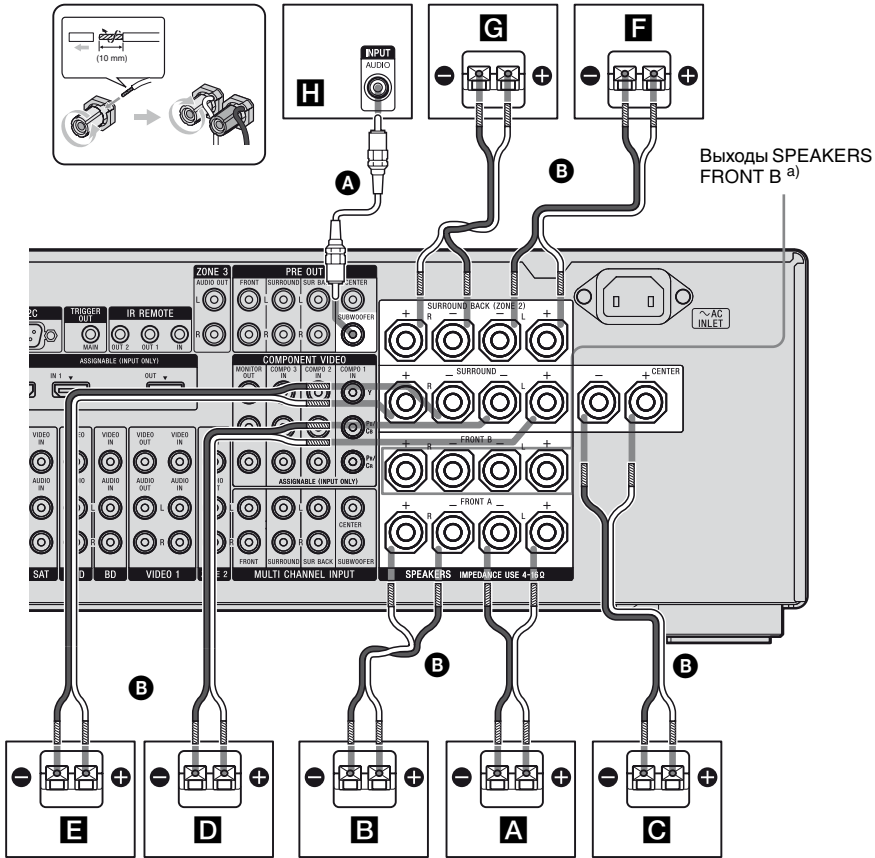

- A** Монофонический аудишнур (не прилагается)
- B** Шнуры колонок (не прилагаются)

- | | |
|--|---|
| <ul style="list-style-type: none"> A Передняя колонка A (Левая) B Передняя колонка A (Правая) C Центральная колонка D Колонка объемного звучания (Левая) E Колонка объемного звучания (Правая) | <ul style="list-style-type: none"> F Задняя колонка объемного звучания (Левая)^{b)} G Задняя колонка объемного звучания (Правая)^{b)} H Сабвуфер^{c)} |
|--|---|

продолжение следует

- a) Если у Вас имеется дополнительная передняя акустическая система, подключите ее к выходам SPEAKERS FRONT В. Необходимую для использования переднюю акустическую систему можно выбрать с помощью кнопки SPEAKERS (OFF/A/B/A+B), расположенной на передней панели (стр. 51).
- b) При подключении только одной задней колонки объемного звучания подсоедините ее к выходам SPEAKERS SURROUND BACK L.
- c) Если подключен сабвуфер с функцией автоматического перехода в режим ожидания, при просмотре фильмов отключите эту функцию. Если функция перехода в режим ожидания будет включена, переключение сабвуфера в режим ожидания будет выполняться автоматически в зависимости от уровня подаваемого на него входного сигнала, а вывод звука при этом может прекратиться.

Примечания

- При подключении всех колонок с номинальным импедансом 8 Ом и выше установите параметр “Impedance” в меню настроек Speaker на значение “8 Ω”. При других подключениях установите его на значение “4 Ω”. Подробнее смотрите в разделе “8: Настройка колонок” (стр. 50).
- Перед подсоединением сетевого шнура переменного тока убедитесь, что металлические провода шнуров колонок не соприкасаются друг с другом в пространстве между выходами SPEAKERS.

Совет

Для подключения некоторых колонок к другому силовому усилителю следует использовать разъемы PRE OUT. Такой же сигнал выводится с выходов SPEAKERS и разъемов PRE OUT. Например, если Вы хотите подключить только передние колонки к другому усилителю, подсоедините усилитель к разъемам PRE OUT FRONT L и R.

Подключение в ZONE 2

Можно назначить выходы **F** и **G** выходов SPEAKERS SURROUND BACK на колонки в зоне 2. Установите “Sur Back Assign” на “ZONE2” в меню настроек Speaker. Подробнее о подключении и управлении в зоне 2 смотрите в разделе “Использование функций мультizona” (стр. 97).

3: Подключение телевизора

Выбранное входящее изображение можно просматривать, если подключить телевизор к разъёму MONITOR OUT или HDMI OUT. Управление данным ресивером можно осуществлять с помощью GUI (Graphical User Interface).

Нет необходимости производить подключение всех шнуров. Подключите аудио и видеосхуры к соответствующим разъёмам Ваших компонентов. Перед подключением шнуров убедитесь, что сетевой шнур переменного тока отключен.

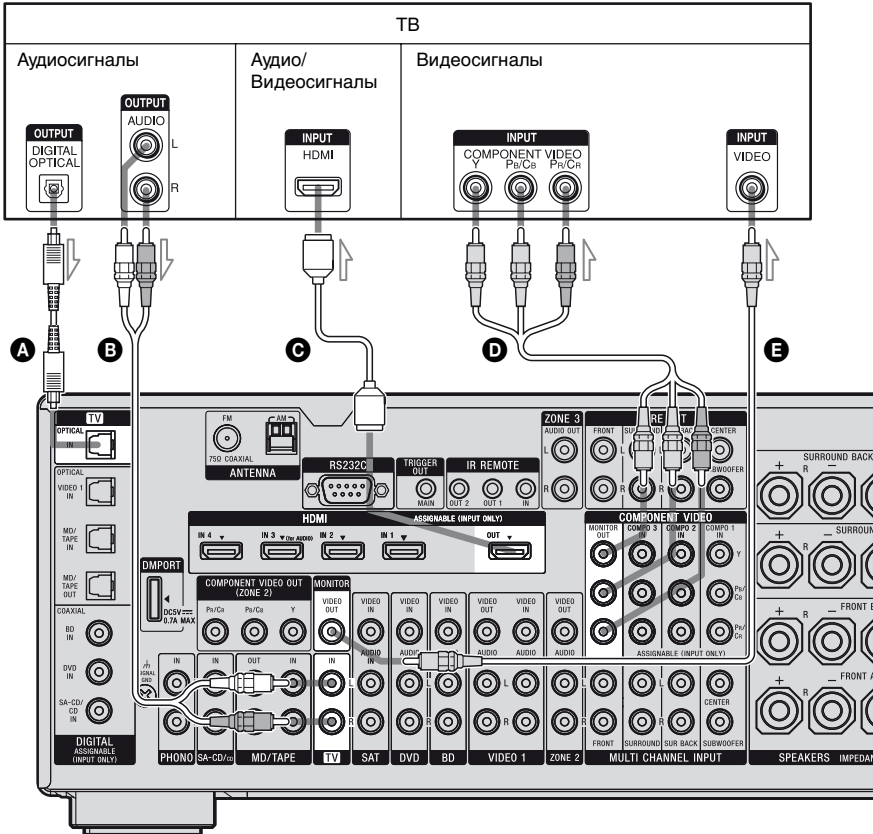

- A** Оптический цифровой шнур (не прилагается)
- B** Аудиошнур (не прилагается)
- C** HDMI кабель (не прилагается)
- D** Шнур компонентного видео (не прилагается)
- E** Видеошнур (не прилагается)

Компания Sony рекомендует использовать разрешенный к применению HDMI-кабель или HDMI-кабель Sony.

продолжение следует

Примечания

- При выводе видео и аудио сигналов воспроизводимого компонента на телевизор через ресивер следует убедиться, что ресивер включен. Если только питание ресивера не включено, ни видео, ни аудиосигналы передаваться не будут.
- Изображение, выводимое на экран телевизора, может быть искажено по причине состояния соединения между телевизором и антенной. В таком случае установите антенну подальше от ресивера.
- Не следует сгибать или связывать оптический цифровой шнур.
- При подключении оптических цифровых шнуров штекеры следует вставлять прямо до щелчка, пока она не встанет на место.

Советы

- Ресивер имеет функцию преобразования видео. Подробнее смотрите в разделе “Примечания по преобразованию видеосигналов” (стр. 40).
- Если Вы соедините разъём аудио выхода телевизора и разъёмы TV IN на ресивере, звук телевизора будет выводиться из колонок, подключенных к ресиверу. В данной конфигурации, если есть возможность переключить разъём вывода звука телевизора между положениями “Fixed” или “Variable”, установите его в положение “Fixed”.
- Заставка экрана активируется, когда на экране телевизора отображается меню GUI и в течение 15 минут не осуществляется никакая операция.
- Все цифровые аудио разъёмы совместимы с частотами дискретизации 32 кГц, 44,1 кГц, 48 кГц и 96 кГц.

4а: Подключение аудиокomпонентов

Как подключить Ваши компоненты

Данный раздел содержит описание подключения компонентов к данному ресиверу. Перед тем как приступить к выполнению работ, ознакомьтесь со страницами, приведенного ниже раздела “Подключаемые компоненты”, на которых описано подключение каждого компонента. Перед подключением шнуров убедитесь, что сетевой шнур переменного тока отключен.

После выполнения подключения всех компонентов перейдите к разделу “5: Подключение антенн” (стр. 42).

| Подключаемые компоненты | | Стр. |
|---|----------------------------------|------|
| Super Audio CD-проигрыватель, CD-проигрыватель | С цифровым аудиовыходом | 25 |
| | С многоканальным аудиовыходом | 27 |
| | Только с аналоговым аудиовыходом | 29 |
| MD-дека | С цифровым аудиовыходом | 25 |
| | Только с аналоговым аудиовыходом | 29 |
| Кассетная дека, Проигрыватель аналоговых дисков | | 29 |
| Адаптер DIGITAL MEDIA PORT | | 25 |

Примечания

- При подключении оптических цифровых шнуров штекеры следует вставлять прямо до щелчка, пока она не встанет на место.
- Не следует сгибать или связывать оптические цифровые шнуры.

Совет

Все цифровые аудио разъёмы совместимы с частотами дискретизации 32 кГц, 44,1 кГц, 48 кГц, и 96 кГц.

Подключение компонентов, оснащенных цифровыми разъёмами входа/выхода аудио

Следующие рисунки показывают, как подключить Super Audio CD-проигрыватель, CD-проигрыватель, MD-дека и DIGITAL MEDIA PORT-адаптер.

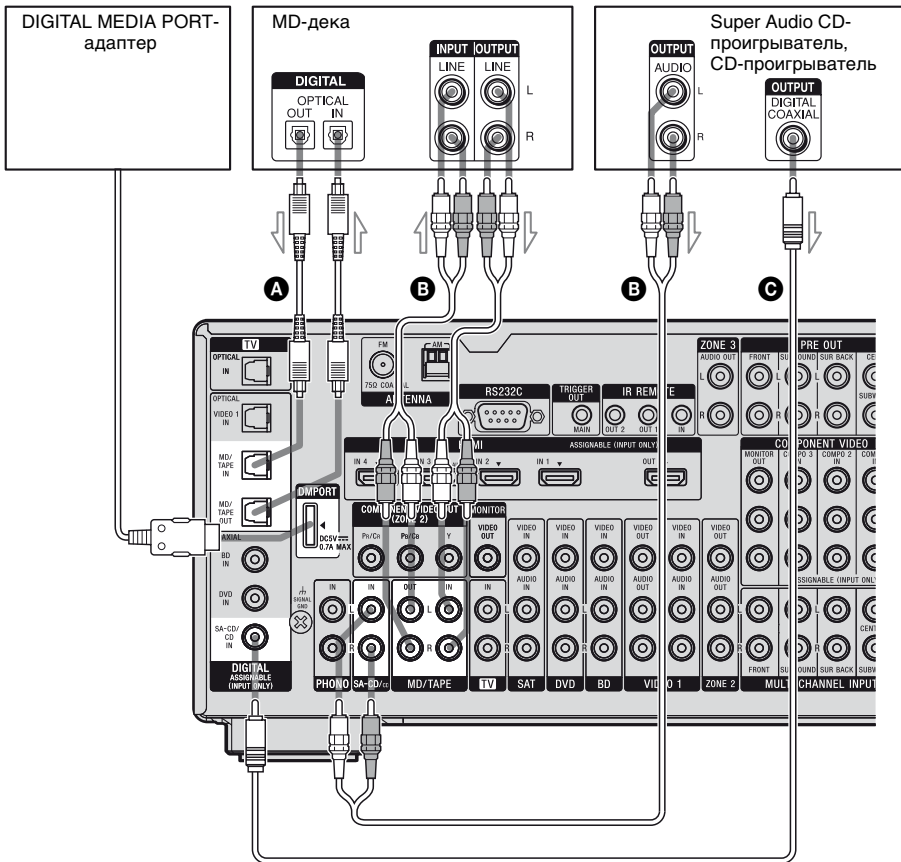

- Ⓐ Оптический цифровой шнур (не прилагается)
- Ⓑ Аудиошнур (не прилагается)
- Ⓒ Коаксиальный цифровой шнур (не прилагается)

продолжение следует

Примечания по подключению адаптера DIGITAL MEDIA PORT

- При подключении адаптера DIGITAL MEDIA PORT убедитесь, что коннектор вставлен таким образом, что знак стрелки направлен на знак стрелки на разъёме DMPORT.
- Убедитесь, что соединения DMPORT выполнены надёжно, для этого коннектор следует вставлять прямо.
- В связи с тем, что коннектор адаптера DIGITAL MEDIA PORT является хрупкой деталью, при установке или извлечении из ресивера следует обращаться с ним осторожно.
- Чтобы отсоединить адаптер DIGITAL MEDIA PORT, нажмите на боковые части коннектора, как только он будет установлен на место.

Примечания по воспроизведению Super Audio CD на Super Audio CD-проигрывателе

- Отсутствует звук при воспроизведении диска Super Audio CD на Super Audio CD-проигрывателе, подключённом только к разъёму COAXIAL SA-CD/CD IN на этом ресивере. При воспроизведении Super Audio CD подключите проигрыватель к разъёмам MULTI CHANNEL INPUT или SA-CD/CD IN, расположенным на данном ресивере. Ознакомьтесь с инструкциями по эксплуатации, прилагающимися к Super Audio CD-проигрывателю.
- Выполнение цифровых записей Super Audio CD невозможно.

Если Вы хотите подключить несколько цифровых компонентов, но не можете найти свободный вход

Смотрите раздел “Прослушивание звука/просмотр изображения с других входов” (стр. 112).

Подключение компонентов, оснащенных многоканальными выходными разъёмами

Или же многоканальные входные разъёмы можно использовать для подключения внешнего многоканального декодера.

Если DVD-проигрыватель, Blu-ray Disc-проигрыватель или Super Audio CD-проигрыватель оснащен многоканальными выходными разъёмами, их можно подключить к разъёмам MULTI CHANNEL INPUT данного ресивера и наслаждаться многоканальным звуком.

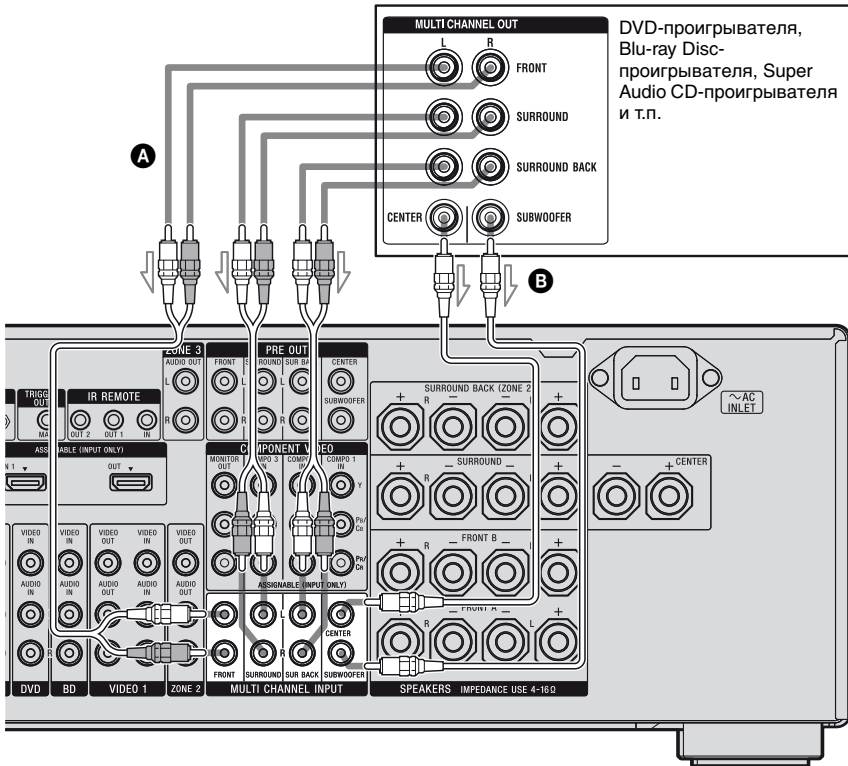

- A** Аудиошнур (не прилагается)
- B** Монофонический аудиошнур (не прилагается)

Примечания

- DVD-проигрыватель, Blu-ray Disc-проигрыватель, Super Audio CD-проигрыватель могут не иметь разъёмов SURROUND BACK.
- Когда “Sur Back Assign” установлен на “BI-AMP” или “ZONE2” в меню настроек Speaker, вход на разъёмы SUR BACK недействителен.
- Аудиосигналы, входящие с разъёмов MULTI CHANNEL INPUT, не выводятся на другие разъёмы вывода аудио. Запись сигналов невозможна.

Подключение компонентов с аналоговыми аудио разъёмами

Следующие рисунки показывают, как подключить компонент с аналоговым разъёмом, такой как, например, кассетная дека, проигрыватель и т.п.

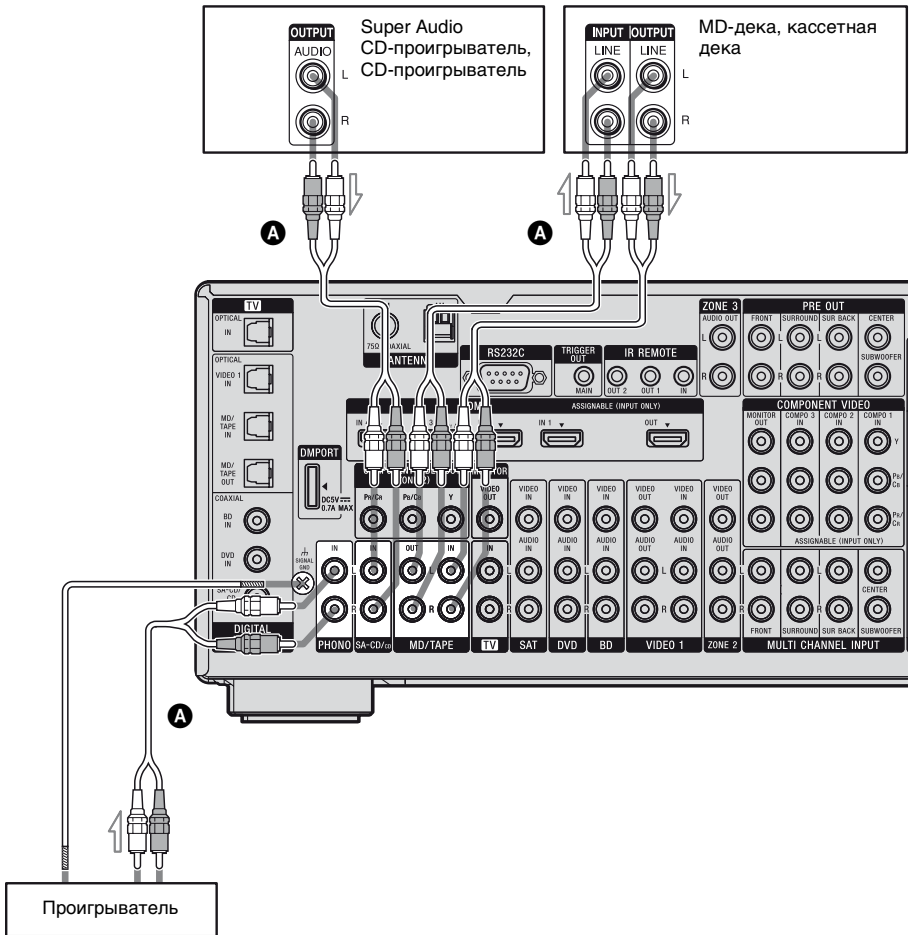

A Аудиошнур (не прилагается)

Примечание

Если проигрыватель имеет провод заземления, подсоедините его к выходу SIGNAL GND.

4b: Подключение видеокомпонентов

Как подключить Ваши компоненты

Данный раздел содержит описание подключения компонентов к данному ресиверу. Перед тем как приступить к выполнению работ, ознакомьтесь со страницами, приведенного ниже раздела “Подключаемые компоненты”, на которых описано подключение каждого компонента.

Перед подключением шнуров переменного тока отключен.

После выполнения подключения всех компонентов перейдите к разделу “5: Подключение антенн” (стр. 42).

| Подключаемые компоненты | Стр. |
|---|------|
| ТВ | 23 |
| С разъёмом HDMI | 31 |
| DVD-проигрыватель | 35 |
| Blu-ray Disc-проигрыватель | 36 |
| Спутниковый тюнер, декодер каналов кабельного телевидения | 37 |
| DVD-рекордер, видеомагнитофон | 38 |
| Видеокамера, приставка для видеоигр и т.п. | 38 |

Если Вы хотите подключить несколько цифровых компонентов, но не можете найти свободный вход

Смотрите раздел “Прослушивание звука/просмотр изображения с других входов” (стр. 112).

Примечания

- При подключении оптических цифровых шнуров штекеры следует вставлять прямо до щелчка, пока она не встанут на место.
- Не следует сгибать или связывать оптический цифровой шнур.

Совет

Все цифровые аудио разъёмы совместимы с частотами дискретизации 32 кГц, 44,1 кГц, 48 кГц и 96 кГц.

Подключаемые разъёмы видео входа/выхода

Качество изображения зависит от использующегося для подключения разъёма. Смотрите следующие иллюстрации. Выберите подключение в соответствии с имеющимися на Ваших компонентах разъёмами.

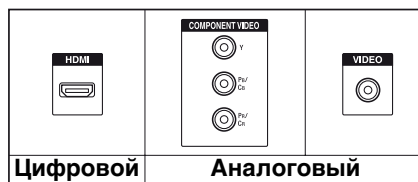

Изображение высокого качества

Примечание

При выводе видео и аудио сигналов воспроизводимого компонента на телевизор через ресивер следует убедиться, что ресивер включен. Если только питание ресивера не включено, ни видео, ни аудиосигналы передаваться не будут.

Подключение компонентов с разъёмами HDMI

HDMI является сокращенным названием для High-Definition Multimedia Interface. Он представляет собой интерфейс, передающий видео- и аудиосигналы в цифровом формате.

Технические характеристики HDMI

- Цифровые аудиосигналы, передаваемые HDMI, могут выводиться из колонок и разъёмов PRE OUT на данном ресивере. Данный сигнал поддерживает Dolby Digital, DTS и Linear PCM.
- Данный ресивер может принимать до 8 каналов цифровых аудиосигналов Linear PCM (с частотой дискретизации менее 192 кГц) при подключении через разъём HDMI IN.
- Аналоговые видеосигналы, входящие в разъём VIDEO или разъёмы COMPONENT VIDEO, можно преобразовать с повышением частоты как сигналы HDMI. Аудиосигналы не выводятся из разъёма HDMI OUT, когда выполняется преобразование изображения.
- Данный ресивер поддерживает прием сигналов с использованием технологий High Bitrate Audio (DTS-HD Master Audio, Dolby TrueHD), Deep Color и x.v.Color (x.v.Colour), поддержка которых была реализована в стандарте HDMI 1.3.
- Данный ресивер поддерживает функцию Контроль по HDMI. Подробнее смотрите в разделе “Функции “BRAVIA” Sync” (стр. 89).

- Вход HDMI 3 имеет лучшее качество звучания. Когда необходимо более высокое качество звучания, подключите компонент к разъёму HDMI IN 3 (for AUDIO) и выберите в качестве входа HDMI 3.

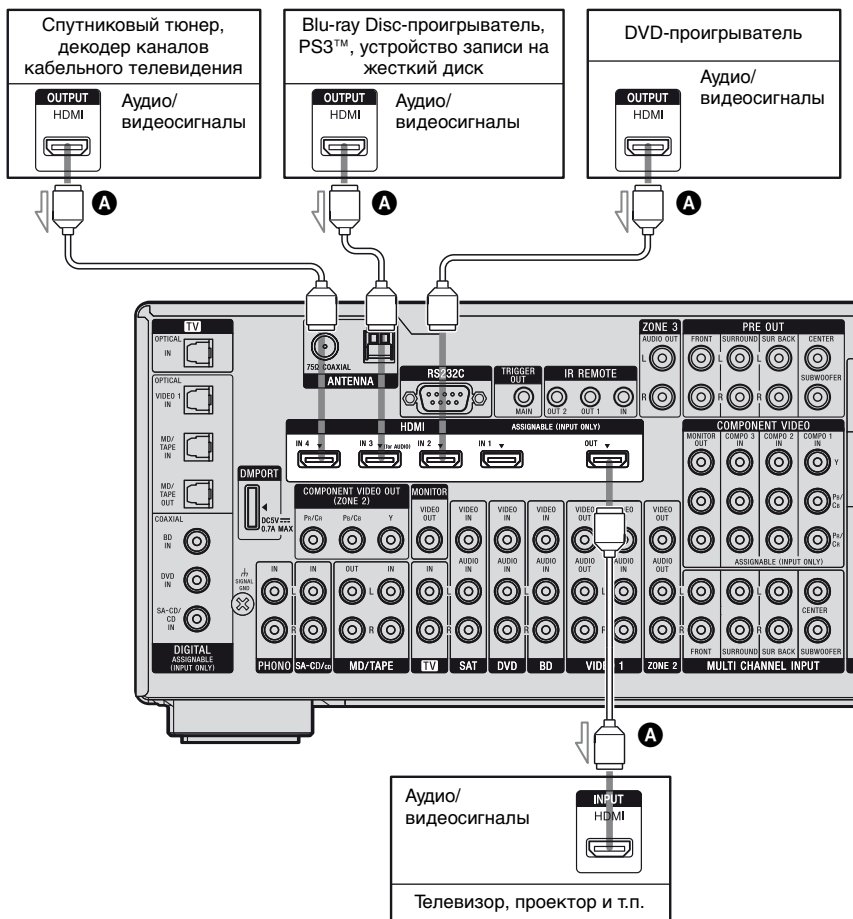

A HDMI кабель (не прилагается)

Примечания по соединительным кабелям

- Используйте высокоскоростной HDMI-кабель. При использовании стандартного HDMI-кабеля изображения с разрешением 1080p или Deep Color могут отображаться некорректно.
- Компания Sony рекомендует использовать разрешенный к применению HDMI-кабель или HDMI-кабель Sony.
- Не рекомендуется использовать кабель для преобразования HDMI-DVI. При подключении кабеля для преобразования HDMI-DVI к компоненту DVI-D вывод звука и/или изображения может прекратиться. Если звук выводится неправильно, подсоедините другие аудиошнуры или цифровые соединительные шнуры, затем в меню входа установите “Input Assign”.

Примечания по HDMI-соединениям

- Аудиосигнал, входящий на разъём HDMI IN, выводится из разъёмов выхода колонок, разъёма HDMI OUT и разъёмов PRE OUT. Он не выводится из других аудио разъёмов.
- Видеосигнал, входящий на разъём HDMI IN, может выводиться только с разъёма HDMI OUT. Входящий видеосигнал не может выводиться с разъёмов VIDEO OUT или MONITOR OUT.
- Аудио- и видеосигналы входа HDMI не будут выводиться с разъёма HDMI OUT, пока на экране будет отображаться меню ресивера.
- Если Вы хотите прослушивать звук с колонок телевизора, установите “Audio Out” на “TV+AMP” в меню настроек HDMI. При установке на “AMP” звук не выводится из колонки телевизора.

- Сигналы DSD от Super Audio CD не входят и не выводятся.
- Набор аудиосигналов (частота дискретизации, длина бита и т.п.), передаваемых с разъёма HDMI, может быть ограничен подключенным компонентом. Если изображение плохое или звук не выводится из компонента, подключенного через HDMI-кабель, проверьте настройку подключенного компонента.
- Когда частота дискретизации, количество каналов или аудиоформат выходящих с воспроизводящегося компонента аудиосигналов переключены, возможно прерывание звука.
- Когда подключенный компонент несовместим с технологией защиты авторских прав (HDCP), изображение и/или звук, выводимые с разъёма HDMI OUT, могут быть искаженными или могут не выводиться вообще. В таком случае проверьте спецификации подключенного компонента.
- Вы можете использовать High Bitrate Audio (DTS-HD Master Audio, Dolby TrueHD), Multi channel Linear PCM только, если подключен HDMI.
- Для использования High Bitrate Audio (DTS-HD Master Audio, Dolby TrueHD) установите разрешающую способность изображения воспроизводящегося компонента более, чем на 720p/1080i.
- При установке разрешения изображения воспроизводящегося компонента, возможно, потребуются выполнение некоторых настроек, перед тем, как Вы сможете использовать Multi channel Linear PCM. Ознакомьтесь с инструкциями по эксплуатации компонента, осуществляющего воспроизведение.

- Не каждый компонент HDMI поддерживает все функции, определенные указанной версией HDMI. Например, компоненты, поддерживающие HDMI версии 1.3a, могут не поддерживать функцию Deep Color (Deep Colour).
- Для получения подробной информации ознакомьтесь с инструкциями по эксплуатации каждого подключенного компонента.

Подключение DVD-проигрывателя

Следующие рисунки показывают, как подключить DVD-проигрыватель. Нет необходимости производить подключение всех шнуров. Подключите аудио и видеoshнуры к соответствующим разъёмам Ваших компонентов.

Примечание

Для вывода многоканального цифрового аудио с DVD-проигрывателя установите настройку цифрового аудиовыхода на DVD-проигрывателе. Ознакомьтесь с инструкциями по эксплуатации, прилагающимися к DVD-проигрывателю.

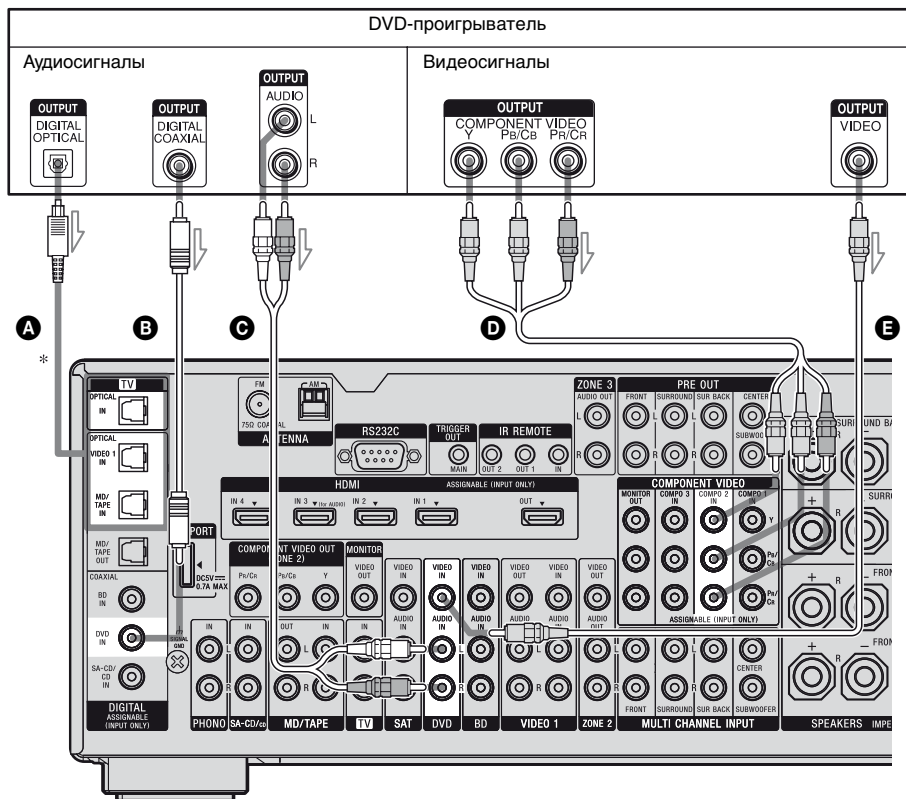

- A** Оптический цифровой шнур (не прилагается)
- B** Коаксиальный цифровой шнур (не прилагается)
- C** Аудиошнур (не прилагается)
- D** Шнур компонентного видео (не прилагается)
- E** Видеошнур (не прилагается)

* При подключении компонента, оснащенного разъёмом OPTICAL, установите “Input Assign” в меню входа.

Совет

Разъёмы COMPONENT VIDEO COMPO 2 IN предназначены для DVD-проигрывателя. При подключении DVD-проигрывателя к разъёмам COMPONENT VIDEO COMPO 1 или COMPO 3 IN установите настройку “Input Assign” в меню входа.

Подключение Blu-ray Disc-проигрывателя

Следующие рисунки показывают, как подключить Blu-ray Disc-проигрыватель.

Нет необходимости производить подключение всех шнуров.

Подключите аудио и видеосхуры к соответствующим разъёмам Ваших компонентов.

Примечание

Для вывода многоканального цифрового аудио с Blu-ray Disc-проигрывателя установите настройку цифрового аудиовыхода на Blu-ray Disc-проигрывателе. Ознакомьтесь с инструкциями по эксплуатации, прилагающимися к Blu-ray Disc-проигрывателю.

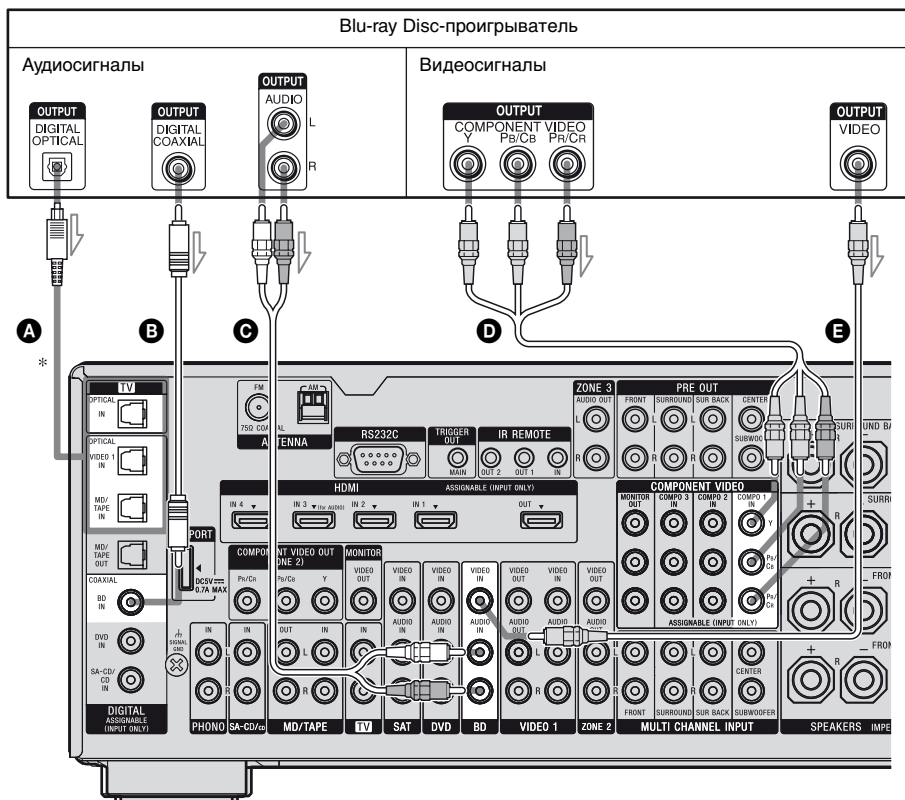

- A** Оптический цифровой шнур (не прилагается)
- B** Коаксиальный цифровой шнур (не прилагается)
- C** Аудиошнур (не прилагается)
- D** Шнур компонентного видео (не прилагается)
- E** Видеошнур (не прилагается)

* При подключении компонента, оснащенного разъемом OPTICAL, установите “Input Assign” в меню входа.

Совет

Разъемы COMPONENT VIDEO COMPO 1 IN предназначены для Blu-ray Disc-проигрывателя. При подключении Blu-ray Disc-проигрывателя к разъемам COMPONENT VIDEO COMPO 2 или COMPO 3 IN установите настройку “Input Assign” в меню входа.

Подключение спутникового тюнера, декодера каналов кабельного телевидения

Нет необходимости производить подключение всех шнуров. Подключите аудио и виде шнуры к соответствующим разъёмам Ваших компонентов.

Следующие рисунки показывают, как подключить спутниковый тюнер или декодер каналов кабельного телевидения.

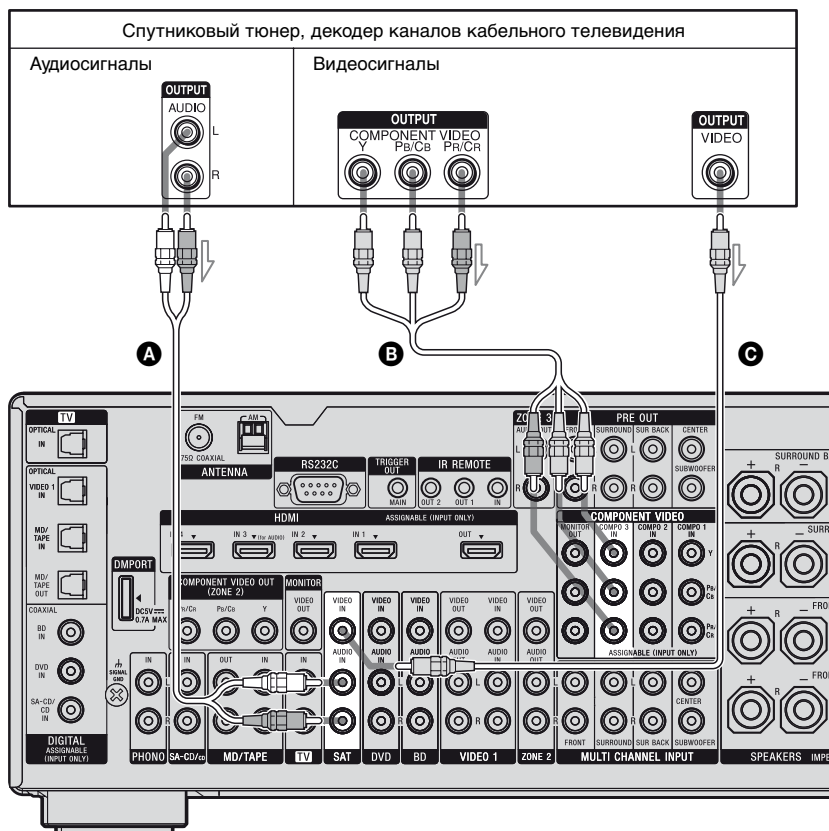

- А** Аудиошнур (не прилагается)
- В** Шнур компонентного видео (не прилагается)
- С** Видеошнур (не прилагается)

Совет

Разъёмы COMPONENT VIDEO COMPO 3 IN предназначены для спутникового тюнера или декодера каналов кабельного телевидения. При подключении спутникового тюнера или декодера каналов кабельного телевидения к разъёмам COMPONENT VIDEO COMPO 1 или COMPO 2 IN установите настройку "Input Assign" в меню входа.

Подключение компонентов, оснащенных аналоговым видео и аудио разъёмом

Нет необходимости производить подключение всех шнуров. Подключите аудио и виде шнуры к соответствующим разъёмам Ваших компонентов.

Следующие рисунки показывают, как подключить компонент с аналоговыми разъёмами, как, например, DVD-рекордер, видеомэгафон и т.п.

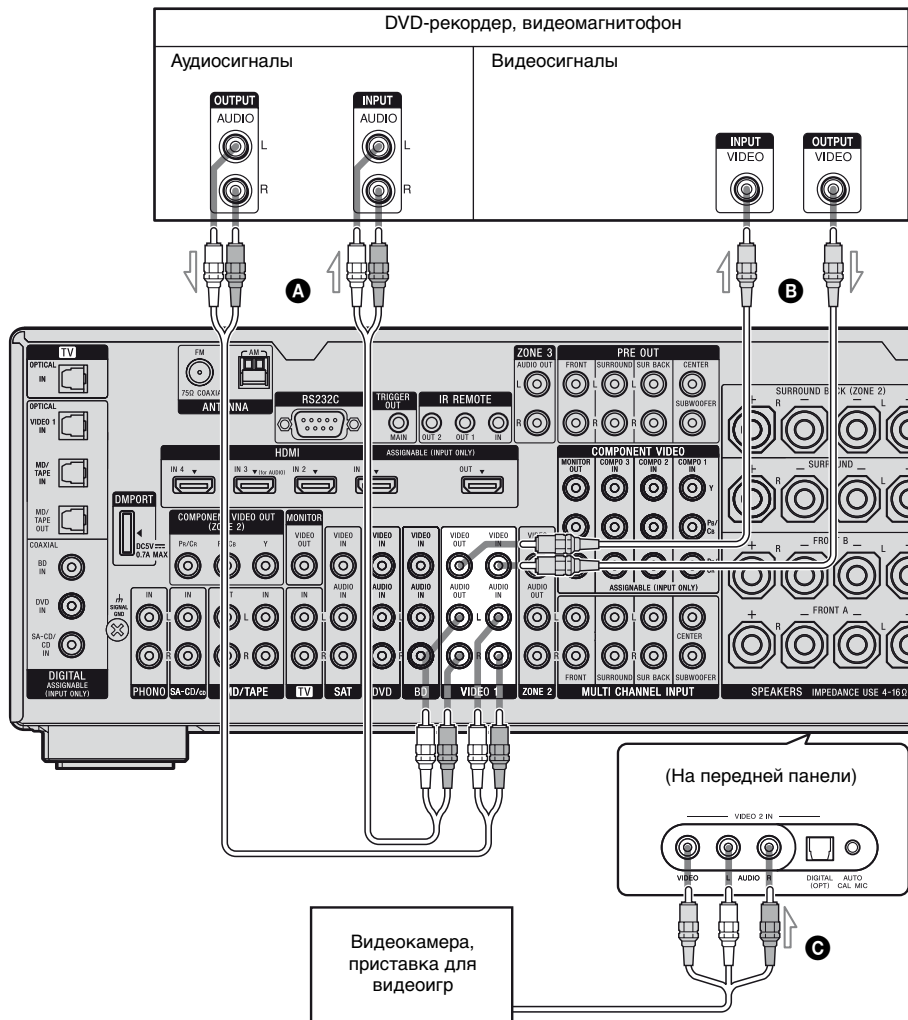

- А** Аудиошнур (не прилагается)
- Б** Видеошнур (не прилагается)
- С** Аудио/видеошнур (не прилагается)

Функция для преобразования видеосигналов

Данный ресивер оснащен функцией преобразования видеосигналов. После подключения данного ресивера через разъём MONITOR OUT или HDMI OUT, как показано на рисунке, можно вывести видеосигнал.

- Видеосигналы могут преобразовываться с повышением частоты в HDMI видеосигналы и сигналы компонентного видео.
- Компонентные видеосигналы могут выводиться как HDMI видео и видеосигналы.

Подробнее о функции преобразования видеосигналов смотрите в разделе “Таблица входного/выходного преобразования видеосигналов с классификацией по настройкам меню” (стр. 41).

Таблица входного/выходного преобразования видеосигналов ресивера

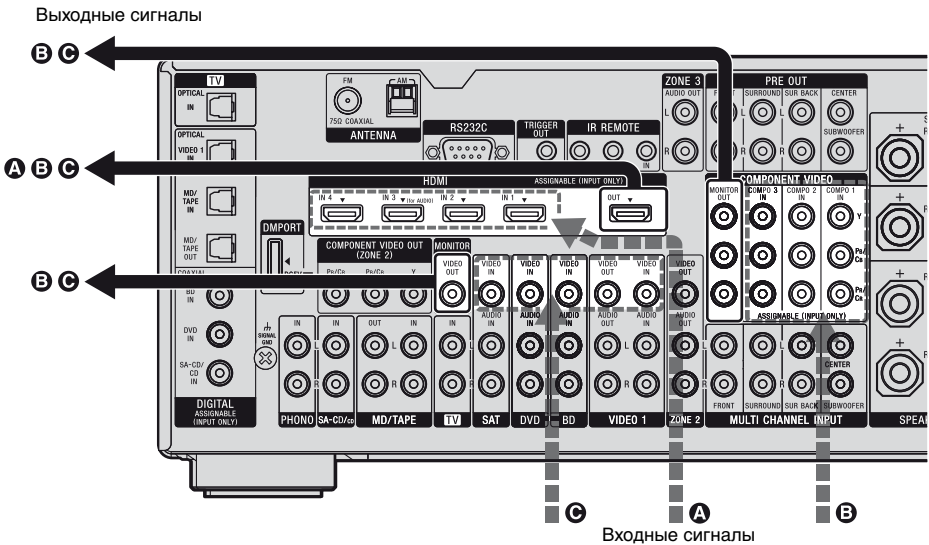

| Разъём INPUT \ Разъём OUTPUT | HDMI OUT | COMPONENT VIDEO MONITOR OUT | MONITOR VIDEO OUT |
|------------------------------|----------|-----------------------------|-------------------|
| HDMI IN 1/2/3/4 A | △ | X | X |
| COMPONENT VIDEO IN B | ○ | ○/△ | ○ |
| VIDEO IN C | ○ | ○ | ○/△* |

○ : Видеосигналы преобразовываются и выводятся через видеопреобразователь.
 △ : Выводится такой же тип сигнала, что и тип входного сигнала. Видеосигналы не преобразовываются.

X : Видеосигналы не выводятся.

* Видеосигналы выводятся, когда “Resolution” установлено на “DIRECT” в меню настроек Video.

продолжение следует

Примечания по преобразованию видеосигналов

- Когда видеосигналы из видеомагнитофона и т.п. преобразовываются на данном ресивере и затем выводятся на телевизор, в зависимости от состояния выхода видеосигнала, изображение на экране телевизора может появляться искаженным по горизонтали или вообще не выводиться.
- HDMI видеосигналы не могут преобразовываться в компонентные видеосигналы и видеосигналы.
- Вывод преобразованных видеосигналов возможен только с разъемов MONITOR OUT. Они не выводятся с разъемов VIDEO OUT или ZONE 2 VIDEO OUT.
- При воспроизведении видеомагнитофона с системой улучшения изображения, такой как Time Base Corrector (TBC), изображения могут исказиться или могут вообще не выводиться. В таком случае отключите функцию улучшения изображения.
- Разрешающая способность сигналов вывода на разъемы COMPONENT VIDEO MONITOR OUT преобразуется до 1080i. Разрешающая способность сигналов вывода на разъем HDMI OUT преобразуется до 1080p.
- COMPONENT VIDEO MONITOR OUT разъемы имеют ограничения по разрешению при преобразовании разрешения видеосигналов, защищенных от несанкционированного копирования технологией защиты авторских прав. Разрешение свыше 480p может выводиться на разъемы COMPONENT VIDEO MONITOR OUT. Разъем HDMI OUT не имеет ограничений по значениям разрешающей способности.

- Видеосигналы, для которых разрешающая способность была преобразована, могут выводиться либо из разъемов COMPONENT VIDEO MONITOR OUT, либо из разъема HDMI OUT. Видеосигналы выводятся только из разъема HDMI OUT, когда оба подключены.
- Установите “Resolution” на “AUTO” или “480i/576i” в меню настроек Video для вывода видеосигналов с разъема MONITOR VIDEO OUT или COMPONENT VIDEO MONITOR OUT, если они оба подключены.

Отображение скрытых титров

Установите “Resolution” на “DIRECT” в меню настроек Video при получении сигнала, поддерживающего функцию отображения скрытых титров. Используйте такой же тип шнура, что и шнур для входных/выходных сигналов.

Подключение записывающего компонента

При записи подключите записывающий компонент к разъемам VIDEO OUT ресивера. Подключите шнуры входного и выходного сигналов к разъему того же типа, поскольку разъемы VIDEO OUT не поддерживают функцию повышающего преобразования сигнала.

Примечание

Сигналы, поступающие с разъемов HDMI OUT или MONITOR OUT, могут быть записаны некорректно.

Таблица входного/выходного преобразования видеосигналов с классификацией по настройкам меню

Подробнее о настройке меню “Resolution” смотрите “Настройки для видео (меню настроек Video)” (стр. 67), а о работе - смотрите “Преобразование аналоговых входных видеосигналов” (стр. 104).

| “Resolution” настройка меню | Выход из | | | |
|-----------------------------------|--------------------|--------------------|--|--------------------------------|
| | Входные сигналы | Разъём HDMI OUT | Разъёмы COMPONENT VIDEO MONITOR OUT | Разъём MONITOR VIDEO OUT |
| DIRECT | Компонентное видео | X | △ | X |
| | Видео | X | X | △ |
| AUTO (начальная настройка) | Компонентное видео | ○ ^{a)} | ○ ^{b)} | ○ ^{b)} |
| | Видео | ○ ^{a)} | ○ ^{b)} | ○ ^{b)} |
| 480i/576i | Компонентное видео | ○ ^{c)} | ○ | ○ |
| | Видео | ○ ^{c)} | ○ | ○ |
| 480p/576p | Компонентное видео | ○ | ○ | X |
| | Видео | ○ | ○ | △ |
| 720p, 1080i | Компонентное видео | ○ | ○ ^{d)} | X |
| | Видео | ○ | ○ ^{d)} | △ |
| 1080p | Компонентное видео | ○ | △ | X |
| | Видео | ○ | X | △ |

○ : Видеосигналы преобразовываются и выводятся через видеопреобразователь.

△ : Выводится такой же тип сигнала, что и тип входного сигнала. Видеосигналы не преобразовываются.

X : Видеосигналы не выводятся.

^{a)} Разрешающая способность устанавливается автоматически в зависимости от подключенного телевизионного монитора.

^{b)} Если телевизор подключен к разъёму, который не является разъёмом HDMI, сигналы 480i/576i выводятся, если “Resolution” установлен на “AUTO”.

^{c)} Сигналы 480p/576p выводятся, даже если установлено 480i/576i.

^{d)} Видеосигналы без защиты от несанкционированного копирования выводятся на основании меню настроек. Видеосигналы с защитой от несанкционированного копирования выводятся как 480p.

Примечания

- Видеосигналы не выводятся с разъёмов COMPONENT VIDEO MONITOR OUT или MONITOR VIDEO OUT, когда телевизор и т.п. подключен к разъёму HDMI OUT.
- При выборе в меню “Resolution” разрешающей способности, которая не поддерживается подключенным телевизором, изображения с телевизора не смогут выводиться правильно.
- Выходные сигналы преобразованного изображения HDMI не поддерживают “x.v.Color (x.v.Colour)” и функцию Deep Color (Deep Colour).

5: Подключение антенн

Подключите входящие в комплект антенны: рамочную антенну для диапазона AM и проволочную антенну для диапазона FM.

Перед подключением антенн убедитесь, что сетевой шнур переменного тока отключен.

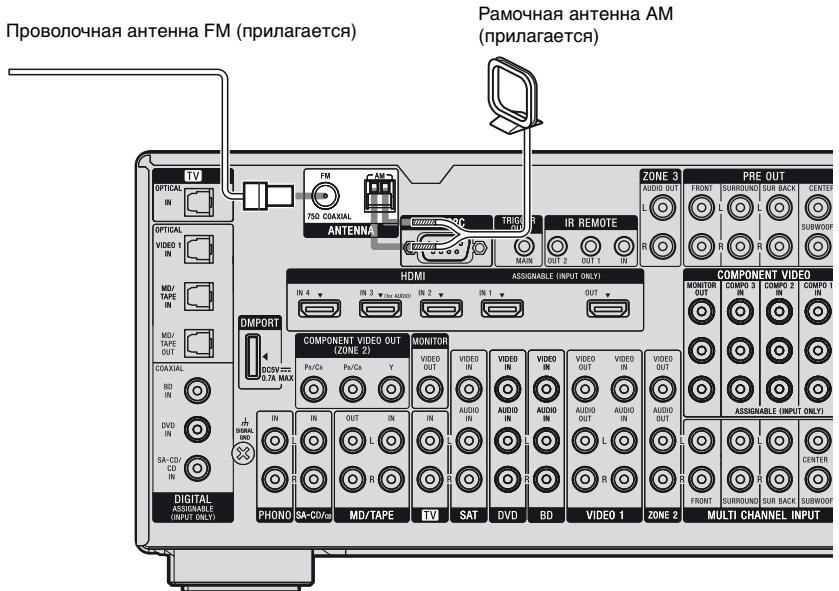

Примечания

- Во избежание образования помех рамочную антенну AM следует установить подальше от ресивера и других компонентов.
- Обязательно полностью растяните проволочную антенну FM.
- После подключения проволочной антенны FM поддерживайте, насколько это возможно, ее горизонтальное положение.

6: Подготовка ресивера и пульта дистанционного управления

Подключение сетевого шнура переменного тока

Подключите прилагающийся сетевой шнур переменного тока к выходу AC INLET на ресивере, а затем подключите сетевой шнур переменного тока к электрической розетке.

Примечания

- Перед подсоединением сетевого шнура переменного тока убедитесь, что металлические провода шнуров колонок не соприкасаются друг с другом в пространстве между выходами SPEAKERS.
- Надежно подключите сетевой шнур переменного тока.

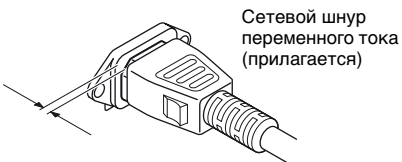
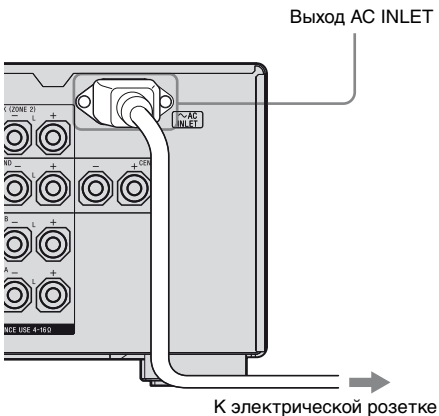

Между штекером и задней панелью остается некоторое пространство, даже если шнур питания установлен надежно. Предполагается, что шнур должен быть подсоединен таким образом. Это не является неисправностью.

Выполнение первоначальной настройки

Перед использованием ресивера в первый раз установите его в исходное состояние, выполнив следующие действия. Данная процедура также может использоваться для сброса выполненных настроек до заводских значений.

Для выполнения данных действий следует использовать кнопки, расположенные на ресивере.

POWER TONE MODE

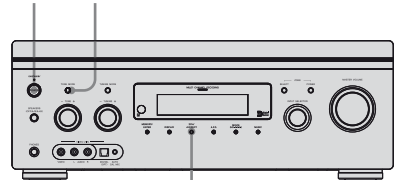

2CH/A.DIRECT

- 1** Нажмите **POWER** для выключения ресивера.
- 2** Удерживая кнопку **TONE MODE** и **2CH/A.DIRECT**, нажмите кнопку **POWER** для включения ресивера.

3 Спустя несколько секунд опустите кнопки TONE MODE и 2CH/A.DIRECT.

После кратковременного отображения индикации “CLEARING” на дисплее появится индикация “CLEARED !”. Все настройки, которые Вы изменили или отрегулировали, будут сброшены до заводских настроек.

Установка батареек в пульт дистанционного управления

Вставьте две батарейки R6 (размера AA) в пульт дистанционного управления RM-AAL027.

Вставьте две батарейки R6 (размера AA) в пульт дистанционного управления RM-AAU039.

При установке батареек соблюдайте полярность.

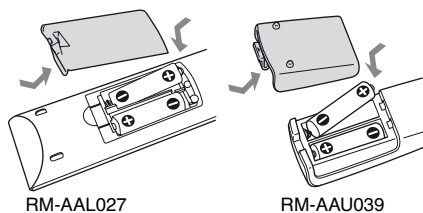

Примечания

- Не оставляйте пульт дистанционного управления в очень жарком или влажном месте.
- Не используйте новую батарейку вместе со старыми.
- Не используйте вместе с марганцевыми батарейками батарейки других типов.
- Не подвергайте датчик дистанционного управления воздействию прямых солнечных лучей или осветительных приборов. Невыполнение данного требования может привести к возникновению неисправности.
- Если пульт дистанционного управления не планируется использовать в течение длительного времени, извлеките батарейки, чтобы предотвратить его возможное повреждение, вызванное утечкой электролита и коррозией.
- При замене батареек запрограммированные коды пульта дистанционного управления могут быть удалены. Если это произошло, запрограммируйте коды пульта дистанционного управления снова (стр. 134).
- Если управление ресивером с помощью пульта дистанционного управления стало невозможным, замените все батарейки на новые.

О командном режиме

Ресивер и пульт дистанционного управления используют один и тот же командный режим.

При различных командных режимах ресивера и пульта дистанционного управления использование пульта дистанционного управления для управления ресивером невозможно. Если командные режимы как ресивера, так и пульта дистанционного управления являются режимами начальных настроек (AV SYSTEM 2), нет необходимости осуществлять их переустановку.

Включить командный режим можно с помощью кнопки (AV SYSTEM 1 или AV SYSTEM 2) ресивера и пульта дистанционного управления. Если ресивер и какой-либо другой компонент Sony отвечает на одну и ту же команду пульта дистанционного управления, переключите командный режим либо данного компонента, либо ресивера, так чтобы компонент не срабатывал на команду пульта дистанционного управления, предназначенную для ресивера.

Для переключения командного режима ресивера

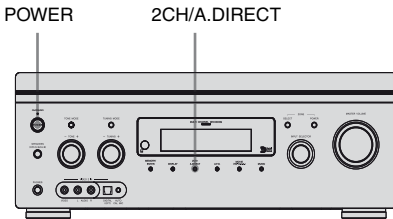

Удерживая кнопку 2CH/A.DIRECT, нажмите кнопку POWER для включения ресивера.

Когда командный режим установлен на “AV2”, на дисплее появляется индикация “C. MODE AV2”.

Когда командный режим установлен на “AV1”, на дисплее появляется индикация “C. MODE AV1”.

Переключение командного режима многофункционального пульта дистанционного управления

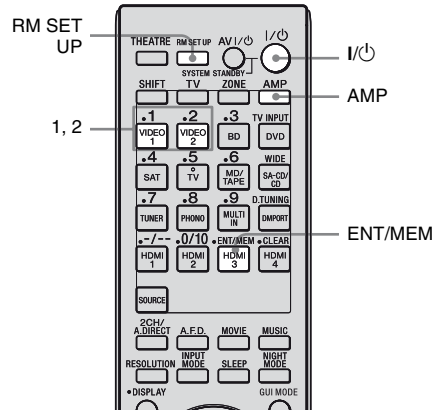



- 1 Удерживая кнопку RM SET UP, нажмите кнопку I/⏻. Кнопки AMP и ZONE начнут мигать.
- 2 Нажмите кнопку AMP. Кнопка ZONE погаснет, кнопка AMP продолжит мигать, а кнопка SHIFT загорится.
- 3 Нажмите кнопку 1 или 2 во время мигания кнопки AMP. При нажатии кнопки 1 командный режим устанавливается на AV SYSTEM 1. При нажатии кнопки 2 командный режим устанавливается на AV SYSTEM 2. Кнопка AMP загорается.

продолжение следует

- 4** Нажмите ENT/MEM до того, как погаснет кнопка AMP.
Кнопка AMP мигнет два раза, затем процесс настройки командного режима будет завершен.

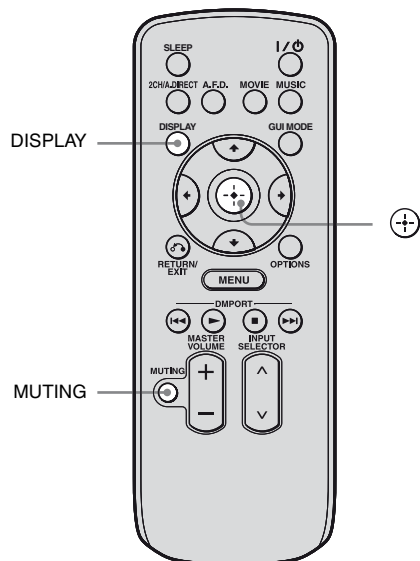
Переключение командного режима обычного пульта дистанционного управления



Нажмите и удерживайте кнопку DISPLAY, затем одновременно нажмите MUTING и .

7: Управление ресивером с помощью GUI (Graphical User Interface)

Выполнив следующие действия, можно сменить режим отображения меню на экранный режим отображения. Используя меню GUI, можно выполнить различные настройки и регулировки. Если Вы не собираетесь использовать GUI меню, смотрите раздел “Управление без подключения к телевизору” (стр. 121).

Отображение меню GUI на экране телевизора

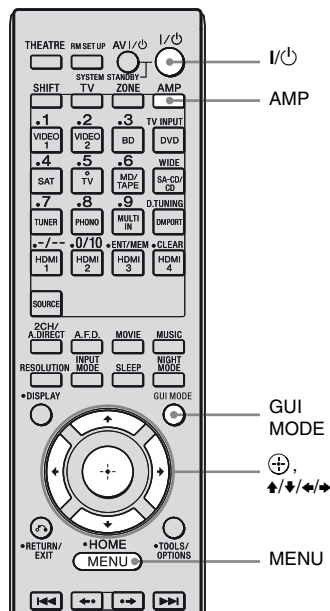

- 1 Подключите телевизор к данному ресиверу.**
Смотрите раздел “3: Подключение телевизора” (стр. 23).
- 2 Включение ресивера и телевизора.**
- 3 Нажмите кнопку AMP для включения управления ресивером.**
- 4 Нажмите несколько раз кнопку GUI MODE, чтобы выбрать “GUI ON”.**
На экране телевизора появится меню GUI. Нажмите кнопку MENU, если меню GUI не появляется на экране телевизора.
- 5 Несколько раз нажмите кнопку \uparrow/\downarrow , чтобы выбрать нужное меню, затем нажмите \oplus или \rightarrow .**

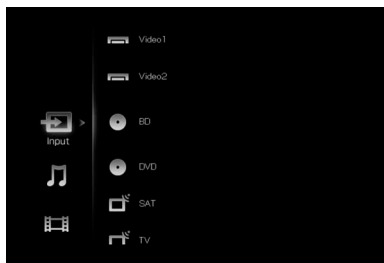

Обзор меню

Следующие пункты меню доступны в каждом меню настроек.

Input

Выбирает вход для ресивера. Подробнее о каждом входе смотрите в разделе “Выбор компонента” (стр. 60).

Music

Вы можете слушать музыку с аудиокомпонента, подключенного с помощью адаптера DIGITAL MEDIA PORT.

Подробнее о функции Музыки смотрите в разделе “Прослушивание звука/просмотр изображения с компонентов, подключенных к DIGITAL MEDIA PORT” (стр. 105).

Video

Выберите изображения с видеокон компонента, подключенного к адаптеру DIGITAL MEDIA PORT (стр. 105).

FM/AM

Используя ресивер можно слушать радио.

Подробнее работе с тюнером смотрите в разделе “Функции тюнера” (стр. 84).

Settings

Меню настроек можно использовать для установки и регулировки данного ресивера.

Auto Calibration

Меню настроек Auto Calibration можно использовать для автоматического регулирования колонок.

Подробнее смотрите в разделе “9: Автоматическая калибровка настроек соответствующей колонки (Auto Calibration)” (стр. 52).

B-B Speaker

Вы можете использовать меню настроек Speaker для ручного регулирования колонок для текущего положения и для установки полного сопротивления колонки. Подробнее смотрите в разделе “Настройка полного сопротивления колонки” (стр. 50) и “Регулирование настроек колонок вручную” (стр. 77).

Surround

Меню настроек Surround можно использовать для выбора звукового поля, которое Вы хотите использовать для прослушивания. Подробнее о настройке параметров смотрите в разделе “Использование предварительно запрограммированного звукового поля” (стр. 69).

EQ

Меню настроек EQ можно использовать для настройки эквалайзера. Подробнее смотрите в разделе “Настройка эквалайзера” (стр. 83).

Multi Zone

Меню настроек Multi Zone можно использовать для работы с компонентами в различных зонах. Подробнее о настройке параметров смотрите в разделе “Использование функций мультizonы” (стр. 97).

Audio

Подробнее о настройке аудио с использованием меню настроек Audio смотрите в разделе “Настройки для аудио (меню настроек Audio)” (стр. 66).

Video

Подробнее о настройке видео с использованием меню настроек Video смотрите в разделе “Настройки для видео (меню настроек Video)” (стр. 67).

HDMI

Меню настроек HDMI можно использовать для работы с компонентами, подключенными к разъёмам HDMI. Подробнее о настройке параметров смотрите в разделе “Настройка для HDMI (меню настроек HDMI)” (стр. 67).

System

Подробнее о настройке системы с использованием меню настроек System смотрите в разделе “Настройки для системы (меню настроек System)” (стр. 69).

Перемещение по меню с помощью GUI

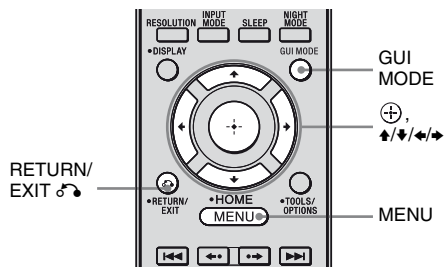



1 Нажмите несколько раз GUI MODE, чтобы выбрать “GUI ON”.

На экране телевизора появится меню GUI. Нажмите кнопку MENU, если меню GUI не появляется на экране телевизора.

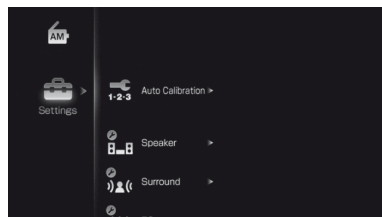
2 Несколько раз нажмите кнопку , чтобы выбрать нужное меню.



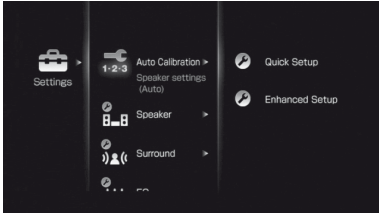

3 Нажмите кнопку  или , чтобы войти в меню.

На экране телевизора появится список пунктов меню.



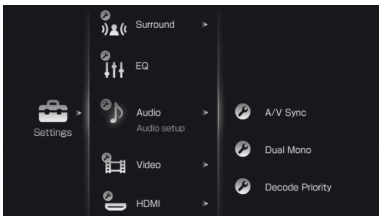

4 Несколько раз нажмите кнопку , чтобы выбрать пункт меню, который Вы хотите настроить.



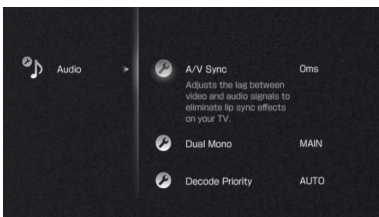

5 Нажмите кнопку  или , чтобы войти в пункт меню.

6 Несколько раз нажмите кнопку , чтобы выбрать нужный параметр.

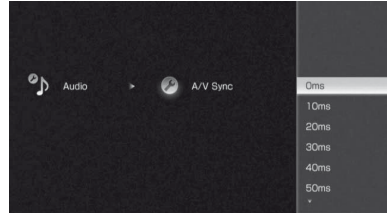

7 Нажмите , чтобы войти в параметр.



8 Несколько раз нажмите кнопку , чтобы выбрать нужную настройку.

9 Нажмите , чтобы войти в настройку.

Для возврата к предыдущему экрану

Нажмите  или RETURN/EXIT .

Для выхода из меню

Нажмите кнопку MENU.

Для выхода “GUI MODE”

Нажмите несколько раз кнопку GUI MODE, чтобы выбрать “GUI OFF”.

8: Настройка колонок

Настройка полного сопротивления колонки

Установите соответствующее полное сопротивление колонки для используемых Вами колонок.

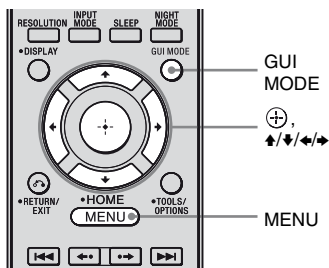

1 Нажмите несколько раз GUI MODE, чтобы выбрать “GUI ON”.

На экране телевизора появится меню GUI. Нажмите кнопку MENU, если меню GUI не появляется на экране телевизора.

2 Нажмите несколько раз \uparrow/\downarrow , чтобы выбрать “Settings”, затем нажмите \oplus или \rightarrow .

На экране телевизора появится список меню Settings.

3 Нажмите несколько раз \uparrow/\downarrow , чтобы выбрать “Speaker”, затем нажмите \oplus или \rightarrow .

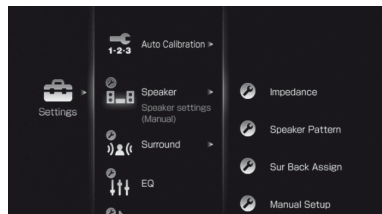

4 Нажмите несколько раз \uparrow/\downarrow , чтобы выбрать “Impedance”, затем нажмите \oplus .

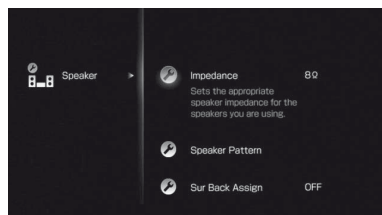

5 Несколько раз нажмите \uparrow/\downarrow , чтобы выбрать “4 Ω ” или “8 Ω ” в зависимости от используемых Вами колонок, затем нажмите \oplus .

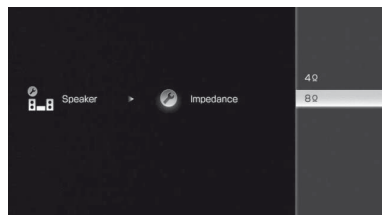

Примечания

- Если Вы не знаете полное сопротивление колонок, ознакомьтесь с инструкциями по эксплуатации, прилагающиеся к колонкам. (Зачастую данную информацию можно найти на обратной стороне колонки.)
- При подключении всех колонок с номинальным импедансом 8 Ом и выше установите параметр “Impedance” на “8 Ω”. При подключении других типов колонок установите его на значение “4 Ω”.
- При подключении передних колонок сразу к выходам SPEAKERS A и B подключайте колонки с нормальным импедансом 8 Ом и выше.
 - При подключении всех колонок с импедансом 16 Ом и выше в обеих конфигурациях “A” и “B”:
Установите “Impedance” на “8 Ω” в меню настроек Speaker.
 - Для других типов колонок в других конфигурациях:
Установите “Impedance” на “4 Ω” в меню настроек Speaker.

Выбор передних колонок

Вы можете выбрать передние колонки, которые хотите использовать.

SPEAKERS (OFF/A/B/A+B)

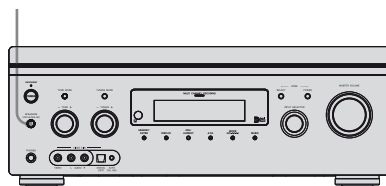

Несколько раз нажмите кнопку SPEAKERS (OFF/A/B/A+B), чтобы выбрать переднюю акустическую систему, которую Вы хотите использовать.

Примечание

Данная настройка недоступна, когда подключены наушники.

| Выбор | Загорается |
|---|------------|
| Колонки, подключенные к SP A выходам FRONT SPEAKERS A. | |
| Колонки, подключенные к SP B выходам FRONT SPEAKERS B. | |
| Колонки, подключенные к SP A+B обоим выходам FRONT SPEAKERS A и B (параллельное подключение). | |

Отключение выхода на колонку

Несколько раз нажмите кнопку SPEAKERS (OFF/A/B/A+B), пока на дисплее не погаснут индикаторы “SP A”, “SP B” и “SP A+B”.

На дисплее появится индикация “ALL OFF”.

9: Автоматическая калибровка настроек соответствующей колонки (Auto Calibration)

Функция DCAC (Digital Cinema Auto Calibration) позволяет выполнить автоматическую калибровку в следующем порядке:

- Проверка соединения между каждой колонкой и ресивером.^{a)}
- Измерение полярности колонок.
- Автоматическое измерение расстояние от каждой колонки до точки прослушивания.^{a)}
- Измерение размера колонки.^{a)}
- Отрегулируйте уровень громкости колонки .
- Измерение частотных характеристик.^{a)b)}

a) Результат измерения не используется в следующих случаях.

- Выбран многоканальный вход.
- Используется функция “2ch Analog Direct”.

b) Измерение не используется в следующих случаях.

- Принимаются Dolby TrueHD-сигналы с частотой дискретизации 176,4 кГц и выше.
- Принимаются PCM-сигналы с частотой дискретизации 176,4 кГц и выше.

Функция DCAC разработана для получения подходящего баланса звучания в помещении. Тем не менее, уровень громкости колонок и баланс можно настроить вручную в соответствии со своими предпочтениями. Подробнее смотрите в разделе “Выполнение настроек с помощью меню Test Tone” (стр. 80).

Перед выполнением автоматической калибровки

Перед выполнением автоматической калибровки установите и подключите колонки (стр. 18-22).

- Разъём AUTO CAL MIC используется исключительно для микрофона-оптимизатора, входящего в комплект поставки. Не следует подключать другие микрофоны. Невыполнение данного требования может привести к повреждению ресивера и микрофона.
- Во время выполнения измерения из колонок выходит очень громкий звук. Отрегулировать уровень громкости звука невозможно. Следует следить за тем, чтобы во время проведения калибровки рядом не было детей и чтобы данная процедура не доставила неудобств соседям.
- Во избежание воздействия помех и для получения более точных результатов измерения его следует проводить в спокойной обстановке.
- При наличии какого-либо препятствия, находящегося между микрофоном-оптимизатором и колонками, калибровка будет выполнена неправильно. Во избежание получения ошибочных результатов измерения удалите любые препятствия из зоны проведения измерения.
- При использовании соединения двойного усиления перед выполнением автоматической калибровки установите “Sur Back Assign” на “BI-AMP” в меню настроек Speaker.

Примечания

- Функция автоматической калибровки не работает, если
 - подключены наушники.
 - SPEAKERS (OFF/A/B/A+B) установлен на “off”.
- Если перед выполнением автоматической калибровки была включена функция отключения звука, функция отключения звука автоматически выключится.

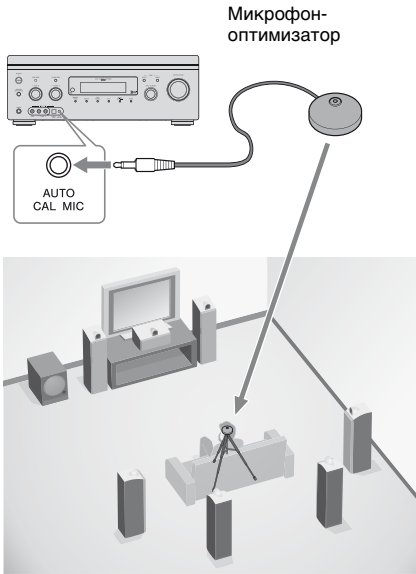

1 Подключите предоставляемый микрофон-оптимизатор к разъёму AUTO CAL MIC.

2 Установите микрофон-оптимизатор.

Разместите микрофон-оптимизатор в точке прослушивания. Используйте табурет или штатив, чтобы микрофон-оптимизатор находился на одном уровне с Вашими органами слуха.

Установка активного сабвуфера

- После того, как сабвуфер будет подключен, включите его и заранее прибавьте громкость. Поверните регулятор MASTER VOLUME, чтобы он встал на среднее положение.
- Если Вы подключили сабвуфер с функцией частоты разделения каналов, установите значение на максимум.
- Если Вы подключили сабвуфер с функцией автоматического перехода в режим ожидания, выключите ее (деактивируйте).

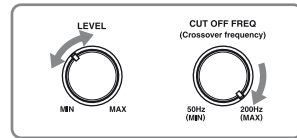

Примечание

В зависимости от характеристик используемого сабвуфера значение расстояния установки может отличаться от расстояния до фактического положения.

Использование ресивера в качестве предварительного усилителя

Функцию автоматической калибровки можно также использовать во время использования ресивера в качестве предварительного усилителя. В данном случае значение расстояние, указанное на дисплее, может отличаться от реального значения расстояния. Тем не менее, если Вы продолжите использовать ресивер с данным значением, трудности не возникнут.

Выполнение автокалибровки

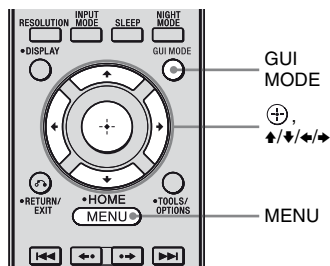

- 1 Нажмите несколько раз GUI MODE, чтобы выбрать “GUI ON”.

На экране телевизора появится меню GUI. Нажмите кнопку MENU, если меню GUI не появляется на экране телевизора.

- 2 Нажмите несколько раз \uparrow/\downarrow , чтобы выбрать “Settings”, затем нажмите \oplus или \rightarrow .

На экране телевизора появится список меню Settings.

- 3 Нажмите несколько раз \uparrow/\downarrow , чтобы выбрать “Auto Calibration”, затем нажмите \oplus или \rightarrow .

- 4 Нажмите несколько раз \uparrow/\downarrow , чтобы выбрать “Quick Setup”, затем нажмите \oplus .

- 5 Нажмите несколько раз \uparrow/\downarrow и нажмите \oplus , чтобы снять выделение с пунктов, измерение которых выполнять не нужно.

- Speaker Distance
- Speaker Level
- Frequency Characteristic

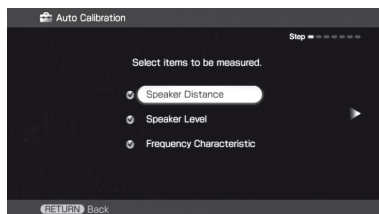

- 6 Нажмите кнопку \rightarrow .

- 7 Нажмите \oplus , чтобы выбрать “Start”.

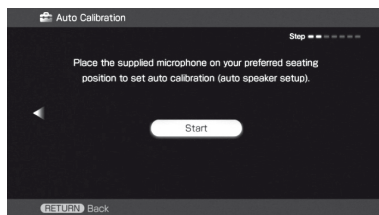

- 8 Измерение начнется через пять секунд.



9 Измерение начинается.

Процесс измерения займет приблизительно 30 секунд вместе с тестовым сигналом. Дождитесь завершения процесса измерения.

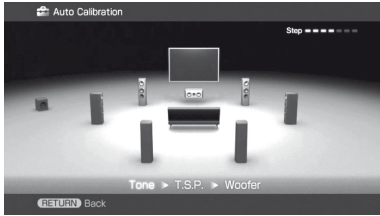

Советы

- Во время измерения активируются только операции по включению или выключению ресивера.
- В следующих ситуациях измерение было выполнено неправильно или Auto Calibration не была выполнена вообще.
 - при подключении специальных колонок, таких как дипольные колонки.
 - при использовании функций зоны 2/зоны 3 из зоны 2/зоны 3.

Для отмены измерения

Измерение можно отменить, выполнив следующие действия:

- Нажатие кнопки I/⏸, кнопка ввода или MUTING.
- Нажатие кнопки SPEAKERS (OFF/A/B/A+B) на ресивере.
- Изменение уровня громкости.
- Подключение наушников.
- Нажатие кнопки GUI MODE.

Подтверждение/сохранение результатов измерения

1 Подтверждение результатов измерения.

По окончании измерения прозвучит звуковой сигнал, а результаты измерения появятся на экране телевизора.

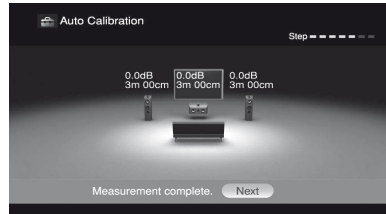

Примечание

Когда колонка(и) находятся не в фазе, на экране телевизора отображается индикация “Out Phase”. Выходы “+” и “-” колонок могут быть подключены другим способом. Тем не менее, в зависимости от колонок, на экране телевизора появится индикация “Out Phase”, даже при правильном подключении колонок. Это обусловлено техническими характеристиками колонок. В данном случае можно продолжить использование ресивера.

Совет

В качестве единицы измерения расстояния отображаются метры. Единицу измерения расстояния можно изменить на футы с помощью параметра “Distance Unit” в меню настроек Speaker.

2 Нажмите , чтобы выбрать “Next”.

Когда вопрос “Save auto calibration (auto speaker setup)?” появляется на экране телевизора, Вы можете выбрать ответ в соответствии с Вашим желанием подтвердить (“Yes”) или нет (“No”).

При выборе ответа “Yes” следуйте инструкциям на экране телевизора. Подробнее о предупреждениях и кодах ошибок смотрите в разделе “Список сообщений, появляющихся после измерения автоматической калибровки” (стр. 58).

Совет

Нажмите кнопку  на пульте дистанционного управления, когда сообщение “Please Press ENTER.” появится на экране телевизора.

3 Нажмите несколько раз , чтобы выбрать “Yes”, затем нажмите .

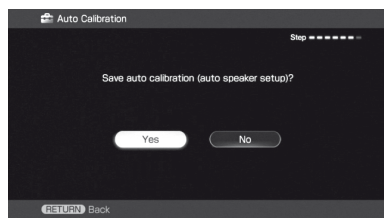

4 Несколько раз нажмите для выбора типа авто калибровки, затем нажмите .

Результаты измерения сохранены.

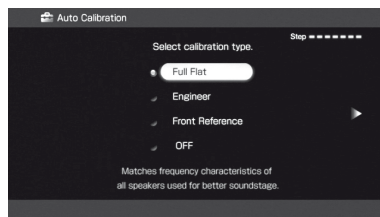

| Параметр | Описание |
|-----------------|--|
| Full Flat | Выполняет измерение частоты от каждой колонки. |
| Engineer | Устанавливает частоту на значение, соответствующее стандарту помещения для прослушивания Sony. |
| Front Reference | Настраивает характеристики всех колонок для соответствия характеристикам передней колонки. |
| OFF | Выключает функцию автоматической калибровки EQ. |

5 Нажмите кнопку .

Появится экран выхода.

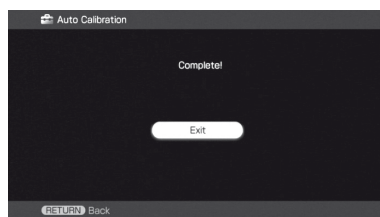

6 Для выхода нажмите .

Примечание

Результат измерения частотной характеристики не используется в следующих случаях.

- Выбран многоканальный вход.
- “2ch Analog Direct” используется.
- Принимаются Dolby TrueHD-сигналы с частотой дискретизации 176,4 кГц и выше.
- Принимаются PCM-сигналы с частотой дискретизации 176,4 кГц и выше.

Совет

Размер колонки (LARGE/SMALL) определяется низкими характеристиками. Результаты измерения могут варьироваться в зависимости от положения микрофона-оптимизатора и колонок, а также формы помещения. Рекомендуется следовать результатам измерения. Тем не менее, эти настройки можно изменить в меню настроек Speaker. Сохраните сначала результаты измерения, затем попытайтесь изменить нужные настройки.

Список сообщений, появляющихся после измерения автоматической калибровки

| Сообщение появляется в меню GUI [Дисплей] | Описание | | |
|--|---|-----|--|
| Error Code: 31 [E-■■■: 31]* | SPEAKERS (OFF/A/B/A+B) установлен на "off". Установите его в другие положения и выполните измерение снова. | | |
| Error Code: 32 [E-■■■: 32]* | Ни одна из колонок не была обнаружена. Убедитесь, что микрофон-оптимизатор подключен правильно, и выполните измерение снова. Если микрофон-оптимизатор подключен правильно, но при этом появляется код ошибки, возможно, поврежден или неправильно подсоединен кабель микрофона-оптимизатора. | | |
| Error Code: 33 [E-■■■: 33]* | <ul style="list-style-type: none"> • Ни одна из передних колонок не подключена, или подключена только одна передняя колонка. • Микрофон-оптимизатор не подключен. • Левая или правая колонка объемного звучания не подключена. • Задние колонки объемного звучания подключены, даже если колонки объемного звучания не подключены. Подключите колонку(и) объемного звучания к выходам SURROUND. • Задние колонки объемного звучания подключаются только к выходам SPEAKERS SURROUND BACK R. При подключении только одной задней колонки объемного звучания подсоедините ее к выходам SPEAKERS SURROUND BACK L. | | |
| Warning Code: 40 [W-■■■: 40]* | Измерение завершено. Тем не менее, уровень шума высок. Вы можете выполнить измерение должным образом при повторной попытке, даже если измерение не может быть выполнено во всех обстановках. Попробуйте выполнить измерение в спокойной обстановке. | | |
| Warning Code: 41 [W-■■■: 41]* | Входной сигнал от микрофона слишком громкий. <ul style="list-style-type: none"> • Возможно, колонка и микрофон находятся друг от друга на слишком близком расстоянии. Повторите попытку измерения после того, как установите их подальше друг от друга. | | |
| Warning Code: 42 [W-■■■: 42]* | <ul style="list-style-type: none"> • Во время использования ресивера в качестве предварительного усилителя громкость может быть слишком большой. | | |
| Warning Code: 43 [W-■■■: 43]* | Невозможно определить расстояние до сабвуфера и его местоположение. Возможно, это вызвано шумом. Попробуйте выполнить измерение в спокойной обстановке. | | |
| NO WARNING | Нет информации о предупреждении. | | |
| * ■■■■ означает канал колонки. | | | |
| F | Передний | SB | Задний канал объемного звучания |
| FL | Передний левый канал | SBL | Задний левый канал объемного звучания |
| FR | Передний правый канал | SBR | Задний правый канал объемного звучания |
| CNT | Центральный канал | | |
| SL | Левый канал объемного звучания | SW | Сабвуфер |
| SR | Правый канал объемного звучания | | |

• Error Code: 31, 32, 33

- 1 Нажмите ◀/▶, чтобы выбрать “Retry”, затем нажмите ⊕.
- 2 Нажмите ⊕, чтобы выбрать “Start”.
- 3 Следуйте инструкциям, начиная с действия 7 раздела “Выполнение автокалибровки”.

Появление кода предупреждения

Если имеется предупреждение по результату измерения, на дисплее появится подробная информация.

Нажмите кнопку ⊕, чтобы вернуться к шагу 1 раздела “Подтверждение/сохранение результатов измерения” (стр. 55).

Совет

В зависимости от положения сабвуфера результаты измерения полярности могут варьироваться. Тем не менее, если Вы продолжите использовать ресивер с данным значением, трудности не возникнут.

Более точная установка пунктов автокалибровки (Enhanced Setup)

В меню Auto Calibration выберите “Enhanced Setup”, затем нажмите ⊕.

• Seating Position

Вы можете зарегистрировать три образца в качестве положение 1, 2 и 3, исходя из точки прослушивания, обстановки прослушивания и условий измерения.

• Calibration Type

Подробнее смотрите в таблице на стр. 56.

Параметры опционального меню для установок улучшенной настройки

• EQ Curve

Отображается измерение кривой эквализации.

• Name Input

Номеру положения можно дать другое название. Подробнее смотрите в разделе “Присваивание названий входам” (стр. 110).

Выбор компонента

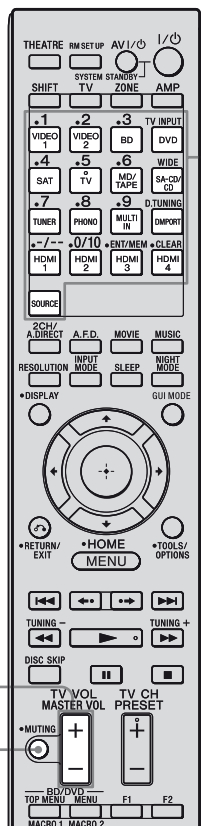

Кнопки ввода

MASTER VOL +/-

MUTING

- 1 Нажмите одну из кнопок ввода для выбора нужного компонента.

Также можно использовать INPUT SELECTOR на ресивере.

| Выбранный вход | Воспроизводимые компоненты |
|-------------------------------|--|
| VIDEO1 | Видеомагнитофон и т.п., подключенный к разъёму VIDEO 1. |
| VIDEO2 | Видеокамера, игровая приставка и т.п., подключенная к разъёму VIDEO 2 IN. |
| BD | Blu-ray Disc-проигрыватель и т.п., подключенный к разъёму BD. |
| DVD | DVD-проигрыватель и т.п., подключенный к разъёму DVD. |
| SAT | Спутниковый тюнер и т.п., подключенный к разъёму SAT. |
| TV | Телевизор, подключенный к разъёму TV. |
| MD/TAPE | MD- или кассетная дека и т.п., подключенные к разъёму MD/TAPE. |
| SA-CD/CD | Super Audio CD или CD-проигрыватель, подключенные к разъёму SA-CD/CD. |
| TUNER (FM TUNER или AM TUNER) | Встроенный тюнер. |
| PHONO | Проигрыватель и т.п., подключенный к разъёму PHONO. |
| MULTI IN | Компонент, подключенный к разъёму MULTI CHANNEL INPUT. |
| DMPORT | Портативное аудиоустройство и т.п., подключенное к адаптеру DIGITAL MEDIA PORT, который в свою очередь подключен к ресиверу. |

| Выбранный вход | Воспроизводимые компоненты |
|----------------|--|
| HDMI1, 2, 3, 4 | HDMI компоненты, подключенные к разъёму HDMI IN 1, HDMI IN 2, HDMI IN 3 или HDMI IN 4. |

2 Включите компонент и начните воспроизведение.

3 Нажмите MASTER VOL +/- для регулировки уровня громкости.

Также можно использовать MASTER VOLUME на ресивере.

Советы

- В зависимости от скорости, с которой осуществляется поворот регулятора MASTER VOLUME, уровень громкости может быть отрегулирован по-разному. Для быстрого увеличения или уменьшения уровня громкости: быстро поверните регулятор.

Для выполнения более точной регулировки: поворачивайте регулятор медленно.

- В зависимости от времени, в течение которого Вы нажимаете и удерживаете кнопку MASTER VOL +/-, расположенную на пульте дистанционного управления, уровень громкости может быть отрегулирован по-разному.

Для быстрого увеличения или уменьшения уровня громкости: нажмите и удерживайте кнопку.

Для выполнения более точной регулировки: нажмите и сразу же отпустите кнопку.

Включение функции отключения звука

Нажатие кнопки MUTE на пульт дистанционного. Для отмены снова нажмите MUTE на пульте дистанционного управления или поверните регулятор MASTER VOLUME по часовой стрелке, чтобы увеличить уровень громкости.

Предотвращение повреждения колонок

Перед выключением ресивера обязательно уменьшите уровень громкости.

Прослушивание Super Audio CD/CD

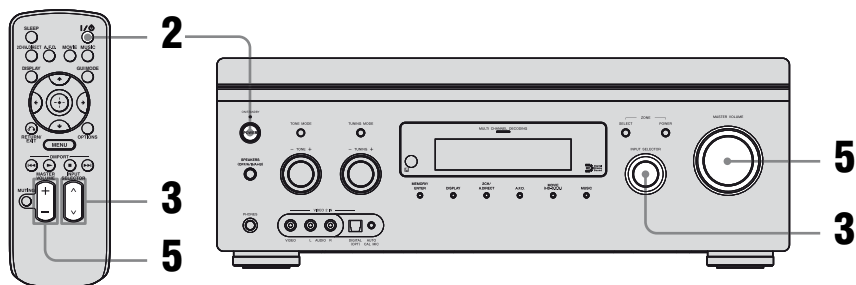

- Описываемая процедура относится к Sony Super Audio CD-проигрывателю.
- Ознакомьтесь с инструкциями по эксплуатации, прилагаемыми к Super Audio CD-проигрывателю или CD-проигрывателю.



Можно выбрать звуковое поле, соответствующее музыке. Подробнее смотрите стр. 75.

- 1** Включите Super Audio CD-проигрыватель или CD-проигрыватель, а затем установите диск в лоток.
- 2** Включите ресивер.
- 3** Нажмите INPUT SELECTOR \wedge/V , чтобы выбрать “SA-CD/CD”.
Также можно использовать регулятор INPUT SELECTOR, расположенный на данном ресивере, для выбора “SA-CD/CD”.
- 4** Начните воспроизведение диска.
- 5** Настройте подходящий уровень громкости.
- 6** После прослушивания Super Audio CD или CD, извлеките диск и выключите ресивер и Super Audio CD-проигрыватель или CD-проигрыватель.

Просмотр DVD/Blu-ray Disc

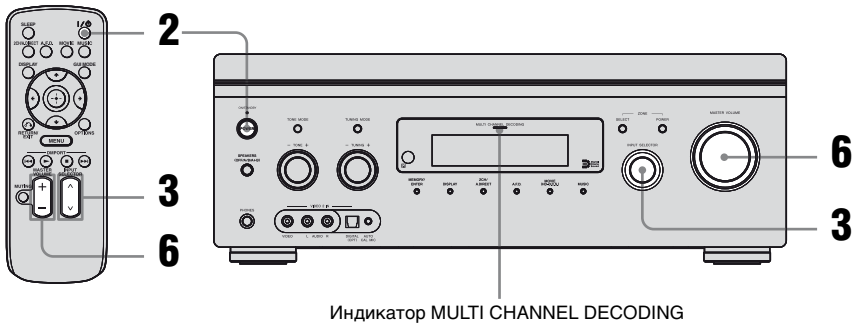

Индикатор MULTI CHANNEL DECODING



- Ознакомьтесь с инструкциями по эксплуатации, прилагаемыми к телевизору и DVD-проигрывателю или Blu-ray Disc-проигрывателю.
- Если режим многоканального звука не работает, проверьте следующее.
 - Убедитесь, что звуковой источник соответствует многоканальному формату (индикатор MULTI CHANNEL DECODING на передней панели во время воспроизведения должен гореть).
 - Убедитесь, что ресивер подключен к DVD-проигрывателю или Blu-ray Disc-проигрывателю посредством цифрового соединения.
 - Убедитесь, что цифровой аудиовыход DVD-проигрывателя или Blu-ray Disc-проигрывателя настроен правильно.



- В случае необходимости выберите звуковой формат воспроизводимого диска.
- Можно выбрать звуковое поле, соответствующее фильму или музыке. Подробнее смотрите стр. 75.

- 1** Включите телевизор и DVD-проигрыватель или Blu-ray Disc-проигрыватель.
- 2** Включите ресивер.
- 3** Нажмите **INPUT SELECTOR** \wedge/\vee , чтобы выбрать “DVD” или “BD”.
Также можно использовать регулятор **INPUT SELECTOR**, расположенный на данном ресивере, для выбора “DVD” или “BD”.
- 4** Переключите входной сигнал телевизора таким образом, чтобы передавалось изображение DVD или Blu-ray Disc.
- 5** Начните воспроизведение диска.
- 6** Настройте подходящий уровень громкости.
- 7** После просмотра DVD или Blu-ray Disc извлеките диск и выключите ресивер, телевизор и DVD-проигрыватель или Blu-ray Disc-проигрыватель.

Использование приставки для видеоигр

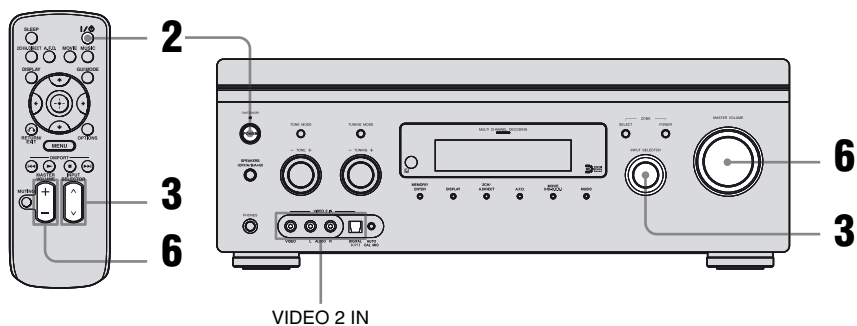

Ознакомьтесь с инструкциями по эксплуатации, прилагаемыми к телевизору и приставке для видеоигр.

- 1** Включите телевизор и приставку для видеоигр.
 - 2** Включите ресивер.
 - 3** Нажмите **INPUT SELECTOR** \wedge/\vee , чтобы выбрать “VIDEO 2”*.
Также можно использовать регулятор **INPUT SELECTOR**, расположенный на данном ресивере, для выбора “VIDEO 2”*.
- * При подключении приставки для видеоигр к разъёму VIDEO 2 IN, расположенному на передней панели.
- 4** Переключите входной сигнал телевизора, чтобы он передавал изображение от приставки для видеоигр.
 - 5** Установите диск в лоток и начните его воспроизведение на приставке для видеоигр.
 - 6** Настройте подходящий уровень громкости.
 - 7** По окончании использования приставки для видеоигр извлеките диск и выключите ресивер, телевизор и приставку для видеоигр.

Просмотр видео

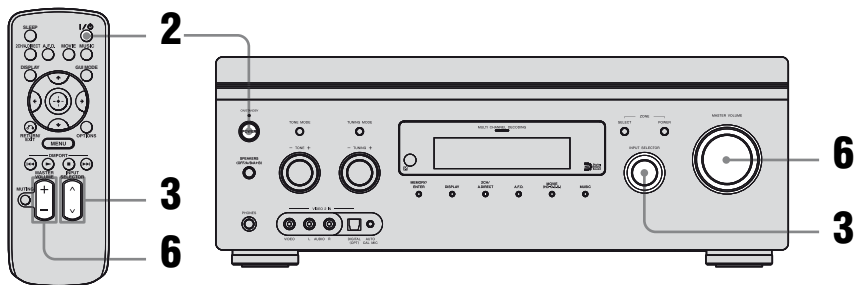

Ознакомьтесь с инструкциями по эксплуатации, прилагаемыми к телевизору и видеомаягнитофону.

- 1** Включите видеомаягнитофон.
- 2** Включите ресивер.
- 3** Нажмите **INPUT SELECTOR** \wedge/\vee , чтобы выбрать “VIDEO 1”*.
Также можно использовать регулятор **INPUT SELECTOR**, расположенный на данном ресивере, для выбора “VIDEO 1”*.
* При подключении видеомаягнитофона к разъёму VIDEO 1.
- 4** Переключите входной сигнал телевизора таким образом, чтобы на экран выводилось изображение от видеомаягнитофона.
- 5** Начните воспроизведение пленки на видеомаягнитофоне.
- 6** Настройте подходящий уровень громкости.
- 7** По окончании просмотра видео извлеките пленку и выключите ресивер, телевизор, и видеомаягнитофон.

Настройки для аудио

(меню настроек Audio)

Меню настроек Audio можно использовать для выполнения настроек для аудио, соответствующих Вашим предпочтениям. Выберите “Audio” в меню Settings. Подробнее о настройке параметров смотрите в разделе “7: Управление ресивером с помощью GUI (Graphical User Interface)” (стр. 46).

Параметры меню настроек Audio

■ A/V Sync (Синхронизация вывода аудио и видео)

Позволяет выполнить задержку вывода звука таким образом, чтобы минимизировать временной интервал между выводом звука и видеоизображения. Регулируется в диапазоне от 0 мс до 300 мс с шагом 10 мс.

Примечания

- Данная функция полезна при использовании широкоэкранный ЖК или плазменного монитора или проектора.
- Данная функция не работает в следующих случаях.
 - Выбран многоканальный вход.
 - “2ch Analog Direct” используется.

■ Dual Mono (Выбор языка цифрового вещания)

Позволяет выбрать язык, на котором будет осуществляться прослушивание во время цифрового вещания. Данная характеристика работает только для источников в формате Dolby Digital.

• MAIN/SUB

Звук основного языка выводится через переднюю левую колонку, а звук субъязыка выводится одновременно через переднюю правую колонку.

• MAIN

Выводится звук основного языка.

• SUB

Выводится звук субъязыка.

■ Decode Priority (Приоритет декодирования цифрового аудиовхода)

Позволяет указать режим входа для цифрового сигнала, входящего через разъемы HDMI IN.

• PCM

При выборе сигналов, входящих с разъема HDMI IN, с подключенного проигрывателя будут выводиться только сигналы PCM (импульсно-кодовой модуляции). Для предотвращения прерывания при начале воспроизведения установите на “PCM”. При приеме сигналов другого формата установите данный пункт на “AUTO”.

• AUTO

Автоматически переключает режим входа между Dolby Digital, DTS или PCM.

Примечание

Даже когда функция “Decode Priority” установлена на “PCM”, в зависимости от воспроизводимых компакт-дисков, в самом начале первой дорожки возможно прерывание звука.

Настройки для видео

(меню настроек Video)

Меню настроек Video можно использовать для выполнения установок для видео. Выберите “Video” в меню Settings. Подробнее о настройке параметров смотрите в разделе “7: Управление ресивером с помощью GUI (Graphical User Interface)” (стр. 46).

Параметры меню настроек Video

■ Resolution (Преобразование видеосигналов)

Позволяет преобразовать разрешающую способность аналоговых входных видеосигналов.

- DIRECT
- AUTO
- 480i/576i
- 480p/576p
- 720p
- 1080i
- 1080p

Подробнее о работе смотри “Таблица входного/выходного преобразования видеосигналов с классификацией по настройкам меню” (стр. 41).

Настройка для HDMI (меню настроек HDMI)

Меню настроек HDMI можно использовать для выполнения настроек, необходимых для компонентов, подключенных к разъёму HDMI. Выберите “HDMI” в меню Settings. Подробнее о настройке параметров смотрите в разделе “7: Управление ресивером с помощью GUI (Graphical User Interface)” (стр. 46).

Параметры меню настроек HDMI

■ Control for HDMI (Контроль по HDMI)

Позволяет включить или выключить компоненты, подключенные к разъёму HDMI с помощью HDMI-кабеля.

- OFF
- ON

Подробнее о работе смотри “Использование функций “BRAVIA” Sync” (стр. 89).

Примечание

Когда функция “Control for HDMI” установлена на “ON”, то возможно автоматическое изменение параметра “Audio Out”.

■ Audio Out (Настройка аудиовхода HDMI)

Позволяет установить вывод аудио для HDMI с компонента, осуществляющего воспроизведение, подключенного к ресиверу посредством HDMI соединения.

- TV+AMP

Звук выводится из колонки телевизора и колонок, подключенных к ресиверу.

Примечания

- Качество звука компонента, осуществляющего воспроизведение, зависит от качества звука телевизора, обусловленного количеством каналов, частотой дискретизации и т.п. Когда телевизор оснащен стерео колонками, звук, выводящийся из ресивера, также является стерео, как и звук телевизора, даже если воспроизводится многоканальный источник.
 - При подключении ресивера к видео компоненту (проектор и т.п.) звук из ресивера может не выводиться. В данном случае выберите “AMP”.
 - При выборе входа, назначенного входом HDMI, звук из телевизора не выводится.
- AMP
HDMI аудиосигналы с компонента, осуществляющего воспроизведение, выводятся только на колонки, подключенные к ресиверу. Многоканальный звук может воспроизводиться таким, какой он есть.

Примечание

Если настройка “Audio Out” установлена на “AMP”, вывод аудиосигналов с колонок телевизора не осуществляется.

■ 24p Auto Sound Sync (Автоматическая синхронизация звука при 24p-сигнале)

Служит для включения или выключения функции “24p Auto Sound Sync”. Данная функция обеспечивает автоматический выбор технологии HD-D.C.S. для создания оптимального звукового поля, если от компонента, осуществляющего воспроизведение, например Blu-ray Disc-проигрывателя, поступает 24p-сигнал (24 кадра в секунду).

- OFF
- ON

Примечание

Когда функция “Control for HDMI” установлена на “ON”, ресивер принимает 24p-сигналы с помощью системы “BRAVIA” Sync. Поэтому если проигрыватель, не совместимый с системой “BRAVIA” Sync, отправит 24p-сигналы, то ресивер не переключит звуковое поле на HD-D.C.S. Напротив, когда функция “Control for HDMI” установлена на “OFF”, 24p-сигналы принимаются самим ресивером.

■ Subwoofer Level (Уровень громкости сабвуфера для HDMI)

Позволяет установить уровень громкости сабвуфера на 0 dB или +10 dB, когда сигналы PCM выводятся посредством HDMI соединения. Уровень громкости для каждого входа HDMI можно установить отдельно.

- 0 dB
- +10 dB
- AUTO

В зависимости от частоты уровень громкости сабвуфера автоматически устанавливается на 0 dB или +10 dB.

Настройки для системы

(меню настроек System)

Меню настроек System можно использовать для настройки установок ресивера. Выберите “System” в меню Settings. Подробнее о настройке параметров смотрите в разделе “7: Управление ресивером с помощью GUI (Graphical User Interface)” (стр. 46).

Параметры меню настроек System

■ Screen Saver (Экранная заставка)

Позволяет активировать на телевизоре, подключенном к ресиверу, функцию экранной заставки для меню GUI.

- OFF

Функция экранной заставки отключена.

- ON

Когда в течение 15 минут не выполняются никакие операции, функция экранной заставки активируется автоматически.

■ Installer Mode (Сервисный режим)

Позволяет выбрать режим управления для обслуживания и сервиса.

- OFF

- RS232C

■ Language (Язык)

Позволяет выбрать язык для меню GUI на телевизоре, подключенном к ресиверу.

- English
- Español
- Français
- Deutsch

Использование функции объемного звучания

Использование предварительно запрограммированного звукового поля

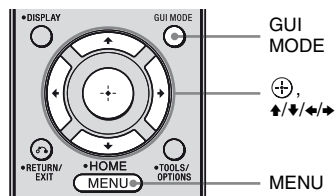

1 Начните воспроизведение нужного источника звука (CD, DVD и т.п.).

2 Нажмите несколько раз GUI MODE, чтобы выбрать “GUI ON”.

На экране телевизора появится меню GUI. Нажмите кнопку MENU, если меню GUI не появляется на экране телевизора.

3 Нажмите несколько раз \uparrow/\downarrow , чтобы выбрать “Settings”, затем нажмите \oplus или \rightarrow .

На экране телевизора появится список меню Settings.

4 Нажмите несколько раз \uparrow/\downarrow , чтобы выбрать “Surround”, затем нажмите \oplus или \rightarrow .

5 Нажмите несколько раз \uparrow/\downarrow , чтобы выбрать “Sound Field Setup”, затем нажмите \oplus .

- 6** Нажмите несколько раз кнопку \uparrow/\downarrow , чтобы выбрать необходимое звуковое поле.

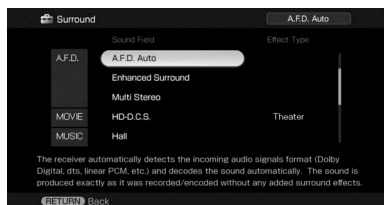

Выбор режима улучшенного объемного звучания

- 1 Выберите пункт “Enhanced Surround Mode” в шаге 5.
- 2 Несколько раз нажмите кнопку \uparrow/\downarrow , чтобы выбрать необходимое улучшенное объемное звучание.
- 3 Нажмите кнопку \oplus .

Примечание

Выбранный режим улучшенного объемного звучания может применяться только в том случае, если в параметре “Enhanced Surround” в качестве звукового поля выбрана установка “Sound Field Setup”.

Выбор типа эффекта для HD-D.C.S.

- 1 Нажмите несколько раз \uparrow/\downarrow чтобы выбрать “Sound Field Setup”, затем нажмите \oplus .
- 2 Нажмите несколько раз \uparrow/\downarrow чтобы выбрать “HD-D.C.S.”, затем нажмите \rightarrow .

- 3** Нажмите кнопку \uparrow/\downarrow для выбора необходимого типа эффекта, затем нажмите кнопку \leftarrow .

HD-D.C.S. поддерживает три типа звука: Theater, Dynamic и Studio. Каждый тип характеризуется особым сочетанием отражения и реверберации звука, а также оптимизируется с учетом уникальных особенностей помещения, вкуса и настроения слушателя.

• Theater

Тип “Домашний кинотеатр” (заводская настройка) сочетает отражение и реверберацию звука для создания эффекта присутствия в студии мастеринга. Этот тип также добавляет частотные характеристики, часто обнаруживаемые в профессиональных студиях звукозаписи и кинотеатрах. Данный режим идеально подходит для просмотра фильмов в помещениях с низкой степенью реверберации.

• Dynamic

Желаете наслаждаться звуковыми эффектами в полной мере, как в кинотеатре? Тип “Динамический” акцентирует отраженный звук. Без HD-D.C.S. во многих помещениях возникает реверберация, но ощущается недостаток пространства. Этот тип эффекта акустически расширяет границы подобных помещений и дает ощущение большего пространства и динамики, сопоставимое со студией мастеринга.

• Studio

Тип “Студия” сводит эффекты к минимуму, сохраняя при этом прекрасную атмосферу домашнего кинотеатра. Этот тип обеспечивает точную передачу оригинального звука.

- 4** Нажмите кнопку RETURN/EXIT \rightarrow .

Типы режима 2СН

■ 2ch Stereo

Ресивер выводит звук только из передних левых/правых колонок. Звук из сабвуфера не выводится.

Стандартные 2-канальные стерео источники полностью игнорируют обработку звуковых полей, и звук любого многоканального объемного формата микшируется с понижением до 2-канального звука, за исключением LFE сигналов.

■ 2ch Analog Direct

Звук выбранного входа можно переключить на 2-канальный аналоговый вход. Данная функция позволяет использовать аналоговые источники с высоким качеством воспроизведения.

При использовании данной функции можно отрегулировать только уровень громкости и баланс передней колонки.

Подключение Blu-ray Disc-проигрывателей и других HD-проигрывателей следующего поколения

Данный ресивер поддерживает следующие звуковые форматы.

| Аудиоформат | Максимальное количество каналов | Подключение компонента, осуществляющего воспроизведение, и ресивера | |
|--|---------------------------------|---|------|
| | | COAXIAL/OPTICAL | HDMI |
| Dolby Digital | 5.1к | ○ | ○ |
| Dolby Digital EX | 6.1к | ○ | ○ |
| Dolby Digital Plus ^{a)} | 7.1к | × | ○ |
| Dolby TrueHD ^{a)} | 7.1к | × | ○ |
| DTS | 5.1к | ○ | ○ |
| DTS-ES | 6.1к | ○ | ○ |
| DTS 96/24 | 5.1к | ○ | ○ |
| DTS-HD High Resolution Audio ^{a)} | 7.1к | × | ○ |
| DTS-HD Master Audio ^{a) b)} | 7.1к | × | ○ |
| Multi channel Linear PCM ^{a)} | 7.1к | × | ○ |

^{a)}Если компонент воспроизведения не соответствует формату, аудиосигналы выводятся в другом формате. Для получения подробной информации ознакомьтесь с инструкциями по эксплуатации компонента, осуществляющего воспроизведение.

^{b)}Сигналы с частотой дискретизации 176,4 кГц и выше воспроизводятся как сигналы с частотой 96 кГц.

Типы режима A.F.D.

Режим Auto Format Direct (A.F.D.) позволяет прослушивать звук с высокой точностью воспроизведения и выбирать режим декодирования для прослушивания 2-канального стерео звука в качестве многоканального звука.

| Режим A.F.D. | Многоканальный звук после декодирования | Эффект |
|------------------------------|---|--|
| A.F.D. Auto | (Автоматическое определение) | Предустанавливает звук в таком виде, в каком он был записан/закодирован без добавления каких-либо эффектов объемного звучания. |
| Улучшенное объемное звучание | | |
| Pro Logic II* | 5-канальные сигналы | Выполнить декодирование Dolby Pro Logic II. |
| Pro Logic IIx* | 7-канальные сигналы | Выполнить декодирование Dolby Pro Logic IIx. |
| Neo:6 Cinema | 7-канальные сигналы | Выполнить декодирование в режиме DTS Neo:6 Cinema. |
| Neo:6 Music | 7-канальные сигналы | Выполнить декодирование в режиме DTS Neo:6 Music. Эта настройка идеально подходит для обычных стереоисточников, например, компакт-дисков. |
| Neural-THX | 7-канальные сигналы | Следующее поколение Neural-THX® Surround. Кроме обработки для улучшения стерео и чистого раздельного 5.1-канального объемного звука, теперь возможно полное на 360° 7.1-канальное воспроизведение объемного звука с закодированного контента Neural-THX® Surround. |
| Multi Stereo | (Многоканальный стереозвук) | 2-канальные левый/правый сигналы выводятся из всех колонок. Тем не менее, звук не может выводиться из некоторых колонок, что обусловлено настройками этих колонок. |

* В зависимости от настройки образца колонки появляется соответствующий режим улучшенного объемного звучания.

Примечания

- Данная функция не работает в следующих случаях.
 - Выбран многоканальный вход.
 - Принимаются DTS-HD-сигналы с частотой дискретизации 88,2 кГц и выше.
 - Принимаются Dolby TrueHD-сигналы с частотой дискретизации 88,2 кГц и выше.
 - Принимаются PCM-сигналы с частотой дискретизации 88,2 кГц и выше.
- Neural-TX не действует, когда входит сигнал с частотой дискретизации 88,2 кГц или выше, а также 2-канальный аналоговый сигнал. Обработка Neural-TX выключится автоматически при входе другого типа сигнала. При включенной или выключенной обработке SURROUND начало звукового потока может выпадать.

Советы

- Определить формат кодирования программного обеспечения DVD и т.п. можно по логотипу, указанному на упаковке.
- Декодирование Dolby Pro Logic IIx эффективно при входе многоканального сигнала.

Типы режима музыка/ фильм

Получить дополнительные ощущения от прослушивания объемного звука можно, просто выбрав одно из звуковых полей, предварительно запрограммированных на ресивере. Они принесут в Ваш дом волнующий и мощный звук кинотеатра и концертного зала.

| Звуковое поле для | Звуковое поле | Эффект |
|-------------------|--------------------|--|
| Фильм | HD-D.C.S. | Технология HD-D.C.S. позволяет с высокой точностью воспроизводить звуковые эффекты в фильмах, просматриваемых с помощью программного обеспечения диска Blu-ray и DVD, передавая звук именно в том виде, как его задумали звукорежиссеры фильма. Тип эффекта для технологии HD-D.C.S. можно выбрать. Подробнее смотрите в разделе “Использование предварительно запрограммированного звукового поля” (стр. 69). |
| Музыка | Hall | Воспроизводится акустика классического концертного зала. |
| | Jazz Club | Воспроизводится акустика джаз-клуба. |
| | Live Concert | Воспроизводится акустика концертного зала на 300 мест. |
| | Stadium | Воспроизводится ощущение большого открытого стадиона. |
| | Sports | Воспроизводится ощущение трансляции спортивного соревнования. |
| | Portable Audio | С переносного аудио устройства воспроизводится чистый улучшенный звуковой образ. Этот режим идеально подходит для формата MP3 и другой сжатой музыки. |
| Наушники* | Headphone (2ch) | Этот режим выбирается автоматически, если выбран режим “2ch Stereo” или A.F.D. и используются наушники. Стандартные 2-канальные стерео источники полностью игнорируют обработку звуковых полей, и звук любого многоканального объемного формата микшируется с понижением до 2-канального звука, за исключением LFE сигналов. |
| | Headphone (Direct) | Аналоговые сигналы выводятся без обработки тональным сигналом, звуковым полем и т.п. |
| | Headphone (Multi) | Этот режим выбирается автоматически, когда выбран многоканальный вход и используются наушники. Передние аналоговые сигналы выводятся из разъемов MULTI CHANNEL INPUT. |

* Этот режим звукового поля можно выбрать, если к ресиверу подключены наушники.

продолжение следует

Примечания

- Звуковые поля для музыки и фильма не функционируют в следующих случаях.
 - Выбран многоканальный вход.
 - Принимаются DTS-HD-сигналы с частотой дискретизации 88,2 кГц и выше.
 - Принимаются Dolby TrueHD-сигналы с частотой дискретизации 88,2 кГц и выше.
 - Принимаются PCM-сигналы с частотой дискретизации 88,2 кГц и выше.
- Когда выбрано одно из звуковых полей для музыки, вывод звука из сабвуфера не производится, если все колонки установлены на “LARGE” в меню настроек Speaker. Тем не менее, звук будет выводиться через сабвуфер, если цифровой входной сигнал содержит сигналы LFE или если передние колонки или колонки объемного звучания установлены на “SMALL”, выбрано звуковое поле для фильма или “Portable Audio”.
- В случае отсутствия шума он может отличаться в зависимости от выбранного звукового поля.

Советы

- Подробнее о технологии HD-D.C.S. смотрите “Глоссарий” (стр. 144).
- При выборе звукового поля со знаком HD-D.C.S. на окне экрана дисплея загорается индикатор HD-D.C.S.

Выключение эффекта объемного звучания для MOVIE/MUSIC

Выберите “2ch Stereo” или “A.F.D. Auto” в меню настроек Surround.

Восстановление исходных установок для звуковых полей

Для выполнения данных действий следует использовать кнопки, расположенные на ресивере.

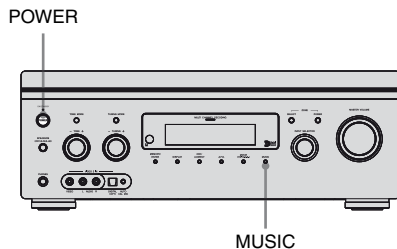

1 Нажмите **POWER** для выключения ресивера.

2 Удерживая кнопку **MUSIC**, нажмите кнопку **POWER**.

На дисплее появится индикация “S.F. CLEAR”, и настройки всех звуковых полей вернуться к своим исходным параметрам.

Использование эффекта объемного звучания при низких уровнях громкости (NIGHT MODE)

Данная функция позволяет поддерживать впечатление обстановки кинотеатра при просмотре на низких уровнях громкости. Эта функция может использоваться и с другими звуковыми полями.

При просмотре фильма поздно вечером Вы сможете четко слышать диалог даже при низком уровне громкости.



Нажмите кнопку NIGHT MODE.

Функция NIGHT MODE включена. Повторным нажатием кнопки NIGHT MODE можно включить или выключить режим NIGHT MODE.

Примечание

Данная функция не работает в следующих случаях.

- Выбран многоканальный вход.
- Принимаются Dolby TrueHD-сигналы с частотой дискретизации 176,4 кГц и выше.
- Принимаются PCM-сигналы с частотой дискретизации 176,4 кГц и выше.

Расширенная настройка колонок

Регулирование настроек колонок вручную

Каждая колонка может быть настроена вручную.

Также настройка уровня громкости колонок может быть выполнена после завершения автоматической калибровки.

Выполнение настроек с помощью меню Manual Setup

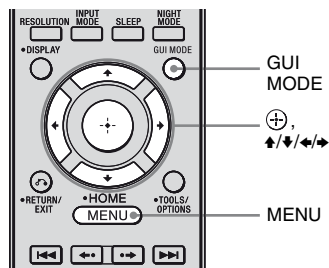

1 Нажмите несколько раз GUI MODE, чтобы выбрать "GUI ON".

На экране телевизора появится меню GUI. Нажмите кнопку MENU, если меню GUI не появляется на экране телевизора.

2 Нажмите несколько раз ↑/↓, чтобы выбрать "Settings", затем нажмите ⊕ или →.

На экране телевизора появится список меню Settings.

3 Нажмите несколько раз \uparrow/\downarrow , чтобы выбрать “Speaker”, затем нажмите \oplus или \rightarrow .

4 Нажмите несколько раз \uparrow/\downarrow , чтобы выбрать “Manual Setup”, затем нажмите \oplus .

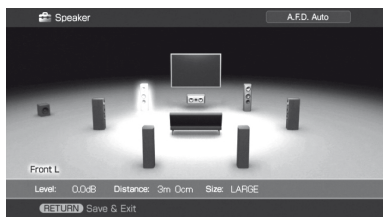

5 Нажмите несколько раз кнопку $\uparrow/\downarrow/\leftarrow/\rightarrow$, чтобы выбрать колонку, которую нужно настроить.

6 Нажмите кнопку \oplus .

7 Несколько раз нажмите кнопку \leftarrow/\rightarrow , чтобы выбрать нужный параметр.

8 Нажмите несколько раз \uparrow/\downarrow , чтобы отрегулировать настройку.

Меню параметров Manual Setup

■ Level (Уровень громкости колонки)

Можно отрегулировать уровень громкости каждой колонки (центральной, левой/правой колонки объемного звучания, задней левой/правой колонки объемного звучания, сабвуфера). Уровень громкости регулируется в диапазоне от -20 дБ до $+10$ дБ с шагом $0,5$ дБ.

Для передних левой/правой колонок баланс может быть отрегулирован на каждой стороне. Уровень громкости передней левой стороны регулируется в диапазоне от $-10,0$ дБ до $+10,0$ дБ с шагом $0,5$ дБ. Уровень громкости передней правой стороны регулируется в диапазоне от $-10,0$ дБ до $+10,0$ дБ с шагом $0,5$ дБ.

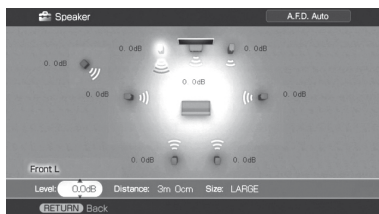

■ Distance (Расстояние от точки прослушивания до каждой колонки)

Можно отрегулировать расстояние от точки расположения до каждой колонки (передней левой/правой, центральной, левой/правой колонки объемного звучания, задней левой/правой колонки объемного звучания, сабвуфера).

Расстояние регулируется в диапазоне от 1,00 метра до 10,00 метров с шагом 0,01 метр (от 3 футов 3 дюймов до 32 футов 9 дюймов с шагом 1 дюйм).

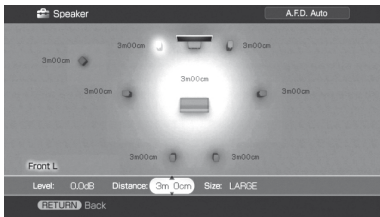

■ Size (Размер каждой колонки)

Можно отрегулировать размер каждой колонки (передней левой/правой, центральной, левой/правой колонки объемного звучания, задней левой/правой колонки объемного звучания).

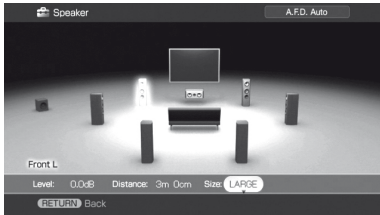

• LARGE

При подключении колонок большого размера, способных эффективно воспроизвести низкие частоты, выберите "LARGE". Обычно следует выбирать значение "LARGE".

• SMALL

Если звук искажается или ощущается отсутствие эффекта объемного звучания в режиме использования многоканального объемного звучания, выберите значение "SMALL", чтобы активировать схему перенаправления низких частот и вывести низкие частоты каждого канала через сабвуфер или другие колонки "LARGE".

Примечание

Когда выбрано одно из звуковых полей для музыки, вывод звука из сабвуфера не производится, если все колонки установлены на "LARGE". Тем не менее, звук будет выводиться через сабвуфер, если цифровой входной сигнал содержит сигналы LFE или если передние колонки или колонки объемного звучания установлены на "SMALL", выбрано звуковое поле для фильма или "Portable Audio".

Советы

• Значения "LARGE" и "SMALL" для каждой колонки определяют, будет ли встроенный звуковой процессор отсекал низкочастотный сигнал от этого канала. Когда низкие частоты отсекаются от канала, схема перенаправления низких частот направляет соответствующие низкие частоты на сабвуфер или на другие колонки, для которых установлено значение "LARGE".

Однако, поскольку низкочастотный звук имеет определенный объем направленности, по возможности, лучше стараться его не отключать. Поэтому даже для колонок малого размера можно установить значение "LARGE", если требуется вывести низкие частоты через эту колонку. С другой стороны, если при использовании колонки большого размера Вы предпочитаете отключить вывод низких частот с этой колонки, установите ее на значение "SMALL".

Если общий уровень звука ниже, чем хотелось бы, установите для всех колонок значение "LARGE". Если низких частот недостаточно, можно увеличить уровень низких частот с помощью эквалайзера.

продолжение следует

- Задние колонки объемного звучания будут установлены на то же значение, что и значение других колонок объемного звучания.
- Когда передние колонки установлены на “SMALL”, центральная колонка, колонка объемного звучания и задние колонки объемного звучания также автоматически устанавливаются на “SMALL”.
- Если сабвуфер не используется, передние колонки автоматически устанавливаются на “LARGE”.

Выполнение настроек с помощью меню Speaker Pattern

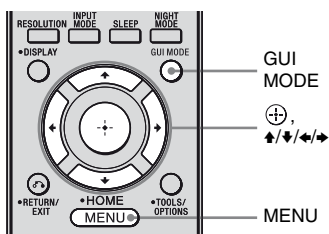

1 Нажмите несколько раз GUI MODE, чтобы выбрать “GUI ON”.

На экране телевизора появится меню GUI. Нажмите кнопку MENU, если меню GUI не появляется на экране телевизора.

2 Нажмите несколько раз ↑/↓, чтобы выбрать “Settings”, затем нажмите (+) или →.

На экране телевизора появится список меню Settings.

3 Нажмите несколько раз ↑/↓, чтобы выбрать “Speaker”, затем нажмите (+) или →.

4 Нажмите несколько раз ↑/↓, чтобы выбрать “Speaker Pattern”, затем нажмите (+).

Выберите “Speaker Pattern” в соответствии с используемой акустической системой. Вам не нужно выбирать образец колонки после выполнения автоматической калибровки.

5 Несколько раз нажмите кнопку ↑/↓, чтобы выбрать нужный образец колонки.

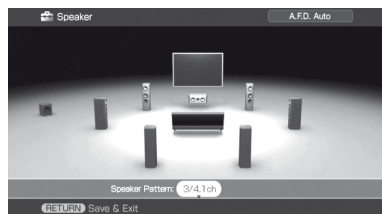

Выполнение настроек с помощью меню Test Tone

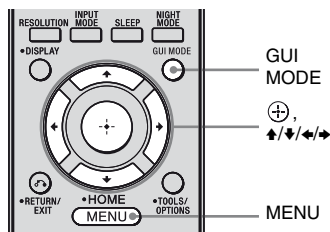

1 Нажмите несколько раз GUI MODE, чтобы выбрать “GUI ON”.

На экране телевизора появится меню GUI. Нажмите кнопку MENU, если меню GUI не появляется на экране телевизора.

- 2** Нажмите несколько раз \uparrow/\downarrow , чтобы выбрать “Settings”, затем нажмите \oplus или \rightarrow .

На экране телевизора появится список меню Settings.

- 3** Нажмите несколько раз \uparrow/\downarrow , чтобы выбрать “Speaker”, затем нажмите \oplus или \rightarrow .

- 4** Нажмите несколько раз \uparrow/\downarrow , чтобы выбрать “Test Tone”, затем нажмите \oplus .

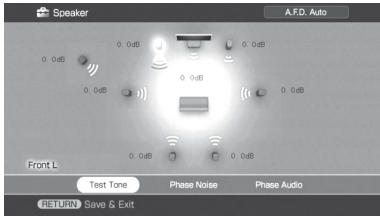

- 5** Нажмите несколько раз \leftarrow/\rightarrow , чтобы выбрать тип тестового сигнала, затем нажмите \oplus .

- 6** Несколько раз нажмите кнопку \uparrow/\downarrow , чтобы выбрать колонку, которую нужно настроить, затем нажмите \oplus .

Тестовый сигнал будет выводиться последовательно из каждой колонки.

- 7** Нажмите несколько раз \uparrow/\downarrow , чтобы отрегулировать параметр, затем нажмите \oplus .

Советы

- Чтобы отрегулировать одновременно уровень громкости всех колонок, нажмите MASTER VOL +/-.
- Во время выполнения настроек отрегулированный уровень громкости отображается на дисплее.

Когда тестовый сигнал не выводится из колонок

- Возможно, подсоединение шнуров колонок не надежно. Проверьте надежно ли они подсоединены и не могут ли они отсоединиться, если слегка их потянуть.
- Возможно, в шнурах колонок возникло короткое замыкание.

Когда тестовый сигнал выводится не из той колонки, которая отображена на экране

Образец колонки установлен неправильно к подключенной колонке. Убедитесь, что соединение колонки и образец колонки соответствуют друг другу.

Меню параметров Test Tone

■ Test Tone (Тестовый сигнал)

- OFF
- AUTO

Тестовый сигнал выводится последовательно из каждой колонки.
- L, C, R, SR, SB, SBR, SBL, SL, SW

Вы можете выбрать колонки, которые будут выводить тестовый сигнал.

В зависимости от настройки образца колонки некоторые пункты могут не отображаться на дисплее.

■ Phase Noise (Фазовый шум)

- OFF
- L/C, C/R, R/SL, R/SR, SR/SL, SR/SBR, SBR/SBL, SR/SB, SBL/SL, SB/SL, SL/L, L/SR

Позволяет вывести тестовый сигнал последовательно из колонок, расположенных рядом.

В зависимости от настройки образца колонки некоторые пункты могут не отображаться на дисплее.

■ Phase Audio (Фазовое аудио)

- OFF
- L/C, C/R, L/R, R/SL, R/SR, SR/SL, SR/SBR, SBR/SBL, SR/SB, SBL/SL, SB/SL, SL/L, L/SR

Позволяет выводить передний 2-канальный сигнал источника (вместо тестового сигнала) последовательно из колонок, расположенных рядом. В зависимости от настройки образца колонки некоторые пункты могут не отображаться на дисплее.

Другие параметры настроек Speaker

■ Sur Back Assign (Настройки задней колонки(ок) объемного звучания)

- OFF
Если задние колонки объемного звучания не подключены, выберите “OFF”.
- BI-AMP
При подключении передних колонок в конфигурации двухполосного усилителя выберите “BI-AMP”.
- ZONE2
Если в зоне 2 подключены задние колонки объемного звучания, выберите “ZONE2”. При выборе “ZONE2” вход на разъемы SUR BACK, находящиеся в MULTI CHANNEL INPUT, недействителен.

Примечание

Установите “Sur Back Assign” на “OFF”, затем подключите задние колонки объемного звучания к данному ресиверу, когда захотите сменить соединение двухполосного усилителя или соединение в зоне 2 на соединение задних колонок объемного звучания. После подключения задних колонок объемного звучания выполните установку колонок снова. Смотрите “9: Автоматическая калибровка настроек соответствующей колонки (Auto Calibration)” (стр. 52) или “Регулирование настроек колонок вручную” (стр. 77).

■ Crossover Freq (Частота разделения каналов колонки)

Позволяет установить низкочастотную частоту разделения каналов колонок, которая была установлена на “SMALL” в меню настроек Speaker. Измеренная частота разделения каналов колонки устанавливается для каждой колонки после выполнения автоматической калибровки. Отрегулируемое значение устанавливается для каждой колонки при регулировании частоты разделения каналов колонки при использовании “Crossover Freq” после выполнения автоматической калибровки.

■ D. Range Comp (Компрессор динамического диапазона)

Позволяет сжимать динамический диапазон звуковой дорожки. Эта функция полезна во время просмотра фильмов при низком уровне громкости поздно вечером. Сжатие динамического диапазона возможно только для источников Dolby Digital.

- OFF
Динамический диапазон не сжат.
- AUTO
Динамический диапазон применяется автоматически с источником Dolby TrueHD и другим источником, установленным на “OFF”.

- **STD**

Динамический диапазон сжат в соответствии с установками инженера звукозаписи.

- **MAX**

Динамический диапазон существенно сжат.

Советы

- Компрессор динамического диапазона позволяет сжимать динамический диапазон звуковой дорожки в соответствии с информацией о динамической диапазоне, содержащейся в сигнале Dolby Digital.
- “STD” является стандартной установкой, которая выполняет только незначительное сжатие. Поэтому рекомендуется использовать установку “MAX”. При этом динамический диапазон сжимается существенно, что позволяет смотреть фильмы поздно вечером при низкой громкости. В отличие от аналоговых ограничителей, эти уровни определены заранее и обеспечивают очень естественное сжатие.

■ Distance Unit (Единица измерения расстояния)

Позволяет выбрать единицу измерения установочных расстояний.

- meter
Расстояние отображается в метрах.
- feet
Расстояние отображается в футах.

Настройка эквалайзера

Следующие параметры можно использовать для настройки тонального качества (уровень низких/высоких частот) всех колонок.

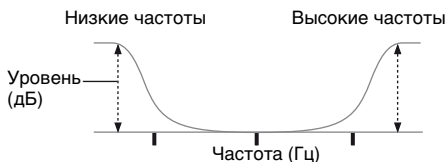

Примечание

Данная функция не работает в следующих случаях.

- Выбран многоканальный вход.
- Используется функция “2ch Analog Direct”.
- Принимаются Dolby TrueHD-сигналы с частотой дискретизации 176,4 кГц и выше.
- Принимаются PCM-сигналы с частотой дискретизации 176,4 кГц и выше.

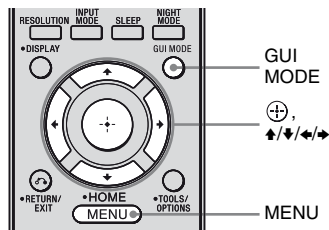

1 Нажмите несколько раз GUI MODE, чтобы выбрать “GUI ON”.

На экране телевизора появится меню GUI. Нажмите кнопку MENU, если меню GUI не появляется на экране телевизора.

2 Нажмите несколько раз \uparrow/\downarrow , чтобы выбрать “Settings”, затем нажмите \oplus или \rightarrow .

На экране телевизора появится список меню Settings.

- 3** Нажмите несколько раз \updownarrow , чтобы выбрать “EQ”, затем нажмите \oplus .

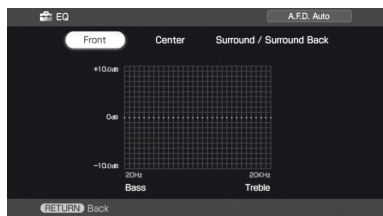

- 4** Нажмите несколько раз кнопку \leftarrow/\rightarrow , чтобы выбрать колонку, которую нужно настроить затем нажмите \oplus .

- 5** Несколько раз нажмите \leftarrow/\rightarrow , чтобы выбрать “Bass” или “Treble”, затем нажмите \updownarrow , чтобы отрегулировать параметр.

Совет

Уровень низких и высоких частоты передней колонки можно отрегулировать с помощью TONE MODE и TONE +/- на ресивере.

- 6** Нажмите \oplus , чтобы отрегулировать настройку.

Функции тюнера

Прослушивание радиопередач в диапазонах FM/AM

С помощью встроенного тюнера можно прослушивать радиопрограммы в диапазонах FM и AM. Перед использованием убедитесь, что антенны FM и AM подключены к ресиверу (стр. 42).

Совет

Шкала настройки для прямой настройки указана ниже.

- Для диапазона FM 50 kHz
- Для диапазона AM 9 kHz

Автоматическая настройка

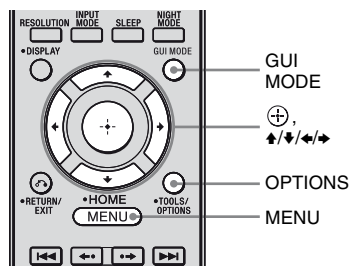

- 1** Нажмите несколько раз GUI MODE, чтобы выбрать “GUI ON”.

На экране телевизора появится меню GUI. Нажмите кнопку MENU, если меню GUI не появляется на экране телевизора.

- 2** Нажмите несколько раз \uparrow/\downarrow , чтобы выбрать “FM” или “AM”, затем нажмите \oplus или \rightarrow .

На экране телевизора появится список меню FM или AM.

- 3** Нажмите \uparrow/\downarrow , чтобы выбрать “Auto Tuning”, затем нажмите \oplus .



- 4** Нажмите кнопку \uparrow/\downarrow .

Нажмите кнопку \uparrow для выполнения поиска от нижних до высоких радиочастот, а от высоких до низких радиочастот - нажмите кнопку \downarrow . Ресивер прекращает поиск каждый раз, когда принимает станцию.

Низкое качество приема стереосигнала в диапазоне FM

- 1 Нажмите кнопку OPTIONS.
- 2 Нажмите \uparrow/\downarrow , чтобы выбрать “FM Mode”, затем нажмите \oplus или \rightarrow .
- 3 Нажмите \uparrow/\downarrow , чтобы выбрать “MONO”, затем нажмите \oplus .

Прямая настройка

Введите частоту станции, используя непосредственно цифровые кнопки.

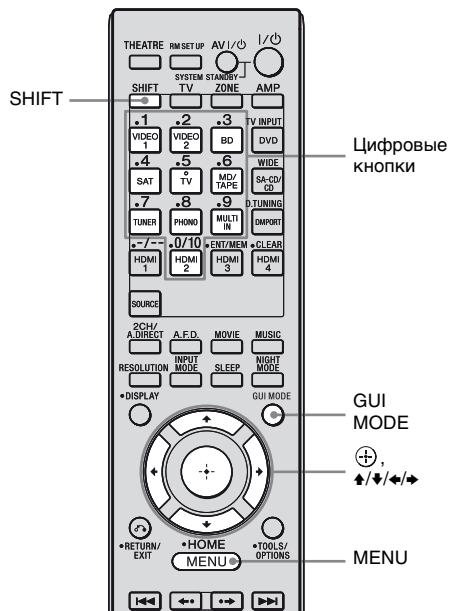

- 1** Нажмите несколько раз GUI MODE, чтобы выбрать “GUI ON”.

На экране телевизора появится меню GUI. Нажмите кнопку MENU, если меню GUI не появляется на экране телевизора.

- 2** Нажмите несколько раз \uparrow/\downarrow , чтобы выбрать “FM” или “AM”, затем нажмите \oplus или \rightarrow .

- 3** Нажмите \uparrow/\downarrow , чтобы выбрать “Direct Tuning”, затем нажмите \oplus .

- 4** Нажмите кнопку SHIFT, затем нажмите цифровые кнопки, чтобы ввести частоту, затем нажмите \oplus .

Пример 1: FM 102,50 МГц

Выберите 1 → 0 → 2 → 5 → 0

Пример 2: AM 1350 кГц

Выберите 1 → 3 → 5 → 0



Совет

При настройке станции в диапазоне AM отрегулируйте направление рамочной антенны AM, чтобы обеспечить оптимально качественный прием сигнала.

Если не удастся настроиться на станцию

“---.--- MHz” появляется, и затем дисплей возвращается к текущей частоте.

Убедитесь, что введена правильная частота. Если нет, повторите действия пункта 4. Если по-прежнему не удастся настроиться на станцию, значит в данном регионе такая радиочастота не используется.

Предварительная настройка радиостанций

Можно предварительно установить до 30 станций в диапазоне FM и до 30 станций в диапазоне AM. После этого можно будет без труда настроить часто прослушиваемые станции.

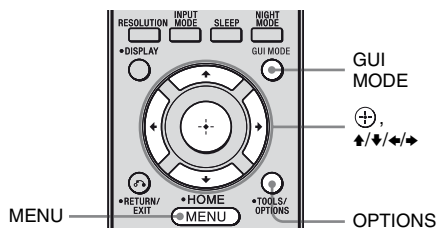

- 1** Нажмите несколько раз GUI MODE, чтобы выбрать “GUI ON”.
На экране телевизора появится меню GUI. Нажмите кнопку MENU, если меню GUI не появляется на экране телевизора.
- 2** Нажмите несколько раз \uparrow/\downarrow , чтобы выбрать “FM” или “AM”, затем нажмите \oplus или \rightarrow .
- 3** Настройте радиостанцию, предварительную установку которой необходимо выполнить, с помощью функций автоматической настройки (стр. 84) или прямой настройки (стр. 85).
При низком качестве приема стерео сигнала в диапазоне FM переключите режим приема FM (стр. 85).
- 4** Нажмите кнопку OPTIONS.
- 5** Нажмите \uparrow/\downarrow , чтобы выбрать “Мемору”, затем нажмите \oplus .

6 Нажмите $\blacktriangle/\blacktriangledown$, чтобы выбрать предустановленный номер.

7 Нажмите кнопку \oplus .

Станция сохранена под выбранным предустановленным номером.

8 Повторите действия пунктов 3-7 для выполнения предварительной настройки другой станции.

Настройки на предустановленную станцию

1 Повторите действия пунктов 1 и 2 “Предварительная настройка радиостанций”.

2 Нажмите $\blacktriangle/\blacktriangledown$, чтобы выбрать необходимую предустановленную станцию.

Предустановленную станцию можно выбрать следующим образом:

- В диапазоне AM от AM 1 до AM 30
- В диапазоне FM от FM 1 до FM 30

Перенаименование предустановленных станций

1 Выберите предустановленную станцию, название которой необходимо сменить.

2 Нажмите OPTIONS, затем выберите “Name Input”.

Подробнее об операциях по назначению наименования смотрите в разделе “Присваивание названий входам” (стр. 110).

Примечание

При назначении наименования станции RDS и настройке на эту станцию вместо введенного названия появляется название Program Service. (Изменение названия Program Service невозможно. Введенное Вами название будет заменено названием Program Service.)

Использование системы радиоданных (RDS)

Этот ресивер позволяет использовать RDS (Систему радиоданных), позволяющую радиостанциям отправлять дополнительную информацию вместе с сигналом обычной программы. Информацию RDS можно вывести на дисплей.

Примечания

- Функция RDS доступна только для станций в диапазоне FM.
- Не все станции в диапазоне FM предоставляют услугу RDS, и не все услуги, предоставляемые ими, одинаковы. Если Вам не знакомы услуги RDS, предоставляемые в Вашем регионе, обратитесь за подробной информацией на местные радиостанции.

Прием радиосигналов RDS

Просто выберите радиостанцию в диапазоне FM, используя функцию **Прямая настройка (стр. 85)**, **Автоматическая настройка (стр. 84)** или **Предварительная настройка радиостанций (стр. 86)**.

При настройке на станцию, которая предоставляет услуги RDS, загорается индикатор “RDS”, и на дисплее отображается название программы.

Примечание

Функция RDS может работать неверно, если принимаемая станция некорректно передает сигнал RDS или сигнал слишком слабый.

Отображение информации RDS

Во время приема станции с системой RDS несколько раз нажмите кнопку DISPLAY на ресивере.

Каждый раз при нажатии кнопки отображаемая на дисплее информация RDS меняется в следующей последовательности:

Название Program Service → Частота → Индикация типа программы^{a)} → Индикация радиотекста^{b)} → Индикация текущего времени (в 24-часовом режиме) → Звуковое поле, используемое на данный момент → Уровень громкости

a) Тип транслируемой программы.

b) Текстовое сообщение, отправляемое RDS станцией.

Примечания

- При получении экстренного сообщения от органов власти на дисплее мигает индикация “ALARM”.
- Если сообщение состоит из 9 или более символов, оно отображается на дисплее в виде бегущей строки.
- Если станция не предоставляет определенную услугу RDS, на дисплее появляется индикация “NO XXXX” (например, “NO TEXT”).

Описание типов программ

| Индикация типа программы | Описание |
|--------------------------|--|
| NEWS | Программы новостей |
| AFFAIRS | Программы по темам, отраженным в текущих новостях |
| INFO | Программы, предоставляющие информацию по широкому кругу вопросов, включая потребительские вопросы и медицинские консультации |
| SPORT | Спортивные программы |
| EDUCATE | Образовательные программы, такие как “Сделай сам”, и программы, предоставляющие полезные советы |
| DRAMA | Радиоспектакли и сериалы |
| CULTURE | Программы о национальной или региональной культуре, освещающие языковые и социальные вопросы |
| SCIENCE | Программы по естествознанию и технологиям |
| VARIED | Другие программы, такие как интервью со знаменитостями, викторины и комедии |
| POP M | Программы популярной музыки |
| ROCK M | Программы рок-музыки |
| EASY M | Легкая музыка |
| LIGHT M | Инструментальная, вокальная и хоровая музыка |
| CLASSICS | Выступления известных симфонических оркестров, камерная музыка, опера и т.п. |
| OTHER M | Музыка других жанров, не входящая в вышеперечисленные категории, такая как ритм-энд-блюз и регги |

| Индикация типа программы | Описание |
|--------------------------|---|
| WEATHER | Прогноз погоды |
| FINANCE | Курсовые бюллетени фондовой биржи, новости торговли и т.п. |
| CHILDREN | Программы для детей |
| SOCIAL | Программы о людях и вещах, оказывающих на них влияние |
| RELIGION | Программы религиозного содержания |
| PHONE IN | Программы, в которых радиослушатели могут высказывать свое мнение по телефону или в общественном форуме |
| TRAVEL | Программы о путешествиях. Не для объявлений, размещаемых по ТР/ТА. |
| LEISURE | Программы, посвященные такому отдыху, как садоводство, рыбалка, кулинария и т.п. |
| JAZZ | Программы джазовой музыки |
| COUNTRY | Программы кантри музыки |
| NATION M | Программы, освещающие популярную музыку страны или региона |
| OLDIES | Программы о старой популярной музыке |
| FOLK M | Программы фольклорной музыки |
| DOCUMENT | Программы документально-исследовательских жанров |
| NONE | Другие программы, не указанные выше |

Функции “BRAVIA” Sync

Использование функций “BRAVIA” Sync

Что такое “BRAVIA” Sync?

Система “BRAVIA” Sync совместима с телевизорами, Blu-ray Disc/DVD-проигрывателями, усилителями AV и другими изделиями Sony, оснащенными функцией Контроль по HDMI. При подключении компонентов Sony, совместимых с системой “BRAVIA” Sync, с помощью HDMI-кабеля (не прилагается) работа упрощается следующим образом:

- One-Touch Play (Воспроизведение одним касанием) (стр. 94)
- System Audio Control (Системное управление аудио) (стр. 94)
- System Power-Off (Системное отключение) (стр. 95)
- Theater Mode Sync (стр. 96)
- Автоматическая синхронизация звука при 24p-сигнале (стр. 96)

Функция Контроль по HDMI представляет собой стандартную функцию взаимного контроля, использующуюся HDMI CEC (Контроль бытовой электронной аппаратуры) для HDMI (Мультимедийный интерфейс высокого разрешения).

Функция Контроль по HDMI не работает в следующих случаях:

- При подключении ресивера к компоненту, не соответствующему функции Контроль по HDMI компании Sony.
- При подключении ресивера и компонентов с помощью соединения, не являющегося HDMI соединением.

Рекомендуется подключать ресивер к изделиям, оснащенным технологией “BRAVIA” Sync.

Примечание

В зависимости от подключенного компонента функция Контроль по HDMI может не работать. Ознакомьтесь с инструкциями по эксплуатации компонента.

Подключение телевизора и других компонентов

Перед подключением шнуров убедитесь, что сетевой шнур переменного тока отключен.

Использование многоканального телевизионного вещания объемного звучания

Многоканальное телевизионное вещание объемного звучания можно прослушивать через колонки, подключенные к ресиверу. Подключите выходной разъем телевизора OPTICAL к разьёму OPTICAL IN на ресивере.

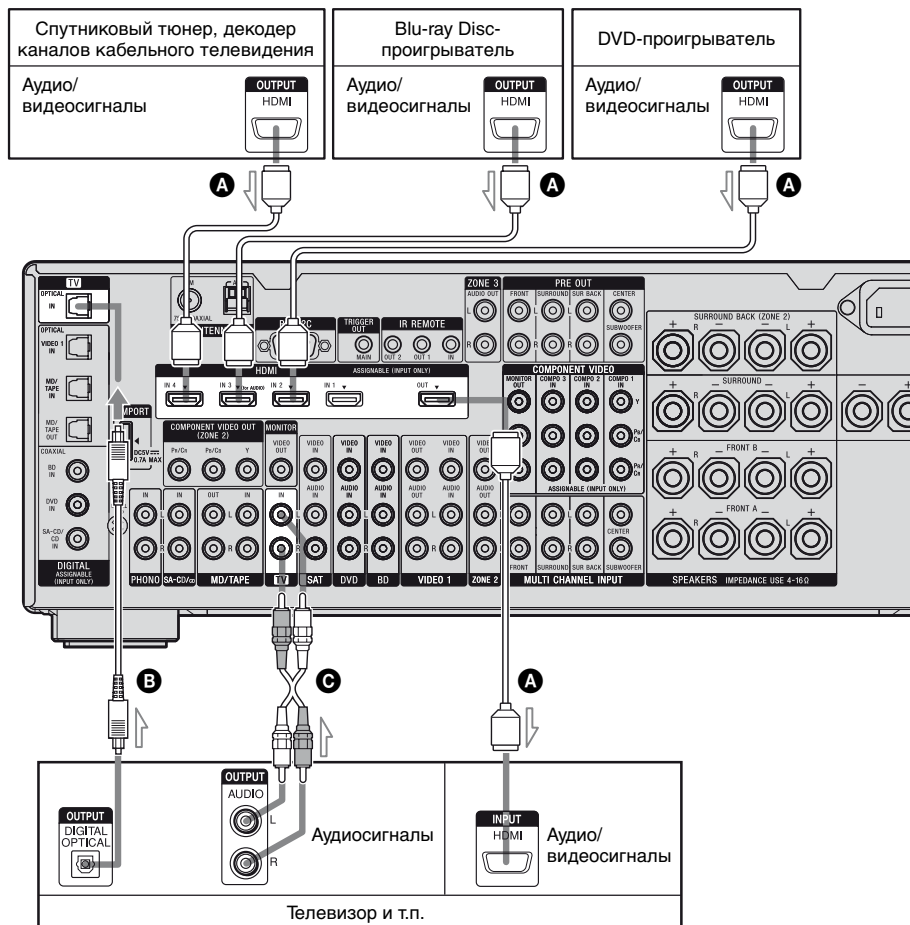

A HDMI-кабель (не прилагается)

Компания Sony рекомендует использовать разрешенный к применению HDMI-кабель или HDMI-кабель Sony.

B Оптический цифровой шнур (не прилагается)^{a)}

C Аудиошнур (не прилагается)^{a)}

^{a)}Подсоедините, как минимум, один аудиошнур (**B** или **C**).

Подготовка функции Контроль по HDMI

Данный ресивер поддерживает функцию легкой настройки Контроль по HDMI.

Данная функция доступна только для определенных типов телевизоров. При выполнении легкой настройки Контроль по HDMI на телевизоре настройка функции контроля по HDMI на данном ресивере изменится соответственно автоматически.

Во время выполнения операции легкой настройки функции контроля по HDMI на дисплее мигает индикация “SCANNING”. Этот ресивер осуществляет смену входа на HDMI-вход автоматически. После завершения настройки на дисплее появится индикация “COMPLETE”.

Для получения подробной информации ознакомьтесь с инструкциями по эксплуатации телевизора.

Если телевизор не поддерживает функцию легкой настройки Контроль по HDMI, выполните следующие действия. Для получения подробной информации о настройке телевизора и подключенных компонентов ознакомьтесь с инструкциями по эксплуатации соответствующих компонентов.

- 1** Убедитесь, что ресивер подключен к телевизору и компонентам (совместим с функцией Контроль по HDMI) посредством HDMI соединения.
- 2** Включите ресивер, телевизор и подключенные компоненты.

- 3** Включите соответствующую функцию Контроль по HDMI для ресивера и телевизора. Смотрите раздел “Установка функции Контроль по HDMI” (стр. 93). Когда меню ресивера будет отображено на экране телевизора в экранном режиме, несколько раз нажмите кнопку GUI MODE, чтобы выбрать настройку “GUI OFF” для ввода режима отображения, затем проверьте изображение, выводимое на телевизионный дисплей компонента, подключенного к ресиверу.

Для получения подробной информации о настройке телевизора ознакомьтесь с его инструкциями по эксплуатации.

- 4** Выберите HDMI вход ресивера и телевизора таким образом, чтобы он соответствовал HDMI входу подключенного компонента и чтобы выводилось изображение подключенного компонента.
- 5** Включите функцию Контроль по HDMI для подключенного компонента.
Если функция Контроль по HDMI для подключенного компонента уже включена, не следует менять настройку.
- 6** Повторите действия пунктов 4 и 5 для других компонентов, для которых Вы хотите использовать функцию Контроль по HDMI.

Примечания

- При отключении и повторном подключении HDMI-кабеля следует повторить действия пунктов 1-6, указанных выше.
- Вы не можете осуществить One-Touch Play (Воспроизведение одним касанием) и System Audio Control (Системное управление аудио) во время выполнения легкой настройки Контроль по HDMI.
- При выполнении легкой настройки Контроль по HDMI с телевизора следует включить телевизор, подключенные компоненты и ресивер.
- Если после выполнения легкой настройки Контроль по HDMI воспроизведение компонентов не работает, проверьте настройку Контроль по HDMI на телевизоре.
- Если подключенные компоненты не поддерживают легкую настройку Контроль по HDMI, перед выполнением легкой настройки Контроль по HDMI с телевизора необходимо включить функцию Контроль по HDMI для подключенных компонентов.

Установка функции Контроль по HDMI

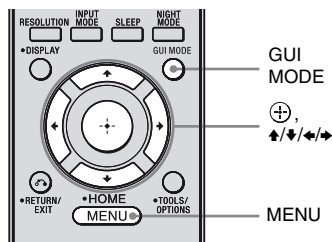

1 Нажмите несколько раз GUI MODE, чтобы выбрать “GUI ON”.

На экране телевизора появится меню GUI. Нажмите кнопку MENU, если меню GUI не появляется на экране телевизора.

2 Несколько раз нажмите \uparrow/\downarrow , чтобы выбрать “Settings” затем нажмите \oplus или \rightarrow .

На экране телевизора появится список меню настроек.

3 Нажмите несколько раз \uparrow/\downarrow , чтобы выбрать “HDMI” затем нажмите \oplus или \rightarrow .

4 Нажмите несколько раз \uparrow/\downarrow , чтобы выбрать “Control for HDMI” затем нажмите \oplus .

5 Нажмите несколько раз \uparrow/\downarrow , чтобы выбрать “ON”, затем нажмите \oplus .

Функции Контроль по HDMI активирована.

Воспроизведение компонентов одним касанием

(One-Touch Play -

Воспроизведение одним касанием)

Простым действием (одним касанием) можно инициировать автоматическое включение компонентов, подключенных к ресиверу через HDMI соединения.

Можно прослушивать звук и просматривать изображение с подключенных компонентов.

Воспроизведение подключенного компонента.

Ресивер и телевизор включаются одновременно, звук и изображение выводятся из ресивера и телевизора.

Примечание

В зависимости от телевизора, начало контента может не выводиться.

Прослушивание звука телевизора через колонки, подключенные к ресиверу

(System Audio Control - Системное управление аудио)

Выполнив простые действия, можно прослушивать звук телевизора через колонки, подключенные к ресиверу. В зависимости от настроек телевизора при его просмотре ресивер включается и автоматически переходит в режим “TV”.

Звук телевизора выводится из колонок, подключенных к ресиверу, одновременно с этим уменьшается громкость телевизора.

Функция системного управления аудио может также использоваться следующим образом.

- Если включить ресивер, когда звук выводится через колонки телевизора, то звук телевизора будет выводиться из колонок, подключенных к ресиверу.
- Уровень громкости ресивера можно отрегулировать при настройке уровня громкости телевизора.

Этой функцией можно также управлять с помощью меню телевизора. Для получения подробной информации ознакомьтесь с инструкциями по эксплуатации телевизора.

Примечания

- Если работа функции системного управления аудио не соответствует настройкам телевизора, ознакомьтесь с инструкциями по эксплуатации телевизора.
- Когда “Control for HDMI” установлена на “ON”, установки “Audio Out” в меню настроек HDMI установятся автоматически, исходя из настроек функции системного управления аудио.
- В случае подключения телевизора, не оснащенного функцией системного управления аудио, данная функция не работает.
- Если телевизор был включен перед включением ресивера, в течение короткого времени будет выводиться звук телевизора.

Выключение ресивера с помощью телевизора (System Power-Off - Системное отключение)

При выключении телевизора с помощью кнопки POWER, расположенной на пульте дистанционного управления телевизора, ресивер и подключенные компоненты выключаются автоматически.

Также для выключения телевизора можно использовать пульт дистанционного управления ресивера.

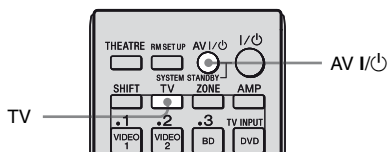

Нажмите TV, затем нажмите AV I/O.

Телевизор, ресивер и компоненты, подключенные посредством HDMI соединения, выключатся.

Примечания

- Перед использованием функции системного отключения установите функцию синхронного перехода в режим ожидания телевизора (Standby Synchro) на “ON”. Для получения подробной информации ознакомьтесь с инструкциями по эксплуатации телевизора.
- В зависимости от состояния, подключенные компоненты могут не выключаться. Для получения подробной информации ознакомьтесь с инструкциями по эксплуатации подключенных компонентов.

Просмотр фильмов с оптимальным звуковым полем (Theater Mode Sync)

Нажмите кнопку THEATRE на пульте дистанционного управления ресивером, телевизором или Blu-ray Disc-проигрывателем, направляя пульт дистанционного управления на телевизор.

Звуковое поле переключится на HD-D.C.S.

Чтобы вернуться к предыдущему звуковому полю, нажмите кнопку THEATRE еще раз.

Примечание

На некоторых телевизорах звуковое поле не переключается.

Совет

При смене входного сигнала на телевизор может быть восстановлено предыдущее звуковое поле.

Автоматическая синхронизация звука при 24p-сигнале

Данная функция автоматически переключает звуковое поле на HD-D.C.S., если с компонента, осуществляющего воспроизведение, например Blu-ray Disc-проигрывателя, поступает 24p-сигнал (24 кадра в секунду).

Воспроизведите содержимое с 24p-сигналами на компоненте, осуществляющем воспроизведение.

Звуковое поле переключится на HD-D.C.S. Чтобы отменить автоматическое переключение звукового поля на HD-D.C.S., установите “24p Auto Sound Sync” на “ON” (стр. 125).

Примечания

- Эта функция не работает, если проигрыватель не совместим с функцией Автоматическая синхронизация звука при 24p-сигнале.
- Если “Control for HDMI” установлен на “ON”, то в зависимости от проигрывателя переключение звукового поля на HD-D.C.S. может не происходить. Когда функция “Control for HDMI” установлена на “ON”, ресивер принимает 24p-сигналы с помощью системы “BRAVIA” Sync. Поэтому если проигрыватель, не совместимый с системой “BRAVIA” Sync, отправит 24p-сигналы, то ресивер не переключит звуковое поле на HD-D.C.S. В таком случае установите “Control for HDMI” на “OFF”. Когда функция “Control for HDMI” установлена на “OFF”, 24p-сигналы принимаются самим ресивером.

Использование функций мультizonы

Назначение функции мультizonы

Можно просматривать изображения и прослушивать звук в зоне 2 (неосновной зоне) и прослушивать звук в зоне 3 с компонента, подключенного к ресиверу. К примеру, можно смотреть DVD в основной зоне и слушать CD в зоне 2 или 3.

С помощью ИК-ретранслятора (не прилагается) можно управлять компонентом в основной зоне и ресивером Sony в зонах 2 или 3 из зон 2 либо 3.

В зонах 2 и 3 используют многофункциональный пульт дистанционного управления. Использование обычного пульта дистанционного управления в неосновной зоне (зоне 2 и зоне 3) невозможно.

Управление ресивером из зоны 2 или зоны 3

Подключение ИК-ретранслятора (не прилагается) к разъему IR REMOTE позволяет управлять ресивером, не направляя пульт дистанционного управления на датчик дистанционного управления ресивера.

ИК-ретранслятор подсоединяют к ресиверу при установке в местах, куда не доходят сигналы пульта дистанционного управления.

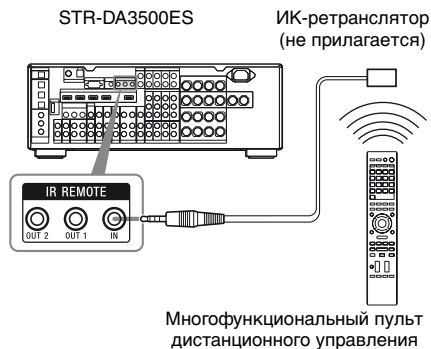

2: Подключения в зоне 3

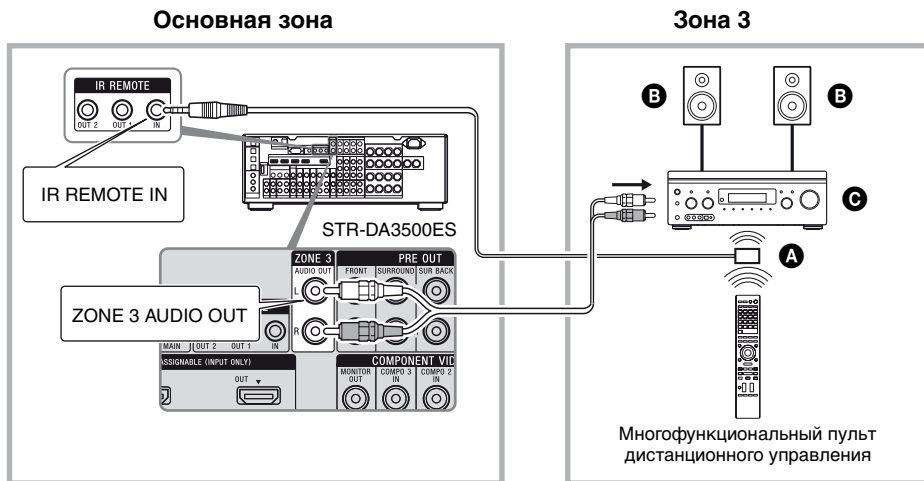

- A** ИК-ретранслятор (не прилагается)
- B** Колонки
- C** Усилитель/ресивер Sony

Настройка колонок в зоне 2

Если колонки в зоне 2 подключены к выходам SPEAKERS SURROUND BACK ресивера (стр. 98), задайте настройки так, чтобы звук, выбранный в зоне 2, выводился через колонки, подключенные к выходам SPEAKERS SURROUND BACK.

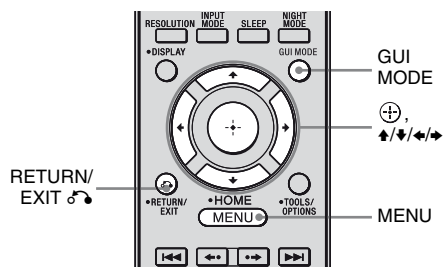

- 1 Нажмите несколько раз GUI MODE, чтобы выбрать “GUI ON”.

На экране телевизора появится меню GUI. Нажмите кнопку MENU, если меню GUI не появляется на экране телевизора.

- 2 Несколько раз нажмите \uparrow/\downarrow , чтобы выбрать “Settings” затем нажмите \oplus или \rightarrow .

- 3 Нажмите несколько раз \uparrow/\downarrow , чтобы выбрать “Speaker” затем нажмите \oplus или \rightarrow .

- 4 Нажмите несколько раз \uparrow/\downarrow , чтобы выбрать “Speaker Pattern” затем нажмите \oplus .

Выберите настройку образца колонки, в которой отсутствуют задние колонки объемного звучания.

- 5 Нажмите кнопку RETURN/EXIT \hookrightarrow .

- 6 Нажмите несколько раз \uparrow/\downarrow , чтобы выбрать “Sur Back Assign” затем нажмите \oplus .

- 7 Нажмите несколько раз \uparrow/\downarrow , чтобы выбрать “ZONE2”, затем нажмите \oplus .

Настройка выходных аудио/видеосигналов на зону 2/зону 3

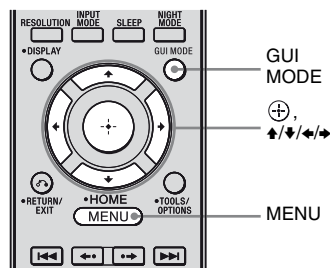

- 1 Нажмите несколько раз GUI MODE, чтобы выбрать “GUI ON”.

На экране телевизора появится меню GUI. Нажмите кнопку MENU, если меню GUI не появляется на экране телевизора.

- 2 Несколько раз нажмите \uparrow/\downarrow , чтобы выбрать “Settings” затем нажмите \oplus или \rightarrow .

- 3 Нажмите несколько раз \uparrow/\downarrow , чтобы выбрать “Multi Zone” затем нажмите \oplus .

- 4** Нажмите кнопку \uparrow/\downarrow , для выбора зоны, в которую должны выводиться аудио/ видеосигналы, затем нажмите кнопку \oplus .

По умолчанию выбрано “Main” (этот ресивер). Если настройку не требуется изменять, переходите к действию 6.



- 5** Нажмите несколько раз \uparrow/\downarrow , чтобы выбрать “Zone2-ON”/ “Zone3-ON” или “Zone2-OFF”/ “Zone3-OFF” затем нажмите \oplus .

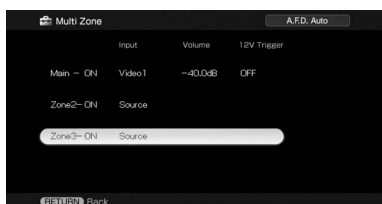

- 6** Нажмите несколько раз кнопку $\uparrow/\downarrow/\leftarrow/\rightarrow$ для выбора пункта и параметра, затем нажмите кнопку \oplus .

Примечание

Воспроизведение звука возможно только в зоне 3.

Параметры меню Multi Zone

■ Power

Служит для включения управления в зоне.

- Zone2-ON или Zone3-ON
- Zone2-OFF или Zone3-OFF

■ Input

Служит для выбора источника, который должен выводиться в необходимой зоне. Для воспроизведения в зоне 2 можно выбрать аудио- и видеосигналы, для воспроизведения в зоне 3 - только аудиосигналы.

■ Volume

Из основной зоны можно регулировать уровень громкости. Если в меню настроек Speaker параметр “Sur Back Assign” имеет значение “ZONE2”, то можно также регулировать уровень громкости в зоне 2.

■ 12V Trigger

Можно включить/выключить ресивер в другой зоне или выбрать различные параметры для использования функции 12V Trigger, как указано ниже.

- OFF

Служит для выключения выходного сигнала разъемов 12V Trigger вне зависимости от того, включен ли основной ресивер.

- CTRL

Служит для включения или выключения выходного сигнала разъемов 12V Trigger вручную с помощью команды CIS от внешнего управляющего устройства.

- ZONE

Служит для включения или выключения выходного сигнала разъемов 12V Trigger в зависимости от того, включена или выключена ли выбранная зона.

- **INPUT** (только для “Main”)

Служит для включения выходного сигнала разъемов 12V Trigger, когда выбран предварительно установленный входной сигнал. После выбора параметра “Input” появляется окно настройки для включения/выключения отдельных триггеров входного сигнала. Нажмите кнопку $\blacktriangle/\blacktriangledown$, чтобы выбрать входной сигнал, затем кнопку \oplus , чтобы установить флажок.

Примечание

Выбор FM/AM/DMPORT в зоне 3 невозможен.

Советы

- Даже когда этот ресивер находится в режиме ожидания (нажмите кнопку I/⏻ на пульте дистанционного управления для выключения ресивера), ресивер в зоне 2 и зоне 3 остается включенным. Чтобы выключить все ресиверы, одновременно нажмите кнопки I/⏻ и AV I/⏻ на многофункциональном пульте дистанционного управления (SYSTEM STANDBY).
- Через разъемы ZONE 2 OUT или ZONE 3 OUT выводятся только сигналы от компонентов, подключенных к аналоговым входным разъемам. Сигналы от компонентов, подключенных только к цифровым входным разъемам, не выводятся.
- Если выбран SOURCE, то сигналы, подаваемые на разъемы MULTI CHANNEL INPUT, не выводятся с разъемов ZONE 2 OUT или ZONE 3 OUT даже при выбранном многоканальном входе. При такой настройке выводятся аналоговые аудиосигналы текущей функции.

Переключение настройки зоны на пульте дистанционного управления

Пульт дистанционного управления изначально настроен на использование в зоне 2. Чтобы использовать пульт дистанционного управления в зоне 3, переключите его настройку зоны.

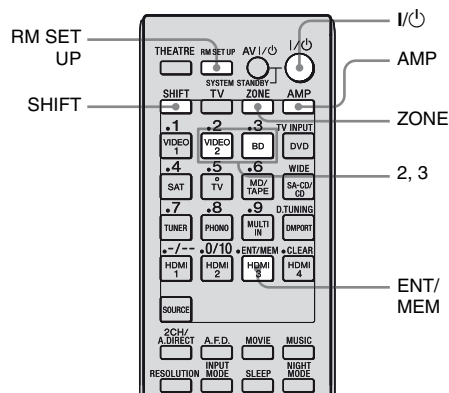

- 1 Нажмите I/⏻, удерживая при этом RM SET UP.**

Кнопки AMP и ZONE начнут мигать.
- 2 Нажмите ZONE.**

Кнопка AMP гаснет, кнопка ZONE продолжает мигать, а индикатор кнопки SHIFT загорается.
- 3 Пока кнопка ZONE мигает, нажмите цифровую кнопку 2 для зоны 2 или 3 для зоны 3.**

Кнопка ZONE загорается.
- 4 Нажмите ENT/MEM.**

Кнопка ZONE мигает дважды, и пульт дистанционного управления переключается в режим зоны 2 или зоны 3.

Управление ресивером из другой зоны (управление из ZONE 2/ZONE 3)

Подробнее о подключениях и настройках в зоне 2 и зоне 3 смотрите в разделе “Использование функций мультizonы” (стр. 97).

Далее описано управление ресивером из зоны 2 и зоны 3 при подключенном ИК-ретрансляторе. Если ИК-ретранслятор не подключен, то используйте этот ресивер в основной зоне.

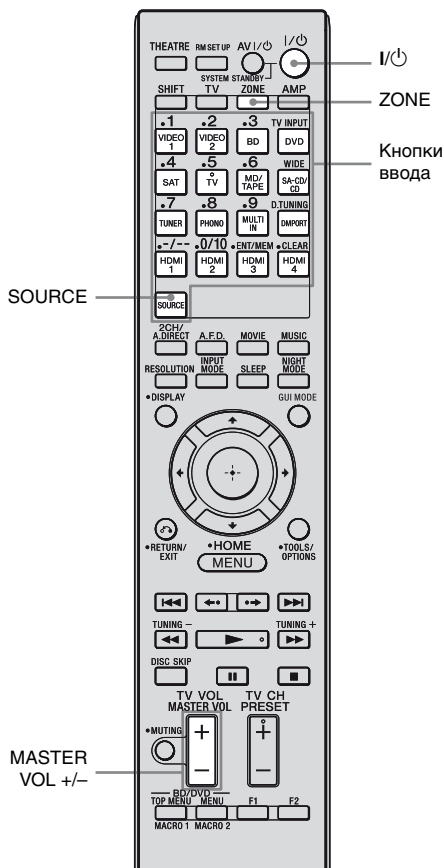

1 Включите основной ресивер (этот ресивер).

2 Нажмите кнопку ZONE.

Пульт дистанционного управления переключится в режим зоны 2 или зоны 3.

Заранее измените настройку зоны на пульте дистанционного управления на зону 2 или зону 3 (стр. 102).

3 Включите усилитель в зоне 2 или зоне 3.

4 Нажмите одну из кнопок ввода на пульте дистанционного управления, чтобы выбрать сигналы для вывода.

В зоне 2 воспроизводятся аналоговые видео- и аудиосигналы. В зоне 3 воспроизводятся только аналоговые аудиосигналы. После выбора SOURCE начнется вывод текущих входных сигналов.

5 Настройте подходящий уровень громкости.

- При подключении разъемов согласно рис. 1-① (стр. 98). Регулировка уровня громкости производится с помощью регулятора MASTER VOL +/- на пульте дистанционного управления.
- При подключении разъемов согласно рис. 1-② (стр. 98) возможна регулировка уровня громкости с помощью ресивера в зоне 2.
- При подключении разъемов согласно рис. 2 (стр. 99) возможна регулировка уровня громкости с помощью ресивера в зоне 3.

Советы

- Даже когда этот ресивер находится в режиме ожидания (нажмите кнопку I/⏻ на пульте дистанционного управления для выключения ресивера), ресивер в зоне 2 и зоне 3 остается включенным. Чтобы выключить все ресиверы, одновременно нажмите кнопки I/⏻ и AV I/⏻ на многофункциональном пульте дистанционного управления (SYSTEM STANDBY).
- Через разъемы ZONE 2 OUT или ZONE 3 OUT выводятся только сигналы от компонентов, подключенных к аналоговым входным разъемам. Сигналы от компонентов, подключенных только к цифровым входным разъемам, не выводятся. В зависимости от выбранной зоны некоторые входные сигналы будут недоступны.
- Если выбран SOURCE, то сигналы, подаваемые на разъемы MULTI CHANNEL INPUT, PHONO и HDMI 1~4, не выводятся с разъемов ZONE 2 OUT или ZONE 3 OUT.
- В зоне 2 невозможен вывод сигналов TV, PHONO, MULTI IN и HDMI 1~4.
- В зоне 3 невозможен вывод сигналов TV, TUNER, PHONO, MULTI IN, DMPORT и HDMI 1~4.

Другие операции

Преобразование аналоговых входных видеосигналов

Данный ресивер позволяет преобразовать разрешающую способность аналоговых входных видеосигналов.

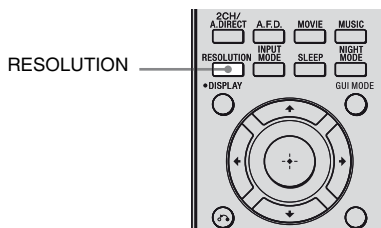

Нажмите несколько раз кнопку RESOLUTION.

Каждый раз при нажатии кнопки разрешающая способность выходных сигналов будет меняться. Также можно использовать “Resolution” в меню настроек Video.

Прослушивание звука/просмотр изображения с компонентов, подключенных к DIGITAL MEDIA PORT

Порт DIGITAL MEDIA PORT предназначен для прослушивания звука/просмотра изображений с переносного источника аудио/видео или компьютера посредством подключения адаптера DIGITAL MEDIA PORT.

Подробнее о подключении адаптера DIGITAL MEDIA PORT смотрите в разделе “Подключение компонентов, оснащенных цифровыми разъёмами входа/выхода аудио” (стр. 25).

Sony предлагает следующие адаптеры DIGITAL MEDIA PORT:

- TDM-BT1/BT10 Bluetooth™ Wireless Audio Adapter
- TDM-NW10 DIGITAL MEDIA PORT Adapter
- TDM-NC1 Wireless Network Audio Client
- TDM-iP10/iP50 DIGITAL MEDIA PORT Adapter
- TDM-MP10 DIGITAL MEDIA PORT Adapter

Адаптер DIGITAL MEDIA PORT является вспомогательным изделием, приобретаемым покупателем по желанию.

Примечания

- Подключайте только адаптер DIGITAL MEDIA PORT.
- Перед отсоединением адаптера DIGITAL MEDIA PORT обязательно выключите ресивер с помощью пульта дистанционного управления.
- Не следует подключать к ресиверу и отключать от него адаптер DIGITAL MEDIA PORT, когда система включена.
- В зависимости от типа адаптера DIGITAL MEDIA PORT также возможен вывод видео.
- В зависимости от региона адаптеры DIGITAL MEDIA PORT можно приобрести в свободной продаже.

Выбор операционного экрана для управления компонентом, подключенным к адаптеру DIGITAL MEDIA PORT

В зависимости от адаптера DIGITAL MEDIA PORT, который Вы хотите использовать, операционный экран можно выбрать с помощью меню GUI. Для некоторых адаптеров, таких как TDM-BT1, операционный экран уже назначен, и изменить его на экране GUI невозможно.

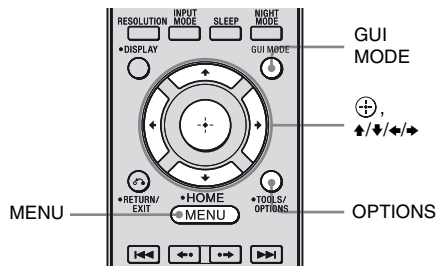

продолжение следует

1 Нажмите несколько раз GUI MODE, чтобы выбрать “GUI ON”.

На экране телевизора появится меню GUI. Нажмите кнопку MENU, если меню GUI не появляется на экране телевизора.

2 Нажмите несколько раз \uparrow/\downarrow , чтобы выбрать “Music” или “Video”, затем нажмите \oplus или \rightarrow .

3 Нажмите \oplus или \rightarrow .

Компонент, подключенный к адаптеру DIGITAL MEDIA PORT, распознан, а индикация “DMPORT” на экране сменится на название компонента.

На экране телевизора появляется категория компонента, подключенного к адаптеру DIGITAL MEDIA PORT.

Примечание

Значок, указывающий на распознанный компонент, отображается на экране телевизора. Если распознавание компонента, подключенного к адаптеру, невозможно, на экране телевизора отображается индикация “DMPORT”.

4 Нажмите OPTIONS, чтобы вывести на дисплей “Function List”.

5 Нажмите \uparrow/\downarrow , чтобы выбрать “DMPORT Control” затем нажмите \oplus или \rightarrow .

В этом меню можно выбрать следующие режимы:

• System GUI

Этот режим подходит для TDM-iP50 и TDM-NC1. Список дорожек будет отображен на GUI экране ресивера. Дорожку для воспроизведения можно выбрать и воспроизвести на каждом экране GUI.

• Adapter GUI

Этот режим подходит для TDM-iP50 и TDM-NC1. Меню адаптера будет отображено на экране телевизора.

• iPod

Этот режим можно выбрать только, когда подключен TDM-iP50.

Если индикация “DMPORT Control” не отображается на дисплее, подробнее о работе этого компонента смотрите в инструкциях по эксплуатации, прилагаемых к компоненту.

Управление компонентом, подключенным к адаптеру DIGITAL MEDIA PORT

Управление TDM-iP50/TDM-NC1 с помощью меню GUI ресивера

1 Убедитесь, что “System GUI” выбрано в пункте 5 в разделе “Выбор операционного экрана для управления компонентом, подключенным к адаптеру DIGITAL MEDIA PORT” (стр. 105).

2 Выберите контент из оглавления, отображенного на экране GUI, и начните его воспроизведение.

Следующие списки контента приведены исключительно в качестве примера. Они могут варьироваться в зависимости от компонентов, подключенных к ресиверу.

В случае iPod

Music — Playlists > Playlist > Track
— Artists > Artist > Album > Track
— Albums > Album > Track
— Songs > Track
— Genres > Genre > Artist > Album > Track
— Composers > Composer > Album > Track
— Audiobooks > Track

Video — Movies > Content
— TV Shows > Episode > Content
— Music Videos > Artist > Content
— Video Podcast > Episode > Content

В случае сетевого клиента

Music — Surfin^{a)} > Album^{c)} > Track
— Playlist^{a)} > Playlist > Track
— Web Radio^{a)} > Station > Program
— Music Library^{b)} > Album > Track

a) Отображается только, когда подключен M-crew Server.

b) Отображается только, когда подключен DLNA сервер, не являющийся M-crew Server.

c) Отображается как “Genre”, “Artist” или “Album” в зависимости от настройки “List Mode”.

Управление TDM-iP50 или TDM-NC1 с помощью меню адаптера

Убедитесь, что “Adapter GUI” выбрано в пункте 5 в разделе “Выбор операционного экрана для управления компонентом, подключенным к адаптеру DIGITAL MEDIA PORT” (стр. 105).

Подробнее об управлении адаптером с помощью меню GUI смотрите в инструкциях по эксплуатации, прилагаемых к используемому адаптеру.

Управление TDM-iP50 с помощью меню iPod

Убедитесь, что “iPod” выбрано в пункте 5 в разделе “Выбор операционного экрана для управления компонентом, подключенным к адаптеру DIGITAL MEDIA PORT” (стр. 105).
Подробнее об управлении iPod смотрите в инструкциях по эксплуатации, прилагаемых к iPod.

Воспроизведение выбранной дорожки

Во время воспроизведения выбранной дорожки отображаемый экран меняется в зависимости от подключенного адаптера DIGITAL MEDIA PORT.

TDM-iP50



TDM-NC1



Также управление компонентами, подключенными к адаптеру DIGITAL MEDIA PORT, можно осуществлять с помощью следующих кнопок воспроизведения режимов, расположенных на пульте дистанционного управления. Нажмите DMPORT на пульте дистанционного управления, чтобы включить функцию DMPORT.

| Для | Выполните следующее |
|---|--|
| Воспроизведения | Нажмите кнопку ►. |
| Паузы | Нажмите кнопку . Для возобновления воспроизведения еще раз нажмите кнопку. |
| Остановки | Нажмите кнопку ■.* |
| Поиска начала дорожки во время воспроизведения или поиска начала предыдущей дорожки | Нажмите кнопку ◀◀. |
| Поиска начала следующей дорожки | Нажмите кнопку ▶▶. |
| Перехода к предыдущему альбому | Нажмите ◀•. |
| Перехода к следующему альбому | Нажмите •▶. |
| Перемещения назад/вперед | Нажмите кнопку ◀◀/▶▶.** |

* Когда подключен TDM-iP50, при нажатии кнопки ■ ресивер входит в режим паузы.

** Ускоренная перемотка назад/вперед во время нажатия и удерживания кнопки ◀◀/▶▶.

Факультативные параметры в режимах воспроизведения

■ Repeat Mode (Только TDM-iP50)

Выполняет повторное воспроизведение одной или всех дорожек.

- Off
Деактивирует режим повторного воспроизведения.
- One
Выполняет повторное воспроизведение одной дорожки.
- All
Выполняет повторное воспроизведение всех дорожек.

■ Shuffle (Только TDM-iP50)

Выполняет воспроизведение всех дорожек в случайном порядке.

- Off
Деактивирует режим воспроизведения в случайном порядке.
- Albums
Выполняет воспроизведение в случайном порядке всех дорожек на альбоме.
- Songs
Выполняет воспроизведение в случайном порядке всех дорожек в “Songs”.

■ Audiobook Speed (Только TDM-iP50)

Выбор скорости отображения аудиокниги.

- Low
Снижение скорости отображения.
- Normal
Установка стандартной скорости отображения.
- High
Повышение скорости отображения.

■ List Mode (Только TDM-NC1)

Выбирает тип дорожек для воспроизведения.

- Genre
Воспроизведение дорожек в выбранном жанре.
- Artist
Воспроизведение дорожек выбранного артиста.
- Album
Воспроизведение дорожек в выбранном альбоме.

Совет

List Mode можно использовать с меню Function List, даже когда на дисплее отображен список.

Список сообщений DIGITAL MEDIA PORT

| Появляющееся сообщение | Описание |
|------------------------|--|
| No Adapter | Адаптер не подключен. |
| No Device | Нет устройства, подключенного к адаптеру. |
| No Audio | Аудио файл не обнаружен. |
| Loading | Идет чтение данных. |
| No Server* | Нет подключенного сервера. |
| No Track* | Дорожка не обнаружена. |
| No Item* | Пункт не обнаружен. |
| Connecting* | Подключение к серверу. |
| Configuring* | Идет установка сети. |
| Warning* | Проверьте дисплей адаптера DIGITAL MEDIA PORT. |
| Party Mode* | Устройство находится в групповом режиме “Guest”. |
| Searching* | Идет поиск сервера. |

* Только TDM-NC1.

Присваивание названий входам

Для входов можно ввести название, состоящее максимум из 8 символов, и отобразить его на дисплее. Это удобно для маркировки разъемов названиями подключенных компонентов.

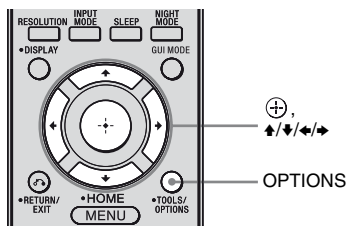

4 Нажмите $\uparrow/\downarrow/\leftarrow/\rightarrow$, чтобы выбрать символ, затем нажмите \oplus .

5 Выберите [Finish], чтобы войти в название.

Введенное название зарегистрировано.

Для отмены названия, присвоенного входу

Выберите [Cancel].

1 Выберите пункт, которому нужно присвоить название.

Вы можете присвоить название следующим пунктам.

- Положение автоматической калибровки (стр. 59)
- Входы (стр. 60)
- Предустановленные станции (стр. 86)

2 Нажмите кнопку **OPTIONS**.

3 Выберите “Name Input”, затем нажмите \oplus .

На экране появится функциональная клавиатура.

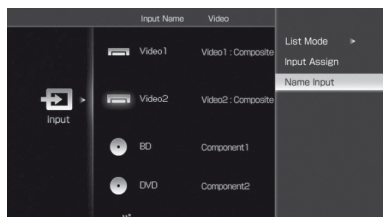

Переключение между цифровым и аналоговым входом аудио (INPUT MODE)

При подключении компонентов сразу к цифровому и аналоговому разъёмам входа аудио на ресивере можно зафиксировать режим входа аудио для любого из них или переключиться с одного на другой, в зависимости от типа материала, который нужно посмотреть.

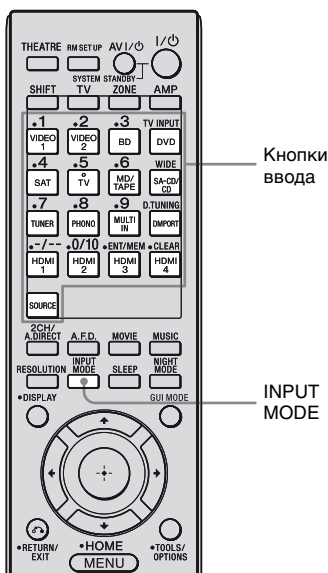

1 Нажмите кнопку ввода.

Также можно использовать INPUT SELECTOR на ресивере.

2 Нажмите несколько раз INPUT MODE, чтобы выбрать режим входа аудио.

Выбранный режим входа аудио появится на экране телевизора.

Режимы входа аудио

- **AUTO**
Наделяет приоритетом цифровые аудиосигналы, когда выполнены оба подключения - цифровое и аналоговое.
При наличии более одного цифрового соединения аудиосигналы HDMI обладают приоритетом над аудиосигналами COAXIAL и OPTICAL.
При отсутствии цифровых аудиосигналов выбираются аналоговые аудиосигналы.
- **ANALOG**
Назначает вход аналоговых аудиосигналов на разъёмы AUDIO IN (L/R).

Примечания

- В зависимости от входа установка некоторые режимов входа аудио невозможна.
- Когда выбран вход HDMI или DMPORT, на дисплее появляется индикация "-----", и можно выбрать другие режимы ввода аудио. Выберите другой режим входа, нежели вход HDMI и DMPORT, затем установите режим входа аудио.
- Когда используется "2ch Analog Direct" или когда выбран многоканальный вход, режим входа аудио автоматически устанавливается на "ANALOG". Вы не можете выбрать другие режимы входа аудио.

Прослушивание звука/просмотр изображения с других входов

Видео и/или аудиосигналы можно переназначить на другой вход.

Пример: Если Вы хотите водить только цифровые оптические аудиосигналы с DVD-проигрывателя, подключите разъем OPTICAL OUT DVD-проигрывателя к разъёму OPTICAL VIDEO 1 IN этого ресивера.

Если Вы хотите водить видеосигналы с DVD-проигрывателя, подключите разъем компонентного видео DVD-проигрывателя к разъёму COMPONENT VIDEO COMPO 1 IN этого ресивера. Назначьте вход видео и/или аудиосигналов на входной разъем DVD с помощью “Input Assign” в меню Input.

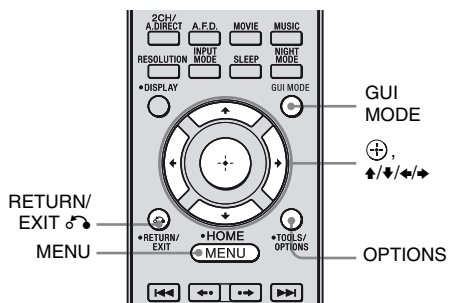

1 Нажмите несколько раз GUI MODE, чтобы выбрать “GUI ON”

На экране телевизора появится меню GUI. Нажмите кнопку MENU, если меню GUI не появляется на экране телевизора.

2 Нажмите несколько раз \uparrow/\downarrow , чтобы выбрать “Input”, затем нажмите \oplus или \rightarrow .



3 Нажмите \uparrow/\downarrow , чтобы выбрать название входа, который Вы хотите назначить.

4 Нажмите OPTIONS, затем выберите “Input Assign”, затем нажмите \oplus .

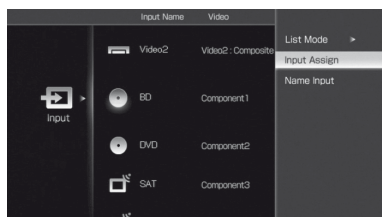

5 Выберите аудио и/или видеосигналы, которые Вы хотите назначить на вход, выбранный в шаге 3 с помощью $\uparrow/\downarrow/\leftarrow/\rightarrow$, затем нажмите \oplus .

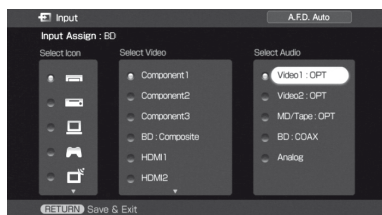

6 Нажмите RETURN/EXIT, чтобы войти в настройку.

| Название входа | | VIDEO1 | VIDEO2 | BD | DVD | SAT | MD/TAPE | SA-CD/ CD | MULTI IN |
|---------------------------------------|----------------------|--------|--------|----|-----|-----|---------|--------------|----------|
| Назначаемые разъёмы видео входа | Video1: Composite | ○ | – | – | – | – | – | – | – |
| | Video2: Composite | – | ○ | – | – | – | – | – | – |
| | BD: Composite | – | – | ○ | – | – | – | – | – |
| | DVD: Composite | – | – | – | ○ | – | – | – | – |
| | SAT: Composite | – | – | – | – | ○ | – | – | – |
| | HDMI1 | ○ | ○ | ○ | ○ | ○ | ○ | ○ | ○ |
| | HDMI2 | ○ | ○ | ○ | ○ | ○ | ○ | ○ | ○ |
| | HDMI3 | ○ | ○ | ○ | ○ | ○ | ○ | ○ | ○ |
| | HDMI4 | ○ | ○ | ○ | ○ | ○ | ○ | ○ | ○ |
| | Component1 | ○ | ○ | ○ | ○ | ○ | ○ | ○ | ○ |
| | Component2 | ○ | ○ | ○ | ○ | ○ | ○ | ○ | ○ |
| | Component3 | ○ | ○ | ○ | ○ | ○ | ○ | ○ | ○ |
| None | ○ | ○ | ○ | ○ | ○ | ○ | ○ | ○ | |
| Назначаемые разъёмы аудио входа | Video1: OPT | ○ | – | ○ | ○ | ○ | – | ○ | – |
| | Video2: OPT | – | ○ | ○ | ○ | ○ | – | ○ | – |
| | MD/TAPE: OPT | – | – | ○ | ○ | ○ | ○ | ○ | – |
| | BD: COAX | ○ | ○ | ○ | – | ○ | ○ | – | – |
| | DVD: COAX | ○ | ○ | – | ○ | ○ | ○ | – | – |
| | SA-CD/CD: COAX | ○ | ○ | – | – | ○ | ○ | ○ | – |
| | Analog | ○ | ○ | ○ | ○ | ○ | ○ | ○ | – |

Примечания

- Нельзя присвоить оптические сигналы с входного источника разъёмам оптического входа на ресивере, а также нельзя присвоить коаксиальные сигналы с входного источника разъёмам коаксиального входа на ресивере.
- При назначении цифрового аудио входа настройка INPUT MODE может меняться автоматически.

Изменение дисплея

Проверку звукового поля и т.п. можно выполнить посредством изменения информации на дисплее.

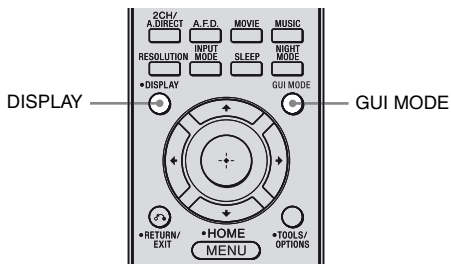

Нажмите несколько раз кнопку DISPLAY.

Каждый раз при нажатии кнопки DISPLAY дисплей меняется следующим образом.

Выбранное название входа^{a)} →
Оригинальное название входа → Тип звукового поля → Уровень громкости

Совет

Если при нажатии DISPLAY на дисплее отображается “GUI MODE”, то нажмите несколько раз GUI MODE, чтобы выбрать “GUI OFF”.

Диапазон FM и AM

Название Program Service^{b)} или название предустановленной станции^{a)} → Частота → Индикация типа программ^{b)} → Индикация радиотекста^{b)} → Индикация текущего времени (в 24-часовом режиме)^{b)} → Звуковое поле, применяемое в данный момент → Уровень громкости

^{a)} Индексное название появится только в том случае, если оно присвоено одному из входов или предварительно установленной станции (стр. 86, 110). Индексное название не появляется, если были введены только пробелы или оно совпадает с названием входа.

^{b)} Только во время приема RDS (стр. 87).

Примечание

Отображение символов или знаков для некоторых языков невозможно.



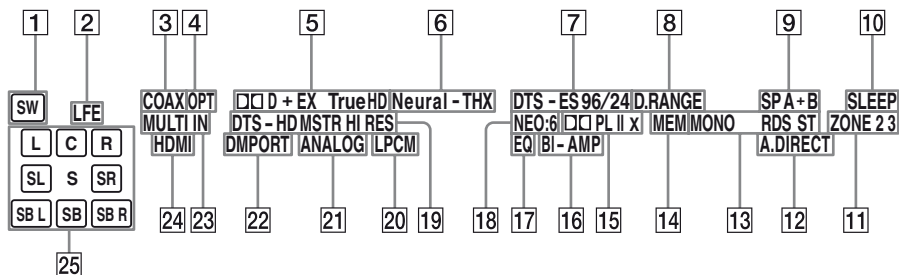



Об индикаторах на дисплее



| Название | Функция |
|----------|--|
| 1 SW | Загорается, когда подключен сабвуфер и с разъёма SUBWOOFER выводится аудиосигнал. Пока горит этот индикатор, ресивер создает сигнал сабвуфера, основанный на сигнале LFE воспроизводимого диска или низкочастотного компонента передних каналов. |
| 2 LFE | Загорается, когда воспроизводимый диск содержит сигнал канала LFE (Low Frequency Effect) и сигнал этого канала LFE воспроизводится в данный момент. |
| 3 COAX | Загорается, когда INPUT MODE установлен на "AUTO" и источником сигнала является цифровой сигнал, входящий через разъём COAXIAL. |
| 4 OPT | Загорается, когда INPUT MODE установлен на "AUTO" и источником сигнала является цифровой сигнал, входящий через разъём OPTICAL. |

| Название | Функция |
|---------------------|---|
| 5 D D EX/ D+ TrueHD | <p>"D" загорается, когда ресивер декодирует сигналы Dolby Digital.</p> <p>"D EX" загорается, когда ресивер декодирует сигналы Dolby Digital Surround EX.</p> <p>"D+" загорается, когда ресивер декодирует сигналы Dolby Digital Plus.</p> <p>"TrueHD" загорается, когда ресивер декодирует сигналы Dolby TrueHD.</p> <p>Примечание При воспроизведении диска в формате Dolby Digital необходимо выполнить цифровые подсоединения и установить INPUT MODE на "AUTO" (стр. 111).</p> |
| 6 Neural - THX | Загорается, когда ресивер применяет к входным сигналам обработку Neural - THX. |

| Название | Функция |
|--------------------------------|---|
| 7 DTS/ DTS-ES/ DTS 96/24 | Индикатор “DTS” загорается, когда ресивер декодирует сигналы DTS. Индикатор “DTS-ES” загорается, когда ресивер декодирует сигналы DTS-ES. Индикатор “DTS 96/24” загорается, когда ресивер декодирует сигналы DTS 96 кГц/24 бит. Примечание При воспроизведении диска в формате DTS необходимо выполнить цифровые подсоединения и установить INPUT MODE на “AUTO” (стр. 111). |
| 8 D.RANGE | Загорается при включении функции сжатия динамического диапазона. |
| 9 SP A/SP B/ SP A+B | Загорается в соответствии с используемой акустической системой (стр. 51). Тем не менее, эти индикаторы не загораются, если выход колонки выключен или если подключены наушники. |
| 10 SLEEP | Загорается при активировании таймера отключения. |
| 11 ZONE 2/ ZONE 3 | Загорается, когда включено управление в зоне 2/зоне 3. |
| 12 A.DIRECT | Загорается, когда ресивер выполняет обработку сигналов Analog Direct. |
| 13 Индикаторы тюнера | Загораются при использовании ресивера для настройки на радиостанции и т.п. |
| 14 MEM | Загорается при активировании функции памяти, такой как предустановленная память. |

| Название | Функция |
|--|--|
| 15  PL/  PL II/  PL IIx | “  PL” загорается при применении ресивером функции Dolby Pro Logic для обработки 2-канальных сигналов для вывода сигналов центрального канала и канала объемного звучания. “  PL II” загорается при активации декодера Dolby Pro Logic II. “  PL IIx” загорается при активации декодера Dolby Pro Logic IIx. Тем не менее, эти индикаторы не загораются, если центральная колонка и колонки объемного звучания не подключены и если звуковое поле выбрано с помощью кнопки A.F.D. |
| 16 BI-AMP | Загорается, когда настройка “Sur Back Assign” установлена на “BI-AMP”. |
| 17 EQ | Загорается при активировании эквалайзера. |
| 18 NEO:6 | Загорается, когда DTS Neo:6 Cinema/Music декодер активирован. |
| 19 DTS-HD MSTR/ DTS-HD HI RES | Индикация “DTS-HD MSTR” загорается, когда ресивер декодирует сигналы DTS-HD Master Audio. Индикация “DTS-HD HI RES” загорается, когда ресивер декодирует сигналы DTS-HD High Resolution. |
| 20 LPCM | Загорается при обнаружении сигналов Linear PCM. |

| Название | Функция |
|--------------------|--|
| 21 ANALOG | Загорается, когда – INPUT MODE установлено на “AUTO”, и через разъемы COAXIAL, OPTICAL или HDMI вход цифрового сигнала не осуществляется. – INPUT MODE установлен на “ANALOG”. – используется “2ch Analog Direct”. |
| 22 DMPORT | Загорается, когда подключен адаптер DIGITAL MEDIA PORT и выбрано “DMPORT”. |
| 23 MULTI IN | Загорается при выборе многоканального входа. |
| 24 HDMI | Загорается, когда ресивер распознает компонент, подключенный через разъем HDMI IN. |

| Название | Функция |
|--|---|
| 25 Индикаторы воспроизводимого канала | Буквы (L, C, R и т.п.) обозначают воспроизводимые каналы. Рамки вокруг букв изменяются, чтобы продемонстрировать, каким образом ресивер осуществляет понижающее микширование звука источника (исходя из настроек колонки). Передний левый канал Передний правый канал Центральный (монофонический) канал Левый канал объемного звучания Правый канал объемного звучания Канал объемного звучания (монофонический или включающий компоненты объемного звучания, полученные путем обработки с помощью функции Pro Logic) Задний левый канал объемного звучания Задний правый канал объемного звучания Задний канал объемного звучания (задние компоненты объемного звучания, полученные путем 6.1-канального декодирования) Пример: Формат записи (Передний канал/Канал объемного звучания): 3/2.1 Когда образец колонки установлен на “3/0.1” (стр. 123) Звуковое поле: A.F.D. AUTO |
| L | |
| R | |
| C | |
| SL | |
| SR | |
| S | |
| SB L | |
| SB R | |
| SB | |

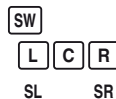

Использование таймера отключения

Ресивер может быть установлен на автоматическое отключение в указанное время.

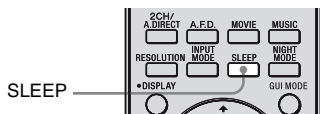

Нажмите несколько раз кнопку **SLEEP**.

Каждый раз при нажатии кнопки SLEEP дисплей меняется следующим образом:

0:30:00 → 1:00:00 → 1:30:00 → 2:00:00
→ OFF

При использовании таймера отключения на дисплее загорается индикация “SLEEP”.

Совет

Для проверки времени, оставшегося до выключения ресивера, нажмите кнопку SLEEP. На дисплее появится индикация оставшегося времени. При повторном нажатии кнопки SLEEP функция таймера отключения будет отменена.

Запись с помощью ресивера

Используя ресивер, можно осуществить запись с видео/аудио компонента. Ознакомьтесь с инструкциями по эксплуатации, прилагаемыми к компоненту, осуществляющему запись.

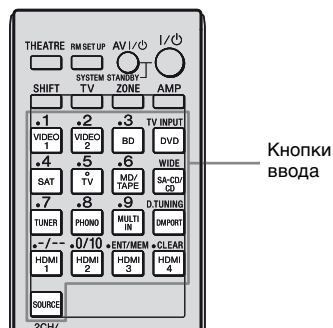

Запись на мини-диск или на магнитную ленту

Используя ресивер, можно выполнить запись на мини-диск или магнитную пленку. Ознакомьтесь с инструкциями по эксплуатации, прилагаемыми к MD-деке или кассетной деке.

1 Нажмите кнопку ввода компонента, осуществляющего воспроизведение.

Также можно использовать INPUT SELECTOR на ресивере.

2 Подготовьте компонент, который будет выполнять воспроизведение, к воспроизведению.

Например, вставьте компакт-диск в CD-проигрыватель.

3 Подготовьте компонент, который будет выполнять запись.

Вставьте чистый мини-диск или магнитную ленту в записывающую деку и отрегулируйте уровень громкости для записи.

4 Начните запись на записывающей деке, затем начните воспроизведение на компоненте, выполняющем воспроизведение.

Примечания

- Настройки звучания не оказывают влияния на вывод сигнала из разъёмов MD/TAPE OUT.
- Аудиосигналы, вводимые через разъёмы MULTI CHANNEL INPUT, не выводятся.

Для записи цифрового звука

Подключите компонент для воспроизведения к разъёму цифрового аудио входа (OPTICAL IN), а компонент, осуществляющий запись, - к разъёму OPTICAL MD/TAPE OUT.

Запись на носители информации

1 Нажмите кнопку ввода компонента, осуществляющего воспроизведение.

Также можно использовать INPUT SELECTOR на ресивере.

2 Подготовьте компонент к воспроизведению.

Например, вставьте в видеомагнитофон видеокассету, с которой нужно выполнить копирование.

3 Подготовьте компонент, который будет выполнять запись.

Вставьте чистую видеокассету и т.п. в записывающий компонент (VIDEO 1) для выполнения записи.

4 Начните запись на записывающем компоненте, затем начните воспроизведение на компоненте, выполняющем воспроизведение.

Примечания

- Некоторые источники содержат технологию защиты от копирования, не позволяющие осуществить запись. В этом случае запись с источников невозможна.
- Аудиосигналы, вводимые через разъёмы MULTI CHANNEL INPUT, не выводятся.
- Из аналогового выходного разъёма (предназначенного для записи) выводятся только аналоговые входные сигналы.
- Из цифрового выходного разъёма (предназначенного для записи) выводятся только цифровые входные сигналы.
- Запись HDMI звука невозможна.

Использование соединения двухполосного усилителя

Если задние колонки объемного звучания не используются, можно использовать выходы SPEAKERS SURROUND BACK для передних колонок в соединении двухполосного усилителя.

Подключение колонок

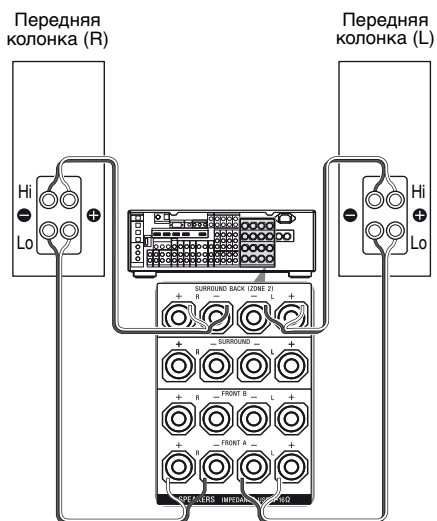

Подключите разъемы на стороне Lo (или Hi) передних колонок к выходам SPEAKERS FRONT A, а разъемы на стороне Hi (или Lo) передних колонок к выходам SPEAKERS SURROUND BACK. Убедитесь, что металлические фитинги Hi/Lo, прикрепленные к колонкам, сняты с колонок. В противном случае возможно возникновение неисправности ресивера.

Установка колонок

Установите “Sur Back Assign” на “BI-AMP” в меню настроек Speaker. Те же сигналы, выводящиеся из выходов SPEAKERS FRONT A, могут выводиться из выходов SPEAKERS SURROUND BACK, для этого нужно установить “Sur Back Assign” на “BI-AMP”.

Примечания

- Выходы SPEAKERS FRONT B не могут использоваться для подключения двухполосного усилителя.
- Установите “Sur Back Assign” на “BI-AMP” перед выполнением автоматической калибровки.
- При установке “Sur Back Assign” на “BI-AMP” настройки уровня громкости колонок, баланса, эквалайзера задних колонок объемного звучания становятся недействительными, и используются настройки передних колонок.
- Сигналы, выводимые с разъемов PRE OUT используются с теми же настройками, что и сигналы с выходов SPEAKERS.
- При установке “Speaker Pattern” на настройку с задними колонками объемного звучания параметр “Sur Back Assign” нельзя установить на “BI-AMP”.

Управление без подключения к телевизору

Данным ресивером можно управлять с помощью дисплея, даже когда не используется GUI и не подключен телевизор.

Нажмите **GUI MODE**, чтобы вывести на дисплей индикацию **“GUI OFF”**.

Когда на дисплее отображается индикация **“GUI MODE”**, меню выводится на экран телевизора с помощью GUI.

Перемещение по меню на дисплее

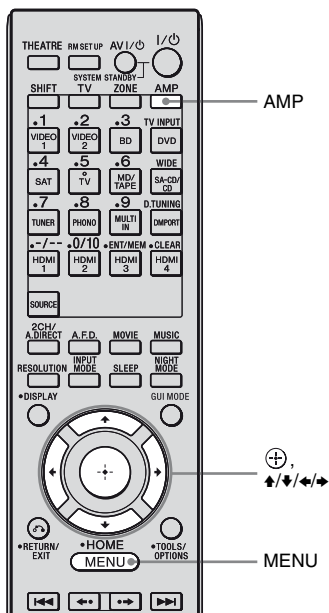

1 Нажмите кнопку AMP.

2 Нажмите кнопку MENU.

3 Нажмите несколько раз \uparrow/\downarrow , чтобы выбрать нужное меню.

4 Нажмите кнопку \oplus или \rightarrow , чтобы войти в меню.

5 Несколько раз нажмите кнопку \uparrow/\downarrow , чтобы выбрать параметр, который нужно отрегулировать.

6 Нажмите \oplus или \rightarrow , чтобы войти в параметр.

7 Несколько раз нажмите кнопку \uparrow/\downarrow , чтобы выбрать нужную настройку.

8 Нажмите \oplus , чтобы войти в настройку.

Для возврата к предыдущему дисплею

Нажмите кнопку \leftarrow .

Для выхода из меню

Нажмите кнопку MENU.

Примечание

Некоторые параметры и настройки на дисплее могут быть бледными. Это означает, что они либо недоступны, либо зафиксированы и не подлежат изменению.

Обзор меню

Следующие опции доступны в каждом меню. Подробнее о перемещении по меню смотрите стр. 121.

| Меню [Дисплей] | Параметры [Дисплей] | Настройки | Исходная Установка |
|---|--|--|-----------------------|
| Автокалибровка [<AUTO CAL>] | Запуск автокалибровки [A.CAL START] | | |
| | Тип калибровки [CAL TYPE] | FULL FLAT, ENGINEER, FRONT REF, OFF | FULL FLAT |
| | Положение [POSITION] | POS 3, POS 2, POS 1 | POS 1 |
| | Присваивание названий входам [NAME IN] | Подробнее смотрите в разделе “Присваивание названий входам” (стр. 110). | |
| Настройки уровня громкости [<LEVEL>] | Тестовый сигнал [TEST TONE] | OFF, FIX ■■■■ ^{a)} , AUTO ■■■■ ^{a)} | OFF |
| | Фазовый шум [P. NOISE] | OFF, FL/FR, FL/SR, SL/FL, SB/ SL, SBL/SL, SBR/SBL, SR/SB, SR/SBR, SR/SL, FR/SR, FR/SL, CNT/FR, FL/CNT | OFF |
| | Фазовое аудио [P. AUDIO] | OFF, FL/FR, FL/SR, SL/FL, SB/ SL, SBL/SL, SBR/SBL, SR/SB, SR/SBR, SR/SL, FR/SR, FR/SL, CNT/FR, FL/CNT | OFF |
| | Уровень громкости передней левой колонки [FL LEVEL] | От FL -10.0 dB до FL +10.0 dB (Шаг: 0,5 дБ) | FL 0 dB |
| | Уровень громкости передней правой колонки [FR LEVEL] | От FR -10.0 dB до FR +10.0 dB (Шаг: 0,5 дБ) | FR 0 dB |
| | Уровень громкости центральной колонки [CNT LEVEL] | От CNT -20.0 dB до CNT +10.0 dB (Шаг: 0,5 дБ) | CNT 0 dB |
| | Уровень громкости левой колонки объемного звучания [SL LEVEL] | От SL -20.0 dB до SL +10.0 dB (Шаг: 0,5 дБ) | SL 0 dB |
| | Уровень громкости правой колонки объемного звучания [SR LEVEL] | От SR -20.0 dB до SR +10.0 dB (Шаг: 0,5 дБ) | SR 0 dB |
| Уровень громкости задней колонки объемного звучания ^{b)} [SB LEVEL] | От SB -20.0 dB до SB +10.0 dB (Шаг: 0,5 дБ) | SB 0 dB | |

| Меню [Дисплей] | Параметры [Дисплей] | Настройки | Исходная Установка |
|-------------------------------|---|--|--------------------|
| | Уровень громкости задней левой колонки объемного звучания ^{c)} [SBL LEVEL] | От SBL -20.0 dB до SBL +10.0 dB (Шаг: 0,5 дБ) | SBL 0 dB |
| | Уровень громкости задней правой колонки объемного звучания ^{c)} [SBR LEVEL] | От SBR -20.0 dB до SBR +10.0 dB (Шаг: 0,5 дБ) | SBR 0 dB |
| | Уровень громкости сабвуфера [SW LEVEL] | От SW -20.0 dB до SW +10.0 dB (Шаг: 0,5 дБ) | SW 0 dB |
| | Компрессор динамического диапазона [D. RANGE] | COMP. MAX, COMP. STD, COMP. AUTO, COMP. OFF | COMP. AUTO |
| Настройки колонки [<SPEAKER>] | Образец колонки [SP PATTERN] | 3/4.1, 3/4, 3/3.1, 3/3, 2/4.1, 2/4, 3/2.1, 3/2, 2/3.1, 2/3, 2/2.1, 2/2, 3/0.1, 3/0, 2/0.1, 2/0 | 3/4.1 |
| | Передние колонки [FRT SIZE] | LARGE, SMALL | LARGE |
| | Центральная колонка [CNT SIZE] | LARGE, SMALL | LARGE |
| | Колонки объемного звучания [SUR SIZE] | LARGE, SMALL | LARGE |
| | Назначение задней колонки объемного звучания [SB ASSIGN] | ZONE2, BI-AMP, OFF | OFF |
| | Расстояние до передней левой колонки [FL DIST.] | От FL 1.00 м до FL 10.00 м (от FL 3'3" до FL 32'9") (Шаг: 0,01 м (1 дюймов)) | FL 3.00 м (9'10") |
| | Расстояние до передней правой колонки [FR DIST.] | От FR 1.00 м до FR 10.00 м (от FR 3'3" до FR 32'9") (Шаг: 0,01 м (1 дюймов)) | FR 3.00 м (9'10") |
| | Расстояние до центральной колонки [CNT DIST.] | От CNT 1.00 м до CNT 10.00 м (от CNT 3'3" до CNT 32'9") (Шаг: 0,01 м (1 дюймов)) | CNT 3.00 м (9'10") |
| | Расстояние до левой колонки объемного звучания [SL DIST.] | От SL 1.00 м до SL 10.00 м (от SL 3'3" до SL 32'9") (Шаг: 0,01 м (1 дюймов)) | SL 3.00 м (9'10") |
| | Расстояние до правой колонки объемного звучания [SR DIST.] | От SR 1.00 м до SR 10.00 м (от SR 3'3" до SR 32'9") (Шаг: 0,01 м (1 дюймов)) | SR 3.00 м (9'10") |
| | Расстояние до задней колонки объемного звучания [SB DIST.] | От SB 1.00 м до SB 10.00 м (от SB 3'3" до SB 32'9") (Шаг: 0,01 м (1 дюймов)) | SB 3.00 м (9'10") |

| Меню [Дисплей] | Параметры [Дисплей] | Настройки | Исходная Установка |
|---|---|--|--------------------|
| | Расстояние до задней левой колонки объемного звучания [SBL DIST.] | От SBL 1.00 m до SBL 10.00 m (от SBL 3'3" до SBL 32'9") (Шаг: 0,01 м (1 дюйм)) | SBL 3.00 m (9'10") |
| | Расстояние до задней правой колонки объемного звучания [SBR DIST.] | От SBR 1.00 m до SBR 10.00 m (от SBR 3'3" до SBR 32'9") (Шаг: 0,01 м (1 дюйм)) | SBR 3.00 m (9'10") |
| | Расстояние до сабвуфера [SW DIST.] | От SW 1.00 m до SW 10.00 m (от SW 3'3" до SW 32'9") (Шаг: 0,01 м (1 дюйм)) | SW 3.00 m (9'10") |
| | Единица измерения расстояния [DIST. UNIT] | FEET, METER | METER |
| | Частота разделения каналов передних колонок ^{b)} [FRT CROSS] | От CROSS 40 Hz до CROSS 200 Hz | CROSS 120 Hz |
| | Частота разделения каналов центральной колонки ^{b)} [CNT CROSS] | От CROSS 40 Hz до CROSS 200 Hz | CROSS 120 Hz |
| | Частота разделения каналов колонок объемного звучания ^{b)} [SUR CROSS] | От CROSS 40 Hz до CROSS 200 Hz | CROSS 120 Hz |
| | Импеданс колонки [SP IMP.] | 8 ohms, 4 ohms | 8 ohms |
| Настройки объемного звучания [<SURROUND>] | Выбор звукового поля [S.F. SELECT] | Подробнее смотрите в разделе "Использование функции объемного звучания" (стр. 69). | |
| | Режим улучшенного объемного звучания [E.SUR MODE] | PLII ^{c)} , PLIIX ^{c)} , NEO6 CIN, NEO6 MUS, NEURAL-THX | PLIIX |
| | Тип эффекта [EFFECT] | DYNAMIC, THEATER, STUDIO | THEATER |
| Настройки Эквалайзера [<EQ>] | Уровень низких частот передних колонок [FRT BASS] | От FRT B. -10 dB до FRT B. +10 dB (Шаг: 1 дБ) | FRT B. 0 dB |
| | Уровень высоких частот передних колонок [FRT TREBLE] | От FRT T. -10 dB до FRT T. +10 dB (Шаг: 1 дБ) | FRT T. 0 dB |
| | Уровень низких частот центральной колонки [CNT BASS] | От CNT B. -10 dB до CNT B. +10 dB (Шаг: 1 дБ) | CNT B. 0 dB |
| | Уровень высоких частот центральной колонки [CNT TREBLE] | От CNT T. -10 dB до CNT T. +10 dB (Шаг: 1 дБ) | CNT T. 0 dB |
| | Уровень низких частот колонки объемного звучания [SUR BASS] | От SUR B. -10 dB до SUR B. +10 dB (Шаг: 1 дБ) | SUR B. 0 dB |

| Меню [Дисплей] | Параметры [Дисплей] | Настройки | Исходная Установка |
|----------------------------|--|--|--------------------|
| | Уровень высоких частот колонок объемного звучания [SUR TREBLE] | От SUR T. -10 dB до SUR T. +10 dB (Шаг: 1 дБ) | SUR T. 0 dB |
| Настройки тюнера [<TUNER>] | Режим приема FM станции [FM MODE] | STEREO, MONO | STEREO |
| | Присваивание названия предустановленным станциям [NAME IN] | Подробнее смотрите в разделе “Переименование предустановленных станций” (стр. 87). | |
| Настройки аудио [<AUDIO>] | Синхронизация вывода аудио и видео [A/V SYNC] | От 0 до 300 ms (Шаг: 10 ms) | 0 ms |
| | Выбор языка цифрового вещания [DUAL MONO] | MAIN/SUB, MAIN, SUB | MAIN |
| | Приоритет декодирования цифрового аудиовхода [DEC. PRIO] | DEC. AUTO, DEC. PCM | DEC. AUTO |
| | Назначение входа аудио [A. ASSIGN] | Подробнее смотрите в разделе “Прослушивание звука/ просмотр изображения с других входов” (стр. 112). | |
| Настройки видео [<VIDEO>] | Преобразование видеосигналов [RESOLUTION] | DIRECT, AUTO, 480/576i, 480/576p, 720p, 1080i, 1080p | AUTO |
| | Присвоение видеовхода [V. ASSIGN] | Подробнее смотрите в разделе “Прослушивание звука/ просмотр изображения с других входов” (стр. 112). | |
| Настройки HDMI [<HDMI>] | Контроль по HDMI [CTRL: HDMI] | CTRL ON, CTRL OFF | CTRL OFF |
| | Настройка аудиовхода HDMI [AUDIO OUT] | AMP, TV+AMP | AMP |
| | Автоматическая синхронизация звука при 24p-сигнале [24p SYNC] | ON, OFF | OFF |
| | Уровень громкости сабвуфера по HDMI [SW LEVEL] | SW AUTO, SW +10 dB, SW 0 dB | SW AUTO |

| Меню [Дисплей] | Параметры [Дисплей] | Настройки | Исходная Установка |
|------------------------------------|--|---|-----------------------|
| Настройки системы [<SYSTEM>] | Присваивание названий входам [NAME IN] | Подробнее смотрите в разделе “Присваивание названий входам” (стр. 110). | |
| | Яркость дисплея [DIMMER] | 100% DOWN, 60% DOWN, 0% DOWN | 0% DOWN |
| | 12V Trigger [12V TRIG.] | INPUT, ZONE, CTRL, OFF | OFF |
| | Сервисный режим [INSTALLER] | RS232C, OFF | OFF |

- a) ■■■■ обозначают канал колонки (FL, FR, CNT, SL, SR, SB, SBL, SBR, SW).
- b) Эта настройка не может быть выбрана, если колонка установлена на “LARGE”.
- c) В зависимости от настройки образца колонки появляется соответствующий режим
улучшенного объемного звучания.

Выполнение автокалибровки

Подробнее о выполнении автокалибровки смотрите в разделе “9: Автоматическая калибровка настроек соответствующей колонки (Auto Calibration)” (стр. 52).

Перед выполнением автоматической калибровки ознакомьтесь с разделом “Перед выполнением автоматической калибровки” (стр. 52).

Для управления ресивером

- 1 Нажмите несколько раз GUI MODE, чтобы выбрать “GUI OFF”.
- 2 Нажмите кнопку AMP.
Управление ресивером включено.
- 3 Нажмите кнопку MENU.
- 4 Нажмите несколько раз \uparrow/\downarrow , чтобы выбрать “<AUTO CAL>”, затем нажмите \oplus .
- 5 Несколько раз нажмите \uparrow/\downarrow , чтобы выбрать “A.CAL START”, затем нажмите \oplus , чтобы начать измерение.
Измерение начнется через пять секунд. Отсчет отображается на дисплее.

Примечание

Во избежание получения ошибочных результатов измерения в течение отсчета времени следует находиться подальше от зоны проведения измерения.

- 6 Измерение начинается.
Процесс измерения займет приблизительно 30 секунд.
Дождитесь завершения процесса измерения.

Для отмены автокалибровки

Измерение можно отменить, выполнив следующие действия:

- Нажатие кнопки I/⏏, кнопок ввода или MUTING.
- Нажатие кнопки SPEAKERS (OFF/A/B/A+B) на ресивере.
- Изменение уровня громкости.
- Подключение наушников.
- Нажатие кнопки GUI MODE.

Советы

- Во время автоматической калибровки активируются только операции по включению или выключению ресивера.
- В следующих ситуациях измерение может быть выполнено неправильно или автокалибровка может не выполняться вообще.
 - если подключены специальные колонки, такие как дипольные колонки.
 - при использовании функции мультizona в зоне 2/зоне 3.

Для подтверждения/сохранения автоматической калибровки, когда функция GUI выключена

- 1 Подтверждение результатов измерения.
По окончании измерения прозвучит звуковой сигнал, а результаты измерения появятся на дисплее.

| Результат измерения | Дисплей | Описание |
|--|-----------|---|
| При правильном завершении процесса измерения | COMPLETE | Приступите к шагу 2. |
| При неудачном завершении процесса измерения | E-■■■■■■■ | Смотрите раздел “Список сообщений, появляющихся после измерения автоматической калибровки” (стр. 58). |

- 2 Нажмите несколько раз \uparrow/\downarrow , чтобы выбрать пункт, затем нажмите \oplus .

| Пункт | Описание |
|-------------|--|
| RETRY | Повторное выполнение автокалибровки. |
| SAVE EXIT | Сохранение результатов измерения и выход из процесса настройки. |
| WARN CHECK | Отображение предупреждений, относящихся к результатам измерения. Смотрите раздел “Список сообщений, появляющихся после измерения автоматической калибровки” (стр. 58). |
| PHASE INFO. | Отображение фазы каждой колонки (в фазе/не в фазе). Смотрите раздел “При выборе “PHASE INFO.”” (стр. 129). |
| DIST. INFO. | Отображение результата измерения для расстояния до колонки. |
| LEVEL INFO. | Отображение результата измерения уровня громкости колонки. |
| EXIT | Выход из процесса настройки без сохранения результатов измерения. |

- 3 Выберите “SAVE EXIT” в шаге 2. Результаты измерения сохранены.

- 4 Нажмите несколько раз \uparrow/\downarrow , чтобы выбрать тип автоматической калибровки, затем нажмите \oplus .

| Тип автоматической калибровки | Описание |
|-------------------------------|---|
| FULL FLAT | Выполняет измерение частоты от каждой колонки. |
| ENGINEER | Устанавливает частотные характеристики таким образом, чтобы они соответствовали стандарту помещения для прослушивания Sony. |
| FRONT REF | Настраивает характеристики всех колонок для соответствия характеристикам передней колонки. |
| OFF | Выключает функцию автоматической калибровки EQ. |

Совет

Размер колонки (LARGE/SMALL) определяется низкими частотными характеристиками. Результаты измерения могут варьироваться в зависимости от положения микрофона-оптимизатора и колонок, а также формы помещения. Рекомендуется следовать результатам измерения. Тем не менее, эти настройки можно изменить в меню настроек Speaker. Сохраните сначала результаты измерения, затем попытайтесь изменить нужные настройки.

При выборе “PHASE INFO.”

Можно проверить фазу каждой колонки (в фазе/не в фазе).

Нажмите несколько раз $\blacktriangle/\blacktriangledown$, чтобы выбрать колонку, затем нажмите \oplus , чтобы вернуться к шагу 2 в разделе “Для подтверждения/сохранения автоматической калибровки, когда функция GUI выключена”.

| Дисплей | Описание |
|------------|---|
| ■■■■*: IN | Колонка в фазе. |
| ■■■■*: OUT | Колонка не в фазе. Выходы “+” и “-” колонок могут быть подключены другим способом. Тем не менее, в зависимости от колонок, на дисплее появится индикация “OUT” даже при правильном подключении колонок. Это обусловлено техническими характеристиками колонок. В данном случае можно продолжить использование ресивера. |
| ■■■■* --- | Нет подключенных колонок. |

* ■■■■ означает канал колонки.

| | |
|-----|--|
| FL | Передний левый канал |
| FR | Передний правый канал |
| CNT | Центральный канал |
| SL | Левый канал объемного звучания |
| SR | Правый канал объемного звучания |
| SB | Задний канал объемного звучания |
| SBL | Задний левый канал объемного звучания |
| SBR | Задний правый канал объемного звучания |
| SW | Сабвуфер |

Совет

В зависимости от положения сабвуфера результаты измерения полярности могут варьироваться. Тем не менее, если Вы продолжите использовать ресивер с данным значением, трудности не возникнут.

Выбор типа звукового поля

Подробнее о каждом типе звукового поля смотрите в разделе “Использование предварительно запрограммированного звукового поля” (стр. 69).

Нажмите несколько раз кнопку 2CH/A.DIRECT, A.F.D., MOVIE (или MOVIE (HD-D.C.S.) на ресивере), или MUSIC.

Выбранный тип звукового поля появится на дисплее.

Выбор режима улучшенного объемного звучания

- 1 Нажмите кнопку AMP.
- 2 Нажмите кнопку MENU.
- 3 Нажмите несколько раз $\blacktriangle/\blacktriangledown$, чтобы выбрать “<SURROUND>”, затем нажмите \oplus или \rightarrow .
- 4 Нажмите несколько раз $\blacktriangle/\blacktriangledown$, чтобы выбрать “E.SUR MODE”, затем нажмите \oplus или \rightarrow .
- 5 Нажмите несколько раз $\blacktriangle/\blacktriangledown$, чтобы выбрать необходимый режим улучшенного объемного звучания, затем нажмите \oplus .

Примечание

Выбранный режим улучшенного объемного звучания может быть применен только в том случае, если при последовательном нажатии кнопки A.F.D. была выбрана настройка “E.SURROUND”.

Прослушивание звука без каких-либо регулировок (ANALOG DIRECT)

Нажмите несколько раз 2CH/A.DIRECT, чтобы выбрать “A. DIRECT”.

Прослушивание радио в диапазонах FM/AM

Подробнее о функции тюнера смотрите в разделе “Функции тюнера” (стр. 84).

Настройка радиостанций

- 1 Нажмите несколько раз TUNER, чтобы выбрать диапазон FM или AM. Также можно использовать INPUT SELECTOR на ресивере.
- 2 Нажмите TUNING + или TUNING -. Нажмите кнопку TUNING + для выполнения поиска от нижних до высоких радиочастот, от высоких до низких радиочастот - нажмите кнопку TUNING -. Ресивер прекращает поиск каждый раз, когда принимает станцию. Также можно нажимать кнопку TUNING MODE на ресивере, чтобы выбрать “AUTO”, а затем повернуть TUNING +/- для выбора станций.

Прямой выбор частоты (Прямая настройка)

- 1 После выбора диапазона FM или AM нажмите кнопку SHIFT и затем нажмите D.TUNING.
- 2 Для введения частот нажимайте цифровые кнопки, затем нажмите \oplus , чтобы войти.

Предварительная установка радиостанций

1 Настройтесь на станцию, которую необходимо предварительно установить.

Подробнее о работе смотрите в разделе “Настройка радиостанций” (стр. 130).

2 Нажмите кнопку SHIFT, а затем нажмите ENT/MEM.

На несколько секунд на дисплее загорится индикация “MEM”. Выполните действия пунктов 3 и 4 перед тем, как индикация “MEM” исчезнет.

3 Нажмите PRESET + или PRESET -, чтобы выбрать предустановленный номер.

Доступны 30 FM и 30 AM предустановленных номеров. Если индикация “MEM” исчезает до того, как будет выбран предустановленный номер, начните заново с действия 2.

4 Нажмите кнопку ENT/MEM.

Если индикатор SHIFT не горит перед нажатием ENT/MEM, то нажмите SHIFT.

Станция сохранена под выбранным предустановленным номером. Если индикация “MEM” исчезнет до того, как будет нажата кнопка ENT/MEM, начните заново с шага 2.

5 Для выполнения предварительной установки другой станции повторите действия пунктов 1-4.

Выбор предварительно установленной станции

1 Нажмите несколько раз TUNER, чтобы выбрать диапазон FM или AM.

2 Нажмите несколько раз PRESET + или PRESET -, чтобы выбрать необходимую предустановленную станцию.

Также можно нажать кнопку SHIFT и затем - цифровые кнопки, чтобы выбрать нужную предварительно установленную станцию. Затем нажмите кнопку \oplus , чтобы ввести выбор.

Также можно нажать несколько раз кнопку TUNING MODE на ресивере для выбора "PRESET", затем повернуть TUNING +/-, чтобы выбрать необходимую предустановленную станцию.

Использование пульта дистанционного управления

Управление каждым компонентом с помощью многофункционального пульта дистанционного управления

С помощью многофункционального пульта дистанционного управления, прилагаемого к ресиверу, можно управлять используемыми компонентами Sony или компонентами других производителей. Пульт дистанционного управления изначально настроен на управление компонентами Sony.

Пульт дистанционного управления можно настроить для управления используемыми компонентами других производителей или другими компонентами Sony, которыми изначально было невозможно управлять с пульта (стр. 134).

Управление компонентами, подключенными к ресиверу

- 1** Для управления подключенным компонентом нажмите соответствующую ему кнопку ввода.
- 2** Нажмите соответствующие кнопки для использования функции, указанной в таблице ниже.

Примечание

Управление некоторыми функциями используемых компонентов может быть невозможно.

Таблица кнопок, используемых для управления каждым компонентом

| Компонент | ТВ | Видео-магнитофон | DVD-проигрыватель, DVD/VHS combo | Blu-ray Disc-проигрыватель | HDD-рекордер | PSX | Video CD-проигрыватель, LD-проигрыватель | Цифровой спутниковый/наземный ресивер | Кассетная дека A/B | DAT-дека | CD-проигрыватель, MD-дека | Устройство DIGITAL MEDIA PORT |
|------------------------------------|----|------------------|----------------------------------|----------------------------|--------------|-----|--|---------------------------------------|--------------------|----------|---------------------------|-------------------------------|
| Кнопка | | | | | | | | | | | | |
| AV I/⏻ | ● | ● | ● | ● | ● | ● | ● | ● | | ● | ● | |
| Цифровые кнопки (Режим SHIFT) | ● | ● | ● | ● | ● | ● | ● | ● | ● | ● | ● | ● |
| TV INPUT, WIDE (Режим SHIFT) | ● | | | | | | | | | | | |
| -/-- (Режим SHIFT) | ● | ● | ● | ● | ● | ● | ● | | ● | | ● | |
| ENT/MEM (Режим SHIFT) | ● | ● | ● | ● | ● | ● | ● ^{b)} | | ● | ● | ● | |
| CLEAR (Режим SHIFT) | | | ● | ● | ● | ● | | | | | ● | |
| DISPLAY | ● | ● | ● | ● | ● | ● | ● | | | | ● | |
| RETURN/EXIT ⏪ | ● | | ● | ● | ● | ● | ● | ● | | | | ● |
| TOOLS/OPTIONS | ● | | ● | ● | ● | ● | | | | | | |
| ⏮/⏪/⏩/⏭, (+), MENU, HOME | ● | ● | ● | ● | ● | ● | | ● | | | | ● |
| ⏮⏮⏮⏮⏮⏮⏮⏮ | ● | ● | ● | ● | ● | ● | ● | | ● ^{d)} | ● | ● | ● |
| ⏪/⏩ | ● | | ● | ● | ● | ● | | | | | | ● |
| ⏮/TUNING -, ⏭/TUNING + | ● | ● | ● | ● | ● | ● | ● | | ● | ● | ● | ● |
| DISC SKIP | | | ● ^{a)} | ● | | | ● ^{c)} | | | | ● | |
| ▶, II, ■ | ● | ● | ● | ● | ● | ● | ● | | ● | ● | ● | ● |
| MUTING, MASTER VOL +/-, TV VOL +/- | ● | | | | | | | | | | | |
| PRESET +/-, TV CH +/- | ● | ● | ● | ● | ● | | ● ^{b)} | ● | | | | |
| BD/DVD TOP MENU, BD/DVD MENU | | | ● | ● | | ● | | | | | | |
| F1, F2 | | | ● | ● | | | | | | | | |

a) Только DVD-проигрыватель.

b) Только LD-проигрыватель.

c) Только Video CD.

d) Только кассетная дека B.

Программирование пульта дистанционного управления

Пульт дистанционного управления можно настроить для соответствия подключенным к ресиверу компонентам. Вы можете запрограммировать пульт дистанционного управления для управления даже компонентами не-Sony, а также компонентами Sony, управление которыми с помощью пульта дистанционного управления обычно невозможно.

Процедура, представленная ниже, использует пример подключения видеомэгнитофона, изготовленного другой компанией, нежели Sony, к разъёмам VIDEO 1 IN на ресивере.

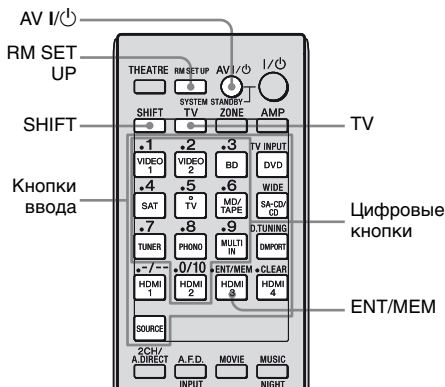

1 Удерживая кнопку RM SET UP, нажмите кнопку AV I/⏻.

Кнопка RM SET UP мигает.

2 Нажмите кнопку ввода (включая TV) для компонента, которым необходимо управлять в то время, пока мигает кнопка RM SET UP.

Например, если Вы собираетесь осуществлять управление видеомэгнитофоном, подключенным к разъёму VIDEO 1 IN, нажмите кнопку VIDEO1. Горят кнопки RM SET UP и SHIFT. Выбранная кнопка ввода (VIDEO1) мигает.

При нажатии кнопки для компонента, для управления которым Вы не можете запрограммировать пульт дистанционного управления, такого как TUNER, PHONO, DMPORT или SOURCE и т.п., кнопка RM SET UP продолжает мигать.

3 Для ввода цифрового кода (или одного из кодов, при наличии нескольких кодов), соответствующего управляемому компоненту и его изготовителю, нажимайте цифровые кнопки.

Горит выбранная в шаге 2 кнопка ввода (VIDEO1). (Кнопки RM SET UP и SHIFT продолжают гореть.)

Примечание

Для значения кода дистанционного управления телевизором действительны только цифры, начинающиеся от 500.

4 Нажмите ENT/MEM

После проверки цифрового кода кнопка RM SET UP мигнет два раза, а пульт дистанционного управления автоматически выйдет из режима программирования. Кнопка ввода гаснет.

Для отмены программирования

Во время выполнения любого действия нажмите кнопку RM SET UP.

Цифровые коды, соответствующие компоненту и его изготовителю

Используйте цифровые коды из таблицы, представленной ниже, для управления компонентами не-Sony, а также компонентами Sony, управление которыми с помощью пульта дистанционного управления обычно невозможно. Поскольку сигнал дистанционного управления, принимаемый компонентом, различается в зависимости от модели и года изготовления компонента, для компонента можно назначить несколько цифровых кодов. Если не удастся запрограммировать пульт дистанционного управления с помощью одного из кодов, попробуйте другие коды.

Примечания

- Цифровые коды основаны на самой последней имеющейся информации о каждой марке. Однако, существует вероятность того, что компонент не будет отвечать на некоторые или все коды.
- При использовании с особым компонентом могут быть доступны не все кнопки ввода данного пульта дистанционного управления.

Для управления CD-проигрывателем

| Изготовитель | Код(ы) |
|--------------|---------------|
| SONY | 101, 102, 103 |
| DENON | 104, 123 |
| JVC | 105, 106, 107 |
| KENWOOD | 108, 109, 110 |
| MAGNAVOX | 111, 116 |
| MARANTZ | 116 |
| ONKYO | 112, 113, 114 |
| PANASONIC | 115 |
| PHILIPS | 116 |
| PIONEER | 117 |
| TECHNICS | 115, 118, 119 |
| YAMAHA | 120, 121, 122 |

Для управления DAT-декой

| Изготовитель | Код(ы) |
|--------------|--------|
| SONY | 203 |
| PIONEER | 219 |

Для управления MD-декой

| Изготовитель | Код(ы) |
|--------------|--------|
| SONY | 301 |
| DENON | 302 |
| JVC | 303 |
| KENWOOD | 304 |

Для управления кассетной декой

| Изготовитель | Код(ы) |
|--------------|--------------------|
| SONY | 201, 202 |
| DENON | 204, 205 |
| KENWOOD | 206, 207, 208, 209 |
| NAKAMICHI | 210 |
| PANASONIC | 216 |
| PHILIPS | 211, 212 |
| PIONEER | 213, 214 |
| TECHNICS | 215, 216 |
| YAMAHA | 217, 218 |

Для управления LD-проигрывателем

| Изготовитель | Код(ы) |
|--------------|---------------|
| SONY | 601, 602, 603 |
| PIONEER | 606 |

продолжение следует

Для управления Video CD-проигрывателем

| Изготовитель | Код(ы) |
|--------------|--------|
| SONY | 605 |

Для управления HDD-рекордером

| Изготовитель | Код(ы) |
|--------------|---------------|
| SONY | 307, 308, 309 |

Для управления видеомagnитофоном

| Изготовитель | Код(ы) |
|----------------------|-----------------------------------|
| SONY | 701, 702, 703, 704, 705, 706 |
| AIWA* | 710, 750, 757, 758 |
| AKAI | 707, 708, 709, 759 |
| BLAUPUNKT | 740 |
| EMERSON | 711, 712, 713, 714, 715, 716, 750 |
| FISHER | 717, 718, 719, 720 |
| GENERALELECTRIC (GE) | 721, 722, 730 |
| GOLDSTAR/LG | 723, 753 |
| GRUNDIG | 724 |
| HITACHI | 722, 725, 729, 741 |
| ITT/NOKIA | 717 |
| JVC | 726, 727, 728, 736 |
| MAGNAVOX | 730, 731, 738 |
| MITSUBISHI/MGA | 732, 733, 734, 735 |
| NEC | 736 |
| PANASONIC | 729, 730, 737, 738, 739, 740 |
| PHILIPS | 729, 730, 731 |
| PIONEER | 729 |
| RCA/PROSCAN | 722, 729, 730, 731, 741, 747 |
| SAMSUNG | 742, 743, 744, 745 |
| SANYO | 717, 720, 746 |
| SHARP | 748, 749 |
| TELEFUNKEN | 751, 752 |
| TOSHIBA | 747, 756 |
| ZENITH | 754 |

* Если видеомagnитофон AIWA не работает, даже если введен код для AIWA, введите вместо него код для Sony.

Для управления DVD-проигрывателем

| Изготовитель | Код(ы) |
|--------------|---------------|
| SONY | 401, 402, 403 |
| BROKSONIC | 424 |
| DENON | 405 |
| HITACHI | 416 |
| JVC | 415, 423 |
| MITSUBISHI | 419 |
| ORITRON | 417 |
| PANASONIC | 406, 408, 425 |
| PHILIPS | 407 |
| PIONEER | 409, 410 |
| RCA | 414 |
| SAMSUNG | 416, 422 |
| TOSHIBA | 404, 421 |
| ZENITH | 418, 420 |

Для управления DVD-рекордером

| Изготовитель | Код(ы) |
|--------------|---------------|
| SONY | 401, 402, 403 |

Для управления телевизором

| Изготовитель | Код(ы) |
|---------------|---|
| SONY | 501 |
| AIWA | 501, 536, 539 |
| AKAI | 503 |
| AOC | 503 |
| CENTURION | 566 |
| CORONADO | 517 |
| CURTIS-MATHES | 503, 551, 566, 567 |
| DAYTRON | 517, 566 |
| DAEWOO | 504, 505, 506, 507, 515, 544 |
| FISHER | 508, 545 |
| FUNAI | 548 |
| FUJITSU | 528 |
| GOLDSTAR/LG | 503, 512, 515, 517, 534, 544, 556, 568 |
| GRUNDIG | 511, 533, 534 |
| HITACHI | 503, 513, 514, 515, 517, 519, 544, 557, 571 |
| ITT/NOKIA | 521, 522 |
| J.C.PENNY | 503, 510, 566 |
| JVC | 516, 552 |
| KMC | 517 |
| MAGNAVOX | 503, 515, 517, 518, 544, 566 |

| Изготовитель | Код(ы) |
|----------------------|---|
| MARANTZ | 527 |
| MITSUBISHI/MGA | 503, 519, 527, 544, 566, 568 |
| NEC | 503, 517, 520, 540, 544, 554, 566 |
| NORDMENDE | 530, 558 |
| NOKIA | 521, 522, 573, 575 |
| PANASONIC | 509, 524, 553, 559, 572 |
| PHILIPS | 515, 518, 557, 570, 571 |
| PHILCO | 503, 504, 514, 517, 518 |
| PIONEER | 509, 525, 526, 540, 551, 555 |
| PORTLAND | 503 |
| QUASAR | 509, 535 |
| RADIO SHACK | 503, 510, 527, 565, 567 |
| RCA/PROSCAN | 503, 510, 523, 529, 544 |
| SAMSUNG | 503, 515, 517, 531, 532, 534, 544, 556, 557, 562, 563, 566, 569 |
| SAMPO | 566 |
| SABA | 530, 537, 547, 549, 558 |
| SANYO | 508, 545, 546, 560, 567 |
| SCOTT | 503, 566 |
| SEARS | 503, 508, 510, 517, 518, 551 |
| SHARP | 517, 535, 550, 561, 565 |
| SYLVANIA | 503, 518, 566 |
| THOMSON | 530, 537, 547, 549 |
| TOSHIBA | 535, 539, 540, 541, 551 |
| TELEFUNKEN | 530, 537, 538, 547, 549, 558 |
| TEKNIKA | 517, 518, 567 |
| WARDS | 503, 517, 566 |
| YORK | 566 |
| ZENITH | 542, 543, 567 |
| GENERALELECTRIC (GE) | 503, 509, 510, 544 |
| LOEWE | 515, 534, 556 |

Для управления спутниковым тюнером (приставкой)

| Изготовитель | Код(ы) |
|---------------------------|-----------------------------------|
| SONY | 801, 802, 803, 804, 824, 825, 865 |
| AMSTRAD | 845, 846 |
| BskyB | 862 |
| GENERALELECTRIC (GE) | 866 |
| GRUNDIG | 859, 860 |
| HUMAX | 846, 847 |
| THOMSON | 857, 861, 864, 876 |
| PACE | 848, 849, 850, 852, 862, 863, 864 |
| PANASONIC | 818, 855 |
| PHILIPS | 856, 857, 858, 859, 860, 864, 874 |
| NOKIA | 851, 853, 854, 864 |
| RCA/PROSCAN | 866, 871 |
| HITACHI/BITA | 868 |
| HUGHES | 867 |
| JVC/Echostar/Dish Network | 873 |
| MITSUBISHI | 872 |
| SAMSUNG | 875 |
| TOSHIBA | 869, 870 |

Для управления блоком приема кабельного телевидения

| Изготовитель | Код(ы) |
|-----------------------|--|
| SONY | 821, 822, 823 |
| HAMLIN/REGAL | 836, 837, 838, 839, 840 |
| JERROLD/G.I./MOTOROLA | 806, 807, 808, 809, 810, 811, 812, 813, 814, 819 |
| JERROLD | 830, 831 |
| OAK | 841, 842, 843 |
| PANASONIC | 816, 826, 832, 833, 834, 835 |
| PHILIPS | 830, 831 |
| PIONEER | 828, 829 |
| RCA | 805 |
| SCIENTIFIC ATLANTA | 815, 816, 817 |
| TOCOM/PHILIPS | 830, 831 |
| ZENITH | 826, 827 |

Для управления Blu-ray Disc-проигрывателем

| Изготовитель | Код(ы) |
|--------------|---------------|
| SONY | 310, 311, 312 |

Для управления PSX

| Изготовитель | Код(ы) |
|--------------|---------------|
| SONY | 313, 314, 315 |

Для управления DVD/VIDEO COMBO (рекордер)

| Изготовитель | Код(ы) |
|--------------|--------|
| SONY | 411 |

Для управления HDD/DVD COMBO (рекордер)

| Изготовитель | Код(ы) |
|--------------|---------------|
| SONY | 401, 402, 403 |

Выполнение некоторых команд в автоматической последовательности (Macro Play)

Функция Macro Play позволяет соединить выполнение в последовательном порядке нескольких команд в одну команду.

Пульт дистанционного управления предоставляет 2 списка макрокоманд (MACRO 1 и MACRO 2). Для каждого списка макрокоманд можно указать до 20 команд.

Примечание

При установке Macro Play замените батарейки на новые.

Программирование последовательности операции

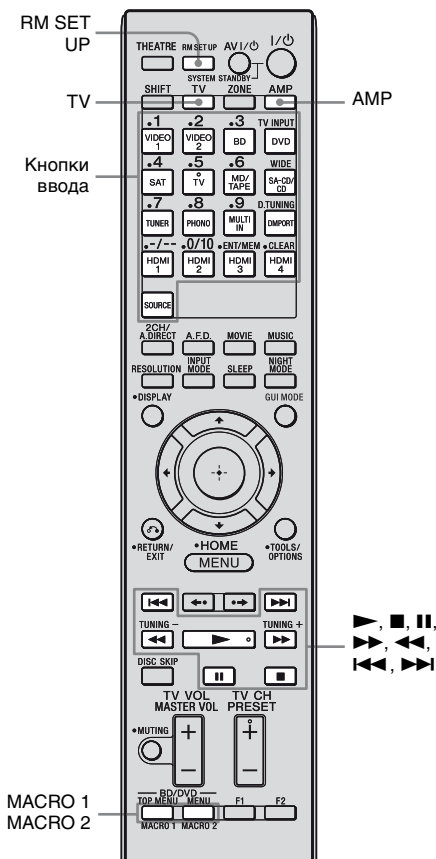

- 1** Удерживая кнопку **RM SET UP**, нажимайте кнопку **MACRO 1** или **MACRO 2** более 1 секунды.

Кнопка **RM SET UP** мигает, и горит одна из кнопок ввода (в начальной установке горит кнопка **VIDEO1**).

- 2** Нажмите кнопку ввода компонента, которому Вы хотите назначить одну из следующих операций.

Загорается выбранная кнопка ввода.

- 3** Нажмите кнопку для операций, которые необходимо выполнить, чтобы освоить функцию, как указано ниже:

| Нажмите кнопку | Операции для программирования |
|----------------|-------------------------------|
|----------------|-------------------------------|

| | |
|---------------------------|-----------------------------|
| ▶, ■, II, ▶▶, ◀◀, ◀◀, ▶▶▶ | Выполнение операций кнопок. |
|---------------------------|-----------------------------|

| | |
|------------------------------|----------------------|
| Кнопку ввода более 1 секунды | Переключение входов. |
|------------------------------|----------------------|

| | |
|---------------------|--|
| MACRO 1 или MACRO 2 | Установка интервала в одну секунду. Если Вы хотите сделать интервал более долгим, нажмите несколько раз кнопку MACRO 1 или MACRO 2 . |
|---------------------|--|

Выбранная в шаге 2 кнопка ввода мигает два раза и затем загорается вновь.

- 4** Повторите действия 2 и 3. При желании назначить другую команду для того же компонента следует повторить действие 3.

5 Нажмите **RM SET UP**, чтобы закончить процесс программирования.

Совет

Если кнопка **RM SET UP** мигает пять раз в шаге 1, а процесс макропрограммирования не начинается, произведите замену батареек.

Для отмены программирования

Нажмите кнопку **RM SET UP**. Также, если в течение 60 секунд не будут нажиматься никакие кнопки, это отменит настройки.

Предыдущая команда остается действительной.

Запуск Macro Play

1 Нажмите кнопку **AMP**.

Кнопка **AMP** горит, а потом выключается.

2 Нажмите кнопку **MACRO 1** или **MACRO 2**, чтобы запустить функцию макро.

Функция макро активируется и выполняет команды в назначенном порядке. Пока команды отправляются, мигает кнопка **AMP** и загорается кнопка **RM SET UP**.

После отправки команд кнопки **RM SET UP** и **AMP** гаснут.

Для удаления запрограммированной макро команды

1 Удерживая кнопку **RM SET UP**, нажимайте кнопку **MACRO 1** или **MACRO 2** более 1 секунды, чтобы очистить сохраненную макро команду.

Кнопка **RM SET UP** мигает.

2 Нажмите кнопку **RM SET UP**.

Настройки, сохраненные в качестве макро команды, удалены.

Настройка кодов пульта дистанционного управления, которые не сохранены на пульте дистанционного управления

Даже если код пульта дистанционного управления не является одной из предварительных установок, сохраненных на пульте, пульт дистанционного управления можно ознакомить с кодом, используя функцию обучения.

Примечание

При настройке ресивера на изучение командных режимов пульта дистанционного управления выполните замену батареек.



* Чтобы назначить новую команду на одну из этих кнопок, предварительно нажмите кнопку SHIFT.

1 Удерживая кнопку RM SET UP, нажмите кнопку THEATRE.

Загорается кнопка RM SET UP.

2 Нажмите кнопку ввода (включая кнопку TV) для компонента, которым необходимо управлять с помощью новой команды.

Кнопка ввода мигает. (Кнопка RM SET UP продолжает гореть.)

3 Нажмите кнопку, которой необходимо назначить новую команду. Для кнопок, обозначенных на рисунке выше звездочкой: нажмите кнопку SHIFT, затем саму кнопку.

Загорается кнопка ввода, выбранная в шаге 2. (Кнопка RM SET UP продолжает гореть.)

4 Направьте секцию приема кода дистанционного управления пульта на ресивер/передатчик на пульте дистанционного управления, с которого будет происходить обучение.



O 5 см - 10 см

5 Нажмите на пульте дистанционного управления ту кнопку, которой необходимо назначить передачу кода дистанционного управления.

Пока пульт дистанционного управления ресивером принимает сигнал, выбранная в шаге 2 кнопка ввода выключается.

Кнопка RM SET UP мигнет два раза, затем процесс обучения будет завершен.

При сбое процесса обучения кнопка RM SET UP мигает пять раз.

Попробуйте выполнить процесс снова, начиная с шага 2.

6 Нажмите **RM SET UP**, чтобы закончить процесс функции обучения.

Советы

- Когда емкость памяти, используемая для сохранения кодов дистанционного управления, достигнет определенного предела, кнопка **RM SET UP** мигнет 10 раз, и затем процесс обучения закончится.
- Если кнопка **RM SET UP** мигает пять раз в шаге 1, а процесс обучения не начинается, произведите замену батареек.

Для отмены обучения

Нажмите кнопку **RM SET UP**. Также, если в течение 60 секунд не будут нажиматься никакие кнопки, это отменит настройки.

С помощью команды, использовавшейся для обучения

При выборе обученного входа нажмите кнопку, использованную для обучения этой функции.

Для удаления выученного кода

- 1** Удерживая кнопку **RM SET UP**, нажмите кнопку **THEATRE**.
- 2** Нажмите кнопку ввода (**VIDEO 1** в примере), для которой нужно удалить настройку.
Кнопка ввода мигает. (Кнопка **RM SET UP** продолжает гореть.)
- 3** Нажимайте кнопку **I/⏻** более 1 секунды.
Кнопка ввода мигает два раза.

- 4** Для удаления сохраненной настройки нажмите кнопку **SHIFT**, затем цифровые кнопки. Кнопка **RM SET UP** мигнет два раза, затем процесс удаления будет завершен.

При сбое процесса удаления кнопка **RM SET UP** мигает пять раз. Попробуйте выполнить процесс снова, начиная с шага 2.

Удаление всего содержимого памяти пульта дистанционного управления

- 1 Нажмите и удерживайте сначала кнопку **MASTER VOL -**, затем нажмите **I/⏻** и затем нажмите **AV I/⏻**.

Кнопка **RM SET UP** мигнет три раза.

- 2 Отпустите все кнопки.

Все содержимое памяти пульта дистанционного управления (то есть все запрограммированные данные) удалено.

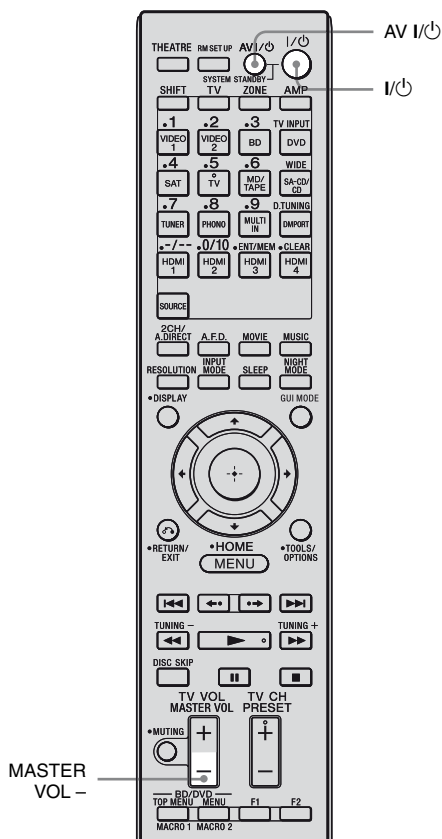

Глоссарий

■ Компонентное видео

Формат для передачи информации видеосигнала, состоящий из трех отдельных сигналов: сигнал яркости Y, сигнал цветности Pb и сигнал цветности Pr. Высококачественные изображения, такие как DVD видео или изображения HDTV, передаются с большей точностью. Три разъема имеют цветовую маркировку зеленого, синего и красного цвета.

■ Композитное видео

Стандартный формат для передачи информации видеосигнала. Сигнал яркости Y и сигнал цветности C комбинируются и передаются вместе.

■ Построчная развертка

Метод сканирования, последовательно выводящий все линии сканирования, в отличие от чересстрочной развертки, при которой выводятся сначала все нечетные, а потом все четные линии. “p” в “480p” означает “Progressive”.

■ Частота разделения каналов

Частота, на которой пересекаются частоты двух колонок.

■ Чересстрочная развертка

Метод сканирования, который завершает изображение, отображая половину линий на поверхности кинескопа или монитора телевизора каждые 1/60 секунд. Сначала выводятся все линии с нечетным номером, оставляя место после каждой линии, затем выводятся все линии с четным номером для заполнения пустых пространств. “i” в “480i” означает “Interlace”.

■ Deep Color (Deep Colour)

Видеосигналы, для которых была увеличена глубина цвета сигналов, проходящие через разъем HDMI. Количество цветов, которые могут воспроизводиться 1 пикселем, при текущем разьеме HDMI составляло 24 бита (16777216 цветов). Тем не менее, количество цветов, воспроизводимых 1 пикселем, будет составлять 36 и т.п. битов, если ресивер соответствует технологии Deep Color (Deep Colour). Поскольку градация глубины цвета может быть выражена с помощью битов более четко, выражение непрерывного изменения цвета может быть более плавным.

■ Dolby Digital

Технология кодирования/ декодирования цифровых аудиосигналов, разработанная Dolby Laboratories, Inc.. Состоит из передних (левого/правого) каналов, центрального канала, канала объемного звучания (левого/правого) и канала сабвуфера. Технология представляет собой назначенный стандарт аудиосигналов для DVD-видео, а также известна как 5.1-канальное объемное звучание.

■ Dolby Digital Plus

Технология Dolby Digital Plus предоставляет гибкость и эффективность при передаче большого количества каналов принудительного объемного звучания для носителей видео с высоким разрешением. Превосходная эффективность кодирования позволяет закодировать до 7.1 каналов высококачественного многоканального звука без негативного влияния на ресурсы битов, распределенные для воспроизведения видео или дополнительных наборов функциональных возможностей.

■ Dolby Digital Surround EX

Акустическая технология, разработанная Dolby Laboratories, Inc. Информация заднего объемного звучания передается через обычные левый и правый каналы объемного звучания таким образом, что звук воспроизводится как 6.1-канальный. Благодаря более динамичному и реалистичному звуковому полю особенно хорошо воссоздаются динамические эпизоды.

■ Dolby Pro Logic II

Данная технология преобразует 2-канальный аудиосигнал, записанный в стереофоническом режиме, в 5.1-канальный звук для воспроизведения. Режим MOVIE предназначен для фильмов, режим MUSIC для стереофонических источников, например, музыки. Старые фильмы, закодированные в традиционном стереоформате, могут быть улучшены с помощью 5.1-канального объемного звучания. Режим GAME подходит для видеоигр.

■ Dolby Pro Logic IIx

Технология для 7.1-канального (или 6.1-канального) воспроизведения. Наряду с аудиосигналом, закодированным в формате Dolby Digital Surround EX, 5.1-канальный аудиосигнал, закодированный в формате Dolby Digital, может воспроизводиться как 7.1-канальный (или 6.1-канальный) звук. Кроме того, существующий контент, записанный в стереофоническом режиме, также может воспроизводиться как 7.1-канальный (или 6.1-канальный) звук.

■ Dolby Surround (Dolby Pro Logic)

Технология обработки аудиосигналов, разработанная Dolby Laboratories, Inc. Информация центрального и монофонического сигнала объемного звучания передается по двум стерео каналам. При воспроизведении аудиосигнал декодируется и выводится как 4-канальный объемный звук. Это наиболее распространенный метод обработки аудиосигналов для DVD-видео.

■ Dolby TrueHD

Технология Dolby TrueHD является аудио технологией без потерь Dolby, разработанной для оптических дисков высокого разрешения. Аудиосигналы Dolby TrueHD в том, что касается количества битов, идентичны оригинальной мастер студии и предоставляют аудио наивысшего качества до 8 каналов при 96 кГц/24 бит и до 6 каналов при 192 кГц/24 бит. Вместе с видео высокого разрешения оно обеспечивает ни с чем не сравнимые ощущения при использовании домашнего кинотеатра.

■ DTS 96/24

Формат цифрового сигнала с высоким качеством звука. Он записывает звук с частотой дискретизации и скоростью передачи битов 96 кГц/24 бит, которые являются самыми высокими значениями из возможных для DVD-видео. Количество воспроизводимых каналов варьируется в зависимости от программного обеспечения.

■ DTS Digital Surround

Технология кодирования/декодирования для кинотеатров, разработанная DTS, Inc. Она сжимает аудиосигналы в меньшей степени, чем Dolby Digital, обеспечивая более высокое качество звучания.

■ DTS-ES

Формат для 6.1-канального воспроизведения с информацией канала заднего объемного звучания. Существует два режима: “Discrete 6.1”, который выполняет запись всех каналов независимо, и “Matrix 6.1”, который разделяет задний канал объемного звучания на левый и правый каналы объемного звучания. Он идеально подходит для воспроизведения звуковых дорожек кинофильмов.

■ DTS-HD

Аудиоформат, расширяющий обычный формат DTS Digital Surround. Данный формат состоит из ядра и расширения, при этом часть ядра совместима с DTS Digital Surround. Существует два типа формата DTS-HD: DTS-HD High Resolution Audio и DTS-HD Master Audio. Формат DTS-HD High Resolution Audio имеет максимальную скорость передачи 6 Мб/сек, сжатие с потерями (Lossy), кроме того, DTS-HD High Resolution Audio соответствует максимальной частоте дискретизации 96 кГц и имеет максимум 7.1 каналов. Формат DTS-HD Master Audio имеет максимальную скорость передачи 24,5 Мб/сек и использует сжатие без потерь (Lossless), кроме того, DTS-HD Master Audio соответствует максимальной частоте дискретизации 192 кГц и имеет максимум 7.1 каналов.

■ DTS Neo:6

Данная технология преобразует 2-канальный аудиосигнал, записанный в стерефоническом режиме, в 7-канальный звук для воспроизведения. Существует два режима, которые можно выбрать в соответствии с источником воспроизведения или предпочтениями: CINEMA для фильмов, а MUSIC для стерео источников, таких как музыка.

■ HD Digital Cinema Sound

HD Digital Cinema Sound (HD-D.C.S.) - это новейшая и инновационная технология Sony в сфере домашних кинотеатров, использующая последние достижения в технологиях обработки акустического и цифрового сигнала. Она основана на данных точного измерения отклика в студии мастеринга. Благодаря технологии HD-D.C.S. теперь можно смотреть фильмы в формате Blu-ray и DVD в домашних условиях не только с высококачественным звуковым сопровождением, но и в лучшем звуковом окружении - именно так, как это было задумано звукорежиссером фильма в процессе мастеринга.

■ HDMI (High-Definition Multimedia Interface)

HDMI (High-Definition Multimedia Interface) представляет собой интерфейс, поддерживающий как видео, так и аудио при одном цифровом соединении, что позволяет наслаждаться высококачественным цифровым изображением и звуком. Технические условия HDMI поддерживают HDCP (High-bandwidth Digital Contents Protection), технологию защиты от несанкционированного копирования, которая встроена в технологию кодирования цифровых видео сигналов.

■ High Bitrate Audio

Относится к аудиоформатам с методом сжатия (DTS-HD Master Audio, Dolby TrueHD и т.п.), которые являются форматом с высокой скоростью передачи битов, записываемые в основном на Blu-ray disc, и т.п.

■ LFE (Low Frequency Effects)

Звуковые эффекты низких частот, которые выводятся из сабвуфера в Dolby Digital или DTS и т.п. Благодаря добавлению глубокого баса с частотой в диапазоне от 20 до 120 Гц звучание становится более мощным.

■ Neural-THX

Neural-THX[®] Surround выводит объемное звучание на следующий уровень. Эта новая революционная технология обеспечивает мощное окружение и дискретную четкость изображения объемного звучания в формате, полностью совместимом со стерео. Технология Neural-THX Surround уменьшает ширину полосы пропускания, необходимой для вещательных компаний для предоставления реальных, многоканальных презентаций с окружающим звуком, и обеспечивает 7.1-канальную поддержку для игр и фильмов. Раскрывая детали звучания, которые обычно утрачиваются при воспроизведении другими системами, слушатели смогут погрузиться в незабываемую атмосферу и оценить неувлимые детали фильмов, музыки или игр. Благодаря этой технологии, используемой дизайнерами звука во время создания контента, а также встроеной в устройства, предназначенные для воспроизведения, Neural-THX Surround обещает, что звук будет очень близок к оригинальному звучанию.

Для получения дополнительной информации посетите веб-сайт www.neuralsurround.com.

■ PCM (Pulse Code Modulation)

Метод преобразования аналогового аудио в цифровое аудио для более легкого использования цифрового звука.

■ x.v.Color (x.v.Colour)

x.v.Color (x.v.Colour) является более узнаваемым термином для стандарта xvYCC, предложенного Sony, и является торговой маркой Sony. xvYCC является международным стандартом цветового пространства в видео.

Данный стандарт может изображать более широкий диапазон цветов, чем диапазон, отображаемый стандартом вещания, который используется в настоящее время.

Меры предосторожности

Безопасность

При попадании какого-либо твердого предмета или жидкости внутрь корпуса следует отсоединить ресивер от сети и перед дальнейшей эксплуатацией проверить его у квалифицированного специалиста.

Источники питания

- Перед эксплуатацией ресивера необходимо удостовериться, что рабочее напряжение соответствует рабочему напряжению, используемому в Вашем регионе. Рабочее напряжение указано на табличке, расположенной на задней стороне ресивера.
- Устройство не отсоединяется от источника питания переменного тока (электрической сети) до тех пор, пока он подсоединен к стенной розетке, даже если само устройство будет выключено.
- Если Вы не собираетесь использовать ресивер в течение длительного времени, отключите его от электросети. Чтобы отсоединить сетевой шнур переменного тока, крепко возьмите штепсельную вилку и выньте ее; тянуть за шнур запрещается.
- Замену сетевого шнура переменного тока нужно осуществлять только в квалифицированной мастерской текущего ремонта.

Теплообразование

Несмотря на то, что во время работы ресивер нагревается, это не является неисправностью. При интенсивной эксплуатации данного ресивера в течение длительного времени температура верхней, боковой и нижней поверхностей корпуса значительно увеличивается. Во избежание получения ожогов не прикасайтесь к корпусу.

Расположение

- Для предотвращения теплообразования и увеличения срока службы ресивера установите его в месте с достаточной вентиляцией.
- Не следует размещать ресивер вблизи источников тепла или в местах, подверженных воздействию прямых солнечных лучей, чрезмерной пыли или механических ударов.
- Не следует размещать на корпусе какие-либо предметы, которые могут заблокировать вентиляционные отверстия или стать причиной возникновения неисправностей.
- Не следует размещать ресивер вблизи такого оборудования, как телевизор, видеомаягнитофон или кассетная дека. (Если ресивер используется в комбинации с телевизором, видеомаягнитофоном или кассетной декой и расположен слишком близко к этому оборудованию, возможно возникновение помех и ухудшение качества изображения. Особенно это характерно для использования комнатной антенны. Поэтому рекомендуется использовать наружную антенну.)
- Соблюдайте осторожность при размещении ресивера на поверхностях, обработанных особым образом (воском, маслом, политурой и т.п.), так как это может привести к появлению на них пятен или изменению цвета.

Эксплуатация

Перед подключением других компонентов выключите ресивер и отсоедините его от сети.

Чистка

Чистку корпуса, панели и органов управления необходимо осуществлять с помощью мягкой ткани, слегка смоченной в мягком моющем растворе. Не следует использовать какие бы то ни было абразивные подушечки, чистящие порошки или растворители, такие как спирт или бензин.

При возникновении вопросов или проблем, связанных с ресивером, проконсультируйтесь, пожалуйста, с ближайшим дилером Sony.

Поиск и устранение неисправностей

При возникновении любой из описанных далее проблем во время использования ресивера воспользуйтесь руководством по поиску и устранению неисправностей для ее разрешения. В случае если проблему решить не удастся, проконсультируйтесь с ближайшим дилером Sony.

Аудио

Отсутствие звука независимо от выбранного компонента или воспроизведения звука с очень низким уровнем громкости.

- Проверьте надежность подключения колонок и компонентов.
- Проверьте правильность подключения шнуров всех колонок.
- Убедитесь, что ресивер и все компоненты включены.
- Убедитесь, что регулятор громкости MASTER VOLUME не установлен на VOL $-\infty$ dB. Попробуйте установить его на примерное значение VOL $-40,0$ dB.
- Убедитесь, что SPEAKERS (OFF/A/B/A+B) не установлен в положение “OFF” (стр. 51).
- Нажмите кнопку MUTE на пульте дистанционного управления для отмены функции отключения звука.
- Убедитесь, что с помощью INPUT SELECTOR был выбран правильный компонент.
- Убедитесь, что наушники не подключены.
- Если возможно воспроизведение звука только с очень низким уровнем громкости, проверьте, не активирован ли режим NIGHT MODE (стр. 77).

- Включено защитное устройство ресивера. Выключите ресивер, устраните причину короткого замыкания и снова включите питание.

Отсутствие звука от определенного компонента.

- Проверьте правильность подключения компонента к предназначенным для него разъемам аудиовхода.
- Убедитесь, что шнур(ы), используемые для подключения, полностью вставлен(ы) в разъемы как на ресивере, так и на компоненте.

Отсутствие звука от одной из передних колонок.

- Подключите наушники к разъему PHONES и убедитесь, что звук выводится через наушники. Если через наушники выводится только один канал, возможно, компонент неправильно подключен к ресиверу. Убедитесь, что все шнур(ы) полностью вставлен(ы) в разъемы как на ресивере, так и на компоненте. Если через наушники выводятся оба канала, возможно, передняя колонка неправильно подключена к ресиверу. Проверьте подключение передней колонки, из которой не выводится звук.
- Убедитесь, что выполнено подключение обоих разъемов L или R к аналоговому компоненту, а не только к одному из этих разъемов: L или R. Используйте аудиoshнур (не прилагается).

Отсутствие звука от аналоговых 2-канальных источников.

- Убедитесь, что INPUT MODE установлен на “ANALOG” (стр. 111).

Отсутствие звука от цифровых источников (через входные разъемы COAXIAL или OPTICAL).

- убедитесь, что INPUT MODE не установлен на “ANALOG” (стр. 111).
- Убедитесь, что не используется “2ch Analog Direct”.
- Убедитесь, что выбранный разъем цифрового аудио выхода не назначен другим входам в “Input Assign” в меню Input (стр. 112).

Звук из левой и правой колонок не сбалансирован, или каналы подключены неверно.

- Проверьте правильность и надежность подключения колонок и компонентов.
- Отрегулируйте параметры уровня громкости с помощью меню настроек Speaker.

Слышно сильное гудение или шум.

- Проверьте надежность подключения колонок и компонентов.
- Убедитесь, что соединительные шнуры находятся на достаточном расстоянии от трансформатора или двигателя и минимум в 3 метрах (10 фчтов) от телевизора или осветительного прибора флюоресцентного света.
- Отодвиньте аудиокомпоненты подальше от телевизора.
- Убедитесь, что выполнено заземление выхода \perp SIGNAL GND (только при подключении проигрывателя).
- Штекеры и разъемы загрязнены. Протрите их тканью, слегка смоченной в спирте.

Звук не выводится или выводится с очень низким уровнем громкости через центральную колонку/ колонку объемного звука/заднюю колонку объемного звука.

- Выберите звуковое поле “HD-D.C.S.” (стр. 75).
- Отрегулируйте уровень громкости колонки (стр. 77).

Звук из задних колонок объемного звучания не выводится.

- На некоторых дисках нет знака Dolby Digital Surround EX, даже, несмотря на то, что упаковка имеет логотипы Dolby Digital Surround EX.

Звук из сабвуфера не выводится.

- Проверьте правильность и надежность подключения сабвуфера.
- Убедитесь, что колонка включена.
- Когда все колонки установлены на “LARGE” и “Neo:6 Cinema” или выбрано “Neo:6 Music”, звук из сабвуфера не выводится.

Невозможно достигнуть эффекта объемного звука.

- Убедитесь, что функция звукового поля включена (нажмите кнопку MOVIE или MUSIC).
- Звуковые поля не работают для сигналов с частотой дискретизации 88,2 кГц и выше.

Многоканальный звук Dolby Digital или DTS не воспроизводится.

- Убедитесь, что воспроизводимый диск DVD и т.п. записан в формате Dolby Digital или DTS.
- При подключении DVD-проигрывателя и т.п. к разъемам цифрового входа данного ресивера убедитесь, что настройка вывода цифрового аудио подключенного компонента действительна.

Запись не осуществляется.

- Проверьте правильность подключения компонентов. (стр. 24).
- Выберите компонент, использующийся в качестве источника, с помощью INPUT SELECTOR (стр. 60).

Индикатор MULTI CHANNEL DECODING не горит синим цветом.

- Убедитесь, что компонент, осуществляющий воспроизведение, подключен к цифровому разъёму, а вход на данном ресивере выбран правильно.
- Убедитесь, что источник входного сигнала воспроизводимого программного обеспечения соответствует многоканальному формату.
- Проверьте, установлен ли компонент, осуществляющий воспроизведение, на многоканальный звук.
- Убедитесь, что выбранный разъём цифрового аудио входа не назначен другим входам в “Input Assign” в меню Input (стр. 112).

Отсутствие звука от компонента, подключенного к адаптеру DIGITAL MEDIA PORT.

- Настройте уровень громкости ресивера.
- Адаптер DIGITAL MEDIA PORT и/или компонент подключен неправильно. Выключите ресивер, затем заново подключите адаптер DIGITAL MEDIA PORT и/или компонент.
- Проверьте адаптер DIGITAL MEDIA PORT и/или устройство компонента и убедитесь, что он совместим с данным ресивером.

Видео

Отсутствие изображения или нечеткое изображение на экране телевизора.

- Выберите соответствующий вход на ресивере (стр. 60).
- Установите телевизор на соответствующий режим входа.
- Отодвиньте аудиокомпоненты подальше от телевизора.
- Правильно назначьте вход видео.
- Входной сигнал должен быть таким же, как и входной сигнал при преобразовании с помощью данного ресивера входного сигнала с повышением частоты (стр. 39).

Изображение COMPONENT VIDEO OUT искажено.

- Входные видеосигналы, не являющиеся компонентными сигналами 480p, не принимаются, когда сигналы выводятся через разъём VIDEO. Входные компонентные видеосигналы 480i.
- Когда выводится компонентные входные сигналы, которые не являются сигналами 480p, используйте разъём COMPONENT VIDEO MONITOR OUT и установите “Resolution” на “DIRECT”.

Запись не осуществляется.

- Проверьте правильность подключения компонентов. (стр. 30).
- Выберите компонент, использующийся в качестве источника, с помощью INPUT SELECTOR (стр. 60).

Индикация GUI не появляется на экране телевизора.

- Нажмите несколько раз GUI MODE, чтобы выбрать “GUI ON”. Нажмите кнопку MENU, если меню GUI не появляется на экране телевизора.
- Проверьте правильность подключения телевизора.

HDMI

Входящий на разъем HDMI сигнал от источника звука не выводится из ресивера или колонки телевизора.

- Проверьте HDMI соединение (стр. 91).
- Прослушивание диска Super Audio CD с DSD-сигналами при подключении HDMI невозможно.
- В зависимости от компонента, осуществляющего воспроизведение, возможно, потребуется его установить. Ознакомьтесь с инструкциями по эксплуатации, прилагаемыми к каждому компоненту.
- При просмотре изображений или прослушивании звука во время передачи изображения с разрешением 1080p или Deep Color (Deep Colour) убедитесь, что используется соединительный кабель для разъема HDMI, соответствующий высокой скорости (HDMI-кабель версии 1.3a, категории 2).

Поступающее на разъем HDMI изображение не выводится на телевизор.

- Проверьте HDMI соединение (стр. 91).
- В зависимости от компонента, осуществляющего воспроизведение, возможно, потребуется его установить. Ознакомьтесь с инструкциями по эксплуатации, прилагаемыми к каждому компоненту.
- При просмотре изображений или прослушивании звука во время передачи изображения с разрешением 1080p или Deep Color (Deep Colour) убедитесь, что используется соединительный кабель для разъема HDMI, соответствующий высокой скорости (HDMI-кабель версии 1.3a, категории 2).

Функция Контроль по HDMI не работает.

- Проверьте HDMI соединение (стр. 91).
- Убедитесь, что “Control for HDMI” в меню настроек HDMI установлено на “ON”.
- Убедитесь, что подключенный компонент совместим с функцией Контроль по HDMI.
- Проверьте настройки функции Контроль по HDMI подключенного компонента. Ознакомьтесь с инструкциями по эксплуатации подключенного компонента.
- При изменении соединения HDMI подсоедините/отсоедините сетевой шнур переменного тока или в случае перерыва в подаче энергии повторите действия, указанные в разделе “Подготовка функции Контроль по HDMI” (стр. 92).

При использовании функции системного управления аудио звук из ресивера и колонки телевизора не выводится.

- Убедитесь, что телевизор совместим с функцией системного управления аудио.
- Если телевизор не оснащен функцией системного управления аудио, установите настройку “Audio Out” в меню настроек HDMI на
 - “TV+AMP” при желании прослушивать звук через колонку телевизора и ресивер.
 - “AMP” при желании прослушивать звук через ресивер.
- При подключении ресивера к видеокomпоненту (проектор и т. п.) звук из ресивера может не выводиться. В данном случае выберите “AMP”.
- Если прослушивание звука компонента, подключенного к ресиверу, невозможно
 - Измените вход ресивера на HDMI, если хотите просматривать программу на компоненте, подключенном к ресиверу через HDMI соединение.
 - При желании просматривать телевизионное вещание измените канал телевизора.
 - При желании просматривать программу на компоненте, подключенном к телевизору, выберите компонент или входной сигнал, который Вы хотите просматривать. Подробнее об этой операции смотрите в инструкциях по эксплуатации телевизора.

- При включенной функции Контроль по HDMI управление подключенным компонентом с помощью пульта дистанционного управления телевизором невозможно.
 - В зависимости от модели подключенного компонента и телевизора может потребоваться настроить компонент и телевизор. Ознакомьтесь с инструкциями по эксплуатации, прилагаемыми к каждому компоненту и телевизору.
 - Смените вход ресивера на вход HDMI, подключенный к компоненту.

Устройство дистанционного управления телевизором не может использоваться для управления подключенным компонентом, когда используется функция Контроль по HDMI.

- Смените вход ресивера на вход HDMI, подключенный к компоненту.

Тюнер

Низкое качество приема в диапазоне FM.

- Воспользуйтесь коаксиальным кабелем 75-Ом (не прилагается) для подключения ресивера к внешней антенне, как указано ниже. При подключении ресивера к наружной антенне обязательно выполните заземление, чтобы обеспечить ее защиту от грозового заряда. Для предотвращения взрыва газа не следует подсоединять провод заземления к газовой трубе.

Наружная антенна FM

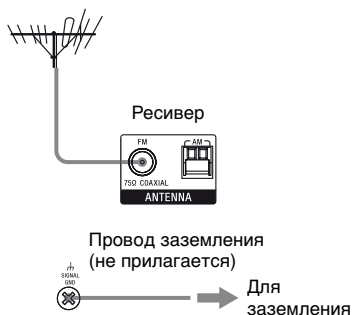

Не удается выполнить настройку на станции.

- Проверьте надежность подключения антенн. Отрегулируйте антенны. При необходимости подключите внешнюю антенну.
- Во избежание приема помех антенна спутникового радио должна находиться подальше от шнуров колонок и сетевого шнура.
- Слишком слабый сигнал станций (при настройке с помощью функции автоматической настройки). Используйте прямую настройку.
- Убедитесь, что интервал настройки установлен правильно (при настройке на AM станции в режиме прямой настройки).
- Предварительная установка станций не выполнялась, или предварительно установленные станции были удалены (при настройке путем сканирования предварительно установленных станций). Выполните предварительную установку станций (стр. 86)
- Нажмите кнопку DISPLAY, чтобы на дисплее появилась индикация частоты.

RDS не работает.

- Убедитесь, что выполнена настройка на FM RDS станцию.
- Выберите FM станцию с более сильным сигналом.

Необходимая RDS информация не появляется.

- Обратитесь к радиостанции и выясните, предоставляет ли она данную услугу. Если да, возможно, услуга временно не доступна.

Пульт дистанционного управления

Пульт дистанционного управления не работает.

- Направьте пульт дистанционного управления на датчик приема сигналов дистанционного управления на ресивере.
 - Удалите все препятствия, находящиеся между пультом дистанционного управления и ресивером.
 - Если батарейки в пульте дистанционного управления разрядились, замените их на новые.
 - Убедитесь, что командный режим ресивера совпадает с командным режимом пульта дистанционного управления. При различных командных режимах ресивера и пульта дистанционного управления использование пульта дистанционного управления для управления ресивером невозможно. (стр. 45).
 - Убедитесь, что на пульте дистанционного управления выбран правильный вход.
 - При управлении запрограммированным компонентом не-Sony пульт дистанционного управления может работать неправильно в зависимости от модели и изготовителя компонента.
-

Сообщения об ошибках

При возникновении неисправности на дисплее отображается сообщение. По этому сообщению можно проверить состояние системы. Для устранения проблемы смотрите следующую таблицу. В случае если проблему решить не удастся, проконсультируйтесь с ближайшим дилером Sony.

ПРОТЕСТОР

Из колонок выводится нерегулярный ток или верхняя панель ресивера чем-то накрыта. Через несколько секунд ресивер автоматически выключится. Проверьте подключение колонок и снова включите питание.

Подробнее о других сообщениях смотрите раздел “Список сообщений, появляющихся после измерения автоматической калибровки” (стр. 58) и “Список сообщений DIGITAL MEDIA PORT” (стр. 109).

Ссылки на разделы, содержащие информацию об очистке памяти ресивера

| Удалить | Смотрите |
|-----------------------------------|-----------------|
| Все настройки, введенные в память | стр. 43 |
| Настроенные звуковые поля | стр. 76 |

Технические характеристики

Секция усилителя

Выходная мощность

Номинальная выходная мощность в режиме стерео¹⁾

(8 Ом 20 Гц – 20 кГц, Суммарный коэффициент нелинейных искажений 0,09%):

100 Вт + 100 Вт

Исходная выходная мощность в режиме стерео

(4 Ом 20 Гц – 20 кГц, Суммарный коэффициент нелинейных искажений 0,15%):

85 Вт + 85 Вт

Исходная выходная мощность (8 Ом 1 кГц, Суммарный коэффициент нелинейных искажений 0,7%):

FRONT²⁾: 110 Вт + 110 Вт

CENTER²⁾: 110 Вт

SURROUND²⁾: 110 Вт + 110 Вт

SURROUND BACK²⁾:

110 Вт + 110 Вт

Исходная выходная мощность (4 Ом 1 кГц, Суммарный коэффициент нелинейных искажений 0,7%):

FRONT²⁾: 100 Вт + 100 Вт

CENTER²⁾: 100 Вт

SURROUND²⁾: 100 Вт + 100 Вт

SURROUND BACK²⁾:

100 Вт + 100 Вт

¹⁾В зависимости от настроек звукового поля и источника вывод звука может отсутствовать.

²⁾Измерено в следующих условиях:
Требования по питанию: 230 В переменного тока, 50 Гц

Частотная характеристика

PHONO Кривая выравнивания RIAA
± 0,5 дБ

Аналоговый 10 Гц – 100 кГц,
± 3 дБ (при отключенном звуковом поле и эквалайзере)

Вход

PHONO Чувствительность:
2,5 мВ

Импеданс: 50 кОм
Отношение сигнал/шум³⁾: 90 дБ
(А, 20 кГц LPF)⁴⁾

Аналоговый Чувствительность:
150 мВ/50 кОм
Отношение сигнал/шум³⁾: 100 дБ
(А, 20 кГц LPF)⁴⁾

Цифровой (Коаксиальный)
Импеданс: 75 Ом
Отношение сигнал/шум: 96 дБ
(А, 20 кГц LPF)⁴⁾

Цифровой (Оптический)
Отношение сигнал/шум: 96 дБ
(А, 20 кГц LPF)⁴⁾

Выход (аналоговый)

AUDIO OUT Напряжение: 150 мВ/
1 кОм

SUBWOOFER Напряжение: 2 В/1 кОм

Эквалайзер

Уровни усиления
±10 дБ, с шагом 1 дБ

³⁾INPUT SHORT (при отключенном звуковым поле и эквалайзере).

⁴⁾Взвешенная сеть.

Секция FM тюнера

| | |
|-----------------------|---------------------------|
| Диапазон настройки | 87,5 – 108,0 МГц |
| Антенна | Проволочная антенна FM |
| Выходы антенны | 75 Ом, несбалансированный |
| Промежуточная частота | 10,7 МГц |

Секция AM тюнера

| | |
|-----------------------|---|
| Диапазон настройки | Шкала настройки с шагом 9 кГц 531 – 1602 кГц |
| Антенна | Рамочная антенна |
| Промежуточная частота | 450 кГц |

Секция видео

| | |
|------------------|---|
| Входы/Выходы | |
| Видео: | 1 Vp-p, 75 Ом |
| COMPONENT VIDEO: | Y: 1 Vp-p, 75 Ом R _B /C _B : 0,7 Vp-p, 75 Ом R _R /C _R : 0,7 Vp-p, 75 Ом 80 МГц Сквозной проход HD |

Видео HDMI

| | |
|------------------------------------|--------------------------|
| Вход/Выход (Блок повторителя HDMI) | |
| | 640 × 480p@60 Гц |
| | 720 × 480p@59,94/60 Гц |
| | 1280 × 720p@59,94/60 Гц |
| | 1920 × 1080i@59,94/60 Гц |
| | 1920 × 1080p@59,94/60 Гц |
| | 720 × 576p@50 Гц |
| | 1280 × 720p@50 Гц |
| | 1920 × 1080i@50 Гц |
| | 1920 × 1080p@50 Гц |
| | 1920 × 1080p@24 Гц |

Общая информация

| | |
|---|--|
| Требования по питанию | 230 В переменного тока, 50/60 Гц |
| Выходная мощность (DIGITAL MEDIA PORT) | DC OUT: 5 В, 0,7А MAX |
| Потребляемая мощность | 360 Вт |
| Потребляемая мощность (во время нахождения в режиме ожидания) | 0,9 Вт (если функции “Control for HDMI” и “Installer Mode” имеют значение “OFF”, а питание в зоне 2/зоне 3 выключено.) |
| Размеры (ширина/высота/глубина) (Приблиз.) | 430 x 157,5 x 388 мм включая выступающие детали и регуляторы |
| Вес (Приблиз.) | 12,6 кг |

Принадлежности, входящие в комплект

| | |
|---|--|
| Инструкция по эксплуатации (данное руководство) | |
| Руководство по быстрой установке (1) | |
| Список меню GUI (1) | |
| Микрофон-оптимизатор (ECM-AC2) (1) | |
| Проволочная антенна FM (1) | |
| Рамочная антенна AM (1) | |
| Сетевой шнур переменного тока (1) | |
| Многофункциональный пульт дистанционного управления (1) | |
| Обычный пульт дистанционного управления (1) | |
| Батарейки R6 (размер-AA) (4) | |

Конструкция и технические характеристики могут быть изменены без предварительного уведомления.

| |
|--|
| Галогенизированные антипирены не использовались при изготовлении данных штампованных монтажных плат. |
|--|

Алфавитный указатель

Численные значения

12V Trigger в зонах 101, 126
2-канальный 71
2ch Analog Direct 71
2ch Stereo Mode 71
4 Ω 50
5.1-канальный 19
7.1-канальный 19
8 Ω 50

А

Автокалибровка 52, 122, 127
Автоматическая синхронизация звука
при 24p-сигнале 68
Автонастройка 84, 130

В

Видеомагнитофон 38, 65
Включение/выключение питания в
зонах 101
Вход 60
Выбор звукового поля 69, 129
Выбор типа калибровки 56, 122, 128
Выход ≠ SIGNAL GND 29

Д

Дисплей 115

З

Запись 118

И

Изменение входного сигнала в зонах
101
Изменение дисплея 114
Импеданс колонки 50, 124
Индикатор MULTI CHANNEL
DECODING 63

К

Командный режим 45
Контроль по HDMI
подготовка 92
соединениям 91

М

Музыка 75

Н

Название входа 110
Настройка 84, 85, 86, 130
Настройки объемного звучания 124
Наушники (Настройки) 75

О

Образец колонки 80, 123
Отключение звука 61
Очистить
звуковое поле 76
память 43
пульт дистанционного управления
143

П

Подключение двухполосного усилителя
120
Подсоединения
антенн 42
аудиокомпонентов 24
видеокомпонентов 30
колонок 21
Положение (Автокалибровка) 59, 122
Прямая настройка 85, 130
Предварительно настроенные станции
86, 130
Преобразование с повышением
частоты 39
Приоритет декодирования 66, 125
Приставка для видеоигр 64
Пульт дистанционного управления
13–18, 44, 131–143

продолжение следует

Р

- Разрешение 67, 104, 125
- Разъёмы HDMI 11, 31
- Расстояние 79
- Регулировка уровня громкости в зонах 101
- Регулировка усиления (Низкие/Высокие частоты) 83
- Режим улучшенного объемного звучания 70

С

- Сброс настроек 43, 76
- Сервисный режим 126
- Сетевой клиент 107
- Сетевой шнур переменного тока 43
- Сообщения
 - Автокалибровка 58
 - об ошибках 156
 - DIGITAL MEDIA PORT 109

Т

- Таймер отключения 118
- Тестовый сигнал 80, 81, 122
- Тип эффекта 124
- Тюнер 84

У

- Уровень 78, 83
- Установка звукового поля 69

Ф

- Фазовое аудио 82, 122
- Фазовый шум 81, 122
- Фильм 75

Э

- Эквалайзер 83
- Экранная заставка 69

А

- A.F.D. (режим) 73
- A/V Sync 66, 125
- AM 84, 114, 130
- Audio (Настройки) 66, 125

В

- BI-AMP 82
- Blu-ray Disc-проигрыватель 32, 63

С

- CD-проигрыватель 25, 29, 62
- Crossover Freq 82

D

- D.Range Comp (Компрессор динамического диапазона) 82
- DCAC (Digital Cinema Auto Calibration) 52
- DIGITAL MEDIA PORT 12, 17, 25, 105
- Distance Unit 83, 124
- Dolby Digital EX 72
- DTS Neo:6 (Cinema, Music) 73
- Dual Mono 66, 125
- DVD-проигрыватель 32, 35, 63
- DVD-рекордер 38

Е

- Enhanced Setup 59
- EQ (Настройки) 83, 124
- EQ Curve 59

F

- FM 84, 114, 130
- FM Mode 85, 125

G

- GUI (Graphical User Interface) 23, 46

H

- HD-D.C.S. 75
- HDMI (Настройки) 67, 125

I

- Input Assign 112
- INPUT MODE 111
- INPUT SELECTOR 62, 63, 64, 65
- iPod 106, 107

L

LFE (Low Frequency Effect) 115

List Mode 109

M

Manual Setup 77, 78

MASTER VOLUME 9, 62, 63, 64, 65

N

Neural-THX 73

NIGHT MODE 77

O

One-Touch Play (Воспроизведение
одним касанием) 94

P

PHONES 10

PLII 73

PLIIX 73

PROTECTOR 156

Q

Quick Setup 54

R

RDS 87

S

Speaker (Настройки) 50, 82, 123

SPEAKERS (OFF/A/B/A+B) 10, 51

Super Audio CD-проигрыватель 25, 27,
29, 62

Sur Back Assign 82

System (Настройки) 126

System Audio Control (Системное
управление аудио) 94

System Power Off (Системное
отключение) 95

T

Tuner (Настройки) 125

V

Video (Настройки) 67, 125

Z

ZONE 2 82

ZONE 3 12



* 4 1 4 4 9 0 9 3 2 * (1)

Sony Corporation

<http://www.sony.net/>