

# *FM Stereo FM-AM Receiver*

---

Инструкция по эксплуатации

*STR-DB780*

## ПРЕДУПРЕЖДЕНИЕ

Во избежание пожара и поражения электрическим током нельзя подвергать аппарат воздействиям дождя и влаги.

Во избежание пожара нельзя закрывать вентиляционное отверстие аппарата газетой, скатертью, шторой и т.п. Также нельзя ставить зажженную свечу на аппарат.

Во избежание пожара и поражения электрическим током нельзя ставить вазу и др. посуду, наполненную водой, на аппарат.



Отработанные батарейки не следует выбрасывать, а отдавать их на обработку в качестве вредных отходов.

Нельзя установить аппарат в тесном месте, в том числе в книжном шкафу или углублении в стенке.

## О настоящей Инструкции

- Настоящая инструкция содержит описание ресивера модели STR-DB780. Проверьте соответствие этой модели указанной на вашем аппарате, в нижнем правом углу передней панели корпуса аппарата. В инструкции показаны рисунки и иллюстрации на примере модели с районным кодом U, если нет других оговорок. Все различия в операциях управления между разными кодами указаны ясно в тексте, например “Только для модели с районным кодом U”.
- В настоящей инструкции описаны органы управления, размещенные на аппарате. Вы можете аналогично пользоваться органами управления, расположенными на поставляемом с аппаратом пульте дистанционного управления, если они имеют одинаковые или подобные надписи, показанные на собственно аппарате. Более подробно о пользовании пультом ДУ:
  - для модели с районными кодами U, SA RM-PP506L: Смотреть отдельное руководство, прилагаемое к пульту ДУ.
  - для модели с другими районными кодами RM-U305C: См. стр. 53–56.

### О районных кодах

Районный код приобретенного вами аппарата показан на нижней части задней панели аппарата (См. Приведенный ниже рисунок.)

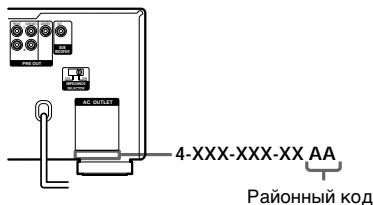

Все различия в операциях управления соответственно отдельным районным кодам, указаны ясно в тексте, например “Только для модели с районным кодом AA”.

Настоящий аппарат оснащен системами Dolby\* Digital и Pro Logic Surround и DTS\*\* Digital Surround.

\* Изготавливается по лицензии фирмы Dolby Laboratories.  
“Dolby”, “Pro Logic” и знак из двух букв D являются торговыми марками фирмы Dolby Laboratories.

\*\* “DTS” и “DTS Digital Surround” являются торговыми марками фирмы Digital Theater Systems, Inc.

# Оглавление

## Список кнопок управления с указанием справочных страниц

Основной блок ..... 6

## К эксплуатации аппарата

- 1: Проверка правильности подключения компонентов ..... 8
  - 1a: Подключение компонентов с цифровыми аудиовыходными гнездами ..... 10
  - 1b: Подключение компонентов с многоканальными выходными гнездами ..... 13
    - 1с: Подключение компонентов с одними аналоговыми аудиогнездами ..... 15
- 2: Подключение антенн ..... 17
- 3: Подключение громкоговорителей ..... 18
- 4: Подключение силового шнура переменного тока ..... 20
- 5: Настройка громкоговорителей .. 21
- 6: Регулировка уровня и баланса громкоговорителей (TEST TONE (Испытательный тональный сигнал)) ..... 23

## Операции на усилителе/тюнере

- Выбор компонента ..... 24
- Прослушивание многоканального звучания (MULTI CH DIRECT) ..... 24
- Прослушивание ЧМ/AM-радиопередач ..... 25
- Автоматическое запоминание ЧМ-станций (AUTOBETICAL)\*1 .... 26
- Предварительная установка радиостанций ..... 26
- Функция системы радиоинформации (RDS)\*1 .... 27
- Изменение индикации на дисплее ... 30
- Об индикациях на дисплее ..... 31

## Наслаждение окружающим звучанием

- Автоматическое декодирование входных аудиосигналов (Функция AUTO DECODING) ..... 33
- Использование только фронтальных колонок ..... 33
- Выбор звукового поля ..... 34
- Наслаждение звуком по системе Dolby Pro Logic II (Функция 2CH MODE) ..... 36

## Дополнительные регулировки и установки

- Переключение входного аудиорежима для цифровых компонентов (Функция INPUT MODE) ..... 37
- Дополнительная настройка звуковых полей ..... 37
- Регулировка эквалайзера ..... 39
- Дополнительные установки ..... 40

## Другие операции

- Присвоение названий предустановленным станциям и функциям ..... 47
- Применение таймер засыпания ... 47
- Запись ..... 48
- Система управления CONTROL A1 II ..... 49

---

## **Операции выполняемые с пульта RM-U305C\*2**

Перед использованием пульта ..	53
Кнопки дистанционного управления .....	53
Изменение заводской настройки кнопок функций .....	56

---

## **Дополнительная информация**

Меры предосторожности .....	57
Возможные неисправности и способы их устранения .....	57
Технические характеристики .....	60
Предметный указатель .....	63

\*1 Только для моделей с районным кодом CEL, CEK.

\*2 За исключением моделей с районным кодом U, CA.



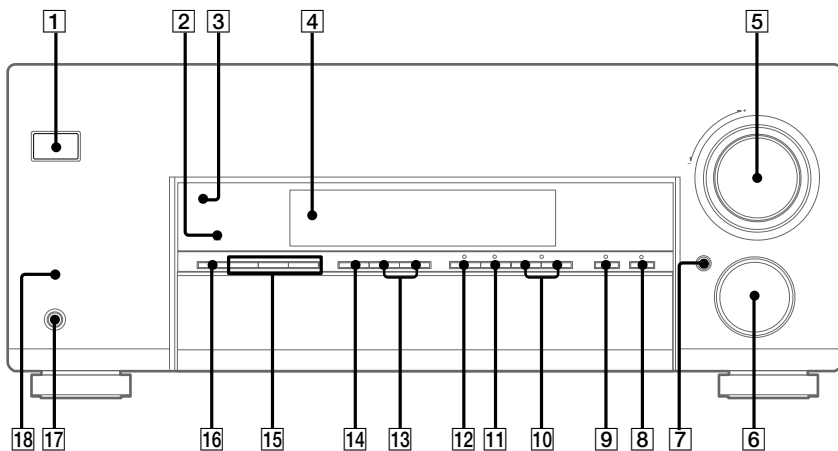

Открыть переднюю дверку

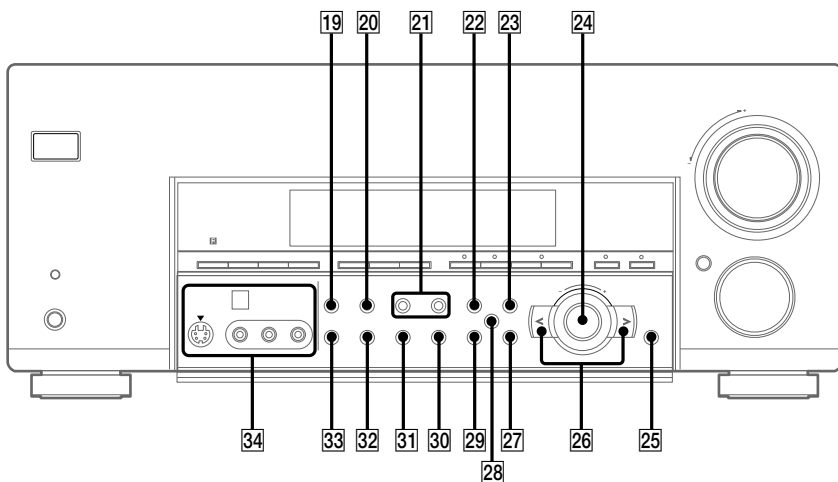

## **1: Проверка правильности подключения компонентов**

В пп.1а – 1с в странице 10 и последующих изложено, как подключить отдельные внешние компоненты к этому аппарату. Перед подключением компонентов следует посмотреть приведенные ниже “Подключение компонентов” для правильного подключения каждого компонента.

По окончании подключения всех внешних компонентов выполняют операции, приведенные в следующем п. “2: Подключение антенн” (стр. 17).

### **Подключение компонентов**

<b>Подключаемый компонент</b>	<b>Стр.</b>
<b>DVD/LD-плеер</b>	
с цифровым аудиовыходом*1	10–11
с многоканальным аудиовыходом*2	13–14
с одним аналоговым аудиовыходом*3	10–11
<b>ТВ монитор</b>	
с компонентным видеовыходом*4*5	11 или 14
с одним S-Видео или композитным видеовыходом	16
<b>Сателлитный тюнер</b>	
с цифровым аудиовыходом*1	10–11
с одним аналоговым аудиовыходом*3	10–11
<b>CD/Супер Audio CD-плеер</b>	
с цифровым аудиовыходом*1	12
с многоканальным аудиовыходом*2	13
с одним аналоговым аудиовыходом*3	15
<b>MD/Магнитофонная дека</b>	
с цифровым аудиовыходом*1	12
с одним аналоговым аудиовыходом*3	15
<b>Проигрыватель аналоговых дисков</b>	15
<b>Многоканальный декодер</b>	13
<b>Видеомагнитофон, видеокамера, видеоигра и др.</b>	16

\*1 Модель с соединителем DIGITAL OPTICAL OUTPUT или DIGITAL COAXIAL OUTPUT.

\*2 Модель с соединителями MULTI CH OUTPUT и др. Это соединение используется для вывода аудиосигналов, декодированных встроенным многоканальным декодером компонента через ресивер.

\*3 Модель оснащенная только гнездами AUDIO OUT L/R и др.

\*4 Модель с компонентными видео (Y, B-Y, R-Y) входными гнездами.

\*5 За исключением моделей с районным кодом CEL, CEK.

## Необходимые кабели

Схемы соединений компонентов, приведенные на следующих страницах инструкции, предусматривают применение показанных ниже соединительных кабелей (**A–H**) (не комплектующих).

### **A** Аудиокабель

Белый (левый)  
Красный (правый)



### **B** Аудио/Видеокабель

Желтый (Видео)  
Белый (Левый/аудио)  
Красный  
(Правый/аудио)



### **C** Видеокабель

Желтый



### **D** S-видеокабель



### **E** Оптический цифровой кабель



### **F** Коаксиальный цифровой кабель



### Примечания

- Перед выполнением каких-либо соединений выключите электропитание всех компонентов.
- Следует выполнить соединения надежно, чтобы не вызывать шумов и помех.
- При соединении аудио/видеокабелей надо подключить штекеры к гнездам одинаковой цветовой маркировки: желтый (видео) к желтому; белый (левый, аудио) к белому; красный (правый, аудио) к красному.
- При соединении оптических цифровых кабелей надо вставить штекеры прямо до щелчка.
- Не допускается загибание или петлеобразование оптических цифровых кабелей.

## В случае компонентов производства фирмы Sony, оснащенных гнездом CONTROL A1 II

См. “Система управления CONTROL A1 II” в стр. 49.

### **G** Монофонический аудиокабель

Черный



### Совет

Аудиокабель **A** разделяется на два монофонических аудиокабеля **G**.

### **H** Компонентный видеокабель

(За исключением моделей с районным кодом CEL, CEK)

Зеленый  
Синий  
Красный



# 1a: Подключение компонентов с цифровыми аудиовыходными гнездами

## Соединение DVD-плеера, LD-плеера или спутникового тюнера

Подробнее о необходимых кабелях (A–H) см. стр. 9.

### 1 Подключение к аудиогнездам.

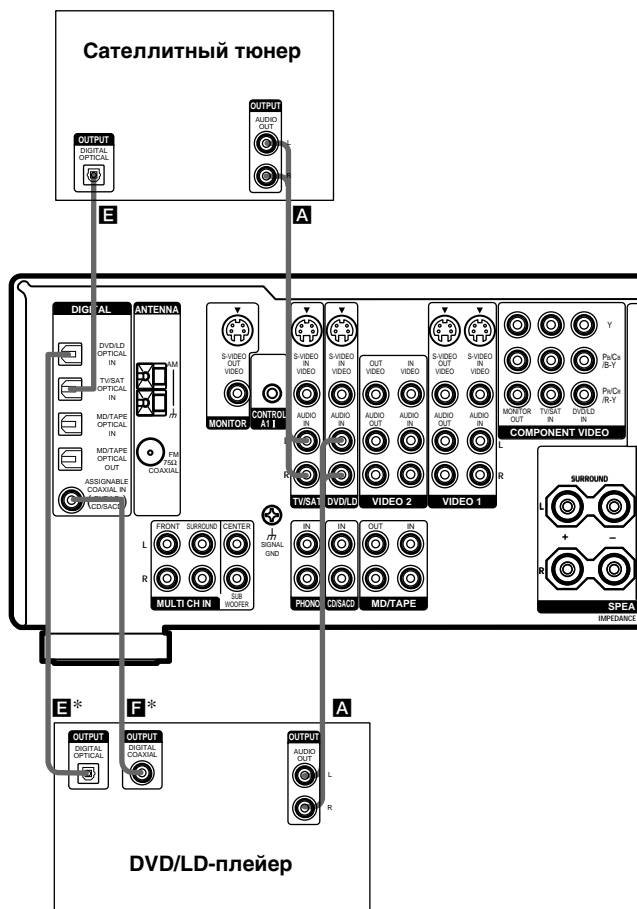

\* Подключить к одному из гнезд ASSIGNABLE COAXIAL IN (DVD/LD CD/SACD) и DVD/LD OPTICAL IN. Рекомендуется подключить предпочтительно к гнезду ASSIGNABLE COAXIAL IN (DVD/LD CD/SACD).

## 2 Подключение к видеогнездам.

(За исключением моделей с районным кодом CEL, CEK)

Ниже иллюстрировано, как соединить телевизор или спутниковый тюнер и DVD/LD-плеер с выходными гнездами COMPONENT VIDEO (Y, B-Y, R-Y). При соединении телевизора с видеовыходными гнездами компонента обеспечивается высшее качество изображений.

### Примечание

Настоящий ресивер не имеет возможность преобразования компонентных видеосигналов на S-видео- или стандартные видеосигналы (и наоборот).

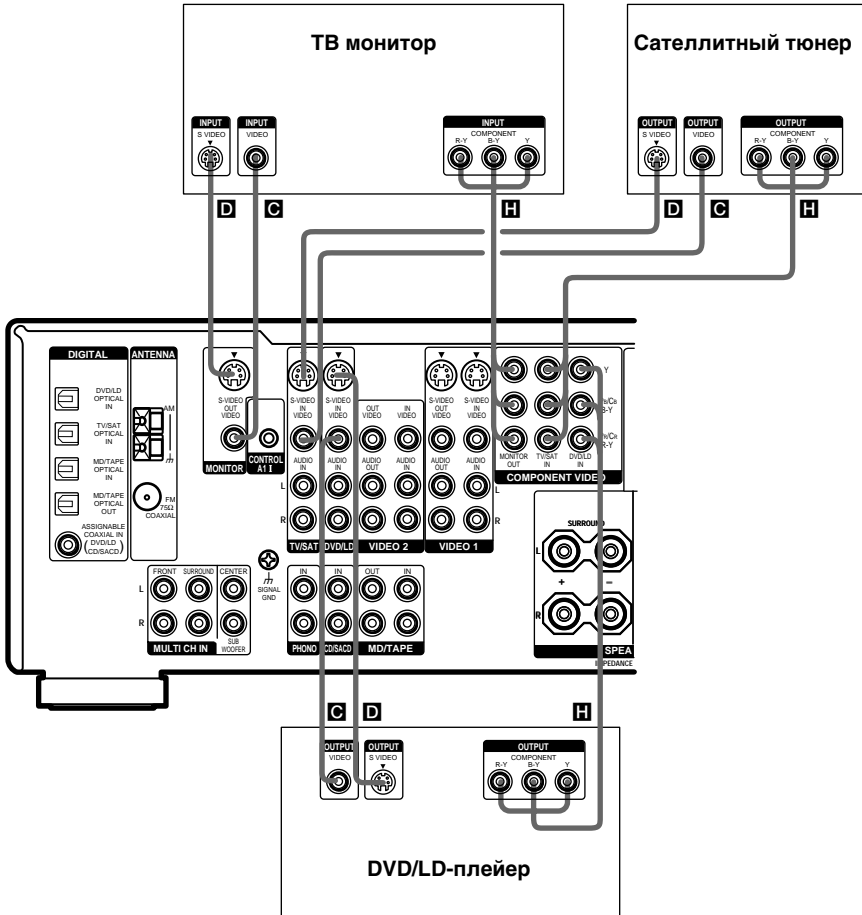

### Совет

В случае, если подключаемый компонент оснащен S-видеогнездами, можно подключить компонент к гнездам S-VIDEO на аппарате.

### Примечание

Звуковое сопровождение телевизора прослушивается при соединении аудиовыходных гнезд вашего телевизора с гнездами TV/SAT AUDIO IN этого аппарата. В этом случае не следует соединить видеовыходное гнездо телевизора с гнездом TV/SAT VIDEO IN аппарата. В случае подключения отдельного спутникового тюнера и др. аппаратуры необходимо соединить как аудио-, так и видеовыходные гнезда аппаратуры с аппаратом, как показано выше на рисунке.

## 1a: Подключение компонентов с цифровыми аудиовыходными гнездами (продолжение)

### Соединение CD/Супер Аудио CD-плеера и MD/Магнитофонной деки

Подробнее о необходимых кабелях (A–H) см. стр. 9.

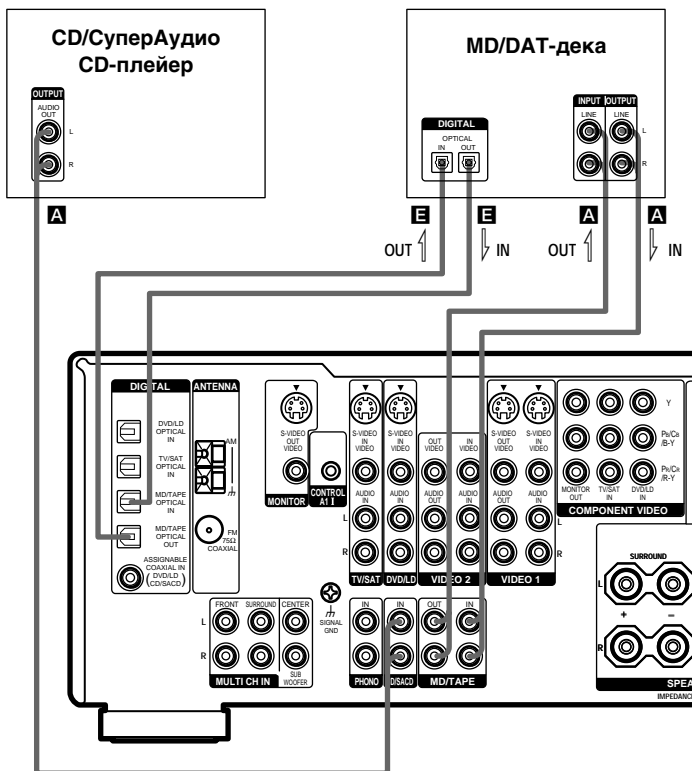

#### Советы

- Все цифровые аудиогнезда совместимы с частотами дискретизации 32 кГц, 44,1 кГц, 48 кГц и 96 кГц.
- LD-плеер с гнездом DOLBY DIGITAL RF OUT можно также подключить через радиочастотный демодулятор. (Гнездо DOLBY DIGITAL RF OUT на LD-плеере невозможно соединить прямо с цифровыми входными гнездами аппарата.) См. отдельное руководство к радиочастотному демодулятору RF.

#### Примечания

- Никакой звук не получается при проигрывании Супер Аудио CD-диска на CD-плеере, подключенном к гнезду ASSIGNABLE COAXIAL IN (DVD/LD CD/SACD) на аппарате. Надо при этом подключить плеер к аналоговым входным гнездам (гнездам CD/SACD IN). См. отдельное руководство к Супер Аудио CD-плееру.
- Не осуществляется запись с цифровых многоканальных сигналов окружающего звучания.

# 1b: Подключение компонентов с многоканальными выходными гнездами

## 1 Подключение к аудиогнездам.

Если DVD/LD- или CD/Супер Audio CD-плеер оснащен многоканальным декордером, можно подключить его к гнездам MULTI CH IN этого ресивера для получения звука от многоканального декордера подключенного компонента. При этом, многоканальные входные гнезда используются для подключения внешнего многоканального декодера.

Подробнее о необходимых кабелях (А-Н) см. стр. 9.

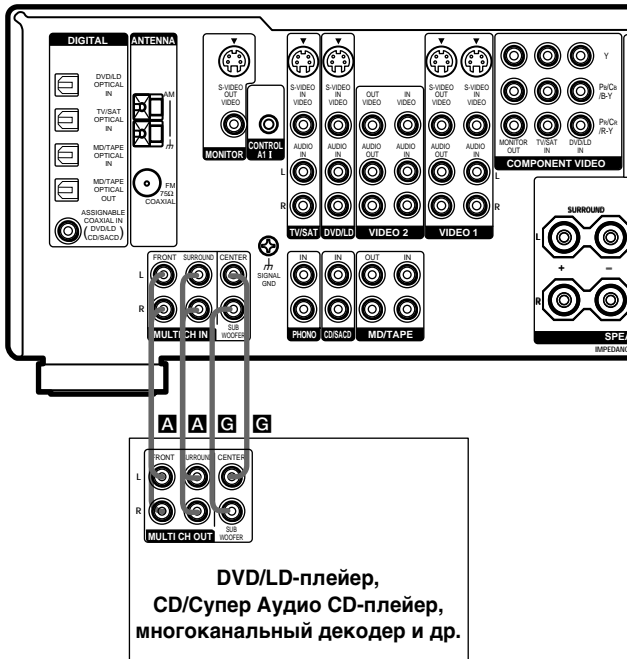

### Совет

Такое соединение позволяет воспользоваться программным обеспечением с многоканальными аудиосигналами, записанными в форматах кроме Dolby Digital, DTS и MPEG-2.

### Примечание

В случае подключения к гнездам MULTI CH IN необходимо отрегулировать уровень громкости громкоговорителей окружающего звучания и сабвуфера с помощью органов управления на подключенном компоненте.

продолжение следует

## 1b: Подключение компонентов с многоканальными выходными гнездами (продолжение)

### 2 Подключение к видеогнездам.

(За исключением моделей с районным кодом CEL, CEK)

Ниже иллюстрировано, как соединить DVD- или LD-плеер с выходными гнездами COMPONENT VIDEO (Y, B-Y, R-Y). При соединении телевизора с видеовыходными гнездами компонента обеспечивается высшее качество изображений.

#### Примечание

Настоящий ресивер не имеет возможность преобразования компонентных видеосигналов на S-видео- или стандартные видеосигналы (и наоборот).

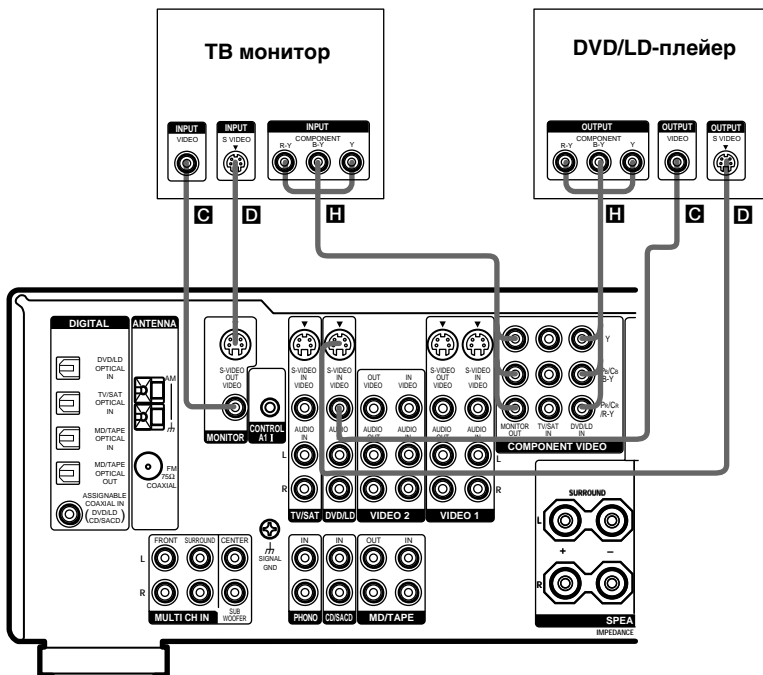

#### Совет

В случае, если подключаемый компонент оснащен S-видеогнездами, можно подключить компонент к гнездам S-VIDEO на аппарате.

#### Примечание

Звуковое сопровождение телевизора прослушивается при соединении аудиовыходных гнезд вашего телевизора с гнездами TV/SAT AUDIO IN этого аппарата. В этом случае не следует соединить видеовыходное гнездо телевизора с гнездом TV/SAT VIDEO IN аппарата. В случае подключения отдельного спутникового тюнера и др. аппаратуры необходимо соединить как аудио-, так и видеовыходные гнезда аппаратуры с аппаратом, как показано выше на рисунке.

# 1с: Подключение компонентов с одними аналоговыми аудиогнездами

## Соединение аудиокомпонентов

Подробнее о необходимых кабелях (A-H) см. стр. 9.

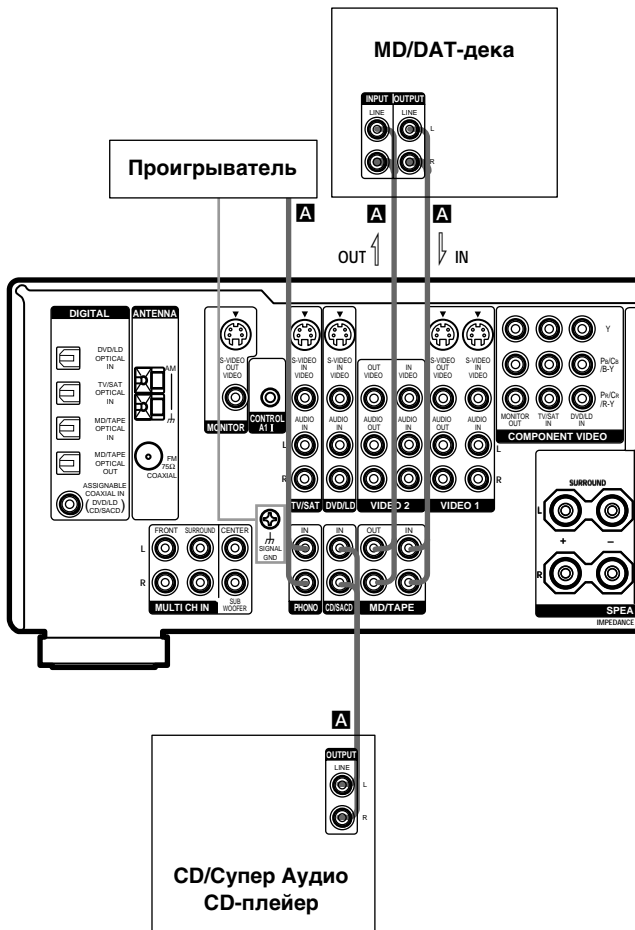

### Примечание

При наличии заземляющего провода проигрывателя присоедините провод к клемме SIGNAL GND.

продолжение следует

## 1с: Подключение компонентов с одними аналоговыми аудиогнездами (продолжение)

### Соединение видеокomпонентов

При подключении телевизора к гнездам MONITOR можно просмoтpeть изображения от выбранных входных сигналов (функций) (стр. 24).

Пoдpoбнее o необходимых кабелях (A–H) см. стр. 9.

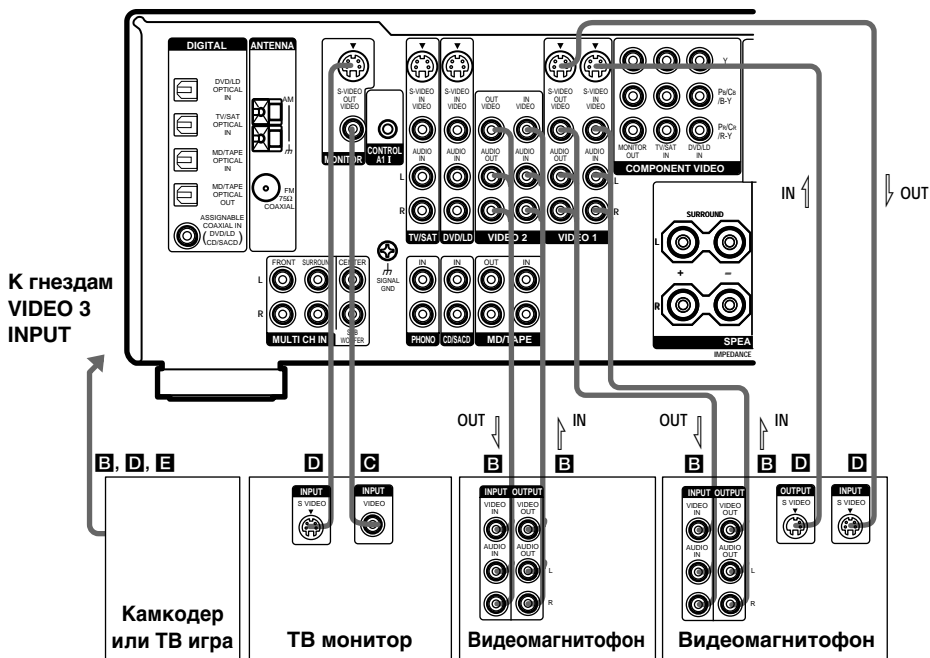

#### Совет

В случае, если подключаемый компонент оснащен S-видеогнездами, можно подключить компонент к гнездам S-VIDEO на аппарате.

#### Примечание

Звуковое сопровождение телевизора прослушивается при соединении аудиовыходных гнезд вашего телевизора с гнездами TV/SAT AUDIO IN этого аппарата. В этом случае не следует соединить видеовыходное гнездо телевизора с гнездом TV/SAT VIDEO IN аппарата. В случае подключения отдельного спутникового тюнера и др. аппаратуры необходимо соединить как аудио-, так и видеовыходные гнезда аппаратуры с аппаратом, как показано выше на рисунке.

## 2: Подключение антенн

К аппарату присоединяют поставляемые с собственно аппаратом рамочную AM и проволочную ЧМ антенны.

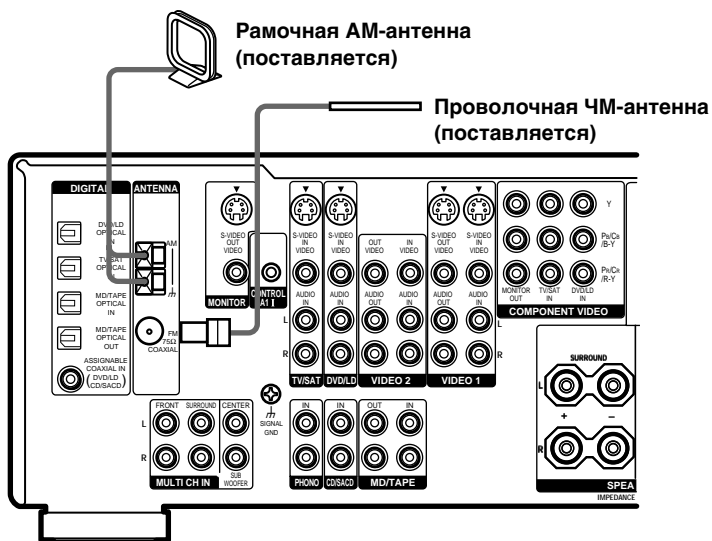

### Примечания

- Во избежание шумов и помех рекомендуется разместить рамочную AM-антенну вдали от ресивера и др. компонентов.
- Проволочную ЧМ-антенну следует растянуть полностью до отказа.
- После присоединения проволочной ЧМ-антенны надо поддерживать ее возможно горизонтальной.
- Для заземления ресивера не следует использовать клемму  $\perp$  SIGNAL GND.

### 3: Подключение громкоговорителей

К этому аппарату следует подключить громкоговорители. Аппарат позволяет подключить к себе 5,1 каналную акустическую систему.

Для обеспечения полного, подобного эффекту присутствия в театре, многоканального эффекта окружающего звучания используют пять громкоговорителей (два передних, центральный и два динамика окружающего звучания) и сабвуфер (5,1 канал).

#### Пример конфигурации 5,1 каналной громкоговорительной системы



#### Совет

Поскольку активный сабвуфер не создает высоконаправленных сигналов, можно разместить их в любых желаемых позициях.

#### Импеданс громкоговорителей

Для обеспечения возможно лучшего многоканального окружающего звучания следует подключить громкоговорители с номинальным импедансом в 8 Ом или выше к клеммам FRONT, CENTER, и SURROUND, и установить IMPEDANCE SELECTOR на "8 Ω". Рекомендуется руководствоваться Инструкцией по эксплуатации громкоговорителей, если не определен импеданс отдельных громкоговорителей. (Данная информация чаще дается с задней стороны громкоговорителей.)

При этом, можно подключить громкоговорители с номинальным импедансом в пределах от 4 до 8 Ом к любым всем клеммам громкоговорителей. Однако, следует установить переключатель IMPEDANCE SELECTOR на "4 Ω" даже при подключении любого, одного громкоговорителя с номинальным импедансом в диапазоне от 4 до 8 Ом.

#### Примечание

Электропитание следует выключить перед приступлением к управлению переключателем IMPEDANCE SELECTOR.

## Необходимые кабели

### A Громкоговорительные кабели (не поставляются)



### B Монофонический аудиокабель (не поставляется)

Черный

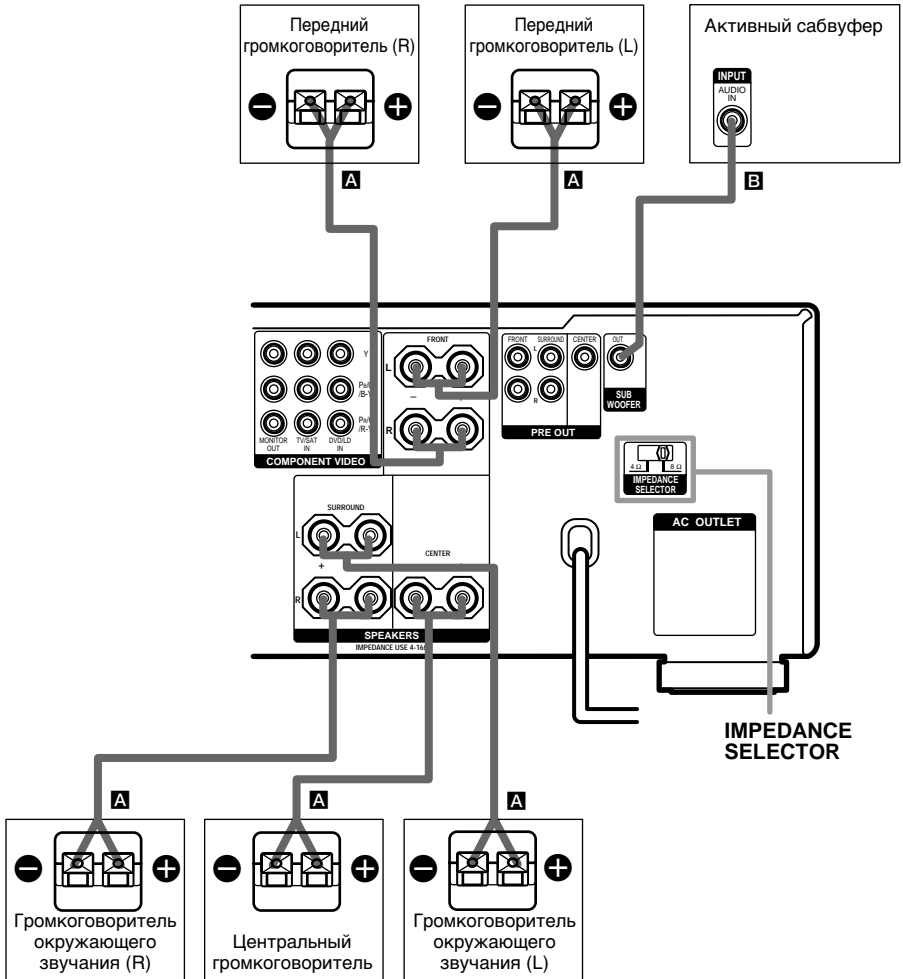

## 4: Подключение силового шнура переменного тока

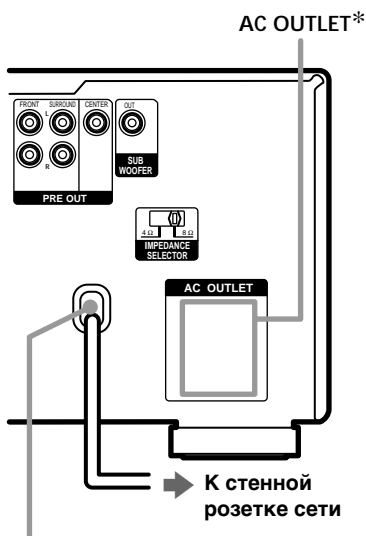

Силовой шнур пер.тока

\* Только для моделей с районным кодом U, CA, SP, TW.

Конфигурация, форма и количество выходов переменного тока варьируются в зависимости от модели и страны, в которую ресивер отгружается.

### Примечания

- Гнездо(-а) AC OUTLET с тыльной стороны ресивера выполнено(-ы) переключаемого типа, позволяющего подать питание на подключенный компонент только при включенном состоянии ресивера.
- Убедитесь, что общая потребляемая мощность компонента(-ов), подключенного(-ых) к гнезду(-ам) AC OUTLET, не превышает величину, указанную на задней панели корпуса ресивера. Строго запрещается подключать к гнезду(-ам) высокомошные электробытовые приборы, такие как электроутюг, вентилятор или телевизор. Несоблюдение этого указания может вызывать неисправности в работе ресивера.

## Операции первоначальной настройки

Перед первым включением ресивера необходимо инициализировать ресивер, выполняя приведенные ниже операции. Эти операции выполняют также для возврата уставок, сделанных вами к заводской настройке.

- 1 Нажать кнопку I/⏻ для выключения ресивера.
- 2 Удерживать кнопку I/⏻ в течение 5 секунд.

Индикация “INITIAL” появляется на экране дисплея.

Приведенные ниже параметры возвращаются в заводскую настройку.

- Все уставки в меню SET UP, CUSTOMIZE, SURROUND, LEVEL, и EQ.
- Звуковое поле, запомненное для каждой функции и предустановленной станции.
- Все предустановленные станции.
- Все индексные названия для функций и предустановленных станций.

## 5: Настройка громкоговорителей

Пользуясь меню SET UP, устанавливаются типы и размеры громкоговорителей, подключенных к ресиверу.

1 Нажать кнопку I/⏻ для включения ресивера.

2 Нажать кнопку SET UP.

3 Нажимая кнопки перемещения курсора (< или >), выбрать громкоговоритель. Подробнее см. “Задание параметров громкоговорителей”.

### Примечание

Некоторые параметры громкоговорителей показываются пониженной яркостью. Это указывает на то, что параметры переименованы автоматически из-за других громкоговорительных параметров. Показанные пониженной яркостью параметры могут быть регулируемыми или нерегулируемыми.

4 Поворачивая контроллер Jog dial, выбрать нужный параметр.

5 Повторять операции пп. 3 и 4 до тех пор, пока не завершится задание следующих всех параметров.

## Задание параметров громкоговорителей

Первоначально заданные параметры подчеркнуты в тексте.

### ■ FRONT (FRONT)

(Размер фронтальных громкоговорителей)

- LARGE (большого размера)

В случае, если подключены громкоговорители большого размера, позволяющие эффективно воспроизводить низкочастотный звук, рекомендуется выбрать “LARGE”. Обычно следует выбрать “LARGE”.

- SMALL (малого размера)

В случае, если звучание искажается или вы чувствуете недостаточным эффект окружающего звучания в режиме многоканального окружающего звучания, рекомендуется выбрать “SMALL” для активации схемы перенаправления низких звуковых частот и вывода низких частот фронтального звукового канала от сабвуфера. При настройке фронтальных громкоговорителей на “SMALL”, громкоговорители центральный, окружающего звучания и заднего окружающего звучания также настроются автоматически на “SMALL” (если заранее выбран “NO”).

### ■ CENTER (CENTER)

(Размер центрального громкоговорителя)

- LARGE (большого размера)

В случае, если подключен громкоговоритель большого размера, позволяющий эффективно воспроизводить низкочастотный звук, рекомендуется выбрать “LARGE”. Обычно следует выбрать “LARGE”.

Однако, если фронтальные громкоговорители настроены на “SMALL”, центральный громкоговоритель не может быть установлен на “LARGE”.

- SMALL (малого размера)

В случае, если звучание искажается или вы чувствуете недостаточным эффект окружающего звучания в режиме многоканального окружающего звучания, рекомендуется выбрать “SMALL” для активации схемы перенаправления низких звуковых частот и вывода низких частот центрального звукового канала от фронтальных громкоговорителей (при выборе “LARGE”) или сабвуфера.

- NO (Нет)

В случае, если центральный громкоговоритель не подключен, рекомендуется выбрать “NO”. Звук центрального звукового канала выводится от фронтальных громкоговорителей.

продолжение следует

## 5: Настройка громкоговорителей (продолжение)

### ■ SURROUND ( )

(Размер громкоговорителя окружающего звучания)

- **LARGE** (большого размера)  
В случае, если подключены громкоговорители большого размера, позволяющие эффективно воспроизводить низкочастотный звук, рекомендуется выбрать “LARGE”. Обычно следует выбрать “LARGE”. Однако, если фронтальные громкоговорители настроены на “SMALL”, громкоговорители окружающего звучания не могут быть установлены на “LARGE”.
- **SMALL** (малого размера)  
В случае, если звучание искажается или вы чувствуете недостаточным эффект окружающего звучания в режиме многоканального окружающего звучания, рекомендуется выбрать “SMALL” для активации схемы перенаправления низких звуковых частот и вывода низких частот канала окружающего звучания от сабвуфера или др. громкоговорителей “LARGE”.
- **NO** (Нет)  
В случае, если громкоговорители окружающего звучания не подключены, рекомендуется выбрать “NO”.

#### Совет

С выбором LARGE или SMALL для каждого громкоговорителя встроенный звукопроцессор позволяет отключить низкочастотные звуковые сигналы от данного акустического канала. При отключении низкочастотного звука от канала, от схемы перенаправления низких частот подаются соответствующие низкие частоты на сабвуфер или др. громкоговорители, установленные на “LARGE”.

Однако, поскольку низкочастотный звук имеет определенную направленность, рекомендуется, по возможности, не отсекал низкие звукочастоты. Поэтому, даже при выборе громкоговорителей малого размера можно установить их на “LARGE”, если вы хотите получить низкочастотный звук от данных громкоговорителей. А, наоборот, при выборе громкоговорителей большого размера, с предпочтением не выводить низкие частоты от данных громкоговорителей, следует установить их на “SMALL”. Если общий уровень звука составляет ниже предпочтительного значения, рекомендуется установить все громкоговорители на “LARGE”. При недостатке низкочастотного звука можно использовать эквалайзер для усиления уровня низких звукочастот. Для регулировки эквалайзера см. стр. 39.

### ■ SUB WOOFER ( ) (Выбор сабвуфера)

- **YES** (Да)  
В случае, если сабвуфер подключен, рекомендуется выбрать “YES”.
- **NO** (Нет)  
В случае, если сабвуфер не подключен, рекомендуется выбрать “NO”. Это позволяет активировать схему перенаправления низких частот и выводить сигналы LFE от других громкоговорителей.

#### Совет

Для полного использования преимуществ схемы перенаправления низких частот Dolby Digital рекомендуется принять возможно выше частоты отсеки у сабвуфера.

### Для дополнительной настройки громкоговорителей

С применением меню CUSTOMIZE устанавливаются “MENU” на “MENU EXP.”. С этим представляется возможным выполнить дополнительную настройку, включая регулировку расстояния и высоты громкоговорителей.

Подробнее о “MENU” см. стр. 40, а о способах задания параметров см. стр. 41.

## 6: Регулировка уровня и баланса громкоговорителей

### **(TEST TONE (Испытательный тональный сигнал))**

Уровень громкости и баланс громкоговорителей регулируются с прослушиванием испытательного тонального сигнала в месте слушателя, с помощью пульта дистанционного управления.

#### **Совет**

Для регулировки используется предусмотренный в ресивере испытательный тональный сигнал частотой, центрированной на 800 Гц.

- 1 Нажать кнопку I/⏻ на пульте дистанционного управления для включения ресивера.**
- 2 Нажать кнопку TEST TONE на пульте дистанционного управления.**  
Индикация “T.TONE” появляется на экране дисплея и испытательный тональный сигнал слышится последовательно из каждого громкоговорителя.
- 3 Отрегулировать уровень громкости и баланса громкоговорителей с применением меню LEVEL так, чтобы из каждого громкоговорителя издавался испытательный тональный сигнал с одинаковой громкостью.**

#### **Советы**

- Уровень громкости всех громкоговорителей можно отрегулировать одновременно, нажимая кнопку MASTER VOL +/- на пульте дистанционного управления или поворачивая ручку регулятора громкости MASTER VOLUME на ресивере.
- Поворотный контроллер Jog dial на ресивере можно использовать только для этой регулировки.

- 4 Нажать кнопку TEST TONE на пульте дистанционного управления.**  
При этом отключается испытательный тональный сигнал.

## Выбор компонента

- 1 **Поворачивая ручку FUNCTION, выбрать нужную функцию.**  
 Выбранная функция показывается на экране дисплея.

Выбираемый компонент	Дисплей
Кассетный видеомагнитофон	VIDEO 1 или VIDEO 2
Камкодер или видеоигра	VIDEO 3
DVD -или LD-плеер	DVD/LD
Сателлитный тюнер	TV/SAT
Кассетная дека	MD/TAPE
CD- или Супер Audio CD-плеер	CD/SACD
Встроенный тюнер	TUNER
Проигрыватель	PHONO

- 2 **Включив компонент, начать воспроизведение.**  
 При выборе компонента, подключенного также к телевизору (например видеомагнитофона или DVD-плеера), следует включить телевизор и настроить входные видеосигналы телевизора соответственно выбранному компоненту.  
 При подключении телевизора к гнезду MONITOR ресивера показывается видео от выбранной функции на экране телевизора.

- 3 **Поворачивая ручку MASTER VOLUME, отрегулировать громкость.**

### Для приглушения звука

Нажать кнопку MUTING на пульте дистанционного управления.

### Для отключения акустической системы

Нажать кнопку SPEAKERS ON/OFF на передней панели аппарата.

## Прослушивание многоканального звучания

### (MULTI CH DIRECT)

Многоканальный звук можно слушать непосредственно от компонентов, подключенных к гнездам MULTI CH IN. Эта функция позволяет обеспечить высокое качество звука от аналоговых звукоисточников, таких как DVD- или Супер Audio CD-плеера.

Эффекты окружающего звучания не получается при выборе этой функции.

### Нажать кнопку MULTI CH DIRECT для выбора многоканального аудиоисточника.

Выборанный аудиоисточник выводится на слушание.

### Примечание

Эта функция отменяется в том случае, когда переключается функция (стр. 24) и нажимается кнопка MULTI CH DIRECT снова.

# Прослушивание ЧМ/ АМ-радиопередач

ЧМ- или АМ-радиопрограммы прослушиваются через тюнер, встроенный в ресивер. Перед приемом радиостанций следует убедиться, правильно ли присоединяются ЧМ- и АМ-антенны к аппарату (стр. 17).

## Совет

Шкала прямой настройки аппарата варьируется в зависимости от районного кода аппарата, как показано ниже в таблице. Подробнее о районных кодах см. стр. 3.

Районный код	FM	AM
U, CA	100 kHz	10 kHz*
CEL, CEK, TW, KR, CN, SP	50 kHz	9 kHz

\* Поддиапазон АМ-сигналов можно поменять (см. стр. 61).

## Автоматическая настройка

- 1 Поворачивая ручку FUNCTION, выбрать тюнер TUNER.
- 2 Нажимая кнопку FM/AM, выбрать ЧМ- или АМ-диапазон.
- 3 Нажать кнопку TUNING + или – (TUNING/PTY SELECT + или – для моделей с районным кодом CEL, CEK).

Для сканирования с низких на высокие радиочастоты нажимают кнопку “+”, а с высоких на низкие частоты — кнопку “–”.

Аппарат прекращает сканирование при каждом приеме той или иной радиостанции.

## В случае приема слабых стереофонических ЧМ-сигналов

Нажимая кнопку FM MODE, переключить стерео- на монофонические звукоцифалы. При приеме слабых ЧМ-стереосигналов с миганием “STEREO” на экране дисплея, рекомендуется выбрать монофонические, чтобы уменьшить искажение звука.

## Прямая настройка

Частоту принимаемой радиостанции можно вводить непосредственно с цифровой клавиатуры пульта дистанционного управления. Подробнее о пульте дистанционного управления см. отдельное руководство к пульта.

- 1 Нажимая кнопку TUNER, переключить функцию на TUNER. Для этого можно использовать также FUNCTION на корпусе аппарата.
- 2 Нажимая кнопку FM/AM на аппарате повторно, выбрать ЧМ- или АМ-диапазон.
- 3 Нажать кнопку прямой настройки D.TUNING.
- 4 Нажимая цифровые кнопки, выбрать нужную радиочастоту. Пример 1: ЧМ-диапазон 102,50 МГц

① → ② → ⑤ → ①

Пример 2: АМ-диапазон 1.350 кГц (Не следует ввести последнюю “0” при настройке на поддиапазон 10 кГц.)

① → ③ → ⑤ → ①

В случае, если не настраивается на АМ-радиостанцию, то надо отрегулировать ориентацию рамочной АМ-антенны для лучшего приема радиостанции.

## В случае, если не настраивается на требуемую радиостанцию и введенные частоты мигают на экране дисплея

Убедиться в правильном введении радиочастоты. При неправильном введении частоты необходимо повторять операции пп. 3–4. Если введенная частота продолжает мигать на экране дисплея, то это указывает на отсутствие такой радиостанции в вашем районе.

## Автоматическое запоминание ЧМ-станций (AUTOBETICAL)

(Только для моделей с районным кодом CEL, SEK)

Эта функция позволит запоминать до 30 обычных ЧМ-станций и ЧМ-станций системы RDS в алфавитном порядке без повторения. При этом запоминаются только радиостанции наиболее сильных сигналов.

Для запоминания ЧМ- или АМ-радиостанций в последовательности руководствоваться “Предварительная установка радиостанций”.

**1 Нажать кнопку I/⏻ для выключения аппарата.**

**2 Удерживая кнопку MEMORY в нажатом положении, нажать кнопку I/⏻ для того, чтобы снова включить аппарат.**

“AUTO-BETICAL SELECT”

прокручивается на экране дисплея и аппарат начнет сканировать и запоминать все радиостанции систем ЧМ и ЧМ RDS, действующие в вашем районе.

В случае ЧМ-станций системы RDS, тюнер сначала обнаруживает радиостанции, передающие одну и ту же программу, затем он запоминает одну из наиболее сильных станций. Выбранные радиостанции систем RDS запоминаются в алфавитном порядке по наименованию передачи радиовещания, присваивая им двухзначные коды. Подробнее о радиосистеме RDS см. стр. 28.

Обычные ЧМ-станции обозначаются предварительно установленными двухзначными кодами и запоминаются вслед за радиостанциями системы RDS.

После выполнения этих операций появится индикация “FINISH” моментально на экране дисплея, причем аппарат возвращается в нормальное рабочее состояние.

### Примечания

- В режиме работы аппарата “Autobetical” не следует нажимать никакие кнопки как на собственно аппарате, так и на пульте дистанционного управления, за исключением кнопки I/⏻.
- При перенесении аппарата на другой район необходимо повторять указанные операции для запоминания станций на новом районе.
- Подробнее о настройке на запомненные станции см. стр. 27.
- В случае, если антенна передвинута после запоминания станций в вышеизложенном порядке, то запомненные данные могут быть недействительными. В этом случае, для запоминания нужных радиостанций нужно повторять указанные операции.

## Предварительная установка радиостанций

Аппарат имеет возможность предварительной установки до 30 ЧМ- или АМ-станций. С предустановкой можно легче настроить на радио, которое вы чаще слушаете.

### Предварительная установка радиостанций

**1 Поворачивая ручку FUNCTION, выбрать функцию TUNER.**

**2 Настроить на желаемую радиостанцию по методу автоматической настройки (стр. 25) или прямой настройки (стр. 25).**

**3 Нажать кнопку MEMORY.**

“MEMORY” показывается на экране дисплея за несколько секунд. Выполняют операции пп. 4–5 до исчезновения индикации “MEMORY”.

**4 Нажимая кнопку PRESET TUNING + или –, выбрать предустановленный номер.**

В случае, если “MEMORY” исчезнет до ввода предустановленного номера, нужно снова выполнять операции, начиная с п. 3.

**5 Нажать кнопку MEMORY снова.**

Станция запоминается за выбранный предустановленный номер. В случае, если “MEMORY” исчезнет до нажатия кнопки MEMORY, нужно снова выполнять операции, начиная с п. 3.

**6 Повторяя операции пп. 2–5, предустановить другую радиостанцию.**

## Настройка на предустановленные станции

1 Поворачивая ручку FUNCTION, выбрать функцию TUNER.

Тюнер настраивается на последнюю принятую станцию.

2 Нажимая кнопку PRESET TUNING + или – повторно, выбрать желаемую предустановленную станцию.

Каждым нажимом кнопки настраивается тюнер на предустановленную станцию в следующей последовательности:

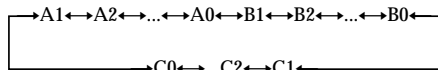

### Настройка с пульта дистанционного управления

1 Нажимая кнопку TUNER, выбрать функцию TUNER.

2 Нажимая кнопку D.SKIP/CH/PRESET +/- повторно, выбрать желаемую предустановленную станцию.

## Функция системы радиoinформации (RDS)

(Только для моделей с районным кодом CEL, CEK)

Аппарат обладает также функциями приема RDS (системы радиoinформации), которая позволяет по специальному коду выбрать дополнительную информацию, кроме обычных радиопередач, а именно следующие функции системы RDS:

- Отображение информации RDS
- Сканирование предварительно настроенных радиостанций по выбранному виду радиовещательной программы

Надо помнить, что RDS действует только для ЧМ-станций.\*

\* ЧМ-станции не всегда предусматривают передачу радиoinформации RDS и подобного рода информации. В случае, если не известно, вещается ли радиoinформация системы RDS или нет в вашем районе, то обращаться к местным радиостанциям с подробностями об этом.

## Прием радиопередач системы RDS

**Выбирают радиостанцию на ЧМ диапазоне путем прямой настройки (стр. 25), автоматической настройки (стр. 25) или предустановленной настройки (стр. 27).**

При настройке тюнера на станцию, оснащенную функцией RDS, индикатор RDS светится и наименование данной станции показывается на дисплее.

### Примечание

Система RDS не может функционировать правильно, если станция, на которую настроен тюнер, не передает сигналов RDS или интенсивность передающих сигналов слишком мала.

продолжение следует

## Функция системы радиoinформации (RDS) (продолжение)

### Индикация радиoinформации RDS

Принимая радиостанцию системы RDS, нажимают кнопку **DISPLAY** повторно.

При этом индикация информации RDS на экране дисплея меняется в следующей последовательности:

PS (Название программированной станции)<sup>a)</sup> → Частота<sup>a)</sup> → Индикация PTY (Тип программы)<sup>b)</sup> → Индикация RT (Радиотекст)<sup>c)</sup> → Индикация CT (текущее время) (в 24-часовой системе) → Применяемое теперь звуковое поле → Уровень громкости

- a) Эта информация появляется и для ЧМ-станций, не оснащенных системой RDS.
- b) Вид передающейся радиопрограммы (см. стр. 29).
- c) текстовое сообщение, посылаемое от станции RDS.

#### Примечания

- При поступлении экстренного сообщения от правительственных ведомств мигает “ALARM” (Тревога) на экране дисплея.
- В случае радиостанций, не оснащенных системой RDS, на экране дисплея показывается “NO XX” (например, “NO CT” - Не показано текущее время).
- В том случае, когда радиостанция передает текстовую радиoinформацию, то последняя показывается в реальном масштабе с передачей от данной станции. С изменением скорости передачи информации соответственно изменяется скорость показания на дисплее.

## Сканирование предустановленных станций по виду программы

На предустановленные радиостанции можно настроить соответственно назначенным вами видам радиопрограммы. Аппарат сканирует передающие станции, хранящиеся в запоминающем устройстве аппарата по видам радиопрограмм.

- 1 Нажать кнопку **RDS PTY**.
- 2 Нажимая кнопку **TUNING/PTY SELECT +** или **TUNING/PTY SELECT -**, выбрать вид радиопрограммы. Подробнее о каждом программном типе см. следующую страницу.
- 3 Нажать кнопку **RDS PTY**.

Во время сканирования радиостанций, “PTY” и “SEARCH” показываются попеременно на экране дисплея.

При настройке аппарата на радиостанцию прекращается сканирование станций. В случае, если аппарат не мог найти предустановленные радиостанции, передающие тот или иной вид радиопрограммы, на экране дисплея появится “NO PTY” (Вид программы не найден).

## Пояснение видов программы

Индикация программы	Пояснение
NEWS	Передача новостей
AFFAIRS	Актуальные проблемы, в том числе последние новости
INFO	Передача информации о различных темах, включая потребительские вопросы и медицинскую консультацию
SPORT	Спортивные программы
EDUCATE	Программы по вопросам просвещения, такие как "Как учиться" и полезные советы об учебе
DRAMA	Радиодрамы и сериалы
CULTURE	Программы по общенациональной и провинциальной культуре, языкам и социальным проблемам
SCIENCE	Программы по естественным наукам и технологиям
VARIED	Прочие виды речевой программы, такие как интервью с знаменитостями, дискуссии и комедии
POP M	Программы популярной музыки
ROCK M	Программы рок-музыки
EASY M	Легкая музыка
LIGHT M	Классическая музыка инструментальная, вокальная и хоровая
CLASSICS	Исполнения известных симфонических оркестров, камерная музыка, опера и т.п.
OTHER M	Музыка других жанров, не входящих в вышеперечисленные категории, такие как ритм-блюз и регги
WEATHER	Метеорологическая информация о погоде
FINANCE	Состояние сделок ценных бумаг на фондовых биржах и др. рынках
CHILDREN	Программы для детей и юношей

Индикация программы	Пояснение
SOCIAL	Программы по людям и современным темам,могущим влиять на них
RELIGION	Программы по религиозным темам
PHONE IN	Программы, в которых радиослушатели участвуют с вызысканием своих мнений по телефону
TRAVEL	Программы по туризму, с исключением передачи и сообщений, не размещенных по TP/TA.
LEISURE	Программы по оздоровительным деятельностим, таким как садоводство, рыболовный спорт, кулинария и т.д.
JAZZ	Программы джаз-музыки
COUNTRY	Программы кантри-музыки
NATION M	Программы музыки, преимущественно народной и национальной
OLDIES	Программы старинной народной музыки
FOLK M	Программы фольклорной музыки
DOCUMENT	Программы документально-исследовательских жанров
NONE	Все, что не включено в вышеуказанные виды программы

## Изменение индикации на дисплее

### Изменение информации на экране дисплея

Изменяя индикацию на экране дисплея, можно проверить уровень громкости или звуковое поле.

**Нажимают кнопку DISPLAY повторно.**

Показанная информация меняется в зависимости от выбранной функции.

#### Все функции, кроме TUNER

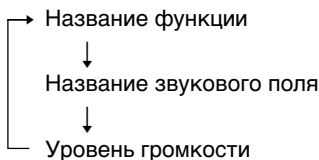

#### Все функции, кроме TUNER (если название функции индексировано) (стр. 47)

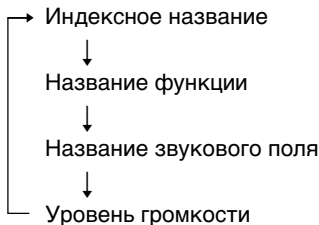

### TUNER

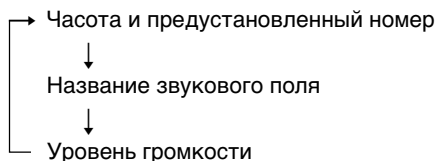

#### TUNER (если предустановленное название индексировано) (стр. 47)

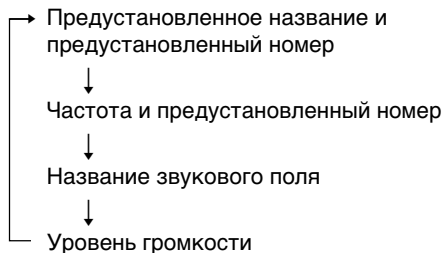

### Изменение яркости экрана дисплея

**Нажимают кнопку DIMMER повторно.**

Кнопка DIMMER подсветит и яркость экрана дисплея меняется в 3 ступенях.

## Об индикациях на дисплее

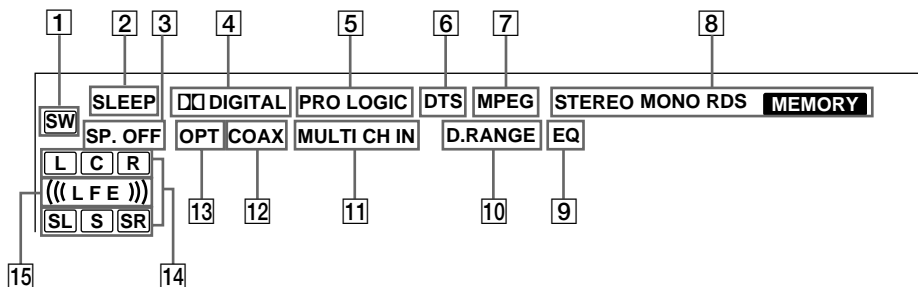

- 1 SW:** Загорается в том случае, когда сабвуфер переводится на “YES” и аппарат обнаруживает, что воспроизводимый диск не содержит сигналов канала LFE. При горении этой индикации аппарат создает сабвуферные звуковые сигналы, основанные на низкочастотных составляющих от фронтальных звуковых каналов.
- 2 SLEEP:** Загорается в том случае, когда таймер засыпания срабатывает.
- 3 SP.OFF.:** Загорается в том случае, когда головной телефон подключен или переключатель SPEAKERS ON/OFF поставлен на OFF.
- 4 DIGITAL:** Загорается в том случае, когда ресивер декодирует сигналы, записанные в формате Dolby Digital.
- 5 PRO LOGIC:** Загорается в том случае, когда ресивер выполняет переработку сигналов по системе Pro Logic на 2x канальные для того, чтобы выводить сигналы каналов окружающего звучания. Однако, эта индикация светит также в том случае, когда декодер сигналов кинофильма/музыки по Pro Logic II находится в рабочем состоянии. А, эта индикация не светит, если громкоговоритель центрального канала и колонки окружающего звучания установлены на “NO”.
- 6 DTS:** Загорается при вводе сигналов DTS. В случае воспроизведения дисков формата DTS необходимо убедиться, что соединение выполнено по цифровой системе и режим INPUT MODE не переведен на ANALOG (См. Стр. 37).
- 7 MPEG:** Загорается в том случае, когда вводятся сигналы в формате MPEG.
- Примечание**  
Только фронтальные 2 канала совместимы с форматом MPEG. Сигналы многоканального окружающего звучания микшируются и звук выводится из фронтальных 2 каналов.
- 8 Индикации тюнера:** Загорается при настройке ресивера на радиостанции. Об управлении тюнером смотрите стр. 25–29.
- 9 EQ:** Загорается в том случае, когда эквалайзер функционирует.
- 10 D.RANGE:** Загорается при сжатии динамического диапазона. Подробнее о сжатии динамического диапазона смотрите стр. 46.
- 11 MULTI CH IN:** Загорается при регулировке уровня громкости сабвуферного канала MULTI CH IN.
- 12 COAX:** Загорается при вводе цифрового звукового сигнала в гнездо COAXIAL.
- 13 OPT:** Загорается при вводе цифрового звукового сигнала в гнездо OPTICAL.

продолжение следует

## Об индикациях на дисплее (продолжение)

- 14 Индикации воспроизводящего канала:** Буквенные знаки (L, C, R и др.) светят для индикации воспроизводящихся каналов. Рамки вокруг буквенных знаков варьируются, показывая, как происходит микширование сигналов звукоисточника (соответственно уставкам громкоговорителей).

L (фронтальный левый),  
R (фронтальный правый),  
C (центральный (монофонический)),  
SL (окружающего звучания, левый),  
SR (окружающего звучания, правый),  
S (окружающего звучания (монофонический или компоненты окружающего звучания, получаемые при переработке по системе Pro Logic))

### Пример:

Формат записи (Фронтальный/  
Окружающего звучания): 3/2

Выходной канал: Отсутствуют  
громкоговорители окружающего  
звучания

Звуковое поле: AUTO DECODING (Авт.  
декодирование).

**SW**

**L C R**

**SL SR**

- 15 L.F.E.:** Загорается в том случае, когда воспроизводящийся диск содержит канал LFE (низкочастотный эффект). Во время воспроизведения звуковых сигналов канала LFE, штрихи под буквами светят с индикацией уровня громкости. Поскольку сигнал LFE не записывается во всех частях входного сигнала, штриховая индикация может пульсироваться (или исчезать) во время воспроизведения.

## **Автоматическое декодирование входных аудиосигналов**

### **(Функция AUTO DECODING)**

В этом режиме ресивер автоматически детектирует тип поступающего аудиосигнала (Dolby Digital, DTS, стандартный 2х канальный стереофонический и др.) и выполняют правильное декодирование по требованию. Этот режим позволяет воспроизводить записанный/ закодированный звук в исходном состоянии без дополнительных эффектов окружающего звучания.

#### **Если вы соедините активный сабвуфер**

В случае, когда аудиосигнал является 2х канальным стереофоническим, или, если сигнал звукоисточника не содержит сигнал LFE, то ресивер создает низкочастотный сигнал, выводимый в сабвуфер.

#### **Нажмите кнопку AUTO DEC.**

Индикация “AUTO DEC” появляется на дисплее и ресивер переводится на режим AUTO DECODING.

## **Использование только фронтальных колонок**

### **(2CH STEREO)**

В этом режиме звук выводится только от фронтальных левой/правой колонок. Стандартные 2х канальные стереофонические звукоисточники байпасируют процессор звукового поля и сигналы в форматах многоканального окружающего звучания микшируются в 2х канальные. Звук не выводится от сабвуфера.

#### **Нажмите кнопку 2CH ST.**

Индикация “2CH ST.” появляется на дисплее и ресивер переводится на режим 2CH STEREO.

#### **Примечание**

Звук не выводится от сабвуфера в режиме 2CH STEREO. Для того, чтобы прослушать 2х канальные стереофонические звукоисточники через фронтальные левую/ правую колонки и сабвуфер, надо установить ресивер на режим AUTO DECODING.

## Выбор звукового поля

Эффектом окружающего звучания можно воспользоваться, выбирая одно из предварительно запрограммированных звуковых полей. В домашних условиях они создают такой же возбуждающий и мощный звук, как и в кинотеатрах и концертных залах.

Звуковое поле	Индикация
Нормальное окружающее звучание	NORM.SURR.
Киностудия EX A	C.ST.EX A <b>DCS</b>
Киностудия EX B	C.ST.EX B <b>DCS</b>
Киностудия EX C	C.ST.EX C <b>DCS</b>
Зал	HALL
Джаз-клуб	JAZZ
Концертный зал	CONCERT
Игра	GAME

### О системе DCS (Цифровое кинозвучание)

Звуковые поля, отмеченные знаком **DCS**, создаются с применением цифровой технологии DCS.

DCS является концептным названием технологии, разработанной фирмой Sony для создания окружающего звучания в домашнем театре. Система DCS выполняется с технологией DSP (Цифровой сигнальный процессор), позволяющей создать звуковые характеристики на действительной студии редактирования кинофильм в Голливуде.

При воспроизведении кинозаписи в домашних условиях система DCS создает совершенный мощный эффект присутствия в кинотеатрах, подобный художественной комбинации звука и изображения.

## Наслаждение кинофильмами в режимах CINEMA STUDIO EX

Режимы CINEMA STUDIO EX подходят для просмотра кинозаписи на DVD-дисках (и др.) с созданием эффекта многоканального окружающего звучания. В домашних условиях можно воспроизводить звуковые характеристики на студии монтажа записи при фирме Sony Pictures Entertainment.

### Нажимая кнопку CINEMA STUDIO EX A, B или C, выберите желаемый режим CINEMA STUDIO EX.

Выбранный режим CINEMA STUDIO EX появляется на дисплее.

#### ■ C.ST.EX A (Киностудия EX A) **DCS**

Воспроизводятся звуковые характеристики на студии производства кинофильм "Cary Grant Theater" при фирме Sony Pictures Entertainment. Это является стандартным режимом, предусмотренным для просмотра любого типа кинофильм.

#### ■ C.ST.EX B (Cinema Studio EX B) **DCS**

Воспроизводятся звуковые характеристики на студии производства кинофильм "Kim Novak Theater" при фирме Sony Pictures Entertainment. Этот режим предусмотрен для просмотра кинофильмов научно-фантастических или с бурными движениями, содержащих в себе многие звуковые эффекты.

#### ■ C.ST.EX C (Cinema Studio EX C) **DCS**

Воспроизводятся звуковые характеристики на станции аранжировки при фирме Sony Pictures Entertainment. Этот режим предусмотрен для просмотра музыкальных драм или фильмов, где оркестровая музыка записана на саундтреке.



## О режимах CINEMA STUDIO EX

Режимы CINEMA STUDIO EX состоят из нижеприведенных трех элементов.

- **Virtual Multi Dimention** (Виртуальное стереофоническое кино)  
Создаются 5 комплектов виртуальных громкоговорителей из одной пары действительных громкоговорителей окружающего звучания.
- **Screen Depth Matching** (Согласование глубины экрана)  
Создается такое чувство, что звук выходит из экрана, как при присутствии в кинотеатрах.
- **Cinema Studio Reverberation** (Реверберация на киностудии)  
Воспроизводится тип реверберации, происходящий в кинотеатрах.

Режимы CINEMA STUDIO EX объединяют три элемента одновременно.

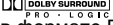
### Советы

- Вы можете выбрать режим CINEMA STUDIO EX также путем повторного нажима кнопки MODE +/-.
- Вы можете распознать формат кодирования программы на DVD-диске и т.д. логотипом, которым отмечена его упаковка.
  -  Диск в формате Dolby Digital
  -  Программа, закодированная в формате Dolby Surround
  -  Программа, закодированная в формате DTS Digital Surround

### Примечания

- Эффекты, создаваемые виртуальными громкоговорителями, могут вызвать увеличенный шум в воспроизводимом сигнале.
- При прослушивании с эффектом звукового поля, где применяются виртуальные громкоговорители, вы не можете прослушивать звук, поступающие именно от колонок окружающего звучания.
- Виртуальные громкоговорители всегда действуют в режиме CINEMA STUDIO EX.

## Выбор других звуковых полей

**Нажимая кнопку MODE +/- повторно, выберите желаемое звуковое поле.**

Выбранное звуковое поле появляется на дисплее.

### ■ NORM.SURR. (Нормальное окружающее звучание)

Программы на аудиосигналах многоканального окружающего звучания воспроизводятся по отдельным способом их записи. Это звуковое поле воспроизводит акустику малого концертного зала прямоугольной формы. Для программы на 2х канальных аудиосигналах вы можете выбрать подходящий из разных режимов в соответствии с установкой 2CH MODE.

### ■ HALL (Зал)

Воспроизводится акустика в классическом концертном зале.

### ■ JAZZ (Джаз-клуб)

Воспроизводится акустика в джаз-клубе.

### ■ CONCERT (Концерт в зрительном зале)

Воспроизводится акустика в 300-местном зрительном зале.

### ■ GAME (Игра)

Получается максимальный акустический эффект при электронной ТВ-игре.

### При подключении головного телефона

Громкоговорительные выходные сигналы отключаются автоматически и индикация “SP. OFF” загорается на экране дисплея.

### Для выключения эффекта окружающего звучания

Нажмите кнопку AUTO DEC или 2CH ST.

# Наслаждение звуком по системе Dolby Pro Logic II

## **(Функция 2CH MODE)**

Эта функция позволяет задать тип декодирования для 2-канальных аудиоисточников.

Настоящий ресивер может воспроизводить 2-канальный звук в 5-канальный по системе Dolby Pro Logic II; или 4-канальный по системе Dolby Pro Logic.

### **Нажимайте кнопку NORMAL SURR (DPLII) повторно, выберите режим 2-канального декодирования.**

Выбранный режим появляется на дисплее. Звуковое поле автоматически переключается на “NORMAL SURROUND” (стр. 35).

### **Режимы 2-канального декодирования**

- PRO LOGIC (DOLBY PL)  
Производится декодирование по системе Pro Logic. Источник, записанный в 2 канала, декодируется в 4,1 канала.
- PLII MOVIE (II MOVIE)  
Производится декодирование в режиме Movie (Кинофильм) системы Pro Logic II. Эта установка предусмотрена для кинофильмов, закодированных по системе Dolby Surround. Кроме того, этот режим позволяет воспроизводить звук в 5,1-канальный при просмотре видеозаписи перезаписанных или старых кинофильмов.
- PLII MUSIC (II MUSIC)  
Производится декодирование в режиме Music (Музыка) системы Pro Logic II. Эта установка предусмотрена для таких нормальных стереофонических источников, как CD-диски.

### **Советы**

- При выборе “PLII MUSIC” вы можете выполнить дополнительные регулировки путем использования параметров “CENTER WIDTH”, “DIMENSION” и “PANORAMA” в меню SURROUND.
- Вы можете выбрать режим 2х канального декодирования путем использования параметра “2CH MODE” в меню CUSTOMIZE (стр. 40).

## Переключение входного аудиорежима для цифровых компонентов

### (Функция INPUT MODE)

Вы можете переключить входной аудиорежим для функций, имеющих цифровые входные аудиогнезда.

#### 1 Поворачивая ручку FUNCTION, выберите функцию, входной аудиорежима которой вы хотите переключить.

INPUT MODE совместим со следующими:  
DVD/LD, TV/SAT, MD/TAPE, VIDEO 3, CD/SACD\*.

(Индикатор INPUT MODE загорается)

\* При назначении гнезд ASSIGNABLE COAXIAL IN (DVD/LD CD/SACD) на функцию CD/SACD.

#### 2 Нажимая кнопку INPUT MODE повторно, выберите входной аудиорежим.

Выбранный входной аудиорежим появляется на дисплее.

### Входные аудиорежимы

- AUTO IN  
Отдает приоритет аналоговым аудиосигналам, входящим в гнезда AUDIO IN (L/R) при отсутствии цифровых аудиосигналов.
- COAX IN  
Задаёт цифровые аудиосигналы, входящие в входные гнезда DIGITAL COAXIAL.
- OPT IN  
Задаёт цифровые аудиосигналы, входящие в входные гнезда DIGITAL OPTICAL.
- ANALOG  
Задаёт аналоговые аудиосигналы, входящие в гнезда AUDIO IN (L/R).

## Дополнительная настройка звуковых полей

Путем регулировки меню SURROUND или LEVEL можно настраивать звуковые поля применительно к конкретным условиям прослушивания.

### Примечание по отображаемым параметрам

Настраиваемые параметры в каждом меню зависят от звуковых полей. Некоторые параметры могут отобразиться нечетко на дисплее. Это означает то, что выбранный параметр не может получаться или определяться и изменяться.

### Регулировка в меню SURROUND

Вы можете настроить эффекты окружающего звучания выбранного звукового поля. Установки параметров запоминаются отдельно для каждого звукового поля.

- 1 Начните воспроизведение источника, закодированного по системе многоканального окружающего звучания (DVD-диск и др.).
- 2 Нажмите кнопку SURR.
- 3 Нажимая курсорные кнопки (< или >), выберите параметр. Подробности смотрите в приведенном ниже п. "Параметры в меню SURROUND".
- 4 При прослушивании звука, поворачивая поворотный контроллер Jog dial, отрегулируйте выбранный параметр.
- 5 Повторяя операции пп. 3 и 4, отрегулируйте другие параметры.

### Параметры в меню SURROUND

#### ■ EFFECT X (Уровень эффекта)

Исходная установка: 10

Установка эффекта на высший уровень позволяет получить больший эффект окружающего звучания. Эффект может быть отрегулирован в диапазоне от 0 до 15 ступеней.

## Дополнительная настройка звуковых полей (продолжение)

### Для дополнительных регулировок в меню SURROUND

Используйте меню CUSTOMIZE и установите параметр "MENU" на "MENU EXP.", чтобы позволить дополнительные регулировки.

Подробности о параметре "MENU" смотрите на стр. 40.

Подробности о порядке установки параметров смотрите на стр. 44.

### Регулировка в меню LEVEL

Вы можете отрегулировать баланс и уровень громкости отдельных громкоговорителей. Установки в этом меню применяются для всех звуковых полей.

- 1 Начните воспроизведение источника, закодированного по системе многоканального окружающего звучания (DVD-диск и др.).
- 2 Нажмите кнопку LEVEL.
- 3 Нажимая курсорные кнопки (< или >) выберите параметр. Подробности смотрите в приведенном ниже п. "Параметры в меню LEVEL".
- 4 При прослушивании звука, поворачивая поворотный контроллер Jog dial, отрегулируйте выбранный параметр.
- 5 Повторяя операции пп. 3 и 4, отрегулируйте другие параметры.

#### Параметры в меню LEVEL

##### ■ BAL. \*\*\* (Баланс громкостей фронтальных колонок)

Исходная установка: 0 (BALANCE)  
Отрегулируется баланс громкостей фронтальных левой и правой колонок. Баланс может быть отрегулирован от -8 дБ до +8 дБ с интервалом в 0,5 дБ.

##### ■ STR XXX.X dB (Уровень громкости громкоговорителя центрального канала)

##### ■ SUR.L. XXX.X dB (Уровень громкости колонки (левой) окружающего звучания)

##### ■ SUR.R. XXX.X dB (Уровень громкости колонки (правой) окружающего звучания)

##### ■ S.W. XXX.X dB (Уровень громкости сабвуфера) Исходная установка: 0 дБ Отрегулируется в диапазоне от -20 дБ до +10 дБ с шагом в 0,5 дБ.

##### ■ S.W. XXX dB (MULTI CH IN) (Уровень громкости сабвуфера многоканальной системы) Исходная установка: +10 дБ Увеличивается уровень громкости канала сабвуфера MULTI CH IN с шагом в +10 дБ. Эта регулировка может быть необходима при подсоединении DVD-плееров к гнездам MULTI CH IN. Уровень громкости сабвуфера от DVD-плееров на 10 дБ ниже, чем от Супер Audio CD-плееров.

#### Примечание

Когда выбран любой из нижеприведенных звуковых полей, не выводится звук от сабвуфера при установке параметра "FRONT" (размер фронтальных колонок) в меню SET UP на "LARGE". Однако, звук выводится от сабвуфера, если цифровые входные сигналы содержат в себе сигналы LFE (низкочастотного звукового эффекта).  
- HALL  
- JAZZ CLUB  
- LIVE CONCERT

### Для дополнительных регулировок в меню LEVEL

Используйте меню CUSTOMIZE и установите параметр "MENU" на "MENU EXP.", чтобы позволить дополнительные регулировки.

Подробности о параметре "MENU" смотрите на стр. 40.

Подробности о порядке установки параметров смотрите на стр. 45.

### Возврат звуковых полей к исходным установкам

- 1 Нажав кнопку I/⏻, выключите питание.
- 2 Удерживая кнопку MODE + нажатой, нажмите кнопку I/⏻.  
"S.F CLR." появляется на дисплее и все звуковые поля возвращаются к исходным установкам.

## Регулировка эквалайзера

Вы можете отрегулировать тональное качество (уровня нижних, верхних частот) каждого громкоговорителя в меню EQ.

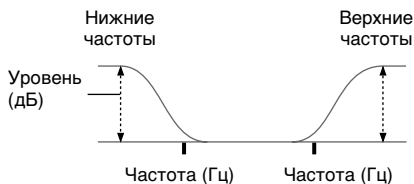

- 1 Начните воспроизведение источника, закодированного по системе многоканального окружающего звучания (DVD-диск и др.).
- 2 Нажмите кнопку EQ.
- 3 Нажимая курсорные кнопки (< или >), выберите параметр. Подробности смотрите в приведенном ниже п. «Параметры в меню EQ».
- 4 При прослушивании звука, поворачивая поворотный контроллер Jog dial, отрегулируйте выбранный параметр.
- 5 Повторяя операции пп. 3 и 4, отрегулируйте другие параметры.

### Параметры в меню EQ

#### ■ BASS XXX.X dB

(Уровень нижних частот фронтальных колонок)

#### ■ TREB. XXX.X dB

(Уровень верхних частот фронтальных колонок)

Исходная установка: 0 dB

Вы можете отрегулировать в диапазоне от -10 дБ до +10 дБ с шагом в 0,5 дБ.

### Для выполнения частотной коррекции

Нажмите кнопку EQUALIZER. При каждом нажатии кнопки эквалайзер переключается между включением и выключением. Индикатор EQ загорается при включении эквалайзера.

### Для дополнительных регулировок в меню EQ

Используйте меню CUSTOMIZE и установите параметр «MENU» на «MENU EXP.», чтобы позволить дополнительные регулировки.

Подробности о параметре «MENU» смотрите на стр. 40.

Подробности о порядке установки параметров смотрите на стр. 46.

## Дополнительные установки

### Применение меню CUSTOMIZE для регулировки ресивера

Вы можете отрегулировать разные установки ресивера в меню CUSTOMIZE.

- 1 Нажмите кнопку CUSTOMIZE.
- 2 Нажимая курсорные кнопки (< или >), выберите параметр.  
Подробности смотрите в приведенном ниже п. “Параметры в меню CUSTOMIZE”.
- 3 При прослушивании звука, поворачивая поворотный контроллер Jog dial, отрегулируйте выбранный параметр.
- 4 Повторяя операции пп. 2 и 3, отрегулируйте другие параметры.

#### Параметры в меню CUSTOMIZE

Исходные установки подчеркнуты подстрочной линией.

##### ■ MENU

(Расширение меню)

- MENU EXP.  
Дополнительные параметры для меню SET UP, SURROUND, LEVEL и EQ показываются и могут отрегуливаться. Подробности об отдельных устанавливаемых параметрах смотрите на стр. 21, 37–39 и последующих.
- MENU STD  
Дополнительные параметры не показываются.

##### ■ 2CH MODE

(Режим 2х канального декодирования)

Применение меню CUSTOMIZE позволяет установить режим 2х канального декодирования (стр. 36).

Этот параметр может установиться только при выборе функции NORMAL SURROUND или AUTO DECODING\*. В режиме Cinema Studio EX (Киностудия EX) этот параметр, как правило, установлен на “PRO LOGIC” и не может измениться. Подробности об отдельных режимах декодирования смотрите на стр. 36.

\* Выбранный режим декодирования применяется только при поступлении сигнала Dolby Digital [Lt/Rt].

- DOLBY PL

- II MOVIE
- II MUSIC

##### ■ S.F.

(Связь звукового поля)

##### • S.F. LINK

Работает последний выбранный режим звукового поля в связи с функцией, когда она выбирается. Например, если вы выбираете режим HALL для функции CD/SACD, переключаете функцию на другую и возвращаетесь к функции CD/SACD, то режим HALL восстанавливается автоматически.

##### • S.F. FIX

Режим связи звукового поля не активируется.

##### ■ DEC.

(Режим декодирования цифровых входных аудиосигналов)

Задается режим входных сигналов для цифровых сигналов, вводимых в гнезда DIGITAL IN.

##### • DEC. AUTO

Автоматически переключается режим входных сигналов между DTS, Dolby Digital, PCM и MPEG2.

##### • DEC. PCM

Декодируются все входные сигналы в качестве сигналов в формате PCM. Если сигнал в формате Dolby Digital, DTS\* или MPEG (или др.) поступает, то звук не выводится. Когда в режиме “AUTO” прерывается звучание сигналов от цифровых аудиогнезд (для CD и др.) при поступлении к воспроизведению, то установите параметр на “PCM”.

\* При воспроизведении записи DTS-CD может создаваться шум.

##### ■ PWR.S. (Энергосбережение)

(Control A1: Связь питания)

##### • PWR.S.—ON

Режим связи питания не активируется, но можно сократить потребление электроэнергии ресивера в дежурном режиме.

##### • PWR.S.—OFF

Автоматически включается ресивер при включении компонента, подсоединенного через кабели CONTROL A1 (стр. 49).

##### ■ A.FUN. (Авт. функция)

(Control A1: Связь функции)

##### • A.FUN.—ON

Автоматически переключается функция ресивера на компоненты фирмы Sony, подсоединенные через кабели CONTROL A1 (стр. 49), когда начинается воспроизведение на данных компонентах.

##### • A.FUN.—OFF

Режим связи функции не активируется.

**■ C.MODE.**  
(Командный режим)

Выбирается командный режим пульта ДУ. При несоответствии командного режима между ресивером и пультом ДУ управление с пульта ДУ не может выполняться.

- C.MODE.AV1
- C.MODE.AV2

Пульт дистанционного управления, поставленный в комплекте с аппаратом с районным кодом CEL, CEK, позволяет управлять аппаратом только при установке его на режим AV1. В случае, если вы хотите эксплуатировать в режиме AV2, рекомендуется приобретать отдельный пульт фирмы Sony по спец.заказу.

**■ COAX (Коаксиальное назначение)**

ASSIGNABLE COAXIAL IN (DVD/LD CD/SACD) следует назначить на любую из функций DVD/LD или CD/SACD. Более подробно см. "Переключение входного аудиорежима для цифровых компонентов" в стр.37.

- COAX-DVD
- COAX-CD

**■ NAME IN**  
(Присвоение названий предустановленным станциям и функциям)

Подробности смотрите в "Присвоение названий предустановленным станциям и функциям" на стр. 47.

**Дополнительные параметры в меню SET UP**

При установке параметра "MENU" на "MENU EXP." все нижеприведенные параметры показываются и могут регулироваться.

Для регулировок меню SET UP смотрите на стр. 21.

Исходные установки подчеркнуты подстрочной линией.

**Все параметры в меню SET UP**

 	(FRONT)
	(CENTER)
 	(SURROUND)
	(SUB WOOFER)
 	DIST XX.X m (ft.)*1 *2
 	DIST XX.X m (ft.)*1 *2
 	DIST XX.X m (ft.)*1 *2
 	DIST XX.X m (ft.)*1 *2
	DISTANCE*1 *2
 	PL. XXX*1
 	HGT. XXX*1
	FRT > XXX Hz*1
	CTR > XXX Hz*1
	SUR. > XXX Hz*1
	L.F.E. > XXX Hz*1.

\*1 Регулируется только при установке параметра "MENU" на "MENU EXP."

\*2 Стандартная единица измерения для моделей с районным кодом U, CA принимается "ft." (футы).  
Стандартная единица измерения для моделей с другими районными кодами принимается "m" (метры).

продолжение следует

## Дополнительные установки (продолжение)

### ■ FRONT XX.X meter ( ) (Расстояние фронтальных колонок)

Исходная установка: 5.0 m (16 ft.)

Устанавливается расстояние от места слушателя до фронтальных колонок (A). Вы можете отрегулировать в диапазоне от 1,0 метра до 12,0 метров (от 3 до 40 футов) с шагом в 0,1 метра (1 фут).

Если обе фронтальные колонки не расположены на одинаковом расстоянии от места слушателя, то следует разместить их на меньшем расстоянии.

При установке колонок окружающего звучания сбоку от вас (в долговатой комнате)

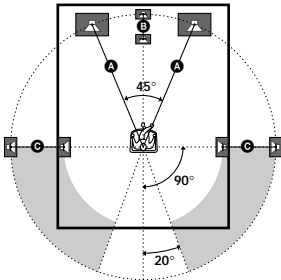

При установке колонок окружающего звучания за вами (в широкой комнате)

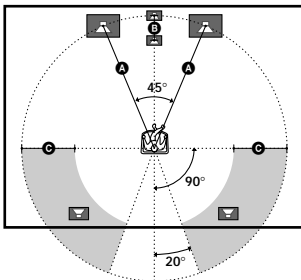

### ■ CENTER XX.X meter ( ) (Расстояние громкоговорителя центрального канала)

Исходная установка: 5.0 m (16 ft.)

Устанавливается расстояние от места слушателя до громкоговорителя центрального канала. Вы можете отрегулировать в диапазоне от расстояния, равного расстоянию фронтальных колонок (A), до расстояния ближе на 1,5 метра (5 футов) к месту слушателя по сравнению с фронтальными колонками (B) с шагом в 0,1 метра (1 фут).

При выходе из этого диапазона мигает индикация. При выборе установки с мигающей индикацией вы не можете наслаждаться эффектом окружающего звучания полностью.

### ■ SURROUND XX.X meter ( ) (Расстояние колонок окружающего звучания)

Исходная установка: 5.0 m (16 ft.)

Устанавливается расстояние от места слушателя до колонок окружающего звучания. Вы можете отрегулировать в диапазоне от расстояния, равного расстоянию фронтальных колонок (A), до расстояния ближе на 4,5 метра (15 футов) к месту слушателя по сравнению с фронтальными колонками (B) с шагом в 0,1 метра (1 фут).

При выходе из этого диапазона мигает индикация. При выборе установки с мигающей индикацией вы не можете наслаждаться эффектом окружающего звучания полностью.

Если обе колонки окружающего звучания не расположены на одинаковом расстоянии от места слушателя, то следует разместить их на ближе расстоянии.

### ■ SUB WOOFER XX.X meter ( ) (Расстояние сабвуфера)

Исходная установка: 5.0 m (16 ft.)

Устанавливается расстояние от места слушателя до сабвуфера. Вы можете отрегулировать в диапазоне от 1,0 метра до 12,0 метров (от 3 до 40 футов) с шагом в 0,1 метра (1 фут).

#### Совет

На настоящем ресивере можно задавать место установки колонок по расстоянию. Однако, нельзя устанавливать громкоговоритель центрального канала дальше фронтальных колонок. Кроме того, расстояние между громкоговорителем центрального канала и фронтальной колонкой не должно превышать 1,5 м (5 футов). Таким же образом расстояние от места слушателя до колонок окружающего звучания не должно превышать расстояние до фронтальных. И, разность в их расстояниях не должна превышать 4,5 м (15 футов).

Причина такого ограничения заключается в том, что неправильное расположение акустических систем не дает возможности наслаждаться окружающим звучанием.

Надо помнить, что установка параметра расстояния колонки меньше ее фактического расстояния вызывает задержку издания звука из нее. Другими словами, звук издается, как будто колонка находится дальше.

Например, установка расстояния громкоговорителя центрального канала на 1–2 м (3–6 футов) ближе, чем его фактическое расположение вызывает реальное ощущение попадать "внутрь" экрана. Если вы не довольны полученным эффектом окружающего звучания из-за того, что колонки окружающего звучания расположены слишком близко, то можно увеличивать звуковую сцену за счет установки расстояния колонок окружающего звучания ближе (короче), чем фактическое.

Если регулируете эти параметры, прослушивая звук, то часто можно получать лучшее окружающее звучание.

Попробуйте!

■ **DISTANCE (Единица измерения расстояния)**

Выбирается единица измерения для установки расстояния.

- feet (установка по умолчанию для моделей с районным кодом U или CA)  
Расстояние показывается в футах. При этом загорается индикация "ft.".
- meter (установка по умолчанию для моделей с другими районными кодами)  
Расстояние показывается в метрах. При этом загорается индикация "m".

■ **SURROUND PL. (   ) (Расположение колонок окружающего звучания)\***

Задается расположение колонок окружающего звучания для осуществления эффектов окружающего звучания в режимах Cinema Studio (Киностудия) EX (стр. 34).

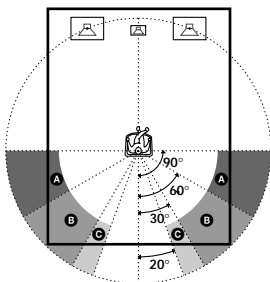

- **SIDE (Сбоку)**  
Выберите этот режим, если колонки окружающего звучания расположены в секции **A**.
- **MID (Промежуточно)**  
Выберите этот режим, если колонки окружающего звучания расположены в секции **B**.
- **BEHD. (Сзади)**  
Выберите этот режим, если колонки окружающего звучания расположены в секции **C**.

**Совет**

Параметр "SURROUND PL." (Расположение колонок окружающего звучания) предусмотрен специально для осуществления звуковых полей режимов Cinema Studio (Киностудия) EX.

Для других звуковых полей расположение колонок не так важно. Такие звуковые поля предусмотрены исходя из того, что колонки окружающего звучания расположены за местом слушателя, представление остается почти одинаковым даже при расположении их под более широким углом друг к другу. Однако, в случае, если они расположены именно справа и слева от места слушателя, обращаясь к нему, то эффекты окружающего звучания не четки, пока данный параметр не будет установлен на "SIDE".

На самом деле условия места слушателя, в том числе отражаемость звука от стены, разнообразны и вы можете получать лучшие результаты при выборе "BEHD." или "MID" в случае, когда колонки установлены выше места слушателя, если даже они расположены именно справа и слева от места слушателя.

Следовательно, рекомендуется воспроизвести программу, кодированную в многоканальном режиме окружающего звучания, и выбрать установку, при которой хорошо чувствуется пространственность звучания и создается пространство, где оптимально смешивается звук от колонок окружающего звучания со звуком от фронтальных, хотя это может противоречить вышеприведенному описанию. Если вы не определить, какова установка оптимальна, то рекомендуется выбрать "BEHD." и получить подходящий баланс за счет регулировки параметра расстояния колонок и их уровней.

продолжение следует

## Дополнительные установки (продолжение)

- **SURROUND HGT.** (Dolby Digital, DTS)  
(Высота колонок окружающего звучания)\*  
Высоту колонок окружающего звучания следует принять так, чтобы обеспечить нужные эффекты окружающего звучания в режимах Киностудии EX (стр. 34).

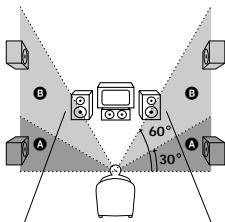

- **LOW** (Ниже)  
Выберите этот режим, если высота колонок окружающего звучания соответствует секции **A**.
- **HIGH** (Выше)  
Выберите этот режим, если высота колонок окружающего звучания соответствует секции **B**.

\* Этот параметр не действителен, когда “SURROUND” (размер колонок окружающего звучания) установлен на “NO”.

- **FRT > XXX Hz**  
(Частота разделения фронтальных колонок)

Исходная установка: STD (120 Hz)  
Регулируется частота разделения фронтальных колонок при установке параметра “FRONT” (размер фронтальных колонок) на “SMALL”. Вы можете отрегулировать в диапазоне от 40 Гц до 200 Гц с шагом в 10 Гц.

- **CTR > XXX Hz**  
(Частота разделения громкоговорителя центрального канала)

Исходная установка: STD (120 Hz)  
Регулируется частота разделения громкоговорителя центрального канала при установке параметра “CENTER” (размер громкоговорителя центрального канала) на “SMALL”. Вы можете отрегулировать в диапазоне от 40 Гц до 200 Гц с шагом в 10 Гц.

- **SUR. > XXX Hz**  
(Частота разделения колонок окружающего звучания)

Исходная установка: STD (120 Hz)  
Регулируется частота разделения колонок окружающего звучания при установке параметра “SURROUND” (размер колонок окружающего звучания) на “SMALL”. Вы можете отрегулировать в диапазоне от 40 Гц до 200 Гц с шагом в 10 Гц.

- **L.F.E. > XXX Hz**  
(Фильтр нижних частот LFE)

Исходная установка: STD (120 Hz)  
Выбирается частота среза фильтра нижних частот по каналу LFE. Обычно, выберите “STD (120 Hz)”.

При использовании пассивного сабвуфера, питающегося от отдельного усилителя мощности, лучше изменить частоту среза. При этом вы можете отрегулировать в диапазоне от 40 Гц до 200 Гц с шагом в 10 Гц.

## Дополнительные параметры меню SURROUND

При установке параметра “MENU” на “MENU EXP.” все нижеприведенные параметры показываются и могут отрегулироваться.

Для регулировок в меню SURROUND смотрите на стр. 37.

Исходные установки подчеркнуты подстрочной линией.

### Все параметры в меню SURROUND

C.WIDTH X\*

DIMEN. X\*

PANO.\*

EFFECT XX

WALL XXX\*

REVB. XXX\*

SCR.\*

\* Регулируется только при установке параметра “MENU” на “MENU EXP.”.

- **C WIDTH X**  
(Регулировка ширины центрального звука)

Исходная установка: 3  
Выполняются дополнительные регулировки для декодирования в режиме музыки по системе Dolby Pro Logic II (PLII MUSIC). Вы можете установить этот параметр только при установке параметра “2CH MODE” на “PLII MUSIC” (стр. 36) и выборе режима NORMAL SURROUND.  
Вы можете отрегулировать передачу сигналов центрального канала, созданных за счет декодирования по системе Dolby Pro Logic II, в L/R (левую/правую) колонки. C WIDTH регулируется в 8 ступенях от “0” (без скорости) до “7” (полный фантом).

**■ DIMEN. X**  
(Регулировка разности)

Исходная установка: 3  
Выполняются дополнительные регулировки для декодирования в режиме музыки по системе Dolby Pro Logic II (PLII MUSIC). Вы можете установить этот параметр только при установке параметра "2CH MODE" на "PLII MUSIC" (стр. 36) и выборе режима NORMAL SURROUND.

Вы можете отрегулировать разность звука между фронтальными каналами и каналами окружающего звучания. DIMENSION регулируется в 7 ступенях от "0" (фронт) до "6" (окружающее звучание).

**■ PANO.**  
(Панорамный режим)

Выполняются дополнительные регулировки для декодирования в режиме музыки по системе Dolby Pro Logic II (PLII MUSIC). Вы можете установить этот параметр только при установке параметра "2CH MODE" на "PLII MUSIC" (стр. 36) и выборе режима NORMAL SURROUND.

- ON (Вкл.)  
Вы можете наслаждаться окружающим звучанием путем расширения звукового поля фронтальных колонок до левой и правой сторон места слушателя (панорамный режим).

- OFF (Выкл.)  
Панорамный режим не активируется.

**■ WALL XXX (Тип стены)**

Исходная установка: MID (0)  
Когда звук отражается от мягкого материала, такого как занавеска, верхнечастотные элементы уменьшаются. Твердая стена значительно отражает звук и не оказывает значительное влияние на частотную характеристику отраженного звука.

При установке на "WALL" вы можете отрегулировать уровень верхних частот для того, чтобы переменить акустические характеристики в соответствии с мягкой (S) или твердой (H) стеной вашей комнаты. Вы можете отрегулировать в диапазоне от S до H в 17 ступенях. MID (0) выбирается применительно к комнате из нейтральных древесных стен.

**■ REVB. XXX (Реверберация)**

Исходная установка: MID (0)  
Звук отражается (ревербируется) много раз между левой и правой стенами, потолком и полом до прибытия его до ушей слушателя. В большой комнате отскок звука от одной поверхности до другой требует больше времени, чем в малой комнате. При установке на "REVERB" вы можете отрегулировать первоначальное отражение звука в соответствии с большим (L) или малым (S) пространством комнаты. Вы можете отрегулировать в диапазоне от L до S в 17 ступенях. MID (0) выбирается применительно к нормальной комнате, не требующей никакого регулирования.

**■ SCR. (Глубина экрана)**

Создается такой эффект, как звук фронтальной колонки издается из глубины экрана в вашей комнате, как будто при присутствии в кинотеатре.

- OFF (Выкл.)  
Эта функция не активируется.
- MID (Промежуточно)  
Обычно, выберите режим "MID".
- DEEP (Глубоко)  
Создается такой эффект, как звук издается из большого экрана, имеющего значительную глубину.



**Дополнительные параметры в меню LEVEL**

При установке параметра "MENU" на "MENU EXP." все нижеприведенные параметры показываются и могут отрегулироваться.

Для регулировок в меню LEVEL смотрите на стр. 38.

Исходные установки подчеркнуты подстрочной линией.

**Все параметры в меню LEVEL**

  (FRONT)
CTR XXX.X dB
SUR.L. XXX.X dB
SUR.R. XXX.X dB
S.W. XXX.X dB
***** MULTI CH IN: S.W. XXX dB
L.F.E. XXX.X dB*
***** D.RANGE: COMP.*

\* Регулируется только при установке параметра "MENU" на "MENU EXP."

## Дополнительные установки (продолжение)

### ■ L.F.E. XXX.X dB

(Уровень микширования канала LFE  
(низкочастотного звукового эффекта))

Исходная установка: 0 dB

Уменьшается уровень выходных сигналов канала LFE (низкочастотного звукового эффекта) от сабвуфера, не оказывая влияния на уровень басовых частот, подаваемых в сабвуфер от звуковых каналов фронтального, центрального и окружающего звучания, через цепь подавления баса по Dolby Digital или DTS. Вы можете отрегулировать в диапазоне от -20 дБ до 0 дБ (линейный уровень) с шагом в 0,5 дБ. "0 dB" выводит полный сигнал LFE на уровне микширования, установленном техником звукозаписи. При установке на "OFF" приглушается звук канала LFE, поступающего от сабвуфера. При этом низкочастотные звуки фронтальных колонок, громкоговорителя центрального канала или колонок окружающего звучания выводятся от сабвуфера в соответствии с установками, выбранными для каждой колонки или громкоговорителя (стр. 21–22).

### ■ COMP. (DYNAMIC RANGE)

(Сжатие динамического диапазона)

Сжимается динамический диапазон саундтрека. Этот параметр успешно применяется в случае просмотра кинофильмов с пониженным звуковым сопровождением в ночное время.

#### • OFF (Выкл.)

Динамический диапазон не сжимается.

#### • 0,1–0,9

Динамический диапазон сжимается с малым шагом для получения желаемого звучания.

#### • STD (Стандарт)

Динамический диапазон сжимается до диапазона, предусмотренного техником видеозаписи.

#### • MAX (Максимум)

Динамический диапазон сжимается резко.

### Совет

Компрессор динамического диапазона позволяет сжать динамический диапазон саундтрека, основанный на информации, содержащейся в сигналах системы Dolby Digital. Режим "STD" предусмотрен для стандартного сжатия, но, так как много источников сжимаются только в незначительной мере, не наблюдается значительное различие между этим режимом и режимом 0,1–0,9.

Поэтому, рекомендуется использовать режим "MAX". Это позволяет значительно сжать динамический диапазон и просмотреть кинофильмы с пониженной громкостью звукового сопровождения в ночное время. В отличие от аналоговых ограничителей, уровня предусмотрены

### Примечание

Сжатие динамического диапазон осуществляется только для источников в формате Dolby Digital.

## Дополнительные параметры в меню EQ (только для фронтальных колонок)

При установке параметра "MENU" на "MENU EXP." все нижеприведенные параметры показываются и могут отрегулироваться.

Для регулировок в меню EQ смотрите на стр. 39.

### Все параметры в меню EQ

---

BASS XXX.X dB

---

BASS XXX Hz\*

---

TREB. XXX.X dB

---

TREB. XXX Hz\*

---

\* Регулируется только при установке параметра "MENU" на "MENU EXP."

### ■ BASS XXX.X Hz

(Нижние частоты фронтальных колонок)

Исходная установка: 250 Hz

Вы можете отрегулировать в диапазоне от 99 Гц до 1,0 кГц в 21 ступени.

### ■ TREB. XXX.X Hz

(Верхние частоты фронтальных колонок)

Исходная установка: 2,5 kHz

Вы можете отрегулировать в диапазоне от 1,0 кГц до 10 кГц в 23 ступенях.

### Присвоение названий предустановленным станциям и функциям

Вы можете ввести название, составляемое максимум из 8 знаков, и показать его на дисплее ресивера.

- 1 Для присвоения индексного названия предустановленной станции  
Поворачивая ручку FUNCTION, выберите TUNER. Затем, настройте на предустановленную станцию, которой вы хотите присвоить индексное название (стр. 27).

Для присвоения индексного названия функции

Поворачивая ручку FUNCTION, выберите функцию, которой вы хотите присвоить индексное название.

- 2 Нажмите кнопку CUSTOMIZE.
- 3 Нажимая курсорную кнопку (>), выберите "NAME IN".
- 4 Нажмите кнопку ENTER.  
Курсор мигает и вы можете выбрать знак.
- 5 Составьте индексное название при помощи поворотного контроллера Jog dial и курсорных кнопок (< или >).  
Поворачивая поворотный контроллер Jog dial, выберите знак. Затем нажав курсорную кнопку (>), переместите курсор в следующее положение.

#### Советы

- Вы можете выбрать тип знака, поворачивая поворотный контроллер Jog Dial, как нижеследующее.  
Алфавитные буквы (прописные) → Цифры → Символы
- Для ввода пробела поворачивайте поворотный контроллер Jog dial до тех пор, пока знак пробела не появится на дисплее.
- Если вы совершили ошибку, нажимайте курсорную кнопку (< или >) до тех пор, пока знак, который вы хотите исправить, не начнет мигание. Затем, поворачивая поворотный контроллер Jog dial, выберите правильный знак.

- 6 Нажмите кнопку ENTER.

Введенное название зарегистрировано.

- 7 Для присвоения индексных названий другим предустановленным станциям и функциям повторите операции пп. 1–6.

#### Примечание

(Только для моделей с районным кодом CEL или SEK)

При настройке на станцию RDS, название для которой введено вами, появляется название запрограммированной станции (PS) взамен введенного названия. (Вы не можете изменять название запрограммированной станции (PS). Введенное название заменяется названием запрограммированной станции.)

### Применение таймер засыпания

Вы можете настроить ресивер с пульта ДУ так, чтобы он автоматически выключился в заданное время.

Подробности смотрите в инструкции по пользованию, прилагаемой к пульту ДУ.

Нажимают кнопку SLEEP повторно на пульте дистанционного управления при включенном питании аппарата.

При каждом нажатии кнопки SLEEP индикация изменяется циклически в следующем порядке:

2:00:00 → 1:30:00 → 1:00:00 → 0:30:00 → OFF

При срабатывании таймера засыпания индикация "SLEEP" горит на дисплее.

#### Советы

- Для моделей с районным кодом U, CA можно использовать также кнопку SLEEP на собственно аппарате.
- Для проверки оставшегося времени до выключения аппарата нажимают кнопку SLEEP. Оставшееся времени появляется на дисплее.

## Запись

Перед приступлением к записи надо убедиться, что все компоненты подключены правильно.

### Запись на аудиокассету или минидиск

Вы можете записать на минидиск или кассетную ленту при помощи ресивера. Смотрите инструкцию по эксплуатации к вашей кассетной деке или MD-деке при необходимости.

- 1 Выберите компонент, с которого будет выполняться запись.**
- 2 Подготовьте компонент к воспроизведению.**  
Например, вставьте CD-диск в CD-плеер.
- 3 Вставьте незаписанную кассету или MD-диск в записывающую деку и отрегулируйте уровень записи по требованию.**
- 4 Начните запись на записывающем деке, а затем начните воспроизведение на воспроизводящем компоненте.**

#### Примечания

- Вы можете записать цифровые аудиосигналы с компонента, подключенного к гнездам аналоговых сигналов MD/TAPE OUT. Для записи цифровых аудиосигналов подключите цифровой компонент к гнездам DIGITAL MD/TAPE OUT.
- Регулировка звука не оказывает воздействие на вывод сигналов от гнезд MD/TAPE OUT.
- Аналоговые аудиосигналы текущей функции выводятся от гнезд REC OUT.
- Сигналы, поступающие в гнезда MULTI CH IN, не выводятся от гнезд REC OUT даже при выборе MULTI CH DIRECT. Аналоговые аудиосигналы текущей функции выводятся.
- Никакие сигналы не выводятся из гнезда DIGITAL OUT (MD/TAPE OPTICAL OUT) при переводе режима INPUT MODE на ANALOG даже при поступлении цифровых аудиосигналов в гнездо DIGITAL IN.

## Запись на видеокассету

Вы можете записать с видеомэгнитофона, телевизора или LD-плеера при помощи ресивера. При редактировании записи на видеокассете вы можете также дополнить звуки от разных аудиоисточников. Смотрите инструкцию по эксплуатации к видеомэгнитофону или LD-плееру при необходимости.

- 1 Выберите компонент, с которого будет выполняться запись.**
- 2 Подготовьте данный компонент к воспроизведению.**  
Например, вставьте желаемый лазерный диск в LD-плеер.
- 3 Вставьте незаписанную видеокассету в видеомэгнитофон (VIDEO 1 или VIDEO 2), на которую будет выполняться запись.**
- 4 Начните запись на записывающем видеомэгнитофоне, а затем начните воспроизведение видеокассеты или лазерного диска, с которого вы хотите записать.**

#### Совет

Вы можете записать звук с любого аудиоисточника на видеокассету при копировании записи с видеокассеты или лазерного диска. Выберите точку на видеокассете, где вы хотите начать запись звука с другого аудиоисточника, выберите источник программы, и затем начните воспроизведение. Звук от данного аудиоисточника записывается на аудиотрек видеокассеты взамен звука от исходного носителя. Для восстановления аудиозаписи от исходного носителя надо выбрать видеоисточник опять.

#### Примечания

- Необходимо выполнить обе цифровые и аналоговые подключения к входам TV/SAT и DVD/LD. Аналоговая запись не может выполняться, если выполнены только цифровые подключения.
- Некоторые источники содержат в себе систему защиты от копирования во избежание перезаписи. При этом перезапись с таких источников может не выполняться.
- Аналоговые аудиосигналы текущей функции выводятся от гнезд REC OUT.
- Сигналы, поступающие в гнезда MULTI CH IN, не выводятся от гнезд REC OUT даже при выборе MULTI CH DIRECT. Аналоговые аудиосигналы текущей функции выводятся.

# Система управления CONTROL A1 II

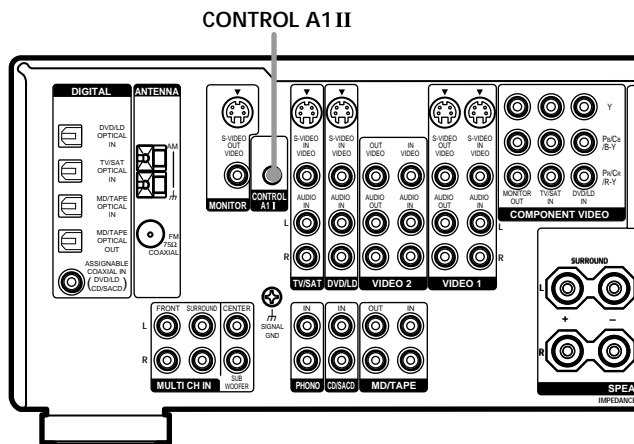

Другие операции

## Использование системы CONTROL A1 II

### Подготовка

В настоящем разделе пояснены основные функции системы управления CONTROL A1 II. Некоторые компоненты оснащены такими специальными функциями, как “синхронная перезапись компакт-диска” на кассетных деках, которые требуют соединений CONTROL A1 II. Для получения подробной информации о специальных операциях необходимо ссылаться на руководства по эксплуатации к компонентам, поставленные в комплекте вашего(их) компонента(ов).

Система управления CONTROL A1 II была разработана для упрощения операции аудиосистем, состоящих из отдельных компонентов фирмы Sony. Соединения CONTROL A1 II обеспечивают путь передачи сигналов управления, что позволяет функции автоматических операции и управления, как правило, соединенные с интегрированными системами.

В настоящее время, соединения CONTROL A1 II между CD-плеером, усилителем (ресивером), MD-декой и кассетной декой фирмы Sony позволяют автоматический выбор функции и синхронную запись.

В будущем соединение CONTROL A1 II будет служить как мультифункциональная шина, позволяющая управлять разными функциями для каждого компонента.

### Примечания

- Система управления CONTROL A1 II предназначена для сохранения совместимости снизу вверх, так как данная система управления наращивана для осуществления новых функций. Однако, старшие модели компонентов будут несовместимыми с новыми функциями.
- Не эксплуатируйте аппарат по системе двунаправленной дистанционного управления при подключенных гнездах CONTROL A1 II через комплект интерфейса персонального компьютера к персональному компьютеру, которым работает программа “Редуктор минидиска” или аналогичная прикладная программа. Также, не эксплуатируйте подключенный компонент в порядке, не отвечающем функциям прикладной программы, так как прикладная программа может не работать правильно.

продолжение следует

## Система управления A1 II (продолжение)

### Совместимость системы CONTROL A1 II с системой CONTROL A1

Система управления CONTROL A1 модернизирована в систему CONTROL A1 II, которая является стандартной системой, применяемой в CD-чейнджере на 300 компакт-дисков и других современных компонентах фирмы Sony. Компонент с гнездами CONTROL A1 совместим с компонентом с гнездами CONTROL A1 II и они могут подключиться друг к другу. Как правило, большинство функций, осуществляемых системой управления CONTROL A1, может осуществляться также системой управления CONTROL A1 II.

Однако, при выполнении соединений между компонентами, оснащенными гнездами CONTROL A1 и гнездами CONTROL A1 II число функций, которые могут управляться системой, может быть ограничено в зависимости от компонента. Подробную информацию смотрите в руководствах по эксплуатации, поставленных в комплекте компонента(ов).

### Подключение компонента, совместимого с CONTROL A1 II

- **В случае, если у вас имеется CD-проигрыватель, Супер Аудио CD-проигрыватель, кассетная дека или MD-дека фирмы Sony, совместимая с CONTROL A1 II**

Используйте кабель CONTROL A1 (под "мини-джеки") (не комплектующих) для подключения гнезда CONTROL A1 II на CD-плейере, Супер Аудио CD-плейере, кассетной деке или MD-деке к гнезду CONTROL A1 II на ресивере. Подробности смотрите на стр. 49, а также в Инструкции по эксплуатации, прилагаемой к вашему CD-плейеру, Супер Аудио CD-плейеру, кассетной деке или MD-деке.

#### Примечание

При выполнении соединений CONTROL A1 II между ресивером и MD-декой, которая также подключена к компьютеру, нельзя давать ресиверу работать во время использования программных средств "Sony MD Editor". Это может привести к неполадке.

- **В случае, если у вас имеется CD-чейнджер фирмы Sony, оснащенный селектором COMMAND MODE**

При возможности переключать селектор COMMAND MODE вашего CD-чейнджера на CD1, CD2 или CD3 обязательно надо установить командный режим на "CD1" и подключить чейнджер к гнездам CD на ресивере.

Однако, если ваш CD-чейнджер фирмы Sony оснащен гнездами VIDEO OUT следует установить командный режим на "CD2" и подключить чейнджер к гнездам VIDEO2 на ресивере.

### Подключения

Подключите кабели с монофоническим (2-полюсным) разъемом "мини-плат" последовательно к гнездам CONTROL A1 II на задней стороне каждого компонента. Можно подключить до десяти CONTROL A1 II-совместимых компонентов в любом порядке.

Однако, можно подключить только один из каждого типа компонента (например, один CD-плейер, одна MD-дека, одна кассетная дека и один ресивер).

(Можно подключить более двух CD-плейеров или MD-дек в зависимости от модели. Подробности смотрите в руководствах по эксплуатации, поставленных в комплекте компонента.)

Пример

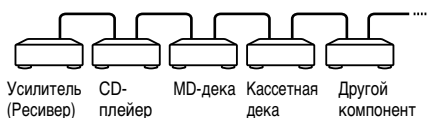

В системе управления CONTROL A1 II сигналы управления текут в обе стороны, поэтому, не имеется различие между гнездами IN и OUT. Если компонент оснащен более двумя гнездами CONTROL A1 II, то вы можете использовать любое из них или соединить отдельные компоненты к каждому гнезду.

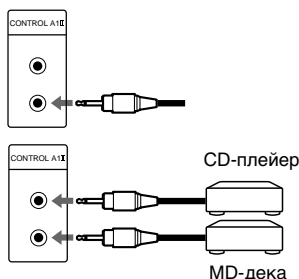

### О гнездах CONTROL A1 и соединениях

Можно выполнить соединения между гнездами CONTROL A1 и CONTROL A1II. Подробности о специальных соединениях или опциях настройки смотрите в руководствах по эксплуатации, поставленных в комплекте компонента(ов).

### О соединительном кабеле

Некоторые CONTROL A1-совместимые компоненты поставляются комплектно с соединительным кабелем как аксессуар. При этом следует применить соединительный кабель при соединении компонента.

При использовании покупного кабеля следует применить кабель с монофоническим (2-полюсным) разъемом "мини-плаг" длиной менее 2 метров без сопротивления.

## Основные функции

Функции системы CONTROL A1II будут работать, пока требуемый компонент включен, даже если все другие подключенные компоненты не включены.

### ■ Автоматический выбор функции

Когда вы подключите CONTROL A1II-совместимый усилитель (или ресивер) фирмы Sony к другим компонентам фирмы Sony при помощи кабелей с монофоническим разъемом "мини-плаг", селектор функции на усилителе (или ресивере) автоматически переключается на правильный вход при нажатии кнопки воспроизведения на одном из подключенных компонентов.

### Примечания

- Надо подключить CONTROL A1-совместимый усилитель (ресивер) при помощи кабеля с монофоническим разъемом "мини-плаг" с целью использовать режим автоматического выбора функции.
- Данная функция срабатывает только при подключении компонентов к входам усилителя (или ресивера), соответствующим названиям на функциональных кнопках. Некоторые ресиверы позволяют изменить названия функциональных кнопок. При этом смотрите руководство по эксплуатации, поставленное в комплекте ресивера.
- При записи не воспроизведите никакие компоненты, за исключением источника записи. В противном случае режим автоматического выбора функции может включиться.

продолжение следует

## **Система управления A1II (продолжение)**

### **■ Синхронная запись**

Данная функция позволяет выполнить синхронную запись между выбранным источник- и записывающим компонентами.

- 1** Установите селектор функции усилителя (или ресивера) на источник-компонент.
- 2** Установите источник-компонент на режим паузы (убедитесь, что оба индикатора ► и ■■ горят вместе).
- 3** Установите записывающий компонент на режим REC-PAUSE (Запись-Пауза).
- 4** Нажмите кнопку PAUSE на записывающем компоненте.

Источник-компонент отпустится от режима паузы, и скоро запись начнется. Когда воспроизведение источника-компонента завершится, то запись окончится.

### **Примечания**

- Не установите более двух компонентов на режим паузы.
- Некоторые записывающие компоненты могут быть оснащены специальной функцией синхронной записи, для которой используется систему управления CONTROL A1II, как "синхронная перезапись компакт-диска". При этом смотрите руководство по эксплуатации, поставленное в комплекте записывающего компонента.

За исключением моделей с районным кодом U, CA

Пульт дистанционного управления RM-U305C используется для управления работой подключенных компонентов.

## Перед использованием пульта

### Загрузка батареек в пульт управления

Вводят батарейки R6 (разм. AA) в батарейный карман пульта с правильной полярностью их подключения по знакам + и -. Пульт дистанционного управления следует направлять на сенсор  корпуса ресивера.

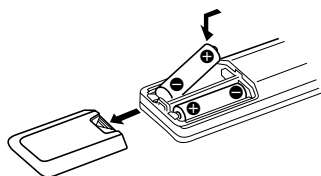

#### Совет

При нормальных условиях работы срок службы батареек составляет примерно 6 месяцев. Если ресивер не действует от пульта дистанционного управления необходимо заменить батарейки на новые.

#### Примечания

- Не следует оставлять пульт в чрезмерно горячем или влажном месте.
- Не следует применять стальную батарейку вместе с новой.
- Не следует подвергать сенсор дистанционного управления непосредственному воздействию солнечных или осветительных лучей. Несоблюдение указания может вызывать неисправности в управлении аппаратом.
- При длительном нахождении пульта в нерабочем состоянии надо вынуть батарейки из пульта, чтобы предотвратить неполадки, могущие вызываться от утечки электролита и коррозии батареек.

## Кнопки дистанционного управления

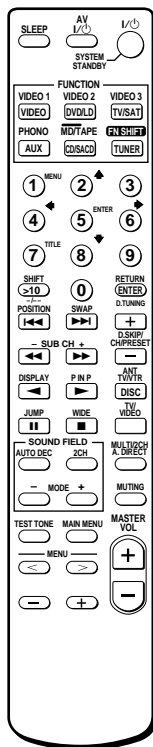

Операции выполняемые с пульта RM-U305C

Ниже в таблице приведены надписи и функции каждой кнопки.

Надпись кнопки	Операции	Функция
SLEEP	Ресивер	Срабатывание таймера засыпания с установкой времени авт. отключения ресивера.
I/⏻	Ресивер	Включение или выключение ресивера.

продолжение следует

## Кнопки дистанционного управления (продолжение)

Надпись кнопки	Операции	Функция
VIDEO/ VIDEO 1*	Ресивер	Смотр KBM (KBM режим 3).
VIDEO 2*	Ресивер	Смотр KBM (KBM режим 1).
VIDEO 3*	Ресивер	Смотр KBM (KBM режим 2).
DVD/LD	Ресивер	Смотр DVD-диска или лазерного диска.
TV/SAT	Ресивер	Смотр телевизора или спутникового приемника.
PHONO*	Ресивер	Слушание проигрывателя.
MD/ TAPE*, **	Ресивер	Слушание минидиска или аудиоленты.
AUX	Ресивер	Слушание аудиоаппаратуры.
CD/SACD	Ресивер	Слушание компакт-диска.
TUNER	Ресивер	Слушание радиопрограммы.
SHIFT	Ресивер	Нажимая повторно, выбрать страницу памяти для предустановки радиостанций или настройки на предустановленные станции.
D.TUNING	Ресивер	Прямая настройка тюнера на станции.
AUTO DEC	Ресивер	Выбор режима AUTO DECODING.
MODE+/-	Ресивер	Выбор режима звукового поля.
2CH	Ресивер	Выбор 2х канального режима.
MULTI/ 2CH A.DIRECT***	Ресивер	Выбор источника MULTI CH IN.
MUTING	Ресивер	Приглушение звука от ресивера.

\* Функции VIDEO 1, VIDEO 2, VIDEO 3, PHONO и MD/TAPE осуществляются двухкнопочным управлением. Для выбора этих функций нужно одновременно нажать кнопку FN SHIFT (смещения функции) и кнопку желаемой функции. Например, для выбора функции MD/TAPE нужно нажать кнопку FN SHIFT и CD/SACD одновременно.

\*\* Не осуществляется управление работой кассетной дека фирмы Sony. Для управления кассетной декой фирмы Sony необходимо выполнять операции в "Изменение заводской настройки кнопок функций" (стр. 56) и назначить неиспользуемую кнопку функции (AUX и др.) на кассетную деку.

\*\*\* Прямые аналоговые источники не поддерживаются.

Надпись кнопки	Операции	Функция
TEST TONE	Ресивер	Нажимом кнопки выводится испытательный тон.
MAIN MENU	Ресивер	Нажимая кнопку повторно, выбрать один из пяти курсорных режимов: EQ, SURROUND, LEVEL, SET UP и CUSTOMIZE.
MENU </>	Ресивер	Выбор параметра меню.
MENU +/-	Ресивер	Регулирование или изменение параметра.
MASTER VOL +/-	Ресивер	регулировка общего уровня громкости.
AV I/⏻	ТВ/KBM/ CD-плеер/ VCD-плеер/ LD-плеер/ DVD-плеер/ MD-дека/ DAT-дека	Включение и выключение питания аудио- и видеокomпонентов.
SYSTEM STANDBY (Нажать AV I/⏻ и I/⏻ одновременно)	Ресивер/ТВ/ KBM/ спутник.тюнер CD-плеер/ VCD-плеер/ LD-плеер/ DVD-плеер/ MD-дека/ DAT-дека/ Кассетная дека	Выключение питания ресивера и др. аудио/ видеокomпонентов фирмы Sony.
0-9	Ресивер	Нажимая кнопки с кнопкой "SHIFT", выбрать вводимые номера предустанавливаемой станции в режиме DIRECT TUNING или MEMORY.
	CD-плеер/ VCD-плеер/ LD-плеер/ MD-дека/ DAT-дека	Выбор номеров трека. Нажимом "0" выбирается трек 10.
	ТВ/KBM/ Спутник.тюнер	Выбор номера канала.
>10	CD-плеер/ VCD-плеер/ LD-плеер/ MD-дека/ Кассетная дека	Выбор номеров трека больше 10.

Надпись кнопки	Операции	Функция
ENTER	ТВ/КВМ/ Спутник.тюнер/ LD-плеер/ MD-дека/ DAT-дека/ Кассетная дека	Нажать кнопку после выбора канала, диска или трека с цифровых кнопок.
D. SKIP/ CH/ PRESET +/-	Ресивер  ТВ/КВМ/ Спутник.тюнер  CD-плеер/ VCD-плеер/ DVD-плеер/ MD-дека	Сканирование и выбор предустановленных станций.  Выбор предустановленного канала.  Пропуск дисков (только для многодискового ченджера).
◀◀/▶▶	КВМ/ CD-плеер/ VCD-плеер/ LD-плеер/ DVD-плеер/ MD-дека/ DAT-дека/ Кассетная дека	Пропуск треков.
◀◀/▶▶	CD-плеер/ VCD-плеер/ DVD-плеер  КВМ/ LD-плеер/ MD-дека/ DAT-дека/ Кассетная дека	Поиск треков (в направлении вперед или назад).  Ускоренная перемотка вперед или назад.
◀	Кассетная дека	Воспроизведение с обратной стороны.
▶	КВМ/ CD-плеер/ VCD-плеер/ LD-плеер/ DVD-плеер/ MD-дека/ DAT-дека/ Кассетная дека	Включение режима воспроизведения.

Надпись кнопки	Операции	Функция
	КВМ/ CD-плеер/ VCD-плеер/ LD-плеер/ DVD-плеер/ MD-дека/ DAT-дека/ Кассетная дека	Кратковременная пауза при воспроизведении или записи (также включение режима записи в режиме готовности компонентов).
■	КВМ/ CD-плеер/ VCD-плеер/ LD-плеер/ DVD-плеер/ MD-дека/ DAT-дека/ Кассетная дека	Останов проигрывания.
DISPLAY	ТВ/КВМ/ VCD-плеер/ LD-плеер/ DVD-плеер	Выбор информации, показываемой на экране телевизора.
ANT TV/VTR	КВМ	Выбор выходных сигналов от антенных выводов - сигналов ТВ или программ КВМ.
DISC	CD-плеер	Выбор дисков (только для многодискового ченджера).
TITLE	DVD-плеер	Показание заглавия DVD.
MENU	DVD-плеер	Показание меню DVD.
ENTER	DVD-плеер	Ввод выбранных данных.
RETURN	DVD-плеер	Возврат к предыдущему меню или вывод на меню.
⬆/⬇/⬅/➡	DVD-плеер	Выбор параметров меню.
-/-	ТВ	Выбор режима ввода канала в одной или двух цифрах.

продолжение следует

## Кнопки дистанционного управления (продолжение)

Надпись кнопки	Операции	Функция
POSITION**	TB	Изменение положения небольшого изображения.
SWAP**	TB	Перестановка небольшого и большого изображений.
SUB CH +/-**	TB	Выбор предустановленных каналов для небольшого изображения.
P IN P**	TB	Срабатывание функции "Картинка в картинке".
JUMP	TB	Фиксирование каналов, предыдущих или текущих.
WIDE	TB	Выбор режима расширенного изображения.
TV/VIDEO	TB	Выбор входных сигналов: ТВ или видео.

\*\* Только для телевизоров фирмы Sony, оснащенных функцией "Картинка в картинке".

### Примечания

- При нажатии кнопок функции (VIDEO 1, VIDEO 2, VIDEO 3, DVD/LD) бывают случаи, когда входной режим телевизора не переключается на соответствующий, желаемый режим. В таком случае надо нажать кнопку TV/VIDEO для переключения входного режима на TV.
- Предусмотренные здесь некоторые функции не действуют в случае тех или иных моделей этого ресивера.
- Вышеизложенное описание дается условно. Поэтому, в зависимости от отдельных компонентов надо принять, правильно ли соблюдать приведенные указания или нет соответственно отдельным конкретным случаям.
- Функции TV/SAT и PHONO могут не действовать при задании параметров.

## Изменение заводской настройки кнопок функций

Если заводская настройка кнопок FUNCTION не действует применительно к подключенным компонентам, необходимо изменить заводскому настройку. Так например, если MD-плеер и кассетная дека подключены, а CD-плеер не подключен к системе, то надо назначить кнопку CD/SACD на кассетную дека.

Надо помнить, что параметры TUNER и функции FN SHIFT (VIDEO 1, VIDEO 2, VIDEO 3, PHONO, MD-TAPE) не подлежат изменению.

- 1 **Удерживать нажатой кнопку функции, которую вы хотите изменить (например CD/SACD).**
- 2 **Нажать соответствующую кнопку компонента, который вы хотите назначить на кнопку функции (например, 4 – Кассетная дека).**

Перечисленные ниже кнопки назначаются для выбора следующих функций:

Управляемые компонент	Нажать кнопку
CD-плеер	1
DAT-дека	2
MD-дека	3
Кассетная дека А	4
Кассетная дека В	5
LD-плеер	6
KBM (командный режим VTR 1*)	7
KBM (командный режим VTR 2*)	8
KBM (командный режим VTR 3*)	9
TB	0
DSS (Цифровой спутниковый приемник)	>10
DVD	ENTER
VCD-плеер	◀◀

\* KBM фирмы Sony работает с выбором VTR 1, 2 или 3, что соответствует Бета, 8 мм и VHS соответственно.

Теперь действует кнопка CD/SACD для управления работой кассетной дека.

**Для возврата кнопок к заводской настройке**  
Повторять вышеизложенные операции.

**Для возврата всех кнопок функций к их заводской настройке**  
Нажать кнопки I/⏪, AV I/⏪ и MASTER VOL – одновременно.

### Меры предосторожности

#### По безопасности

При попадании твердого предмета или жидкости в корпус надо отключить ресивер от сети и подвергнуть его проверке квалифицированным персоналом перед дальнейшей эксплуатацией.

#### По источнику питания

- Перед эксплуатацией аппарата надо проверить, что рабочее напряжение соответствует напряжению, принятому в вашем районе. Рабочее напряжение указано на табличке, расположенной на задней панели ресивера.
- Аппарат не отключается от источника питания переменного тока (сети) даже при выключении ресивера собственно, пока силовой кабель не отключится от настенной розетки.
- При длительном нахождении ресивера в нерабочем состоянии надо отсоединить его от настенной розетки. При отсоединении силового кабеля переменного тока следует вынуть его, захватывая за штепсель; категорически запрещается вынуть кабель, захватывая за сам кабель.
- (Для моделей с районным кодом U или CA)  
Один ножевой контакт на штепселе шире, чем другой для обеспечения безопасности и только первый устанавливается плотно в настенную розетку. В случае, если штепсель не может вставляться в розетку полностью, то посоветуйтесь с вашим дилером.
- Силовой кабель переменного тока допускается заменить только в квалифицированном центре обслуживания.

#### По перегреву

Повышение температуры аппарата во время работы не является его неисправным состоянием. Если аппарат работает долгое время с большой громкостью, температура верхней, боковых и нижней сторон корпуса повышается значительно. В таком случае во избежание ожога не следует касаться корпуса.

#### По установке

- Следует установить ресивер в достаточно проветриваемом помещении для предотвращения его от перегрева и, в результате, удлинения его срока службы.
- Не следует установить ресивер близко к источникам тепла или в помещении, подвергающемся воздействиям прямых солнечных лучей, в месте с чрезмерной запыленностью или в месте, где создаются механические удары.
- На корпус не следует поставить никакой предмет, который мог бы закрыть вентиляционные отверстия или вызвать неисправность аппарата.

#### По эксплуатации

Перед подключением других компонентов необходимо выключить ресивер и отсоединить его от сети.

#### По очистке

Следует очистить корпус, панель и органы управления мягкой ветошью, слегка смоченной раствором неагрессивного детергента. Нельзя применять любого из абразивного материала, очищающего порошка или такого растворителя, как спирт или бензин.

Если имеется вопрос или проблема относительно вашего ресивера, то посоветуйтесь с ближайшим дилером фирмы Sony.

### Возможные неисправности и способы их устранения

Если возникли затруднения при работе с данным ресивером, то надо устранить их по нижеприведенным указаниям. В случае, если невозможно решить проблему, то посоветуйтесь с ближайшим дилером фирмы Sony.

---

#### Звук не выдается, несмотря на то, что компонент выбран.

- Проверьте, что ресивер и все компоненты включены.
- Проверьте, что регулятор MASTER VOLUME не установлен в положение  $-\infty$  дБ.
- Проверьте, что переключатель SPEAKERS ON/OFF не установлен в положение OFF (стр. 24).
- Проверьте, что все акустические кабели подключены правильно.
- Нажав кнопку MUTING на пульте дистанционного управления, отмените функцию приглушения звука.

---

#### “NOT PCM” появляется на дисплее и никакой звук не слышится.

- Установите параметр “DEC.” на режим “DEC. AUTO” в меню CUSTOMIZE (стр. 40).

---

#### Звук не выдается от определенного компонента.

- Проверьте, что данный компонент подключен правильно к аудиовходным гнездам, предназначенным для него.
- Проверьте, что кабель(и), используемый(е) для соединения, вставлен(ы) достаточно в гнезда как на ресивере, так и на компоненте.

---

#### Звук не выдается от одной из фронтальных колонок.

- Подключите пару наушников к гнезду PHONES и убедитесь, что звук выводится от наушников. Если звук выводится только по одному каналу от наушников, то компонент может не быть подключен к ресиверу правильно. Проверьте, что все кабели вставлены достаточно в гнезда как на ресивере, так и на компоненте. Если звуки по обоим каналам выводятся от наушников, то данная фронтальная колонка может не быть подключена к ресиверу правильно. Проверьте соединение данной фронтальной колонки, от которой не выводится звук.

## **Возможные неисправности и способы их устранения (продолжение)**

---

### **Звук не выдается или только звук значительно низкого уровня слышится.**

- Проверьте, что акустические системы и компоненты подсоединены надежно.
- Проверьте, что правильный компонент выбран на ресивере.
- Проверьте, что переключатель SPEAKERS ON/OFF не установлен в положение OFF (стр. 24).
- Проверьте, что наушники не подключены.
- Нажав кнопку MUTING на пульте дистанционного управления, отмените функцию приглушения звука.
- Предохранительное устройство на ресивере включено в результате короткого замыкания. Выключите ресивер, устраните причину короткого замыкания и включите питание опять.

### **Звуки по левому и правому каналам не сбалансированы или перепутаны.**

- Проверьте, что акустические системы и компоненты подключены правильно и надежно.
- Отрегулируйте параметры баланса звуков в меню LEVEL.

### **Чрезмерный фон или шум слышится.**

- Проверьте, что акустические системы и компоненты подключены надежно.
- Проверьте, что соединительные кабели находятся далеко от трансформатора или электродвигателя и также на расстоянии не менее 3 метров от телевизора и флуоресцентного освещения.
- Передвиньте телевизор дальше от аудиокomпонентов.
- Убедитесь, что заземление выполнено через клемму  $\wedge$  SIGNAL GND (только при подключении проигрывателя грампластинок).
- Штекеры и гнезда загрязнены. Вытрите их тряпкой, слегка смоченной спиртом.

### **Звук не выдается от громкоговорителя центрального канала.**

- Убедитесь, что функция звукового поля включена (нажмите кнопку MODE +/-).
- Выберите режим CINEMA STUDIO EX (стр. 34).
- Отрегулируйте уровень звука громкоговорителя (стр. 23).
- Убедитесь, что параметр размера громкоговорителя центрального канала установлен на "SMALL" или "LARGE" (стр. 21).

---

### **Звук совсем не создается или получается звук пониженной громкостью от громкоговорителей окружающего звучания.**

- Убедитесь, что функция звукового поля включена (нажмите кнопку MODE +/-).
- Выберите режим CINEMA STUDIO EX (стр. 34).
- Отрегулируйте уровень громкости колонок (стр. 23).
- Убедитесь, что параметр размера колонки окружающего звучания установлен на "SMALL" или "LARGE" (стр. 22).

### **Эффект окружающего звучания не может получиться.**

- Убедитесь, что функция звукового поля включена (нажмите кнопку MODE +/-).
- Функция звукового поля не действительна для сигналов с частотой дискретизации более 48 кГц.

### **Многоканальный звук по Dolby Digital или DTS не воспроизводится.**

- Проверьте, что воспроизводящийся DVD-диск или др. записан в формате Dolby Digital или DTS.
- При подключении DVD-плеера или др. к цифровым входным гнездам ресивера надо проверить установку аудиосигналов (установки для выходных аудиосигналов) на подключенном компоненте.

### **Запись не может выполняться.**

- Проверьте, что компоненты подключены правильно.
- Выберите источник-компонент при помощи переключателя FUNCTION.
- При записи с цифрового компонента надо убедиться, что параметр INPUT MODE установлен на режим ANALOG (стр. 37), перед приступлением к записи на компоненте, подключенном к аналогам клеммам MD/TAPE.
- При записи с цифрового компонента надо убедиться, что параметр INPUT MODE установлен на режим COAX IN или OPT IN (стр. 37), перед приступлением к записи на компоненте, подключенном к клеммам DIGITAL MD/TAPE OUT.

### Для подключения LD-плеера через демодулятор радиочастоты.

- Подключите LD-плеер к демодулятору радиочастоты, и затем подключите оптический или коаксиальный цифровой выход демодулятора радиочастоты к гнезду DVD/LD OPTICAL IN или COAXIAL на ресивере. При выполнении данного подключения необходимо установить параметр INPUT MODE вручную (стр. 37). Ресивер может не работать правильно при установке параметра INPUT MODE на AUTO IN. Подробности о соединениях DOLBY DIGITAL RF смотрите в инструкции по эксплуатации, поставляемой в комплекте демодулятора радиочастоты.

### Качество приема FM-станций низко.

- При помощи 75-Ом-ного коаксиального кабеля подсоедините ресивер к наружной FM-антенне, как показано ниже. При подсоединении ресивера к наружной антенне надо заземлить его для защиты от молнии. Во избежание взрыва газов не допускается подсоединение заземляющего провода к газопроводу.

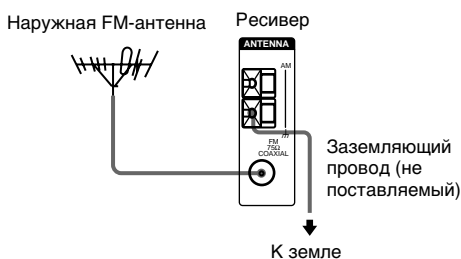

### Настройка на радиостанции не может выполняться.

- Проверьте, что антенны подсоединены надежно. Отрегулируйте антенны и подсоедините внешнюю антенну при необходимости.
- Интенсивность сигнала радиостанций слишком мала (в режиме автоматической настройки). Выполните настройку в режиме прямой настройки.
- Убедитесь, что интервал настройки установлен правильно (при настройке на AM-радиостанции в режиме прямой настройки).
- Никакие станции не установлены предварительно или предустановленные станции стерты (при настройке со сканированием предустановленных станций). Предварительно установите станции (стр. 27).
- Нажав кнопку DISPLAY, выведите частоту на дисплей.

### Система RDS не работает.\*

- Убедитесь, что вы настроили на FM-станцию по системе RDS.
- Выберите сильнее FM-станцию.

### Нужная информация RDS не получается.\*

- Обратитесь к радиостанции и проверьте, осуществляет ли она данный сервис действительно или нет. Данный сервис может временно быть не в порядке.

### Изображение не выводится или нечеткое изображение выводится на экран телевизора или монитора.

- Выберите подходящую функцию на ресивере.
- Настройте телевизор на подходящий входной режим.
- Переместите телевизор подальше от аудиокомпонентов.

### Дистанционное управление

#### Пульт ДУ не работает.

- Направьте пульт ДУ на датчик ДУ  на ресивере.
- Удалите препятствующие предметы в пути между пультом ДУ и ресивером.
- Замените все батарейки в пульте ДУ на новые, если они разряжены.
- При несоответствии режима COMMAND MODE между ресивером и пультом ДУ возможна передача сигналов между ними (стр. 41).
- Убедитесь, что выбрана правильная функция на пульте ДУ.
- При управлении компонентом, выпущенным не фирмой Sony, пульт ДУ может не работать правильно в зависимости от модели и завода-изготовителя данного компонента.

### Справочная информация о стирании запомненных в память данных

Для стирания	Смотрите
всех запомненных установок	стр. 20
дополнительно настроенных режимов звукового поля	стр. 38

\* Только для моделей с районным кодом CEL или CEK.

# Технические характеристики

## Усилитель

### ВЫХОДНАЯ МОЩНОСТЬ

Модели с районным кодом U или SA

Номинальная выходная мощность в стереорежиме (8 Ом, 20 Гц – 20 кГц, коэфф.гармоник 0,09%)  
100 Вт + 100 Вт  
(4 Ом, 20 Гц – 20 кГц, коэфф.гармоник 0,09%)  
80 Вт + 80 Вт

### Справочная выходная мощность

(8 Ом, 20 Гц – 20 кГц, коэфф.гармоник 0,09%)  
Фронтальные колонки<sup>1)</sup>: 100 Вт + 100 Вт  
Центральный громкоговоритель<sup>1)</sup>: 100 Вт  
Колонки окруж. звучания<sup>1)</sup>: 100 Вт + 100 Вт  
(4 Ом, 20 Гц – 20 кГц, коэфф.гармоник 0,09%)  
Фронтальные колонки<sup>1)</sup>: 80 Вт + 80 Вт  
Центральный громкоговоритель<sup>1)</sup>: 80 Вт  
Колонки окруж. звучания<sup>1)</sup>: 80 Вт + 80 Вт

### Модели с другими районными кодами

Номинальная выходная мощность в стереорежиме (8 Ом, 1 кГц, коэфф.гармоник 0,7%)  
100 Вт + 100 Вт<sup>2)</sup>  
90 Вт + 90 Вт<sup>3)</sup>  
(4 Ом, 1 кГц, коэфф.гармоник 0,7%)  
90 Вт + 90 Вт<sup>2)</sup>  
80 Вт + 80 Вт<sup>3)</sup>

### Справочная выходная мощность<sup>2)</sup>

(8 Ом, 1 кГц, коэфф.гармоник 0,7%)  
Фронтальные колонки<sup>1)</sup>: 100 Вт + 100 Вт  
Центральный громкоговоритель<sup>1)</sup>: 100 Вт  
Колонки окруж. звучания<sup>1)</sup>: 100 Вт + 100 Вт  
(4 Ом, 1 кГц, коэфф.гармоник 0,7%)  
Фронтальные колонки<sup>1)</sup>: 80 Вт + 80 Вт  
Центральный громкоговоритель<sup>1)</sup>: 80 Вт  
Колонки окруж. звучания<sup>1)</sup>: 80 Вт + 80 Вт  
(8 Ом, 20 Гц – 20 кГц, коэфф.гармоник 0,09%)  
Фронтальные колонки<sup>1)</sup>: 90 Вт + 90 Вт  
Центральный громкоговоритель<sup>1)</sup>: 90 Вт  
Колонки окруж. звучания<sup>1)</sup>: 90 Вт + 90 Вт  
(4 Ом, 20 Гц – 20 кГц, коэфф.гармоник 0,09%)  
Фронтальные колонки<sup>1)</sup>: 75 Вт + 75 Вт  
Центральный громкоговоритель<sup>1)</sup>: 75 Вт  
Колонки окруж. звучания<sup>1)</sup>: 75 Вт + 75 Вт

1) В зависимости от установкам звукового поля и источника, звуковой выходной сигнал может отсутствовать.

2) Измерено в следующих условиях:

Районный код	Электропитание
SP, CEL, CEK	230 В пер.т., 50 Гц
TW	110 В пер.т., 60 Гц

3) Измерено в следующих условиях:

Районный код	Электропитание
CN, KR	220 В пер.т., 50 Гц

## Частотная характеристика

PHONO	Кривая выравнивания RIAA ±0,5 дБ
CD/SACD, MD/TAPE, TV/SAT, DVD/LD, VIDEO 1, 2, 3	10 Гц – 100 кГц +0,5/-2 дБ (при пропуске звукового поля и эквалайзера)

## Входы (аналоговые)

PHONO	Чувствительность: 2,5 мВ Импеданс: 50 кОм Отношение сигнал/шум <sup>4)</sup> : 86 дБ (A, 2,5 мВ <sup>5)</sup> )
MULTI CH IN, CD/SACD, MD/TAPE, DVD/LD, TV/SAT, VIDEO 1, 2, 3	Чувствительность: 150 мВ Импеданс: 50 кОм Отношение сигнал/шум <sup>4)</sup> : 100 дБ (A, 150 мВ <sup>5)</sup> )

4) Короткое замыкание входа.

5) Схема с весовой обработкой сигналов, уровень входного сигнала.

## Входы (цифровые)

ASSIGNABLE COAXIAL IN (DVD/LD CD/SACD)	Импеданс: 75 Ом Отношение сигнал/шум: 100 дБ (A, ФНЧ на 20 кГц)
DVD/LD, TV/SAT, MD/TAPE (Оптический)	Отношение сигнал/шум: 100 дБ (A, ФНЧ на 20 кГц)

## Выходы

MD/TAPE (REC OUT), VIDEO 1, 2 (AUDIO OUT) Напряжение: 150 мВ  
Импеданс: 10 кОм

FRONT L/R, CENTER, SURROUND L/R, SUB WOOFER (Только для моделей с районным кодом U, CA) Напряжение: 2 В  
Импеданс: 1 кОм

SUB WOOFER (Модели с другими районными кодами) Напряжение: 2 В  
Импеданс: 1 кОм

## Эквалайзер

Нижние частоты: 99 Гц~1,0 кГц (в 21 ступени)  
Верхние частоты: 1,0 кГц~10 кГц (в 23 ступени)  
Уровень усиления: ±10 дБ, с шагом 0,5 дБ

## FM-тюнер

**Диапазон настройки** 87,5 – 108,0 МГц

**Клеммы для подсоединения антенн**  
75 Ом,  
несбалансированные

## Чувствительность

Монорежим: 18,3 дБf, 2,2 мкВ/75 Ом  
Стереорежим: 38,3 дБf, 22,5 мкВ/75 Ом

## Используемая чувствительность

11,2 дБf, 1 мкВ/75 Ом

## Отношение сигнал/шум

Монорежим: 76 дБ  
Стереорежим: 70 дБ

## Коэффициент гармоник при 1 кГц

Монорежим: 0,3%  
Стереорежим: 0,5%

**Разделение** 45 дБ при 1 кГц

## Частотная характеристика

30 Гц – 15 кГц,  
+0,5/-2 дБ

**Селективность** 60 дБ при 400 кГц

## AM-тюнер

### Диапазон настройки

#### Модели с районным кодом U или CA

На шкале настройки 10 кГц: 530 – 1.710 кГц<sup>6)</sup>

На шкале настройки 9 кГц: 531 – 1.710 кГц<sup>6)</sup>

#### Модели с районным кодом CN, SP, CEL, SEK, TW или KR

На шкале настройки 9 кГц: 531 – 1.602 кГц

**Антенна** Рамочная

## Используемая чувствительность

50 дБ/м (при 1.000 кГц  
или 999 кГц)

**Отношение сигнал/шум** 54 дБ (при 50 мВ/м)

**Коэффициент гармоник** 0,5% (50 мВ/м, 400 Гц)

## Селективность

При 9 кГц: 35 дБ  
При 10 кГц: 40 дБ

6) Можно переключить шкалу настройки на AM-станцию между 9 кГц и 10 кГц. После настройки на любую AM-станцию выключите ресивер. При нажатой кнопке TUNING + нажмите кнопку I/⏪. Все предустановленные станции стираются при переключении шкалы настройки. При возвращении шкалы настройки в 10 кГц (или 9 кГц) повторите вышеуказанную операцию.

## Видеомагнитофон

### Входы/Выходы

Video: 1 В размах, 75 Ом  
Y: 1 В размах, 75 Ом  
S-video: C: 0,286 В размах, 75 Ом

### COMPONENT VIDEO

(За исключением моделей с районным кодом CEL или SEK):  
Y: 1 В размах, 75 Ом  
B-Y: 0,7 В размах, 75 Ом  
R-Y: 0,7 В размах, 75 Ом

продолжение следует

## Технические характеристики (продолжение)

### Общие данные

#### Электропитание

Районный код	Электропитание
U, CA	120 В пер.т., 60 Гц
CEL, CEK	230 В пер.т., 50/60 Гц
CN, SP, KR	220 – 230 В пер.т., 50/60 Гц
TW	110 В пер.т., 60 Гц

#### Потребляемая мощность

Районный код	Потребляемая мощность
U	280 Вт
CA	330 ВА
CEL, CEK	290 Вт
CN, SP, KR	290 Вт
TW	290 Вт (MAX 500 Вт)

#### Потребляемая мощность (в дежурном режиме)

0,5 Вт

#### Выходы переменного тока

Районный код	Выходы переменного тока
U, CA	1 переключаем., не более 120 Вт/1 А
SP, TW	1 переключаем., не более 100 Вт

**Габариты** 430 × 161 × 400 mm  
включая  
выступающие детали  
и органы управления

**Масса (ориентировочн.)** 12,5 кг

#### Аксессуары, поставляемые в комплекте

Проволочная FM-антенна (1)  
Рамочная AM-антенна (1)  
Для моделей с районным кодом U или CA;  
Пульт ДУ RM-PP506L (1)  
Батарейки R6 (размера AA) (2)  
Для моделей с другими районными кодами;  
Пульт ДУ RM-U305C (1)  
Батарейки R6 (размера AA) (2)

Подробности о районном коде  
применяемого компонента смотрите на  
стр. 3.

Конструкция и технические характеристики  
могут изменяться без дополнительной  
информации.

# Предметный указатель

## RDS

(Радиоинформационная система) 27

## А, Б

Автоматическая настройка 25

Аксессуары в комплекте 62

Акустические системы  
Импеданс 18  
Подключение 19  
Регулировка уровня громкости 23  
Установка 18

## В, Г, Д, Е, Ж

Выбор звукового поля 34  
компонентов 24

## З

Запись на аудиокассету или MD-диск 48  
на видеокассету 48  
Звуковое поле  
Возврат в исходное положение 38  
Выбор 34  
Дополнительная настройка 37  
Предварительно запрограммированное 34, 35

## И, К, Л

Изменение индикации 30  
уровня эффекта 37  
Испытательный тональный сигнал 23

## М

Меню CUSTOMIZE 40, 47  
Меню EQ 39, 46  
Меню LEVEL 38, 45  
Меню SET UP 21, 41  
Меню SURROUND 37, 44

## Н, О

Настройка автоматическая 25  
на предустановленные станции 26  
прямая 25

## П

Перезапись. См. “Запись”.  
Предустановленные станции  
Порядок настройки 27  
Порядок предварительной установки 26  
Присвоение индексного названия. См. “Присвоение названий”.  
Присвоение названий 47  
Прямая настройка 25

## Р

Регулировка параметров  
CUSTOMIZE 40, 47  
параметров EQ 39, 46  
параметров LEVEL 38, 45  
параметров SET UP 21, 41  
параметров SURROUND 37, 44  
уровня громкости громкоговорителя 23  
яркости экрана дисплея 30  
Редактирование. См. “Запись”.

## С, Т, У, Ф, Х

Сканирование предустановленных станций. См. “Настройка на предустановленные станции”.  
радиостанций. См. “Автоматическая настройка”.  
Стирание памяти ресивера 20  
Таймер засыпания 47  
Уровень эффекта 37

## Ц, Ч, Ш, Щ, Э, Ю, Я

Цифровое кинозвучание 34  
Частота разделения 40  
Этикетирование. См. “Присвоение названий”.

