

FM Stereo FM-AM Receiver

Operating Instructions _____ **GB**

Инструкция по эксплуатации _____ **RU**

Instrukcja obsługi _____ **PL**



STR-DE545

STR-DE445

STR-SE501

WARNING

To prevent fire or shock hazard, do not expose the unit to rain or moisture.

To avoid electrical shock, do not open the cabinet. Refer servicing to qualified personnel only.

Do not install the appliance in a confined space, such as a bookcase or built-in cabinet.

Precautions

On safety

Should any solid object or liquid fall into the cabinet, unplug the receiver and have it checked by qualified personnel before operating it any further.

On power sources

- Before operating the receiver, check that the operating voltage is identical with your local power supply. The operating voltage is indicated on the nameplate at the rear of the receiver.
- The unit is not disconnected from the AC power source (mains) as long as it is connected to the wall outlet, even if the unit itself has been turned off.
- If you are not going to use the receiver for a long time, be sure to disconnect the receiver from the wall outlet. To disconnect the AC power cord, grasp the plug itself; never pull the cord.
- AC power cord must be changed only at the qualified service shop.

On placement

- Place the receiver in a location with adequate ventilation to prevent heat buildup and prolong the life of the receiver.
- Do not place the receiver near heat sources, or in a place subject to direct sunlight, excessive dust or mechanical shock.
- Do not place anything on top of the cabinet that might block the ventilation holes and cause malfunctions.

On operation

Before connecting other components, be sure to turn off and unplug the receiver.

On cleaning

Clean the cabinet, panel and controls with a soft cloth slightly moistened with a mild detergent solution. Do not use any type of abrasive pad, scouring powder or solvent such as alcohol or benzine.

If you have any question or problem concerning your receiver, please consult your nearest Sony dealer.

About This Manual

The instructions in this manual are for the STR-DE545, STR-DE445 and STR-SE501. Check your model number by looking at the upper right corner of the front panel or lower right corner of the remote. In this manual, the STR-DE545 and the remote commander RM-U304 are used for illustration purposes unless stated otherwise. Any difference in operation is clearly indicated in the text, for example, "STR-DE545 only".

Type of differences

Model	DE545	DE445	SE501
CONTROL A1-II	•		•
SPEAKERS FRONT B	•		•
S-Video	•		•
TV/SAT OPTICAL IN	•		•
AC OUTLET	•		•

Conventions

- The instructions in this manual describe the controls on the receiver. You can also use the controls on the supplied remote if they have the same or similar names as those on the receiver. For details on the use of the remote RM-PP404 (STR-DE545 and STR-SE501 only), refer to the separate operating instructions supplied with the remote.
- The following icon is used in this manual:
 Indicates hints and tips for making the task easier.

This receiver incorporates Dolby* Digital and Pro Logic Surround and the DTS** Digital Surround System.

* *Manufactured under license from Dolby Laboratories. "Dolby", "AC-3", "Pro Logic" and the double-D symbol  are trademarks of Dolby Laboratories.*

***Manufactured under license from Digital Theater Systems, Inc. US Pat. No. 5,451,942 and other worldwide patents issued and pending. "DTS" and "DTS Digital Surround" are trademarks of Digital Theater Systems, Inc. © 1996 Digital Theater Systems, Inc. All rights reserved.*

Demonstration Mode

The demonstration will activate the first time you turn on the power. When the demonstration starts, the following message appears in the display :

"NOW DEMONSTRATION MODE IF YOU FINISH DEMONSTRATION PLEASE PRESS POWER KEY WHILE THIS MESSAGE APPEARS IN THE DISPLAY THANK YOU"

To cancel the demonstration

Press I/⏻ to turn the receiver off while the above message is being displayed. The next time you turn the receiver on, the demonstration will not appear.

To view the demonstration

Hold down SET UP and press I/⏻ to turn on the power.

Notes

- Running the demonstration will clear the receiver's memory. For details on what will be cleared, see "Clearing the receiver's memory" on page 15.
- There will be no sound when the demonstration mode is activated.

TABLE OF CONTENTS

Hooking Up the Components 4

- Unpacking 4
- Antenna Hookups 5
- Audio Component Hookups 6
- Video Component Hookups 7
- Digital Component Hookups 8
- 5.1CH Input Hookups 9
- Other Hookups 10

Hooking Up and Setting Up the Speaker System 12

- Speaker System Hookup 13
- Performing Initial Setup Operations 15
- Multi Channel Surround Setup 16
- Before You Use Your Receiver 20

Location of Parts and Basic Operations 22

- Front Panel Parts Descriptions 22

Enjoying Surround Sound 27

- Selecting a Sound Field 28
- Understanding the Multi-Channel Surround Displays 31
- Customizing Sound Fields 33

Receiving Broadcasts 37

- Storing FM Stations Automatically 39
- Direct Tuning 39
- Automatic Tuning 40
- Preset Tuning 40
- Using the Radio Data System (RDS) 41

Other Operations 44

- Naming Preset Stations and Program Sources 45
- Recording 45
- Using the Sleep Timer 46
- Adjustment Using the SET UP Button 47

Additional Information 48

- Troubleshooting 48
- Specifications 50
- Glossary 52
- Settings Using SUR, LEVEL, BASS/TREBLE, and SET UP buttons 53
- Remote Button Descriptions (STR-DE445 only) 54
- Index 57

Hooking Up the Components

This chapter describes how to connect various audio and video components to the receiver. Be sure to read the sections for the components you have before you actually connect them to the receiver.

Unpacking

Check that you received the following items with the receiver:

- FM wire antenna (1)
- AM loop antenna (1)
- R6 (size-AA) batteries (2)
- STR-DE545 and STR-SE501 only
 - Remote Commander RM-PP404 (remote) (1)
 - Operating instructions of the remote (1)
 - Operating instructions of CONTROL A1 II (1)
- STR-DE445 only
 - Remote Commander RM-U304 (remote) (1)

Inserting batteries into the remote

Insert R6 (size-AA) batteries with the + and – properly oriented in the battery compartment. When using the remote, point it at the remote sensor  on the receiver.

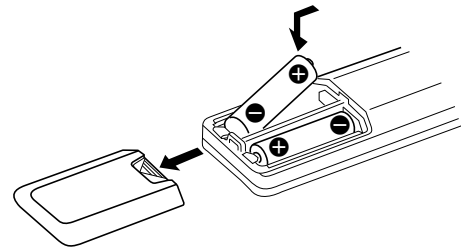

For details, refer to the operating instructions supplied with your remote (STR-DE545 and STR-SE501 only).

When to replace batteries

Under normal conditions, the batteries should last for about 6 months. When the remote no longer operates the receiver, replace all batteries with new ones.

Notes

- Do not leave the remote in an extremely hot or humid place.
- Do not use a new battery with an old one.
- Do not expose the remote sensor to direct sunlight or lighting apparatuses. Doing so may cause a malfunction.
- If you don't use the remote for an extended period of time, remove the batteries to avoid possible damage from battery leakage and corrosion.

Before you get started

- Turn off the power to all components before making any connections.
- Do not connect the AC power cords until all of the connections are completed.
- Be sure to make connections firmly to avoid hum and noise.
- When connecting an audio/video cord, be sure to match the color-coded pins to the appropriate jacks on the components: yellow (video) to yellow; white (left, audio) to white; and red (right, audio) to red.

Antenna Hookups

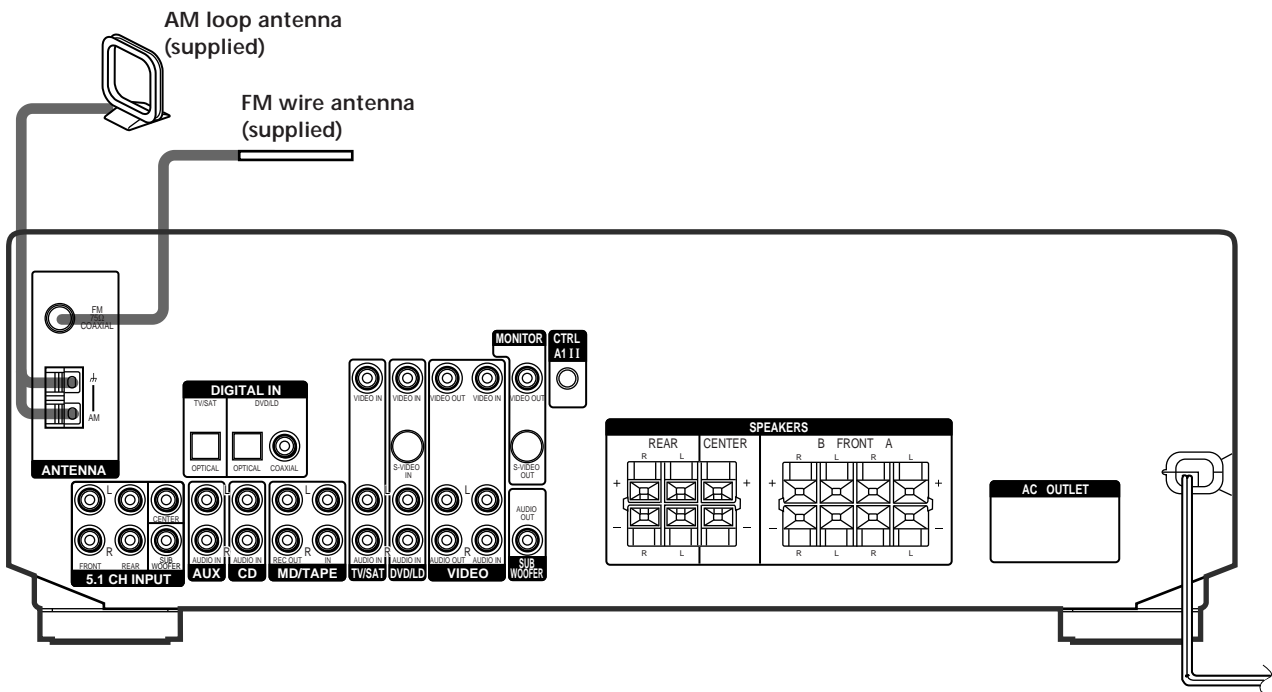

Terminals for connecting the antennas

Connect the	To the
AM loop antenna	AM terminals
FM wire antenna	FM 75Ω COAXIAL terminal

Notes on antenna hookups

- To prevent noise pickup, keep the AM loop antenna away from the receiver and other components.
- Be sure to fully extend the FM wire antenna.
- After connecting the FM wire antenna, keep it as horizontal as possible.

If you have poor FM reception
Use a 75-ohm coaxial cable (not supplied) to connect the receiver to an outdoor FM antenna as shown below.

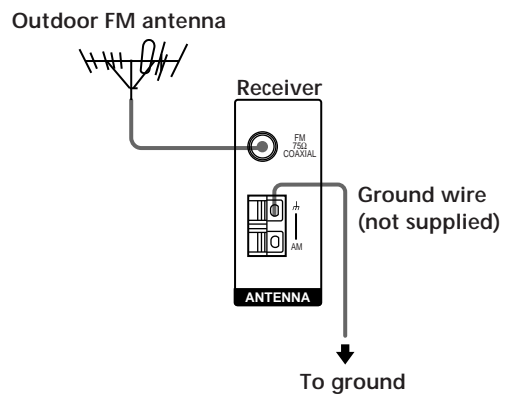

Important

If you connect the receiver to an outdoor antenna, ground it against lightning. To prevent a gas explosion, do not connect the ground wire to a gas pipe.

Audio Component Hookups

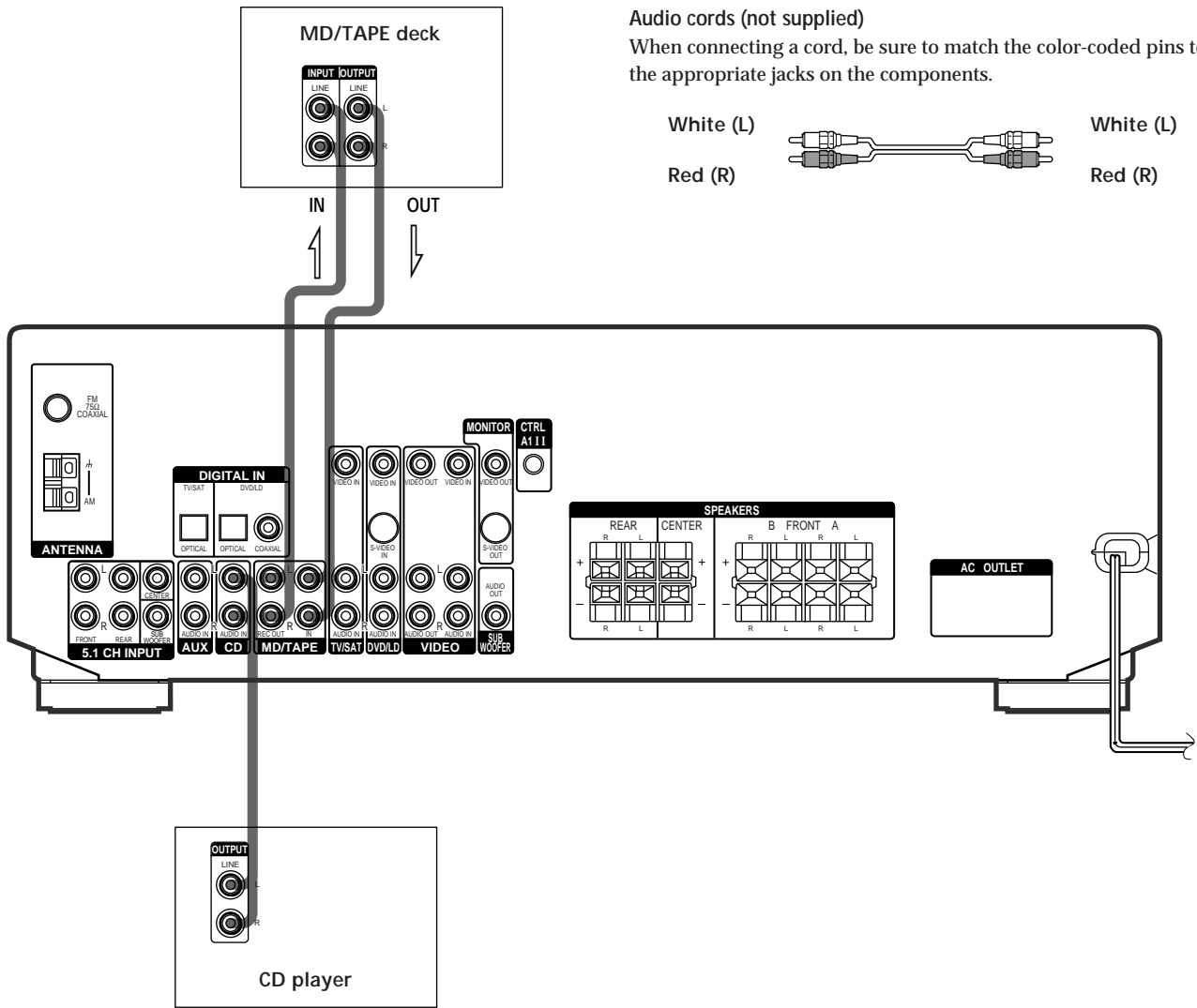

Jacks for connecting audio components

Connect a	To the
CD player	CD jacks
MD deck or Tape deck	MD/TAPE jacks

Video Component Hookups

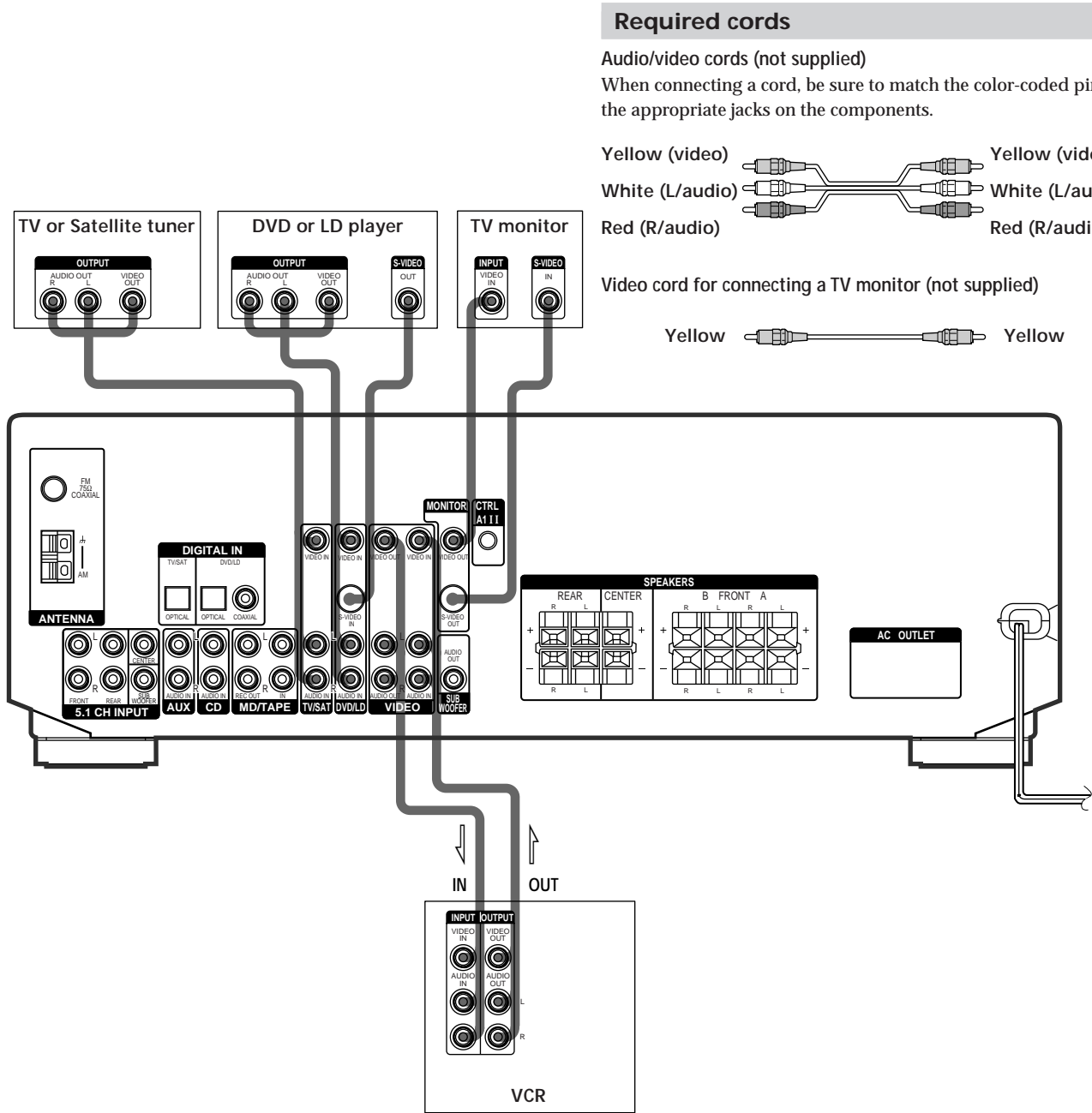

Required cords

Audio/video cords (not supplied)

When connecting a cord, be sure to match the color-coded pins to the appropriate jacks on the components.

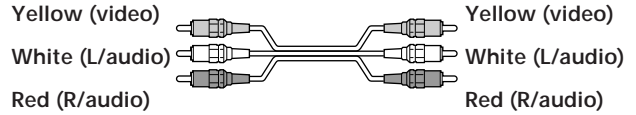

Video cord for connecting a TV monitor (not supplied)



Jacks for connecting video components

Connect a	To the
TV or Satellite tuner	TV/SAT jacks
VCR	VIDEO jacks
DVD or LD player	DVD/LD jacks
TV monitor	MONITOR VIDEO OUT jack

Note on video component hookups

You can connect your TV's audio output jacks to the TV/SAT AUDIO IN jacks on the receiver and apply sound effects to the audio from the TV. In this case, do not connect the TV's video output jack to the TV/SAT VIDEO IN jack on the receiver. If you are connecting a separate TV tuner (or satellite tuner), connect both the audio and video output jacks to the receiver as shown above.

💡 When using the S-video jacks instead of the video jacks (STR-DE545 and STR-SE501 only) Your monitor must also be connected via an S-video jack. S-video signals are on a separate bus from the video signals and will not be output through the video jacks.

Digital Component Hookups

Connect the digital output jacks of your DVD player and satellite tuner (etc.) to the receiver's digital input jacks to bring the multi channel surround sound of a movie theater into your home. To enjoy full effect of multi channel surround sound, five speakers (two front speakers, two rear speakers, and a center speaker) and a sub woofer are required. You can also connect an LD player with an RF OUT jack via an RF demodulator, such as the Sony MOD-RF1 (not supplied).

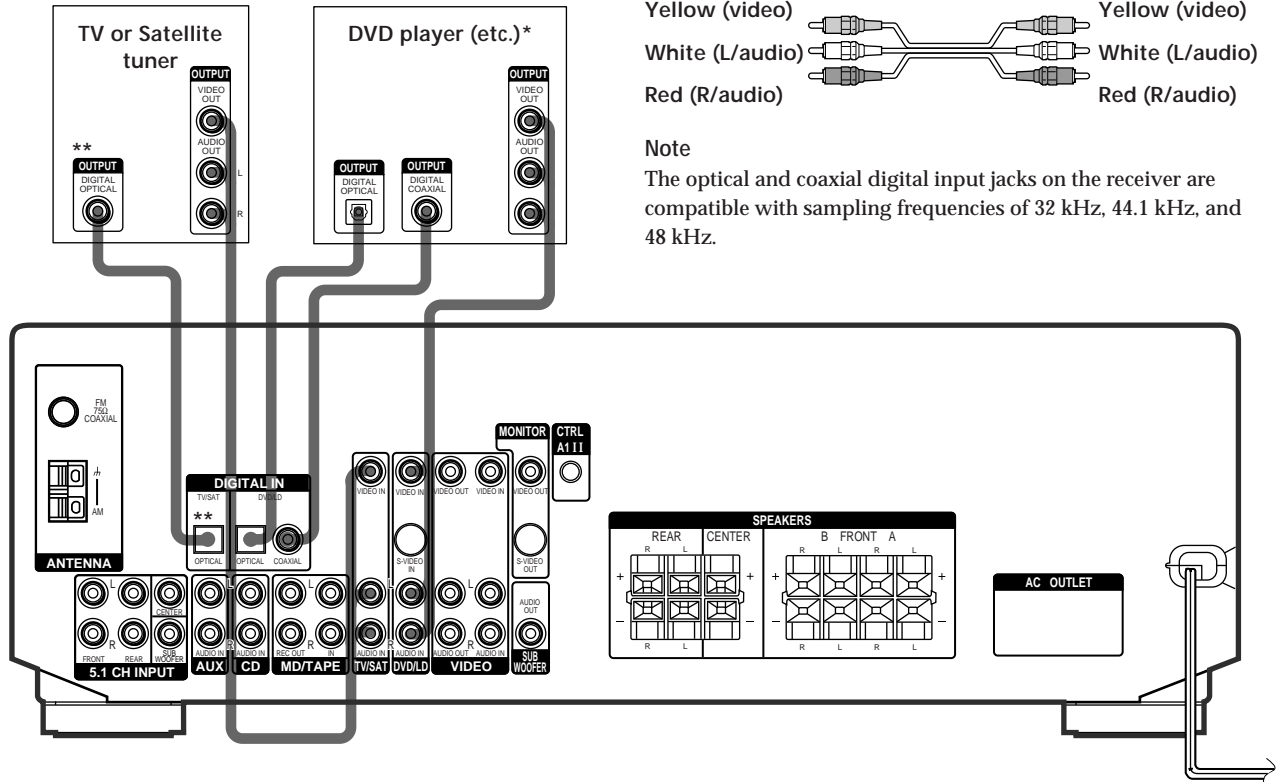

* When making digital audio connections to a DVD player, connect to either the coaxial OR optical digital jacks, and not both. It is recommended to make digital audio connections to the coaxial jack.

** STR-DE545 and STR-SE501 only.

Example of LD player connected via an RF demodulator

Please note that you cannot connect an LD player's AC-3 RF OUT jack directly to the receiver's digital input jacks. You must first convert the RF signal to either an optical or coaxial digital signal. Connect the LD player to the RF demodulator, then connect the RF demodulator's optical or coaxial digital output to the receiver's OPTICAL or COAXIAL DVD/LD IN jack. Refer to the instruction manual supplied with your RF Demodulator for details on AC-3 RF hookups.

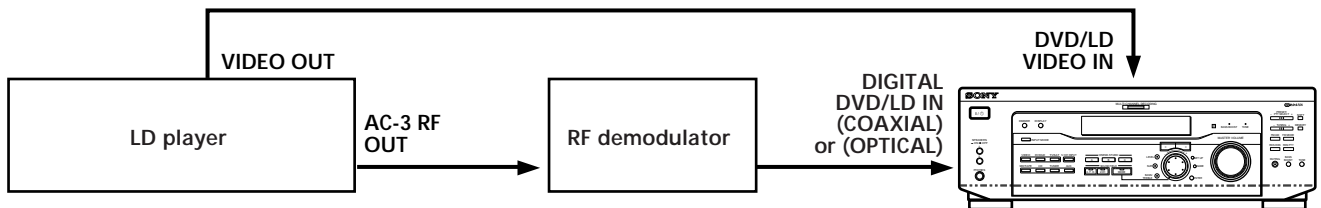

Note

When making connections as shown above, be sure to set INPUT MODE (3 on page 23) manually. The receiver may not operate correctly if INPUT MODE is set to "AUTO."

Required cords

Optical digital cords (not supplied)

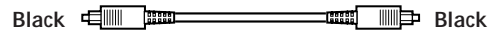

Coaxial digital cord (not supplied)

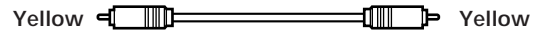

Audio/video cords (not supplied)

When connecting a cord, be sure to match the color-coded pins to the appropriate jacks on the components.

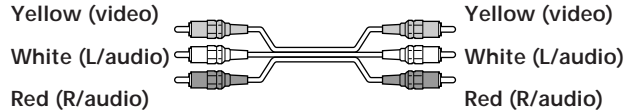

Note

The optical and coaxial digital input jacks on the receiver are compatible with sampling frequencies of 32 kHz, 44.1 kHz, and 48 kHz.

5.1CH Input Hookups

Although this receiver incorporates a multi channel decoder, it is also equipped with 5.1CH INPUT jacks. These connections allow you to enjoy multichannel software encoded in formats other than Dolby Digital (AC-3) and DTS. If your DVD player is equipped with 5.1CH OUTPUT jacks, you can connect them directly to the receiver to enjoy the sound of the DVD player's multi channel decoder. Alternatively, the 5.1CH INPUT jacks can be used to connect an external multi channel decoder. To fully enjoy multi channel surround sound, you will need five speakers (two front speakers, two rear speakers, and a center speaker) and a subwoofer. Refer to the instruction manual supplied with your DVD player, multi channel decoder, etc., for details on the 5.1 channel input hookups.

Required cords

Audio cords (not supplied)

Two for the 5.1CH INPUT FRONT and REAR jacks



Monaural audio cords (not supplied)

Two for the 5.1CH INPUT CENTER and SUB WOOFER jacks



Video cord (not supplied)

One for the DVD/LD VIDEO IN jacks (etc.)

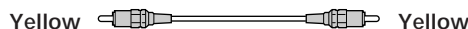

Note

When using the connections described below, adjust the level of your surround speakers and subwoofer from the DVD player or multichannel decoder.

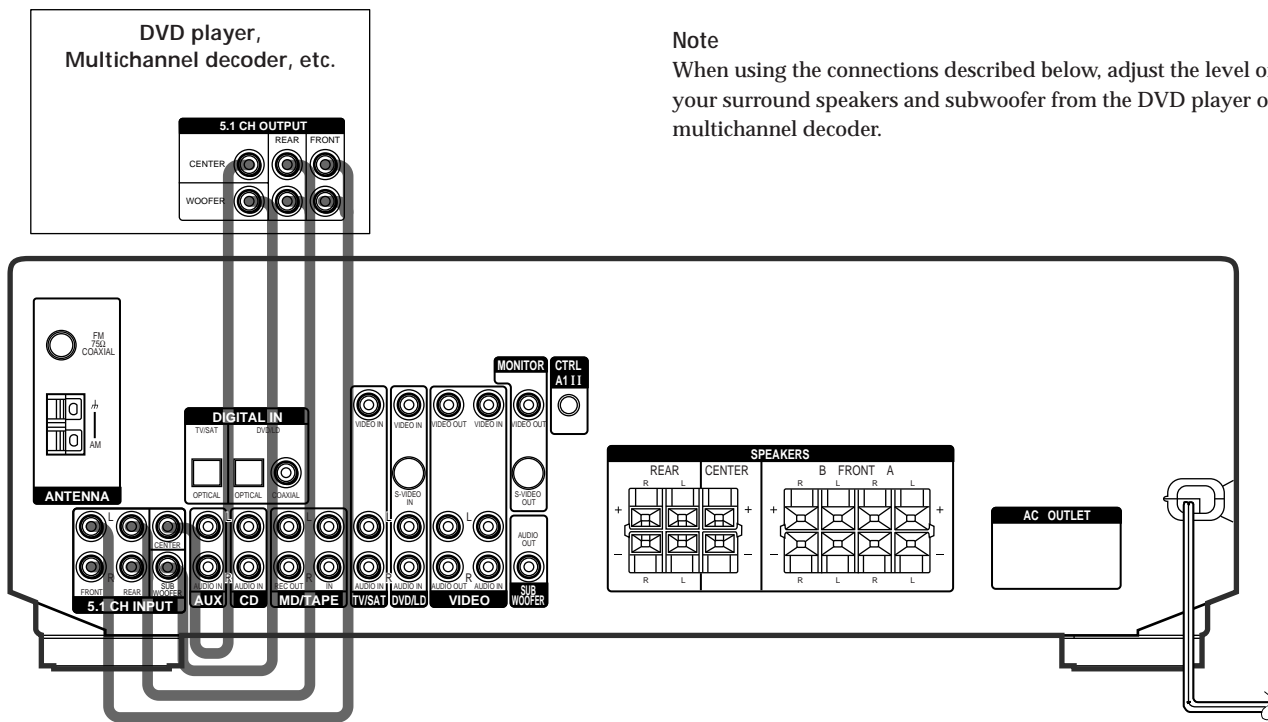

Example of a DVD player hookup using the 5.1CH INPUT jacks

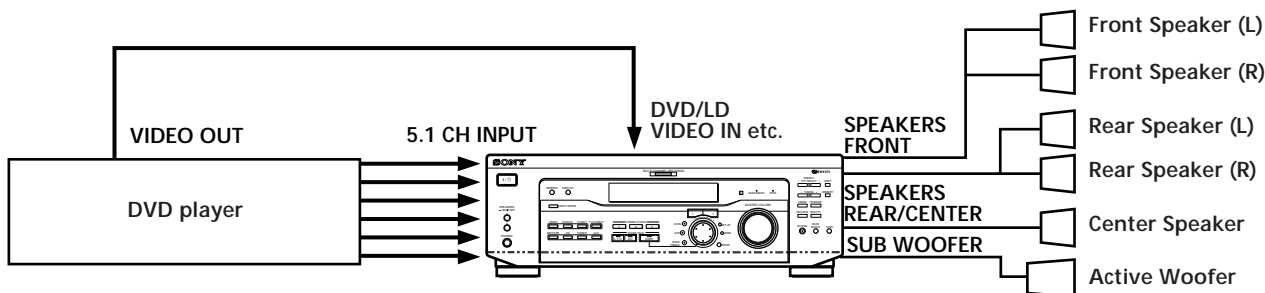

Note

See page 13 for details on speaker system hookup.

Other Hookups

Required cords

Audio cords (not supplied)

When connecting a cord, be sure to match the color-coded pins to the appropriate jacks on the components.

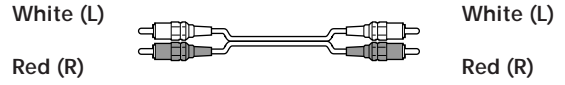

CONTROL A1 connecting cord (not supplied) (STR-DE545 and STR-SE501 only)

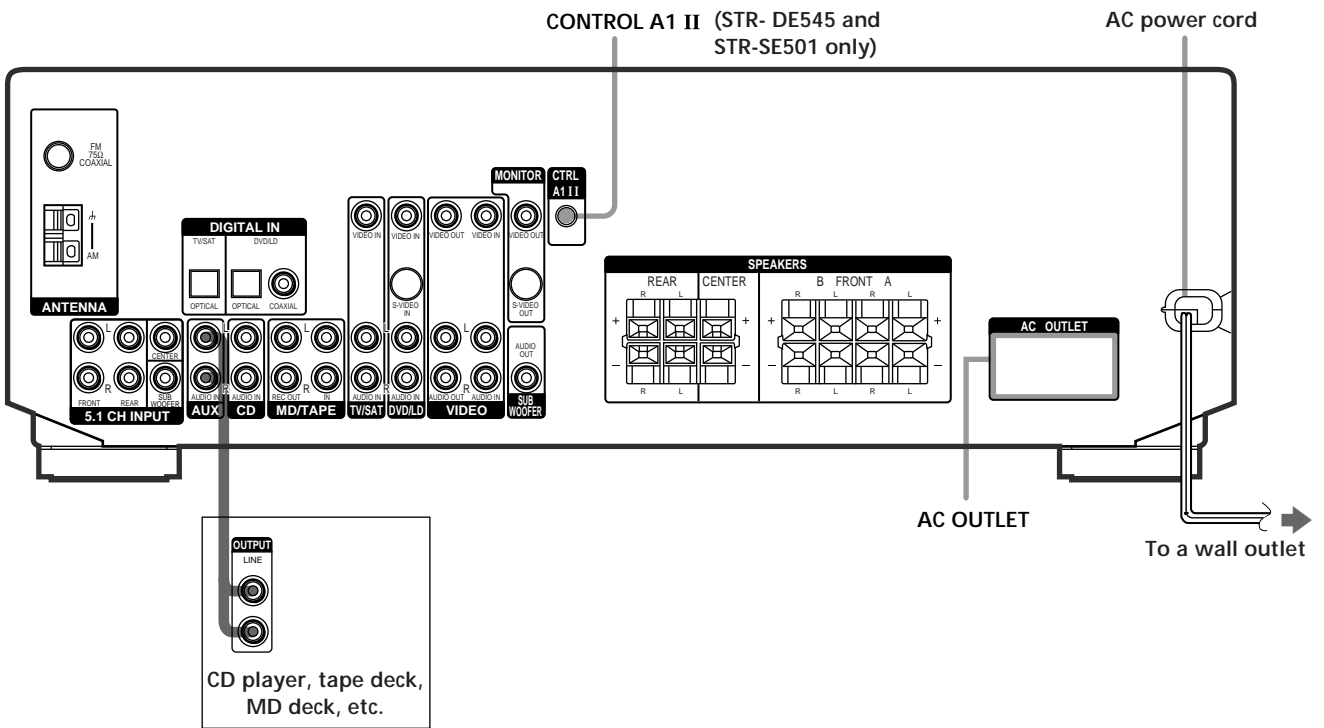

CONTROL A1 II hookup (STR-DE545 and STR-SE501 only)

- **If you have a CONTROL A1 II compatible Sony CD player, tape deck, or MD deck**
Use a CONTROL A1 cord (not supplied) to connect the CONTROL A1 II jack on the CD player, tape deck, or MD deck to the CONTROL A1 II jack on the receiver. Refer to the separate manual “CONTROL-A1 II Control System” and the operating instructions supplied with your CD player, tape deck, or MD deck for details.

Note

If you make CONTROL A1 II connections from the receiver to an MD deck that is also connected to a computer, do not operate the receiver while using the “Sony MD Editor” software. This may cause a malfunction.

- **If you have a Sony CD changer with a COMMAND MODE selector**
If your CD changer’s COMMAND MODE selector can be set to CD 1, CD 2, or CD 3, be sure to set the command mode to “CD 1” and connect the changer to the CD jacks on the receiver.
If, however, you have a Sony CD changer with VIDEO OUT jacks, set the command mode to “CD 2” and connect the changer to the VIDEO IN jacks on the receiver.

AUX AUDIO IN hookup

- **If you have an individual audio component (except PHONO)**
Use the audio cords to connect the LINE OUT jacks on the CD player, tape deck, or MD deck to the AUX AUDIO IN jack on the receiver so that you can listen to stereo sources in surround sound.

Connecting the AC power cord

Before connecting the AC power cord of this receiver to a wall outlet:

- Connect the speaker system to the receiver (see page 13).

Connect the AC power cord(s) of your audio/video components to a wall outlet.

STR-DE545 and STR-SE501 only

If you connect other audio/video components to the AC OUTLET(s) on the receiver, the receiver will supply power to the connected component(s), allowing you to turn the whole system on or off when you turn the receiver on or off.

Caution

Make sure that the total power consumption of the component(s) connected to the receiver’s AC OUTLET(s) does not exceed the wattage stated on the rear panel. Do not connect high-wattage electrical home appliances such as electric irons, fans, or TVs to this outlet. (STR-DE545 and STR-SE501 only)

Note

If the AC power cord is disconnected for about two weeks, the receiver’s entire memory will be cleared and the demonstration will start.

Hooking Up and Setting Up the Speaker System

This chapter describes how to hook up your speaker system to the receiver, how to position each speaker, and how to set up your speakers to enjoy multi channel surround sound.

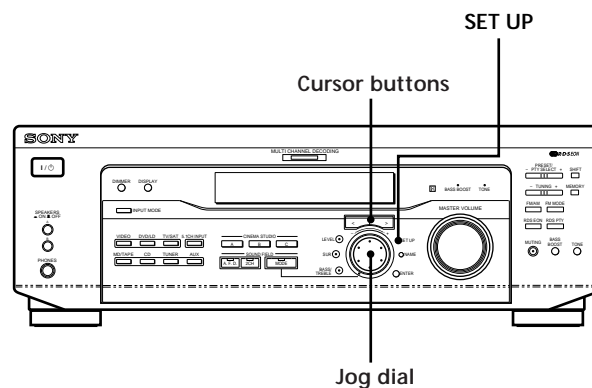

Brief descriptions of buttons and control used to set up the speaker system

SET UP button: Press to enter the setup mode when specifying speaker types and distances.

Cursor buttons (</>): Use to select parameters after pressing the SET UP button.

Jog dial: Use to adjust the setting of each parameter.

Speaker System Hookup

Required cords

Speaker cords (not supplied)

One for each front, rear, and center speaker



Monaural audio cord (not supplied)

One for an active sub woofer

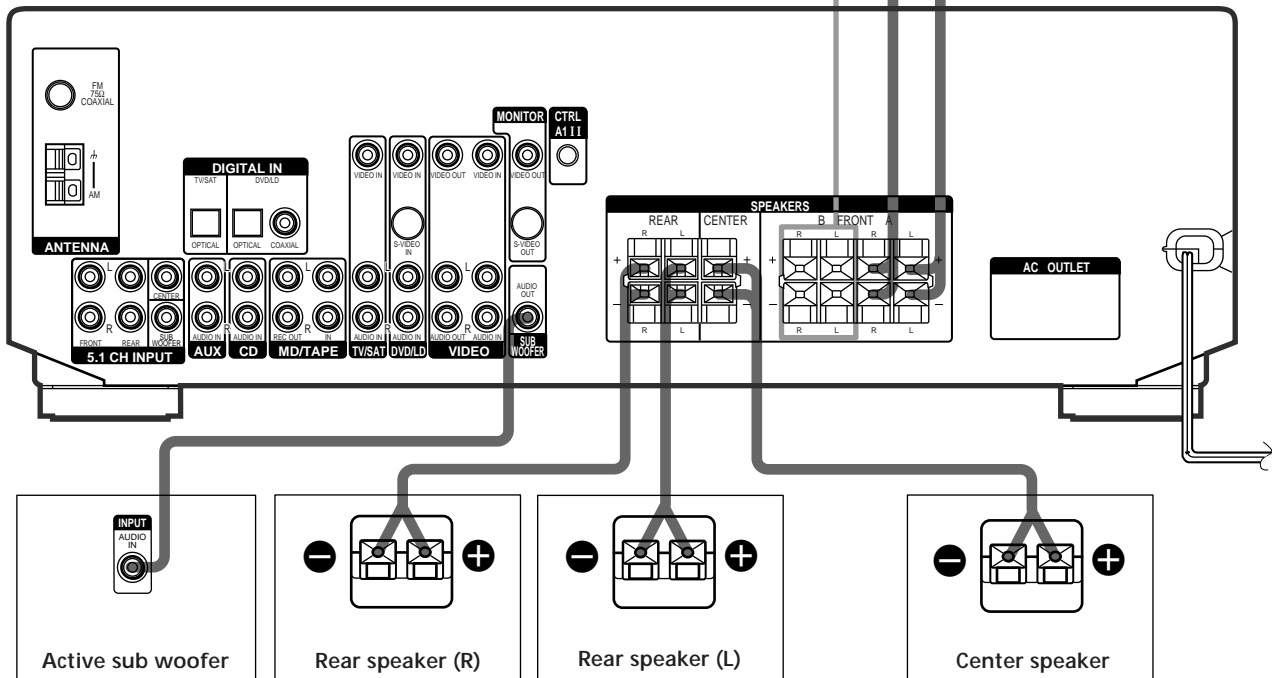

Terminals for connecting the speakers

Connect the	To the
Front speakers (8 ohm)	SPEAKERS FRONT A terminals
*Additional pair of front speakers (8 ohm)	SPEAKERS FRONT B terminals
Rear speakers (8 ohm)	SPEAKERS REAR terminals
Center speaker (8 ohm)	SPEAKERS CENTER terminals
Active sub woofer	SUB WOOFER AUDIO OUT jack

* STR-DE545 and STR-SE501 only.

Notes on speaker system hookup

- Twist the stripped ends of the speaker cords about 10 mm (2/3 inch). Be sure to match the speaker cord to the appropriate terminal on the components: + to + and - to -. If the cords are reversed, the sound will be distorted and will lack bass.
- If you use front speakers with low maximum input rating, adjust the volume carefully to avoid excessive output on the speakers.
- You can also connect Micro Satellite Speaker (e.g. SA-VE230) to the receiver. Micro Satellite Speaker is a 5.1 Channel speaker system consisting of two front speakers, two rear speakers, one center speaker and one subwoofer.

Speaker System Hookup

To avoid short-circuiting the speakers

Short-circuiting of the speakers may damage the receiver. To prevent this, make sure to take the following precautions when connecting the speakers.

Make sure the stripped ends of each speaker cord does not touch another speaker terminal or the stripped end of another speaker cord.

Examples of poor conditions of the speaker cord

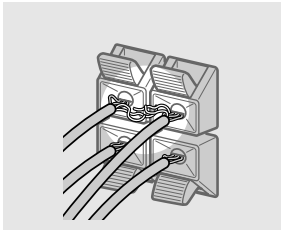

Stripped speaker cord is touching another speaker terminal.

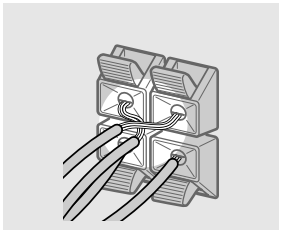

Stripped cords are touching each other due to excessive removal of insulation.

After connecting all the components, speakers, and AC power cord, output a test tone to check that all the speakers are connected correctly. For details on outputting a test tone, see page 19.

If no sound is heard from a speaker while outputting a test tone or a test tone is output from a speaker other than the one whose name is currently displayed on the receiver, the speaker may be short-circuited. If this happens, check the speaker connection again.

To avoid damaging your speakers

Make sure that you turn down the volume before you turn off the receiver. When you turn on the receiver, the volume remains at the level you turn off the receiver.

Performing Initial Setup Operations

Once you have made speaker connections and have turned on the power for the first time, clear the receiver's memory. After you have done this, set the speaker sizes, speaker locations and other initial system settings that are necessary.

Before turning on the receiver

Make sure that you have:

- Selected the appropriate front speakers (see "[7] SPEAKERS selector" on page 23). (STR-DE545 and STR-SE501 only)

Clearing the receiver's memory

Before you use your receiver for the first time or when you want to clear the receiver's memory, do the following. If the Demonstration appears when the power is turned on, this procedure is not necessary.

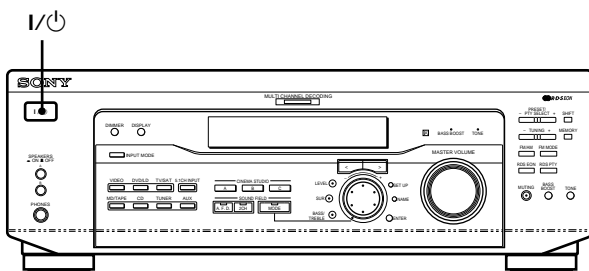

1 Turn off the receiver.

2 Hold down I/⏻ for four seconds.

The currently selected function, then the demonstration message appears in the display and the items including the following are reset or cleared:

- All preset stations are reset or cleared.
- All sound field parameters are reset to their factory settings.
- All index names (of preset stations and program sources) are cleared.
- All adjustments made with the SET UP button are reset to their factory settings.
- The sound field memorized for each program source and preset stations are cleared.

Setting up the receiver

Before you use your receiver for the first time, use the SET UP button to adjust settings to correspond to your system. You can set the following items. For details on how to adjust each setting, see the page in parentheses.

- Set the speaker size (page 16).
- Set the speaker distance (page 18).
- Select the 5.1CH INPUT video signal (page 47).

Multi Channel Surround Setup

For the best possible surround sound all speakers should be the same distance from the listening position (A). (However, this unit lets you to place the center speaker up to 1.5 meters (5 feet) closer (B) and the rear speakers up to 4.5 meters (15 feet) closer (C) to the listening position. The front speakers can be placed from 1.0 to 12.0 meters (3 to 40 feet) from the listening position (A).)

You can place the rear speakers either behind you or to the side, depending on the shape of your room (etc.).

When the rear speakers are placed to the side

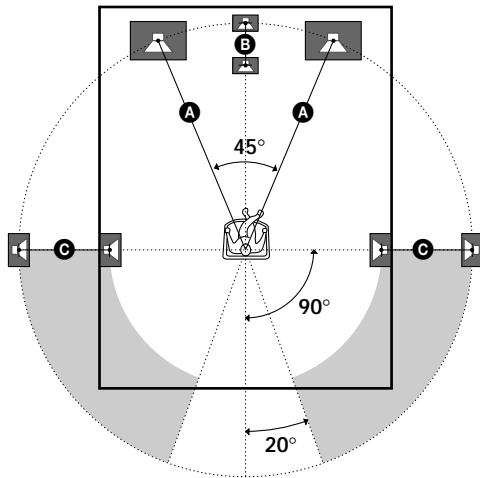

When the rear speakers are placed behind you

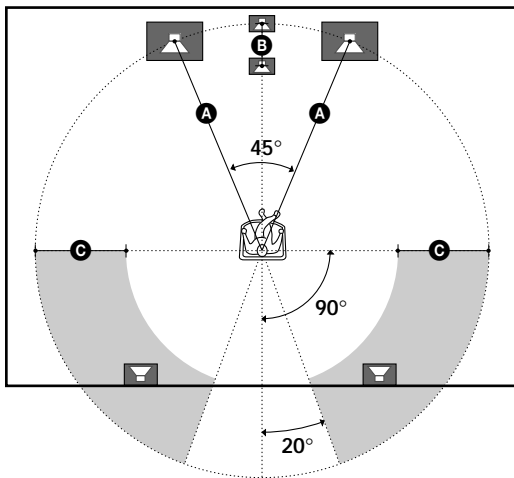

Note

Do not place the center speaker farther away from the listening position than the front speakers.

Specifying the speaker parameters

- 1 Press I/⏻ to turn on the receiver.
- 2 Press SET UP.
- 3 Press the cursor buttons (< or >) to select the parameter you want to adjust.
- 4 Turn the jog dial to select the setting you want. The setting is stored automatically.
- 5 Repeat steps 3 and 4 until you have set all of the parameters that follow.



Normal speaker and Micro Satellite speaker

Choose NORM. SP if you're using normal speakers and MICRO SP if you're using Micro Satellite speakers. If you choose NORM. SP, you can adjust the speaker size and the sub woofer selection as mentioned below. However, if you choose MICRO SP, the speaker size and the sub woofer selection has been configured as follows:

Speakers	Settings
Front	SMALL
Center	SMALL
Rear	SMALL
Woofer	YES

You cannot change the configuration if you choose MICRO SP.

For STR-SE501, the speaker size and sub woofer selection has been preset to MICRO SP according to the supplied speaker system. If you change the speaker system, choose NORM. SP to adjust the speaker size and sub woofer selection.

■ **Front speaker size** (L: R:)

Initial setting : LARGE (STR-DE545/DE445)

SMALL (STR-SE501)

- If you connect large speakers that will effectively reproduce bass frequencies, select "LARGE". Normally, select "LARGE".
- If the sound is distorted, or you feel a lack of surround effects when using multi channel surround sound, select "SMALL" to activate the bass redirection circuitry and output the front channel bass frequencies from the sub woofer.
- When the front speaker is set to "SMALL", the center and rear speakers are also automatically set to "SMALL" (unless previously set to "NO").

■ Center speaker size ()

Initial setting : LARGE (STR-DE545/DE445)
SMALL (STR-SE501)

- If you connect a large speaker that will effectively reproduce bass frequencies, select “LARGE”. Normally, select “LARGE”. However, if the front speakers are set to “SMALL”, you cannot set the center speaker to “LARGE”.
- If the sound is distorted, or you feel a lack of surround effects when using multi channel surround sound, select “SMALL” to activate the bass redirection circuitry and output the center channel bass frequencies from the front speakers (if set to “LARGE”) or sub woofer. ^{*1}
- If you do not connect the center speaker, select “NO”. The sound of the center channel will be output from the front speakers. ^{*2}

■ Rear speaker size ()

Initial setting : LARGE (STR-DE545/DE445)
SMALL (STR-SE501)

- If you connect large speakers that will effectively reproduce bass frequencies, select “LARGE”. Normally, select “LARGE”. However, if the front speakers are set to “SMALL”, you cannot set the rear speakers to “LARGE”.
- If the sound is distorted, or you feel a lack of surround effects when using multi channel surround sound, select “SMALL” to activate the bass redirection circuitry and output the rear channel bass frequencies from the sub woofer or other “LARGE” speakers.
- If you do not connect rear speakers, select “NO”. ^{*3}

 *1~*3 correspond to the following Dolby Pro Logic modes

- *1 NORMAL
- *2 PHANTOM
- *3 3 STEREO

About speaker sizes (LARGE and SMALL)

Internally, the LARGE and SMALL settings for each speaker determine whether or not the internal sound processor will cut the bass signal from that channel. When the bass is cut from a channel the bass redirection circuitry sends the corresponding bass frequencies to the sub woofer or other “LARGE” speaker. However, since bass sounds have a certain amount of directionality it best not to cut them, if possible. Therefore, even when using small speakers, you can set them to “LARGE” if you want to output the bass frequencies from that speaker. On the other hand, if you are using a large speaker, but prefer not to have bass frequencies output from that speaker, set it to “SMALL”.

If the overall sound level is lower than you prefer, set all speakers to “LARGE”. If there is not enough bass, you can use the bass/treble to boost the bass levels. To adjust the bass/treble, see page 35.

■ Rear speaker position (REAR PL.)*

Initial setting : BEHIND

This parameter lets you specify the location of your rear speakers for proper implementation of the Digital Cinema Sound surround modes in the “VIRTUAL” sound fields. Refer to the illustration below.

- Select “SIDE” if the location of your rear speakers corresponds to section **A**.
- Select “BEHIND” if the location of your rear speakers corresponds to section **B**.

This setting only effects the surround modes in the “VIRTUAL” sound fields.

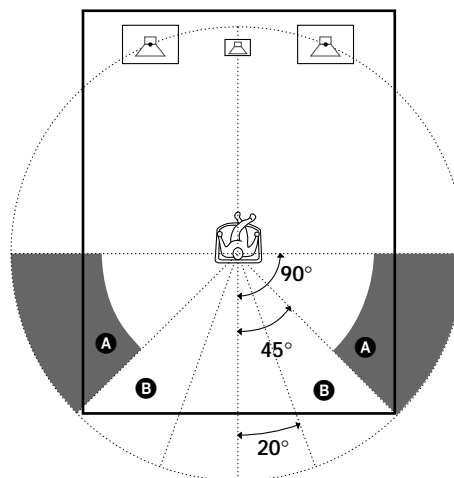

* These parameters are not available when “Rear speaker size (REAR)” is set to “NO”.

Multi Channel Surround Setup

■ Rear speaker height (REAR HGT.)*

Initial setting : LOW

This parameter lets you specify the height of your rear speakers for proper implementation of the Digital Cinema Sound surround modes in the "VIRTUAL" sound fields. Refer to the illustration below.

- Select "LOW" if the location of your rear speakers corresponds to section **A**.
- Select "HIGH" if the location of your rear speakers corresponds to section **B**.

This setting only affects the surround modes in the "VIRTUAL" sound fields.

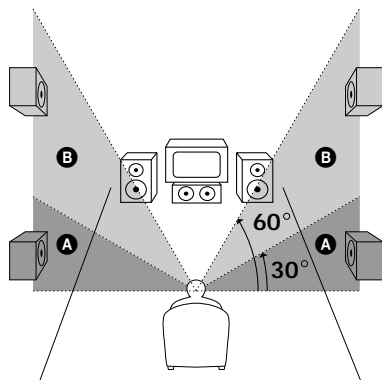

* These parameters are not available when "Rear speaker size (REAR)" is set to "NO".

💡 About the rear speaker position (SIDE, and BEHIND)

This setting is designed specifically for implementation of the Digital Cinema Sound modes in the "VIRTUAL" sound fields. With the Digital Cinema Sound modes, speaker position is not as critical as other modes. All of the modes in the "VIRTUAL" sound fields were designed under the premise that the rear speaker would be located behind the listening position, but presentation remains fairly consistent even with the rear speakers positioned at a rather wide angle. However, if the speakers are pointing toward the listener from the immediate left and right of the listening position, the "VIRTUAL" sound fields will not be effective unless the rear speaker position parameter is set to "SIDE".

Nevertheless, each listening environment has many variables, such as wall reflections, and you may obtain better results using "BEHIND" if your speakers are located high above the listening position, even if they are to the immediate left and right. Therefore, although it may result in a setting contrary to the "Rear speaker position" explanation, we recommend that you play back multi channel surround encoded software and listen to the effect each setting has on your listening environment. Choose the setting that provides a good sense of spaciousness and that best succeeds in forming a cohesive space between the surround sound from the rear speakers and the sound from the front speakers. If you are not sure which sounds best, select "BEHIND" and then use the speaker distance parameter and speaker level adjustments to obtain proper balance.

■ Sub woofer selection (SUB WOOFER)

Initial setting : YES

- If you connect a sub woofer, select "YES".
- If you do not connect a sub woofer, select "NO". This activates the bass redirection circuitry and outputs the LFE signals from other speakers.
- In order to take full advantage of the Dolby Digital (AC-3) bass redirection circuitry, we recommend that you set your sub woofer's cut off frequency as high as possible.

■ Front speaker distance (FRONT)

Initial setting : 5.0 meter

Set the distance from your listening position to the front (left or right) speaker (**A** on page 16).

- Front speaker distance can be set in 0.1 meter (1 foot) steps from 1.0 to 12.0 meters (3 to 40 feet).
- If both speakers are not placed an equal distance from your listening position, set the distance to the closest speaker.

■ Center speaker distance (CENTER)

Initial setting : 5.0 meter

Set the distance from your listening position to the center speaker.

- Center speaker distance can be set in 0.1 meter (1 foot) steps from a distance equal to the front speaker distance (**A** on page 16) to a distance 1.5 meters (5 feet) closer to your listening position (**B** on page 16).
- Do not place the center speaker farther away from your listening position than the front speakers.

■ Rear speaker distance (REAR)

Initial setting : 3.5 meter

Set the distance from your listening position to the rear (left or right) speaker.

- Rear speaker distance can be set in 0.1 meter (1 foot) steps from a distance equal to the front speaker distance (**A** on page 16) to a distance 4.5 meters (15 feet) closer to your listening position (**C** on page 16).
- Do not place the rear speakers farther away from your listening position than the front speakers.
- If both speakers are not placed an equal distance from your listening position, set the distance to the closest speaker.

About speaker distances

This receiver allows you to input the speaker position in terms of distance. However, it is not possible to set the center speaker farther away than the front speakers. Also, the center speaker can not be set more than 1.5 meters (5 feet) closer than the front speakers.

Likewise, the rear speakers cannot be set farther away from the listening position than the front speakers. And they can be no more than 4.5 meters (15 feet) closer.

This is because incorrect speaker placement is not conducive to enjoy the surround sound.

Please note that, setting the speaker distance closer than the actual location of the speakers will cause a delay in the output of the sound from that speaker. In other words, the speaker will sound like it is farther away.

For example, setting the center speaker distance 1~2 m (3~6 feet) closer than the actual speaker position will create a fairly realistic sensation of being "inside" the screen. If you cannot obtain a satisfactory surround effect because the rear speakers are too close, setting the rear speaker distance closer (shorter) than the actual distance will create a larger soundstage. (1 foot corresponds to a 1 ms difference.)

Adjusting these parameters while listening to the sound often results in much better surround sound. Give it a try!

Adjusting the speaker volume

Use the remote while seated in your listening position to adjust the volume of each speaker.

Note

This receiver incorporates a new test tone with a frequency centered at 800 Hz for easier speaker volume adjustment.

- 1** Press **I/⏻** to turn on the receiver.
- 2** Press **TEST TONE** on the supplied remote. You will hear the test tone from each speaker in sequence.
- 3** Adjust the volume level so that the volume of the test tone from each speaker sounds the same when you are in your main listening position.
 - To adjust the balance of the front right and front left speakers, use the front balance parameter in the LEVEL menu (see page 34).
 - To adjust the balance of the rear right and rear left speakers, use the rear balance parameter in the LEVEL menu (see page 34).
 - To adjust the volume level of the center speaker, press **MENU </>** to select the center parameter. Use **+/-** on the remote to adjust the level.
 - To adjust the volume level of the rear speaker, press **MENU </>** to select the rear parameter. Use **+/-** on the remote to adjust the level.
- 4** Press **TEST TONE** on the remote again to turn off the test tone.

Note

The test tone cannot be output when the receiver is set to 5.1CH INPUT.

 You can adjust the volume level of all speakers at the same time

Rotate **MASTER VOLUME** on the receiver or press **MASTER VOL +/-** on the remote.

Multi Channel Surround Setup

Notes

- The front balance, rear balance, center level, and rear level are shown in the display during adjustment.
- Although these adjustments can also be made via the front panel using the LEVEL menu (when the test tone is output, the receiver switches to the LEVEL menu automatically), we recommend you follow the procedure described above and adjust the speaker levels from your listening position using the remote control.

💡 When setting the volume levels for each speaker

Let's assume that you have matched the sound levels of all the speakers using the test tone. Although this lays the foundation for high quality surround sound, it may be necessary to make further adjustments while listening to playback of actual software. This is because most software contains center and rear channels recorded at slightly lower levels than the two front channels.

When you actually play back software recorded in multi channel surround, you will notice that increasing the center and rear speaker levels produces a better blend between the front and rear speakers and greater cohesion between the front and rear speakers. Increasing the level of the center speaker about 1 dB, and the rear speakers about 1~2 dB is likely to produce better results.

In other words, in order to create a more cohesive soundstage with balanced dialog, we recommend that you make some adjustments while playing your software. Changes of only 1 dB can make a huge difference in the character of the soundstage.

Before You Use Your Receiver

Before turning on the receiver

Make sure that you have:

- Selected the appropriate front speakers (see "[7] SPEAKERS selector" on page 23). (STR-DE545 and STR-SE501 only)

Checking the connections

After connecting all of your components to the receiver, do the following to verify that the connections were made correctly.

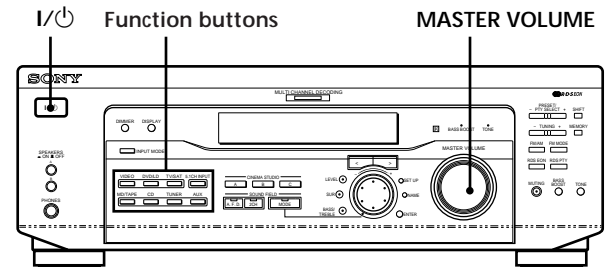

- 1 Press I/Power to turn on the receiver.
- 2 Press a function button to select a component (program source) that you connected (e.g., CD player or tape deck).
- 3 Turn on the component and start playing it.
- 4 Rotate MASTER VOLUME to turn up the volume.

If you do not obtain normal sound output after performing this procedure, look for the reason in the checklist on the following page and take the appropriate measures to correct the problem.

There is no sound no matter which component is selected.

- ➔ Check that both the receiver and all components are turned on.
- ➔ Check that the volume level on the display is not set to VOL MIN by turning the MASTER VOLUME.
- ➔ Check that the SPEAKERS selector is not set to OFF or to a position for front speakers that are not connected to the receiver (see “[7] SPEAKERS selector” on page 23). (STR-DE545 and STR-SE501 only)
- ➔ Check that all speaker cords are connected correctly.
- ➔ Press the MUTING button to turn off the indicator.

There’s no sound from a specific component.

- ➔ Check that the component is connected correctly to audio input jacks for that component.
- ➔ Check that the cord(s) used for the connection is (are) fully inserted into the jacks on both the receiver and the component.

No sound is heard from one of the front speakers.

- ➔ Connect a pair of headphones to the PHONES jack and set the SPEAKERS selector to OFF to verify that sound is output from the headphones (see “[7] SPEAKERS selector” and “PHONES jack” on page 23).

If only one channel is output from the headphones, the component may not be connected to the receiver correctly. Check that all the cords are fully inserted into the jacks on both the receiver and the component.

If both channels are output from the headphones, the front speaker may not be connected to the receiver correctly. Check the connection of the front speaker which is not outputting any sound.

If you encounter a problem that is not included above, see “Troubleshooting” on page 48.

Location of Parts and Basic Operations

This chapter provides information about the locations and functions of the buttons and controls on the front panel. It also explains basic operations.

Front Panel Parts Descriptions

1 I/⏻ switch

Press to turn the receiver on and off.

2 Function buttons

Press one of the buttons to select the component you want to use.

To select	Press
VCR	VIDEO
TV or satellite tuner	TV/SAT
DVD or LD player	DVD/LD
MD or Tape deck	MD/TAPE
CD player	CD
Built in tuner	TUNER
An audio component	AUX

After selecting the component, turn on the component you selected and play the program source.

- After selecting VCR, DVD player, or LD player, turn on the TV and set the TV's video input to match the component you selected.

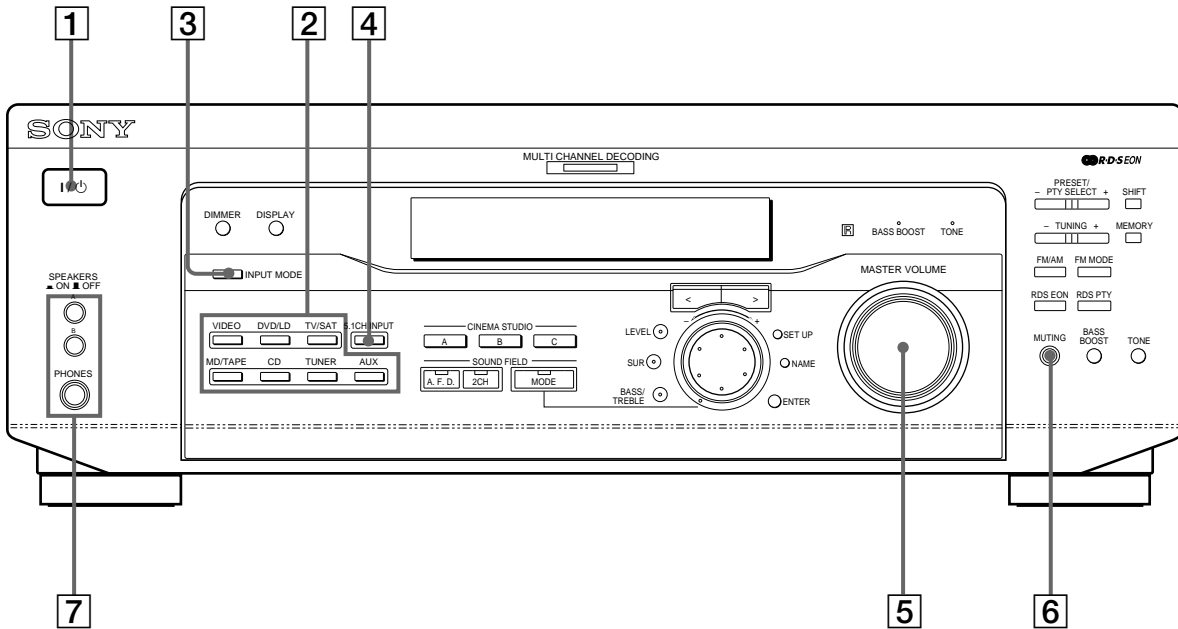

3 INPUT MODE button

Press to select the input mode for your digital components (DVD/LD and TV/SAT). Each press switches the input mode of the currently selected component.

Select	To
AUTO	Give priority to digital signals when there are both digital and analog connections. If there are no digital signals, analog is selected
DIGITAL (OPTICAL)	Specify the digital audio signals input to the DIGITAL OPTICAL input jacks
DIGITAL (COAXIAL)	Specify the digital audio signals input to the DIGITAL COAXIAL input jacks (DVD/LD only)
ANALOG	Specify the analog audio signals input to the AUDIO IN (L and R) jacks

4 5.1CH INPUT button

Press to enjoy the audio source connected to the 5.1CH INPUT jacks with the video from the selected component.

- When the 5.1CH INPUT is selected, the tone, bass booster, and sound field effects do not function.
- To change the video input displayed when 5.1CH INPUT is selected, press SET UP (22) and then press cursor buttons (20) repeatedly to select "5.1 V. IN" (see page 47 for details).

5 MASTER VOLUME control

After turning on the component you selected, rotate to adjust the volume.

6 MUTING button

Press to mute the sound. The indicator lights up when the sound is muted.

7 SPEAKERS selector (STR-DE545 and STR-SE501 only)
Press according to the front speakers you want to drive.

Press	To select
A	The speakers connected to the FRONT SPEAKERS A terminals
B	The speakers connected to the FRONT SPEAKERS B terminals
A+B*	The speakers connected to both the FRONT SPEAKERS A and B terminals (parallel connection)

* Be sure to connect the front speakers with nominal impedance of 8 ohms or higher if you want to select both sets of front speakers.

STR-DE445 only

Press SPEAKERS button to ON.

PHONES jack

Connects headphones.

- To use the headphones, press the SPEAKERS button to OFF to output sound to the headphones.
- When listening to the headphones, set the sound field to 2CH to get the correct soundstage.

Front Panel Parts Description

Location of Parts and Basic Amplifier Operations

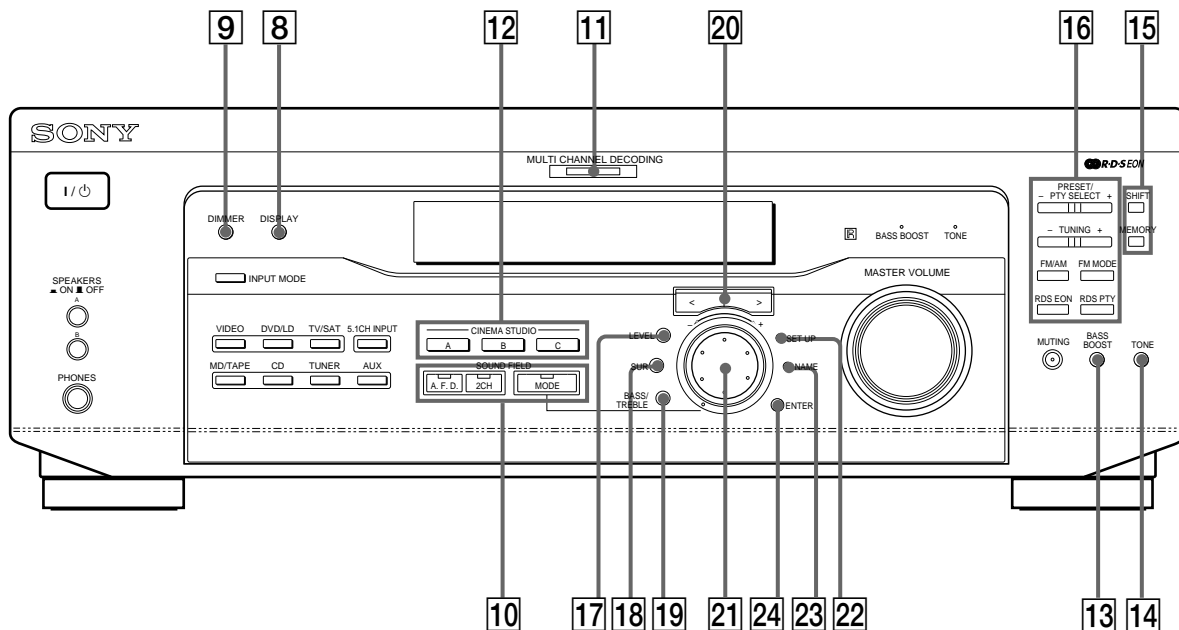

8 DISPLAY button

Press repeatedly to change the information on the display window as follows:

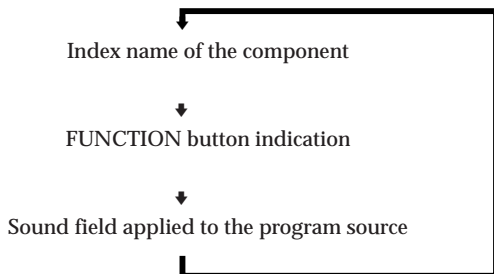

When the tuner is selected

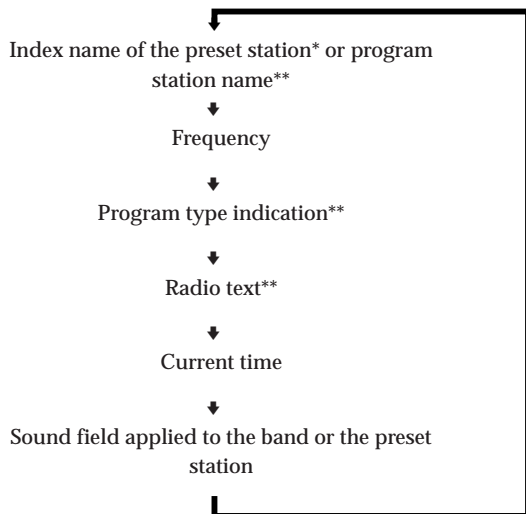

* Index name appears only when you have assigned one to the component or preset station (see page 45). Index name does not appear when only blank spaces have been entered, or it is the same as the function button.

** These indications appear only during RDS reception (see page 41).

9 DIMMER button

Press repeatedly to adjust the brightness of the display.

10 Use the SOUND FIELD buttons to enjoy surround sound. For details, see “Enjoying Surround Sound” starting from page 27.

A.F.D. button / indicator

Press to set the receiver to automatically detect the type of audio signal being input and perform proper decoding (if necessary).

2CH button / indicator

Press to output sound from only the front (left and right) speakers.

MODE button / indicator

Press to activate the sound field selection mode (page 28).

11 MULTI CHANNEL DECODING indicator

This indicator lights up when the unit is decoding signals recorded in a multi channel format.

- 12** Use the CINEMA STUDIO buttons to enjoy the CINEMA STUDIO sound effects.

A/B/C buttons

Press to activate the CINEMA STUDIO A, B or C sound field (page 29).

- 13** **BASS BOOST button**
Press to increase the bass of the front speakers. The BASS BOOST indicator lights up when the function is turned on.

- 14** **TONE button**
Press to turn the tone effect on or off. The TONE indicator lights up when the tone is turned on. When you adjust the tone using the BASS/TREBLE parameters (page 35), the settings are stored automatically and can be reproduced whenever you turn on the tone.

 When you want to listen to an analog source without any digital processing

Do the following to bypass the sound field, tone, and bass booster circuits.

- 1 Press 2CH.
- 2 Press BASS BOOST to turn off the BASS BOOST indicator.
- 3 Press TONE to turn off the TONE indicator.

The result will be a sound that is highly faithful to the program source.

- 15** The following buttons operate the built-in tuner. For details, see “Receiving Broadcasts” starting from page 37.

SHIFT button

Selects a memory page for preset stations.

MEMORY button

Press to memorize a preset station.

- 16** The following buttons operate the built-in tuner. For details, see “Receiving Broadcasts” starting from page 37.

PRESET/PTY SELECT +/- buttons

Scan all preset stations.

Select program types during PTY operations.

TUNING +/- buttons

Scan all the available radio stations.

FM/AM button

Selects the FM or AM band.

FM MODE button

If “STEREO” flashes in the display and the FM stereo reception is poor, press this button. You will not have the stereo effect but the sound is improved.

RDS EON button

Press to set the receiver to automatically switch to stations broadcasting traffic announcements, news, or information program. The RDS EON button does not function during AM reception.

RDS PTY button

Press to scan stations by program type. The RDS PTY button does not function during AM reception.

- 17** **LEVEL button**

Press to activate the speaker level parameters (page 34). The indicator on the button lights up and you can adjust the various speaker level parameters (front balance, rear balance, etc.).

Press again to turn off the indicator.

- 18** **SUR button**

Press to activate the surround parameters (page 33).

The indicator on the button lights up and you can adjust the various surround parameters (effect level, wall type, etc.).

Press again to turn off the indicator.

- 19** **BASS/TREBLE button**

Press to adjust the tone (page 35).

- 20** **Cursor buttons (</>)**

Press to select various speaker level, surround, and bass/treble parameters (etc.).

Front Panel Parts Description

21 Jog dial

Turn to adjust the selected speaker level, surround, and bass/treble parameters (etc.).

22 SET UP button

Press to activate the setup mode, then use the cursor buttons (20) to select any of the following indications. You can then make various settings using the jog dial (21).

When you select	You can
Speaker type	Specify the type of speakers. (page 16)
Speaker setup	Specify the front, center, rear speaker sizes, the rear speaker position, and whether or not you are using a sub woofer. (page 16)
Speaker Distance	Specify the front, center, and rear speaker distances. (page 18)
5.1CH video input	Specify the video input to be used with the audio signals from the 5.1CH INPUT jacks. (page 47)

23 NAME button

Press to activate the name function and enter names for preset stations and program sources (page 45).

24 ENTER button

Press to enter individual characters for the preset station and program source names.

Enjoying Surround Sound

This chapter describes how to set up the receiver to enjoy surround sound. You can enjoy multi channel surround when playing back software encoded with Dolby Digital or DTS.

You can take advantage of surround sound simply by selecting one of the receiver's pre-programmed sound modes. They bring the exciting and powerful sound of movie theaters and concert halls into your home. You can also customize the sound modes to obtain the sound you desire by changing the various surround parameters. The receiver contains a variety of different sound modes. The cinema sound modes are designed for use when playing back movie software (DVD, LD, etc.) encoded with multi channel surround sound or Dolby Pro Logic. In addition to decoding the surround sound, some of these modes also provide sound effects commonly found in movie theaters.

The virtual sound modes contain compelling applications of the Sony Digital Cinema Sound digital signal processing technology. They shift the sound away from the actual speaker locations to simulate the presence of several "virtual" speakers.

The music (etc.) sound modes are designed for use with standard audio sources and TV broadcasts. They add reverberation to the source signal to make you feel as if you were in a concert hall or stadium (etc.). Use these sound modes with two-channel sources like CD and stereo broadcasts of sports programs or musical concerts. For more information about the sound modes, see pages 29 - 30.

A.F.D.

The "Auto Format Decoding" sound mode presents the sound exactly as it was encoded, without adding any reverberation (etc.).

To fully enjoy surround sound, you must register the number and location of your speakers. See "Multi-Channel Surround setup" starting on page 16 to set the speaker parameters before enjoying surround sound.

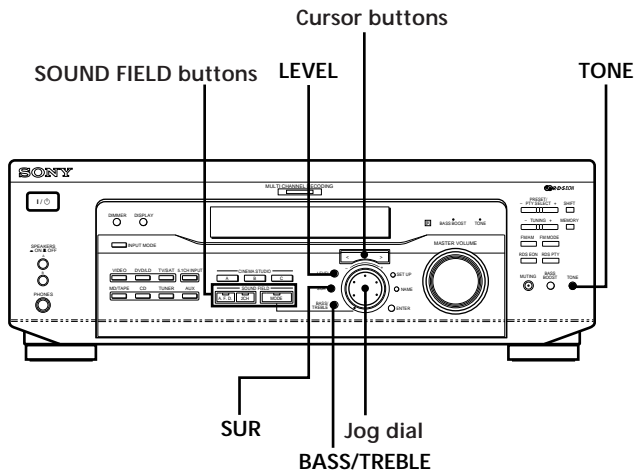

Brief descriptions of buttons used to enjoy surround sound

- LEVEL button:** Press to customize the level parameters.
- SUR button:** Press to customize the surround parameters in the current sound field.
- BASS/TREBLE button:** Press to adjust the tone.
- Cursor buttons (</>):** Use to select parameters after pressing the LEVEL, SUR, BASS/TREBLE or SET UP buttons.
- Jog dial:** Use to adjust parameters and select sound fields (etc.).
- SOUND FIELD buttons:**
 - A.F.D. button:** Press to set the receiver to automatically detect the type of audio signal being input and perform proper decoding (if necessary).
 - MODE button:** Press to activate the sound field selection mode.
 - 2CH button:** Press to output sound from only the front (left and right) speakers.
- TONE button:** Turns the tone effect on or off.

Selecting a Sound Field

You can enjoy surround sound simply by selecting one of the pre-programmed sound fields according to the program you want to listen to.

- 1 Press MODE.**
The current sound field is indicated in the display.
- 2 Turn the jog dial or press the cursor buttons (< or >) to select the sound field you want.**
See the table starting on page 29 for information on each sound field.



To turn the sound field off

Press A.F.D. or 2CH (page 24).

 The receiver memorizes the last sound field selected for each program source (Sound Field Link)

Whenever you select a program source, the sound field that was last applied is automatically applied again. For example, if you listen to CD with HALL as the sound field, change to a different program source, then return to CD, HALL will be applied again. With the tuner, sound fields are memorized separately for AM, FM, and all preset stations.

 You can identify Dolby Surround-encoded software by looking at the packaging

Dolby Digital discs are labeled with the  logo, and Dolby Surround encoded programs are labeled with the  logo.

Sound field information

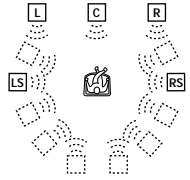
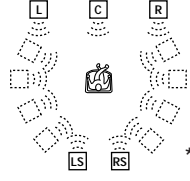
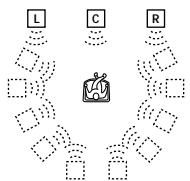
Sound field	Effect	Notes
NORM. SUR (NORMAL SURROUND)	Software with multi channel surround audio signals is played according to the way it was recorded. Software with two channel audio signals, is decoded with Dolby Pro Logic to create surround effects.	
C. STUDIO A (CINEMA STUDIO A)	Reproduces the sound characteristics of the Sony Pictures Entertainment "Cary Grant Theater" cinema production studio.	This is a standard mode, great for watching most type of movie.
C. STUDIO B (CINEMA STUDIO B)	Reproduces the sound characteristics of the Sony Pictures Entertainment "Kim Novak Theater" cinema production studio.	This mode is ideal for watching science-fiction or action movies with lots of sound effects.
C. STUDIO C (CINEMA STUDIO C)	Reproduces the sound characteristics of the Sony Pictures Entertainment scoring stage.	This mode is ideal for watching musicals or classic films where music is featured in the soundtrack.
V. MULTI* (VIRTUAL MULTI DIMENSION)	Uses 3D sound imaging to create an array of virtual rear speakers positioned higher than the listener from a single pair of actual rear speakers. This mode creates four sets of virtual speakers surrounding the listener at approximately a 30° angle of elevation.	<div style="display: flex; align-items: center;"> <div style="margin-right: 20px;">SIDE**</div>  </div> <div style="display: flex; align-items: center;"> <div style="margin-right: 20px;">BEHIND**</div>  </div> <div style="text-align: right; margin-top: 10px;">** See page 17</div>
V. SEMI-M* (VIRTUAL SEMI-MULTI DIMENSION)	Uses 3D sound imaging to create virtual rear speakers from the sound of the front speakers without using actual rear speakers. This mode creates five sets of virtual speakers surrounding the listener at a 30° angle of elevation.	

* "VIRTUAL" sound field: Sound field with virtual speakers.

Selecting a Sound Field

Sound field information

Sound field	Effect	Notes
HALL	Reproduces the acoustics of a rectangular concert hall.	Ideal for soft acoustic sounds.
JAZZ (JAZZ CLUB)	Reproduces the acoustics of a jazz club.	
LIVE (LIVE HOUSE)	Reproduces the acoustics of a 300-seat live house.	Great for rock or pop music.
GAME	Obtains maximum audio impact from video game software.	Be sure to set the game machine to stereo mode when using game software with stereo sound capabilities.

Notes

- The effects provided by the virtual speakers may cause increased noise in the playback signal.
- When listening to sound fields that employ the virtual speakers, you will not be able to hear any sound coming directly from the rear speakers.

Use the buttons on the front panel to operate the following modes

AUTO FORMAT DECODING (Press the A.F.D. button)	Automatically detects the type of audio signal being input (Dolby Digital, Dolby Pro Logic, or standard two channel stereo) and performs the proper decoding if necessary. This mode presents the sound as it was recorded/encoded, without adding any effects.	You can use this mode as a reference. Set the tone to OFF while using this mode to hear the source sound exactly as it was recorded.
2 CHANNEL (Press the 2CH button)	Outputs the sound from the front left and right speakers only. Standard two channel (stereo) sources completely bypass the sound field processing. Multi channel surround formats are downmixed to two channels.	This allows you to play any source using only the front left and right speakers.

Note

No sound is output from the sub woofer when the 2 CHANNEL mode is selected. To listen to two channel (stereo) sources using the front left and right speakers and a sub woofer, use the AUTO FORMAT DECODING mode.

Understanding the Multi-Channel Surround Displays

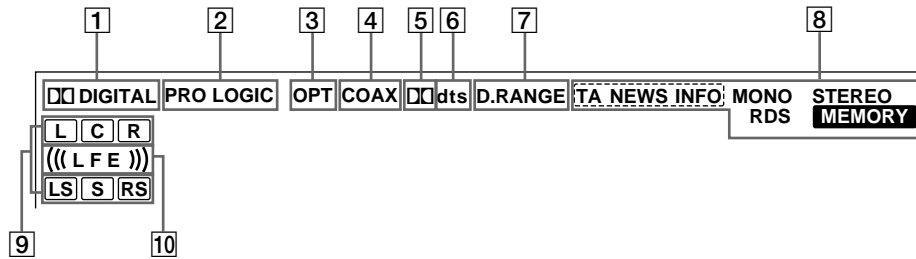

1 DIGITAL

This indicator lights up when a sound field other than 2 CHANNEL is selected and the unit is decoding signals recorded in the Dolby Digital (AC-3) format.*

* However, this indicator does not light when the recording format is 2/0 or 2/0 Pro logic.

2 PRO LOGIC

Lights up when the receiver applies Pro Logic processing to two channel signals in order to output the center and surround channel signals.**

** However, this indicator does not light if the center and rear speakers are set to "NO", or the SPEAKER button is set to "OFF" and the A.F.D. or NORMAL SURROUND sound fields are selected.

3 OPT

Lights up when the source signal is a digital signal being input through the OPT terminal.

4 COAX

Lights up when the source signal is a digital signal being input through the COAX terminal.

5

Lights up when Dolby Digital (AC-3) signals are input.

6 dts

Lights up when DTS signals are input.

Note

When playing a DTS format disc, be sure that you have made digital connections and that INPUT MODE is NOT set to ANALOG (see 3 on page 23).

7 D. RANGE

Lights up when dynamic range compression is active. See page 35 to adjust the dynamic range compression.

8 Tuner indicators

These indicators light up when using the receiver to tune in radio stations, etc. See pages 37 - 43 for tuner operations.

9 Playback channel indicators

The letters light up to indicate the channels being played back.

L: Front Left
C: Center (monaural)
RS: Right Surround

R: Front Right
LS: Left Surround
S: Surround (monaural or the rear components obtained by Pro Logic processing)

The boxes around the letters light up to indicate the speakers used to playback the channels.

See the next page for details regarding the playback channel indicators.

10 ((LFE))

((LFE)) will light up when the disc being played contains the LFE (Low Frequency Effect) channel and when the sound of the LFE channel signal is actually being reproduced.

Understanding the Multi-Channel Surround Displays

Source sound displays

The letters (L, C, R, etc.) indicate the source sound. The box around the letters varies to show how the receiver downmixes the source sound (based on the speakers settings). When using music sound modes such as HALL or JAZZ CLUB, the receiver adds reverberation based on the source sound.

The following table shows how the indicators light up when using AUTO FORMAT DECODING mode.

Although the table below shows almost all of the configurations available from multi channel surround signals, the ones marked “☆” are the most common.

Recording Format (Front/Rear)	Input Channel Display	Source sound and Output Channel Display			
		All speakers present	Rear speakers absent	Center speaker absent	Rear/center speakers absent
1/0	DOLBY DIGITAL [1/0]	<input checked="" type="checkbox"/> DIGITAL <input checked="" type="checkbox"/> C	<input checked="" type="checkbox"/> DIGITAL <input checked="" type="checkbox"/> C	<input checked="" type="checkbox"/> DIGITAL <input type="checkbox"/> c <input type="checkbox"/>	<input checked="" type="checkbox"/> DIGITAL <input type="checkbox"/> c <input type="checkbox"/>
	DTS [1/0]	_____ <input checked="" type="checkbox"/> C dts	_____ <input checked="" type="checkbox"/> C dts	_____ <input type="checkbox"/> c <input type="checkbox"/> dts	_____ <input type="checkbox"/> c <input type="checkbox"/> dts
2/0*	DOLBY DIGITAL [2/0]	_____ <input type="checkbox"/> L <input type="checkbox"/> R	_____ <input type="checkbox"/> L <input type="checkbox"/> R	_____ <input type="checkbox"/> L <input type="checkbox"/> R	_____ <input type="checkbox"/> L <input type="checkbox"/> R
	DTS [2/0]	_____ <input type="checkbox"/> L <input type="checkbox"/> R dts	_____ <input type="checkbox"/> L <input type="checkbox"/> R dts	_____ <input type="checkbox"/> L <input type="checkbox"/> R dts	_____ <input type="checkbox"/> L <input type="checkbox"/> R dts
3/0	DOLBY DIGITAL [3/0]	<input checked="" type="checkbox"/> DIGITAL <input checked="" type="checkbox"/> L <input checked="" type="checkbox"/> C <input checked="" type="checkbox"/> R	<input checked="" type="checkbox"/> DIGITAL <input checked="" type="checkbox"/> L <input checked="" type="checkbox"/> C <input checked="" type="checkbox"/> R	<input checked="" type="checkbox"/> DIGITAL <input type="checkbox"/> L <input type="checkbox"/> c <input type="checkbox"/> R	<input checked="" type="checkbox"/> DIGITAL <input type="checkbox"/> L <input type="checkbox"/> c <input type="checkbox"/> R
	DTS [3/0]	_____ <input type="checkbox"/> L <input type="checkbox"/> C <input type="checkbox"/> R dts	_____ <input type="checkbox"/> L <input type="checkbox"/> C <input type="checkbox"/> R dts	_____ <input type="checkbox"/> L <input type="checkbox"/> c <input type="checkbox"/> R dts	_____ <input type="checkbox"/> L <input type="checkbox"/> c <input type="checkbox"/> R dts
2/1	DOLBY DIGITAL [2/1]	<input checked="" type="checkbox"/> DIGITAL <input type="checkbox"/> L <input type="checkbox"/> R _____ <input type="checkbox"/> S	<input checked="" type="checkbox"/> DIGITAL <input type="checkbox"/> L <input type="checkbox"/> R _____ s	<input checked="" type="checkbox"/> DIGITAL <input type="checkbox"/> L <input type="checkbox"/> R _____ <input type="checkbox"/> S	<input checked="" type="checkbox"/> DIGITAL <input type="checkbox"/> L <input type="checkbox"/> R _____ s
	DTS [2/1]	_____ <input type="checkbox"/> L <input type="checkbox"/> R dts <input type="checkbox"/> S	_____ <input type="checkbox"/> L <input type="checkbox"/> R dts s	_____ <input type="checkbox"/> L <input type="checkbox"/> R dts <input type="checkbox"/> S	_____ <input type="checkbox"/> L <input type="checkbox"/> R dts s
3/1	DOLBY DIGITAL [3/1]	<input checked="" type="checkbox"/> DIGITAL <input type="checkbox"/> L <input type="checkbox"/> C <input type="checkbox"/> R _____ <input type="checkbox"/> S	<input checked="" type="checkbox"/> DIGITAL <input type="checkbox"/> L <input type="checkbox"/> C <input type="checkbox"/> R _____ s	<input checked="" type="checkbox"/> DIGITAL <input type="checkbox"/> L <input type="checkbox"/> c <input type="checkbox"/> R _____ <input type="checkbox"/> S	<input checked="" type="checkbox"/> DIGITAL <input type="checkbox"/> L <input type="checkbox"/> c <input type="checkbox"/> R _____ s
	DTS [3/1]	_____ <input type="checkbox"/> L <input type="checkbox"/> C <input type="checkbox"/> R dts <input type="checkbox"/> S	_____ <input type="checkbox"/> L <input type="checkbox"/> C <input type="checkbox"/> R dts s	_____ <input type="checkbox"/> L <input type="checkbox"/> c <input type="checkbox"/> R dts <input type="checkbox"/> S	_____ <input type="checkbox"/> L <input type="checkbox"/> c <input type="checkbox"/> R dts s
2/2	DOLBY DIGITAL [2/2]	<input checked="" type="checkbox"/> DIGITAL <input type="checkbox"/> L <input type="checkbox"/> R _____ <input type="checkbox"/> LS <input type="checkbox"/> RS	<input checked="" type="checkbox"/> DIGITAL <input type="checkbox"/> L <input type="checkbox"/> R _____ LS RS	<input checked="" type="checkbox"/> DIGITAL <input type="checkbox"/> L <input type="checkbox"/> R _____ <input type="checkbox"/> LS <input type="checkbox"/> RS	<input checked="" type="checkbox"/> DIGITAL <input type="checkbox"/> L <input type="checkbox"/> R _____ LS RS
	DTS [2/2]	_____ <input type="checkbox"/> L <input type="checkbox"/> R dts <input type="checkbox"/> LS <input type="checkbox"/> RS	_____ <input type="checkbox"/> L <input type="checkbox"/> R dts LS RS	_____ <input type="checkbox"/> L <input type="checkbox"/> R dts <input type="checkbox"/> LS <input type="checkbox"/> RS	_____ <input type="checkbox"/> L <input type="checkbox"/> R dts LS RS
3/2	☆ DOLBY DIGITAL [3/2]	<input checked="" type="checkbox"/> DIGITAL <input type="checkbox"/> L <input type="checkbox"/> C <input type="checkbox"/> R _____ <input type="checkbox"/> LS <input type="checkbox"/> RS	<input checked="" type="checkbox"/> DIGITAL <input type="checkbox"/> L <input type="checkbox"/> C <input type="checkbox"/> R _____ LS RS	<input checked="" type="checkbox"/> DIGITAL <input type="checkbox"/> L <input type="checkbox"/> c <input type="checkbox"/> R _____ <input type="checkbox"/> LS <input type="checkbox"/> RS	<input checked="" type="checkbox"/> DIGITAL <input type="checkbox"/> L <input type="checkbox"/> c <input type="checkbox"/> R _____ LS RS
	☆ DTS [3/2]	_____ <input type="checkbox"/> L <input type="checkbox"/> C <input type="checkbox"/> R dts <input type="checkbox"/> LS <input type="checkbox"/> RS	_____ <input type="checkbox"/> L <input type="checkbox"/> C <input type="checkbox"/> R dts LS RS	_____ <input type="checkbox"/> L <input type="checkbox"/> c <input type="checkbox"/> R dts <input type="checkbox"/> LS <input type="checkbox"/> RS	_____ <input type="checkbox"/> L <input type="checkbox"/> c <input type="checkbox"/> R dts LS RS
2/0**	☆ DOLBY DIGITAL [2/0]	_____ <input type="checkbox"/> L <input type="checkbox"/> C <input type="checkbox"/> R <input checked="" type="checkbox"/> PRO LOGIC <input type="checkbox"/> S	_____ <input type="checkbox"/> L <input type="checkbox"/> C <input type="checkbox"/> R <input checked="" type="checkbox"/> PRO LOGIC s	_____ <input type="checkbox"/> L <input type="checkbox"/> c <input type="checkbox"/> R <input checked="" type="checkbox"/> PRO LOGIC <input type="checkbox"/> S	_____ <input type="checkbox"/> L <input type="checkbox"/> R
	☆ DOLBY PROLOGIC	_____ <input type="checkbox"/> L <input type="checkbox"/> C <input type="checkbox"/> R <input checked="" type="checkbox"/> PRO LOGIC <input type="checkbox"/> S	_____ <input type="checkbox"/> L <input type="checkbox"/> C <input type="checkbox"/> R <input checked="" type="checkbox"/> PRO LOGIC s	_____ <input type="checkbox"/> L <input type="checkbox"/> c <input type="checkbox"/> R <input checked="" type="checkbox"/> PRO LOGIC <input type="checkbox"/> S	_____ <input type="checkbox"/> L <input type="checkbox"/> R
	☆ PCM XX kHz***	_____ <input type="checkbox"/> L <input type="checkbox"/> R	_____ <input type="checkbox"/> L <input type="checkbox"/> R	_____ <input type="checkbox"/> L <input type="checkbox"/> R	_____ <input type="checkbox"/> L <input type="checkbox"/> R

* Signals with Dolby surround encoded flag OFF

** Signals with Dolby surround encoded flag ON

*** The sampling rate is displayed.

Notes

- The receiver performs Pro Logic decoding and the display conforms to 2/0** when using the following movie sound modes with 2/0* or STEREO PCM format signals. (C. STUDIO A, B, C, V. MULTI, and V. SEMI-M.)
- When using music sound modes such as HALL or JAZZ CLUB with standard audio formats e.g., PCM, the receiver creates rear signals from the front L and R signals. In this case, sound is output from the rear speakers, but output channel indicators for the rear speakers do not light.

Customizing Sound Fields

By adjusting the surround parameters and the tone characteristics of the front speakers, you can customize the sound fields to suit your particular listening situation.

Once you customize a sound field, the changes are stored in memory indefinitely (unless the receiver is unplugged for about two weeks). You can change a customized sound field any time by making new adjustments to the parameters.

See the table on page 36 for the parameters available in each sound field.

To get the most from multi channel surround sound

Position your speakers and do the procedures described in “Multi Channel Surround Setup” starting on page 16 before you customize a sound field.

Adjusting the surround parameters

The SUR menu contains parameters that let you customize various aspects of the current sound field. The settings available in this menu are stored individually for each sound field.

- 1** Start playing a program source encoded with multi channel surround sound.
- 2** Press SUR.
The button lights up and the first parameter is displayed.
- 3** Press the cursor buttons (< or >) to select the parameter you want to adjust.
- 4** Turn the jog dial to select the setting you want.
The setting is stored automatically.

Effect level (EFFECT)

Initial setting : (depends on sound mode)

This parameter lets you adjust the “presence” of the current surround effect.

Wall type (WALL)

Initial setting : midpoint

When sound is reflected off soft material, such as a curtain, the high frequency elements are reduced. A hard wall is highly reflective and does not significantly affect the frequency response of the reflected sound. This parameter lets you control the level of the high frequencies to alter the sonic character of your listening environment by simulating a softer (S) or harder (H) wall. The midpoint designates a neutral wall (made of wood).

Reverberation (REVB.)

Initial setting : midpoint

Before sound reaches our ears, it is reflected (reverberated) many times between the left and right walls, ceiling, and floor. In a large room, sound takes more time to bounce from one surface to another than in a smaller room. This parameter lets you control the spacing of the early reflections to simulate a sonically larger (L) or smaller (S) room.

- The reverberation can be adjusted from REVB. S. 1 ~ REVB. S. 8 (short) to REVB. L. 1 ~ REVB. L. 8 (long) in 17 steps.
- The midpoint (REVB. MID) designates a standard room with no adjustment.

Adjusting the level parameters

The LEVEL menu contains parameters that let you adjust the balance and speaker volumes of each speaker. The settings available in this menu are applied to all sound fields.

- 1 Start playing a program source encoded with multi channel surround sound.
- 2 Press LEVEL.
The button lights up and the first parameter is displayed.
- 3 Press the cursor buttons (< or >) to select the parameter you want to adjust.
- 4 Turn the jog dial to select the setting you want.
The setting is stored automatically.

*Front balance (L R)

Initial setting : balance

Lets you adjust the balance between the front left and right speakers.

- The balance can be adjusted ± 8 steps.
- These settings can also be adjusted using the supplied remote. See "Adjusting the speaker volume" (page 19).

*Rear balance (LS RS)

Initial setting : balance

Lets you adjust the balance between the rear left and right speakers.

- The balance can be adjusted ± 8 steps.
- These settings can also be adjusted using the supplied remote. See "Adjusting the speaker volume" (page 19).

*Rear level (REAR)

Initial setting : 0 dB

Lets you adjust level of the rear (left and right) speakers.

- The level can be adjusted in 1 dB steps from -10 dB to +6 dB.
- These settings can also be adjusted directly using the supplied remote. See "Adjusting the speaker volume" (page 19).

*Center level (CTR)

Initial setting : 0 dB

Lets you adjust the level of the center speaker.

- The level can be adjusted in 1 dB steps from -10 dB to +6 dB.

*Sub woofer level (S.W. xx)

Initial setting : 0 dB

Lets you adjust the level of the sub woofer.

- The level can be adjusted in 1 dB steps from -10 dB to +6 dB.

* The parameters can be adjusted separately for 5.1 CH INPUT.

LFE (Low Frequency Effect) mix level (LFE LFE xx)

Initial setting : 0 dB

This parameter lets you attenuate the level of the LFE (Low Frequency Effect) channel output from the sub woofer without affecting the level of the bass frequencies sent to the sub woofer from the front, center or rear channels via the bass redirection circuitry.

- The level can be adjusted in 1 dB steps from -20.0 dB to 0 dB (line level). 0 dB outputs the full LFE signal at the mix level determined by the recording engineer.
- Selecting OFF mutes the sound of the LFE channel from the sub woofer. However, the low frequency sounds of the front, center, or rear speakers are output from the sub woofer according to the settings made for each speaker in the speaker setup (page 16).

dts LFE (Low Frequency Effect) mix level

(LFE dts xx)

Initial setting: 0 dB

This parameter lets you attenuate the level of the LFE (Low Frequency Effect) channel output from the sub woofer without affecting the level of the bass frequencies sent to the sub woofer from the front, center or rear channels via the "dts" bass redirection circuitry.

- The level can be adjusted in 1 dB steps from -20.0 dB to +10.0 dB (line level).
- Selecting OFF mutes the sound of the LFE channel from the sub woofer. However, the low frequency sounds of the front, center, or rear speakers are output from the sub woofer according to the settings made for each speaker setup (For details, refer to "Multi Channel Surround Setup").

ⓘ About the level differences in the LFE MIX settings

The "dts LFE MIX" level is set to +10.0 dB and "LFE MIX" (Dolby Digital) is set to 0 dB. This is because there is an initial difference of 10 dB in the overall mix between the Dolby Digital and dts LFE channel levels. Essentially, with the "dts LFE MIX" level set to +10 dB and the "LFE MIX (Dolby Digital)" level set to 0 dB, approximately the same amounts of LFE channel signal are distributed to the other audio channels in the overall mix.

Dynamic range compressor (COMP.  xx)

Initial setting : OFF

Lets you compress the dynamic range of the sound track. This may be useful when you want to watch movies at low volumes late at night.

- OFF reproduces the sound track with no compression.
- STD reproduces the sound track with the dynamic range intended by the recording engineer.
- 0.1 ~ 0.9 allow you to compress the dynamic range in small steps to achieve the sound you want.
- MAX provides a dramatic compression of the dynamic range.

Note

Dynamic range compression is not possible with DTS sources.

 **About the Dynamic Range Compressor**

This parameter allows you to compress the dynamic range of the soundtrack based on the dynamic range information included in the Dolby Digital signal. "STD" is standard compression, but because many sources have only light compression, you may not notice much difference when using 0.1~0.9.

Therefore, we recommend using the "MAX" setting. This greatly compresses the dynamic range and allows you to view movies late at night at low volumes. Unlike analog limiters, the levels are predetermined and it provides a very natural compression.

Adjusting the bass/treble

The BASS/TREBLE button lets you adjust the tone (bass or treble) of the front speakers for optimum sound. You can adjust the tone for each separate sound field.

- 1 Start playing a program source encoded with multi channel surround sound.**
- 2 Press BASS/TREBLE.**
The button lights up and the first parameter is displayed.
- 3 Press the cursor buttons (< or >) to select the parameter you want to adjust.**
- 4 Turn the jog dial to select the setting you want.**
The setting is stored automatically.
You can select a tone level of -6 dB to +6 dB in 2 dB steps.
- 5 Press TONE so that the TONE indicator lights up.**

 You can turn off the tone without erasing it
The tone settings are stored separately for each sound field. Press the TONE button to turn the TONE indicator off.

Resetting customized sound fields to the factory settings

- 1 If the power is on, press I/⏻ to turn off the power.**
- 2 Hold down MODE and press I/⏻.**
"SUR CLR" appears in the display and all sound fields are reset at once.

Customizing Sound Fields

Adjustable parameters for each sound field

	EFFECT LEVEL	WALL TYPE	REVERB TIME	FRONT BAL.	REAR BAL.	REAR LEVEL	CENTER LEVEL	SUB WOOFER LEVEL	LFE MIX	dts LFE mix
2CH				●					●	●
A.F.D.				●	●	●	●	●	●	●
NORMAL SURROUND				●	●	●	●	●	●	●
CINEMA STUDIO A	●			●	●	●	●	●	●	●
CINEMA STUDIO B	●			●	●	●	●	●	●	●
CINEMA STUDIO C	●			●	●	●	●	●	●	●
V. MULTI DIMENSION				●	●	●	●	●	●	●
V. SEMI-M. DIMENSION				●			●	●	●	●
HALL	●	●	●	●	●	●	●	●	●	●
JAZZ CLUB	●	●	●	●	●	●	●	●	●	●
LIVE HOUSE	●	●	●	●	●	●	●	●	●	●
GAME	●	●	●	●	●	●	●	●	●	●
5.1CH INPUT				●	●	●	●	●		

	D.RANGE COMP.	BASS/TREBLE
2CH	●	●
A.F.D.	●	●
NORMAL SURROUND	●	●
CINEMA STUDIO A	●	●
CINEMA STUDIO B	●	●
CINEMA STUDIO C	●	●
V. MULTI DIMENSION	●	●
V. SEMI-M. DIMENSION	●	●
HALL	●	●
JAZZ CLUB	●	●
LIVE HOUSE	●	●
GAME	●	●
5.1CH INPUT		

Receiving Broadcasts

This chapter describes how to receive FM or AM broadcasts and how to preset selected stations.

You can tune in stations on this receiver in the following ways:

Automatic FM Memory (AUTOBETICAL)

You can have the receiver automatically store up to 30 of the clearest FM and FM RDS stations in alphabetical order (see page 39).

Direct Tuning

You can enter a frequency of the station you want directly by using the numeric buttons on the remote (see page 39).

Automatic Tuning

If you don't know the frequency of the station you want, you can let the receiver scan all available stations in your area (see page 40).

Preset Tuning

After you have tuned in stations using Direct Tuning or Automatic Tuning, you can preset them to the receiver (see page 40). Then you can tune in any of the stations directly by entering its 2-character code (see page 41). Up to 30 FM or AM stations can be preset. The receiver will also scan all the stations that you have preset (see page 41).

RDS functions

Radio Data System (RDS) is a broadcasting service that allows radio stations to send additional information along with the regular radio programme signal. This receiver offers you three convenient RDS features:

- Displaying the RDS information (see page 41)
- Monitoring of traffic, news, or information programmes (see page 42)
- Locating a station by programme type (see page 42)

Note that RDS is operable only for FM stations.*

** Not all FM stations provide RDS service, nor do they provide the same types of services. If you are not familiar with the RDS services in your area, check with your local radio stations for details.*

Before you begin, make sure you have:

- Connected an FM and AM antenna to the receiver (see page 5).
- Selected the appropriate speaker system (see page 23). (STR-DE545 and STR-SE501 only)

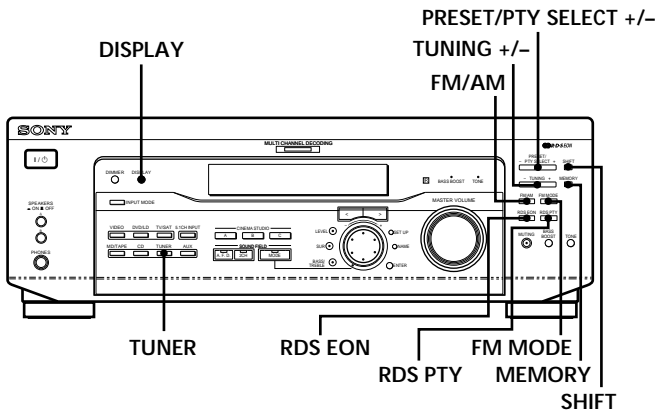

STR-DE445 only

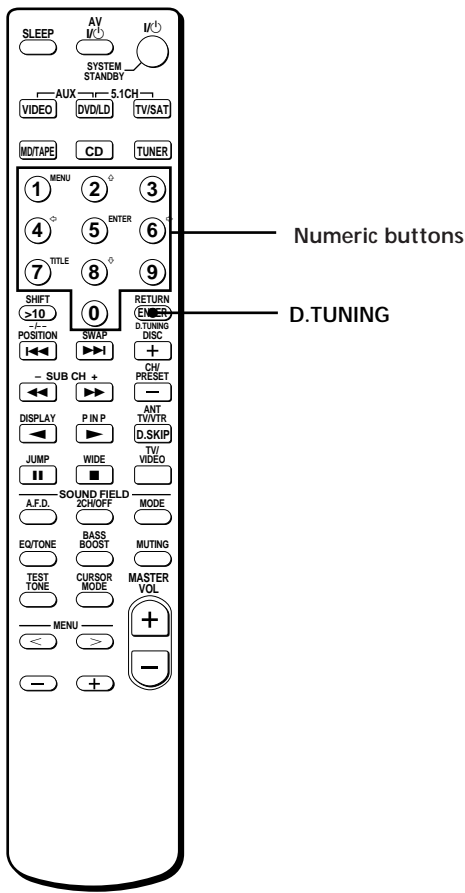

Brief descriptions of buttons used to receive broadcasts

TUNING +/- buttons: Press to scan all available radio stations.

DISPLAY button: Press to display the RDS information.

MEMORY button: Uses for memorizing preset stations.

PRESET/PTY SELECT +/- buttons: Press to scan all preset radio stations or select program types.

RDS EON button: Press to set the receiver to switch stations automatically.

RDS PTY button: Press to scan preset stations by the program type.

FM MODE button: If "STEREO" flashes in the display and the FM stereo reception is poor, press this button to improve the sound. You will not be able to enjoy stereo effect but the sound will be less distorted.

Note

If "STEREO" does not appear at all even when the FM broadcast is received normally, press this button to turn on the "STEREO" indication.

FM/AM button: Press to select the FM or AM band.

SHIFT button: Press to select a memory page (A, B, or C) for presetting radio stations or tuning to preset stations.

TUNER: Press to select the tuner.

On the remote (STR-DE445 only):

D. TUNING: Press this button to enter a frequency directly using the numeric buttons.

Numeric buttons: Press to enter a numeric value when inputting the frequency directly, presetting radio stations, or tuning to preset stations.

Storing FM Stations Automatically (AUTOBETICAL)

This function lets you store up to 30 FM and FM RDS stations in alphabetical order without redundancy. Additionally, it only stores the stations with the clearest signals.

If you want to store FM or AM stations one by one, see “Presetting radio stations” on page 40.

For details on the buttons used in this section, see “Brief descriptions of buttons used to receive broadcasts” on page 38.

- 1** Press I/⏻ to turn off the receiver.
- 2** Hold down MEMORY and press I/⏻ to turn the receiver back on.
“Autobetrical select” appears in the display and the receiver scans and stores all the FM and FM RDS stations in the broadcast area.
For RDS stations, the tuner first checks for stations broadcasting the same program, then stores only the one with the clearest signal. The selected RDS stations are sorted alphabetically by their Program Service name, then assigned a two character preset code. For more details on RDS see page 41.
Regular FM stations are assigned two character preset codes and stored after the RDS station.
When done, “Autobetrical finish” appears in the display momentarily and the receiver returns to normal operation.

Notes

- Do not press any of the buttons on the receiver or supplied remote during autobetrical operation.
- If you move to another area, repeat this procedure to store stations in your new area.
- For details on tuning the stored stations, see page 40.
- The FM MODE setting is also stored along with the station.
- If you move the antenna after storing stations with this procedure, the stored settings may no longer be valid. If this happens, repeat this procedure to store the stations again.

Direct Tuning

For details on the buttons used in this section, see “Brief descriptions of buttons used to receive broadcasts” on page 38.

- 1** Press TUNER.
The last received station is tuned in.
- 2** Press FM/AM to select the FM or AM band.
- 3** Press D.TUNING on the remote.
- 4** Press the numeric buttons on the remote to enter the frequency.

Example 1: FM 102.50 MHz

① → ② → ⑤ → ① → ② → ⑤ → ① → ② → ⑤ → ①

Example 2: AM 1350 kHz

① → ③ → ⑤ → ①

If you cannot tune in a station and the entered numbers flash

Make sure you’ve entered the right frequency. If not, repeat Steps 3 and 4.

If the entered numbers still flash, the frequency is not used in your area.

- 5** If you’ve tuned in an AM station, adjust the direction of the AM loop antenna for optimum reception.
- 6** Repeat Steps 2 to 5 to receive other stations.

 If you try to enter a frequency not covered by the tuning interval

The entered value is automatically rounded up or down.

Tuning interval is:

FM: 50 kHz

AM: 9 kHz

Automatic Tuning

For details on the buttons used in this section, see “Brief descriptions of buttons used to receive broadcasts” on page 38.

- 1 Press TUNER.**
The last received station is tuned in.
- 2 Press FM/AM** to select the FM or AM band.
- 3 Press TUNING + or TUNING –.**
Press the + button to scan from low to high; press the – button to scan from high to low.

When the receiver reaches either end of the band

Scanning is repeated in the same direction.

The receiver stops scanning whenever a station is received.

- 4 To continue scanning, press TUNING + or TUNING – again.**

Preset Tuning

For details on the buttons used in this section, see “Brief descriptions of buttons used to receive broadcasts” on page 38.

Before tuning to preset stations, be sure to preset them by performing steps on “Presetting radio stations” below.

Presetting radio stations

- 1 Press TUNER.**
The last received station is tuned in.
- 2 Tune in the station that you want to preset using Direct Tuning (page 39), or Automatic Tuning (this page).**
- 3 Press MEMORY.**
“MEMORY” appears in the display for a few seconds. Do Steps 4 to 6 before “MEMORY” goes out.
- 4 Press SHIFT** to select a memory page (A, B or C).
Each time you press SHIFT, the letter “A,” “B” or “C” appears in the display.
- 5 Select a preset number by pressing PRESET/PTY SELECT + or PRESET/PTY SELECT –.**
If “MEMORY” goes out before you press the preset number, start again from Step 3.
- 6 Press MEMORY again to store the station.**
If “MEMORY” goes out before you can store the station, start again from Step 3.
- 7 Repeat Steps 2 to 6 to preset another station.**

To change a preset number to another station

Do Steps 1 to 6 to preset the new station to the number.

Note

If the AC power cord is disconnected for about two weeks, all the preset stations will be cleared from the receiver’s memory, and you will have to preset the stations again.

Using the Radio Data System (RDS)

Tuning to preset stations

You can tune the preset stations either of the following two ways.

Scanning the preset stations

- 1 Press TUNER.
The last received station is tuned in.
- 2 Press PRESET/PTY SELECT + or PRESET/PTY SELECT - repeatedly to select the preset station you want. Each time you press the button, the receiver tunes in one preset station at a time, in the corresponding order and direction as follows:

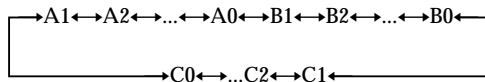

You can scan the preset stations by program type. See page 42.

Using the preset codes

- 1 Press TUNER.
The last received station is tuned in.
- 2 Press SHIFT to select a memory page (A, B or C), then press the preset number of the station you want using the numeric buttons on the supplied remote.

Receiving RDS broadcasts

Simply select a station from the FM band.

When you tune in a station that provides RDS services, the station name appears in the display.

Note

RDS may not work properly if the station you tuned to is not transmitting the RDS signal properly or if the signal strength is weak.

Displaying the RDS Information

Press DISPLAY. Each time you press DISPLAY, the display advances one step through the following information.

Information displayed	You can:
Station Name**	Locate each station by name (e.g., WDR) instead of frequency.
Frequency**	Locate each station by frequency.
Programme Type	Locate a specific type of programme being broadcast. (See page 43 for the types of programmes you can select.)
Radio Text	Display the text messages sent by the RDS station.
Clock (24-hour system)	Display the current time
Sound field currently applied**	Display the current sound field.

**This information also appears for non-RDS FM stations.

Notes

- If there is an emergency announcement by governmental authorities, ALARM flashes in the display.
- When the message consists of 9 characters or more, the message scrolls across the display.
- The following messages appear if a station is not providing a particular RDS service:
 - “NO PTY” (the selected programme type is not available)
 - “NO TEXT” (text data is not available)
 - “NO TIME” (clock time data is not available)
- Depending on the method used by the radio station to send the text, some text messages may be incomplete.

Using the Radio Data System (RDS)

Monitoring traffic, news, or information programmes (EON)

The EON (Enhanced Other Network) function allows the receiver to switch automatically to a station broadcasting traffic announcements, news or information programmes. When such a programme starts on a station networking with the preset FM RDS station, the receiver automatically tunes in the station.

After the programme ends, the receiver switches back to the original preset station or the programme source you were originally listening to.

- 1 Tune to an FM station.
- 2 Press RDS EON to select the programme you want to monitor.
Each time you press RDS EON, the indicators light as follows:

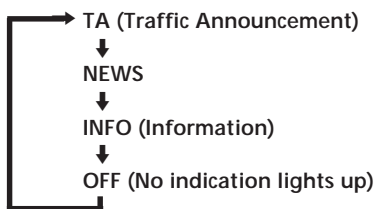

The receiver enters EON standby mode. “NO TA”, “NO NEWS”, or “NO INFO” appears if you press RDS EON before tuning to an RDS station.

When a station starts broadcasting the programme you selected, the receiver switches to the station, a message (e.g., “NOW TA”) appears and the respective indicator (e.g., “TA”) flashes. After the programme ends, the receiver switches back to the station you were listening to (or the function you were using).

To stop monitoring the programme
Press RDS EON once.

Turn off the EON feature when you want to record a programme without interruptions, especially when you want to do timer recording.

Notes

- To use this function, be sure to store the RDS stations beforehand.
- When the selected station has a weak signal, “WEAK SIG” appears and then, the receiver returns to the previous station or programme source.

Locating a station by programme type (PTY)

You can locate a station you want by selecting a programme type. The receiver tunes in the type of programmes currently being broadcast from the RDS stations stored in the receiver's preset memory.

- 1 Press RDS PTY to display the current PTY type. Press PRESET/PTY SELECT + or – until the programme type you want appears in the display. See the following table for the programme types you can select.
- 2 Press RDS PTY while the programme type appears in the display.
The tuner starts searching the preset RDS stations for the programme (“SEARCH” and the programme type are displayed alternately).
When the receiver finds the programme you are looking for, it stops searching. The preset number of the preset station currently broadcasting the selected programme type flashes, and the receiver receives the station.

Note

“NO PTY” appears when the programme type that you've selected is not being broadcast and the receiver returns to the original station.

Description of program types

Programme type	What you hear
NONE	Any programmes not defined below.
NEWS	News programmes.
AFFAIRS	Topical programmes that expand on current news.
INFO	Programmes about consumer affairs and professional advice (eg. medical advice).
SPORT	Sports programmes.
EDUCATE	Educational programmes, such as a “how-to” programme and advice.
DRAMA	Radio plays and serials.
CULTURE	Programmes about national or regional culture, such as religion, language, and societal concerns.
SCIENCE	Programmes about the natural sciences.
VARIED	Programmes containing celebrity interviews, panel games, and comedy.
POP M	Popular music programmes.
ROCK M	Rock music programmes.
EASY M	Easy listening (middle of the road music).
LIGHT M	Classical music, such as instrumental, vocal, and choral.
CLASSICS	Performances of major orchestras, chamber music, opera, etc.
OTHER M	Music that does not fit into any of the above categories, such as rhythm & blues and reggae.

Programme type	What you hear
WEATHER	Programmes about the weather report.
FINANCE	Stock Market reports, commerce, trading etc.
CHILDREN	Programmes targeted at young audience for entertainment and interest.
SOCIAL	Programmes on sociology, history, geography, psychology and society.
RELIGION	Aspect of beliefs and faiths.
PHONE IN	Expression of views by phone or at a public forum.
TRAVEL	Programmes on package tours, destinations, travel ideas and opportunity.
LEISURE	Programmes on recreational activities which listeners might participate.
JAZZ	Polyphonic, syncopated music.
COUNTRY	Songs originating from American Southern States.
NATION M	Current popular music of the Nation or Region.
OLDIES	“Golden age” music.
FOLK M	Music which has roots in the musical culture of a particular nation.
DOCUMENT	Programme concerning factual matters.

Other Operations

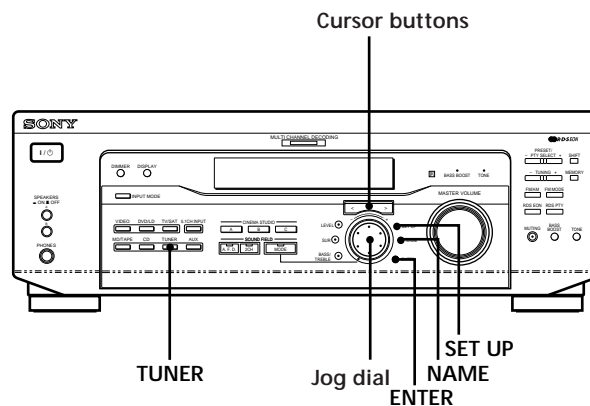

Brief descriptions of buttons that appear in this chapter

NAME button: Press to name preset stations or program sources.

Jog dial: Use to select characters when naming preset stations or program sources.

Cursor buttons (< />): Use to move the cursor when naming preset stations or program sources.

TUNER button: Press to select the tuner.

SET UP button: Press to enter the set up mode.

ENTER button: Press to enter the completed name of the preset station or program source.

Naming Preset Stations and Program Sources

You can enter a name (index name) of up to 8 characters for preset stations and program sources. These names (for example, "VHS") appear in the receiver's display when a station or program source is selected.

Note that no more than one name can be entered for each preset station or program source.

This function is useful for distinguishing components of the same kind. For example, two VCRs can be specified as "VHS" and "8MM", respectively. It is also handy for identifying components connected to jacks meant for another type of component, for example, a second CD player connected to the MD/TAPE jacks.

1 To name a preset station

Press TUNER.

The last station you received is tuned in.

To name a program source

Select the program source (component) to be named, then go to Step 3.

2 Tune in the preset station you want to create an index name for.

If you are not familiar with how to tune in preset stations, see "Tuning to preset stations" on page 41.

3 Press NAME.

4 Create an index name by using the jog dial and cursor buttons:

Turn the jog dial to select a character, then press > to move the cursor to the next position.

To insert a space

Turn the jog dial until a blank space appears in the display (you can find the space character between "J" and "A").

If you've made a mistake

Press < or > repeatedly until the character to be changed flashes, then turn the jog dial to select the right character.

5 Press ENTER.

To assign index names to other stations

Repeat Steps 2 to 5.

Note

You cannot change the name of an RDS station.

Recording

Your receiver makes it easy to record to and from the components connected to it. You don't have to connect the playback and recording components directly to each other: once you select a program source on the receiver, you can record and edit as you normally would using the controls on each component.

Before you begin, make sure you've connected all components properly.

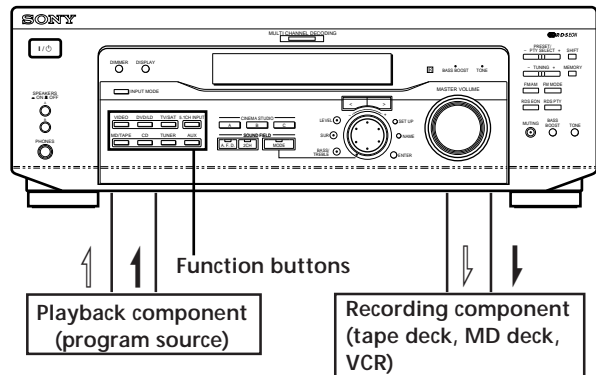

↔: Audio signal flow
→: Video signal flow

Recording on an audio tape or MiniDisc

You can record on a cassette tape or MiniDisc using the receiver. Refer to the instruction manual of your cassette deck or MD deck if you need help.

- 1 Select the component to be recorded.
- 2 Prepare the component for playing.
For example, insert a CD into the CD player.
- 3 Insert a blank tape or MD into the recording deck and adjust the recording level, if necessary.
- 4 Start recording on the recording deck, then start playback on the playback component.

Notes

- You cannot record a digital audio signal using a component connected to the analog MD/TAPE REC OUT jacks.
- Sound adjustments do not affect the signal output from the MD/TAPE REC OUT jacks.

Recording

Recording on a video tape

You can record from a TV, or an LD player using the receiver. You can also add audio from a variety of audio sources when editing a video tape. See your LD player's instruction manual if you need help.

- 1 Select the program source to be recorded.
- 2 Prepare the component for playing.
For example, insert the laser disc you want to record into the LD player.
- 3 Insert a blank video tape into the VCR for recording.
- 4 Start recording on the recording VCR, then start playing the laser disc you want to record.

 You can record the sound from any audio source onto a video tape while recording from a laser disc

Locate the point where you want to start recording from another audio source, select the program source, then start playback. The audio from that source will be recorded onto the audio track of the video tape instead of the audio from the original medium.

To resume audio recording from the original medium, select the video source again.

Note

Please be sure to make both digital and analog connections to the DVD/LD inputs. Analog recording is not possible if you only make digital connections.

Using the Sleep Timer

You can set the receiver to turn off automatically at a specified time.

Press **SLEEP** on the remote while the power is on. Each time you press **SLEEP**, the time changes as shown below.

→ 2:00:00 → 1:30:00 → 1:00:00 → 0:30:00 → OFF →

The display dims after you have specified the time.

 You can freely specify the time

First, press **SLEEP** on the remote, then specify the time you want using the jog dial on the receiver. The sleep time changes in 1 minute intervals. You can specify up to 5 hours.

 You can check the time remaining before the receiver turns off

Press **SLEEP** on the remote. The remaining time appears in the display.

Adjustment Using the SET UP Button

The SET UP button allows you to make the following adjustments.

Selecting the 5.1CH video input

This parameter lets you specify the video input to be used with the audio signals from the 5.1CH INPUT jack. The 5.1CH video input is set to DVD/LD by default.

- 1 Press SET UP.
- 2 Press the cursor buttons (< or >) to select "5.1 V. IN".
- 3 Turn the jog dial to select the video input you want.

Additional Information

Troubleshooting

If you experience any of the following difficulties while using the receiver, use this troubleshooting guide to help you remedy the problem. Also, see “Checking the connections” on page 20 to verify that the connections are correct. Should any problem persist, consult your nearest Sony dealer.

There’s no sound or only a very low-level sound is heard.

- ➔ Check that the speakers and components are connected securely.
- ➔ Make sure that you’ve selected the correct component on the receiver.
- ➔ Make sure that you’ve set the SPEAKERS selector correctly (see page 23). (STR-DE545 and STR-SE501 only)
- ➔ Press MUTING on the remote if the MUTING indicator is lit.
- ➔ The protective device on the receiver has been activated because of a short circuit. Turn off the receiver, eliminate the short-circuit problem and turn on the power again.

The left and right sounds are unbalanced or reversed.

- ➔ Check that the speakers and components are connected correctly and securely.
- ➔ Adjust front balance parameter in the LEVEL menu.

Severe hum or noise is heard.

- ➔ Check that the speakers and components are connected securely.
- ➔ Check that the connecting cords are away from a transformer or motor, and at least 3 meters (10 feet) away from a TV set or fluorescent light.
- ➔ Move your TV away from the audio components.
- ➔ The plugs and jacks are dirty. Wipe them with a cloth slightly moistened with alcohol.

No sound is heard from the center speaker.

- ➔ Make sure the sound field function is on (press SOUND FIELD – MODE).
- ➔ Select a sound field containing the word “cinema” or “virtual” (see pages 28 - 30).
- ➔ Adjust the speaker volume (see page 19).
- ➔ Make sure the center speaker size parameter is set to either SMALL or LARGE (see page 17).

No sound or only a very low-level sound is heard from the rear speakers.

- ➔ Make sure the sound field function is on (press SOUND FIELD – MODE).
- ➔ Select a sound field containing the word “cinema” or “virtual” (see pages 28 - 30).
- ➔ Adjust the speaker volume (see page 19).
- ➔ Make sure the rear speaker size parameter is set to either SMALL or LARGE (see page 17).

No sound is heard from the sub woofer.

- ➔ Make sure the sub woofer is set to ON (see page 18).

Recording cannot be done.

- ➔ Check that the components are connected correctly.
- ➔ Select the source component with a FUNCTION button.
- ➔ When recording from a digital component, make sure the input mode is set to ANALOG (see page 23) before recording with a component connected to the analog MD/TAPE terminals.

Radio stations cannot be tuned in.

- ➔ Check that the antennas are connected securely. Adjust the antennas and connect an external antenna if necessary.
- ➔ The signal strength of the stations is too weak (when tuning in with automatic tuning). Use direct tuning.
- ➔ No stations have been preset or the preset stations have been cleared (when tuning by scanning preset stations). Preset the stations (see page 40).
- ➔ Press DISPLAY so that the frequency appears in the display.

RDS does not work.

- ➔ Make sure that you're tuned to an FM RDS station.
- ➔ Select a stronger FM station.

The station was interrupted by another station or the receiver automatically starts scanning stations.

- ➔ The EON function is activated. Turn off the EON function if you don't want the current program to be interrupted.

The RDS information that you want does not appear.

- ➔ Contact the radio station and find out whether or not they actually provide the service in question. If so, the service may be temporarily out of order.

The surround effect cannot be obtained.

- ➔ Make sure the sound field function is on (press SOUND FIELD – MODE).
- ➔ Make sure that the SPEAKERS selector is set to A or B (not A+B) if you connected two sets of front speakers. (STR-DE545 and STR-SE501 only)

“PCM--kHz” appears on the display.

- ➔ The sampling frequency is more than 48 kHz. Change the DVD setting to 48 kHz.

Nothing appears on the display.

- ➔ When the display turns off immediately after the receiver is turned on, press DIMMER to change the display mode.

No picture or an unclear picture appears on the TV screen or monitor.

- ➔ Select the appropriate function on the receiver.
- ➔ Set your TV to the appropriate input mode.
- ➔ Move your TV away from the audio components.

The remote does not function.

- ➔ Point the remote at the remote sensor  on the receiver.
- ➔ Remove any obstacles in the path between the remote and the receiver.
- ➔ Replace both batteries in the remote with new ones, if they are weak.
- ➔ Make sure you select the correct function on the remote.
- ➔ If the remote is set to operate the TV only, use the remote to select a source or component other than TV before operating the receiver or other component.

Reference sections for clearing the receiver's memory

To clear	See
All memorized settings	page 15
Customized sound fields	page 35

Specifications

Amplifier section

POWER OUTPUT

Rated Power Output at Stereo mode

STR-DE545/SE501:
(8 ohms 1 kHz, THD
0.7%)
100 W + 100 W

STR-DE445:
(8 ohms 1 kHz, THD
0.7%)
60 W + 60 W

Reference Power Output

STR-DE545/SE501:
(8 ohms 1 kHz, THD
0.7%)
Front: 100 W + 100 W
Center: 100 W
Rear: 100 W + 100 W

STR-DE445:
(8 ohms 1 kHz, THD
0.7%)
Front: 60 W + 60 W
Center: 60 W
Rear: 60 W + 60 W

Frequency response

CD, MD/TAPE, DVD/
LD, TV/SAT, VIDEO,
AUX:
10 Hz - 50 kHz + 0.5/
-2 dB (with sound
field, tone, and bass
boost bypassed)

Inputs (Analog)

5.1CH INPUT, CD,
DVD/LD, MD/TAPE,
TV/SAT, VIDEO,
AUX:
Sensitivity: 250 mV
Impedance: 50
kilohms
S/N^{a)}: 96 dB (A, 250
mV^{b)})

a) *INPUT SHORT*

b) *Weighted network, input level*

Inputs (Digital)

DVD/LD (coaxial):
Sensitivity: -
Impedance: 75 ohms
S/N: 100 dB (A, 20
kHz LPF)
DVD/LD, TV/SAT*
(optical):
Sensitivity: -
Impedance: -
S/N: 100 dB (A, 20
kHz LPF)

Outputs

MD/TAPE (REC OUT);
VIDEO (AUDIO
OUT):
Voltage: 250 mV,
Impedance: 10
kilohms
SUB WOOFER:
Voltage: 2 V
Impedance: 1
kilohms
PHONES:
Accepts low- and
high-impedance
headphones

BASS BOOST +6 dB at 70 Hz

TONE ±6 dB at 100 Hz and
10 kHz

Sampling Frequency

48 kHz

* STR-DE545 and STR-SE501 only.

FM tuner section

Tuning range	87.5 - 108.0 MHz
Antenna terminals	75 ohms, unbalanced
Sensitivity	Mono: 18.3 dBf, 2.2 μ V/ 75 ohms Stereo: 38.3 dBf, 22.5 μ V/75 ohms
Usable sensitivity	11.2 dBf, 1 μ V/75 ohms
S/N	Mono: 76 dB Stereo: 70 dB
Harmonic distortion at 1 kHz	Mono: 0.3% Stereo: 0.5%
Separation	45 dB at 1 kHz
Frequency response	30 Hz - 15 kHz +0.5/-2 dB
Selectivity	60 dB at 400 kHz

AM tuner section

Tuning range	531 - 1602 kHz
Antenna	Loop antenna
Usable sensitivity	50 dB/m (at 999 kHz)
S/N	54 dB (at 50 mV/m)
Harmonic distortion	0.5 % (50 mV/m, 400 kHz)
Selectivity	At 9 kHz: 35 dB

Video section

Inputs	Video: 1 Vp-p 75 ohms S-video*: Y: 1 Vp-p 75 ohms C: 0.286 Vp-p 75 ohms
Outputs	Video: 1 Vp-p 75 ohms S-video*: Y: 1 Vp-p 75 ohms C: 0.286 Vp-p 75 ohms

* STR-DE545 and STR-SE501 only.

General

System	Tuner section: PLL quartz-locked digital synthesizer system Preamplifier section: Low-noise NF type equalizer Power amplifier section: Pure-complementary SEPP
Power requirements	230 V AC, 50/60 Hz
Power consumption	STR-DE545/SE501: 220 W STR-DE445: 160 W
AC outlets (STR-DE545 and STR-SE501 only)	1 switched, max 100 W
Dimensions	430 × 303 × 157 mm including projecting parts and controls
Mass (Approx.)	STR-DE545: 7.9 kg STR-DE445: 7.7 kg STR-SE501: 8.2 kg
Supplied accessories	See page 4.

Design and specifications are subject to
change without notice.

Glossary

Surround sound

Sound that consists of three elements: direct sound, early reflected sound (early reflections) and reverberative sound (reverberation). The acoustics of the surrounding space affect the way these three sound elements are heard. Surround sound combines these sound elements in such a way that you actually can sense the size of the venue, as well as its type.

- Types of sound

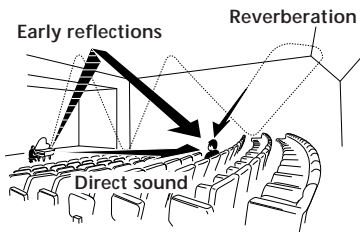

- Transition of sound from rear speakers

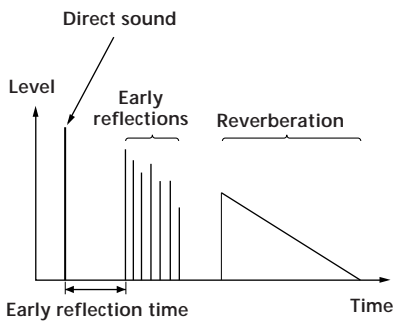

Dolby Pro Logic Surround

As one method of decoding Dolby Surround, Dolby Pro Logic Surround produces four channels from two-channel sound. Compared with the former Dolby Surround system, Dolby Pro Logic Surround reproduces left-to-right panning more naturally and localizes sounds more precisely. To take full advantage of Dolby Pro Logic Surround, you should have one pair of rear speakers and a center speaker. The rear speakers output monaural sound.

Dolby Digital (AC-3)

This sound format for movie theaters is more advanced than Dolby Pro Logic Surround. In this format, the rear speakers output stereo sound with an expanded frequency range and a sub woofer channel for deep bass is independently provided. This format is also called "5.1" because the sub woofer channel is counted as 0.1 channel (since it functions only when a deep bass effect is needed). All six channels in this format are recorded separately to realize superior channel separation. Furthermore, since all the signals are processed digitally, less signal degradation occurs. The name "AC-3" comes from the fact that it is the third audio coding method to be developed by the Dolby Laboratories Licensing Corporation.

Digital Cinema Sound

This is the generic name of the surround sound produced by digital signal processing technology developed by Sony. Unlike previous surround sound fields mainly directed at the reproduction of music, Digital Cinema Sound is designed specifically for the enjoyment of movies.

Settings Using SUR, LEVEL, BASS/TREBLE, and SET UP buttons

You can make various settings using the LEVEL, SUR, BASS/TREBLE, SET UP buttons, jog dial, and cursor buttons. The table below shows each of the settings that these buttons can make.

Press and light	Press < or > to select	Turn jog dial to select	See page
SUR button	EFFECT LEVEL	depends on sound mode (in 16 steps)	33
	WALL TYPE	between -8 to +8 (in 1 increment steps)	
	REVERBERATION TIME	between -8 to +8 (in 1 increment steps)	
LEVEL button	FRONT BALANCE	between -8 to +8 (in 1 increment steps)	34
	REAR BALANCE	between -8 to +8 (in 1 increment steps)	
	REAR LEVEL	between -10 dB to +6 dB (in 1 dB steps)	
	CENTER LEVEL	between -10 dB to +6 dB (in 1 dB steps)	
	SUB WOOFER LEVEL	between -10 dB to +6 dB (in 1 dB steps)	
	LFE MIX LEVEL	OFF, or -20 dB to 0 dB (in 1 dB steps)	
	dts LFE MIX LEVEL	OFF, or -20 dB to +10 dB (in 1 dB steps)	
	DYNAMIC RANGE COMP	OFF, 0.1 to 0.9 (in 0.1 dB steps), STD, or MAX	
BASS/TREBLE button	BASS	between -6 dB to +6 dB (2 dB step)	35
	TREBLE	between -6 dB to +6 dB (2 dB step)	
*SET UP	[L] [R] (FRONT)	LARGE or SMALL	16
	[C] (CENTER)	LARGE, SMALL, or NO	
	[LS] [RS] (REAR)	LARGE, SMALL, or NO	
	REAR PL.	PL. SIDE or PL. BEHD.	
	REAR HGT.	HGT. LOW or HGT. HIGH	
	SUB WOOFER	S.W. YES or S.W. NO	
	[L] [R] (FRONT) XX.X METER	between 3 feet (1.0 meters) and 40 feet (12.0 meters) (in 1 foot (0.1 meter) steps)	
	[C] (CENTER) XX.X METER	between FRONT and 5 feet (1.5 meters) (in 1 foot (0.1 meter) steps)	
	[LS] [RS] (REAR) XX.X METER	between FRONT and 15 feet (4.5 meters) (in 1 foot (0.1 meter) steps)	
5.1 V. IN [XXX]	V-TV/SAT, V-DVD/LD, V-VIDEO	47	

* When you press the SET UP button, you can select NORM. SP (for normal speakers) or MICRO SP (for Micro Satellite speakers). (page 16)

Remote Button Description (STR-DE445 only)

You can use the remote to operate the components in your system. The tables below show the settings of each button.

Remote Button	Operations	Function
SLEEP	Receiver	Activates the sleep function and the duration which the receiver turns off automatically.
AV I/⏻	TV/VCR/ CD player/ DVD player/ MD deck/ VCD player/ LD player/ DAT deck	Turns the audio and video components on or off.
I/⏻	Receiver	Turns the receiver on or off.
VIDEO	Receiver	To watch video tapes.
DVD/LD	Receiver	To watch DVD or laser disc.
TV/SAT	Receiver	To watch TV programs or satellite receiver.
MD/TAPE	Receiver	To listen Minidisc or audio tape.
CD	Receiver	To listen to compact disc.
TUNER	Receiver	To listen to radio programs.
AUX	Receiver	To listen to an audio equipment.
5.1CH	Receiver	To watch DVD player or Dolby Digital.
0-9	Receiver	Use with "SHIFT" button to select tuner preset station numeric input during DIRECT TUNING or MEMORY mode.
	CD player/ MD deck/ VCD player/ LD player/ DAT deck	Selects track numbers. 0 selects track 10.
	TV/VCR/SAT	Selects channel numbers.
>10	CD player/ MD deck/ Tape deck/ LD player/ VCD player	Selects tracks numbers over 10.
ENTER	TV/VCR/SAT/ Tape deck/ LD player/ VCD player/ MD deck/ DAT deck	After selecting a channel, disc or track using the numeric buttons, press to enter the value.
SHIFT	Receiver	Press repeatedly to select a memory page for presetting radio stations or tuning to preset stations.

Remote Button	Operations	Function
-/--	TV	Selects the channel entry mode, either one or two digit.
D.TUNING	Receiver	Tuner station direct key-in mode.
◀◀/▶▶	CD player/ MD deck/ DVD player/ LD player/ VCD player/ Tape deck/VCR/ DAT deck	Skips tracks.
◀◀/▶▶	CD player/ DVD player/ VCD player	Searches tracks (forward or backward).
	MD deck/ Tape deck/ VCR/ LD player/ DAT deck	Fastforwards or rewinds.
◀	Tape deck	Starts play on the reverse side.
▶	CD player/ MD deck/Tape deck/VCR/ DVD player/ VCD player/ LD player/ DAT deck	Starts play.
⏸	CD player/ MD deck/Tape deck/VCR/ DVD player/ VCD player/ LD player/ DAT deck	Pauses play or record. (Also starts recording with components in record standby.)
■	CD player/ MD deck/Tape deck/VCR/ DVD player/ VCD player/ LD player/ DAT deck	Stops play.
POSITION*	TV	Changes the position of the small picture.
SWAP*	TV	Swaps the small and the large picture.
DISC	CD player	Select discs (Mega storage CD player only).
SUB CH +/-*	TV	Selects preset channels for the small picture.
CH PRESET +/-	Receiver	Scans and selects preset stations.
	TV/VCR/SAT	Selects preset channels.
DISPLAY	TV/VCR/ LD player/ DVD player/ VCD player	Selects information displayed on the TV screen.

* Only for Sony TVs with the picture-in-picture function.

Remote Button	Operations	Function
P IN P*	TV	Activates the picture-in-picture function.
JUMP	TV	Toggles between the previous and the current channels.
WIDE	TV	Selects the wide picture mode.
D. SKIP	CD player	Skips discs (CD player with multi-disc changer only).
ANT TV/VTR	VCR	Selects output signal from the aerial terminal: TV signal or VCR program.
TV/VIDEO	TV/VCR	Selects input signal: TV input or video input.
A. F. D.	Receiver	Auto Format Decoding.
2CH/OFF	Receiver	Turns off sound field.
MODE	Receiver	Selects sound field mode.
EQ/TONE	Receiver	Turns the tone effect on or off.
BASS BOOST	Receiver	Reinforces bass in front speakers.
MUTING	Receiver	Mutes the sound from the receiver.
TEST TONE	Receiver	Press to output test tone.
CURSOR MODE	Receiver	Press this button repeatedly to select one of the three cursor modes: LEVEL, SURROUND and BASS/TREBLE.
MASTER VOL +/-	Receiver	Adjusts the master volume of the receiver.
MENU </>	Receiver	Selects a menu item.
MENU +/-	Receiver	Makes adjustment or change the setting.
MENU	DVD	Displays DVD menu.
↔/↕/↔/↕	DVD	Selects a menu item.
ENTER	DVD	Enters the selection.
RETURN	DVD	Returns to the previous menu or exits the menu.
TITLE	DVD	Displays DVD title.

* Only for Sony TVs with the picture-in-picture function.

Note

Some Sony equipments cannot be controlled by this remote as shown in the table above.

Changing the factory setting of a function button

If the factory settings of the FUNCTION buttons don't match your system components, you can change them. For example, if you have two CD players and you don't have a tape deck or an MD recorder, you can assign the MD/TAPE button to your second CD player.

Note that the settings of the TUNER button cannot be changed.

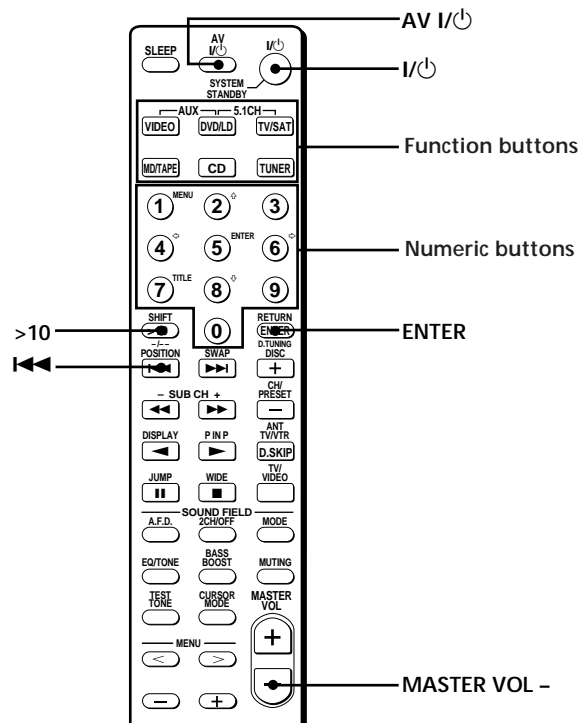

Remote Button Description (STR-DE445 only)

- 1 Hold down the Function button whose function you want to change (for example, MD/TAPE).
- 2 Press the corresponding button of the component you want to assign to the Function button (for example, 1 - CD player).

The following buttons are assigned to select the functions:

To operate	Press
CD player	1
DAT deck	2
MD deck	3
Tape deck A	4
Tape deck B	5
LD player	6
VCR (remote control mode VTR 1*)	7
VCR (remote control mode VTR 2*)	8
VCR (remote control mode VTR 3*)	9
TV	0
DSS (Digital Satellite Receiver)	>10
DVD	ENTER
VCD player	⏪

* Sony VCRs are operated with a VTR 1, 2 or 3 setting. These correspond to Beta, 8mm and VHS respectively.

Now you can use the MD/TAPE button to control a second CD player.

To change the AUX function to another function

Hold down SLEEP and press the corresponding button of the component you want to assign it to.

To change the 5.1 CH function to another function

Hold down AV I/⏻ and press the corresponding button of the component you want to assign it to.

To reset a button to its factory setting

Repeat the above procedure.

To reset all the function buttons to their factory setting

Press I/⏻, AV I/⏻ and MASTER VOL - at the same time.

Index

- A**
AC-3. *See Dolby Digital (AC-3)*
Adjusting
 brightness of the display 24
 speaker volumes 19
 surround parameters 34
Automatic tuning 40
- B**
Basic receiver operations
 22 - 26
Batteries 4
- C**
Changing
 display 24
 effect level 33
Checking the connections 20
Clearing receiver's memory 15
Connecting. *See Hookups*
CONTROL A1 II 10, 11
Customizing sound fields 33
- D**
Demonstration mode 3
Digital Cinema Sound 52
Direct tuning 39
Dolby Digital (AC-3) 52
Dolby Pro Logic Surround 52
Dubbing. *See Recording*
- E, F, G**
Editing. *See Recording*
Effect level 33
- H**
Hookups
 5.1CH Input 9
 AC power cord 11
 antennas 5
 audio components 6
 digital components 8
 CONTROL A1 II 10, 11
 speaker system 13
 video components 7
- I, J, K**
Indexing. *See Naming*
- L, M**
Labeling. *See Naming*
- N, O**
Naming
 preset stations 45
 program sources 45
- P, Q**
Parameter 34, 36
Preset stations
 how to preset 40
 how to tune 41
Preset tuning 40
- R**
Receiving broadcasts
 automatically 40
 directly 39
 preset stations 40
Recording
 on an audio tape or MD 45
 on a video tape 46
- S**
Scanning
 preset stations. *See Preset tuning*
 radio stations. *See Automatic tuning*
Selecting
 component 22
 front speaker system 23
 sound field 28
Sleep timer 46
Sound field
 adjustable parameters 36
 customizing 33
 pre-programmed 28 - 30
 resetting 35
 selecting 28
- Speakers**
 adjusting speaker volume 19
 connection 13
 front speakers (A/B) 23
 impedance 14
 placement 16
Supplied accessories 4
Surround sound 16 - 20, 27 - 36, 52
- T**
Test tone 19
Troubleshooting 48
Tuning
 automatically 40
 directly 39
 preset stations 40
- U, V, W, X, Y, Z**
Unpacking 4

ВНИМАНИЕ!

Во избежание возгорания или поражения электрическим током не допускайте попадания аппарата под дождь и берегите его от сырости.

Во избежание поражения электрическим током не вскрывайте корпус аппарата. Его техническое обслуживание должно производиться только специалистами.

Не устанавливайте аппарат в тесных замкнутых пространствах, таких, как книжные полки или встроенные шкафы.

Меры предосторожности

Безопасность при эксплуатации

При попадании внутрь корпуса каких-либо твердых предметов или жидкостей отключите ресивер от сети и не пользуйтесь им до тех пор, пока его не проверит специалист.

Источники питания

- Перед началом пользования убедитесь в том, что рабочее напряжение аппарата соответствует параметрам Вашей электросети. Табличка с указанием рабочего напряжения расположена на тыльной стенке корпуса ресивера.
- Питание не отключено до тех пор, пока сетевой провод остается подключенным к розетке, даже если сам аппарат при этом выключен.
- Если Вы в течение долгого времени не собираетесь пользоваться ресивером, не забудьте отключить его от сетевой розетки. Для этого потяните за вилку сетевого провода; никогда не тяните за шнур.
- Замену сетевого шнура можно производить только в специализированной мастерской.

Размещение

- Во избежание перегрева и для продления срока службы ресивера его следует устанавливать в местах, где обеспечивается достаточная циркуляция воздуха.
- Не устанавливайте ресивер поблизости от источников тепла или там, где возможны прямое попадание солнечных лучей, скопления пыли или резкие сотрясения.
- Не следует класть или ставить на ресивер каких-либо предметов, способных перекрыть вентиляционные отверстия, так как это может вывести его из строя.

Эксплуатация

Перед подключением дополнительной аппаратуры обязательно выключайте ресивер и отключайте его от сети.

Чистка

Корпус и панель управления следует протирать мягкой материей, слегка смоченной слабым раствором моющего средства. Не используйте жесткие ткани, абразивные порошки или растворители типа спирта или бензина.

Если в процессе эксплуатации ресивера у Вас возникнут какие-либо вопросы или проблемы, просим обратиться к ближайшему дилеру фирмы Sony.

Пояснения к настоящей инструкции

Перед Вами руководство по эксплуатации модели STR-DE545, STR-DE445 и STR-SE501. Проверьте номер Вашей модели, указанный в правом верхнем углу лицевой панели аппарата или в нижнем правом углу пульта дистанционного управления. В данном руководстве по эксплуатации в иллюстрациях используется модель STR-DE545 и пульт дистанционного управления (ПДУ) RM-U304, если не упоминаются другие модели. Любые различия в функционировании разных моделей четко обозначены пометками в тексте, например фразой “только для модели STR-DE545”.

Типы различий

Функция	DE545	DE445	SE501
CONTROL A1 II	●		●
SPEAKERS FRONT B	●		●
S-Video	●		●
TV/SAT OPTICAL IN	●		●
AC OUTLET	●		●

Обозначения

- В руководстве по эксплуатации указан порядок пользования органами управления ресивера. Вы можете, кроме того, пользоваться кнопками на пульте дистанционного управления, имеющими те же или сходные обозначения. С более подробной информацией об использовании ПДУ RM-PP404 (касается только моделей STR-DE545 и STR-SE501) можно ознакомиться в отдельном руководстве по эксплуатации, прилагаемом к пульту.
- В этом руководстве по эксплуатации используется условный графический символ:
 который указывает на полезные советы, облегчающие использование той или иной функции.

Данный ресивер включает в себя Dolby* Digital, Pro Logic Surround и DTS** Digital Surround System.

* Произведено по лицензии Dolby Laboratories. “DOLBY”, “AC-3”, “PRO LOGIC” и символ двойного а являются торговыми марками Dolby Laboratories.

** Произведено по лицензии “Digital Theater Systems, Inc.” Патент США No 5,451,942 и другие всемирные патенты “DTS” и “DTS Digital Surround”; зарегистрированные или находящиеся в процессе регистрации, являются торговыми марками “Digital Theater Systems, Inc.”. © 1996 “Digital Theater Systems, Inc.” Все права защищены.

Демонстрационный режим

При первичном подключении к источнику питания активизируется демонстрационный режим. В начале демонстрационного режима на дисплее отображается следующее сообщение:

“NOW DEMONSTRATION MODE IF YOU FINISH
DEMONSTRATION PLEASE PRESS POWER KEY WHILE THIS
MESSAGE APPEARS IN THE DISPLAY THANK YOU”

Для отмены демонстрации

В момент появления вышеупомянутого сообщения нажмите кнопку “I/O”, чтобы выключить ресивер. При последующем включении ресивера демонстрационный режим не будет активизироваться.

Для просмотра демонстрации

Удерживая в нажатом состоянии кнопку “SET UP”, нажмите кнопку “I/O” для включения питания.

Примечания

- Запуск демонстрации очищает память ресивера. Для подробного ознакомления с тем, какие данные стираются, смотрите раздел “Очистка памяти ресивера” на стр. 15.
- При активации демонстрационного режима звук отключен.

Содержание

Подключение компонентов 4

- Распаковка 4
- Подключение антенн 5
- Подключение аудио компонентов 6
- Подключение видео компонентов 7
- Подключение цифровых компонентов 8
- Подключение к разьему 5.1CH INPUT 9
- Другие виды подключений 10

Подключение и настройка акустических систем 12

- Подключение акустических систем 13
- Подготовка к эксплуатации 15
- Настройка многоканального пространственного звучания 16
- Перед включением ресивера 20

Расположение органов управления и основные операции 22

- Описание элементов передней панели 22

Использование пространственного звучания 27

- Выбор звукового поля 28
- Индикация режимов многоканального пространственного звука 31
- Пользовательская настройка звуковых полей 33

Прием радиопередач 37

- Автоматическое запоминание FM - станций (AUTOBETICAL) 39
- Прямая настройка 39
- Автоматическая настройка 40
- Фиксированная настройка 40
- Использование системы передачи текстовых данных (RDS) 41

Прочие операции 44

- Ввод названий фиксированных радиостанций и других источников 45
- Запись 45
- Использование таймера отключения 46
- Корректировка функций кнопки SET UP 47

Дополнительная информация 48

- Поиск и устранение неисправностей 48
- Технические характеристики 50
- Глоссарий 52
- Настройки, осуществляемые при помощи кнопок SUR, LEVEL, BASS/TREBLE и SET UP 53
- Описание кнопок пульта дистанционного управления (только для модели STR-DE445) 54
- Алфавитный указатель 57

Подключение компонентов

Эта глава описывает, как подключаются к ресиверу различные Аудио и Видео компоненты. Убедитесь, что изучили разделы, описывающие имеющиеся у Вас компоненты, прежде, чем Вы подключите их к ресиверу.

Распаковка

Проверьте наличие в комплекте ресивера следующих принадлежностей:

- Проволочная FM-антенна (1)
- Рамочная AM-антенна (1)
- Батарейки R6 (размер -AA) (2)
- Только для моделей STR-DE545 и STR-SE501
 - ПДУ RM-PP404 (пульт дистанционного управления) (1)
 - Руководство по эксплуатации ПДУ (1)
 - Руководство по эксплуатации CONTROL A1 II (1)
- Только для STR-DE445
 - ПДУ RM-U304 (1)

Установка батареек в пульт дистанционного управления

Установите в пульт две батарейки R6 (размера -AA), соблюдая полярность, указанную значками + и – внутри отсека для батареек. При использовании ПДУ направляйте его в сторону приемника дистанционного сигнала , имеющегося на лицевой панели ресивера.

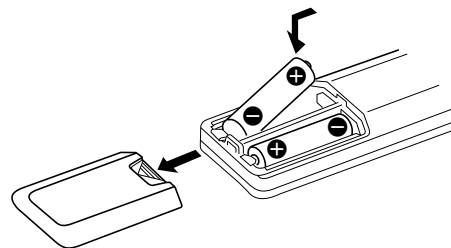

Для получения более подробной информации обратитесь к руководству по эксплуатации, прилагающемуся к Вашему ПДУ (только для моделей STR-DE545 и STR-SE501).

Когда следует заменять батарейки?

При нормальной эксплуатации батареек должно хватать примерно на 6 месяцев. Когда ресивер перестает реагировать на команды с пульта дистанционного управления, замените обе батарейки новыми.

Примечания

- Не оставляйте пульт в местах, где он может подвергаться воздействию слишком высокой температуры или влажности.
- Не устанавливайте в пульт новую батарейку вместе со старой.
- Не допускайте попадания на дистанционный сенсор прямых солнечных лучей или прямого света осветительных приборов. Это может нарушить работу ПДУ.
- Если Вы в течение долгого времени не собираетесь пользоваться ПДУ, извлеките из него батарейки во избежание повреждений, которые могут быть вызваны их протечкой или коррозией.

Прежде всего

- Прежде, чем подсоединять какие-либо компоненты, обесточьте всю аппаратуру.
- До завершения всех соединений не подключайте сетевой шнур к сети.
- Во избежание шумового фона или помех следите за надежностью контактов.
- При подключении соединительного аудио/видео кабеля цвет разъемов должен соответствовать цвету гнезд, к которым они подключаются: желтый (видео) к желтому; белый (L стереоканал) к белому, а красный (R стереоканал) к красному.

Подключение антенн

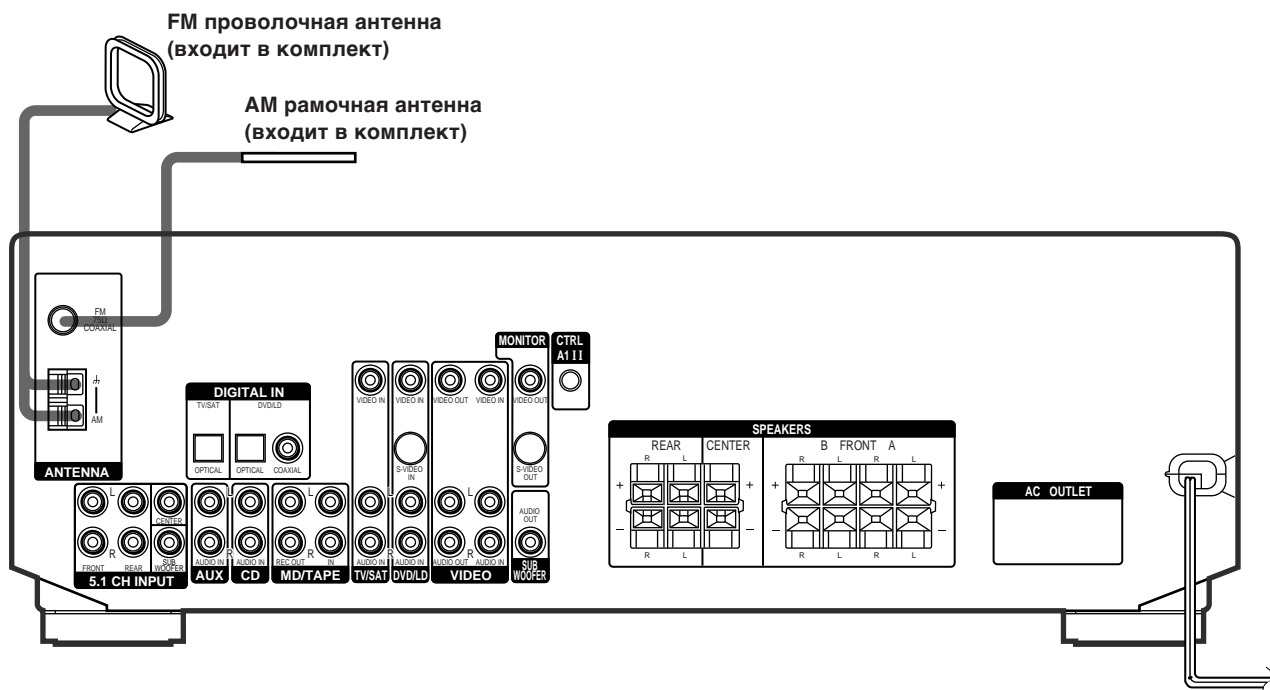

Разъемы для подключения антенн

Что подключать	К чему подключать
AM рамочная антенна	AM разъемам
FM проволочная антенна	FM 75Ω COAXIAL разъему

Примечания по подключению антенн

- Для предотвращения помех, расположите AM рамочную антенну в удалении от ресивера и других компонентов.
- Убедитесь, что FM проволочная антенна полностью выдвинута.
- После подключения FM проволочной антенны разместите ее в положении приближенном к горизонтальному, насколько это возможно.

💡 Если Вы находитесь в зоне неуверенного приема FM частот

Используйте 75-и омный коаксиальный кабель (в комплект поставки не входит) для подключения ресивера к внешней FM антенне, как показано ниже.

Внешняя FM антенна

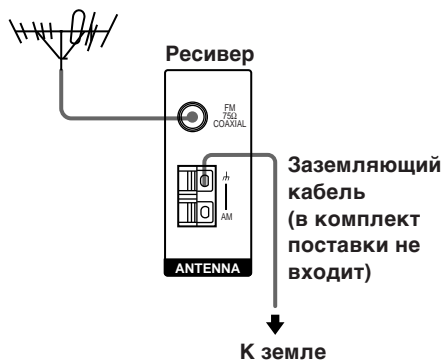

Важная информация

Если Вы подключаете ресивер к внешней антенне, заземлите ее для предотвращения ударов молнии. Во избежании взрыва бытового газа, не располагайте заземляющий кабель вблизи газовых труб.

Подключение аудио компонентов

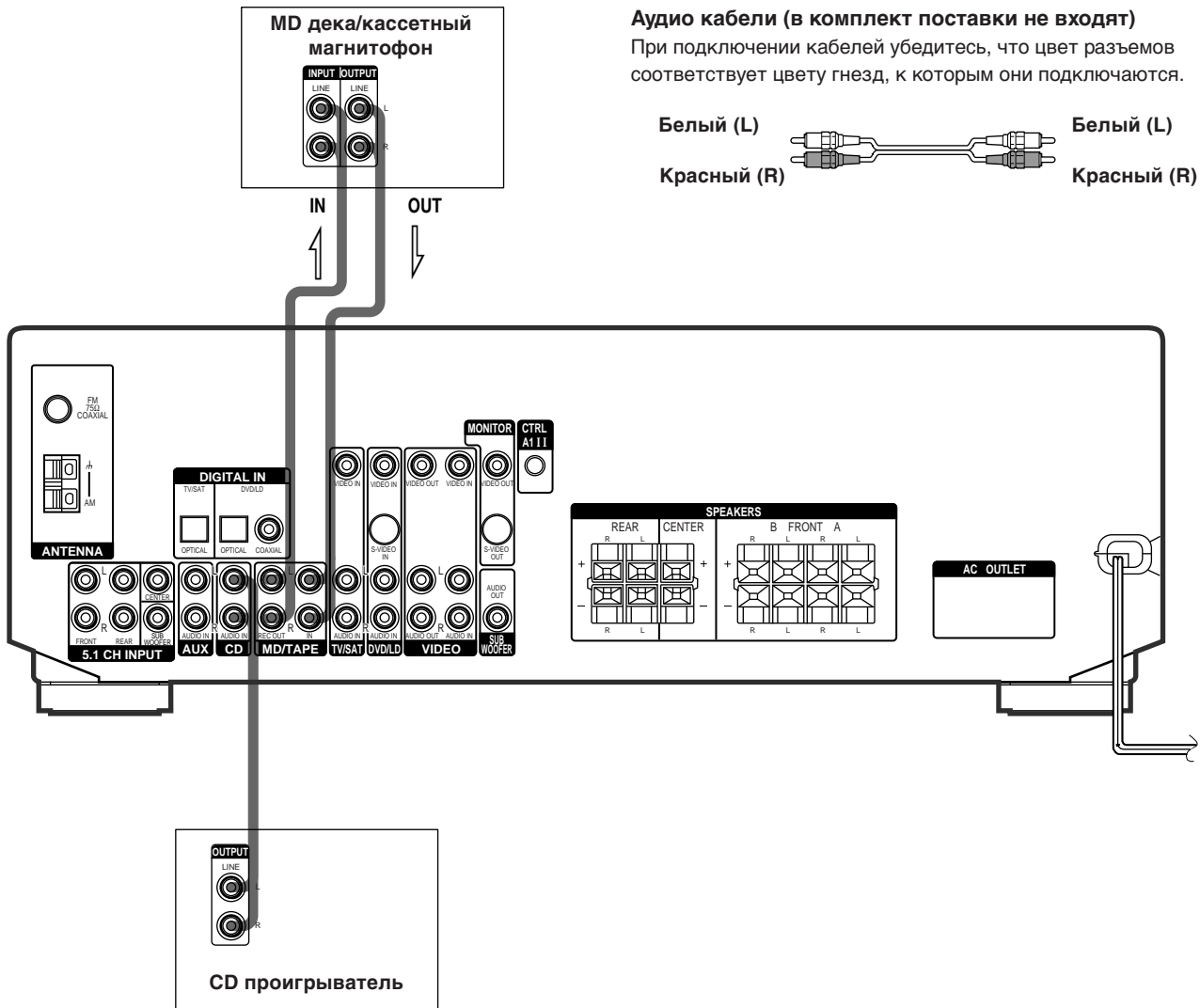

Какие требуются кабели?

Аудио кабели (в комплект поставки не входят)

При подключении кабелей убедитесь, что цвет разъемов соответствует цвету гнезд, к которым они подключаются.

Белый (L) Белый (L)
 Красный (R) Красный (R)

Разъемы для подключения аудио компонентов

Что подключать	К чему подключать
CD проигрыватель	Разъемам для CD
MD дека/магнитофон	Разъемам для MD - приставки/кассетного магнитофона

Подключение видео компонентов

Какие требуются кабели?

Аудио/видео кабели (в комплект поставки не входят)
 При подключении кабелей убедитесь, что цвет разъемов соответствует цвету гнезд, к которым они подключаются.

Желтый (видео) Желтый (видео)
 Белый (L/аудио) Белый (L/аудио)
 Красный (R/аудио) Красный (R/аудио)

Видео кабель для подключения к TV монитору (входит в комплект)

Желтый — Желтый

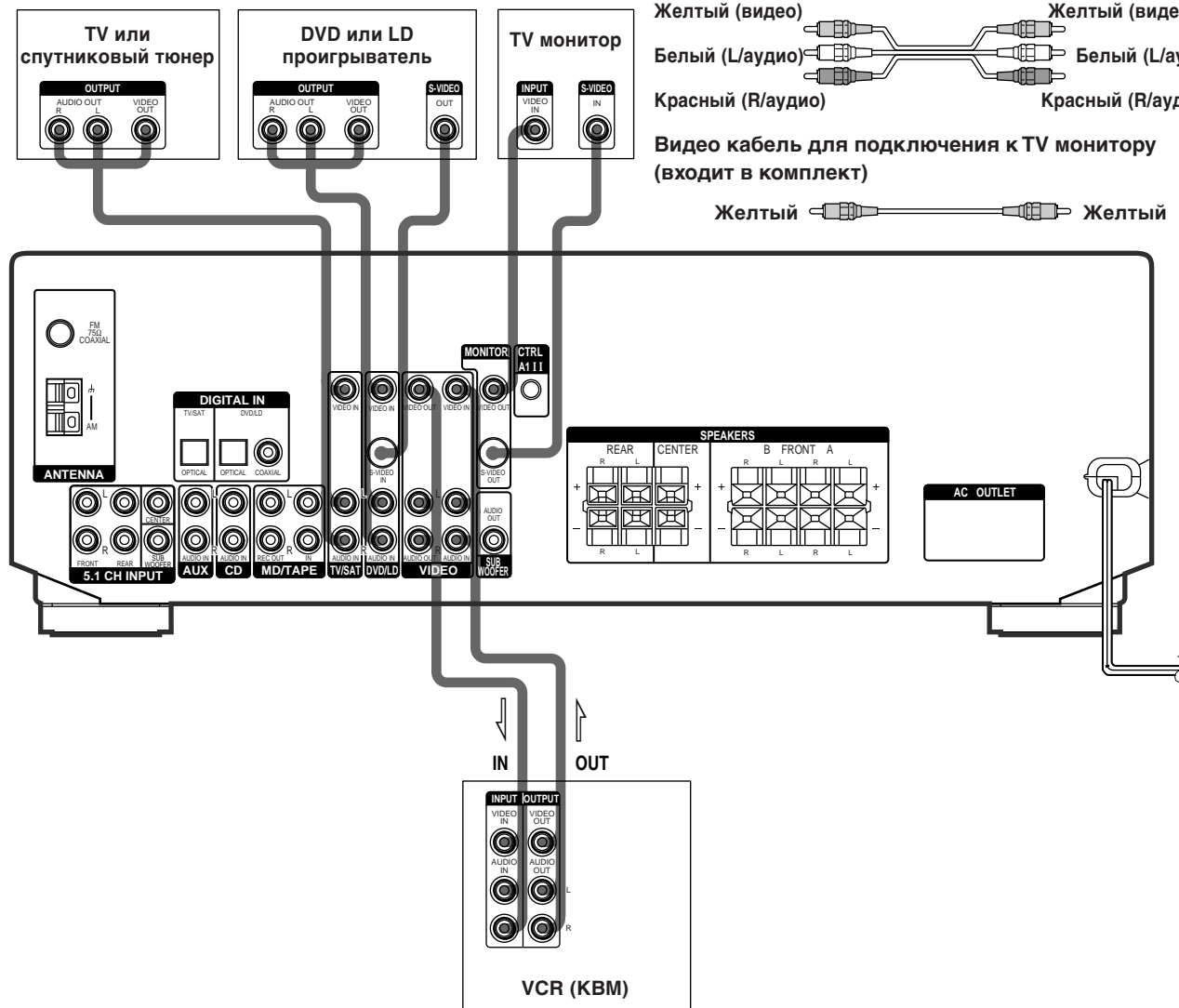

Разъемы для подключения видео компонентов

Что подключать	К чему подключать
TV или спутниковый тюнер	TV/SAT разъемам
VCR (KBM)	VIDEO разъемам
DVD или LD проигрыватель	DVD/LD разъемам
TV монитор	MONITOR VIDEO OUT разъему

Примечание по подключению видео компонентов

Вы можете подключить разъем аудио выхода Вашего телевизора к разъему TV/ SAT AUDIO IN ресивера и тем самым обогатить звуковыми эффектами просматриваемые телепередачи. В этом случае, не подключайте разъем Видео выхода телевизора к разъему TV/ SAT AUDIO IN ресивера. Если Вы подключаете отдельный TV тюнер (или спутниковый тюнер), подключайтесь к выходным аудио и видео разъемам ресивера так, как показано выше.

💡 При использовании разъемов S-video вместо разъемов видео (только для моделей STR-DE545 и STR-SE501)

Ваш монитор, также должен быть подключен через разъем S-Video. S-Video сигналы представляют из себя отдельную шину, состоящую из видеосигналов, которые не могут быть переданы через обычные видео разъемы.

Подключение цифровых компонентов

Подключите разъемы цифрового выхода вашего DVD проигрывателя или спутникового тюнера (и т. д.) к разъемам цифрового входа ресивера, чтобы привнести в ваше жилище многоканальный пространственный звук кинотеатра. Для получения максимального эффекта от многоканального пространственного звука вам понадобится пять акустических систем (две фронтальные, две тыльные и центральная), а также сверхнизкочастотный громкоговоритель. Вы можете также подключить LD проигрыватель с RF OUT (RF-выходом) через RF демодулятор, типа Sony MOD-RF1 (в комплект поставки не входит).

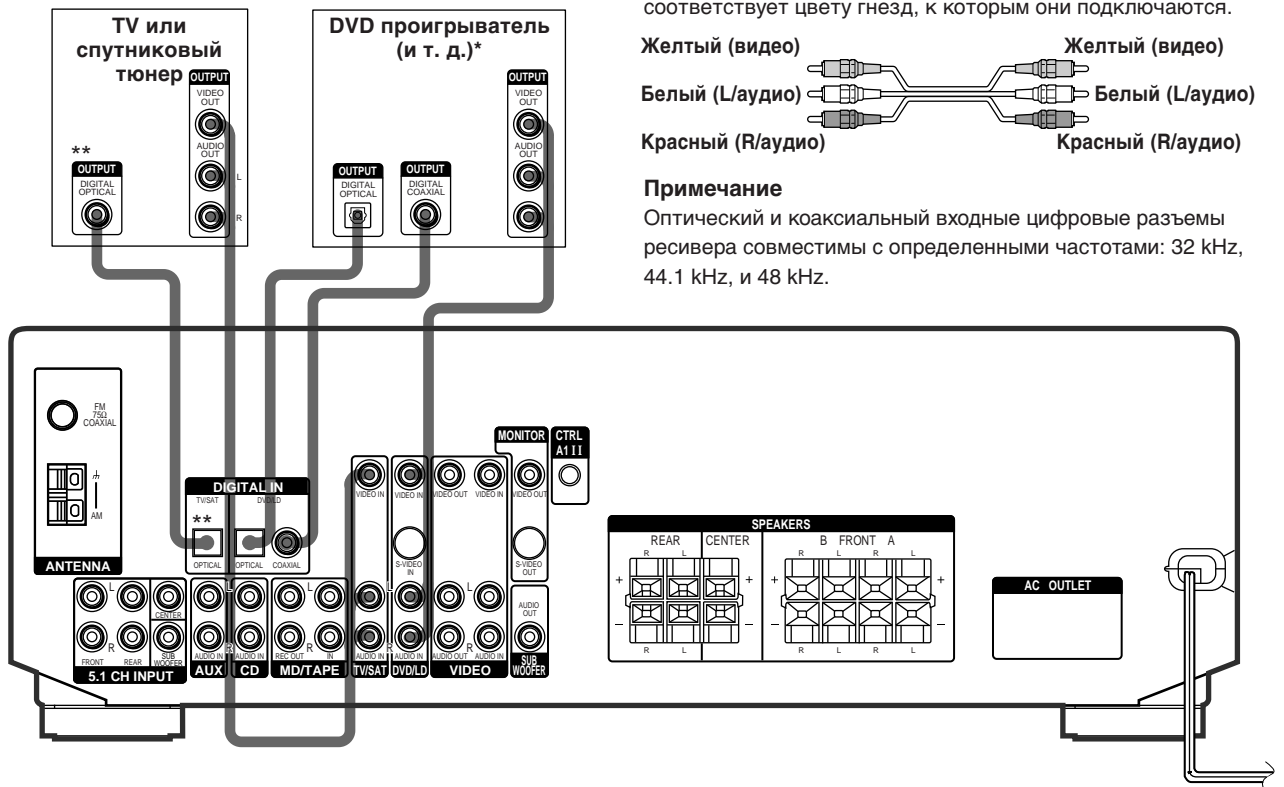

* Подключение цифрового аудио канала DVD проигрывателя возможно через коаксиальный или оптический цифровые разъемы, но не через оба одновременно. Рекомендуется использовать коаксиальный разъем.

** Только для моделей STR-DE545 и STR-SE501

Какие требуются кабели?

Цифровые оптические кабели (в комплект поставки не входят)

Черный Черный

Цифровой коаксиальный кабель (в комплект поставки не входит)

Желтый Желтый

Аудио/видео кабели (в комплект поставки не входят)

При подключении кабелей убедитесь, что цвет разъемов соответствует цвету гнезд, к которым они подключаются.

Желтый (видео) Желтый (видео)
 Белый (L/аудио) Белый (L/аудио)
 Красный (R/аудио) Красный (R/аудио)

Примечание

Оптический и коаксиальный входные цифровые разъемы ресивера совместимы с определенными частотами: 32 kHz, 44.1 kHz, и 48 kHz.

Пример подключения LD проигрывателя через RF (высокочастотный) демодулятор

Пожалуйста обратите внимание на то, что вы не можете напрямую подключить выход AC-3 RF OUT LD проигрывателя к цифровому входу ресивера. Вначале высокочастотный RF сигнал должен быть преобразован в оптический или коаксиальный цифровой сигнал. Подключите LD проигрыватель к RF демодулятору, затем подключите оптический или коаксиальный цифровой выход RF демодулятора к разъему OPTICAL или COAXIAL DVD/LD IN ресивера. Обращайтесь за подробностями о подключении AC-3 RF к руководству по эксплуатации вашего RF демодулятора.

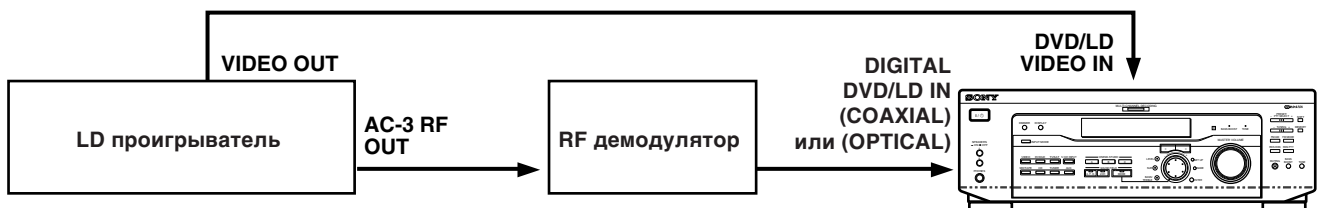

Примечание

Когда производится подключение, описанное выше, убедитесь, что INPUT MODE (Eстр. 23) установлен вручную. Если INPUT MODE установлен в режиме "AUTO", ресивер может функционировать неправильно.

Подключение к разъему 5.1 CH INPUT

Несмотря на то, что данный ресивер имеет встроенный многоканальный декодер, он также укомплектован разъемами 5.1 CH INPUT. Эти разъемы позволяют вам прослушивать программы в форматах, отличных от Dolby Digital (AC-3) и DTS. Если ваш DVD проигрыватель укомплектован разъемами 5.1CH INPUT вы можете подключить его прямо к ресиверу и получать звуковой сигнал с многоканального декодера DVD проигрывателя. Разъемы 5.1CH INPUT также могут быть использованы для подключения внешнего многоканального декодера. Для получения максимального эффекта от многоканального пространственного звука Вам понадобится пять акустических систем (две фронтальные, две тыльные и центральная), а также сверхнизкочастотный громкоговоритель. Обратитесь за подробностями по подключению 5.1 CH к руководству по эксплуатации вашего DVD проигрывателя, многоканального декодера и т. д.

Какие требуются кабели?

Аудио кабели (в комплект поставки не входят)

Два для 5.1CH INPUT FRONT и REAR разъемов

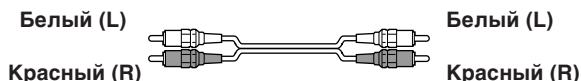

Монофонические аудио кабели (в комплект поставки не входят)

Два для 5.1CH INPUT CENTER и SUB WOOFER разъемов

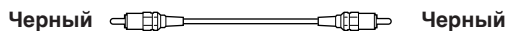

Видео кабель (в комплект поставки не входит)

Один для DVD/LD VIDEO IN разъемов (и т. д.)



Примечание

При использовании подключения, описанного ниже, регулируйте уровень ваших акустических систем пространственного звучания и сверхнизкочастотного громкоговорителя на DVD проигрывателе или многоканальном декодере.

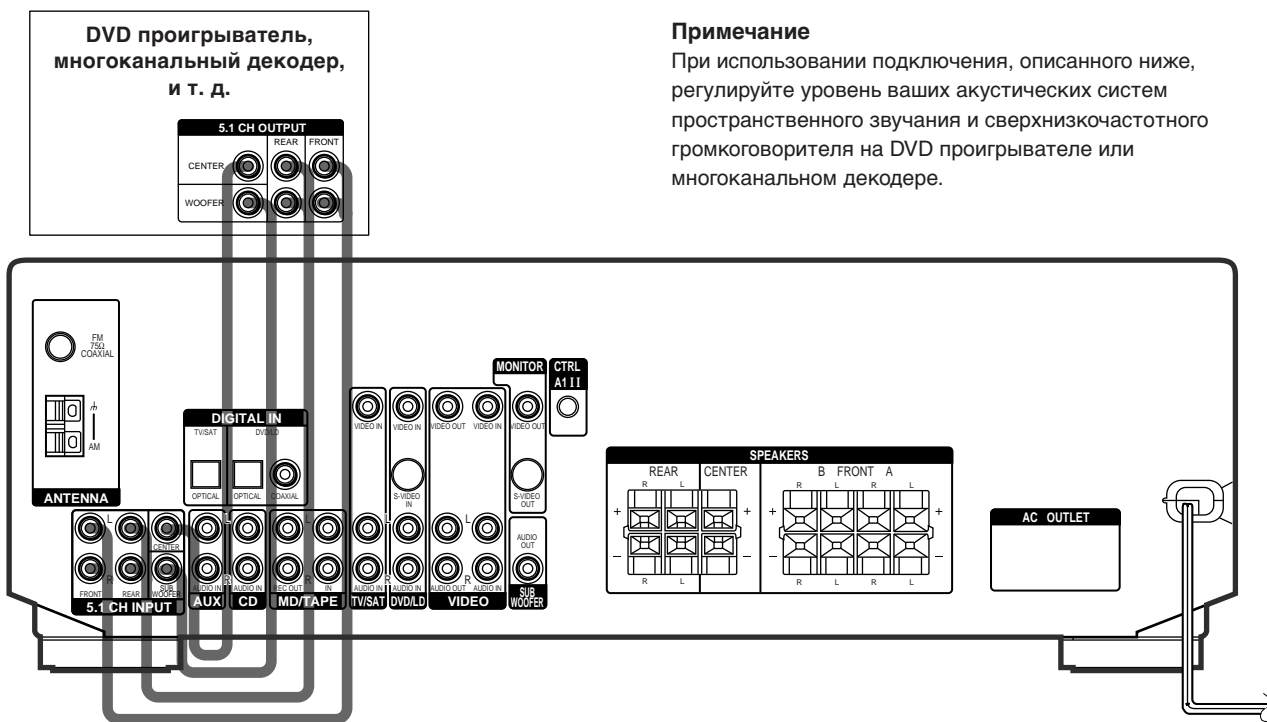

Пример подключения DVD проигрыватель через разъемы 5.1 CH INPUT

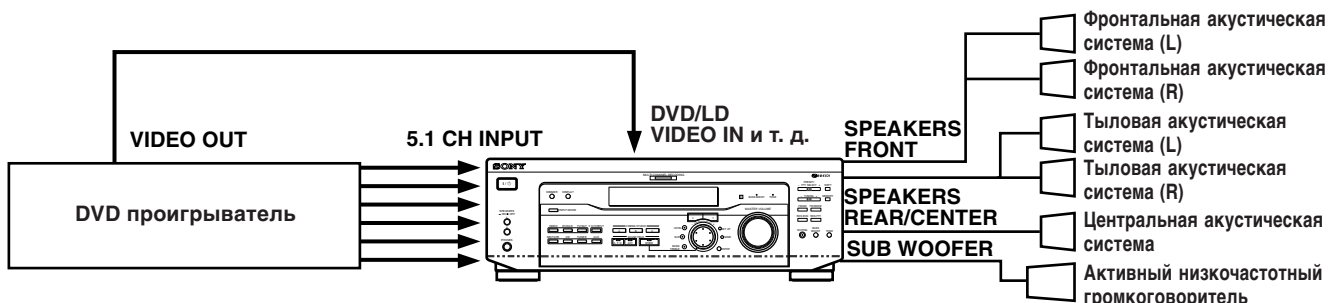

Примечание

Подробное описание подключения акустических систем смотрите на стр. 13.

Другие виды подключений

Какие требуются кабели?

Аудио кабели (в комплект поставки не входят)

При подключении кабелей убедитесь, что цвет разъемов соответствует цвету гнезд, к которым они подключаются.



CONTROL A1 соединительный кабель (в комплект поставки не входит) (только для моделей STR-DE545 и STR-SE501)

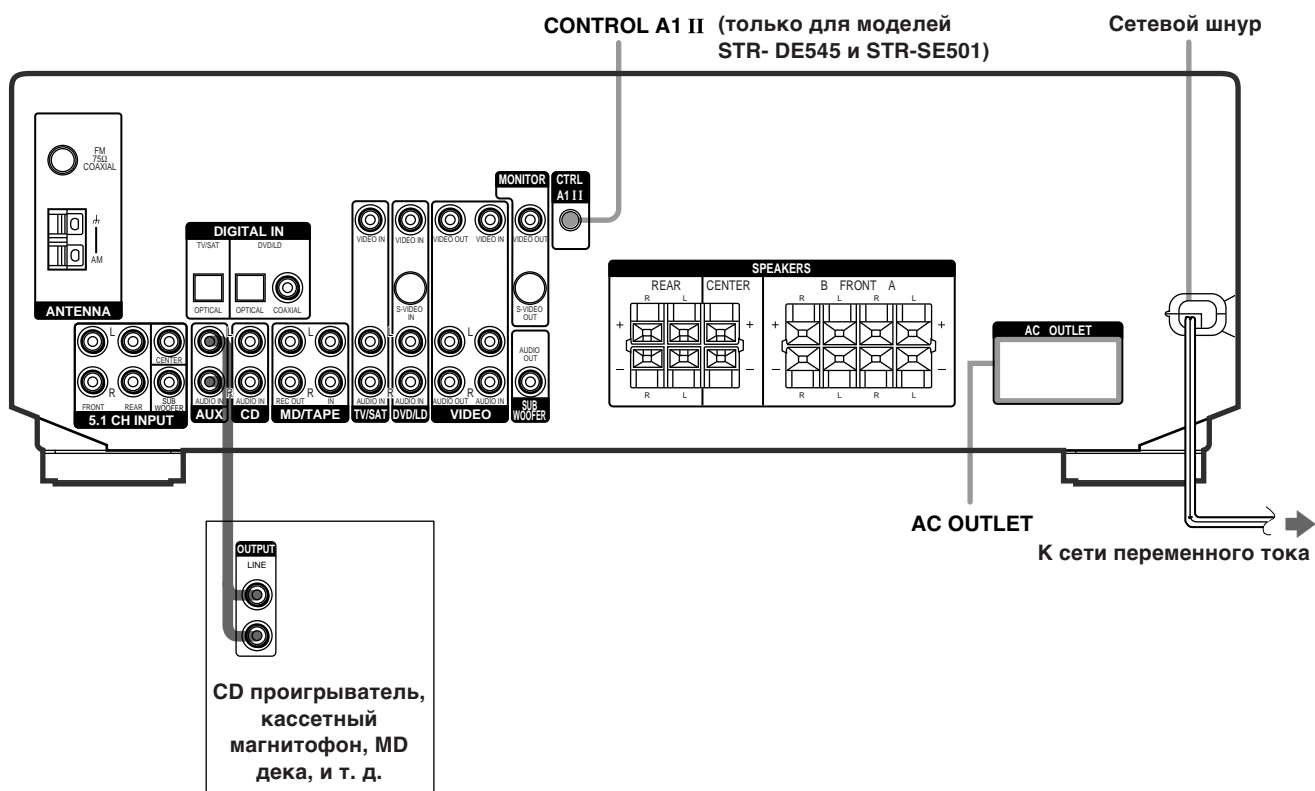

Соединение посредством CONTROL A1 II (только для моделей STR-DE545 и STR-SE501)

- Если у Вас имеется совместимый с CONTROL A1 II Sony CD - проигрыватель, кассетный магнитофон или MD - приставка

Используйте соединительный кабель CONTROL A1 II (в комплект поставки не входит) для подключения CD - проигрывателя, кассетного магнитофона или MD - приставки, к ресиверу, через разъем CONTROL A1 II. Детальное описание смотрите в отдельном руководстве "Система управления CONTROL A1 II" и в инструкциях по эксплуатации прилагаемых к Вашему CD - проигрывателю, кассетному магнитофону или MD - приставке.

Примечание

Если Вы подключили ресивер к MD - приставке, в то время, как он подключен к компьютеру, не используйте CONTROL A1 II для управления ресивером, если компьютер работает с программой "Sony MD Editor". Это может привести к поломке оборудования.

- Если у Вас многодисковый Sony CD - проигрыватель с возможностью выбора режимов управления (COMMAND MODE селектор)

А переключатель режимов управления Вашего многодискового CD - проигрывателя имеет положения CD 1, CD 2 или CD 3, убедитесь в том, что он установлен в положение "CD 1", и подключите многодисковый проигрыватель к разъемам "CD" на ресивере.

Если у Вас есть многодисковый Sony CD - проигрыватель с разъемами "VIDEO OUT", установите переключатель режимов управления в положение "CD 2" и подключите многодисковый проигрыватель к разъемам "VIDEO IN" на ресивере.

Использование звукового входа с высоким уровнем сигнала (AUX AUDIO IN)

- Если Вы используете отдельную аппаратуру для записи и воспроизведения звука (за исключением проигрывателя грампластинок)

Пользуйтесь аудио кабелями для подключения разъемов LINE OUT на CD - проигрывателе, кассетном магнитофоне или MD проигрывателе к разъемам AUX AUDIO IN на ресивере.

Подключение сетевого шнура

Перед подключением сетевого шнура ресивера к розетке:

- Подключите акустические системы к ресиверу (см. стр. 13).

Подключите сетевые шнуры другой Вашей аудио/ видеоаппаратуры к розетке.

Только для моделей STR-DE545 и STR-SE501

Если Вы подключили другую аудио/видеоаппаратуру к сетевым розеткам на ресивере, ресивер будет подавать питание на подключенные устройства, позволяя Вам включать и выключать всю систему, когда ресивер включается или выключается.

Предостережение

Убедитесь в том, что суммарная мощность потребления аппаратуры, подключенной к сетевым розеткам ресивера не превышает мощность указанную на тыльной панели ресивера. Не подключайте мощное домашнее электрооборудование - такое, как утюги, фены или телевизоры к этим розеткам. (Только для моделей STR-DE545 и STR-SE501)

Примечание

Если сетевой шнур был отключен от сети на протяжении примерно двух недель, память ресивера будет стерта, и он перейдет в режим демонстрации.

Подключение и настройка акустических систем

В этой главе описывается, как подключить Ваши акустические системы к ресиверу, как расположить каждую акустическую систему, и настроить их для получения качественного многоканального пространственного звучания.



Описание органов управления, используемых при настройке акустических систем

Кнопка SET UP: Нажмите для входа в режим настройки указанных типов акустических систем и их удаленности.

Кнопки указателя (</>): Используйте для выбора параметров после нажатия кнопки SET UP.

Jog dial (многофункциональный регулятор): Используйте для подстройки каждого из установленных параметров.

Подключение акустических систем

Какие требуются кабели?

Акустические кабели (в комплект поставки не входят)

Один для каждой фронтальной, тыльной и центральной акустических систем.

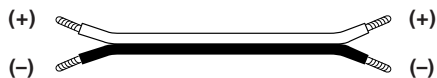

Монофонический аудио кабель (в комплект поставки не входит)

Один для активного сверхнизкочастотного громкоговорителя

Черный Черный

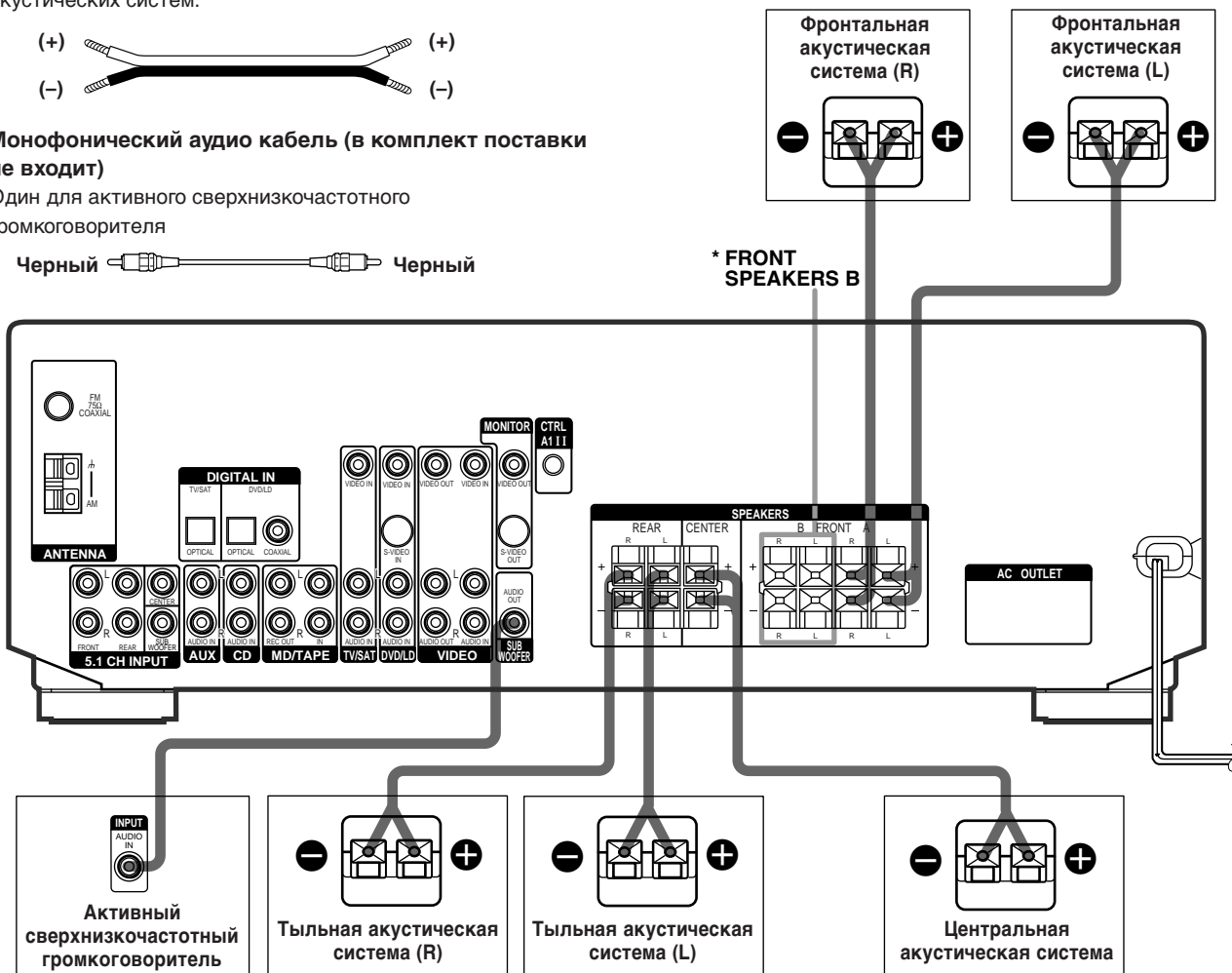

Подключение и настройка акустических систем

Разъемы для подключения акустических систем

Что подключать	К чему подключать
Фронтальные акустические (8 ом)	SPEAKERS FRONT A разъемам
*Пара дополнительных фронтальных акустических систем (8 ом)	SPEAKERS FRONT B разъемам
Тыльные акустические системы (8 ом)	SPEAKERS REAR разъемам
Центральная акустическая система (8 ом)	SPEAKERS CENTER разъемам
Сверхнизкочастотный громкоговоритель	SUB WOOFER AUDIO OUT разъему

* Только для моделей STR-DE545 и STR-SE501.

Примечания по подключению акустических систем

- Скрутите плотнее зачищенные от изоляции концы кабелей (длиной около 10 мм). Убедитесь в том, что кабели акустических систем правильно подключены к выходным гнездам: "+" к "+", а "-" к "-". Если перепутать их местами, это будет вызывать искажения звука и ослабление низких частот.
- Если Вы используете фронтальные акустические системы с небольшим динамическим диапазоном, регулируйте громкость аккуратно, во избежание излишней мощности на выходе ресивера.
- Вы можете также подключить к ресиверу Micro Satellite Speaker (напр. SA-VE230). Micro Satellite Speaker это 5.1 канальная акустическая система, состоящая из двух фронтальных, двух тыльных, одной центральной акустических систем, и одного сверхнизкочастотного громкоговорителя.

Остерегайтесь короткого замыкания в акустических системах

Короткое замыкание в акустических системах может повредить ресивер. Для предотвращения этого, при подключении акустических систем, соблюдайте следующие меры предосторожности:

Следите за тем, чтобы оголенные концы акустического кабеля не касались разъемов или оголенных концов другого акустического кабеля.

Примеры неправильного подключения акустического кабеля

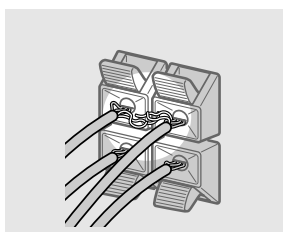

Оголенные концы акустического кабеля касаются разъема другого акустического кабеля

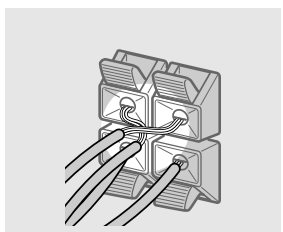

Оголенные концы акустического кабеля касаются друг друга в результате чрезмерного удаления изоляции

После подключения всей аппаратуры, акустических систем и сетевого шнура, включите тестовый звуковой сигнал для проверки правильности подключения акустических систем. Включение тестового звукового сигнала детально описано на стр. 19.

Если при воспроизведении тестового звукового сигнала звук в акустических системах отсутствует, или не соответствует условному обозначению на дисплее ресивера, возможно, что в акустической системе короткое замыкание. Если данный факт имеет место, проверьте еще раз правильность подключения акустических систем.

Для предотвращения повреждения Ваших акустических систем

Перед выключением ресивера следите за тем, чтобы регулятор громкости был установлен в минимальное положение. При включении ресивера, регулятор громкости находится в положении, при котором ресивер был выключен.

Подготовка к эксплуатации

После того, как Вы подключили акустические системы и включили ресивер в первый раз, необходимо очистить память ресивера. После этого следует ввести в память ресивера размер акустических систем, их расположение, а также другие предварительные установки.

Перед включением ресивера

Убедитесь, что:

- Правильно выбраны фронтальные акустические системы (см. раздел “**7** SPEAKERS селектор” на стр. 23). (Только для моделей STR-DE545 и STR-SE501).

Очистка памяти ресивера

Перед включением ресивера в первый раз или для очистки памяти ресивера, произведите следующие операции. Если на дисплее освещается демонстрационный режим, в очистке памяти нет необходимости.

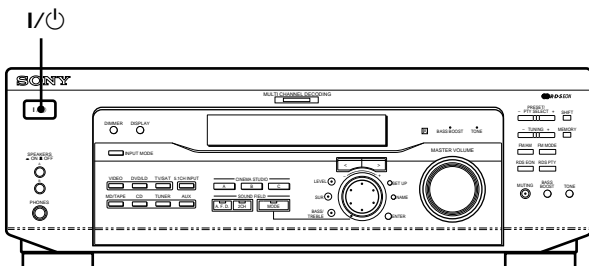

1 Выключите ресивер.

2 Нажмите и удерживайте I/O в течении четырех секунд.

В этот момент активизируется функция очистки памяти. Одновременно на дисплее выводится информации о том, какие настройки будут сброшены или стерты.

- Все фиксированные настройки на радиостанции будут стерты.
- Все параметры звукового поля будут возвращены к заводским настройкам.
- Все наименования индексов (фиксированных настроек и программных источников) будут стерты.
- Все параметры, введенные с помощью кнопки “SET UP” будут возвращены к заводским настройкам.
- Звуковые поля, заложенные в память для каждого программного источника и фиксированные настройки будут стерты.

Подготовка ресивера к эксплуатации

Перед использованием ресивера в первый раз, пользуйтесь кнопкой “SET UP” для регулировки параметров, применительно к Вашей системе. Вы можете регулировать следующие параметры. Для подробного ознакомления с описанием подстройки каждого из параметров смотрите номера страниц в скобках.

- Настройка размера акустической системы (стр. 16).
- Настройка дистанции между акустическими системами (стр. 18).
- Выбор “5.1 CH INPUT” видео сигнала (стр. 47).

Настройка многоканального пространственного звучания

Для наилучшего восприятия пространственного звучания все акустические системы должны быть расположены на одинаковом расстоянии от точки прослушивания (А). [Несмотря на это, данный аппарат позволяет Вам разместить центральную акустическую систему на расстоянии до 1.5 метров ближе (В), а тыльные акустические системы на расстоянии до 4.5 метров ближе (С) от точки прослушивания. Фронтальные акустические системы могут быть расположены на расстоянии от 1 до 12 метров от точки прослушивания (А).]

Вы можете расположить тыльные акустические системы позади себя или сбоку, в зависимости от обстановки Вашего помещения (и т. д.).

Тыльные акустические системы установлены сбоку

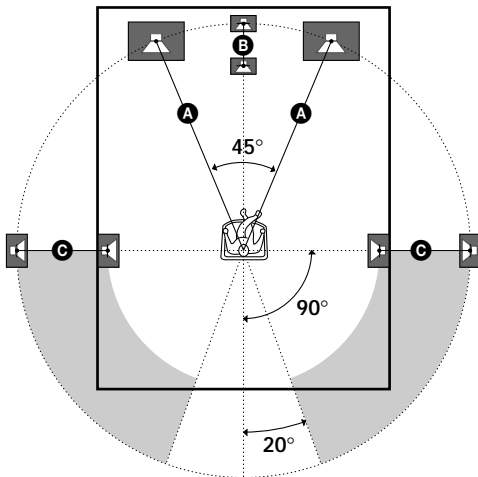

Тыльные акустические системы установлены сзади

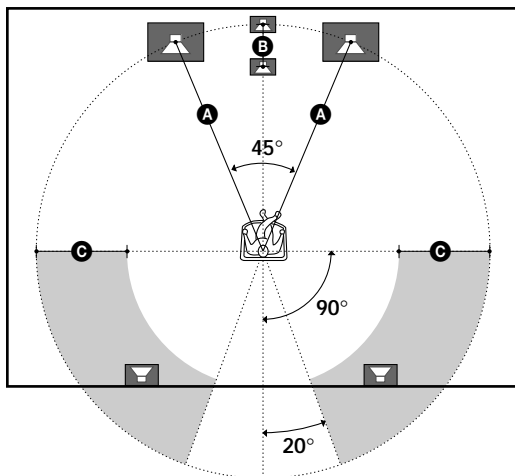

Примечание

Не располагайте центральную акустическую систему дальше, чем фронтальные акустические системы от точки прослушивания.

Уточнение параметров акустических систем

- 1 Нажмите I/⏻ для включения ресивера.
- 2 Нажмите "SET UP".
- 3 Нажимайте кнопки указателя (< или >) для выбора параметра, требующего регулировки.
- 4 Поворачивайте Jog Dial для выбора нужной Вам настройки.
Установки запоминаются автоматически.
- 5 Повторяйте операции 3 и 4 до тех пор, пока не установите все необходимые параметры.

Обычные акустические системы и акустическая система Micro Satellite.

Выберите NORM. SP, если Вы используете обычные акустические системы или MICRO SP, если используете акустическую систему Micro Satellite. При выборе NORM. SP также можно установить размер акустических систем и выбрать сверхнизкочастотный громкоговоритель, как показано ниже. В случае, если вы выбрали MICRO SP размеры акустических систем и сверхнизкочастотного громкоговорителя будут сконфигурированы следующим образом:

Акустические системы	Настройки
Фронтальная	SMALL
Центральная	SMALL
Тыльная	SMALL
Низкочастотный громкоговоритель	YES

Для режима MICRO SP вышеприведенная конфигурация является неизменной.

Для модели STR-SE501, в режиме MICRO SP размеры акустической системы и тип сверхнизкочастотного громкоговорителя установлены соответственно параметрам акустической системы, поставляемой в комплекте с ресивером. При замене акустической системы, установите режим NORM. SP для подстройки размеров акустической системы и выбора сверхнизкочастотного громкоговорителя.

Размер фронтальной акустической системы (L, R)

Начальная настройка: LARGE (STR-DE545/DE445)
SMALL (STR-SE501)

- При подключении акустических систем большого объема, эффективно воспроизводящих басовый низкочастотный диапазон, выберите режим "LARGE". Обычно выбирается режим "LARGE".
- Если звук воспроизводится с искажениями, или в режиме многоканального пространственного звучания пространственный эффект неудовлетворителен, выберите режим "SMALL" для перенаправления низких частот с фронтальных акустических систем на сверхнизкочастотный громкоговоритель.
- Когда переключатель фронтальных акустических систем установлен в положение "SMALL", центральная и тыльная акустические системы будут функционировать в режиме "SMALL" (если не установлено положение "NO").

■ Размер центральной акустической системы ()

Начальные установки: LARGE (STR-DE545/DE445)
SMALL (STR-SE501)

- При подключении акустических систем большого объема, эффективно воспроизводящих низкочастотный диапазон, выберите режим "LARGE". Обычно выбирается режим "LARGE". Если переключатель фронтальных акустических систем установлен в положение "SMALL", Вы не сможете установить центральную акустическую систему в режим "LARGE".
- Если звук воспроизводится с искажениями, или в режиме многоканального пространственного звука эффект пространственного звучания неудовлетворителен, - выберите режим "SMALL" для перенаправления низких частот с центральной акустической системы на фронтальные (если установлено "LARGE") или на сверхнизкочастотный громкоговоритель. *1
- Если центральная акустическая система не подключена, выберите режим "NO". Звуковой сигнал из центрального канала будет перенаправлен на фронтальные акустические системы. *2

■ Размер тыльной акустической системы ()

Начальные установки: LARGE (STR-DE545/DE445)
SMALL (STR-SE501)

- При подключении акустических систем большого объема, эффективно воспроизводящих басовый низкочастотный диапазон, выберите режим "LARGE". Обычно выбирается режим "LARGE". Если переключатель фронтальных акустических систем установлен в положение "SMALL", Вы не сможете установить тыльные акустические системы в режим "LARGE".
- Если звук воспроизводится с искажениями, или в режиме многоканального пространственного звука эффект пространственного звучания неудовлетворителен, - выберите режим "SMALL" для перенаправления низких частот с тыльных акустических систем на другие "LARGE" системы или на сверхнизкочастотный громкоговоритель.
- Если тыльные акустические системы не подключены, выберите режим "NO". *3

 *1~*3 соответствуют следующим режимам Dolby Pro Logic

*1 NORMAL

*2 PHANTOM

*3 3 STEREO

О размерах акустических систем (LARGE и SMALL)

В акустических системах режимы LARGE и SMALL технологически определяют будет ли вырезан звуковой сигнал из данного канала. Когда сигнал низкочастотного диапазона вырезается из канала, схема перенаправления низких частот посылает этот сигнал на сверхнизкочастотный громкоговоритель или другие "LARGE" акустические системы. При этом, поскольку низкочастотные звуки обладают некоторой направленностью, лучше, по возможности, не вырезать их. Поэтому, даже при использовании акустической системы малого объема, - установите ее в режим "LARGE", для лучшего воспроизведения низких частот. С другой стороны, при использовании акустической системы большого объема, для подавления звуков низкочастотного диапазона, можно установить режим "SMALL".

Если общий уровень звука ниже желаемого, установите все акустические системы в режим "LARGE". О регулировании тембра bass / treble см. стр. 35.

■ Расположение тыльных акустических систем (REAR PL.)*

Начальная настройка: BEHIND

Этот параметр позволяет Вам определить положение тыльных акустических систем для корректной реализации режимов пространственного звука Digital Cinema Sound в виртуальных ("VIRTUAL") звуковых полях. См. иллюстрацию ниже.

- Выберите "SIDE", если расположение тыльных акустических систем соответствует схеме **A**.
 - Выберите "BEHIND", если расположение тыльных акустических систем соответствует схеме **B**.
- Эти настройки создают эффект пространственного звучания только в режиме виртуальных ("VIRTUAL") звуковых полей.

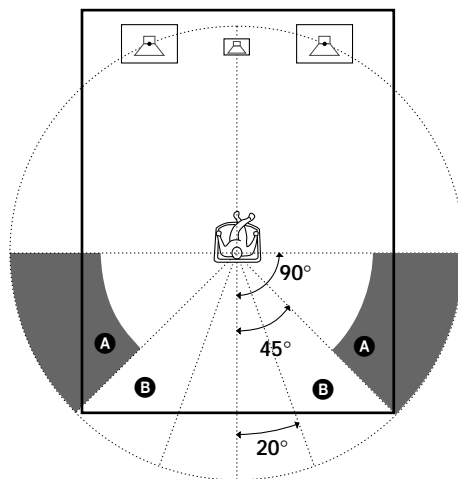

* Эти настройки недоступны если параметр "Rear speaker size (REAR)" установлен в режим "NO".

■ Высота установки тыльных акустических систем (REAR HGT.)*

Начальная настройка: LOW

Этот параметр позволяет вам определить высоту установки тыльных акустических систем для правильной реализации режимов пространственного звука Digital Cinema Sound в режиме виртуальных ("VIRTUAL") звуковых полей.

Как показано на иллюстрации ниже:

- Выберите "LOW", если расположение тыльных акустических систем соответствует плану **(A)**.
- Выберите "HIGH", если расположение тыльных акустических систем соответствует плану **(B)**.

Эти настройки дают эффект пространственного звука только в режиме виртуальных ("VIRTUAL") звуковых полей.

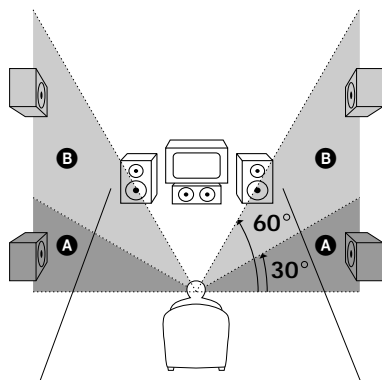

* Эти настройки недоступны, если "Rear speaker size (REAR)" установлен в положении "NO".

🔊 О расположении тыльных акустических систем (SIDE и BEHIND)

Эти настройки специально разработаны для корректной реализации пространственного звучания Digital Cinema Sound в режиме виртуальных ("VIRTUAL") звуковых полей. В режимах пространственного звучания Digital Cinema Sound положение акустических систем не столь важно, как в других режимах. Все режимы виртуальных ("VIRTUAL") звуковых полей были разработаны, исходя из предпосылки, что тыльные акустические системы будут располагаться сзади точки прослушивания. Однако, целостность звучания будет недостаточной, если тыльные акустические системы разнесены на большой угол по отношению к точке прослушивания. С другой стороны, если акустические системы нацелены на слушателя непосредственно слева и справа, режим виртуальных ("VIRTUAL") звуковых полей не будут эффективно реализован, если тыльные акустические системы не будут установлены в положение "SIDE".

Всякая обстановка, в которой происходит прослушивание имеет много переменных параметров, как, например, отражение звука от стен. Поэтому можно добиться лучших результатов, используя режим "BEHIND", если Ваши акустические системы расположены значительно выше точки прослушивания, чем, если бы они располагались непосредственно слева и справа.

Предполагая, что возможен результат, не соответствующий режиму "Rear speaker position", мы рекомендуем воспользоваться встроенными многоканальными тестовыми звуковыми сигналами и определить, какой эффект дает каждый из режимов в Вашей звуковой среде. Выберите настройки, при которых обеспечивается наилучшее ощущение объема и пространственное звучание фронтальных и тыльных акустических систем совмещается наилучшим образом. Если Вы не можете определиться с выбором настроек, выберите режим "BEHIND" и затем меняя параметр удаленности акустической системы, и регулируя ее громкость, добейтесь нужного баланса.

■ Выбор сверхнизкочастотного громкоговорителя (SUB WOOFER)

Начальная настройка: YES

- Если Вы подключили сверхнизкочастотный громкоговоритель, выберите режим "YES".
- Если Вы не подключали сверхнизкочастотный громкоговоритель, выберите режим "NO". Это позволит перенаправить низкочастотные сигналы к другим акустическим системам.
- Для использования преимуществ схемы перенаправления низких частот Dolby Digital (AC - 3), мы рекомендуем установить частоту среза сверхнизкочастотного громкоговорителя как можно выше.

■ Удаленность фронтальной акустической системы (FRONT)

Начальная настройка: 5,0 м

Установите расстояние от точки прослушивания до фронтальной (правой или левой) акустической системы. (**A** на странице 16)

- Расстояние до фронтальной акустической системы может быть установлено в диапазоне от 1 м до 12 м, с шагом 0,1 м.
- Если обе акустические системы расположены на разном расстоянии от точки прослушивания, установите расстояние до ближней акустической системы.

■ Удаленность центральной акустической системы (CENTER)

Начальная настройка: 5,0 м

Установите расстояние от точки прослушивания до центральной акустической системы.

- Расстояние до центральной акустической системы следует регулировать, уменьшая его с шагом в 0,1 м, приняв за точку отсчета удаленность фронтальных акустических систем (**A** на странице 16), но не более, чем на 1,5 м ближе к точке прослушивания. (**B** на странице 16).
- Не устанавливайте центральную акустическую систему дальше от точки прослушивания, чем фронтальные акустические системы.

■ Удаленность тыльной акустической системы (REAR)

Начальная настройка: 3,5 м.

Установите расстояние от точки прослушивания до тыльной (правой или левой) акустической системы.

- Расстояние до тыльной акустической системы следует регулировать, уменьшая его с шагом в 0,1 м, приняв за точку отсчета удаленность фронтальных акустических систем (Ⓐ на странице 16), но не более, чем на 4,5 м ближе к точке прослушивания (Ⓒ на странице 16)
- Не устанавливайте тыльные акустические системы дальше от точки прослушивания, чем фронтальные акустические системы.
- Если акустические системы расположены на разном расстоянии от точки прослушивания, установите расстояние до ближайшей.

💡 Удаленность акустических систем от точки прослушивания

Данный ресивер позволяет вводить сведения о расположении акустических систем в единицах измерения расстояния. При этом параметр удаленности центральной акустической системы не может превышать аналогичный параметр фронтальных акустических систем. Вместе с тем, центральная акустическая система не может быть установлена, более чем на 1,5 м ближе к точке прослушивания, чем фронтальные акустические системы. Точно также удаленность тыльных акустических систем в настройках ресивера не может превышать удаленность фронтальных. В то же время они не могут быть установлены ближе чем на 4,5 м к точке прослушивания, по сравнению с фронтальными системами. Некорректное расположение акустических систем может отрицательно сказаться на качестве пространственного звучания. Вам следует помнить, что, если параметр удаленности в настройках ресивера будет меньше ее фактического значения, может происходить задержка звука, излучаемого акустической системой, иначе говоря, звук будет раздаваться как бы издали.

Так например, установка в ресивере параметра удаленности центральной акустической системы на 1~2 м ближе фактического расстояния до нее, будет вызывать сюрреалистическое ощущение пребывания как бы внутри экрана. Если Вы не можете добиться удовлетворительного пространственного эффекта, из-за того, что тыльные акустические системы расположены слишком близко, - данные об их удаленности, введенные в память ресивера следует искусственно понизить. Это позволит расширить звуковую сцену (0,3 м соответствует разнице в 1 ms.). Подстройка этих параметров во время прослушивания зачастую позволяет существенно улучшить эффект пространственного звучания. Попробуйте сами!

Регулировка громкости звучания акустических систем

Расположитесь в точке прослушивания и, пользуясь пультом дистанционного управления, отрегулируйте громкость каждой из акустических систем.

Примечание

Особенностью данного ресивера является его способность генерировать тестовый звуковой сигнал с частотой около 800 Гц для облегчения настройки громкости каждой акустической системы.

1 Нажатием I/⏻ включите ресивер.

2 Нажмите TEST TONE на пульте дистанционного управления.

Тестовый звуковой сигнал будет последовательно воспроизводиться каждой акустической системой.

3 Находясь в точке прослушивания, подстраивайте уровень тестового звукового сигнала, пока все акустические системы не зазвучат с одинаковой громкостью.

- Пользуясь параметром FRONT BALANCE в меню LEVEL. (См. стр. 34), произведите регулировку баланса между правой и левой фронтальными акустическими системами.
- Пользуясь параметром REAR BALANCE в меню LEVEL. (См. стр. 34), произведите регулировку баланса между правой и левой тыльными акустическими системами.
- Для регулировки уровня громкости центральной акустической системы - нажмите MENU </>, и выберите параметр CENTER. Пользуясь кнопкой +/-, отрегулируйте уровень.
- Для регулировки уровня громкости тыльной акустической системы нажмите MENU </>, и выберите параметр REAR. Пользуясь кнопкой +/-, отрегулируйте уровень.

4 Повторным нажатием кнопки TEST TONE на пульте дистанционного управления - выключите тестовый сигнал.

Примечание

Если ресивер находится в режиме 5.1CH INPUT - тестовый звуковой сигнал не воспроизводится.

💡 Одновременная регулировка громкости всех акустических систем производится

Поворотом регулятора MASTER VOLUME на ресивере или нажатием MASTER VOL +/- на пульте дистанционного управления.

Настройка многоканальной системы пространственного звучания

Примечания

- В процессе регулировки на дисплей выводится информация о громкости звучания центральной и тыльной акустических систем, а также о фронтальном и тыльном балансе.
- Все вышеперечисленные регулировки можно производить с передней панели при помощи меню LEVEL (меню LEVEL автоматически выводится на дисплей при включении тестового звукового сигнала), однако мы рекомендуем Вам следовать описанной процедуре и регулировать уровень громкости акустических систем из точки прослушивания с помощью пульта дистанционного управления.

💡 Еще об уровне звучания акустических систем?

Предположим, что Вам удалось, используя тестовый звуковой сигнал, привести в соответствие уровень громкости всех акустических систем. Тем не менее, это еще не гарантирует получение высококачественного пространственного звука, и в ходе прослушивания реальных звуковых программ могут потребоваться дополнительные регулировки.

Это объясняется тем, что в большинстве программ центральный и тыльный каналы, записаны с уровнем несколько ниже, чем два фронтальных канала. Когда Вы воспроизводите программу, записанную в формате многоканального пространственного звучания, обратите внимание на то, что увеличение громкости центральной и тыльной акустических систем дает лучшее совмещение между фронтальными и центральной акустическими системами и великолепную насыщенность звукового поля между фронтальными и тыльными акустическими системами. Попробуйте увеличить уровень центральной акустической системы примерно на 1 дБ, а уровень тыльной - на 1~2 дБ.

Таким образом, для получения целостной и сбалансированной звуковой картины, Вам следует производить нужные регулировки непосредственно при воспроизведении реальных звуковых программ. Разница всего лишь в 1 дБ, может серьезно изменить весь характер звучания.

Перед включением ресивера

Перед включением ресивера

в сеть убедитесь в том, что:

- Правильно выбрали тип фронтальных акустических систем (смотрите раздел “7 SPEAKERS selector” на стр. 23). (только для моделей STR-DE545 и STR-SE501)

Проверьте правильность соединений

После подключения всей аппаратуры к ресиверу, для проверки правильности подключения, - проделайте следующее:



- 1 Нажатием I/⏻ - включите ресивер.
- 2 Нажмите функциональную кнопку для выбора соответствующего устройства - источника звуковой программы (например, CD-проигрыватель или кассетный магнитофон).
- 3 Включите устройство в режим воспроизведения.
- 4 Поворотом регулятора MASTER VOLUME - увеличивайте громкость.

Если Вы не добились удовлетворительного звучания, ознакомьтесь с проверочным списком на следующей странице. Выявив причину, примите необходимые меры для устранения проблемы.

Отсутствует звук с выбранного устройства:

- ➔ Убедитесь в том, что ресивер и все подключенные к нему устройства включены.
- ➔ Убедитесь в том, что уровень громкости на дисплее не установлен в положение VOL MIN регулировкой MASTER VOLUME.
- ➔ Убедитесь в том, что переключатель SPEAKERS не установлен в положение OFF или в положение для передних акустических систем, которые не подключены к ресиверу (смотрите раздел “[7] SPEAKERS selector” на стр. 23) (только для моделей STR-DE545 и STR-SE501)
- ➔ Убедитесь в том, что кабели всех акустических систем подключены правильно.
- ➔ Нажмите кнопку MUTING для выключения индикатора.

Отсутствует звук определенного устройства:

- ➔ Убедитесь в том, что устройство правильно подключено к соответствующим входным аудио разъемам.
- ➔ Убедитесь в том, что все кабели, используемые для подключения, полностью вставлены в разъемы как со стороны ресивера, так и со стороны устройства.

Отсутствует звук одной из передних акустических систем:

- ➔ Подключите наушники к разъему PHONES и установите переключатель SPEAKERS в положение OFF. Убедитесь в том, что звук воспроизводится через наушники (смотрите раздел “[7] SPEAKERS selector” и “разъем PHONES” на странице 23).
Если через наушники воспроизводится звук только одного канала, устройство может быть неправильно подключено к ресиверу. Убедитесь в том, что все кабели, используемые для подключения полностью вставлены в разъемы как со стороны ресивера, так и со стороны устройства.
Если через наушники воспроизводится звук обоих каналов, возможно, что одна из передних акустических систем неправильно подключена к ресиверу. Проверьте подключение акустической системы, которая не воспроизводит звук.

Если Ваша проблема не включена в этот список, смотрите “Поиск и устранение неисправностей” на странице 48.

Расположение органов управления и основные операции

Этот раздел содержит информацию о расположении и назначении кнопок и рукояток, расположенных на передней панели, а также описывает основные операции с ними.

Описание элементов передней панели

1 Переключатель I/⏻

Нажмите для включения или выключения ресивера.

2 Функциональные кнопки

Нажмите одну из кнопок, для выбора устройства, которое Вы хотите использовать.

Для выбора	Нажмите
Видеомагнитофона	VIDEO
TV или спутникового тюнера	TV/SAT
DVD - или LD-проигрывателя	DVD/LD
MD-приставки или кассетного магнитофона	MD/TAPE
CD-проигрывателя	CD
Встроенного тюнера	TUNER
Аудио устройства	AUX

Выбрав устройство, включите устройство выбранное Вами и воспроизводите источник программ.

- Выбрав видеомагнитофон, DVD-проигрыватель, или LD-проигрыватель, включите телевизор и настройте видеовход телевизора соответственно устройству, которое Вы выбрали.

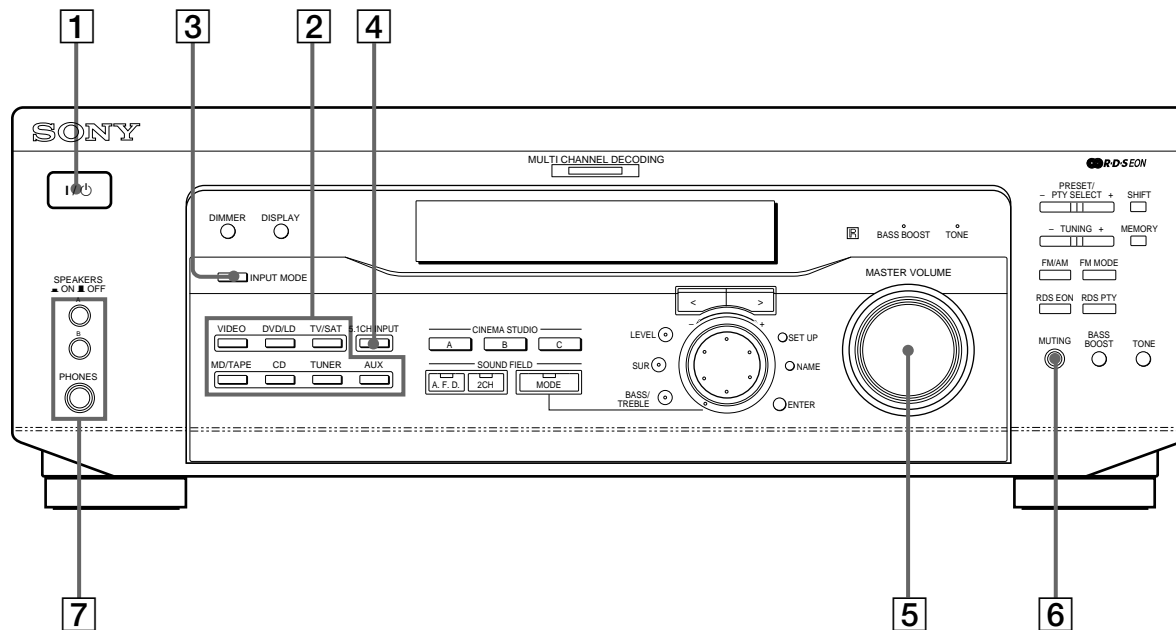

3 Кнопка INPUT MODE

Нажимая эту кнопку, Вы можете выбрать тип входа для цифровых устройств (DVD /LD и TV/SAT).

Каждое нажатие переключает тип входа для используемого устройства.

Выбрать	Для
AUTO	присвоения приоритета цифровым сигналам, при наличии и цифрового, и аналогового подключения. Если цифровых сигналов нет, будет выбран аналоговый.
DIGITAL (OPTICAL)	назначения входного разъема (DIGITAL OPTICAL) при приеме цифровых аудиосигналов.
DIGITAL (COAXIAL)	назначения входного разъема (DIGITAL COAXIAL) при приеме цифровых аудиосигналов (только для DVD /LD).
ANALOG	назначения входного разъема AUDIO IN (L и R) при приеме аналоговых аудиосигналов.

4 Кнопка 5.1CH INPUT

Данную кнопку следует нажать для прослушивания звукового сигнала от аппаратуры, подключенной к разъемам 5.1CH INPUT совместно с видеосигналом от выбранного устройства.

- при выборе 5.1CH INPUT режимы тонкомпенсации, дополнительного усиления низких частот, и звукового поля неэффективны;
- для смены отображенного на дисплее входящего видеосигнала, когда выбран 5.1CH INPUT, нажмите SET UP (22), чтобы затем кнопками указателя (20) выбрать "5.1 V. IN" (см. подробности на стр. 47).

5 Регулятор MASTER VOLUME

После включения соответствующего устройства, поворотом регулятора установите желаемую громкость.

6 Кнопка MUTING

Служит для глушения (демпфирования) звука. После нажатия - загорается соответствующий индикатор.

7 Селектор SPEAKERS (только для моделей STR-DE545 и STR-SE501)

Позволяет задействовать нужные Вам фронтальные акустические системы.

Нажмите	Для выбора
A	Акустических систем, соединенных с разъемами FRONT SPEAKERS A
B	Акустических систем, соединенных с разъемами FRONT SPEAKERS B
A+B*	Акустических систем, соединенных одновременно с разъемами FRONT SPEAKERS A и B (параллельное соединение)

* (Если Вы хотите одновременно задействовать оба набора фронтальной акустики, убедитесь в том, что номинальное сопротивление Ваших фронтальных акустических систем не ниже 8 ом).

Только для модели STR-DE445

Нажмите кнопку SPEAKERS - ON.

Гнездо PHONES

Служит для подключения наушников.

- Нажатием кнопки SPEAKERS - OFF Вы можете перенаправить звуковой сигнал к наушникам.
- Установите звуковое поле в режим 2CH - это позволит достичь оптимального звучания при использовании наушников.

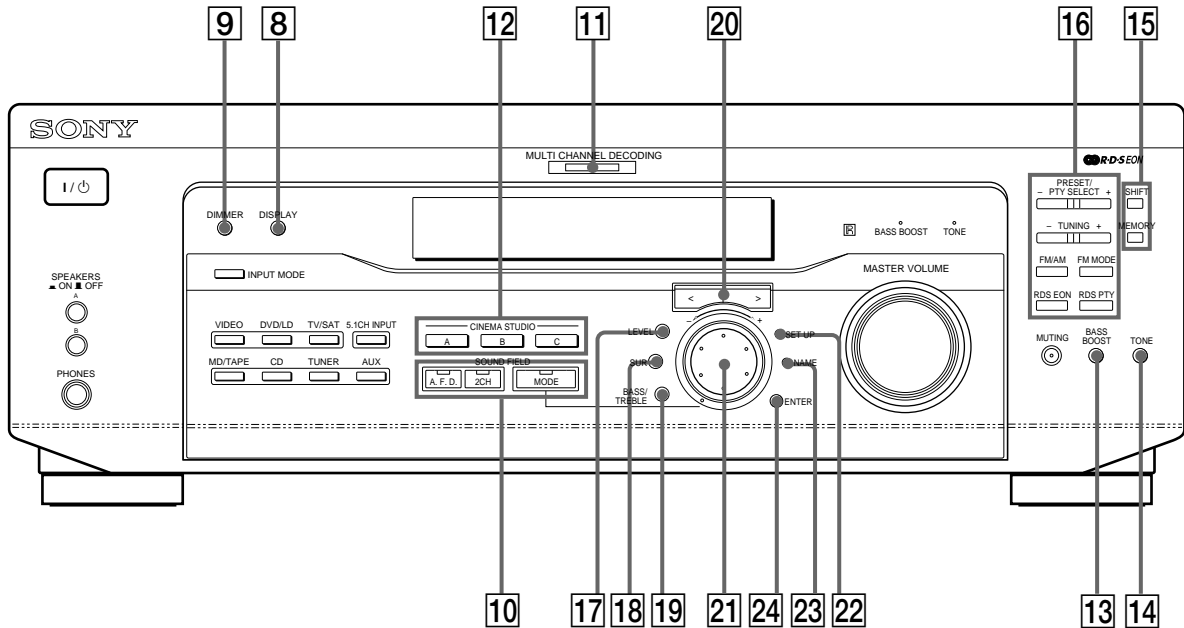

8 Кнопка DISPLAY

При повторном нажатии позволяет последовательно выводить на дисплей информацию следующего содержания:

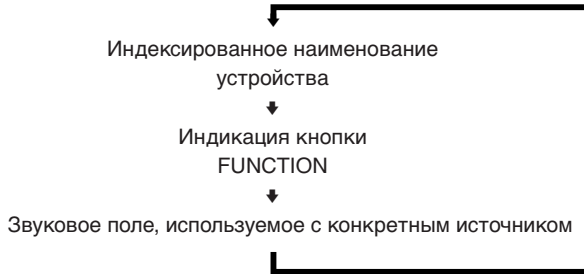

Когда источником является радиоприемник (тюнер):

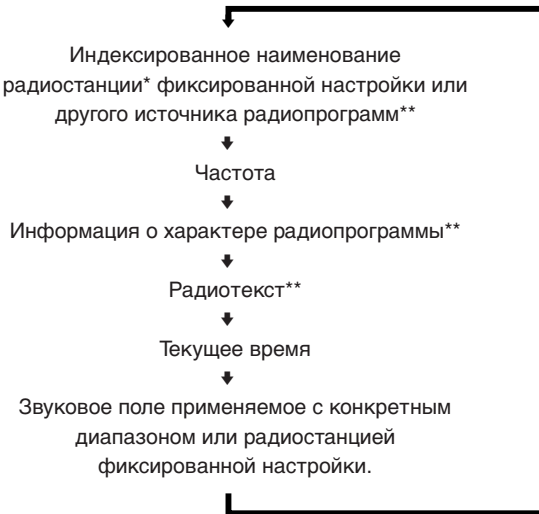

* Индексированное наименование источника или радиостанции фиксированной настройки появляется на дисплее только в том случае, если Вы предварительно ввели его в память (см. стр. 45). Наименование выводиться не будет если в память были введены пробелы, или если оно соответствует функциональной кнопке.

** Эта информация выводится только при приеме сигналов RDS (см. стр.41).

9 Кнопка DIMMER

Повторным нажатием этой кнопки Вы можете отрегулировать яркость дисплея.

10 Используйте кнопки SOUND FIELD для достижения эффекта пространственного звучания. Более подробно об этом рассказывается в разделе “Использование системы пространственного воспроизведения звука” (см. стр. 27).

Кнопка / индикатор A.F.D.

После нажатия данной кнопки ресивер самостоятельно определит характер входящего звукового сигнала и, при необходимости, декодирует его надлежащим образом.

Кнопка / индикатор 2CH

Нажатие данной кнопки перенаправляет звук только на фронтальные (правую и левую) акустические системы.

Кнопка / индикатор MODE

Нажатием этой кнопки приводится в действие режим выбора звукового поля (стр.28).

11 Индикатор MULTI CHANNEL DECODING
 Данный индикатор загорается при декодировании ресивером сигналов, записанных в многоканальном формате.

12 Используйте кнопки CINEMA STUDIO для воссоздания звуковой атмосферы киностудии.

Кнопки A/B/C

Нажмите для активации звукового поля, соответствующего CINEMA STUDIO A, B или C (стр. 29).

13 Кнопка BASS BOOST
 Позволяет добавить низких частот во фронтальные акустические системы. При применении данного режима освещается соответствующий индикатор.

14 Кнопка TONE
 Нажатием данной кнопки Вы включаете режим тонкомпенсации. При применении данного режима также освещается соответствующий индикатор. После регулировки тембра по параметрам BASS/TREBLE (стр. 35), настройки автоматически запоминаются ресивером и могут быть воспроизведены всякий раз при включении режима тонкомпенсации.

Прослушивание аналогового звукового источника без цифровой обработки

Для воспроизведения звука без цифровой коррекции, тонкомпенсации и усиления низких частот, - выполните следующие операции.

- 1 Нажмите 2CH.
- 2 Нажмите BASS BOOST - погаснет соответствующий индикатор.
- 3 Нажмите TONE - погаснет соответствующий индикатор.

В результате, полученное звучание будет в высокой степени соответствовать звуку, воспроизводимому источником.

15 Перечисленные ниже кнопки относятся к встроенному тюнеру. Подробнее об этом рассказывается в разделе “Прием радиопередач” (стр.37).

Кнопка SHIFT

Служит для выбора фиксированных настроек.

Кнопка MEMORY

Нажмите для запоминания фиксированных настроек.

16 Перечисленные ниже кнопки относятся к встроенному тюнеру. Подробнее это описано в разделе “Прием радиопередач” (стр.37).

Кнопки PRESET/PTY SELECT +/-

Позволяют сканировать все станции из перечня фиксированных настроек. Служат для тематического поиска программ в режимах PTY .

Кнопки TUNING +/-

Служат для поиска всех доступных радиостанций.

Кнопка FM/AM

Служит для выбора диапазонов AM или FM.

Кнопка FM MODE

Нажмите данную кнопку, если качество приема FM стереопрограммы неудовлетворительно и на дисплее мигает индикатор “STEREO”. Вы не получите стереоэффекта, но звучание улучшится.

Кнопка RDS EON

Нажатие данной кнопки заставит ресивер автоматически настраиваться на станции, транслирующие сведения об обстановке на дорогах, новости или информационные программы. При приеме радиосигналов AM диапазона, функция RDS EON не действует.

Кнопка RDS PTY

Позволяет осуществлять сканирование радиостанций по тематическому признаку. При приеме радиосигналов AM диапазона, функция RDS PTY не действует.

17 **Кнопка LEVEL**

Нажатием этой кнопки активизируется режим регулировки параметров звучания акустических систем (стр.34). Когда индикатор на кнопке освещается, Вы можете регулировать различные параметры звучания акустических систем (фронтальный баланс, тыльный баланс, и т.д.). Нажмите повторно для выхода из режима - индикатор погаснет.

18 **Кнопка SUR**

Нажатием этой кнопки активизируется режим регулировки параметров, относящихся к пространственному звучанию (стр.33). Когда индикатор на кнопке освещается, Вы можете регулировать различные параметры, характеризующие окружающую обстановку (уровень эффектов, тип помещения, и т. п.). Нажмите повторно для выхода из режима - индикатор погаснет.

Описание элементов передней панели

19 Кнопка BASS/TREBLE

Нажмите для регулировки параметров тембра (стр. 35).

20 Кнопки указателя (</>)

Пользуясь этими кнопками можно регулировать уровень громкости акустических систем, глубину цифровой обработки звука, параметры bass / treble (и т. д.).

21 Jog dial (многофункциональный регулятор)

Вращая данный регулятор можно настраивать громкость акустических систем, параметры пространственного звучания, соотношение высоких и низких частот, и т. д.

22 Кнопка SET UP

Нажмите для активизации режима настроек. Используя кнопки указателя (20), Вы можете произвести необходимые настройки. Изменять большинство настроек можно также при помощи многофункционального регулятора (21).

При выборе	Вы можете
Типа акустических систем	Задать тип акустических систем. (Стр. 16)
Настроек акустических систем	Указать размеры фронтальных, центральных и тыльных акустических систем. Задать месторасположение тыльных акустических систем, и определить будет ли использован сверхнизкочастотный громкоговоритель. (Стр. 16)
Параметров удаленности акустических систем	Установить параметры удаленности фронтальных, центральных и тыльных акустических систем. (Стр.18)
Видеовхода 5.1CH	Назначить вход для приема видеосигнала, используемого одновременно со звуковым сигналом, поступающим на разъемы 5.1CH INPUT. (Стр. 47)

23 Кнопка NAME

Приводит в действие функцию наименования и позволяет вводить наименования радиостанций и других источников в режиме фиксированной настройки. (стр. 45)

24 Кнопка ENTER

Позволяет вводить отдельные символы в наименования радиостанций и других источников в режиме фиксированной настройки.

Использование пространственного звучания

Этот раздел описывает, как достичь максимального эффекта от режима пространственного звучания. Вы можете достичь максимального эффекта от многоканального пространственного звучания, если прослушиваете программы записанные в форматах Dolby Digital или DTS.

Можно пользоваться эффектом пространственного звучания, просто выбрав один из предустановленных в ресивере звуковых режимов. Это позволит привнести в Ваш дом мощное и волнующее звучание кинотеатров и концертных залов. Вы можете подобрать звуковые режимы для достижения желаемого звукового эффекта перебором всевозможных параметров. Ресивер запрограммирован на работу в разнообразных режимах воспроизведения звука. Для просмотра программ (DVD, LD, и т. д.), записанных в формате многоканального пространственного звучания, или в формате Dolby Pro Logic предпочтительно использование звуковых режимов кинотеатра. В дополнение к декодированию пространственного звука, некоторые из этих режимов предусматривают звуковые эффекты, присущие кинотеатрам. Режимы виртуального звука включают эффекты, применяемые в цифровой технологии обработки звука Sony Digital Cinema Sound. Они удаляют звук далеко от реальной акустической системы, имитируя присутствие нескольких “виртуальных” акустических систем.

Музыкальный (и т. д.) звуковые режимы разработаны для работы со стандартными источниками звукового сигнала и телепередачами. Они добавляют реверберацию в исходный сигнал заставляя Вас испытать ощущение присутствия в концертном зале или на стадионе. Используйте эти звуковые режимы с двухканальными источниками звука, такими, как CD - проигрыватель, спортивные стереофонические радиопередачи или записи музыкальных концертов. Более подробная информация о звуковых режимах изложена на страницах 29 - 30.

A.F.D.

Звуковой режим “Auto Format Decoding” воспроизводит звук так, как он был записан, без добавления реверберации (и т. д.).

Для получения максимального эффекта от пространственного звучания, необходимо зарегистрировать номера и расположение акустических систем. Перед включением пространственного звучания, ознакомьтесь с разделом “Multi-Channel Surround setup”(настройка многоканального пространственного звучания), начиная со страницы 16, для настройки параметров акустических систем.

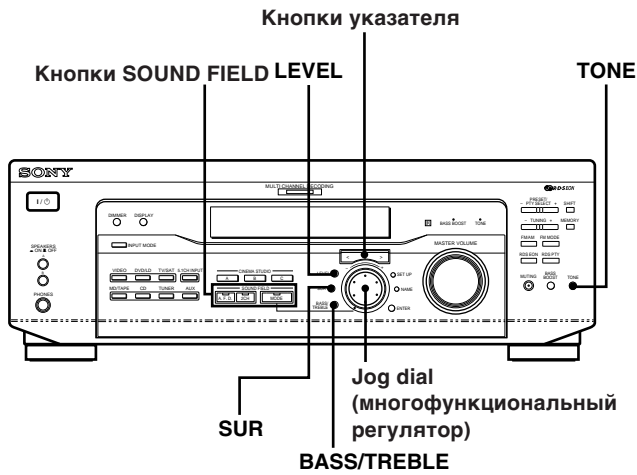

Назначение кнопок, используемых для режима пространственного звучания

Кнопка LEVEL: Нажмите для регулировки уровня параметров.

Кнопка SUR: Нажмите для регулировки параметров пространственного звучания, данного звукового поля.

Кнопка BASS/TREBLE: Нажмите для регулировки тембра.

Кнопки указателя (</>): Используйте для регулировки параметров, выбранных после нажатия кнопок LEVEL, SUR, BASS/TREBLE или SET UP.

Jog dial (многофункциональный регулятор): Используйте для регулировки параметров и звуковых полей (и т. д.)

Кнопки SOUND FIELD:

Кнопка A.F.D.: Нажмите для установки ресивера в режим автоматического определения типа входного аудио сигнала, для его правильного декодирования (если это необходимо).

Кнопка MODE: Нажмите для активации режима выбора звукового поля.

Кнопка 2CH: Нажмите для воспроизведения звука только через фронтальные (левую и правую) акустические системы.

Кнопка TONE: Включает и отключает режим тонкомпенсации.

Выбор звукового поля

Вы можете насладиться пространственным звучанием, используя одно из предварительно запрограммированных звуковых полей, в соответствии с жанром программы, прослушиваемой Вами.

- 1 Нажмите кнопку MODE.**
Текущее звуковое поле высветится на дисплее.
- 2 Вращайте jog dial или нажимайте кнопки указателя (< или >) для выбора желаемого звукового поля.**
С информацией о каждом из звуковых полей, можно ознакомиться в таблице на странице 29.

Для выключения звукового поля

Нажмите A.F.D. или 2CH (Стр. 24).

💡 Ресивер автоматически запоминает последнее выбранное звуковое поле для каждого из источников программ (Sound Field Link)

После выбора источника программ, последнее, использованное для него звуковое поле будет автоматически восстановлено. Например, если Вы слушали CD - проигрыватель в режиме звукового поля HALL, и переключились на другой источник программ, а затем снова на CD - проигрыватель, звуковое поле вернется в режим HALL. В режиме тюнера, звуковые поля запоминаются отдельно для AM или FM и всех фиксированных настроек на радиостанции.

💡 На упаковке содержится информация о записи носителя в формате Dolby Surround

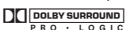
Диски Dolby Digital снабжены соответствующим  логотипом, а программы в формате Dolby Surround имеют  логотип.

Информация о звуковых полях

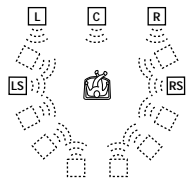
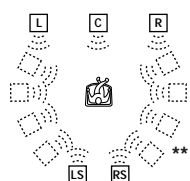
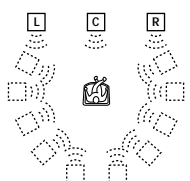
Звуковое поле	Эффект	Примечания
NORM. SUR (NORMAL SURROUND)	Воспроизведение аудио-программ, записанных в формате многоканального пространственного звучания, осуществляется согласно стандарту записи. Аудио-программы, записанные в 2-х канальном аудио-формате декодируются системой Dolby Pro Logic для создания звуковых эффектов.	
C. STUDIO A (CINEMA STUDIO A)	Воспроизводится звуковая среда киностудии "Cary Grant Theater" Sony Pictures Entertainment.	Этот стандартный режим прекрасно подходит для просмотра большинства кинофильмов.
C. STUDIO B (CINEMA STUDIO B)	Воспроизводится звуковая среда киностудии "Kim Novak Theater" Sony Pictures Entertainment.	Этот режим идеально подходит для просмотра боевиков или кинофильмов в жанре научной фантастики.
C. STUDIO C (CINEMA STUDIO C)	Воспроизводится звуковая среда студии озвучивания кинофильмов "Sony Pictures Entertainment".	Этот режим идеально подходит для просмотра мюзиклов или классики мирового кино.
V. MULTI* (VIRTUAL MULTI DIMENSION)	Используется 3D звук для имитации многочисленных тыльных акустических систем, расположенных выше слушателя, из одной пары реальных. Этот режим создает четыре комплекта виртуальных акустических систем, окружающих слушателя и направленных на него сверху под углом около 30 градусов.	 <p>SIDE**</p>  <p>BEHIND**</p> <p>** Смотрите страницу 17</p>
V. SEMI-M* (VIRTUAL SEMI-MULTI DIMENSION)	Используется 3D звук для создания виртуальных тыльных акустических систем из звука фронтальных, без использования реальных тыльных акустических систем. Этот режим создает пять комплектов виртуальных акустических систем окружающих слушателя и направленных на него сверху под углом около 30 градусов.	

* "VIRTUAL" ("виртуальное") звуковое поле: Звуковое поле, имитирующее виртуальные акустические системы.

Выбор звукового поля

Информация о звуковых полях

Звуковое поле	Эффект	Примечания
HALL	Воспроизводит акустику прямоугольного концертного зала.	Идеально для мягких акустических звуков.
JAZZ (JAZZ CLUB)	Воспроизводит акустику джаз клуба.	
LIVE (LIVE HOUSE)	Воспроизводит акустику многоквартирного жилого дома.	Прекрасно подходит для прослушивания РОК или ПОП музыки.
GAME	Дает возможность получения максимального эффекта от звука видеоигр.	При использовании игровых программ со стереофоническим звучанием убедитесь в том, что игровая приставка работает в стерео режиме.

Примечания

- Эффекты, имитирующие виртуальные акустические системы, могут увеличивать уровень шума в воспроизводимом сигнале.
- При использовании звуковых полей имитирующих виртуальные акустические системы, Вы не будете слышать звук, воспроизводимый тыльными акустическими системами.

Для управления описанными ниже режимами, используйте следующие кнопки передней панели

AUTO FORMAT DECODING (Нажмите кнопку A.F.D.)	Тип входящего аудио сигнала (Dolby Digital, Dolby Pro Logic, или 2-х канальный стерео) автоматически распознается и, при необходимости, корректно декодируется. В этом режиме звук воспроизводится так, как он был записан, без добавления каких-либо эффектов.	Вы можете использовать этот режим в качестве контрольного. Установите регулятор тонкомпенсации в положение OFF, чтобы услышать звуковую программу в точности так, как она была записана.
2 CHANNEL (Нажмите кнопку 2CH)	Звук воспроизводится только через фронтальные (левую и правую) акустические системы. Источники 2-х канального стерео сигнала подключаются в обход звукового процессора. Многоканальные форматы сводятся в два канала.	Этот режим позволяет воспроизводить звуковые программы исключительно через фронтальные (левую и правую) акустические системы.

Примечания

Если выбран режим 2 CHANNEL звук не будет воспроизводиться сверхнизкочастотным громкоговорителем. Для прослушивания 2-х канальных (стерео) программ через фронтальные (левую и правую) акустические системы и сверхнизкочастотный громкоговоритель, используйте режим AUTO FORMAT DECODING.

Индикация режимов многоканального пространственного звука

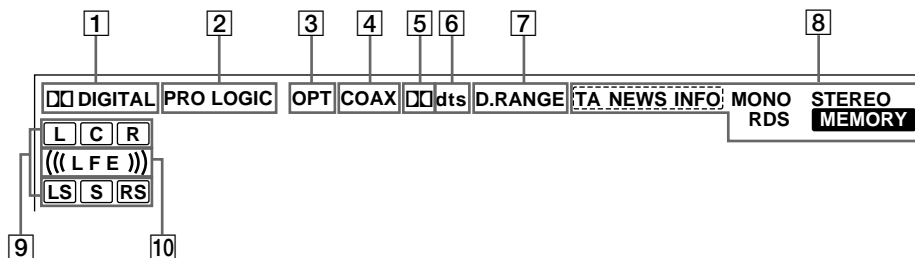

1 DIGITAL

Индикатор освещается при выборе любого звукового поля, кроме 2 CHANNEL, и при декодировании сигналов, записанных в формате Dolby Digital (AC-3).*

* Этот индикатор также не освещается, если программа записана в форматах 2/0 или 2/0 Pro logic.

2 PRO LOGIC

Индикатор освещается, когда ресивер осуществляет обработку двухканальных сигналов в формате PRO LOGIC, для преобразования их в сигналы центрального и пространственного канала.**

** Кроме того, этот индикатор не освещается, если центральная и тыльные акустические системы установлены в положение "NO". А также, если кнопка SPEAKER установлена в положение "OFF" и выбраны звуковые поля A.F.D. или NORMAL SURROUND.

3 OPT

Освещается, если с оптического входа OPT поступает цифровой сигнал.

4 COAX

Освещается, если с коаксиального входа COAX поступает цифровой сигнал.

5 DIGITAL

Освещается, если на вход поступает сигнал в формате Dolby Digital (AC-3).

6 dts

Освещается, если на вход поступает сигнал в формате DTS.

7 D. RANGE

Освещается при осуществлении компрессии динамического диапазона.

О компрессии динамического диапазона см. стр. 35.

8 Tuner indicators (Индикаторы тюнера)

Освещается при использовании ресивера для приема радиостанций, и т. п.

Об управлении тюнером см. стр. 37 - 43.

9 Playback channel indicators (Индикаторы каналов воспроизведения)

Символ, соответствующий каналу, освещается при работе канала на воспроизведение.

L: Фронтальный левый R: Фронтальный правый

C: Центральный (монофонический)

LS: Левый Пространственный

RS: Правый Пространственный

S: Пространственный (монофонический или с виртуальными тыльными компонентами, созданными с применением Pro Logic).

Светящиеся рамки вокруг символов указывают на использование соответствующих акустических систем для воспроизведения. Подробности, относящиеся к индикаторам каналов воспроизведения, смотрите на следующей странице.

10 ((LFE))

((LFE)) Освещается при воспроизведении диска, содержащего LFE канал (Эффект Низкой Частоты) или, если звук LFE канала действительно воспроизводится.

Примечание

При воспроизведении диска записанного в формате DTS, убедитесь в том, что все соединения для передачи данных выполнены правильно, а INPUT MODE не установлен в положение ANALOG (см. [3] на стр. 23).

Информация о режимах многоканального пространственного звучания, выводимая на дисплей

Информация об источнике звукового сигнала, выводимая на дисплей

Надписи (L, C, R и т. д.) указывают на источник звукового сигнала. Окантовка этих надписей может изменяться, показывая, как ресивер обрабатывает звуковой сигнал (исходя из настроек его акустических систем). Если используются музыкальные звуковые режимы, такие, как HALL или JAZZ CLUB, ресивер добавляет реверберацию, в зависимости от исходного звучания.

В нижеследующей таблице показано, как освещаются индикаторы, при использовании режима AUTO FORMAT DECODING. В нижеприведенной таблице описано большинство конфигураций многоканального пространственного звука. Конфигурации, обозначенные символами "☆" являются наиболее употребимыми.

Формат записи (Фронт/Тыл)	Индикация входного канала	Индикация источника звука и выходного канала			
		Все акустические системы задействованы	Тыльные акустические системы не задействованы	Центральная акустическая система не задействована	Тыльные/центральная акустические системы не задействованы
1/0	DOLBY DIGITAL [1/0]	<input checked="" type="checkbox"/> DIGITAL <input type="checkbox"/> C	<input checked="" type="checkbox"/> DIGITAL <input type="checkbox"/> C	<input checked="" type="checkbox"/> DIGITAL <input type="checkbox"/> c <input type="checkbox"/>	<input checked="" type="checkbox"/> DIGITAL <input type="checkbox"/> c <input type="checkbox"/>
	DTS [1/0]	<input type="checkbox"/> C	<input type="checkbox"/> C	<input type="checkbox"/> c <input type="checkbox"/>	<input type="checkbox"/> c <input type="checkbox"/>
2/0*	DOLBY DIGITAL [2/0]	<input type="checkbox"/> L <input type="checkbox"/> R	<input type="checkbox"/> L <input type="checkbox"/> R	<input type="checkbox"/> L <input type="checkbox"/> R	<input type="checkbox"/> L <input type="checkbox"/> R
	DTS [2/0]	<input type="checkbox"/> L <input type="checkbox"/> R	<input type="checkbox"/> L <input type="checkbox"/> R	<input type="checkbox"/> L <input type="checkbox"/> R	<input type="checkbox"/> L <input type="checkbox"/> R
3/0	DOLBY DIGITAL [3/0]	<input checked="" type="checkbox"/> DIGITAL <input type="checkbox"/> L <input type="checkbox"/> C <input type="checkbox"/> R	<input checked="" type="checkbox"/> DIGITAL <input type="checkbox"/> L <input type="checkbox"/> C <input type="checkbox"/> R	<input checked="" type="checkbox"/> DIGITAL <input type="checkbox"/> L <input type="checkbox"/> c <input type="checkbox"/> R	<input checked="" type="checkbox"/> DIGITAL <input type="checkbox"/> L <input type="checkbox"/> c <input type="checkbox"/> R
	DTS [3/0]	<input type="checkbox"/> L <input type="checkbox"/> C <input type="checkbox"/> R	<input type="checkbox"/> L <input type="checkbox"/> C <input type="checkbox"/> R	<input type="checkbox"/> L <input type="checkbox"/> c <input type="checkbox"/> R	<input type="checkbox"/> L <input type="checkbox"/> c <input type="checkbox"/> R
2/1	DOLBY DIGITAL [2/1]	<input checked="" type="checkbox"/> DIGITAL <input type="checkbox"/> L <input type="checkbox"/> R <input type="checkbox"/> S	<input checked="" type="checkbox"/> DIGITAL <input type="checkbox"/> L <input type="checkbox"/> R <input type="checkbox"/> S	<input checked="" type="checkbox"/> DIGITAL <input type="checkbox"/> L <input type="checkbox"/> R <input type="checkbox"/> S	<input checked="" type="checkbox"/> DIGITAL <input type="checkbox"/> L <input type="checkbox"/> R <input type="checkbox"/> S
	DTS [2/1]	<input type="checkbox"/> L <input type="checkbox"/> R <input type="checkbox"/> S	<input type="checkbox"/> L <input type="checkbox"/> R <input type="checkbox"/> S	<input type="checkbox"/> L <input type="checkbox"/> R <input type="checkbox"/> S	<input type="checkbox"/> L <input type="checkbox"/> R <input type="checkbox"/> S
3/1	DOLBY DIGITAL [3/1]	<input checked="" type="checkbox"/> DIGITAL <input type="checkbox"/> L <input type="checkbox"/> C <input type="checkbox"/> R <input type="checkbox"/> S	<input checked="" type="checkbox"/> DIGITAL <input type="checkbox"/> L <input type="checkbox"/> C <input type="checkbox"/> R <input type="checkbox"/> S	<input checked="" type="checkbox"/> DIGITAL <input type="checkbox"/> L <input type="checkbox"/> c <input type="checkbox"/> R <input type="checkbox"/> S	<input checked="" type="checkbox"/> DIGITAL <input type="checkbox"/> L <input type="checkbox"/> c <input type="checkbox"/> R <input type="checkbox"/> S
	DTS [3/1]	<input type="checkbox"/> L <input type="checkbox"/> C <input type="checkbox"/> R <input type="checkbox"/> S	<input type="checkbox"/> L <input type="checkbox"/> C <input type="checkbox"/> R <input type="checkbox"/> S	<input type="checkbox"/> L <input type="checkbox"/> c <input type="checkbox"/> R <input type="checkbox"/> S	<input type="checkbox"/> L <input type="checkbox"/> c <input type="checkbox"/> R <input type="checkbox"/> S
2/2	DOLBY DIGITAL [2/2]	<input checked="" type="checkbox"/> DIGITAL <input type="checkbox"/> L <input type="checkbox"/> R <input type="checkbox"/> LS <input type="checkbox"/> RS	<input checked="" type="checkbox"/> DIGITAL <input type="checkbox"/> L <input type="checkbox"/> R <input type="checkbox"/> LS <input type="checkbox"/> RS	<input checked="" type="checkbox"/> DIGITAL <input type="checkbox"/> L <input type="checkbox"/> R <input type="checkbox"/> LS <input type="checkbox"/> RS	<input checked="" type="checkbox"/> DIGITAL <input type="checkbox"/> L <input type="checkbox"/> R <input type="checkbox"/> LS <input type="checkbox"/> RS
	DTS [2/2]	<input type="checkbox"/> L <input type="checkbox"/> R <input type="checkbox"/> LS <input type="checkbox"/> RS	<input type="checkbox"/> L <input type="checkbox"/> R <input type="checkbox"/> LS <input type="checkbox"/> RS	<input type="checkbox"/> L <input type="checkbox"/> R <input type="checkbox"/> LS <input type="checkbox"/> RS	<input type="checkbox"/> L <input type="checkbox"/> R <input type="checkbox"/> LS <input type="checkbox"/> RS
3/2	☆ DOLBY DIGITAL [3/2]	<input checked="" type="checkbox"/> DIGITAL <input type="checkbox"/> L <input type="checkbox"/> C <input type="checkbox"/> R <input type="checkbox"/> LS <input type="checkbox"/> RS	<input checked="" type="checkbox"/> DIGITAL <input type="checkbox"/> L <input type="checkbox"/> C <input type="checkbox"/> R <input type="checkbox"/> LS <input type="checkbox"/> RS	<input checked="" type="checkbox"/> DIGITAL <input type="checkbox"/> L <input type="checkbox"/> c <input type="checkbox"/> R <input type="checkbox"/> LS <input type="checkbox"/> RS	<input checked="" type="checkbox"/> DIGITAL <input type="checkbox"/> L <input type="checkbox"/> c <input type="checkbox"/> R <input type="checkbox"/> LS <input type="checkbox"/> RS
	☆ DTS [3/2]	<input type="checkbox"/> L <input type="checkbox"/> C <input type="checkbox"/> R <input type="checkbox"/> LS <input type="checkbox"/> RS	<input type="checkbox"/> L <input type="checkbox"/> C <input type="checkbox"/> R <input type="checkbox"/> LS <input type="checkbox"/> RS	<input type="checkbox"/> L <input type="checkbox"/> c <input type="checkbox"/> R <input type="checkbox"/> LS <input type="checkbox"/> RS	<input type="checkbox"/> L <input type="checkbox"/> c <input type="checkbox"/> R <input type="checkbox"/> LS <input type="checkbox"/> RS
2/0**	☆ DOLBY DIGITAL [2/0]	<input type="checkbox"/> L <input type="checkbox"/> C <input type="checkbox"/> R <input type="checkbox"/> S <input type="checkbox"/> PRO LOGIC	<input type="checkbox"/> L <input type="checkbox"/> C <input type="checkbox"/> R <input type="checkbox"/> S <input type="checkbox"/> PRO LOGIC	<input type="checkbox"/> L <input type="checkbox"/> c <input type="checkbox"/> R <input type="checkbox"/> S <input type="checkbox"/> PRO LOGIC	<input type="checkbox"/> L <input type="checkbox"/> R
	☆ DOLBY PROLOGIC	<input type="checkbox"/> L <input type="checkbox"/> C <input type="checkbox"/> R <input type="checkbox"/> S <input type="checkbox"/> PRO LOGIC	<input type="checkbox"/> L <input type="checkbox"/> C <input type="checkbox"/> R <input type="checkbox"/> S <input type="checkbox"/> PRO LOGIC	<input type="checkbox"/> L <input type="checkbox"/> c <input type="checkbox"/> R <input type="checkbox"/> S <input type="checkbox"/> PRO LOGIC	<input type="checkbox"/> L <input type="checkbox"/> R
	☆ PCM XX kHz***	<input type="checkbox"/> L <input type="checkbox"/> R	<input type="checkbox"/> L <input type="checkbox"/> R	<input type="checkbox"/> L <input type="checkbox"/> R	<input type="checkbox"/> L <input type="checkbox"/> R

* Сигналы Dolby surround с меткой OFF

** Сигналы Dolby surround с пометкой ON

*** Частота дискретизации выводится на дисплей.

Примечания

- Ресивер осуществляет декодирование Pro Logic. При использовании звуковых режимов кинофильма с кодированием 2/0* или сигналов в формате STEREO PCM (C, STUDIO A, B, C, V, MULTI и V, SEMI-M.) на дисплей выводится 2/0**.
- При использовании музыкальных звуковых режимов, таких как HALL или JAZZ CLUB со стандартными форматами такими как PCM, ресивер будет продуцировать тыльные сигналы из фронтальных L и R сигналов. В этом случае, тыльные акустические системы будут функционировать, но индикаторы выходящих каналов для тыльных акустических систем, освещаться не будут.

Пользовательская настройка звуковых полей

Регулируя параметры пространственного звука и тембральные характеристики акустических систем, можно настраивать звуковые поля индивидуально, в зависимости от условий прослушивания.

После индивидуальной регулировки звукового поля, настройки запоминаются и хранятся неограниченное время (если Вы не отключали ресивер от сети более, чем на две недели). Вы можете изменить настройку звукового поля регулируя его параметры.

Параметры настройки звуковых полей смотрите в таблице на стр. 36.

Достижение максимального эффекта от многоканального пространственного звучания

Для индивидуальной настройки параметров звукового поля, расставьте Ваши акустические системы и произведите настройку, как описано в разделе “Multi-Channel Surround setup”, стр. 16.

Настройка параметров пространственного звука

Меню SUR содержит настройки, позволяющие произвольно изменять различные параметры звукового поля, используемого в настоящий момент. Доступные для настройки параметры из меню SUR запоминаются отдельно для каждого звукового поля.

- 1 Начните воспроизведение программы, записанной в формате многоканального пространственного звука**
- 2 Нажмите SUR**
Кнопка осветится и на дисплей будет выведен первый параметр.
- 3 Пользуясь кнопками указателя (< или >) выберите параметр, который хотите настроить.**
- 4 Вращайте jog dial для выбора желаемой настройки.**
Настройки запоминаются автоматически.

Уровень эффектов (EFFECT)

Начальная настройка: (в зависимости от звучания). Этот параметр позволяет изменять интенсивность пространственного эффекта.

Тип стен (WALL)

Начальная настройка: среднее положение. При отражении звука от мягкого материала, например, занавесок, ухудшается воспроизведение высоких частот. Твердая стена хорошо отражает звук и не оказывает заметного влияния на частотные характеристики отраженного звука. Этот параметр контролирует уровень высоких частот, позволяя изменять акустические особенности среды прослушивания, путем имитации мягкой (S) или твердой (H) стены. Среднее положение соответствует нейтральной стене (деревянной).

Реверберация (REVB.)

Начальная настройка: среднее положение. Прежде, чем достичь наших ушей, звук многократно отражается (реверберирует) от стен, пола и потолка. Чем больше помещение, тем больше требуется времени для отражения звука от поверхностей. Этот параметр дает возможность контролировать время отражения звука для имитации большого (L) или маленького (S) помещения.

- Реверберация регулируется в диапазоне от REVB. S. 1 ~ REVB. S. 8 (короткая) до REVB. L. 1 ~ REVB. L. 8 (длинная), и имеет 17 положений.
- Среднее положение (REVB. MID) соответствует обычному помещению. Реверберация в этом режиме не регулируется.

Регулировка параметров уровня

Меню LEVEL включает параметры, позволяющие регулировать баланс и громкость звука каждой акустической системы. Параметры, содержащиеся в данном меню, являются общими для всех звуковых полей.

- 1 Начните воспроизведение программы, записанной в формате многоканального пространственного звучания.**
- 2 Нажмите кнопку LEVEL.**
Кнопка осветится и на дисплее появится первый из параметров.
- 3 Нажмите кнопки указателя (< или >) для выбора параметра, требующего настройки.**
- 4 Вращайте jog dial для выбора нужной настройки.**
Настройки запоминаются автоматически.

*Фронтальный баланс (L R)

Начальная настройка: balance
Позволяет регулировать баланс между левой и правой фронтальными акустическими системами.

- Диапазон регулировки баланса ±8 шагов.
- Эти настройки также доступны с пульта дистанционного управления. Смотрите “Настройка громкости акустической системы” (Стр. 19).

*Тыльной баланс (LS RS)

Начальная настройка: balance
Позволяет регулировать баланс между тыльными левой и правой акустическими системами.

- Диапазон регулировки баланса ±8 шагов.
- Эти настройки также доступны с пульта дистанционного управления. Смотрите “Настройка громкости акустической системы” (Стр. 19).

*Тыльный уровень звука (REAR)

Начальная настройка: 0 дБ
Позволяет регулировать уровень тыльных (левой и правой) акустических систем.

- Диапазон регулировки уровня от -10 дБ до +6 дБ с шагом в 1 дБ.
- Эти настройки также доступны с пульта дистанционного управления. Смотрите “Настройка громкости акустической системы” (Стр. 19).

*Центральный уровень звука (CTR)

Начальная настройка: 0 дБ
Позволяет регулировать уровень центральной акустической системы.

- Диапазон регулировки уровня от -10 дБ до +6 дБ с шагом в 1 дБ.

*Уровень звука сверхнизкочастотного громкоговорителя (S.W. xx)

Начальная настройка: 0 дБ
Позволяет регулировать уровень звука сверхнизкочастотного громкоговорителя.

- Диапазон регулировки уровня звука от -10 дБ до +6 дБ с шагом в 1 дБ.

* Параметры канала 5.1 CH INPUT могут регулироваться отдельно.

LFE (Low Frequency Effect - низкочастотный эффект) уровень микширования (LFE LFE xx)

Начальная настройка: 0 дБ
Этот параметр позволяет регулировать уровень затухания сигнала на выходе канала LFE (Low Frequency Effect) сверхнизкочастотного громкоговорителя без ограничения уровня низких частот, получаемых сверхнизкочастотным громкоговорителем с фронтального, центрального или тыльного каналов через схему перенаправления низких частот.

- Диапазон регулировки уровня от -20 дБ до 0 дБ (линия) с шагом в 1 дБ. Значение 0 дБ соответствует полному LFE сигналу, сведенному инженером звукозаписи.
- Выбор положения OFF заглушает звук LFE канала из сверхнизкочастотного громкоговорителя. Таким образом, низкочастотные звуки с фронтального, центрального или тыльного каналов излучаются сверхнизкочастотным громкоговорителем в соответствии с настройкой сделанной для каждой акустической системы (Стр. 16).

dts LFE (Low Frequency Effect) уровень микширования (LFE dts LFE xx)

Начальная настройка: 0 дБ
Этот параметр позволяет регулировать уровень затухания сигнала на выходе канала LFE (Low Frequency Effect) сверхнизкочастотного громкоговорителя без ограничения уровня низких частот, получаемых сверхнизкочастотным громкоговорителем с фронтального, центрального или тыльного каналов через “dts” схему перенаправления низких частот.

- Диапазон регулировки уровня от -20 дБ до +10 дБ (линия) с шагом в 1дБ.
- Выбор режима OFF приглушает звук LFE канала из сверхнизкочастотного громкоговорителя. Таким образом, низкочастотные звуки с фронтального, центрального или тыльного каналов воспроизводятся сверхнизкочастотным громкоговорителем в соответствии с настройкой, произведенной для каждой акустической системы. (Подробности смотрите в разделе "Multi Channel Surround Setup").

О различиях в настройках уровня LFE MIX

Уровень "dts LFE MIX" устанавливается в положении + 10.0 дБ, а "LFE MIX"(Dolby Digital) - в положение 0 дБ. Это соответствует исходной разнице уровней данных каналов при их общем микшировании. Фактически, при уровне "dts LFE MIX" равном + 10 дБ и уровне "LFE MIX"(Dolby Digital) равным 0 дБ, сигнал LFE распределяется по другим звуковым каналам практически равномерно.

Компрессор динамического диапазона (COMP. RANGE: xx)

Начальная настройка: OFF

Позволяет сжимать динамический диапазон музыкальной или речевой программы. Это может пригодиться, если Вы хотите просмотреть кинофильм поздно ночью, при небольшой громкости.

- OFF - программа воспроизводится без компрессии.
- STD - программа воспроизводится в динамическом диапазоне, определенном инженером звукозаписи.
- 0.1 ~ 0.9 позволяет пошагово сжимать динамический диапазон для получения желаемого звука.
- MAX предполагает сильное сжатие динамического диапазона.

Примечание

Компрессия динамического диапазона невозможна для DTS источников.

О компрессии динамического диапазона

Этот параметр позволяет сжимать динамический диапазон звуковой программы, исходя из информации о нем, входящей в сигнал Dolby Digital. "STD" - стандартное сжатие, но так как большинство программ слабо компрессируются, Вы можете не заметить существенной разницы при использовании регулировки в диапазоне 0.1 ~ 0.9. В этом случае, рекомендуется использование настройки "MAX": Сильное сжатие динамического диапазона позволяет просматривать кинофильм поздно ночью, при небольшой громкости. В отличие от аналоговых ограничителей, данная функция обеспечивает более естественное звучание.

Регулировка тембра высоких и низких частот

Кнопка BASS/TREBLE позволяет регулировать тембр (высоких или низких частот) фронтальных акустических систем для достижения оптимального звучания. Вы можете регулировать тембр отдельно, для каждого звукового поля.

1 Начните воспроизведение программы записанной в формате многоканального пространственного звучания.

2 Нажмите кнопку BASS/TREBLE.

Кнопка осветится и на дисплее отобразится первый параметр.

3 Нажимайте кнопки указателя (< или >) для выбора настраиваемого параметра.

4 Вращайте jog dial для выбора желаемой настройки.

Настройки запоминаются автоматически.

Вы можете выбрать уровень тембра от -6 дБ до +6 дБ с шагом в 2 дБ.

5 Нажмите кнопку TONE - индикатор TONE осветится.

 **Вы можете выключить режим TONE. В этом случае, настройки из памяти не удаляются**

Настройки тонкомпенсации запоминаются отдельно для каждого звукового поля. Нажмите кнопку TONE, чтобы выключить индикатор TONE.

Возврат настроек звуковых полей к их фабричным значениям

1 Если питание включено, нажмите I/⏻ для его отключения.

2 Удерживая кнопку MODE, нажмите I/⏻.

На дисплее появится "SUR CLR" и все звуковые поля вернуться к их фабричным настройкам.

Пользовательская настройка звуковых полей

Регулируемые параметры звуковых полей

	EFFECT LEVEL	WALL TYPE	REVERB TIME	FRONT BAL.	REAR BAL.	REAR LEVEL	CENTER LEVEL	SUB WOOFER LEVEL	LFE MIX	dto LFE mix
2CH				●					●	●
A.F.D.				●	●	●	●	●	●	●
NORMAL SURROUND				●	●	●	●	●	●	●
CINEMA STUDIO A	●			●	●	●	●	●	●	●
CINEMA STUDIO B	●			●	●	●	●	●	●	●
CINEMA STUDIO C	●			●	●	●	●	●	●	●
V. MULTI DIMENSION				●	●	●	●	●	●	●
V. SEMI-M. DIMENSION				●			●	●	●	●
HALL	●	●	●	●	●	●	●	●	●	●
JAZZ CLUB	●	●	●	●	●	●	●	●	●	●
LIVE HOUSE	●	●	●	●	●	●	●	●	●	●
GAME	●	●	●	●	●	●	●	●	●	●
5.1CH INPUT				●	●	●	●	●		

	D.RANGE COMP.	BASS/ TREBLE
2CH	●	●
A.F.D.	●	●
NORMAL SURROUND	●	●
CINEMA STUDIO A	●	●
CINEMA STUDIO B	●	●
CINEMA STUDIO C	●	●
V. MULTI DIMENSION	●	●
V. SEMI-M. DIMENSION	●	●
HALL	●	●
JAZZ CLUB	●	●
LIVE HOUSE	●	●
GAME	●	●
5.1CH INPUT		

Прием радиопередач

В этом разделе рассказывается о том, как принимать радиопередачи в диапазонах FM или AM, и как пользоваться фиксированными настройками.

Вы можете настроить ресивер на прием радиостанций, следующими способами:

Автоматическая запись FM радиостанций в память ресивера (AUTOBETICAL)

Ресивер может автоматически запоминать в алфавитном порядке до 30 FM-и FM RDS радиостанций с хорошим качеством сигнала (смотрите страницу 39).

Прямая настройка

Вы можете напрямую ввести частоту желаемой радиостанции, используя нумерованные кнопки на пульте дистанционного управления (смотрите страницу 39).

Автоматическая настройка

Если Вам неизвестна частота нужной радиостанции, Вы можете включить ресивер в режим сканирования всех радиостанций работающих в Вашей зоне вещания (смотрите стр. 40).

Фиксированная настройка

После настройки на радиостанции в прямом или автоматической режиме, Вы можете ввести их в память ресивера (смотрите стр. 40). Вы можете переключаться на любую из этих радиостанций прямым вводом двузначного кода (смотрите стр. 41). Возможна фиксированная настройка до 30 радиостанций в FM и AM диапазонах. Ресивер также будет сканировать все фиксированные настройки (смотрите страницу 41).

Функции RDS

Система передачи текстовой информации (Radio Data System, RDS) используется радиостанциями для включения в передаваемый ими радиосигнал дополнительных данных. Этот ресивер оснащен тремя полезными RDS функциями:

- Вывод текстовой информации на дисплей (смотрите стр. 41)
- Мониторинг дорожной обстановки, новостей и информационных передач (смотрите стр. 42)
- Тематический поиск радиопрограмм (смотрите страницу 42)

Система RDS работает только в диапазоне FM * .

** Не все станции FM диапазона предлагают услуги RDS. Характер предоставляемых услуг также различается. Если Вы не знаете, предоставляются ли RDS услуги в Вашей местности, свяжитесь с местными радиостанциями для получения подробной информации.*

Перед началом эксплуатации убедитесь в том что:

- Антенны FM и AM диапазонов подключены к ресиверу (смотрите страницу 5).
- Правильно выбраны акустические системы (смотрите страницу 23) (только для STR-DE545 и STR-SE501)

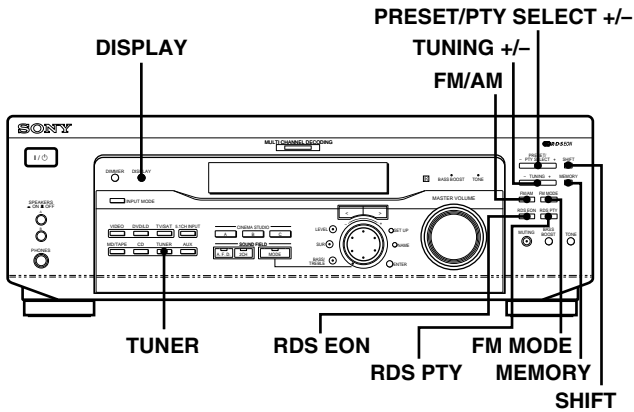

Только для модели STR-DE445

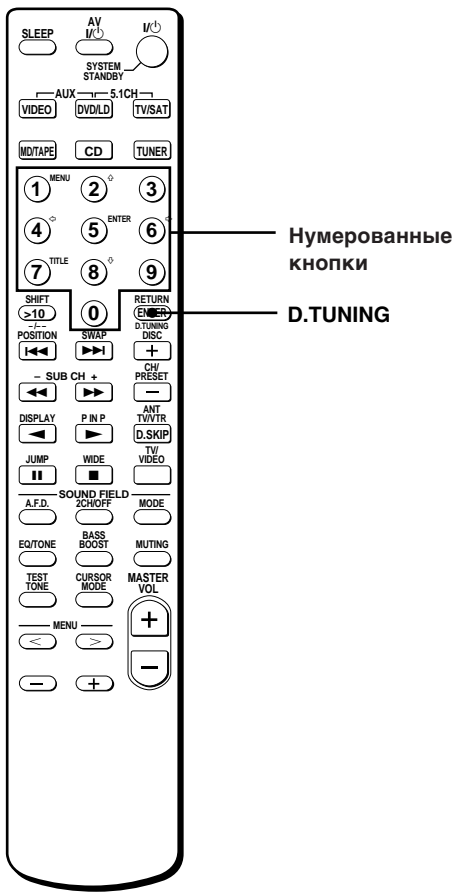

Краткое описание кнопок, которые используются для прослушивания радиопередач

Кнопки TUNING +/-: С помощью данных кнопок, производится сканирование и поиск всех доступных радиостанций.

Кнопка DISPLAY: Нажмите для вывода на дисплей информации RDS (радиотекста).

Кнопка MEMORY: Служит для сохранения в памяти фиксированных радиостанций.

Кнопки PRESET/PTY SELECT +/-: Производит сканирование фиксированных радиостанций или выбор программ заданной тематики.

Кнопка RDS EON: Позволяет ресиверу автоматически переключаться между станциями.

Кнопка RDS PTY: Нажмите для сканирования и поиска радиостанций по заданной тематике.

Кнопка FM MODE: Если на дисплее мигает индикатор "STEREO" и качество приема программ FM диапазона неудовлетворительно, - нажмите эту кнопку, чтобы улучшить звучание. Стереозвучания не будет, однако звуковых искажений станет меньше.

Примечание

Если "STEREO" не освещается даже при нормальном качестве приема FM радиопередачи, - нажатием кнопки FM MODE включите индикацию "STEREO".

Кнопка FM/AM: Нажмите для выбора FM или AM диапазона.

Кнопка SHIFT: Позволяет вывести на дисплей одну из страниц памяти (A, B, или C) для настройки на радиостанцию из перечня фиксированной настройки, или для ввода в память новой станции.

TUNER: Нажмите для выбора тюнера.

На пульте дистанционного управления (только для модели STR-DE445):

D. TUNING: Нажмите эту кнопку для ввода нужной частоты с помощью нумерованных кнопок.

Нумерованные кнопки: Пользуясь этими кнопками, Вы можете непосредственно набирать численные значения нужных радиочастот, настраиваться на станции из перечня фиксированной настройки, вводить в память новые радиочастоты.

Автоматическое запоминание FM - станций (AUTOBETICAL)

Эта функция позволяет Вам , избегая повторов, “запомнить” до 30 FM и FM RDS радиостанций в алфавитном порядке. К тому же, в памяти сохраняются только радиостанции, отличающиеся уверенным приемом.

Если Вы хотите сохранять радиостанции FM и AM диапазонов попеременно, - см. раздел “Фиксированная настройка радиостанций” (стр.40).

Более подробное описание кнопок, упоминаемых в этом разделе, приводится на стр. 38: см. “Краткое описание кнопок, которые используются для прослушивания радиопередач”.

1 Нажатием I/⏻ выключите ресивер.

2 Удерживая кнопку MEMORY в нажатом положении, нажмите I/⏻, для повторного включения ресивера.

После появления на дисплее “Autobetrical select”, ресивер приступит к сканированию и сохранению в памяти всех FM и FM RDS станций в зоне вещания.

В случаях с RDS станциями, тюнер сначала определяет станции, передающие одну и ту же программу, а затем сохраняет в памяти данные о той, которая выделяется самым уверенным приемом. Отобранные RDS станции сортируются в алфавитном порядке согласно их служебному названию, а затем им присваивается двузначное кодовое наименование для функции фиксированной настройки. Более подробно об RDS читайте на стр. 41.

Обычным FM станциям также присваивается двузначный код фиксированной настройки, и они сохраняются в памяти ресивера после RDS-станций.

По завершении операции на дисплее ненадолго появляется сообщение “Autobetrical finish” и ресивер возвращается к обычному режиму работы.

Примечания

- Не следует нажимать никаких кнопок на ресивере или пульте дистанционного управления в ходе операции “autobetrical”.
- если Вы переехали в другое место, повторите процедуру для настройки на радиочастоты в новой зоне вещания.
- Более подробно об этом читайте на стр. 40.
- Настройка FM MODE также сохраняется в памяти вместе со станцией.
- Если после сохранения в памяти станций, антенна ресивера была смещена, - сделанные установки могут утратить свое значение. В этом случае повторите процедуру настройки сначала.

Прямая настройка

Более подробное описание кнопок, упоминаемых в этом разделе, дается на стр.38: см. “Краткое описание кнопок, которые используются для прослушивания радиопередач”.

1 Нажмите TUNER.

Включится радиостанция, которая прослушивалась последней.

2 Нажмите FM/AM для выбора FM или AM диапазона.

3 Нажмите кнопку D.TUNING на ресивере.

4 При помощи нумерованных кнопок на ресивере, введите частоту.

Пример 1: FM 102.50 МГц

① → ② → ③ → ④ → ⑤

Пример 2: AM 1350 кГц

① → ③ → ⑤ → ⑦

При невозможности настройки на частоту, ее значение на дисплее будет мигать

Проверьте правильность настройки. При необходимости повторите операции 3 и 4. Если цифры на дисплее по-прежнему мигают - данная частота в Вашей зоне вещания не используется.

5 При настройке на станцию AM диапазона, оптимального приема можно достичь путем правильной ориентации рамочной антенны.

6 Для настройки на другие радиостанции - повторите операции 2 - 5.

 **Если Вы вводите частоту, не соответствующую шагу настройки тюнера**

Введенное значение автоматически округлится.

Шаг настройки:

FM: 50 кГц

AM: 9 кГц

Автоматическая настройка

Более подробное описание кнопок, упоминаемых в этом разделе, дается на стр. 38 в разделе “Краткое описание кнопок, которые используются для прослушивания радиопередач”.

1 Нажмите TUNER.

Включится радиостанция, которая прослушивалась последней.

2 Нажмите FM/AM для выбора FM или AM диапазона.

3 Нажмите TUNING + или TUNING –.

Кнопка +: сканирование вверх по диапазону; кнопка –: вниз.

По достижении окончания диапазона

Сканирование продолжится в том же направлении.

Найдя очередную станцию, ресивер прерывает сканирование.

4 Для продолжения сканирования, нажмите TUNING + или TUNING –.

Фиксированная настройка

Более подробное описание кнопок, упоминаемых в этом разделе, дается на стр. 38 в разделе “Краткое описание кнопок, которые используются для прослушивания радиопередач”.

Для прослушивания радиостанций фиксированной настройки, следует выполнить последовательность операций описанных ниже, для ввода в память фиксировано настроенных радиочастот.

Фиксированная настройка радиочастоты

1 Нажмите TUNER.

Включится радиостанция, которая прослушивалась последней.

2 Настройтесь на частоту, которую Вы хотите зафиксировать, пользуясь прямой (см. стр. 39) или автоматической настройкой (см. выше).

3 Нажмите MEMORY.

В течение нескольких секунд на дисплее освещается “MEMORY”.

Операции 4 - 6 следует проделать пока это сообщение не погаснет.

4 Нажать SHIFT, для выбора страницы памяти (A, B или C).

При каждом нажатии SHIFT, на дисплее появляются символы “A”, “B” или “C”.

5 Выберите номер фиксированной частоты нажимая PRESET/PTY SELECT + или PRESET/PTY SELECT –.

Если “MEMORY” погаснет прежде, чем Вы выбрали номер, - повторите операции, начиная с 3-й.

6 Нажмите MEMORY для сохранения станции.

Если “MEMORY” погаснет прежде, чем Вы сохранили станцию, - повторите операции, начиная с 3-й.

7 Для фиксирования других радиостанций - повторите операции 2 - 6.

Для смены номера фиксированной частоты

Проделайте операции с 1 по 6.

Примечание

Если сетевой шнур ресивера отключен от сети в течение примерно двух недель - происходит очистка памяти ресивера, и все операции по фиксированию радиочастот придется повторять.

Прослушивание фиксированных радиостанций

Выбор и прослушивание фиксированных радиостанций можно осуществить двумя способами, описанными ниже:

Сканирование фиксированных станций

1 Нажмите TUNER.

Включится радиостанция, которая прослушивалась перед выключением.

2 Нажимайте PRESET/PTY SELECT + или PRESET/PTY SELECT -, для выбора нужной Вам фиксированной радиостанции

Всякий раз, при нажатии на кнопку, ресивер настраивается на одну фиксированную станцию в соответствующей последовательности и направлении.

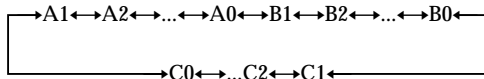

Можно сканировать фиксированные станции по тематике

См. стр. 42.

Использование кодов фиксированной настройки

1 Нажмите TUNER.

Включится радиостанция, которая прослушивалась перед выключением.

2 Нажмите SHIFT, для выбора страницы памяти (А, В или С). Пользуясь нумерованными кнопками пульта дистанционного управления, наберите код нужной Вам станции.

Использование системы передачи текстовых данных (RDS)

Прием RDS - радиопередач

Просто выберите станцию из диапазона FM.

Если Вы настроились на радиостанцию, предоставляющую RDS - услуги, ее название появится на дисплее.

Примечание

Функция RDS может давать сбой, если станция на которую Вы настроились, передает RDS - сигнал с ошибками или его мощность недостаточна.

Отображение RDS - информации

Нажмите кнопку DISPLAY. С каждым нажатием кнопки на дисплей будет построчно выводиться нижеприведенная информация.

Отображаемая информация	Вы можете:
Название радиостанции **	Производить поиск станции по названию (например, WDR), а не по частоте.
Частота **	Производить поиск станции по частоте.
Характер радиопередач	Производить поиск по характеру тематики передаваемых радиопередач. (См. стр. 43, где приведен выбор тематики радиопередач)
Радиотекст	Просматривать на дисплее текстовые сообщения, посланные RDS - станцией.
Часы (24-часовой режим)	Наблюдать текущее время.
Применяемое в данный момент акустическое звуковое поле**	Видеть текущее звуковое поле.

** Эта информация передается также обычными (не-RDS) станциями FM.

Примечания

- при передаче срочного правительственного сообщения, индикатор ALARM на дисплее начнет мигать.
- если сообщение состоит из 9 и более знаков, оно будет отображаться на дисплее в виде бегущей строки.
- если радиостанция не предоставляет специальных RDS - услуг, на дисплее появятся следующие сообщения:
 “NO PTY” (выбор тематики радиопередач - отсутствует)
 “NO TEXT” (текстовая информация - отсутствует)
 “NO TIME” (данные о текущем времени - отсутствуют)
- В зависимости от способа, которым радиостанция осуществляет передачу текста, некоторые сообщения могут быть неполными.

Мониторинг дорожной обстановки, новостей и информационных программ (EON)

Функция EON (Enhanced Other Network) позволяет ресиверу автоматически переключаться на станции, передающие дорожную обстановку, новости или информационные сообщения. Ресивер автоматически настраивается на станции, передающие информацию указанного характера, если они кооперируются с FM RDS-станциями, зафиксированными в памяти. По окончании передачи, ресивер вернется к исходной фиксированной радиостанции или другому источнику, который Вы перед этим прослушивали.

1 Настройтесь на станцию FM диапазона.

2 Нажмите RDS EON, для выбора передачи, которую Вы хотите отслеживать.

При каждом нажатии кнопки RDS EON, будут загораться следующие индикаторы:

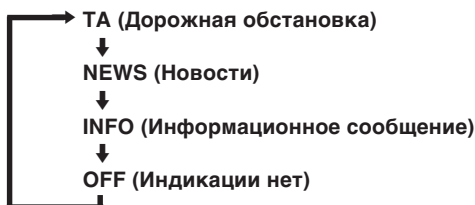

Ресивер входит в дежурный режим EON. Если Вы нажимаете на кнопку RDS EON перед настройкой на RDS-станцию, на дисплей будут выводиться следующие сообщения “NO TA”, “NO NEWS”, или “NO INFO”:

Когда станция начинает транслировать радиопередачу, которую Вы выбрали, ресивер автоматически перестроится на эту станцию. На дисплее появится сообщение (напр., “NOW TA”) и соответствующий индикатор (напр., “TA”) начнет мигать. По окончании передачи, ресивер вернется к станции, которую Вы прослушивали (или к функции, которую Вы использовали).

Для выхода из режима мониторинга

Нажмите RDS EON один раз.

Если Вы хотите сделать запись радиопередачи без прерываний, выключите функцию EON. Это в первую очередь относится к записи по таймеру.

Примечания:

- Перед использованием этой функции, убедитесь, что в памяти ресивера зафиксированы RDS-станции.
- Если радиосигнал от выбранной Вами станции неуверенный, на дисплей будет выведено сообщение “WEAK SIG”, после чего ресивер вернется к предыдущей станции или другому источнику.

Поиск радиостанции по тематике передаваемых передач (PTY)

Вы можете найти нужную станцию, указав интересующую Вас тематику радиопередачи. Ресивер настраивается на передачу с указанной тематикой, которая транслируется RDS-станцией, зафиксированной в памяти ресивера.

1 Нажмите RDS PTY - на дисплее появится текущая настройка PTY.

Нажимайте PRESET/PTY SELECT + или – до появления на дисплее нужной Вам тематики. Характер тематики Вы можете выбрать из прилагаемой таблицы.

2 Нажмите RDS PTY, когда нужная Вам тематика выведена на дисплей.

Тюнер начнет поиск нужных радиопередач, перебирая RDS-станции, зафиксированные в памяти ресивера (на дисплее будут поочередно выводиться сообщения “SEARCH” и тематика радиопередачи). Как только ресивер обнаружит радиопередачу с интересующей Вас тематикой - поиск прекратится. Во время приема выбранной радиостанции, из числа зафиксированных в памяти ресивера, ее номер будет мигать на дисплее.

Примечание

Сообщение “NO PTY” выводится в том случае, если передача с интересующей Вас тематикой не обнаружена, при этом ресивер возвращается к исходной станции.

Вы можете выбрать любую из нижеперечисленных тем:

Тематика радиопередач	Содержание
NONE (НЕ ОПРЕДЕЛЕНА)	Тематика, не определенная в приведенном списке.
NEWS (НОВОСТИ)	Программы новостей.
AFFAIRS (СОБЫТИЯ)	Тематические передачи, подробно освещающие текущие события.
INFO (ИНФОРМАЦИЯ)	Передачи, затрагивающие интересы потребителя и профессиональные рекомендации (напр. советы врача).
SPORT (СПОРТ)	Спортивные передачи.
EDUCATE (ОБУЧЕНИЕ)	Учебные программы, практические рекомендации и советы.
DRAMA (ДРАМА)	Радиоспектакли и сериалы.
CULTURE (КУЛЬТУРА)	Передачи, касающиеся вопросов национальной или местной культуры: религии, языка и общественных интересов.
SCIENCE (НАУКА)	Передачи, касающиеся вопросов естествознания.
VARIED (СМЕШАННАЯ)	Передачи, содержащие интервью знаменитостей, игровые шоу, и комедии.
POP M (ПОПУЛЯРНАЯ МУЗЫКА)	Программы популярной музыки.
ROCK M (РОК-МУЗЫКА)	Программы рок - музыки.
EASY M (ОБЩЕДОСТУПНАЯ МУЗЫКА)	Легкая музыка (для прослушивания в дороге).
LIGHT M (ЛЕГКАЯ МУЗЫКА)	Классическая музыка - инструментальная, вокальная и хоровая.
CLASSICS (КЛАССИКА)	Выступления больших оркестров, камерная музыка, опера, и т.д..
OTHER M (ПРОЧАЯ МУЗЫКА)	Музыка, которая не попадает ни в одну из вышеупомянутых категорий, напр.: ритм - н - блюз и рэгги.

Тематика радиопередач	Содержание
WEATHER (ПОГОДА)	Передачи о погоде.
FINANCE (ФИНАНСЫ)	Курсовые бюллетени фондовой биржи, коммерческие новости, торговля и т.д..
CHILDREN (ДЕТСКАЯ)	Развлекательные и познавательные программы для юных слушателей.
SOCIAL (СОЦИАЛЬНАЯ)	Программы по вопросам социологии, истории, географии, психологии и общественных явлений.
RELIGION (РЕЛИГИОЗНАЯ)	Вопросы вероисповедания и верований.
PHONE IN (ПОЗВОНИТЕ НАМ)	Обмен мнений по телефону или телефонные конференции.
TRAVEL (ПУТЕШЕСТВИЯ)	Передачи об организованном отдыхе, туризме, путешествиях и т.д..
LEISURE (ДОСУГ)	Передачи о развлекательных мероприятиях, в которых слушатели могут принять участие.
JAZZ (ДЖАЗ)	Полифоническая и джазовая музыка.
COUNTRY (МУЗЫКА В СТИЛЕ КАНТРИ)	Музыка, популярная в южных штатах (кантри).
NATION M (ФОЛЬКЛОР)	Современный национальный и региональный фольклор.
OLDIES (СТАРЫЕ ПРОИЗВЕДЕНИЯ)	Музыка "Золотого века".
FOLK M (НАРОДНАЯ М)	Этническая музыка.
DOCUMENT (ДОКУМЕНТЫ)	Фактографические данные.

Прочие операции

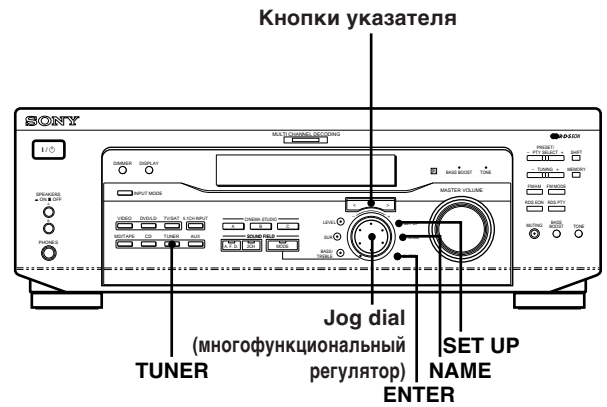

Краткое описание кнопок, которые упоминаются в этой главе

Кнопка NAME: Нажмите, чтобы ввести название фиксированной станции или другого источника.

Jog Dial (многофункциональный регулятор): Служит для выбора символов при вводе названия фиксированной станции или другого источника.

Кнопки указателя (</>): Служат для перемещения указателя при вводе названия фиксированной станции или другого источника.

Кнопка TUNER: Нажмите для выбора тюнера.

Кнопка SET UP: Нажмите для входа в режим настроек.

Кнопка ENTER: Нажмите для ввода заданного названия фиксированной станции или другого источника.

Ввод названий фиксированных радиостанций и других источников

Название (индекс) фиксированной радиостанции или другого источника может содержать до 8 символов. Данное название выводится на дисплей ресивера, когда выбрана станция или источник программы. Каждой фиксированной станции или другому источнику может быть присвоено не более одного названия.

Эта функция полезна для распознавания устройств сходного типа. Например, два видеоманитофона могут быть поименованы соответственно как "VHS" и "8MM". Это также удобно для идентификации источников, подключенных к разъемам, предназначенным для устройств другого типа, например, если второй CD-проигрыватель подключается к разъемам MD/TAPE.

1 Для ввода названия фиксированной станции Нажмите TUNER.

Включится радиостанция, которая прослушивалась перед выключением.

Для ввода названия источника программ Выберите источник программ (устройство), которому Вы хотите присвоить имя и переходите к операции 3.

2 Настройтесь на фиксированную станцию, которой Вы хотите присвоить имя (индекс).

Если Вы не знаете, как настроиться на фиксированную станцию, см. "Прослушивание фиксированных радиостанций" на стр. 41.

3 Нажмите NAME.

4 Пользуясь многофункциональным регулятором и кнопками указателя, - введите название (индекс):

Поворотом многофункционального регулятора выберите нужный символ и, нажатием >, переместите указатель в следующую позицию.

Для вставки пробела

Поворачивайте многофункциональный регулятор, пока на дисплее не появится пробел (Пробел находится между символами "J" и "A")

Если вы допустили ошибку

Нажмите < или > повторно, пока символ, который Вы хотите заменить не начнет мигать. Затем поворотом многофункционального регулятора установите нужный символ.

5 Нажмите ENTER.

Для присвоения названий другим станциям

Повторите операции 2 - 5.

Примечание

Вы не можете изменить название RDS-станции.

Запись

Ваш ресивер позволяет без труда производить запись с использованием подключенных к нему устройств. Вам не нужно соединять между собой воспроизводящее и записывающее устройства. Выбрав источник программы на ресивере, Вы можете производить запись и обработку с использованием органов управления каждого из устройств.

Прежде, чем Вы начнете - убедитесь в правильности подключения всех устройств.



Запись на аудиокассету или минидиск

С помощью ресивера Вы можете производить запись на аудиокассету или минидиск. При необходимости - прочитайте инструкцию к Вашему кассетному магнитофону или MD-проигрывателю.

1 Выберите устройство - источник программы для записи.

2 Подготовьте устройство к работе.

Например, вставьте компакт-диск в CD-проигрыватель.

3 Вставьте чистую кассету или минидиск в соответствующее устройство и, при необходимости, отрегулируйте уровень записи.

4 Включите запись на записывающем устройстве и воспроизведение - на источнике программы.

Примечания

- Вы не можете производить запись цифрового аудиосигнала, пользуясь устройством, подключенным к аналоговому разъему MD/TAPE REC OUT.
- Настройка звука не затрагивает выходного сигнала на разъеме MD/TAPE REC OUT.

Запись на видеокассету

С помощью ресивера Вы можете производить запись с телевизора или LD - проигрывателя. При редактировании видеозаписи, Вы можете также записать звуковое сопровождение, полученное от одного из многочисленных звуковоспроизводящих устройств. При необходимости - обратитесь к инструкции Вашего LD - проигрывателя.

- 1 Выберите устройство - источник программы для записи.**
- 2 Подготовьте устройство к работе.**
Например, вставьте лазерный диск в LD - проигрыватель.
- 3 Вставьте чистую видеокассету в видеомагнитофон.**
- 4 Включите запись на видеомагнитофоне и затем воспроизведение на LD - проигрывателе.**

 При записи с лазерного диска, Вы можете произвести наложение на видеопленку звукового сигнала от любого из звуковоспроизводящих устройств

Определите место на видеопленке, начиная с которого Вы хотите произвести наложение звука. Назначьте устройство-источник звуковой программы и включите воспроизведение. Звуковой сигнал от данного источника будет записываться на звуковую дорожку видеопленки взамен оригинального.

Чтобы возобновить запись оригинальной звуковой дорожки - снова назначьте источник видеосигнала.

Примечание

Убедитесь, что Вы задействовали как цифровой, так и аналоговый DVD /LD входы. Аналоговая запись невозможна, если у Вас задействован только цифровой вход.

Использование таймера отключения

Вы можете запрограммировать ресивер на автоматическое отключение в определенное время.

Когда устройство включено, нажмите SLEEP на пульте дистанционного управления.

При каждом нажатии кнопки SLEEP, время на дисплее будет изменяться, как показано ниже.

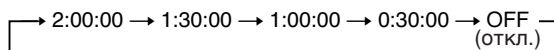

После того, как Вы определили время - дисплей тускнеет.

 **Вы можете произвольно устанавливать время отключения**

Нажмите кнопку SLEEP на пульте дистанционного управления, затем, при помощи многофункционального регулятора, введите нужное время. Время отключения можно определить с точностью до 1 минуты. Максимальное - 5 часов.

 **Вы можете проверять время, оставшееся до отключения ресивера**

Нажмите кнопку SLEEP на пульте дистанционного управления. Оставшееся до отключения время выводится на дисплей.

Корректировка функций кнопки SET UP

Кнопка SET UP позволяет Вам производить следующие регулировки.

Выбор входящего видеосигнала 5.1CH

Этот параметр позволяет Вам указать принадлежность входящего видеосигнала, который используется совместно с аудиосигналами поступающими от разъема 5.1CH INPUT. По умолчанию входящий видеосигнал 5.1CH установлен в позицию DVD/LD.

- 1 Нажмите SET UP.**
- 2 Нажмите кнопки указателя (< или >) для выбора “5.1 V. IN”:**
- 3 Поворотом многофункционального регулятора определите нужный Вам тип входящего видеосигнала.**

Поиск и устранение неисправностей

Если Вы испытываете трудности при использовании ресивера - обратитесь к таблице поиска и устранения неисправностей, которая поможет Вам решить проблему. Вам следует также просмотреть раздел “Проверка соединений” на стр. 20 и удостовериться, что все устройства подключены правильно. Если Вы не сможете решить проблему самостоятельно, проконсультируйтесь у ближайшего дилера Sony.

Звук очень слабый или отсутствует.

- ➔ Проверьте надежность подключения акустических систем и других устройств.
- ➔ Убедитесь в правильном выборе воспроизводящего устройства на ресивере.
- ➔ Убедитесь, что Вы установили селектор акустических систем (SPEAKERS) в правильное положение (см. стр. 23). (только для моделей STR-DE545 и STR-SE501).
- ➔ Если светится индикатор MUTING - нажмите кнопку MUTING на пульте дистанционного управления.
- ➔ В результате короткого замыкания сработало предохранительное устройство ресивера. Выключите ресивер, устраните причину короткого замыкания и вновь включите ресивер.

Правый и левый каналы перепутаны местами или их звучание несбалансированно.

- ➔ Убедитесь в правильности и надежности подключения акустических систем и других устройств.
- ➔ Произведите регулировку фронтального баланса в меню LEVEL.

Слышится неприятный фон или шум.

- ➔ Убедитесь в надежности подключения акустических систем и других устройств.
- ➔ Убедитесь что соединительные кабели не проходят вблизи трансформатора или электромотора, и пролегают, по меньшей мере, в 3-х метрах от телевизора или источника люминесцентного освещения.
- ➔ Отодвиньте телевизор подальше от звуковоспроизводящих устройств.
- ➔ Разъемы и гнезда загрязнились. Протрите их тканью, слегка увлажненной этиловым спиртом.

Отсутствует звучание центральной акустической системы.

- ➔ Убедитесь, что функция “звуковые поля” - включена (нажмите SOUND FIELD - MODE).
- ➔ Назначьте звуковое поле, содержащее в своем названии слова “cinema” или “virtual” (см. стр. 28 - 30).
- ➔ Отрегулируйте уровень звука акустической системы (см. стр.19).
- ➔ Убедитесь, что параметр “размер центральной акустической системы” установлен в положение SMALL или LARGE (см. стр. 17).

Звучание тыльных акустических систем очень тихое или отсутствует.

- ➔ Убедитесь, что функция "sound field" - включена (нажмите SOUND FIELD - MODE).
- ➔ Назначьте звуковое поле, содержащее в своем названии слова "cinema" или "virtual" (см. стр. 28 - 30).
- ➔ Отрегулируйте уровень звука акустических системы (см. стр.19).
- ➔ Убедитесь в том, что параметр "размер тыльных акустических систем" установлен в положение SMALL или LARGE (см. стр. 17).

Отсутствует звучание сверхнизкочастотного громкоговорителя.

- ➔ Убедитесь, что сверхнизкочастотный громкоговоритель включен (см. стр. 18).

Невозможно произвести запись.

- ➔ Проверьте правильность подключения устройств.
- ➔ Кнопкой FUNCTION назначьте воспроизводящее устройство.
- ➔ При записи с цифрового устройства, убедитесь, что режим входа установлен в значении ANALOG (см. стр. 23), если записывающее устройство подключено к разъемам аналогового выхода MD/TAPE.

Невозможно произвести настройку тюнера.

- ➔ Проверьте надежность подключения антенн. Отрегулируйте положение антенн, и, при необходимости, подключите внешнюю антенну.
- ➔ Мощность радиосигнала от станций недостаточна (при использовании автоматической настройки). Пользуйтесь ручной настройкой.
- ➔ Не произведена фиксированная настройка радиостанций, или фиксированные настройки были удалены из памяти (при настройке путем сканирования фиксированных радиостанций). Произведите фиксированную настройку радиостанций (см. стр. 40).
- ➔ Нажмите кнопку DISPLAY для вывода радиочастот на дисплей.

RDS не работает.

- ➔ Убедитесь, что Вы настроились на RDS-станцию FM диапазона.
- ➔ Выберите FM-станцию с более мощным радиосигналом.

Радиопередача была внезапно прервана другой радиопередачей, или ресивер автоматически начал сканирование станций.

- ➔ Включена функция EON. Отключите функцию EON, если Вы не хотите, чтобы текущая радиопередача прерывалась.

Нужная Вам RDS - информация не появляется.

- ➔ Свяжитесь с радиостанцией и выясните, действительно ли они предоставляют интересующие Вас услуги. В этом случае система может временно находиться в нерабочем состоянии.

Не достигается эффект пространственного звучания.

- ➔ Убедитесь, что функция звуковых полей включена (нажмите SOUND FIELD - MODE).
- ➔ Удостоверитесь, что селектор акустических систем (SPEAKERS) установлен в положение A либо B (не A+B), если Вы используете два комплекта фронтальных акустических систем. (только для моделей STR-DE545 и STR-SE501)

На дисплее появилось сообщение "PCM -- kHz "

- ➔ Частота дискретизации - более 48 кГц. В настройках DVD установите частоту дискретизации, равную 48 кГц.

Отсутствует информация на дисплее.

- ➔ Если дисплей гаснет сразу после включения ресивера, нажмите кнопку DIMMER, для смены режима дисплея.

Отсутствует или нечеткое изображение на экране телевизора или на мониторе.

- ➔ Выберите соответствующую функцию на ресивере.
- ➔ Установите соответствующий входную режим для Вашего телевизора.
- ➔ Отодвиньте телевизор подальше от звуковоспроизводящих устройств.

Пульт дистанционного управления не функционирует.

- ➔ Наведите пульт на дистанционный датчик  ресивера.
- ➔ Удалите все предметы, препятствующие прохождению сигнала между пультом и ресивером.
- ➔ Упал заряд в элементах питания-замените оба элемента.
- ➔ Убедитесь, что Вы правильно выбрали функцию на пульте дистанционного управления.
- ➔ Если пульт настроен только на управление телевизором, перед использованием ресивера или другого устройства, переведите пульт в требуемый режим управления.

Разделы, описывающие процедуру очистки памяти ресивера.

Для удаления	см.
Всех сохраненных настроек	Стр. 15
Пользовательских звуковых полей	Стр. 35

Технические характеристики

Усилитель

Выходная мощность

Номинальная выходная мощность в стереорежиме

STR-DE545/SE501:
(8 Ом 1 кГц, THD 0.7%)
100 Вт + 100 Вт

STR-DE445:
(8 Ом 1 кГц, THD 0.7%)
60 Вт + 60 Вт

Общая номинальная выходная мощность

STR-DE545/SE501:
(8 Ом 1 кГц, THD 0.7%)
Фронт: 100 Вт + 100 Вт
Центр: 100 Вт
Тыл: 100 Вт + 100 Вт

STR-DE445:
(8 Ом 1 кГц, THD 0.7%)
Фронт: 60 Вт + 60 Вт
Центр: 60 Вт
Тыл: 60 Вт + 60 Вт

Диапазон воспроизводимых частот

CD, MD/TAPE, DVD/LD,
TV/SAT, VIDEO, AUX:
10 Гц - 50 кГц + 0.5/
-2 дБ (в обход режимов sound field, tone, и bass boost)

Входы (аналоговые)

5.1CH INPUT, CD,
DVD/LD, MD/TAPE,
TV/SAT, VIDEO, AUX:
Чувствительность:
250 мВ
Входное сопротивление:
50 кОм
Отношение сигнал/шум ^{а)}: 96 дБ (A, 250 мВ ^{б)})

а) С закороченным входом

б) Взвешенное

Входы (цифровые)

DVD/LD
(коаксиальный):
Чувствительность: –
Входное сопротивление:
75 Ом
Отношение сигнал/шум: 100 дБ
(A, 20 кГц LPF)
DVD/LD, TV/SAT*
(оптический):
Чувствительность: –
Входное сопротивление: –
Отношение сигнал/шум: 100 дБ
(A, 20 кГц LPF)

Выходы

MD/TAPE (REC OUT);
VIDEO (AUDIO OUT):
Выходное напряжение :
250 мВ,
Выходное сопротивление:
10 кОм
SUB WOOFER:
Выходное напряжение: 2 В
Выходное сопротивление:
1 кОм
PHONES:
Допускается подключение наушников с высоким и низким сопротивлением

Усиление низких частот

+6 дБ на частоте 70 Гц

Диапазон регулировки тембра

±6 дБ на частоте
100 Гц и 10 кГц

Частота дискретизации

48 кГц

* Только для моделей STR-DE545 и STR-SE501.

FM тюнер

Диапазон принимаемых частот
87.5 - 108.0 МГц

Антенные входы
75 Ом,
несимметричный

Чувствительность
Моно: 18.3 дБф, 2.2 мВ/
75 Ом
Сtereo: 38.3 дБф,
22.5 мВ/75 Ом

Реальная чувствительность
11.2 дБф, 1 мВ/75 Ом

Отношение сигнал/шум
Моно: 76 дБ
Сtereo: 70 дБ

Коэффициент нелинейных искажений
Моно: 0.3%
Сtereo: 0.5%

Разделение каналов
45 дБ на частоте 1 кГц

Диапазон воспроизводимых частот
30 Гц - 15 кГц +0.5/
-2 дБ

Избирательность
60 дБ на частоте 400
кГц

AM тюнер

Диапазон принимаемых частот
531 - 1602 кГц

Антенна Рамочная антенна

Реальная чувствительность
50 дБ/м (при 999 кГц)

Отношение сигнал/шум
54 дБ (при 50 мВ/м)

Коэффициент нелинейных искажений

0.5 % (50 мВ/м,
400 кГц)

Избирательность
На частоте 9 кГц: 35 дБ

Видео

Входы Видео: 1 Vp-p 75 Ом
S-видео*:
Y: 1 Vp-p 75 Ом
C: 0.286 Vp-p 75 Ом

Выходы Видео: 1 Vp-p 75 Ом
S-видео*:
Y: 1 Vp-p 75 Ом
C: 0.286 Vp-p 75 Ом

* Только для моделей STR-DE545 и STR-SE501.

Общие характеристики

Система Тюнер:
цифровой
синтезатор с
кварцевой
стабилизацией
частоты (PLL)
Предусилитель
Низкочастотный
эквалайзер (NF)
Усилитель мощности
Комплиментарный
выход (SEPP)

Требуемое напряжение сети
230 В, 50/60 Гц

Потребляемая мощность
STR-DE545/SE501:
220 Вт
STR-DE445: 160 Вт

Сетевые разъемы (только для STR-DE545 и STR-SE501)
1 выключаемый, макс.
100 Вт

Габаритные размеры
430 × 303 × 157 мм
включая
выступающие
детали конструкции
и органы управления

Масса (приблизительно)
STR-DE545: 7.9 кг
STR-DE445: 7.7 кг
STR-SE501: 8.2 кг

Комплектность
Смотрите страницу 4

Дизайн и характеристики могут
изменяться без уведомления.

Глоссарий

Пространственный звук

Звук, состоит из трех элементов: прямой звук, ранее отраженный звук (ранние отражения) и реверберационный звук (реверберация). Акустические свойства помещения, в котором происходит прослушивание, определяют способ восприятия данных трех элементов. Эти звуковые элементы комбинируются таким образом, что Вы можете ощутить размер и тип концертного зала.

• Типы звука



• Распространение звука от тыльных акустических систем

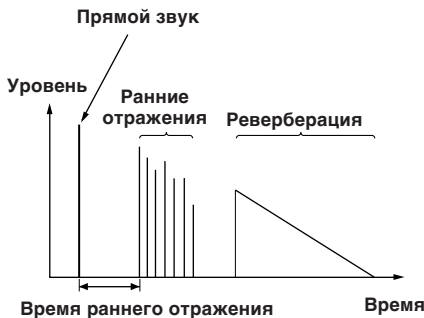

Dolby Pro Logic Surround

При декодировании формата Dolby Surround, система Dolby Pro Logic Surround создает четыре канала из двухканального сигнала. По сравнению с системой Dolby Surround, система Dolby Pro Logic Surround создает более естественную панораму звука слева направо и более точно локализует звуки. Для того, чтобы использовать все возможности системы Dolby Pro Logic Surround, необходимо иметь как минимум, одну пару тыльных и одну центральную акустические системы. Тыльные акустические системы воспроизводят монофонический звук.

Dolby Digital (AC-3)

Этот звуковой формат для кинотеатров является более передовым, по сравнению с Dolby Pro Logic Surround. В данном формате тыльные акустические системы воспроизводят стереофонический звук в расширенном диапазоне частот, а для представления глубоких басов выделяется отдельный сверхнизкочастотный канал. Этот формат также называют "5.1", так как сверхнизкочастотный канал считается каналом 0.1 (он включается в работу только тогда, когда необходим эффект глубоких басов). Все шесть каналов в этом формате, записываются отдельно, для реализации хорошего разделения между ними. Кроме того, для уменьшения их деградации, сигналы обрабатываются в цифровом виде. Название "AC-3" означает, что это третий метод кодирования аудио сигнала, разработанный фирмой Dolby Laboratories Licensing Corporation.

Digital Cinema Sound

Это общее название технологии цифровой обработки сигнала, для получения пространственного звучания, разработанная фирмой Sony. В отличие от уже упомянутых технологий, предназначенных, в основном для воспроизведения музыки, Digital Cinema Sound была специально разработана для использования в кинофильмах.

Настройки, осуществляемые при помощи кнопок SUR, LEVEL, BASS/TREBLE и SET UP

Вы можете осуществлять многочисленные настройки при помощи кнопок LEVEL, SUR, BASS/TREBLE, SET UP, jog dial, и кнопок указателя. В нижеприведенной таблице описаны настройки, доступные при использовании этих кнопок.

Нажмите - осветится	Нажмите < или > для выбора	Поворот jog dial для выбора	Стр.
Кнопка SUR	EFFECT LEVEL	зависит от режима звука (16 делений)	33
	WALL TYPE	от -8 до +8 (увеличение на 1 деление)	
	REVERBERATION TIME	от -8 до +8 (увеличение на 1 деление)	
Кнопка LEVEL	FRONT BALANCE	от -8 до +8 (увеличение на 1 деление)	34
	REAR BALANCE	от -8 до +8 (увеличение на 1 деление)	
	REAR LEVEL	от -10 дБ до +6 дБ (деление - 1 дБ)	
	CENTER LEVEL	от -10 дБ до +6 дБ (деление - 1 дБ)	
	SUB WOOFER LEVEL	от -10 дБ до +6 дБ (деление - 1 дБ)	
	LFE MIX LEVEL	OFF, или от -20 дБ до 0 дБ (деление - 1 дБ)	
	dtc LFE MIX LEVEL	OFF, или от -20 дБ до +10 дБ (деление - 1 дБ)	
	DYNAMIC RANGE COMP	OFF, 0.1 ~ 0.9 (деление - 0.1 дБ), STD, или MAX	
Кнопка BASS/TREBLE	BASS	от -6 дБ до +6 дБ (деление - 2 дБ)	35
	TREBLE	от -6 дБ до +6 дБ (деление - 2 дБ)	
*SET UP	[L] [R] (FRONT)	LARGE или SMALL	16
	[C] (CENTER)	LARGE, SMALL, или NO	
	[LS] [RS] (REAR)	LARGE, SMALL, или NO	
	REAR PL.	PL. SIDE или PL. BEHD.	
	REAR HGT.	HGT. LOW или HGT. HIGH	
	SUB WOOFER	S.W. YES или S.W. NO	
	[L] [R] (FRONT) XX.X METER	от 1.0 м до 12.0 м (деление - 0.1 м)	
	[C] (CENTER) XX.X METER	от FRONT до 1.5 м (деление - 0.1 м)	
	[LS] [RS] (REAR) XX.X METER	от FRONT до 4.5 м (деление - 0.1 м)	
	5.1 V. IN [XXX]	V-TV/SAT, V-DVD/LD, V-VIDEO	

* После нажатия кнопки SET UP, Вы можете выбрать режим NORM. SP (для обычных акустических систем) или MICRO SP (для системы Micro Satellite). (стр. 16)

Описание кнопок пульта дистанционного управления (только для модели STR-DE445)

Устройствами Вашей системы можно управлять при помощи пульта дистанционного управления. В приведенной ниже таблице описаны функции каждой кнопки.

Кнопка ПДУ	Управляет	Функция
SLEEP	Ресивером	Активизирование таймера выключения и настройка времени выключения ресивера.
AV I/⏻	Телевизором/ Видеомагнитофоном/ CD - проигрывателем/ DVD - проигрывателем/ MD - приставкой/ VCD - проигрывателем/ LD - проигрывателем / DAT - приставкой	Включение или выключение аудио и видео аппаратуры.
I/⏻	Ресивером	Включение или выключение ресивера.
VIDEO	Ресивером	Просмотр видеоленты.
DVD/LD	Ресивером	Просмотр DVD или лазерных видеодисков.
TV/SAT	Ресивером	Просмотр ТВ программ.
MD/TAPE	Ресивером	Прослушивание MD - диска или аудиокассеты.
CD	Ресивером	Прослушивание компакт-диска.
TUNER	Ресивером	Прослушивание радиопрограмм.
AUX	Ресивером	Прослушивание аудиоаппаратуры.
5.1CH	Ресивером	Просмотр DVD или Dolby Digital.
0-9	Ресивером	Используйте вместе с кнопкой "SHIFT" для выбора станции из фиксированных настроек тюнера, в режимах DIRECT TUNING или MEMORY.
	CD - проигрывателем/ MD - приставкой/ VCD - проигрывателем/ LD - проигрывателем/ DAT - приставкой	Выбор номера дорожки. 0 выбирает дорожку 10.
	Телевизором/ Видеомагнитофоном/ SAT	Выбор номера канала.
>10	CD - проигрывателем/ MD - приставкой/ Кассетным магнитофоном/ LD - проигрывателем/ VCD - проигрывателем	Выбор дорожки с номером больше 10.
ENTER	Телевизором/ Видеомагнитофоном/ SAT/ Кассетным магнитофоном/ LD - проигрывателем/ VCD - проигрывателем/ MD - приставкой/ DAT - приставкой	После выбора канала, диска или дорожки, посредством нумерованных кнопок, нажмите для ввода параметра.
SHIFT	Ресивером	Нажмите повторно при выборе страницы памяти для предварительной настройки радиостанций или ввода фиксированной настройки.
-/--	Телевизором	Выбор режима ввода каналов - одной или двумя цифрами.
D.TUNING	Ресивером	Режим прямого ввода настройки частоты.

Кнопка ПДУ	Управляет	Функция
⏮/⏭	CD - проигрывателем/ MD - приставкой/ DVD - проигрывателем/ LD - проигрывателем / VCD - проигрывателем/ Видеомагнитофоном / Кассетным магнитофоном/ DAT - приставкой	Пропуск дорожки.
⏪/⏩	CD - проигрывателем/ DVD - проигрывателем/ VCD - проигрывателем	Поиск фрагментов (вперед или назад).
	MD - приставкой/ Кассетным магнитофоном/ Видеомагнитофоном/ LD - проигрывателем/ DAT - приставкой	Перемотка ленты или переход на другую дорожку (вперед или назад).
◀	Кассетным магнитофоном	Воспроизведение обратной стороны ленты.
▶	CD - проигрывателем/ MD - приставкой/ DVD - проигрывателем/ LD - проигрывателем / VCD - проигрывателем/ Видеомагнитофоном / Кассетным магнитофоном/ DAT - приставкой	Воспроизведение.
⏸	CD - проигрывателем/ MD - приставкой/ DVD - проигрывателем/ LD - проигрывателем/ VCD - проигрывателем/ Видеомагнитофоном/ Кассетным магнитофоном/ DAT - приставкой	Пауза в воспроизведении или записи.(служит также для активизации записи, находящейся в режиме ожидания записи аппаратуры).
■	CD - проигрывателем/ MD - приставкой/ DVD - проигрывателем/ LD - проигрывателем / VCD - проигрывателем/ Видеомагнитофоном / Кассетным магнитофоном/ DAT - приставкой	Прекращение воспроизведения.
POSITION*	Телевизором	Смена изображения в картинках.
SWAP*	Телевизором	Обмен изображениями в картинках.
DISC	CD - проигрывателем	Выбор дисков (только для многодисковых CD - проигрывателей).
SUB CH +/-*	Телевизором	Выбор фиксированных каналов для маленькой картинки.
CH PRESET +/-	Ресивером	Сканирование и выбор фиксированных настроек.
	Телевизором/ Видеомагнитофоном/ SAT	Выбор фиксированных каналов.
DISPLAY	Телевизором/ Видеомагнитофоном/ LD - проигрывателем/ DVD - проигрывателем/ VCD - проигрывателем	Выбор информации выводимой на экран телевизора.

* Только для телевизоров Sony имеющих функцию "P IN P" ("картинка в картинке")

Кнопка ПДУ	Управляет	Функция
P IN P*	Телевизором	Активация функции "P IN P" ("картинка в картинке")
JUMP	Телевизором	Переключение на предыдущий канал и обратно.
WIDE	Телевизором	Выбор широкоэкранный формата.
D. SKIP	CD - проигрывателем	Пропуск дисков (только для многодисковых CD - проигрывателей)
ANT TV/VTR	Видеомагнитофоном	Переключение антенны между телевизором и видеомагнитофоном.
TV/VIDEO	Телевизором/ Видеомагнитофоном	Выбор входного сигнала: TV вход или видео вход.
A. F. D.	Ресивером	Автоматическое декодирование форматов.
2CH/OFF	Ресивером	Выключение звукового поля.
MODE	Ресивером	Выбор режима звукового поля.
EQ/TONE	Ресивером	Включение или выключение тонкомпенсации.
BASS BOOST	Ресивером	Усиление низкочастотного сигнала во фронтальных акустических системах.
MUTING	Ресивером	Демпфирует звука ресивера.
TEST TONE	Ресивером	Нажмите для включения тестового звукового сигнала.
CURSOR MODE	Ресивером	Нажмите повторно для выбора одного из трех режимов указателей: LEVEL, SURROUND и BASS/TREBLE.
MASTER VOL +/-	Ресивером	Регулировка громкости ресивера.
MENU </>	Ресивером	Выбор из меню.
MENU +/-	Ресивером	Регулировка или изменение настройки.
MENU	DVD - проигрывателем	Вывод меню DVD - проигрывателя на экран.
↔/↔/↔/↔	DVD - проигрывателем	Выбор из меню.
ENTER	DVD - проигрывателем	Ввод выбранной информации.
RETURN	DVD - проигрывателем	Возврат к предыдущему меню или выход из меню.
TITLE	DVD - проигрывателем	Вывод названия DVD - программы на экран.

* Только для телевизоров Sony имеющих функцию "P IN P" ("картинка в картинке")

Примечание

Некоторые устройства, производимые Sony не будут управляться с данного пульта дистанционного управления способом, описанным в этой таблице.

Изменение фабричных настроек для функциональных кнопок

Если фабричные настройки функциональных кнопок не соответствуют устройствам Вашей системы, Вы можете их изменить. Предположим, у Вас есть два CD-проигрывателя, но нет ни одного кассетного магнитофона или MD-приставки. Вы можете переназначить кнопку MD/TAPE на второй CD-проигрыватель.

Обратите внимание на то, что настройки для кнопки TUNER не могут быть изменены.

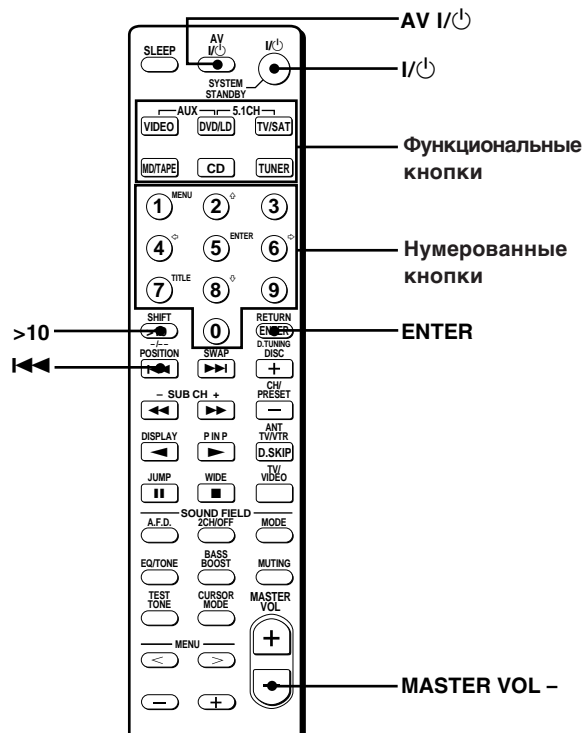

Описание кнопок пульта дистанционного управления (только для модели STR-DE445)

- 1 Нажмите и удерживайте функциональную кнопку, параметры которой Вы хотите изменить (например, MD/TAPE).
- 2 Нажмите кнопку выбранного устройства, управление которым Вы хотите присвоить функциональной кнопке (например, 1 - CD - проигрыватель)

Нижеперечисленные кнопки служат для выбора функций:

Для управления	Нажать
CD - проигрывателем	1
DAT - приставкой	2
MD - приставкой	3
Кассетным магнитофоном A	4
Кассетным магнитофоном B	5
LD - проигрывателем	6
Видеомагнитофоном (режим дистанционного управления VTR 1*)	7
Видеомагнитофоном (режим дистанционного управления VTR 2*)	8
Видеомагнитофоном (режим дистанционного управления VTR 3*)	9
Телевизором	0
DSS (цифровой спутниковый тюнер)	>10
DVD - проигрывателем	ENTER
VCD - проигрывателем	⏪

* Видеомагнитофоны Sony управляются в режимах VTR 1, 2 или 3.
Эти режимы соответствуют видеомагнитофонам формата Beta, 8mm и VHS.

Теперь Вы можете использовать кнопку MD/TAPE для управления вторым CD - проигрывателем.

Для замены функции AUX на другую функцию

Нажмите и удерживайте кнопку SLEEP, одновременно нажмите кнопку устройства, управление которым Вы хотите присвоить данной кнопке.

Для замены функции 5.1 CH на другую функцию

Нажмите и удерживайте кнопку AV I/⏻, одновременно нажмите кнопку устройства, управление которым Вы хотите присвоить данной кнопке.

Для возврата кнопки к ее заводским настройкам

Повторите вышеуказанную процедуру.

Для возврата всех функциональных кнопок к их заводским настройкам

Одновременно нажмите I/⏻, AV I/⏻ и MASTER VOL -.

Алфавитный указатель

А, Б

AC-3. *См. Dolby Digital (AC-3)*
Автоматическая настройка 40
Акустические системы
 подключение 13
 расположение 16
 регулировка громкости
 акустической системы 19
 сопротивление 14
 фронтальные акустические
 системы (A/B) 23
Алфавитный указатель

В, Г

Выбор
 звукового поля 28
 устройства 22
 фронтальной акустической
 системы 23

Д, Ж

Digital Cinema Sound 52
Dolby Digital (AC-3) 52
Dolby Pro Logic Surround 52

З

Запись звука
 на аудиокассету или MD 45
 на видеопленку 46
Звуковое поле
 выбор 28
 пользовательская
 настройка 33
 преднастройка 28
 регулировка параметров 36
 сброс к заводским
 настройкам 35

И, К, Л, М

Изменение
 дисплея 24
 уровня эффекта 33
Индексирование. *См.*
 Присвоение имен
Комплектация 4
Маркировка. *См. Присвоение
 имен*

Н

Наложение звука. *См. Запись
 звука*
Настройка
 автоматическая 40
 напрямую 39
 фиксированные настройки
 40
Настройка на радиостанцию
 40

О

Основные операции при
 работе с ресивером 22-26
Очистка памяти ресивера 15

П

Параметр 34, 36
Подключение
 5.1CH Input 9
 акустических систем 13
 антенн 5
 аудиоаппаратуры 6
 видеоаппаратуры 7
 сетевых шнура 11
 CONTROL A1 II 10, 11
 цифровой аппаратуры 8
Поиск и устранение
 неисправностей 48
Пользовательская настройка
 звуковых полей 33
Прием радиопередач
 автоматически 40
 напрямую 39
 фиксированные настройки
 40
Присвоение имен
 источникам программ 45
 фиксированным настройкам
 45
Проверка соединений 20
Пространственный звук 16-20,
 27-36, 52
Прямая настройка 39

Р

Распаковка 4
Регулировка
 громкости акустических
 систем 19
 параметров
 пространственного звука
 34
 яркости дисплея 24
Редактирование. *См. Запись
 звука*
Режим демонстрации 3

С

Сканирование
 радиостанций. *См.*
 *Автоматическая
 настройка*
 фиксированных настроек.
 *См. Настройка на
 радиостанцию*
Соединение. *См. Подключение
 CONTROL A1 II 10, 11*

Т, У, Ф, Х, Ц, Ч, Ш, Э, Ю, Я

Таймер отключения 46
Тестовый звуковой сигнал 19
Уровень эффекта 33
Фиксированные настройки
 ввод в память 40
 вызов из памяти 41
Элементы питания 4

OSTRZEŻENIE

Zmoknięcie sprzętu lub przenikanie wilgoci może spowodować pożar lub porażenie prądem elektrycznym.

Ze względu na niebezpieczeństwo porażenia prądem, nie otwierać obudowy. Przegląd techniczny lub serwis zlecać wyłącznie wykwalifikowanym pracownikom punktów usługowych.

Nie ustawiać sprzętu w szczelnie zamykanych meblach, takich jak np. meblościanki lub zabudowane regały.

Środki ostrożności

Dotyczące bezpieczeństwa

Jeżeli do wnętrza sprzętu lub do obudowy przedostanie się jakiegokolwiek przedmiot lub ciecz, nie obsługiwać sprzętu, odłączyć odbiornik od gniazdka ściennego i oddać do przeglądu wykwalifikowanemu pracownikowi punktu usługowego.

Dotyczące źródeł zasilania

- Przed uruchomieniem sprzętu proszę upewnić się, że napięcie robocze zestawu jest identyczne z miejscowym napięciem sieci. Napięcie robocze podano na tabliczce znamiennej umieszczonej na tylnej ścianie sprzętu.
- Dopóki kabel zasilania jest podłączony do źródła zasilania (gniazdka ściennego), wyłączony sprzęt znajduje się nadal pod napięciem.
- Sprzęt, który nie będzie użytkowany przez dłuższy czas należy odłączyć od zasilania. Aby odłączyć kabel zasilania sieciowego, proszę ciągnąć za wtyczkę. Nigdy nie ciągnąć bezpośrednio za kabel.
- Wymianę kabla zasilania należy zlecać wyłącznie wykwalifikowanym pracownikom punktów usługowych.

Dotyczące ustawienia sprzętu

- Odbiornik ustawić w miejscu zapewniającym odpowiednią cyrkulację powietrza, zapobiegając w ten sposób szkodliwemu dla sprzętu narastaniu wewnętrznego ciepła.
- Nie umieszczać odbiornika w pobliżu źródeł ciepła, lub w miejscach gdzie może być narażony na bezpośrednie działanie promieni słonecznych, zapylenia lub wstrząsów mechanicznych.
- Na górnej powierzchni sprzętu nie umieszczać żadnych przedmiotów mogących zablokować otwory wentylacyjne i w następstwie spowodować nieprawidłowe działanie sprzętu.

Dotyczące obsługi

Przed przyłączeniem dodatkowych urządzeń, wyłączyć dopływ mocy i odłączyć odbiornik od gniazdka ściennego.

Dotyczące czyszczenia sprzętu

Obudowę, panel i kontrolki czyścić miękką ściereczką, lekko zwilżoną w roztworze łagodnego detergentu. Nie używać gąbek szorujących, proszków do czyszczenia, lub rozpuszczalników zawierających alkohol lub benzynę.

W przypadku ewentualnych pytań lub trudności związanych z obsługą odbiornika, proszę skonsultować się z najbliższym punktem sprzedaży sprzętu Sony.

Uwagi dotyczące Instrukcji Obsług

Instrukcje podane w tym podręczniku dotyczą modeli STR-DE545, STR-DE445 i STR-SE501. Proszę sprawdzić numer nabytego modelu, umieszczony w prawym, górnym narożniku przedniego panela lub w dolnym prawym narożniku pilota zdalnego sterowania. W celach ilustracyjnych posłużyliśmy się w tym podręczniku modelem odbiornika STR-DE545 i modelem pilota zdalnego sterowania RM-U304, chyba, że inaczej zaznaczono. Wszelkie różnice w działaniu sprzętu zostały wyraźnie zaznaczone w tekście, na przykład "tylko dla STR-DE545".

Różnice

Model	DE545	DE445	SE501
CONTROL A1 II	•		•
SPEAKERS FRONT B	•		•
S-Video	•		•
TV/SAT OPTICAL IN	•		•
AC OUTLET	•		•

Uzgodnienia

- Instrukcje zawarte w tym podręczniku stanowią opis kontrolki nabytego odbiornika. To samo zastosowanie mają również odpowiednie kontrolki pilota zdalnego sterowania pod warunkiem, że posiadają identyczne lub podobne nazwy. Szczegóły dotyczące obsługi pilota zdalnego sterowania RM-PP404 (tylko dla STR-DE545 i STR-SE501) podano w osobnych instrukcjach obsługi, dostarczanych z pilotem.
- W podręczniku posłużono się następującym piktogramem:
 odsyłającym do uwag i wskazówek ułatwiających określone operacje.

Odbiornik wyposażono w systemy Dolby* Digital, Pro Logic Surround oraz DTS** Digital Surround System.

* Wyprodukowano w oparciu o licencję Dolby Laboratories. "Dolby", "AC-3", "Pro Logic" oraz symbol podwójnej litery D stanowią znaki handlowe Dolby Laboratories.

**Wyprodukowano w oparciu o licencję Digital Theater Systems, Inc. US Pat. No. 5,451,942 oraz inne międzynarodowe patenty zarejestrowane i zatrzęzione. "DTS" oraz "DTS Digital Surround" stanowią znaki towarowe Digital Theater Systems, Inc. © 1996 Digital Theater Systems, Inc. Wszelkie prawa zastrzeżone.

Tryb pokazu funkcji (demonstracja)

Pokaz funkcji uaktywnia się po pierwszorazowym włączeniu zasilania. Po rozpoczęciu pokazu, na wyświetlaczu ukazuje się następująca informacja:

"NOW DEMONSTRATION MODE IF YOU FINISH DEMONSTRATION PLEASE PRESS POWER KEY WHILE THIS MESSAGE APPEARS IN THE DISPLAY THANK YOU"
(WŁĄCZYŁ SIĘ TRYB POKAZU PO ODCZYTANIU INFORMACJI, LECZ PRZED JEJ ZNIKNIĘCIEM NACISNĄĆ PRZYCISK ZASILANIA POWER DZIĘKUJEMY)

Odwołanie pokazu

Przed zniknięciem powyższej informacji, naciśnięcie przycisk I/⏏ aby wyłączyć odbiornik. Po następnym włączeniu sprzętu pokaz funkcji nie zostanie powtórzony.

Abby ponownie obejrzeć pokaz

Przytrzymać przycisk SET UP i naciśnięcie I/⏏ aby włączyć zasilanie.

Uwagi

- Powtórzenie pokazu kasuje dane z pamięci odbiornika. Bliższe informacje, które dane zostaną wymazane podano w rozdziale "Kasowanie danych z pamięci odbiornika" na stronie 15.
- Po uaktywnieniu trybu pokazu, zanika dźwięk.

SPIS TREŚCI

Przyłączanie komponentów 4

- Rozpakowanie 4
- Przyłączanie anten 5
- Przyłączanie komponentów audio 6
- Przyłączanie komponentów wideo 7
- Przyłączanie komponentów standardu cyfrowego 8
- Przyłączenia wejść 5.1CH 9
- Pozostałe przyłączenia 10

Przyłączanie i nastawianie systemu głośnikowego 12

- Przyłączanie systemu głośnikowego 13
- Przeprowadzanie operacji wstępnego nastawiania 15
- Nastawienia wielokanałowego dźwięku Surround 16
- Przygotowanie odbiornika do obsługi 20

Umieszczenie kontrolki i przycisków oraz operacje podstawowe 22

- Opis kontrolki i przycisków przedniego panelu 22

Korzystanie z dźwięku Surround 27

- Nastawianie pola akustycznego 28
- Objaśnienia wskaźników wielokanałowego dźwięku Surround 31
- Przystosowanie pól akustycznych 33

Odbiór audycji radiowych 37

- Automatyczne kodowanie stacji zakresu FM w pamięci odbiornika (funkcja AUTOBETICAL) 39
- Bezpośrednie strojenie 39
- Strojenie automatyczne 40
- Strojenie przez wywołanie wstępnie zakodowanych stacji nadawczych 40
- Korzystanie z Systemu Danych Radiowych (RDS) 41

Pozostałe operacje 44

- Nadawanie nazw wstępnie zakodowanym stacjom nadawczym i źródłom programowym 45
- Nagrywanie 45
- Korzystanie z Timera Sleep 46
- Regulacje przeprowadzane przy pomocy przycisku SET UP 47

Dodatkowe informacje 48

- Usuwanie usterek 48
- Dane techniczne 50
- Słowniczek 52
- Nastawienia wykonane przyciskami SUR, LEVEL, BASS/TREBLE, i SET UP 53
- Opis przycisków pilota zdalnego sterowania (tylko dla STR-DE445) 54
- Indeks 57

Przyłączanie komponentów

Ten rozdział zawiera szczegółowy opis sposobu przyłączania poszczególnych komponentów audio i wideo do odbiornika. Przed przyłączeniem komponentów do odbiornika, uważnie przeczytać instrukcje podane w odpowiednich rozdziałach.

Rozpakowanie

Sprawdzić otrzymanie następujących elementów osprzętu:

- Antena przewodowa FM (1)
- Antena ramowa AM (1)
- Baterie R6 (rozmiar-AA) (2)
- Tylko dla STR-DE545 i STR-SE501
 - Pilot Zdalnego Sterowania RM-PP404 (pilot) (1)
 - Instrukcje obsługi pilota (1)
 - Instrukcje obsługi sprzętu CONTROL A1 II (1)
- Tylko dla STR-DE445
 - Pilot Zdalnego Sterowania RM-U304 (pilot) (1)

Wkładanie baterii do pilota

Włożyć baterie R6 (rozmiar-AA) zgodnie z oznaczeniami biegunowości + i -. Sterując pilotem, czujnik pilota skierować na czujnik  na odbiorniku.

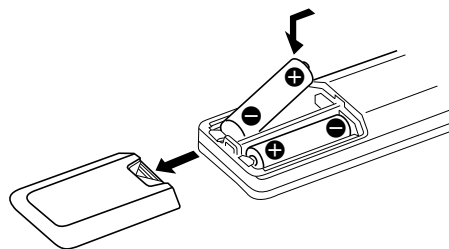

Szczegóły sprawdzić w instrukcjach obsługi dostarczanych z pilotem (Tylko dla STR-DE545 i STR-SE501).

Kiedy wymienić baterie

W normalnych warunkach moc baterii powinna wystarczyć na około 6 miesięcy. W momencie kiedy pilot przestaje sterować operacjami odbiornika, wymienić obie baterie.

Uwagi

- Pilota nie pozostawiać w miejscach o skrajnie wysokiej temperaturze lub w wilgotnych pomieszczeniach.
- Nie używać jednocześnie starych i nowych baterii.
- Czujnika pilota nie narażać na bezpośrednie działanie promieni słonecznych lub źródeł silnego oświetlenia. W przeciwnym przypadku pilot nie będzie działał prawidłowo.
- Podczas dłuższej przerwy w użytkowaniu, usunąć baterie celem uniknięcia uszkodzenia pilota, spowodowanego ewentualnym wyciekami elektrolitu i wynikającej z tego korozji.

Przed rozpoczęciem obsługi

- Przed wykonaniem przyłączeń, wyłączyć zasilanie poszczególnych komponentów.
- Nie podłączać kabla zasilania sieciowego przed zakończeniem montażu wszystkich komponentów.
- Aby podczas pracy sprzętu uniknąć ewentualnych zakłóceń dźwięku, należy wszystkie połączenia wykonać starannie.
- Podłączając kable urządzeń audio/wideo, upewnić się, że dopasowano kolorowo oznaczone wtyki do odpowiednio oznaczonych gniazdek poszczególnych komponentów: żółte (wideo) do żółto oznaczonych gniazdek, białe (lewe, audio) do białych; czerwone (prawe, audio) do czerwonych.

Przyłączanie anten

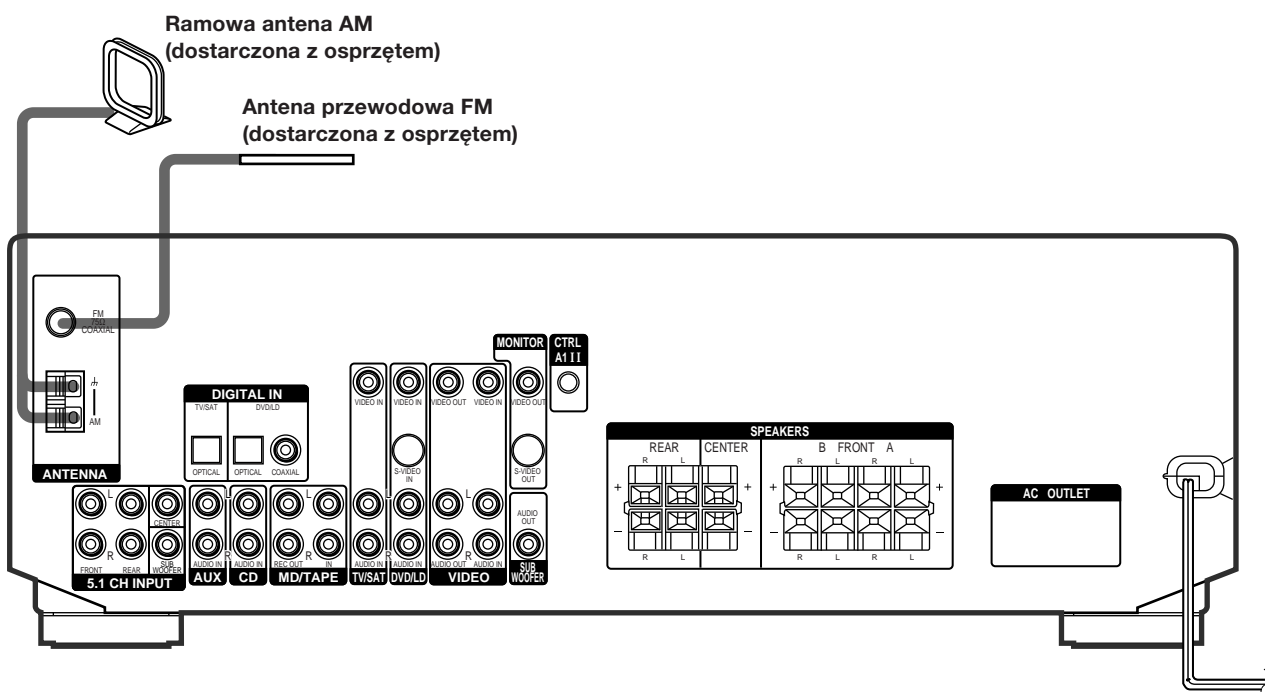

Gniazdka służące przyłączaniu anten

Podłączyć	Do
Ramowa antena AM	Gniazdek AM
Przewodowa antena FM	Gniazdek FM 75Ω COAXIAL

Uwagi dotyczące przyłączania anten

- Aby zapobiec wyłapywaniu sumów, umieścić ramową antenę AM z dala od odbiornika lub innych komponentów dodatkowych.
- Przewodową antenę FM należy kompletnie rozciągnąć.
- Przyłączoną antenę przewodową FM należy umieścić w jaknajbardziej horyzontalnej pozycji.

💡 Jeżeli odbiór pasma FM jest niewyraźny
75-ohmowym kablem koncentrycznym (nie dostarczony z osprzętem) przyłączyć odbiornik do zewnętrznej anteny FM, zgodnie z ilustracją poniżej.

Zewnętrzna antena FM

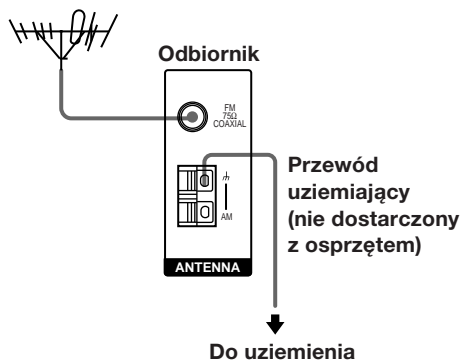

Ważne

Jeżeli odbiornik zostanie podłączony do zewnętrznej anteny, należy również wykonać uziemienie piorunochronne. Z względu na niebezpieczeństwo eksplozji, nie uziemiać przez podłączenie do rury gazowej.

Przyłączanie komponentów audio

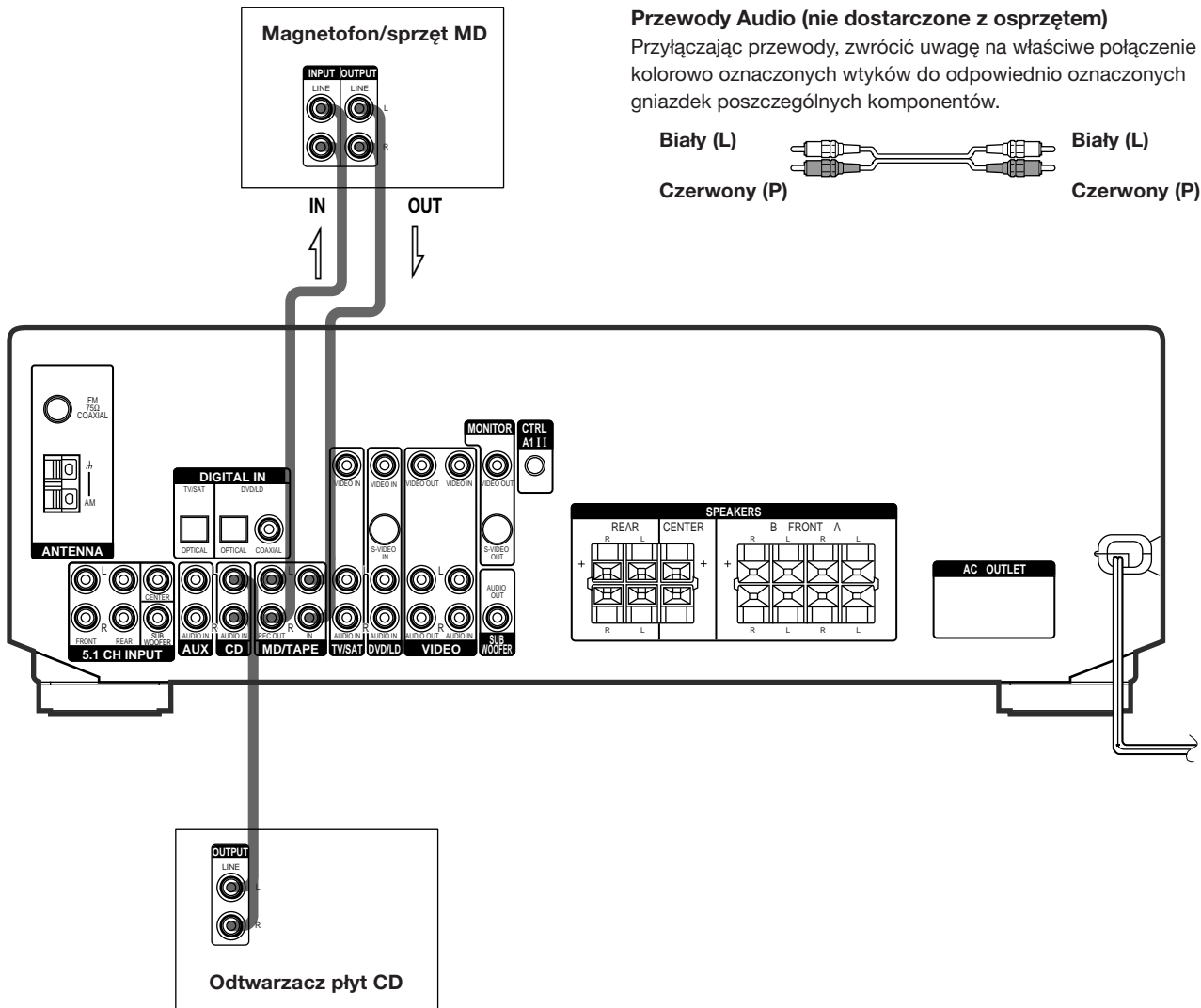

Gniazdko służące przyłączeniu komponentów audio

Przyłączyć	Do
Odtwarzacz płyt CD	Gniazdko CD
Sprzęt MD lub magnetofon	Gniazdko MD/TAPE

Przyłączanie komponentów wideo

Potrzebne przewody

Przewody Audio/wideo (nie dostarczone)

Przyłączając przewody, zwróć uwagę na właściwe połączenie kolorowo oznaczonych wtyków do odpowiednio oznaczonych gniazdek poszczególnych komponentów.

Żółty (wideo) Żółty (wideo)
Biały (L/audio) Biały (L/audio)
Czerowny (P/audio) Czerowny (P/audio)

Przewód sygnałów wideo służący przyłączeniu monitora TV (nie dostarczony z osprzętem)

Żółty ————— Żółty

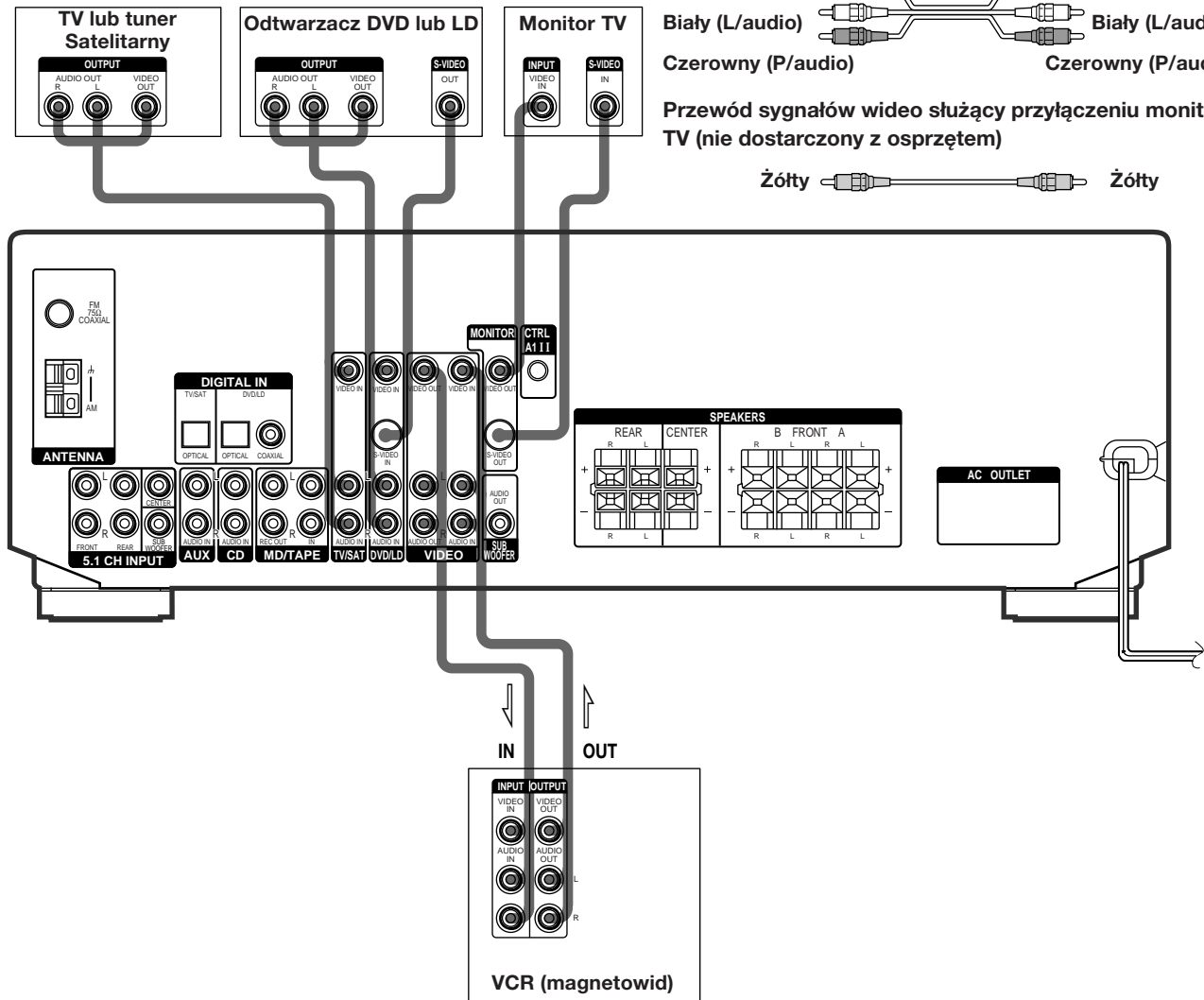

Gniazдка służące przyłączeniu komponentów wideo

Przyłączyć	Do
TV lub tuner Satelitarny	Gniazdek TV/SAT
Magnetowid	Gniazdek VIDEO
Odtwarzacz DVD lub LD	Gniazdek DVD/LD
Monitor TV	Gniazodka MONITOR VIDEO OUT

Uwagi dotyczące przyłączeń komponentów wideo

Wyjściowe gniazdko audio odbiornika TV można połączyć z wejściowymi gniazdkami odbiornika, oznaczonymi TV/ SAT AUDIO IN, umożliwiającymi wykorzystanie efektów dźwiękowych dla sygnałów audio z odbiornika TV. W takim przypadku, nie podłączać wyjściowych gniazdek wideo na odbiorniku TV do gniazdko odbiornika oznaczonego TV/SAT VIDEO IN. Aby jednak przyłączyć osobny tuner TV (lub tuner satelitarny), należy połączyć gniazdko wyjściowe zarówno audio jak i wideo do odbiornika, zgodnie z ilustracją powyżej.

⚡ Korzystając z gniazdek S-video zamiast zwykłych gniazdek wideo (tylko dla STR-DE545 i STR-SE501)

Konieczne jest połączenie monitora poprzez gniazdko S-video. Sygnały S-video przekazywane są przez osobną magistralę niż zwykłe sygnały wideo i na wyjściu nie są przekazywane poprzez gniazdko wideo.

Przyłączanie komponentów standardu cyfrowego

Cyfrowe gniazda wyjściowe odtwarzacza DVD oraz tunera satelitarnego (itp.) połączyć z wejściowymi gniazdkami sygnałów cyfrowych na odbiorniku, aby uzyskać efekt wielokanałowego dźwięku surround domowego kina. Aby móc w pełni korzystać z wielokanałowego dźwięku surround, niezbędne jest przyłączenie pięciu głośników (dwa przednie, dwa tylne i środkowy) oraz głośnika niskotonowego sub woofer. Przyłączyć można również odtwarzacz płyt LD, wyposażony w gniazdo wyjściowe RF OUT, poprzez demodulator RF, na przykład Sony MOD-RF1 (nie dostarczony z osprzętem).

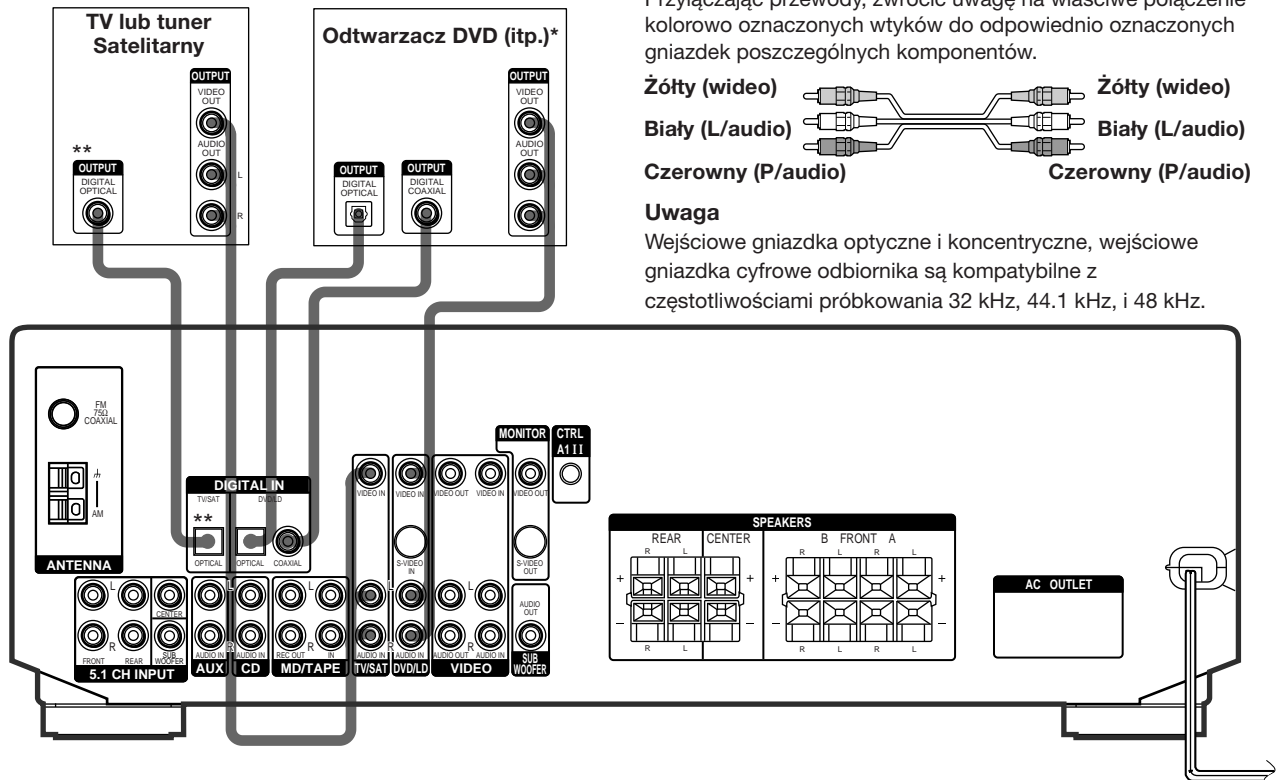

* Wykonując cyfrowe połączenia audio do odtwarzacza DVD, posłużyć się gniazdkiem koncentrycznym LUB optyczno-cyfrowym, nie korzystać z obu gniazdek naraz. Zalecane jest wykonanie połączeń cyfrowego audio do gniazda koncentrycznego.

** Tylko dla STR-DE545 i STR-SE501.

Przykład przyłączenia sprzętu LD poprzez demodulator RF

Zwracamy uwagę, że nie można połączyć gniazda AC-3 RF OUT odtwarzacza LD bezpośrednio do cyfrowych gniazdek wejściowych na odbiorniku. Sygnał RF należy wpierv zamienić na optyczny lub koncentryczny sygnał cyfrowy. W związku z tym, przyłączyć odtwarzacz LD do demodulatora RF, następnie optyczne lub koncentryczne wyjście cyfrowe do gniazda OPTICAL lub COAXIAL DVD/LD IN na odbiorniku. Szczegóły przyłączeń AC-3 RF, sprawdzić w instrukcjach obsługi demodulatora RF.

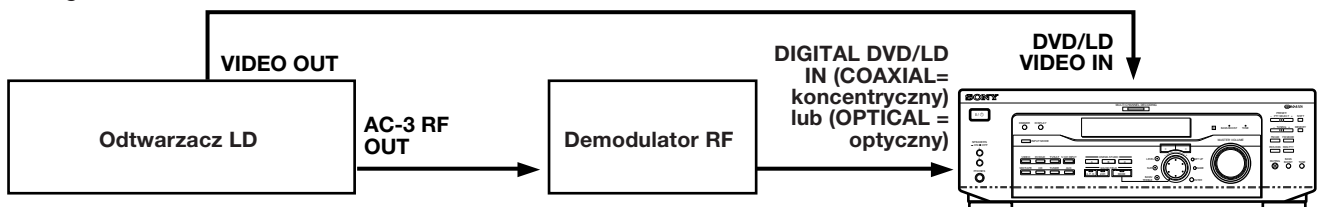

Uwaga

Wykonując wyżej opisane połączenia, koniecznie pamiętać o manualnym nastawieniu sygnałów wejściowych INPUT MODE (3 na stronie 23). Odbiornik może nieprawidłowo działać jeżeli tryb INPUT MODE nastawiono na pozycję "AUTO".

Przyłączenia wejść 5.1CH

Dodatkowo do dekodera wielokanałowego, odbiornik wyposażono również w gniazda wejściowe kanałów 5.1CH INPUT. Te możliwości połączeń udostępniają korzystanie z wielokanałowych oprogramowań, zapisanych w innych formatach poza Dolby Digital (AC-3) i DTS. Jeżeli odtwarzacz DVD jest wyposażony w gniazda wyjściowe 5.1CH OUTPUT, użytkownik może połączyć je bezpośrednio z odbiornikiem i wykorzystać zalety dźwiękowe wielokanałowego dekodera odtwarzacza DVD. Alternatywnie, gniazda 5.1CH INPUT można również wykorzystać do podłączenia zewnętrznego dekodera wielokanałowego. Aby móc w pełni wykorzystać wielokanałowy dźwięk surround, potrzebnych jest pięć głośników (dwa przednie, dwa tylne i głośnik środkowy) oraz niskotonowy głośnik subwoofer. Szczegóły dotyczące wejściowych przyłączeń kanałów 5.1 sprawdzić w instrukcjach obsługi dostarczanych z odtwarzaczem DVD, wielokanałowym dekoderym, itd.

Odtwarzacz DVD, Dekoder wielokanałowy, itp.

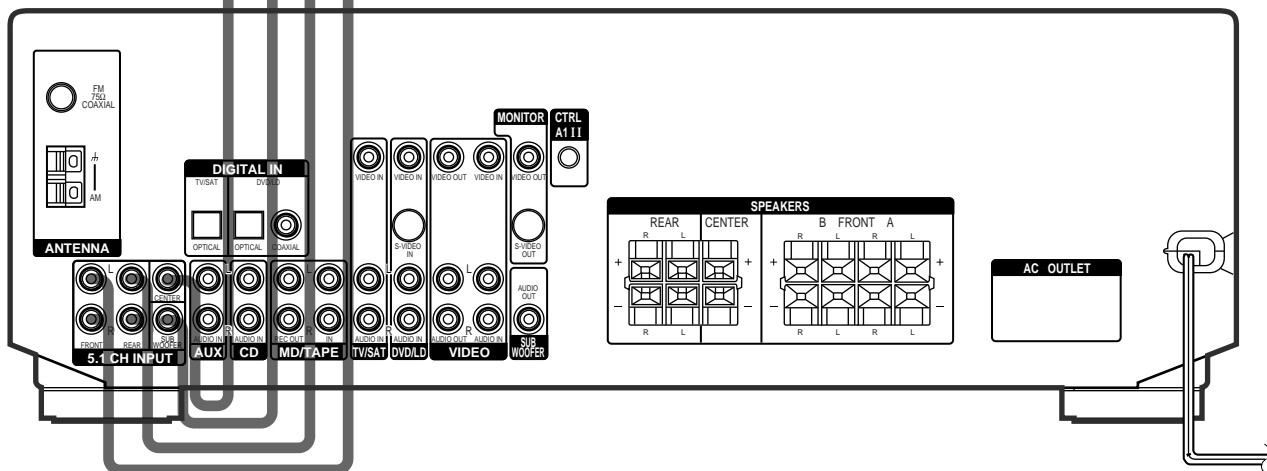
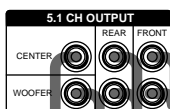

Potrzebne przewody

Przewody audio (nie dostarczone z osprzętem)

Dwa dla gniazdek 5.1CH INPUT FRONT oraz REAR



Przewody monofonicznego audio (nie dostarczone z osprzętem)

Dwa dla gniazdek 5.1CH INPUT CENTER i SUB WOOFER

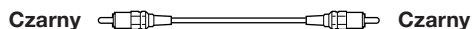

Przewód wideo (nie dostarczony z osprzętem)

Jeden dla gniazdek DVD/LD VIDEO IN (itd.)



Uwaga

Jeżeli połączenia wykonano w sposób opisany powyżej, należy wyregulować poziom dźwięku głośników surround i głośnika subwoofer odtwarzacza DVD lub wielokanałowego dekodera.

Przykład przyłączenia odtwarzacza DVD przy wykorzystaniu gniazdek wejściowych 5.1CH INPUT

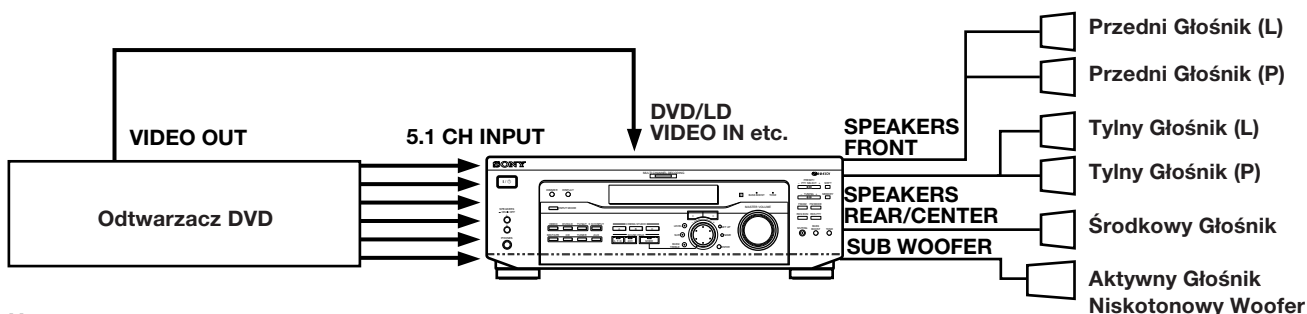

Uwaga

Szczegóły przyłączeń systemu głośnikowego, patrz strona 13.

Pozostałe przyłączenia

Potrzebne przewody

Przewody audio (nie dostarczone ze osprzętem)

Przyłączając przewody, zwrócić uwagę na właściwe połączenie kolorowo oznaczonych wtyków do odpowiednio oznaczonych gniazdek poszczególnych komponentów.



Przewód przyłączeniowy CONTROL A1 (nie dostarczony z osprzętem) (Tylko dla STR-DE545 i STR-SE501)

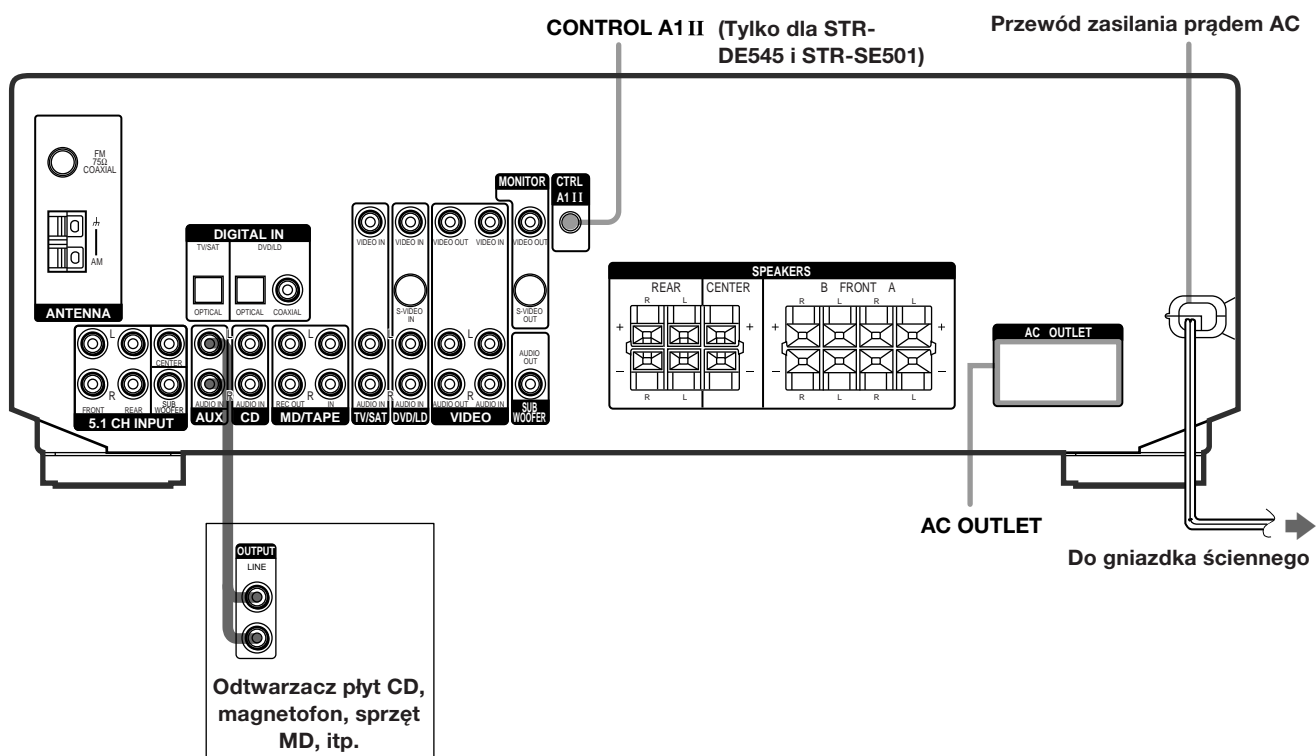

Połączenia CONTROL A1 II (Tylko dla STR-DE545 i STR-SE501)

- **Dla sprzętu Sony, takiego jak odtwarzacz płyt CD, magnetofon lub sprzęt MD, kompatybilnego z systemem sterowania CONTROL A1 II**
Użyć przewodu CONTROL A1 (nie dostarczony z osprzętem) aby połączyć gniazdko CONTROL A1 II odtwarzacza płyt CD, magnetofonu lub sprzętu MD do gniazdka odbiornika, oznaczonego CONTROL A1 II. Szczegóły sprawdzić w oddzielnym podręczniku instrukcyjnym o tytule "System Sterowania CONTROL-A1 II" oraz instrukcje obsługi dostarczone z odtwarzaczem CD, magnetofonem lub sprzętem MD.

Uwaga

Jeżeli pomiędzy odbiornikiem a sprzętem MD, jednocześnie przyłączonym do komputera, wykonano połączenie CONTROL A1 II, to odtwarzając oprogramowania typu "Sony MD Editor" nie należy obsługiwać odbiornika. Jednoczesna obsługa odbiornika może spowodować nieprawidłowe działanie sprzętu.

- **Jeżeli przyłączono zmieniacz płyt CD marki Sony, wyposażony w selektor wyboru trybu sterowania COMMAND MODE**
Jeżeli selektor COMMAND MODE zmieniacza płyt CD można nastawić na pozycję CD 1, CD 2 lub CD 3, należy pamiętać o nastawieniu trybu na pozycję "CD 1" i podłączyć zmieniacz płyt CD do gniazdek odbiornika oznaczonych CD.
Jeżeli jednak, zmieniacz płyt CD marki Sony jest wyposażony w wyjściowe gniazdko VIDEO OUT, tryb sterowania należy nastawić na pozycję "CD 2" i przyłączyć zmieniacz do gniazdek wejściowych odbiornika, oznaczonych VIDEO IN.

Przyłączenia AUX AUDIO IN

- **Indywidualny komponent audio (z wyjątkiem sprzętu PHONO)**
Przewodami audio połączyć gniazdko wyjściowe LINE OUT na zmieniaczu płyt CD, magnetofonie lub sprzęcie MD do gniazdka wejściowego AUX AUDIO IN na odbiorniku, co umożliwi słuchanie dźwięku stereofonicznego w trybie surround.

Przyłączanie przewodu zasilania prądem AC

Przed przyłączeniem odbiornika kablem zasilania prądem AC to gniazdka ściennego:

- Należy przyłączyć system głośnikowy do odbiornika (patrz strona 13).

Przewód(przewody) zasilania prądem AC komponentów audio/wideo podłączyć do gniazdka ściennego.

Tylko dla STR-DE545 i STR-SE501

Przyłączenie dodatkowych komponentów audio/wideo do gniazdka(gniazdek) AC OUTLET(s) na odbiorniku, jednocześnie zasila przyłączone komponenty, umożliwiając włączenie/wyłączenie całego zestawu włączając/wyłączając odbiornik.

Uwaga ostrzegawcza

Sprawdzić czy pobór mocy wszystkich komponentów przyłączonych do gniazdek wyjściowych odbiornika, oznaczonych AC OUTLET(s), nie przekracza mocy roboczej podanej na tylnej ścianie sprzętu. Do tego samego gniazdka ściennego nie przyłączać pobierających dużą ilość mocy urządzeń AGD, takich jak żelazka elektryczne, wentylatory lub odbiorniki TV. (Tylko dla STR-DE545 i STR-SE501)

Uwaga

Jeżeli przewód zasilania prądem AC odłączono od gniazdka ściennego na okres około dwóch tygodni, pamięć odbiornika zostanie kompletnie wymazana i włączy się tryb pokazu funkcji.

Przyłączanie i nastawianie systemu głośnikowego

Ten rozdział zawiera instrukcje dotyczące przyłączenia systemu głośnikowego do odbiornika, upozycjonowania poszczególnych głośników i nastawienia głośników umożliwiających korzystanie z wielokanałowego dźwięku surround.

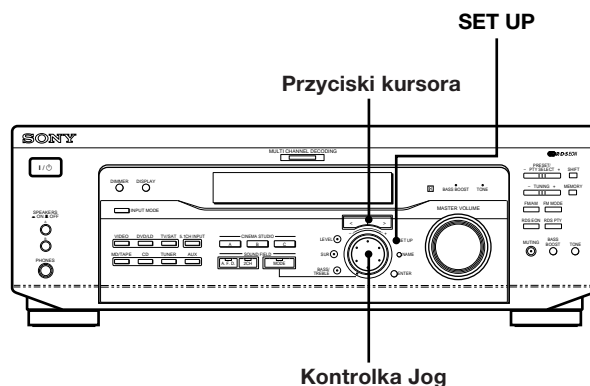

Krótki opis przycisków i kontrolki służących wykonaniu nastawień systemu głośnikowego

Przycisk SET UP: Nacisnąć aby włączyć tryb nastawiania podczas określania typów głośników oraz ich odległości.

Przyciski kursora (</>): Służą nastawianiu parameterów, po uprzednim naciśnięciu przycisku SET UP.

Kontrolka Jog: Służy regulacji nastawień poszczególnych parameterów.

Przyłączanie systemu głośnikowego

Potrzebne przewody

Przewody głośnikowe (nie dostarczone z osprzętem)

Po jednym dla głośników przednich, tylnych i głośnika środkowego



Przewód monofonicznego audio (nie dostarczony z osprzętem)

Jeden dla aktywnego głośnika niskotonowego sub woofer

Czarny Czarny

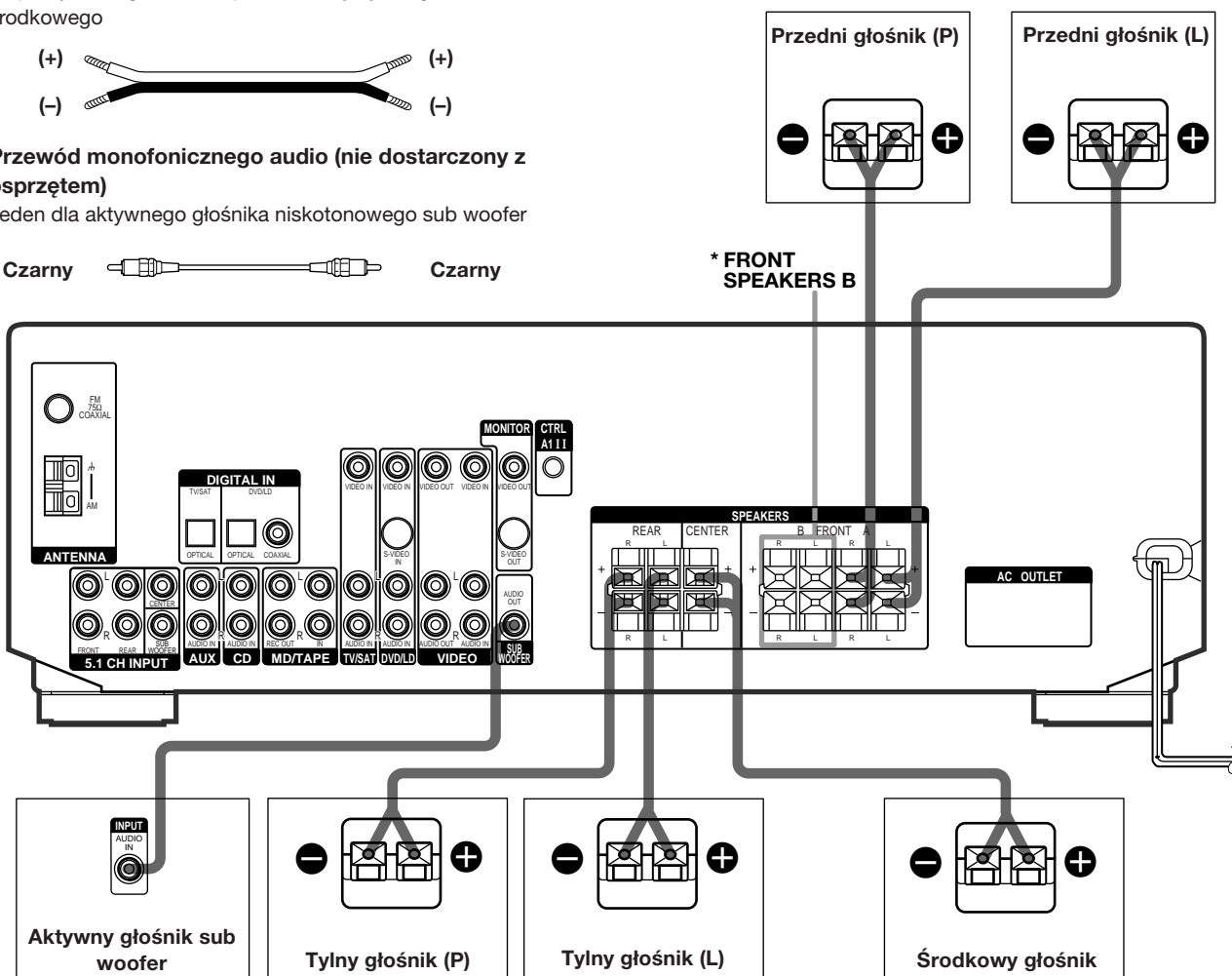

Gniazdko służące przyłączeniu głośników

Przyłączyć	Do
Przedni głośnik (8 ohm)	Gniazdko SPEAKERS FRONT A
*Dodatkowe dwa przednie głośniki (8 ohm)	Gniazdek SPEAKERS FRONT B
Tyłne głośniki (8 ohm)	Gniazdko SPEAKERS REAR
Środkowy głośnik (8 ohm)	Gniazdko SPEAKERS CENTER
Aktywny głośnik sub woofer	Gniazdko wyjściowe SUB WOOFER AUDIO OUT

* Tylko dla STR-DE545 i STR-SE501.

Uwagi dotyczące przyłączeń systemu głośnikowego

- Skręcić końcówki przewodów, z których na długości około 10 mm (2/3 cala), uprzednio usunięto izolację. Upewnić się, że dopasowano przewody głośników do odpowiednich gniazdek na poszczególnych komponentach zestawu: + do + oraz – do –. Odwrotne połączenie spowoduje zniekształcenia dźwięku oraz brak basów.
- W przypadku głośników przednich o niskiej maksymalnej wartości znamionowej sygnałów wejściowych, regulację poziomu głośności należy wykonać z dużą dokładnością aby zapobiec nadmiernie wysokim poziomom wyjściowym głośników.
- Do odbiornika można również przyłączyć Głośnik Mikro Satelitalny (np. SA-VE230). Głośnik Mikro Satelitalny jest 5.1 kanałowym systemem głośnikowym, składającym się z dwóch głośników przednich, dwóch głośników tylnych, jednego głośnika środkowego i jednego głośnika subwoofer.

Przyłączenia systemu głośnikowego

Aby zapobiec powstaniu zwarcia w głośnikach

Powstanie zwarcia w głośnikach może uszkodzić odbiornik. Aby temu zapobiec należy przy przyłączaniu głośników podjąć niżej opisane środki ostrożności.

Upewnić się, że odizolowane końcówki przewodów głośnikowych nie dotykają innych gniazdek głośnikowych lub odizolowanych końcówek pozostałych przewodów głośnikowych.

Przykłady nieprawidłowych przewodów głośnikowych

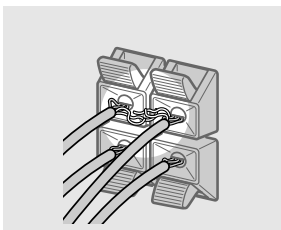

Odizolowana końcówka przewodu głośnikowego dotyka gniazdka innego głośnika.

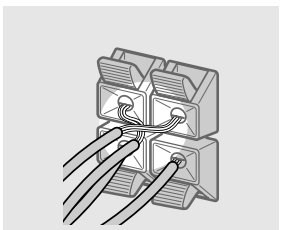

Kontakt odizolowanych końcówek przewodów, spowodowany usunięciem zbyt dużego odcinka izolacji.

Po podłączeniu wszystkich komponentów, głośników oraz przewodu prądu zmiennego AC, przeprowadzić próbę dźwięku celem sprawdzenia prawidłowego przyłączenia głośników. Szczegóły dotyczące przeprowadzenia próby dźwiękowej, sprawdzić na stronie 19.

Brak dźwięku z głośnika podczas próby lub gdy dźwięk próbny jest przekazywany poprzez głośnik inny od sygnalizowanego na odbiorniku, może oznaczać zwarcie w głośniku. W takim przypadku, ponownie sprawdzić przyłączenia głośnika.

Aby zabezpieczyć głośniki przed uszkodzeniem

Przed wyłączeniem sprzętu należy zredukować poziom głośności. Po ponownym włączeniu odbiornika, poziom głośności jest taki sam jak uprzednio, przed wyłączeniem odbiornika.

Przeprowadzanie operacji wstępnego nastawiania

Po wykonaniu przyłączeń głośników i po pierwszorazowym uruchomieniu odbiornika, wymazać dane z pamięci sprzętu. Następnie, nastawić rozmiary głośników, wybrać odpowiednie upzycjonowanie głośników i wykonać inne niezbędne, wstępne nastawienia systemu.

Przed włączeniem odbiornika

Upewnić się, że:

- Wybrano właściwe głośniki przednie (patrz [7] "Selektor głośników SPEAKERS" na stronie 23). (Tylko dla STR-DE545 i STR-SE501)

Kasowanie danych z pamięci odbiornika

Przed pierwszorazowym uruchomieniem odbiornika lub aby celowo wyzerować pamięć sprzętu, należy wykonać poniżej opisane operacje. Jeżeli jednak po włączeniu zasilania zostanie wyświetlony pokaz funkcji, poniższe operacje nie są konieczne.

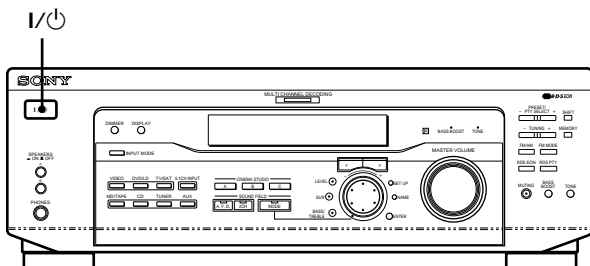

1 Wyłączyć odbiornik.

2 Przez cztery sekundy przytrzymać przycisk I/⏻.

Na wyświetlaczu ukazuje się wskaźnik nastawionej funkcji, następnie informacja o pokazie i nastawienia, łącznie z niżej podanymi, są zerowane względnie kasowane:

- Wszystkie wstępnie zakodowane stacje nadawcze są zerowane lub kasowane.
- Dla wszystkich parametrów pól dźwiękowych przywracane są wstępne nastawienia fabryczne.
- Wszystkie nazwy indeksacyjne (wstępnie zakodowanych stacji nadawczych i źródeł programowych) są kasowane.
- Wszystkie regulacje wykonane przyciskiem SET UP są ponownie nastawiane na wstępne pozycje fabryczne.
- Wszystkie wprowadzone do pamięci nastawienia pól akustycznych dla poszczególnych źródeł programowych i wstępnie zakodowanych stacji nadawczych, są kasowane.

Nastawianie odbiornika

Przed pierwszorazowym uruchomieniem odbiornika wyregulować odpowiednie nastawienia systemu, korzystając z przycisku SET UP. Nastawić można niżej podane elementy. Szczegóły dotyczące regulacji poszczególnych nastawień podano na stronach ujętych w nawiasy.

- Nastawić rozmiar głośnika (strona 16).
- Nastawić odległość głośników (strona 18).
- Nastawić kanał 5.1CH INPUT dla sygnałów wideo (strona 47).

Nastawienia wielokanałowego dźwięku Surround

Aby zapewnić optymalną jakość dźwięku surround, wszystkie głośniki należy upozycjonować w tej samej odległości od normalnej pozycji słuchania (A). [Ten odbiornik zezwala na ustawienie środkowego głośnika o 1.5 metrów (5 stóp) bliżej B a tylnych głośników do 4.5 metrów (15 stóp) bliżej C normalnej pozycji słuchania. Przednie głośniki można ustawić od 1.0 do 12.0 metrów (3 do 40 stóp) od normalnej pozycji słuchania (A).]

Tylne głośniki można upozycjonować za słuchaczem lub po bokach, w zależności od kształtu pomieszczenia (itp.).

Jeżeli tylne głośniki ustawiono po bokach

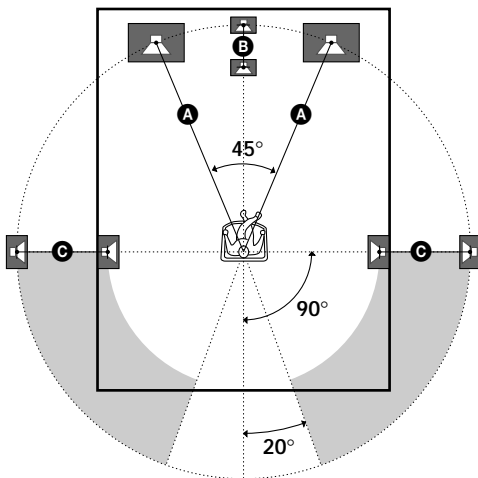

Jeżeli tylne głośniki ustawiono za słuchaczem

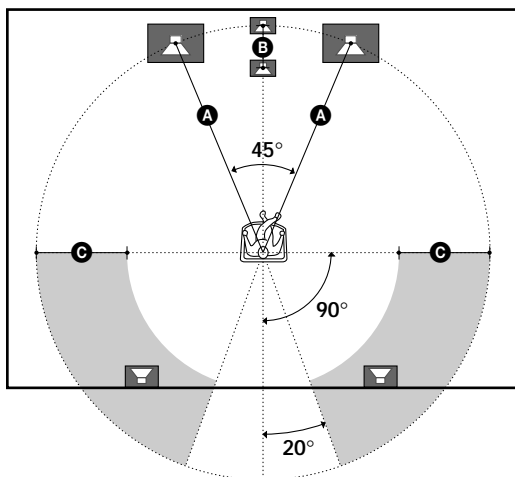

Uwaga

Środkowego głośnika nie ustawiać w większym oddaleniu od pozycji słuchania niż przednie głośniki.

Określanie parametrów głośników

- 1 Nacisnąć I/⏻ aby włączyć odbiornik.
- 2 Nacisnąć SET UP.
- 3 Nacisnąć przyciski kursora (< lub >) aby wskazać parametr do regulacji.
- 4 Przekręcić kontrolkę jog aby wskazać preferowane nastawienie.
Wykonane nastawienie jest automatycznie rejestrowane w pamięci.
- 5 Powtórzyć operacje 3 i 4 aby nastawić pozostałe parametry.

🔦 Normalny głośnik i głośnik Mikro Satelitarny

Wybrać pozycję NORM. SP jeżeli korzysta się ze zwykłych głośników lub pozycję MICRO SP jeżeli korzysta się z głośników Mikro Satelitarnych. Wybranie pozycji NORM. SP umożliwi regulację rozmiaru głośnika i wybranie głośnika sub woofer, jak niżej podano. Jeżeli wybrano nastawienie MICRO SP, konfiguracja rozmiarów głośników i nastawienie głośnika sub woofer jest jak następuje:

Głośniki	Nastawienia
Przednie	SMALL (Mały)
Środkowy	SMALL (Mały)
Tylne	SMALL (Mały)
Woofer	YES (Tak)

Wybranie nastawienia MICRSP uniemożliwia zmianę konfiguracji.

Dla modelu STR-SE501, rozmiar głośników i nastawienie sub woofer dla pozycji MICRO SP są fabrycznie nastawione według dostarczonego systemu głośnikowego. Jeżeli system głośnikowy został zmieniony, wybrać nastawienie NORM. SP aby wyregulować rozmiar głośnika i nastawienie głośnika sub woofer.

■ Rozmiar głośników przednich (L R)

Wstępne nastawienie: LARGE (STR-DE545/DE445)
SMALL (STR-SE501)

- Jeżeli przyłączone będą duże głośniki, efektywnie reprodukujące niskotonowe częstotliwości, wybrać nastawienie "LARGE". W normalnych warunkach wybrać nastawienie "LARGE".
- Jeżeli dźwięk jest zakłócany lub wbrew nastawieniu na wielokanałowy dźwięk surround, wogóle brak efektów dźwięku surround, wybrać pozycję "SMALL" uaktywniającą przełącznik obiegu basów aby umożliwić przekazywanie częstotliwości niskiego zakresu przedniego kanału poprzez głośnik sub woofer.
- Jeżeli przedni głośnik jest nastawiony na pozycję "SMALL", środkowy i tylne głośniki są automatycznie przestawiane na pozycję "SMALL" (chyba, że poprzednie nastawienie było na pozycji "NO").

■ Rozmiar głośnika środkowego ()

Wstępne nastawienie: LARGE (STR-DE545/DE445)
SMALL (STR-SE501)

- Jeżeli nie ma możliwości przyłączenia dużego głośnika, który mógłby efektywnie reprodukować niskie zakresy częstotliwości, wybrać nastawienie "LARGE". Normalnie wybierać nastawienie "LARGE". Jeżeli jednak przednie głośniki nastawiono na pozycję "SMALL", środkowego głośnika nie można nastawić na pozycję "LARGE".
- W przypadku, gdy odtwarzany dźwięk jest zniekształcany lub wbrew nastawieniu na wielokanałowy dźwięk surround, wogóle brak efektów dźwięku surround, wybrać nastawienie "SMALL" uaktywniające przełącznik obiegu basów aby umożliwić przekazywanie częstotliwości niskiego zakresu środkowego kanału poprzez głośniki przednie (jeżeli nastawione na pozycję "LARGE") lub głośnik sub woofer. *1
- Jeżeli środkowy głośnik nie będzie przyłączony, wybrać nastawienie "NO". Dźwięki środkowego kanału będą przekazywane przez głośniki przednie. *2

■ Rozmiar głośnika tylnego ()

Wstępne nastawienie: LARGE (STR-DE545/DE445)
SMALL (STR-SE501)

- Jeżeli nie ma możliwości przyłączenia dużych głośników, które mogłyby efektywnie reprodukować niskie zakresy częstotliwości, wybrać nastawienie "LARGE". Normalnie wybierać nastawienie "LARGE". Jeżeli jednak przednie głośniki nastawiono na pozycję "SMALL", tylnych głośników nie można nastawić na pozycję "LARGE".
- W przypadku, gdy odtwarzany dźwięk jest zniekształcany lub wbrew nastawieniu na wielokanałowy dźwięk surround, wogóle brak efektów dźwięku surround, wybrać nastawienie "SMALL" uaktywniające przełącznik obiegu basów aby umożliwić przekazywanie częstotliwości niskiego zakresu tylnego kanału poprzez głośnik sub woofer lub inne głośniki o nastawieniu "LARGE".
- Jeżeli tylne głośniki nie będą przyłączane, wybrać nastawienie "NO". *3

 *1~*3 odpowiadają następującym trybom Dolby Pro Logic

*1 NORMAL

*2 PHANTOM

*3 3 STEREO

Uwagi dotyczące rozmiarów głośników (LARGE (duże) i SMALL (małe))

Technicznie biorąc, nastawienia LARGE i SMALL dla poszczególnych głośników wpływają na pracę wewnętrznego procesora dźwięku i decydują, czy sygnały niskotonowe będą eliminowane z danego kanału. Jeżeli dźwięk niskotonowy zostaje wyeliminowany z danego kanału, przełącznik niskich zakresów częstotliwości przekazuje odpowiadające częstotliwości niskotonowe do głośnika sub woofer lub innego głośnika typu "LARGE". Ponieważ jednak, dźwięk niskotonowy wykazuje się pewną zdolnością ukierunkowania, nie powinno się go w zasadzie eliminować. Dlatego też, nawet korzystając z małych głośników, można wybrać dla nich nastawienie "LARGE" aby przekazać częstotliwości niskiego zakresu przez ten głośnik. Z drugiej strony, jeżeli korzysta się z dużego głośnika, lecz rezygnuje się z przekazywania częstotliwości niskotonowych poprzez ten głośnik, wybrać nastawienie "SMALL". Jeżeli ogólny poziom dźwięku jest niższy od preferowanego, wybrać nastawienie "LARGE" dla wszystkich głośników. Jeżeli w wyniku tego, obecność basów jest niewystarczająca, należy wyregulować nastawienie bass/treble (niskie/wysokie tony) aby wzmocnić poziom basów. Instrukcje regulacji poziomu bass/treble podano na stronie 35.

■ Upozycjonowanie głośników tylnych (REAR PL.)*

Wstępne nastawienie: BEHIND (z tyłu)

Ten parametr umożliwia określenie upozycjonowania tylnych głośników, udostępniające właściwe wykorzystanie dźwięku surround w trybie Digital Cinema Sound, przy nastawieniu pól akustycznych na pozycję "VIRTUAL". Patrz ilustracja poniżej.

- Wybrać nastawienie "SIDE" (po bokach) jeżeli upozycjonowanie tylnych głośników odpowiada instrukcjom części **A**.
- Wybrać nastawienie "BEHIND" (z tyłu) jeżeli upozycjonowanie tylnych głośników odpowiada instrukcjom części **B**.

To nastawienie ma wpływ wyłącznie na tryby dźwięku surround przy nastawieniu pól akustycznych na pozycję "VIRTUAL".

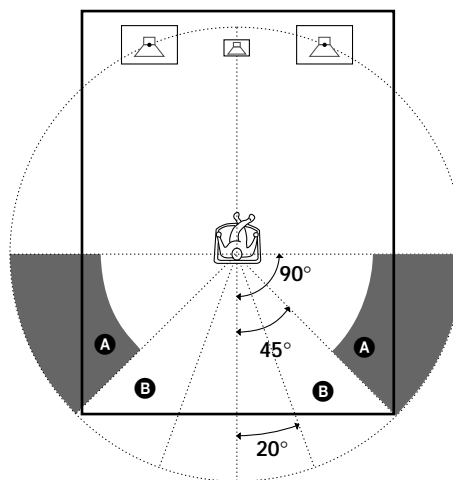

* Te parametry są niedostępne jeżeli "Rozmiar Głośników Tylnych (REAR)" nastawiono na pozycję "NO".

Nastawienia wielokanałowego dźwięku Surround

■ Wysokość głośników tylnych (REAR HGT.)*

Wstępne nastawienie: LOW

Nastawienie tych parametrów umożliwia określenie wysokości głośników tylnych, udostępniających właściwe wykorzystanie trybów surround dla funkcji Digital Cinema Sound, przy nastawieniu pól akustycznych na pozycję "VIRTUAL". Patrz ilustracja poniżej.

- Wybrać nastawienie "LOW" jeżeli upozycjonowanie tylnych głośników odpowiada instrukcjom części **A**.
 - Wybrać nastawienie "HIGH" jeżeli upozycjonowanie tylnych głośników odpowiada instrukcjom części **B**.
- To nastawienie ma wpływ wyłącznie na tryby dźwięku surround przy nastawieniu pól akustycznych na pozycję "VIRTUAL".

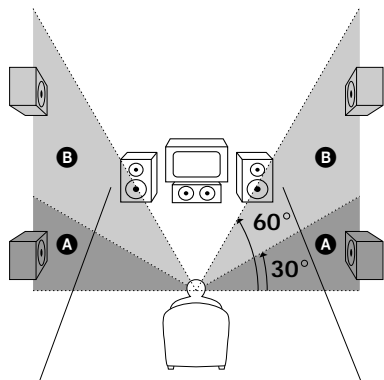

* Te parametry są niedostępne jeżeli "Rozmiar Głośników Tylnych (REAR)" nastawiono na pozycję "NO".

⚠ Uwagi dotyczące tylnego upozycjonowania głośnika (SIDE (z boku) i BEHIND (z tyłu))

To nastawienie zostało skonstruowane specjalnie w celu implementacji trybów systemu Digital Cinema Sound przy nastawieniu pól akustyki na pozycję "VIRTUAL". W trybach pracy systemu Digital Cinema Sound, upozycjonowanie głośników nie jest aż tak ważne jak w innych trybach. Wszystkie tryby pracy, przy nastawieniu pól akustycznych na pozycję "VIRTUAL", zostały skonstruowane z założeniem, że tylne głośniki będą upozycjonowane z tyłu normalnej pozycji słuchania dźwięku, czyli za słuchaczem, lecz prezentacja dźwięku pozostaje w zasadzie równomiernie rozłożona, bez względu na szerokość kąta rozstawienia głośników. Jeżeli jednak głośniki są skierowane ku słuchającemu, bezpośrednio po jego lewej i prawej stronie, pola akustyczne o nastawieniu "VIRTUAL" nie dadzążądanego efektu, chyba, że parametry dla tylnej pozycji głośników nastawiono na "SIDE".

W każdym przypadku, ogólne warunki otoczenia wykazują się wieloma zmiennymi cechami, takimi jak np. odbicia od ścian i można otrzymać lepsze wyniki przy nastawieniu "BEHIND" jeżeli głośniki zostały upozycjonowane powyżej normalnej pozycji słuchania dźwięku, choć znajdują się one bezpośrednio po lewej i prawej stronie. Biorąc powyższe pod uwagę i choć konieczne nastawienia będą odwrotne od objaśnień zawartych w rozdziale "Tyłne upozycjonowanie głośników", polecamy odtworzenie oprogramowania o wielokanałowym zapisie surround i przesłuchanie efektu jakie poszczególne nastawienia mają na przestrzeń w której dźwięk jest odbierany. Następnie, wybrać nastawienie oferujące dobre odczucie przestrzenności i oferujące optymalną przestrzeń spójności pomiędzy dźwiękiem surround, pochodzącym z głośników tylnych a dźwiękiem z głośników przednich. W przypadku niepewności, który dźwięk jest najlepszy, wybrać nastawienie "BEHIND", dobierając odpowiednie parametry odległości głośników i regulacje poziomów głośników, do otrzymania optymalnej równowagi dźwięku.

■ Nastawienie dla głośnika niskotonowego, typu sub woofer (SUB WOOFER)

Wstępne nastawienie: YES

- Jeżeli przyłączono głośnik niskotonowy sub woofer, wybrać nastawienie "YES".
- Jeżeli sub woofer nie będzie przyłączony, wybrać nastawienie "NO". Nastawienie to uaktywnia przełączenie tonów niskich (basów) i przekazuje sygnały LFE z innych głośników.
- Aby w pełni wykorzystać obieg przeadresowania basów systemu Dolby Digital (AC-3), zalecamy nastawienie częstotliwości granicznej na maksymalną wartość.

■ Odległość głośników przednich (FRONT)

Wstępne nastawienie: 5.0 metrów

Nastawić odległość głośnika przedniego (lewego lub prawego) od punktu słuchania dźwięku (**A** na stronie 16).

- Odległość przedniego głośnika można nastawić w odstępach 0.1 metra (1 stopa) w zakresie od 1.0 do 12.0 metrów (3 do 40 stóp).
- Jeżeli odległość obu głośników od punktu słuchania nie jest równomierna, nastawić odległość dla najbliższego głośnika.

■ Odległość dla głośnika środkowego (CENTER)

Wstępne nastawienie: 5.0 metrów

Nastawić odległość od punktu słuchania do głośnika środkowego.

- Odległość dla głośnika środkowego można nastawić w odstępach 0.1 metra (1 stopa) od odległości równej oddaleni głośnika przedniego (**A** na stronie 16), do maksymalnie 1.5 metra (5 stóp) bliżej pozycji słuchania (**B** na stronie 16).
- Nie ustawiać środkowego głośnika w większej odległości od punktu słuchania niż wynosi odległość głośników przednich.

■ Odległość dla głośników tylnych (REAR)

Wstępne nastawienie: 3.5 metrów

Nastawić odległość od punktu słuchania dźwięku, do tylnego głośnika (lewego lub prawego).

- Odległość głośnika tylnego można nastawić w odstępach 0.1 metrów (1 stopa) od odległości równej oddaleni głośnika przedniego (**A** na stronie 16), do maksymalnie 4.5 metrów (15 stóp) bliżej punktu słuchania (**C** na stronie 16).
- Nie ustawiać tylnych głośników w większej odległości od punktu słuchania niż wynosi odległość głośników przednich.
- Jeżeli odległość obu głośników od punktu słuchania nie jest równomierna, nastawić odległość dla najbliższego głośnika.

Uwagi dotyczące nastawień odległości głośników

Ten odbiornik umożliwia wprowadzenie wartości oddalenia głośników. Nie można jednak ustawić większej odległości dla środkowego głośnika, niż wynosi odległość nastawiona dla głośników przednich. Jednocześnie, nie można ustawić odległości dla głośnika środkowego powyżej wartości 1.5 metra (5 stóp) bliżej niż głośniki przednie.

Podobnie, głośników tylnych nie można dalej odsunąć od punktu słuchania niż wynosi nastawienie dla głośników przednich. Nie mogą one też być nastawione bliżej niż na 4.5 metrów (15 stóp). Powodem powyższego jest fakt, że nieprawidłowe upozycjonowanie głośników uniemożliwia właściwe korzystanie z dźwięku surround.

Zaznaczamy, że nastawienie odległości głośnika na bliższe oddalenie niż wynosi rzeczywista odległość głośników, spowoduje opóźnienie wyjścia sygnału dźwięku z danego głośnika. Czyli będzie się wydawało, że głośnik jest bardziej oddalony niż jest w rzeczywistości.

Na przykład, nastawienie odległości dla głośnika środkowego o 1~2 m (3~6 stóp) bliżej niż jego rzeczywiste upozycjonowanie, stwarza dosyć realistyczne wrażenia jakgdyby przebywania "w scenie" na ekranie. Jeżeli nie można uzyskać zadowalającego efektu surround, bo tylne głośniki znajdują się zbyt blisko, nastawienie bliższej odległości dla tylnego głośnika (krótszej) niż wynosi ona w rzeczywistości, stwarza większą scenę dźwiękową. (1 stopa odpowiada różnicy jednej 1 ms). Regulacja tych parametrów podczas słuchania dźwięku, umożliwia otrzymanie lepszej jakości dźwięku surround. Warto wypróbować!

Regulacja poziomu głośności poszczególnych głośników

Siedząc na swoim normalnym miejscu słuchania dźwięku, wyregulować poziom poszczególnych głośników, korzystając z pilota zdalnego sterowania.

Uwaga

Odbiornik wyposażono w nowy test dźwiękowy o częstotliwości 800 Hz, ułatwiający regulację poziomu głośników.

1 Nacisnąć I/ aby włączyć odbiornik.

2 Na dostarczonym z osprzętem pilocie nacisnąć TEST TONE.

Dźwięk testowy słychać z każdego głośnika w kolejności.

3 Wyregulować poziom głośności w taki sposób, aby głośność dźwięku testowego z poszczególnych głośników, odbierana w normalnej pozycji słuchania, brzmiała tak samo.

- Aby wyregulować równowagę przedniego głośnika prawego i lewego, korzystać z parametrów zrównoważenia przednich głośników w menu LEVEL (patrz strona 34).
- Aby wyregulować zrównoważenie tylnych głośników prawego i lewego, korzystać z parametrów zrównoważenia tylnych głośników w menu LEVEL (patrz strona 34).
- Aby wyregulować poziom głośności środkowego głośnika, nacisnąć MENU </> i wskazać parametry środkowego głośnika. Wyregulować poziom przyciskami pilota +/-.
- Aby wyregulować poziom głośności tylnych głośników, nacisnąć MENU </> i wskazać parametry tylnych głośników. Wyregulować poziom przyciskami pilota +/-.

4 Na pilocie ponownie nacisnąć TEST TONE aby wyłączyć dźwięk testowy.

Uwaga

Dźwięku testowego nie można włączyć jeżeli odbiornik nastawiono na pozycję 5.1CH INPUT.

Poziom głośności można nastawić równocześnie dla wszystkich głośników

Na odbiorniku przekręcić kontrolkę MASTER VOLUME lub na pilocie nacisnąć MASTER VOL +/-.

Nastawienia wielokanałowego dźwięku Surround

Uwagi

- Poziomy zrównoważenia głośników przednich, tylnych i środkowego ukazują się na wyświetlaczu podczas przeprowadzania regulacji.
- Choć opisane powyżej regulacje można również przeprowadzić za pomocą kontrolki i przycisków umieszczonych na przednim panelu, przy wykorzystaniu menu LEVEL (gdy wyprowadzany jest dźwięk testowy, odbiornik automatycznie przełącza na menu LEVEL), zalecamy jednak wykonanie wyżej opisanych operacji i nastawienie poziomu głośników pilotem zdalnego sterowania z miejsca normalnego słuchania dźwięku.

Nastawiając poziomy głośności poszczególnych głośników

Przyjmując, że za pomocą dźwięku testowego dopasowano poziomy poszczególnych głośników. Choć jest to jakby fundament wysokojakościowego dźwięku surround, podczas odtwarzania konkretnych oprogramowań, dalsze regulacje mogą okazać się konieczne. A to dlatego, że większość oprogramowań to nagrania o nieco niższych poziomach na środkowych i tylnych kanałach niż na obu przednich kanałach.

Odgrywając oprogramowania nagrane w systemie wielokanałowego dźwięku surround, można zauważyć że podniesienie poziomów środkowego głośnika i głośników tylnych, daje lepsze wymieszanie akustyki głośników przednich i głośnika środkowego i lepszą spójność między przednimi i tylnymi głośnikami. Podniesienie poziomu środkowego głośnika o około 1 dB i tylnych głośników o około 1~2 dB, da prawdopodobnie lepsze wyniki.

A więc, aby stworzyć bardziej spójną scenę dźwiękową o zrównoważonym dialogu, polecamy wykonanie niewielkich regulacji podczas odtwarzania oprogramowania. Zmiana nastawień o 1 dB może znacznie zmienić charakter sceny dźwiękowej.

Przygotowanie odbiornika do obsługi

Przed włączeniem odbiornika

Upewnić się, że:

- Wybrano właściwe głośniki przednie (patrz [7](#) "Selektor głośników SPEAKERS" na stronie 23). (tylko dla STR-DE545 i STR-SE501)

Sprawdzanie podłączeń

Po przyłączeniu wszystkich komponentów do odbiornika, wykonać niżej opisane operacje, mające na celu sprawdzenie prawidłowości wykonanych połączeń.

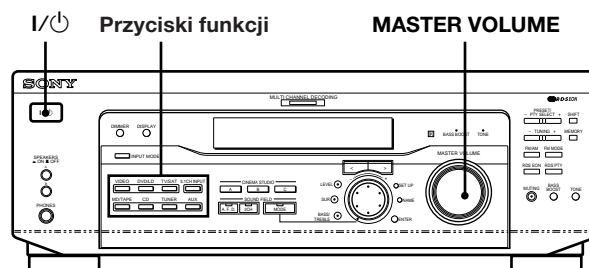

- 1 **Nacisnąć I/Power aby włączyć odbiornik.**
- 2 **Nacisnąć przycisk funkcji aby wybrać przyłączony komponent (źródło programowe) (np. odtwarzacz płyt CD lub magnetofon).**
- 3 **Włączyć komponent i rozpocząć odtwarzanie.**
- 4 **Przekręcić kontrolkę MASTER VOLUME aby nastawić poziom głośności.**

Jeżeli po wykonaniu powyższych operacji, brak normalnego dźwięku, sprawdzić możliwy powód w poniższym spisie orientacyjnym i podjąć odpowiednie kroki aby wyeliminować przeszkodę.

Brak dźwięku, bez względu na wybrany komponent.

- ➔ Sprawdzić, czy odbiornik i przyłączone komponenty są włączone.
- ➔ Przez przekręcenie kontrolki MASTER VOLUME, sprawdzić czy wyświetlony poziom głośności nie jest nastawiony na pozycję VOL MIN.
- ➔ Sprawdzić, czy selektor wyboru głośników SPEAKERS nie jest nastawiony na pozycję OFF (wyłączony) lub też na pozycję nie przyłączonych do odbiornika głośników przednich, (patrz [7](#) "Selektor wyboru głośników SPEAKERS" na stronie 23). (tylko dla STR-DE545 i STR-SE501)
- ➔ Sprawdzić czy wszystkie przewody głośnikowe zostały prawidłowo podłączone.
- ➔ Nacisnąć przycisk MUTING aby wyłączyć wskaźnik.

Brak dźwięku z określonego komponentu.

- ➔ Sprawdzić czy komponent został właściwie przyłączony to wejściowego gniazdka audio, przeznaczonego dla tego komponentu.
- ➔ Sprawdzić, czy przewód(przewody) połączeniowe jest (są) dokładnie umieszczone w gniazdkach odbiornika i komponentu.

Brak dźwięku z jednego z głośników przednich.

- ➔ Przyłączyć słuchawki do gniazdka PHONES i selektor wyboru głośników SPEAKERS nastawić na pozycję OFF (wyłączone) w celu zbadania, czy dźwięk jest przekazywany poprzez słuchawki (patrz [7](#) "Selektor wyboru głośników SPEAKERS" oraz "Gniazdko PHONES" na stronie 23).
Jeżeli poprzez słuchawki przekazywane są sygnały tylko jednego kanału, komponent został prawdopodobnie nieprawidłowo przyłączony do odbiornika. Sprawdzić czy wszystkie przewody zostały dokładnie umieszczone w gniazdkach odbiornika i komponentu.
Jeżeli poprzez słuchawki przekazywane są sygnały z obu kanałów, sprawdzić czy głośniki przednie zostały prawidłowo przyłączone do odbiornika. Sprawdzić przyłączenia nie działającego przedniego głośnika.

W przypadku usterki, która nie została opisana powyżej, sprawdzić rozdział "Usuwanie usterek" na stronie 48.

Umiejscowienie kontrolek i przycisków oraz operacje podstawowe

Ten rozdział zawiera informacje dotyczące umiejscowienia oraz funkcji przycisków i kontrolek na przednim panelu. W tym rozdziale podano również opis podstawowych operacji.

Opis kontrolek i przycisków przedniego panelu

1 Przełącznik I/⏻

Nacisnąć aby włączyć lub wyłączyć odbiornik.

2 Przyciski funkcji

Nacisnąć jeden z przycisków aby wybrać komponent.

Aby wybrać	Nacisnąć
VCR (Magnetowid)	VIDEO
TV lub tuner satelitarny	TV/SAT
Odtwarzacz DVD lub LD	DVD/LD
Sprzęt MD lub Magnetofon	MD/TAPE
Odtwarzacz płyt CD	CD
Zintegrowany ze sprzętem tuner	TUNER
Dowolny komponent audio	AUX

Po wybraniu, włączyć komponent i rozpocząć odtwarzanie źródła programowego.

- Jeżeli wybrano magnetowid (VCR), odtwarzacz DVD lub LD, włączyć odbiornik TV i nastawić wejście sygnałów wideo odbiornika TV na odbiór sygnałów z wybranego źródła odtwarzania.

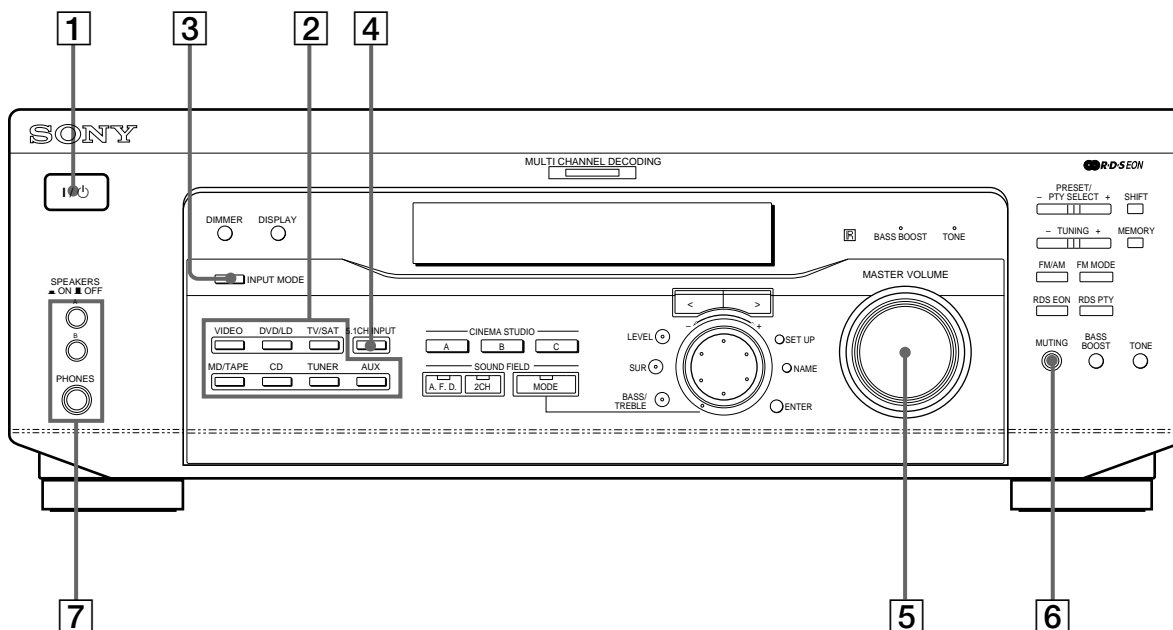

3 Przycisk INPUT MODE

Nacisnąć aby nastawić tryb sygnałów wejściowych dla komponentów o standardzie cyfrowym (DVD/LD i TV/SAT).

Każdorazowe naciśnięcie przełącza tryb wejściowy, odpowiedni dla aktualnie wybranego komponentu.

Wybrać	Aby
AUTO	Ustalić priorytet dla sygnałów cyfrowych jeżeli wykonano połączenia zarówno cyfrowe jak i analogowe. Jeżeli brak przekazu sygnałów cyfrowych, nastawiany jest tryb analogowy
DIGITAL (OPTICAL)	Określić wejście cyfrowych sygnałów audio do wejściowych gniazdek DIGITAL OPTICAL
DIGITAL (COAXIAL)	Określić wejście cyfrowych sygnałów audio do wejściowych gniazdek DIGITAL COAXIAL (tylko DVD/LD)
ANALOG	Określić wejście analogowych sygnałów wejściowych do wejściowych gniazdek AUDIO IN (L i P)

4 Przycisk 5.1CH INPUT

Nacisnąć ten przycisk aby korzystać ze źródła audio, przyłączonego do gniazdek 5.1CH INPUT razem z sygnałem wideo z wybranego komponentu.

- Jeżeli nastawiono 5.1CH INPUT, barwa dźwięku, wzmocnienie basów oraz efekty pola akustycznego nie funkcjonują.
- Aby zmienić wejście wideo, wyświetlone po nastawieniu pozycji 5.1CH INPUT, nacisnąć SET UP (22) następnie parokrotnie przyciski kursora (20) aby nastawić pozycję "5.1 V. IN" (szczegóły patrz strona 47).

5 Kontrolka MASTER VOLUME

Po włączeniu wybranego komponentu, przekręcić tę kontrolkę aby wyregulować poziom głośności.

6 Przycisk MUTING

Nacisnąć aby wyciszyć dźwięk. Wskaźnik jest podświetlany gdy dźwięk zostaje wyciszony.

7 Selektor wyboru głośników SPEAKERS (tylko dla STR-DE545 i STR-SE501)

Nacisnąć aby dokonać wyboru dla przedniego głośnika.

Nacisnąć	Aby wybrać
A	Głośniki podłączone do gniazdek FRONT SPEAKERS A
B	Głośniki podłączone do gniazdek FRONT SPEAKERS B
A+B*	Głośniki podłączone do gniazdek FRONT SPEAKERS A i B (połączenie równoległe)

* Aby nastawić oba zestawy głośników przednich, należy pamiętać o połączeniu głośników o impedancji nominalnej 8 ohmów lub powyżej.

Tylko dla STR-DE445

Nastawić przycisk SPEAKERS na pozycję ON.

Gniazdko PHONES

Przyłączyć słuchawki.

- Aby korzystać ze słuchawek, nastawić przycisk SPEAKERS na pozycję OFF, wyłączający głośniki.
- Korzystając ze słuchawek, nastawić pole akustyczne na pozycję 2CH, udostępniającą właściwą scenę dźwiękową.

Opis kontrolki i przycisków przedniego panelu

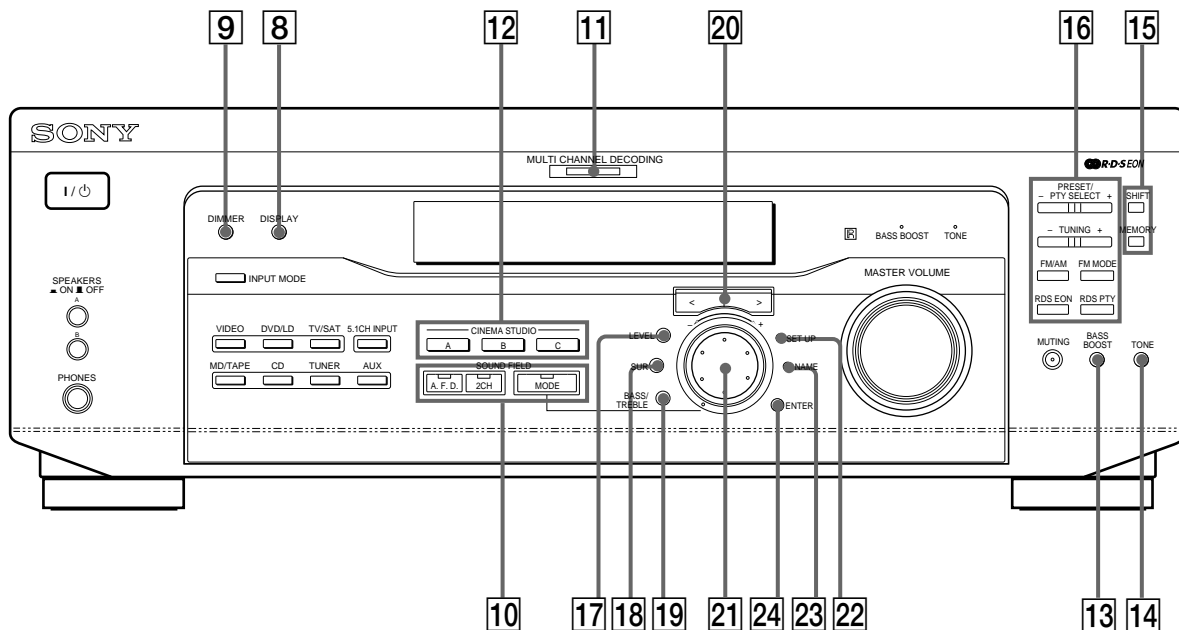

8] Przycisk DISPLAY

Parokrotnie nacisnąć aby uzyskać następujące zmiany wyświetlanych informacji:

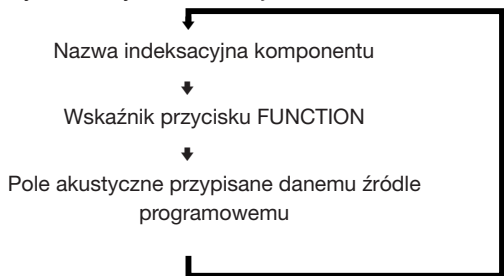

Jeżeli wybrano tuner

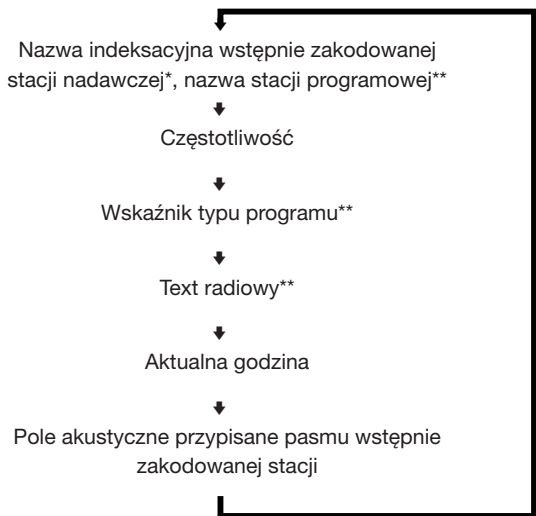

* Nazwa indeksacyjna jest wyświetlana tylko wtedy jeżeli została uprzednio przypisana jednemu z komponentów lub wstępnie zakodowanej stacji nadawczej (patrz strona 45). Nazwa Indeksacyjna nie jest wyświetlana jeżeli zamiast znaków nazwy wprowadzono puste miejsca lub jeżeli nazwa jest identyczna z nazwą przycisku funkcji.
 ** Te wskaźniki ukazują się wyłącznie podczas odbioru RDS (patrz strona 41).

9] Przycisk DIMMER

Parokrotnie nacisnąć aby wyregulować jasność luminacji wyświetlacza.

10] Naciskać przyciski SOUND FIELD aby korzystać z dźwięku surround. Szczegóły, podano w rozdziale "Korzystanie z dźwięku Surround" zaczynając od strony 27.

Przycisk / Wskaźnik A.F.D.

Nacisnąć aby nastawić odbiornik na automatyczne odczytanie typu wejściowego sygnału audio i przeprowadzenie właściwego dekodowania (jeśli to niezbędne).

Przycisk / Wskaźnik 2CH

Nacisnąć aby przekazać sygnały dźwięku wyłącznie z przednich głośników (lewego i prawego).

Przycisk / Wskaźnik MODE

Nacisnąć aby uaktywnić tryb wyboru pola akustycznego (strona 28).

11] Wskaźnik MULTI CHANNEL DECODING

Ten wskaźnik włącza się podczas dekodowania sygnałów nagranych w formacie wielokanałowym.

- 12** Korzystać z przycisku CINEMA STUDIO aby włączyć efekty dźwięku CINEMA STUDIO sound effects.

Przyciski A/B/C

Nacisnąć aby uaktywnić pole akustyki CINEMA STUDIO A, B lub C (strona 29).

- 13** **Przycisk BASS BOOST**

Nacisnąć aby zwiększyć poziom basów dla głośników przednich. Po włączeniu funkcji zapala się wskaźnik wzmocnienia basów BASS BOOST.

- 14** **Przycisk barwy dźwięku TONE**

Nacisnąć aby włączyć lub wyłączyć efekt barwy dźwięku. Wskaźnik TONE zapala się po włączeniu efektu. Regulacje nastawień barwy dźwięku wykonane przy zastosowaniu parametrów BASS/TREBLE (strona 35), są automatycznie rejestrowane w pamięci sprzętu i wywoływane po włączeniu funkcji.

Aby słuchać dźwięku z analogowego źródła przy wyłączonym przetwarzaniu sygnałów cyfrowych

Wykonać następujące operacje aby obejść nastawienia pola akustycznego, barwy dźwięku i obiegu wzmacniacza basów.

- 1 Nacisnąć 2CH.
- 2 Nacisnąć BASS BOOST aby wyłączyć wskaźnik BASS BOOST.
- 3 Nacisnąć TONE aby wyłączyć wskaźnik TONE.

Dźwięk otrzymany w wyniku powyższych operacji będzie wiernie odpowiadał źródle programowemu.

- 15** Następujące przyciski służą obsłudze zintegrowanego z odbiornikiem tunera. Szczegóły podano w rozdziale "Odbiór audycji radiowych", rozpoczynającym się na stronie 37.

Przycisk SHIFT

Wybiera stronę pamięci przeznaczoną dla wstępnie zakodowanych stacji radiowych.

Przycisk MEMORY

Nacisnąć aby w pamięci zarejestrować wstępnie wprowadzoną stację nadawczą.

- 16** Następujące przyciski służą obsłudze zintegrowanego ze sprzętem tunera. Szczegóły podano w rozdziale "Odbiór audycji radiowych", rozpoczynającym się na stronie 37.

Przyciski PRESET/PTY SELECT +/-

Służą przeszukiwaniu wstępnie zakodowanych stacji nadawczych.

Podczas operacji PTY wybieraniu typów programu.

Przyciski TUNING +/-

Przeszukiwanie wszystkich dostępnych stacji nadawczych.

Przycisk FM/AM

Wybiera pasmo FM lub AM.

Przycisk FM MODE

Nacisnąć ten przycisk jeżeli podczas niewyraźnego odbioru stereofonicznej audycji pasma FM na wyświetlaczu pulsuje wskaźnik "STEREO". Efekt stereofoniczny zostaje wyłączony, lecz poprawia się jakość odbioru.

Przycisk RDS EON

Nacisnąć ten przycisk aby nastawić odbiornik na automatyczne przełączenie na odbiór stacji transmitujących migawki o ruchu drogowym, wiadomości lub informacje o programach. Podczas odbioru audycji na paśmie AM, przycisk RDS EON nie funkcjonuje.

Przycisk RDS PTY

Nacisnąć ten przycisk aby włączyć przeszukiwanie stacji nadawczych, według typów programu. Podczas odbioru audycji na paśmie AM, przycisk RDS PTY nie funkcjonuje.

- 17** **Przycisk LEVEL**

Nacisnąć ten przycisk aby uaktywnić tryb nastawiania parametrów poziomu (strona 34). Gdy wskaźnik świetlny przycisku zostanie podświetlony, można przeprowadzić regulacje parametrów poziomu głośników (przednie lub tylne zrównoważenie itp.). Ponownie nacisnąć przycisk aby wyłączyć wskaźnik.

- 18** **Przycisk SUR**

Nacisnąć aby uaktywnić tryb nastawiania parametrów dźwięku surround (strona 33).

Gdy wskaźnik świetlny przycisku zostanie podświetlony, można przeprowadzić regulacje parametrów dźwięku surround (poziom efektu, określić typy ścian pomieszczenia itp.).

Ponownie nacisnąć przycisk aby wyłączyć wskaźnik.

- 19** **Przycisk BASS/TREBLE**

Nacisnąć ten przycisk aby wyregulować barwę dźwięku (strona 35).

- 20** **Przyciski kursora (</>)**

Naciskać aby wskazać parametry nastawień dla poziomu głośników, dla dźwięku surround oraz zrównoważenia tonów niskich/wysokich (bass/treble) itp.

Opis przycisków i kontrolki przedniego panelu

21 Kontrolka Jog

Przekręcać kontrolkę aby wyregulować poziom nastawionego głośnika, parametry dźwięku surround, zrównoważenie basów/tonów wysokich itp.

22 Przycisk SET UP

Nacisnąć przycisk aby uaktywnić tryb wykonywania nastawień, następnie przyciskami kursora (20) wskazać jeden z niżej podanych wskaźników. Odpowiednie nastawienia można wykonać kontrolką jog (21).

Wybranie	Umożliwia
Typu głośnika	Określenie typu głośników. (strona 16)
Nastawienia głośnika	Określenie rozmiaru dla głośników przednich, środkowego, tylnych, upozycjonowanie głośnika tylnego oraz korzystanie tak/nie z głośnika typu sub woofer. (strona 16)
Odległości głośnika	Określić odległości głośników przednich, środkowego i tylnych. (strona 18)
5.1CH wejściowe sygnały wideo	Określić wejście sygnałów wideo współpracujących z sygnałami audio, przekazywanymi poprzez gniazdkę 5.1CH INPUT. (strona 47)

23 Przycisk NAME

Nacisnąć aby uaktywnić funkcję nadawania nazw i wprowadzania nazw dla stacji nadawczych i źródeł programowych (strona 45).

24 Przycisk ENTER

Nacisnąć aby wprowadzić poszczególne znaki składowe dla nazw stacji zakodowanych w pamięci sprzętu oraz dla źródeł programowych.

Korzystanie z dźwięku Surround

Ten rozdział zawiera opis nastawień odbiornika umożliwiających korzystanie z dźwięku surround. Odtwarzając oprogramowania o zapisie Dolby Digital lub DTS, można się w pełni rozkoszować wielokanałowym dźwiękiem surround.

Funkcję udostępniającą korzystanie z dźwięku otoczenia - surround - włącza się przez nastawienie jednego z trybów odtwarzania dźwięku, które są wstępnie zakodowane w pamięci odbiornika. Tryby te udostępniają pobudzający wyobraźnię, silny dźwięk muzyki filmowej i koncertowej we własnym domu. Tryby odtwarzania dźwięku użytkownik może też dostosować do własnych preferencji, przez zmianę parametrów dźwięku. Odbiornik wyposażono w cały szereg różnych trybów nastawiania dźwięku. Tryby dźwięku objęte nazwą "cinema" (kino) dostosowano do odtwarzania oprogramowań kinematograficznych (DVD, LD itp.), o zapisie wielokanałowego dźwięku surround lub Dolby Pro Logic. Niektóre z nich, dodatkowo do zdolności dekodowania ścieżki dźwiękowej surround, oferują również efekty, na ogół dostępne wyłącznie w dużych salach kinowych. Tryby dźwięku wirtualnego udostępniają wiele świetnych zastosowań technologii przetwarzania sygnałów cyfrowych, oferowanych przez system Sony Digital Cinema Sound. Tryby te przenoszą dźwięk poza przestrzeń rzeczywistego umiejscowienia głośników, symulując obecność kilku "wirtualnych" głośników. Tryby dźwięku muzyki (i innych dźwięków) zostały tu zastosowane w celu wykorzystania ich dla standardowych źródeł audio i audycji telewizyjnych. Dodają one pogłos sygnałom ze źródła odtwarzania, stwarzając dla słuchacza poczucie bezpośredniej obecności na sali koncertowej lub na stadionie (itp.). Z tych trybów przetwarzania dźwięku można korzystać podczas odtwarzania z dwu-kanałowych źródeł takich jak płyty CD i stereofonicznych transmisji programów sportowych lub koncertów. Dalsze informacje na temat trybów dźwięku znajdują się na stronach 29 - 30.

A.F.D.

Tryb dźwięku "Auto Format Decoding" umożliwia prezentację dźwięku dokładnie według zapisu, bez domieszki pogłosów (itp.).

Aby móc w pełni korzystać z możliwości oferowanych przez dźwięk surround, należy zarejestrować numer i umiejscowienie głośników. Aby nastawić parametry głośników dla dźwięku surround, proszę przeczytać rozdział "Nastawienia wielokanałowego dźwięku Surround", rozpoczynający się na stronie 16.

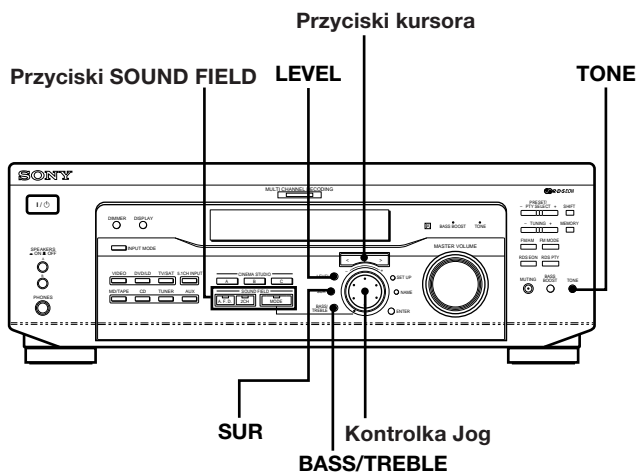

Krótki opis przycisków umożliwiających korzystanie z dźwięku surround

Przycisk LEVEL: Nacisnąć aby dostosować parametry do własnej preferencji.

Przycisk SUR: Nacisnąć aby dostosować parametry dźwięku surround dla aktualnie nastawionego pola akustycznego, do własnych preferencji.

Przycisk BASS/TREBLE: Nacisnąć aby wyregulować barwę dźwięku.

Przyciski kursora (</>): Służą wskazaniu parametrów, po uprzednim naciśnięciu przycisków LEVEL, SUR, BASS/TREBLE lub SET UP.

Kontrolka Jog: Służy regulacji parametrów i dobieraniu pól akustycznych (itp.).

Przyciski SOUND FIELD:

Przycisk A.F.D.: Nacisnąć aby nastawić odbiornik na automatyczne wykrycie typu wejściowego sygnału audio i przeprowadzenia odpowiedniego dekodowania (jeśli będzie to konieczne).

Przycisk MODE: Nacisnąć aby uaktywnić tryb wyboru pola akustycznego.

Przycisk 2CH: Nacisnąć aby dźwięk był przekazywany wyłącznie poprzez głośniki przednie (lewy i prawy).

Przycisk TONE: Włącza i wyłącza efekty nastawione dla barwy dźwięku.

Nastawianie pola akustycznego

Można również korzystać z dźwięku surround przez wybranie jednego ze wstępnie zaprogramowanych pól akustycznych, w zależności od rodzaju odtwarzanego programu.

1 Nacisnąć MODE.

Wskaźnik obecnie nastawionego pola akustycznego ukazuje się na wyświetlaczu.

2 Przekręcić kontrolkę jog lub nacisnąć przyciski kursora (< lub >) aby wybrać preferowane pole akustyczne.

Informacje dotyczące poszczególnych pól akustycznych podano w tabeli rozpoczynającej się na stronie 29.

Wyłączanie pola akustycznego

Nacisnąć A.F.D. lub 2CH (strona 24).

💡 Odbiornik koduje w pamięci ostatnio wybrane pole akustyczne dla poszczególnych źródeł programowych (Sound Field Link = Łącze Pola Akustycznego)

Przy każdorazowym wybraniu źródła programu, ostatnio dla tego źródła dobrane pole akustyczne jest ponownie, automatycznie dobierane. Na przykład, jeżeli słuchano płyty CD z dobraniem HALL jako nastawienia dla pola akustycznego, potem korzystano z innego źródła programowego i następnie ponowne rozpoczęcie odtwarzania płyty CD, nastawienie HALL zostanie automatycznie dobrane. W przypadku tunera, pola akustyczne są osobno kodowane dla pasm AM, FM oraz dla wszystkich, wstępnie zakodowanych w pamięci, stacji nadawczych.

💡 Oprogramowania o zapisie Dolby Surround można zidentyfikować przez odpowiednie symbole na opakowaniu

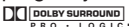
Płyty Dolby Digital są oznaczone znakiem towarowym  i programy o zapisie Dolby Surround są oznaczone znakiem .

Informacje dotyczące pól akustycznych

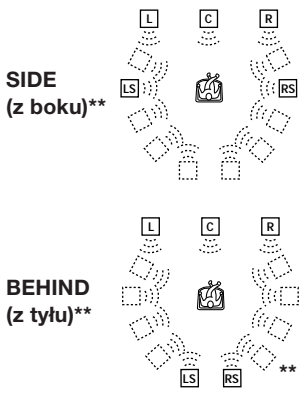
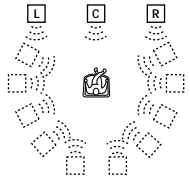
Pole akustyczne	Efekty	Uwagi
NORM. SUR (NORMAL SURROUND)	Oprogramowania o wielokanałowym zapisie sygnałów audio w trybie surround, są odtwarzane zgodnie z zapisem. Oprogramowania o dwukanałowym zapisie sygnałów audio, są dekodowane przez system Dolby Pro Logic, stwarzającym efekty surround.	
C. STUDIO A (CINEMA STUDIO A)	Reprodukuje charakterystyki dźwięku studia produkcji kinematograficznej Sony Pictures Entertainment "Cary Grant Theater".	Jest to tryb standardowy, wspaniale nadający się do oglądania większości filmów.
C. STUDIO B (CINEMA STUDIO B)	Reprodukuje charakterystyki dźwięku studia produkcji kinematograficznej Sony Pictures Entertainment "Kim Novak Theater".	Ten tryb idealnie nadaje się do oglądania filmów fikcyjno-naukowych lub sensacyjnych, o wielu efektach dźwiękowych.
C. STUDIO C (CINEMA STUDIO C)	Reprodukuje charakterystyki dźwięku studia produkcji kinematograficznej Sony Pictures Entertainment scoring stage.	Ten tryb idealnie nadaje się do oglądania filmów muzycznych lub klasycznych, z muzyczną ścieżką dźwiękową.
V. MULTI* (VIRTUAL MULTI DIMENSION)	Stosuje 3D zobrazowanie dźwięku, stwarzając cały szereg wirtualnych głośników tylnych, upozycjonowanych powyżej słuchacza, przekazywanego przez tylko dwa rzeczywiste głośniki tylne. Ten tryb stwarza cztery zestawy wirtualnych głośników tylnych, otaczających słuchacza pod kątem wzniesienia wynoszącym około 30°.	 <p>SIDE (z boku)**</p> <p>BEHIND (z tyłu)**</p> <p>** Patrz strona 17</p>
V. SEMI-M* (VIRTUAL SEMI-MULTI DIMENSION)	Stosuje 3D zobrazowanie dźwięku, stwarzając wirtualne głośniki tylne dla dźwięku pochodzącego z głośników przednich, nie korzystając w rzeczywistości wogóle z tylnych głośników. Ten tryb stwarza pięć zestawów wirtualnych głośników, otaczających słuchacza pod kątem wzniesienia wynoszącym około 30°.	

* Pole akustyczne "VIRTUAL": Pole akustyczne z wirtualnymi głośnikami.

Nastawianie pola akustycznego

Informacje dotyczące pól akustycznych

Pole akustyczne	Efekt	Uwagi
HALL	Reprodukuje akustykę prostokątnej sali koncertowej.	Idealnie nadaje się dla oddania łagodnych dźwięków.
JAZZ (JAZZ CLUB)	Reprodukuje akustykę klubu jazzowego.	
LIVE (LIVE HOUSE)	Reprodukuje akustykę sali o 300 miejscach, na żywo.	Doskonale przy odtwarzaniu muzyki rockowej i popularnej.
GAME	Optimalnie oddaje maksymalne efekty dźwiękowe stosowane w oprogramowaniach gier wideo.	Pamiętać o nastawieniu konsoli gier wideo na tryb stereofoniczny, jeżeli odtwarzane oprogramowanie wyposażone jest w zdolność stereo.

Uwagi

- Efekty oferowane przez głośniki wirtualne mogą spowodować silne zakłócenia odtwarzanych sygnałów.
- Słuchając pól akustycznych posługujących się głośnikami wirtualnymi, dźwięk pochodzący bezpośrednio z głośników tylnych, nie będzie słyszalny.

Niżej podane tryby należy obsługiwać przyciskami umieszczonymi na przednim panelu

AUTO FORMAT DECODING (Nacisnąć przycisk A.F.D.)	Automatycznie wykrywa typ wejściowego sygnału audio (Dolby Digital, Dolby Pro Logic, lub standardowe dwu-kanałowe stereo) i wykonuje właściwe dekodowanie sygnałów, jeśli jest to w danym przypadku konieczne. Ten tryb prezentuje dźwięk według nagrania/zapisu, bez dodatkowych efektów.	Ten tryb służy jako punkt odniesienia. Podczas korzystania z tego trybu nastawić barwę dźwięku na pozycję OFF aby słyszeć dźwięk ze źródła dokładnie tak jak został nagrany.
2 CHANNEL (Nacisnąć przycisk 2CH)	Przekazuje dźwięk wyłącznie z lewego i prawego głośnika przedniego. Sygnały standardowego, dwu-kanałowego (stereo) źródła, kompletnie omijają przetwarzanie oferowane przez tryby pola akustycznego. Wielokanałowe formaty surround są zstępująco miksowane do dwóch kanałów.	Umożliwia odtwarzanie z dowolnego źródła, wykorzystując wyłącznie lewy i prawy głośnik przedni.

Uwaga

Jeżeli wybrano tryb 2 CHANNEL, wyłączy się głośnik typu sub woofer. Aby słuchać dźwięków z dwu-kanałowych źródeł (stereo), korzystając z lewego i prawego głośnika przedniego oraz głośnika sub woofer, nastawić tryb AUTO FORMAT DECODING.

Objaśnienia wskaźników wielokanałowego dźwięku Surround

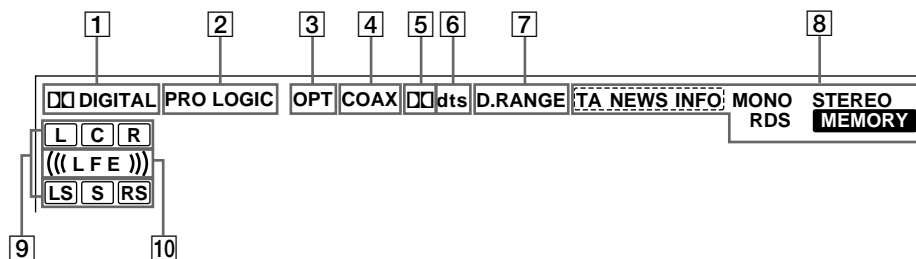

1 DIGITAL

Ten wskaźnik włącza się jeżeli nastawiono inne, niż 2 CHANNEL, pole akustyczne i sprzęt dekoduje sygnały nagrane w formacie Dolby Digital (AC-3).*

* Ten wskaźnik nie włączy się, jeżeli nagranie wykonano w formacie 2/0 lub 2/0 Pro logic.

2 PRO LOGIC

Ten wskaźnik włącza się gdy odbiornik stosuje system Pro Logic do przetwarzania dwu-kanałowych sygnałów, w celu przekazywania sygnałów kanału środkowego i surround.**

** Ten wskaźnik nie włączy się, jeżeli wyłączono głośniki środkowy i tylne przez nastawienie na pozycję "NO" lub jeżeli przycisk SPEAKER wyłączono przez przestawienie na pozycję "OFF" i wybrano pole akustyczne A.F.D. lub NORMAL SURROUND.

3 OPT

Ten wskaźnik włącza się jeżeli sygnał ze źródła jest sygnałem cyfrowym, przekazywanym przez gniazdko OPT.

4 COAX

Ten wskaźnik włącza się jeżeli sygnał ze źródła jest sygnałem cyfrowym, przekazywanym przez gniazdko COAX.

5 DIGITAL

Ten wskaźnik włącza się gdy przekazywane są sygnały wejściowe Dolby Digital (AC-3).

6 dts

Ten wskaźnik włącza się gdy przekazywane są sygnały wejściowe DTS.

Uwaga

Gdy odtwarzana jest płyta nagrana w formacie DTS, upewnić się, że wykonano połączenia cyfrowe i, że tryb wejściowego przekazywania NIE jest nastawiony na pozycję ANALOG (patrz punkt 3, na stronie 23).

7 D. RANGE

Ten wskaźnik włącza się jeżeli uaktywniono kompresję zakresu dynamiki. Szczegóły regulacji kompresji zakresu dynamiki podano na stronie 35.

8 Wskaźniki tunera

Te wskaźniki włączają się gdy używa się tunera do dostrojenia stacji radiowych itp. Szczegóły dotyczące obsługi tunera podano na stronach 37 - 43.

9 Wskaźniki kanałów odtwarzania

Znaki są podświetlane aby wskazać aktualnie odtwarzane kanały.

L: Przedni Lewy R: Przedni Prawy
C: Środkowy (monofoniczny) LS: Lewy Surround
RS: Prawy Surround

S: Surround (monofoniczny lub na tylnych komponentach, uzyskany przez przetwarzanie systemem Pro Logic)

Otoki wokół znaków są podświetlane aby wskazać głośniki wykorzystane do odtwarzania kanałów. Szczegóły, dotyczące wskaźników odtwarzanych kanałów, podano na następczej stronie.

10 ((LFE))

Wskaźnik ((LFE)) włącza się jeśli odtwarzana płyta jest wyposażona w kanał LFE (Low Frequency Effect = Efekt Niskich Zakresów Częstotliwości) i dźwięk sygnału kanału LFE jest rzeczywiście reprodukowany.

Objaśnienia wskaźników wielokanałowego dźwięku Surround

Wskaźniki źródła dźwięku

Litery alfabetu (L, C, R, itd.) wskazują źródło dźwięku. Obramowania wokół poszczególnych liter są zróżnicowane w celu poinformowania użytkownika w jaki sposób przebiega miksowanie i przetwarzanie dźwięku z danego źródła (w zależności od nastawień wykonanych dla poszczególnych głośników). Przy nastawieniu trybów odtwarzania dźwięku takich jak HALL lub JAZZ CLUB, odbiornik dodaje efekty pogłosu dopasowane do tego źródła dźwięku.

W tabeli poniżej podajemy w jaki sposób włączają się wskaźniki przy wykorzystaniu trybu automatycznego dekodowania formatu zapisu AUTO FORMAT DECODING. Tabela poniżej opisuje prawie wszystkie konfiguracje dostępne dla wielokanałowych sygnałów surround, konfiguracje oznaczone "☆" należą do najczęściej spotykanych.

Format nagrania (Przód/Tył)	Wskaźniki kanału wejściowego	Dźwięk źródłowy i wskaźniki kanału wyjściowego			
		Wszystkie głośniki obecne	Tyłne głośniki nieobecne	Środkowy głośnik nieobecny	Tyłne/środkowy głośnik nieobecne
1/0	DOLBY DIGITAL [1/0]	<input checked="" type="checkbox"/> DIGITAL <input type="checkbox"/> C	<input checked="" type="checkbox"/> DIGITAL <input type="checkbox"/> C	<input checked="" type="checkbox"/> DIGITAL <input type="checkbox"/> c <input type="checkbox"/>	<input checked="" type="checkbox"/> DIGITAL <input type="checkbox"/> c <input type="checkbox"/>
	DTS [1/0]	<input type="checkbox"/> C	<input type="checkbox"/> C	<input type="checkbox"/> c <input type="checkbox"/>	<input type="checkbox"/> c <input type="checkbox"/>
2/0*	DOLBY DIGITAL [2/0]	<input type="checkbox"/> L <input type="checkbox"/> R	<input type="checkbox"/> L <input type="checkbox"/> R	<input type="checkbox"/> L <input type="checkbox"/> R	<input type="checkbox"/> L <input type="checkbox"/> R
	DTS [2/0]	<input type="checkbox"/> L <input type="checkbox"/> R	<input type="checkbox"/> L <input type="checkbox"/> R	<input type="checkbox"/> L <input type="checkbox"/> R	<input type="checkbox"/> L <input type="checkbox"/> R
3/0	DOLBY DIGITAL [3/0]	<input checked="" type="checkbox"/> DIGITAL <input type="checkbox"/> L <input type="checkbox"/> C <input type="checkbox"/> R	<input checked="" type="checkbox"/> DIGITAL <input type="checkbox"/> L <input type="checkbox"/> C <input type="checkbox"/> R	<input checked="" type="checkbox"/> DIGITAL <input type="checkbox"/> L <input type="checkbox"/> c <input type="checkbox"/> R	<input checked="" type="checkbox"/> DIGITAL <input type="checkbox"/> L <input type="checkbox"/> c <input type="checkbox"/> R
	DTS [3/0]	<input type="checkbox"/> L <input type="checkbox"/> C <input type="checkbox"/> R	<input type="checkbox"/> L <input type="checkbox"/> C <input type="checkbox"/> R	<input type="checkbox"/> L <input type="checkbox"/> c <input type="checkbox"/> R	<input type="checkbox"/> L <input type="checkbox"/> c <input type="checkbox"/> R
2/1	DOLBY DIGITAL [2/1]	<input checked="" type="checkbox"/> DIGITAL <input type="checkbox"/> L <input type="checkbox"/> R <input type="checkbox"/> S	<input checked="" type="checkbox"/> DIGITAL <input type="checkbox"/> L <input type="checkbox"/> R <input type="checkbox"/> S	<input checked="" type="checkbox"/> DIGITAL <input type="checkbox"/> L <input type="checkbox"/> R <input type="checkbox"/> S	<input checked="" type="checkbox"/> DIGITAL <input type="checkbox"/> L <input type="checkbox"/> R <input type="checkbox"/> S
	DTS [2/1]	<input type="checkbox"/> L <input type="checkbox"/> R <input type="checkbox"/> S	<input type="checkbox"/> L <input type="checkbox"/> R <input type="checkbox"/> S	<input type="checkbox"/> L <input type="checkbox"/> R <input type="checkbox"/> S	<input type="checkbox"/> L <input type="checkbox"/> R <input type="checkbox"/> S
3/1	DOLBY DIGITAL [3/1]	<input checked="" type="checkbox"/> DIGITAL <input type="checkbox"/> L <input type="checkbox"/> C <input type="checkbox"/> R <input type="checkbox"/> S	<input checked="" type="checkbox"/> DIGITAL <input type="checkbox"/> L <input type="checkbox"/> C <input type="checkbox"/> R <input type="checkbox"/> S	<input checked="" type="checkbox"/> DIGITAL <input type="checkbox"/> L <input type="checkbox"/> c <input type="checkbox"/> R <input type="checkbox"/> S	<input checked="" type="checkbox"/> DIGITAL <input type="checkbox"/> L <input type="checkbox"/> c <input type="checkbox"/> R <input type="checkbox"/> S
	DTS [3/1]	<input type="checkbox"/> L <input type="checkbox"/> C <input type="checkbox"/> R <input type="checkbox"/> S	<input type="checkbox"/> L <input type="checkbox"/> C <input type="checkbox"/> R <input type="checkbox"/> S	<input type="checkbox"/> L <input type="checkbox"/> c <input type="checkbox"/> R <input type="checkbox"/> S	<input type="checkbox"/> L <input type="checkbox"/> c <input type="checkbox"/> R <input type="checkbox"/> S
2/2	DOLBY DIGITAL [2/2]	<input checked="" type="checkbox"/> DIGITAL <input type="checkbox"/> L <input type="checkbox"/> R <input type="checkbox"/> LS <input type="checkbox"/> RS	<input checked="" type="checkbox"/> DIGITAL <input type="checkbox"/> L <input type="checkbox"/> R <input type="checkbox"/> LS <input type="checkbox"/> RS	<input checked="" type="checkbox"/> DIGITAL <input type="checkbox"/> L <input type="checkbox"/> R <input type="checkbox"/> LS <input type="checkbox"/> RS	<input checked="" type="checkbox"/> DIGITAL <input type="checkbox"/> L <input type="checkbox"/> R <input type="checkbox"/> LS <input type="checkbox"/> RS
	DTS [2/2]	<input type="checkbox"/> L <input type="checkbox"/> R <input type="checkbox"/> LS <input type="checkbox"/> RS	<input type="checkbox"/> L <input type="checkbox"/> R <input type="checkbox"/> LS <input type="checkbox"/> RS	<input type="checkbox"/> L <input type="checkbox"/> R <input type="checkbox"/> LS <input type="checkbox"/> RS	<input type="checkbox"/> L <input type="checkbox"/> R <input type="checkbox"/> LS <input type="checkbox"/> RS
3/2	☆ DOLBY DIGITAL [3/2]	<input checked="" type="checkbox"/> DIGITAL <input type="checkbox"/> L <input type="checkbox"/> C <input type="checkbox"/> R <input type="checkbox"/> LS <input type="checkbox"/> RS	<input checked="" type="checkbox"/> DIGITAL <input type="checkbox"/> L <input type="checkbox"/> C <input type="checkbox"/> R <input type="checkbox"/> LS <input type="checkbox"/> RS	<input checked="" type="checkbox"/> DIGITAL <input type="checkbox"/> L <input type="checkbox"/> c <input type="checkbox"/> R <input type="checkbox"/> LS <input type="checkbox"/> RS	<input checked="" type="checkbox"/> DIGITAL <input type="checkbox"/> L <input type="checkbox"/> c <input type="checkbox"/> R <input type="checkbox"/> LS <input type="checkbox"/> RS
	☆ DTS [3/2]	<input type="checkbox"/> L <input type="checkbox"/> C <input type="checkbox"/> R <input type="checkbox"/> LS <input type="checkbox"/> RS	<input type="checkbox"/> L <input type="checkbox"/> C <input type="checkbox"/> R <input type="checkbox"/> LS <input type="checkbox"/> RS	<input type="checkbox"/> L <input type="checkbox"/> c <input type="checkbox"/> R <input type="checkbox"/> LS <input type="checkbox"/> RS	<input type="checkbox"/> L <input type="checkbox"/> c <input type="checkbox"/> R <input type="checkbox"/> LS <input type="checkbox"/> RS
2/0**	☆ DOLBY DIGITAL [2/0]	<input type="checkbox"/> L <input type="checkbox"/> C <input type="checkbox"/> R <input type="checkbox"/> S <input type="checkbox"/> PRO LOGIC	<input type="checkbox"/> L <input type="checkbox"/> C <input type="checkbox"/> R <input type="checkbox"/> S <input type="checkbox"/> PRO LOGIC	<input type="checkbox"/> L <input type="checkbox"/> c <input type="checkbox"/> R <input type="checkbox"/> S <input type="checkbox"/> PRO LOGIC	<input type="checkbox"/> L <input type="checkbox"/> R
	☆ DOLBY PROLOGIC	<input type="checkbox"/> L <input type="checkbox"/> C <input type="checkbox"/> R <input type="checkbox"/> S <input type="checkbox"/> PRO LOGIC	<input type="checkbox"/> L <input type="checkbox"/> C <input type="checkbox"/> R <input type="checkbox"/> S <input type="checkbox"/> PRO LOGIC	<input type="checkbox"/> L <input type="checkbox"/> c <input type="checkbox"/> R <input type="checkbox"/> S <input type="checkbox"/> PRO LOGIC	<input type="checkbox"/> L <input type="checkbox"/> R
	☆ PCM XX kHz***	<input type="checkbox"/> L <input type="checkbox"/> R	<input type="checkbox"/> L <input type="checkbox"/> R	<input type="checkbox"/> L <input type="checkbox"/> R	<input type="checkbox"/> L <input type="checkbox"/> R

* Sygnały ze znacznikiem kodowania Dolby surround OFF

** Sygnały ze znacznikiem kodowania Dolby surround ON

*** Współczynnik próbkowania jest wyświetlany.

Uwagi

- Odbiornik wykonuje dekodowanie formatu Pro Logic i wyświetlenia odpowiadają 2/0**, przy następujących nastawieniach dla filmowej ścieżki dźwięku o sygnałach formatu 2/0* lub STEREO PCM. (C. STUDIO A, B, C, V. MULTI i V. SEMI-M.)
- Przy korzystaniu z trybów dźwięku muzycznego takich jak HALL lub JAZZ CLUB o standardowych formatach audio, np. PCM, odbiornik tworzy sygnały tylne z sygnałów przód L i P. W tym wypadku, dźwięk jest przekazywany poprzez głośniki tylne, lecz wskaźniki kanałów wyjściowych dla tylnych głośników nie włączają się.

Przystosowanie pól akustycznych

Przez regulację parametrów dla dźwięku surround oraz charakterystyk dźwięku dla głośników przednich, użytkownik może dostosować pola akustyczne do indywidualnej pozycji słuchania.

W ten sposób przystosowane pole akustyczne jest rejestrowane w pamięci sprzętu na czas nieograniczony (chyba, że nastąpi odłączenie zasilania odbiornika na okres około dwóch tygodni). Przystosowane pole akustyczne można każdej chwili zmienić przez ponowną regulację parametrów.

Tabelę parametrów dostępnych dla poszczególnych pól akustycznych, umieszczono na stronie 36.

Aby maksymalnie wykorzystać możliwości oferowane przez wielokanałowy dźwięk surround

Przed przystosowaniem pola akustycznego należy upozycjonować głośniki i wykonać operacje opisane w rozdziale "Nastawienia wielokanałowego dźwięku Surround", rozpoczynającym się na stronie 16.

Regulacja parametrów dla dźwięku surround

Menu SUR zawiera parametry umożliwiające użytkownikowi przystosowanie wielu nastawień aktualnie wybranego pola akustycznego. Nastawienia udostępnione w menu można rejestrować w pamięci sprzętu dla poszczególnych pól akustycznych.

1 Rozpocząć odtwarzanie ze źródła zapisanego w trybie wielokanałowego dźwięku surround.

2 Nacisnąć SUR.

Przycisk jest podświetlany i pierwszy parametr jest wyświetlany.

3 Nacisnąć przyciski kursora (< lub >) aby wskazać parametr do regulacji.

4 Przekręcić kontrolkę jog aby wybrać preferowane nastawienie.

Nastawienie jest automatycznie kodowane w pamięci sprzętu.

Poziom efektu (EFFECT)

Wstępne nastawienie: (w zależności od trybu odtwarzanego dźwięku)

Ten parametr umożliwia regulację "obecności" bieżącego efektu surround.

Typ ściany (WALL)

Wstępne nastawienie: w punkcie środkowym
Gdy dźwięk jest odbijany od miękkich materiałów, takich jak np. zasłony, kotary itd., elementy częstotliwości wysokiego zakresu zostają zredukowane. Twarda ściana jest powierzchnią silnie odbijającą i nie ma znaczącego wpływu na odpowiedź częstotliwościową odbijanego dźwięku. Ten parametr umożliwia sterowanie poziomem wysokiego zakresu częstotliwości i zmianę charakteru akustycznego otoczenia przez symulację miękkich (S) lub twardych (H) ścian. Punkt środkowy znamionuje neutralną ścianę (drewnianą).

Pogłos (REVB.)

Wstępne nastawienie: w punkcie środkowym
Zanim dźwięk jest słyszalny dla człowieka, jest on wiele razy odbijany (reverberacja, pogłos) od lewej i prawej ściany, sufitu i podłogi. W dużym pomieszczeniu, rewerberacja dźwięku trwa dłużej niż w małym pomieszczeniu. Ten parametr umożliwia sterowanie przestrzennością pierwszych pogłosów w celu symulacji akustycznie większego (L) lub mniejszego (S) pomieszczenia.

- Rewerberację, czyli pogłos można regulować w zakresie od REVB. S. 1 ~ REVB. S. 8 (krótkie) do REVB. L. 1 ~ REVB. L. 8 (długie) w 17 odstępach.
- Punkt środkowy (REVB. MID) oznacza standardowy pokój, bez regulacji.

Regulacja parametrów poziomu

Menu LEVEL zawiera parametry umożliwiające regulację zrównoważenia oraz poziomu głośności poszczególnych głośników. Nastawienia dostępne w tym menu, dotyczą wszystkich pól akustycznych.

- 1 Rozpocząć odtwarzanie dźwięku źródłowego, o zapisie wielokanałowego dźwięku surround.**
- 2 Nacisnąć LEVEL.**
Przycisk zostaje podświetlony i wskaźnik pierwszego parametru wyświetlony.
- 3 Nacisnąć przyciski kursora (< lub >) aby wskazać parametr do regulacji.**
- 4 Przekręcić kontrolkę jog aby wskazać preferowane nastawienie.**
Nastawienie jest automatycznie rejestrowane w pamięci.

*Zrównoważenie przednich głośników (L R)

Wstępne nastawienie: zbalansowane

Umożliwia regulację zrównoważenia między przednim lewym i prawym głośnikiem.

- Zrównoważenie można wyregulować w odstępach ± 8 .
- Nastawienia można również wyregulować dostarczonym z osprzętem pilotem. Patrz "Regulacja poziomu głośności poszczególnych głośników" (strona 19).

*Zrównoważenie tylnych głośników (LS RS)

Wstępne nastawienie: zbalansowane

Umożliwia regulację zrównoważenia między tylnym lewym i prawym głośnikiem.

- Zrównoważenie można wyregulować w odstępach ± 8 .
- Nastawienia można również wyregulować dostarczonym z osprzętem pilotem. Patrz "Regulacja poziomu głośności poszczególnych głośników" (strona 19).

*Poziom tylnych głośników (REAR)

Wstępne nastawienie: 0 dB

Umożliwia regulację poziomu tylnych (lewego i prawego) głośników.

- Poziom głośników można wyregulować w odstępach 1 dB w zakresie od -10 dB do +6 dB.
- Nastawienia można również wyregulować dostarczonym z osprzętem pilotem. Patrz "Regulacja poziomu głośności poszczególnych głośników" (strona 19).

*Poziom środkowego Głośnika (CTR)

Wstępne nastawienie: 0 dB

Umożliwia regulację poziomu głośnika środkowego.

- Regulacja poziomu przebiega w odstępach 1 dB w zakresie od -10 dB do +6 dB.

*Poziom głośnika Sub woofer (S.W. xx)

Wstępne nastawienie: 0 dB

Umożliwia regulację poziomu głośnika niskotonowego sub woofer.

- Umożliwia regulację poziomu głośnika w odstępach 1 dB w zakresie od -10 dB do +6 dB.

* Parametry dla sygnałów wejściowych 5.1 CH można wyregulować oddzielnie.

LFE (Low Frequency Effect = Efekt Częstotliwości Niskiego Zakresu) poziom miksowania (LFE xx)

Wstępne nastawienie: 0 dB

Ten parametr umożliwia wyciszenie poziomu wyjściowych sygnałów kanału LFE (Low Frequency Effect = Efekt Częstotliwości Niskiego Zakresu) z głośnika niskotonowego typu sub woofer, bez wpływu na poziom częstotliwości basów, przekazywanych z kanałów przedniego, środkowego lub tylnego, poprzez obieg przeadresowania basów do głośnika sub woofer.

- Ten poziom można regulować w odstępach 1 dB w zakresie od -20.0 dB do 0 dB (poziom liniowy). 0 dB przekazuje pełen sygnał LFE na poziomie miksowania określonym przez technika zapisu.
- Nastawienie pozycji OFF wycisza dźwięk kanału LFE, głośnika sub woofer. Dźwięki niskiego zakresu częstotliwości z głośników przednich, środkowego lub tylnych są przekazywane poprzez głośnik sub woofer, zgodnie z uprzednio wykonanymi nastawieniami dla poszczególnych głośników (strona 16).

dts LFE (Low Frequency Effect) poziom miksowania (LFE dts xx)

Wstępne nastawienie: 0 dB

Ten parametr umożliwia wyciszenie poziomu wyjściowych sygnałów kanału LFE (Low Frequency Effect = Efekt Częstotliwości Niskiego Zakresu) z głośnika niskotonowego typu sub woofer, bez wpływu na poziom częstotliwości basów, przekazywanych z kanałów przedniego, środkowego lub tylnego poprzez obieg "dts", służący przeadresowaniu basów do głośnika sub woofer.

- Ten poziom można regulować w odstępach 1 dB w zakresie od -20.0 dB do +10.0 dB (poziom liniowy).
- Nastawienie pozycji OFF wycisza dźwięk kanału LFE głośnika sub woofer. Dźwięki niskiego zakresu częstotliwości z głośników przednich, środkowego lub tylnych są przekazywane poprzez głośnik sub woofer, zgodnie z uprzednio wykonanymi nastawieniami poszczególnych głośników. (Szczegóły patrz "Nastawienia wielokanałowego dźwięku Surround").

Uwagi na temat różnicy poziomów dla nastawień LFE MIX

Poziom "dts LFE MIX" jest nastawiony na +10.0 dB i "LFE MIX" (Dolby Digital) jest nastawiony na 0 dB. Powodem takiego nastawienia jest początkowa różnica 10 dB ogólnego miksowania poziomu kanałów dla Dolby Digital i dts LFE. Zasadniczo, przy poziomie "dts LFE MIX" nastawionym na +10 dB i poziomie "LFE MIX (Dolby Digital)" nastawionym na 0 dB, przy ogólnym miksowaniu, mniejwięcej równomierna ilość sygnałów kanału LFE jest rozkładana na pozostałe kanały audio.

Kompresor zakresu dynamiki (COMP. xx)

Wstępne nastawienie: OFF

Służy kompresji zakresu dynamiki, danej ścieżki dźwiękowej. Można stosować np. podczas oglądania filmów późnym wieczorem aby obniżyć poziom głośności.

- Nastawienie OFF umożliwia reprodukcję dźwięku bez kompresji.
- Nastawienie STD umożliwia reprodukcję dźwięku o zakresie dynamiki określonym przez technika zapisu.
- Nastawienie 0.1 ~ 0.9 zezwala na kompresję zakresu dynamiki w małych odstępach, do otrzymania preferowanej jakości dźwięku.
- Nastawienie MAX oferuje maksymalną kompresję zakresu dynamiki.

Uwaga

Nie można uzyskać kompresji zakresu dynamiki dla źródeł DTS.

Uwagi dotyczące Kompresji Zakresu Dynamiki

Ten paramater umożliwia kompresję zakresu dynamiki danej ścieżki dźwiękowej, w oparciu o informację o zakresie dynamiki, zakodowanej w sygnale Dolby Digital. "STD" jest nastawieniem standardowej kompresji, ponieważ jednak wiele źródeł cechuje niewielka zdolność kompresji, słuchacz korzystający z nastawienia 0.1~0.9, może niezauważyć żadnej różnicy. Z tego powodu polecamy nastawienie "MAX". Daje ono możliwość dużej kompresji zakresu dynamiki i umożliwia znaczne zredukowanie głośności, np. podczas oglądania filmów późnym wieczorem. W przeciwieństwie do ograniczników analogowych, poziomy są z góry ustalone co w wyniku oferuje naturalne brzmienie rodzaj kompresji.

Regulacja basów/tonów wysokich

Przycisk BASS/TREBLE umożliwia regulację barwy dźwięku (tony niskie lub wysokie) głośników przednich, oferując optymalnie zrównoważony dźwięk. Użytkownik ma możliwość wyregulowania barwy dźwięku osobno dla każdego pola akustycznego.

1 Rozpocząć odtwarzanie źródła programowego, zapisanego w formacie wielokanałowego dźwięku surround.

2 Nacisnąć BASS/TREBLE.

Przycisk jest podświetlany i wskaźnik pierwszego parametru ukazuje się na wyświetlaczu.

3 Nacisnąć przyciski kursora (< lub >) aby wskazać parametr do regulacji.

4 Przekręcić kontrolkę jog i wybrać preferowane nastawienie.

Nastawienie jest automatycznie kodowane w pamięci sprzętu.

Poziom dźwięku można wybrać w zakresie od -6 dB to +6 dB, w odstępach 2 dB.

5 Nacisnąć TONE aby podświetlić wskaźnik TONE.

 **Nastawienie barwy dźwięku można wyłączyć, nie wymazując go z pamięci**

Nastawienia barwy dźwięku są rejestrowane dla poszczególnych pól akustycznych, z osobna. Nacisnąć przycisk TONE aby wyłączyć wskaźnik TONE.

Przywracanie nastawień fabrycznych dla indywidualnie przystosowanych pól akustycznych

1 Jeżeli zasilanie jest włączone, wyłączyć przez naciśnięcie przycisku I/⏻.

2 Przytrzymując przycisk MODE, nacisnąć I/⏻.

Na wyświetlaczu ukazuje się wskaźnik "SUR CLR" i wszystkie pola akustyczne są równocześnie zerowane.

Przystosowanie pól akustycznych

Nastawialne parametry poszczególnych pól akustycznych

	EFFECT LEVEL	WALL TYPE	REVERB TIME	FRONT BAL.	REAR BAL.	REAR LEVEL	CENTER LEVEL	SUB WOOFER LEVEL	LFE MIX	dto LFE mix
2CH				●					●	●
A.F.D.				●	●	●	●	●	●	●
NORMAL SURROUND				●	●	●	●	●	●	●
CINEMA STUDIO A	●			●	●	●	●	●	●	●
CINEMA STUDIO B	●			●	●	●	●	●	●	●
CINEMA STUDIO C	●			●	●	●	●	●	●	●
V. MULTI DIMENSION				●	●	●	●	●	●	●
V. SEMI-M. DIMENSION				●			●	●	●	●
HALL	●	●	●	●	●	●	●	●	●	●
JAZZ CLUB	●	●	●	●	●	●	●	●	●	●
LIVE HOUSE	●	●	●	●	●	●	●	●	●	●
GAME	●	●	●	●	●	●	●	●	●	●
5.1CH INPUT				●	●	●	●	●		

	D.RANGE COMP.	BASS/TREBLE
2CH	●	●
A.F.D.	●	●
NORMAL SURROUND	●	●
CINEMA STUDIO A	●	●
CINEMA STUDIO B	●	●
CINEMA STUDIO C	●	●
V. MULTI DIMENSION	●	●
V. SEMI-M. DIMENSION	●	●
HALL	●	●
JAZZ CLUB	●	●
LIVE HOUSE	●	●
GAME	●	●
5.1CH INPUT		

Odbiór audycji radiowych

Ten rozdział zawiera opis operacji umożliwiających odbiór audycji zakresu FM lub AM, oraz wstępnego kodowania stacji w pamięci sprzętu.

Metody strojenia stacji nadawczych na tym odbiorniku:

Automatyczna Pamięć FM (funkcja AUTOBETICAL)

Umożliwia automatyczne zapisanie w pamięci sprzętu maksymalnie 30, najwyraźniejszych, radiowych stacji nadawczych pasma FM oraz FM RDS, w porządku alfabetycznym (patrz strona 39).

Bezpośrednie strojenie

Posługując się przyciskami numerycznymi pilota, wprowadzić częstotliwość poszukiwanej stacji nadawczej (patrz strona 39).

Strojenie automatyczne

Jeżeli częstotliwość wybranej stacji nadawczej nie jest znana, odbiornik można nastawić na przeszukanie wszystkich odbieralnych stacji nadawczych (patrz strona 40).

Strojenie przez wywołanie wstępnie zakodowanych stacji nadawczych

Po dostrojeniu stacji nadawczych metodą Bezpośredniego Strojenia lub Automatycznego Strojenia, można je zakodować w pamięci odbiornika (patrz strona 40). Po wykonaniu tej operacji, poszczególne stacje można dostroić przez wprowadzenie 2-znakowego kodu rozpoznawczego (patrz strona 41). Wstępnie można zakodować maksymalnie 30 stacji zakresu FM lub AM. Odbiornik można również nastawić na przeszukanie wszystkich, wstępnie zakodowanych stacji (patrz strona 41).

Funkcje RDS

Radio Data System (RDS) jest serwisem usługowym rozgłośni radiowych, umożliwiający stacjom nadawczym emitowanie dodatkowych informacji, równoległe z normalnym sygnałem ich programów. Nasz tuner oferuje trzy wygodne cechy RDS: Serwis RDS jest dostępny wyłącznie na stacjach nadawczych pasma FM.*

- Wyświetlanie informacji serwisu RDS (patrz strona 41)
- Monitorowanie migawek o ruchu drogowym, wiadomości lub audycji informacyjnych (patrz strona 42)
- Lokalizacja stacji nadawczych według rodzaju nadawanych przez nie programów (patrz strona 42)

Funkcja RDS jest dostępna wyłącznie dla stacji nadawczych zakresu FM.*

** Nie wszystkie stacje nadawcze pasma FM oferują serwis RDS i nie wszystkie oferują te sam rodzaj serwisu. Jeżeli system RDS nie jest Państwu znany, radzimy skontaktować się z lokalną stacją nadawczą, celem zaznajomienia się ze szczegółami*

Przed rozpoczęciem, proszę upewnić się, że:

- Do odbiornika podłączono antenę FM oraz AM (patrz strona 5).
- Nastawiono właściwy system głośnikowy (patrz 23). (Tylko dla STR-DE545 i STR-SE501)

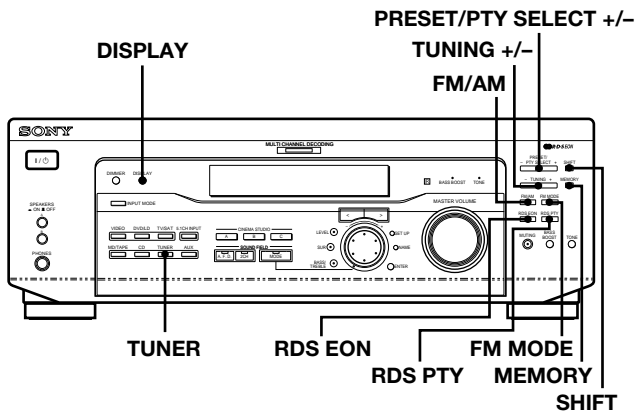

Tylko dla STR-DE445

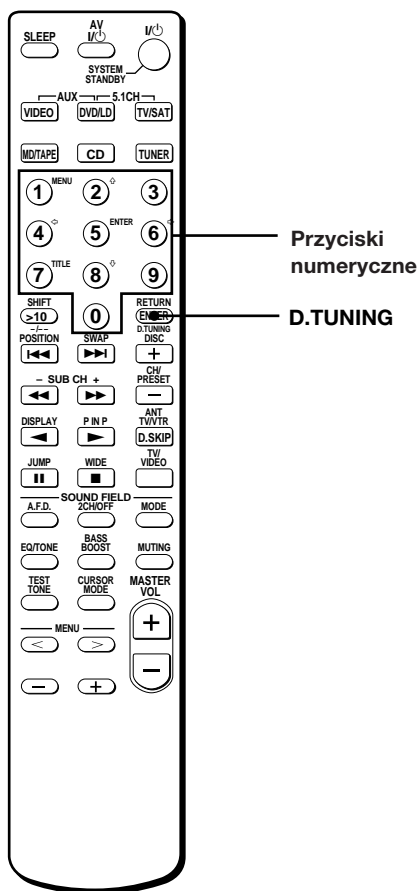

Krótki opis przycisków służących nastawianiu odbioru audycji radiowych

Przyciski TUNING +/-: Służą przeszukiwaniu dostępnych stacji nadawczych.

Przycisk DISPLAY: Służą wyświetlaniu informacji RDS.

Przycisk MEMORY: Służą wprowadzaniu wstępnie zakodowanych stacji nadawczych do pamięci sprzętu.

Przyciski PRESET/PTY SELECT +/-: Służą włączaniu funkcji przeszukiwania stacji nadawczych, wstępnie zakodowanych w pamięci sprzętu oraz wybieraniu typu programu.

Przycisk RDS EON: Służą nastawianiu odbiornika na funkcję automatycznego przełączania stacji nadawczych.

Przycisk RDS PTY: Służą włączaniu funkcji przeszukiwania stacji nadawczych według typu transmitowanego programu.

Przycisk FM MODE: Jeżeli na wyświetlaczu pulsuje wskaźnik "STEREO" i odbiór audycji pasma FM jest niewyraźny, naciśnięcie przycisku poprawi jakość odbioru. Odbiór będzie pozbawiony efektu stereo, lecz zakłócenia dźwięku zostaną zredukowane.

Uwaga

Jeżeli wskaźnik "STEREO" nie zostaje wyświetlony, choć audycja pasma FM jest odbierana bez zakłóceń, naciśnięcie tego przycisku włączy wskaźnik "STEREO".

Przycisk FM/AM: Służą wybieraniu pasma FM lub AM.

Przycisk SHIFT: Służą wybieraniu strony pamięci (A, B, lub C) celem kodowania stacji nadawczych lub dostrajania wstępnie zakodowanych stacji nadawczych.

TUNER: Służą wybieraniu komponentu tuner.

Na pilocie zdalnego sterowania (Tyko dla STR-DE445):

D. TUNING: Naciśnięcie tego przycisku aby bezpośrednio wprowadzić częstotliwość przyciskami numerycznymi.

Przyciski numeryczne: Służą wprowadzaniu numerycznych wartości takich jak częstotliwość przy bezpośrednim strojeniu stacji, wstępnemu kodowaniu stacji w pamięci sprzętu lub wwołaniu wstępnie zakodowanej stacji.

Automatyczne kodowanie stacji zakresu FM w pamięci odbiornika (funkcja AUTOBETICAL)

Ta funkcja umożliwia automatyczne, alfabetyczne, zapisanie w pamięci sprzętu maksymalnie 30 radiowych stacji nadawczych pasma FM oraz FM RDS, bez rozwlekłości. Ponadto, tą metodą kodowane są wyłącznie stacje nadawcze o najwyraźniejszych sygnałach. Aby kolejno zakodować stacje pasma FM lub AM, przeczytać instrukcje "Wstępne kodowanie stacji nadawczych w pamięci sprzętu" na stronie 40. Szczegóły dotyczące przycisków używanych w operacjach opisanych w tym rozdziale, patrz "Krótki opis przycisków służących nastawianiu odbioru audycji radiowych" na stronie 38.

1 Nacisnąć I/⏻ aby wyłączyć odbiornik.

2 Przytrzymując MEMORY nacisnąć I/⏻ aby ponownie włączyć odbiornik.

Na wyświetlaczu ukazuje się wskaźnik "Autobetrical select" i odbiornik rozpoczyna operacje przeszukiwania i kodowania wszystkich odbieralnych stacji pasma FM i FM RDS.

Dla stacji RDS, jako pierwszy krok, tuner sprawdza stacje transmitujące te same typy programów i koduje wyłącznie stacje emitujące najwyraźniejsze sygnały. W ten sposób dobrane stacje są alfabetycznie kodowane według nazwy Usługi Programowej, którym zostaje przypisany dwu-znakowy kod wywoławczy. Dalsze szczegóły na temat RDS podano na stronie 41. Zwykłym stacjom pasma FM zostaje również przypisany 2-znakowy kod, lecz są one kodowane w pamięci dopiero po zarejestrowaniu wszystkich stacji RDS.

Krótkie wyświetlenie wskaźnika "Autobetrical finish" informuje, że operacje zostały zakończone i odbiornik przełącza się na normalne operacje.

Uwagi

- Podczas operacji autobetrical, nie naciskać żadnych przycisków na odbiorniku lub pilocie.
- W przypadku przeprowadzki, proszę powtórzyć zapis stacji dla nowego rejonu.
- Szczegóły dotyczące wywoływania wstępnie zakodowanych stacji, podano na stronie 40.
- Wraz z zapisem stacji, kodowane jest również nastawienie FM MODE.
- Zapisane nastawy mogą ulec zmianie jeżeli po zakończeniu zapisywania stacji tą metodą, przestawiono antenę. W takim przypadku należy powtórzyć zapis.

Bezpośrednie strojenie

Szczegóły dotyczące przycisków używanych w operacjach opisanych w tym rozdziale podano w akapicie "Krótki opis przycisków służących nastawianiu odbioru audycji radiowych" na stronie 38.

1 Nacisnąć TUNER.

Nastawiana jest ostatnio odbierana stacja.

2 Nacisnąć FM/AM aby wybrać zakres FM lub AM.

3 Na pilocie nacisnąć D.TUNING.

4 Nacisnąć przyciski numeryczne na pilocie aby wprowadzić częstotliwość.

Przykład 1: FM 102.50 MHz

① → ② → ③ → ④ → ⑤ → ⑥

Przykład 2: AM 1350 kHz

① → ② → ③ → ④ → ⑤ → ⑥

Jeżeli dostrojenie stacji nadawczej nie powiodło się a zapisane cyfry pulsują

Sprawdzić, czy zakodowano prawidłową częstotliwość. Jeżeli popełniono pomyłkę, powtórzyc operacje opisane pod 3 i 4.

Jeżeli zakodowane cyfry nadal pulsują, oznacza to, że w danym rejonie ten zakres częstotliwości nie jest w użyciu.

5 Jeżeli dostrojono stację AM, w celu optymalnego odbioru należy odpowiednio ukierunkować ramową antenę AM.

6 Powtórzyć operacje 2 do 5 aby nastawić dalsze stacje nadawcze.

🔦 Przy próbie wprowadzenia częstotliwości nieobjętej interwałem strojenia

Wprowadzana wartość jest automatycznie zaokrąglana w górę lub w dół.

Interwał strojenia wynosi:

FM: 50 kHz

AM: 9 kHz

Strojenie automatyczne

Szczegóły dotyczące przycisków używanych w operacjach opisanych w tym rozdziale, podano w akapicie “Krótki opis przycisków służących nastawianiu odbioru audycji radiowych” na stronie 38.

- 1 Nacisnąć przycisk TUNER.**
Nastawiana jest ostatnio odbierana stacja.
- 2 Nacisnąć FM/AM aby wybrać zakres FM lub AM.**
- 3 Nacisnąć przycisk TUNING + lub TUNING –.**
Nacisnąć przycisk + aby rozpocząć przeszukiwanie od niskich do wysokich zakresów; nacisnąć przycisk – aby rozpocząć przeszukiwanie od wysokich do niskich zakresów.

Gdy osiągnięty zostanie jeden z krańców pasma
Przeszukiwanie jest powtarzane w tym samym kierunku.

Przeszukiwanie kończy się w momencie odebrania sygnałów stacji nadawczej.
- 4 Aby kontynuować przeszukiwanie, ponownie nacisnąć TUNING + lub TUNING –.**

Strojenie przez wywołanie wstępnie zakodowanych stacji nadawczych

Szczegóły dotyczące przycisków używanych w operacjach opisanych w tym rozdziale, podano w akapicie “Krótki opis przycisków służących nastawianiu odbioru audycji radiowych” na stronie 38.

Przed wywołaniem wstępnie zakodowanej stacji nadawczej, należy najpierw zakodować stacje w pamięci sprzętu, przeprowadzając operacje opisane w rozdziale “Wstępne kodowanie stacji nadawczych w pamięci sprzętu”, poniżej.

Wstępne kodowanie stacji nadawczych w pamięci sprzętu

- 1 Nacisnąć przycisk TUNER.**
Nastawiana jest ostatnio odbierana stacja.
- 2 Dostroić stację metodą Bezpośredniego Strojenia (strona 39) lub Automatycznego Strojenia (na tej stronie).**
- 3 Nacisnąć MEMORY.**
Przez kilka sekund wyświetlany jest wskaźnik “MEMORY”.
Wykonać operacje opisane pod 4 do 6, przed zniknięciem wskaźnika “MEMORY”.
- 4 Nacisnąć przycisk SHIFT aby wybrać stronę pamięci (A, B lub C).**
Każdorazowo po naciśnięciu przycisku SHIFT, wyświetlane są litery “A”, “B” lub “C”.
- 5 Naciskając PRESET/PTY SELECT + lub PRESET/PTY SELECT – wybrać numer wywoławczy.**
Jeżeli wskaźnik “MEMORY” zniknie przed wywołaniem kodu numerycznego, powtórzyć operacje od punktu 3.
- 6 Ponownie nacisnąć przycisk MEMORY aby zakodować stację w pamięci sprzętu.**
Jeżeli wskaźnik “MEMORY” zniknie przed zakodowaniem stacji, powtórzyć operacje od punktu 3.
- 7 Powtórzyć operacje opisane pod 2 do 6 aby zakodować dalsze stacje nadawcze.**

Aby zajęty numer wywoławczy przypisać innej stacji

Wykonać operacje opisane pod 1 do 6 aby pod tym numerem zakodować inną stację nadawczą.

Uwaga

Jeżeli kabel zasilania był odłączony przez około dwa tygodnie, wszystkie zakodowane stacje zostają wymazane z pamięci odbiornika i należy je ponownie zakodować.

Wywoływanie wstępnie zakodowanych stacji nadawczych z pamięci sprzętu

Wstępnie zakodowaną stację można wywołać jedną z dwóch, niżej opisanych metod.

Przeszukiwanie wstępnie zakodowanych stacji

1 Nacisnąć przycisk TUNER.

Nastawiana jest ostatnio odbierana stacja.

2 Parokrotnie nacisnąć PRESET/PTY SELECT + lub PRESET/PTY SELECT – aby wybrać preferowaną stację.

Każdorazowe naciśnięcie przycisku, nastawia po kolei jedną ze wstępnie zakodowanych stacji nadawczych, w następującej kolejności i kierunku:

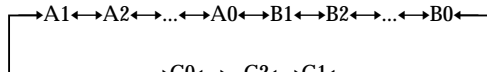

🔍 Przeszukiwanie wstępnie zakodowanych stacji według typu programu

Patrz strona 42.

Korzystanie z kodów wywoławczych

1 Nacisnąć przycisk TUNER.

Nastawiana jest ostatnio odbierana stacja.

2 Nacisnąć przycisk SHIFT aby wybrać stronę pamięci (A, B lub C), następnie nacisnąć numer wywoławczy danej stacji, posługując się przyciskami dostarczonego z osprzętem pilota.

Korzystanie z Systemu Danych Radiowych (RDS)

Odbieranie audycji RDS

Wystarczy nastawić jedną ze stacji pasma FM.

Jeżeli zostanie nastawiona stacja RDS, nazwa stacji ukazuje się na wyświetlaczu.

Uwaga

Funkcja RDS może nie działać prawidłowo, jeżeli nastrojona stacja nie emituje sygnału RDS lub jeżeli emitowany sygnał jest zbyt słaby.

Wyświetlanie informacji RDS

Proszę nacisnąć przycisk DISPLAY (wyświetlenie wskaźnika). Każdorazowe naciśnięcie przycisku DISPLAY, wywołuje kolejne informacje na wyświetlaczu:

Wyświetlona informacja	Użytkownik może:
Nazwa stacji**	Zlokalizować każdą stację według nazwy zamiast według częstotliwości (np. WDR).
Częstotliwość**	Zlokalizować każdą stację według częstotliwości.
Typ programu	Zlokalizować określony typ własnie transmitowanego programu. (Na stronie 43 podano selekcję typu programów.)
Tekst radiowy	Wyświetlić informacje tekstowe przekazywane przez stację RDS.
Zegar (system 24-godzinny)	Wyświetlić aktualną godzinę.
Aktualnie przypisane pole akustyczne **	Wyświetlić wskaźnik aktualnego pola akustycznego.

**Ta informacja ukazuje się również w przypadku stacji pasma FM, nie przekazujących informacji RDS.

Uwagi

- Wskaźnik ALARM pulsuje jeżeli nadawane są ważne oznajmienia władz państwowych.
- Jeżeli treść transmitowanej informacji składa się z 9 lub więcej znaków, informacja przesuwa się na wyświetlaczu.
- Następujące wskaźniki są wyświetlane, jeżeli nastawiona stacja nie przekazuje informacji RDS:
 - “NO PTY” (wybrany typ programu jest niedostępny)
 - “NO TEXT” (brak danych tekstowych)
 - “NO TIME” (brak serwisu zegarynki)
- W zależności od metody służącej przekazywaniu tekstu, stosowanej przez stację nadawczą, niektóre wiadomości tekstowe mogą być niekompletne.

Monitorowanie migawek o ruchu drogowym, wiadomości lub programy informacyjne (EON)

Funkcja EON (Enhanced Other Network = Wzmocnienie Innych Sieci), umożliwia automatyczne przełączenie odbiornika na stację nadawczą transmitującą migawki o ruchu, wiadomości lub programy informacyjne.

W momencie rozpoczęcia transmisji jednego z tych programów przez stację współpracującą ze wstępnie zakodowaną stacją nadawczą RDS, pasma FM, stacja ta zostanie automatycznie dostrojona. Po zakończeniu programu, poprzednio odbierana stacja nadawcza zostanie ponownie, automatycznie dostrojona.

Po zakończeniu programu, odbiornik automatycznie przywraca poprzednio odbieraną, zakodowaną stację nadawczą lub poprzednio odbierane źródło programowe.

1 Dostroić stację pasma FM.

2 Nacisnąć RDS EON aby wybrać program do monitorowania.

Po każdorazowym naciśnięciu przycisku RDS EON, włączają się następujące wskaźniki:

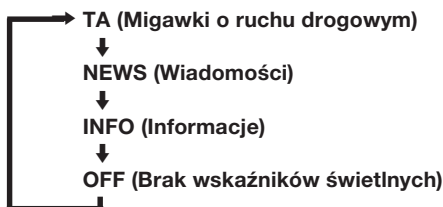

Odbiornik przełącza się na tryb gotowości dla funkcji EON.

Wskaźniki "NO TA", "NO NEWS", lub "NO INFO" ukazują się jeżeli przed dostrojeniem stacji RDS, zostanie naciśnięty przycisk RDS EON.

W momencie rozpoczęcia transmisji wybranego typu programu, odbiornik przełącza na odpowiednią stację nadawczą i wyświetla właściwą informację (np. "NOW TA") a dany wskaźnik (np. "TA") pulsuje. Po zakończeniu programu, odbiornik powraca do poprzednio odbieranej stacji nadawczej (lub poprzedniej funkcji).

Aby zakończyć monitorowanie programu

Jednokrotnie nacisnąć RDS EON.

Wyłączyć funkcję EON przed rozpoczęciem nieprzerywanego nagrywania programu, szczególnie nagrywania w trybie timer.

Uwagi

- Aby umożliwić korzystanie z wyżej opisanej funkcji, proszę upewnić się, że odpowiednia stacja RDS została uprzednio zakodowana w pamięci sprzętu.
- Wskaźnik "WEAK SIG" (słaby sygnał) zostaje wyświetlony, jeżeli sygnał wybranej stacji jest za słaby. Odbiornik powraca do poprzednio odbieranej stacji nadawczej lub innego źródła programowego.

Zlokalizowanie stacji nadawczej według typu transmitowanego programu (funkcja PTY)

Poszukiwaną stację nadawczą można zlokalizować przez wybranie typu programu. Sprzęt dostraja aktualnie nadawane typy programów tych stacji nadawczych RDS, które zakodowano w pamięci sprzętu.

1 Nacisnąć RDS PTY aby wyświetlić aktualny typ PTY.

Nacisnąć przycisk PRESET/PTY SELECT + lub – do wyświetlenia wskaźnika odpowiedniego typu programu.

Patrz poniższa tabela selekcji typów programu.

2 Nacisnąć przycisk RDS PTY podczas wyświetlania wskaźnika typu programu.

Sprzęt rozpoczyna przeszukiwanie zakodowanych w pamięci stacji nadawczych RDS (wskaźnik "SEARCH" i typy programu są na zmianę wyświetlone).

W momencie odebrania odpowiedniego programu, cykl przeszukiwania kończy się. Pulsuje numer wywoławczy zakodowanej w pamięci stacji nadawczej aktualnie transmitującej wybrany typ programu i rozpoczyna się odbiór audycji.

Uwaga

Jeżeli wybrany program nie jest aktualnie nadawany, ukazuje się wskaźnik "NO PTY" i odbiornik powraca do poprzednio odbieranej stacji nadawczej.

Wybrać można następujące typy programów:

Typy programów	Co można usłyszeć
NONE	Dowolny program, nie zdefiniowany poniżej.
NEWS	Wiadomości.
AFFAIRS	Tematy bieżące, dotyczące aktualnych wydarzeń.
INFO	Programy dotyczące wiadomości dla konsumentów, profesjonalne porady (np. lekarskie).
SPORT	Programy sportowe.
EDUCATE	Programy edukacyjne, np. o haśle "jak należy" oraz porady.
DRAMA	Słuchowiska i seriale.
CULTURE	Audycje na tematy dotyczące spraw narodowej lub regionalnej kultury, takich jak języki regionalne, sprawy o charakterze społecznym.
SCIENCE	Programy przyrodniczo-naukowe.
VARIED	Programy nadające wywiady z ważnymi lub sławnymi osobistościami, gry zespołowe i komedie.
POP M	Programy muzyki typu "pop".
ROCK M	Programy muzyki "Rock".
EASY M	Muzyka łatwa (middle of the road music = popularna muzyka).
LIGHT M	Muzyka klasyczna, utwory instrumentalne, wokalne lub chóralne.
CLASSICS	Występy sławnych orkiestr, muzyka kameralna, opera, itp.
OTHER M	Inne rodzaje muzyki nie należące do żadnej innej, wymienionej kategorii, jak np. jazz, rhythm & blues i reggae.

Typy programów	Co można usłyszeć
WEATHER	Programy meteorologiczne, prognozy pogody.
FINANCE	Sprawozdania z giełdy, zagadnienia gospodarcze i handlowe, itp.
CHILDREN	Rozrywkowe i hobbistyczne programy dla młodzieży.
SOCIAL	Programy o tematach socjologicznych, historycznych, geograficznych, psychologicznych i społecznych.
RELIGION	Zagadnienia wiary i religii.
PHONE IN	Telefoniczne uwagi słuchaczy i forum publiczne.
TRAVEL	Programy na temat podróży zorganizowanych, docelowych, pomysły dla podróżujących i okazji wyjazdów.
LEISURE	Programy rozrywkowe z udziałem słuchaczy.
JAZZ	Muzyka polyfoniczna i synkopatyczna.
COUNTRY	Muzyka i piosenki z południowych stanów USA.
NATION M	Aktualna muzyka popularna danego kraju lub rejonu.
OLDIES	Muzyka lat dwudziestych.
FOLK M	Muzyka zakorzeniona w kulturze muzycznej danego narodu.
DOCUMENT	Programy dotyczące bieżących zagadnień.

Pozostałe operacje

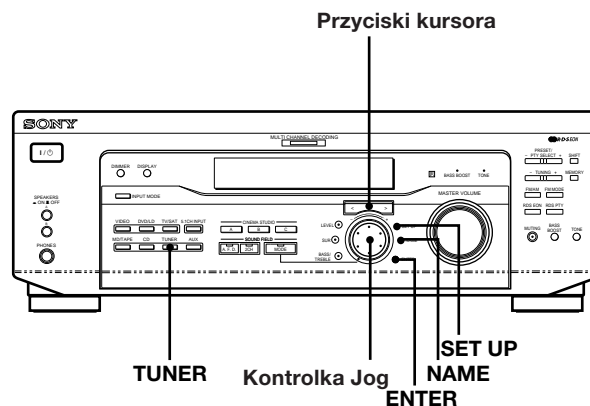

Szczegóły dotyczące przycisków używanych w operacjach opisanych w tym rozdziale

Przycisk NAME: Nacisnąć aby nadać nazwę zakodowanej w pamięci stacji nadawczej lub źródłu programowym.

Kontrolka Jog: Służy dobieraniu znaków przy nadawaniu nazw wstępnie zakodowanym stacjom lub źródłom programowym.

Przyciski kursora (< />): Służą przesuwaniu kursora przy nadawaniu nazw wstępnie zakodowanym stacjom lub źródłom programowym.

Przycisk TUNER: Służy wybieraniu tunera.

Przycisk SET UP: Nacisnąć aby wprowadzić tryb wykonywania nastawień.

Przycisk ENTER: Nacisnąć aby wprowadzić pełną nazwę dla wstępnie zakodowanej stacji nadawczej lub źródła programowego.

Nadawanie nazw wstępnie zakodowanym stacjom nadawczym i źródłom programowym

Do pamięci sprzętu można wprowadzić nazwy (nazwy indeksacyjne) dla wstępnie zakodowanych stacji nadawczych i źródeł programowych, składające się z maksymalnie 8 znaków. Te nazwy (na przykład "VHS"), ukazują się na wyświetlaczu po nastawieniu stacji lub źródła programowego.

Stacjom nadawczym i źródłom programowym można nadać tylko jedną nazwę.

Ta funkcja ułatwia rozróżnienie poszczególnych komponentów tego samego rodzaju. Na przykład, w przypadku przyłączenia dwóch magnetowidów, jeden można określić jako "VHS", drugi jako "8MM". Z tej funkcji można też korzystać aby ułatwić identyfikację komponentów przyłączonych do gniazdek przeznaczonych dla komponentów innego typu, na przykład dodatkowego odtwarzacza CD przyłączonego do gniazdek MD/TAPE.

1 Aby nadać nazwę wstępnie zakodowanej stacji Nacisnąć przycisk TUNER.

Nastawiana jest ostatnio odbierana stacja.

Nadawanie nazwy źródle programowemu

Wybrać źródło programowe (komponent), któremu zostanie nadana nazwa, następnie przejść do operacji opisanej pod 3.

2 Dostroić stację nadawczą, której zostanie nadana nazwa indeksacyjna.

Metody strojenia stacji nadawczych podano w rozdziale "Wywoływanie wstępnie zakodowanych stacji nadawczych z pamięci sprzętu" na stronie 41.

3 Nacisnąć przycisk NAME.

4 Wykonać nazwę indeksacyjną korzystając z kontrolki jog i przycisków kursora:

Przekręcić kontrolkę jog i wskazać poszczególne znaki składowe nazwy, nacisnąć > aby przesunąć kursor na następną pozycję.

Wprowadzenie odstępów między znakami

Przekręcać kontrolkę jog do wyświetlenia odstępu (symbol odstępu znajduje się między znakiem "I" i "A").

Aby skorygować pomyłkę

Parokrotnie nacisnąć < lub > aż znak zacznie pulsować, następnie przekręcić kontrolkę aby wybrać właściwy znak.

5 Nacisnąć przycisk ENTER.

Aby dalszym stacjom przypisać nazwę indeksacyjną

Powtórzyć operacje opisane pod 2 do 5.

Uwaga

Nazwy stacji RDS nie można zmienić.

Nagrywanie

Nabyty odbiornik wielce ułatwia nagrywania na, oraz z podłączonych do niego dodatkowych komponentów. Nie ma potrzeby bezpośredniego łączenia sprzętu odtwarzającego z nagrywającym: po wybraniu źródła programowego na odbiorniku, można wykonać nagranie oraz redagowanie nagrania, tak jak przy normalnej obsłudze odpowiednich kontrolki poszczególnych komponentów.

Przed rozpoczęciem nagrywania, proszę upewnić się, że poszczególne komponenty zostały prawidłowo przyłączone.

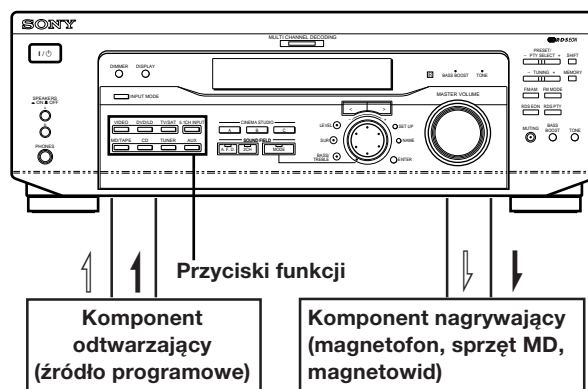

↔: Przepływ sygnałów audio

→: Przepływ sygnałów wideo

Nagrywanie na taśmy audio lub minidyski

Przy pomocy odbiornika, można wykonać nagranie na taśmę kasetową lub minidysk. Szczegóły sprawdzić w instrukcjach obsługi magnetofonu kasetowego lub sprzętu MD.

1 Wybrać komponent nagrywający.

2 Przygotować komponent odtwarzający.

Na przykład umieścić płytę CD w odtwarzaczu.

3 Włożyć nienagraną taśmę lub minidysk do urządzenia nagrywającego i jeśli konieczne, wyregulować poziom nagrania.

4 Rozpocząć nagrywanie na komponencie nagrywającym, następnie rozpocząć odtwarzanie na komponencie odtwarzającym.

Uwagi

- Nie można nagrać cyfrowego sygnału audio korzystając z komponentu przyłączonego do gniazdek analogowych MD/TAPE REC OUT.
- Regulacje dźwięku nie wpływają na jakość sygnału wyjściowego, przekazywanego poprzez gniazdko MD/TAPE REC OUT.

Nagrywanie na taśmę wideo

Korzystając z odbiornika, można wykonać nagrania ze źródeł programowych, takich jak TV lub odtwarzacz LD. Odbiornik oferuje też możliwość dodawania sygnałów audio z innych źródeł programowych podczas redagowania taśmy video. Dalsze szczegóły sprawdzić w instrukcjach obsługi odtwarzacza LD.

- 1 Nastawić źródło programowe do nagrania.**
- 2 Przygotować komponent odtwarzający.**
Na przykład, w odtwarzaczu LD umieścić dysk laserowy z którego zostanie wykonane nagranie.
- 3 W magnetowidzie umieścić nienagraną taśmę video, na którą nagranie ma być wykonane.**
- 4 Włączyć nagrywanie na magnetowidzie, następnie rozpocząć odtwarzanie dysku laserowego.**

 **Nagranie dźwięku na taśmę wideo, z dowolnego źródła audio można wykonać podczas nagrywania z dysku laserowego.**

Zlokalizować miejsce od którego rozpocznie się nagrywanie z innego źródła audio, wybrać źródło programowe, rozpocząć odtwarzanie. Zamiast sygnałów audio pochodzących z oryginalnego źródła nagrywania, na ścieżkę audio taśmy video, zostaną nagrane sygnały audio z nastawionego źródła.

Aby wznowić nagrywanie z oryginalnie nastawionego źródła, ponownie nastawić źródło programowe video.

Uwaga

Pamiętać o wykonaniu przyłączeń zarówno cyfrowych jak i analogowych do wejść sprzętu DVD/LD. Nie można wykonać analogowego nagrania, jeżeli przeprowadzono wyłącznie połączenia dla sygnałów cyfrowych.

Korzystanie z Timera Sleep

Odbiornik można nastawić na automatyczne wyłączenie się po upływie określonego czasu.

Przy włączonym zasilaniu sprzętu, na pilocie nacisnąć przycisk SLEEP.

Każdorazowe naciśnięcie przycisku SLEEP, zmienia wyświetlenia w następującej kolejności.

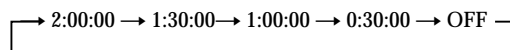

Luminacja wyświetlacza przygasa po określeniu pory wyłączenia sprzętu.

 **Czas wyłączenia można dowolnie określić**

Na pilocie nacisnąć przycisk SLEEP, następnie kontrolką jog na odtwarzaczu określić porę wyłączenia sprzętu. Pora wyłączenia zmienia się w odstępach 1- minutowych. Do uaktywnienia timera wyłączenia, można określić maksymalnie 5 godzin.

 **Przed wyłączeniem się odbiornika, można każdej chwili sprawdzić czas pozostały do wyłączenia**

Na pilocie nacisnąć przycisk SLEEP. Wskaźnik pozostałego do wyłączenia czasu ukazuje się na wyświetlaczu.

Regulacje przeprowadzane przy pomocy przycisku SET UP

Przycisk SET UP umożliwia przeprowadzenie następujących regulacji.

Nastawianie wejściowych sygnałów wideo 5.1CH

Ten parametr umożliwia określenie wejściowych sygnałów wideo, które będą wykorzystane wspólnie z wejściowymi sygnałami audio, przekazywanymi z gniazdka 5.1CH INPUT. Wejście sygnałów wideo 5.1CH jest standardowo nastawione na DVD/LD.

- 1 Nacisnąć przycisk SET UP.**
- 2 Nacisnąć przyciski kursora (< lub >) aby wskazać pozycję "5.1 V. IN".**
- 3 Przekręcić kontrolkę jog aby nastawić preferowane, wejściowe sygnały wideo.**

Dodatkowe informacje

Usuwanie usterek

W razie ewentualnych trudności związanych z użytkowaniem sprzętu, proszę sprawdzić możliwość usunięcia ich w poniższym spisie. Proszę również sprawdzić opis "Sprawdzanie połączeń" na stronie 20 aby zweryfikować właściwe wykonanie przyłączy. Jeżeli ewentualnej usterki nie udało się usunąć, skontaktować się z najbliższym punktem sprzedaży sprzętu Sony.

Brak dźwięku lub zbyt niski poziom dźwięku.

- ➔ Sprawdzić przyłączenia głośników i poszczególnych komponentów.
- ➔ Upewnić się, że na odbiorniku dobrano właściwy komponent.
- ➔ Proszę sprawdzić pozycję przełącznika SPEAKERS (patrz strona 23). (Tylko dla STR-DE545 i STR-SE501)
- ➔ Jeżeli ukazał się wskaźnik MUTING (wyciszenie), nacisnąć MUTING na pilocie.
- ➔ Urządzenie zabezpieczające odbiornika zostało uaktywnione z powodu zwarcia. Wyłączyć odbiornik, usunąć powody zwarcia i ponownie włączyć zasilanie.

Dźwięki lewego i prawego kanału są nie zrównoważone lub odwrócone.

- ➔ Sprawdzić przyłączenia głośników i komponentów.
- ➔ Wyregulować parametr zrównoważenia w menu LEVEL.

Słychać silny przydźwięk lub szum.

- ➔ Sprawdzić przyłączenia głośników i poszczególnych komponentów.
- ➔ Upewnić się, że przewody łączeniowe przebiegają z dala od transformatorów lub silników i znajdują się w przynajmniej 3 m odległości (10 stóp) od odbiornika TV lub oświetlenia fluorescencyjnego.
- ➔ Odbiornik TV ustawić z dala od komponentów sprzętu dźwiękowego.
- ➔ Gniazdka oraz wtyczki są zanieczyszczone. Oczyszczyć przy pomocy ściereczki, lekko zwilżonej alkoholem.

Brak Dźwięku z głośnika środkowego.

- ➔ Upewnić się, że włączono funkcję pola akustycznego (nacisnąć SOUND FIELD - MODE).
- ➔ Wybrać pole akustyczne zawierające słowo "cinema" lub "virtual" (patrz strony 28 - 30).
- ➔ Wyregulować poziom głośników (patrz strona 19).
- ➔ Upewnić się, że parametr rozmiaru dla środkowego głośnika jest nastawiony na pozycję SMALL lub LARGE (patrz strona 17).

Brak dźwięku lub zbyt niski poziom dźwięku z głośników tylnych.

- ➔ Upewnić się, że włączono funkcję pola akustycznego (naciśnąć SOUND FIELD - MODE).
- ➔ Wybrać pole akustyczne zawierające słowo "cinema" lub "virtual" (patrz strony 28 - 30).
- ➔ Wyregulować poziom głośników (patrz strona 19).
- ➔ Upewnić się, że parametr rozmiaru dla tylnych głośników jest nastawiony na pozycję SMALL lub LARGE (patrz strona 17).

Brak dźwięku z głośnika sub woofer.

- ➔ Upewnić się, że głośnik sub woofer jest włączony (pozycja ON) (patrz strona 18).

Nie można wykonać nagrania.

- ➔ Sprawdzić właściwe przyłączenie komponentów.
- ➔ Wybrać komponent źródłowy korzystając z przycisku FUNCTION.
- ➔ Wykonując nagranie z komponentu cyfrowego, przed rozpoczęciem nagrywania na komponencie przyłączonym do gniazdek analogowych MD/ TAPE, upewnić się, że tryb przekazywania sygnałów wejściowych jest nastawiony na pozycję ANALOG (patrz strona 23).

Nie można dostroić stacji nadawczych.

- ➔ Sprawdzić przyłączenia anten. Jeżeli konieczne, wyregulować upozycjonowanie anten i ewentualnie przyłączyć antenę zewnętrzną.
- ➔ Niedostateczna siła odbieranego sygnału (przy automatycznym strojeniu). Stację dostroić metodą bezpośrednią.
- ➔ Stacje nie zostały zakodowane lub w międzyczasie wymazane z pamięci sprzętu (może się zdarzyć przy strojeniu metodą przeszukiwania zakodowanych stacji). Ponownie zakodować stację (patrz strona 40).
- ➔ Naciśnąć przycisk DISPLAY aby uzyskać wskaźnik częstotliwości.

Funkcja RDS nie działa.

- ➔ Upewnić się, że dostrojona stacja jest stacją RDS.
- ➔ Nastawić stację FM o silniejszym sygnale.

Stacja jest zakłócana przez inną stację lub włączyła się funkcja automatycznego przeszukiwania stacji nadawczych.

- ➔ Uaktywniła się funkcja EON. Wyłączyć funkcję EON aby aktualnie odbierany program nie był przerywany.

Brak oczekiwanej informacji RDS.

- ➔ Skontaktować się ze stacją nadawczą i sprawdzić, czy dana usługa jest w ogóle oferowana. Jeżeli tak, mogło nastąpić tymczasowe przerwanie.

Brak efektu surround.

- ➔ Upewnić się, że nastawiono funkcję pola akustycznego (naciśnąć SOUND FIELD - MODE).
- ➔ Jeżeli przyłączono dwa zestawy przednich głośników, upewnić się, że selektor wyboru głośników SPEAKERS jest nastawiony na pozycję A lub B (nie A+B). (Tylko dla STR-DE545 i STR-SE501)

Na wyświetlaczu ukazuje się wskaźnik "PCM--kHz".

- ➔ Częstotliwość próbkowania wynosi ponad 48 kHz. Zmienić nastawienie dla DVD na 48 kHz.

Brak wyświetleń.

- ➔ Jeżeli wyświetlenia wyłączają się natychmiast po włączeniu odbiornika, naciśnąć przycisk DIMMER aby zmienić tryb wyświetlania.

Brak obrazu lub niewyraźny obraz na ekranie TV lub monitorze.

- ➔ Na odbiorniku nastawić właściwą funkcję.
- ➔ Odbiornik TV nastawić na odpowiedni tryb wejściowy.
- ➔ Odbiornik TV odsunąć od komponentów audio.

Pilot zdalnego sterowania nie działa.

- ➔ Skierować pilot na czujnik zdalnego sterowania  na odbiorniku.
- ➔ Usunąć ewentualne przeszkody blokujące pomiędzy pilotem a odbiornikiem.
- ➔ Wymienić baterie pilota jeżeli ich moc znacznie spadła.
- ➔ Upewnić się, że wybrano odpowiednią funkcję na pilocie.
- ➔ Jeżeli pilot jest nastawiony wyłączenie na obsługę TV, przed rozpoczęciem obsługi odbiornika lub innego komponentu, stosując pilot, wybrać inne źródło programowe lub inny komponent.

Odsyłacz do rozdziałów opisujących zerowanie pamięci odbiornika

Aby skasować	Patrz
Wszystkie zakodowane nastawienia	strona 15
Przystosowane pola akustyczne	strona 35

Dane techniczne

Część wzmacniacza

MOC WYJŚCIOWA

Nominalna moc wyjściowa w trybie stereo

STR-DE545/SE501:
(8 ohms 1 kHz, THD
0.7%)
100 W + 100 W

STR-DE445:
(8 ohms 1 kHz, THD
0.7%)
60 W + 60 W

Wzorcowa moc wyjściowa

STR-DE545/SE501:
(8 ohms 1 kHz, THD
0.7%)
Przedni: 100 W + 100 W
Środkowy: 100 W
Tylny: 100 W + 100 W

STR-DE445:
(8 ohms 1 kHz, THD
0.7%)
Przedni: 60 W + 60 W
Środkowy: 60 W
Tylny: 60 W + 60 W

Odpowiedź częstotliwościowa

CD, MD/TAPE, DVD/LD,
TV/SAT, VIDEO, AUX:
10 Hz - 50 kHz + 0.5/
-2 dB (z obejściem
poła akustycznego,
barwy dźwięku i
wzmacniania basów)

Wejścia (Analogowe)

5.1CH INPUT, CD, DVD/
LD, MD/TAPE, TV/
SAT, VIDEO, AUX:
Czułość: 250 mV
Impedancja: 50
kiloohms S/N^{a)}: 96 dB
(A, 250 mV^{b)})

a) INPUT SHORT

b) Przenośność sieci, poziom wejściowy

Wejścia (Cyfrowe)

DVD/LD (koncentryczne):
Czułość: -
Impedancja: 75 ohms
S/N: 100 dB (A, 20
kHz LPF)
DVD/LD, TV/SAT*
(optyczne):
Czułość: -
Impedancja: -
S/N: 100 dB (A, 20
kHz LPF)

Wyjścia

MD/TAPE (REC OUT);
VIDEO (AUDIO OUT):
Napięcie: 250 mV,
Impedancja: 10
kiloohms
SUB WOOFER:
Napięcie: 2 V
Impedancja: 1
kiloohms
PHONES:
Przyjmuje niską i
wysoką impedancję
Słuchawki

BASS BOOST (WZMOCNIENIE BASÓW)

+6 dB przy 70 Hz

TONE (BARWA DŹWIĘKU)

±6 dB przy 100 Hz i 10
kHz

Częstotliwość próbkowania

48 kHz

* Tylko dla STR-DE545 i STR-SE501.

Część tunera FM

Zakres strojenia

87.5 - 108.0 MHz

Gniazdko antenowe

75 ohms,
niezrównoważone

Czułość

Mono: 18.3 dBf, 2.2 μ V/
75 ohms
Stereo: 38.3 dBf, 22.5
 μ V/75 ohms

Czułość używalna

11.2 dBf, 1 μ V/75 ohms

S/N

Mono: 76 dB
Stereo: 70 dB

Zniekształcenia harmoniczne przy 1 kHz

Mono: 0.3%
Stereo: 0.5%

Rozdzielczość

45 dB przy 1 kHz

Odpowiedź częstotliwościowa

30 Hz - 15 kHz
+0.5/-2 dB

Wyborczość 60 dB przy 400 kHz

Część tunera AM

Zakres strojenia

531 - 1602 kHz

Antena

Ramowa antena

Czułość używalna

50 dB/m (przy 999 kHz)

S/N

54 dB (przy 50 mV/m)

Zniekształcenie harmoniczne

0.5 % (50 mV/m, 400
kHz)

Wyborczość Przy 9 kHz: 35 dB

Część wideo

Wejścia

Video: 1 V_{p-p} 75 ohms
S-video*:
Y: 1 V_{p-p} 75 ohms
C: 0.286 V_{p-p} 75 ohms

Wyjścia

Video: 1 V_{p-p} 75 ohms
S-video*:
Y: 1 V_{p-p} 75 ohms
C: 0.286 V_{p-p} 75 ohms

* Tylko dla STR-DE545 i STR-SE501.

Ogólne

System

Część tunera:
PLL syntezy o
zamkniętym systemie
cyfrowo-kwarcowym
Część wzmacniacza
wstępnego:
Niskoszumowy NF
typ korektora
Część wzmacniacza
mocy:
Czysto-upełniający
SEPP

Zapotrzebowanie mocy

230 V AC, 50/60 Hz

Zużycie mocy

STR-DE545/SE501:
220 W
STR-DE445: 160 W

Wyjścia AC (Tylko dla STR-DE545 i STR-SE501)

1 komutowane,
max 100 W

Wymiary

430 × 303 × 157 mm
łącznie z częściami
wystającymi i
kontrolkami

Waga (około)

STR-DE545: 7.9 kg
STR-DE445: 7.7 kg
STR-SE501: 8.2 kg

Dostarczony osprzęt

Patrz strona 4.

Wygląd oraz dane techniczne mogą
ulec zmianie bez uprzedzenia.

Słowniczek

Dźwięk (otaczający) Surround

Jest to dźwięk składający się z trzech elementów: dźwięk bezpośredni, początkowo odbity (początkowe rewerberacje) oraz pogłos (rewerberacja). Akustyka otoczenia wpływa na sposób w jaki te trzy elementy dźwięku są odbierane przez słuchacza (słyszalne). Dźwięk surround kombinuje te trzy elementy w taki sposób, że słuchacz odczuwa wielkość pomieszczenia oraz rodzaj pomieszczenia w którym dźwięk się rozchodzi.

• Rodzaje dźwięku

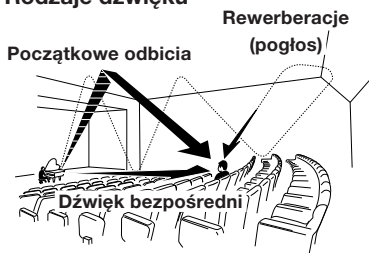

• Przechodzenie dźwięku z głośników tylnych

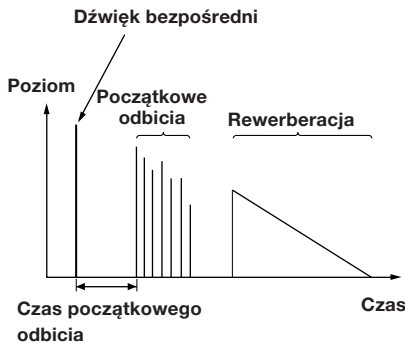

Dolby Pro Logic Surround

Jako jedną z metod dekodowania dźwięku Dolby Surround, Dolby Pro Logic Surround reprodukuje cztery kanały z dwu-kanałowego dźwięku. W porównaniu z poprzednim systemem Dolby Surround, Dolby Pro Logic Surround reprodukuje dźwięk panoramiczny z lewej-do-prawej strony w sposób bardziej naturalny i dokładniej lokalizuje każde źródło dźwięku. Aby w pełni wykorzystać system Dolby Pro Logic Surround, należy dysponować dwoma głośnikami tylnymi i jednym głośnikiem środkowym. Głośniki tylne przekazują dźwięk monofoniczny.

Dolby Digital (AC-3)

Ten format zapisu, przewidziany dla dużych sal kinowych jest bardziej zaawansowany niż system Dolby Pro Logic Surround. W tym formacie, tylne głośniki przekazują dźwięk stereofoniczny o poszerzonym zakresie częstotliwości, podczas kiedy głębokie basy są przekazywane poprzez dodatkowy kanał wofer (niskotonowy). Ten format zapisu jest też zwany formatem "5.1" ponieważ kanał sub wofer liczy się jako 0.1 (z tego powodu, że funkcjonuje tylko wówczas, gdy potrzebny jest efekt głębokich basów). Każdy z sześciu kanałów tego formatu jest nagrywany osobno aby umożliwić wyższy stopień rozdzielczości kanałów. Ponadto, ponieważ wszystkie sygnały są cyfrowo przetwarzane, stopień degradacji sygnałów jest znacznie zredukowany. Nazwa "AC-3" oznacza, że jest to trzecia metoda zapisu audio opracowana przez Dolby Laboratories Licencing Corporation.

Digital Cinema Sound

Jest to nazwa rodzajowa dźwięku surround, stworzonego przez technologię przetwarzania sygnałów cyfrowych, opracowana przez firmę Sony. W przeciwieństwie do poprzednich pól akustyki surround, mających głównie na celu reprodukcję muzyki, Digital Cinema Sound został stworzony specjalnie z myślą o kinematografii.

Nastawienia wykonane przyciskami SUR, LEVEL, BASS/TREBLE, i SET UP

Przyciski i kontrolki takie jak LEVEL, SUR, BASS/TREBLE, SET UP, kontrolka jog i przyciski kursora, służą do wykonywania różnorodnych nastawień. Tabela poniżej zawiera opis takich nastawień.

Nacisnąć i włączyć sygnalizację świetlną	Nacisnąć < lub > aby wskazać	Przekręcić kontrolkę jog aby nastawić	Patrz strona
Przycisk SUR	EFFECT LEVEL	W zależności od trybu dźwięku (w 16 odstępach)	33
	WALL TYPE	w zakresie od -8 do +8 (co 1 wzwyż)	
	REVERBERATION TIME	w zakresie od -8 do +8 (co 1 wzwyż)	
Przycisk LEVEL	FRONT BALANCE	w zakresie od -8 do +8 (co 1 wzwyż)	34
	REAR BALANCE	w zakresie od -8 do +8 (co 1 wzwyż)	
	REAR LEVEL	w zakresie od -10 dB do +6 dB (w odstępach 1 dB)	
	CENTER LEVEL	w zakresie od -10 dB do +6 dB (w odstępach 1 dB)	
	SUB WOOFER LEVEL	w zakresie od -10 dB do +6 dB (w odstępach 1 dB)	
	LFE MIX LEVEL	OFF (wyłączenie), lub -20 dB do 0 dB (w odstępach 1 dB)	
	dts LFE MIX LEVEL	OFF (wyłączenie), lub -20 dB do +10 dB (w odstępach 1 dB)	
	DYNAMIC RANGE COMP	OFF (wyłączenie), 0.1 do 0.9 (w odstępach 0.1 dB), STD, lub MAX	
Przycisk BASS/TREBLE	BASS	W zakresie od -6 dB do +6 dB (w odstępach 2 dB)	35
	TREBLE	W zakresie od -6 dB do +6 dB (w odstępach 2 dB)	
*SET UP	[L] [R] (FRONT = przedni)	LARGE lub SMALL	16
	[C] (CENTER = środkowy)	LARGE, SMALL, lub NO	
	[LS] [RS] (REAR = tylny)	LARGE, SMALL, lub NO	
	REAR PL.	PL. SIDE lub PL. BEHD.	
	REAR HGT.	HGT. LOW lub HGT. HIGH	
	SUB WOOFER	S.W. YES lub S.W. NO	
	[L] [R] (FRONT) XX.X METER	W zakresie od 3 stóp (1.0 metrów) i 40 stóp (12.0 metrów) [w odstępach 1 stopy (0.1 metra)]	
	[C] (CENTER) XX.X METER	pomiędzy FRONT i 5 stóp (1.5 metra) [w odstępach 1 stopy (0.1 metra)]	
	[LS] [RS] (REAR) XX.X METER	pomiędzy FRONT i 15 stóp (4.5 metra) [w odstępach 1 stopy (0.1 metra)]	
5.1 V. IN [XXX]	V-TV/SAT, V-DVD/LD, V-VIDEO	47	

* Przez naciśnięcie przycisku SET UP, można wybrać nastawienia NORM. SP (dla zwykłych głośników) lub MICRO SP (dla głośników Mikro Satelitarnych). (strona 16)

Opis przycisków pilota zdalnego sterowania (tylko dla STR-DE445)

Komponenty przyłączone do systemu można obsługiwać pilotem zdalnego sterowania. Tabela poniżej zawiera opis nastawień dla każdego z przycisków.

Przycisk pilota	Operacje	Funkcja
SLEEP	Odbiornik	Uaktywania funkcję "sleep", czyli automatyczne wyłączenie oraz czas pozostały do automatycznego wyłączenia się sprzętu.
AV I/⏻	TV/Magnetowid/ Odtwarzacz CD/ Odtwarzacz DVD/ Sprzęt MD/ Odtwarzacz VCD/ Odtwarzacz LD/ Sprzęt DAT	Włącza i wyłącza komponenty audio i wideo.
I/⏻	Odbiornik	Włącza i wyłącza odbiornik.
VIDEO	Odbiornik	Oglądanie taśm wideo.
DVD/LD	Odbiornik	Oglądanie płyt DVD lub dysków laserowych.
TV/SAT	Odbiornik	Oglądanie programów TV lub odbiornika satelitarnego.
MD/TAPE	Odbiornik	Słuchanie minidysków lub taśm audio.
CD	Odbiornik	Słuchanie płyt kompaktowych.
TUNER	Odbiornik	Słuchanie audycji radiowych.
AUX	Odbiornik	Słuchanie sprzętu audio.
5.1CH	Odbiornik	Oglądanie płyt DVD lub Dolby Digital.
0-9	Odbiornik	Używać razem z przyciskiem "SHIFT" aby nastawić wstępnie zakodowaną stację przy pomocy numeru wywoławczego, w trybie DIRECT TUNING lub MEMORY.
	Odtwarzacz CD/ Sprzęt MD/ Odtwarzacz VCD/ Odtwarzacz LD/ Sprzęt DAT	Wybiera numery tytułów. 0 wybiera tytuł nr. 10.
	TV/Magnetowid/ SAT	Wybiera numery kanałów.
>10	Odtwarzacz CD/ Sprzęt MD/ Magnetofon/ Odtwarzacz LD/ Odtwarzacz VCD	Wybiera numery tytułów powyżej numeru 10.
ENTER	TV/Magnetowid/ SAT/Magnetofon/ Odtwarzacz LD/ Odtwarzacz VCD/ Sprzęt MD/ Sprzęt DAT	Po wybraniu kanału, płyty lub tytułu naciśnięcie aby wprowadzić wartość przy pomocy przycisków numerycznych.
SHIFT	Odbiornik	Parokrotnie naciśnięcie aby wybrać stronę pamięci w celu kodowania stacji nadawczych lub strojenia zakodowanych stacji nadawczych.

Przycisk pilota	Operacje	Funkcja
-/--	TV	Wybiera tryb wejściowy dla kanału, jedno- lub dwucyfrowy.
D.TUNING	Odbiornik	Bezpośrednie strojenie stacji nadawczej.
⏮/⏭	Odtwarzacz CD/ Sprzęt MD/ Odtwarzacz DVD/ Odtwarzacz LD/ Odtwarzacz VCD/ Magnetofon/ Sprzęt VCR/DAT	Przeskok tytułu.
⏪/⏩	Odtwarzacz CD/ Odtwarzacz DVD/ Odtwarzacz VCD	Lokalizowanie tytułów (wprzód lub wstecz).
	Sprzęt MD/ Magnetofon/ Odtwarzacz VCR/ Odtwarzacz LD/ Sprzęt DAT	Szybki transport taśmy wprzód lub wstecz.
◀	Magnetofon	Rozpoczęcie odtwarzania drugiej strony taśmy.
▶	Odtwarzacz CD/ Sprzęt MD/ Magnetofon/ Odtwarzacz VCR/ DVD/Odtwarzacz VCD/ Odtwarzacz LD/ Sprzęt DAT	Rozpoczęcie odtwarzania.
⏸	Odtwarzacz CD/ Sprzęt MD/ Magnetofon/ Odtwarzacz VCR/ DVD/ Odtwarzacz VCD/ Odtwarzacz LD/ Sprzęt DAT	Przerwanie odtwarzania lub nagrywania (pauza). (Również rozpoczęcie nagrywania gdy komponent jest w stanie gotowości).
■	Odtwarzacz CD/ Sprzęt MD/ Magnetofon/ Odtwarzacz VCR/ DVD/Odtwarzacz VCD/ Odtwarzacz LD/Sprzęt DAT	Zakończenie odtwarzania.
POSITION*	TV	Zmienia pozycję małego obrazu.
SWAP*	TV	Zamienia małe i duże obrazy.
DISC	Odtwarzacz CD	Wybiera płyty (Tylko dla wielopłytkowych odtwarzaczy CD).
SUB CH +/-*	TV	Wybiera wstępnie nastawione kanały dla małych obrazów.
CH PRESET +/-	Odbiornik	Przeszukuje i wybiera wstępnie zakodowane stacje.
	TV/VCR/SAT	Wybiera wstępnie zakodowane kanały.
DISPLAY	TV/VCR/ Odtwarzacz LD/ Odtwarzacz DVD/ Odtwarzacz VCD	Wybiera informacje wyświetlone na ekranie TV.

* Tylko dla odbiorników TV marki Sony, wyposażonych w funkcję obrazu-w- obrazie.

Przycisk pilota	Operacje	Funkcja
P IN P*	TV	Uaktywia funkcję obrazu-w-obrazie.
JUMP	TV	Przełącza między poprzednim i aktualnym kanałem.
WIDE	TV	Nastawia tryb szerokokątnego obrazu.
D. SKIP	Odtwarzacz CD	Pomija płyty (Tylko w przypadku odtwarzacza wielopłytkowego).
ANT TV/VTR	VCR (magnetowid)	Wybiera sygnały wyjściowe z gniazdka antenowego: Sygnały TV lub magnetowidu.
TV/VIDEO	TV/VCR	Wybiera sygnały wejściowe: z TV lub magnetowidu.
A. F. D.	Odbiornik	Automatyczne dekodowanie formatu.
2CH/OFF	Odbiornik	Wyłączenie pola akustycznego.
MODE	Odbiornik	Wybiera tryb pola akustycznego.
EQ/TONE	Odbiornik	Włącza lub wyłącza efekt barwy dźwięku.
BASS BOOST	Odbiornik	Wzmacnia basy głośników przednich.
MUTING	Odbiornik	Wycisza dźwięk z odbiornika.
TEST TONE	Odbiornik	Nacisnąć aby otrzymać dźwięk testowy.
CURSOR MODE	Odbiornik	Parokrotnie nacisnąć ten przycisk aby nastawić jeden z trzech trybów kursora: LEVEL, SURROUND lub BASS/TREBLE.
MASTER VOL +/-	Odbiornik	Reguluje główne nastawienie poziomu głośności odbiornika.
MENU </>	Odbiornik	Wybiera element z menu.
MENU +/-	Odbiornik	Wykonuje regulacje lub zmienia nastawienia.
MENU	DVD	Wyświetla menu DVD.
↔/↕/↔/↕	DVD	Wybiera element z menu.
ENTER	DVD	Wprowadza wybrane nastawienie.
RETURN	DVD	Przywraca poprzednie menu lub opuszczenie menu.
TITLE	DVD	Wyświetla tytuł płyty DVD.

* Tylko dla odbiorników TV marki Sony, wyposażonych w funkcję obrazu-w-obrazie.

Uwaga

Ten pilot nie steruje niektórymi komponentami marki Sony, jak zaznaczono w tabeli powyżej.

Zmiana fabrycznego nastawienia dowolnego przycisku funkcji

Użytkownik może zmienić fabryczne nastawienia dla przycisków funkcji, niepasujących do przyłączonych komponentów systemu. Na przykład, przyłączono dwa odtwarzacze CD, natomiast nie przyłączono magnetofonu lub sprzętu nagrywającego minidyski, przycisk MD/TAPE można przypisać drugiemu odtwarzaczowi CD.

Zaznaczamy, że nie można zmienić nastawień przycisku TUNER.

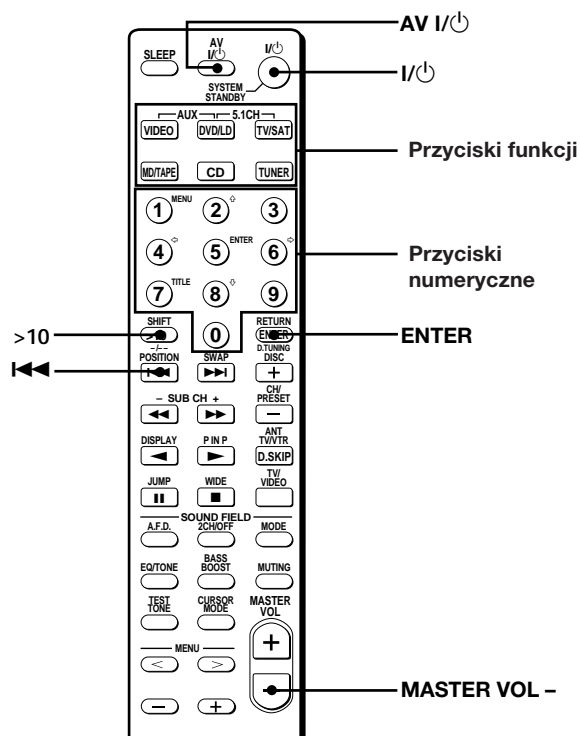

Opis przycisków pilota zdalnego sterowania (tylko dla STR-DE445)

- 1 Przytrzymać przycisk funkcji, którego funkcja zostanie zmieniona (na przykład, MD/TAPE).
- 2 Nacisnąć odpowiedni przycisk komponentu, któremu ten przycisk funkcyjny zostanie przypisany (na przykład 1 - odtwarzacz CD).

Następującym przyciskom przypisano wybór funkcji:

Aby obsługiwać	Nacisnąć
Odtwarzacz CD	1
Sprzęt DAT	2
Sprzęt MD	3
Magnetofon A	4
Magnetofon B	5
Odtwarzacz LD	6
VCR (magnetowid) (tryb zdalnego sterowania VTR 1*)	7
VCR (tryb zdalnego sterowania VTR 2*)	8
VCR (tryb zdalnego sterowania VTR 3*)	9
TV	0
DSS (Cyfrowy Odbiornik Satelitarny)	>10
DVD	ENTER
Odtwarzacz VCD	◀◀

* Magnetowidy marki Sony są obsługiwane nastawieniami VTR 1, 2 lub 3.
Odpowiadają one kolejno systemom Beta, 8mm i VHS.

Teraz można przyciskiem MD/TAPE obsługiwać drugi odtwarzacz CD.

Aby zmienić funkcję AUX na inną funkcję

Przytrzymać przycisk SLEEP i jednocześnie nacisnąć przycisk odpowiedniego komponentu, któremu zostanie on przypisany.

Aby zmienić funkcję 5.1 CH na inną funkcję

Przytrzymać przycisk AV I/⏻ i jednocześnie nacisnąć przycisk odpowiedniego komponentu, któremu zostanie on przypisany.

Aby dla przycisku przywrócić ustawienie fabryczne

Powtórzyć powyżej opisane operacje.

Aby wszystkim przyciskom przywrócić wstępne ustawienia fabryczne

Jednocześnie nacisnąć I/⏻, AV I/⏻ oraz MASTER VOL -.

Indeks

- A**
AC-3. *Patrz Dolby Digital (AC-3)*
Automatyczne strojenie 40
- B**
Baterie 4
- C**
CONTROL A1 II 10, 11
- D**
Digital Cinema Sound 52
Dolby Digital (AC-3) 52
Dolby Pro Logic Surround 52
Dostarczony osprzęt 4
Dźwięk surround 16 - 20,
27 - 36, 52
- E, F, G**
Głośniki
impedancja 14
przednie głośniki (A/B) 23
przyłączanie 13
regulacja poziomu 19
upozycjonowanie 16
- H, I, J, K**
Indeksacja. *Patrz Nadawanie nazw*
Kopiowanie. *Patrz Nagrywanie*
- L, M, N, O**
Nadawanie nazw
wstępnie zakodowanym
stacjom 45
źródłom programowym 45
Nagrywanie
na taśmy audio lub minidyski
MD 45
na taśmy wideo 46
Odbieranie audycji
automatycznie 40
bezpośrednio 39
wstępnie zakodowanych stacji
40
Oznaczenie. *Patrz Nadawanie nazw*
- P, Q**
Parametry 34, 36
Podstawowe operacje
odbiornika 22 - 26
Pola akustyczne
nastawialne parametry 36
przystosowanie 33
wstępnie zaprogramowane
28 - 30
wybieranie 28
zerowanie 35
Połączenia. *Patrz Przyłączenia*
Poziom efektu 33
Przeszukiwanie
stacji nadawczych. *Patrz
Automatyczne strojenie
wstępnie zakodowanych
stacji. Patrz Strojenie
wstępnie zakodowanych
stacji*
Przyłączenia
anten 5
CONTROL A1 II 10, 11
kabla zasilania prądem AC 11
komponentów audio 6
komponentów cyfrowych 8
komponentów wideo 7
systemu głośnikowego 13
wejścia 5.1CH 9
Przystosowanie pól
akustycznych 33
- R**
Redagowanie taśm. *Spatrz
Nagrywanie*
Regulacje
luminacji wyświetlacza 24
parametrów surround 34
poziomu głośności głośników
19
Rozpakowanie 4
- S**
Sprawdzanie przyłączy 20
Strojenie
automatyczne 40
bezpośrednie 39
wstępnie zakodowanych stacji
40
Strojenie bezpośrednie 39
Strojenie wstępnie
zakodowanych stacji 40
- T**
Test dźwiękowy 19
Timer wyłączania sprzętu
("Sleep") 46
Tryb pokazu funkcji odbiornika
(Demo) 3
- U, V, W, X, Y, Z**
Usuwanie usterek 48
Wstępnie zakodowane stacje
jak dostroić (wywołać) 41
jak zakodować 40
Wybieranie
komponentu 22
pola akustycznego 28
systemu przednich głośników
23
Zerowanie danych pamięci
odbiornika 15
Zmianianie
poziomu efektów 33
wyświetleń 24

