

FM Stereo FM/AM Receiver

Инструкция по эксплуатации

STR-DE698

ПРЕДУПРЕЖДЕНИЕ

Во избежание пожара или поражения электрическим током нельзя подвергать аппарат воздействиям дождя и влаги.

Во избежание пожара нельзя закрывать вентиляционное отверстие аппарата газетой, скатертью, шторой и т.п. Также нельзя ставить зажженную свечу на аппарат.

Во избежание пожара или поражения электрическим током нельзя ставить вазу и другую посуду, наполненную жидкостью, на аппарат.

Нельзя устанавливать аппарат в тесных местах, например, в книжном шкафу или углублении в стенке.



Отработанные батарейки не следует выбрасывать вместе с другими домашними отходами; их следует выбрасывать как химические отходы.



Изготовитель: Сони Корпорейшн
Адрес: 6-7-35 Киташинагава,
Шинагава-ку, Токио 141-0001, Япония
Страна-производитель: Малайзия

0 Настоящем Руководстве

- Настоящее руководство содержит инструкции к моделям STR-DE698. Проверьте номер вашей модели, указанный в нижнем правом углу передней панели. В этом руководстве в качестве примеров показаны модели с кодом региона U, если не указано иное.
- В настоящем руководстве описаны органы управления, размещенные на ресивере. Вы также можете воспользоваться органами управления, расположенными на поставляемом с ресивером пульте ДУ, если они имеют одинаковые или подобные наименования, как на самом ресивере. Подробнее об использовании вашего пульта ДУ см. стр. 50–61.

0 региональных кодах

Региональный код приобретенного вами ресивера указан на нижней части задней панели (смотрите приведенный ниже рисунок).

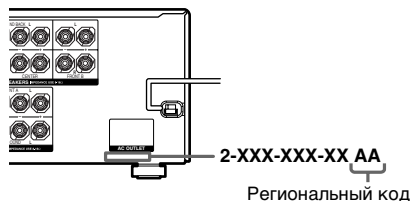

Любые различия в управлении в соответствии с отдельными региональными кодами ясно указаны в тексте, например “Только для моделей с кодом региона AA”.

Настоящий ресивер оснащен системами Dolby* Digital и Pro Logic Surround и DTS** Digital Surround System.

* Изготовлено по лицензии компании Dolby Laboratories.
“Долби”, “Pro Logic” и знак в виде двойной буквы D являются товарными знаками компании Dolby Laboratories.

**“DTS”, “DTS-ES”, “Neo:6” и “DTS 96/24” являются торговыми марками Digital Theater Systems, Inc.

Примечание относительно прилагаемого пульта дистанционного управления

Для RM-AAR001

Кнопка 12 на пульте дистанционного управления недоступна для управления ресивером.

Начало работы

- 1: Проверка правильности подключения ваших компонентов 5
- 1a: Подключение компонентов с цифровыми гнездами аудиовыхода 7
- 1b: Подключение компонентов с многоканальными выходными гнездами 10
- 1c: Подключение компонентов только с аналоговыми аудиогнездами 12
- 2: Подключение антенн 14
- 3: Подключение громкоговорителей 15
- 4: Подключение кабеля питания переменного тока 17
- 5: Настройка громкоговорителей 18
- 6: Регулировка уровня и баланса громкоговорителей 24
 - TEST TONE

Управление усилителем

- Выбор компонента 25
- Воспроизведение многоканального звука 26
 - MULTI CH IN
- Прослушивание радиопередач FM/AM 26
- Автоматическое сохранение станций в диапазоне FM 27
 - AUTOBETICAL
 - (Только для моделей с кодом региона CEL, CEK)
- Предварительная настройка радиостанций 28
- Использование системы радиоданных (RDS) 29
 - (Только для моделей с кодом региона CEL, CEK)
- Изменение индикации на дисплее 31
- Об индикации на дисплее 32

Прослушивание объемного звука

- Использование только фронтальных громкоговорителей 34
- Прослушивание звука более высокого качества 34
 - AUTO FORMAT DIRECT
- Выбор звукового поля 36
- Выбор режима декодирования объемного звучания 38
 - SURR BACK DECODING

Дополнительные регулировки и настройки

- Назначение видеовхода для подключения компонентов 40
 - COMPONENT VIDEO INPUT ASSIGN
- Переключение входного аудиорежима для цифровых компонентов 41
 - INPUT MODE
- Настройка звуковых полей 41
- Настройка эквалайзера 43
- Дополнительные настройки 44

Другие операции

- Присвоение наименований для предустановленных станций и входов 46
- Использование таймера отключения 47
- Выбор акустической системы 47
- Запись 48

Управление с помощью пульта дистанционного управления RM-AAP001

- Перед использованием пульта дистанционного управления 50
- Описание кнопок пульта дистанционного управления 50
- Выбор режима управления пульта дистанционного управления 57
- Программирование пульта дистанционного управления 58

Дополнительная информация

- Меры предосторожности 62
- Поиск и устранение неисправностей 63
- Технические характеристики 67
- Расположение кнопок и список страниц для справки 71
- Предметный указатель 72

Начало работы

1: Проверка правильности подключения ваших компонентов

В пунктах 1а – 1с, начиная со стр. 7, изложено, как подключить ваши компоненты к этому ресиверу. Перед подключением компонентов следует изучить описание “Компоненты, которые могут быть подключены” для правильного подключения каждого компонента. По окончании подключения всех ваших компонентов, следует перейти к разделу “2: Подключение антенн” (стр. 14).

Компоненты, которые могут быть подключены

Подключаемые компоненты	Стр.
Проигрыватель DVD	
С цифровым аудиовыходом ^{a)}	7–8
С многоканальным аудиовыходом ^{b)}	10–11
Только с аналоговым аудиовыходом ^{c)}	7–8
Телемонитор	
С видеовыходом для компонентов ^{d)}	8 или 11
Только с композитным видеовыходом	13
Спутниковый тюнер	
С цифровым аудиовыходом ^{a)}	7–8
Только с аналоговым аудиовыходом ^{c)}	7–8
Проигрыватель Super Audio CD/CD	
С цифровым аудиовыходом ^{a)}	9
С многоканальным аудиовыходом ^{b)}	10
Только с аналоговым аудиовыходом ^{c)}	12
MD/Кассетная дека	
Только с аналоговым аудиовыходом ^{c)}	12
Многоканальный декодер	10
Видеомагнитофон, видеокамера, видеоигра и т.п.	13

- a) Модель с гнездом DIGITAL OPTICAL OUTPUT или DIGITAL COAXIAL OUTPUT и т.п.
 b) Модель с гнездами MULTI CH OUTPUT и т.п. Это соединение используется для вывода аудиосигналов, декодированных встроенным многоканальным декодером компонента с помощью этого ресивера.
 c) Модель, оснащенная только гнездами AUDIO OUT L/R и т.п.
 d) Модель с входными видеогнездами (Y, P_B/C_B/B-Y, P_R/C_R/R-Y) для подключения компонентов.

Необходимые кабели

Схемы соединений компонентов, приведенные на последующих страницах, предусматривают применение нижеуказанных соединительных кабелей (**A–H**) (не прилагаются).

A Аудиокабель

Белый (Л)
Красный (П)



B Аудио/видеокабель

Желтый (видео)
Белый (Л/аудио)
Красный (П/аудио)



C Видеокабель

Желтый



D S-video кабель



E Оптический цифровой кабель



F Коаксиальный цифровой кабель



G Монофонический аудиокабель

Черный



Совет

Аудиокабель **A** может разделяться на два монофонических аудиокабеля **G**.

H Видеокабель для подключения компонентов

(За исключением моделей с кодом области CEL, СЕК)

Зеленый
Голубой
Красный



Примечания

- Перед выполнением каких-либо соединений следует выключить электропитание всех компонентов.
- Во избежание возникновения шумов и помех соединения следует выполнить надежно.
- При соединении аудио/видеокабелей следует подключать штекеры к гнездам, имеющим одинаковую цветовую маркировку на компонентах: желтый (видео) к желтому; белый (левый, аудио) к белому; и красный (правый, аудио) к красному.
- При подключении оптических цифровых кабелей вставляйте разъемы кабелей до щелчка.
- Не следует сгибать или скручивать оптический кабель.

1а: Подключение компонентов с цифровыми гнездами аудиовыхода

Подключение проигрывателя DVD, телевизора, или спутникового тюнера

Для получения дополнительной информации о необходимых кабелях (A–H) см. стр. 6.

1 Подключение к аудиогнездам.

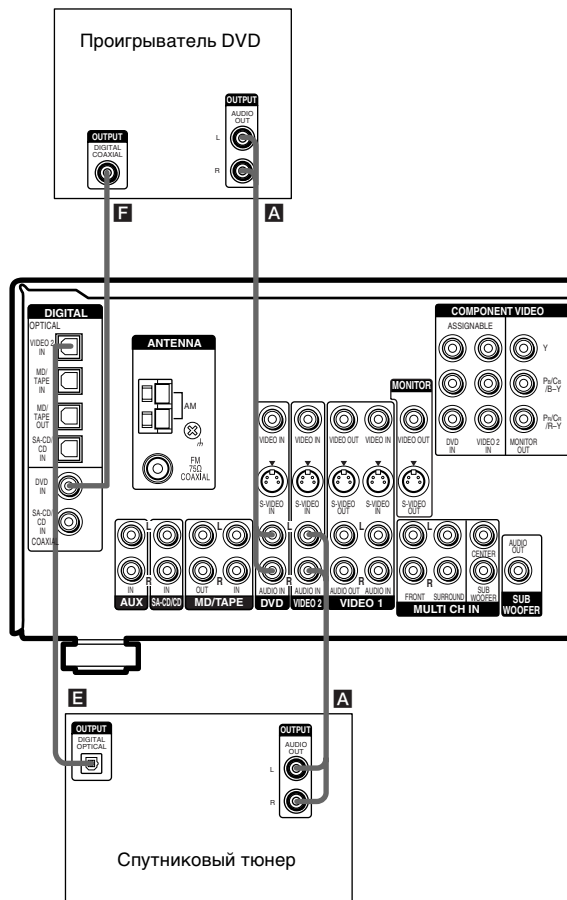

Примечание

Звук с телевизора можно также прослушивать, подключив выходные аудиогнезда телевизора к гнездам VIDEO 2 AUDIO IN ресивера. В этом случае не следует соединять гнездо видеовыхода телевизора с гнездом VIDEO 2 VIDEO IN данного ресивера.

2 Подключение к видеогнездам.

На следующем рисунке показано подключение телевизор или спутникового тюнера и проигрывателя DVD к выходным гнездам COMPONENT VIDEO (Y, P_B/C_B/B-Y, P_R/C_R/R-Y). Подключение телевизора через входные видеогнезда для подключения компонентов позволит просматривать изображение улучшенного качества

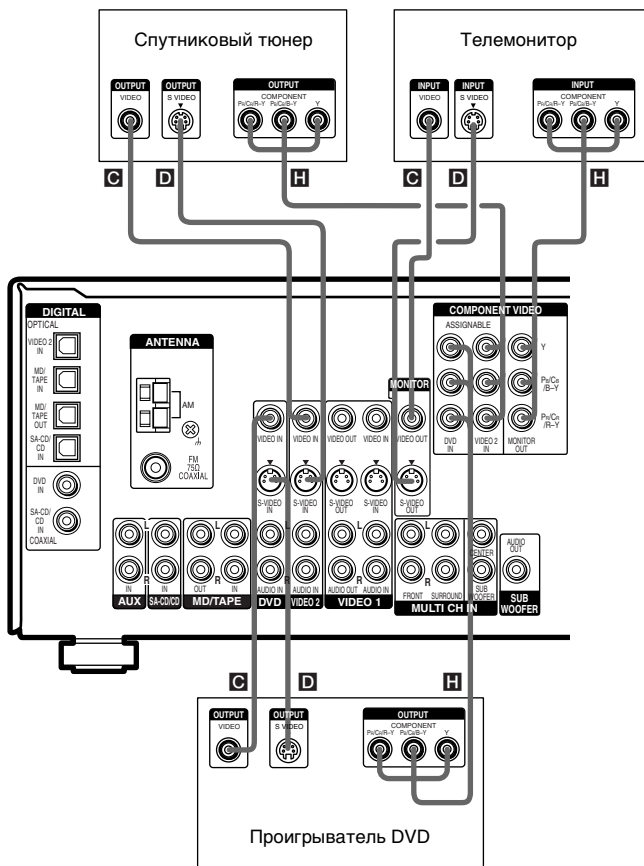

Примечания

- Если вместо видеогнезд используются гнезда S-video, монитор должен быть подсоединен через гнездо S-video. Сигналы S-video передаются по отдельной шине, в отличие от видеосигналов, и не выводятся через видеогнезда.
- Этот ресивер может преобразовать стандартные видеосигналы в сигналы S-video. Эти полученные видеосигналы можно будет вывести только через гнездо MONITOR S-VIDEO OUT.

Подключение проигрывателя Super Audio CD/CD

Для получения дополнительной информации о необходимых кабелях (A–H) см. стр. 6.

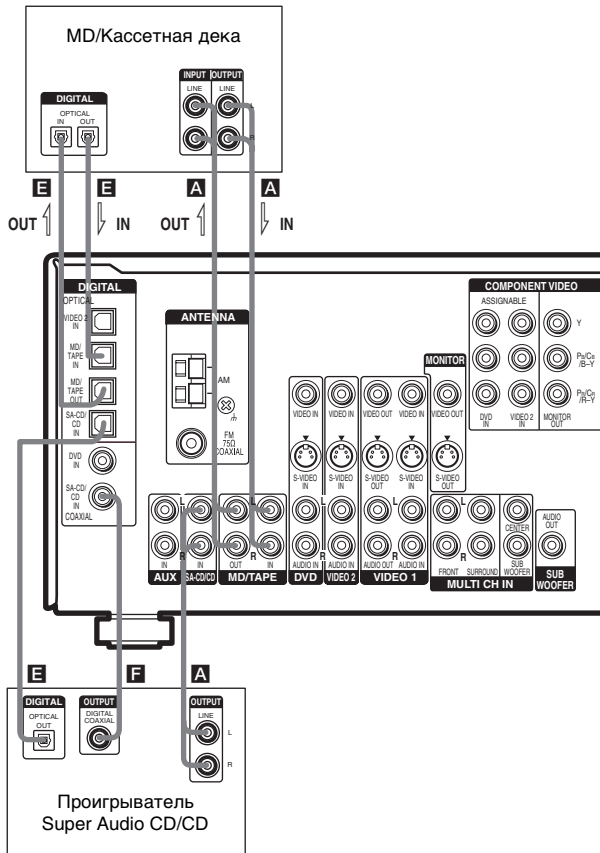

Совет

Все цифровые аудиогнезда совместимы с частотами дискретизации 32 кГц, 44,1 кГц, 48 кГц и 96 кГц.

Примечания

- Невозможно записать аналоговые сигналы для компонентов, подсоединенных к гнездам MD/TAPE OUT или VIDEO 1 AUDIO OUT, если выполняются только цифровые соединения. Подобным образом, невозможно записать цифровые сигналы, если выполняются только аналоговые соединения. Чтобы записать аналоговые сигналы, выполните аналоговые соединения. Чтобы записать цифровые сигналы, выполните цифровые соединения.
- Звук не выводится при воспроизведении диска Super Audio CD на проигрывателе Super Audio CD, подсоединенном к гнезду SA-CD/CD OPTICAL IN этого устройства. Подключение к аналоговым входным гнездам (гнезда SA-CD/CD IN). См. инструкции по эксплуатации, прилагаемые к проигрывателю Super Audio CD.

1b: Подключение компонентов с многоканальными выходными гнездами

1 Подключение к аудиогнездам.

Если ваш проигрыватель DVD или Super Audio CD оборудован многоканальными выходными гнездами, его можно подключить к гнездам MULTI CH IN данного ресивера для воспроизведения многоканального звука. При этом многоканальные входные гнезда могут использоваться для подключения внешнего многоканального декодера.

Для получения дополнительной информации о необходимых кабелях (**A-H**) см. стр. 6.

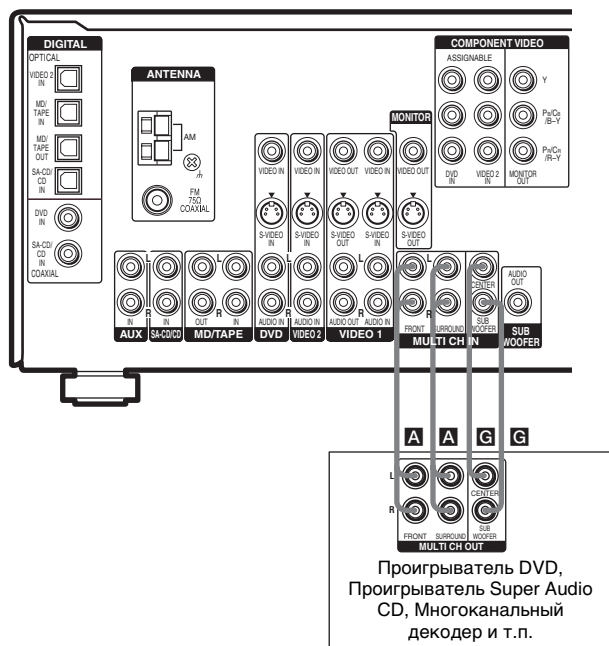

Совет

С помощью программного обеспечения с многоканальными аудиосигналами это соединение позволяет воспроизводить аудиосодержимое, записанное в различных форматах, кроме Dolby Digital и DTS.

Примечание

При подключении к гнездам MULTI CH IN необходимо произвести настройку громкоговорителей и сабвуфера, используя средства управления подсоединенного компонента.

2 Подключение к видеогнездам.

На следующем рисунке показано подключение проигрывателя DVD к выходным гнездам COMPONENT VIDEO (Y, P_B/C_B/B-Y, P_R/C_R/R-Y). Подключение телевизора через входные видеогнезда для подключения компонентов позволит просматривать изображение улучшенного качества.

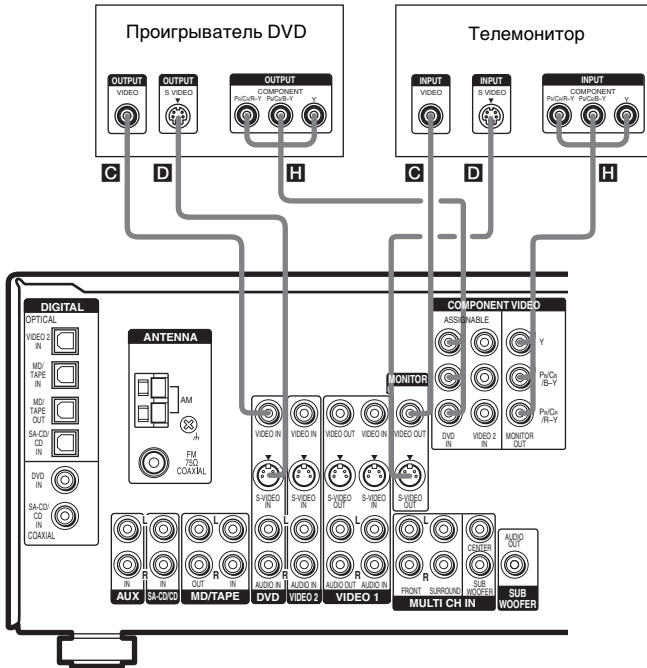

Примечания

- Если вместо видеогнезд используются гнезда S-video, монитор должен быть подсоединен через гнездо S-video. Сигналы S-video передаются по отдельной шине, в отличие от видеосигналов, и не выводятся через видеогнезда.
- Этот ресивер может преобразовать стандартные видеосигналы в сигналы S-video. Эти полученные видеосигналы можно будет вывести только через гнездо MONITOR S-VIDEO OUT.

1с: Подключение компонентов только с аналоговыми аудиогнездами

Подключение аудиокомпонентов

Для получения дополнительной информации о необходимых кабелях (A–H) см. стр. 6.

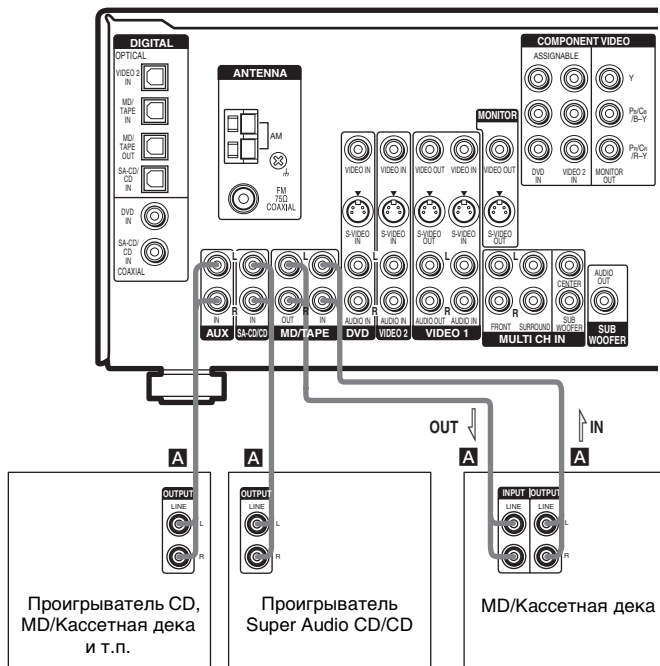

Примечание

При наличии отдельного аудиокомпонента (за исключением PHONO) подсоедините гнезда LINE OUT проигрывателя компакт-дисков, кассетной деки или деки MD к гнездам AUX IN на ресивере, чтобы можно было слушать стереисточники с объемным звуком.

Подключение видеокomпонентов

При подключении телевизора к гнезду MONITOR можно просматривать видеоизображения с помощью подключенных устройств (стр. 25). Для получения дополнительной информации о необходимых кабелях (A–H) см. стр. 6.

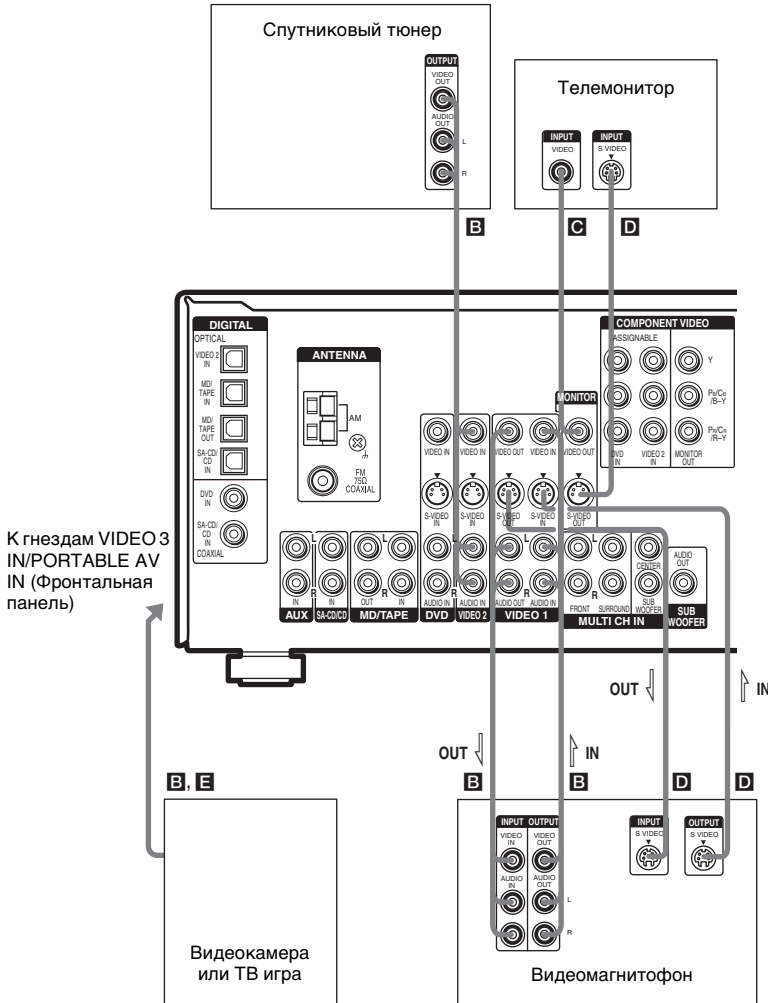

Примечания

- Если вместо видеогнезд используются гнезда S-video, монитор должен быть подсоединен через гнездо S-video. Сигналы S-video передаются по отдельной шине, в отличие от видеосигналов, и не выводятся через видеогнезда.
- Этот ресивер может преобразовать стандартные видеосигналы в сигналы S-video. Эти полученные видеосигналы можно будет вывести только через гнездо MONITOR S-VIDEO OUT.

2: Подключение антенн

Подключите прилагаемые антенны: рамочную для диапазона AM и проволочную для диапазона FM.

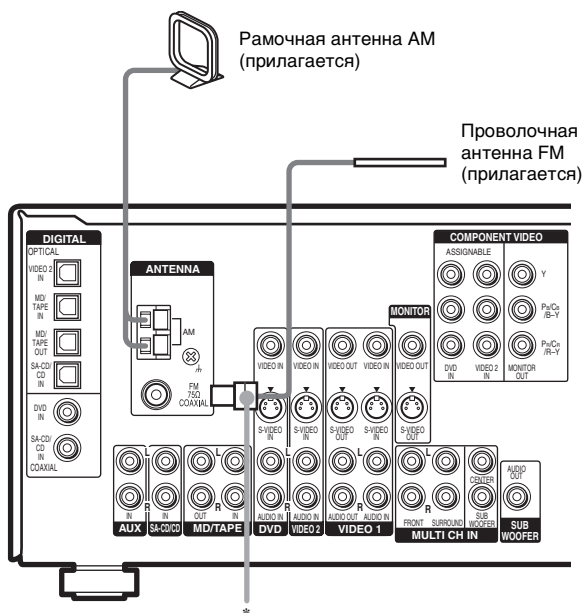

* Конфигурация соединителей может отличаться в зависимости от кода региона.

Примечания

- Во избежание возникновения помех при приеме необходимо устанавливать рамочную антенну AM как можно дальше от системы и других подключаемых компонентов.
- Обязательно полностью растяните проволочную антенну FM.
- После подключения проволочной антенны FM поддерживайте, насколько это возможно, ее горизонтальное положение.

3: Подключение громкоговорителей

Подключите громкоговорители к ресиверу. Этот ресивер позволяет использовать 6.1-канальную акустическую систему. Чтобы обеспечить полный “театральный” многоканальный эффект окружающего звучания, необходимо наличие пяти громкоговорителей (два фронтальных, центральный и два громкоговорителя объемного звучания) и сабвуфера (5.1-канальный звук).

При подключении одного дополнительного заднего громкоговорителя объемного звучания (6.1-канальное звучание) или двух дополнительных задних громкоговорителя объемного звучания (7.1-канальное звучание) можно прослушать в программах DVD воспроизведение звука высокого качества, записанного в формате Surround EX (см. “Выбор режима декодирования объемного звучания” на стр. 38).

Пример конфигурации 7.1-канальной акустической системы



Советы

- При подключении 6.1-канальной системы громкоговорителей разместите задний громкоговоритель объемного звучания позади слушателя (см. рисунок “При установке только одного заднего громкоговорителя объемного звучания” на стр. 21).
- Так как активный сабвуфер не воспроизводит высоконаправленные сигналы, можно размещать его по своему усмотрению.

Необходимые кабели

A Кабели громкоговорителей (не прилагаются)



B Монофонический аудиокабель (не прилагается)

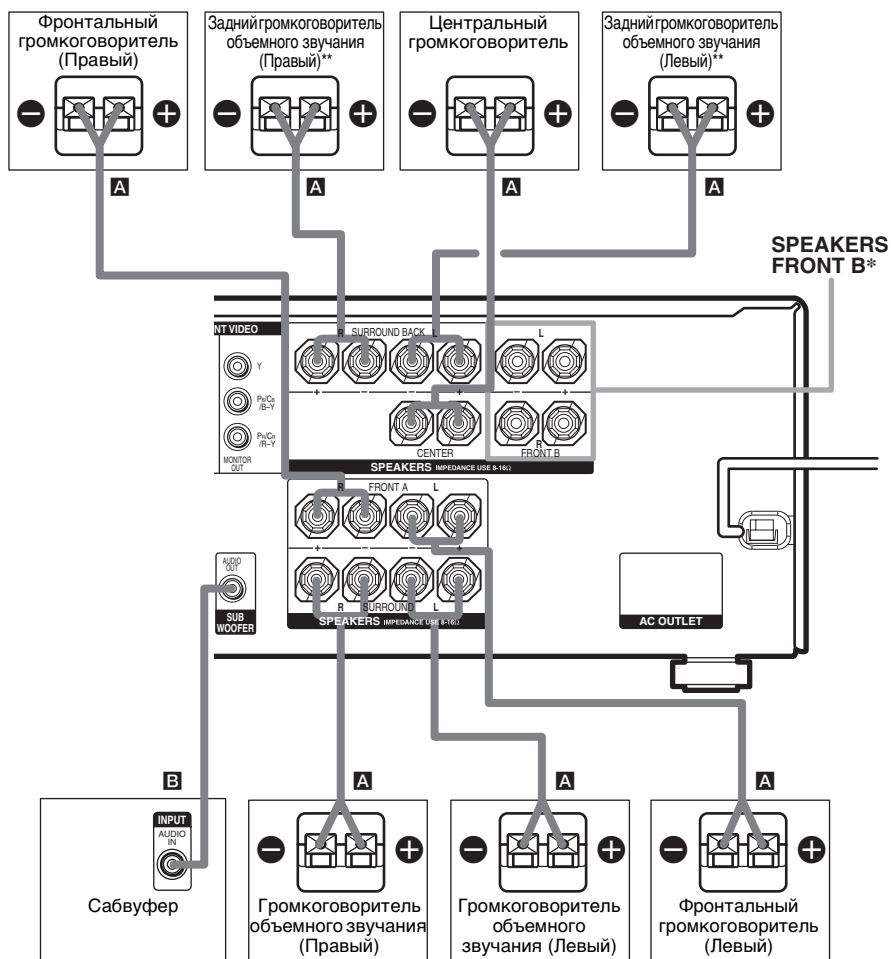
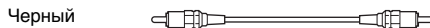

* Если имеются дополнительные фронтальные громкоговорители, подсоедините их к разъемам SPEAKERS FRONT B. Фронтальные громкоговорители, которые требуется использовать, можно выбрать с помощью кнопки SPEAKERS (OFF/A/B/A+B). Для получения дополнительной информации см. раздел “Выбор акустической системы” (стр. 47).

** При наличии только одного заднего громкоговорителя объемного звучания подсоедините его к гнезду SPEAKERS SURROUND BACK L.

4: Подключение кабеля питания переменного тока

Установка переключателя напряжения питания

Если переключатель напряжения питания находится на задней панели приобретенного ресивера, убедитесь, что он установлен в положение, соответствующее напряжению в местной электросети. Если положение переключателя не совпадает с напряжением сети, то перед подключением кабеля питания переменного тока к электрической розетке установите переключатель в нужное положение, используя для этого отвертку.

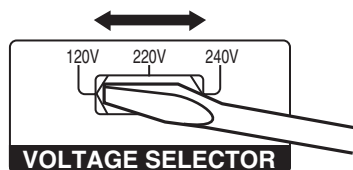

Подключение кабеля питания переменного тока

Надежно подключите кабель питания к электрической розетке.

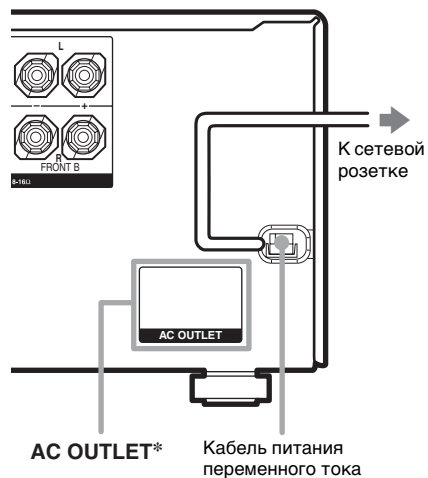

* За исключением моделей с кодом области AR. Конфигурация, форма и количество выходов питания переменного тока (AC OUTLET) варьируются в зависимости от кода области.

Примечания

- Выходы AC OUTLET на задней части приемника являются выходами с переключателем, которые обеспечивают питание подсоединенным компонентам только при включенном ресивере.
- Проверьте, чтобы суммарное энергопотребление компонентов, подключенных к выходам AC OUTLET ресивера, не превышало мощность в ваттах, указанную на задней панели. Не подключайте к этому выходу многотваттные бытовые электроприборы, например электрические утюги, вентиляторы, фены или телевизоры. Это может привести к неисправности.

Операции первоначальной настройки

Перед использованием ресивера в первый раз установите его в исходное состояние, выполняя следующие операции.

Эти операции также можно использовать для сброса сделанных вами установок в исходное положение. Для управления пользуйтесь кнопками на ресивере.

- 1** Нажмите кнопку I/⏻, чтобы выключить ресивер.
- 2** Удерживайте кнопку I/⏻ нажатой в течение 5 секунд.

На дисплее попеременно отображается индикация “PUSH” и “ENTER”.

- 3** Нажмите кнопку ENTER.

После того как исчезнет индикация “CLEARING”, на некоторое время отобразится индикация “CLEARED”.

Следующие параметры возвращаются в исходное положение.

- Все установки в меню SET UP, LEVEL, EQ и CUSTOMIZE.
- Звуковое поле, сохраненное для каждого входа и настроенной станции.
- Все параметры звукового поля.
- Все настроенные станции.
- Все индексные наименования для входов и настроенных станций.
- MASTER VOLUME +/- установлен в положение “VOL MIN”.
- Вход настроен на DVD.

5: Настройка громкоговорителей

Используя меню SET UP, можно настроить тип и расстояние до громкоговорителей, подключенных к этой системе.

- 1** Нажмите кнопку I/⏻ для включения системы.

- 2** Нажимая кнопку MAIN MENU, выберите меню “<SET UP>”.

- 3** Нажимая кнопку < или >, выберите параметр, который необходимо настроить.

Для получения дополнительной информации см. раздел “Параметры установки громкоговорителей”.

Примечание

Некоторые параметры установки громкоговорителей могут отображаться тускло на дисплее. Это означает, что они были изменены автоматически из-за других настроек громкоговорителей или их нельзя настроить.

- 4** Поверните круговой переключатель +/- для выбора нужного параметра.

Параметр вводится автоматически.

Примечание

Нажмите ENTER на ресивере, если выбрана настройка для параметра “SP. PAT. X -X”.

- 5** Повторяйте пункты 3 и 4, пока не установите все указанные параметры.

Параметры установки громкоговорителей

Исходные настройки подчеркнуты.

■ XXXX SET

(Быстрая установка громкоговорителей)

• EASY

Установку громкоговорителей можно выполнить автоматически, выбрав “EASY SET”. Можно выбрать предварительно заданный образец установки громкоговорителей (см. прилагаемое “Руководство по быстрой установке”).

• NORM

Если требуется выполнить настройку каждого громкоговорителя вручную, выберите параметр “NORM SET”.

■ SP. PAT. X –X

(Образец установки громкоговорителей)

Выбрав параметр “EASY SET”, выберите образец установки громкоговорителей. Поверните круговой переключатель +/- для выбора схемы установки громкоговорителей и нажмите кнопку ENTER для подтверждения выбора. Проверьте образец установки громкоговорителей, используя прилагаемое “Руководство по быстрой установке”.

■ S.W. XXX (Выбор сабвуфера)

• YES

При подключении сабвуфера выберите “YES”.

• NO

Если вы не подключили сабвуфер, выберите “NO”. Для фронтальных громкоговорителей автоматически устанавливается значение “LARGE”, и эту настройку невозможно будет изменить. Это активизирует схему перенаправления низких частот и выводит сигналы LFE через другие громкоговорители.

- Чтобы полностью использовать преимущества, обеспечиваемые схемой переадресации басовых частот Dolby Digital, рекомендуется установить на сабвуфере максимально возможное значение граничной частоты.

■ XXXXX (Размер фронтальных громкоговорителей)

• LARGE

Если вы подключаете громкоговорители большого размера, позволяющие эффективно воспроизводить низкие частоты, выберите “LARGE”. Для обычной установки выберите “LARGE”.

• SMALL

Если искажается звук или недостаточно эффектов объемного звучания в режиме многоканального объемного звучания, выберите “SMALL”, чтобы активизировать схему перенаправления низких частот и вывести низкие частоты фронтального канала через сабвуфер. Если для передних громкоговорителей установлено значение “SMALL”, то для центрального громкоговорителя, громкоговорителей объемного звучания и заднего громкоговорителя объемного звучания также автоматически устанавливается значение “SMALL” (если ранее не было установлено значение “NO”).

продолжение на следующей

■  **XXXXX**

(Размер центрального громкоговорителя)

• LARGE

Если вы подключаете громкоговоритель большого размера, позволяющий эффективно воспроизводить низкие частоты, выберите “LARGE”. Для обычной установки выберите “LARGE”. Однако если для фронтальных громкоговорителей установлено значение “SMALL”, то для центрального громкоговорителя невозможно будет выбрать значение “LARGE”.

• SMALL

Если искажается звук или недостаточно эффектов объемного звучания в режиме многоканального объемного звучания, выберите “SMALL”, чтобы активизировать схему перенаправления низких частот и вывести низкие частоты центрального канала через фронтальные громкоговорители (если выбрано значение “LARGE”) или сабвуфер.^{a)}

• NO

Если вы не подключили центральный громкоговоритель, выберите “NO”. Звук центрального канала будет выводиться из фронтальных громкоговорителей.^{b)}

■   **XXXXX**

(Размер громкоговорителей объемного звучания)

• LARGE

Если вы подключаете громкоговорители большого размера, позволяющие эффективно воспроизводить низкие частоты, выберите “LARGE”. Для обычной установки выберите “LARGE”. Однако если для фронтальных громкоговорителей установлено значение “SMALL”, то для громкоговорителей объемного звучания невозможно будет выбрать значение “LARGE”.

• SMALL

Если искажается звук или недостаточно эффектов объемного звучания в режиме многоканального объемного звучания, выберите “SMALL”, чтобы активизировать схему перенаправления низких частот и вывести низкие частоты канала объемного звучания через сабвуфер или другие громкоговорители, для которых установлено значение “LARGE”.

• NO

Если громкоговорители объемного звучания не подключены, выберите “NO”.^{c)}

■    **XXXXXX**

(Выбор заднего громкоговорителя объемного звучания)

• DUAL

При подсоединении двух дополнительных задних громкоговорителя объемного звучания выберите “DUAL”. Звук будет выводиться максимально в 7.1-канальном звучании.

• SINGLE

При подсоединении только одного заднего громкоговорителя объемного звучания выберите “SINGLE”. Звук будет выводиться максимально в 6.1-канальном звучании.

• NO

Если задний громкоговоритель объемного звучания не подключен, выберите “NO”.

Советы

- а) – с) соответствуют следующим режимам функции Dolby Pro Logic:
 - a) NORMAL
 - b) PHANTOM
 - c) 3 STEREO
- Значения “LARGE” и “SMALL” для каждого громкоговорителя определяют, будет ли встроенный звуковой процессор отключать низкочастотный сигнал от этого канала. Когда низкочастотный звук отключен от канала, схема перенаправления низких частот подает соответствующие низкие частоты на сабвуфер или другие громкоговорители “LARGE”.

Однако так как низкочастотный звук имеет определенный объем направленности, по возможности не нужно его отключать. Поэтому даже для громкоговорителей малого размера можно выбрать значение “LARGE”, если требуется вывести низкочастотный звук из этого громкоговорителя. С другой стороны, если используются громкоговорители большого размера, но низкочастотный звук необходимо вывести из этого громкоговорителя, выберите значение “SMALL”.

Если общий уровень звука ниже предпочтительного значения, установите для всех громкоговорителей значение “LARGE”. Если низких частот недостаточно, можно использовать параметр BASS в меню EQ, чтобы увеличить уровень низких частот. Для регулировки низких частот см. стр. 43.

■ DIST. X.X м (Расстояние фронтальных громкоговорителей)

Исходные установки: 3,0 м
Позволяет установить расстояние от слушателя до фронтальных громкоговорителей (A). В качестве расстояния можно установить значения в диапазоне от 1,0 метра до 7,0 метров с шагом 0,1 метра.

Если оба фронтальных громкоговорителя расположены на разном расстоянии от слушателя, установите расстояние до ближайшего громкоговорителя.

При установке только одного заднего громкоговорителя объемного звучания

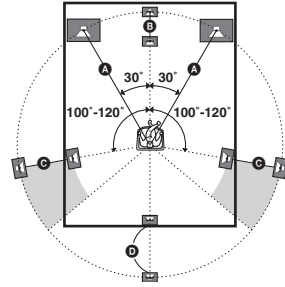

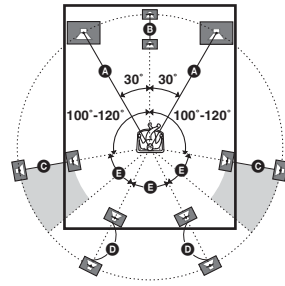

При установке двух задних громкоговорителя объемного звучания

(Угол E должен оставаться тем же)



■ DIST. X.X м (Расстояние до центрального громкоговорителя)



Исходные установки: 3,0 м
Позволяет установить расстояние от слушателя до центрального громкоговорителя. Значение расстояния до центрального громкоговорителя должно быть равно расстоянию от слушателя до фронтальных громкоговорителей (A) или быть меньше его не более, чем на 1,5 метра (B).

■   **DIST. X.X m**
**(Расстояние до громкоговорителем
объемного звучания)**

Исходные установки: 3.0 м

Позволяет установить расстояние от слушателя до громкоговорителей объемного звучания. Значение расстояния до громкоговорителя объемного звучания должно равняться расстоянию до фронтального громкоговорителя (A на стр. 21) или быть меньше его не более, чем на 4,5 метра (C на стр. 21).

Если оба громкоговорителя объемного звучания расположены на разном расстоянии от слушателя, установите расстояние до ближайшего громкоговорителя.

■   /  **DIST. X.X m**
**(Расстояние до заднего
громкоговорителя объемного звучания)**

Исходные установки: 3.0 м

Позволяет установить расстояние от слушателя до заднего громкоговорителя объемного звучания. Значение расстояния до центрального громкоговорителя должно быть равно расстоянию от слушателя до фронтальных громкоговорителей (A на стр. 21) или быть меньше его не более чем на 4,5 метра (D на стр. 21).

Совет

С помощью ресивера можно ввести значение положения громкоговорителя в зависимости от расстояния. Однако не удастся установить центральный громкоговоритель дальше фронтальных громкоговорителей.

Центральный громкоговоритель можно устанавливать ближе к слушателю, но не дальше, чем на 1,5 метра от фронтальных громкоговорителей.



Кроме того, громкоговорители объемного звучания нельзя устанавливать дальше от слушателя, чем фронтальные громкоговорители. Расстояние не должно быть меньше 4,5 м.

Причина такого ограничения заключается в том, что неправильное расположение громкоговорителей не дает возможности наслаждаться объемным звучанием.

Помните, что установка значения расстояния громкоговорителя меньше ее фактического расстояния вызывает задержку вывода звука из громкоговорителя. Другими словами, звук издается так, как будто громкоговоритель находится на большом расстоянии.

Например, установка расстояния до центрального громкоговорителя на 1–2 м ближе, чем его фактическое расположение вызывает реальное ощущение попадания “внутри” экрана. Если не удастся достичь необходимого эффекта объемного звучания из-за того, что громкоговорители объемного звучания расположены слишком близко, можно сделать звучание более объемным за счет установки расстояния до громкоговорителя объемного звучания меньше фактического.

Чтобы получить более насыщенный объемный звук, выполняйте настройку этого параметра во время воспроизведения звука. Попробуйте!

■   **XXXX/XX**
**(Положение громкоговорителей
объемного звучания)***

Позволяет задать положение громкоговорителей объемного звучания для правильной работы в режимах Cinema Studio EX (стр. 37).

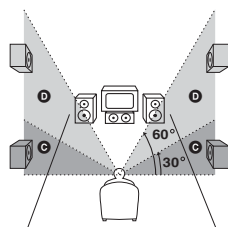
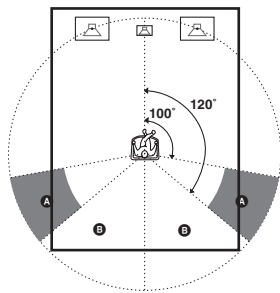

• **SIDE/LO**

Проверьте, соответствует ли положение громкоговорителей объемного звучания областям A и C, приведенным на рисунке.

• **SIDE/HI**

Проверьте, соответствует ли положение громкоговорителей объемного звучания областям A и D, приведенным на рисунке.

- **ВЕНД/ЛО**

Проверьте, соответствует ли положение громкоговорителей объемного звучания областям **B** и **C**, приведенным на рисунке.

- **ВЕНД/НИ**

Проверьте, соответствует ли положение громкоговорителей объемного звучания областям **B** и **D**, приведенным на рисунке.

* Эти настройки будут недоступны, если для параметра размера громкоговорителей объемного звучания установлено значение “NO”.

Совет

Такое положение громкоговорителей объемного звучания специально предназначено для обеспечения режимов Cinema Studio EX. Для других звуковых полей положение громкоговорителей не так важно. Звуковые поля разрабатывались с учетом того, что громкоговорители объемного звучания будут расположены сзади положения слушателя, но звуковое представление остается очень устойчивым, даже если громкоговорители объемного звучания расположены под большим углом. Однако, если громкоговорители направлены на слушателя и расположены непосредственно справа и слева от него, то объемное звучание становится нечетким, если не установлено значение “SIDE/ЛО” или “SIDE/НИ”.

Тем не менее, в каждой среде прослушивания существует множество переменных величин, таких как отражение звука от стен, и при использовании “ВЕНД/НИ” может быть получен оптимальный результат, когда громкоговорители расположены высоко над точкой прослушивания, даже если они размещены непосредственно слева или справа. Поэтому, несмотря на то, что в результате может быть выбрана настройка, противоречащая вышеописаному, рекомендуется воспроизводить программное обеспечение, закодированное с использованием многоканального объемного звука, и выбирать настройку, которая оптимизирует характеристики звука в пространстве между громкоговорителями объемного звучания и передними громкоговорителями. Если вы не уверены в выборе настройки звука, выберите значение “ВЕНД/ЛО” или “ВЕНД/НИ” и затем выберите оптимальный баланс с помощью настройки параметров расстояния до громкоговорителей и уровня громкоговорителя.

■ SP > XXX Hz (Частота разделения громкоговорителя)*

Исходные установки: 100 Hz

Позволяет настроить частоту разделения басов громкоговорителей в меню SET UP. Можно установить один из 9 уровней частоты разделения басов громкоговорителей в диапазоне от 40 Гц до 160 Гц.

* Этот элемент настройки можно использовать только в том случае, если по крайней мере для одного громкоговорителя установлено значение “SMALL”, и на дисплее мигает индикация сегмента соответствующего громкоговорителя.

6: Регулировка уровня и баланса громкоговорителей

– TEST TONE

Настройте уровни громкости и баланс громкоговорителей, прослушивая тестовый сигнал с места слушателя. Для этой операции используйте пульт дистанционного управления.

Совет

Тестовый сигнал передается ресивером с частотой 800 Гц.

1 Нажмите кнопку I/O, чтобы включить ресивер.

2 Нажмите кнопку TEST TONE.

“T. TONE” появится на дисплее, и тестовый сигнал будет выведен последовательно через каждый громкоговоритель.

Фронтальный (левый) →

Центральный → Фронтальный

(правый) → Объемного звучания

(правый) → Задний

громкоговоритель объемного

звучания (правый)* → Задний

громкоговоритель объемного

звучания (левый)* → Объемного

звучания (левый) → Сабвуфер

* Будет слышен только тестовый звуковой сигнал из

– задних громкоговорителей объемного звучания (левого и правого), когда для параметра заднего громкоговорителя объемного звучания установлено значение “DUAL”;

– заднего левого громкоговорителя объемного звучания, когда для параметра заднего громкоговорителя объемного звучания установлено значение “SINGLE”.

3 С помощью меню LEVEL отрегулируйте уровни громкости и баланс громкоговорителей таким образом, чтобы тестовый сигнал воспроизводился через каждый громкоговоритель с одинаковой громкостью.

Для получения дополнительной информации о настройках меню LEVEL см. стр. 42.

Советы

- Для настройки уровня громкости всех громкоговорителей одновременно, нажмите кнопку MASTER VOL +/- на пульте дистанционного управления или поверните регулятор MASTER VOLUME +/- на ресивере.
- Во время настройки на дисплее отображается настраиваемое значение.

4 После настройки нажмите кнопку TEST TONE еще раз.

Тестовый сигнал будет отключен.

Примечания

- Если выбрана функция MULTI CH IN, воспроизведение тестового сигнала невозможно.
- Хотя все эти настройки можно выполнить с передней панели с помощью меню LEVEL (при выводе тестового сигнала ресивер автоматически переключается в меню LEVEL), рекомендуется выполнить описанную выше процедуру и настроить уровни громкости громкоговорителей с помощью пульта дистанционного управления, находясь в положении слушателя.

Выбор компонента

1 Нажимайте кнопки выбора ввода, чтобы выбрать входной сигнал.

Выбираемый компонент	Нажмите
Видеомагнитофон	VIDEO 1
Спутниковый тюнер	VIDEO 2
Видеокамера или тв игра	VIDEO 3
Проигрыватель DVD	DVD
MD или кассетная дека	MD/TAPE
Проигрыватель Super Audio CD или CD	SA-CD/CD
Встроенный тюнер (FM/AM)	TUNER FM/AM
Аудиокомпонент	AUX

Выбранный входной сигнал отобразится на дисплее.

2 Включите компонент и начните воспроизведение.

Примечание

При выборе какого-либо видеокон компонента установите видеовход телевизора так, чтобы он соответствовал выбранному компоненту.

3 Поворачивая регулятор MASTER VOLUME +/-, настройте уровень громкости.

Примечание

Во избежание повреждения громкоговорителей перед включением ресивера обязательно уменьшите уровень громкости до минимума.

Чтобы отключить звук

Нажмите кнопку MUTING на пульте дистанционного управления. Функция отключения звука будет отменена, если:

- нажать кнопку MUTING на пульте дистанционного управления еще раз.
- отключить питание.
- увеличить уровень громкости.

Использование наушников

Подсоедините наушники к гнезду PHONES.

- При подключении наушников вывод через громкоговорители автоматически отключается, а индикация “SP A” и “SP B” не отображается на дисплее.
- Когда подключены наушники, можно выбрать только следующие звуковые поля (стр. 37).
 - HP 2CH (HEADPHONE 2CH)
 - HP MULTI (HEADPHONE MULTI)
 - HP THEA (HEADPHONE THEATER)

Воспроизведение многоканального звука

– MULTI CH IN

Можно выбрать аудиосигнал непосредственно от компонентов, подключенных к гнездам MULTI CH IN. Это позволит воспроизвести высококачественный звук, используя для ввода такие аналоговые источники, как диски DVD или Super Audio CD. Когда выбран режим MULTI CH IN, невозможно использовать тембр и звуковое поле.

Нажмите кнопку MULTI CH IN.

Нажмите снова, чтобы отменить функцию MULTI CH IN.

Когда загорается индикатор MULTI CHANNEL DECODING

Индикатор MULTI CHANNEL DECODING появляется, когда ресивер выполняет декодирование многоканальных источников. Однако в режиме 2CH STEREO этот индикатор не загорится.

Прослушивание радиопередач FM/AM

С помощью встроенного тюнера можно прослушивать радиопрограммы в диапазонах FM и AM. Перед прослушиванием убедитесь, что антенны FM и AM подключены к ресиверу (см. стр. 14).

Совет

Как показано в следующей таблице, шаг настройки изменяется в зависимости от кода региона. Для получения дополнительной информации о коде региона см. стр. 3.

Код региона	FM	AM
U, CA	100 кГц	10 кГц*
CEL, CEK, AU	50 кГц	9 кГц
E2/E3	50 кГц	9 кГц*
AR	50 кГц	10 кГц

* Шаг настройки в диапазоне AM можно изменять (см. стр. 69).

Автоматическая настройка

Если частота радиостанции неизвестна, можно с помощью ресивера выполнить автоматический поиск всех имеющихся станций в данной области.

1 Нажимая кнопку TUNER FM/AM, выберите диапазон FM или AM.

Включается станция, которая принималась последней.

2 Нажмите кнопку TUNING + или TUNING –.

Для поиска от низких до высоких радиочастот нажмите кнопку TUNING +; от высоких до низких частот - кнопку TUNING –.

Ресивер прекращает поиск каждый раз, когда принимает радиостанцию.

Совет

Если на дисплее мигает индикация “STEREO”, но качество приема стереосигнала в диапазоне FM плохое, нажмите кнопку FM MODE, чтобы изменить режим на монофонический (MONO). Стереoeffект будет отсутствовать, но искажение звука будет менее выраженным. Чтобы вернуться в стереорежим, нажмите кнопку FM MODE еще раз.

Прямая настройка

Можно непосредственно ввести частоту радиостанции. Для этой операции используйте пульт дистанционного управления.

- 1 Нажимая кнопку TUNER, выберите диапазон FM или AM.**

Включается станция, которая принималась последней.

Совет

Можно использовать также кнопку TUNER FM/AM на ресивере.

- 2 Нажмите кнопку D.TUNING.**

- 3 Нажмите номерные кнопки, чтобы ввести частоту.**

Пример 1: FM 102,50 МГц

Нажмите кнопку 1 → 0 → 2 → 5 → 0

Пример 2: AM 1350 кГц

Нажмите кнопку 1 → 3 → 5 → 0

(Нельзя вводить последний “0”, если в качестве шага настройки указано 10 кГц.)

При настройке станции в диапазоне AM отрегулируйте направление рамочной антенны AM, чтобы обеспечить оптимально качественный прием сигнала.

Если не удалось настроить требуемую радиостанцию, и на дисплее мигают введенные частоты

Убедитесь, что радиочастота введена правильно. Если нет, повторите пункты 2 и 3. Если индикация введенной частоты продолжает мигать, значит, такая радиочастота не используется в данной области.

Автоматическое сохранение станций в диапазоне FM

— AUTOBETICAL

(Только для моделей с кодом региона CEL, SEK)

Эта функция позволяет сохранять до 30 радиостанций FM и FM RDS в алфавитном порядке без повторения. При этом сохраняются только радиостанции с наиболее сильными сигналами. Если необходимо сохранить радиостанции FM или AM в нужной последовательности, см. раздел “Предварительная настройка радиостанций” (стр. 28).

Для управления пользуйтесь кнопками на ресивере.

- 1 Нажмите кнопку I/⏻, чтобы выключить ресивер.**

- 2 Удерживая кнопку MEMORY нажатой, нажмите кнопку I/⏻, чтобы снова включить ресивер.**

“AUTO-BETICAL SELECT” появляется на дисплее, и ресивер начинает выполнять поиск и сохраняет все радиостанции FM и FM RDS, транслирующие передачи в данном районе.

Для радиостанций в диапазоне RDS, тюнер сначала находит радиостанции, передающие одну и ту же программу, и затем сохраняет одну из них с наиболее сильным сигналом. Выбранные RDS радиостанции сортируются в алфавитном порядке по наименованию передачи радиовещания, и им присваиваются 2-значные коды. Для получения дополнительной информации о диапазоне частот RDS см. стр. 29.

Обычные станции FM обозначаются предварительно установленными 2-значными кодами и сохраняются после станций RDS.

После выполнения этих операций на дисплее появится индикация “FINISH”, и ресивер перейдет в нормальное рабочее состояние.

Примечания

- Не нажимайте никакие кнопки (за исключением I/⏻) на ресивере или прилагаемом пульте дистанционного управления во время автоматической работы ресивера.
- При переезде в другой район необходимо повторять указанные операции, чтобы сохранить станции, действующие в новом районе.
- Для получения дополнительной информации о настройке сохраненных станций см. раздел “Настройка на предустановленные станции” (стр. 29).
- При перемещении антенны после сохранения станций на данном этапе радиосигнал может стать менее качественным. В этом случае повторите описанную процедуру сохранения станций.

Предварительная настройка радиостанций

Можно предварительно настроить до 30 станций в диапазонах FM или AM. После этого можно будет без труда настроить часто прослушиваемые радиостанции.

Предварительная настройка радиостанций

- 1 Нажимая кнопку TUNER FM/AM, выберите диапазон FM или AM.**
Включается станция, которая принималась последней.
- 2 Настройте радиостанцию, которую необходимо сохранить как предварительно настроенную, используя автоматическую (стр. 26) или прямую настройку (стр. 27).**
- 3 Нажмите кнопку MEMORY.**
“MEMORY” будет отображаться на дисплее в течение нескольких секунд. Выполняйте пункты с 4 по 5, пока индикация на дисплее не исчезнет.
- 4 Нажимая кнопку PRESET TUNING + или PRESET TUNING –, выберите номер предустановленной станции.**
При каждом нажатии кнопки номер предустановленной станции изменится следующим образом:

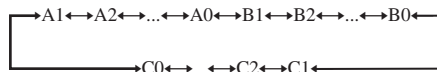

Если индикация “MEMORY” исчезает до того, как будет выбран номер предустановленной станции, начните заново с пункта 3.

Совет

Чтобы выбрать номер предустановленной станции, можно также использовать пульт дистанционного управления. Нажимая кнопку SHIFT, выберите страницу памяти (A, B или C), а затем выберите номер предустановленной станции, нажимая номерные кнопки.

- 5** Нажмите кнопку MEMORY еще раз. Станция сохраняется в выбранный номер предустановки. Если индикация “MEMORY” исчезнет до нажатия кнопки MEMORY, начните заново с пункта 3.
- 6** Повторяйте пункты с 2 по 5, чтобы выполнить предустановку следующей радиостанции.

Настройка на предустановленные станции

- 1** Нажимая кнопку TUNER FM/AM, выберите диапазон FM или AM. Включается станция, которая принималась последней.
- 2** Нажимая кнопку PRESET TUNING + или PRESET TUNING -, выберите нужную предварительно установленную станцию. При каждом нажатии кнопки номер предустановленной станции изменяется в следующем порядке:

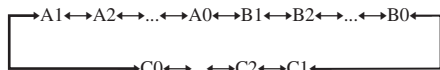

На пульте дистанционного управления

- 1** Нажимая кнопку TUNER, выберите диапазон FM или AM.
- 2** Нажимая кнопку PRESET/CH/D.SKIP +/-, выберите необходимую предварительно установленную станцию.

Прямой выбор предустановленной станции

Нажмите цифровые кнопки на пульте дистанционного управления. Будет настроена предустановленная станция, имеющая выбранный номер на текущей странице памяти. Нажмите SHIFT на пульте дистанционного управления, чтобы перейти с одной страницы на другую.

Использование системы радиоданных (RDS)

(Только для моделей с кодом региона CEL, SEK)

Этот ресивер позволяет использовать систему радиоданных RDS - услугу, предоставляемую радиостанциями и предназначенную для отправки дополнительной информации вместе с обычным радиосигналом. Можно также отобразить информацию RDS.

Примечания

- Функция RDS доступна только для станций в диапазоне FM.
- Не все станции, работающие в диапазоне FM, предоставляют услуги RDS или подобные услуги. Если Вы не знакомы с системой RDS, обратитесь в местные радиостанции, чтобы получить сведения об услугах RDS.

Прием радиосигналов RDS

Просто выберите радиостанцию в диапазоне FM путем автоматической настройки (стр. 26), прямой настройки (стр. 27) или предустановленной настройки (стр. 29).

При настройке станции, которая предоставляет услуги RDS, загорается индикатор RDS, и, как правило, на дисплее отображается название станции.

Примечание

Функции RDS могут работать неправильно, если принимаемая станция неверно передает сигнал RDS, или сигнал слишком слабый.

Отображение информации RDS

Во время приема станции с системой RDS нажимайте последовательно кнопку **DISPLAY**.

Каждый раз, когда вы нажимаете кнопку, информация RDS на дисплее меняется в следующей последовательности:

Название станции → Частота →

Индикация типа программы^{a)} →

Индикация радиотекста^{b)} → Индикация текущего времени (в 24-часовой системе) → Звуковое поле, используемое в данный момент

^{a)} Тип передающейся программы (см. стр. 30).

^{b)} Текстовое сообщение, отправляемое RDS станцией.

Примечания

- При поступлении экстренного сообщения от правительственных ведомств на дисплее мигает индикация “ALARM”.
- Если сообщение состоит из 9 или более символов, оно отображается на дисплее в виде бегущей строки.
- Если радиостанция не предоставляет определенную услугу RDS, на дисплее появляется индикация “NO XXXX” (например, “NO TEXT”).

Описание типов программ

Индикация типа программы	Описание
NEWS	Программы новостей
AFFAIRS	Программы по темам, отраженные в последних новостях
INFO	Программы по широкому кругу вопросов, включая потребительские вопросы и медицинскую консультацию
SPORT	Спортивные программы
EDUCATE	Образовательные программы, такие как “Сделай сам” и программы, предлагающие полезные советы
DRAMA	Радиодрамы и сериалы
CULTURE	Программы о национальной или региональной культуре, такие как языковые и социальные проблемы
SCIENCE	Программы по естествознанию и технологиям
VARIED	Другие программы, такие как интервью со знаменитостями, дискуссии и комедии
POP M	Программы популярной музыки
ROCK M	Программы рок-музыки
EASY M	Легкая музыка
LIGHT M	Инструментальная, вокальная и хоровая музыка
CLASSICS	Исполнения известных симфонических оркестров, камерная музыка, опера и т.п.
OTHER M	Музыка других жанров, не входящих в вышеперечисленные категории, такие как ритм-н-блюз и регги
WEATHER	Прогноз погоды
FINANCE	Отчеты о состоянии фондовой биржи, торговли и т.п.
CHILDREN	Программы для детей

Индикация типа программы	Описание
SOCIAL	Программы о людях и вещах, влияющих на них
RELIGION	Программы по религиозным темам
PHONE IN	Программы, в которых радиослушатели могут высказывать свои мнения по телефону или на общественном форуме
TRAVEL	Программы о путешествиях. Не используется для объявлений от TP/TA.
LEISURE	Программы, посвященные отдыху, такие как садоводство, рыбная ловля, кулинария и т.д.
JAZZ	Программы джаз-музыки
COUNTRY	Программы кантри-музыки
NATION M	Программы, освещающие популярную музыку страны или региона
OLDIES	Программы о старой музыке
FOLK M	Программы фольклорной музыки
DOCUMENT	Программы документально-исследовательских жанров
NONE	Другие программы, не указанные выше

Изменение индикации на дисплее

Изменение информации на дисплее

Проверить звуковое поле и т.д. можно путем изменения информации на дисплее.

Нажимайте кнопку DISPLAY.

При каждом нажатии на кнопку DISPLAY индикация изменяется в следующем порядке.

Индексное имя входа * → Выбранный вход → Звуковое поле, используемое в данный момент

Когда выбран тюнер

Название станции ** или название предустановленной станции * → Частота → Индикация типа программы ** → Индикация радиотекста * → Индикация текущего времени (в 24-часовой системе) ** → Звуковое поле, используемое в данный момент.

* Индексное наименование появится только тогда, когда одно из наименований будет присвоено для входа или предустановленной станции (стр. 46). Индексное наименование не будет отображаться на дисплее, только если были введены пробелы, или при совпадении с наименованием входа.

** Только при приеме сигналов RDS. (Только для моделей с кодом региона CEL, CEK. См. стр. 30.)

Настройка яркости дисплея

Нажимайте кнопку DIMMER.

Яркость дисплея изменяется в 3 этапа.

Об индикации на дисплее

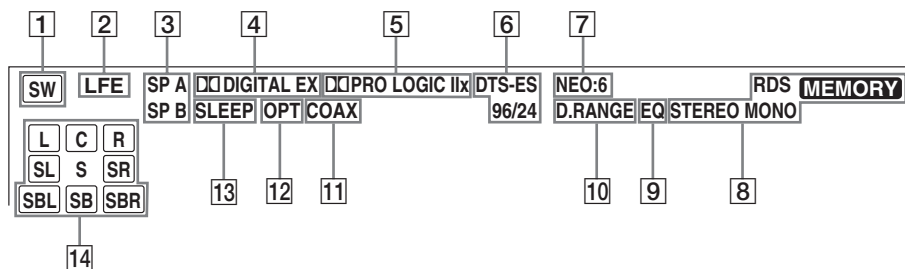

- 1 **SW:** Появляется при выборе для сабвуфера значения “YES” (стр. 19) и выводе звуковых сигналов через гнездо SUB WOOFER.
- 2 **LFE:** Появляется, когда воспроизводимый диск содержит канал LFE (Низкочастотный эффект), и этот канал LFE уже выводится.
- 3 **SP A/SP B:** Появляется в зависимости от используемой акустической системы (A или B). Гаснет при отключении вывода через громкоговорители или подключении наушников.
- 4 **DIGITAL EX:** Индикатор “DIGITAL” загорается в том случае, когда ресивер декодирует сигналы, записанные в формате Dolby Digital. Индикатор “DIGITAL EX” загорается в том случае, когда ресивер декодирует сигналы, записанные в формате Dolby Digital EX.
- 5 **PRO LOGIC IIx:** “PRO LOGIC” появляется, когда ресивер обрабатывает с помощью системы Pro Logic 2-канальные сигналы для вывода сигналов центрального канала и каналов объемного звучания. “PRO LOGIC II” появляется также в случае активизации декодера сигналов Pro Logic II Movie/Music/Game. “PRO LOGIC IIx” появляется также в случае активизации декодера сигналов Pro Logic IIx Movie/Music/Game. Однако эти индикаторы не загораются, если для центрального громкоговорителя и для громкоговорителей объемного звучания установлено значение “NO” и звуковое поле выбрано с помощью кнопки A.F.D.

Примечание

Декодирование Dolby Pro Logic IIx нельзя выполнить для сигналов в формате DTS или для сигналов с частотой дискретизации, превышающей 48 кГц.

- 6 **DTS-ES 96/24:** Индикатор “DTS” загорается в том случае, когда выдаются сигналы DTS. Индикатор “DTS-ES” загорается в том случае, когда выдаются сигналы DTS-ES. Индикатор “DTS 96/24” загорается в том случае, когда ресивер декодирует сигналы DTS 96 кГц/24 бит.

Примечание

При воспроизведении диска в формате DTS убедитесь, что выполнены все цифровые соединения, и для параметра INPUT MODE не установлено значение “ANALOG” (стр. 41).

- 7 **NEO:6:** Загорается в том случае, когда активизирован режим декодирования DTS Neo:6 Cinema/Music.
- 8 **Индикаторы тюнера:** Загораются при настройке ресивера на радиостанции и т.д. Дополнительную информацию об управлении тюнером см. на стр. 26–31.

Примечание

“RDS” отображается только для моделей с кодом региона CEL, CEK.

- 9 **EQ:** Загорается при включении эквалайзера.
- 10 **D.RANGE:** Появляется при активизации сжатия динамического диапазона (стр. 42).

- 11 COAX:** Появляется, когда в качестве источника через гнездо COAXIAL вводится цифровой сигнал.
- 12 OPT:** Появляется, когда в качестве источника через гнездо OPTICAL вводится цифровой сигнал.
- 13 SLEEP:** Появляется при включении таймера отключения.
- 14 Индикаторы каналов воспроизведения:** Буквы (L, C, R и др.) высвечиваются для индикации каналов, которые воспроизводятся в настоящий момент. Рамки вокруг букв изменяются, отображая способ декодирования звукового источника с помощью ресивера (на основе настроек громкоговорителей).

L (Фронтальный левый),
 R (Фронтальный правый),
 C (Центральный (монофонический)),
 SL (Объемного звучания левый),
 SR (Объемного звучания правый),
 S (Объемного звучания (монофонические компоненты или компоненты объемного звука, обработанные с помощью системы Pro Logic)), SB (Задний громкоговоритель объемного звучания (задние компоненты объемного звучания, получаемые путем 6.1-канального декодирования)), SBL (Задний громкоговоритель объемного звучания левый), SBR (Задний громкоговоритель объемного звучания правый)

Пример:

Формат записи (Фронтальный/Объемного звучания): 3/2

Выходной канал: Когда для параметра размера громкоговорителей объемного звучания установлено значение “NO”

Звуковое поле: A.F.D. AUTO

L	C	R
SL		SR

Прослушивание объемного звука

Использование только фронтальных громкоговорителей

В этом режиме звук выводится ресивером только через фронтальные левый/правый громкоговорители. Звук через сабвуфер не выводится.

Прослушивание 2-канальных стереисточников (2CH STEREO)

Стандартные 2-канальные стереисточники полностью игнорируют обработку звуковых полей, и звук любого многоканального объемного формата декодируется в двухканальный.

Нажмите кнопку 2CH.

На дисплее появится индикация “2CH ST.”, и ресивер переключится в режим 2CH STEREO.

Примечание

Звук не выводится через сабвуфер в режиме 2CH STEREO. Для прослушивания 2-канальных стереисточников через фронтальные левый/правый громкоговорители и сабвуфер установите режим A.F.D.

Прослушивание звука более высокого качества

— AUTO FORMAT DIRECT

Режим A.F.D. позволяет выбрать требуемый режим декодирования для звука.

Режим A.F.D. (Дисплей)	Режим декодирования
A.F.D. AUTO (A.F.D. AUTO)	Как закодировано
PRO LOGIC (DOLBY PL)	Dolby Pro Logic
PRO LOGIC II MOVIE (PLII MV)	Dolby Pro Logic II
PRO LOGIC II MUSIC (PLII MS)	
PRO LOGIC II GAME (PLII GM)	
PRO LOGIC IIx MOVIE (PLIIX MV)	Dolby Pro Logic IIx
PRO LOGIC IIx MUSIC (PLIIX MS)	
PRO LOGIC IIx GAME (PLIIX GM)	
Neo:6 Cinema (NEO6 CIN)	DTS Neo:6
Neo:6 Music (NEO6 MUS)	
MULTI STEREO (MULTI ST.)	

Автоматическое декодирование входящих звуковых сигналов

В этом режиме ресивер автоматически распознает тип входного аудиосигнала (Dolby Digital, DTS, стандартный 2-канальный стереозвук и т.д.) и при необходимости выполняет его правильное декодирование. Этот режим позволяет воспроизводить записанный/ закодированный звук в подлинном виде, без дополнительных эффектов окружающего звучания. Однако при отсутствии низкочастотных сигналов (Dolby Digital LFE и т.д.) он будет генерировать низкочастотный сигнал для вывода через сабвуфер.

Нажимая кнопку A.F.D., выберите режим "A.F.D. AUTO".

Ресивер автоматически распознает тип входного аудиосигнала и при необходимости выполняет его правильное декодирование.

Прослушивание стереозвука в многоканальном режиме (режим 2-канального декодирования)

Эта функция позволяет задать тип декодирования для 2-канальных аудиосистем. Ресивер может воспроизводить 2-канальный звук в 5-канальном режиме с помощью технологии Dolby Pro Logic II; 7-канальном режиме с помощью технологии Dolby Pro Logic Ix; в 6-канальном режиме с помощью технологии DTS Neo:6 или 4-канальном режиме с помощью технологии Dolby Pro Logic. Однако декодирование DTS Neo:6 невозможно для сигналов DTS 2CH, т.к. они воспроизводятся в 2-канальном режиме.

Нажимая кнопку A.F.D., выберите режим 2-канального декодирования.

Выбранный тип декодирования отображается на дисплее.

■ DOLBY PL (PRO LOGIC)

Выполнение декодирования Dolby Pro Logic. Звук источника, записанный с использованием 2 каналов, декодируется в 4.1 канала.

■ PLII MV (PRO LOGIC II MOVIE)

Выполнение декодирования в режиме Dolby Pro Logic II Movie. Этот параметр идеально подходит для фильмов, закодированных в формате Dolby Surround. Кроме того, этот режим позволяет воспроизводить звук по 5.1-каналу при просмотре видеофильмов или старых фильмов, а также дублированных фильмов.

■ PLII MS (PRO LOGIC II MUSIC)

Выполнение декодирования в режиме Dolby Pro Logic II Music. Этот параметр идеально подходит для обычных стереоисточников, например, дисков CD.

■ PLII GM (PRO LOGIC II GAME)

Выполнение декодирования в режиме Dolby Pro Logic II Game. Эта настройка идеально подходит для программного обеспечения видеоигр.

■ PLIIX MV (PRO LOGIC IIX MOVIE)

Выполнение декодирования в режиме Dolby Pro Logic IIX Movie. С помощью этого параметра форматы Dolby Pro Logic II Movie или Dolby Digital 5.1 расширяются до 7.1-канального высококачественного звучания.

■ PLIIX MS (PRO LOGIC IIX MUSIC)

Выполнение декодирования в режиме Dolby Pro Logic IIX Music. С помощью этого параметра эффекты мощного звучания задних громкоговорителей распределяются между всеми громкоговорителями объемного звучания.

■ PLIIX GM (PRO LOGIC IIX GAME)

Выполнение декодирования в режиме Dolby Pro Logic IIX Game. При использовании этого параметра можно получить сигналы мощных специальных эффектов, выводимых через громкоговорители объемного звучания.

Примечание

Декодирование Dolby Pro Logic IIX нельзя выполнить для сигналов в формате DTS или для сигналов с частотой дискретизации, превышающей 48 кГц.

■ NEO6 CIN (Neo:6 Cinema)

Выполнение декодирования в режиме DTS Neo:6 Cinema.

■ NEO6 MUS (Neo:6 Music)

Выполнение декодирования в режиме DTS Neo:6 Music. Этот параметр идеально подходит для обычных стереоисточников, например, дисков CD.

■ MULTI ST. (MULTI STEREO)

Вывод 2-канальных сигналов (левого/правого) из всех громкоговорителей. Звук может не выводиться через громкоговорители; это зависит от настроек громкоговорителей.

При подключении сабвуфера

Когда аудиосигнал является 2-канальным стереофоническим или если сигнал источника не содержит сигнал LFE, ресивер генерирует низкочастотный сигнал для вывода через сабвуфер. Однако, если для всех громкоговорителей установлено значение “LARGE”, в режиме “NEO6 CIN” или “NEO6 MUS” низкочастотный сигнал не генерируется.

Выбор звукового поля

Можно получить дополнительные ощущения от прослушивания объемного звука, просто выбрав одно из звуковых полей, предварительно запрограммированных в ресивере. С их помощью, находясь дома, можно получить эффект прослушивания мощного звука, как в кинотеатре или концертном зале.

Выбор звукового поля для кинофильмов

Нажимая кнопку **MOVIE**, выберите желаемое звуковое поле.

Выбранное звуковое поле отобразится на дисплее.

Звуковое поле	Дисплей
CINEMA STUDIO EX A DCS	C.ST.EX A
CINEMA STUDIO EX B DCS	C.ST.EX B
CINEMA STUDIO EX C DCS	C.ST.EX C

О системе DCS (Звук цифрового кино)

Для звуковых полей с пометками **DCS** используется технология DCS. DCS является концептуальное названием технологии окружающего звучания, разработанной корпорацией Sony для домашнего театра. Система DCS использует технологию DSP (Digital Signal Processor - Процессор цифрового сигнала) для воспроизведения звуковых характеристик настоящей киностудии в Голливуде. При воспроизведении в домашних условиях система DCS создает мощный эффект присутствия в кинотеатрах, подобный художественной комбинации звука и изображения, как было предусмотрено кинорежиссером.

■ C.ST.EX A (CINEMA STUDIO EX A) DCS

Воспроизводится звуковая среда киностудии Sony Pictures Entertainment “Cary Grant Theater”. Этот стандартный режим превосходно подходит для просмотра большинства типов фильмов.

■ C.ST.EX B (CINEMA STUDIO EX B) DCS

Воспроизводится звуковая среда киностудии Sony Pictures Entertainment “Kim Novak Theater”. Этот режим превосходно подходит для просмотра научно-фантастических или приключенческих фильмов с большим количеством звуковых эффектов.

■ C.ST.EX C (CINEMA STUDIO EX C) DCS

Воспроизводится звуковая среда студии Sony Pictures Entertainment. Этот режим превосходно подходит для просмотра мюзиклов или классических фильмов, в звуковой дорожке которых много музыкальных фрагментов.

О режимах CINEMA STUDIO EX

Режимы CINEMA STUDIO EX подходят для просмотра кинофильмов на дисках DVD (и т.п.) с эффектами многоканального объемного звучания. В домашних условиях можно воспроизводить звуковые характеристики студии звукозаписи Sony Pictures Entertainment.

Режимы CINEMA STUDIO EX состоят из трех следующих элементов.

- **Virtual Multi Dimension (Виртуальная многомерность)**
Вокруг слушателя создаются 5 комплектов виртуальных громкоговорителей с помощью одной пары реальных громкоговорителей объемного звучания.
- **Глубина экрана**
Создается такое чувство, что звук выходит из экрана, как при просмотре в кинотеатре.
- **Реверберация киностудии**
Воспроизводится тип реверберации, как в кинотеатрах.

Режимы CINEMA STUDIO EX объединяют три этих элемента одновременно.

Примечания

- Эффекты, создаваемые виртуальными громкоговорителями, могут вызвать повышенный шум в воспроизводимом сигнале.
- При прослушивании с эффектом звукового поля, включающего виртуальные громкоговорители, вы не можете прослушать звук, поступающий именно от громкоговорителей объемного звучания.

Выбор звукового поля для музыки

Нажимая кнопку **MUSIC**, выберите желаемое звуковое поле.

Выборное звуковое поле отобразится на дисплее.

Звуковое поле	Дисплей
HALL	HALL
JAZZ CLUB	JAZZ
LIVE CONCERT	CONCERT

■ HALL

Воспроизводится акустика классического концертного зала.

■ JAZZ (JAZZ CLUB)

Воспроизводится акустика джаз-клуба.

■ CONCERT (LIVE CONCERT)

Воспроизводится акустика концертного зала на 300 мест.

Если наушники подключены

Можно выбрать только следующие звуковые поля.

■ HP 2CH (HEADPHONE 2CH)

Вывод звука осуществляется по 2 каналам (стерео). Стандартные 2-канальные (стерео) источники полностью игнорируют обработку звуковых полей, и звук любого многоканального объемного формата декодируется в двухканальный.

■ HP MULTI (HEADPHONE MULTI)

Аналоговый сигнал передних громкоговорителей выдается через гнезда MULTI CH IN.

■ HP THEA (HEADPHONE THEATER) DCS

Этот режим позволяет ощутить эффект театрального звука при прослушивании через наушники.



Примечание

При подключении наушников во время функционирования звукового поля, выбранного с помощью кнопок 2CH или A.F.D., система автоматически переключится на режим HEADPHONE 2CH, если звуковое поле было выбрано с помощью кнопок MOVIE или MUSIC, то система автоматически переключится на режим HEADPHONE THEATER.

Для отключения эффекта объемного звучания

Нажмите 2CH для выбора “2CH ST.” или нажимайте последовательно A.F.D. для выбора “A.F.D. AUTO”.

Советы

- Ресивер позволяет при выборе ввода использовать последнее выбранное звуковое поле (Sound Field Link). Например, если выбрать HALL для ввода SA-CD/CD, а затем переключиться на другой ввод и вернуться на SA-CD/CD, будет автоматически снова выбрано звуковое поле HALL.
- Формат кодирования программы DVD и т.д. можно определить по эмблеме на упаковке.
 -  : Диски Dolby Digital
 -  : Программы, закодированные в формате Dolby Surround
 -  : Программы, закодированные в формате DTS Digital Surround

Примечания

- Звуковые поля не работают для сигналов с частотой дискретизации более 48 кГц.
- Когда выбрано одно из следующих звуковых полей, звук не выдается через сабвуфер, если для всех громкоговорителей установлено значение “LARGE” в меню SET UP. Однако звук будет воспроизводиться через сабвуфер, если сигнал цифрового входа содержит сигналы LFE (низкочастотного эффекта) или если для фронтальных, центрального или громкоговорителей объемного звучания установлено значение “SMALL”.
 - HALL
 - JAZZ CLUB
 - LIVE CONCERT

Выбор режима декодирования объемного звучания

— SURR BACK DECODING

Эта функция позволяет выбрать режим обратного декодирования сигналов объемного звучания с мультисканальным форматом входного потока.

При обратном декодировании DVD (и т.д.) сигналов объемного звучания, записанных в форматах Dolby Digital EX, DTS-ES Matrix, DTS-ES Discrete 6.1 и т.д., можно получать объемный звук высокого качества.

Нажимая кнопку SURR BACK DECODING, выберите режим декодирования объемного звучания.

На дисплее появляется надпись “SB XXXX”.

Подробнее см. в разделе “Руководство по выбору режима декодирования объемного звучания” стр. 39.

Совет

Режим декодирования объемного звучания можно выбрать с помощью режима “SB XXXX” в меню CUSTOMIZE (стр. 45).

Примечание

Режим декодирования объемного звучания (кроме режима Dolby Pro Logic IIx (стр. 34)) можно выбрать только в том случае, когда включен режим A.F.D.

Руководство по выбору режима декодирования объемного звучания

Можно выбрать режим объемного звучания в соответствии с форматом входного потока.

При выборе режима “SB AUTO”

При 6.1-канальном формате входного потока^{a)}, для декодирования сигналов объемного звучания применяется соответствующий декодер.

Входной поток	Выходной канал	Применяемый декодер объемного звучания
Dolby Digital 5.1	5.1 ^{e)}	—
Dolby Digital EX ^{b)}	6.1 ^{e)}	Матричный декодер соответствует формату Dolby Digital EX
DTS 5.1	5.1 ^{e)}	—
DTS-ES Matrix 6.1 ^{c)}	6.1 ^{e)}	декодер DTS Matrix
DTS-ES Discrete 6.1 ^{d)}	6.1 ^{e)}	декодер DTS Discrete
Dolby Digital EX ^{b)}	7.1	Матричный декодер соответствует формату Dolby Pro Logic IIx

При выборе режима “SB ON”

Для декодирования сигнала объемного звучания задних громкоговорителей независимо от наличия флага 6.1-канального декодирования^{a)} применяется система Dolby Digital EX, когда выводится 6.1-канальный сигнал, а при выводе 7.1-канального сигнала применяется система Dolby Digital EX или Dolby Pro Logic IIx.

Входной поток	Выходной канал	Применяемый декодер объемного звучания
Dolby Digital 5.1	6.1	Матричный декодер соответствует формату Dolby Digital EX
Dolby Digital EX ^{b)}	6.1	Матричный декодер соответствует формату Dolby Digital EX
DTS 5.1	6.1 ^{e)}	Матричный декодер соответствует формату Dolby Digital EX
DTS-ES Matrix 6.1 ^{c)}	6.1 ^{e)}	Матричный декодер соответствует формату Dolby Digital EX
DTS-ES Discrete 6.1 ^{d)}	6.1 ^{e)}	Матричный декодер соответствует формату Dolby Digital EX
Dolby Digital 5.1	7.1	Матричный декодер соответствует формату Dolby Pro Logic IIx
Dolby Digital EX ^{b)}	7.1	Матричный декодер соответствует формату Dolby Pro Logic IIx

При выборе режима “SB OFF”

Декодирование объемного звучания не выполняется.

- a) 6.1-канальные сигналы записаны в формате DVD или похожих форматах.
- b) Формат Dolby Digital DVD содержит флажок Surround EX. Информацию о характеристиках фильмов формата Surround EX можно найти на сайте компании Dolby Corporation.
- c) Программное обеспечение закодировано с использованием обозначающего флажка и содержит сигналы 5.1-канального формата и формата Surround EX.
- d) Программное обеспечение закодировано с использованием сигналов 5.1-канального формата и расширенного потока, предназначенного для преобразования этих сигналов в дискретный 6.1-канальный формат. Дискретные 6.1-канальные сигналы являются особым типом сигналов формата DVD, которые не используются в кинотеатрах.
- e) При подсоединении двух задних громкоговорителей объемного звучания звук будет выводиться 7.1-канальной системой.

Примечание

В режиме Dolby Digital EX звук из заднего громкоговорителя объемного звучания может отсутствовать. Флажок Dolby Digital EX отсутствует на некоторых дисках, хотя на упаковке присутствует логотип Dolby Digital EX. В этом случае выберите режим “SB ON”.

Дополнительные регулировки и настройки

Назначение видеовхода для подключения компонентов

– COMPONENT VIDEO INPUT ASSIGN

Видеовход для подключения компонентов можно назначить для другого входа видеоизображения.

- 1** Нажимая кнопку MAIN MENU, выберите режим “<CUSTOM>”.
- 2** Нажмите несколько раз < или >, чтобы выбрать “COMP. V.A.”.
- 3** Нажмите кнопку ENTER.
- 4** Нажимайте кнопку < или >, чтобы выбрать нужный вход для подключения компонентов.
- 5** Поверните круговой переключатель -/+ , чтобы выбрать вход, который необходимо назначить для входных гнезд подключения видеокомпонентов, выбранных в шаге 4.

Видеовходы, которые можно назначить, отличаются в зависимости от видеовходов для подключения компонентов. Дополнительную информацию см. в разделе “Видеовходы для подключения компонентов, доступные для каждого входа”.

- 6** Нажмите кнопку ENTER.

Видеовходы для подключения компонентов, доступные для каждого входа

Исходные настройки подчеркнуты.

VIDEO 2

VIDEO 1, VIDEO 2, VIDEO 3

DVD

VIDEO 1, VIDEO 3, DVD

Примечание

Вход видеоизображения можно назначить только для одного видеовхода для подключения компонентов.

Переключение входного аудиорежима для цифровых компонентов

– INPUT MODE

Можно переключать входной аудиорежим для компонентов, имеющих цифровые входные аудиогнезда.

- 1** Нажимайте кнопки выбора ввода, чтобы выбрать входной сигнал.
- 2** Нажимая кнопку INPUT MODE, выберите входной аудиорежим. Выбранный входной аудиорежим отобразится на дисплее.

Входные аудиорежимы

- **AUTO IN**
При наличии и цифровых и аналоговых подключений приоритет отдается цифровым аудиосигналам. При отсутствии цифровых аудиосигналов выбираются аналоговые аудиосигналы.
- **COAX IN**
Задаёт цифровые аудиосигналы, вводимые через входное гнездо DIGITAL COAXIAL.
- **OPT IN**
Задаёт цифровые аудиосигналы, вводимые через входные гнезда DIGITAL OPTICAL.
- **ANALOG**
Задаёт аналоговые аудиосигналы, вводимые через гнезда AUDIO IN (L/R).

Примечания

- При вводе сигналов с частотой дискретизации более 48 кГц невозможно использовать тембр и звуковое поле.
- В зависимости от входного сигнала некоторые входные аудиорежимы могут отображаться тускло. Это означает, что выбранный входной сигнал недоступен.

Настройка звуковых полей

С помощью регулировки меню LEVEL можно настраивать звуковые поля применительно к конкретным условиям прослушивания.

Примечание по отображаемым элементам

Параметры установки, которые можно настраивать в каждом меню, отличаются в зависимости от звукового поля. Некоторые параметры установки могут выглядеть тускло на дисплее. Это значит, что выбранный параметр либо недоступен, либо зафиксирован, т.е. является неизменяемым.

Регулировка меню LEVEL

Можно отрегулировать баланс и уровень громкости каждого громкоговорителя. Эти настройки применяются ко всем звуковым полям, кроме параметра эффективного уровня. Настройки параметра эффективного уровня сохраняются отдельно для каждого звукового поля.

- 1** Начните воспроизведение источника с закодированными эффектами многоканального объемного звучания (диск DVD и др.).
- 2** Нажимая кнопку MAIN MENU, выберите режим “<LEVEL>”.
- 3** Нажимая кнопку < или >, выберите параметр, который нужно настроить.
Для получения дополнительной информации см. раздел “Параметры меню LEVEL”.
- 4** При прослушивании звучания поверните круговой переключатель +/- для выбора нужного параметра. Параметр вводится автоматически.
- 5** Повторяя пункты 3 и 4, отрегулируйте другие параметры.

Параметры меню LEVEL

Исходные настройки подчеркнуты.

■ BAL. L/R XX (Баланс фронтальных громкоговорителей)

Исходная установка: BALANCE (0)

Позволяет отрегулировать баланс между фронтальными левым и правым громкоговорителями. Регулировка может производиться в пределах: BAL. L (от +1 до +8), BALANCE (0), BAL. R (от +1 до +8) в 17 этапов.

■ CTR XXX dB (Уровень громкости центрального громкоговорителя)

■ SUR.L. XXX dB (Уровень громкости левого громкоговорителя объемного звучания)

■ SUR.R. XXX dB (Уровень громкости правого громкоговорителя объемного звучания)

■ SB XXX dB (Уровень задних громкоговорителей объемного звучания)*

■ SBL XXX dB (Уровень заднего громкоговорителя объемного звучания (левого))**

■ SBR XXX dB (Уровень заднего громкоговорителя объемного звучания (правого))**

■ S.W. XXX dB (Уровень громкости сабвуфера)

Исходная установка: 0 dB

Настройку можно выполнять в диапазоне от -10 дБ до +10 дБ с шагом 1 дБ.

* Только когда для параметра выбора заднего громкоговорителя объемного звучания установлено значение “SINGLE” в меню SET UP (стр. 20).

** Только когда для параметра выбора заднего громкоговорителя объемного звучания установлено значение “DUAL” в меню SET UP (стр. 20).

■ COMP. XXX (Компрессор динамического диапазона)

Позволяет сжать динамический диапазон звуковой дорожки. Эта функция полезна во время просмотра фильмов при пониженной громкости поздно вечером.

- OFF
Динамический диапазон не сжат.
- STD
Динамический диапазон сжат в соответствии с установками инженера звукозаписи.
- MAX
Динамический диапазон существенно сжат.

Совет

Компрессор динамического диапазона позволяет сжимать динамический диапазон звуковой дорожки в зависимости от информации о динамическом диапазоне, содержащейся в сигнале Dolby Digital. Рекомендуется использовать параметр “MAX”. При этом существенно сжимается динамический диапазон, позволяя смотреть фильмы поздно вечером при низкой громкости. В отличие от аналоговых ограничителей, эти уровни определены заранее и обеспечивают очень естественное сжатие.

Примечание

Сжатие динамического диапазона возможно только для источников Dolby Digital.

■ EFCT. XXX (Уровень эффекта)

Исходная установка: STD

Позволяет устанавливать один из 3 уровней “присутствия” текущего эффекта объемного звучания: MIN (минимальный эффект), STD (стандартный эффект) и MAX (максимальный эффект).

Примечание

Этот параметр будет работать только в том случае, когда используется звуковое поле, выбранное с помощью кнопок MOVIE или MUSIC.

Восстановление исходных установок для звуковых полей

Для управления пользуйтесь кнопками на ресивере.

- 1** Нажав кнопку I/⏻, выключите питание.
- 2** Удерживая нажатой кнопку 2CH, нажмите кнопку I/⏻.

На дисплее появится индикация “SF. CLR.”, и для всех звуковых полей будут восстановлены исходные установки.

Настройка эквалайзера

Можно регулировать тональное качество (уровень высоких и низких частот) фронтальных громкоговорителей с помощью меню EQ.

- 1** Начните воспроизведение источника с закодированными эффектами многоканального объемного звучания (диск DVD и др.).
- 2** Нажимая кнопку MAIN MENU, выберите меню “<EQ>”.
- 3** Нажимая кнопку < или >, выберите параметр, который нужно настроить.
Для получения дополнительной информации см. раздел “Параметры меню EQ” ниже.
- 4** При прослушивании звучания поверните круговой переключатель +/- для выбора нужного параметра. Параметр вводится автоматически.
- 5** Повторите пункты 3 и 4 для регулировки других параметров.

Примечание

Эквалайзер невозможно настроить, если ресивер декодирует сигналы с частотой дискретизации более 48 кГц или применяются следующие режимы декодирования: DTS 96/24, DTS-ES Matrix или DTS Neo:6.

Параметры меню EQ

■ EQ XXX (Эквалайзер вкл./выкл.)

Исходная установка: Off
Выберите “ON” для включения эквалайзера.

Примечания

При включении эквалайзера на дисплее загорается индикатор EQ. При настройке эквалайзера с помощью параметров меню EQ настройки используются для всех звуковых полей и могут быть воспроизведены при каждом включении эквалайзера.

■ **BASS XX dB**
(Уровень низких частот фронтальных громкоговорителей)

■ **TREB. XX dB**
(Уровень высоких частот фронтальных громкоговорителей)

Исходная установка: 0 dB

Настройку можно выполнять в диапазоне от -6 дБ до +6 дБ с шагом 1 дБ.

Дополнительные настройки

Использование меню CUSTOMIZE для настройки ресивера

С помощью меню CUSTOMIZE можно выполнять различные настройки ресивера.

- 1** Нажимая кнопку MAIN MENU, выберите меню “<CUSTOM>”.
- 2** Нажимая кнопку < или >, выберите параметр, который нужно настроить.
Для получения дополнительной информации см. раздел “Параметры меню CUSTOMIZE” ниже.
- 3** Поверните круговой переключатель +/- для выбора нужного параметра.
Параметр вводится автоматически.
- 4** Повторите пункты 2 и 3 для регулировки других параметров.

Параметры меню CUSTOMIZE

Исходная настройка подчеркнута.

■  **96 XXXX**
(Режим декодирования DTS 96/24)

• AUTO

При подаче сигналов формата DTS 96/24 воспроизведение осуществляется с частотами дискретизации 96 кГц.

• OFF

Даже при подаче сигналов формата DTS 96/24, воспроизведение осуществляется с частотами дискретизации 48 кГц.

Примечания

- Этот параметр действителен только в режиме A.F.D. (стр. 34). В других звуковых полях для этого параметра всегда установлено значение “96 OFF”.
- Декодирование DTS 96/24 возможно только в режиме A.F.D. (стр. 34). В других звуковых полях используется стандартная частота декодирования 48 кГц.
- Даже при подаче сигналов формата DTS 96/24, используется стандартная частота декодирования 48 кГц, если для любого из громкоговорителей объемного звучания установлено значение “SMALL” или для сабвуфера установлено значение “NO”.

■ SB XXXX (Режим декодирования объемного звучания)

Можно также нажать кнопку SURR BACK DECODING, чтобы установить режим декодирования объемного звучания (стр. 38).

Подробные сведения о каждом режиме декодирования см. на стр. 39.

- OFF
- AUTO
- ON

Примечание

Этот параметр работает только в режиме A.F.D. (кроме режима Dolby Pro Logic IIx) (стр. 34).

■ A.V.SYNC. X (Согласование времени)

- Y (Да) (Время задержки: 68 ms)
Задержка вывода звука выполнена таким образом, чтобы полностью синхронизировать звук и видеоизображение.
- N (Нет) (Время задержки: 0 ms)
Звук воспроизводится без задержки.

Примечания

- Этот параметр полезен при использовании больших ЖК-панелей, плазменных мониторов или проекционных телевизоров.
- Этот параметр не будет работать, если выбрана функция MULTI CH IN.

■ DEC. XXXX (Приоритет декодирования цифрового аудиовхода)

Позволяет указать режим ввода для цифрового сигнала, вводимого через гнезда DIGITAL IN.

Исходная установка - "DEC. AUTO" для VIDEO 2, 3 и "DEC. PCM" для DVD и SA-CD/CD.

- AUTO
Автоматическое переключение режима входа между DTS, Dolby Digital или PCM.
- PCM
Сигналы PCM имеют приоритет (для предотвращения прерывания при запуске воспроизведения). Звук воспроизводится, даже когда подаются другие сигналы. Однако этот ресивер не может декодировать сигнал DTS-CD, когда установлен параметр "DEC. PCM".

Примечание

Когда установлено значение "DEC. AUTO" и звук из цифровых аудиогнезд (для компакт-диска и т.д.) прерывается при запуске воспроизведения, установите параметр "DEC. PCM".

■ COL. XXX (Система цвета) (Только для моделей с кодом региона E2/E3, AR)

Позволяет выбирать систему цвета. В зависимости от подключаемого телевизора, возможно, на ресивере потребуется выбрать систему PAL или NTSC.

- NTSC
- PAL

■ DUAL XXX (Выбор языка цифрового вещания)

Позволяет выбрать предпочтительный язык для прослушивания цифрового вещания. Эта функция работает только для источников в формате Dolby Digital.

- M/S (Основной/Суб)
Звук основного языка выводится через фронтальный левый громкоговоритель, а звук субъязыка выводится одновременно через фронтальный правый громкоговоритель.
- M (Основной)
Будет выводиться звук основного языка.
- S (Суб)
Будет выводиться звук субъязыка.
- M+S (Основной+Суб)
Будет выводиться комбинированный звук из основного языка и субъязыка.

■ COMP. V. A. (Назначение видеовхода для подключения компонентов)

Позволяет назначить видеовход для подключения компонентов для другого входа видеоизображения. Дополнительную информацию см. в разделе "Назначение видеовхода для подключения компонентов" на стр. 40.

■ NAME IN (Присвоение наименований для предустановленных станций и входов)

Позволяет ввести названия для предустановленных станций и входов, выбираемых с помощью кнопок. Для получения дополнительной информации см. раздел "Присвоение наименований для предустановленных станций и входов" на стр. 46.

Другие операции

Присвоение наименований для предустановленных станций и входов

В названиях предустановленных станций и входов можно использовать до 8 символов, которые выбираются с помощью кнопок ввода, и затем отобразить их на дисплее ресивера. Для управления пользуйтесь кнопками на ресивере.

1 Присвоение индекса предустановленной станции

Нажимая кнопку TUNER FM/AM, выберите диапазон FM или AM, затем включите предварительно установленную станцию, для которой требуется создать индексное название (стр. 29).

Присвоение индекса для входа

Нажимая кнопку ввода, выберите вход, для которого требуется создать индексное название.

- 2 Нажимая кнопку MAIN MENU, выберите “<CUSTOM>”.
- 3 Несколько раз нажмите кнопку < или >, чтобы выбрать “NAME IN”.
- 4 Нажмите кнопку ENTER.
Курсор мигает, и можно будет выбрать символ.
- 5 Используйте кнопку < или > и круговой переключатель -/+ для создания имени индекса.
Поверните круговой переключатель -/+ для выбора символа, затем нажмите кнопку > для перевода курсора в следующую позицию.

Советы

- Можно выбрать тип символа указанным ниже способом, поворачивая круговой переключатель -/+. Алфавит (прописные буквы) → Цифры → Символы
- Чтобы ввести пробел, поверните круговой переключатель -/+, пока на дисплее не появится свободная позиция.
- При возникновении ошибки, нажмите несколько раз кнопку < или >, пока не замигает символ, который необходимо заменить, затем поверните круговой переключатель -/+, чтобы выбрать нужный символ.

6 Нажмите кнопку ENTER, чтобы сохранить индексное название.

Примечание (Только для моделей с кодом региона CEL, SEK)

При настройке на станцию RDS, которой вы уже присвоили наименование, вместо введенного вами наименования появляется название службы программы. (Название службы программы можно изменять. Введенное наименование заменяется названием службы программы.)

Использование таймера отключения

Можно выполнить такую настройку ресивера, при которой он будет автоматически выключаться в указанное время. Для этой операции используйте пульт дистанционного управления.

- 1 Нажмите кнопку ALT, чтобы загорелся индикатор.**
- 2 При включенном питании нажмите кнопку SLEEP.**

При каждом нажатии кнопки SLEEP индикация на дисплее изменяется циклически следующим образом:
2-00-00 → 1-30-00 → 1-00-00 → 0-30-00 → OFF

При использовании таймера отключения на дисплее появляется индикация “SLEEP”.

Совет

Для проверки времени, оставшегося до отключения ресивера, нажмите кнопку ALT, чтобы загорелся индикатор (стр. 51), затем нажмите кнопку SLEEP. На дисплее появится индикация оставшегося времени. При повторном нажатии кнопки SLEEP функция таймера отключения будет отменена.

Выбор акустической системы

Можно выбрать фронтальную акустическую систему, которую необходимо использовать.

Нажимая кнопку SPEAKERS (OFF/A/B/A+B), выберите необходимую фронтальную акустическую систему.

Индикация выбранной акустической системы отображается на дисплее. Чтобы отключить вывод через громкоговорители, нажимайте SPEAKERS (OFF/A/B/A+B), пока с дисплея не исчезнет индикация “SP A” и “SP B”.

Акустическая система

- SP A
Громкоговорители, подключенные к разъемам SPEAKERS FRONT A.
- SP B
Громкоговорители, подключенные к разъемам SPEAKERS FRONT B.
- SP A и SP B
Громкоговорители, подключенные к разъему SPEAKERS FRONT A и разъему B (параллельное подключение).

Запись

Перед выполнением операций убедитесь, что все компоненты подключены правильно.

Запись на аудиокассету или мини-диск

С помощью ресивера можно выполнить на кассетную ленту или мини-диск. Смотрите инструкции по эксплуатации, прилагаемые к кассетной деке или MD-деке.

- 1 Выберите компонент, с которого будет выполняться запись.**
- 2 Подготовьте данный компонент к воспроизведению.**
Например, вставьте диск CD в проигрыватель CD.
- 3 Вставьте незаписанную кассету или диск MD в записывающую деку и при необходимости отрегулируйте уровень записи.**
- 4 Начните запись на записывающей деке, затем начните воспроизведение на воспроизводящем компоненте.**

Примечания

- Цифровой звуковой сигнал невозможно записать с помощью дополнительной аппаратуры, подключенной к аналоговым гнездам MD/TAPE OUT. Для записи цифрового звукового сигнала подключите дополнительную цифровую аппаратуру к гнездам DIGITAL OPTICAL MD/TAPE OUT.
- Настройки звучания не влияют на вывод сигнала через гнезда MD/TAPE OUT.
- Аналоговые аудиосигналы текущего источника ввода выводятся через гнезда MD/TAPE OUT.
- Сигналы, вводимые через гнезда MULTI CH IN, не выводятся через гнезда MD/TAPE OUT даже при использовании MULTI CH IN. Выводятся аналоговые аудиосигналы текущего или ранее использовавшегося источника ввода.
- Некоторые источники содержат сигналы защиты от копирования, предотвращающие выполнение записи. В этом случае запись источника невозможна.

Запись на видеокассету

При помощи ресивера можно произвести запись с видеомagneтофона, телевизора или проигрывателя DVD. При редактировании записи на видеокассете можно добавлять звуки с разных аудиоисточников. Смотрите инструкцию по эксплуатации к видеомagneтофону или проигрывателю DVD.

- 1 Выберите источник программы, который требуется записать.**
- 2 Подготовьте данный компонент к воспроизведению.**
Например, установите в видеомagneтофон кассету, с которой необходимо выполнить запись.
- 3 Установите в видеомagneтофон (VIDEO 1) чистую видеокассету, на которую требуется выполнить запись.**
- 4 Начните запись на видеомagneтофоне, в который вставлена чистая кассета, затем начните воспроизведение видеокассеты или диска DVD, с которых необходимо выполнить запись.**

Совет

Во время копирования с видеокассеты или диска DVD можно записать звук с любого аудиоисточника на видеокассету. Перейдите к точке, с которой необходимо начать запись с другого аудиоисточника, выберите источник программы, затем начните воспроизведение. Аудиосигнал с этого источника будет записан на звуковую дорожку видеокассеты вместо звукового содержимого с оригинального носителя. Чтобы возобновить запись звукового содержания с оригинального носителя, снова выберите источник видеоизображения.

Примечания

- Цифровой аудиосигнал невозможно записать с помощью дополнительной аппаратуры, подключенной к аналоговым гнездам VIDEO 1 AUDIO OUT.
- Обязательно выполните и цифровое, и аналоговое подключение к гнездам VIDEO 2 и DVD. Запись в аналоговом режиме не возможна, если выполнено только цифровое подключение.
- Аналоговые аудиосигналы текущего источника ввода выводятся через гнезда VIDEO 1 AUDIO OUT.
- Сигналы, вводимые через гнезда MULTI CH IN, не выводятся через гнезда VIDEO 1 AUDIO OUT даже при использовании MULTI CH IN. Выводятся аналоговые аудиосигналы текущего или ранее использовавшегося источника ввода.

Управление с помощью пульта дистанционного управления RM-AP001

Для управления компонентами системы можно использовать пульт дистанционного управления RM-AP001.

Перед использованием пульта дистанционного управления

Установка батареек в пульт дистанционного управления

Вставьте батарейки R6 (размер AA) в батарейный отсек, соблюдая полярность в соответствии с маркировкой + и -. При использовании пульта дистанционного управления направляйте его на дистанционный датчик  на ресивере.

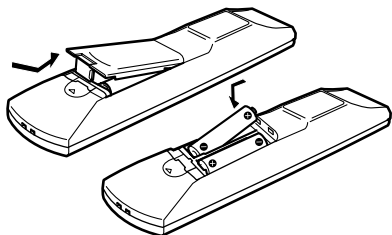

Совет

При обычных условиях срок действия батареек составляет приблизительно 6 месяцев. Если невозможно управлять ресивером с помощью пульта дистанционного управления, установите новые батарейки.

Примечания

- Не оставляйте пульт дистанционного управления в очень жарком или влажном месте.
- Не используйте новую батарейку вместе со старой.
- Не подвергайте датчик дистанционного управления воздействию прямого солнечного света или осветительных приборов. Это может привести к неисправности.
- Если пульт дистанционного управления не используется долгое время, извлеките батарейки, чтобы предотвратить его возможное повреждение, вызванное утечкой вещества батареек и коррозией.

Описание кнопок пульта дистанционного управления

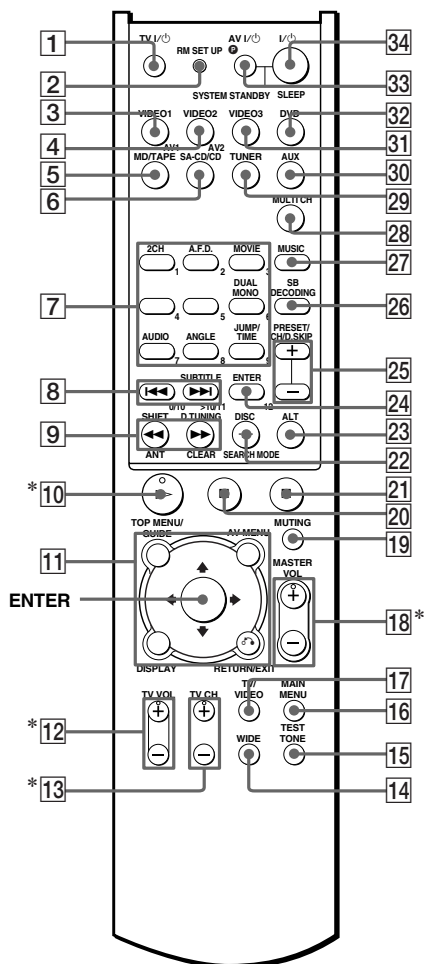

* На кнопках , TV VOL + и MASTER VOL + имеются тактильные точки. Тактильная точка выступает в качестве контрольной точки при управлении ресивером и другими аудио-/видеокомпонентами.

В следующих таблицах показаны настройки каждой кнопки.

Кнопка на пульте дистанционного управления	Операции	Функция
A.F.D. 7	Ресивер	Выбор режима декодирования для звука.
ALT 23	Пульт дистанционного управления	Индикатор ALT загорается при изменении функции клавиш пульта дистанционного управления для активизации кнопок, выделенных оранжевым цветом.
ANGLE 7	Проигрыватель DVD/устройство Blu-ray	Выбор ракурса просмотра или изменение ракурса.
ANT 9	Видеомагнитофон/спутниковый тюнер	Выбор выходного сигнала для антенного разъема: телевизионный сигнал или программа видеомагнитофона.
AUDIO 7	Телевизор/видеомагнитофон/спутниковый тюнер/проигрыватель DVD/устройство записи дисков Blu-ray/устройство записи с жестким диском/PSX	Изменение звука на уплотненный, двуязычный или многоканальный звук ТВ.
AUX 30	Ресивер	Для прослушивания аудиооборудования.

Кнопка на пульте дистанционного управления	Операции	Функция
AV MENU 11	Видеомагнитофон/спутниковый тюнер/проигрыватель DVD/устройство записи дисков Blu-ray/устройство записи с жестким диском/PSX	Отображение меню.
AV1 3 и AV2 4	Пульт дистанционного управления	Выбор режима управления пульта.
AV I/⏻ 33	Телевизор/Видеомагнитофон/спутниковый тюнер/проигрыватель CD/проигрыватель VCD/проигрыватель LD/проигрыватель DVD/дека MD/дека DAT/устройство записи дисков Blu-ray/устройство записи с жестким диском/PSX	Включение и отключение аудио- и видеокomпонентов.
CLEAR 9	Спутниковый тюнер/проигрыватель CD/проигрыватель DVD/устройство записи дисков Blu-ray/PSX	Устраняет ошибку, допущенную при нажатии номерных кнопок, или возобновляет непрерывное воспроизведение и т.д.
DISC 22	Проигрыватель CD/проигрыватель VCD	Прямой выбор дисков (только проигрыватель на несколько дисков).

Кнопка на пульте дистанционного управления	Операции	Функция
DISPLAY [11]	Ресивер/ телевизор/ видеомагнитофон/ спутниковый тюнер/ проигрыватель VCD/ проигрыватель LD/ проигрыватель DVD/ проигрыватель CD/дека MD/ устройство записи дисков Blu-ray/ устройство записи с жестким диском/PSX	Выбор информации, отображаемой на экране телевизора.
D.TUNING [9]	Ресивер	Переход в режим прямой настройки.
DUAL MONO [7]	Ресивер	Выбор нужного языка цифрового вещания.
DVD [32]	Ресивер	Просмотр DVD.
ENTER [24]	Телевизор/ видеомагнитофон/ спутниковый тюнер/ проигрыватель LD/дека MD/ дека DAT/ кассетная дека/ устройство записи дисков Blu-ray/ устройство записи с жестким диском/PSX	После выбора канала, диска или дорожки с помощью номерных кнопок нажмите для ввода значения.
ENTER [11]	Ресивер/ видеомагнитофон/ спутниковый тюнер/ проигрыватель DVD	Ввод выбранного значения.







Кнопка на пульте дистанционного управления	Операции	Функция
JUMP/ TIME [7]	Телевизор/ спутниковый тюнер/ устройство записи дисков Blu-ray	Переключение между текущим и предыдущим каналами.
	Проигрыватель CD/дека MD/ проигрыватель VCD/ проигрыватель DVD	Отображение часов или времени воспроизведения дисков и т.д.
MAIN MENU [16]	Ресивер	Выбор меню ресивера.
MASTER VOL +/- [18]	Ресивер	Регулировка основной громкости ресивера.
MD/TAPE [5]	Ресивер	Прослушивание мини-диска или аудиокассеты.
MOVIE [7]	Ресивер	Выбор предварительно запрограммированных звуковых полей.
MULTI CH [28]	Ресивер	Выберите источник MULTI CH IN.
MUSIC [27]	Ресивер	Выбор предварительно запрограммированных звуковых полей для музыки.
MUTING [19]	Ресивер	Отключение звука ресивера.







Кнопка на пульте дистанционного управления	Операции	Функция
PRESET/CH/D.SKIP +/- 25	Ресивер	Выбор предустановленных станций.
	Телевизор/видеомагнитофон/спутниковый тюнер/устройство записи дисков Blu-ray/устройство записи с жестким диском	Выбор предустановленного канала.
	Проигрыватель CD/проигрыватель VCD/проигрыватель LD/проигрыватель DVD/дека MD	Пропуск дисков (только проигрыватель на несколько дисков).
RETURN/EXIT 11	Проигрыватель VCD/проигрыватель LD/проигрыватель DVD	Возврат в предыдущее меню.
	Спутниковый тюнер	Выход из меню.
RM SETUP 2	Пульт дистанционного управления	Настройка пульта дистанционного управления.
SA-CD/CD 6	Ресивер	Прослушивание Super Audio CD или CD.
SB DECODING 26	Ресивер	Выбирает режимы обратного декодирования объемного звучания.
SEARCH MODE 22	Проигрыватель DVD	Выбор режима поиска. Нажмите, чтобы выбрать элемент для поиска (композиция, индекс и т.д.)

Кнопка на пульте дистанционного управления	Операции	Функция
SHIFT 9	Ресивер	Выбор страницы памяти для сохранения радиостанций в памяти или настройки на них.
SLEEP 34	Ресивер	Активизация функции отключения и настройка интервала, по истечении которого ресивер автоматически отключается.
SUBTITLE 8	Проигрыватель DVD	Изменение субтитров.
SYSTEM STANDBY (Одновременно нажмите кнопку AV I/⏻ 33 и I/⏻ 34)	Ресивер/телевизор/видеомагнитофон/спутниковый тюнер/проигрыватель CD/проигрыватель VCD/проигрыватель LD/проигрыватель DVD/дека MD/дека DAT	Выключение ресивера и других аудио-/видеокомпонентов Sony.
TEST TONE 15	Ресивер	Воспроизведение тестового сигнала.
TOP MENU/	Проигрыватель DVD	Отображение главы диска DVD.
GUIDE 11	Спутниковый тюне/устройство записи дисков Blu-ray/устройство записи с жестким диском/PSX	Отображение основного меню.
TUNER 29	Ресивер	Прослушивание радиопрограмм.

Кнопка на пульте дистанционного управления	Операции	Функция
TV CH +/- 13	Телевизор	Выбор предварительно настроенных телевизионных каналов.
TV/VIDEO 17	Телевизор	Выбор входного сигнала: телевизионный вход или видеовход.
TV VOL +/- 12	Телевизор	Регулировка громкости телевизора.
TV I/⏻ 1	Телевизор	Включение и выключение телевизора.
VIDEO1 3	Ресивер	Просмотр сигнала видеомагнитофона. (режим видеомагнитофона 3)
VIDEO2 4	Ресивер	Просмотр сигнала видеомагнитофона. (режим видеомагнитофона 1)
VIDEO3 31	Ресивер	Просмотр сигнала видеомагнитофона. (режим видеомагнитофона 2)
WIDE 14	Телевизор	Выбор широкоэкранный о режима.

Кнопка на пульте дистанционного управления	Операции	Функция
1-9 7 и 0/10 8	Ресивер	Используйте вместе с клавишей SHIFT для сохранения радиостанций в памяти или настройки на сохраненную станцию, а также с клавишей D.TUNING для прямой настройки.
	Проигрыватель CD/проигрыватель VCD/проигрыватель DVD/проигрыватель LD/дека MD/дека DAT/кассетная дека	Выбор номеров дорожек. При нажатии 0/10 выбирается дорожка 10.
	Телевизор/ видеомагнитофон/ спутниковый тюнер/ устройство записи дисков Blu-ray/ устройство записи с жестким диском/PSX	Выбор режимов каналов.
2CH 7	Ресивер	Выбор режима 2CH STEREO.

Кнопка на пульте дистанционного управления	Операции	Функция
>10/11 	Телевизор/ видеомагнитофон/ спутниковый тюнер/ проигрыватель CD/ проигрыватель VCD/ проигрыватель LD/дека MD/ кассетная дека/ устройство записи дисков Blu-ray/ устройство записи с жестким диском/ PSX	Выбор номеров дорожек больше 10.
-/-- 	Телевизор/ спутниковый тюнер/ устройство записи дисков Blu-ray/ устройство записи с жестким диском/ PSX	Выбор режима ввода канала (одно- или двухразрядного).
I/  	Ресивер	Включение или выключение ресивера.
 	Видеомагнитофон /проигрыватель CD/ проигрыватель VCD/ проигрыватель LD/ проигрыватель DVD/дека MD/ дека DAT/ кассетная дека/ устройство записи дисков Blu-ray/ устройство записи с жестким диском/ PSX	Пропуск дорожек.

Кнопка на пульте дистанционного управления	Операции	Функция
 	Проигрыватель CD/ проигрыватель VCD/ проигрыватель DVD/ проигрыватель LD/дека MD/ устройство записи дисков Blu-ray/ устройство записи с жестким дискom/PSX	Поиск дорожек в прямом или обратном направлении.
 	Видеомагнитофон/ дека DAT/ кассетная дека	Быстрая перемотка в прямом или обратном направлении.
 	Проигрыватель CD/ проигрыватель VCD/ проигрыватель LD/ проигрыватель DVD/дека MD/ дека DAT/ кассетная дека/ устройство записи дисков Blu-ray/ устройство записи с жестким дискom/PSX	Запуск воспроизведения.

Кнопка на пульте дистанционного управления	Операции	Функция
20	Видеомагнитофон/проигрыватель CD/ проигрыватель VCD/ проигрыватель LD/ проигрыватель DVD/дека MD/ дека DAT/ кассетная дека/ устройство записи дисков Blu-ray/ устройство записи с жестким диском/PSX	Пауза при воспроизведении или записи. (Также запускает запись, когда компоненты находятся в режиме ожидания записи.)
21	Видеомагнитофон/проигрыватель CD/ проигрыватель VCD/ проигрыватель LD/ проигрыватель DVD/дека MD/ дека DAT/ кассетная дека/ устройство записи дисков Blu-ray/ устройство записи с жестким диском/PSX	Остановка воспроизведения.
11	Спутниковый тюнер/ проигрыватель VCD/ проигрыватель LD/ проигрыватель DVD/ устройство записи дисков Blu-ray/ устройство записи с жестким диском/PSX	Возврат в предыдущее меню или выход из меню.
11	Ресивер	Выбор элемента меню.

Кнопка на пульте дистанционного управления	Операции	Функция
11	Ресивер	Настройка или изменение параметра.
11	Видеомагнитофон/ спутниковый тюнер/ проигрыватель DVD/ устройство записи дисков Blu-ray/ устройство записи с жестким диском/PSX	Выбор элемента меню.

Советы

- Прежде чем воспользоваться кнопками управления аудио-/видеооборудованием AUX и MULTI CH, для них необходимо задать функции. Подробные сведения см. в разделе “Программирование пульта дистанционного управления” на стр. 58.
- Для активизации кнопок с оранжевыми метками сначала нажмите ALT, а затем сами кнопки.
- Нажмите кнопку MAIN MENU, прежде чем использовать кнопку для работы ресивера. Для работы других компонентов нажмите кнопку TOP MENU/GUIDE или AV MENU после нажатия кнопки ввода.

Примечания

- Кнопка 12 на пульте дистанционного управления недоступна для управления ресивером.
- Некоторые функции, описанные в этом разделе, могут не работать в зависимости от модели ресивера.
- Ранее приведенное описание служит только в качестве примера. Поэтому в зависимости от компонента описанные выше действия могут быть невозможны или функции будут работать по-другому.
- При нажатии кнопок переключения входа (VIDEO1, VIDEO2 или DVD) режим ввода телевизора может не переключаться на соответствующий режим ввода. В этом случае нажмите кнопку TV/VIDEO, чтобы переключить режим входа телевизора.

Выбор режима управления пульта дистанционного управления

Установите режим управления пульта дистанционного управления с помощью кнопки RM SET UP и кнопок режимов управления.

Выбор режима управления

Можно переключать режим управления (AV1 и AV2) пульта дистанционного управления. Если режим управления пульта и ресивера отличаются, то пульт дистанционного управления нельзя использовать для управления ресивером. Чтобы изменить режим управления ресивера, см. стр. 66.

Нажмите кнопку AV1 (или AV2), одновременно удерживая нажатой кнопку RM SET UP.

Индикатор мигнет один раз (дважды для AV2), затем режим управления переключится.

Для проверки режима управления пульта дистанционного управления

Нажмите кнопку RM SET UP. Режим пульта можно проверить по индикатору.

Режим	Индикатор режима мигает
AV1	один раз
AV2	два раза

Для восстановления заводских настроек пульта дистанционного управления

Одновременно нажмите кнопки I/⏻, AV I/⏻ и MASTER VOL –.

Индикатор мигнет 3 раза, а затем погаснет.

Программирование пульта дистанционного управления

Можно запрограммировать пульт дистанционного управления для компонентов не фирмы Sony путем изменения кода. После занесения сигналов управления в память эти компоненты можно использовать в составе единой системы.

Более того, можно также запрограммировать пульт дистанционного управления для компонентов Sony, которыми можно управлять только с помощью инфракрасных сигналов.

1 Нажмите кнопку **AV I/⏻**, одновременно удерживая нажатой кнопку **RM SET UP**.

Индикатор загорится.

2 Нажмите кнопку ввода (включая кнопку **TV I/⏻**) для компонента, которым необходимо управлять.

Например, если вы собираетесь управлять проигрывателем компакт-дисков, нажмите кнопку **SA-CD/CD**.

3 Нажмите номерные кнопки для ввода цифрового кода (или одного из кодов, если имеется несколько кодов), соответствующего управляемому компоненту и его изготовителю.

Сведения о цифровых кодах, соответствующих компоненту и его изготовителю (первая цифра и последние две цифры цифрового кода обозначают соответственно категорию и код изготовителя), приведены в таблицах на стр. 59 и 61.

4 Нажмите кнопку **ENTER**.

После проверки цифрового кода индикатор дважды медленно мигает и пульт дистанционного управления автоматически выйдет из режима программирования.

5 Повторите действия с 1 по 4 для управления другими компонентами.

Для отмены программирования

Во время выполнения любого действия нажмите кнопку **RM SET UP**. Пульт дистанционного управления автоматически выйдет из режима программирования.

Для активации источника ввода после программирования

Нажмите запрограммированную кнопку, чтобы активизировать необходимый входной источник.

Если программирование выполнено неправильно, проверьте следующее:

- Если индикатор не загорается при выполнении действия 1, батарейки полностью разряжены. Замените обе батарейки.
- Если при вводе цифрового кода индикатор быстро мигает 4 раза, произошла ошибка. Начните заново с действия 1.

Примечания

- После нажатия нужной кнопки индикатор погаснет.
- Если при выполнении действия 2 нажать несколько кнопок ввода, то считана будет только последняя.
- Если нажать кнопку **TV I/⏻** в пункте 2, будут перепрограммированы только кнопки **TV VOL +/-**, **TV CH +/-**, **TV/VIDEO** и **WIDE**.
- Если нажать кнопку ввода в пункте 3, то будет выбран новый ввод, а процедура программирования вернется в начало пункта 3.
- Для цифровых кодов действительны только первые три введенных числа.

Для очистки памяти пульта дистанционного управления

Чтобы очистить все запрограммированные сигналы, выполните следующие действия, чтобы восстановить заводские настройки по умолчанию для пульта дистанционного управления.

Одновременно нажмите кнопки I/⏻, AV I/⏻ и MASTER VOL –.

Индикатор мигнет 3 раза, а затем погаснет.

Цифровые коды, соответствующие компоненту и его изготовителю

Используйте цифровые коды из следующей таблицы для управления компонентами не фирмы Sony, а также теми компонентами Sony, которыми в обычном режиме невозможно управлять. Поскольку сигнал дистанционного управления, который принимает компонент, отличается в зависимости от модели и года изготовления компонента, для компонента можно назначить несколько цифровых кодов. Если не удастся я запрограммировать пульт дистанционного управления с помощью одного из кодов, попробуйте другие коды.

Примечания

- Цифровые коды основаны на самой последней имеющейся информации о каждой марке. Однако существует вероятность того, что компонент не будет воспринимать некоторые или все эти коды.
- При использовании с конкретным компонентом могут быть доступны не все функции ввода настоящего пульта дистанционного управления.

Для управления проигрывателем CD

Изготовитель	Коды
SONY	101, 102, 103
DENON	104, 123
JVC	105, 106, 107
KENWOOD	108, 109, 110
MAGNAVOX	111, 116
MARANTZ	116
ONKYO	112, 113, 114
PANASONIC	115
PHILIPS	116
PIONEER	117
TECHNICS	115, 118, 119
YAMAHA	120, 121, 122

Для управления декой DAT

Изготовитель	Коды
SONY	203
PIONEER	219

Для управления декой MD

Изготовитель	Коды
SONY	301
DENON	302
JVC	303
KENWOOD	304

Для управления кассетной декой

Изготовитель	Коды
SONY	201, 202
DENON	204, 205
KENWOOD	206, 207, 208, 209
NAKAMICHI	210
PANASONIC	216
PHILIPS	211, 212
PIONEER	213, 214
TECHNICS	215, 216
YAMAHA	217, 218

Для управления проигрывателем LD

Изготовитель	Коды
SONY	601, 602, 603
PIONEER	606

Для управления проигрывателем VCD

Изготовитель	Коды
SONY	605

Для управления видеомагнитофоном

Изготовитель	Коды
SONY	701, 702, 703, 704, 705, 706
AIWA*	710, 750, 757, 758
AKAI	707, 708, 709, 759
BLAUPUNKT	740
EMERSON	711, 712, 713, 714, 715, 716, 750
FISHER	717, 718, 719, 720
GENERAL ELECTRIC	721, 722, 730
GOLDSTAR	723, 753
GRUNDIG	724
HITACHI	722, 725, 729, 741
ITT/NOKIA	717
JVC	726, 727, 728, 736
MAGNAVOX	730, 731, 738
MITSUBISHI/MGA	732, 733, 734, 735
NEC	736
PANASONIC	729, 730, 737, 738, 739, 740
PHILIPS	729, 730, 731
PIONEER	729
RCA/PROSCAN	722, 729, 730, 731, 741, 747
SAMSUNG	742, 743, 744, 745
SANYO	717, 720, 746
SHARP	748, 749
TELEFUNKEN	751, 752
TOSHIBA	747, 755, 756
ZENITH	754

Для управления проигрывателем DVD

Изготовитель	Коды
SONY	401, 402, 403
PANASONIC	406, 408
PHILIPS	407
PIONEER	409
TOSHIBA	404
DENON	405

Для управления телевизором

Изготовитель	Коды
SONY	501, 502
DAEWOO	504, 505, 506, 507, 515, 544
FISHER	508
GOLDSTAR	503, 511, 512, 515, 534, 544
GRUNDIG	517, 534
HITACHI	513, 514, 515, 544
ITT/NOKIA	521, 522
JVC	516
MAGNAVOX	503, 518, 544
MITSUBISHI/MGA	503, 519, 544
NEC	503, 520, 544
PANASONIC	509, 524
PHILIPS	515, 518
PIONEER	509, 525, 526, 540
RCA/PROSCAN	510, 527, 528, 529, 544
SAMSUNG	503, 515, 531, 532, 533, 534, 544
SANYO	508, 545, 546, 547
SHARP	535
TELEFUNKEN	523, 536, 537, 538
THOMSON	530, 537, 539
TOSHIBA	535, 540, 541
ZENITH	542, 543

* Если видеомагнитофон фирмы AIWA не работает, даже если введен код для AIWA, то введите вместо него код для Sony.

Для управления спутниковым тюнером или приемником кабельного телевидения

Изготовитель	Коды
SONY	801, 802, 803, 804
JERROLD/G.I.	806, 807, 808, 809, 810, 811, 812, 813, 814
PANASONIC	818
RCA	805, 819
S. ATLANTA	815, 816, 817

Для управления тюнером

Изготовитель	Коды
SONY	002, 003, 004, 005

Для управления устройством записи с жестким диском

Изготовитель	Коды
SONY	307, 308, 309

Для управления устройством записи дисков Blu-ray

Изготовитель	Коды
SONY	310, 311, 312

Для управления PSX

Изготовитель	Коды
SONY	313, 314, 315

Дополнительная информация

Меры предосторожности

Безопасность

В случае попадания какого-либо твердого предмета или жидкости внутрь корпуса следует отсоединить проигрыватель от сети и перед дальнейшей эксплуатацией проверить его у квалифицированного специалиста.

Источники питания

- Перед эксплуатацией аппарата проверьте, что рабочее напряжение соответствует напряжению, используемому в вашем регионе. Рабочее напряжение указано на табличке, расположенной на задней панели ресивера.
- Пока ресивер включен в электророзетку, он остается подключенным к сети электропитания, даже если сам ресивер выключен.
- Если вы не собираетесь использовать ресивер в течение длительного времени, отключите его от электросети. Чтобы отключить кабель питания, потяните его за вилку; никогда не тяните за шнур.
- (Только для моделей с кодом региона U, CA) Один контакт вилки шире другого. Это предусмотрено в целях безопасности и позволяет вставлять ее в сетевую розетку только в одном положении. Если не удастся вставить вилку в розетку, обратитесь к своему дилеру.
- Кабель питания переменного тока необходимо заменять только в специализированной ремонтной мастерской.

Перегрев

Несмотря на то, что ресивер нагревается при работе, это не является неисправностью. Если аппарат эксплуатируется продолжительное время при повышенной громкости, температура верхней, нижней и боковых частей корпуса значительно повышается. Во избежание ожога не прикасайтесь к корпусу.

Установка

- Установите ресивер в месте с хорошей вентиляцией для предотвращения нагрева внутри аппарата и увеличения срока его службы.
- Не располагайте ресивер возле источников тепла или в местах попадания прямого солнечного света, чрезмерно запыленных местах или в местах с повышенной вибрацией.
- Не ставьте никаких предметов на поверхность корпуса, что может перекрыть вентиляционные отверстия и вызвать неисправность аппарата.
- Соблюдайте осторожность при размещении устройства на поверхностях, обработанных особым образом (натертых воском, покрашенных масляными красками, полированных и т.д.), так как это может привести к появлению на них пятен или изменению цвета.

Эксплуатация

Перед подключением других компонентов, выключите ресивер и отсоедините его от сети.

Очистка

Протрите корпус, панель и органы управления мягкой тканью, слегка смоченной слабым раствором моющего средства. Не используйте никаких типов абразивных материалов, чистящих порошков или растворителей, например, спирта или бензина.

Если у Вас возникнут вопросы или проблемы относительно Вашего ресивера, обратитесь к ближайшему дилеру Sony.

Поиск и устранение неисправностей

При возникновении любой из последующих затруднительных ситуаций во время использования ресивера воспользуйтесь руководством по устранению неполадок, чтобы устранить неисправность.

Независимо от выбранного компонента, звук не выводится или выводится с очень низким уровнем громкости.

- Проверьте правильность и надежность подключения громкоговорителей и компонентов.
- Убедитесь, что ресивер и все компоненты включены.
- Убедитесь, что на ресивере выбран правильный компонент.
- Убедитесь, что регулятор MASTER VOLUME $-/+$ не установлен в положение “VOL MIN”.
- Убедитесь, что переключатель SPEAKERS (OFF/A/B/A+B) не установлен в выключенное положение (стр. 47).
- Убедитесь, что наушники не подключены.
- Нажав кнопку MUTING на пульте дистанционного управления, отмените функцию отключения звука.

Отсутствие звука от определенного компонента.

- Убедитесь, что компонент правильно подключен к предназначенным для него входным аудиогнездам.
- Убедитесь, что кабели, используемые для соединения, полностью вставлены в гнезда как на ресивере, так и на компоненте.
- Убедитесь, что на ресивере выбран правильный компонент.

Отсутствие звука от одного из фронтальных громкоговорителей.

- Подключите наушники к гнезду PHONES и убедитесь, что звук выводится через наушники. Если через наушники выводится звук только одного канала, то компонент, возможно, неправильно подключен к ресиверу. Убедитесь, что все кабели полностью вставлены в гнезда как на ресивере, так и на компоненте. Если через наушники выводится звук обоих каналов, то, возможно, фронтальный громкоговоритель неправильно подключен к ресиверу. Проверьте соединение фронтального громкоговорителя, из которого не воспроизводится звук.

Отсутствие звука от аналоговых 2-канальных источников.

- Убедитесь, что переключатель INPUT MODE не установлен в положение “COAX IN” или “OPT IN” (стр. 41).
- Убедитесь, что функция MULTI CH IN не выбрана.

Отсутствие звука от цифровых источников (через входные гнезда COAXIAL или OPTICAL).

- Убедитесь, что переключатель INPUT MODE не установлен в положение “ANALOG” (стр. 41). Проверьте, чтобы переключатель INPUT MODE не был установлен в положение “COAX IN” для источников, вводимых через входное гнездо OPTICAL, или в положение “OPT IN” для источников, вводимых через входное гнездо COAXIAL.
- Убедитесь, что функция MULTI CH IN не выбрана.

Звук из левого и правого громкоговорителей не сбалансирован, или каналы подключены неверно.

- Проверьте правильность и надежность подключения громкоговорителей и компонентов.
- Отрегулируйте параметры баланса в меню LEVEL.

Слышен сильный фон или помехи.

- Проверьте надежность подключения громкоговорителей и компонентов.
- Убедитесь, что соединительные кабели не соприкасаются с трансформатором или двигателем и находятся не ближе 3 м от телевизора или лампы дневного света.
- Отодвиньте телевизор от аудиокомпонентов.
- Штекеры и разъемы загрязнены. Протрите их тканью, слегка смоченной в спирте.

Отсутствие звука из задних громкоговорителей объемного звучания.

- Флажок Dolby Digital EX отсутствует на некоторых дисках, хотя на упаковке присутствует логотип Dolby Digital EX. В этом случае выберите режим “SB ON” (стр. 45).

Звук не выводится или выводится с очень низким уровнем громкости через центральный громкоговоритель/громкоговоритель объемного звучания/задний громкоговоритель объемного звучания.

- Выберите режим CINEMA STUDIO EX (стр. 37).
- Отрегулируйте уровень громкости громкоговорителя (стр. 24).
- Убедитесь, что для центрального громкоговорителя/громкоговорителя объемного звучания установлено значение “SMALL” или “LARGE” (стр. 20).
- Убедитесь, что для параметра выбора заднего громкоговорителя объемного звучания установлено значение “DUAL” или “SINGLE”(стр. 20).

Звук через сабвуфер не выводится.

- Убедитесь, что сабвуфер включен.
- Проверьте правильность и надежность подключения сабвуфера.
- Убедитесь, что для параметра выбора сабвуфера установлено значение “YES” (стр. 19).
- При выборе некоторых звуковых полей звук не выводится через сабвуфер.

Эффект объемного звучания не достигается.

- Убедитесь, что функция звукового поля включена (нажмите кнопку MOVIE или MUSIC).
- Звуковые поля не работают для сигналов с частотой дискретизации более 48 кГц.

Многочастотный звук Dolby Digital или DTS не воспроизводится.

- Убедитесь, что воспроизводимый диск DVD и т.д. записан в формате Dolby Digital или DTS.
- При подключении проигрывателя DVD или других устройств к гнездам цифрового входа ресивера проверьте звуковые настройки (настройки для аудиовыхода) подключаемого компонента.

Невозможно произвести запись.

- Убедитесь, что компоненты подключены правильно.
- Выберите компонент, используемый в качестве источника, с помощью кнопок переключения входа.
- Перед записью с цифрового компонента, подключенного к аналоговым гнездам MD/TAPE, убедитесь, что для параметра INPUT MODE установлено значение “ANALOG” (стр. 41).
- Перед записью с цифрового компонента, подключенного к гнезду DIGITAL OPTICAL MD/TAPE OUT, убедитесь, что для параметра INPUT MODE установлено значение “COAX IN” или “OPT IN” (стр. 41).

Низкое качество приема в диапазоне FM.

- Воспользуйтесь 75-омным коаксиальным кабелем (не прилагается) для подключения ресивера к наружной антенне FM, как показано ниже. При подключении системы к наружной антенне обязательно обеспечьте ее заземление с целью защиты от грозового разряда. Чтобы предотвратить возгорание газа, не подсоединяйте провод заземления к газовым трубам.

Наружная антенна FM

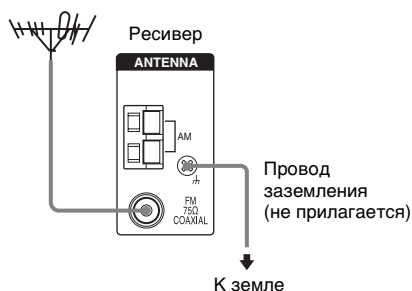

Не удается выполнить настройку на радиостанции.

- Проверьте правильность подключения антенны. Отрегулируйте антенны. При необходимости подключите внешнюю антенну.
- Сигнал станции слишком слабый (для автоматической настройки). Выполните прямую настройку вручную.
- Убедитесь, что интервал настройки установлен правильно (при настройке на станции AM в режиме прямой настройки).
- Станции предварительно не настроены или удалены из памяти (при настройке путем сканирования предварительно настроенных станций). Выполните предварительную настройку станций (стр. 28).
- Нажимайте кнопку DISPLAY, чтобы на дисплее появилась индикация частоты.

Система RDS не работает.*

- Убедитесь, что выполнена настройка на FM-станцию, поддерживающую систему RDS.
- Выберите станцию FM с более сильным сигналом.

Требуемая информация RDS не отображается.*

- Обратитесь к радиостанции и проверьте, предоставляет ли она данную услугу или нет. Если эта услуга предоставляется, возможно, она временно недоступна.

Отсутствие изображения, или нечеткое изображение выводится на экран телевизора или монитора.

- Выберите соответствующий вход на ресивере.
- Настройте телевизор на соответствующий входной режим.
- Отодвиньте телевизор от аудиокomпонентов.
- Подсоедините телевизор к ресиверу, используя такой же тип соединительного кабеля, который использовался для подсоединения видеокomпонента к ресиверу (стр. 8 и 11).





Индикатор гнезда DIGITAL OPTICAL MD/ TAPE OUT мигает красным.

- Если для параметра INPUT MODE установлено значение "AUTO IN", индикатор гнезда мигает красным при отсутствии входного цифрового аудиосигнала. Это зависит от функции INPUT MODE и не является неисправностью.

* Только для моделей с кодом региона CEL, CEK.

Пульт дистанционного управления

Пульт дистанционного управления не работает.

- Кнопка 12 на пульте дистанционного управления недоступна для управления ресивером.
- Направьте пульт дистанционного управления на датчик дистанционного управления  на ресивере.
- Удалите все препятствия между пультом дистанционного управления и ресивером.
- Если батарейки в пульте дистанционного управления разрядились, установите новые.
- Убедитесь в соответствии режимов управления на ресивере и пульте дистанционного управления. Если режим управления пульта и ресивера отличаются, то пульт дистанционного управления нельзя использовать для управления ресивером. Чтобы переключить режим управления ресивера, нажмите кнопку I/⏻, чтобы выключить питание. Затем нажмите кнопку I/⏻, одновременно нажимая кнопку ENTER. При каждом нажатии кнопки I/⏻ выполняется переключение режимов управления “С.MODE.AV2” и “С.MODE.AV1”. (Исходная настройка - “С.MODE.AV2”).
- Убедитесь в том, что на пульте дистанционного управления выбран нужный вход.
- Прежде чем использовать кнопку AUX и MULTI CH для управления аудио- и видеоборудованием, для нее необходимо назначить функцию. Подробные сведения см. в разделе “Программирование пульта дистанционного управления” на стр. 58.
- Для активизации кнопок с оранжевыми метками сначала нажмите ALT, а затем сами кнопки.
- Нажмите кнопку MAIN MENU, прежде чем использовать кнопку /// для работы ресивера. Для работы других компонентов нажмите кнопку TOP MENU/GUIDE или AV MENU после нажатия кнопки ввода.

Сообщения об ошибках

При возникновении неисправности на дисплее отображается сообщение. Вы можете проверить состояние ресивера, прочитав сообщение. Руководствуйтесь следующей таблицей для устранения проблемы.

DEC. EROR

Появляются при подаче сигналов, которые ресивер не может декодировать (например, DTS-CD), когда для параметра “DEC. XXXX” в меню CUSTOMIZE установлено значение “DEC. PCM”. Установите значение “DEC. AUTO”.

PROTECT

Через громкоговорители воспроизводится помеха. Ресивер автоматически выключится через несколько секунд. Проверьте подключение громкоговорителей и снова включите питание. Если неисправность остается, обратитесь к ближайшему дилеру Sony.

Если не удастся устранить неисправность с помощью руководства по устранению неполадок

Устранить эту неисправность может очистка памяти ресивера (стр. 18). Однако следует учесть, что все настройки, занесенные в память, будут сброшены до заводских значений и потребуются заново выполнить все настройки ресивера.

Если проблему устранить не удалось

Обратитесь к ближайшему дилеру фирмы Sony.

Справочная информация по очистке памяти ресивера

Очистить	См.
Все запомненные установки	стр. 18
Настроенные звуковые поля	стр. 43

Технические характеристики

Усилитель

Выходная Мощность

Для моделей с кодом региона U, CA

Номинальная выходная мощность в стереорежиме

(8 Ом при 20 Гц – 20 кГц, общий коэффициент нелинейных искажений 0,09%)

90 Вт + 90 Вт¹⁾

(8 Ом при 1 кГц, общий коэффициент нелинейных искажений 0,7%)

100 Вт + 100 Вт¹⁾

(8 Ом при 1 кГц, общий коэффициент нелинейных искажений 10%)

125 Вт + 125 Вт¹⁾

Справочная выходная мощность¹⁾

(8 Ом при 20 Гц – 20 кГц, общий коэффициент нелинейных искажений 0,09%)

FRONT²⁾: 90 Вт/канал

CENTER²⁾: 90 Вт

SURR²⁾: 90 Вт/канал

SURR BACK²⁾: 90 Вт/канал

(8 Ом при 1 кГц, общий коэффициент нелинейных искажений 0,7%)

FRONT²⁾: 100 Вт/канал

CENTER²⁾: 100 Вт

SURR²⁾: 100 Вт/канал

SURR BACK²⁾: 100 Вт/канал

(8 Ом при 1 кГц, общий коэффициент нелинейных искажений 10%)

FRONT²⁾: 125 Вт/канал

CENTER²⁾: 125 Вт

SURR²⁾: 125 Вт/канал

SURR BACK²⁾: 125 Вт/канал

Для моделей с кодом региона CEL, SEK

Номинальная выходная мощность в стереорежиме

(8 Ом при 20 Гц – 20 кГц, общий коэффициент нелинейных искажений 0,09%)

90 Вт + 90 Вт¹⁾

(8 Ом при 1 кГц, общий коэффициент нелинейных искажений 0,7%)

100 Вт + 100 Вт¹⁾

(8 Ом при 1 кГц, общий коэффициент нелинейных искажений 10%)

125 Вт + 125 Вт¹⁾

Справочная выходная мощность¹⁾

(8 Ом при 20 Гц – 20 кГц, общий коэффициент нелинейных искажений 0,09%)

FRONT²⁾: 110 Вт/канал

CENTER²⁾: 110 Вт

SURR²⁾: 110 Вт/канал

SURR BACK²⁾: 110 Вт/канал

(8 Ом при 1 кГц, общий коэффициент нелинейных искажений 0,7%)

FRONT²⁾: 120 Вт/канал

CENTER²⁾: 120 Вт

SURR²⁾: 120 Вт/канал

SURR BACK²⁾: 120 Вт/канал

(8 Ом при 1 кГц, общий коэффициент нелинейных искажений 10%)

FRONT²⁾: 150 Вт/канал

CENTER²⁾: 150 Вт

SURR²⁾: 150 Вт/канал

SURR BACK²⁾: 150 Вт/канал

Для моделей с кодом региона E2/E3, AU

Номинальная выходная мощность в стереорежиме

(8 Ом при 20 Гц – 20 кГц, общий коэффициент нелинейных искажений 0,09%)

80 Вт + 80 Вт¹⁾

(8 Ом при 1 кГц, общий коэффициент нелинейных искажений 0,7%)

100 Вт + 100 Вт¹⁾

(8 Ом при 1 кГц, общий коэффициент нелинейных искажений 10%)

120 Вт + 120 Вт¹⁾

Справочная выходная мощность¹⁾

(8 Ом при 20 Гц – 20 кГц, общий коэффициент нелинейных искажений 0,09%)

FRONT²⁾: 110 Вт/канал

CENTER²⁾: 110 Вт

SURR²⁾: 110 Вт/канал

SURR BACK²⁾: 110 Вт/канал

(8 Ом при 1 кГц, общий коэффициент нелинейных искажений 0,7%)

FRONT²⁾: 120 Вт/канал

CENTER²⁾: 120 Вт

SURR²⁾: 120 Вт/канал

SURR BACK²⁾: 120 Вт/канал

(8 Ом при 1 кГц, общий коэффициент нелинейных искажений 10%)

FRONT²⁾: 150 Вт/канал

CENTER²⁾: 150 Вт

SURR²⁾: 150 Вт/канал

SURR BACK²⁾: 150 Вт/канал

Для моделей с кодом региона AR

Номинальная выходная мощность в стереорежиме
(8 Ом при 20 Гц – 20 кГц, общий коэффициент нелинейных искажений 0,09%)

80 Вт + 80 Вт¹⁾
70 Вт + 70 Вт³⁾

(8 Ом при 1 кГц, общий коэффициент нелинейных искажений 0,7%)

100 Вт + 100 Вт¹⁾
90 Вт + 90 Вт³⁾

(8 Ом при 1 кГц, общий коэффициент нелинейных искажений 10%)

120 Вт + 120 Вт¹⁾
110 Вт + 110 Вт³⁾

Справочная выходная мощность¹⁾

(8 Ом при 20 Гц – 20 кГц, общий коэффициент нелинейных искажений 0,09%)

FRONT²⁾: 110 Вт/канал

CENTER²⁾: 110 Вт

SURR²⁾: 110 Вт/канал

SURR BACK²⁾: 110 Вт/канал

(8 Ом при 1 кГц, общий коэффициент нелинейных искажений 0,7%)

FRONT²⁾: 120 Вт/канал

CENTER²⁾: 120 Вт

SURR²⁾: 120 Вт/канал

SURR BACK²⁾: 120 Вт/канал

(8 Ом при 1 кГц, общий коэффициент нелинейных искажений 10%)

FRONT²⁾: 150 Вт/канал

CENTER²⁾: 150 Вт

SURR²⁾: 150 Вт/канал

SURR BACK²⁾: 150 Вт/канал

1) Рассчитано для следующих условий:

Код региона	Требования по электропитанию
U, CA	120 В переменного тока, 60 Гц
CEL, CEK, AR	230 В переменного тока, 50 Гц
E2/E3, AU	240 В переменного тока, 50 Гц

2) В зависимости от установок звукового поля и источника, звуковой сигнал может отсутствовать.

3) Рассчитано для следующих условий:

Код региона	Требования по электропитанию
AR	220 В переменного тока, 50 Гц

Частотная характеристика

MULTI CH IN,	10 Гц – 70 кГц
SA-CD/CD,	+0,5/-2 дБ (при отключенном звуковом поле и тембре)
MD/TAPE, DVD,	
AUX, VIDEO 1, 2, 3	

Входы (аналоговые)

MULTI CH IN,	Чувствительность
SA-CD/CD,	500 мВ
MD/TAPE, DVD,	Спротивление:
AUX, VIDEO 1, 2, 3	50 кОм
	Отношение сигнал/шум ⁴⁾ : 96 дБ (A, 500 мВ ⁵⁾)

4) INPUT SHORT (при отключенном звуковом поле и тембре).

5) Схема с весовой обработкой сигналов, уровень входного сигнала.

Входы (цифровые)

DVD, SA-CD/CD (Коаксиальный)	Чувствительность: – Спротивление: 75 Ом
	Отношение сигнал/шум: 100 дБ (A, ФНЧ на 20 кГц)

VIDEO 2, 3, MD/TAPE, SA-CD/CD (Оптический)	Чувствительность: – Спротивление: – Отношение сигнал/шум: 100 дБ (A, ФНЧ на 20 кГц)
--------------------------------------------	-------------------------------------------------------------------------------------------

Выходы (аналоговые)

MD/TAPE (OUT), VIDEO 1 (AUDIO OUT)	Напряжение: 500 мВ Спротивление: 10 кОм
SUB WOOFER	Напряжение: 2 В Спротивление: 1 кОм

Входы (цифровые)

MD/TAPE (Оптический)	Чувствительность: –
----------------------	---------------------

Тоне

Уровни усиления	±6 дБ, с шагом в 1 дБ
-----------------	-----------------------

Тюнер FM

Диапазон настройки	87,5 – 108,0 МГц
Антенна	проволочная антенна FM
Разъемы для подключения антенны	75 Ом, несбалансированные
Промежуточная частота	10,7 МГц
Чувствительность	
Моно:	18,3 дБф, 2,2 мкВ/75 Ом
Стерео:	38,3 дБф, 22,5 мкВ/75 Ом
Используемая чувствительность	11,2 дБф, 1 мкВ/75 Ом
Отношение сигнал/ шум	
Моно:	76 дБ
Стерео:	70 дБ
Коэффициент нелинейных искажений при 1 кГц	
Моно:	0,3%
Стерео:	0,5%
Разделение	45 дБ при 1 кГц
Диапазон воспроизводимых частот	30 Гц – 15 кГц, +0,5/-2 дБ
Разделение	60 дБ при 400 кГц

Тюнер AM

Диапазон настройки	
Для моделей с кодом региона U, CA	
При шаге настройки 10 кГц:	530 – 1710 кГц ⁶⁾
При шаге настройки 9 кГц:	531 – 1710 кГц ⁶⁾
Для моделей с кодом региона E2/E3	
При шаге настройки 10 кГц:	530 – 1610 кГц ⁶⁾
При шаге настройки 9 кГц:	531 – 1602 кГц ⁶⁾
Для моделей с кодом региона CEL, CEK, AU	
При шаге настройки 9 кГц:	531 – 1602 кГц
Для моделей с кодом региона AR	
При шаге настройки 10 кГц:	530 – 1610 кГц
Антенна	Рамочная антенна
Промежуточная частота	450 кГц
Используемая чувствительность	50 дБ/м (при 1000 кГц или 999 кГц)
Отношение сигнал/шум	54 дБ (при 50 мВ/м)
Нелинейные искажения	0,5% (50 мВ/м, 400 Гц)
Избирательность	
При 9 кГц:	35 дБ
При 10 кГц:	40 дБ

- б) Для шага настройки в диапазоне AM можно выбрать 9 кГц или 10 кГц. После настройки на любую станцию AM выключите ресивер. Удерживая нажатой кнопку PRESET TUNING + или TUNING +, нажмите кнопку I/⏻. При изменении шага настройки все предустановленные станции стираются. Чтобы восстановить для шага настройки значение 10 кГц (или 9 кГц), повторите операцию.

Видео

Входы/Выходы	
Видео:	1 Vp-p, 75 Ом
S-Video	Y: 1 Vp-p, 75 Ом C: 0,286 Vp-p, 75 Ом
COMPONENT VIDEO:	
Y:	1 Vp-p, 75 Ом
Rv/Cv/B-Y:	0.7 Vp-p, 75 Ом
Rr/Cr/R-Y:	0.7 Vp-p, 75 Ом
Фильтр	80 МГц.

Общие

Требования по электропитанию

Код региона	Требования по электропитанию
U, CA	120 В переменного тока, 60 Гц
CEL, CEK	230 В переменного тока, 50/60 Гц
AU	240 В переменного тока, 50 Гц
AR	220 – 230 В переменного тока, 50/60 Гц
E2/E3	120/220/240 В переменного тока, 50/60 Гц

Потребляемая мощность

Код региона	Потребляемая мощность
U, CEL, CEK, AU, E2/E3, AR	230 Вт
CA	310 ВА

Потребляемая мощность (в режиме ожидания)
0,2 Вт

Розетки переменного тока
(За исключением моделей с кодом области AR)

Код региона	Розетки переменного тока
U, CA	1 с переключателем, 120 Вт/1 А MAX
CEL, CEK, E2/E3, AU	1 с переключателем, 100 Вт MAX

Габариты (ш/в/г) (прибл.)

430 x 157,5 x 370 мм
включая выступающие
детали и органы
управления

Масса (прибл.)

9,0 кг

Входящие в комплект принадлежности

Проволочная антенна FM (1)

Рамочная антенна AM (1)

Пульт дистанционного управления RM-AAP001 (1)

Батарейки R6 (размера AA) (2)

Для получения дополнительной информации о коде региона используемого компонента см. стр. 3.

Конструкция и характеристики могут быть изменены без предварительного уведомления.

Предметный указатель

А

Автоматическая настройка 26

В

Входящие в комплект принадлежности 70

Выбор

звуковое поле 36–37

компонент 25

системы 47

Г

Громкоговорители

настройка уровней и баланса

громкоговорителей 24

подключение 15

установка 15

Д

Двойной монофонический 45

З

Запись

на видеокассету 48

на аудиокассету или мини-диск 48

Звук цифрового кино 36

Звуковое поле

возврат в исходные установки 43

выбор 36–37

предварительно запрограммированное

36–37

настройка 41

И

Изменение

дисплей 31

М

Маркировка. См. Присвоение наименований

Меню CUSTOMIZE 44

Меню EQ 43

Меню LEVEL 41

Меню SET UP 18

Н

Настройка

прямая 27

Настройка на предустановленные станции

29

О

Очистка памяти ресивера 18

П

Предварительно установленные станции

как 28

как настроить 29

Присвоение индексов. См. Присвоение наименований

Присвоение наименований 46

Прямая настройка 27

Перезапись. См. Запись

Пульт дистанционного управления 50–61

Р

Редактирование. См. Запись

Регулировка

параметры CUSTOMIZE 44

параметры EQ 43

параметры LEVEL 41

параметры SET UP 18

уровни и баланс громкоговорителей 24

Ч

Частота разделения громкоговорителя 23

Ш

Таймер отключения 47

Тестовый сигнал 24

Р

RDS 29