

Multi Channel AV Receiver

Инструкция по эксплуатации

STR-DG700

ПРЕДУПРЕЖДЕНИЕ

Во избежание пожара или поражения электрическим током не подвержайте аппарат воздействию дождя или влаги.

Во избежание пожара нельзя закрывать вентиляционное отверстие аппарата газетой, скатертью, шторой и т.п. Также нельзя ставить зажженную свечу на аппарат. Во избежание пожара или поражения электрическим током нельзя ставить вазу и другую посуду, наполненную жидкостью, на аппарат.

Нельзя устанавливать аппарат в тесных местах как в книжном шкафу или углублении в стенке.



Отработанные батарейки не следует выбрасывать вместе с другими домашними отходами; правильное их следует выбрасывать как химические отходы.



Изготовитель: Сони Корпорейшн
Адрес: 6-7-35 Киташинагава,
Шинагава-ку, Токио 141-0001, Япония
Страна-производитель: Малайзия

Для покупателей в странах Европы

Утилизация электрического и электронного оборудования (директива применяется в странах Евросоюза и других европейских странах, где действуют системы раздельного сбора отходов)



Данный знак на устройстве или его упаковке обозначает, что данное устройство нельзя утилизировать вместе с прочими бытовыми отходами. Его следует сдать в соответствующий приемный пункт переработки электрического и электронного оборудования. Неправильная утилизация данного изделия может привести к потенциально негативному влиянию на окружающую среду и здоровье людей, поэтому для предотвращения подобных последствий необходимо выполнять специальные требования по утилизации этого изделия. Переработка данных материалов поможет сохранить природные ресурсы. Для получения более подробной информации о переработке этого изделия обратитесь в местные органы городского управления, службу сбора бытовых отходов или в магазин, где было приобретено изделие.

О данном руководстве

- В данном руководстве приведены инструкции для модели STR-DG700. Проверьте номер Вашей модели в нижнем правом углу на передней панели. В данном руководстве в иллюстративных целях использована модель с кодом региона CEL, если нет оговорок. Любое отличие в работе четко указано в тексте, например, “Только модели с кодом региона AU”.
- Инструкции в данном руководстве относятся к регуляторам на прилагаемом пульте дистанционного управления. Вы также можете использовать регуляторы на ресивере, если они имеют такие же или похожие названия, что и на пульте дистанционного управления.

О кодах регионов

Код региона приобретенного Вами ресивера указан на задней панели в правой верхней части (см. рисунок ниже).

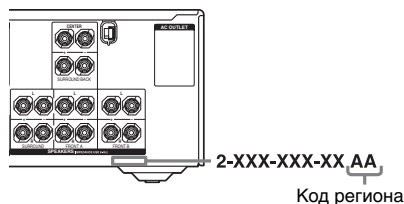

Любые отличия в работе в соответствии с кодом региона четко указаны в тексте, например, “Только модели с кодом региона AA”.

Этот ресивер включает цифровые системы окружающего звука Dolby® Digital и Pro Logic Surround, а также систему DTS** Digital Surround System.

- * Изготовлено по лицензии Dolby Laboratories. “Долби”, “Pro Logic”, “Surround EX” и знак в виде двойной буквы D являются товарами компании Dolby Laboratories.
- ** “DTS”, “DTS-ES”, “Neo:6” и “DTS 96/24” являются торговыми марками Digital Theater Systems, Inc.

При работе данного ресивера применяется технология High-Definition Multimedia Interface (HDMI™). HDMI, логотип HDMI и High-Definition Multimedia Interface являются товарными знаками или зарегистрированными товарными знаками HDMI Licensing LLC.

Оглавление

Подготовка к эксплуатации

Описание и расположение частей	5
1. Установка громкоговорителей	17
2. Подключение громкоговорителей.....	18
3а. Подключение аудиокомпонентов.....	20
3б. Подключение видеокomпонентов	25
4. Подключение антенн.....	34
5. Подготовка ресивера и пульта дистанционного управления	35
6. Выбор акустической системы	37
7. Автоматическая калибровка подходящих настроек (AUTO CALIBRATION)	37
8. Регулировка уровня и баланса громкоговорителей (TEST TONE)	42

Воспроизведение

Выбор компонента.....	43
Прослушивание и просмотр с помощью компонента.....	45

Функции усилителя

Перемещение по меню.....	47
Регулировка уровня (Меню LEVEL).....	51
Настройка эквалайзера (Меню EQ).....	52
Установки для объемного звука (Меню SUR).....	52
Установки для тюнера (Меню TUNER)	55
Установки для звука (Меню AUDIO).....	55
Установки для видео (Меню VIDEO).....	56
Установки для системы (Меню SYSTEM).....	57
Автоматическая калибровка соответствующих настроек (Меню A. CAL)	62

Прослушивание объемного звука

Прослушивание объемного звука Dolby Digital и DTS (AUTO FORMAT DIRECT).....	63
Выбор предварительно запрограммированного звукового поля.....	66

Использование только передних громкоговорителей (2CH STEREO)	69
Звук без преобразований (ANALOG DIRECT)	69
Восстановление исходных установок для звуковых полей.....	70

Функции тюнера

Прослушивание радиопередач в диапазонах FM и AM.....	70
Автоматическое сохранение станций в диапазоне FM (AUTOBETICAL).....	73
(Только модели с кодом региона CEL, CEK)	
Предварительная настройка радиостанций	74
Использование системы радиоданных (RDS).....	77
(Только модели с кодом региона CEL, CEK)	

Другие операции

Переключение режима ввода аудиосигнала (INPUT MODE).....	79
Просмотр изображений компонентов от других входов (COMPONENT VIDEO ASSIGN)	80
Просмотр изображений HDMI с помощью других входов (HDMI ASSIGN)	82
Присвоение названий входам	83
Изменение индикации на дисплее	84
Использование таймера отключения	84
Запись с помощью ресивера	85

Использование пульта дистанционного управления

Программирование пульта дистанционного управления	87
--	----

Дополнительная информация

Глоссарий.....	92
Меры предосторожности	94
Поиск и устранение неисправностей	96
Технические характеристики	101
Алфавитный указатель.....	103

Описание и расположение частей

Передняя панель

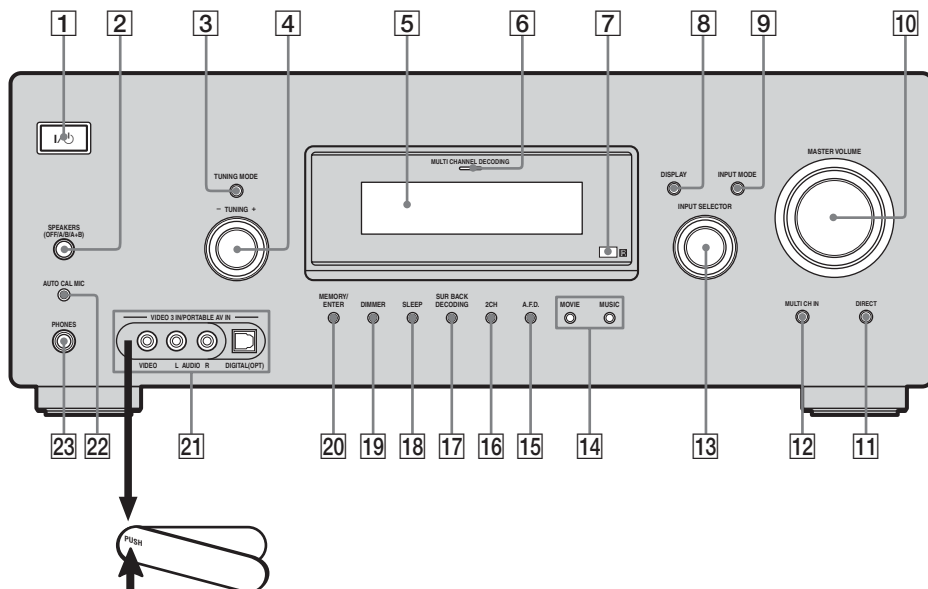

Снятие крышки

Нажмите кнопку PUSH.

Снятую крышку храните в недоступном для детей месте.

Название	Функция
1 I/⏻	Нажмите для включения или выключения ресивера (стр. 35, 45, 46, 70, 73).
2 SPEAKERS (OFF/A/B/A+B)	Нажмите для выбора значения OFF, A, B, A+B для передних громкоговорителей (стр. 37).
3 TUNING MODE	Нажмите для выбора режима настройки (стр. 71, 75).
4 TUNING +/-	Нажмите для поиска станции (стр. 71, 74).

продолжение следует

Название	Функция
5 Отображается	Отображает текущее состояние выбранного компонента или список выбираемых пунктов (стр. 7).
6 Лампочка MULTI CHANNEL DECODING	Горит при декодировании многоканального аудиосигнала (стр. 46).
7 Датчик дистанционного управления	Принимает сигналы с пульта дистанционного управления.
8 DISPLAY	Нажмите для выбора информации, отображаемой на дисплее (стр. 78, 84).
9 INPUT MODE	Нажмите для выбора режима ввода, когда одни и те же компоненты подсоединены к цифровым, и к аналоговым гнездам (стр. 79).
10 MASTER VOLUME	Поворачивайте для регулировки уровня громкости всех громкоговорителей одновременно (стр. 42, 44, 45, 46).
11 DIRECT	Нажмите для прослушивания высококачественного аналогового звука (стр. 69).
12 MULTI CH IN	Нажмите для выбора аудиосигнала, вводимого непосредственно с компонентов, подсоединенных к гнездам MULTI CH IN (стр. 43).
13 INPUT SELECTOR	Поворачивайте для выбора источника входного сигнала для воспроизведения (стр. 43, 45, 46, 69, 71, 75, 79, 83, 85, 86).

Название	Функция
14 MOVIE, MUSIC	Нажмите для выбора звуковых полей (MOVIE, MUSIC) (стр. 66).
15 A.F.D.	Нажмите для выбора режима A.F.D. (стр. 63).
16 2CH	Нажмите для выбора режима 2CH STEREO (стр. 69, 70).
17 SUR BACK DECODING	Нажмите, чтобы выбрать режим декодирования объемного звучания (стр. 53).
18 SLEEP	Нажмите для активизации функции таймера отключения и настройки интервала, по истечении которого ресивер автоматически отключается (стр. 84).
19 DIMMER	Нажмите для настройки яркости дисплея (стр. 62).
20 MEMORY/ENTER	Нажмите для сохранения станции в память или для ввода значения, выбранного при выборе установок (стр. 36, 73).
21 Гнезда VIDEO 3 IN/PORTABLE AV IN	Для подсоединения видеокамеры или приставки для видеоигр (стр. 33, 43).
22 Гнездо AUTO CAL MIC	Для подсоединения прилагаемого микрофона объемного звука ECM-AC2 для функции автоматической калибровки (стр. 38).
23 Гнездо PHONES	Для подсоединения наушников (стр. 96).

Об индикаторах на дисплее

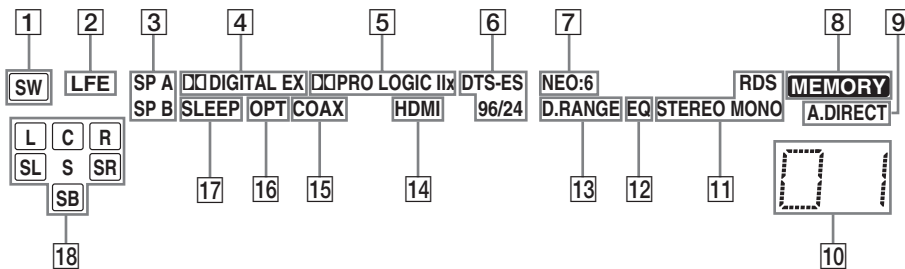

Название	Функция
1 SW	Высвечивается при выборе для сабвуфера значения “YES” (стр. 50) и выводе аудиосигналов через гнездо SUB WOOFER.
2 LFE	Высвечивается, если воспроизводимый диск содержит сигнал канала LFE (Низкочастотный эффект) и сигнал этого канала LFE в данный момент воспроизводится.
3 SP A/SP B	Высвечивается, если используется соответствующая акустическая система. Эти индикаторы, однако, не высвечиваются, если отключен вывод через громкоговорители или подсоединены наушники.
4 DIGITAL (EX)	Высвечивается при вводе сигналов Dolby Digital. При декодировании сигналов Dolby Digital Surround EX высвечивается индикация “DIGITAL EX”. Примечание При воспроизведении диска в формате Dolby Digital убедитесь, что цифровые соединения выполнены, а для параметра INPUT MODE не установлено значение “ANALOG” (стр. 79).

Название	Функция
5 PRO LOGIC (II)/ (IIx)	Высвечивается при использовании ресивером функции Pro Logic для обработки 2-канальных сигналов и вывода сигналов центрального канала и каналов объемного звучания. Когда включен декодер Pro Logic II Movie/Music/Game, высвечивается индикация “PRO LOGIC II”. Когда включен декодер Pro Logic IIx Movie/Music/Game, высвечивается индикация “PRO LOGIC IIx”. Эти индикаторы, однако, не высвечиваются, если для центрального громкоговорителя и громкоговорителей объемного звучания установлено значение “NO” (стр. 50) и звуковое поле выбрано с помощью кнопки A.F.D. Примечание Декодирование Dolby Pro Logic IIx сигналов формата DTS или сигналов с частотой дискретизации, превышающей 48 кГц, невозможно.

Название	Функция
6 DTS (-ES)/ (96/24)	Высвечивается при вводе сигналов DTS. При вводе сигналов DTS-ES высвечивается индикация “DTS-ES”. При декодировании ресивером сигналов DTS 96 кГц/24 бита высвечивается индикация “DTS 96/24”. Примечание При воспроизведении диска в формате DTS убедитесь, что цифровые соединения выполнены, а для параметра INPUT MODE не установлено значение “ANALOG” (стр. 79).
7 NEO:6	Высвечивается, когда включен декодер DTS Neo:6 Cinema/Music (стр. 64).
8 MEMORY	Высвечивается, когда активизирована функция памяти, например памяти предварительных установок (стр. 74) и т.д.
9 A.DIRECT	Высвечивается при выборе значения ANALOG DIRECT (стр. 69).
10 Индикаторы предварительно настроенных станций	Высвечиваются при настройке ресивера на предварительно настроенные радиостанции. Для получения дополнительной информации о предварительной настройке радиостанций см. стр. 74.
11 Индикаторы тюнера	Высвечиваются при настройке ресивера на радиостанции (стр. 70) и т.д. Примечание “RDS” отображается только на моделях с кодом региона CEL, CEK.
12 EQ	Загорается при включении эквалайзера (стр. 48).
13 D.RANGE	Высвечивается при активизации сжатия динамического диапазона (стр. 48).

Название	Функция
14 HDMI	Мигает при выборе “HDMI A.” в меню VIDEO (стр. 82).
15 COAX	Высвечивается, когда для параметра INPUT MODE устанавливается значение “AUTO” и в качестве входного сигнала, подаваемого через гнездо COAXIAL, вводится цифровой сигнал или когда для параметра INPUT MODE устанавливается значение “COAX IN” (стр. 79).
16 OPT	Высвечивается, когда для параметра INPUT MODE устанавливается значение “AUTO” и в качестве входного сигнала, подаваемого через гнездо OPTICAL, вводится цифровой сигнал или когда для параметра INPUT MODE устанавливается значение “OPT IN” (стр. 79).
17 SLEEP	Высвечивается при активации функции таймера отключения (стр. 84).

Название	Функция
18 Индикаторы воспроизводимых каналов	Буквы (L, C, R и т.п.) обозначают воспроизводимые каналы. В рамках будут отображаться разные буквы, показывая, каким образом ресивер декодирует звук от источника (исходя из настроек, выбранных для громкоговорителей).
L	Передний левый канал
R	Передний правый канал
C	Центральный (монофонический) канал
SL	Левый канал объемного звучания
SR	Правый канал объемного звучания
S	Канал объемного звучания (монофонический или включающий компоненты объемного звучания, полученные путем обработки с помощью функции Pro Logic)
SB	Задний канал объемного звучания (компоненты заднего объемного звучания, полученные путем 6.1-канального декодирования)

Пример:

Формат записи (передний канал/канал объемного звучания): 3/2.1

Выходной канал:

Если для параметра громкоговоритель объемного звучания установлено значение “NO” (стр. 50)

Звуковое поле: A.F.D.

AUTO

SW

L C R

SL SR

Задняя панель

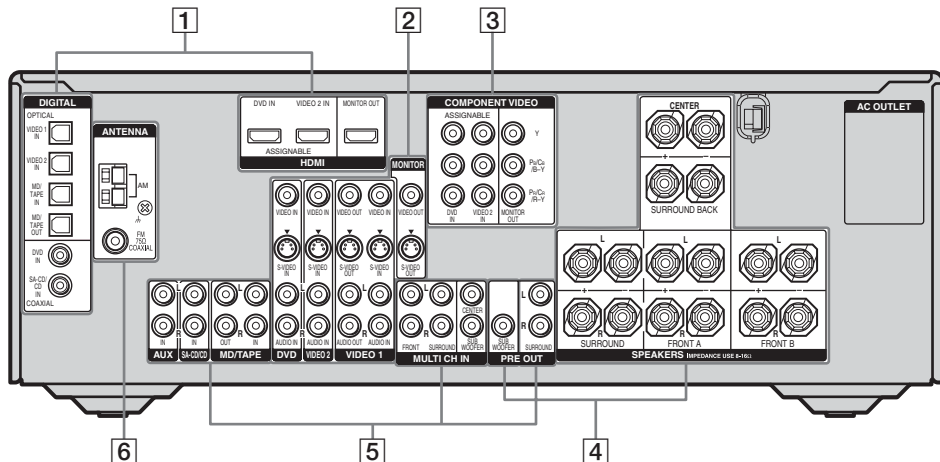

1 Секция DIGITAL INPUT/OUTPUT



Гнездо OPTICAL IN/OUT

Для подключения DVD-проигрывателя и т.п. Гнездо COAXIAL обеспечивает улучшенное качество громкого звука (стр. 21, 28, 30).



Гнездо COAXIAL IN



Гнездо HDMI IN/MONITOR OUT*

Подключение к DVD-проигрывателю или спутниковому тюнеру. Изображения и звук воспроизводятся через телевизор или проектор (стр. 31).

2 Секция VIDEO/AUDIO INPUT/OUTPUT



Гнездо AUDIO IN/OUT

Для подключения видео- и аудиоразъемов видеомагнитофона или DVD-проигрывателя (стр. 27, 28, 29, 30, 33).



Гнездо AUDIO IN/OUT



Гнездо VIDEO IN/OUT*



Гнездо S-VIDEO IN/OUT*

3 Секция COMPONENT VIDEO INPUT/OUTPUT



Гнездо COMPONENT VIDEO INPUT/OUTPUT*

Для подключения DVD-проигрывателя, телевизора или спутникового тюнера. Обеспечивает высококачественное изображение (стр. 27, 29, 30).



Гнездо COMPONENT VIDEO INPUT/OUTPUT*

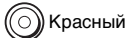

Гнездо COMPONENT VIDEO INPUT/OUTPUT*

4 Секция SPEAKER

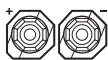

Для подсоединения громкоговорителей (стр. 18).



Для подсоединения сабвуфера (стр. 18).

5 Секция AUDIO INPUT/OUTPUT



Белый (L)

Гнездо AUDIO IN/OUT

Для подсоединения деки мини-дисков, CD-проигрывателя и т.п. (стр. 24).



Красный (R)



Белый (L)

Гнездо MULTI CHANNEL INPUT

Для подсоединения Super Audio CD-проигрывателя или DVD-проигрывателя, который оснащен аналоговым аудиогнездом для 5.1-канального звука (стр. 23).



Красный (R)



Черный



Белый (L)

Гнездо PRE OUT

Для подсоединения к внешнему усилителю.



Красный (R)

6 Секция ANTENNA



FM ANTENNA

Для подсоединения проволочной антенны FM, входящей в комплект данного ресивера (стр. 34).



AM ANTENNA

Для подсоединения рамочной антенны AM, входящей в комплект данного ресивера (стр. 34).

* При подсоединении с помощью гнезда MONITOR OUT к телемонитору можно просматривать выбранное вводимое изображение (стр. 27).

Пульт дистанционного управления

Входящий в комплект пульт дистанционного управления RM-AAP011 можно использовать для управления ресивером и другими аудио/видеокомпонентами Sony, для которых он подходит. Кроме того, пульт дистанционного управления можно запрограммировать для управления аудио-/видеокомпонентами не фирмы Sony. Для получения дополнительной информации см. раздел “Программирование пульта дистанционного управления” (стр. 87).

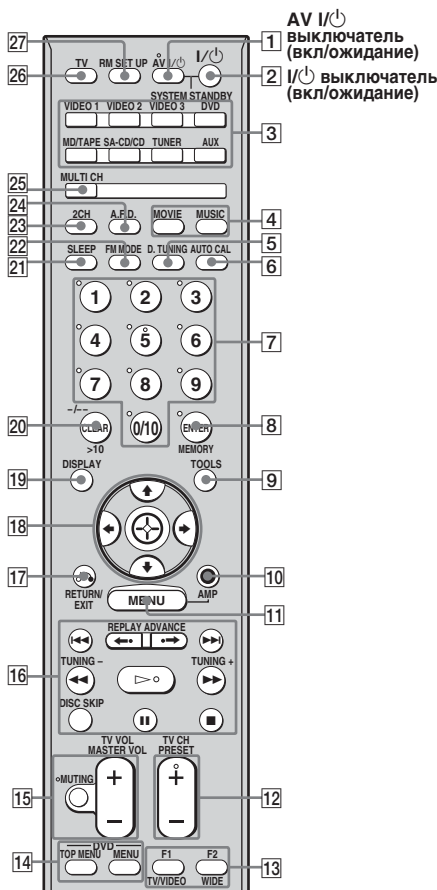

продолжение следует





Название	Функция
1 AV I/⏻	<p>Нажмите для включения или выключения аудио/видеокомпонентов, для управления которыми подходит этот пульт дистанционного управления.</p> <p>Чтобы включить или выключить телевизор, нажмите кнопку TV (26), а затем нажмите кнопку AV I/⏻.</p> <p>Если одновременно нажать кнопку I/⏻ (2), то будет выключен ресивера и другие компоненты (SYSTEM STANDBY).</p> <p>Примечание Функция переключателя AV I/⏻ автоматически изменяется каждый раз, когда нажимаются кнопки ввода (3).</p>
2 I/⏻	<p>Нажмите для включения или выключения ресивера.</p> <p>Чтобы выключить все компоненты, одновременно нажмите кнопки I/⏻ и AV I/⏻ (1) (SYSTEM STANDBY).</p>

Название	Функция																		
3 Кнопки ввода	<p>Нажмите одну из кнопок для выбора нужного компонента. При нажатии любой кнопки ввода ресивер включается. Этим кнопкам назначены заводские установки для управления компонентами Sony, перечисленными ниже.</p> <p>Пульт дистанционного управления можно запрограммировать для управления компонентами не фирмы Sony, выполнив пункты раздела “Программирование пульта дистанционного управления” на стр. 87.</p>																		
	<table border="1"> <thead> <tr> <th>Кнопка</th> <th>Назначенный компонент Sony</th> </tr> </thead> <tbody> <tr> <td>VIDEO 1</td> <td>Видеомагнитофон (режим VTR 3)</td> </tr> <tr> <td>VIDEO 2</td> <td>Видеомагнитофон (режим VTR 2)</td> </tr> <tr> <td>VIDEO 3</td> <td>Видеомагнитофон (режим VTR 1)</td> </tr> <tr> <td>DVD</td> <td>DVD-проигрыватель</td> </tr> <tr> <td>MD/TAPE</td> <td>Дека мини-дисков</td> </tr> <tr> <td>SA-CD/CD</td> <td>Super Audio CD/CD-проигрыватель</td> </tr> <tr> <td>TUNER</td> <td>Встроенный тюнер</td> </tr> <tr> <td>AUX</td> <td>Не присвоено</td> </tr> </tbody> </table>	Кнопка	Назначенный компонент Sony	VIDEO 1	Видеомагнитофон (режим VTR 3)	VIDEO 2	Видеомагнитофон (режим VTR 2)	VIDEO 3	Видеомагнитофон (режим VTR 1)	DVD	DVD-проигрыватель	MD/TAPE	Дека мини-дисков	SA-CD/CD	Super Audio CD/CD-проигрыватель	TUNER	Встроенный тюнер	AUX	Не присвоено
Кнопка	Назначенный компонент Sony																		
VIDEO 1	Видеомагнитофон (режим VTR 3)																		
VIDEO 2	Видеомагнитофон (режим VTR 2)																		
VIDEO 3	Видеомагнитофон (режим VTR 1)																		
DVD	DVD-проигрыватель																		
MD/TAPE	Дека мини-дисков																		
SA-CD/CD	Super Audio CD/CD-проигрыватель																		
TUNER	Встроенный тюнер																		
AUX	Не присвоено																		
4 MOVIE, MUSIC	<p>Нажмите для выбора звуковых полей (MOVIE, MUSIC).</p>																		
5 D. TUNING	<p>Нажмите для входа в режим прямой настройки.</p>																		
6 AUTO CAL	<p>Нажмите для активации функции автоматической калибровки.</p>																		



Название	Функция
7 Номерные кнопки (номер 5^{a)})	<p>Нажмите кнопку для – предварительной установки/настройки предварительно установленных станций.</p> <p>– выбора номеров дорожек при воспроизведении с CD-проигрывателя, VCD-проигрывателя, проигрывателя LD, DVD-проигрывателя, деки мини-дисков, деки DAT или кассетной деки.</p> <p>Нажмите кнопку 0/10 для выбора дорожки номер 10.</p> <p>– выбор номеров каналов при воспроизведении с видеомагнитофона, спутникового тюнера, устройства для записи дисков Blu-ray, PSX, DVD/VIDEO COMBO или DVD/HDD COMBO.</p> <p>Нажмите кнопку TV (26), а затем нажмите номерные кнопки для выбора телевизионных каналов.</p>
8 ENTER	<p>Нажмите для ввода значения после выбора канала, диска или дорожки с помощью номерных кнопок. Чтобы ввести значение для телевизора Sony, нажмите кнопку TV (26), а затем нажмите кнопку ENTER.</p>
MEMORY	<p>Нажмите MEMORY для сохранения станций.</p>
9 TOOLS	<p>Нажмите для отображения параметров, применимых ко всему диску (например, защита диска), устройству для записи (например, настройки звука во время записи), или нескольких элементов в списке меню (например, удаление нескольких названий).</p> <p>Чтобы отобразить параметры телевизора Sony, нажмите кнопку TV (26), а затем нажмите кнопку TOOLS.</p>





Название	Функция
10 AMP	<p>Нажмите кнопку AMP, чтобы загорелся индикатор кнопки, а затем нажмите кнопку MENU (11) для отображения меню ресивера. Затем используйте кнопки управления для выполнения операций меню.</p>
11 MENU	<p>Нажмите для отображения на экране телевизора меню видеомагнитофона, DVD-проигрывателя, спутникового тюнера, устройства для записи дисков Blu-ray, PSX, DVD/VIDEO COMBO или DVD/HDD COMBO. Затем используйте кнопки управления для выполнения операций меню. Чтобы отобразить меню телевизора Sony, нажмите кнопку TV (26), а затем нажмите кнопку MENU.</p>
12 TV CH +^{a)}/–	<p>Нажмите кнопку TV (26), а затем нажмите кнопку TV CH +/- для выбора предварительно установленных телевизионных каналов.</p>
PRESET +^{a)}/–	<p>Нажмите кнопку для – выбора запрограммированных станций.</p> <p>– предварительной установки каналов видеомагнитофона, спутникового тюнера, устройства для записи дисков Blu-ray, DVD-проигрывателя, DVD/VIDEO COMBO или DVD/HDD COMBO.</p>

Название	Функция
13 F1, F2	Нажмите для выбора носителя (только для моделей DVD/VIDEO COMBO и DVD/HDD COMBO).
TV/VIDEO	Нажмите кнопку TV (26), а затем нажмите кнопку TV/VIDEO для выбора входного сигнала (телевизионный или видеосигнал).
WIDE	Нажмите TV (26), а затем нажмите кнопку WIDE для выбора широкоэкранный режима.
14 DVD TOP MENU	Нажмите для отображения названия DVD. Затем используйте кнопки управления для выполнения операций меню.
DVD MENU	Нажмите для отображения меню DVD-проигрывателя на экране телевизора. Затем используйте кнопки управления для выполнения операций меню.
15 TV VOL +/-	Нажмите кнопку TV (26), а затем нажмите кнопки TV VOL +/-, чтобы настроить уровень громкости телевизора.
MASTER VOL +/-	Нажмите, чтобы настроить уровень громкости всех громкоговорителей одновременно.
MUTING	Нажмите для отключения звука. Чтобы отключить звук телевизора, нажмите кнопку TV (26), а затем нажмите кнопку MUTING.

Название	Функция
16 	Нажмите для пропуска дорожек видеоманитона, CD-проигрывателя, VCD-проигрывателя, проигрывателя LD, DVD-проигрывателя, деки мини-дисков, деки DAT, кассетной деки, устройства для записи дисков Blu-ray, PSX, DVD/VIDEO COMBO или DVD/HDD COMBO.
REPLAY  / ADVANCE 	Нажмите для повторного воспроизведения предыдущей сцены или для быстрой перемотки текущей сцены при воспроизведении с видеоманитона или DVD-проигрывателя, DVD/VIDEO COMBO или DVD/HDD COMBO.
	Нажмите кнопку для – поиска дорожек в направлении вперед или назад при воспроизведении с CD-проигрывателя, VCD-проигрывателя, DVD-проигрывателя, проигрывателя LD, деки мини-дисков, устройства для записи дисков Blu-ray, PSX, DVD/VIDEO COMBO или DVD/HDD COMBO. – быстрой перемотки вперед или назад при воспроизведении с видеоманитона, деки DAT или кассетной деки.
 a)	Нажмите для начала воспроизведения с видеоманитона, CD-проигрывателя, VCD-проигрывателя, проигрывателя LD, DVD-проигрывателя, деки мини-дисков, деки DAT, кассетной деки, устройства для записи дисков Blu-ray, PSX, DVD/VIDEO COMBO или DVD/HDD COMBO.

Название	Функция
16 II	Нажмите для временной остановки воспроизведения или записи на видеомагнитофоне, CD-проигрывателе, VCD-проигрывателе, проигрывателе LD, DVD-проигрывателе, деки мини-дисков, деке DAT, кассетной деке, устройстве для записи дисков Blu-ray, PSX, DVD/VIDEO COMBO или DVD/HDD COMBO. (также запускает запись, когда компоненты находятся в режиме ожидания записи.)
■	Нажмите для остановки воспроизведения с видеомагнитофона, CD-проигрывателя, VCD-проигрывателя, проигрывателя LD, DVD-проигрывателя, деки мини-дисков, деки DAT, кассетной деки, устройства для записи дисков Blu-ray, PSX, DVD/VIDEO COMBO или DVD/HDD COMBO.
TUNING +/-	Нажмите для поиска станции.
DISC SKIP	Нажмите для пропуска диска CD-проигрывателя, VCD-проигрывателя, DVD-проигрывателя, деки мини-дисков или проигрывателя LD (только проигрыватель на несколько дисков).

Название	Функция
17 RETURN/EXIT 	Нажмите кнопку для – возврата к предыдущему меню. – выхода из меню во время отображения на экране телевизора меню или экранных инструкций для VCD-проигрывателя, проигрывателя LD, DVD-проигрывателя, устройства для записи дисков Blu-ray, PSX или спутникового тюнера. Чтобы вернуться в предыдущее меню телевизора Sony, нажмите кнопку TV (26), а затем нажмите кнопку RETURN/EXIT  .

18 Кнопки управления	После нажатия кнопки AMP (10), затем MENU (11) для управления ресивером или DVD TOP MENU (14), или DVD MENU (14), нажмите кнопку управления  ,  ,  ,  или  для выбора настроек. После нажатия кнопки DVD TOP MENU или DVD MENU нажмите кнопку управления для ввода выбранного значения.
-----------------------------	--

19 DISPLAY	Нажмите для выбора отображаемой на экране телевизора информации для видеомагнитофона, VCD-проигрывателя, проигрывателя LD, DVD-проигрывателя, CD-проигрывателя, деки мини-дисков, устройства для записи дисков Blu-ray, PSX, спутникового тюнера, DVD/VIDEO COMBO или DVD/HDD COMBO. Чтобы выбрать информацию о телевизоре Sony, нажмите кнопку TV (26), а затем нажмите кнопку DISPLAY.
-------------------	--

Название	Функция
20 CLEAR	Нажмите кнопку для – устранения ошибки при нажатии неправильной номерной кнопки. – возобновления непрерывного воспроизведения и т.п. для устройства для записи дисков Blu-ray, PSX, спутникового тюнера, DVD/VIDEO COMBO или DVD/HDD COMBO.
-/--	Нажмите для выбора режима ввода канала (одно- или двухрядного) устройства для записи дисков Blu-ray или спутникового тюнера. Чтобы выбрать режим ввода каналов телевизора, нажмите кнопку TV (26), а затем нажмите кнопку -/-- .
>10	Нажмите для выбора дорожек с номерами выше 10 при воспроизведении с CD-проигрывателя, VCD-проигрывателя, проигрывателя LD, деки мини-дисков, кассетной деки, телевизора, видеомагнитофона, устройства для записи дисков Blu-ray, PSX или спутникового тюнера.
21 SLEEP	Нажмите для активизации функции таймера отключения и настройки интервала, по истечении которого ресивер автоматически отключается.
22 FM MODE	Нажмите для выбора приема FM-сигналов в монофоническом или стереофоническом режиме.
23 2CH	Нажмите для выбора режима 2CH STEREO.

Название	Функция
24 A.F.D.	Нажмите для выбора режима A.F.D.
25 MULTI CH	Нажмите для выбора аудиосигнала, вводимого непосредственно с компонентов, подсоединенных к гнездам MULTI CH IN.
26 TV	Нажмите, чтобы загорелся индикатор. При этом изменяется функции клавиш пульта дистанционного управления для активизации кнопок, выделенных оранжевым цветом. При этом также активируются кнопки TOOLS (9), MENU (11), RETURN/EXIT  (17), кнопки управления (18) и DISPLAY (19) для выполнения операций меню только на телевизорах Sony.
27 RM SET UP	Нажмите для настройки пульта дистанционного управления.

^{a)} На кнопках 5, TV CH +, PRESET+ и  имеются тактильные точки. Тактильные точки облегчают управление ресивером.

Примечания

- Некоторые функции, описанные в этом разделе, могут не работать на отдельных моделях.
- Приведенное выше описание служит только в качестве примера. Поэтому для некоторых компонентов описанные выше действия могут оказаться недоступными, а функции могут работать иначе.

1. Установка громкоговорителей

Данный ресивер позволяет использовать 6.1-канальную систему (6 громкоговорителей и один сабвуфер).

Использование 5.1/6.1-канальной системы

Для обеспечения многоканального эффекта окружающего звучания как в кинотеатре требуется пять громкоговорителей (два передних, центральный и два громкоговорителя объемного звучания) и сабвуфер (5.1-канальная система).

Пример конфигурации 5.1-канальной акустической системы

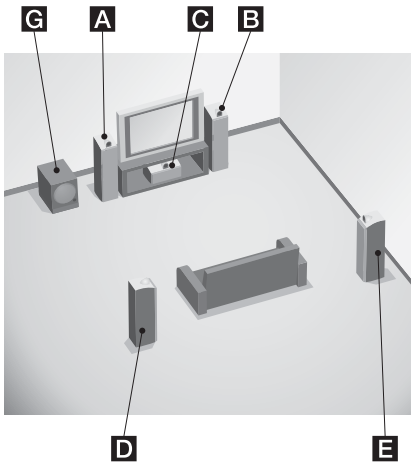

- A** Передний громкоговоритель (Л)
- B** Передний громкоговоритель (П)
- C** Центральный громкоговоритель
- D** Громкоговоритель объемного звучания (Л)
- E** Громкоговоритель объемного звучания (П)
- G** Сабвуфер

Подсоединив один дополнительный задний громкоговоритель объемного звучания (6.1-канальная система), можно обеспечить высокую точность воспроизведения звука, записанного на программном диске DVD в формате Surround EX. (см раздел “Использование режима декодирования сигнала объемного звучания задних громкоговорителей” на стр. 53).

Пример конфигурации 6.1-канальной акустической системы

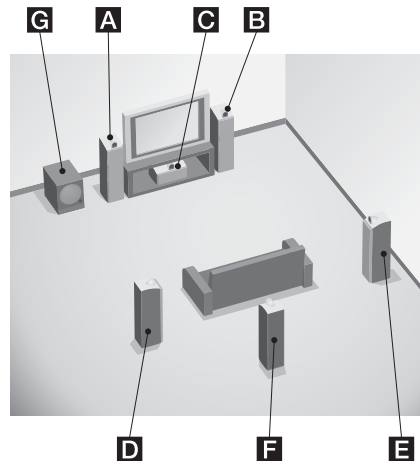

- A** Передний громкоговоритель (Л)
- B** Передний громкоговоритель (П)
- C** Центральный громкоговоритель
- D** Громкоговоритель объемного звучания (Л)
- E** Громкоговоритель объемного звучания (П)
- F** Задний громкоговоритель объемного звучания
- G** Сабвуфер

Совет

Так как сабвуфер не воспроизводит высокочастотные сигналы, его можно установить в любом месте.

2. Подключение громкоговорителей

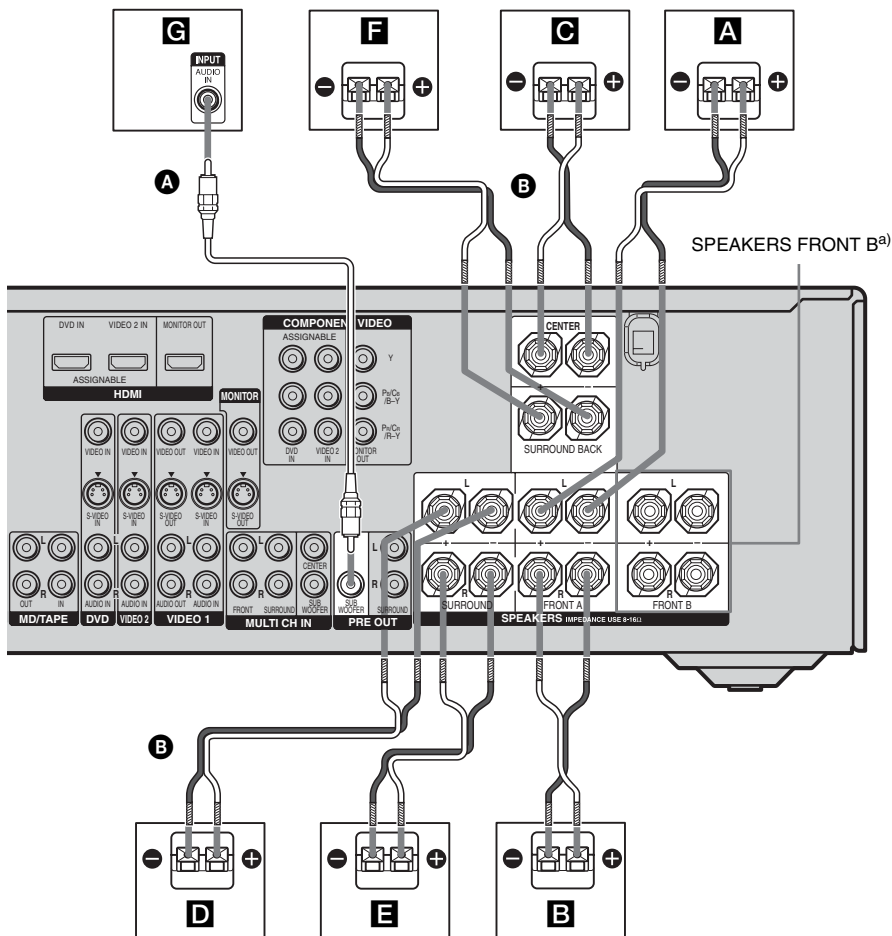

A Монофонический аудиокабель (не входит в комплект)

B Кабели громкоговорителей (не входят в комплект)

A Передний громкоговоритель А (Л)

B Передний громкоговоритель А (П)

C Центральный громкоговоритель

D Громкоговоритель объемного звучания (Л)
звучания (Л)

E Громкоговоритель объемного звучания (П)

F Задний громкоговоритель объемного звучания

G Сабвуфер^{b)}

- a) Если имеются дополнительные передние, подсоедините их к разъему SPEAKERS FRONT В. Передние громкоговорители, которые требуется использовать, можно выбрать с помощью кнопки SPEAKERS (OFF/A/B/A+B). Для получения дополнительной информации см. раздел “6. Выбор акустической системы” (стр. 37).
- b) Если подсоединен сабвуфер с функцией автоматического перехода в режим ожидания, отключите эту функцию при просмотре фильмов. Если для функции автоматического перехода в режим ожидания будет установлено значение ON, то переключение сабвуфера в режим ожидания выполняется автоматически в зависимости от уровня подаваемого на него входного сигнала, а вывод звука может прекратиться.

3а. Подключение аудиокомпонентов

Подключение компонентов

В данном разделе описывается подключение компонентов к этому ресиверу. Перед началом подключения найдите страницы приведенного ниже раздела “Подключаемые компоненты”, на которых описано подключение каждого компонента.

После подключения всех имеющихся компонентов перейдите к разделу “4. Подключение антенн” (стр. 34).

Подключаемые компоненты

Компонент	Имеет	Стр.
Super Audio CD-проигрыватель/ CD-проигрыватель	Цифровой аудиовыход ^{a)}	21
	Многоканальный аудиовыход ^{b)}	23
	Только аналоговый аудиовыход ^{c)}	24
Дека мини-дисков/ кассетная дека	Цифровой аудиовыход ^{a)}	21
	Только аналоговый аудиовыход ^{c)}	24

a) Модель с гнездом DIGITAL OPTICAL OUTPUT или DIGITAL COAXIAL OUTPUT и т.д.

b) Модель с гнездами MULTI CH OUTPUT и т.п. Этот тип подключения используется для вывода через данный ресивер аудиосигнала, декодированного с помощью внутреннего многоканального декодера компонента.

c) Модель, оснащенная только гнездами AUDIO OUT L/R и т.п.

Подключение компонентов с цифровыми гнездами аудиовхода/выхода

На следующем рисунке показано, как подключать Super Audio CD-проигрыватель/CD-проигрыватель и деки мини-дисков/кассетную деку.

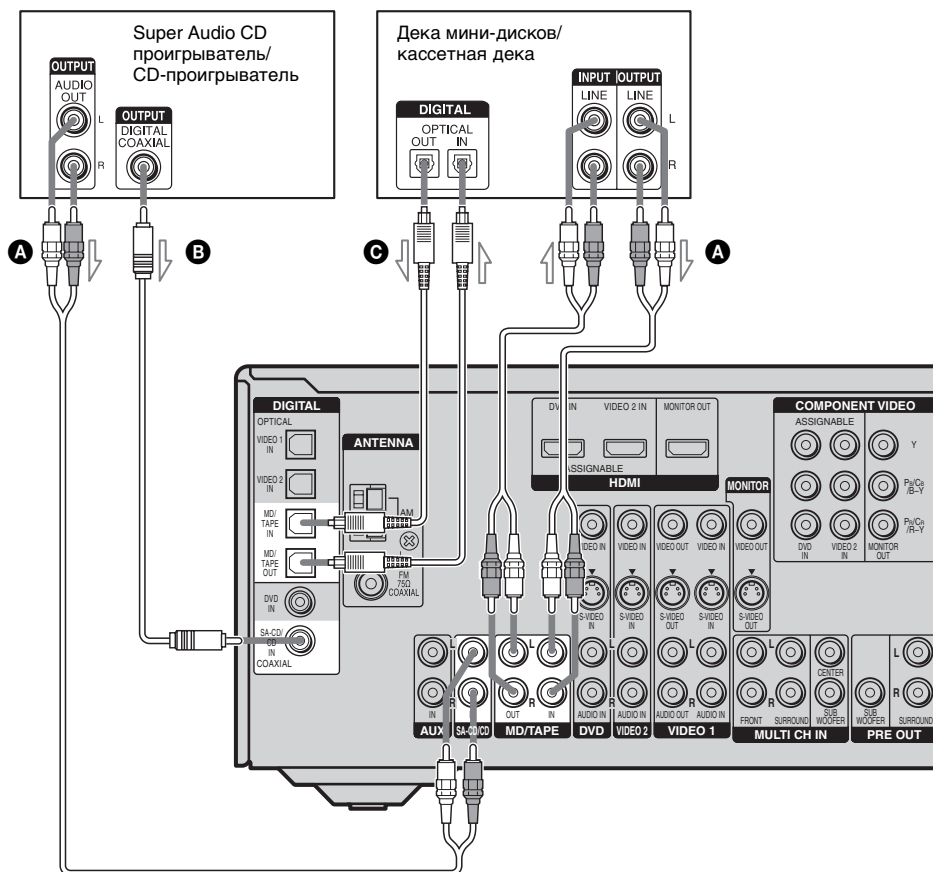

- A** Аудиокабель (не прилагается)
- B** Коаксиальный цифровой кабель (не прилагается)
- C** Оптический цифровой кабель (не прилагается)

продолжение следует

Примечания по воспроизведению диска Super Audio CD на проигрывателе Super Audio CD

- Звук не воспроизводится при воспроизведении диска Super Audio CD на проигрывателе Super Audio CD, который подключен только к гнезду SA-CD/CD COAXIAL IN на этом ресивере. При воспроизведении диска Super Audio CD подключите проигрыватель к гнезду MULTI CH IN или SA-CD/CD IN. См. инструкции по эксплуатации, прилагаемые к проигрывателю Super Audio CD.
- При наличии только аналоговых соединений цифровая запись невозможна. Точно также при наличии только цифровых соединений аналоговая запись невозможна. Чтобы выполнить цифровую запись, выполните цифровые соединения, а для аналоговой записи необходимо выполнить аналоговые соединения.
- Цифровая запись диска Super Audio CD невозможна. В этом случае для записи используйте аналоговое гнездо.
- При подключении оптических цифровых кабелей вставляйте разъемы кабелей до щелчка.
- Не перегибайте и не скручивайте оптические кабели.

Совет

Все цифровые аудиогнезда поддерживают частоты дискретизации 32 кГц, 44,1 кГц, 48 кГц и 96 кГц.

Подключение компонентов с многоканальными выходными гнездами

Если DVD-проигрыватель или Super Audio CD-проигрыватель оснащен многоканальными выходными гнездами, его можно подсоединить к гнездам MULTI CH IN данного ресивера для получения многоканального звука. Многоканальные входные гнезда можно также использовать для подсоединения внешнего многоканального декодера.

Примечание
При подключении к гнездам MULTI CH IN потребуется отрегулировать уровень сигналов громкоговорителей и сабвуфера, используя средства управления подсоединенного компонента.

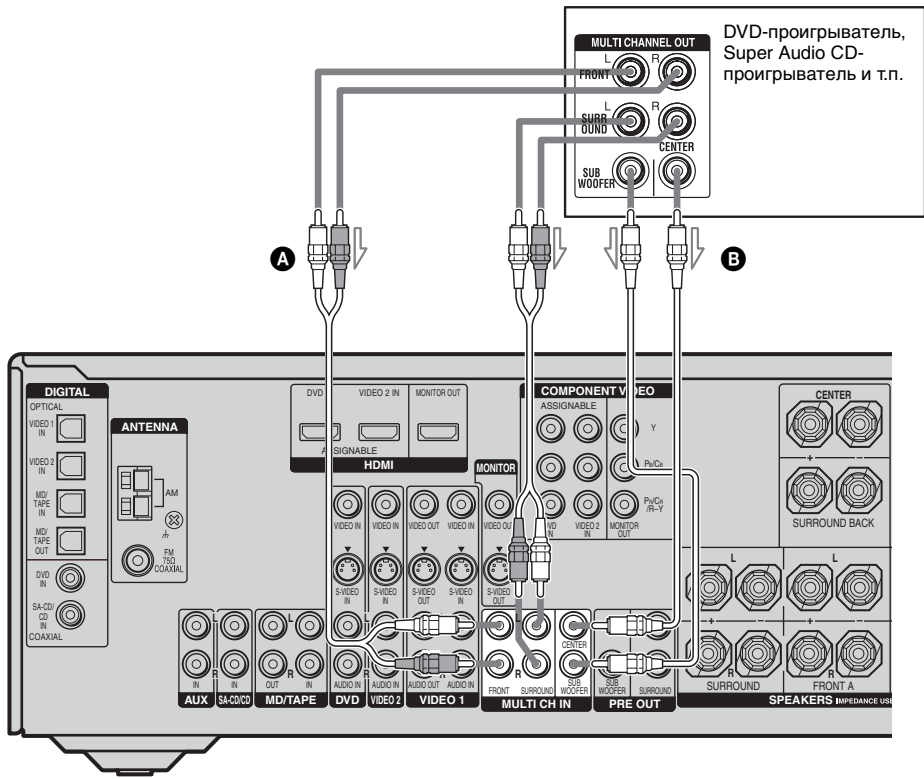

- A** Аудиокабель (не прилагается)
- B** Монофонический аудиокабель (не прилагается)

Подключение компонентов с аналоговыми аудиогнездами

На приведенном ниже рисунке показано, как подсоединить компонент с аналоговыми гнездами, например кассетную деку и т.п.

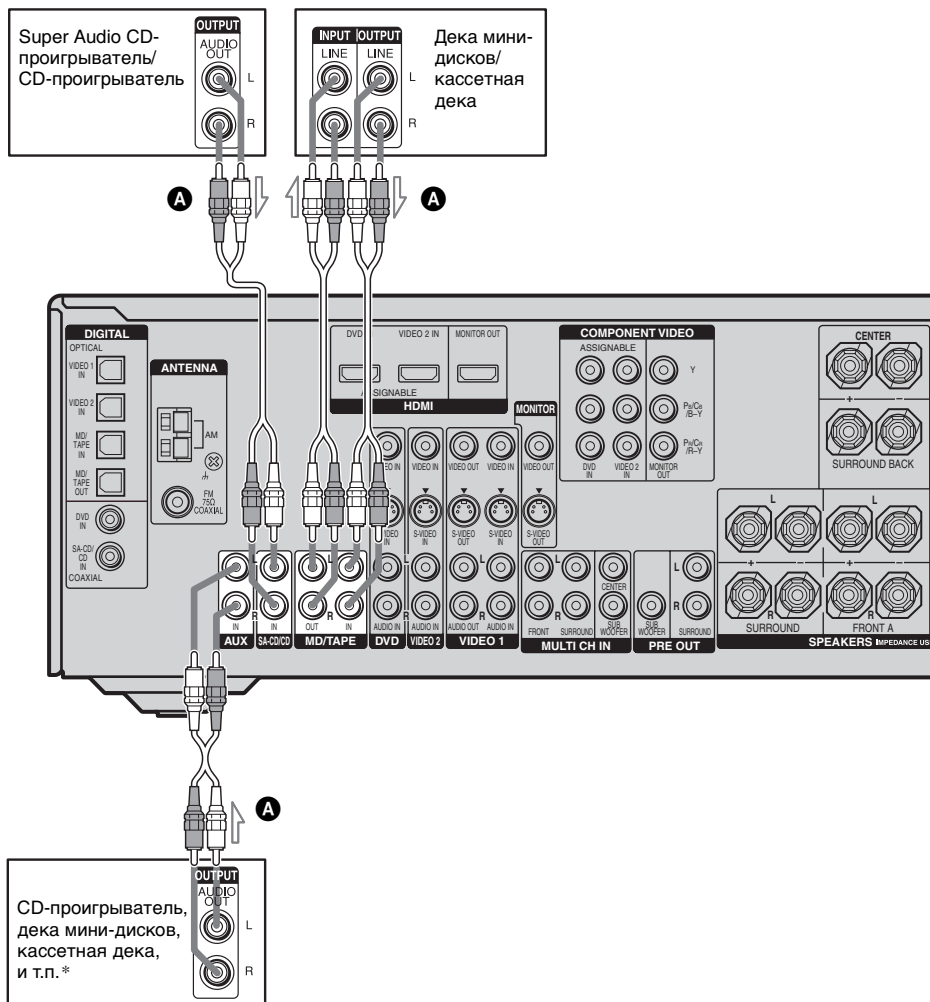

A Аудиокабель (не прилагается)

* Можно подключить аудиокомпонент (кроме проигрывателя пластинок) к гнезду AUX IN, чтобы прослушивать стереоисточники с эффектом объемного звучания.

36. Подключение видеокомпонентов

Подключение компонентов

В данном разделе описывается подсоединение компонентов к этому ресиверу. Перед началом подсоединения найдите страницы приведенного ниже раздела “Подключаемые компоненты”, на которых описано подсоединение каждого компонента.

После подсоединения всех имеющихся компонентов перейдите к разделу “4. Подключение антенн” (стр. 34).

Подключаемые компоненты

Компонент	Стр.
Телемонитор	27
DVD-проигрыватель/ DVD-рекордер	28
Спутниковый тюнер	30
С гнездом HDMI	31
Видеомагнитофон	33
Видеокамера, игровая видеоприставка и т.п.	33

Входное/выходное видеогнездо, используемое для подключения

Качество изображения зависит от того, какое гнездо используется для подключения. См. приведенный ниже рисунок. Выберите тип подключения, подходящий для гнезд, которыми оснащен компонент.

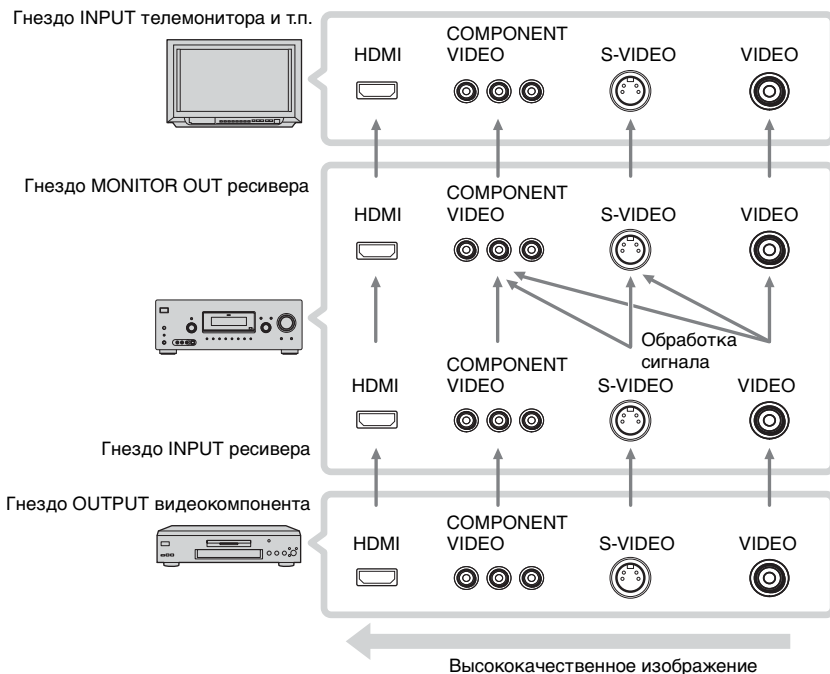

Примечания

- Подключите компоненты для воспроизведения изображений, например телемонитор или проектор, к гнезду MONITOR OUT на ресивере.
- Включите ресивер, когда видео- и аудиосигналы воспроизводящего компонента будут выводиться на телевизор через ресивер. Если питание ресивера не будет включено, то ни видео-, ни аудиосигналы передаваться не будут.

Преобразование видеосигналов

Этот ресивер имеет функцию преобразования видеосигналов. Видеосигнал можно вывести после подключения этого ресивера через гнездо MONITOR OUT, как показано на рисунке.

Видеосигналы можно выводить как сигналы S-video или компонентные видеосигналы. Эти полученные видеосигналы можно будет вывести только через гнездо S-video или компонентное видеогнездо MONITOR OUT.

Сигналы S-video также можно выводить как компонентные видеосигналы. Эти полученные видеосигналы можно будет вывести только через компонентное видеогнездо MONITOR OUT.

Примечание по преобразованию видеосигналов

Когда видеосигналы с видеомagneтофона и т.д. преобразуются на этом ресивере, а затем выводятся на телевизоре, в зависимости от состояния выхода видеосигнала изображение на экране телевизора может отображаться с искажением по горизонтали или совсем не отображаться.

Переназначение входных видеосигналов на другой вход

Входные видеосигналы компонента могут быть переназначены на другой вход (стр. 80). Кроме того, можно переназначить вход HDMI на другой вход (стр. 82).

Подсоединение телемонитора

Изображение, воспроизводимое компонентом, обеспечивающим визуальное отображение и подключенным к данному ресиверу, может отображаться на экране телевизора. Подключать все кабели не требуется. Подсоедините видеокабели к соответствующим гнездам компонентов.

Примечания

- Подключите компоненты для воспроизведения изображения, например телемонитор или проектор, к гнезду MONITOR OUT на ресивере.
- Включите ресивер, когда видео- и аудиосигналы воспроизводящего компонента будут выводиться на телевизор через ресивер. Если питание ресивера не будет включено, то ни видео-, ни аудиосигналы передаваться не будут.

Совет

При подсоединении с помощью гнезда MONITOR OUT к телемонитору можно просматривать выбранное вводимое изображение.

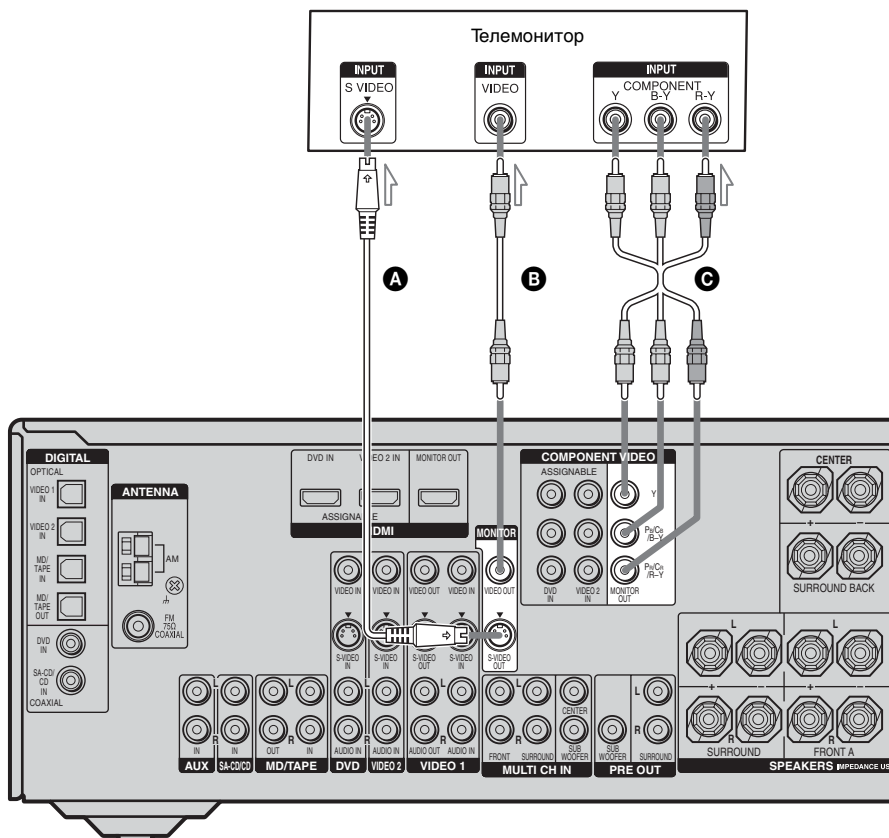

- A** Кабель S VIDEO (не прилагается)
- B** Видеокабель (не прилагается)
- C** Компонентный видеокабель (не прилагается)

Подсоединение DVD-проигрывателя/ DVD-рекордера

На следующем рисунке показано, как подсоединить DVD-проигрыватель/ DVD-рекордер.

Подключать все кабели не требуется. Подсоедините аудио- и видеокабели к соответствующим гнездам компонентов.

① Подключение аудиокабелей

Примечания

- Для приема многоканального цифрового аудиосигнала с DVD-проигрывателя установите нужное значение выводимого цифрового аудиосигнала на DVD-проигрывателе. См. инструкции по эксплуатации, входящие в комплект DVD-проигрывателя.
- При подключении оптических цифровых кабелей вставляйте разъемы кабелей до щелчка.
- Не перегибайте и не скручивайте оптические кабели.

Совет

Все цифровые аудиогнезда поддерживают частоты дискретизации 32 кГц, 44,1 кГц, 48 кГц и 96 кГц.

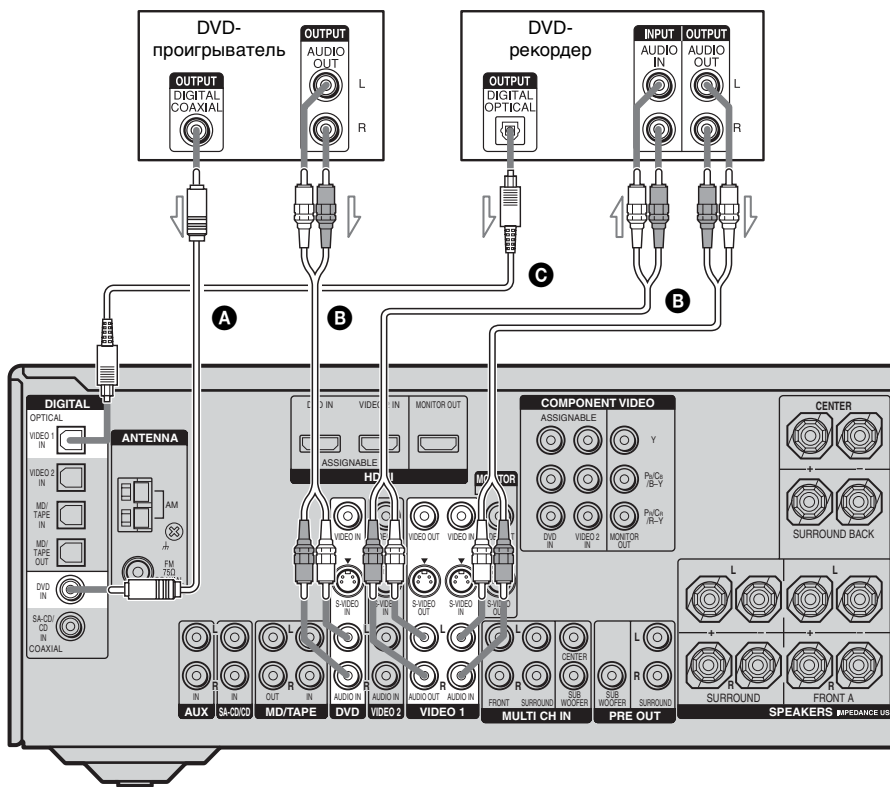

- Ⓐ Коаксиальный цифровой кабель (не прилагается)
- Ⓑ Аудиокабель (не прилагается)
- Ⓒ Оптический цифровой кабель (не прилагается)

② Подключение видеокабелей

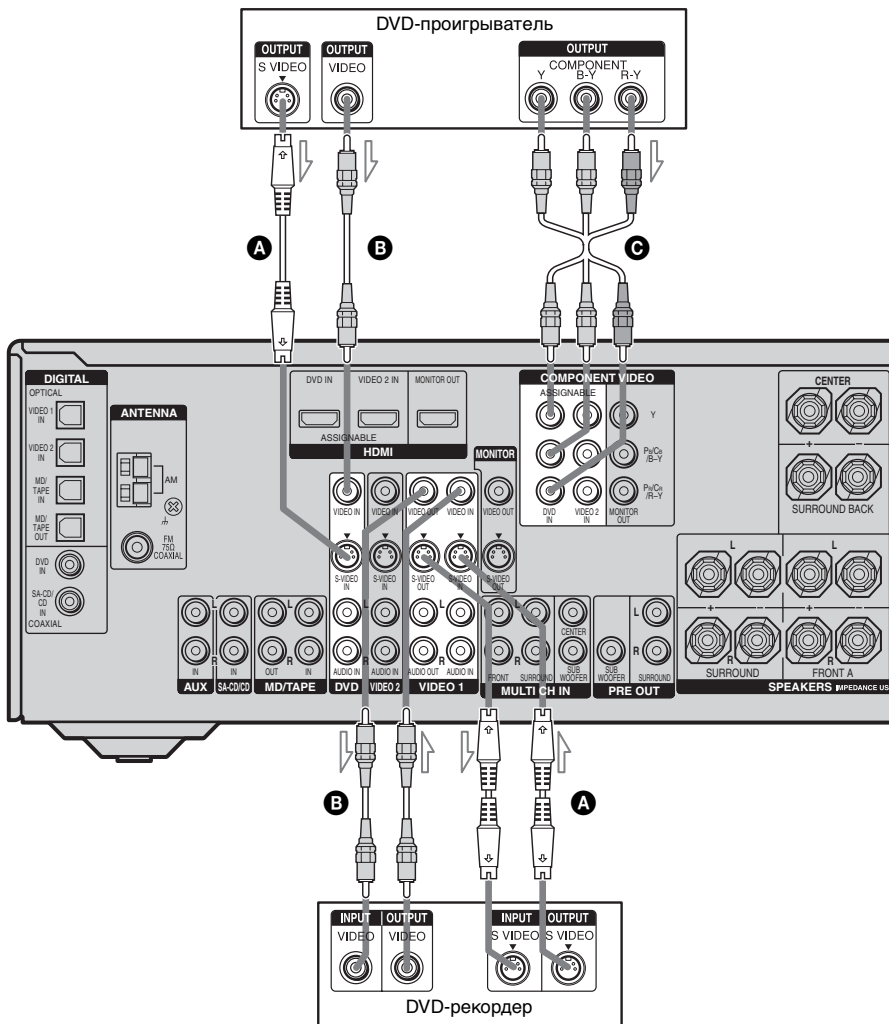

- Ⓐ Кабель S VIDEO (не прилагается)
- Ⓑ Видеокабель (не прилагается)
- Ⓒ Компонентный видеокабель (не прилагается)

При подключении DVD-рекордера

- Обязательно измените заводские установки для кнопки ввода VIDEO 1 на пульте дистанционного управления, чтобы эту кнопку можно было использовать для управления DVD-рекордером. Для получения дополнительной информации см. раздел “Программирование пульта дистанционного управления” (стр. 87).
- Можно также переименовать вход VIDEO 1, чтобы он отображался на дисплее ресивера. Для получения дополнительной информации см. раздел “Присвоение названий входам” (стр. 83).

Подсоединение спутникового тюнера

На следующем рисунке показано, как подсоединить спутниковый тюнер. Подключать все кабели не требуется. Подсоедините аудио- и видеокабели к соответствующим гнездам компонентов.

Примечания

- При подключении оптических цифровых кабелей вставляйте разъемы кабелей до щелчка.
- Не перегибайте и не скручивайте оптические кабели.

Совет

Все цифровые аудиогнезда поддерживают частоты дискретизации 32 кГц, 44,1 кГц, 48 кГц и 96 кГц.

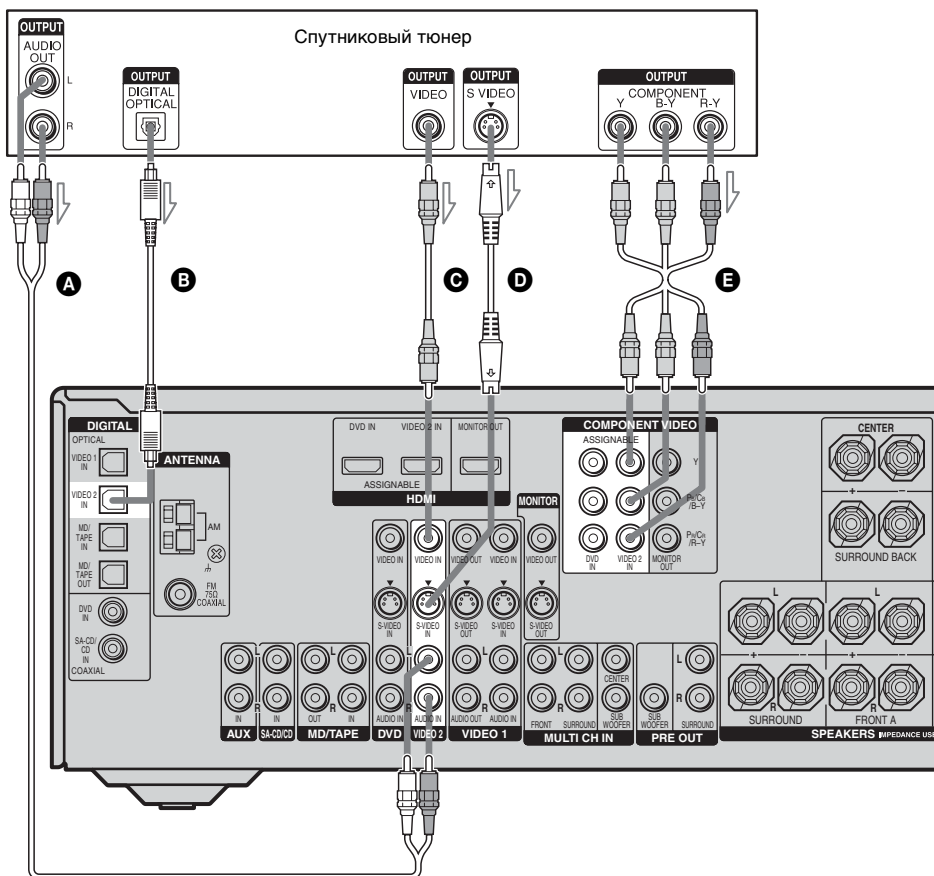

- A** Аудиокабель (не прилагается)
- B** Оптический цифровой кабель (не прилагается)
- C** Видеокабель (не прилагается)
- D** Кабель S VIDEO (не прилагается)
- E** Компонентный видеокабель (не прилагается)

Примечания по соединениям HDMI

- Этот ресивер может не передавать видео- или аудиосигналы при использовании определенных типов компонентов.
- Многоканальные/стерео аудиосигналы диска Super Audio CD не воспроизводятся.
- Включите ресивер, когда видео- и аудиосигналы воспроизводящего компонента будут выводиться на телевизор через ресивер. Если питание ресивера не будет включено, то ни видео-, ни аудиосигналы передаваться не будут.
- Набор аудиосигналов (частота дискретизации, длина бит и т.д.), передаваемых с гнезда HDMI, может быть ограничен подключенным компонентом. Проверьте настройку подключенного компонента, если изображение отображается с помехами или не воспроизводится звук с компонента, подключенного с помощью кабеля HDMI.
- Подробные сведения см. в инструкциях по эксплуатации, прилагаемые к каждому подключаемому компоненту.

Подсоединение компонентов, оснащенных аналоговыми видео- и аудиогнездами

На следующем рисунке показано, как подсоединить компонент с аналоговыми гнездами, например видеомаягнитофон и т.п.

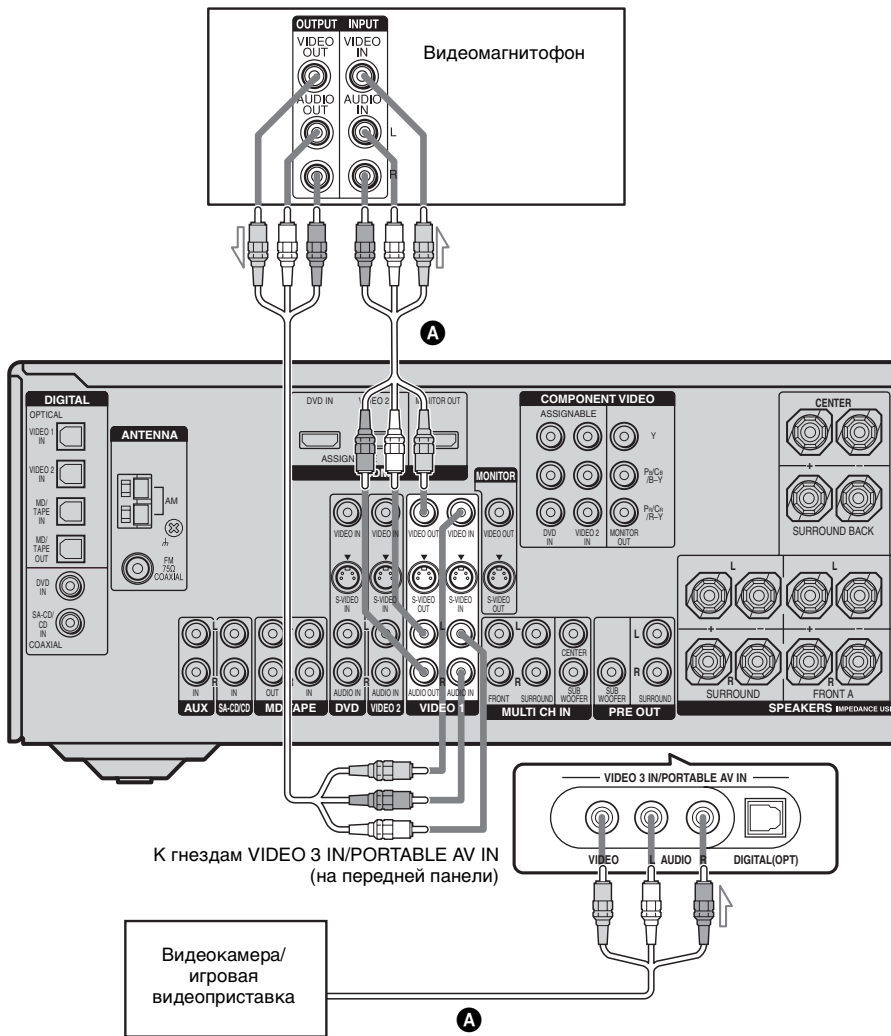

A Аудио/видеокабель (не прилагается)

4. Подключение антенн

Подключите входящие в комплект антенны: рамочную для диапазона AM и проволочную для диапазона FM.

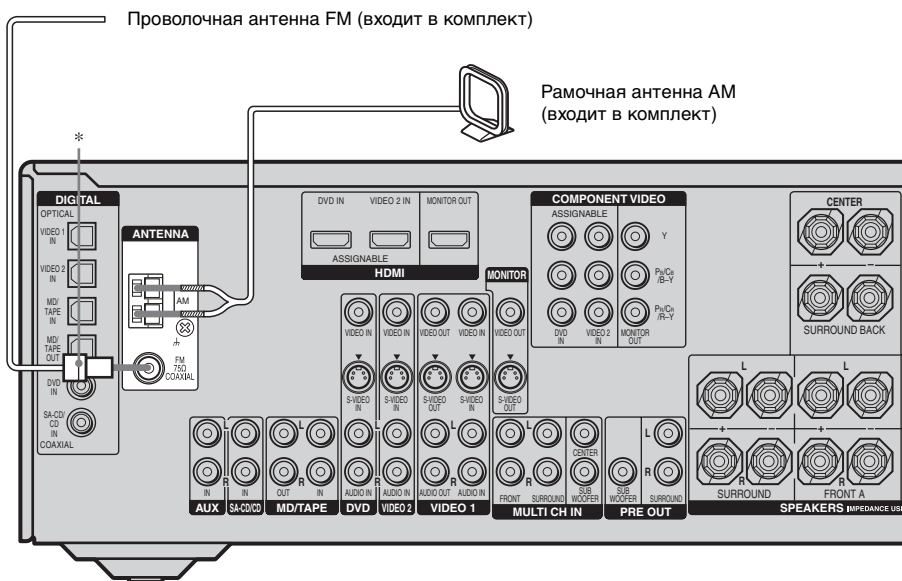

* Конфигурация разъемов может отличаться в зависимости от того, какой код региона имеет данный ресивер.

Примечания

- Во избежание помех приема рамочную антенну AM необходимо установить как можно дальше от ресивера и других компонентов.
- Обязательно полностью растяните проволочную антенну FM.
- После подключения проволочной антенны FM поддерживайте, насколько это возможно, ее горизонтальное положение.

5. Подготовка ресивера и пульта дистанционного управления

Подключение кабеля питания переменного тока

Надежно подключите кабель питания переменного тока к электрической розетке.

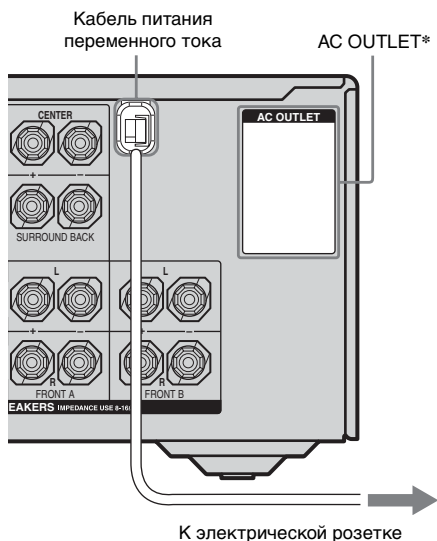

* Конфигурация, форма и количество выходов питания переменного тока (AC OUTLET) варьируются в зависимости от кода области приобретенного ресивера.

Примечания

- Установите систему так, чтобы в случае возникновения неполадок можно было немедленно отключить кабель питания от электрической розетки.
- Выходы AC OUTLET на задней части приемника являются выходами с переключателем, которые обеспечивают питание подсоединенным компонентам только при включенном ресивере.
- Проверьте, чтобы суммарное энергопотребление компонентов, подключенных к выходам AC OUTLET ресивера, не превышало мощность в ваттах, указанную на задней панели. Не подключайте к этому выходу многоваттные бытовые электроприборы, например электрические утюги, вентиляторы, фены или телевизоры. Это может привести к неисправности.

Выполнение первоначальной настройки

Перед использованием ресивера в первый раз установите его в исходное состояние, выполнив следующие операции. Эти операции можно также использовать для сброса выполненных настроек до заводских значений. Для выполнения этих действий следует использовать кнопки на ресивере.

1,2

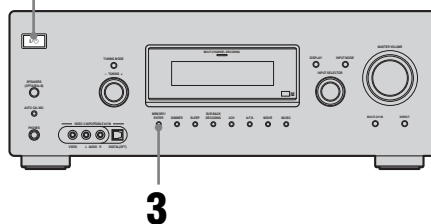

- 1 Нажмите кнопку I/O, чтобы выключить ресивер.

продолжение следует

2 Удерживайте кнопку I/⏻ нажатой в течение 5 секунд.

На дисплее попеременно отображается индикация “PUSH” и “ENTER”.

3 Нажмите кнопку MEMORY/ENTER.

После кратковременного отображения индикации “CLEARING” на дисплее появится индикация “CLEARED”.

Заводские значения будут восстановлены для следующих элементов.

- Все настройки в меню LEVEL, EQ, SUR, TUNER, AUDIO, VIDEO и SYSTEM.
- Звуковое поле, сохраненное для каждого входа и предварительно настроенной станции.
- Все параметры звукового поля.
- Все предварительно настроенные станции.
- Все индексные названия для входов и предварительно настроенных станций.
- Для MASTER VOLUME устанавливается значение “VOL MIN”.
- Для входа устанавливается значение “DVD”.

Установка батареек в пульт дистанционного управления

Вставьте две батарейки R6 (размера AA) в пульт дистанционного управления RM-ААР011.

При установке батареек соблюдайте полярность.

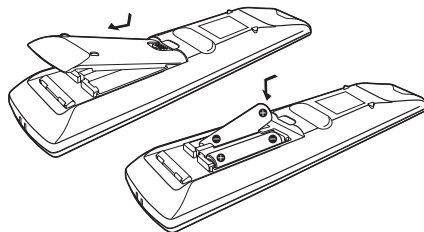

Примечания

- Не оставляйте пульт дистанционного управления в очень жарком или влажном месте.
- Не используйте новую батарейку вместе со старыми.
- Не используйте вместе со щелочными батарейками батарейки других типов.
- Не подвергайте датчик дистанционного управления воздействию прямого солнечного света или осветительных приборов. Это может привести к неисправности.
- Если пульт дистанционного управления не планируется использовать в течение длительного времени, извлеките батарейки, чтобы предотвратить его возможное повреждение, вызванное утечкой внутреннего вещества батареек и коррозией.

Совет

При обычных условиях срок действия батареек составляет приблизительно 3 месяца. Если невозможно управлять ресивером с помощью пульта дистанционного управления, замените все батарейки на новые.

6. Выбор акустической системы

Можно выбрать передние громкоговорители, которые требуется использовать.

Для выполнения этих действий следует использовать кнопки на ресивере.

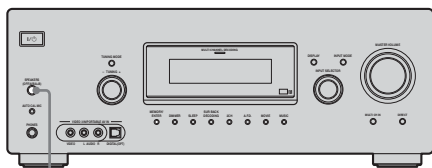

SPEAKERS
(OFF/A/B/A+B)

Нажмите кнопку SPEAKERS (OFF/A/B/A+B) несколько раз для выбора системы передних громкоговорителей, которую требуется использовать.

Для выбора	Высвечивается
громкоговорителей, подключенных к разъемам SPEAKERS FRONT A	SP A
громкоговорителей, подключенных к разъемам SPEAKERS FRONT B	SP B
громкоговорителей, подключенных к разъемам SPEAKERS FRONT A и B (параллельное подключение)	SP A и SP B

Чтобы отключить вывод через громкоговорители, нажимайте SPEAKERS (OFF/A/B/A+B), пока индикация “SP A” и “SP B” не исчезнет с дисплея.

7. Автоматическая калибровка подходящих настроек (AUTO CALIBRATION)

Данный ресивер оснащен технологией D.C.A.C. (автоматическая калибровка цифрового видео), которая позволяет выполнять автоматическую калибровку в следующем порядке:

- Проверка соединения между каждым громкоговорителем и ресивером.
- Регулировка уровня громкости громкоговорителей.
- Измерение расстояния от каждого громкоговорителя до точки прослушивания.

Уровни громкости и баланс громкоговорителей можно также настроить вручную. Для получения дополнительной информации см. “8. Регулировка уровня и баланса громкоговорителей (TEST TONE)” (стр. 42).

Перед выполнением автоматической калибровки

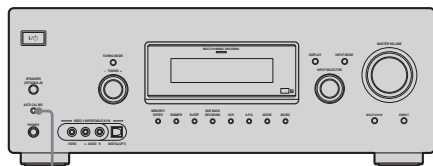

1

- 1 Подключите прилагаемый микрофон объемного звука ЕСМ-АС2 к гнезду AUTO CAL MIC.
- 2 Установите микрофон объемного звука в точке прослушивания.
- 3 Установите громкоговорители так, чтобы они были направлены на микрофон объемного звука.

Советы

- Микрофон объемного звука можно также закрепить на штативе (не входит в комплект) и установить штатив в точке прослушивания.
- Обязательно устраните любые препятствия между микрофоном объемного звука и громкоговорителями.
- Если направить громкоговорители на микрофон объемного звука, измерение будет более точным.

Выполнение автоматической калибровки

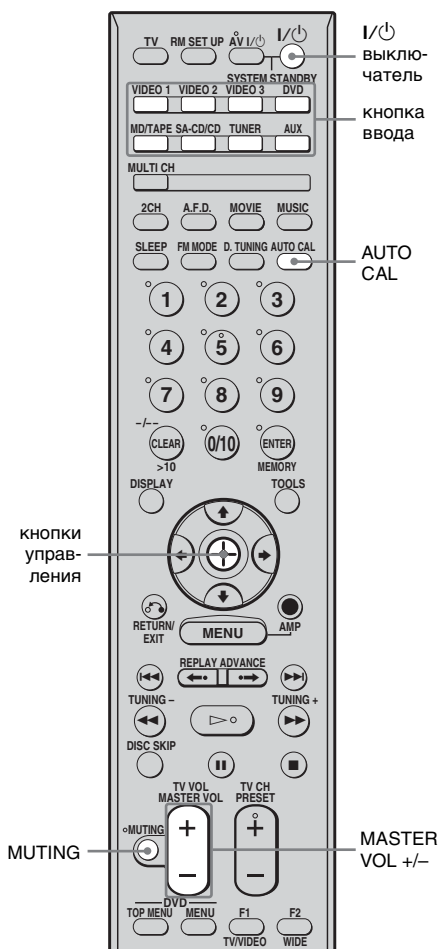

Нажмите кнопку AUTO CAL.

На дисплее отобразится следующее:
 A.CAL [5] → A.CAL [4] → A.CAL [3]
 → A.CAL [2] → A.CAL [1]

В представленной ниже таблице показано то, что отображается на дисплее в момент начала измерения.

Измеряется	Отображается
Уровень фонового шума	NOISE.CHK
Подключение громкоговорителей	поочередно MEASURE и SP DET.*
Уровень громкости громкоговорителя	поочередно MEASURE и GAIN*
Расстояние до громкоговорителя	поочередно MEASURE и DISTANCE*

* В процессе измерения на дисплее загорается индикатор соответствующего громкоговорителя.

По завершении измерения на дисплее отображается индикация “COMPLETE” и настройки регистрируются.

Примечания

- Автоматическая калибровка невозможна для сабвуфера. Именно поэтому все настройки для сабвуфера сохраняются.
- Автоматическую калибровку невозможно выбрать, если подсоединены наушники.
- Процесс измерения занимает несколько минут.

Советы

- При запуске автоматической калибровки:
 - встаньте на некотором расстоянии от громкоговорителей и точки прослушивания, чтобы избежать ошибочного измерения; это необходимо, так как в процессе измерения через громкоговорители выводятся тестовые сигналы.
 - для получения более точного измерения не создавайте никаких звуковых помех.
- Функция автоматической калибровки отменяется, если во время измерения произойдет следующее:
 - будет нажата кнопка I/⏏, кнопка ввода или кнопка MUTE.
 - Измените уровень громкости.
 - будет нажата повторно кнопка AUTO CAL.

Коды ошибок и предупреждений

Коды ошибок

Если в процессе автоматической калибровки будет выявлена ошибка, ее код ошибки отобразится на дисплее после каждого процесса измерения следующим образом:

Код ошибки → индикация отсутствует → (код ошибки → индикация отсутствует)^{a)} → PUSH → индикация отсутствует → ENTER

^{a)} Появляется при отображении нескольких кодов ошибок.

Устранение ошибки

- 1 Запишите код ошибки.
- 2 Нажмите кнопку AMP, чтобы загорелся индикатор в кнопке, затем нажмите кнопку управления.
- 3 Нажмите кнопку I/⏏, чтобы выключить ресивер.
- 4 Устраните ошибку. Подробную информацию см. в разделе “Код ошибки и действия по устранению”.
- 5 Включите ресивер и повторно выполните автоматическую калибровку (стр. 38).

Код ошибки и действия по устранению

Код ошибки	Описание	Действия по устранению
ERROR 10	Слишком высокий уровень фонового шума.	В процессе автоматической калибровки следует соблюдать тишину.
ERROR 11	Громкоговорители расположены слишком близко к микрофону объемного звука.	Поместите громкоговорители подальше от микрофона объемного звука.
ERROR 20	Не распознаны передние громкоговорители или распознан только один передний громкоговоритель.	Проверьте надежность подключения переднего громкоговорителя.
ERROR 21	Распознан только один громкоговоритель объемного звучания.	Проверьте надежность подключения громкоговорителя объемного звучания.
ERROR 23	Распознан задний громкоговоритель объемного звучания, но громкоговорители объемного звучания не подключены.	Обязательно подключите громкоговорители объемного звучания.

Коды предупреждений

В процессе автоматической калибровки код предупреждения сообщает о результате измерения. Код предупреждения будет циклически отображаться на дисплее следующим образом:

Код предупреждения → индикация отсутствует → (код предупреждения → индикация отсутствует)^{b)} → PUSH → индикация отсутствует → ENTER

^{b)}Появляется при отображении нескольких кодов предупреждения.

Можно проигнорировать код предупреждения, поскольку функция автоматической калибровки обеспечит автоматическую установку настроек. Можно также изменить настройки вручную.

Изменение настроек вручную

- 1 Запишите код предупреждения.
- 2 Нажмите кнопку AMP, чтобы загорелся индикатор в кнопке, затем нажмите кнопку управления.
- 3 Нажмите кнопку I/⏻, чтобы выключить ресивер.
- 4 Выполните решения, описанные в разделе “Код предупреждения и решение” ниже.
- 5 Включите ресивер и повторно выполните автоматическую калибровку (стр. 38).

Код предупреждения и решение

Код предупреждения	Описание	Решение
WARN. 40	Высокий уровень фонового шума.	В процессе автоматической калибровки следует соблюдать тишину.
WARN. 60	Баланс передние громкоговорителей находится вне допустимых пределов.	Переместите передние громкоговорители. ^{c)}
WARN. 62	Уровень громкости центрального громкоговорителя находится вне допустимых пределов.	Переместите центральный громкоговоритель. ^{d)}
WARN. 63	Уровень громкости левого громкоговорителя объемного звучания находится вне допустимых пределов.	Переместите левый громкоговоритель. ^{e)}
WARN. 64	Уровень громкости правого громкоговорителя объемного звучания находится вне допустимых пределов.	Переместите правый громкоговоритель. ^{f)}
WARN. 65	Уровень громкости заднего громкоговорителя объемного звучания находится вне допустимых пределов.	Переместите задний громкоговоритель объемного звучания. ^{g)}

Код предупреждения	Описание	Решение
WARN. 70	Расстояние до передние громкоговорителей вне допустимых пределов.	Переместите передние громкоговорители. ^{c)}
WARN. 72	Расстояние до центрального громкоговорителя вне допустимых пределов.	Переместите центральный громкоговоритель. ^{d)}
WARN. 73	Расстояние до левого громкоговорителя объемного звучания вне допустимых пределов.	Переместите левый громкоговоритель объемного звучания. ^{e)}
WARN. 74	Расстояние до правого громкоговорителя объемного звучания вне допустимых пределов.	Переместите правый громкоговоритель объемного звучания. ^{f)}
WARN. 75	Расстояние до заднего громкоговорителя объемного звучания вне допустимых пределов.	Переместите задний громкоговоритель объемного звучания. ^{g)}

^{c)}Для получения дополнительной информации см. раздел “Расстояние до переднего громкоговорителя” (стр. 59).

^{d)}Для получения дополнительной информации см. раздел “Расстояние до центрального громкоговорителя” (стр. 59).

^{e)}Для получения дополнительной информации см. раздел “Расстояние до левого громкоговорителя объемного звучания” (стр. 59).

^{f)}Для получения дополнительной информации см. раздел “Расстояние до правого громкоговорителя объемного звучания” (стр. 60).

^{g)}Для получения дополнительной информации см. раздел “Расстояние до заднего громкоговорителя объемного звучания” (стр. 60).

8. Регулировка уровня и баланса громкоговорителей (TEST TONE)

Уровни громкости и баланс громкоговорителей можно настроить, прослушивая тестовый сигнал в точке прослушивания.

Совет

Тестовый сигнал передается ресивером с частотой 800 Гц.

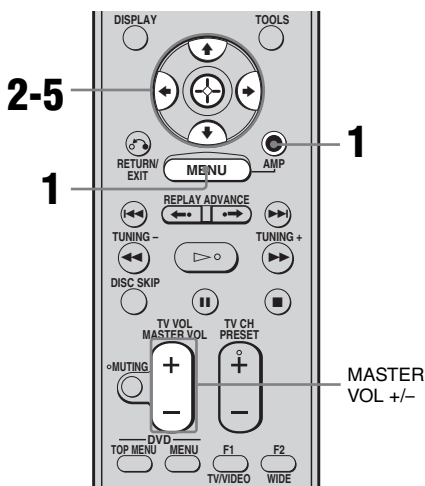

1 Нажмите кнопку AMP, затем кнопку MENU.

На дисплее появится индикация “1-LEVEL”.

2 Нажмите кнопку управления или кнопку управления → для входа в меню.

3 Нажмите кнопку управления ↑/↓ несколько раз для выбора “T. TONE”.

4 Нажмите кнопку управления или кнопку управления →, чтобы подтвердить выбор этого параметра.

5 Нажмите кнопку управления ↑/↓ несколько раз для выбора “T. TONE Y”.

Тестовый сигнал будет воспроизведен каждым громкоговорителем в следующей последовательности:

Передний левый → Центральный → Передний правый → Правый объемного звучания → Задний объемного звучания → Левый объемного звучания → Сабвуфер

6 С помощью меню LEVEL отрегулируйте уровни громкости и баланс громкоговорителей таким образом, чтобы тестовый сигнал воспроизводился через каждый громкоговоритель с одинаковой громкостью.

Для получения дополнительной информации см. раздел “Регулировка уровня (Меню LEVEL)” (стр. 51).

Советы

- Чтобы настроить уровень громкости всех громкоговорителей одновременно, нажмите MASTER VOL +/- . Можно также использовать кнопку MASTER VOLUME на ресивере.
- Во время настройки на дисплее отображается настраиваемое значение.

7 Повторно выполните действия с 1 по 5 для выбора “T. TONE N”.

Тестовый сигнал будет отключен.

Примечание

Тестовый сигнал не работает, если выбрано значение MULTI CH IN или ANALOG DIRECT.

Выбор компонента



1 Нажмите кнопку ввода, чтобы выбрать компонент.

Можно также использовать INPUT SELECTOR на ресивере. Чтобы выбрать компонент, подключенный к гнезду MULTI CH IN, нажмите MULTI CH.

Можно также использовать MULTI CH IN на ресивере.

Выбранный входной сигнал отобразится на дисплее.

Выбранный вход [Отображение на дисплее]	Компоненты, с помощью которых можно выполнить воспроизведение
VIDEO 1 или VIDEO 2 [VIDEO 1 или VIDEO 2]	Видеомагнитофон и другие компоненты, подключенные к гнезду VIDEO 1 или VIDEO 2
VIDEO 3 [VIDEO 3]	Видеокамера, игровая приставка и другие компоненты, подключенные к гнезду VIDEO 3 IN/ PORTABLE AV IN
DVD [DVD]	DVD-проигрыватель и другие компоненты, подключенные к гнезду DVD
MD/TAPE [MD/TAPE]	Деки мини-дисков, кассетная дека и другие компоненты, подключенные к гнезду MD/TAPE
SA-CD/CD [SA-CD/CD]	Super Audio CD/CD-проигрыватель и другие компоненты, подключенные к гнезду SA-CD/CD
TUNER [Диапазон FM или AM]	Встроенный тюнер
AUX [AUX]	Аудио компоненты, подключенные к гнезду AUX
MULTI CH [MULTI IN*]	Компонент, подключенный к гнезду MULTI CH IN

*Если подключены наушники, на дисплее отображается надпись "HP MULTI".

Примечание

Эффект объемного звучания не работает, если выбрано MULTI CH IN.

2 Включите компонент и начните воспроизведение.

3 Используйте кнопки **MASTER VOL +/-** для регулировки громкости.

Можно также использовать **MASTER VOLUME** на ресивере.

Отключение звука

Нажмите кнопку **MUTING**.

Функция отключения звука будет выключена при выполнении одного из следующих действий.

- Повторное нажатие кнопки **MUTING**.
- Увеличение уровня громкости.
- Выключите ресивер.

Предотвращение повреждения громкоговорителей

Перед выключением ресивера обязательно уменьшите уровень громкости.

Прослушивание и просмотр с помощью компонента

Прослушивание Super Audio CD/CD

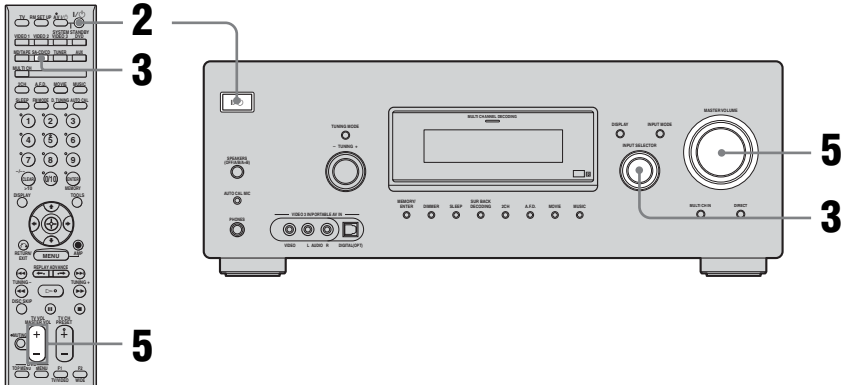

Примечания

- Описываемая процедура относится к проигрывателю Sony Super Audio CD.
- См. инструкции по эксплуатации, прилагаемые к проигрывателю Super Audio CD или проигрывателю CD.

Советы

- Можно выбрать звуковое поле, соответствующее музыке. Подробную информацию см. на стр. 66. Рекомендуются звуковые поля:
Классическая музыка: HALL
Джаз: JAZZ
Живой концерт: CONCERT
- Для прослушивания 2-канальных записей можно использовать все громкоговорители (многоканальный режим). Подробную информацию см. на стр. 63.

- 1** Включите проигрыватель Super Audio CD/CD, а затем поместите диск на лоток.
- 2** Включите ресивер.
- 3** Нажмите кнопку SA-CD/CD.
Для выбора SA-CD/CD можно также использовать переключатель INPUT SELECTOR на ресивере.
- 4** Начните воспроизведение диска.
- 5** Отрегулируйте громкость.
- 6** После прослушивания Super Audio CD/CD извлеките диск, а затем выключите ресивер и проигрыватель Super Audio CD/проигрыватель CD.

Просмотр DVD

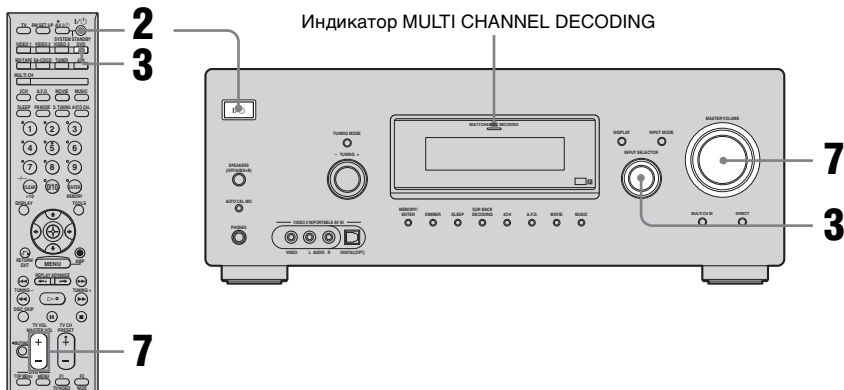

Примечания

- См. инструкции по эксплуатации, прилагаемые к телевизору и проигрывателю DVD.
- Если многоканальный режим не работает, проверьте следующее.
 - Убедитесь, что звуковой источник соответствует многоканальному формату (индикатор MULTI CHANNEL DECODING на передней панели должен гореть во время воспроизведения).
 - Убедитесь, что ресивер подключен к проигрывателю DVD посредством цифрового соединения.
 - Убедитесь, что цифровой аудиовыход проигрывателя DVD правильно настроен.

Советы

- При необходимости выберите звуковой формат для диска, который требуется воспроизвести.
- Можно выбрать звуковое поле, соответствующее фильму или музыке. Подробную информацию см. на стр. 66. Рекомендуются звуковые поля:
Фильм: C.STEX
Музыка: CONCERT

- 1** Включите телевизор и проигрыватель DVD.
- 2** Включите ресивер.
- 3** Нажмите кнопку DVD.
Для выбора DVD можно также использовать переключатель INPUT SELECTOR на ресивере.
- 4** Переключите входной сигнал телевизора, чтобы он передавал изображение DVD.
- 5** Настройте проигрыватель DVD.
См. “Руководство по быстрой установке”, прилагаемое к ресиверу.
- 6** Начните воспроизведение диска.
- 7** Отрегулируйте громкость.
- 8** После просмотра DVD извлеките диск, а затем выключите ресивер, телевизор и проигрыватель DVD.

Перемещение по меню

С помощью меню усилителя можно настраивать разные параметры ресивера.

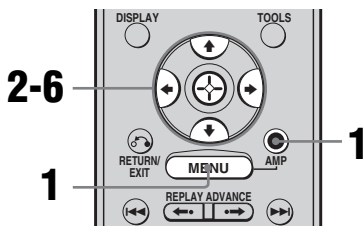

- 1** Нажмите кнопку AMP, затем кнопку MENU.

На дисплее появится индикация “1-LEVEL”.

- 2** Нажмите кнопку управления \uparrow/\downarrow несколько раз, чтобы выбрать необходимое меню.

- 3** Нажмите кнопку управления или кнопку управления \rightarrow для входа в меню.

- 4** Нажмите кнопку управления \uparrow/\downarrow несколько раз, чтобы выбрать параметр, который необходимо настроить.

- 5** Нажмите кнопку управления или кнопку управления \rightarrow , чтобы подтвердить выбор этого параметра.

- 6** Нажмите кнопку управления \uparrow/\downarrow несколько раз, чтобы выбрать необходимую установку.

Установка вводится автоматически.

Возврат к предыдущему экрану

Нажмите кнопку управления \leftarrow .

Выход из меню

Нажмите кнопку MENU.

Примечание

Некоторые параметры и установки на экране могут быть выделены бледным цветом. Это значит, что они либо недоступны, либо зафиксированы, т.е. являются неизменяемыми.

Обзор меню

Следующие параметры доступны в каждом меню. Для получения подробной информации о перемещении по меню см. стр. 47.

Меню [Отображение на дисплее]	Параметры [Отображение на дисплее]	Установки	Исходная установка
LEVEL (51) [1-LEVEL]	Тестовый сигнал ^{a)} [T. TONE]	T. TONE Y, T. TONE N	T. TONE N
	Баланс передних громкоговорителей ^{a)} [FRT BAL]	От BAL. L +1 до BAL. L +8, BALANCE, от BAL. R +1 до BAL. R +8	BALANCE
	Уровень громкости центрального громкоговорителя [CNT LVL]	От CNT -10 dB до CNT +10 dB (шаг: 1 dB (дБ))	CNT 0 dB
	Уровень громкости левого громкоговорителя объемного звучания [SL LVL]	От SUR L -10 dB до SUR L +10 dB (шаг: 1 dB (дБ))	SUR L 0 dB
	Уровень громкости правого громкоговорителя объемного звучания [SR LVL]	От SUR R -10 dB до SUR R +10 dB (шаг: 1 dB (дБ))	SUR R 0 dB
	Уровень громкости задних громкоговорителей объемного звучания [SB LVL]	От SB -10 dB до SB +10 dB (шаг: 1 dB (дБ))	SB 0 dB
	Уровень громкости сабвуфера [SW LVL]	От SW -10 dB до SW +10 dB (шаг: 1 dB (дБ))	SW 0 dB
	Компрессор динамического диапазона ^{a)} [D. RANGE]	COMP. OFF, COMP. STD, COMP. MAX	COMP. OFF
EQ (52) [2-EQ]	Эквалайзер ^{a)} [EQ]	EQ ON, EQ OFF	EQ OFF
	Уровень низких частот передних громкоговорителей [BASS LVL]	От BASS -6 dB до BASS +6 dB (шаг: 1 dB (дБ))	BASS 0 dB
	Уровень высоких частот передних громкоговорителей [TRE LVL]	От TRE -6 dB до TRE +6 dB (шаг: 1 dB (дБ))	TRE 0 dB

Меню [Отображение на дисплее]	Параметры [Отображение на дисплее]	Установки	Исходная установка
SUR (52) [3-SUR]	Выбор звукового поля ^{a)} [S.F. SELCT]	2CH ST., A.F.D. AUTO, DOLBY PL, PLII MV, PLII MS, PLII GM, PLIIX MV, PLIIX MS, PLIIX GM, NEO6 CIN, NEO6 MUS, MULTI ST., C.ST.EX A, C.ST.EX B, C.ST.EX C, HALL, JAZZ, CONCERT	2CH ST. для: TUNER, AUX, SA-CD/CD, MD/TAPE; A.F.D. AUTO для: DVD VIDEO 1, 2, 3
	Режим декодирования сигнала объемного звучания задних громкоговорителей ^{a)} [SB DEC]	SB OFF, SB AUTO, SB ON	SB AUTO
	Уровень эффекта ^{a)} [EFFECT]	EFCT. MIN, EFCT. STD, EFCT. MAX	EFCT. STD
TUNER (55) [4-TUNER]	Режим приема станции FM ^{a)} [FM MODE]	FM AUTO, FM MONO	FM AUTO
	Присвоение наименований предварительно установленным станциям ^{a)} [NAME IN]		
AUDIO (55) [5-AUDIO]	Приоритет декодирования цифрового аудиовхода ^{a)} [DEC. PRI.]	DEC. AUTO, DEC. PCM	DEC. AUTO для: VIDEO 1, 2, 3; DEC. PCM для: DVD, MD/TAPE, SA-CD/CD
	Выбор языка цифрового вещания ^{a)} [DUAL]	DUAL M/S, DUAL M, DUAL S, DUAL M+S	DUAL M
	Синхронизация A/V ^{a)} [A.V. SYNC.]	A.V.SYNC. 0, A.V.SYNC.20	A.V.SYNC. 0
	Присвоение наименований входам ^{a)} [NAME IN]		
VIDEO (56) [6-VIDEO]	Назначение видеовходов для компонентов ^{a)} [COMP. V. A.]	DVD-V D1, DVD-V D3, DVD-DVD, DVD-MD, DVD-CD, DVD-AUX, VD2-V D1, VD2-V D2, VD2-V D3, VD2-MD, VD2-CD, VD2-AUX	DVD-DVD для: DVD; VD2-V D2 для: VIDEO 2
	Назначение HDMI ^{a)} [HDMI A.]	DVD-V D1, DVD-V D3, DVD-DVD, DVD-MD, DVD-CD, DVD-AUX, VD2-V D1, VD2-V D2, VD2-V D3, VD2-MD, VD2-CD, VD2-AUX	DVD-DVD для: DVD; VD2-V D2 для: VIDEO 2
	Присвоение наименований входам ^{a)} [NAME IN]		

Меню [Отображение на дисплее]	Параметры [Отображение на дисплее]	Установки	Исходная установка
SYSTEM (57) [7-SYSTEM]	Сабвуфер ^{a)} [SW SPK]	YES, NO	YES
	Передние громкоговорители ^{a)} [FRT SPK]	LARGE, SMALL	LARGE
	Центральный громкоговоритель ^{a)} [CNT SPK]	LARGE, SMALL, NO	LARGE
	Громкоговоритель объемного звучания ^{a)} [SUR SPK]	LARGE, SMALL, NO	LARGE
	Задние громкоговорители объемного звучания ^{a)} [SB SPK]	YES, NO	YES
	Расстояние до переднего громкоговорителя ^{a)} [FRT DIST.]	От DIST. 1.0 m до DIST. 7.0 m (Шаг: 0.1 m)	DIST. 3.0 m
	Расстояние до центрального громкоговорителя ^{a)} [CNT DIST.]	DIST. ■■ m между расстоянием до одного из передних громкоговорителей и 1,5 m (Шаг: 0.1 m)	DIST. 3.0 m
	Расстояние до левого громкоговорителя объемного звучания ^{a)} [SL DIST.]	DIST. ■■ m между расстоянием до одного из передних громкоговорителей и 4,5 m (Шаг: 0.1 m)	DIST. 3.0 m
	Расстояние до правого громкоговорителя объемного звучания ^{a)} [SR DIST.]	DIST. ■■ m между расстоянием до одного из передних громкоговорителей и 4,5 m (Шаг: 0.1 m)	DIST. 3.0 m
	Расстояние до заднего громкоговорителя объемного звучания ^{a)} [SB DIST.]	DIST. ■■ m между расстоянием до одного из передних громкоговорителей и 4,5 m (Шаг: 0.1 m)	DIST. 3.0 m
	Положение громкоговорителей объемного звучания ^{a)} [SUR POS.]	SIDE/LO, SIDE/HI, BEHD/LO, BEHD/HI	SIDE/LO
	Частота разделения громкоговорителей ^{a)} [CRS. FREQ]	От CRS > 40 Hz до CRS > 160 Hz	CRS > 100 Hz
	Яркость дисплея ^{a)} [DIMMER]	0% dim, 40% dim, 70% dim	0% dim
A. CAL (62) [8-A. CAL]	Автоматическая калибровка ^{a)} [AUTO CAL.]	A.CAL YES, A.CAL NO	A.CAL NO

^{a)} Подробную информацию см. на странице, указанной в скобках.

Регулировка уровня (Меню LEVEL)

Можно отрегулировать баланс и уровень громкости каждого громкоговорителя с помощью меню LEVEL. Эти настройки применяются для всех звуковых полей. Выберите пункт “1-LEVEL” в меню усилителя. Для получения дополнительной информации о настройке параметров см. раздел “Перемещение по меню” (стр. 47) и “Обзор меню” (стр. 48).

Параметры меню LEVEL

■ T. TONE (Тестовый сигнал)

Этот параметр позволяет настроить уровни громкости и баланс громкоговорителей, прослушивая тестовый сигнал в точке прослушивания. Для получения дополнительной информации см. раздел “8. Регулировка уровня и баланса громкоговорителей (TEST TONE)” (стр. 42).

■ FRT BAL (Баланс передних громкоговорителей)

Позволяет отрегулировать баланс между передними левым и правым громкоговорителями.

■ CNT LVL (Уровень громкости центрального громкоговорителя)

■ SL LVL (Уровень громкости левого громкоговорителя объемного звучания)

■ SR LVL (Уровень громкости правого громкоговорителя объемного звучания)

■ SB LVL (Уровень громкости задних громкоговорителей объемного звучания)

■ SW LVL (Уровень громкости сабвуфера)

■ D. RANGE (Компрессор динамического диапазона)

Позволяет сжимать динамический диапазон звуковой дорожки. Эта функция полезна во время просмотра фильмов при пониженной громкости поздно вечером. Сжатие динамического диапазона возможно только для источников в формате Dolby Digital.

• COMP. OFF

Динамический диапазон не сжат.

• COMP. STD

Динамический диапазон сжат в соответствии с установками инженера звукозаписи.

• COMP. MAX

Динамический диапазон существенно сжат.

Совет

Компрессор динамического диапазона позволяет сжимать динамический диапазон звуковой дорожки в соответствии с информацией о динамическом диапазоне, содержащейся в сигнале Dolby Digital. “COMP. STD” является стандартной установкой, однако в случае ее выбора выполняется только незначительное сжатие. Рекомендуется использовать установку “COMP. MAX”. При этом существенно сжимается динамический диапазон, позволяя смотреть фильмы поздно вечером при низкой громкости. В отличие от аналоговых ограничителей, эти уровни определены заранее и обеспечивают очень естественное сжатие.

Настройка эквалайзера (Меню EQ)

В меню EQ можно регулировать тональное качество (уровень высоких и низких частот) передних громкоговорителей. Эти настройки применяются для всех звуковых полей. Выберите пункт “2-EQ” в меню усилителя. Для получения дополнительной информации о настройке параметров см. раздел “Перемещение по меню” (стр. 47) и “Обзор меню” (стр. 48).

Параметры меню EQ

■ EQ (Эквалайзер)

Позволяет включить или отключить эквалайзер.

- EQ ON
Эквалайзер включен.
- EQ OFF
Эквалайзер выключен.

■ BASS LVL (Уровень низких частот передних громкоговорителей)

■ TRE LVL (Уровень высоких частот передних громкоговорителей)

Установки для объемного звука (Меню SUR)

В меню SUR можно выбрать звуковое поле в соответствии с предпочтениями. Выберите пункт “3-SUR” в меню усилителя. Для получения дополнительной информации о настройке параметров см. раздел “Перемещение по меню” (стр. 47) и “Обзор меню” (стр. 48).

Параметры меню SUR

■ S.F. SELCT (Выбор звукового поля)

Этот параметр позволяет выбрать звуковое поле. Для получения дополнительной информации см. раздел “Прослушивание объемного звука” (стр. 63).

Примечание

Ресивер позволяет при выборе ввода использовать последнее выбранное звуковое поле (Sound Field Link). Например, если для входа SA-CD/CD выбрать режим HALL, при выборе другого входа и последующем возврате к входу SA-CD/CD, режим HALL включится автоматически.

■ SB DEC (Режим декодирования сигнала объемного звучания задних громкоговорителей)

Этот параметр позволяет выбрать режим декодирования сигнала объемного звучания задних громкоговорителей. Для получения дополнительной информации см. раздел “Использование режима декодирования сигнала объемного звучания задних громкоговорителей” (стр. 53).

■ EFFECT (Уровень эффекта)

С помощью этого параметра можно настраивать эффект “присутствия” объемного звучания для звуковых полей, выбранных с помощью кнопки MOVIE или MUSIC, а также для звукового поля “HP THEA”.

- EFCT. MIN
Минимальный эффект объемного звучания.
- EFCT. STD
Стандартный эффект объемного звучания.
- EFCT. MAX
Максимальный эффект объемного звучания.

Использование режима декодирования сигнала объемного звучания задних громкоговорителей

(SUR BACK DECODING)

Декодирование сигнала объемного звучания задних громкоговорителей в программе DVD (и т. д.), записанных в форматах Dolby Digital Surround EX, DTS-ES Matrix, DTS-ES Discrete 6.1 и т. д., обеспечивает объемный звук высочайшего качества.

Выберите режим декодирования сигнала объемного звучания задних громкоговорителей “SB DEC” в меню SUR (стр. 52).

Можно также использовать SUR BACK DECODING на ресивере.

Типы функций декодирования сигнала объемного звучания задних громкоговорителей

■ SB AUTO

Если входной поток содержит флажок декодирования 6.1-канальных сигналов^{a)}, выполняется соответствующее декодирование сигнала объемного звучания задних громкоговорителей.

Входной поток	Выходной канал	Декодирование сигнала объемного звучания задних громкоговорителей
Dolby Digital 5.1	5.1	—
Dolby Digital Surround EX ^{b)}	6.1	Матричный декодер, соответствующий формату Dolby Digital EX
DTS 5.1	5.1	—
DTS-ES Matrix 6.1 ^{c)}	6.1	Декодирование DTS Matrix
DTS-ES Discrete 6.1 ^{d)}	6.1	Декодирование DTS Discrete

■ SB ON

Для декодирования сигнала объемного звучания задних громкоговорителей независимо от наличия флажка 6.1-канального декодирования^{а)}, применяется система Dolby Digital EX, когда выводится 6.1-канальный сигнал.

Входной поток	Выходной канал	Декодирование сигнала объемного звучания задних громкоговорителей
Dolby Digital 5.1	6.1	Матричный декодер, соответствующий формату Dolby Digital EX
Dolby Digital Surround EX ^{b)}	6.1	Матричный декодер, соответствующий формату Dolby Digital EX
DTS 5.1	6.1	Матричный декодер, соответствующий формату Dolby Digital EX
DTS-ES Matrix 6.1 ^{c)}	6.1	Матричный декодер, соответствующий формату Dolby Digital EX
DTS-ES Discrete 6.1 ^{d)}	6.1	Матричный декодер, соответствующий формату Dolby Digital EX

■ SB OFF

Декодирование сигнала объемного звучания задних громкоговорителей не выполняется.

- а) Флажок декодирования 6.1-канального сигнала является информацией, которая записывается программой, например DVD.
- б) Диск DVD в формате Dolby Digital, содержащий флажок Surround EX. Чтобы узнать, записан ли фильм в формате Surround EX, посетите веб-страницу компании Dolby Corporation.
- в) Программа, закодированная с использованием флажка для обозначения наличия как DTS-ES Matrix, так и 5.1-канальных сигналов.
- г) Программа, закодированная с использованием как 5.1-канальных сигналов, так и расширенного потока, предназначенного для возврата этих сигналов к дискретным 6.1-канальным сигналам. Дискретные 6.1-канальные сигналы являются особым типом сигналов формата DVD, которые не используются в кинотеатрах.

Примечания

- В режиме Dolby Digital EX звук из задних громкоговорителей объемного звучания может отсутствовать. На некоторых дисках флажок Dolby Digital Surround EX отсутствует, даже если на упаковке есть логотип Dolby Digital EX. В этом случае выберите “SB ON”.
- Режим декодирования сигнала объемного звучания задних громкоговорителей можно выбрать, только если выбран режим A.F.D. Эта функция отменяется при выборе режима Dolby Pro Logic IIx.

Установки для тюнера (Меню TUNER)

В меню TUNER можно задать режим приема станции FM и назначить названия для предварительно установленных станций. Выберите пункт “4-TUNER” в меню усилителя. Для получения дополнительной информации о настройке параметров см. раздел “Перемещение по меню” (стр. 47) и “Обзор меню” (стр. 48).

Параметры меню TUNER

■ FM MODE (Режим приема станции FM)

- FM AUTO
Этот ресивер декодирует сигналы как стереосигналы, если радиостанция транслируется в стереорежиме.
- FM MONO
Этот ресивер декодирует сигналы как моносигналы независимо от того, какой сигнал транслируется.

■ NAME IN (Присвоение наименований предварительно установленным станциям)

Этот параметр позволяет присваивать наименования предварительно установленным станциям. Для получения дополнительной информации см. раздел “Присвоение названий предварительно установленным станциям” (стр. 76).

Установки для звука (Меню AUDIO)

В меню AUDIO можно выполнить настройку звука в соответствии с предпочтениями. Выберите пункт “5-AUDIO” в меню усилителя. Для получения дополнительной информации о настройке параметров см. раздел “Перемещение по меню” (стр. 47) и “Обзор меню” (стр. 48).

Параметры меню AUDIO

■ DEC. PRI. (Приоритет декодирования цифрового аудиовхода)

Позволяет указать режим входа для цифрового сигнала, входящего через гнезда DIGITAL IN.

- DEC. AUTO
Автоматическое переключение режима входа между DTS, Dolby Digital и PCM.
- DEC. PCM
Сигналы PCM имеют приоритет (для предотвращения прерывания при запуске воспроизведения). Однако при других входящих сигналах звук может отсутствовать в зависимости от формата. В этом случае установите значение “DEC. AUTO”.

Примечание

Когда установлено значение “DEC. AUTO” и звук из цифровых аудиогнезд (для проигрывателя компакт-дисков и т.д.) прерывается при запуске воспроизведения, установите значение “DEC. PCM”.

■ DUAL (Выбор языка цифрового вещания)

Позволяет выбрать язык цифрового вещания. Эта функция работает только для источников в формате Dolby Digital.

- **DUAL M/S (Основной/суб)**
Звук основного языка выводится через передний левый громкоговоритель, а звук субъязыка одновременно выводится через передний правый громкоговоритель.
- **DUAL M (Основной)**
Выводится звук основного языка.
- **DUAL S (Суб)**
Выводится звук субъязыка.
- **DUAL M+S (Основной+Суб)**
Выводится комбинированный звук из основного языка и субъязыка.

■ A.V. SYNC. (Синхронизация A/V)

Позволяет выполнить задержку вывода звука таким образом, чтобы максимально синхронизировать звук и видеоизображение. Регулируется в диапазоне от 0 (0 мс) до 20 (200 мс) с шагом 1 (10 мс).

■ NAME IN (Присвоение наименований входам)

Позволяет назначать наименования для входов. Для получения дополнительной информации см. раздел “Присвоение названий входам” (стр. 83).

Установки для ВИДЕО (Меню VIDEO)

В меню VIDEO можно назначать другие видеовходы для подключения компонентов и присваивать наименования для входов. Выберите пункт “6-VIDEO” в меню усилителя. Для получения дополнительной информации о настройке параметров см. раздел “Перемещение по меню” (стр. 47) и “Обзор меню” (стр. 48).

Параметры меню VIDEO

■ COMP. V. A. (Назначение видеовходов для компонентов)

Позволяет назначить видеовход для подключения компонентов для другого входа. Для получения дополнительной информации см. раздел “Просмотр изображений компонентов от других входов” на стр. 80.

■ HDMI A. (Назначение HDMI)

Позволяет переназначить вход HDMI на другой вход. Для получения дополнительной информации см. раздел “Просмотр изображений HDMI с помощью других входов” (стр. 82).

■ NAME IN (Присвоение наименований входам)

Позволяет назначать наименования для входов. Для получения дополнительной информации см. раздел “Присвоение названий входам” (стр. 83).

Установки для системы (Меню SYSTEM)

В меню SYSTEM можно задавать размер и расстояние до громкоговорителей, подключенных к системе.

Выберите пункт “7-SYSTEM” в меню усилителя. Дополнительную информацию о настройке параметров см. раздел “Перемещение по меню” (стр. 47) и “Обзор меню” (стр. 48).

Параметры меню SYSTEM

■ SW SPK (Сабвуфер)

- YES
Если сабвуфер подключен, выберите “YES”.
- NO
Если сабвуфер не подключен, выберите “NO”. При этом активируется схема перенаправления низких частот и сигналы LFE выводятся через другие громкоговорители.

Совет

Чтобы полностью использовать преимущества схемы переадресации низких частот Dolby Digital, рекомендуется установить максимально возможное значение граничной частоты сабвуфера.

■ FRT SPK (Передние громкоговорители)

- LARGE
При подключении громкоговорителей большого размера, которые способны эффективно воспроизводить низкие частоты, выберите “LARGE”. Обычно следует выбирать значение “LARGE”. Если для сабвуфера установлено значение “NO”, для передних громкоговорителей автоматически устанавливается значение “LARGE”.
- SMALL
Если звук искажается или ощущается отсутствие эффекта объемного звучания в режиме многоканального объемного звучания, выберите значение “SMALL”, чтобы активировать схему перенаправления низких частот и вывести низкие частоты фронтального канала через сабвуфер. Если для передних громкоговорителей установлено значение “SMALL”, то для центрального громкоговорителя, громкоговорителей объемного звучания и задних громкоговорителей объемного звучания также автоматически устанавливается значение “SMALL” (если ранее не было установлено значение “NO”).

■ CNT SPK (Центральный громкоговоритель)

• LARGE

При подключении громкоговорителя большого размера, который способен эффективно воспроизводить низкие частоты, выберите “LARGE”.

Обычно следует выбирать значение “LARGE”. Однако если для передних громкоговорителей установлено значение “SMALL”, то для центрального громкоговорителя невозможно будет выбрать значение “LARGE”.

• SMALL

Если звук искажается или ощущается отсутствие эффекта объемного звучания в режиме многоканального объемного звучания, выберите значение “SMALL”, чтобы активировать схему перенаправления низких частот и вывести низкие частоты центрального канала через передние громкоговорители (если выбрано значение “LARGE”) или сабвуфер.

• NO

Если центральный громкоговоритель не подключен, выберите “NO”. Звук центрального канала выводится через передние громкоговорители.

■ SUR SPK (Громкоговоритель объемного звучания)

Это значение устанавливается также для задних громкоговорителей объемного звучания.

• LARGE

При подключении громкоговорителей большого размера, которые способны эффективно воспроизводить низкие частоты, выберите “LARGE”.

Обычно следует выбирать значение “LARGE”. Однако если для передних громкоговорителей установлено значение “SMALL”, то для громкоговорителей объемного звучания невозможно будет выбрать значение “LARGE”.

• SMALL

Если звук искажается или ощущается отсутствие эффекта объемного звучания в режиме многоканального объемного звучания, выберите значение “SMALL”, чтобы активировать схему перенаправления низких частот и вывести низкие частоты канала объемного звучания через сабвуфер или другие громкоговорители, для которых выбрано значение “LARGE”.

• NO

Если громкоговорители объемного звучания не подключены, выберите “NO”.

■ SB SPK (Задние громкоговорители объемного звучания)

Если для громкоговорителей объемного звучания установлено значение “NO”, то для задних громкоговорителей объемного звучания также автоматически устанавливается значение “NO”, изменить которое будет невозможно.

• YES

Если задний громкоговоритель объемного звучания подключен, выберите “YES”.

• NO

Если задний громкоговоритель объемного звучания не подключен, выберите “NO”.

Совет

Значения “LARGE” и “SMALL” для каждого громкоговорителя определяют, будет ли встроенный звуковой процессор отключать низкочастотный сигнал от этого канала.

Когда низкочастотный звук отключен от канала, схема перенаправления низких частот передает соответствующие низкие частоты на сабвуфер или другие громкоговорители, для которых установлено значение “LARGE”.

Однако поскольку низкочастотный звук имеет определенный объем направленности, по возможности нужно стараться его не отключать. Поэтому даже для

громкоговорителя малого размера можно выбрать значение “LARGE”, если требуется вывести низкочастотный звук через этот громкоговоритель. С другой стороны, если требуется отключить громкоговоритель большого размера от низкочастотного звука, установите для него значение “SMALL”.

Если общий уровень звука ниже, чем хотелось бы, установите для всех громкоговорителей значение “LARGE”.

Если басовых частот недостаточно, можно увеличить уровень басовых частот с помощью эквалайзера. Для получения дополнительной информации см. стр. 52.

■ FRT DIST. (Расстояние до переднего громкоговорителя)

Позволяет установить расстояние от слушателя до переднего громкоговорителя (A). Если передние громкоговорители расположены на разном расстоянии от слушателя, установите среднее расстояние между передними громкоговорителями.

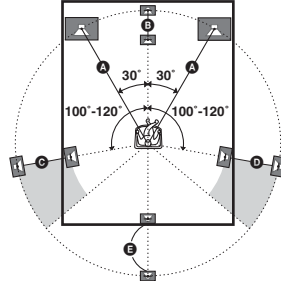

■ CNT DIST. (Расстояние до центрального громкоговорителя)

Позволяет установить расстояние от слушателя до центрального громкоговорителя. Расстояние до центрального громкоговорителя должно быть равно расстоянию от слушателя до одного из передних громкоговорителей (A) или быть меньше его не более, чем на 1,5 метра (B).

■ SL DIST. (Расстояние до левого громкоговорителя объемного звучания)

Позволяет установить расстояние от слушателя до левого громкоговорителя объемного звучания. Расстояние до левого громкоговорителя объемного звучания должно быть равно расстоянию от слушателя до одного из передних громкоговорителей (A) или быть меньше его не более, чем на 4,5 метра (C).

■ SR DIST. (Расстояние до правого громкоговорителя объемного звучания)

Позволяет установить расстояние от слушателя до правого громкоговорителя объемного звучания. Расстояние до правого громкоговорителя объемного звучания должно быть равно расстоянию от слушателя до одного из передних громкоговорителей (A на стр. 59) или быть меньше его не более, чем на 4,5 метра (D на стр. 59).

■ SB DIST. (Расстояние до заднего громкоговорителя объемного звучания)

Позволяет установить расстояние от слушателя до заднего громкоговорителя объемного звучания. Расстояние до заднего громкоговорителя объемного звучания должно быть равно расстоянию от слушателя до одного из передних громкоговорителей (A на стр. 59) или быть меньше его не более, чем на 4,5 метра (E на стр. 59).

Совет

На ресивере можно задать положение громкоговорителя, указав расстояние до этого громкоговорителя. Однако нельзя установить центральный громкоговоритель дальше передних громкоговорителей. Центральный громкоговоритель можно устанавливать ближе к слушателю, но не дальше, чем на 1,5 метра от передних громкоговорителей.

Кроме того, громкоговорители объемного звучания нельзя устанавливать дальше от слушателя, чем передние громкоговорители. Расстояние не должно быть меньше 4,5 метров. Причина такого ограничения заключается в том, что неправильное расположение громкоговорителей отражается на качестве объемного звучания. Помните, что установка значения расстояния громкоговорителя меньше фактического расстояния до этого громкоговорителя может привести к задержке вывода звука из громкоговорителя. Иными словами, будет создаваться впечатление, что звук исходит из громкоговорителя, находящегося на большом расстоянии.

Например, установка расстояния до центрального громкоговорителя на 1-2 м ближе, чем его фактическое расположение вызывает реальное ощущение попадания “внутрь” экрана. Если не удастся достичь необходимого эффекта объемного звучания из-за того, что громкоговорители объемного звучания расположены слишком близко, можно сделать звучание более объемным за счет установки расстояния до громкоговорителя объемного звучания меньше фактического.

Чтобы получить более насыщенный объемный звук, выполняйте настройку этого параметра во время воспроизведения звука. Попробуйте!

■ SUR POS. (Положение громкоговорителей объемного звучания)

Позволяет задать положение громкоговорителей объемного звучания для правильной работы в режимах Cinema Studio EX (стр. 67). Этот пункт меню недоступен, если для громкоговорителя объемного звучания установлено значение “NO” (стр. 50).

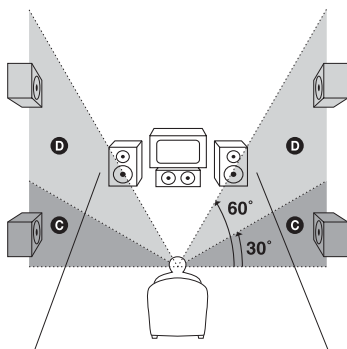
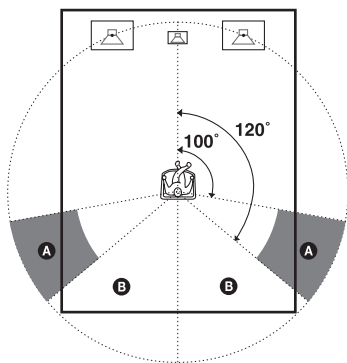

- **SIDE/LO**
Проверьте, соответствует ли положение громкоговорителей объемного звучания областям **A** и **C**.
- **SIDE/HI**
Проверьте, соответствует ли положение громкоговорителей объемного звучания областям **A** и **D**.
- **BEHD/LO**
Проверьте, соответствует ли положение громкоговорителей объемного звучания областям **B** и **C**.

- **BEHD/HI**
Проверьте, соответствует ли положение громкоговорителей объемного звучания областям **B** и **D**.

Совет

Такое положение громкоговорителей объемного звучания специально предназначено для обеспечения режимов Cinema Studio EX. Для других звуковых полей положение громкоговорителей не так важно.

Звуковые поля разработаны с условием, что громкоговорители объемного звучания должны быть расположены зади слушателя, однако звуковое представление остается очень устойчивым, даже если они расположены под большим углом. Однако если громкоговорители направлены на слушателя и расположены непосредственно справа и слева от него, то объемное звучание становится нечетким, если не установлено значение “SIDE/LO” или “SIDE/HI”. Тем не менее, в каждой среде прослушивания существует множество переменных величин, например отражение звука от стен, и при использовании “BEHD/HI” можно добиться оптимальных результатов, когда громкоговорители расположены высоко над точкой прослушивания, даже если они размещены непосредственно слева или справа.

Поэтому, несмотря на то, что в результате может быть выбрана настройка, противоречащая вышеописанному, рекомендуется воспроизводить программное обеспечение, закодированное с использованием многоканального объемного звука, и выбирать настройку, которая оптимизирует характеристики звука в пространстве между громкоговорителями объемного звучания и передними громкоговорителями. Если нет уверенности в выборе настройки звука, выберите значение “BEHD/LO” или “BEHD/HI”, а затем отрегулируйте баланс с помощью настройки параметров расстояния до громкоговорителей и уровня громкости громкоговорителей.

продолжение следует

■ **CRS. FREQ (Частота разделения громкоговорителей)**

Позволяет настроить частоту разделения басов громкоговорителей, для которых было установлено значение “SMALL” в меню SYSTEM. Этот пункт меню доступен только в том случае, если по крайней мере для одного громкоговорителя установлено значение “SMALL” и на дисплее мигает индикатор соответствующего громкоговорителя.

■ **DIMMER (Яркость дисплея)**

Позволяет настроить яркость дисплея в 3 этапа.

Можно также использовать DIMMER на ресивере.

Автоматическая калибровка соответствующих настроек (Меню A. CAL)

Для получения дополнительной информации см. раздел “7.

Автоматическая калибровка подходящих настроек (AUTO CALIBRATION)” (стр. 37).

Прослушивание объемного звука

Прослушивание объемного звука Dolby Digital и DTS (AUTO FORMAT DIRECT)

Режим Auto Format Direct (A.F.D.) обеспечивает звук более высокого качества и позволяет выбрать режим декодирования для прослушивания 2-канального стереозвука в многоканальном формате.

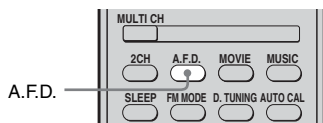

**Нажимая кнопку A.F.D.,
выберите желаемое звуковое
поле.**

Для получения дополнительной информации см. раздел “Типы режима A.F.D.” (стр. 64).

Типы режима A.F.D.

Режим декодирования	Режим A.F.D. [Отображение на дисплее]	Многоканальный звук после декодирования	Эффект
(Автоматическое определение)	A.F.D. AUTO [A.F.D. AUTO]	(Автоматическое определение)	Звук выводится в том виде, в котором он был записан (закодирован), без дополнительных эффектов объемного звучания. Однако при отсутствии сигналов LFE этот ресивер будет генерировать низкочастотный сигнал для вывода через сабвуфер.
Dolby Pro Logic	PRO LOGIC [DOLBY PL]	4-канальный	Выполняется декодирование Dolby Pro Logic. Звук источника, записанный в 2-канальном формате, декодируется в 4.1-канальный формат.
Dolby Pro Logic II	PRO LOGIC II MOVIE [PLII MV]	5-канальный	Выполняется декодирование в режиме Dolby Pro Logic II Movie. Эта установка идеально подходит для фильмов, закодированных в формате Dolby Surround. Кроме того, этот режим позволяет воспроизводить звук в 5.1-канальном формате при просмотре дублированных или старых фильмов.
	PRO LOGIC II MUSIC [PLII MS]	5-канальный	Выполняется декодирование в режиме Dolby Pro Logic II Music. Этот параметр идеально подходит для обычных стереоисточников, например, компакт-дисков.
	PRO LOGIC II GAME [PLII GM]	5-канальный	Выполняется декодирование в режиме Dolby Pro Logic II Game. Эта установка идеально подходит для программного обеспечения видеоигр.
Dolby Pro Logic IIx	PRO LOGIC IIx MOVIE [PLIIX MV]	6-канальный	Выполняется декодирование в режиме Dolby Pro Logic IIx Movie. С помощью этой установки формат Dolby Pro Logic II Movie или Dolby Digital 5.1 расширяется до 6.1-канального высококачественного звучания.
	PRO LOGIC IIx MUSIC [PLIIX MS]	6-канальный	Выполняется декодирование в режиме Dolby Pro Logic IIx Music. Этот параметр идеально подходит для обычных стереоисточников, например, компакт-дисков.
	PRO LOGIC IIx GAME [PLIIX GM]	6-канальный	Выполняется декодирование в режиме Dolby Pro Logic IIx Game.

Режим декодирования	Режим A.F.D. [Отображение на дисплее]	Многоканальный звук после декодирования	Эффект
Neo:6	Neo:6 Cinema [NEO6 CIN]	6-канальный	Выполняется декодирование в режиме DTS Neo:6 Cinema.
	Neo:6 Music [NEO6 MUS]	6-канальный	Выполняется декодирование в режиме DTS Neo:6 Music. Этот параметр идеально подходит для обычных стереоисточников, например, компакт-дисков.
(Многоканальный стереозвук)	MULTI STEREO [MULTI ST.]	(Многоканальный стереозвук)	2-канальные сигналы (левый и правый) выводятся из всех громкоговорителей. Однако звук может не выводиться через определенные громкоговорители в зависимости от их установок.

При подключении сабвуфера

Ресивер генерирует низкочастотный сигнал и выводит его через сабвуфер при отсутствии сигнала LFE, который является низкочастотным звуковым эффектом, выводимым через сабвуфер в 2-канальный сигнал. Однако, если для всех громкоговорителей установлено значение “LARGE”, в режиме “NEO6 CIN” или “NEO6 MUS” низкочастотный сигнал не генерируется.

Примечания

- Эта функция не работает, если выбрано MULTI CH IN или ANALOG DIRECT.
- Звук DTS 2CH не может быть декодирован в режиме DTS Neo:6, он воспроизводится в 2-канальном формате.
- Декодирование Dolby Pro Logic IIx сигналов формата DTS или сигналов с частотой дискретизации, превышающей 48 кГц, невозможно.

Совет

Если вводится многоканальный сигнал, доступен только режим декодирования Dolby Pro Logic IIx. При выборе любого другого режима декодирования, кроме Dolby Pro Logic IIx, выводится (кодируется) многоканальный звук.

Выбор предварительно запрограммированного звукового поля

Можно получить дополнительные ощущения от прослушивания объемного звука, просто выбрав одно из звуковых полей, предварительно запрограммированных в ресивере. С их помощью, находясь дома, можно получить эффект прослушивания мощного звука, как в кинотеатре или концертном зале.

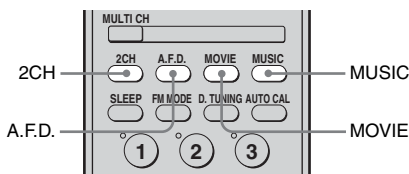

Нажмите несколько раз кнопку MOVIE, чтобы выбрать нужное звуковое поле для просмотра фильмов, или кнопку MUSIC - для прослушивания музыки.

Для получения дополнительной информации см. раздел “Типы доступных звуковых полей” (стр. 67).

Типы доступных звуковых полей

Звуковое поле для	Звуковое поле [Отображение на дисплее]	Эффект
Фильмов	CINEMA STUDIO EX A DCS [C.ST.EX A]	Воспроизводится звуковая среда киностудии Sony Pictures Entertainment “Cary Grant Theater”. Этот стандартный режим превосходно подходит для просмотра почти любого типа фильма.
	CINEMA STUDIO EX B DCS [C.ST.EX B]	Воспроизводится звуковая среда киностудии Sony Pictures Entertainment “Kim Novak Theater”. Этот режим превосходно подходит для просмотра научно-фантастических или приключенческих фильмов с большим количеством звуковых эффектов.
	CINEMA STUDIO EX C DCS [C.ST.EX C]	Воспроизводится звуковая среда тонатель Sony Pictures Entertainment. Этот режим превосходно подходит для просмотра мюзиклов или фильмов, в которых звучит музыка, исполняемая оркестром.
Музыки	HALL [HALL]	Воспроизводится акустика классического концертного зала.
	JAZZ CLUB [JAZZ]	Воспроизводится акустика джаз-клуба.
	LIVE CONCERT [CONCERT]	Воспроизводится акустика концертного зала на 300 мест.
Наушников	HEADPHONE 2CH [HP 2CH]	Этот режим выбирается автоматически, если в 2-канальном режиме (стр. 69) или режиме A.F.D. (стр. 64) используются наушники. Стандартные 2-канальные стереоисточники полностью игнорируют обработку звуковых полей, и звук любого многоканального объемного формата декодируется в 2-канальный.
	HEADPHONE DIRECT [HP DIR]	Аналоговые сигналы выводятся без цифровой обработки тембром, звуковым полем и т.д.
	HEADPHONE MULTI [HP MULTI]	Этот режим выбирается автоматически, если в режиме MULTI CH IN используются наушники. Аналоговые сигналы выводятся на фронтальные громкоговорители через гнезда MULTI CH IN.
	HEADPHONE THEATER DCS [HP THEA]	Этот режим выбирается автоматически, если выбрано звуковое поле для фильма или музыки и используются наушники. Благодаря этому режиму, при прослушивании через наушники у слушателя создается впечатление, как будто он находится в кинотеатре.

О DCS (Звук цифрового кино)

Для звуковых полей с пометкой **DCS** используется технология DCS. DCS - это уникальная технология воспроизведения звука для домашнего кинотеатра, разработанная Sony совместно с Sony Pictures Entertainment, благодаря которой, находясь дома, можно получить эффект прослушивания мощного звука, как в кинотеатре. Благодаря технологии "Digital Cinema Sound" (Звук цифрового кино), в которой интегрируется технология DSP (Digital Signal Processor - Процессор цифрового сигнала) и данные измерений, можно, находясь дома, наслаждаться идеальным звуком высочайшего качества.

О режимах CINEMA STUDIO EX

Режимы CINEMA STUDIO EX подходят для просмотра фильмов на дисках DVD (и т.д.) с эффектами многоканального объемного звучания. В домашних условиях можно воспроизводить звук, характерный для студии перезаписи Sony Pictures Entertainment.

Режимы CINEMA STUDIO EX состоят из трех следующих элементов.

- Virtual Multi Dimension (Виртуальная многомерность)
Вокруг слушателя создаются 5 комплектов виртуальных громкоговорителей с помощью одной пары реальных громкоговорителей объемного звучания.
- Screen Depth Matching (Глубина экрана)
Создается такое чувство, что звук выходит из экрана, как при просмотре в кинотеатре.
- Cinema Studio Reverberation (Реверберация киностудии)
Воспроизводится тип реверберации, как в кинотеатрах.





Режимы CINEMA STUDIO EX объединяют три этих элемента одновременно.

Примечания

- Эффекты виртуальных громкоговорителей могут вызвать увеличение шума в воспроизводимом сигнале.
- Если выбрано звуковое поле, которое использует виртуальные громкоговорители, будет невозможно услышать звук, идущий непосредственно из громкоговорителей объемного звучания.
- Эта функция не работает:
 - при выборе MULTI CH IN или ANALOG DIRECT;
 - для сигналов с частотой дискретизации более 48 кГц.
- Функция декодирования сигнала объемного звучания задних громкоговорителей не работает, если выбрано звуковое поле для фильма или музыки (стр. 53).
- Если выбрано одно из следующих звуковых полей и в меню SYSTEM для всех громкоговорителей установлено значение "LARGE", звук через сабвуфер не выводится. Однако звук будет выводиться через сабвуфер, если входной цифровой сигнал содержит сигналы LFE или для переднего громкоговорителя или громкоговорителя объемного звучания установлено значение "SMALL".
 - HALL
 - JAZZ
 - CONCERT

Совет

Формат кодирования программы DVD и т.д. можно определить по логотипу на упаковке.

-  : диски Dolby Digital
-   : программы, закодированные в формате Dolby Surround
-  : программы, закодированные в формате DTS Digital Surround

Отключение эффекта объемного звучания для фильмов и музыки

Нажмите кнопку 2CH для выбора "2CH ST." или нажмите кнопку A.F.D. и удерживайте ее до тех пор, пока не будет выбрано значение "A.F.D. AUTO".

Использование только передних громкоговорителей (2CH STEREO)

В этом режиме ресивер выводит звук только через передние громкоговорители (левый и правый). Звук через сабвуфер не выводится. Стандартные 2-канальные стереоисточники полностью игнорируют обработку звуковых полей, и звук любого многоканального объемного формата декодируется в 2-канальный.

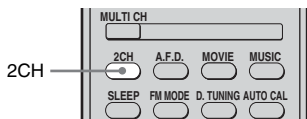

Нажмите кнопку 2CH.

Примечание

В режиме 2CH STEREO звук через сабвуфер не выводится. Для прослушивания 2-канальных стереоисточников через правый и левый передние громкоговорители и сабвуфер, выберите “A.F.D. AUTO” (стр. 64).

Звук без преобразований (ANALOG DIRECT)

Можно переключить звук, входящий через выбранный вход, на двухканальный аналоговый вход. Эта функция обеспечивает высококачественное звучание аналоговых источников. С помощью этой функции можно настраивать только уровень громкости и баланс передних громкоговорителей.

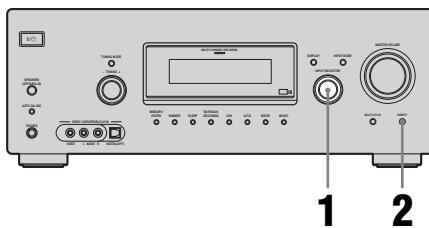

- 1** Поверните переключатель INPUT SELECTOR на ресивере, чтобы выбрать вход, через который входит звук для прослушивания в аналоговом режиме.

Можно также использовать кнопки ввода на пульте дистанционного управления.

- 2** Нажмите кнопку DIRECT на ресивере.

Выводится аналоговый звук.

Примечание

Если подключены наушники, на дисплее отображается надпись “HP DIR”.

Восстановление исходных установок для звуковых полей

Для выполнения этих действий следует использовать кнопки на ресивере.

1,2

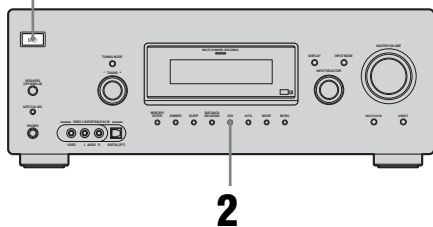

1 Нажмите кнопку I/⏻, чтобы выключить питание.

2 Удерживая кнопку 2CH нажатой, нажмите кнопку I/⏻.

На дисплее появится надпись “S.F. CLR.”, и для всех звуковых полей будут восстановлены исходные установки.

Функции тюнера

Прослушивание радиопередач в диапазонах FM и AM

С помощью встроенного тюнера можно прослушивать радиопрограммы в диапазонах FM и AM. Перед использованием убедитесь, что антенны FM и AM подключены к ресиверу (стр. 34).

Совет

Как показано в следующей таблице, шаг прямой настройки изменяется в зависимости от кода региона. Для получения дополнительной информации о коде региона см. стр. 3.

Код региона	FM	AM
CEL, CEK, AU	50 кГц	9 кГц

Автоматическая настройка



Использование элементов управления на ресивере

- 1 Поверните переключатель INPUT SELECTOR, чтобы выбрать диапазон FM или AM.
- 2 Нажмите несколько раз кнопку TUNING MODE для выбора “AUTO T.”.
- 3 Поверните регулятор TUNING +/-.

Низкое качество приема стереосигнала в диапазоне FM

Если качество приема стереосигнала в диапазоне FM низкое и на дисплее мигает надпись “STEREO”, выберите монофонический режим, чтобы снизить искажение звука.

Нажимайте кнопку FM MODE до тех пор, пока на дисплее не загорится индикация “MONO”.

Для возврата в режим стерео нажимайте кнопку FM MODE до тех пор, пока с дисплея не исчезнет индикация “MONO”.

- 1 Нажмите несколько раз кнопку TUNER, чтобы выбрать диапазон FM или AM.

- 2 Нажмите кнопку TUNING + или TUNING -.

Нажмите кнопку TUNING + для поиска от низких до высоких радиочастот, от высоких до низких - кнопку TUNING -.

Ресивер прекращает поиск каждый раз, когда принимает радиостанцию.

Прямая настройка

Введите частоту станции с помощью номерных кнопок.

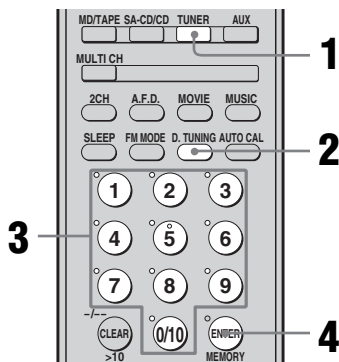

Если не удается настроиться на станцию

Убедитесь, что радиочастота введена правильно. Если нет, повторите действия с 2 по 4. Если все еще не удается настроиться на станцию, значит, такая радиочастота не используется в данной области.

- 1 Нажмите несколько раз кнопку TUNER, чтобы выбрать диапазон FM или AM.**

Можно также использовать INPUT SELECTOR на ресивере.

- 2 Нажмите кнопку D.TUNING.**
- 3 Нажмите номерные кнопки, чтобы ввести частоту.**

Пример 1: FM 102,50 МГц

Выберите 1 → 0 → 2 → 5 → 0

Пример 2: AM 1350 кГц

Выберите 1 → 3 → 5 → 0

При настройке станции в диапазоне AM отрегулируйте направление рамочной антенны AM, чтобы обеспечить оптимально качественный прием сигнала.

- 4 Нажмите кнопку ENTER.**

Можно также использовать MEMORY/ENTER на ресивере.

Автоматическое сохранение станций в диапазоне FM (AUTOBETICAL)

(Только модели с кодом региона CEL, CEK)

Эта функция позволяет сохранять до 30 радиостанций FM и FM RDS в алфавитном порядке без повторения.

При этом сохраняются только радиостанции с наиболее сильными сигналами.

Если необходимо сохранить радиостанции FM или AM в нужной последовательности, см. раздел “Предварительная настройка радиостанций” (стр. 74).

Для выполнения этих действий следует использовать кнопки на ресивере.

1,2

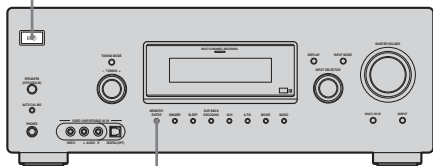

1 Нажмите кнопку I/⏻, чтобы выключить ресивер.

2 Удерживая кнопку MEMORY/ENTER нажатой, нажмите кнопку I/⏻, чтобы снова включить ресивер.

На экране отобразится “AUTOBETICAL SELECT”, ресивер начнет поиск и сохранит все радиостанции FM и FM RDS, транслирующие передачи в данном районе.

Для радиостанций RDS тюнер сначала находит радиостанции, передающие одну и ту же программу, и затем сохраняет станции с наиболее сильным сигналом. Выбранные RDS радиостанции сортируются в алфавитном порядке по наименованию передачи радиовещания, и им присваиваются 2-значные коды. Для получения дополнительной информации о RDS радиостанциях см. стр. 77. Обычные станции FM обозначаются предварительно установленными 2-значными кодами и сохраняются после станций RDS.

После выполнения этих операций на экране появится индикация “FINISH” и ресивер перейдет в нормальное рабочее состояние.

Примечания

- Не нажимайте никакие кнопки (за исключением I/⏻) на ресивере или прилагаемом пульте дистанционного управления во время автоматической работы ресивера.
- При переезде в другой район необходимо повторять указанные операции, чтобы сохранить станции, действующие в новом районе.
- Для получения дополнительной информации о настройке сохраненных станций см. раздел “Настройка на предварительно установленные станции” (стр. 75).
- Если после сохранения станций переместить антенну, настройки могут не сохраниться. В этом случае повторите описанную процедуру сохранения станций.

Предварительная настройка радиостанций

Можно запрограммировать до 30 станций в диапазоне FM и 30 станций в диапазоне AM. После этого можно будет без труда настроить часто прослушиваемые радиостанции.

Предварительная настройка радиостанций

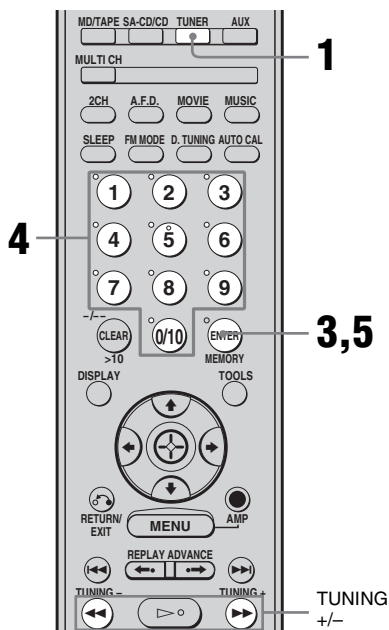

- 1** Нажмите несколько раз кнопку **TUNER**, чтобы выбрать диапазон FM или AM.

Можно также использовать **INPUT SELECTOR** на ресивере.

- 2** Настройте радиостанцию, предварительную настройку которой необходимо выполнить с помощью функций автоматической настройки (стр. 71) или прямой настройки (стр. 72).

Переключите режим приема FM при необходимости (стр. 71).

- 3** Нажмите кнопку **MEMORY**.

Можно также использовать **MEMORY/ENTER** на ресивере. На несколько секунд загорится индикатор “MEMORY”. Выполните действия 4 и 5 перед тем, как погаснет индикация “MEMORY”.

- 4** Нажмите номерные кнопки для выбора номера предустановленной станции.

Для выбора номера предустановленной станции можно также нажать кнопку **TUNING +** или **TUNING -**.

Если индикация “MEMORY” погаснет перед тем, как будет выбран номер предварительной установки, еще раз выполните действия, начиная с пункта 3.

- 5** Нажмите кнопку **ENTER**.

Можно также использовать **MEMORY/ENTER** на ресивере. Станция будет сохранена в памяти под выбранным номером предварительной установки. Если индикация “MEMORY” погаснет перед тем, как будет нажата кнопка **MEMORY**, еще раз выполните действия, начиная с пункта 3.

- 6** Повторяйте действия пунктов с 1 по 5 для предварительной установки другой станции.

Настройка на предварительно установленные станции

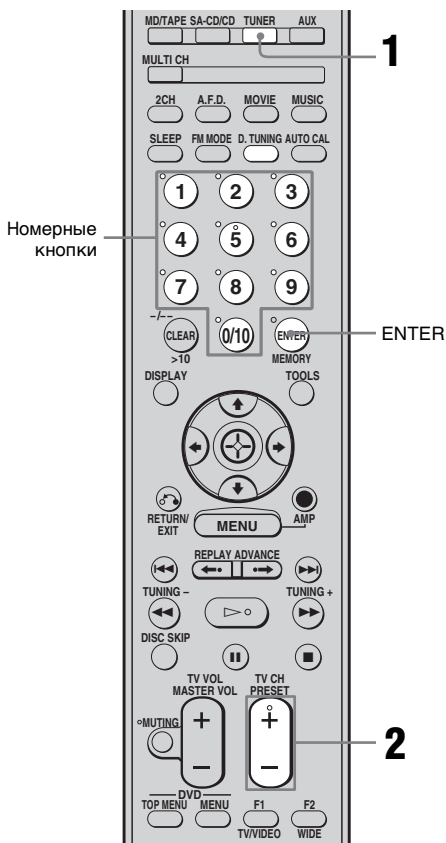

- 1 Нажмите несколько раз кнопку **TUNER**, чтобы выбрать диапазон **FM** или **AM**.

- 2 Несколько раз нажмите кнопку **PRESET +** или **PRESET -**, чтобы выбрать нужную предварительно настроенную станцию.

При каждом нажатии кнопки номер предварительно установленной станции изменяется в следующем порядке:

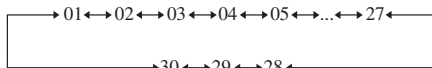

Также можно нажимать номерные кнопки, чтобы выбрать нужную предварительно настроенную станцию. Затем нажмите кнопку **ENTER**, чтобы подтвердить выбор.

Использование элементов управления на ресивере

- 1 Поворачивая регулятор **INPUT SELECTOR**, выберите диапазон **FM** или **AM**.
- 2 Нажмите несколько раз кнопку **TUNING MODE** для выбора “**PRESET T.**”.
- 3 Поворачивая регулятор **TUNING +/-**, выберите необходимую предварительно установленную станцию.

Присвоение названий предварительно установленным станциям



- 1** Нажмите несколько раз кнопку TUNER, чтобы выбрать диапазон FM или AM.
Можно также использовать INPUT SELECTOR на ресивере.
- 2** Включите предварительно установленную станцию, для которой требуется создать индексное название (стр. 75).
- 3** Нажмите кнопку AMP, затем кнопку MENU.
На экране появится “1-LEVEL”.
- 4** Нажмите повторно кнопку управления \uparrow/\downarrow для выбора “4-TUNER”.

5 Нажмите кнопку управления или кнопку управления \rightarrow для входа в меню.

6 Нажмите кнопку управления \uparrow/\downarrow , чтобы выбрать “NAME IN”.

7 Нажмите кнопку управления или кнопку управления \rightarrow , чтобы подтвердить выбор этого параметра.

Курсор замигает, и можно будет выбрать символ. Выполните процедуру, описанную в разделе “Создание имени индекса” ниже.

Возврат к предыдущему экрану

Нажмите кнопку управления \leftarrow .

Создание имени индекса

1 Используйте кнопку управления \uparrow/\downarrow \leftarrow/\rightarrow , чтобы создать индексное название.

Нажмите кнопку управления \uparrow/\downarrow , чтобы выбрать символ, затем нажмите кнопку управления \leftarrow/\rightarrow , чтобы переместить курсор в следующую позицию.

Если допущена ошибка

Нажимайте кнопку управления \leftarrow/\rightarrow , пока не замигает символ, который необходимо заменить, затем нажмите кнопку управления \uparrow/\downarrow , чтобы выбрать нужный символ.

Совет

Нажимая кнопку управления \uparrow/\downarrow , можно выбрать тип символов следующим образом.

Буквы (верхний регистр) \rightarrow Цифры \rightarrow Символы

2 Нажмите кнопку управления. Введенное наименование зарегистрировано.

Примечание (только модели с кодом региона CEL, CEK)

При настройке на станцию RDS, которой вы уже присвоили наименование, вместо введенного вами наименования появляется название службы программы. (Название службы программы изменять нельзя. Введенное наименование заменяется названием службы программы.)

Использование системы радиоданных (RDS)

(Только модели с кодом региона CEL, CEK)

Этот ресивер позволяет использовать систему радиоданных RDS - услугу, предоставляемую радиостанциями и заключающуюся в посылке дополнительной информации вместе с обычным радиосигналом. Можно отобразить информацию RDS.

Примечания

- Функция RDS доступна только для станций в диапазоне FM.
- Не все станции в диапазоне FM предоставляют услуги RDS, и не все услуги, предоставляемые ими, одинаковы. Если Вы не знакомы с услугами RDS, обратитесь в местные радиостанции, чтобы получить сведения об услугах RDS.

Прием радиосигналов RDS

Просто выберите радиостанцию в диапазоне FM путем прямой настройки (стр. 72), автоматической настройки (стр. 71) или предварительно установленной настройки (стр. 75).

При настройке на станцию, которая предоставляет услуги RDS, загорается индикатор “RDS”, и на дисплее отображается название службы программы.

Примечание

Функции RDS могут работать неверно, если принимаемая станция некорректно передает сигнал RDS или сигнал слишком слабый.

Отображение информации RDS

Во время приема станции с системой RDS нажимайте последовательно кнопку DISPLAY на ресивере.

Каждый раз, когда вы нажимаете кнопку, информация RDS на дисплее меняется в следующей последовательности:

Название станции → Частота → Индикация типа программы^{a)} → Индикация радиотекста^{b)} → Индикация текущего времени (в 24-часовой системе) → Звуковое поле, используемое в данный момент

^{a)} Тип транслируемой программы.

^{b)} Текстовое сообщение, отправляемое RDS станцией.

Примечания

- При поступлении экстренного сообщения от правительственных ведомств на дисплее мигает индикация “ALARM”.
- Если сообщение состоит из 9 или более символов, оно отображается на дисплее в виде бегущей строки.
- Если радиостанция не предоставляет определенную услугу RDS, на дисплее появляется индикация “NO XXXX” (например, “NO TEXT”).

Описание типов программ

Индикация типа программы	Описание
NEWS	Программы новостей
AFFAIRS	Программы по темам, отраженные в последних новостях
INFO	Программы по широкому кругу вопросов, включая потребительские вопросы и медицинскую консультацию
SPORT	Спортивные программы
EDUCATE	Образовательные программы, такие как “Сделай сам” и программы, предлагающие полезные советы
DRAMA	Радиодрамы и сериалы
CULTURE	Программы о национальной или региональной культуре, такие как языковые и социальные проблемы
SCIENCE	Программы по естествознанию и технологиям
VARIED	Другие программы, такие как интервью со знаменитостями, дискуссии и комедии
POP M	Программы популярной музыки
ROCK M	Программы рок-музыки
EASY M	Легкая музыка
LIGHT M	Инструментальная, вокальная и хоровая музыка
CLASSICS	Исполнения известных симфонических оркестров, камерная музыка, опера и т.п.
OTHER M	Музыка других жанров, не входящих в вышеперечисленные категории, такие как ритм-н-блюз и регги
WEATHER	Прогноз погоды

Индикация типа программы	Описание
FINANCE	Отчеты о состоянии фондовой биржи, торговли и т.п.
CHILDREN	Программы для детей
SOCIAL	Программы о людях и вещах, влияющих на них
RELIGION	Программы по религиозным темам
PHONE IN	Программы, в которых радиослушатели могут высказывать свои мнения по телефону или на общественном форуме
TRAVEL	Программы о путешествиях. Не для объявлений, которые размещаются по TP/TA.
LEISURE	Программы, посвященные отдыху, такие как садоводство, рыбная ловля, кулинария и т.д.
JAZZ	Программы джаз-музыки
COUNTRY	Программы кантри-музыки
NATION M	Программы, освещающие популярную музыку страны или региона
OLDIES	Программы о старой музыке
FOLK M	Программы фольклорной музыки
DOCUMENT	Программы документально-исследовательских жанров
NONE	Другие программы, не указанные выше

Другие операции

Переключение режима ввода аудиосигнала (INPUT MODE)

Можно выбрать режим ввода аудиосигнала при подсоединении компонентов как к цифровым, так и к аналоговым входным аудиогнездам на ресивере.

1 Поворачивайте регулятор INPUT SELECTOR на ресивере для выбора аудиовхода.

Можно также использовать кнопки ввода на пульте дистанционного управления.

2 Нажимайте повторно кнопку INPUT MODE на ресивере до тех пор, пока не выберите режим ввода аудиосигнала.

Индикация выбранного режима ввода аудиосигнала появится на дисплее.

Режимы ввода аудиосигналов

- **AUTO IN**
При наличии и цифровых и аналоговых подключений приоритет отдается цифровым аудиосигналам. При отсутствии цифровых аудиосигналов будет выбрана подача аналоговых аудиосигналов.
- **COAX IN**
Устанавливает подачу цифровых аудиосигналов на выход к гнезду **DIGITAL COAXIAL**.
- **OPT IN**
Устанавливает подачу цифровых аудиосигналов на выход к гнезду **DIGITAL OPTICAL**.
- **ANALOG**
Устанавливает подачу аналоговых аудиосигналов на выход к гнездам **AUDIO IN (L/R)**.

Примечание

Некоторые режимы ввода аудиосигналов не могут быть установлены в зависимости от входа.

Просмотр изображений компонентов от других входов (COMPONENT VIDEO ASSIGN)

Можно присвоить видеовход компонента другим входам.

- 1 Нажмите кнопку AMP, затем кнопку MENU.**
На экране появится “1-LEVEL”.
- 2 Нажмите повторно кнопку управления \uparrow/\downarrow для выбора “6-VIDEO”.**
- 3 Нажмите кнопку управления или кнопку управления \rightarrow для входа в меню.**
- 4 Нажмите повторно кнопку управления \uparrow/\downarrow для выбора “COMP. V. A.”.**
- 5 Нажмите кнопку управления или кнопку управления \rightarrow , чтобы подтвердить выбор этого параметра.**
- 6 Нажмите кнопку управления \uparrow/\downarrow несколько раз, чтобы выбрать вход, который необходимо подключить в качестве видеовхода компонентов (например, DVD).**
- 7 Нажмите кнопку управления или кнопку управления \rightarrow , чтобы подтвердить выбор.**

8 Нажмите повторно кнопку управления \uparrow/\downarrow , чтобы выбрать вход, на который необходимо переназначить гнезда компонентных видеовходов, выбранные в шаге 6 (например, VIDEO 1).

В этом случае выберите “DVD-VD1”.

При нажатии VIDEO 1 изображение от компонента, подключенного к гнезду VIDEO 1, будет изображением компонента. Возможные входы, на которые можно выполнить переназначение, различны для каждого компонентного видеовхода. Для получения дополнительной информации см. раздел “Присваиваемые входы для видеовхода для подключения компонентов”.

Возврат к предыдущему экрану

Нажмите кнопку управления \leftarrow .

Присваиваемые входы для видеовхода для подключения компонентов

Видеовход для подключения компонентов	Назначаемые входы	Отображается
DVD	VIDEO 1	DVD-VD1
	VIDEO 3	DVD-VD3
	DVD	DVD-DVD
	MD/TAPE	DVD-MD
	SA-CD/CD	DVD-CD
	AUX	DVD-AUX
VIDEO 2	VIDEO 1	VD2-VD1
	VIDEO 2	VD2-VD2
	VIDEO 3	VD2-VD3
	MD/TAPE	VD2-MD
	SA-CD/CD	VD2-CD
	AUX	VD2-AUX

Примечания

- Нельзя присвоить несколько видеовходов для подключения компонентов одному и тому же входу.
- Нельзя использовать видеовходы для подключения компонентов в качестве исходного входа при присвоении его другому входу.

Просмотр изображений HDMI с помощью других входов (HDMI ASSIGN)

Можно переназначить вход HDMI на другой вход.

- 1** Нажмите кнопку **AMP**, затем кнопку **MENU**.
На экране появится “1-LEVEL”.
- 2** Нажмите повторно кнопку управления **↑/↓** для выбора “6-VIDEO”.
- 3** Нажмите кнопку управления или кнопку управления **➔** для входа в меню.
- 4** Нажмите повторно кнопку управления **↑/↓** для выбора “HDMI A.”.
- 5** Нажмите кнопку управления или кнопку управления **➔**, чтобы подтвердить выбор этого параметра.
- 6** Нажмите несколько раз кнопку управления **↑/↓** для выбора входа HDMI, который требуется переназначить (например, DVD).
- 7** Нажмите кнопку управления или кнопку управления **➔**, чтобы подтвердить выбор.
На дисплее будет мигать индикация “HDMI”.

- 8** Нажмите несколько раз кнопку управления **↑/↓** для выбора входа, на который требуется переназначить вход HDMI, выбранный в пункте 6 (например, VIDEO 1).

В этом случае выберите “DVD-VD1”.

При нажатии VIDEO 1 изображение с компонента, подсоединенного к гнездам VIDEO 1, будет изображением HDMI. Звук будет выводиться из громкоговорителя телевизора. Для получения дополнительной информации см. раздел “Подключение компонентов с помощью гнезд HDMI” (стр. 31). Возможные входы, на которые можно выполнить переназначение, различны для каждого входа HDMI. Для получения дополнительной информации см. раздел “Присваиваемые входы для входа HDMI”.

Возврат к предыдущему экрану
Нажмите кнопку управления **⬅**.

Присваиваемые входы для входа HDMI

Вход HDMI	Назначаемые входы	Отображается
DVD	VIDEO 1	DVD-V D1
	VIDEO 3	DVD-V D3
	DVD	DVD-DVD
	MD/TAPE	DVD-MD
	SA-CD/CD	DVD-CD
	AUX	DVD-AUX
VIDEO 2	VIDEO 1	VD2-V D1
	VIDEO 2	VD2-V D2
	VIDEO 3	VD2-V D3
	MD/TAPE	VD2-MD
	SA-CD/CD	VD2-CD
	AUX	VD2-AUX

Примечания

- На один и тот же вход нельзя назначить более одного входа HDMI.
- Нельзя использовать вход HDMI в качестве исходного входа при присвоении его другому входу.

Присвоение названий входам

Можно ввести название не более, чем из 8 символов для входов и отобразить его на дисплее ресивера.

Это удобно для маркировки гнезд именами подсоединенных компонентов.

- 1 Нажимая кнопку ввода, выберите вход, для которого требуется создать индексное название.**

Можно также использовать INPUT SELECTOR на ресивере.

- 2 Нажмите кнопку AMP, затем кнопку MENU.**

На экране появится “1-LEVEL”.

- 3 Нажмите повторно кнопку управления \uparrow/\downarrow для выбора “5-AUDIO” или “6-VIDEO”.**

- 4 Нажмите кнопку управления или кнопку управления \rightarrow для входа в меню.**

- 5 Нажмите кнопку управления \uparrow/\downarrow , чтобы выбрать “NAME IN”.**

- 6 Нажмите кнопку управления или кнопку управления \rightarrow , чтобы подтвердить выбор этого параметра.**

Курсор мигает, и можно будет выбрать символ. Выполните процедуру, описанную в разделе “Создание имени индекса” (стр. 76).

Возврат к предыдущему экрану

Нажмите кнопку управления \leftarrow .

Изменение индикации на дисплее

Проверить звуковое поле и т.д. можно путем изменения информации на дисплее.

Для выполнения этих действий следует использовать кнопки на ресивере.

Несколько раз нажмите кнопку DISPLAY.

При каждом нажатии данной кнопки индикация на дисплее изменяется циклически следующим образом.

Все входные сигналы, кроме “FM” и “AM”

Индексное название входа^{a)} →
Выбранный вход → Звуковое поле,
используемое в данный момент

“FM” и “AM”

Название станции^{b)} или название
предварительно установленной
станции^{a)} → Частота → Индикация
типа программы^{b)} → Индикация
радиотекста^{b)} → Индикация текущего
времени (в 24-часовой системе)^{b)} →
Звуковое поле, используемое в данный
момент

^{a)} Индексное название появится только в том случае, если его входу присвоена или предварительно установлена станция (стр. 76, 83). Индексное наименование не будет отображаться на дисплее, только если были введены пробелы, или при совпадении с наименованием входа.

^{b)} Только при RDS приеме радиопередач (только модели с кодом области CEL, CEK) (стр. 77).

Использование таймера отключения

Можно выполнить такую настройку ресивера, при которой он будет автоматически выключаться в указанное время.

При включенном питании нажимайте последовательно кнопку SLEEP.

Можно также использовать SLEEP на ресивере.

При каждом нажатии данной кнопки индикация на дисплее изменяется циклически следующим образом:

2-00-00 → 1-30-00 → 1-00-00 → 0-30-00
→ OFF

При использовании таймера отключения на дисплее появляется индикация “SLEEP”.

Совет

Для проверки времени, оставшегося до отключения ресивера, нажмите кнопку SLEEP. На дисплее появится индикация оставшегося времени. При повторном нажатии кнопки SLEEP функция таймера отключения будет отменена.

Запись с помощью ресивера

Запись на мини-диск или магнитную ленту

Можно выполнить запись на мини-диск или магнитную ленту с помощью ресивера. Смотрите инструкции по эксплуатации, прилагаемые к кассетной деке или деке мини-дисков.

1 Нажмите одну из кнопок ввода для выбора компонента, который будет выполнять воспроизведение.

Можно также использовать INPUT SELECTOR на ресивере.

2 Подготовьте компонент, который будет выполнять воспроизведение, к воспроизведению.

Например, вставьте диск CD в проигрыватель CD.

3 Подготовьте компонент, который будет выполнять запись.

Вставьте чистый диск MD или кассету в записывающую деку и при необходимости отрегулируйте уровень записи.

4 Начните запись на записывающем компоненте, затем начните воспроизведение компоненте, выполняющем воспроизведение.

Примечания

- Настройки звучания не оказывают влияния на вывод сигнала через гнезда MD/TAPE OUT.
- Аудиосигналы, вводимые через гнезда MULTI CH IN, не выводятся через гнезда OUT аналоговых выходов, даже если выбран параметр MULTI CH IN. Вываются аналоговые аудиосигналы текущего или ранее использовавшегося источника входа.

Запись на носители записи

Можно выполнить запись с видеокomпонента с помощью ресивера. Смотрите инструкции по эксплуатации, которые прилагаются к записывающему компоненту.

1 Нажмите одну из кнопок ввода для выбора компонента, который будет выполнять воспроизведение.

Можно также использовать INPUT SELECTOR на ресивере.

2 Подготовьте компонент, который будет выполнять воспроизведение, к воспроизведению.

Например, вставьте видеокассету, с которой необходимо сделать копию, в видеомагнитофон.

3 Подготовьте компонент, который будет выполнять запись.

Вставьте чистую видеоленту и т.п. в записывающий компонент (VIDEO 1) для записи.

4 Начните запись на записывающем компоненте, затем начните воспроизведение компоненте, выполняющем воспроизведение.

Примечания

- Некоторые источники содержат сигналы защиты от копирования, не позволяющие выполнять запись. В этом случае запись источника невозможна.
- Аудиосигналы, вводимые через гнезда MULTI CH IN, не выводятся через гнезда AUDIO OUT аналоговых выходов, даже если выбран параметр MULTI CH IN. Выводятся аналоговые аудиосигналы текущего или ранее использовавшегося источника входа.

Использование пульта дистанционного управления

Программирование пульта дистанционного управления

Можно запрограммировать пульт дистанционного управления для компонентов не фирмы Sony путем изменения кода. После занесения сигналов управления в память эти компоненты можно использовать в составе единой системы. Более того, можно также запрограммировать пульт дистанционного управления для компонентов Sony, которыми нельзя управлять с помощью пульта дистанционного управления. Следует иметь в виду, что с помощью пульта дистанционного управления можно управлять только теми компонентами, которые принимают инфракрасные сигналы управления.

1 Нажмите кнопку RM SET UP.

Индикатор RM SET UP медленно мигает.

2 Нажмите кнопку ввода для компонента, которым необходимо управлять.

Например, если требуется управление CD-проигрывателем, нажмите кнопку SA-CD/CD. Загорится индикатор RM SET UP.

3 Нажмите номерные кнопки для ввода цифрового кода (или одного из кодов, если имеется несколько кодов), соответствующего управляемому компоненту и его изготовителю (кроме телевизора).

Сведения о цифровых кодах, соответствующих компоненту и его изготовителю (первая цифра и последние две цифры цифрового кода обозначают соответственно категорию и код изготовителя), приведены в таблицах на стр. 89.

4 Нажмите кнопку ENTER.

После проверки цифрового кода индикатор дважды медленно замигает и пульт дистанционного управления автоматически выйдет из режима программирования.

5 Повторите действия с 1 по 4 для управления другими компонентами.

Программирование пульта для управления телевизором

1 Нажмите кнопку RM SET UP.

Индикатор RM SET UP медленно мигает.

2 Нажмите кнопку TV.

3 Нажмите номерные кнопки для ввода цифрового кода (или одного из кодов, если имеется несколько кодов) для телевизора. Подробнее см. на стр. 90.

4 Нажмите кнопку ENTER.

После проверки цифрового кода индикатор дважды медленно замигает и пульт дистанционного управления автоматически выйдет из режима программирования.

Для отмены программирования

Во время выполнения любого действия нажмите кнопку RM SET UP. Индикатор RM SET UP быстро мигает 4 раза. Пульт дистанционного управления автоматически выйдет из режима программирования.

Для активации ввода после программирования

Нажмите запрограммированную кнопку, чтобы активизировать необходимый вход.

Если программирование выполнено неправильно, проверьте следующее:

- Если индикатор не загорается при выполнении действия 1, батарейки полностью разряжены. Замените обе батарейки.
- Если при вводе цифрового кода индикатор быстро мигает 4 раза, произошла ошибка. Начните заново с действия 1.

Примечания

- После нажатия нужной кнопки индикатор погаснет.
- Если при выполнении действия 2 нажать несколько кнопок ввода, то считана будет только последняя.
- В шаге 2 в случае нажатия кнопки TUNER можно только запрограммировать кнопку для управления тюнером (стр. 92).
- Если нажать кнопку ввода в пункте 3, то будет выбран новый ввод, а процедура программирования вернется в начало пункта 3.
- Для цифровых кодов действительны только последних три введенных числа.

Для очистки памяти пульта дистанционного управления

Выполните следующие действия для очистки всех программ и восстановления заводских значений по умолчанию для настроек пульта дистанционного управления.

Одновременно нажмите кнопки I/⏻, AV I/⏻ и MASTER VOL –.

Индикатор замигает 3 раза, затем погаснет.

Цифровые коды, соответствующие компоненту и его изготовителю

Используйте цифровые коды из следующей таблицы для управления компонентами не фирмы Sony, а также теми компонентами Sony, которыми в обычном режиме невозможно управлять. Поскольку сигнал дистанционного управления, который принимает компонент, отличается в зависимости от модели и года изготовления компонента, для компонента можно назначить несколько цифровых кодов. Если не удастся я запрограммировать пульт дистанционного управления с помощью одного из кодов, попробуйте другие коды.

Примечания

- Цифровые коды основаны на самой последней имеющейся информации о каждой марке. Однако существует вероятность того, что компонент не будет воспринимать некоторые или все эти коды.
- При использовании с конкретным компонентом могут быть доступны не все функции ввода настоящего пульта дистанционного управления.

Для управления CD-проигрывателем

Изготовитель	Коды
SONY	101, 102, 103
DENON	104, 123
JVC	105, 106, 107
KENWOOD	108, 109, 110
MAGNAVOX	111, 116
MARANTZ	116
ONKYO	112, 113, 114
PANASONIC	115
PHILIPS	116
PIONEER	117
TECHNICS	115, 118, 119
YAMAHA	120, 121, 122

Для управления декой DAT

Изготовитель	Коды
SONY	203
PIONEER	219

Для управления декой мини-дисков

Изготовитель	Коды
SONY	301
DENON	302
JVC	303
KENWOOD	304

Для управления кассетной декой

Изготовитель	Коды
SONY	201, 202
DENON	204, 205
KENWOOD	206, 207, 208, 209
NAKAMICHI	210
PANASONIC	216
PHILIPS	211, 212
PIONEER	213, 214
TECHNICS	215, 216
YAMAHA	217, 218

Для управления проигрывателем LD

Изготовитель	Коды
SONY	601, 602, 603
PIONEER	606

Для управления проигрывателем видео компакт-дисков

Изготовитель	Коды
SONY	605

Для управления видеомагнитофоном

Изготовитель	Коды
SONY	701, 702, 703, 704, 705, 706
AIWA*	710, 750, 757, 758
AKAI	707, 708, 709, 759
BLAUPUNKT	740
EMERSON	711, 712, 713, 714, 715, 716, 750
FISHER	717, 718, 719, 720
GENERAL ELECTRIC	721, 722, 730
GOLDSTAR/LG	723, 753
GRUNDIG	724
HITACHI	722, 725, 729, 741
ITT/NOKIA	717
JVC	726, 727, 728, 736
MAGNAVOX	730, 731, 738
mitsubishi/MGA	732, 733, 734, 735
NEC	736
PANASONIC	729, 730, 737, 738, 739, 740
PHILIPS	729, 730, 731
PIONEER	729
RCA/PROSCAN	722, 729, 730, 731, 741, 747
SAMSUNG	742, 743, 744, 745
SANYO	717, 720, 746
SHARP	748, 749
TELEFUNKEN	751, 752
TOSHIBA	747, 756
ZENITH	754

* Если видеомагнитофон фирмы AIWA не работает, даже если введен код для AIWA, то введите вместо него код для Sony.

Для управления проигрывателем DVD

Изготовитель	Коды
SONY	401, 402, 403
BROKSONIC	424
DENON	405
HITACHI	416
JVC	415, 423
MITSUBISHI	419
ORITRON	417
PANASONIC	406, 408, 425
PHILIPS	407
PIONEER	409, 410
RCA	414
SAMSUNG	416, 422
TOSHIBA	404, 421
ZENITH	418, 420

Для управления рекордером DVD

Изготовитель	Коды
SONY	403

Для управления телевизором

Изготовитель	Коды
SONY	501
AIWA	536, 539, 501
AKAI	503
AOC	503
CENTURION	566
CORONADO	517
CURTIS-MATHES	503, 551, 566, 567
DAYTRON	517, 566
DAEWOO	504, 505, 506, 507, 515, 544
FISHER	508, 545
FUNAI	548
FUJITSU	528
GOLDSTAR/LG	503, 512, 515, 517, 534, 544, 556, 568
GRUNDIG	511, 533, 534

Изготовитель	Коды
HITACHI	513, 514, 515, 544, 557, 503, 519, 517, 571
ITT/NOKIA	521, 522
J.C.PENNY	503, 510, 566
JVC	516, 552
KMC	517
MAGNAVOX	503, 518, 544, 515, 517, 566
MARANTZ	527
mitsubishi/MGA	503, 519, 527, 544, 566, 568
NEC	503, 520, 544, 554, 517, 540, 566
NORDMENDE	530, 558
NOKIA	521, 522, 573, 575
PANASONIC	509, 524, 553, 559, 572
PHILIPS	515, 518, 557, 570, 571
PHILCO	503, 504, 514, 517, 518
PIONEER	509, 525, 526, 540, 551, 555
PORTLAND	503
QUASAR	509, 535
RADIO SHACK	503, 510, 527, 565, 567
RCA/PROSCAN	510, 523, 529, 544, 503
SAMSUNG	503, 515, 531, 532, 534, 544, 556, 557, 517, 562, 563, 566, 569
SAMPO	566
SABA	547, 537, 549, 558, 530
SANYO	508, 545, 546, 560, 567
SCOTT	503, 566
SEARS	517, 510, 508, 503, 518, 551
SHARP	535, 550, 517, 561, 565
SYLVANIA	503, 518, 566
THOMSON	530, 537, 547, 549

Изготовитель	Коды
TOSHIBA	535, 539, 540, 541, 551
TELEFUNKEN	537, 538, 547, 549, 558, 530
TEKNIKA	517, 518, 567
WARDS	503, 517, 566
YORK	566
ZENITH	542, 543, 567
GE	509, 510, 503, 544
LOEWE	515, 534, 556

Для управления спутниковым тюнером

Изготовитель	Коды
SONY	801, 802, 803, 804, 824, 825, 865
AMSTRAD	845, 846
BskyB	862
GENERAL ELECTRIC (GE)	866
GRUNDIG	859, 860
HUMAX	846, 847
THOMSON	857, 861, 864
PACE	848, 849, 850, 852, 862, 863, 864
PANASONIC	818, 855
PHILIPS	856, 857, 858, 859, 860, 864, 874
NOKIA	851, 853, 854, 864
RCA/PROSCAN	866, 871
BITA/HITACHI	868
HUGHES	867
JVC/Echostar/Dish Network	873
MITSUBISHI	872
SAMSUNG	875
TOSHIBA	869, 870

Для управления приемником кабельного телевидения

Изготовитель	Коды
SONY	821, 822, 823
HAMLIN/REGAL	836, 837, 838, 839, 840
JERROLD/G.I./ MOTOROLA	806, 807, 808, 809, 810, 811, 812, 813, 814, 819
JERROLD	830, 831
OAK	841, 842, 843
PANASONIC	816, 826, 832, 833, 834, 835
PHILIPS	830, 831
PIONEER	828, 829
RCA	805
SCIENTIFIC ATLANTA	815, 816, 817
TOCOM/PHILIPS	830, 831
ZENITH	826, 827

Для управления тюнером

Изготовитель	Коды
SONY	002, 005

Для управления устройством записи дисков Blu-ray

Изготовитель	Коды
SONY	310, 311, 312

Для управления PSX

Изготовитель	Коды
SONY	313, 314, 315

Для управления устройством DVD/VIDEO COMBO

Изготовитель	Коды
SONY	411

Для управления устройством DVD/HDD COMBO

Изготовитель	Коды
SONY	403

Дополнительная информация

Глоссарий

■ Видеосигнал компонента

Формат для передачи информации видеосигнала, состоящей из трех отдельных сигналов: яркости Y, цветности Pb и цветности Pr. Высококачественные изображения, например, видеоизображения DVD или HDTV, передаются более точно. Три гнезда имеют зеленый, синий и красный цвет.

■ Составной видеосигнал

Стандартный формат для передачи информации видеосигнала. Сигнал яркости Y и сигнал цветности C комбинируются и передаются вместе.

■ Dolby Digital

Технология кодирования/декодирования цифровых аудиосигналов, разработанная Dolby Laboratories, Inc. Состоит из фронтальных (левый/правый) каналов, среднего канала, канала окружающего звука (левый/правый) и канала сабвуфера. Это характерный аудиостандарт для DVD-видеосигналов, который известен как 5.1-канальный аудиосигнал окружающего звука. Поскольку информация сигнала окружающего звука записана и воспроизводится в стереофоническом режиме, то передается более реалистичный звук с более полным эффектом присутствия, чем с помощью формата Dolby surround.

■ Dolby Digital Surround EX

Акустическая технология, разработанная Dolby Laboratories, Inc. Информация сигнала заднего окружающего звука передается через обычный левый и правый каналы окружающего звука таким образом, что звук воспроизводится как 6.1-канальный. Динамичные эпизоды особенно хорошо воспроизводятся с более динамичным и реалистичным звуковым полем.

■ Dolby Pro Logic II

Данная технология преобразует 2-канальный аудиосигнал, записанный в стереофоническом режиме, для 5.1-канального воспроизведения. Режим MOVIE предназначен для фильмов, режим MUSIC предназначен для стереофонических источников, например, музыки. Старые фильмы, закодированные в традиционном стереоформате, могут быть улучшены с помощью 5.1-канального воспроизведения окружающего звука.

■ Dolby Pro Logic IIx

Технология для 7.1-канального (или 6.1-канального) воспроизведения. Наряду с аудиосигналом, закодированным в формате Dolby Digital Surround EX, 5.1-канальный аудиосигнал, закодированный в формате Dolby Digital, может воспроизводиться как 7.1-канальный звук (или 6.1-канальный). Более того, существующая запись в стереофоническом режиме, также может воспроизводиться как 7.1-канальный звук (или 6.1-канальный).

■ Dolby Surround (Dolby Pro Logic)

Технология обработки аудиосигналов, разработанная Dolby Laboratories, Inc. Информация центрального и монофонического аудиосигналов передается по двум стереоканалам. При воспроизведении аудиосигнал декодируется и воспроизводится как 4-канальный окружающий звук. Это наиболее распространенный метод обработки для DVD-видеосигналов.

■ DTS 96/24

Формат цифрового сигнала с высоким качеством звука. Он записывает звук при частоте дискретизации и скорости передачи 96 кГц/24 бита, которые являются самыми высокими для DVD-видеосигналов. Количество воспроизводимых каналов отличается в зависимости от программного обеспечения.

■ DTS Neo:6

Данная технология преобразует 2-канальный аудиосигнал, записанный в стереофоническом режиме, для 6.1-канального воспроизведения. Существует два режима, которые можно выбрать в соответствии с источником воспроизведения или по предпочтению: CINEMA - для фильмов, MUSIC - для стереофонических источников, например, музыки.

■ DTS Digital Surround

Технология кодирования/декодирования цифровых аудиосигналов, разработанная Digital Theater Systems, Inc. Она сжимает аудиосигналы в меньшей степени, чем Dolby Digital, обеспечивая более высокое качество звучания.

■ DTS-ES

Формат для 6.1-канального воспроизведения с информацией сигнала заднего канала объемного звучания. Существует два режима: “Discrete 6.1”, который выполняет запись всех каналов независимо, и “Matrix 6.1”, который разделяет задний канал объемного звучания на левый объемного звучания и правый объемного звучания каналы. Он идеально подходит для воспроизведения звуковых дорожек кинофильмов.

■ HDMI (Мультимедийный интерфейс высокой точности)

Технология, разработанная путем изменения технологии подключения дисплея DVI (Digital Visual Interface) для аудио- и видеоборудования. Этот интерфейс позволяет передавать аудио-, видеосигналы и сигналы управления в цифровом формате.

■ Частота дискретизации

Для преобразования аналоговых аудиосигналов в цифровые аналоговые данные должны быть представлены в дискретном виде. Данный процесс называется дискретизацией, а величина, показывающая сколько раз в секунду квантифицируется аналоговый сигнал для преобразования в цифровую форму, называется частотой дискретизации. Стандартный музыкальный компакт-диск хранит данные с преобразованием в цифровую форму со скоростью 44100 раз в секунду, что выражается величиной частоты дискретизации 44,1 кГц. В сущности, чем выше частота дискретизации, тем лучше качество звука.

Меры предосторожности

Безопасность

В случае попадания какого-либо твердого предмета или жидкости внутрь корпуса следует отсоединить проигрыватель от сети и перед дальнейшей эксплуатацией проверить его у квалифицированного специалиста.

Источники питания

- Перед эксплуатацией аппарата проверьте, что рабочее напряжение соответствует напряжению, используемому в вашем регионе. Рабочее напряжение указано на табличке, расположенной на задней панели ресивера.
- Аппарат не отсоединяется от источника сетевого питания переменного тока (электрической сети) до тех пор, пока он подсоединен к стенной розетке, даже если сам аппарат будет выключен.
- Если вы не собираетесь использовать ресивер в течение длительного времени, отключите его от электросети. Чтобы отключить кабель питания, потяните его за вилку; никогда не тяните за сам кабель.
- Кабель питания переменного тока необходимо заменять только в квалифицированной ремонтной мастерской.

Перегрев

Несмотря на то, что ресивер нагревается при работе, это не является неисправностью. Если аппарат эксплуатируется продолжительное время при повышенной громкости, температура верхней, нижней и боковых частей корпуса значительно повышается. Во избежание ожога не прикасайтесь к корпусу.

Установка

- Установите ресивер в месте с хорошей вентиляцией для предотвращения нагрева внутри аппарата и увеличения срока его службы.
- Не располагайте ресивер возле источников тепла или в местах попадания прямого солнечного света, чрезмерно запыленных местах или в местах с повышенной вибрацией.
- Не ставьте никаких предметов на поверхность корпуса, что может перекрыть вентиляционные отверстия и вызвать неисправность аппарата.
- Не располагайте ресивер рядом с таким оборудованием, как телевизор, видеомагнитофон или кассетная дека. (Если ресивер используется в комбинации с телевизором, видеомагнитофоном или кассетной декой и установлен слишком близко к данному оборудованию, могут возникнуть помехи и снизиться качество изображения. Это особенно характерно при использовании комнатной антенны. Поэтому рекомендуется использовать наружную антенну.)
- Соблюдайте осторожность при размещении устройства на поверхностях, обработанных особым образом (натертых воском, покрашенных масляными красками, полированных и т.д.), так как это может привести к появлению на них пятен или изменению цвета.

Эксплуатация

Перед подключением других компонентов, выключите ресивер и отсоедините его от сети.

Очистка

Чистите корпус, панель и регуляторы мягкой тканью, слегка смоченной раствором нейтрального моющего средства. Не пользуйтесь никакими абразивными подушечками, чистящими порошками или растворителями, такими как спирт или бензин.

Если у Вас возникнут вопросы или проблемы относительно Вашего ресивера, обратитесь к ближайшему дилеру Sony.

Поиск и устранение неисправностей

При возникновении любой из последующих затруднительных ситуаций во время использования ресивера воспользуйтесь руководством по устранению неполадок, чтобы устранить неисправность.

Отсутствие звука в независимости от выбранного компонента или воспроизведение звука с очень низким уровнем громкости.

- Проверьте надежность подключения громкоговорителей и компонентов.
- Убедитесь, что ресивер и все компоненты включены.
- Убедитесь, что регулятор громкости MASTER VOLUME не установлен в положение “VOL MIN”.
- Убедитесь, что кнопка SPEAKERS (OFF/A/B/A+B) не установлена в положение “OFF”.
- Проверьте подключение наушников.
- Нажмите кнопку MUTING для отмены функции отключения звука.
- Убедитесь, что на ресивере выбран правильный компонент с помощью кнопок ввода.
- Включено защитное устройство ресивера. Выключите ресивер, устраните причину короткого замыкания и снова включите питание.

Отсутствие звука от определенного компонента.

- Убедитесь, что компонент правильно подключен к предназначенным для него входным аудиогнездам.
- Убедитесь, что кабели, используемые для соединения, полностью вставлены в гнезда как на ресивере, так и на компоненте.

Отсутствие звука от одного из передних громкоговорителей.

- Подключите наушники к гнезду PHONES и убедитесь, что звук выводится через наушники. Если через наушники выводится звук только одного канала, то компонент, возможно, неправильно подключен к ресиверу. Убедитесь, что все кабели полностью вставлены в гнезда как на ресивере, так и на компоненте. Если через наушники выводится звук обоих каналов, то, возможно, передний громкоговоритель неправильно подключен к ресиверу. Проверьте соединение переднего громкоговорителя, из которого не воспроизводится звук.
- Убедитесь, что подключение произведено к обоим аналоговым гнездам L и R компонента, а не только к одному из этих гнезд. Используйте аудиокабель (не входит в комплект).

Отсутствие звука от аналоговых 2-канальных источников.

- Убедитесь, что для параметра INPUT MODE не установлено значение “COAX IN” или “OPT IN” для выбранного входа (стр. 79).
- Убедитесь, что не выбрана функция MULTI CH IN.

Отсутствие звука от цифровых источников (через входные гнезда COAXIAL или OPTICAL).

- Убедитесь, что для параметра INPUT MODE не установлено значение “ANALOG” (стр. 79). Убедитесь, что для параметра INPUT MODE не установлено значение “COAX IN” для источников от входного гнезда OPTICAL или “OPT IN” для источников от входного гнезда COAXIAL.
- Убедитесь, что не выбрана функция MULTI CH IN.

Исходный звуковой сигнал, вводимый через гнездо HDMI на ресивере, не выводится через громкоговоритель телевизора.

- Проверьте подключение HDMI.
- Невозможно прослушивание Super Audio CD при подключении HDMI.
- В зависимости от воспроизводимого компонента, возможно, потребуется настроить компонент. См. инструкции по эксплуатации, прилагаемые к каждому компоненту.

Звук из левого и правого громкоговорителей не сбалансирован, или каналы подключены неверно.

- Проверьте правильность и надежность подключения громкоговорителей и компонентов.
- Отрегулируйте параметры баланса с помощью меню LEVEL.

Слышен сильный фон или помехи.

- Проверьте надежность подключения громкоговорителей и компонентов.
- Убедитесь, что соединительные кабели не соприкасаются с трансформатором или двигателем и находятся не ближе 3 м от телевизора или лампы дневного света.
- Отодвиньте телевизор от аудиокомпонентов.
- Штекеры и разъемы загрязнены. Протрите их тканью, слегка смоченной в спирте.

Звук не выводится или выводится очень низким уровнем громкости через центральный громкоговоритель/громкоговоритель объемного звучания/задний громкоговоритель объемного звучания.

- Выберите режим CINEMA STUDIO EX (стр. 67).
- Отрегулируйте уровень громкости громкоговорителя (стр. 42).
- Убедитесь, что для центрального громкоговорителя/громкоговорителей объемного звучания выбраны значения “SMALL” или “LARGE” (стр. 50).
- Убедитесь, что для заднего громкоговорителя объемного звучания установлено значение “YES” (стр. 50).

Отсутствие звука из задних громкоговорителей объемного звучания.

- На некоторых дисках флажок Dolby Digital Surround EX отсутствует, даже если на упаковке есть логотип Dolby Digital Surround EX. В этом случае выберите “SB ON” (стр. 49).

Звук через сабвуфер не выводится.

- Проверьте правильность и надежность подключения сабвуфера.
- Убедитесь, что сабвуфер включен.
- Убедитесь, что для сабвуфера установлено значение “YES” (стр. 50).
- При выборе некоторых звуковых полей звук не выводится через сабвуфер.

Эффект объемного звучания не достигается.

- Убедитесь, что функция звукового поля включена (нажмите кнопку MOVIE или MUSIC).
- Звуковые поля не работают для сигналов с частотой дискретизации более 48 кГц.

Многоканальное звучание Dolby Digital или DTS не воспроизводится.

- Убедитесь, что воспроизводимый диск DVD и т.д. записан в формате Dolby Digital или DTS.
- При подключении проигрывателя DVD или других устройств к гнездам цифрового входа ресивера проверьте звуковые настройки (настройки для аудиовыхода) подключаемого компонента.

Не осуществляется запись.

- Убедитесь, что компоненты подключены правильно.
- Выберите компонент, используемый в качестве источника, с помощью кнопок ввода.

Низкое качество приема в диапазоне FM.

- Воспользуйтесь 75-омным коаксиальным кабелем (не прилагается) для подключения ресивера к наружной антенне FM, как показано ниже. При подключении ресивера к наружной антенне обязательно обеспечьте ее заземление с целью защиты от грозового разряда. Чтобы предотвратить возгорание газа, не подсоединяйте провод заземления к газовым трубам.



Не удается выполнить настройку на радиостанции.

- Проверьте правильность подключения антенн. Отрегулируйте антенны. При необходимости подключите внешнюю антенну.
- Сигнал станции слишком слабый (для автоматической настройки). Выполните прямую настройку вручную.
- Убедитесь, что интервал настройки установлен правильно (при настройке на станции AM в режиме прямой настройки).
- Станции предварительно не настроены или удалены из памяти (при настройке путем сканирования предварительно настроенных станций). Выполните предварительную настройку станций (стр. 74).
- Нажимайте кнопку DISPLAY на ресивере, чтобы на дисплее появилась индикация частоты.

Не работает система RDS.*

- Убедитесь, что выполнена настройка на станцию FM RDS.
- Выберите станцию FM с более сильным сигналом.

Не отображается необходимая информация системы RDS.*

- Обратитесь к радиостанции и проверьте, предоставляет ли она данную услугу или нет. Если эта услуга предоставляется, возможно, она временно недоступна.

Отсутствие изображения, или нечеткое изображение выводится на экран телевизора или монитора.

- Выберите соответствующий вход с помощью кнопок ввода.
- Настройте телевизор на соответствующий входной режим.
- Отодвиньте телевизор от аудиокомпонентов.
- Правильно назначьте видеовход компонента.

Исходное изображение, вводимое через гнездо HDMI на ресивере, не выводится через телевизор.

- Проверьте подключение HDMI.
- В зависимости от воспроизводимого компонента, возможно, потребуется настроить компонент. См. инструкции по эксплуатации, прилагаемые к каждому компоненту.
- Правильно назначьте вход HDMI.

Индикатор MULTI CHANNEL DECODING не горит синим цветом.

- Убедитесь, что компонент, выполняющий воспроизведение, подсоединен к цифровому гнезду и вход на данном ресивере выбран надлежащим образом.
- Проверьте, соответствует ли источник входного сигнала воспроизводимого программного обеспечения многоканальному формату.
- Проверьте, выполнена ли установка компонента воспроизведения в положение многофункционального звука.

Пульт дистанционного управления

Пульт дистанционного управления не работает.

- Направьте пульт дистанционного управления на датчик дистанционного управления на ресивере.
- Удалите все препятствия между пультом дистанционного управления и ресивером.
- Если батарейки в пульте дистанционного управления разрядились, установите новые.
- Убедитесь в том, что на пульте дистанционного управления выбран нужный вход.

* Только модели с кодом региона CEL, CEK.

Сообщения об ошибках

При возникновении неисправности на дисплее отображается сообщение. Вы можете проверить состояние системы по данному сообщению.

Руководствуйтесь следующей таблицей для устранения проблемы. Если какая-либо проблема не устраняется, обратитесь к ближайшему дилеру фирмы Sony.

При отображении сообщения об ошибке во время выполнения автоматической калибровки см. раздел “Коды ошибок и предупреждений” (стр. 39) для устранения проблемы.

DEC. ERROR

Появляется, если сигнал, который ресивер не может декодировать (например, DTS-CD), подается при установке “DEC. PRI.” в меню AUDIO в положение “DEC. PCM”. Установите ее в положение “DEC. AUTO” (стр. 49).

ПРОТЕСТ

Через громкоговорители воспроизводится помеха. Ресивер автоматически выключится через несколько секунд. Проверьте подключение громкоговорителей и снова включите питание.

Если не удастся устранить неисправность с помощью руководства по устранению неполадок

Устранить эту неисправность может очистка памяти ресивера (стр. 35). Однако следует учесть, что все настройки, занесенные в память, будут сброшены до заводских значений и потребуются заново выполнить все настройки ресивера.

Если проблему устранить не удалось

Обратитесь к ближайшему дилеру фирмы Sony. Следует иметь в виду, что в случае замены каких-либо деталей специалистом технического обслуживания во время ремонта, детали могут не возвращаться.

Справочная информация по очистке памяти ресивера

Очистить	См.
Все запомненные установки	стр. 35
Настроенные звуковые поля	стр. 70

Технические характеристики

Секция усилителя

Для моделей с кодом региона CEL, CEK, AU

Выходная мощность в режиме стерео¹⁾
Справочная выходная мощность¹⁾²⁾

8 Ом при 20 Гц – 20 кГц, общий коэффициент нелинейных искажений 0,09%

85 Вт + 85 Вт,
110 Вт/канал

8 Ом при 1 кГц, общий коэффициент нелинейных искажений 0,7%

100 Вт + 100 Вт,
120 Вт/канал

8 Ом при 1 кГц, общий коэффициент нелинейных искажений 10%

125 Вт + 125 Вт,
150 Вт/канал

¹⁾Измерено в следующих условиях:

Код региона	Требования по электропитанию
CEL, CEK	230 В переменного тока, 50 Гц
AU	240 В переменного тока, 50 Гц

²⁾Номинальная выходная мощность для передних громкоговорителей, центрального громкоговорителя и громкоговорителей объемного звучания, а также задних громкоговорителей объемного звучания. В зависимости от установок звукового поля и источника, звуковой сигнал может отсутствовать.

Частотная характеристика

Аналоговые 10 Гц – 70 кГц
+0,5/-2 дБ (при отключенном звуковом поле и эквалайзере)

Входы

Аналоговые Чувствительность:
500 мВ/ 50 кОм
Отношение сигнал/шум³⁾: 96 дБ
(А, 500 мВ⁴⁾)

Цифровые (Коаксиальный)

Сопротивление: 75 Ом
Отношение сигнал/шум:
100 дБ
(А, ФНЧ на 20 кГц)

Цифровые (Оптический)

Отношение сигнал/шум:
100 дБ
(А, ФНЧ на 20 кГц)

Выходы (Аналоговые)

AUDIO OUT Напряжение: 500 мВ/
10 кОм

SUB WOOFER, SURROUND

Напряжение: 2 В/1 кОм

Эквалайзер

Уровни усиления
±6 дБ, с шагом в 1 дБ

³⁾INPUT SHORT (при отключенном звуковом поле и эквалайзере).

⁴⁾Схема с весовой обработкой сигналов, уровень входного сигнала.

Тюнер FM

Диапазон настройки

87,5 – 108,0 МГц

Промежуточная частота

10,7 МГц

Используемая чувствительность

11,2 дБФ, 1 мкВ/75 Ом

Отношение сигнал/шум

Моно/Стерео 76 дБ/70 дБ

Коэффициент нелинейных искажений при 1 кГц

Моно/Стерео 0,3%/0,5%

Разделение 45 дБ при 1 кГц

Диапазон воспроизводимых частот

30 Гц – 15 кГц,
+0,5/-2 дБ

Тюнер AM

Диапазон настройки

Код региона	Шкала настройки	
	шаг 10 кГц	шаг 9 кГц
CEL, CEK, AU	–	531 – 1602 кГц

Промежуточная частота

450 кГц

Используемая чувствительность

50 дБ мкВ/м (при 1000
кГц или 999 кГц)

Видео

Входы/Выходы

Видео: 1 Vp-p/75 Ом

S-video: Y: 1 Vp-p/75 Ом

C: 0,286 Vp-p/75 Ом

COMPONENT VIDEO:

Y: 1 Vp-p/75 Ом

R_V/C_B/B-Y: 0,7 Vp-p/
75 Ом

R_R/C_R/R-Y: 0,7 Vp-p/
75 Ом

Фильтр 80 МГц

Общие

Требования по электропитанию

Код региона	Требования по электропитанию
CEL, CEK	230 В переменного тока, 50/60 Гц
AU	240 В переменного тока, 50 Гц

Потребляемая мощность

Код региона	Потребляемая мощность
CEL, CEK, AU	220 Вт

Потребляемая мощность (в режиме ожидания)

0,2 Вт

Розетки переменного тока

Код региона	Розетки переменного тока
CEL, CEK, AU	1 с переключателем, 100 Вт/0,4 А макс.

Габариты (ш/в/г) (Прибл.)

430 × 157,5 × 316 мм
включая выступающие
детали и регуляторы

Масса (Прибл.) 8,5 кг

Входящие в комплект принадлежности

Проволочная антенна FM (1)

Рамочная антенна AM (1)

Пульт дистанционного управления
RM-AAP011 (1)

Батарейки R6 (размера AA) (2)

Микрофон объемного звука ECM-AC2 (1)

Для получения дополнительной информации о коде региона используемого компонента см. стр. 3.

Конструкция и характеристики могут быть изменены без предварительного уведомления.

Алфавитный указатель

Численные значения

- 2CH STEREO 69
- 2-канальный 69
- 5.1-канальная система 17
- 6.1-канальная система 17

В

- Видеомагнитофон
 подсоединение 25
- Выбор
 акустическая система 37
 звуковое поле 66
 компонента 43

Г

- Громкоговорители
 подключение 18

Д

- Дека мини-дисков
 подключение 20

З

- Запись
 на мини-диск или
 магнитную ленту 85
 на носители записи 86
- Звуковые поля
 возврат к исходным
 установкам 70
 выбор 66

И

- Игровая приставка
 подсоединение 25

Н

- Настройка
 автоматически 71
 прямая 72
 на предварительно
 установленные
 станции 75

HDMI

- подсоединение 25
- HDMI ASSIGN 82

О

- Отключение звука 44

П

- Присвоение
 наименований 76, 83
- Первоначальная
 настройка 35

Т

- Тюнер
 подключение 34
- Телевизор
 подсоединение 25
- Таймер отключения 84
- TEST TONE 42

А

- AUTO CALIBRATION 37
- AUTO FORMAT
 DIRECT (A.F.D.) 63
- AUTOBETICAL 73

С

- CD-проигрыватель
 воспроизведение 45
 подключение 20
- COMPONENT VIDEO
 ASSIGN 80
- Сообщения об ошибках 100
- Спутниковый тюнер
 подсоединение 25

D

- Digital Cinema Sound
 (DCS) 68
- Dolby Digital 92
- DTS 93
- DVD-рекордер
 подсоединение 25
- DVD-проигрыватель
 воспроизведение 46
 подсоединение 25

I

- INPUT MODE 79

K

- Кассетная дека
 подключение 20

M

- Меню
 A. CAL 62
 AUDIO 55
 EQ 52
 LEVEL 51
 SUR 52
 SYSTEM 57
 TUNER 55
 VIDEO 56

R

- RDS 77

S

- Super Audio CD-
 проигрыватель
 воспроизведение 45
 подключение 20
- SURBACKDECODING 53

