

Multi Channel AV Receiver

Инструкция по эксплуатации

STR-DH720

©2011 Sony Corporation

ПРЕДУПРЕЖДЕНИЕ

Для предотвращения возгорания или поражения электрическим током не подвергайте аппарат воздействию дождя или влаги.

Для предотвращения возгорания не накрывайте вентиляционные отверстия аппарата газетами, скатертями, шторами и т.п.

Не ставьте на аппарат источники открытого огня, например зажженные свечи.

Для предотвращения возгорания или поражения электрическим током не допускайте попадания жидкости на аппарат и не ставьте на корпус аппарата предметы, содержащие жидкость, например цветочные вазы и т.п.

Не устанавливайте устройство в тесных местах, таких как книжные полки или встроенные шкафы.

Так как штекер используется для отсоединения основного блока от электросети, подключайте основной блок к расположенной в легкодоступном месте розетке электросети. В случае нарушения нормальной работы основного блока незамедлительно отсоедините штекер кабеля питания от розетки электросети.

Не подвергайте батарею или аппарат с установленной батареей чрезмерному нагреванию, например не оставляйте под солнечными лучами, рядом с огнем и т.п.

Пока основной блок включен в розетку электросети, он остается подключенным к сети электропитания, даже если питание на самом основном блоке выключено.

Избыточное звуковое давление при применении наушников может вызвать потерю слуха.



Данный символ обращает внимание пользователя на наличие горячих поверхностей и возможности контакта с ними в ходе нормальной эксплуатации устройства.

Для покупателей в странах Европы



Утилизация отслужившего электрического и электронного оборудования (директива применяется в странах Евросоюза и других европейских странах, где действуют системы раздельного сбора отходов)

Данный знак на устройстве или его упаковке обозначает, что данное устройство нельзя утилизировать вместе с прочими бытовыми отходами. Его следует сдать в соответствующий приемный пункт переработки электрического и электронного оборудования. Неправильная утилизация данного изделия может привести к потенциально негативному влиянию на окружающую среду и здоровье людей, поэтому для предотвращения подобных последствий необходимо выполнять специальные требования по утилизации этого изделия. Переработка данных материалов поможет сохранить природные ресурсы. Для получения более подробной информации о переработке этого изделия обратитесь в местные органы городского управления, службу сбора бытовых отходов или в магазин, где было приобретено изделие.



Утилизация использованных элементов питания (применяется в странах Евросоюза и других европейских странах, где действуют системы раздельного сбора отходов)

Данный знак на элементе питания или упаковке означает, что элемент питания, поставляемый с устройством, нельзя утилизировать вместе с прочими бытовыми отходами.

На некоторых элементах питания данный символ может комбинироваться с символом химического элемента. Символы ртути (Hg) или свинца (Pb) указываются, если содержание данных металлов менее 0,0005% (для ртути) и 0,004% (для свинца) соответственно.

Обеспечивая правильную утилизацию использованных элементов питания, вы предотвращаете негативное влияние на окружающую среду и здоровье людей, возникающее при неправильной утилизации.

Вторичная переработка материалов, использованных при изготовлении элементов питания, способствует сохранению природных ресурсов.

При работе устройств, для которых в целях безопасности, выполнения каких-либо действий или сохранения имеющихся в памяти устройств данных необходима подача постоянного питания от встроенного элемента питания, замену такого элемента питания следует производить только в специализированных сервисных центрах. Для правильной утилизации использованных элементов питания, после истечения срока службы, сдавайте их в соответствующий пункт по сбору электронного и электрического оборудования.

Об использовании прочих элементов питания, пожалуйста, узнайте в разделе, в котором даны инструкции по извлечению элементов питания из устройства, соблюдая меры безопасности. Сдавайте использованные элементы питания в соответствующие пункты по сбору и переработке использованных элементов питания.

Для получения более подробной информации о вторичной переработке данного изделия или использованного элемента питания, пожалуйста, обратитесь в местные органы городского управления, службу сбора бытовых отходов или в магазин, где было приобретено изделие.

**Информация для покупателей:
Следующая информация относится
только к оборудованию,
приобретенному в странах, где
действуют директивы ЕС.**

Производителем данного устройства является корпорация Sony Corporation, 1-7-1 Konan Minato-ku Tokyo, 108-0075 Japan. Уполномоченным представителем по электромагнитной совместимости (EMC) и безопасности изделия является компания Sony Deutschland GmbH, Hedelfinger Strasse 61, 70327 Stuttgart, Germany. По вопросам обслуживания и гарантии обращайтесь по адресам, указанным в соответствующих документах.

Для покупателей в России



MO04

Мультиканальный ресивер
Изготовитель: Сони Корпорейшн
Адрес: 1-7-1 Конан, Минато-ку,
Токио 108-0075, Япония
Страна-производитель: Малайзия

Импортер на территории РФ и название и адрес организации, расположенной на территории РФ, уполномоченной принимать претензии от пользователей:
ЗАО “Сони Электроникс”, 123103, Москва, Карамышевский проезд, 6, Россия

Класс защиты от поражения электрическим током II

Дата производства указана на штриховом коде изделия и/или на коробке.
Например: XX.XXXX
Первые две цифры означают месяц, а последние четыре цифры означают год.

О данном руководстве

- В данном руководстве приведены инструкции для модели STR-DH720. Номер модели находится на нижней правой фронтальной панели ресивера. На иллюстрациях в данном руководстве изображена модель для США; она может отличаться от вашей модели. Все различия в работе устройства помечены в руководстве текстом “Только модель для стран Европы”.
- Инструкции в данном руководстве описывают работу ресивера с входящим в комплект пультом дистанционного управления. Также можно использовать кнопки управления на ресивере, если их названия соответствуют названиям кнопок на пульте дистанционного управления.

Авторские права

Этот ресивер использует системы Dolby* Digital и Pro Logic Surround, а также DTS** Digital Surround System.

* Произведено по лицензии Dolby Laboratories. Символы Dolby, Pro Logic и DD являются товарными знаками Dolby Laboratories.

** Произведено по лицензии в соответствии с патентами США №№: 5451942; 5956674; 5974380; 5978762; 6226616; 6487535; 7212872; 7333929; 7392195; 7272567 и в соответствии с другими опубликованными либо ожидаемыми американскими или международными патентами. DTS и соответствующий символ являются зарегистрированными торговыми знаками; логотипы DTS-HD, DTS-HD Master Audio и DTS являются товарными знаками DTS, Inc. Изделие включает программное обеспечение. © DTS, Inc. Все права защищены.

Данный ресивер использует технологию High-Definition Multimedia Interface (HDMI™).

HDMI, логотип HDMI и High-Definition Multimedia Interface являются товарными знаками или зарегистрированными товарными знаками HDMI Licensing LLC в США и других странах.

Логотипы “x.v.Color (x.v.Colour)” и “x.v.Color (x.v.Colour)” являются товарными знаками Sony Corporation.

“BRAVIA” является товарным знаком Sony Corporation.

“PlayStation” является зарегистрированным товарным знаком Sony Computer Entertainment Inc.

Тип шрифта (Shin Go R), установленный в данный ресивер, предоставлен MORISAWA & COMPANY LTD. Эти названия являются товарными знаками MORISAWA & COMPANY LTD. Также MORISAWA & COMPANY LTD. принадлежат авторские права на шрифт.

iPhone, iPod, iPod classic, iPod nano и iPod touch являются товарными знаками Apple Inc., зарегистрированными в США и других странах.

Все другие товарные знаки и зарегистрированные товарные знаки являются товарными знаками или зарегистрированными товарными знаками соответствующих владельцев. В данном руководстве символы ™ и ® не указаны.



“Made for iPod” и “Made for iPhone” означает, что данный электронный прибор разработан специально для подключения к iPod или iPhone соответственно и сертифицирован разработчиком на соответствие стандартам производительности компании Apple.

Apple не несет ответственности за работу данного устройства или его соответствие стандартам безопасности и регулятивным стандартам. Принимайте во внимание, что использование данного устройства с iPod или iPhone может отразиться на производительности беспроводных коммуникаций.

Технология кодирования аудиосигнала и патенты MPEG Layer-3 используются по лицензии Fraunhofer IIS и Thomson.

“WALKMAN” является зарегистрированным товарным знаком Sony Corporation.

MICROVAULT является товарным знаком Sony Corporation.

Windows Media является зарегистрированным товарным знаком или товарным знаком Microsoft Corporation в США и/или других странах.

Оглавление

О данном руководстве	3
Входящие в комплект аксессуары	6
Описание и расположение частей.....	8
Подготовка к эксплуатации	18

Подключения

1: Установка громкоговорителей.....	19
2: Подключение громкоговорителей	21
3: Подключение к телевизору.....	23
4a: Подключение видеооборудования.....	24
4b: Подключение аудиооборудования.....	32
5: Подключение антенн.....	33
6: Подключение шнура питания переменного тока	33

Подготовка ресивера

Инициализация ресивера	34
Настройка громкоговорителей	34
Использование AUTO CALIBRATION	35
Руководство по работе экранной индикации	41

Базовые функции

Воспроизведение с оборудования, используемого в качестве источника	43
Воспроизведение с iPhone/iPod.....	46
Воспроизведение с устройства USB ...	49
Запись с помощью ресивера.....	52

Функции тюнера

Прослушивание радиопередач в диапазонах FM и AM.....	53
Предварительная настройка радиостанций FM и AM (Preset Tuning)	55
Прием радиосигналов RDS.....	56
(Только модель для стран Европы)	

Прослушивание объемного звука

Выбор звукового поля	57
Сброс звуковых полей к значениям по умолчанию	62

Технология “BRAVIA” Sync

Что такое “BRAVIA” Sync?	62
Подготовка к использованию “BRAVIA” Sync	63
Воспроизведение с оборудования одним нажатием (Воспроизведение одним нажатием)	64
Прослушивание звука с телевизора через громкоговорители, подключенные к ресиверу (Управление Аудио Системой)	65
Выключение ресивера и телевизора (Отключение питания системы).....	66
Просмотр фильмов с оптимальным звуковым полем (Синхронизация в режиме Theater/Theatre).....	66
Выбор оптимального звукового поля для выбранной сцены (Выбор сцены).....	67

Другие операции

Переключение между цифровым и аналоговым аудиосигналом (INPUT MODE).....	67
Использование звука/изображения с других входов (Input Assign).....	68

Регулировка параметров меню Settings

Использование меню Settings.....	71
Меню Speaker Settings.....	72
Меню Surround Settings.....	76
Меню EQ Settings.....	76
Меню Audio Settings.....	77
Меню HDMI Settings.....	77
Меню System Settings.....	79
Работа без подключения к телевизору.....	79

Использование пульта дистанционного управления

Переназначение кнопки ввода.....	87
Сброс кнопок ввода.....	88

Дополнительная информация

Меры предосторожности.....	89
Поиск и устранение неисправностей.....	90
Технические характеристики.....	99
Алфавитный указатель.....	102

Входящие в комплект аксессуары

- Инструкция по эксплуатации (данное руководство)
- Руководство по быстрой установке
- Список меню GUI
- Проволочная FM-антенна (1)



- Рамочная AM-антенна (1)



- Пульт дистанционного управления (1)
 - RM-AAU106 (только модели для США и Канады)
 - RM-AAU107 (другие модели)

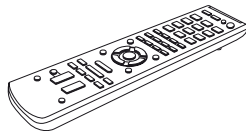

- Батарейки R6 (размера AA)* (2)



- Микрофон для автонастройки (ECM-AC2) (1)



* Рекомендуемый срок годности указан на отрицательной стороне батареек.

Установка батареек в пульт дистанционного управления

Вставьте две входящие в комплект батарейки R6 (размера AA) в пульт дистанционного управления, чтобы ⊕ и ⊖ батареек соответствовали схеме в батарейном отсеке.

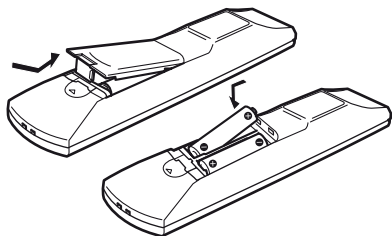

Примечания

- Не оставляйте пульт дистанционного управления в очень жарком или влажном месте.
- Не используйте новую батарейку вместе со старыми.
- Не используйте марганцевые батарейки совместно с другими видами батареек.
- Не подвергайте датчик пульта дистанционного управления воздействию прямых солнечных лучей или осветительных приборов. Это может привести к неисправности.
- Если пульт дистанционного управления не планируется использовать в течение длительного времени, извлеките батарейки, чтобы предотвратить его возможное повреждение, вызванное утечкой внутреннего вещества батареек и коррозией.
- При замене батареек для кнопок пульта дистанционного управления будут восстановлены настройки по умолчанию. В этом случае снова переназначьте кнопки ввода (стр. 87).
- Если ресивер не реагирует на команды пульта дистанционного управления, замените все батарейки новыми.

Описание и расположение частей

Фронтальная панель

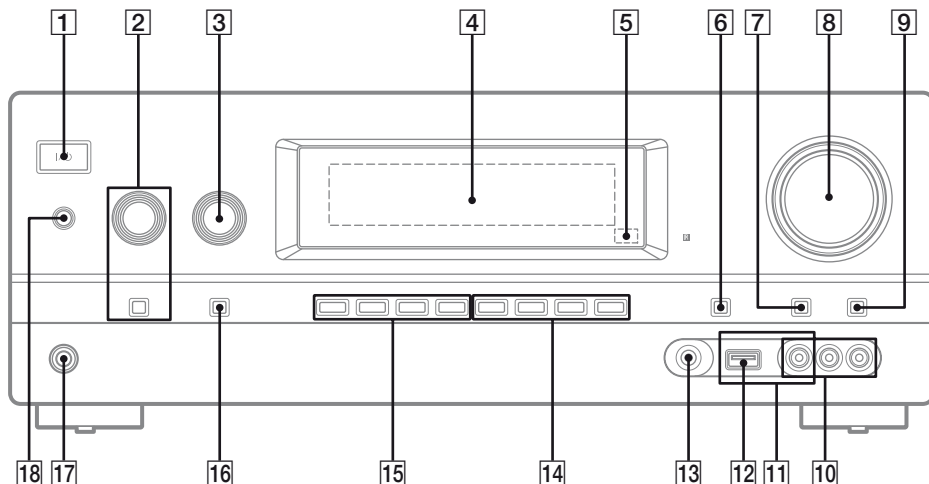

- 1 I/⏻ (вкл/режим ожидания) (стр. 34, 55, 62, 88)
- 2 TONE, TONE MODE (стр. 76)
- 3 INPUT SELECTOR (стр. 44, 52, 67, 68)
- 4 Панель дисплея (стр. 9)
- 5 Датчик дистанционного управления
Принимает сигналы с пульта дистанционного управления.
- 6 DISPLAY (стр. 56, 87)
- 7 DIMMER
Трехуровневая регулировка яркости панели дисплея.
- 8 MASTER VOLUME (стр. 44, 74)
- 9 MUTING (стр. 44)
- 10 Гнезда VIDEO 2 IN (стр. 30)
- 11 Разъемы iPhone/iPod (стр. 29)
Соединяет порт ⚡ (USB) и видеогнездо для вывода аудио/видео с iPhone/iPod.
- 12 Порт ⚡ (USB) (стр. 32)
- 13 Гнездо AUTO CAL MIC (стр. 36)
- 14 2CH/A.DIRECT, A.F.D., MOVIE/HD-D.C.S., MUSIC (стр. 57)
- 15 TUNING MODE, TUNING +/-, MEMORY/ENTER
Нажмите для управления тюнером (FM/AM).
- 16 INPUT MODE (стр. 67)
- 17 Гнездо PHONES (стр. 25, 91)
- 18 SPEAKERS
Включение или выключение акустической системы (стр. 22).

Индикаторы на панели дисплея

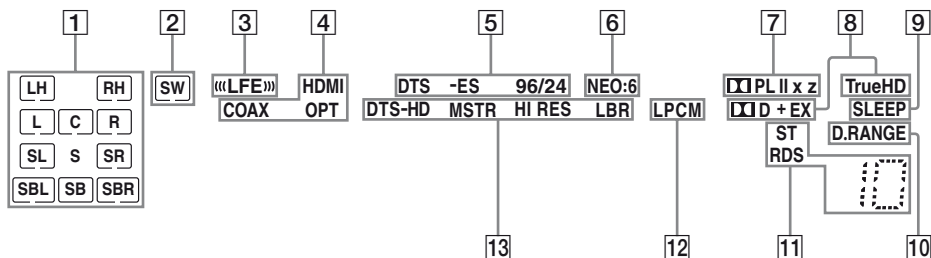

1 Индикаторы воспроизводимых каналов

Буквы (L, C, R и т.п.) указывают на воспроизводимые каналы. В соответствии с настройками громкоговорителей рамки вокруг букв изменяются, показывая, каким образом ресивер выполняет понижающее микширование исходного звука.

LH	Фронтальный левый сателлитный
RH	Фронтальный правый сателлитный
L	Фронтальный левый
R	Фронтальный правый
C	Центральный (монофонический)
SL	Левый канал объемного звучания
SR	Правый канал объемного звучания
S	Объемного звучания оборудование или оборудование объемного звучания при обработке системой Pro Logic)
SBL	Задний левый канал объемного звучания
SBR	Задний правый канал объемного звучания
SB	Задний громкоговоритель объемного звучания (оборудование заднего канала объемного звучания при 6.1-канальном декодировании)

Пример:

Схема использования громкоговорителей: 3/0.1
 Формат записи: 3/2.1
 Звуковое поле: A.F.D. AUTO



2 SW

Загорается, если аудиосигнал выводится через гнездо SUBWOOFER.

3 «LFE»

Загорается, если проигрываемый диск содержит канал LFE (Low Frequency Effect) и при этом сигнал канала LFE воспроизводится в данный момент.

4 Индикатор входа

Загорается для обозначения текущего входа.

HDMI

– Для INPUT MODE задано значение “AUTO”, и ресивер обнаруживает подключенное к гнезду HDMI IN оборудование (стр. 24).

– На телевизионном входе обнаружен реверсивный звуковой канал (ARC).

COAX

Для INPUT MODE задано значение “AUTO” или “COAX”, и в качестве сигнала источника используется цифровой сигнал, подаваемый через гнездо COAXIAL (стр. 67).

OPT

Для INPUT MODE задано значение “AUTO” или “OPT”, и в качестве сигнала источника используется цифровой сигнал, подаваемый через гнездо OPTICAL (стр. 67).

продолжение следует

5 Индикатор DTS(-ES)

Индикатор загорается при обработке ресивером соответствующих сигналов формата DTS.

DTS	DTS
DTS-ES	DTS-ES
DTS 96/24	DTS 96 кГц/24 бит

Примечание

При проигрывании диска в формате DTS убедитесь в том, что вы выполнили цифровые подключения, для INPUT MODE не был выбран режим “ANALOG” (стр. 67) и не выбрано “A. DIRECT”.

6 NEO:6

Загорается при включении декодера DTS Neo:6 Cinema/Music (стр. 58).

7 Индикатор Dolby Pro Logic

При обработке ресивером сигналов Dolby Pro Logic загорается соответствующий индикатор. Такая технология декодирования помогает улучшить входные сигналы.

<input type="checkbox"/> PL	Dolby Pro Logic
<input type="checkbox"/> PL II	Dolby Pro Logic II
<input type="checkbox"/> PL IIx	Dolby Pro Logic IIx
<input type="checkbox"/> PL IIz	Dolby Pro Logic IIz

Примечание

Данные индикаторы могут не загораться в зависимости от выбранной схемы использования громкоговорителей.

8 Индикатор Dolby Digital Surround

Индикатор загорается при обработке ресивером соответствующих сигналов формата Dolby Digital.

<input type="checkbox"/> D	Dolby Digital
<input type="checkbox"/> D EX	Dolby Digital Surround EX
<input type="checkbox"/> D+	Dolby Digital Plus
<input type="checkbox"/> TrueHD	Dolby TrueHD

Примечание

При проигрывании диска в формате Dolby Digital убедитесь в том, что вы выполнили цифровые подключения, для INPUT MODE не был выбран режим “ANALOG” (стр. 67) и не выбрано “A. DIRECT”.

9 SLEEP

Загорается, если включен таймер отключения.

10 D.RANGE

Загорается при включении сжатия динамического диапазона (стр. 75).

11 Индикаторы настройки

Загорается, когда ресивер настраивается на прием радиостанции.

ST

Стереофоническая трансляция

RDS (Только модель для стран Европы)

Настройка на станцию со службами RDS.



Номер предварительно настроенной станции (изменяется в соответствии с выбранной предварительно настроенной станцией).

12 LPCM

Загорается при декодировании ресивером линейных сигналов PCM.

13 Индикатор DTS-HD

Индикатор загорается при обработке ресивером соответствующих сигналов формата DTS-HD.

DTS-HD MSTR	DTS-HD Master Audio
DTS-HD HI RES	DTS-HD High Resolution Audio
DTS-HD LBR	DTS-HD Low Bit Rate Audio

Задняя панель

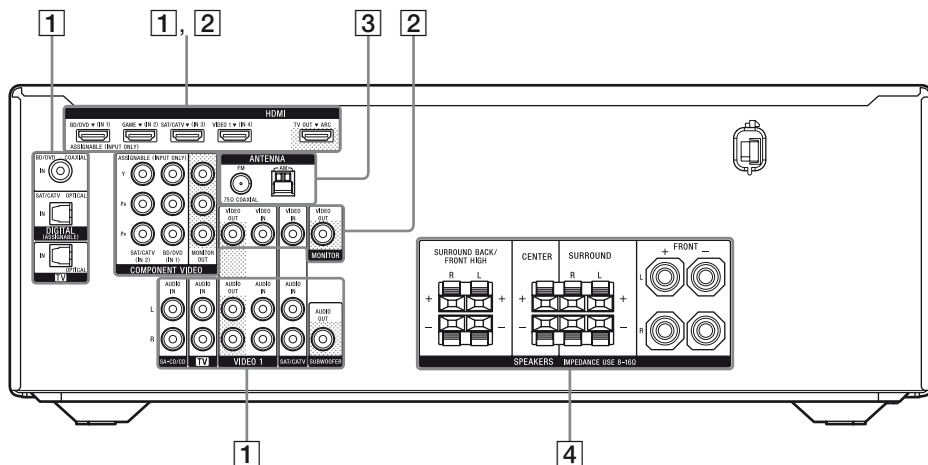

1 Секция аудиосигнала

Гнезда DIGITAL INPUT/OUTPUT (стр. 23, 27, 28, 29, 30)

 HDMI IN/OUT

 OPTICAL IN

 COAXIAL IN

Гнезда ANALOG INPUT/OUTPUT (стр. 21, 23, 27, 28, 30, 32)

 Белый (L) AUDIO IN/OUT

 Красный (R)

 Черный AUDIO OUT

2 Секция видеосигнала*

Качество изображения зависит от подключаемых гнезд.

Гнезда DIGITAL INPUT/OUTPUT (стр. 23, 27, 28, 29, 30)

 HDMI IN/OUT

Гнезда COMPONENT VIDEO INPUT/OUTPUT (стр. 23, 27, 28)

 Зеленый (Y)

 Синий (P_B) Y, P_B, P_R IN/OUT

 Красный (P_R)

Гнезда COMPOSITE VIDEO INPUT/OUTPUT (стр. 23, 28, 30)

 Желтый VIDEO IN/OUT

↑
Высокое
качество
изображения

продолжение следует

3 Секция ANTENNA

 Гнездо FM ANTENNA (стр. 33)

 Разъемы AM ANTENNA (стр. 33)

4 Секция SPEAKERS (стр. 21)



* Чтобы просматривать выбранные входные изображения, нужно подключить к телевизору гнездо HDMI TV OUT или MONITOR OUT (стр. 23).

Пульт дистанционного управления

Для управления данным ресивером и другим оборудованием используется пульт дистанционного управления. Пульт дистанционного управления предназначен для работы с аудио- и видеооборудованием Sony. Кнопку ввода можно переназначить в соответствии с оборудованием, подключенным к вашему ресиверу (стр. 87).

- RM-AAU106 (только модели для США и Канады)
- RM-AAU107 (другие модели)

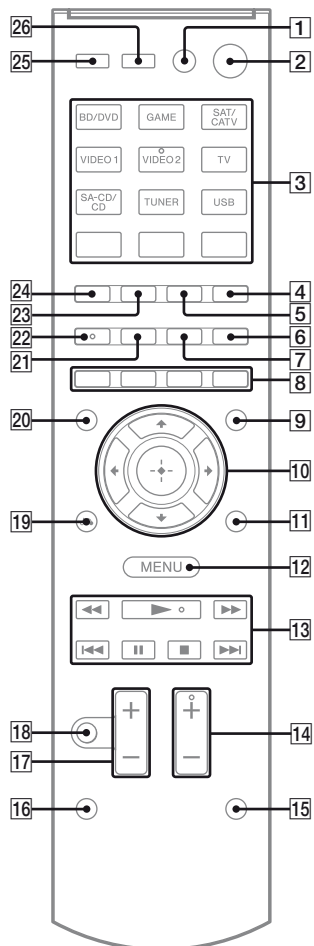

Использование кнопок розового цвета

Удерживайте SHIFT (15), а затем нажмите нужную кнопку розового цвета.

Пример: Удерживайте SHIFT (15), а затем нажмите ENT/MEM (3).



Для управления ресивером

- 2 I/⏻* (вкл/режим ожидания)**
Включение ресивера или перевод ресивера в режим ожидания.
Экономия электроэнергии в режиме ожидания
Для “Ctrl for HDMI” установлено значение “OFF” (стр. 77).
- 3 Кнопки ввода****
Выбор используемого оборудования.
При нажатии любой кнопки ввода ресивер включается. Эти кнопки предназначены для управления оборудованием Sony.
Номерные кнопки**
Удерживайте SHIFT (15), а затем нажмите номерные кнопки, чтобы предварительно установить или настроиться на предварительно настроенные станции.
ENT/MEM
Удерживайте SHIFT (15), а затем нажмите ENT/MEM, чтобы сохранить станцию во время работы тюнера.

- 5 INPUT MODE**
Задаёт режим ввода, если одно и то же оборудование подключено и к цифровым, и к аналоговым гнездам.
- 6 DISPLAY**
Просмотр информации на панели дисплея.
- 9 GUI MODE**
Отображает меню GUI на экране телевизора.
- 10 ⊕, ↕/↔/↔**
Нажмите ↕/↔/↔, чтобы выбрать нужные установки, а затем нажмите ⊕, чтобы ввести/подтвердить выбор.
- 11 TOOLS/OPTIONS**
Отображает и выбирает пункты меню опций.
- 12 MENU/HOME**
Нажмите AMP (25), а затем нажмите MENU/HOME, чтобы отобразить меню управления ресивером.
- 13 TUNING +/-**
Поиск станции.
PRESET +/-
Выбор предварительно настроенных станций.
D.TUNING
Включения режима прямой настройки.
- 14 SOUND FIELD +**/-**
Выбор звукового поля.
- 15 SHIFT**
Изменяет функцию кнопок пульта дистанционного управления, включая кнопки розового цвета (стр. 13).
- 17 MASTER VOL +/- или ▲ +/-**
Настройка уровня громкости всех громкоговорителей одновременно.
- 18 MUTING или 🚫**
Временное отключение звука.
Повторно нажмите MUTING или 🚫, чтобы восстановить звук.
- 19 RETURN/EXIT ↶**
Возврат к предыдущему меню.

23 SLEEP

Устанавливает режим автоматического выключения ресивера в определенное время.

При каждом нажатии данной кнопки индикация на дисплее изменяется циклически следующим образом:

0-30-00 → 1-00-00 → 1-30-00 → 2-00-00 → OFF

При использовании таймера отключения на панели дисплея появляется индикация “SLEEP”.

Совет

Для проверки времени, оставшегося до отключения ресивера, нажмите SLEEP. На панели дисплея появится индикация оставшегося времени. При повторном нажатии SLEEP функция таймера отключения будет отменена.

24 AUTO VOL

Автоматически регулирует громкость, в зависимости от входного сигнала или материала, воспроизводимого с подключенного оборудования (функция ADVANCED AUTO VOLUME).

Эта функция полезна, например, когда звук рекламы громче, чем телепрограмма.

Примечания

- Не забудьте понизить уровень громкости, прежде чем отключать эту функцию.
- Поскольку эта функция доступна только при подаче сигналов Dolby Digital, DTS или линейных сигналов PCM, громкость звука может внезапно возрасти при переключении на другие форматы.
- Данная функция не работает в следующих случаях:
 - при получении линейных сигналов PCM с частотой дискретизации свыше 48 кГц;
 - при получении сигналов Dolby Digital Plus, Dolby TrueHD, DTS 96/24, DTS-HD Master Audio или DTS-HD High Resolution Audio.

AUTO CAL

Удерживайте SHIFT (15), а затем нажмите AUTO CAL, чтобы включить функцию автокалибровки.

Примечание

Эта кнопка недоступна, если ресивер находится в режиме “GUI MODE”.

25 AMP

Включает ресивер.

Для управления телевизором Sony

Удерживайте TV (16), а затем нажмите кнопку желтого цвета, чтобы выбрать нужную функцию.

Пример: Удерживайте TV (16), а затем нажмите TV CH + или PROG + (14).

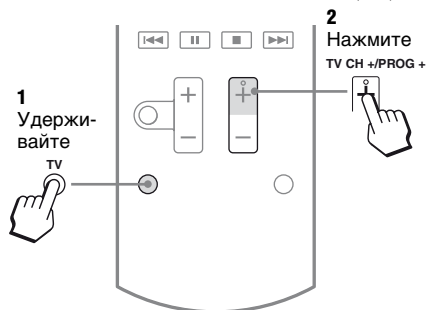

1 TV I/⏻ (вкл/режим ожидания)

Включение или выключение телевизора.

3 Номерные кнопки**

Выбор телевизионных каналов.

ENT/MEM

Подтверждение выбора.

CLEAR

Используется с номерными кнопками для выбора номеров каналов цифрового кабельного ТВ. Например, чтобы выбрать 2.1, нажмите 2, CLEAR и 1.

↻ (Предыдущий канал)

Возврат к предыдущему просматриваемому каналу (при просмотре более 5 секунд).

☰ (Текст)











Отображение текстовой информации.

- 6 DISPLAY**
Отображение информации о текущей телепрограмме.
- +/?** (Отображение данных/текста)
Отображение такой информации, как текущий канал и режима экрана. Отображение скрытой информации (например, ответов на вопросы викторины) в текстовом режиме.
- 8 Цветные кнопки**
При наличии цветных кнопок они служат для вывода на экран телевизора руководства по эксплуатации. Используйте отображаемое руководство для выполнения требуемой операции.
- 11 TOOLS/OPTIONS**
Отображение параметров функций телевизора.
- 12 MENU/HOME**
Отображение меню телевизора.
- 14 TV CH +**/- или PROG +**/-**
Поиск предварительно настроенных телевизионных каналов.
- ▲**/▼**
Выбор следующей или предыдущей страницы в текстовом режиме.
- 17 TV VOL +/- или ▲ +/-**
Регулировка уровня громкости телевизора.
- 18 MUTING или ✖**
Активация функции отключения звука телевизора.
- 19 RETURN/EXIT ↶**
Возврат к предыдущему меню телевизора.
- 20 GUIDE или ≡**
Отображение экранных подсказок.
- 22 AUDIO** или ○****
2-канальный режим звучания.
- 26 INPUT или ↵ (выбор входа)**
Выбор входного сигнала (телевизора или видео).
- ⏏ (Задержать текст)**
Удерживает текущую страницу в текстовом режиме.

- * Если одновременно нажать AV I/⏏ (1) и I/⏏ (2), ресивер и подключенное оборудование будут выключены (SYSTEM STANDBY).
Функция переключателя AV I/⏏ (1) автоматически изменяется каждый раз, когда нажимаются кнопки ввода (3).
- ** На кнопках 5/VIDEO 2, AUDIO/○, ▶ и TV CH +/SOUND FIELD+/PROG+/**▲** расположены тактильные точки. Тактильные точки облегчают управление ресивером.

Для управления другим оборудованием Sony

Необходимо удерживать SHIFT () , чтобы включить кнопки розового цвета (стр. 13).

Название	Проигрыватель дисков Blu-ray, DVD-проигрыватель	Спутниковый тюнер, кабельный ТВ-тюнер	Видеомагнитофон	CD-проигрыватель	Устройство USB, iPhone/iPod
1 AV I/⏻*	Питание	Питание	Питание	Питание	–
3 Номерные кнопки**	Дорожка	Канал	Канал	Дорожка	–
ENT/MEM	Ввод	Ввод	Ввод	Ввод	Ввод
CLEAR	Очистка	Очистка	–	Дорожка > 10	–
4 iPhone CTRL	–	–	–	–	Режим управления iPhone/iPod
6 DISPLAY	Дисплей	Дисплей	Дисплей	Дисплей	Дисплей
7 POP UP/MENU	Меню	–	–	–	–
8 Цветные кнопки	Меню, руководство	Меню, руководство	–	–	–
10 	Ввод	Ввод	Ввод	–	Ввод
	Выбор	Выбор	Выбор	–	Выбор
11 TOOLS/OPTIONS	Меню параметров	Меню параметров	–	–	Меню параметров
12 MENU/HOME	Меню	Меню	Меню	–	Меню
13 	Перемотка вперед, назад	–	Быстрая перемотка вперед, назад	Быстрая перемотка вперед, назад	Быстрая перемотка вперед, назад
 **	Воспроизведение	–	Воспроизведение	Воспроизведение	Воспроизведение
	Пропуск дорожки	–	Поиск по индексу	Пропуск дорожки	Пропуск дорожки
	Пауза	–	Пауза	Пауза	Пауза
	Стоп	–	Стоп	Стоп	Стоп
FOLDER +/-	–	–	–	–	Выбрать папку
19 RETURN/EXIT 	Ввод	Ввод, выход	–	–	Ввод
20 GUIDE или 	Программа передач	Меню руководства	–	–	–
21 TOP MENU	Отображение руководства на экране	–	–	–	–
22 AUDIO** или  **	Звук	–	–	–	–
26 INPUT	Выбор входа	–	Выбор входа	–	–

* Если одновременно нажать AV I/⏻ (1) и I/⏻ (2), ресивер и подключенное оборудование будут выключены (SYSTEM STANDBY).

Функция переключателя AV I/⏻ (1) автоматически изменяется каждый раз, когда нажимаются кнопки ввода (3).

** На кнопках 5/VIDEO 2, AUDIO/⏻, ► и TV CH +/SOUND FIELD+/PROG+/(▲) расположены тактильные точки. Тактильные точки облегчают управление ресивером.

Примечания

- Приведенное выше описание служит только в качестве примеров.
- В зависимости от модели подключенного оборудования некоторые функции, описанные в этом разделе, могут не работать с входящим в комплект пультом дистанционного управления.

Подготовка к эксплуатации

Звук с подключенного к ресиверу аудио- и видеоборудования можно прослушивать, следуя описанным далее простым шагам.

Установка и подсоединение громкоговорителей (стр. 19, 21)



Проверка подходящего подключения для оборудования

Подключение телевизора и видеоборудования (стр. 23, 24)

Качество изображения зависит от подключаемых гнезд. Смотрите рисунок ниже. Используйте гнезда, соответствующие гнездам на подключаемом оборудовании. Рекомендуется подключать видеокomпоненты, имеющие гнездо HDMI, именно через HDMI-подключение.

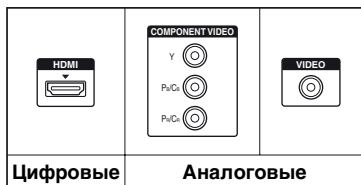

Высокое качество изображения



Подключение аудиооборудования (стр. 32)



Настройка вывода аудио на подключенном оборудовании

Для вывода многоканального цифрового аудио проверьте настройку цифрового аудиовыхода на подключенном оборудовании.

Для проигрывателя дисков Blu-ray проверьте, чтобы параметры “Audio (HDMI)”, “Dolby Digital (Coaxial/Optical)” и “DTS (Coaxial/Optical)” были установлены на “Auto”, “Dolby Digital” и “DTS” соответственно (по состоянию на сентябрь 2010 г.).

Для PlayStation 3 проверьте, чтобы параметр “BD/DVD Audio Output Format (HDMI)” был установлен на “Bitstream” (с системным ПО версии 3.5).

Дополнительную информацию см. в инструкциях по эксплуатации, прилагаемых к подключаемому оборудованию.



Подготовка ресивера

См. “6: Подключение шнура питания переменного тока” (стр. 33) и “Инициализация ресивера” (стр. 34).



Настройка громкоговорителей

Выберите схему использования громкоговорителей (стр. 34), а затем выполните автокалибровку (стр. 35).

Примечание

Подключение громкоговорителей можно проверить с помощью “Test Tone” (стр. 74). Если звук не воспроизводится правильно, проверьте подключение громкоговорителей и повторите описанные выше настройки.

1: Установка громкоговорителей

Данный ресивер позволяет использовать 7.1-канальную систему (7 громкоговорителей и один сабвуфер).

Пример конфигурации акустической системы

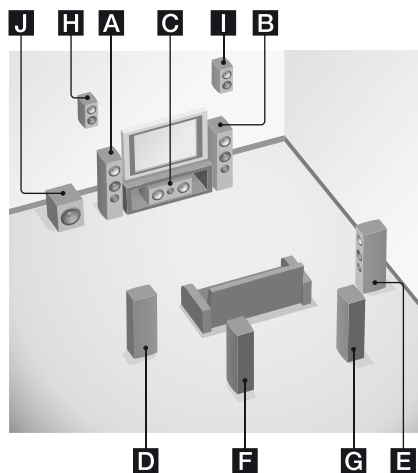

- A** Фронтальный громкоговоритель (левый)
- B** Фронтальный громкоговоритель (правый)
- C** Центральный громкоговоритель
- D** Громкоговоритель объемного звучания (левый)
- E** Громкоговоритель объемного звучания (правый)
- F** Задний громкоговоритель объемного звучания (левый)*
- G** Задний громкоговоритель объемного звучания (правый)*
- H** Фронтальный сателлитный громкоговоритель (левый)*

- I** Фронтальный сателлитный громкоговоритель (правый)*
- J** Сабвуфер

* Задние громкоговорители объемного звучания и фронтальные сателлитные громкоговорители не могут использоваться одновременно.

5.1-канальная акустическая система

Для полноценного прослушивания многоканального объемного звука требуется пять громкоговорителей (два фронтальных громкоговорителя, один центральный громкоговоритель и два громкоговорителя объемного звучания), а также сабвуфер.

7.1-канальная акустическая система с использованием задних громкоговорителей объемного звучания

Для прослушивания высококачественного программного звука с DVD или диска Blu-ray в 6.1- или 7.1-канальном формате нужно подключить дополнительно один задний громкоговоритель объемного звучания (6.1-канальная система) или два задних громкоговорителя объемного звучания (7.1-канальная система).

7.1-канальная акустическая система с использованием фронтальных спутниковых громкоговорителей

Вертикальные звуковые эффекты можно прослушать, подключив дополнительно два фронтальных спутниковых громкоговорителя в режиме PLIIz (стр. 58).

Советы

- При подключении 7.1-канальной акустической системы с двумя задними громкоговорителями объемного звучания все углы **A** должны быть одинаковыми.

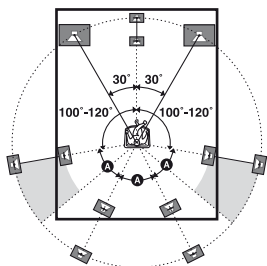

- При подключении 7.1-канальной акустической системы с двумя фронтальными спутниковыми громкоговорителями фронтальные спутниковые громкоговорители нужно разместить
 - под углом от 22° до 45° .
 - в 1 метре (3,3 футах) или выше, прямо над фронтальными громкоговорителями.

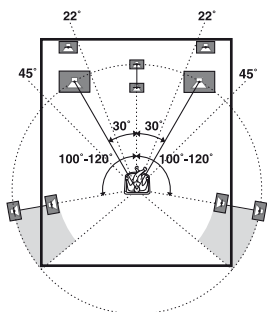

- При подключении 6.1-канальной акустической системы задний громкоговоритель объемного звучания должен располагаться за позицией прослушивания.

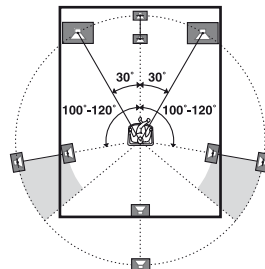

- Поскольку сабвуфер не отличается направленностью сигналов, его можно располагать в любом месте.

2: Подключение громкоговорителей

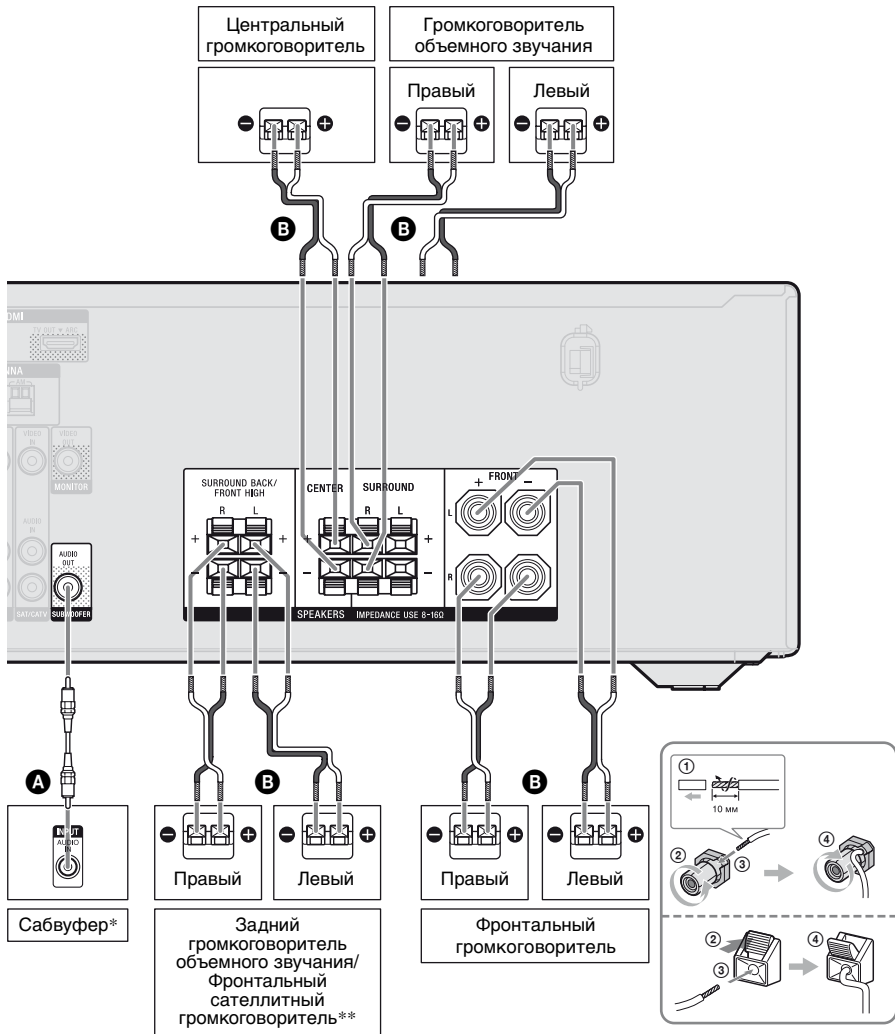

- A** Монофонический аудиокабель (не входит в комплект)
- B** Кабель громкоговорителя (не входит в комплект)

продолжение следует

- * При подключении сабвуфера с функцией автоматического перехода в режим ожидания нужно отключать эту функцию для просмотра фильмов. Если функция автоматического перехода в режим ожидания включена, сабвуфер автоматически переходит в режим ожидания в зависимости от уровня входного сигнала; при этом звук выводиться не будет.
- **Если вы подсоединяете только один задний громкоговоритель объемного звучания, подсоедините его к разъемам SPEAKERS SURROUND BACK/FRONT HIGH L.

Примечания

- Включить или выключить акустическую систему можно с помощью кнопки SPEAKERS (стр. 8).
- Прежде чем подсоединять кабели, убедитесь, что шнур питания переменного тока отсоединен от электрической розетки.
- Прежде чем подсоединять шнур питания переменного тока, убедитесь, что металлические жилы кабелей громкоговорителей не касаются друг друга между разъемами SPEAKERS.
- После установки и подключения громкоговорителя убедитесь в том, что в меню Speaker Settings выбрана схема использования громкоговорителей (стр. 34).

3: Подключение к телевизору

Можно просматривать выбранные входные изображения при подключении гнезда HDMI TV OUT или MONITOR OUT к телевизору. Данным ресивером можно управлять при помощи GUI (Графический интерфейс пользователя), если гнездо HDMI TV OUT подключено к телевизору.

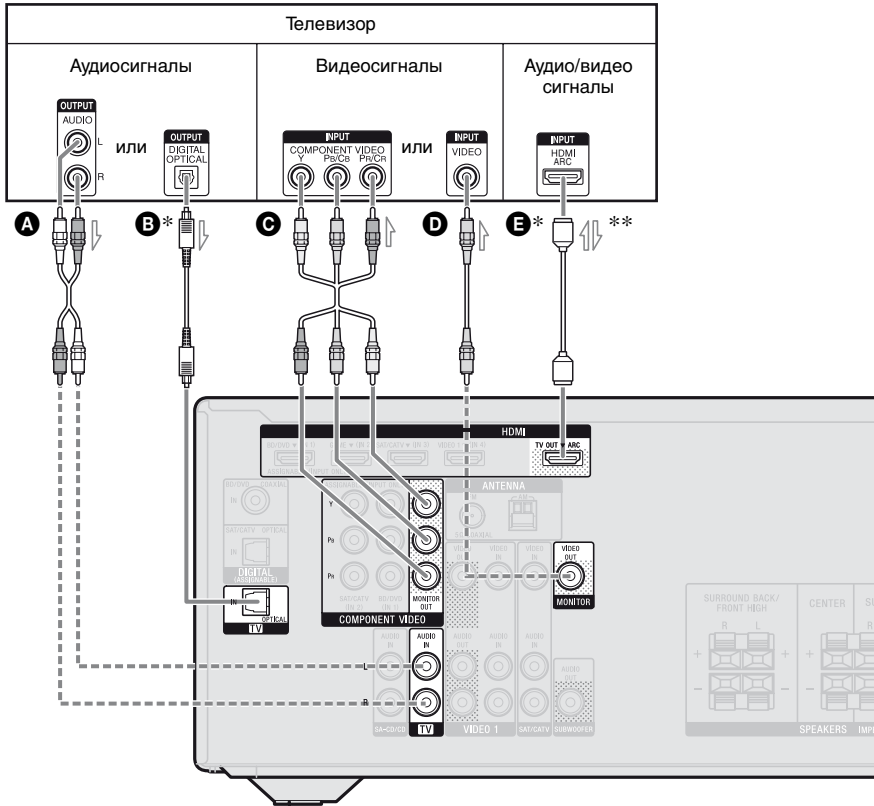

- A** Аудиокабель (не входит в комплект) — Рекомендуемое подключение
- B** Оптический цифровой кабель (не входит в комплект) — Альтернативное подключение
- C** Компонентный видеокабель (не входит в комплект)
- D** Видеокабель (не входит в комплект)
- E** Кабель HDMI (не входит в комплект)

Sony рекомендует использовать сертифицированный кабель HDMI или кабель HDMI Sony.

- * Для прослушивания телевизионной трансляции с многоканальным объемным звуком через громкоговорители, подключенные к ресиверу, подключайте **B** или **E**.

Не забудьте убрать звук телевизора или активировать функцию временного отключения звука на телевизоре.

- ** Если ресивер подключен к совместимому с функцией реверсивного звукового канала (ARC) телевизору, звук с телевизора будет выводиться на подключенные к ресиверу громкоговорители через гнездо HDMI TV OUT. В таком случае в меню HDMI Settings нужно выбрать для “Ctrl for HDMI” значение “ON” (стр. 63). Если нужно выбрать передачу аудиосигнала не по кабелю HDMI (например по оптическому цифровому кабелю или аудиокабелю), переключите входной режим аудио с помощью INPUT MODE (стр. 67).

Примечания

- Прежде чем подсоединять кабели, убедитесь, что шнур питания переменного тока отсоединен от электрической розетки.
- Не забудьте включить ресивер, если аудио- и видеосигналы с воспроизводящего оборудования выводятся на телевизор через ресивер. Если питание отключено, то видео и аудиосигналы выводиться не будут.
- Подключите телевизионный монитор или проектор к гнезду HDMI TV OUT или MONITOR OUT на ресивере. Возможность записи может отсутствовать даже при подключении записывающего оборудования.
- В зависимости от статуса подключения антенны к телевизору возможно искажение изображения, выводимого на экран телевизора. В таком случае следует разместить антенну дальше от ресивера.
- При подключении оптических цифровых кабелей вставляйте разъемы в гнезда до щелчка.
- Не перегибайте и не связывайте оптические цифровые кабели.

Советы

- Все цифровые аудиогнезда совместимы с частотами дискретизации 32 кГц, 44,1 кГц, 48 кГц и 96 кГц.
- В ресивере есть функция преобразования видео. Для получения дополнительной информации см. раздел “Преобразование видеосигналов” (стр. 31).
- При подключении гнезда аудиовыхода телевизора к гнездам TV IN ресивера для вывода звука телевизора через громкоговорители, подключенные к ресиверу, установите гнездо аудиовыхода телевизора в позицию “Fixed”, если возможен выбор между “Fixed” и “Variable”.

4а: Подключение видеоборудования

С помощью подключения HDMI

Мультимедийный интерфейс высокой четкости (HDMI) — это интерфейс для передачи видео- и аудиосигналов в цифровом формате.

Подключение совместимого с “BRAVIA” Sync оборудования Sony при помощи кабелей HDMI упрощает работу. См “Технология “BRAVIA” Sync” (стр. 62).

Характеристики HDMI

- Цифровые аудиосигналы, передаваемые через HDMI, можно выводить на громкоговорители, подключенные к ресиверу. Сигнал поддерживает форматы Dolby Digital, DTS и линейных сигналов PCM. Для получения дополнительной информации см. раздел “Цифровые аудиоформаты, поддерживаемые ресивером” (стр. 61).

- Через HDMI-подключение ресивер может получать многоканальный линейный сигнал PCM (до 8 каналов) с частотой дискретизации 192 кГц и менее.
- Аналоговые входные видеосигналы, подаваемые через гнезда ресивера VIDEO или COMPONENT VIDEO, могут выводиться как сигналы HDMI (стр. 31). Аудиосигналы не выводятся через гнездо HDMI TV OUT, когда происходит преобразование изображения.
- Данный ресивер поддерживает аудиосигналы с высокой скоростью передачи данных (DTS-HD Master Audio, Dolby TrueHD), Deep Color (Deep Colour), x.v.Color (x.v.Colour) и передачу 3D.
- Вывод многоканальных/стереофонических аудиосигналов для Super Audio CD не осуществляется.
- Не забудьте включить ресивер, если аудио- и видеосигналы с воспроизводящего оборудования выводятся на телевизор через ресивер. Если параметр “Pass Through” имеет значение “OFF”, то видео- и аудиосигналы при выключенном питании выводиться не будут.
- Аудиосигналы (формат, частота дискретизации, длина в битах и т.п.), подаваемые через гнездо HDMI, могут подаваться подключенным оборудованием. Проверьте настройки подключенного оборудования при плохом изображении или при наличии проблем с выводом звука через оборудование, подключенное по кабелю HDMI.

Примечания к HDMI-подключениям

- Входной аудиосигнал, подаваемый через гнездо HDMI IN, выводится через разъемы SPEAKERS и гнезда HDMI TV OUT и PHONES. На другие гнезда такой сигнал не выводится.
- Входной видеосигнал, подаваемый через гнездо HDMI IN, выводится через гнездо HDMI TV OUT. Входной видеосигнал не может выводиться через гнезда VIDEO OUT или MONITOR OUT.
- Аудио- и видеосигналы с входа HDMI не выводятся на гнездо HDMI TV OUT, если отображается меню GUI.
- Если вы хотите выводить звук через динамик телевизора, в меню HDMI Settings установите значение “TV+AMP” для параметра “Audio Out” (стр. 78). Если многоканальная аудиозапись не воспроизводится, выберите значение “AMP”. Однако в таком случае звук не будет выводиться через динамик телевизора.
- Ввод и вывод сигналов DSD для Super Audio CD не осуществляется.
- Прерывания звука возможны в том случае, если на воспроизводящем оборудовании переключается частота дискретизации, количество каналов или аудиоформат выводимых сигналов.
- Если подключенное оборудование несовместимо с технологией защиты авторских прав (HDCP), изображение и/или звук, выводимые через гнездо HDMI TV OUT, могут искажаться или отсутствовать. В таком случае проверьте характеристики подключенного оборудования.
- Прослушивание аудиосигналов с высокой скоростью передачи данных (DTS-HD Master Audio, Dolby TrueHD) и многоканального линейного сигнала PCM возможно только при использовании подключения HDMI.
- Для прослушивания аудиосигналов с высокой скоростью передачи данных (DTS-HD Master Audio, Dolby TrueHD) установите разрешение изображения воспроизводящего оборудования на уровне более 720p/1080i.

продолжение следует

- Возможно, потребуется настройка разрешения изображения на воспроизводящем оборудовании для прослушивания многоканального линейного сигнала PCM. Смотрите инструкции по эксплуатации воспроизводящего оборудования.
- Для просмотра изображений 3D подключите 3D-совместимый телевизор и видеоборудование (проигрыватель дисков Blu-ray, рекордер дисков Blu-ray, PlayStation 3 и т.п.) к ресиверу при помощи высокоскоростных кабелей HDMI, наденьте 3D-очки и воспроизведите 3D-совместимый материал.
- В зависимости от телевизора или видеоборудования изображения 3D могут не отображаться.
- Не всякое оборудование HDMI поддерживает все функции, определенные указанной версией HDMI. Например, оборудование, поддерживающее HDMI версии 1.4, может не поддерживать функцию реверсивного звукового канала (ARC).
- Подробную информацию см. в инструкциях по эксплуатации подключенного оборудования.
- Не рекомендуется использовать переходные кабели HDMI-DVI. При подключении переходного кабеля HDMI-DVI к устройству DVI-D возможны проблемы с выводом звука и/или изображения. Если звук выводится некорректно, подключите отдельные аудиокабели или цифровые соединительные кабели, затем в меню Input Option выберите “Input Assign” (стр. 68).
- При подключении оптических цифровых кабелей вставляйте разъемы в гнезда до щелчка.
- Не перегибайте и не связывайте оптические цифровые кабели.

Совет

Все цифровые аудиогнезда совместимы с частотами дискретизации 32 кГц, 44,1 кГц, 48 кГц и 96 кГц.

Если требуется подключить дополнительное цифровое оборудование, но свободные гнезда отсутствуют

См “Использование звука/изображения с других входов (Input Assign)” (стр. 68).

Преобразование видеосигналов

Данный ресивер обладает функцией преобразования видеосигналов. Для получения дополнительной информации см. раздел “Преобразование видеосигналов” (стр. 31).

При подключении кабелей

- Прежде чем подсоединять кабели, убедитесь, что шнур питания переменного тока отсоединен от электрической розетки.
- Не обязательно подключать все кабели. Подключайте в соответствии с доступностью гнезд на подключенном оборудовании.
- Используйте высокоскоростной кабель HDMI. При использовании стандартного кабеля HDMI возможны проблемы с корректным отображением изображений 1080p, Deep Color (Deep Colour) или 3D.

Подсоединение проигрывателя дисков Blu-ray, DVD-проигрывателя

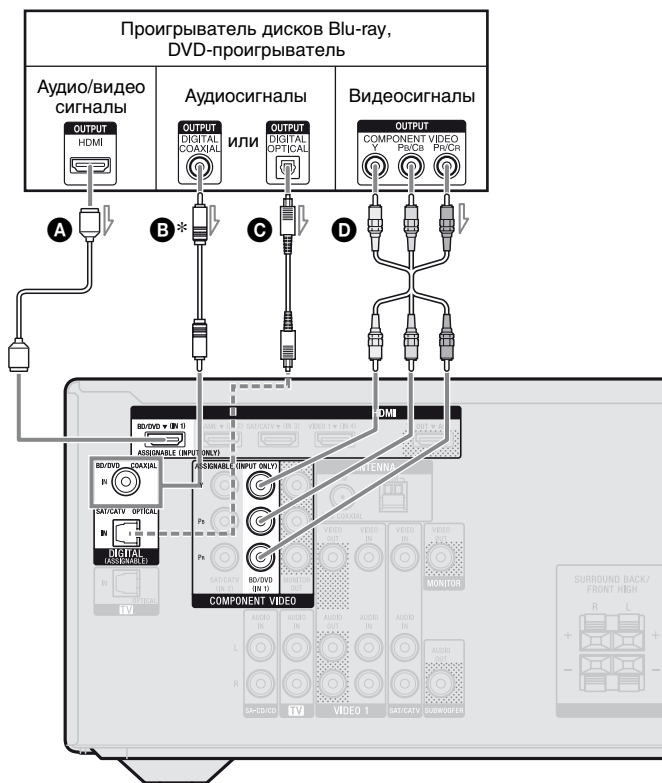

- A** Кабель HDMI (не входит в комплект)
Sony рекомендует использовать сертифицированный кабель HDMI или кабель HDMI Sony.
- B** Коаксиальный цифровой кабель (не входит в комплект)
- C** Оптический цифровой кабель (не входит в комплект)
- D** Компонентный видеокабель (не входит в комплект)

— Рекомендуемое подключение
 - - - - - Альтернативное подключение

* При подключении оборудования, оснащенного гнездом OPTICAL, в меню Input Option следует выбрать значение "Input Assign" (стр. 68).

Примечание

Обязательно измените установки по умолчанию для кнопок ввода BD/DVD на пульте дистанционного управления, чтобы кнопку можно было использовать для управления DVD-проигрывателем. Для получения дополнительной информации см. раздел "Переназначение кнопки ввода" (стр. 87).

Подключение спутникового тюнера, кабельного ТВ-тюнера

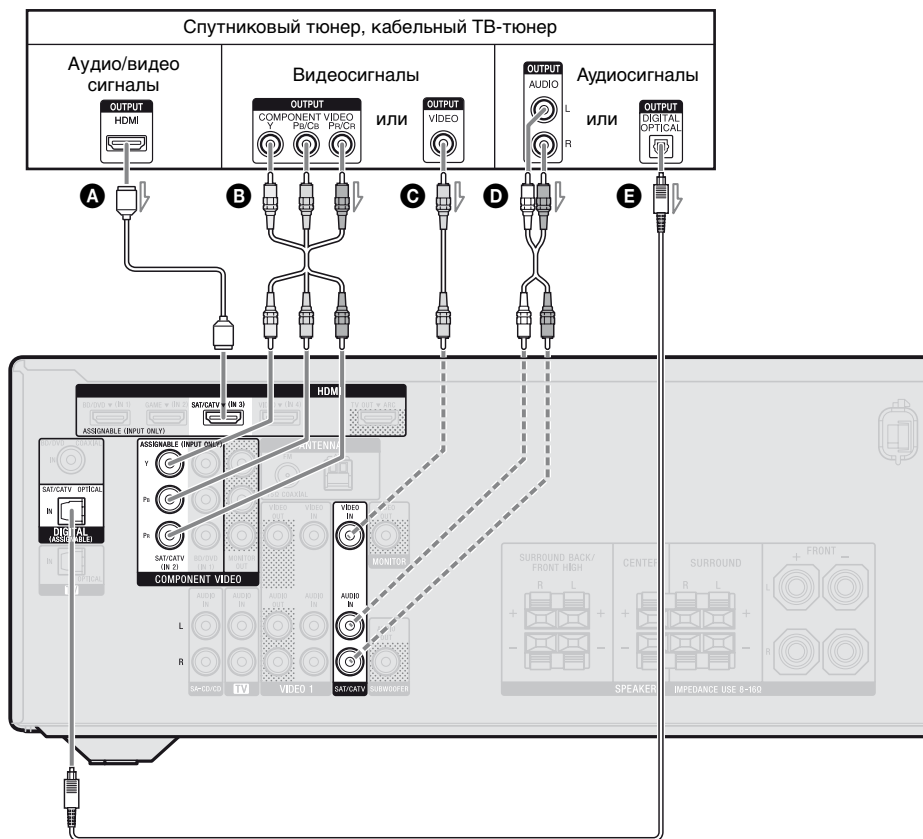

- A** Кабель HDMI (не входит в комплект)
Sony рекомендует использовать сертифицированный кабель HDMI или кабель HDMI Sony.
- B** Компонентный видеокабель (не входит в комплект)
- C** Видеокабель (не входит в комплект)
- D** Аудиокабель (не входит в комплект)
- E** Оптический цифровой кабель (не входит в комплект)

— Рекомендуемое подключение
 - - - - - Альтернативное подключение

Подключение PlayStation 3

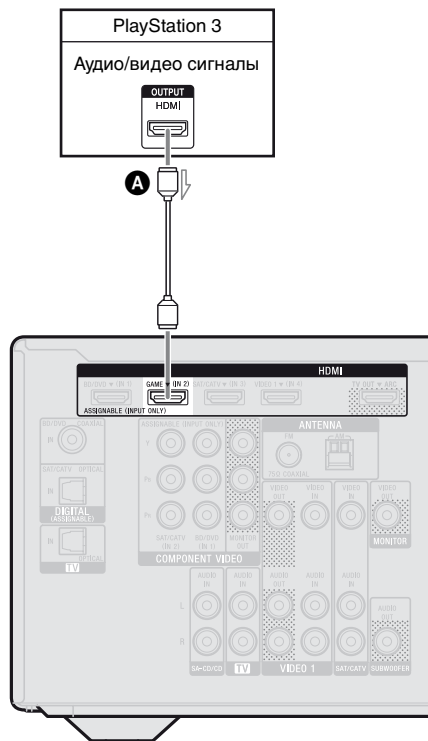

- A** Кабель HDMI (не входит в комплект)
Sony рекомендует использовать сертифицированный кабель HDMI или кабель HDMI Sony.

Подключение iPhone, iPod для просмотра видеоматериалов

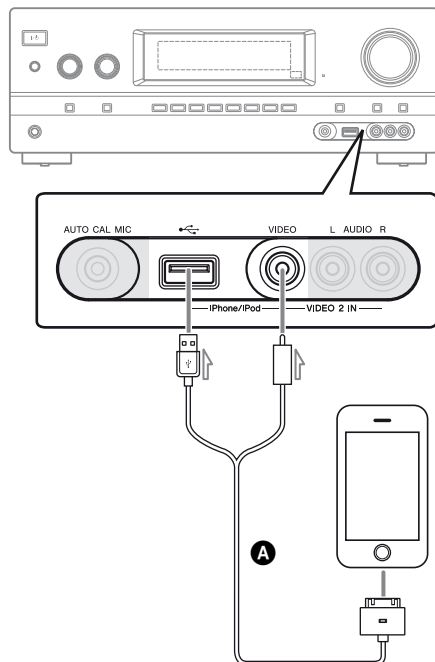

- A** Композитный A/B кабель Apple (не входит в комплект)

Подключение другого оборудования

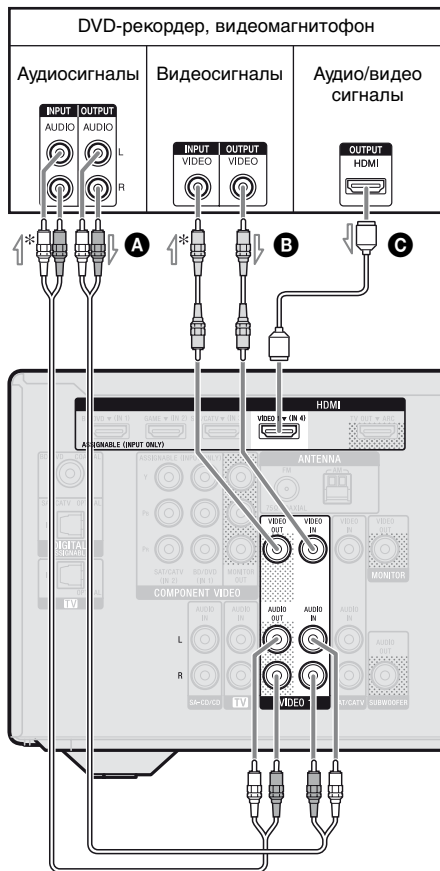

- A** Аудиокабель (не входит в комплект)
- B** Видеокабель (не входит в комплект)
- C** Кабель HDMI (не входит в комплект)
Sony рекомендует использовать сертифицированный кабель HDMI или кабель HDMI Sony.
- D** Аудио-/видеокабель (не входит в комплект)

* Для записи необходимо выполнить данное подключение (стр. 52).

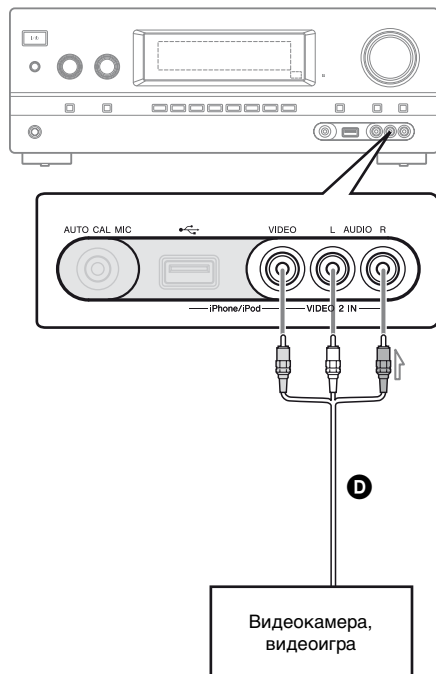

Примечание

Обязательно измените установки по умолчанию для кнопки ввода VIDEO 1 на пульте дистанционного управления, чтобы эту кнопку можно было использовать для управления DVD-рекордером. Для получения дополнительной информации см. раздел “Переназначение кнопки ввода” (стр. 87).

Преобразование видеосигналов

Ресивер обладает функцией преобразования видеосигналов.

Видеосигналы и компонентные видеосигналы можно вывести как видеосигналы HDMI (только через гнездо HDMI TV OUT). Согласно установкам по умолчанию, входящие видеосигналы от подключенного оборудования выводятся, как показано в таблице сплошными стрелками.

Гнездо INPUT	Гнездо OUTPUT
HDMI IN	HDMI TV OUT
COMPONENT VIDEO IN	COMPONENT VIDEO MONITOR OUT
VIDEO IN	MONITOR VIDEO OUT

—————▶ : Вывод сигналов происходит в том же формате, что и ввод.

-----▶ : Видеосигналы преобразуются с повышением частоты, а затем выводятся.

Примечания о преобразовании видеосигналов

- При преобразовании данным ресивером видеосигналов видеомагнитофона и т.п. и последующем их просмотре на телевизоре, в зависимости от статуса вывода видеосигнала, изображение на экране телевизора может отсутствовать или быть искажено по горизонтали.
- Если на видеомагнитофоне используется схема улучшения изображения, это может повлиять на преобразование видеосигнала. Рекомендуется отключить эту функцию на видеомагнитофоне.
- Вывод преобразованного изображения HDMI не поддерживает x.v.Color (x.v.Colour), Deep Color (Deep Colour) и 3D.
- Видеосигналы HDMI нельзя преобразовать в компонентные видеосигналы или видеосигналы.
- Преобразованные видеосигналы выводятся через гнездо HDMI TV OUT.
- Разрешение выходящих на гнездо HDMI TV OUT сигналов преобразуется с повышением частоты до 1080i.

Для подключения записывающего оборудования

При записи подключите записывающее устройство к гнездам VIDEO OUT на ресивере. Подключите кабели входящих и выходящих сигналов к гнездам одного типа, так как гнезда VIDEO OUT не имеют функции преобразования с повышением частоты.

Примечание

Вывод сигналов на гнезда HDMI TV OUT или MONITOR OUT может не записываться должным образом.

4b: Подключение аудиооборудования

Подключение Super Audio CD-проигрывателя, CD-проигрывателя

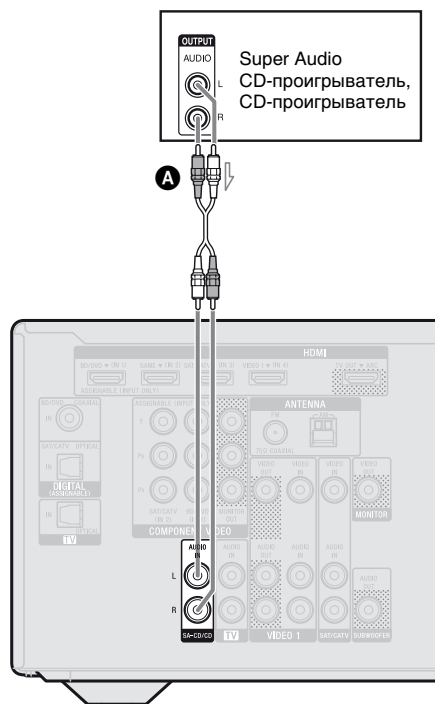

- A** Аудиокабель (не входит в комплект)

Подключение iPhone, iPod, устройства USB

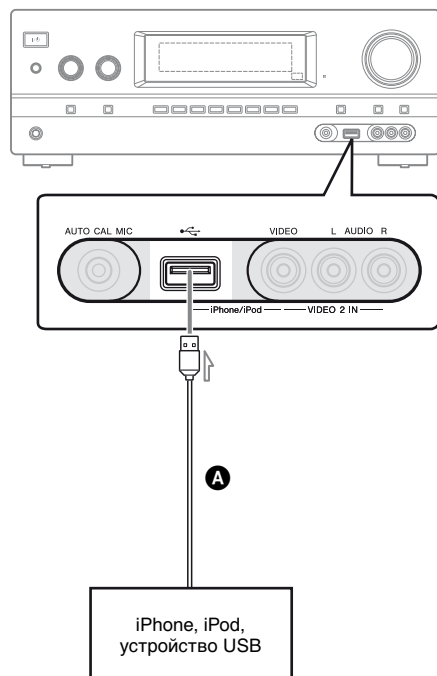

- A** Кабель USB (не входит в комплект)

5: Подключение антенн

Прежде чем подсоединять антенны, убедитесь, что шнур питания переменного тока отсоединен от электрической розетки.

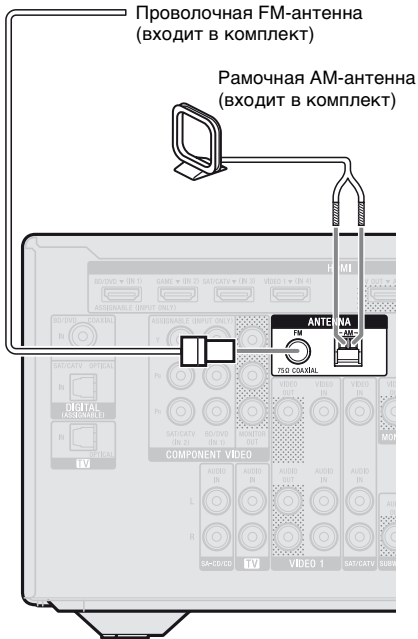

Примечания

- Во избежание помех приема рамочную AM-антенну необходимо установить как можно дальше от ресивера и другого оборудования.
- Обязательно полностью растяните проволочную FM-антенну.
- После подключения проволочной FM-антенны поддерживайте, насколько это возможно, ее горизонтальное положение.

6: Подключение шнура питания переменного тока

Плотно подсоединяйте шнур питания переменного тока к электрической розетке.

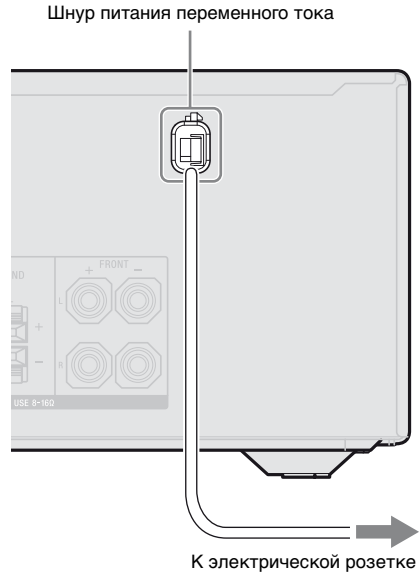

Примечание

Не забудьте включить ресивер, если аудио- и видеосигналы с воспроизводящего оборудования выводятся на телевизор через ресивер. Если питание отключено, то видео и аудиосигналы выводиться не будут.

Инициализация ресивера

Перед использованием ресивера в первый раз установите его в исходное состояние, выполнив следующую операцию. Эту операцию можно использовать также для того, чтобы вернуть заводские установки по умолчанию.

Воспользуйтесь кнопками на ресивере для данной операции.

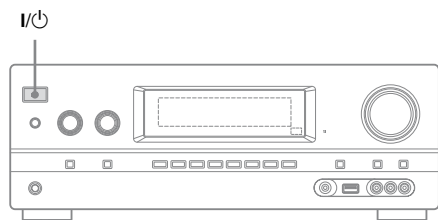

1 Нажмите I/⏻, чтобы выключить ресивер.

2 Удерживайте I/⏻ нажатой в течение 5 секунд.

После кратковременного отображения индикации “CLEARING” на панели дисплея появится индикация “CLEARED”. Изменения или регулировки настроек сбрасываются к значениям по умолчанию.

Настройка громкоговорителей

Выбор схемы использования громкоговорителей

Выберите схему использования громкоговорителей в соответствии с используемой акустической системой.

1 Нажмите GUI MODE.

После того, как на панели дисплея на некоторое время отобразится “GUI ON”, на экране телевизора появится меню GUI.

Если меню GUI не появляется на экране телевизора, нажмите MENU.

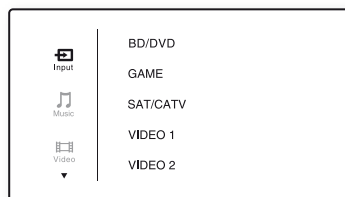

2 Несколько раз нажмите ⬆/⬇, чтобы выбрать “⚙ Settings”, а затем нажмите ⊕ или ➡.

На экране телевизора появится список пунктов меню Settings.

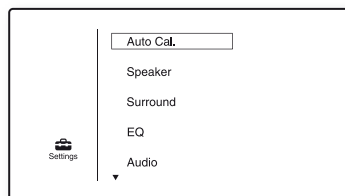

- 3** Несколько раз нажмите \uparrow/\downarrow , чтобы выбрать “Speaker”, а затем нажмите \oplus или \rightarrow .

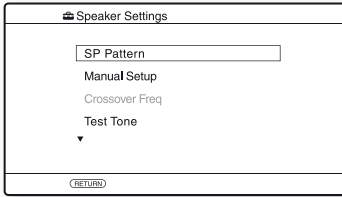

- 4** Несколько раз нажмите \uparrow/\downarrow , чтобы выбрать “SP Pattern”, а затем нажмите \oplus или \rightarrow .

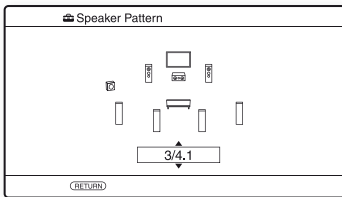

- 5** Несколько раз нажмите \uparrow/\downarrow для выбора требуемой схемы использования громкоговорителей, а затем нажмите \oplus .
- 6** Нажмите RETURN/EXIT \rightarrow .

Использование AUTO CALIBRATION

Данный ресивер поддерживает технологию DCAC (Digital Cinema Auto Calibration), которая позволяет выполнять автоматическую калибровку следующим образом:

- Проверьте подключение каждого громкоговорителя к ресиверу.
- Настройте уровень громкости громкоговорителей.
- Измерьте расстояние от каждого громкоговорителя до позиции прослушивания.*
- Измерьте размер громкоговорителя.*
- Измерьте частотные характеристики громкоговорителя.*

* Если выбран параметр “A. DIRECT”, результат этого измерения не используется.

Технология DCAC позволяет добиться оптимального звукового баланса для вашей комнаты. Однако при необходимости можно настроить уровень громкости громкоговорителей вручную. Для получения дополнительной информации см. раздел “Test Tone” (стр. 74).

Перед выполнением автокалибровки

Перед проведением автокалибровки выполните следующие действия:

- Установите и подключите громкоговорители (стр. 19, 21).
- Подключите микрофон для автонастройки, входящий в комплект поставки, к гнезду AUTO CAL MIC. Не включайте в это гнездо любые другие микрофоны.

- Убедитесь, что выход громкоговорителей не установлен в положение “SPK OFF” (стр. 8).
- Отключите наушники.
- Удалите все препятствия между микрофоном для автонастройки и громкоговорителями для исключения погрешности в измерениях.
- Для точности следует выполнять измерения в тишине, без посторонних шумов.

Примечания

- Во время калибровки громкоговорители будут издавать очень громкий звук; уровень громкости при этом не регулируется. Примите во внимание присутствие детей, а также возможное неудобство для ваших соседей.
- Если функция выключения звука была активирована до выполнения автокалибровки, эта функция будет автоматически отключена.
- При использовании специальных громкоговорителей (таких как диполь-громкоговорители) измерения могут быть выполнены некорректно или не может выполняться автокалибровка.

Настройка автокалибровки



Пример использования задних громкоговорителей объемного звучания

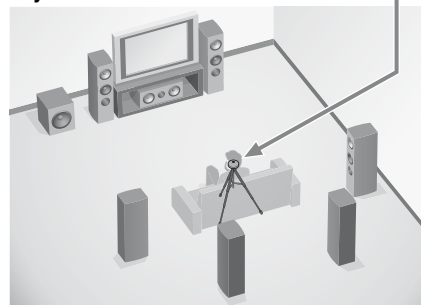

1 Выберите схему использования громкоговорителей (стр. 34).

Если подключены фронтальные сателлитные громкоговорители, при каждой автокалибровке выбирайте схему, использующую фронтальные сателлитные громкоговорители (5/■.■ или 4/■.■). Иначе характеристики фронтальных сателлитных громкоговорителей не будут измерены.

2 Подключите микрофон для автонастройки, входящий в комплект поставки, к гнезду AUTO CAL MIC.

3 Установите микрофон для автонастройки.

Поместите микрофон для автонастройки в позиции прослушивания. Микрофон для автонастройки должен располагаться на высоте ушей слушателя; используйте стул или подставку.

Подтвердите настройки активного сабвуфера

- Если подключен сабвуфер, перед активацией подайте на него питание и увеличьте громкость. Поверните LEVEL почти до середины шкалы.
- При подключении сабвуфера с функцией частоты разделения каналов установите громкость на максимум.
- При подключении сабвуфера с функцией автоматического перехода в режим ожидания нужно отключать эту функцию (деактивировать).

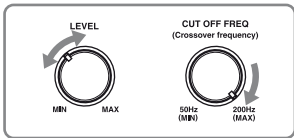

Примечание

В зависимости от характеристик используемого сабвуфера значение расстояния настройки может отличаться от текущей позиции.

Выполнение автокалибровки

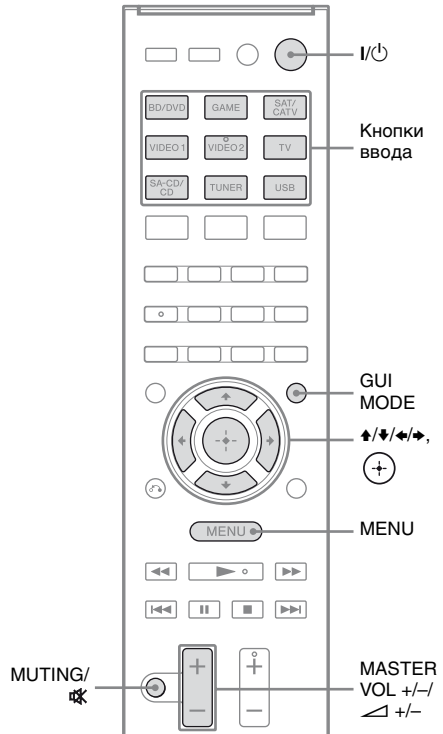

1 Нажмите GUI MODE.

После того, как на панели дисплея на некоторое время отобразится “GUI ON”, на экране телевизора появится меню GUI.

Если меню GUI не появляется на экране телевизора, нажмите MENU.

2 Несколько раз нажмите \uparrow/\downarrow , чтобы выбрать “Settings”, а затем нажмите \oplus или \rightarrow .

На экране телевизора появится список пунктов меню Settings.

- 3** Несколько раз нажмите \uparrow/\downarrow , чтобы выбрать “Auto Cal.”, а затем нажмите \oplus или \rightarrow .

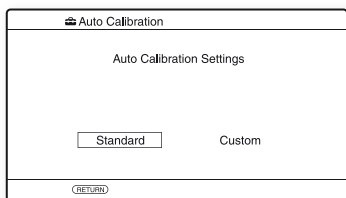

- 4** Несколько раз нажмите \leftarrow/\rightarrow , чтобы выбрать “Standard”, а затем нажмите \oplus .

Тип калибровки автоматически устанавливается на “Engineer”.



- 5** Нажмите \oplus , чтобы выбрать “START”.

- 6** Измерение начнется через 5 секунд.

Процесс измерения займет около 30 секунд с испытательным тональным сигналом. После окончания измерения раздастся гудок и экран переключится.

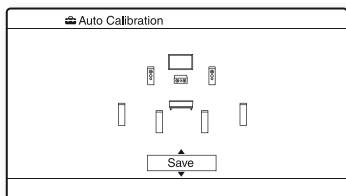

Примечание

Если на экране появится сообщение об ошибке, см. “Список сообщений, появляющихся после измерения автокалибровки” (стр. 39).

- 7** Несколько раз нажмите \uparrow/\downarrow для выбора нужного пункта, а затем нажмите \oplus .

- **Retry:** Снова выполнить автокалибровку.
- **Save:** Сохранить результаты измерения и закончить процесс настройки.
- **Warning:** Показать предупреждение относительно результатов измерения. См “Список сообщений, появляющихся после измерения автокалибровки” (стр. 39).
- **Exit:** Закончить процесс без сохранения результатов измерения.

- 8** Сохранение результатов измерения.

Выберите “Save” в шаге 7.

Примечание

Вы также можете выбрать нужный тип калибровки с помощью автокалибровки “Custom” (стр. 40).

- 9** Отключите микрофон для автонастройки от ресивера.

Примечание

При изменении расположения громкоговорителей рекомендуется повторно выполнить автокалибровку для достижения оптимального объемного звука.

Советы

- Единицы измерения расстояния можно изменить в “Distance Unit” в меню Speaker settings (стр. 75).

•Размер громкоговорителя (“Large”/ “Small”) определяется по характеристикам низких частот. Результаты измерения могут отличаться в зависимости от позиции микрофона для автонастройки и громкоговорителей, а также формы комнаты. Рекомендуется использовать результаты измерения. Однако эти установки можно изменить в меню Speaker Settings. Прежде чем изменять установки, сохраните результат измерений.

Для отмены автокалибровки

Автокалибровка прекратится, если в процессе измерения выполнить следующие действия:

- Нажмите I/⏻.
- Нажмите кнопки ввода на пульте дистанционного управления или поверните INPUT SELECTOR на ресивере.
- Нажмите MUTING или 📴.
- Нажмите SPEAKERS на ресивере.
- Измените уровень громкости.
- Подключите наушники.
- Нажмите SHIFT, а затем снова нажмите AUTO CAL.

Проверка результатов автокалибровки

Чтобы проверить полученный в “Выполнение автокалибровки” (стр. 37) код ошибки или предупреждение, выполните следующие действия.

Нажмите ⬆/⬇, чтобы выбрать “Warning” шагом 7 в “Выполнение автокалибровки” (стр. 37), а затем нажмите ⊕.

Если появится предупреждение, просмотрите его и используйте ресивер без изменения.

Или, в случае необходимости, снова выполните автокалибровку.

Когда появляется “Error Code”

Проверьте, что вызвало указанную ошибку, и повторите автокалибровку.

- 1 Нажмите ⊕, чтобы выбрать “ENTER”.
На экране телевизора появится “RETRY ?”.
- 2 Нажмите ⬅/➡, чтобы выбрать “YES”, а затем нажмите ⊕.
- 3 Повторяйте шаги 6 и 9 в разделе “Выполнение автокалибровки” (стр. 37).

Список сообщений, появляющихся после измерения автокалибровки

Сообщение на дисплее и пояснение

Error Code 31

Параметр SPEAKERS деактивирован. Установите другие настройки громкоговорителей (стр. 8) и выполните автокалибровку повторно.

Error Code 32

Громкоговорители не были обнаружены. Проверьте подключение микрофона для автонастройки и повторите автокалибровку. Если микрофон для автонастройки подключен правильно, но код ошибки продолжает появляться, возможно, поврежден или неправильно подключен кабель микрофона для автонастройки.

Error Code 33

- Фронтальные громкоговорители не подключены, либо подключен только один фронтальный громкоговоритель.
- Не подключен микрофон для автонастройки.
- Левый или правый громкоговоритель объемного звучания не подключен.
- Задние громкоговорители объемного звучания или фронтальные сателлитные громкоговорители подключены, несмотря на то, что не подключены громкоговорители объемного звучания. Подключите громкоговорители объемного звучания к разъемам SPEAKERS SURROUND.
- Задний громкоговоритель объемного звучания подключен только к разъемам SPEAKERS SURROUND BACK/FRONT HIGH R. Если используется только один задний громкоговоритель объемного звучания, его следует подключать к разъемам SPEAKERS SURROUND BACK/FRONT HIGH L.
- Не подключен один из фронтальных сателлитных громкоговорителей (левый или правый).

Warning 40

По завершении измерительного процесса обнаружен высокий уровень шума. Лучших результатов можно добиться, выполнив измерения еще раз в тихой обстановке.

Warning 41

Warning 42

Входящий сигнал на микрофоне слишком сильный.

- Микрофон может находиться слишком близко к громкоговорителю. Увеличьте расстояние и выполните измерение снова.

Warning 43

Нельзя определить расстояние до сабвуфера и его позицию. Это может быть вызвано шумом. Постарайтесь провести измерение в тихой обстановке.

No Warning

Нет предупреждений.

Совет

В зависимости от позиции сабвуфера результаты измерения могут меняться. Однако проблем при дальнейшем использовании ресивера с таким значением не возникнет.

Изменение настроек автокалибровки

Автокалибровку можно настроить, выбрав нужный тип калибровки.

1 Нажмите GUI MODE.

После того, как на панели дисплея на некоторое время отобразится “GUI ON”, на экране телевизора появится меню GUI.

Если меню GUI не появляется на экране телевизора, нажмите MENU.

2 Несколько раз нажмите \uparrow/\downarrow , чтобы выбрать “ Settings”, а затем нажмите \oplus или \rightarrow .

3 Несколько раз нажмите \uparrow/\downarrow , чтобы выбрать “Auto Cal.”, а затем нажмите \oplus или \rightarrow .

4 Несколько раз нажмите \leftarrow/\rightarrow , чтобы выбрать “Custom”, а затем нажмите \oplus .

5 Несколько раз нажмите \uparrow/\downarrow , чтобы выбрать нужный тип калибровки, а затем нажмите \oplus .

- **Full Flat:** Произвести измерение частоты в плоскости каждого громкоговорителя.
- **Engineer:** Устанавливает частотные характеристики “стандартной комнаты прослушивания Sony”.
- **Front Reference:** Настроить характеристики всех громкоговорителей в соответствии с характеристиками фронтального громкоговорителя.
- **Off:** Выключает уровень эквалайзера автокалибровки.

6 Нажмите **+**, чтобы подтвердить выбранный тип калибровки.

7 Повторяйте шаги 5 и 9 в разделе “Выполнение автокалибровки” (стр. 37).

Руководство по работе экранной индикации

Меню ресивера можно вывести на экран телевизора и производить выбор функции при помощи кнопок **↑/↓/←/→** и **+** на пульте дистанционного управления.

Для отображения меню ресивера на экране телевизора убедитесь, что ресивер в “GUI MODE”, следуя шагам в “Включение и выключение “GUI MODE”” (стр. 42).

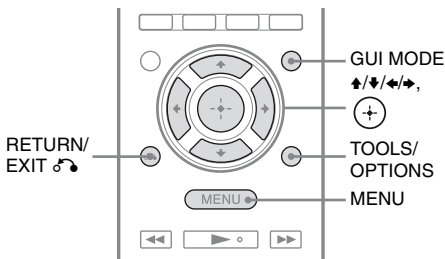

Использование меню

1 Переключите вход телевизора так, чтобы отображалось меню.

2 Нажмите **GUI MODE**.

После того, как на панели дисплея на некоторое время отобразится “GUI ON”, на экране телевизора появится меню GUI.

Если меню GUI не появляется на экране телевизора, нажмите MENU.



3 Несколько раз нажмите **↑/↓** для выбора требуемого меню, а затем нажмите **+** или **→**, чтобы войти в меню.

На экране телевизора появится список пунктов меню.

Пример: Если выбрать “Input”.

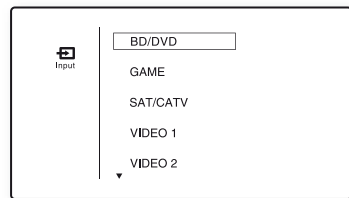

4 Несколько раз нажмите **↑/↓**, чтобы выбрать пункт меню, который нужно настроить, а затем нажмите **+**, чтобы войти в пункт меню.

5 Повторяйте шаги 3 и 4, чтобы выбрать нужный параметр.

Возврат к предыдущему экрану

Нажмите RETURN/EXIT.

продолжение следует

Выход из меню

Нажмите MENU.

Включение и выключение “GUI MODE”

Нажмите GUI MODE. На панели дисплея появится “GUI ON” или “GUI OFF” в зависимости от выбранного режима.

Обзор главных меню

Пиктограмма меню	Описание
 Input	Выбор подключенного к ресиверу оборудования, используемого в качестве источника (стр. 43).
 Music	Выбор музыки с iPhone/iPod (стр. 46) или устройства USB (стр. 49).
 Video	Выбор видео с iPhone/iPod (стр. 46).
 FM/AM	Выбор встроенного радио в диапазонах FM/AM (стр. 53).
 Settings	Вы можете настроить параметры громкоговорителей, объемного звука, эквалайзера, аудио- и других входов, подключенных к гнездам HDMI (стр. 71).

Использование меню параметров

При нажатии TOOLS/OPTIONS появляется меню параметров выбранного пункта главного меню. Можно выбрать соответствующую функцию, не выбирая пункт меню повторно.

1 Нажмите GUI MODE.

После того, как на панели дисплея на некоторое время отобразится “GUI ON”, на экране телевизора появится меню GUI.

Если меню GUI не появляется на экране телевизора, нажмите MENU.



2 Несколько раз нажмите \uparrow/\downarrow для выбора требуемого меню, а затем нажмите \oplus или \rightarrow , чтобы войти в меню.

На экране телевизора появится список пунктов меню.

Пример: Если выбрать “ Input”.

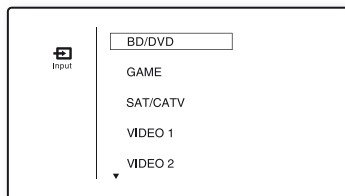

- 3** Нажмите **TOOLS/OPTIONS**,
когда отображается список
пунктов меню.

Появится меню параметров.

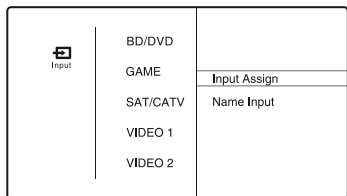

- 4** Несколько раз нажмите **↑/↓**
для выбора нужного пункта,
а затем нажмите **+** или **→**.

- 5** Несколько раз нажмите **↑/↓**
для выбора нужного
параметра, а затем нажмите
+.

Выход из меню параметров

Нажмите **MENU**.

Базовые функции

Воспроизведение с оборудования, используемого в качестве источника

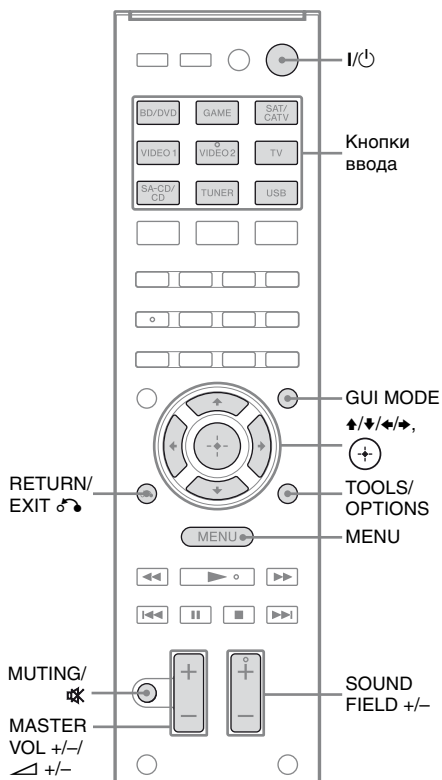

- 1** Нажмите **GUI MODE**.

Если меню GUI не появляется на
экране телевизора, нажмите
MENU.

2 Выберите “ Input”, а затем нажмите или .

На экране телевизора появится список пунктов меню.

3 Выберите нужное устройство, а затем нажмите .

Экран меню исчезнет и появится экран воспроизведения с внешнего входа.

Вход можно выбрать:

- **BD/DVD:** Проигрыватель дисков Blu-ray, DVD-проигрыватель и другие устройства, подключенные к гнезду BD/DVD.
- **GAME:** PlayStation 3 и другие устройства, подключенные к гнезду GAME.
- **SAT/CATV:** Спутниковый тюнер и другие устройства, подключенные к гнезду SAT/CATV.
- **VIDEO 1, VIDEO 2:** Видеомагнитофон и другие устройства, подключенные к гнезду VIDEO 1 или VIDEO 2.
- **TV:** Телевизор, подключенный к гнезду TV.
- **SA-CD/CD:** Проигрыватель дисков Super Audio CD, CD-проигрыватель и другие устройства, подключенные к гнезду SA-CD/CD.

4 Включите устройство и начните воспроизведение.

5 Нажмите MASTER VOL +/- или +/- для регулировки уровня громкости.

Можно также использовать MASTER VOLUME на ресивере.

6 Нажмите SOUND FIELD +/- для прослушивания объемного звука.

Можно также использовать переключатель кнопки 2CH/ A.DIRECT, A.F.D., MOVIE/HD-D.C.S. или MUSIC на ресивере. Для получения дополнительной информации см. раздел стр. 57.

Советы

- Чтобы выбрать нужное устройство, нажмите кнопки ввода на пульте дистанционного управления или поверните INPUT SELECTOR на ресивере.
- Вы можете настроить громкость по-разному, в зависимости от скорости вращения регулятора MASTER VOLUME на ресивере. Чтобы быстро увеличить или уменьшить громкость: поворачивайте регулятор быстро. Чтобы точно отрегулировать громкость: поворачивайте регулятор медленно.
- Скорость регулировки громкости зависит от длительности нажатия кнопки MASTER VOL +/- или  +/- на пульте дистанционного управления. Чтобы быстро увеличить или уменьшить громкость: нажмите и удерживайте нажатой кнопку. Чтобы точно отрегулировать громкость: нажмите кнопку и сразу отпустите.

Включение функции отключения звука

Нажмите MUTING или .

Чтобы отменить функцию отключения звука, выполните одно из следующих действий.

- Снова нажмите MUTING или .
- Увеличьте уровень громкости.
- Выключите ресивер.
- Выполнение автокалибровки.

Обеспечение безопасности громкоговорителей

Перед выключением ресивера обязательно уменьшите уровень громкости до минимума.

Присвоение наименований входам (Name Input)



Можно ввести название не более чем из 8 символов для входов и отобразить его на дисплее.

Названия оборудования на дисплее более понятны, чем названия гнезд.

1 Выберите название входа, который нужно назначить, на экране “ Input”.

2 Нажмите TOOLS/OPTIONS.
Появится меню параметров.

3 Выберите “Name Input”, а затем нажмите  или .

4 Несколько раз нажмите , чтобы выбрать символ, а затем нажмите .

Позицию ввода символа можно перемещать вперед и назад нажатием .

5 Повторите шаг 4, чтобы ввести символы один за другим, а затем нажмите .

Введенное наименование регистрируется.

Воспроизведение с iPhone/iPod

Аудио- и видеоматериалы с iPhone/iPod можно воспроизвести, подключив iPhone/iPod к соответствующим клеммам на ресивере.

Для получения дополнительной информации о подключении iPhone/iPod см. раздел 29, 32.

Совместимые модели iPod/iPhone

С данным ресивером можно использовать следующие модели iPod/iPhone. Перед использованием данного устройства необходимо обновить программное обеспечение iPod/iPhone до последней версии.



iPod touch
4-е поколение



iPod touch
3-е поколение



iPod touch
2-е поколение



iPod touch
1-е поколение



iPod nano
6-е поколение



iPod nano
5-е поколение
(видеокамера)



iPod nano
4-е поколение
(видео)



iPod nano
3-е поколение
(видео)



iPod nano
2-е поколение
(алюминиевый корпус)



iPod classic



iPhone 4



iPhone 3GS



iPhone 3G



iPhone

Примечания

- Компания Sony не несет ответственности за потерю или повреждение данных, хранящихся в iPod/iPhone, во время использования iPod/iPhone, подключенного к данному ресиверу.
- Данный продукт предназначен для использования с устройствами iPod/iPhone и сертифицирован на соответствие стандартам производительности от компании Apple.

Выбор режима управления iPhone/iPod

Режим управления iPhone/iPod можно выбрать с помощью меню GUI или iPhone CTRL на пульте дистанционного управления.

Для просмотра содержимого iPhone/iPod можно использовать меню GUI. Всеми операциями можно управлять, руководствуясь информацией на панели дисплея, когда режим “GUI MODE” выключен.

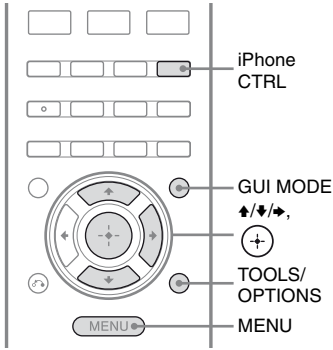

- 1 Нажмите GUI MODE.**
Если меню GUI не появляется на экране телевизора, нажмите MENU.
- 2 Выберите “🎵 Music” или “📺 Video”, а затем нажмите (+) или ➡.**
При подключении iPhone или iPod на экране телевизора появится “iPhone/iPod”.
- 3 Нажмите TOOLS/OPTIONS.**
Появится меню параметров.
- 4 Выберите “System GUI” или “iPod”, а затем нажмите (+).**

Работа с iPhone/iPod с помощью режима “System GUI”

1 Убедитесь, что в шаге 4 в разделе “Выбор режима управления iPhone/iPod” (стр. 47) выбрано “System GUI”.

2 Нажмите (+), чтобы выбрать “iPhone/iPod”.

3 Выберите материал из списка содержания, а затем нажмите (+) или ➡.

Выбранные материалы начнут воспроизводиться, а информация о музыке/видео отобразится на экране телевизора.

Примечание

Данный ресивер преобразует видеосигналы с iPhone/iPod с повышением частоты, а затем отображает их на телевизоре, в зависимости от статуса вывода видеосигнала.

Для получения дополнительной информации см. раздел “Преобразование видеосигналов” (стр. 31).

Чтобы выбрать режим воспроизведения

Режим воспроизведения можно изменить с помощью кнопки TOOLS/OPTIONS на пульте дистанционного управления.

- Repeat: Off / One / All
- Shuffle: Off / Songs / Albums
- Audiobooks: Slower / Normal / Faster

Работа с iPhone/iPod с помощью режима “iPod”

- 1 Убедитесь, что в шаге 4 в разделе “Выбор режима управления iPhone/iPod” (стр. 47) выбрано “iPod”.
- 2 Нажмите , чтобы выбрать “iPhone/iPod”.
- 3 Выберите нужные материалы с помощью меню iPhone/iPod.







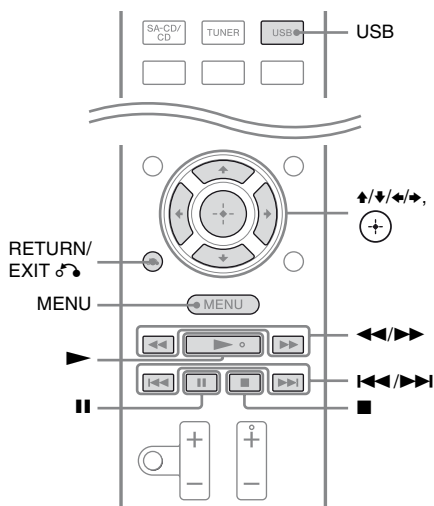

Подробную информацию о работе iPhone/iPod см. в инструкциях по эксплуатации, прилагаемых к iPhone/iPod.

Чтобы управлять iPhone/iPod с помощью пульта дистанционного управления

iPhone/iPod можно управлять с помощью следующих кнопок на пульте дистанционного управления ресивером.



Перед использованием следующих кнопок нажмите USB.

Нажмите	Действие
	Начать воспроизведение.
	Приостановить воспроизведение.
	Быстрая перемотка назад, вперед.
	Перейти к предыдущему/следующему файлу.
 , 	Войти в выбранный элемент.
MENU, RETURN, 	Возврат к предыдущему экрану/папке в иерархии.
	Выбор предыдущего/следующего элемента.

Примечания о iPhone/iPod

- Если iPhone/iPod подключен к ресиверу, происходит его подзарядка при включенном ресивере.
- Переносить песни на iPhone/iPod нельзя.
- Не отключайте iPhone/iPod во время операции. Чтобы избежать повреждения данных или iPhone/iPod, подключайте iPhone/iPod при выключенном ресивере.

Список сообщений iPhone/iPod

Сообщение и пояснение

Reading

Ресивер обнаружил iPhone или iPod и считывает информацию.

Loading

Ресивер загружает информацию с iPhone или iPod.

No Support

Подключен неподдерживаемый iPhone, iPod или другое неизвестное устройство.

No Device

iPhone или iPod не подключен.

No Music / No Video

Музыки или видео не найдено.

Сообщение и пояснение

HP No Support

Звук из наушников не выводится, когда подключен iPhone или iPod.

Воспроизведение с устройства USB

Музыку с устройства USB можно воспроизвести, подключив его к порту ⚡ (USB) на ресивере.

Для получения подробной информации о подключении устройства USB см.

“Подключение iPhone, iPod, устройства USB” (стр. 32).

Данный ресивер может воспроизводить следующие форматы музыкальных файлов:

Музыка

Формат файла	Расширения
MP3 (MPEG-1 Audio Layer III)	“.mp3”
AAC*	“.m4a”, “.3gp”, “.mp4”
WMA9 Standard*	“.wma”

* Ресивер не воспроизводит файлы, закодированные с помощью DRM.

Совместимые устройства USB

С данным ресивером можно использовать следующие устройства USB производства Sony. Другие устройства USB нельзя использовать с данным ресивером.

Проверенные устройства USB Sony

Название изделия	Название модели
Walkman®	NWZ-S754 / S755
	NWZ-E453 / E454 / E455
	NWZ-E353 / E354 / E355
	NWZ-B133 / B135 / B133F / B135F
	NWZ-B142 / B143 / B142F / B143F
	NWD-E023F / E025F
	NWZ-E435F / E436F / E438F
	NWZ-E343 / E344 / E345
	NWZ-S636F / S638F / S639F
	NWZ-S736F / S738F / S739F
	NWZ-A726 / A728 / A729 / A726B / A728B
	NWZ-A826 / A828 / A829
	NWZ-W202
	NWZ-X1050 / X1060
	NWZ-S744 / S745
	NWZ-E443 / E444 / E445
MICROVAULT	NWZ-S543/ S544 / S545
	NWZ-A844 / A845 / A846 / A847
	NWZ-W252 / W253
	NWZ-B152 / B153 / B152F / B153F
MICROVAULT	USM1GL / 2GL / 4GL / 8GL / 16GL
	USM1GLX / 2GLX / 4GLX / 8GLX / 16GLX

Примечания

- Ресивер не может считывать данные в формате NTFS.
- Ресивер не может считывать данные, сохраненные не на первом разделе жесткого диска.
- Не используйте другие устройства USB, кроме перечисленных выше. Работа моделей, отсутствующих в списке, не гарантируется.
- Даже присутствующее в списке устройство USB может не работать.

продолжение следует

- Некоторые из этих устройств USB могут отсутствовать в продаже в определенных регионах.
- При форматировании указанных выше моделей убедитесь, что форматирование выполняется самим устройством или предназначенным для данной модели программным обеспечением.
- Подключайте устройство USB к ресиверу только после того, как на его экране исчезнет надпись “Creating Library” или “Creating Database”.

Управление устройством USB

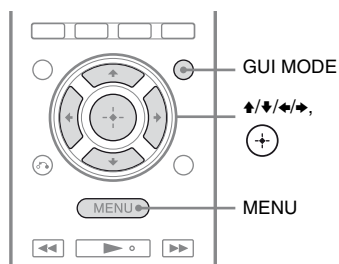

1 Нажмите GUI MODE.

Если меню GUI не появляется на экране телевизора, нажмите MENU.

2 Выберите “🎵 Music”, а затем нажмите **+** или **➔**.

При подключении устройства USB на экране телевизора появится “USB”.

3 Нажмите **+**, чтобы выбрать “USB”.

Устройством USB можно управлять с помощью пульта дистанционного управления ресивера.

На экране телевизора появится информация о музыкальных материалах.

Чтобы выбрать режим воспроизведения

Режим воспроизведения можно изменить с помощью кнопки TOOLS/OPTIONS на пульте дистанционного управления.

- Repeat: Off / One / All / Folder

Чтобы управлять устройством USB с помощью пульта дистанционного управления

Устройством USB можно управлять с помощью следующих кнопок на пульте дистанционного управления ресивером.

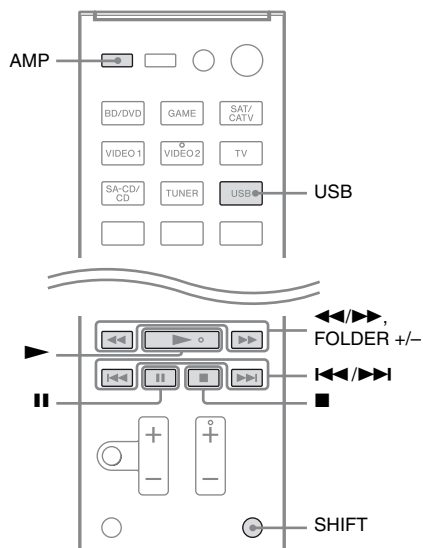

Перед использованием следующих кнопок нажмите USB или AMP.

Нажмите	Действие
▶	Начать воспроизведение.
 	Приостановить воспроизведение.
■	Остановить воспроизведение.
◀◀ или ▶▶	Быстрая перемотка назад, вперед.

Нажмите	Действие
◀◀ или ▶▶	Перейти к предыдущему/следующему файлу.
FOLDER +/-*	Перейти к предыдущей/следующей папке.

* Удерживайте SHIFT, а затем нажмите эту кнопку.

Примечания об устройстве USB

- Если требуется использовать кабель USB, используйте кабель, поставляемый с устройством USB. Для получения дополнительной информации о способе управления см. инструкции по эксплуатации, прилагаемые к подключаемому устройству USB.
- Не соединяйте ресивер и устройство USB через концентратор USB.
- При подключении устройства USB появится “Reading”.
- “Reading” может появиться через 10 секунд, в зависимости от типа подключенного устройства USB.
- При подключении устройства USB ресивер считывает все файлы на устройстве USB. Если на устройстве USB находится много папок или файлов, считывание может занять много времени.
- Ресивер распознает до
 - 100 папок (включая папку “ROOT”).
 - 100 аудиофайлов в каждой папке.
 - 8 уровней папок (структура дерева файлов, включая папку “ROOT”).
 Максимальное количество аудиофайлов и папок зависит от структуры файлов и папок. Не сохраняйте на устройстве USB файлы других типов и ненужные файлы.

- Совместимость со всеми программами кодировки/записи, устройствами записи и носителями записей не гарантируется. Несовместимое устройство USB может создавать шум, звук может прерываться или вообще не воспроизводиться.
- Для воспроизведения может потребоваться некоторое время, если:
 - структура папок очень сложная;
 - память перегружена.
- Данный ресивер не обязательно поддерживает все функции, имеющиеся в подключенном устройстве USB.
- Последовательность воспроизведения ресивером может отличаться от последовательности воспроизведения самим подключенным устройством USB.
- Папки, в которых нет аудиофайлов, пропускаются.
- При воспроизведении очень длинной дорожки некоторые операции могут вызвать задержку воспроизведения.

Список сообщений USB

Сообщение и пояснение
Reading Ресивер обнаружил и считывает информацию об устройстве USB.
Device Error Память устройства USB не распознается (стр. 49).
No Support Подключено неподдерживаемое устройство USB, неизвестное устройство или устройство USB подключено через концентратор USB (стр. 49).
No Device Устройство USB не подключено.
No Track Дорожка не найдена.

Запись с помощью ресивера

При помощи ресивера можно выполнять запись на аудиооборудование (например CD-рекордер) или видеоборудование (например видеомэгнитофон, DVD-рекордер). Смотрите инструкции по эксплуатации, которые прилагаются к записываемому оборудованию.

1 Нажмите одну из кнопок ввода для выбора воспроизводящего устройства, которое нужно записать.

Можно также использовать INPUT SELECTOR на ресивере.

2 Подготовьте воспроизводящее устройство к воспроизведению.

Пример 1 (запись аудио):
Настройтесь на радиостанцию, с которой будет выполняться запись.
Пример 2 (запись видео):
Вставьте видеокассету, с которой необходимо сделать копию, в видеомэгнитофон.

3 Подготовьте записывающее устройство.

Пример 1 (запись аудио):
Вставьте диск CD-R в CD-рекордер и отрегулируйте уровень записи.
Пример 2 (запись видео):
Вставьте чистую видеокассету и т.п. в записывающее устройство (подключенное к гнезду VIDEO 1 OUT) для записи.

4 Начните запись на записывающем устройстве, а затем начните воспроизведение на воспроизводящем устройстве.

Примечания

- Некоторые источники содержат сигналы защиты от копирования, не позволяющие выполнять запись. В этом случае запись источника невозможна.
- Через гнезда аналогового вывода (для записи) подаются только аналоговые сигналы.
- Звук HDMI записать нельзя.
- При записи только композитных видеосигналов может включиться функция автоматического перехода ресивера в режим ожидания, и запись будет прервана. В таком случае установите значение “OFF” параметра “Auto Standby” (стр. 79).

Функции тюнера

Прослушивание радиопередач в диапазонах FM и AM

С помощью встроенного тюнера можно прослушивать радиопрограммы в диапазонах FM и AM. Перед использованием убедитесь, что антенны FM и AM подключены к ресиверу (стр. 33).

Совет

Ниже приведена шкала настройки для прямой настройки.

Регион	FM	AM
США, Канады	100 кГц	10 кГц*
Европа	50 кГц	9 кГц

* Шкалу настройки AM можно изменить (стр. 54).

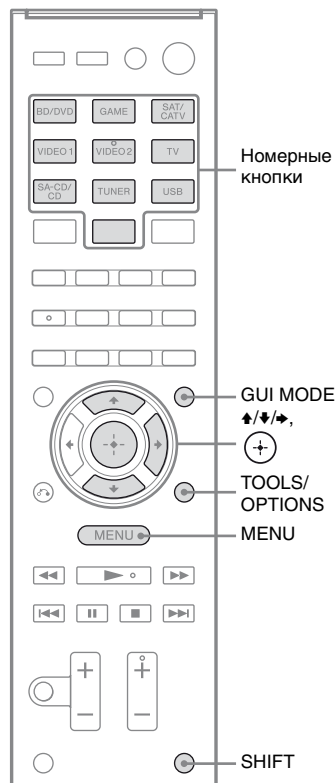

- 1 Нажмите GUI MODE.**
Если меню GUI не появляется на экране телевизора, нажмите MENU.
- 2 Выберите в меню “ FM” или “ AM”, а затем нажмите или .**
На экране телевизора появится меню FM или AM.

Автоматическая настройка на станцию (Auto Tuning)

1 Выберите “Auto Tuning”, а затем нажмите \oplus или \blacktriangleright .

2 Нажмите \uparrow/\downarrow .

Нажмите кнопку \uparrow для поиска от низких до высоких радиочастот, от высоких до низких — кнопку \downarrow . Ресивер прекращает поиск каждый раз, когда принимает радиостанцию.

Низкое качество приема стереосигнала в диапазоне FM

1 Настройте радиостанцию, которую вы хотите прослушать, с помощью Auto Tuning, Direct Tuning (стр. 54) или выбрав предварительно настроенную станцию (стр. 55).

2 Нажмите TOOLS/OPTIONS.

3 Выберите “FM Mode”, а затем нажмите \oplus или \blacktriangleright .

4 Выберите “MONO”, а затем нажмите \oplus .

Непосредственная настройка на станцию (Direct Tuning)

Можно ввести частоту станции напрямую с помощью номерных кнопок.

1 Выберите “Direct Tuning”, а затем нажмите \oplus или \blacktriangleright .

2 Нажмите SHIFT, а затем нажмите номерные кнопки, чтобы ввести частоту.

Пример 1: FM 102,50 МГц
Выберите 1 \blacktriangleright 0 \blacktriangleright 2 \blacktriangleright 5 (\blacktriangleright 0*)

Пример 2: AM 1350 кГц
Выберите 1 \blacktriangleright 3 \blacktriangleright 5 \blacktriangleright 0

* Нажмите 0 только для моделей для стран Европы.

Совет

Отрегулируйте направление рамочной АМ-антенны, чтобы обеспечить оптимальный прием при настройке на станцию в диапазоне АМ.

3 Нажмите \oplus .

Если не удастся настроиться на станцию

На экране появится сообщение “---.--- MHz”; а затем экран вернется к текущей частоте.

Убедитесь, что радиочастота введена правильно. Если нет, повторите шаг 2. Если по-прежнему не удастся настроиться на станцию, значит, такая радиочастота не используется в вашем регионе.

Изменение шкалы настройки АМ

(Только модели для США и Канады)

Можно выбрать шкалу настройки АМ 9 кГц или 10 кГц с помощью кнопок на ресивере.

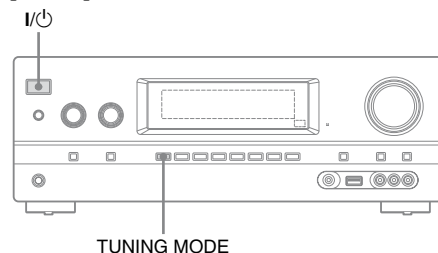

- 1 Нажмите I/⏻, чтобы выключить ресивер.
- 2 Удерживая нажатой TUNING MODE, нажмите I/⏻ на ресивере.
- 3 Измените текущую шкалу настройки AM на 9 кГц (или 10 кГц).

Для выбора шкалы настройки 10 кГц (или 9 кГц) повторите описанную выше процедуру.

Примечание

При смене шкалы настройки все предварительно настроенные станции будут удалены.

Предварительная настройка радиостанций FM и AM

(Preset Tuning)

Можно сохранить в качестве избранных до 30 станций в диапазоне FM и 30 станций в диапазоне AM.

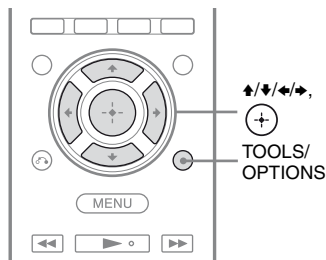







- 1 Настройте радиостанцию, которую необходимо сохранить как предварительно настроенную, используя Auto Tuning (стр. 54) или Direct Tuning (стр. 54).
- 2 Нажмите TOOLS/OPTIONS. Появится меню параметров.
- 3 Выберите “Memory”, а затем нажмите (+) или ➔.
- 4 Выберите номер предварительной настройки, а затем нажмите (+).
Станция будет сохранена в памяти под выбранным номером предварительной настройки.
- 5 Повторяйте шаги с 1 по 4, чтобы сохранить другую станцию.
Станции можно сохранять в таком порядке:
 - Диапазон AM: от AM 1 до AM 30
 - Диапазон FM: от FM 1 до FM 30

Настройка на предварительно настроенные станции

- 1 Выберите в меню “FM FM” или “AM AM”, а затем нажмите (+) или ➔.
- 2 Выберите нужную предварительно настроенную станцию.
Доступны номера предварительной настройки от 1 до 30.

Присвоение наименований предварительно настроенным станциям (Name Input)

- 1** На экране “ FM” или “ AM” выберите номер предварительной настройки станции, которой вы хотите присвоить наименование.
- 2** Нажмите TOOLS/OPTIONS.
Появится меню параметров.
- 3** Выберите “Name Input”, а затем нажмите  или .
- 4** Несколько раз нажмите , чтобы выбрать символ, а затем нажмите .

Позицию ввода символа можно перемещать вперед и назад нажатием .

- 5** Повторите шаг 4, чтобы ввести символы один за другим, а затем нажмите .

Введенное наименование регистрируется.

Прием радиосигналов RDS

(Только модель для стран Европы)

Этот ресивер позволяет использовать систему радиоданных RDS — услугу, предоставляемую радиостанциями и заключающуюся в отправке дополнительной информации вместе с обычным радиосигналом. Ресивер позволяет воспользоваться всеми преимуществами RDS, такими как отображение названия службы программы. Функция RDS доступна только для станций в диапазоне FM.*

* Не все станции в диапазоне FM предоставляют услуги RDS, и не все услуги, предоставляемые ими, одинаковы. Если вы не знакомы с услугами RDS, обратитесь на местные радиостанции, чтобы получить сведения об услугах RDS.

Просто выберите станцию в диапазоне FM.

При настройке на станцию, которая предоставляет услуги RDS, загорается индикатор “RDS”, и на экране телевизора и на панели дисплея отображается название службы программы*.

* Если радиосигналы RDS не принимаются, служебное название программы не будет отображаться на дисплее.

Примечания

- Функции RDS могут работать неверно, если принимаемая станция не передает сигнал RDS или сигнал слишком слабый.
- Некоторые буквы могут отображаться на экране телевизора, но не могут отображаться на панели дисплея.

Совет

При отображении названия службы программы можно проверить текущую частоту, несколько раз нажимая DISPLAY (стр. 86).

Прослушивание объемного звука

Выбор звукового поля

Данный ресивер может воспроизводить многоканальный объемный звук.

Можно выбрать одно из предварительно запрограммированных в ресивере звуковых полей.

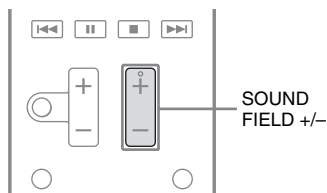

Несколько раз нажмите SOUND FIELD +/-, чтобы выбрать нужное звуковое поле.

Можно также использовать переключатель 2CH/A.DIRECT, A.F.D., MOVIE/HD-D.C.S. или MUSIC на ресивере.

2-канальный режим звучания

Можно выводить звук в 2-канальном режиме вне зависимости от формата записи, используемого программного обеспечения, воспроизводящего оборудования или настроек звукового поля ресивера.

■ 2CH ST. (2ch Stereo)

Ресивер воспроизводит звук только из фронтальных правого и левого громкоговорителей. Звук на сабвуфере отсутствует.

При воспроизведении 2-канального стереозвучающего поля использоваться не будут, и многоканальные объемные форматы будут понижены микшированием до 2-х каналов.

■ A. DIRECT (Analog Direct)

Вы можете переключить аудиосигнал с выбранного входа на двухканальный аналоговый вход. Эта функция позволяет прослушивать высококачественные аналоговые носители.

При использовании данной функции регулировке поддается только громкость и уровень громкости фронтальных громкоговорителей.

Примечание

При использовании в качестве входа BD/DVD, GAME и USB выбрать режим "A. DIRECT" нельзя.

Режим Auto Format Direct (A.F.D.)

Режим Auto Format Direct (A.F.D.) позволяет наслаждаться высококачественным звучанием и декодировать 2-канальный стереосигнал для его прослушивания в многоканальном режиме.

■ A.F.D. AUTO (A.F.D. Auto)

Звук остается в изначальном виде записи/кодирования без добавления эффектов объемного звучания. Однако модели данного ресивера для США и Канады создают низкочастотный сигнал для вывода на сабвуфер, даже когда сигнал LFE отсутствует.

■ MULTI ST. (Multi Stereo)

Вывод 2-канального звука (правый/левый) через все громкоговорители. Однако в таком случае звук не будет выводиться из некоторых громкоговорителей в зависимости от настроек громкоговорителей.

Режим просмотра кинофильмов

Можно прослушивать объемный звук, просто выбрав одно из предварительно запрограммированных в ресивере звуковых полей. Они позволяют наслаждаться впечатляющим и мощным звуком кинотеатров прямо у себя дома.

■ HD-D.C.S.

HD Digital Cinema Sound (HD-D.C.S.) — это новая инновационная технология Sony для домашнего кинотеатра, использующая новейшие акустические и цифровые технологии обработки сигнала. Она основана на точных данных об измерительных характеристиках студии мастеринга. С помощью HD-D.C.S. можно воспроизводить дома фильмы с Blu-ray и DVD не только с высококачественным звуком, но и с наилучшим эффектом присутствия — так, как было задумано звукоинженером в процессе мастеринга. Для HD-D.C.S. можно выбрать тип эффекта. Подробную информацию см. в “Меню Surround Settings” (стр. 76).

■ PLII MV (PLII Movie)

Выполняет декодирование в режим Dolby Pro Logic II Movie. Этот режим идеально подходит для просмотра фильмов в формате Dolby Surround. Кроме того, в этом режиме может воспроизводиться звук в режиме 5.1 каналов при просмотре переозвученного видео или старых фильмов.

■ PLIIX MV (PLIIX Movie)

Выполняет декодирование в режим Dolby Pro Logic IIx Movie. Расширяет режимы Dolby Pro Logic II Movie или Dolby Digital 5.1 для формата 7.1.

■ PLIIZ (PLIIZ Height)

Выполняет декодирование в режим Dolby Pro Logic IIz. Этот параметр увеличивает гибкость преобразования 5.1-канальной системы в 7.1-канальную. Вертикальное оборудование системы создает ощущение присутствия, пространство и глубину.

■ NEO6 CIN (Neo:6 Cinema)

Выполняет декодирование в режим DTS Neo:6 Cinema. Изначальный звук, записанный в 2-канальном формате, разбивается на 7 каналов.

Режим прослушивания музыки

Можно прослушивать объемный звук, просто выбрав одно из предварительно запрограммированных в ресивере звуковых полей. Они позволяют наслаждаться впечатляющим и мощным звуком концертных залов прямо у себя дома.

■ HALL (Hall)

Воспроизводит акустику классического концертного зала.

■ JAZZ (Jazz Club)

Воспроизводит акустику джаз-клуба.

■ CONCERT (Live Concert)

Воспроизводит акустику зала для живых выступлений, вместимостью 300 зрителей.

■ STADIUM (Stadium)

Воспроизводит звучание большого открытого стадиона.

■ SPORTS (Sports)

Воспроизводит звучание спортивной трансляции.

■ P. AUDIO (Portable Audio)

Воспроизводит четкое и улучшенное звучание портативного аудиоустройства. Этот формат идеально подходит для прослушивания формата MP3 и других форматов со сжатием.

■ PLII MS (PLII Music)

Выполняет декодирование в режим Dolby Pro Logic II Music. Этот режим идеально подходит для обычных стереоносителей, таких как CD-диски.

■ PLIIX MS (PLIIX Music)

Выполняет декодирование в режим Dolby Pro Logic IIx Music. Этот режим идеально подходит для обычных стереоносителей, таких как CD-диски.

■ PLIIZ (PLIIZ Height)

Выполняет декодирование в режим Dolby Pro Logic IIz. Этот параметр увеличивает гибкость преобразования 5,1-канальной системы в 7,1-канальную. Вертикальное оборудование системы создает ощущение присутствия, пространство и глубину.

■ NEO6 MUS (Neo:6 Music)

Выполняет декодирование в режим DTS Neo:6 Music. Изначальный звук, записанный в 2-канальном формате, разбивается на 7 каналов. Этот режим идеально подходит для обычных стереоносителей, таких как CD-диски.

При подключении наушников

Это звуковое поле можно выбрать только в том случае, если к ресиверу подключены наушники.

■ HP 2CH (HP (2CH))

Этот режим устанавливается автоматически при использовании наушников (кроме функции “A. DIRECT”). При воспроизведении 2-канального стереозвука звуковые поля использоваться не будут, и многоканальные объемные форматы будут понижены микшированием до 2-х каналов, кроме сигналов LFE.

■ HP DIR (HP (Direct))

Этот режим устанавливается автоматически при использовании наушников в режиме “A. DIRECT”. Выводит аналоговый сигнал без обработки эквалайзером, без использования звуковых полей и т.п.

продолжение следует

При подключении сабвуфера

Данный ресивер будет генерировать низкочастотный сигнал для вывода на сабвуфер при отсутствии сигнала LFE, что позволяет создавать низкочастотную полосу для сабвуфера из 2-канального сигнала. Однако низкочастотный сигнал не генерируется для режимов “NEO6 CIN” или “NEO6 MUS”, когда для всех громкоговорителей установлено значение “Large”. Для максимально качественного прослушивания схемы перенаправления басов Dolby Digital рекомендуется устанавливать максимально высокую частоту отсека сабвуфера.

Примечания к использованию звуковых полей

- Некоторые звуковые поля могут быть недоступны в зависимости от выбранной схемы использования громкоговорителей.
- Функции PLIIx и PLIIZ можно использовать одновременно.
 - Функция PLIIx доступна, только если включена схема использования громкоговорителей с задними громкоговорителями объемного звучания.
 - Функция PLIIZ доступна, только если включена схема использования громкоговорителей с фронтальными сателлитными громкоговорителями.
- Звуковые поля при прослушивании музыки и просмотре фильмов не работают в следующих случаях.
 - Принимаются сигналы DTS-HD Master Audio, DTS-HD High Resolution Audio или Dolby TrueHD с частотой дискретизации более 48 кГц.
 - Выбран режим “A. DIRECT”.

- “PLII MV”, “PLIIX MV”, “PLII MS”, “PLIIX MS”, “PLIIZ”, “NEO6 CIN” и “NEO6 MUS” не работают, если установлена схема использования громкоговорителей 2/0 или 2/0.1.
- При выборе одного из звуковых полей для воспроизведения музыки сабвуфер не будет воспроизводить звук, если в меню Speaker Settings для всех громкоговорителей выбрано значение “Large”. Однако звук будет выводиться на сабвуфер, если:
 - входной цифровой сигнал содержит LFE компоненты;
 - для фронтальных громкоговорителей или громкоговорителей объемного звучания установлен режим “Small”;
 - выбран режим “MULTI ST.”, “PLII MV”, “PLII MS”, “PLIIX MV”, “PLIIX MS”, “HD-D.C.S.” или “P. AUDIO”.

Для отключения эффекта объемного звучания кинофильма/музыки

Несколько раз нажмите SOUND FIELD +/- для выбора режима “2CH ST.” или “A.F.D. AUTO”.

Можно несколько раз нажать 2CH/A.DIRECT на ресивере для выбора “2CH ST.” или несколько раз нажать A.F.D. на ресивере для выбора “A.F.D. AUTO”.

Цифровые аудиоформаты, поддерживаемые ресивером

Цифровые аудиоформаты, которые может декодировать данный ресивер, зависят от гнезд цифрового аудиовыхода подключенного оборудования. Данный ресивер поддерживает следующие аудиоформаты.

Аудиоформат	Максимальное количество каналов	Подключение воспроизводящего оборудования к ресиверу	
		COAXIAL/OPTICAL	HDMI
Dolby Digital	5.1	○	○
Dolby Digital EX	6.1	○	○
Dolby Digital Plus ^{a)}	7.1	×	○
Dolby TrueHD ^{a)}	7.1	×	○
DTS	5.1	○	○
DTS-ES	6.1	○	○
DTS 96/24	5.1	○	○
DTS-HD High Resolution Audio ^{a)}	7.1	×	○
DTS-HD Master Audio ^{a)b)}	7.1	×	○
Многоканальный линейный PCM ^{a)}	7.1	×	○

^{a)}Если формат не поддерживается воспроизводящим оборудованием, аудиосигналы выводятся в другом формате. Подробную информацию см. в инструкциях по эксплуатации, прилагаемых к воспроизводящему оборудованию.

^{b)}Сигналы с частотой дискретизации свыше 96 кГц воспроизводятся с частотой 96 кГц или 88,2 кГц.

Сброс звуковых полей к значениям по умолчанию

Воспользуйтесь кнопками на ресивере для данной операции.

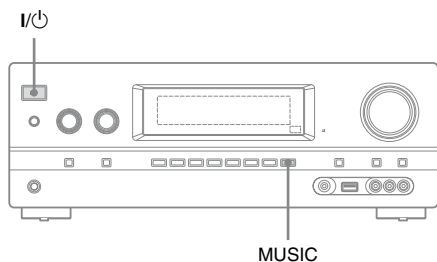

- 1 Нажмите I/⏻, чтобы выключить ресивер.**
- 2 Удерживая нажатой MUSIC, нажмите I/⏻.**

На панели дисплея появится сообщение “S.F. CLEAR”, и все звуковые поля будут сброшены к значениям по умолчанию.

Технология “BRAVIA” Sync

Что такое “BRAVIA” Sync?

Функция “BRAVIA” Sync обеспечивает связь с устройствами Sony, такими как телевизоры, проигрыватели дисков Blu-ray/DVD, усилители сигнала и т.п., которые поддерживают функцию Контроль по HDMI.

При подключении поддерживающего технологию “BRAVIA” Sync оборудования Sony с помощью кабеля HDMI (не входит в комплект) можно оптимизировать работу с такими приборами следующим образом:

- Воспроизведение одним нажатием (стр. 64)
- Управление Аудио Системой (стр. 65)
- Отключение питания системы (стр. 66)
- Синхронизация в режиме Theater/Theatre (стр. 66)
- Выбор сцены (стр. 67)

Контроль по HDMI — это стандарт двухстороннего контроля, используемый HDMI CEC (управление бытовой техникой) для интерфейса HDMI (High-Definition Multimedia Interface).

Рекомендуется использовать ресивер с устройствами, поддерживающими технологию “BRAVIA” Sync.

Примечание

В зависимости от подключенного оборудования функция Контроль по HDMI может не работать. Смотрите инструкции по эксплуатации соответствующего оборудования.

Подготовка к использованию “BRAVIA” Sync

Данный ресивер поддерживает функцию “Контроль по HDMI — Быстрая настройка”.

- Если ваш телевизор поддерживает функцию “Контроль по HDMI — Быстрая настройка”, функцию Контроль по HDMI для ресивера и воспроизводящего оборудования можно настроить автоматически путем настройки функции “Контроль по HDMI” только на телевизоре (стр. 63).
- Если ваш телевизор не поддерживает функцию “Контроль по HDMI — Быстрая настройка”, настраивайте функцию Контроль по HDMI на ресивере, воспроизводящем оборудовании и телевизоре по отдельности (стр. 63).

Если ваш телевизор поддерживает функцию “Контроль по HDMI — Быстрая настройка”

Функция Контроль по HDMI на ресивере может активироваться одновременно с включением данной функции на телевизоре.







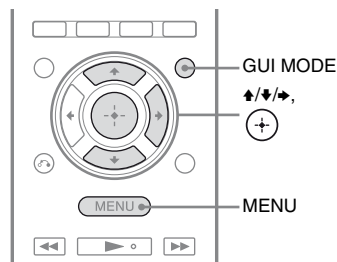

- 1 Подключите ресивер, телевизор и воспроизводящее оборудование через гнездо HDMI (стр. 24). (Соответствующее оборудование должно поддерживать функцию Контроль по HDMI.)
- 2 Включите ресивер, телевизор и воспроизводящее оборудование.

- 3 Активируйте функцию Контроль по HDMI на телевизоре. Функция Контроль по HDMI для ресивера и всего остального подключенного оборудования включается одновременно. После завершения настройки на панели дисплея появится сообщение “COMPLETE”.

Подробную информацию о настройке телевизора см. в инструкциях по эксплуатации, прилагаемых к телевизору.

Если ваш телевизор не поддерживает функцию “Контроль по HDMI — Быстрая настройка”



- 1 Нажмите GUI MODE. Если меню GUI не появляется на экране телевизора, нажмите MENU.
- 2 Выберите в меню “ Settings”, а затем нажмите  или . На экране телевизора появится список пунктов меню Settings.
- 3 Выберите “HDMI”, а затем нажмите  или .
- 4 Выберите “Ctrl for HDMI”, а затем нажмите  или .
- 5 Выберите “ON”, а затем нажмите . Функция Контроль по HDMI включена.

6 Нажмите GUI MODE, чтобы выйти из меню GUI.

Если отображается меню GUI, функция Контроль по HDMI на воспроизводящих устройствах не будет работать правильно.

7 Включите функцию Контроль по HDMI на подключенном устройстве.

Если функция Контроль по HDMI уже включена, значения параметров менять не нужно.

Подробную информацию о настройке телевизора и подключенного оборудования см. в инструкциях по эксплуатации, прилагаемых к соответствующему оборудованию.

Примечания

- Перед использованием функции “Контроль по HDMI — Быстрая настройка” на телевизоре обязательно включите сначала сам телевизор и другое подключенное оборудование, в том числе ресивер.
- Если после выполнения операции “Контроль по HDMI — Быстрая настройка” воспроизводящее оборудование не функционирует, проверьте настройки Контроль по HDMI на телевизоре.
- Если подключенное оборудование не поддерживает функцию “Контроль по HDMI — Быстрая настройка”, но поддерживает Контроль по HDMI, нужно сначала настроить функцию Контроль по HDMI на подключенном оборудовании, и только после этого выполнить “Контроль по HDMI — Быстрая настройка” на телевизоре.
- Функция Воспроизведения одним нажатием не будет работать, если вход HDMI назначен на другой вход с помощью “HDMI Assign” в меню HDMI.

Воспроизведение с оборудования одним нажатием

(Воспроизведение одним нажатием)

Запуск поддерживающего функцию “BRAVIA” Sync оборудования осуществляется автоматически, простым нажатием одной кнопки. Вы можете начать просмотр/прослушивание с помощью подключенного оборудования. Если “Pass Through” имеет значение “AUTO” или “ON”, звук и изображение могут выводиться только на телевизоре; при этом ресивер будет находиться в режиме ожидания.

При воспроизведении при помощи подключенного оборудования использование ресивера и телевизора упрощается следующим образом.

Ресивер и телевизор

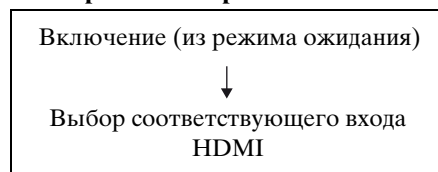

Примечания

- Убедитесь, что в меню телевизора включена функция управления Аудио Системой.
- В зависимости от телевизора начало содержимого может не появиться на экране.
- В зависимости от настроек, ресивер может не включаться, если параметр “Pass Through” имеет значение “AUTO” или “ON”.

Совет

В меню телевизора также можно выбирать подключенное оборудование, такое как проигрыватель дисков Blu-ray/DVD. Ресивер и телевизор автоматически переключатся на соответствующий вход HDMI.

Прослушивание звука с телевизора через громкоговорители, подключенные к ресиверу

(Управление Аудио Системой)

Вы можете легко прослушивать звук с телевизора через громкоговорители, подключенные к ресиверу.

Вы можете использовать функцию управления аудиосистемой с помощью меню телевизора. Подробнее см. инструкцию по эксплуатации, прилагаемую к телевизору.

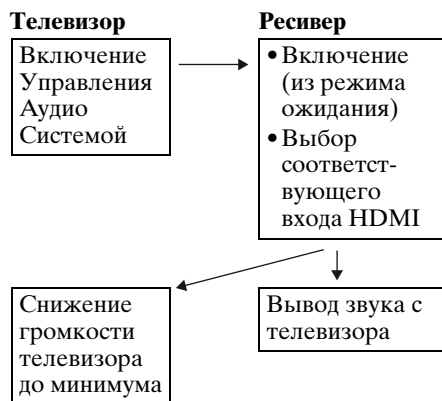

Функцию Управления Аудио Системой можно также использовать следующим образом.

- Если ресивер включить при включенном телевизоре, функция Управления Аудио Системой будет активирована автоматически, и звук с телевизора будет выводиться через громкоговорители, подключенные к ресиверу. Однако при выключении ресивера звук будет выводиться через динамики телевизора.

- При регулировке громкости телевизора функция Управления Аудио Системой увеличит одновременно громкость ресивера.

Примечания

- Если в соответствии с настройками телевизора функция управления аудиосистемой не работает, обратитесь к инструкции по эксплуатации используемого телевизора.
- Если “Ctrl for HDMI” имеет значение “ON”, параметры “Audio Out” в меню HDMI Settings будут заданы автоматически, на основе настроек Управления Аудио Системой.
- Если телевизор включить до включения ресивера, некоторое время звук с телевизора выводиться не будет.

Выключение ресивера и телевизора (Отключение питания системы)

При выключении телевизора с помощью кнопки POWER на пульте дистанционного управления телевизор ресивер и подключенное оборудование выключаются автоматически.
Для выключения телевизора также можно использовать пульт дистанционного управления ресивером.

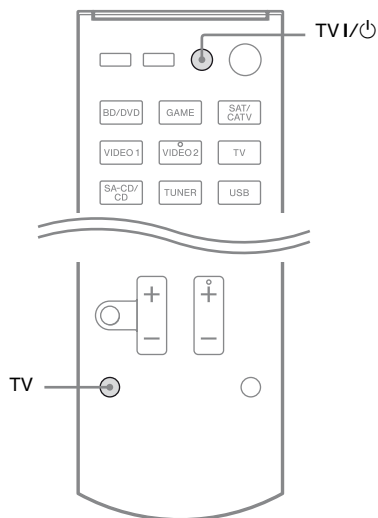

Удерживайте TV, а затем нажмите TV I/O.

Телевизор, ресивер и оборудование, подключенное через HDMI, будут выключены.

Примечания

- Включите функцию блокировки питания телевизора в положение “ON” перед использованием функции отключения питания системы. Подробнее см. инструкцию по эксплуатации, прилагаемую к телевизору.
- Некоторое подключенное оборудование может не выключаться. Подробную информацию см. в инструкциях по эксплуатации, прилагаемых к подключенному оборудованию.

Просмотр фильмов с оптимальным звуковым полем (Синхронизация в режиме Theater/Theatre)

Нажмите THEATER или THEATRE на пульте дистанционного управления телевизором или проигрывателя дисков Blu-ray, направив пульт дистанционного управления в сторону телевизора.

Будет выбрано звуковое поле “HD-D.C.S.”.

Для возврата к предыдущему звуковому полю еще раз нажмите THEATER или THEATRE.

Примечание

В зависимости от телевизора звуковое поле может не переключаться.

Совет

При изменении телевизионного входа звуковое поле может вернуться к предыдущему значению.

Выбор оптимального звукового поля для выбранной сцены (Выбор сцены)

Функция выбора сцены позволяет воспроизводить изображение оптимального качества и переключает звуковое поле, в зависимости от выбранной на телевизоре сцены. Подробности о данной функции см. в инструкции по эксплуатации, прилагаемой к телевизору.

Примечание

В зависимости от телевизора звуковое поле может не переключаться.

Другие операции

Переключение между цифровым и аналоговым аудиосигналом (INPUT MODE)

При подключении оборудования как к цифровому, так и к аналоговому гнездам входа на ресивере можно настроить ввод аудио с любого из этих входов, либо переключаться между двумя входами в зависимости от просматриваемого материала.

1 Используйте переключатель INPUT SELECTOR на ресивере для выбора входа.

Можно также использовать кнопки ввода на пульте дистанционного управления.

2 Несколько раз нажмите INPUT MODE на ресивере для выбора входного режима аудио.

Выбранный режим ввода аудио отобразится на панели дисплея.

- **AUTO:** Приоритет отдается цифровому аудио сигналу. Если имеется несколько цифровых соединений, аудиосигналы HDMI имеют приоритет. Если цифровые аудиосигналы отсутствуют, будут выбраны аналоговые аудиосигналы. Если выбран телевизионный вход, приоритет отдается сигналам реверсивного звукового канала (ARC). Если телевизор не совместим с функцией реверсивного звукового канала (ARC), выбираются цифровые оптические аудиосигналы.

- **СОАХ:** Привязывает вход цифрового аудиосигнала к гнезду DIGITAL COAXIAL.
- **ОРТ:** Привязывает вход цифрового аудиосигнала к гнезду DIGITAL OPTICAL.
- **ANALOG:** Привязывает вход аналогового аудиосигнала к гнездам AUDIO IN (L/R).

Примечания

- Некоторые входные режимы аудио могут быть не настроены в зависимости от используемого входа.
- При выборе входа USB на панели дисплея появляется “-----”, и становится невозможно переключиться в другие режимы. Выберите другой вход, а затем настройте режим аудиовхода.
- При использовании “A. DIRECT” аудиовходу назначается режим “ANALOG”. Выбрать другие режимы нельзя.
- Функция реверсивного звукового канала (ARC) не работает в следующих случаях.
 - Ваш телевизор не совместим с функцией реверсивного звукового канала (ARC).
 - Для “Ctrl for HDMI” установлено значение “OFF”.
 - Если ресивер не подключен кабелем HDMI к гнезду HDMI совместимого ARC телевизора.

Использование звука/изображения с других входов (Input Assign)

Можно назначать аудио- и/или видеосигналы на другие входы, которые не используются в данный момент. После переназначения входных гнезд кнопку ввода (или INPUT SELECTOR на ресивере) можно использовать, чтобы выбрать подключенное оборудование.











Назначение компонентного видеовхода и цифрового аудиовхода

Входные гнезда COMPONENT VIDEO и DIGITAL можно переназначить на другие входы, если установки гнезд по умолчанию не соответствуют подключенному оборудованию.

Пример:

При подключении DVD-проигрывателя к гнездам OPTICAL SAT/CATV IN и COMPONENT VIDEO SAT/CATV (IN 2).

- Назначение гнезда OPTICAL SAT/CATV IN на “BD/DVD”
- Назначение гнезд COMPONENT VIDEO SAT/CATV (IN 2) на “BD/DVD”

- 1 Нажмите GUI MODE.**
Если меню GUI не появляется на экране телевизора, нажмите MENU.
- 2 Выберите “ Input”, а затем нажмите  или .**
- 3 Выберите название входа, который нужно назначить.**
- 4 Нажмите TOOLS/OPTIONS.**
Появится меню параметров.
- 5 Выберите “Input Assign”, а затем нажмите  или .**
Появится экран “Input Assign”.
- 6 Выберите аудио- и/или видеосигналы, которым назначается вход, выбранный в шаге 3, при помощи кнопок ///.**
- 7 Нажмите .**

Наименование входа		BD/DVD	GAME	SAT/CATV	VIDEO1	VIDEO2	SA-CD/CD
Входные гнезда видео, которые можно назначить	COMP1	○*	○	○	○	○	○
	COMP2	○	○	○*	○	○	○
	CVBS	–	–	○	○*	○*	–
	NONE	○	○*	–	–	–	○*
Входные гнезда аудио, которые можно назначить	BD COAX	○*	○	○	○	○	○
	SAT OPT	○	○	○*	○	○	○
	ANALOG	–	–	○	○*	○*	○*
	NONE	–	○*	–	–	–	–

* Установка по умолчанию

Примечания

- Другой оптический вход нельзя назначить на входы, на которые исходно назначено гнездо оптического входа.
- При назначении цифрового аудиовхода параметр INPUT MODE может быть изменен автоматически.
- Для каждого входа допускается одно переназначение.

Назначение входа HDMI

Входные гнезда HDMI можно переназначить на другой вход, если установки гнезд по умолчанию не соответствуют подключенному оборудованию.

Пример:

При подключении CD-проигрывателя к гнезду HDMI SAT/CATV (IN 3) назначьте гнездо “HDMI 3” на “SA-CD/CD”.

Примечание

Перед переназначением гнезд входа HDMI, убедитесь, что для “Ctrl for HDMI” установлено значение “OFF”.

1 Нажмите GUI MODE.

Если меню GUI не появляется на экране телевизора, нажмите MENU.

2 Выберите “ Settings”, а затем нажмите или .

На экране телевизора появится список пунктов меню Settings.

3 Выберите “HDMI”, а затем нажмите или .

4 Выберите “HDMI Assign”, а затем нажмите или .

5 Выберите гнездо HDMI, которое нужно назначить, а затем нажмите .

6 Выберите название входа, который нужно назначить, а затем нажмите .

Наименование входа		BD/DVD	GAME	SAT/CATV	VIDEO1	VIDEO2	SA-CD/CD	NONE
Гнезда входа HDMI, доступные к назначению	HDMI 1	○*	○	○	○	○	○	○
	HDMI 2	○	○*	○	○	○	○	○
	HDMI 3	○	○	○*	○	○	○	○
	HDMI 4	○	○	○	○*	○	○	○

* Установка по умолчанию

Регулировка параметров меню Settings

Использование меню Settings

С помощью меню Settings можно управлять различными параметрами громкоговорителей, эффектами объемного звука и т.п.

Для отображения меню ресивера на экране телевизора убедитесь, что ресивер в “GUI MODE”; следуя шагам в “Включение и выключение “GUI MODE”” (стр. 42).

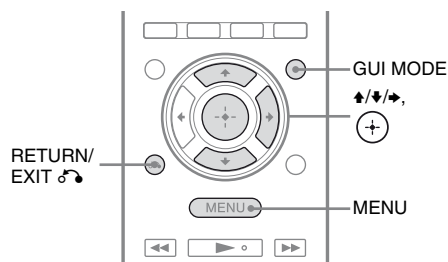

1 Нажмите GUI MODE.

Если меню GUI не появляется на экране телевизора, нажмите MENU.



2 Выберите в меню “Settings”, а затем нажмите (+) или →, чтобы войти в режим меню.

На экране телевизора появится список пунктов меню Settings.

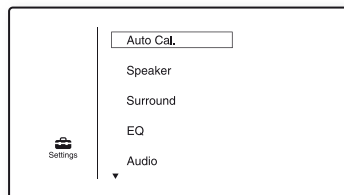

3 Выберите нужное меню, а затем нажмите (+).

Пример: Если выбрать “Auto Cal.”.

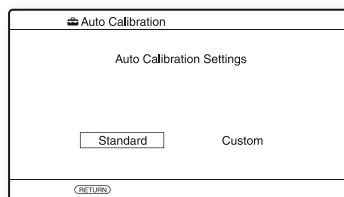

4 Выберите нужный параметр, а затем нажмите (+).

Возврат к предыдущему экрану

Нажмите RETURN/EXIT ↶.

Выход из меню

Нажмите MENU.

Список меню Settings

Меню Settings	Описание
Auto Cal.	Установка уровня звука громкоговорителя или расстояния и выполнение автоматических измерений (стр. 35).
Speaker	Установка позиции громкоговорителя вручную (стр. 72).
Surround	Выбор звукового поля и регулировка заданного эффекта объемного звучания (стр. 76).
EQ	Настройка эквалайзера (звук низких/высоких частот) (стр. 76).
Audio	Настройка различных параметров звука (стр. 77).
HDMI	Прослушивание звука/ просмотр изображения с устройств, подключенных к гнездам HDMI (стр. 77).
System	Настройка работы системы ресивера (стр. 79).

Меню Speaker Settings

Параметры каждого громкоговорителя можно настраивать вручную. Настроить уровень громкости громкоговорителей можно также после завершения автокалибровки.

Примечание

Настройки громкоговорителей служат только для текущей позиции прослушивания.

■ SP Pattern (Схема использования громкоговорителей)

Выберите “SP Pattern” в соответствии с используемой акустической системой. Выберите схему использования громкоговорителей перед тем, как выполнить автокалибровку.

■ Manual Setup

Параметры каждого громкоговорителя можно настраивать вручную на экране “Manual Setup”. Настроить уровень громкости громкоговорителей можно также после завершения автокалибровки.

Чтобы настроить уровень громкости громкоговорителей

Уровень громкости каждого громкоговорителя можно настраивать (фронтальный левый/правый, фронтальный левый/правый сателлитный, центральный, левый/правый канал объемного звучания, задний левый/правый канал объемного звучания, сабвуфер).

- 1 Выберите на экране громкоговоритель, для которого вы хотите настроить уровень громкости, а затем нажмите ⊕.
- 2 Выберите “Lvl”.
- 3 Выберите уровень громкости данного громкоговорителя, а затем нажмите ⊕.
Уровень звука настраивается в диапазоне от -10,0 дБ до +10,0 дБ с шагом 0,5 дБ.

Примечание

При выборе одного из звуковых полей для воспроизведения музыки сабвуфер не будет воспроизводить звук, если все громкоговорители определены, как “Large”. Однако звук будет выводиться на сабвуфер, если:

- входной цифровой сигнал содержит LFE компоненты;
- для фронтальных громкоговорителей или громкоговорителей объемного звучания установлен режим “Small”;
- Выбран режим “MULTI ST.”, “PLII MV”, “PLII MS”, “PLIIX MV”, “PLIIX MS”, “HD-D.C.S.” или “P. AUDIO”.

Чтобы задать расстояние от позиции прослушивания до каждого громкоговорителя

Расстояние от каждого громкоговорителя до позиции прослушивания можно настраивать (фронтальный левый/правый, фронтальный левый/правый сателлитный, центральный, левый/правый канал объемного звучания, задний левый/правый канал объемного звучания, сабвуфер).

- 1 Выберите на экране громкоговоритель, для которого вы хотите настроить расстояние от позиции прослушивания, а затем нажмите ⊕.
- 2 Выберите “Dist”.
- 3 Выберите расстояние до данного громкоговорителя, а затем нажмите ⊕.
Расстояние настраивается в пределах от 1 м 0 см до 10 м 0 см (от 3 футов 3 дюймов до 32 футов 9 дюймов) с шагом 10 см (1 дюйм).

Совет

Если выполнена автокалибровка и результаты измерений сохранены, расстояние можно настраивать с шагом 1 см.

Примечания

- Некоторые параметры могут быть недоступны в зависимости от выбранной схемы использования громкоговорителей.
- Эта функция не работает, если используется “A. DIRECT”.

Чтобы отрегулировать размер каждого громкоговорителя

Размер каждого громкоговорителя можно настраивать (фронтальный левый/правый, фронтальный левый/правый сателлитный, центральный, левый/правый канал объемного звучания, задний левый/правый канал объемного звучания).

- 1 Выберите на экране громкоговоритель, для которого вы хотите настроить размер, а затем нажмите ⊕.
- 2 Выберите “Size”.
- 3 Выберите размер данного громкоговорителя, а затем нажмите ⊕.
 - **Large:** Если подключены громкоговорители большого размера, которые могут эффективно передавать низкие частоты, выберите значение “Large”. Обычно выбирается значение “Large”.
 - **Small:** Если звук искажается, либо объемный эффект кажется недостаточным при прослушивании многоканального объемного звука, выберите “Small”, чтобы включить схему перенаправления басов и вывод низких частот с каждого канала через сабвуфер или другие громкоговорители “Large”.

Примечание

Эта функция не работает, если используется “A. DIRECT”.

Советы

- Настройка значений “Large” и “Small” для каждого громкоговорителя определяет, будет ли внутренний звуковой процессор ограничивать подачу низкочастотного сигнала на данный канал. Если подача низкочастотного сигнала на один из каналов ограничена, схема перенаправления басов передает низкие частоты на сабвуфер или другие громкоговорители, имеющие значение “Large”. Однако вследствие того, что звуки низкой частоты обладают определенной направленностью, по возможности лучше их не ограничивать. Поэтому даже при использовании громкоговорителей небольшого размера можно установить значение “Large”, если требуется выводить на них низкие частоты. С другой стороны, если используются громкоговорители большого размера, однако выводить через них низкие частоты не требуется, можно выбрать значение “Small”. Если общий уровень громкости меньше желаемого, выберите значение “Large” для всех громкоговорителей. Если низких частот недостаточно, можно увеличить их уровень с помощью эквалайзера.
- Для задних громкоговорителей объемного звучания будет выбрано то же значение, что и для громкоговорителей объемного звучания.
- Если для фронтальных громкоговорителей выбрано значение “Small”, центральный громкоговоритель, громкоговорители объемного звучания и фронтальные сателлитные громкоговорители также автоматически переходят в режим “Small”.
- Если вы не используете сабвуфер, фронтальные громкоговорители автоматически получат значение “Large”.

■ Crossover Freq (Частота разделения каналов громкоговорителя)

Позволяет задать нижнюю частоту разделения каналов для громкоговорителей, размер которых в меню Speaker Settings установлен в режим “Small”. После выполнения автокалибровки для каждого громкоговорителя будет установлена замеренная частота разделения каналов.

1 Выберите на экране громкоговоритель, который вы хотите настроить, а затем нажмите .

2 Настройте значение, а затем нажмите .

■ Test Tone

Тип испытательного тонального сигнала можно выбрать на экране “Test Tone”.

Советы

- Уровень громкости всех громкоговорителей можно настроить одновременно, нажав MASTER VOL +/- или  +/- . Можно также использовать MASTER VOLUME на ресивере.
- Значение уровня громкости отображается на экране телевизора во время регулировки.

Чтобы подать испытательный тональный сигнал из каждого громкоговорителя

Испытательный тональный сигнал можно подать из каждого громкоговорителя в порядке очереди.

- 1 Выберите “Test Tone”, а затем нажмите ⊕ или ➔.
- 2 Настройте параметр, а затем нажмите ⊕.
 - **OFF**
 - **AUTO:** Испытательный тональный сигнал будет подаваться из каждого громкоговорителя в порядке очереди.
- 3 Настройте уровень громкости громкоговорителя, а затем нажмите ⊕.

Если испытательный тональный сигнал не подается на громкоговоритель

- Кабели громкоговорителей могут быть подключены ненадежно. Убедитесь, что кабели подключены правильно и не могут быть случайно отсоединены, если легко потянуть за них.
- Возможно, в кабелях громкоговорителей возникло короткое замыкание.

Если испытательный тональный сигнал подается не из того громкоговорителя, который показан на экране телевизора

Схема использования громкоговорителей настроена неправильно. Проверьте, чтобы подключение громкоговорителя соответствовало схеме использования громкоговорителей.

■ D.Range Comp (Сжатие динамического диапазона)

Позволяет сжимать динамический диапазон звуковой дорожки. Это может быть полезно при просмотре кинофильмов поздно ночью с низкой громкостью. Сжатие динамического диапазона возможно только при использовании источников Dolby Digital.

- **MAX:** Значительное сжатие динамического диапазона.
- **STD:** Сжатие динамического диапазона в соответствии с настройками, заданными инженером по звукозаписи.
- **AUTO:** Сжатие динамического диапазона включается автоматически при использовании источника Dolby TrueHD, иначе имеет значение “OFF”.
- **OFF:** Без сжатия динамического диапазона.

Советы

- Функция сжатия динамического диапазона позволяет сжимать динамический диапазон звуковой дорожки на основе информации о динамическом диапазоне, встроенной в сигнал Dolby Digital.
- “STD” — это стандартное значение с небольшим коэффициентом сжатия. Поэтому рекомендуется выбирать значение “MAX”. При этом выполняется значительное сжатие динамического диапазона, что позволяет просматривать фильмы поздно ночью на низкой громкости. В отличие от аналоговых обработок, уровни сжатия являются предварительно настроенными, что позволяет добиться очень естественного сжатия.

■ Distance Unit

Позволяет задать единицы измерения расстояния до громкоговорителей.

- **FEET:** Расстояние показано в футах.
- **METER:** Расстояние показано в метрах.

Меню Surround Settings

На экране “Sound Field Setup” можно выбрать звуковое поле и отрегулировать уровень эффекта и т.п. Для получения подробной информации о звуковом поле см. “Прослушивание объемного звука” (стр. 57).

Примечание

Пункты меню настроек, которые можно изменять, зависят от используемого звукового поля.

Позволяет выбрать тип эффекта для HD-D.C.S.

- 1 Выберите “HD-D.C.S.”, а затем нажмите ⊕ или ➔.
- 2 Выберите нужный эффект, а затем нажмите ⊕.
Существуют три типа HD-D.C.S.: Theater, Dynamic и Studio. Каждый тип имеет различные уровни реверберации и отражения при смешивании звука и оптимизирован в соответствии с вашим вкусом, настроением и особенностями комнаты для прослушивания.

• Dynamic

Хотите в полной мере насладиться звуковыми эффектами — как в кинотеатре?

Тип Dynamic подчеркивает отражение звука. Реверберация присутствует во многих помещениях и без HD-D.C.S., однако ей не хватает объема. Этот тип раскрывает акустику таких помещений и позволяет почувствовать пространство и динамику, сравнимые со студией мастеринга.

• Theater

Тип Theater (задан по умолчанию) совмещает отражение и реверберацию звука и воссоздает особенности студии мастеринга. Частотные характеристики этого типа напоминают также о профессиональных студиях и кинотеатрах. Идеально подходит для просмотра кинофильмов в помещении с небольшой реверберацией.

• Studio

В типе Studio эффекты сведены до минимума, что позволяет, тем не менее, получить ощущение присутствия в театре. Этот тип позволяет точно услышать оригинальную запись.

Меню EQ Settings

Следующие параметры можно использовать для настройки тонального качества (уровня высоких и низких частот) фронтальных громкоговорителей.

• Bass

• Treble

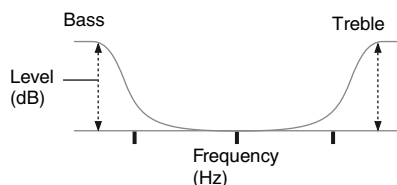

Примечание

Эта функция не работает, если используется “A. DIRECT”.

Совет

Уровень высоких и низких частот на фронтальных громкоговорителях также можно регулировать с помощью кнопок TONE MODE и TONE на ресивере (стр. 8).

Меню Audio Settings

Аудионастройки можно изменять в соответствии с вашими предпочтениями.

■ A/V Sync (Синхронизация аудио- и видеовыхода)

Позволяет задать задержку вывода аудиосигнала для минимизации разрыва между подачей аудио- и видеовыходных сигналов.

- **ON (Время задержки: 60 мс):**

Активируется задержка вывода аудиосигнала для минимизации разрыва между выводом аудио- и видеосигналов.

- **OFF (Время задержки: 0 мс):**

Задержка аудиосигнала не активна.

Примечания

- Эта функция будет полезна при использовании больших ЖК или плазменных мониторов, либо проекторов.
- Эта функция не работает, если используется “A. DIRECT”.
- Время задержки может изменяться в зависимости от аудиоформата, звукового поля, схемы использования громкоговорителей и значений расстояния до громкоговорителей.

■ Dual Mono (Выбор языка цифрового вещания)

Позволяет выбрать язык, если при прослушивании цифрового вещания в режиме двойного аудио предоставляется такая возможность. Функция используется только с цифровыми источниками в формате Dolby Digital.

- **MAIN/SUB:** Основной язык будет звучать из фронтального левого громкоговорителя, а второй язык будет одновременно выводиться на фронтальный правый громкоговоритель.
- **MAIN:** Будет звучать основной язык.
- **SUB:** Будет звучать второй язык.

■ Night Mode

Эта функция позволяет оставить звучание театра в фоновом режиме на малой громкости. Ее можно использовать с другими звуковыми полями. При просмотре кинофильма поздно ночью вы сможете четко слышать диалоги даже на низкой громкости.

- **ON**
- **OFF**

Примечание

Эта функция не работает, если используется “A. DIRECT”.

Совет

Если эта функция включена, уровень низких и средних частот увеличивается; при этом для “D. RANGE” автоматически устанавливается значение “COMP. MAX”.

Меню HDMI Settings

Эти настройки влияют на оборудование, подключенное к гнезду HDMI.

■ Ctrl for HDMI (Контроль по HDMI)

Позволяет включать или выключать функцию Контроль по HDMI. Для получения дополнительной информации см. раздел “Подготовка к использованию “BRAVIA” Sync” (стр. 63).

- **ON**
- **OFF**

Примечание

Если установить значение “ON” параметра “Ctrl for HDMI”, параметр “Audio Out” может быть изменен автоматически.

■ Pass Through

Позволяет выводить сигналы HDMI на телевизор, даже когда ресивер находится в режиме ожидания.

- **ON:** Если ресивер находится в режиме ожидания, ресивер постоянно выводит HDMI-сигналы через гнездо HDMI TV OUT на ресивере.
- **AUTO:** Если телевизор включен, а ресивер при этом находится в режиме ожидания, ресивер выводит HDMI-сигналы через гнездо HDMI TV OUT на ресивере. Sony рекомендует использовать данный параметр с телевизорами Sony, поддерживающими технологию “BRAVIA” Sync. Этот параметр помогает снизить расход электроэнергии в режиме ожидания по сравнению со значением “ON”.
- **OFF:** Ресивер не выводит HDMI-сигналы, когда он находится в режиме ожидания. Для просмотра на телевизоре изображения с подключенного оборудования нужно включить ресивер. Этот параметр помогает снизить расход электроэнергии в режиме ожидания по сравнению со значением “ON”.

Примечания

- Этот параметр недоступен, если для “Ctrl for HDMI” выбрано значение “OFF”.
- Если выбрано значение “AUTO”, для вывода изображения и звука на телевизор может потребоваться немного больше времени, чем при выборе значения “ON”.
- Когда ресивер находится в режиме ожидания, на панели дисплея появляется “A.STANDBY” в том случае, если параметр “Pass Through” имеет значение “AUTO” или “ON”. Однако в том случае, если для параметра “Pass Through” выбрано значение “AUTO”, индикатор “A.STANDBY” погаснет при отсутствии сигнала.

■ Audio Out

Позволяет настроить аудиосигналы HDMI на воспроизводящем оборудовании, подключенном к ресиверу по HDMI.

- **AMP:** Воспроизводимые устройством аудиосигналы HDMI выводятся только на громкоговорители, подключенные к ресиверу. Многоканальный звук может проигрываться в первоначальном формате.
- **TV+AMP:** Звук выводится через динамики телевизора и через громкоговорители, подключенные к ресиверу.

Примечания

- Качество звука воспроизводящего устройства зависит от качества звучания телевизора: количества каналов, частоты дискретизации и т. д. Если телевизор оснащен стереодинамиками, через ресивер также будет выводиться стереофонический звук, даже при воспроизведении многоканального источника.
- Если ресивер подключается к оборудованию вывода изображения (проектор и т. д.), звук на ресивере может не выводиться. В таком случае выберите “AMP”.
- Если выбрать вход, назначенный как вход HDMI, звук не будет воспроизводиться на телевизоре.

■ HDMI Assign

Позволяет переназначать гнезда входа HDMI. Для получения дополнительной информации см. раздел “Назначение входа HDMI” (стр. 69).

Меню System Settings

Вы также можете изменять настройки на ресивере.

■ Auto Standby

Можно настроить ресивер на автоматический переход в режим ожидания в том случае, если он не используется, либо если на ресивер не подается сигнал.

- **ON:** Переход в режим ожидания приблизительно через 30 минут.
- **OFF:** Ресивер не переходит в режим ожидания.

Примечания

- Эта функция не работает, если выбран вход TUNER.
- При одновременном использовании автоматического режима ожидания и таймера отключения последний имеет приоритет.

Работа без подключения к телевизору

Ресивером можно пользоваться с помощью панели дисплея, даже если телевизор не подключен.

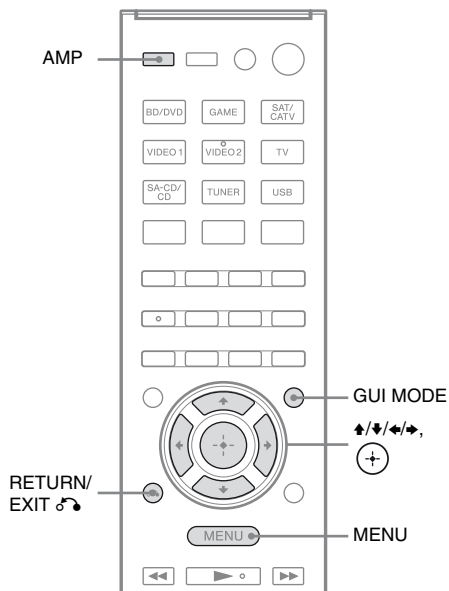

Использование меню на панели дисплея

Несколько раз нажмите GUI MODE, чтобы выбрать “GUI OFF”.

Ресивер переключится в режим отображения на дисплее на передней панели.

- 1** Нажмите AMP.
- 2** Нажмите MENU.
- 3** Несколько раз нажмите \uparrow/\downarrow , чтобы выбрать нужный пункт меню, а затем нажмите \oplus или \rightarrow .
- 4** Несколько раз нажмите \uparrow/\downarrow для выбора параметра, который требуется изменить, а затем нажмите \oplus или \rightarrow .
- 5** Несколько раз нажмите \uparrow/\downarrow для выбора требуемого значения, а затем нажмите \oplus .

Возврат к предыдущему экрану

Нажмите \leftarrow или RETURN/EXIT \rightarrow .

Выход из меню

Нажмите MENU.

Примечание

Некоторые параметры и установки могут быть выделены бледным цветом на панели дисплея. Это значит, что они либо недоступны, либо зафиксированы, т. е. являются неизменяемыми.

Обзор меню

Следующие параметры доступны в каждом меню. Для получения подробной информации о перемещении по меню стр. 80.

Меню [Дисплей]	Параметры [Дисплей]	Установки	Установка по умолчанию
Настройки Auto Calibration [<A. CAL>]	Автокалибровка (Стандартная) [STANDARD]		
	Автокалибровка (Индивидуальная) [CUSTOM]	FULL.FLAT, ENGINEER, FRONT.REF, OFF	ENGINEER
Настройки Level [<LEVEL>]	Испытательный тональный сигнал ^{a)} [T. TONE]	OFF, AUTO ■■■■ ^{b)}	OFF
	Уровень громкости фронтального левого громкоговорителя ^{a)} [FL LVL]	от FL -10.0 dB до FL +10.0 dB (шаг 0,5 дБ)	FL 0 dB
	Уровень громкости фронтального правого громкоговорителя ^{a)} [FR LVL]	от FR -10.0 dB до FR +10.0 dB (шаг 0,5 дБ)	FR 0 dB
	Уровень громкости центрального громкоговорителя ^{a)} [CNT LVL]	от CNT -10.0 dB до CNT +10.0 dB (шаг 0,5 дБ)	CNT 0 dB
	Уровень громкости левого громкоговорителя объемного звучания ^{a)} [SL LVL]	от SL -10.0 dB до SL +10.0 dB (шаг 0,5 дБ)	SL 0 dB
	Уровень громкости правого громкоговорителя объемного звучания ^{a)} [SR LVL]	от SR -10.0 dB до SR +10.0 dB (шаг 0,5 дБ)	SR 0 dB
	Уровень громкости заднего громкоговорителя объемного звучания ^{a)} [SB LVL]	от SB -10.0 dB до SB +10.0 dB (шаг 0,5 дБ)	SB 0 dB
	Уровень громкости заднего левого громкоговорителя объемного звучания ^{a)} [SBL LVL]	от SBL -10.0 dB до SBL +10.0 dB (шаг 0,5 дБ)	SBL 0 dB
	Уровень громкости заднего правого громкоговорителя объемного звучания ^{a)} [SBR LVL]	от SBR -10.0 dB до SBR +10.0 dB (шаг 0,5 дБ)	SBR 0 dB

Меню [Дисплей]	Параметры [Дисплей]	Установки	Установка по умолчанию
	Уровень громкости фронтального левого сателлитного громкоговорителя ^{a)} [LH LVL]	от LH -10.0 dB до LH +10.0 dB (шаг 0,5 дБ)	LH 0 dB
	Уровень громкости фронтального правого сателлитного громкоговорителя ^{a)} [RH LVL]	от RH -10.0 dB до RH +10.0 dB (шаг 0,5 дБ)	RH 0 dB
	Уровень сабвуфера ^{a)} [SW LVL]	от SW -10.0 dB до SW +10.0 dB (шаг 0,5 дБ)	SW 0 dB
	Сжатие динамического диапазона [D. RANGE]	COMP. MAX, COMP. STD, COMP.AUTO, COMP. OFF	COMP.AUTO
Настройки Speaker [<SPKR>]	Схема использования громкоговорителей [PATTERN]	от 5/2.1 до 2/0 (20 схем)	3/4.1
	Размер фронтальных громкоговорителей ^{a)} [FRT SIZE]	LARGE, SMALL	LARGE
	Размер центрального громкоговорителя ^{a)} [CNT SIZE]	LARGE, SMALL	LARGE
	Размер громкоговорителей объемного звучания ^{a)} [SUR SIZE]	LARGE, SMALL	LARGE
	Размер фронтальных сателлитных громкоговорителей ^{a)} [FH SIZE]	LARGE, SMALL	LARGE
	Расстояние до фронтального левого громкоговорителя ^{a)} [FL DIST.]	от FL 1.00 м до FL 10.00 м (от FL 3'3" до FL 32'9") (шаг 0,1 м (1 дюйм)) ^{c)}	FL 3.00 м (FL 9'10")
	Расстояние до фронтального правого громкоговорителя ^{a)} [FR DIST.]	от FR 1.00 м до FR 10.00 м (от FR 3'3" до FR 32'9") (шаг 0,1 м (1 дюйм)) ^{c)}	FR 3.00 м (FR 9'10")
	Расстояние до центрального громкоговорителя ^{a)} [CNT DIST.]	от CNT 1.00 м до CNT 10.00 м (от CNT 3'3" до CNT 32'9") (шаг 0,1 м (1 дюйм)) ^{c)}	CNT 3.00 м (CNT 9'10")
	Расстояние до левого громкоговорителя объемного звучания ^{a)} [SL DIST.]	от SL 1.00 м до SL 10.00 м (от SL 3'3" до SL 32'9") (шаг 0,1 м (1 дюйм)) ^{c)}	SL 3.00 м (SL 9'10")
	Расстояние до правого громкоговорителя объемного звучания ^{a)} [SR DIST.]	от SR 1.00 м до SR 10.00 м (от SR 3'3" до SR 32'9") (шаг 0,1 м (1 дюйм)) ^{c)}	SR 3.00 м (SR 9'10")

Меню [Дисплей]	Параметры [Дисплей]	Установки	Установка по умолчанию
	Расстояние до заднего громкоговорителя объемного звучания ^{a)} [SB DIST.]	от SB 1.00 м до SB 10.00 м (от SB 3'3" до SB 32'9") (шаг 0,1 м (1 дюйм)) ^{c)}	SB 3.00 м (SB 9'10")
	Расстояние до заднего левого громкоговорителя объемного звучания ^{a)} [SBL DIST.]	от SBL 1.00 м до SBL 10.00 м (от SBL 3'3" до SBL 32'9") (шаг 0,1 м (1 дюйм)) ^{c)}	SBL 3.00 м (SBL 9'10")
	Расстояние до заднего правого громкоговорителя объемного звучания ^{a)} [SBR DIST.]	от SBR 1.00 м до SBR 10.00 м (от SBR 3'3" до SBR 32'9") (шаг 0,1 м (1 дюйм)) ^{c)}	SBR 3.00 м (SBR 9'10")
	Расстояние до фронтального левого сателлитного громкоговорителя ^{a)} [LH DIST.]	от LH 1.00 м до LH 10.00 м (от LH 3'3" до LH 32'9") (шаг 0,1 м (1 дюйм)) ^{c)}	LH 3.00 м (LH 9'10")
	Расстояние до фронтального правого сателлитного громкоговорителя ^{a)} [RH DIST.]	от RH 1.00 м до RH 10.00 м (от RH 3'3" до RH 32'9") (шаг 0,1 м (1 дюйм)) ^{c)}	RH 3.00 м (RH 9'10")
	Расстояние до сабвуфера ^{a)} [SW DIST.]	от SW 1.00 м до SW 10.00 м (от SW 3'3" до SW 32'9") (шаг 0,1 м (1 дюйм)) ^{c)}	SW 3.00 м (SW 9'10")
	Единицы измерения расстояния [DIST.UNIT]	METER, FEET	METER ^{d)}
	Частота разделения каналов фронтальных громкоговорителей ^{c)} [FRT CRS.]	от CRS. 40 Hz до CRS. 200 Hz (шаг 10 Гц)	CRS. 120 Hz
	Частота разделения каналов центрального громкоговорителя ^{c)} [CNT CRS.]	от CRS. 40 Hz до CRS. 200 Hz (шаг 10 Гц)	CRS. 120 Hz
	Частота разделения каналов громкоговорителей объемного звучания ^{e)} [SUR CRS.]	от CRS. 40 Hz до CRS. 200 Hz (шаг 10 Гц)	CRS. 120 Hz
	Частота разделения каналов фронтальных сателлитных громкоговорителей ^{c)} [FH CRS.]	от CRS. 40 Hz до CRS. 200 Hz (шаг 10 Гц)	CRS. 120 Hz
Настройки Surround [<SURR>]	Уровень эффекта ^{f)} [EFFECT]	DYNAMIC, THEATER, STUDIO	THEATER

Меню [Дисплей]	Параметры [Дисплей]	Установки	Установка по умолчанию
Настройки EQ [<EQ>]	Уровень низких частот фронтальных громкоговорителей [BASS]	от BASS -10 dB до BASS +10 dB (шаг 1 дБ)	BASS 0 dB
	Уровень высоких частот фронтальных громкоговорителей [TREBLE]	от TRE -10 dB до TRE +10 dB (шаг 1 дБ)	TRE 0 dB
Настройки Tuner [<TUNER>]	Режим приема станции FM [FM MODE]	STEREO, MONO	STEREO
	Присвоение названий предварительно настроенным станциям [NAME IN]	Для получения дополнительной информации см. раздел “Присвоение наименований предварительно настроенным станциям (Name Input)” (стр. 56).	
Настройки Audio [<AUDIO>]	Синхронизация аудио- и видеовыхода [A/V SYNC]	SYNC OFF, SYNC ON	SYNC OFF
	Выбор языка цифрового вещания [DUAL]	MAIN/SUB, MAIN, SUB	MAIN
	Назначение цифрового аудиовхода [A. ASSIGN]	Для получения дополнительной информации см. раздел “Использование звука/ изображения с других входов (Input Assign)” (стр. 68).	
	Ночной режим [NIGHT M.]	NIGHT. ON, NIGHT.OFF	NIGHT.OFF
Настройки Video [<VIDEO>]	Назначение видеовхода [V. ASSIGN]	Для получения дополнительной информации см. раздел “Использование звука/ изображения с других входов (Input Assign)” (стр. 68).	
Настройки HDMI [<HDMI>]	Контроль по HDMI [CTRL.HDMI]	CTRL ON, CTRL OFF	CTRL ON
	Pass Through [PASS.THRU]	ON, AUTO, OFF	OFF
	Аудиовыход [AUDIO.OUT]	AMP, TV+AMP	AMP
	Назначение входа HDMI [H. ASSIGN]	Для получения дополнительной информации см. раздел “Назначение входа HDMI” (стр. 69).	

Меню [Дисплей]	Параметры [Дисплей]	Установки	Установка по умолчанию
Настройки System [<SYSTEM>]	Авторежим ожидания [AUTO.STBY]	STBY ON, STBY OFF	STBY ON
	Присвоение наименований входам [NAME IN]	Для получения дополнительной информации см. раздел “Присвоение наименований входам (Name Input)” (стр. 45).	

- a) Некоторые параметры могут быть недоступны, в зависимости от выбранной схемы использования громкоговорителей.
- b) ■■■■ показывает канал громкоговорителя (FL, FR, CNT, SL, SR, SB, SBL, SBR, LH, RH, SW).
- c) Если выполнена автокалибровка и результаты измерений сохранены, расстояние можно настраивать с шагом 0,01 м.
- d) “FEET” для моделей для США и Канады.
- e) Этот параметр можно выбрать, только если выбран режим громкоговорителя “SMALL”.
- f) Этот параметр можно выбрать, только если выбрано звуковое поле “HD-D.C.S.”.

Чтобы просмотреть информацию на панели дисплея

На панели дисплея отображается различная информация о состоянии ресивера, например о звуковом поле.

- 1 Выберите вход, информацию о котором нужно просмотреть.
- 2 Нажмите AMP, а затем несколько раз нажмите DISPLAY.
При каждом нажатии DISPLAY индикация на дисплее изменяется циклически следующим образом.

Индексное название входа* →
Выбранный вход → Используемое звуковое поле → Уровень громкости → Информация о потоке**

При прослушивании радиопередач в диапазонах FM и AM

Название предварительно настроенной станции* → Частота → Используемое звуковое поле → Уровень громкости

При приеме радиосигналов RDS (Только модель для стран Европы)

Название службы программы или название предварительно настроенной станции* → Частота, диапазон или номер предварительно настроенной станции → Используемое звуковое поле → Уровень громкости

* Индексное название появится только в том случае, если оно присвоено входу или предварительно настроенной станции.

Индексное название не будет отображаться на дисплее, если были введены только пробелы, или при совпадении с наименованием входа.

** Информация о потоке может не отображаться.

Примечание

Для некоторых языков символы или метки могут не отображаться.

Совет

Если на панели дисплея отображается “GUI MODE”, индикацию дисплея нельзя переключить. Несколько раз нажмите GUI MODE, чтобы выбрать “GUI OFF”.

Использование пульта дистанционного управления

Переназначение кнопки ввода

Можно изменить установки кнопок ввода по умолчанию, чтобы они соответствовали оборудованию системы. Например, при подключении проигрывателя дисков Blu-ray к гнезду SAT/CATV на ресивере можно установить кнопку SAT/CATV на этом пульте дистанционного управления для управления проигрывателем дисков Blu-ray.

Примечание

Кнопки ввода TV, TUNER и USB переназначить нельзя.

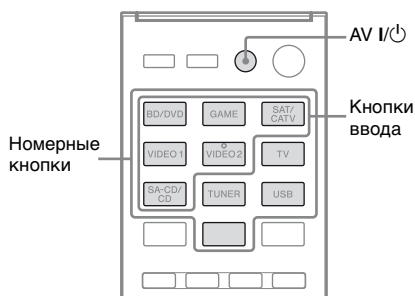

1 Нажимая и удерживая кнопку ввода, назначение которой необходимо изменить, нажмите AV I/⏻.

Пример: Удерживая нажатой SAT/CATV, нажмите AV I/⏻.

2 Удерживая кнопку AV I/⏻, отпустите кнопку ввода.

Пример: Удерживая кнопку AV I/⏻, отпустите кнопку SAT/CATV.

3 Используя приведенную ниже таблицу, нажмите соответствующую кнопку для необходимой категории, а затем отпустите AV I/⏻.

Пример: Нажмите 1, а затем отпустите AV I/⏻.

Теперь можно использовать кнопку SAT/CATV для управления проигрывателем дисков Blu-ray.

Категории	Нажмите
Проигрыватель дисков Blu-ray (режим управления BD1) ^{a)}	1
Рекордер дисков Blu-ray (режим управления BD3) ^{a)}	2
DVD-проигрыватель (режим управления DVD1)	3
DVD-рекордер (режим управления DVD3) ^{b)}	4
Видеомагнитофон (режим управления VTR3) ^{c)}	5
CD-проигрыватель	6
DSS (цифровой спутниковый ресивер) ^{d)} / Цифровой спутниковый ресивер Euro ^{e)}	7

- a) Подробные сведения о параметре BD1 или BD3 см. в инструкциях по эксплуатации, прилагаемых к проигрывателю дисков Blu-ray или рекордеру дисков Blu-ray.
- b) Для DVD-рекордера Sony можно использовать режим DVD1 или DVD3. Дополнительную информацию см. в инструкциях по эксплуатации, прилагаемых к DVD-рекордеру.
- c) Видеомагнитофоны Sony работают с установкой VTR 3, что соответствует VHS.
- d) Только модели для США и Канады.
- e) Другие модели.

Сброс кнопок ввода

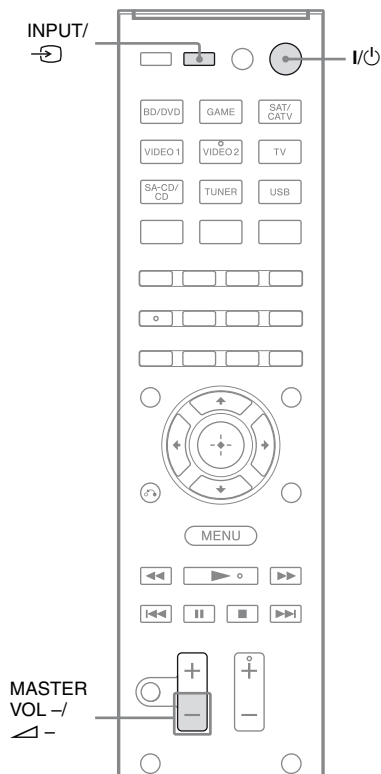

1 Удерживая **MASTER VOL -** или **▲ -**, нажмите **I/POWER** и **INPUT** или **→**.

2 Отпустите все кнопки.

Кнопки ввода сбрасываются к значениям по умолчанию.

Меры предосторожности

Безопасность

В случае попадания какого-либо твердого предмета или жидкости внутрь корпуса следует отсоединить ресивер от сети и перед дальнейшей эксплуатацией проверить его у квалифицированного специалиста.

Источники питания

- Перед эксплуатацией ресивера убедитесь в том, что рабочее напряжение соответствует напряжению, используемому в вашем регионе. Рабочее напряжение указано на табличке, расположенной на задней панели ресивера.
- Аппарат не отсоединяется от источника сетевого питания переменного тока (электрической сети) до тех пор, пока он подсоединен к стенной розетке, даже если сам аппарат будет выключен.
- Если вы не собираетесь использовать ресивер в течение длительного времени, отключите его от электросети. Чтобы отключить кабель питания, потяните его за вилку; никогда не тяните за сам кабель.
- (Только модели для США и Канады) По соображениям безопасности один контакт разъема шире второго, таким образом, разъем можно вставить в розетку только в одном положении. Если не удастся полностью вставить штекер в розетку, обратитесь к своему дилеру.

- Кабель питания переменного тока необходимо заменять только в квалифицированной ремонтной мастерской.

Нагрев

Несмотря на то, что ресивер нагревается при работе, это не является неисправностью. Если ресивер эксплуатируется продолжительное время при повышенной громкости, температура верхней, нижней и боковых частей корпуса значительно повышается. Во избежание ожога не прикасайтесь к корпусу.

Установка

- Установите ресивер в месте с хорошей вентиляцией для предотвращения нагрева внутри ресивера и увеличения срока его службы.
- Не располагайте ресивер возле источников тепла или в местах попадания прямого солнечного света, чрезмерно запыленных местах или в местах с повышенной вибрацией.
- Не ставьте никаких предметов на поверхность корпуса, что может перекрыть вентиляционные отверстия и вызвать неисправность аппарата.
- Не располагайте ресивер рядом с таким оборудованием, как телевизор, видеомэгагнитофон или кассетная дека. (Если ресивер используется в сочетании с телевизором, видеомэгагнитофоном или кассетной декой и установлен слишком близко к данному оборудованию, это может привести к возникновению помех и снижению качества изображения. Это особенно вероятно при использовании комнатной антенны. Поэтому рекомендуется использовать наружную антенну.)

- Соблюдайте осторожность при размещении ресивера на поверхностях, обработанных особым образом (натертых воском, покрашенных масляными красками, полированных и т.п.), так как это может привести к появлению на них пятен или изменению цвета.

Эксплуатация

Перед подключением другого оборудования выключите ресивер и отсоедините его от сети.

Очистка

Чистите корпус, панель и регуляторы мягкой тканью, слегка смоченной раствором нейтрального моющего средства. Не пользуйтесь никакими абразивными подушечками, чистящими порошками или растворителями, такими как спирт или бензин.

Если у вас возникнут вопросы или проблемы относительно ресивера, обратитесь к ближайшему дилеру Sony.

Поиск и устранение неисправностей

При возникновении любой из последующих затруднительных ситуаций во время использования ресивера воспользуйтесь руководством по устранению неполадок, чтобы устранить неисправность. Если какая-либо проблема не устраняется, обратитесь к ближайшему дилеру фирмы Sony. Следует иметь в виду, что в случае замены каких-либо деталей специалистом технического обслуживания во время ремонта детали могут не возвращаться.

Питание

Ресивер выключается автоматически.

- “Auto Standby” имеет значение “ON” (стр. 79).
- Выполняется функция таймера отключения (стр. 14).

Звук

Многоканальный звук в формате Dolby Digital или DTS не воспроизводится.

- Убедитесь в том, что воспроизводимый DVD-диск или другой носитель записан в формате Dolby Digital или DTS.
- При подключении DVD-проигрывателя и т.п. к гнездам цифровых входов на ресивере убедитесь в том, что подключенное оборудование можно настроить на вывод звука в цифровом формате.
- Установите значение “AMP” для параметра “Audio Out” в меню HDMI Settings.

Не удается получить эффект объемного звучания.

- Убедитесь в том, что выбрано звуковое поле для просмотра кинофильмов или прослушивания музыки (стр. 58).
- Звуковые поля не работают, когда принимаются сигналы DTS-HD Master Audio, DTS-HD High Resolution Audio или Dolby TrueHD с частотой дискретизации более 48 кГц.

Отсутствие звука или очень тихий звук из отдельных громкоговорителей.

- Подключите наушники к гнезду PHONES и убедитесь, что звук выводится через наушники. Если через наушники выводится звук только одного канала, оборудование может быть подключено к ресиверу неправильно. Убедитесь, что все кабели полностью вставлены в гнезда как на ресивере, так и на устройстве. Если через наушники выводится звук обоих каналов, то, возможно, фронтальный громкоговоритель неправильно подключен к ресиверу. Проверьте соединение фронтального громкоговорителя, из которого не воспроизводится звук.
- Убедитесь, что подключены оба аналоговых гнезда L и R аналогового устройства, а не только одно из этих гнезд. Используйте аудиокабель (не входит в комплект).
- Настройте уровень звука громкоговорителей (стр. 72).
- Убедитесь, что размеры центрального громкоговорителя/громкоговорителей объемного звучания заданы как “Small” или “Large”.

- Убедитесь в том, что настройки громкоговорителей верны, с помощью меню Auto Calibration или пункта “SP Pattern” меню Speaker Settings. Затем убедитесь, что звук на каждом громкоговорителе воспроизводится правильно (используйте пункт “Test Tone” меню Speaker Settings).
- На некоторых дисках нет флажка Dolby Digital Surround EX, несмотря на то, что на упаковке имеется логотип Dolby Digital Surround EX.
- Проверьте надежность подключения сабвуфера.
- Убедитесь, что сабвуфер включен.
- В зависимости от выбранного звукового поля звук на сабвуфере может не воспроизводиться.
- Если все громкоговорители отмечены как “Large” и используются режимы “NEO6 CIN” или “NEO6 MUS”, звук на сабвуфере воспроизводится не будет.

Отсутствие звука от определенного устройства.

- Убедитесь, что оборудование правильно подключено к предназначенным для него входным аудиогнездам.
- Убедитесь, что кабели, используемые для соединения, полностью вставлены в гнезда как на ресивере, так и на устройстве.
- Проверьте значение INPUT MODE (стр. 67).
- Проверьте состояние параметра “Audio Out” в меню HDMI Settings (стр. 78).
- Убедитесь, что оборудование правильно подключено к гнезду HDMI для данного устройства.
- При подключении HDMI не удастся воспроизвести Super Audio CD.

- В зависимости от воспроизводящего оборудования может потребоваться настройка HDMI на устройстве. Смотрите инструкции по эксплуатации, которые прилагаются к каждому устройству.
- Убедитесь, что при просмотре изображений или прослушивании звука, особенно в режиме 1080p, Deep Color (Deep Colour) или 3D, используется высокоскоростной кабель HDMI.
- Звук может не воспроизводиться на ресивере, когда на экране телевизора отображается меню GUI. Нажмите GUI MODE, чтобы выбрать "GUI OFF".
- Убедитесь, что не выбрана функция "A. DIRECT".
- Убедитесь, что гнездо цифрового аудиовхода не переназначено на другой вход (стр. 68).
- Попробуйте нажать кнопку ввода на пульте дистанционного управления или включить INPUT SELECTOR на ресивере, чтобы выбрать какое-либо оборудование (стр. 43).
- Включено защитное устройство ресивера. Выключите ресивер, устраните причину короткого замыкания и снова включите питание.

Слышен сильный фон или помехи.

- Проверьте надежность подключения громкоговорителей и оборудования.
- Убедитесь, что соединительные кабели не соприкасаются с трансформатором или двигателем и находятся не ближе 3 метров (10 футов) от телевизора или лампы дневного света.
- Отодвиньте аудиооборудование от телевизора.
- Штекеры и разъемы загрязнены. Протрите их тканью, слегка смоченной в спирте.

Отсутствие звука вне зависимости от выбранного оборудования или воспроизведение звука с очень низким уровнем громкости.

- Убедитесь, чтобы все соединительные кабели были вставлены в соответствующие гнезда входа/выхода на ресивере, громкоговорителях и оборудовании.
- Убедитесь, что ресивер и все оборудование включено.
- Убедитесь, что регулятор MASTER VOLUME не установлен в положение "VOL MIN".
- Убедитесь, что кнопка SPEAKERS не установлена в положение "SPK OFF" (стр. 8).
- Убедитесь, что к ресиверу не подключены наушники.
- Нажмите MUTING или  на пульте дистанционного управления для деактивации функции отключения звука.

Звук из левого и правого громкоговорителей не сбалансирован, или каналы подключены неверно.

- Проверьте правильность и надежность подключения громкоговорителей и оборудования.
- Отрегулируйте параметры уровня громкости с помощью меню Speaker Settings.

Если ресивер находится в режиме ожидания, на телевизор не выводится звук.

- После перехода ресивера в режим ожидания звук выводится с последнего устройства HDMI, выбранного до выключения ресивера. Если в данный момент используется другое оборудование, включите нужное устройство и выполните воспроизведение одним нажатием, либо включите ресивер и выберите нужное устройство HDMI.
- Убедитесь в том, что в меню HDMI Settings для параметра “Pass Through” выбрано значение “ON”, при подключении к ресиверу устройства, не поддерживающего технологию “BRAVIA” Sync (стр. 78).

С ресивера и громкоговорителей телевизора не выводится звук.

- Проверьте состояние параметра “Audio Out” в меню HDMI Settings (стр. 78).
- Убедитесь, что оборудование правильно подключено к гнезду HDMI для данного устройства.
- При подключении HDMI не удается воспроизвести Super Audio CD.
- В зависимости от воспроизводящего оборудования может потребоваться настройка HDMI на устройстве. Смотрите инструкции по эксплуатации, которые прилагаются к каждому устройству.
- Убедитесь, что при просмотре изображений или прослушивании звука, особенно в режиме 1080p, Deep Color (Deep Colour) или 3D, используется высокоскоростной кабель HDMI.
- Звук может не воспроизводиться на ресивере, когда на экране телевизора отображается меню GUI. Нажмите GUI MODE, чтобы выбрать “GUI OFF”.

- Убедитесь в том, что подключенный телевизор совместим с функцией управления аудиосистемой.
- Если телевизор не поддерживает функцию Управления аудиопараметрами системы, выберите для параметра “Audio Out” в меню HDMI Settings
 - “TV+AMP”, если вы хотите слушать звук через динамик телевизора и ресивер.
 - “AMP”, если вы хотите слушать звук через ресивер.
- Если ресивер подключается к видеооборудованию (проектор и т.п.), звук на ресивере может не выводиться. В таком случае выберите “AMP”.
- Если не удастся прослушать звук с подключенного к ресиверу устройства, когда на ресивере выбран телевизионный вход
 - Измените вход на ресивере на HDMI, если вы хотите просматривать программу на устройстве, подключенном к ресиверу через HDMI.
 - Переключите канал на телевизоре, если требуется просмотреть ТВ-канал.
 - Выберите правильное устройство или вход, который нужно использовать при просмотре программ через оборудование, подключенное к телевизору. Смотрите инструкции по эксплуатации телевизора.

Не осуществляется запись.

- Убедитесь, что устройство подключено правильно.
- Выберите устройство, используемое в качестве источника, с помощью кнопок ввода (стр. 43).

Изображение

На телевизоре не появляется изображение.

- Выберите соответствующий вход с помощью кнопок ввода.
- Настройте телевизор на соответствующий входной режим.
- Отодвиньте аудиооборудование от телевизора.
- Правильно назначьте видеовход устройства.
- Входной сигнал должен соответствовать функции входа при преобразовании с повышением частоты при помощи данного ресивера (стр. 31).
- Если для соединения используется переходный кабель HDMI-DVI, изображение может выводиться неправильно.
- Убедитесь, что кабели правильно и надежно подключены к оборудованию.
- Возможно, требуется настроить используемое оборудование. Смотрите инструкции по эксплуатации, которые прилагаются к каждому устройству.
- Убедитесь, что при просмотре изображений или прослушивании звука, особенно в режиме 1080p, Deep Color (Deep Colour) или 3D, используется высокоскоростной кабель HDMI.

На телевизоре не появляется 3D-изображение.

- В зависимости от телевизора или видеоборудования изображения 3D могут не отображаться.

Если ресивер находится в режиме ожидания, на телевизор не выводится изображение.

- После перехода ресивера в режим ожидания изображение выводится с последнего устройства HDMI, выбранного до выключения ресивера. Если в данный момент используется другое оборудование, включите нужное устройство и выполните воспроизведение одним нажатием, либо включите ресивер и выберите нужное устройство HDMI.
- Убедитесь в том, что в меню HDMI Settings для параметра “Pass Through” выбрано значение “ON”, при подключении к ресиверу устройства, не поддерживающего технологию “BRAVIA” Sync (стр. 78).

Не осуществляется запись.

- Убедитесь, что устройство подключено правильно.
- Выберите устройство, используемое в качестве источника, с помощью кнопок ввода (стр. 43).

Меню GUI не появляется на экране телевизора.

- Несколько раз нажмите GUI MODE, чтобы выбрать “GUI ON”. Если меню GUI не появляется на экране телевизора, нажмите MENU.
- Убедитесь, что телевизор подключен правильно.

Тюнер

Низкое качество приема в диапазоне FM.

- Воспользуйтесь 75-омным коаксиальным кабелем (не входит в комплект) для подключения ресивера к наружной антенне FM, как показано ниже.

Наружная антенна FM

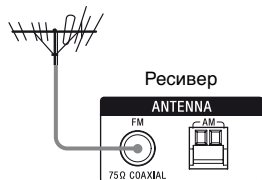

Не удастся выполнить настройку на радиостанции.

- Проверьте правильность подключения антенн. Отрегулируйте антенны. При необходимости подключите внешнюю антенну.
- Сигнал станции слишком слабый для автоматической настройки. Выполните прямую настройку вручную.
- Убедитесь, что шкала настройки установлена правильно (при настройке на станции AM в режиме прямой настройки) (стр. 54).
- Станции предварительно не настроены или удалены из памяти (при использовании настройки путем сканирования предварительно настроенных станций). Выполните предварительную настройку станций (стр. 55).
- Нажмите AMP, а затем несколько раз нажмите DISPLAY на пульте дистанционного управления, чтобы на панели дисплея появилась индикация частоты.

Не работает система RDS.*

- Убедитесь, что выполнена настройка на станцию FM RDS.
- Выберите станцию FM с более сильным сигналом.

Не отображается необходимая информация системы RDS.*

- Служба может быть временно недоступна. Обратитесь на радиостанцию и проверьте, предоставляет ли она данную услугу или нет.

* Только модель для стран Европы.

iPhone/iPod

Искаженный звук.

- Несколько раз нажмите MASTER VOL — или  — на пульте дистанционного управления.
- Установите для параметра “EQ” в iPhone/iPod значение “Off” или “Flat”.

iPhone/iPod не заряжается.

- Убедитесь, что ресивер включен.
- Убедитесь, что iPhone/iPod плотно подключен.

iPhone/iPod не отвечает на команды.

- Убедитесь, что защитная крышка на iPhone/iPod снята.
- Запуск воспроизведения может занять некоторое время в зависимости от содержимого iPhone/iPod.
- Отключите iPhone/iPod и затем повторно подключите.
- Вы используете неподдерживаемую версию iPhone/iPod. См. “Совместимые модели iPod/iPhone” (стр. 46), чтобы ознакомиться со списком поддерживаемых типов устройств.

Уровень громкости звонка в iPhone не меняется.

- Отрегулируйте громкость звонка с помощью настроек в iPhone.
-

Устройство USB

Поддерживается ли используемое устройство USB?

- Если подключить неподдерживаемое устройство USB, могут возникнуть следующие проблемы. См. “Совместимые устройства USB” (стр. 49), чтобы ознакомиться со списком поддерживаемых типов устройств.
 - Устройство USB не распознается.
 - Имя файла или папки не отображается на ресивере.
 - Воспроизведение невозможно.
 - Пропадает звук.
 - Слышны помехи.
 - Выводится искаженный звук.
-

Слышен шум, звук искажен или прерывается.

- Выключите ресивер, повторно подсоедините устройство USB, а затем включите ресивер.
 - Шум содержится в самих музыкальных данных или звук искажен.
-

Устройство USB не удается подключить к порту (USB).

- Устройство USB подключается перевернутым. Подключите устройство USB в правильном положении.
-

Индикация “Reading” отображается длительное время или перед началом воспроизведения проходит много времени.

- Процесс считывания может занимать длительное время в следующих случаях.
 - На устройстве USB находится много папок или файлов.
 - Очень сложная файловая структура.
 - Память перегружена.
 - Внутренняя память фрагментирована. Таким образом, рекомендуется придерживаться следующих рекомендаций.
 - Общее количество папок на устройстве USB: 100 или меньше (включая папку “ROOT”)
 - Общее количество файлов в папке: 100 или меньше.
-

Неверное отображение.

- Данные, сохраненные на устройстве USB, могут быть повреждены.
 - На данном ресивере могут отображаться следующие символы:
 - Латинские буквы верхнего регистра (от A до Z)
 - Цифры (от 0 до 9)
 - Символы (' < > * + , - . / [\] _ `)Остальные символы могут не отображаться правильно.
-

Устройство USB не распознается.

- Выключите ресивер, а затем отсоедините устройство USB. Снова включите ресивер, а затем подсоедините устройство USB повторно.
- Подключите поддерживаемое устройство USB (стр. 49).
- Устройство USB работает неправильно. О том, как решить эту проблему, смотрите в инструкции по эксплуатации, прилагаемой к устройству USB.

Воспроизведение не начинается.

- Выключите ресивер, повторно подсоедините устройство USB, а затем включите ресивер.
- Подключите поддерживаемое устройство USB (стр. 49).
- Нажмите ►, чтобы начать воспроизведение.

Аудиофайл не воспроизводится.

- Файлы MP3 в формате MP3 PRO воспроизвести нельзя.
- Аудиофайл содержит несколько звуковых дорожек.
- Некоторые файлы AAC могут не воспроизводиться правильно.
- Файлы WMA в формате Windows Media Audio Lossless и Professional воспроизвести нельзя.
- Устройства USB, отформатированные с помощью другой файловой системы, кроме FAT16 или FAT32, не поддерживаются.*
- Если устройство USB имеет несколько разделов, будут воспроизводиться только аудиофайлы, находящиеся на первом разделе.
- Возможно воспроизведение до 8 уровней (включая папку “ROOT”).
- Количество папок превышает 100 (включая папку “ROOT”).
- Количество файлов в папке превышает 100.
- Зашифрованные или защищенные паролем файлы воспроизвести нельзя.

* Данное устройство поддерживает FAT16 и FAT32, но некоторые устройства USB могут не поддерживать все эти типы FAT.

Подробнее см. инструкции по эксплуатации каждого устройства USB или обратитесь к изготовителю.

Пульт дистанционного управления

Пульт дистанционного управления не работает.

- Направьте пульт дистанционного управления на датчик дистанционного управления на ресивере.
- Удалите все препятствия между пультом дистанционного управления и ресивером.
- Если батарейки в пульте дистанционного управления разрядились, установите новые.
- Убедитесь в том, что на пульте дистанционного управления выбран нужный вход.

Другое

Функция Контроль по HDMI не работает.

- Проверьте подключение HDMI (стр. 24).
- Убедитесь, что параметр “Ctrl for HDMI” в меню HDMI Settings имеет значение “ON”.
- Подключенное оборудование должно быть совместимо с функцией Контроль по HDMI.
- Проверьте настройки функции Контроль по HDMI на подключенном оборудовании. Смотрите инструкции по эксплуатации подключенного оборудования.
- Если параметр “Ctrl for HDMI” имеет значение “OFF”, “BRAVIA Sync не работает правильно, даже если устройство подключено к гнезду HDMI IN.

- Типы и количество устройств, которыми можно управлять с помощью “BRAVIA” Sync, ограничены стандартом HDMI CEC следующим образом.
 - Записывающее оборудование (рекордер дисков Blu-ray, DVD-рекордер и т.п.): до 3 устройства
 - Воспроизводящее оборудование (проигрыватель дисков Blu-ray, DVD-проигрыватель и т.п.): до 3 устройства
 - Оборудование типа тюнера: до 4 устройства
 - A/B ресивер (аудиосистема): до 1 устройства

Пульт дистанционного управления телевизора нельзя использовать для управления подключенным оборудованием, если задействована функция Контроль по HDMI.

- В зависимости от подключенного оборудования и телевизора может потребоваться их настройка. Смотрите инструкцию по эксплуатации, которые прилагаются к каждому устройству и телевизору.
- Переключите вход на ресивере на вход HDMI, к которому подключено оборудование.

Сообщения об ошибках

При возникновении неисправности на панели дисплея отображается сообщение. Вы можете проверить состояние системы по данному сообщению. Если какая-либо проблема не устраняется, обратитесь к ближайшему дилеру фирмы Sony.

ПРОТЕСТ

На громкоговорители подается нестабильный ток, либо ресивер закрыт посторонним предметом и вентиляционные отверстия заблокированы. Ресивер автоматически выключится через несколько секунд. Проверьте подключение громкоговорителей и снова включите питание.

USB FAIL

Обнаружена перегрузка по току на порте  (USB). Ресивер автоматически выключится через несколько секунд. Проверьте подключение iPhone/iPod или устройства USB, выключите его, а затем снова включите питание.

Для получения дополнительной информации см. “Список сообщений, появляющихся после измерения автокалибровки” (стр. 39), “Список сообщений iPhone/iPod” (стр. 48) и “Список сообщений USB” (стр. 51).

Очистка памяти

Справочные разделы

Очистить	См.
Все сохраненные в памяти установки	стр. 34
Пользовательские звуковые поля	стр. 62

Технические характеристики

Секция усилителя

Модель для США¹⁾

Минимальное среднеквадратичное значение выходной мощности (8 Ом при 20 Гц – 20 кГц, общий коэффициент нелинейных искажений 0,09%)

95 Вт + 95 Вт

Выходная мощность в стереорежиме (8 Ом при 1 кГц, общий коэффициент нелинейных искажений 1%)

105 Вт + 105 Вт

Выходная мощность в режиме объемного звучания²⁾

(8 Ом при 1 кГц, общий коэффициент нелинейных искажений 10%)

140 Вт на канал

Модель для Канады¹⁾

Минимальное среднеквадратичное значение выходной мощности (8 Ом при 20 Гц – 20 кГц, общий коэффициент нелинейных искажений 0,09%)

85 Вт + 85 Вт

Выходная мощность в стереорежиме (8 Ом при 1 кГц, общий коэффициент нелинейных искажений 1%)

105 Вт + 105 Вт

Выходная мощность в режиме объемного звучания²⁾

(8 Ом при 1 кГц, общий коэффициент нелинейных искажений 10%)

140 Вт на канал

Модель для Европы¹⁾

Минимальное среднеквадратичное значение выходной мощности (8 Ом при 20 Гц – 20 кГц, общий коэффициент нелинейных искажений 0,09%)

85 Вт + 85 Вт

Выходная мощность в стереорежиме (8 Ом при 1 кГц, общий коэффициент нелинейных искажений 1%)

100 Вт + 100 Вт

Выходная мощность в режиме объемного звучания²⁾

(8 Ом при 1 кГц, общий коэффициент нелинейных искажений 10%)

140 Вт на канал

¹⁾Измерено в следующих условиях:

Регион	Требования по электропитанию
США, Канады	120 В переменного тока, 60 Гц
Европа	230 В переменного тока, 50 Гц

²⁾Базовая выходная мощность фронтальных громкоговорителей, центрального громкоговорителя, громкоговорителей объемного звучания, тыловых громкоговорителей объемного звучания и фронтальных сателлитных громкоговорителей. В зависимости от воспроизводимого источника и используемого звукового поля звук из того или иного громкоговорителя может не выводиться.

Частотная характеристика

Аналоговый 10 Гц – 70 кГц, +0,5/-2 дБ (без использования звукового поля и эквалайзера)

Вход

Аналоговый Чувствительность: 500 мВ/50 кОм
Отношение сигнал/шум³⁾: 96 дБ (А, 500 мВ⁴⁾)

Цифровой (Коаксиальный)
Сопротивление: 75 Ом
Отношение сигнал/шум: 100 дБ (А, ФНЧ на 20 кГц)

Цифровой (оптический)
Отношение сигнал/шум: 100 дБ (А, ФНЧ на 20 кГц)

Выход (Аналоговый)

AUDIO OUT Напряжение: 500 мВ/1 кОм

SUBWOOFER Напряжение: 2 В/1 кОм

Эквалайзер

Уровни усиления ±10 дБ, с шагом в 1 дБ

³⁾INPUT SHORT (без использования звукового поля и эквалайзера).

⁴⁾Схема с весовой обработкой сигналов, уровень входного сигнала.

Секция тюнера FM

Диапазон настройки 87,5 МГц – 108,0 МГц

Антенна Проволочная FM-антенна

Разъемы для подключения антенны 75 Ом, несбалансированные

Промежуточная частота 10,7 МГц

Секция тюнера AM

Диапазон настройки

Регион	Шкала настройки	
	шаг 10 кГц	шаг 9 кГц
США, Канады	530 кГц – 1710 кГц	531 кГц – 1710 кГц
Европа	–	531 кГц – 1602 кГц

Антенна Рамочная антенна

Промежуточная частота 450 кГц

Секция видео

Входы/Выходы

Видео: 1 Vp-p, 75 Ом

COMPONENT VIDEO:

Y: 1 Vp-p, 75 Ом
Pb: 0,7 Vp-p, 75 Ом
Pr: 0,7 Vp-p, 75 Ом

80 МГц, HD Pass Through

Секция iPhone/iPod

5 В пост. тока, 1,0 А МАКС.

Секция USB

Поддерживаемая скорость передачи в битах*

MP3 (MPEG 1 Audio Layer-3):
32 кбит/с – 320 кбит/с, VBR
WMA: 48 кбит/с – 192 кбит/с
AAC: 48 кбит/с – 320 кбит/с

* Совместимость со всеми программами кодировки/записи, устройствами записи и носителями записей не гарантируется.

Скорость передачи Полная скорость

Поддерживаемые устройства USB Класса большой емкости

Максимальный ток 500 мА

Общие

Требования по электропитанию

Регион	Требования по электропитанию
США, Канады	120 В переменного тока, 60 Гц
Европа	230 В переменного тока, 50/60 Гц

Энергопотребление

240 Вт

Энергопотребление (в режиме ожидания)

0,3 Вт (когда для функции “Ctrl for HDMI” установлено значение “OFF”)

Габариты (ширина/высота/глубина)

(Прибл.)

430 мм × 157,5 мм ×
322 мм включая
выступающие детали и
регуляторы

Масса (Прибл.) 8,0 кг

Конструкция и характеристики могут быть изменены без предварительного уведомления.

Галогенизированные антипирены не использовались при изготовлении данных штампованных монтажных плат.

Алфавитный указатель

Численные значения

2-канальная система 57
5.1-канальная система 19
7.1-канальная система 19

В

Видеокамера 30
Видеомагнитофон 30
Воспроизведение одним нажатием 64
Вход 43
Выбор сцены 67

Е

Единица измерения расстояния 75, 83

З

Запись 52
Звуковое поле 57

И

Индивидуальная автокалибровка 81
Испытательный тональный сигнал 74, 81

К

Кабельный ТВ тюнер 28
Контроль по HDMI 77

М

Меню 71, 81
Меню параметров 42
Меню Settings 71

Н

Низкие частоты 76, 84
Ночной режим 77

О

Отключение звука 44
Отключение питания системы 66
Очистка звукового поля 62
памяти 34
пульт дистанционного управления 88

П

Панель дисплея 9
Подключения антенны 33
аудиооборудование 32
видеооборудование 24
громкоговорители 21
телевизор 23
Устройство USB 32
iPhone/iPod 29, 32
Предварительно настроенные станции 55
Преобразование с повышением частоты 31
Проигрыватель дисков Blu-ray 27
Просмотр информации на дисплее 86
Пульт дистанционного управления 12, 87

Р

Режим прослушивания музыки 59
Режим просмотра кинофильмов 58
Режим A.F.D. 57

С

Сброс 34
Сжатие динамического диапазона 75, 82
Синхронизация в режиме Theater/Theatre 66
Сообщение Автоматическая калибровка 39
Ошибка 98
iPhone/iPod 48
USB 51
Спутниковый тюнер 28
Стандартная автокалибровка 81
Схема использования громкоговорителей 34, 72, 82

Т

Телевизор 23
Тюнер 53

У

Управление аудиосистемой 65
Уровень эффекта 76
Устройство USB 49

Ч

Частота перехода 74, 83

A

A/V Sync 77, 84
AM 53
Audio Out 78, 84
Audio Settings 77, 84
Auto Calibration Settings 81
Auto Standby 79, 85
Auto Tuning 54

B

BRAVIA Sync
подготовка 63

C

CD-проигрыватель 32

D

DCAC (Автоматическая калибровка цифрового кино) 35
Direct Tuning 54
Dolby Digital EX 61
Dual Mono 77, 84
DVD-рекордер 30

E

EQ Settings 76, 84

F

FM 53
FM Mode 54, 84

G

GUI (Графический интерфейс пользователя) 41

H

HDMI Settings 77, 84

I

Input Assign 68
INPUT MODE 67
iPhone/iPod 46, 95

L

Level Settings 81
LFE (Эффект низких частот) 9

M

Manual Setup 72

N

Name Input 45, 56

P

Pass Through 78, 84
PlayStation 3 29
PROTECT 98

S

Speaker Settings 72, 82
Super Audio CD-проигрыватель 32
Surround Settings 76, 83
System Settings 79, 85

T

Treble 76, 84
Tuner Settings 84



* 4 2 6 4 6 8 6 3 2 * (2)

Sony Corporation

<http://www.sony.net/>