

Cassette-Corder

Operating Instructions
Инструкция по эксплуатации
Návod na obsluhu

TCM-450DV

© 2004 Sony Corporation Printed in China

http://www.sony.net/

A

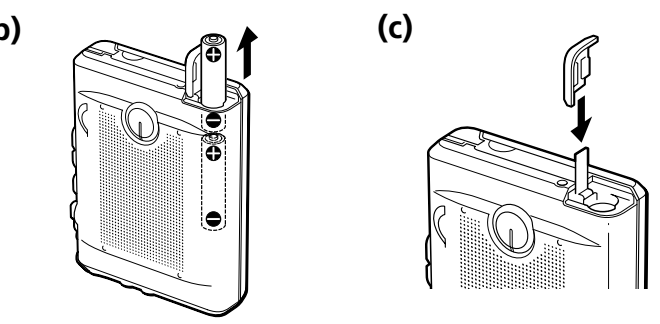
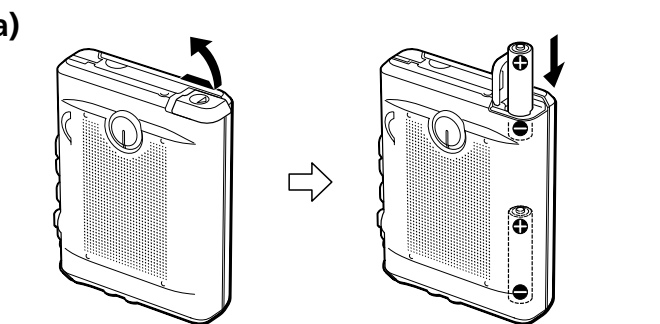

(d) When batteries are new
Когда батарейки новые
Keď sú batérie nové

REC /BATT ← lights brightly
горит ярко
svieti jasne

When batteries become weak
Когда батарейки разряжаются
Keď sú batérie čiastočne vybité

REC /BATT ← lights dimly
горит тускло
svieti nevyrazne

Replace batteries
Замените батарейки
Batérie je potrebné vymeniť

← flashes
мигает
bliká

(e)

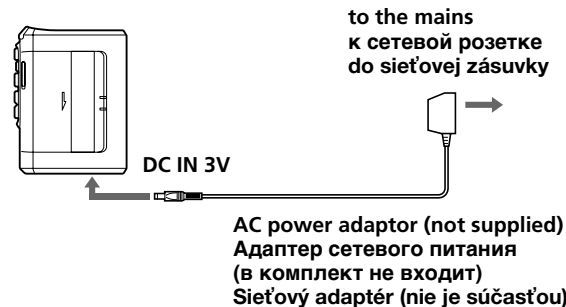

to the mains
к сетевой розетке
do sieťovej zásuvky

DC IN 3V

AC power adaptor (not supplied)
Адаптер сетевого питания
(в комплект не входит)
Sieťový adaptér (nie je súčasťou)

B

(a)

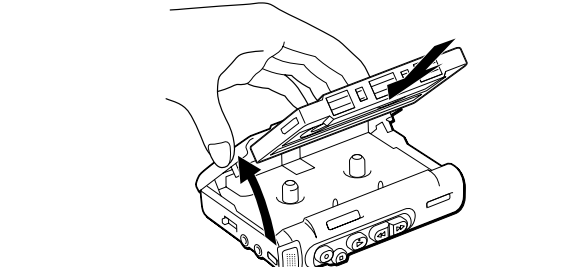

(b)

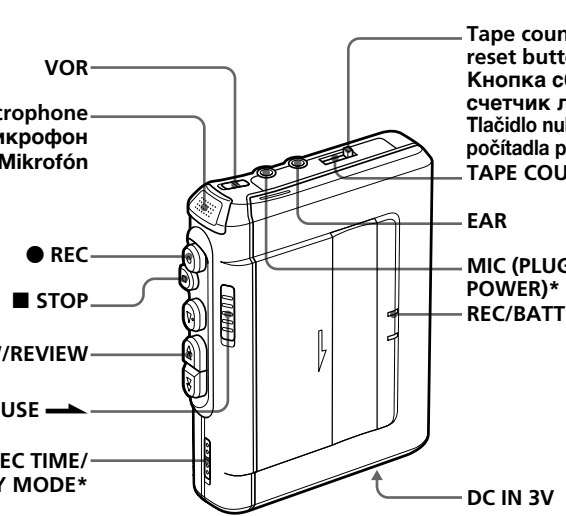

* The button/jack has a tactile dot.
* На этой кнопке/переключателе имеется тактильная точка.
* Tlačidlo alebo konektor má dotykový bod.

(c)

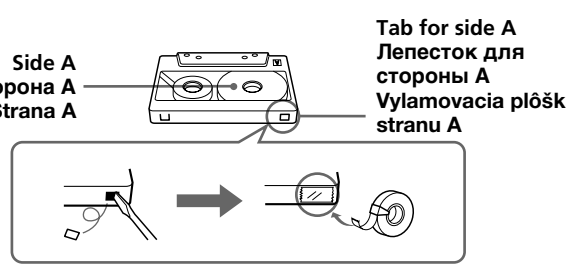

Side A
Сторона А
Strana A

Tab for side A
Лепесток для стороны А
Vyťahovacia ploška pre stranu А

English

Getting Started

Preparing a Power Source

Choose one of the following power sources.

Dry Batteries (see Fig. A-(a))

Make sure that nothing is connected to the DC IN 3V jack.

- 1 Open the battery compartment lid.
- 2 Insert two R03 (size AAA) batteries with correct polarity and close the lid.

To take out the batteries (see Fig. A-(b))

To attach the battery compartment lid if it is accidentally detached (see Fig. A-(c))

When to replace the batteries

Replace the batteries with new ones of the same kind when the REC/BATT lamp dims and the lamp flashes. The REC/BATT and lamps change as illustrated. (see Fig. A-(d))

Notes

- The unit will play back normally for a while, even after the lamp flashes. However, replace the batteries as soon as you can. Otherwise, the built-in speaker may emit a loud noise and recordings may not be made correctly.
- In the following cases you do not need to replace the batteries:
 - if the lamp flashes with the playback sound when you turn up the volume.
 - if the lamp lights momentarily when the tape starts running or at the end of the tape.
 - if the lamp flashes during FF/REW or CUE/REVIEW.

Battery life** (approx. hours)

Batteries	Recording	Playback**
Sony alkaline LR03 (SG) ^{*1}	15	8
Sony manganese R03 (SB)	5	2

*1 Measured value by the standard of JEITA (Japan Electronics and Information Technology Industries Association). (Using a Sony HF series cassette tape)

*2 Using a tape on which music has been recorded is played at volume setting 7 using speaker

*3 When using Sony LR03 (SG) alkaline dry batteries (produced in Japan)

Note

The battery life may be shorter depending on the operating condition, the surrounding temperature and battery type.

For maximum performance we recommend that you use alkaline batteries.

House Current (see Fig. A-(e))

Connect the AC power adaptor to DC IN 3V and to the mains. Use a commercially-available AC power adaptor (rated output voltage / current: 3 V DC/700 mA). Do not use any other AC power adaptor.

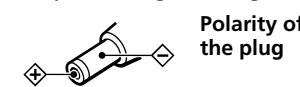

Notes

- The voltage of power supply is different depending on the country. Please buy an AC power adaptor in the country where the product is to be used.
- Depending on the AC power adaptor, noise may be heard while using the unit. Refer to the operating instructions of the AC power adaptor.
- Do not touch the AC power adaptor with wet hands.
- Connect the AC power adaptor to an easily accessible mains. Should you notice an abnormality in the AC power adaptor, disconnect it from the mains immediately.

Operating the Unit

Recording (see Fig. B-(a), (b))

You can record right away with the built-in microphone. Make sure that nothing is connected to the MIC jack.

- 1 Press the reset button of the TAPE COUNTER.
- 2 Insert a normal (TYPE I) tape with the side start recording facing the lid.
- 3 Set REC TIME/PLAY MODE to the desired mode. NORMAL (4.8cm/s): for optimum sound. Recommended for normal recordings. *There is a tactile dot on this side.* DOUBLE (2.4cm/s): for double recording time (for example, 120 minutes using both sides of a 60-minute cassette). Suitable for recording conferences, dictations, etc. Not recommended for recording music.
- 4 Set VOR to OFF. If you set VOR to ON, the unit automatically starts recording the sound and pauses when there is no sound (you can save tapes and batteries). When the sound is not loud enough, set it to OFF, or the unit may not start recording.

5

Press REC. PLAY is pressed simultaneously and recording starts. While the tape runs, the REC/BATT lamp lights and flashes depending on the strength of the sound. Recording level is fixed.

At the end of the tape, recording stops and the unit turns off automatically (Automatic shut-off mechanism).

To	Press or slide
Stop recording	STOP
Pause recording	Slide PAUSE in the direction of the arrow. To release pause recording, release PAUSE .
Start recording during playback	REC during playback (the unit enters the recording mode)
Review the portion just recorded	Press and hold REW/VIEW during recording. Release the button at the point to start playback.
Take out a cassette	Press STOP and open the cassette compartment lid by hand.

* PAUSE will also be automatically released when STOP is pressed (stop-pause-release function).

Notes

- Do not use a High-position (TYPE II) or metal (TYPE IV) tape. If you do so, the sound may be distorted when you play back the tape, or the previous recording may not be erased completely.
- The SPEED CONTROL switch (see reverse side) works in the playback mode only. Recording will be made independent of this control.

Notes on VOR (Voice Operated Recording)

- The VOR system is affected by the environmental recording conditions. When you use the system in a noisy place, the unit will stay in the recording mode. If the sound is too soft, on the contrary, the unit will not start recording. If you cannot get the results you want, set it to OFF.
- The VOR system may not record the beginning of the sound you want to record because it starts recording only after it catches the sound. For an important recording, set it to OFF.

To monitor the sound

Connect an earphone (not supplied) firmly to the EAR jack. The monitor volume cannot be adjusted by VOL.

To prevent a cassette from being accidentally recorded over (see Fig. B-(c))

Break off and remove the cassette tabs. To reuse the cassette for recording, cover the tab hole with adhesive tape.

Русский

Аудиокассетный диктофон
Сделано в Китае
Изготовитель: Сони Корпорейшн
Адрес: 1-7-1 Конан, Минато-ку,
Токио 108-0075, Япония

Подготовка к эксплуатации

Подготовка источника питания

Выберите один из следующих источников питания.

Сухие батарейки (см.рис. A-(a))

Убедитесь, что к гнезду DC IN 3V ничего не подключено.

- 1 Откройте крышку отделения для батареек.
- 2 Вставьте две батарейки R03 (размер AAA), соблюдая полярность, и закройте крышку.

Чтобы вынуть батарейки (см.рис. A-(b))

Чтобы закрыть крышку батарейного отсека, если она случайно отсоединится (см. рис. A-(c))

Когда следует заменять батарейки

Если индикатор REC/BATT горит тускло и мигает индикатор , замените батарейки, установив батарейки того же типа. Индикаторы REC/BATT и изменятся, как показано на рисунке. (см. рис. A-(d))

Примечания

- Некоторое время аппарат будет нормально воспроизводить, даже когда загорится индикатор . Однако батарейки необходимо заменить как можно скорее. В противном случае встроенный громкоговоритель будет воспроизводить громкие помехи, и запись может не выполняться надлежащим образом.
- Заменять батарейки нет необходимости в следующих случаях:
 - Если индикатор мигает вместе с воспроизводимым звуком при усилении громкости.
 - Если индикатор загорается ненадолго, когда лента приходит в движение или заканчивается.
 - Если индикатор мигает при пользовании функциями FF/REW или CUE/REVIEW.

Примерный срок службы батареек** (в часах)

Батарейки	Запись	Воспроизведение**
Sony щелочные LR03 (SG) ^{*1}	15	8
Sony марганцевые R03 (SB)	5	2

*1 Измеренное значение по стандарту JEITA (Japan Electronics and Information Technology Industries Association). (С использованием кассетной ленты Sony серии HF)

*2 При воспроизведении кассеты, на которой записана музыка, с уровнем громкости 7, если используется громкоговоритель

*3 При использовании сухих щелочных батареек Sony LR03 (SG) (сделанных в Японии)

Примечание

Продолжительность работы батареек может быть меньше в зависимости от условий работы, окружающей температуры и типа батареек.

Для максимальной эффективности работы рекомендуется использовать щелочные батарейки.

Питание от сети (см.рис. A-(e))

Подключите адаптер сетевого питания к гнезду DC IN 3V и к сетевой розетке. Используйте имеющийся в наличии адаптер переменного тока (номинальное выходное напряжение/сила тока: 3 V DC/700 мА). Другими адаптерами пользоваться не следует.



Полярность вилки

Примечания

- Напряжение электрической сети отличается в зависимости от страны. Покупайте, пожалуйста сетевой адаптер переменного тока в стране, где изделие будет использоваться.
- В зависимости от используемого адаптера переменного тока, возможно, при использовании устройства будет слышен шум. См. инструкции по эксплуатации адаптера переменного тока.
- Не дотрагивайтесь до адаптера сетевого питания влажными руками.
- Подключите адаптер сетевого питания к розетке переменного тока, находящейся в легкодоступном месте. Заметьте отклонения в нормальной работе адаптера сетевого питания, немедленно отсоедините его от розетки переменного тока.

Эксплуатация аппарата

Запись (см.рис. B-(a), (b))

Вы можете осуществлять запись непосредственно через встроенный микрофон. Убедитесь, что к гнезду MIC ничего не подключено.

1 Нажмите кнопку сброса счетчика ленты (TAPE COUNTER).

2 Вставьте кассету обычного типа (TYPE I) стороной для начала записи к крышке.

3 Установите переключатель REC TIME/PLAY MODE в требуемый режим. NORMAL (4,8 см/с): для оптимального звучания. Рекомендуется для обычных записей. На этой стороне имеется тактильная точка. DOUBLE (2,4 см/с): для увеличения времени записи в два раза (например, 120 минут с использованием обеих сторон 60-минутной кассеты). Подходит для записи конференций, речи и т.п. Не рекомендуется использовать для записи музыки.

4 Установите переключатель VOR в положение OFF. Когда переключатель VOR установлен в положение ON, диктофон автоматически начинает запись звука и делает паузу, когда перестает улавливать звук (что позволяет экономить ленту и батарейки). Если громкость записываемого звука недостаточна, переключатель следует переключить в положение OFF, так как автоматическое включение записи может не сработать.

5 Нажмите REC. Одновременно нажмите PLAY, и начнется запись. Во время движения ленты лампочка REC/BATT светится, меняя яркость в зависимости от силы звука. Уровнев записи остается постоянным.

По окончании ленты в кассете запись останавливается, и устройство автоматически выключается (механизм автоматического выключения).

Для того, чтобы остановить запись

Сдвиньте PAUSE в направлении стрелки. Для отключения паузы записи отпустите PAUSE .

Начать запись во время воспроизведения

Нажмите и удерживайте REW/VIEW во время записи. Отпустите кнопку в том месте, где необходимо начать воспроизведение.

Проверить только что записанную часть

Нажмите кнопку встроенного микрофона. Убедитесь, что к гнезду MIC ничего не подключено.

Извлечь кассету

Нажмите кнопку сброса счетчика ленты (TAPE COUNTER).

Вставьте кассету обычного типа (TYPE I) стороной для начала записи к крышке.

Установите переключатель REC TIME/PLAY MODE в требуемый режим. NORMAL (4,8 см/с): для оптимального звучания. Рекомендуется для обычных записей. На этой стороне имеется тактильная точка. DOUBLE (2,4 см/с): для увеличения времени записи в два раза (например, 120 минут с использованием обеих сторон 60-минутной кассеты). Подходит для записи конференций, речи и т.п. Не рекомендуется использовать для записи музыки.

Установите переключатель VOR в положение OFF. Когда переключатель VOR установлен в положение ON, диктофон автоматически начинает запись звука и делает паузу, когда перестает улавливать звук (что позволяет экономить ленту и батарейки). Если громкость записываемого звука недостаточна, переключатель следует переключить в положение OFF, так как автоматическое включение записи может не сработать.

Нажмите REC. Одновременно нажмите PLAY, и начнется запись. Во время движения ленты лампочка REC/BATT светится, меняя яркость в зависимости от силы звука. Уровнев записи остается постоянным.

По окончании ленты в кассете запись останавливается, и устройство автоматически выключается (механизм автоматического выключения).

Для того, чтобы остановить запись

Сдвиньте PAUSE в направлении стрелки. Для отключения паузы записи отпустите PAUSE .

Начать запись во время воспроизведения

Нажмите и удерживайте REW/VIEW во время записи. Отпустите кнопку в том месте, где необходимо начать воспроизведение.

Проверить только что записанную часть

Нажмите кнопку встроенного микрофона. Убедитесь, что к гнезду MIC ничего не подключено.

Извлечь кассету

Нажмите кнопку сброса счетчика ленты (TAPE COUNTER).

Вставьте кассету обычного типа (TYPE I) стороной для начала записи к крышке.

Slovensky

Začínáme

Príprava zdrojov napájania

Vyberte si jeden z nasledujúcich zdrojov napájania.

Suchý galvanický článok (pozri obr. A-(a))

Skontrolujte, či v zásuvke DC IN 3V nie je nič zapojené.

- 1 Otvorte kryt priestoru pre batérie.
- 2 Vložte dve batérie typu R03 (veľkosti AAA), pričom dbajte na ich správnu polaritu, a potom zatvorte kryt.

Vyberanie batérií (pozri obr. A-(b))

Prípravnenie uvoľneného krytu priestoru pre batérie (pozri obr. A-(c))

Kedy je potrebné vymeniť batérie

Batérie vymeňte za nové vtedy, ak indikátor REC/BATT svieti nevyrazne a indikátor bliká. Indikatory REC/BATT a sa menia tak, ako je to zobrazené na obrázku (pozri obr. A-(d)).

Poznámky

- Zariadenie bude určitú dobu naďalej správne prehrávať aj vtedy, ak bliká indikátor . Batérie však vymeňte čo najskôr. Inak môže vstavaný reproduktor vydávať hlasitý šum a nahrávky sa nemusia nahrávať správne.
- Batérie nemusíte vymieňať v nasledujúcich prípadoch:
 - ak pri zvýšení hlasitosti pri prehrávaní začne blikáť indikátor .
 - ak sa indikátor na začiatku prehrávania pásky alebo na konci pásky na chvíľu rozsvieti,
 - ak indikátor bliká počas rýchleho previjania dopredu FF/REW alebo rýchleho previjania dozadu CUE/REVIEW.

Preodstránenie случайного стирания записи (см.рис. B-(c))

Отломайте и удалите защитные ушки кассеты. В дальнейшем, чтобы использовать эту кассету для новой записи, закройте оставшиеся от ушек углубления клеевой лентой.

Životnosť batérií** (približná hodnota v hodinách)

Batérie	Nahrávanie	Prehrávanie**
Alkalická batéria Sony LR03 (SG) ^{*1}	15	8
Mangánová batéria Sony R03 (SB)	5	2

*1 Hodnota nameraná podľa štandardu asociácie JEITA (Japan Electronics and Information Technology Industries Association) (Použitím magnetofónovej pásky Sony HF.)

*2 Pri prehrávaní pásky s nahratou hudbou pomocou reproduktora s hlasitosťou nastavenou na stupň 7

*3 Ak používate alkalické batérie Sony typu LR03 (SG) (vyrobené v Japonsku)

Slovensky

Začínáme

Príprava zdrojov napájania

Vyberte si jeden z nasledujúcich zdrojov napájania.

Suchý galvanický článok (pozri obr. A-(a))

Skontrolujte, či v zásuvke DC IN 3V nie je nič zapojené.

- 1 Otvorte kryt priestoru pre batérie.
- 2 Vložte dve batérie typu R03 (veľkosti AAA), pričom dbajte na ich správnu polaritu, a potom zatvorte kryt.

Vyberanie batérií (pozri obr. A-(b))

Prípravnenie uvoľneného krytu priestoru pre batérie (pozri obr. A-(c))

Kedy je potrebné vymeniť batérie

Batérie vymeňte za nové vtedy, ak indikátor REC/BATT svieti nevyrazne a indikátor bliká. Indikatory REC/BATT a sa menia tak, ako je to zobrazené na obrázku (pozri obr. A-(d)).

Poznámky

- Zariadenie bude určitú dobu naďalej správne prehrávať aj vtedy, ak bliká indikátor . Batérie však vymeňte čo najskôr. Inak môže vstavaný reproduktor vydávať hlasitý šum a nahrávky sa nemusia nahrávať správne.
- Batérie nemusíte vymieňať v nasledujúcich prípadoch:
 - ak pri zvýšení hlasitosti pri prehrávaní začne blikáť indikátor .
 - ak sa indikátor na začiatku prehrávania pásky alebo na konci pásky na chvíľu rozsvieti,
 - ak indikátor bliká počas rýchleho previjania dopredu FF/REW alebo rýchleho previjania dozadu CUE/REVIEW.

Preodstránenie случайного стирания записи (см.рис. B-(c))

Отломайте и удалите защитные ушки кассеты. В дальнейшем, чтобы использовать эту кассету для новой записи, закройте оставшиеся от ушек углубления клеевой лентой.

Životnosť batérií** (približná hodnota v hodinách)

Batérie	Nahrávanie	Prehrávanie**
Alkalická batéria Sony LR03 (SG) ^{*1}	15	8
Mangánová batéria Sony R03 (SB)	5	2

*1 Hodnota nameraná podľa štandardu asociácie JEITA (Japan Electronics and Information Technology Industries Association) (Použitím magnetofónovej pásky Sony HF.)

*2 Pri prehrávaní pásky s nahratou hudbou pomocou reproduktora s hlasitosťou nastavenou na stupň 7

*3 Ak používate alkalické batérie Sony typu LR03 (SG) (vyrobené v Japonsku)

Slovensky

Začínáme

Príprava zdrojov napájania

Vyberte si jeden z nasledujúcich zdrojov napájania.

Suchý galvanický článok (pozri obr. A-(a))

Skontrolujte, či v zásuvke DC IN 3V nie je nič zapojené.

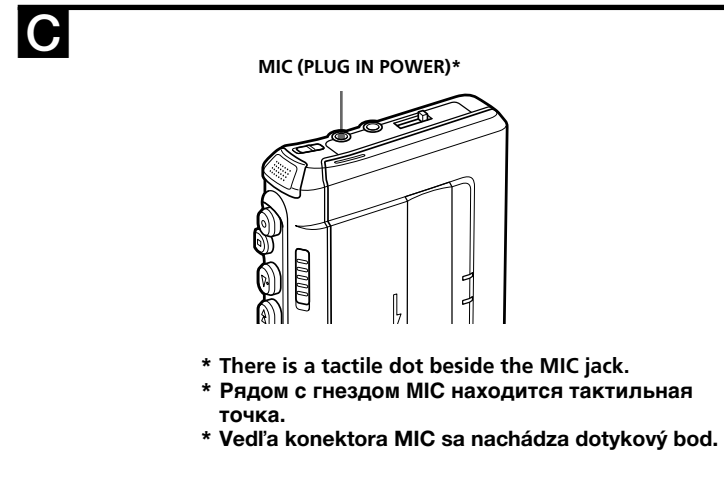

- * There is a tactile dot beside the MIC jack.
- * Рядом с гнездом MIC находится тактильная точка.
- * Vedľa konektora MIC sa nachádza dotykový bod.

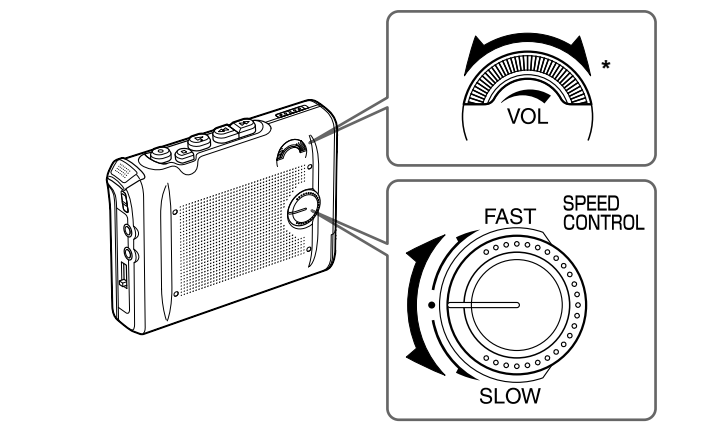
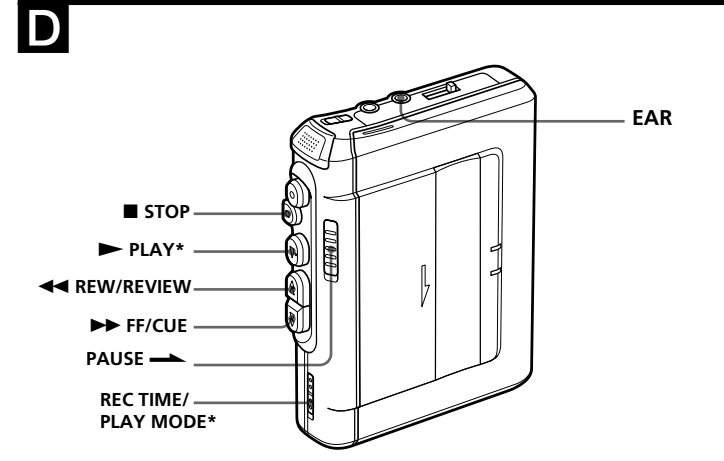

- * The button has a tactile dot.
- * На этой кнопке имеется тактильная точка.
- * Tlačidlo má dotykový bod.

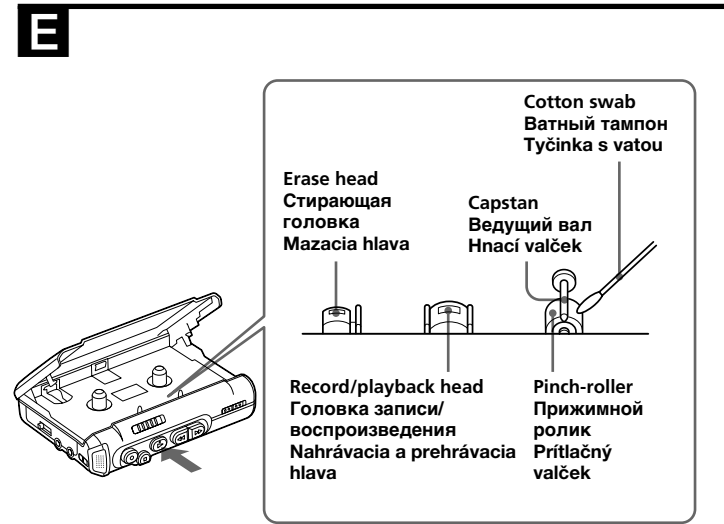

English

Recording from Various Sound Sources

Notes

- When you are going to record something that you may not have an opportunity to record again, test the unit first before you actually start recording.
- When recording with an external microphone, the VOR system may not work properly because of the difference in sensitivity.

Recording with an External Microphone (see Fig. C)

Use a microphone of low impedance (less than 3 kΩ). When using a plug-in-power system microphone, the power to the microphone is supplied from this unit.

Recording from Another Equipment

Connect another equipment firmly to the MIC jack using the connecting cord (not supplied). Set this unit to the recording mode and another equipment to the playback mode.

Playing a Tape (see Fig. D)

- Insert a normal (TYPE I) tape with the side to start playing facing the lid
- Set REC TIME/PLAY MODE to the same position as that used for recording. To playback commercially available music tape, etc., select NORMAL.
- Press ► PLAY and then adjust the volume. There is a tactile dot beside VOL on to show the direction to turn up the volume.
- Adjust the tape playback speed. Turn SPEED CONTROL to: SLOW (slow) to play back at normal speed. FAST (fast) to play back at a faster speed.

At the end of the tape, playback stops and the unit turns off automatically (Automatic shut-off mechanism). After the tape has been wound or rewound, be sure to press ■ STOP.

When you do not use the unit for long, remove the batteries to avoid damage caused by battery leakage and subsequent corrosion.

To	Press or slide
Stop playback/stop fast forward or rewind	■ STOP
Pause playback	Slide PAUSE ► in the direction of the arrow To release pause playback, release PAUSE ►*.
Fast forward** (FF)	►► FF/CUE during stop
Rewind** (REW)	◄◄ REW/REVIEW during stop
Search forward during playback (CUE)	Press and hold ►► FF/CUE and release it at the point you want.
Search backward during playback (REVIEW)	Press and hold ◄◄ REW/REVIEW and release it at the point you want.
Start recording during playback	● REC
Take out a cassette	Press ■ STOP and open the cassette compartment lid by hand.

Troubleshooting

Should any problem persist after you have made these checks, consult your nearest Sony dealer.

You cannot insert a cassette or close the cassette compartment lid.

- The cassette is being inserted in the wrong way.
- PLAY has been already pressed.
- The unit does not operate.
- The batteries have been inserted with incorrect polarity.
- The batteries are weak. Replace both batteries with new ones.
- PAUSE ► is slid in the direction of the arrow.
- The AC power adaptor is not firmly connected.
- The unit will not run on dry batteries if the AC power adaptor is left plugged into the DC IN 3V jack even though you disconnect the AC power adaptor from the power source.

Additional Information

Precautions

- Operate the unit only on 3 V DC. For AC operation, use the AC power adaptor recommended for the unit. Do not use any other type. For battery operation, use two R03 (size AAA) batteries.
- Do not leave the unit in a location near heat sources, or in a place subject to direct sunlight, excessive dust or mechanical shock.
- Should any solid object or liquid fall into the unit, remove the batteries or disconnect the AC power adaptor, and have the unit checked by qualified personnel before operating it any further.
- Keep personal credit cards using magnetic coding, or spring-wound watches, etc. away from the unit to prevent possible damage from the magnet used in the speaker.
- When you do not use the unit for long, remove the batteries to avoid damage caused by battery leakage and subsequent corrosion.

- If the unit has not been used for long, set it in the playback mode and warm it up for a few minutes before inserting a cassette.
- Direct placement of the cassette tape on the speaker resulted in magnetization and deteriorated tonal quality.
- You are using a High-position (TYPE II) or metal (TYPE IV) tape.
- Use the unit away from radiowave-emitting devices such as cellular phones.

On tapes longer than 90 minutes

We do not recommend the use of tape longer than 90 minutes except for a long continuous recording or playback. They are very thin and tend to be stretched easily. This may cause malfunction of the unit or sound deterioration.

Tape speed is too fast or too slow or the sound is distorted in the Playback mode.

- SPEED CONTROL is set at a point other than the center.
- Improper setting of the REC TIME/PLAY MODE switch. Set it to the same speed as that used for recording.
- The batteries are weak. Replace both batteries with new ones.

There is a clicking noise during tape operation.

- The unit is not in the stop mode. Press ■ STOP.

Use a microphone of low impedance (less than 3 kΩ). When using a plug-in-power system microphone, the power to the microphone is supplied from this unit.

Recording from Another Equipment

Connect another equipment firmly to the MIC jack using the connecting cord (not supplied). Set this unit to the recording mode and another equipment to the playback mode.

Playing a Tape (see Fig. D)

- Insert a normal (TYPE I) tape with the side to start playing facing the lid
- Set REC TIME/PLAY MODE to the same position as that used for recording. To playback commercially available music tape, etc., select NORMAL.
- Press ► PLAY and then adjust the volume. There is a tactile dot beside VOL on to show the direction to turn up the volume.
- Adjust the tape playback speed. Turn SPEED CONTROL to: SLOW (slow) to play back at normal speed. FAST (fast) to play back at a faster speed.

At the end of the tape, playback stops and the unit turns off automatically (Automatic shut-off mechanism). After the tape has been wound or rewound, be sure to press ■ STOP.

When you do not use the unit for long, remove the batteries to avoid damage caused by battery leakage and subsequent corrosion.

Русский

Запись различных звуковых источников

Примечания

- Если вы собираетесь что-то записать и повторная запись этого материала будет невозможной, выполните пробную запись перед реальной записью.
- При записи через внешний микрофон работа функции VOR может нарушаться из-за несоответствия чувствительности.

Запись на внешний микрофон (см.рис. C)

Используйте микрофон с низким сопротивлением (менее 3 кΩ). При использовании активного микрофона питание на него подается через диктофон.

Запись с другой аппаратуры

Надежно подключите другое оборудование к гнезду MIC, используя соединительный кабель (в комплект не входит). Установите это устройство в режим записи, а другое устройство — в режим воспроизведения.

Воспроизведение записи (см.рис. D)

- Вставьте кассету обычного типа (TYPE I) стороной для начала воспроизведения к крышке
- Установите переключатель REC TIME/PLAY MODE в то же положение, которое использовалось для записи. Для воспроизведения имеющихся в продаже музыкальных кассет и т.п. выберите режим NORMAL.
- Нажмите кнопку ► PLAY и затем отрегулируйте громкость. Рядом с регулятором VOL имеется тактильная точка, показывающая направление увеличения громкости.
- Отрегулируйте скорость воспроизведения кассеты. Поверните SPEED CONTROL в сторону: SLOW (медленное) для воспроизведение на замедленной скорости. Центральное положение – воспроизведение на обычной скорости. FAST (быстрое) для воспроизведения на более высокой скорости.

По окончании ленты в кассете воспроизведение останавливается, и устройство автоматически выключается (механизм автоматического выключения). При достижении начала или конца ленты во время перемотки необходимо нажать кнопку ■ STOP.

При подключении наушников (в комплект не входит) к гнезду EAR Вы получите монофоническое воспроизведение одновременно правого и левого каналов.

Для того, чтобы	Нажмите или передвиньте
Остановить воспроизведение/остановить перемотку ленты вперед или назад	■ STOP
Сделать паузу при воспроизведении	Передвиньте PAUSE ► в направлении стрелки. Для отключения воспроизведения нажмите кнопку PAUSE ►*.
Перемотать вперед** (FF)	►► FF/CUE во время остановки
Перемотать назад** (REW)	◄◄ REW/REVIEW во время остановки
Выполнить поиск вперед во время воспроизведения (CUE)	Нажмите и назад во время воспроизведения ►► FF/CUE, отпустите ее в нужном месте.
Выполнить поиск назад во время воспроизведения (REVIEW)	Нажмите и вперед во время воспроизведения ◄◄ REW/REVIEW, отпустите ее в нужном месте.
Начать запись во время воспроизведения	● REC
Извлечь кассету	Нажмите кнопку ■ STOP и откройте крышку отсека для кассет.

Дополнительная информация

При достижении конца ленты автоматическое отключение не начнется, даже если отпустить кнопку ◄◄ REW/REVIEW. Чтобы снова начать воспроизведение, нажмите кнопку ■ STOP, а затем кнопку ► PLAY.

Меры предосторожности

- Диктофон работает только от постоянного тока с напряжением 3 В. Для питания от сети используйте только сетевым адаптером, рекомендованным для данной модели. Другими адаптерами пользоваться не следует. Для работы от батареи необходимы две батарейки R03 (размер AAA).
- Другими адаптерами пользоваться не следует. Для работы от батареи необходимы две батарейки R03 (размер AAA).
- Другими адаптерами пользоваться не следует. Для работы от батареи необходимы две батарейки R03 (размер AAA).

Обращение с диктофоном

- Не оставляйте диктофон вблизи источников тепла или в местах, где возможны прямое попадание на него солнечных лучей, большие скопления пыли или резкие сотрясения.
- В случае попадания внутрь диктофона твердых предметов или жидкостей извлеките батарейки либо отключите сетевой адаптер от сети и не пользуйтесь диктофоном, пока его не проверит специалист.
- Кредитные карточки с магнитным кодом, механические часы и другие подобные предметы следует держать отдельно от диктофона во избежание повреждений, которые могут быть вызваны магнитом, имеющимся в промкоговорителе.
- Если Вы не собираетесь пользоваться диктофоном в течение длительного времени, извлеките из него батарейки во избежание повреждений, которые могут быть вызваны коррозией в случае их протекания.

Звук пропадает, или слышны чрезмерные помехи.

- Регулятор в положении минимальной громкости.
- Подключен наушник. Отключите его.
- Регулятор в положении минимальной громкости.
- Звук пропадает, или слышны чрезмерные помехи.
- Регулятор в положении минимальной громкости.
- Разрядились батарейки. Замените обе батарейки новыми.
- Загрязнена стирающая головка. См. раздел "Уход за аппаратом".
- Вы пользуетесь лентой с высокими характеристиками (TYPE II) или на металлической основе (TYPE IV).

Воспроизведение не работает.

- Закончилась лента в кассете. Перемотайте ленту назад.
- Не слышен звук в громкоговорителе.
- Подключен наушник. Отключите его.
- Регулятор в положении минимальной громкости.
- Звук пропадает, или слышны чрезмерные помехи.
- Регулятор в положении минимальной громкости.
- Разрядились батарейки. Замените обе батарейки новыми.
- Загрязнена стирающая головка. См. раздел "Уход за аппаратом".
- Не кладите аудиокассеты на громкоговоритель, так как это приводит к их намагничиванию и ухудшению качества звучания.

Если диктофоном не пользовались долгое время, перед установкой кассеты включите воспроизведение и дайте аппарату прогреться в течение нескольких минут.

Для кассет с продолжительностью звучания более 90 минут

Не рекомендуем использовать кассеты с продолжительностью звучания более 90 минут, кроме тех случаев, когда требуется длительная непрерывная запись или воспроизведение. В этих кассетах очень тонкая пленка, которая легко вытягивается. Это может привести к повреждению аппарата или ухудшению звучания.

Устранение неполадок

Если нижеприведенные советы не помогут Вам устранить возникшие неполадки, просим обратиться к ближайшему дилеру Sony.

Не удается вставить кассеты или закрыть крышку отсека для кассет.

- Вы пытаетесь установить кассету неправильно.
- Кнопка ► PLAY уже нажата.

Аппарат не работает.

- Батарейки были вставлены без соблюдения правильной полярности.
- Разрядились батарейки. Замените обе батарейки новыми.
- Рычажок PAUSE ► передвинут в направлении стрелки.
- Неправильно подсоединен адаптер сетевого питания.
- Аппарат не будет работать от сухих батареек, когда к разьему DC IN 3V подключен адаптер сетевого питания, даже если адаптер сетевого питания отсоединен от источника питания.

Невозможно выполнить запись.

- В отделеции для кассет отсутствует кассета.
- На кассете удалено защитное ушко. Чтобы сделать на ленте новую запись, заклейте открытые пазы клеевой лентой.
- Разрядились батарейки. Замените обе батарейки новыми.

Запись прерывается.

- Переключатель VOR установлен на в положение ON. Если функция VOR не используется, установите его в положение OFF.
- Запись стирается неполностью.
- Загрязнена стирающая головка. См. раздел "Уход за аппаратом".
- Вы пользуетесь лентой с высокими характеристиками (TYPE II) или на металлической основе (TYPE IV).

Воспроизведение не работает.

- Закончилась лента в кассете. Перемотайте ленту назад.
- Не слышен звук в громкоговорителе.
- Подключен наушник. Отключите его.
- Регулятор в положении минимальной громкости.
- Звук пропадает, или слышны чрезмерные помехи.
- Регулятор в положении минимальной громкости.
- Разрядились батарейки. Замените обе батарейки новыми.
- Загрязнена стирающая головка. См. раздел "Уход за аппаратом".
- Вы пользуетесь лентой с высокими характеристиками (TYPE II) или на металлической основе (TYPE IV).

Если диктофоном не пользовались долгое время, перед установкой кассеты включите воспроизведение и дайте аппарату прогреться в течение нескольких минут.

Для кассет с продолжительностью звучания более 90 минут

Не рекомендуем использовать кассеты с продолжительностью звучания более 90 минут, кроме тех случаев, когда требуется длительная непрерывная запись или воспроизведение. В этих кассетах очень тонкая пленка, которая легко вытягивается. Это может привести к повреждению аппарата или ухудшению звучания.

Устранение неполадок

Если нижеприведенные советы не помогут Вам устранить возникшие неполадки, просим обратиться к ближайшему дилеру Sony.

Не удается вставить кассеты или закрыть крышку отсека для кассет.

- Вы пытаетесь установить кассету неправильно.
- Кнопка ► PLAY уже нажата.

Аппарат не работает.

- Батарейки были вставлены без соблюдения правильной полярности.
- Разрядились батарейки. Замените обе батарейки новыми.
- Рычажок PAUSE ► передвинут в направлении стрелки.
- Неправильно подсоединен адаптер сетевого питания.
- Аппарат не будет работать от сухих батареек, когда к разьему DC IN 3V подключен адаптер сетевого питания, даже если адаптер сетевого питания отсоединен от источника питания.

Невозможно выполнить запись.

- В отделеции для кассет отсутствует кассета.
- На кассете удалено защитное ушко. Чтобы сделать на ленте новую запись, заклейте открытые пазы клеевой лентой.
- Разрядились батарейки. Замените обе батарейки новыми.

Запись прерывается.

- Переключатель VOR установлен на в положение ON. Если функция VOR не используется, установите его в положение OFF.
- Запись стирается неполностью.
- Загрязнена стирающая головка. См. раздел "Уход за аппаратом".
- Вы пользуетесь лентой с высокими характеристиками (TYPE II) или на металлической основе (TYPE IV).

Воспроизведение не работает.

- Закончилась лента в кассете. Перемотайте ленту назад.
- Не слышен звук в громкоговорителе.
- Подключен наушник. Отключите его.
- Регулятор в положении минимальной громкости.
- Звук пропадает, или слышны чрезмерные помехи.
- Регулятор в положении минимальной громкости.
- Разрядились батарейки. Замените обе батарейки новыми.
- Загрязнена стирающая головка. См. раздел "Уход за аппаратом".
- Вы пользуетесь лентой с высокими характеристиками (TYPE II) или на металлической основе (TYPE IV).

Если диктофоном не пользовались долгое время, перед установкой кассеты включите воспроизведение и дайте аппарату прогреться в течение нескольких минут.

Для кассет с продолжительностью звучания более 90 минут

Не рекомендуем использовать кассеты с продолжительностью звучания более 90 минут, кроме тех случаев, когда требуется длительная непрерывная запись или воспроизведение. В этих кассетах очень тонкая пленка, которая легко вытягивается. Это может привести к повреждению аппарата или ухудшению звучания.

Устранение неполадок

Если нижеприведенные советы не помогут Вам устранить возникшие неполадки, просим обратиться к ближайшему дилеру Sony.

Не удается вставить кассеты или закрыть крышку отсека для кассет.

- Вы пытаетесь установить кассету неправильно.
- Кнопка ► PLAY уже нажата.

Аппарат не работает.

- Батарейки были вставлены без соблюдения правильной полярности.
- Разрядились батарейки. Замените обе батарейки новыми.
- Рычажок PAUSE ► передвинут в направлении стрелки.
- Неправильно подсоединен адаптер сетевого питания.
- Аппарат не будет работать от сухих батареек, когда к разьему DC IN 3V подключен адаптер сетевого питания, даже если адаптер сетевого питания отсоединен от источника питания.

Невозможно выполнить запись.

- В отделеции для кассет отсутствует кассета.
- На кассете удалено защитное ушко. Чтобы сделать на ленте новую запись, заклейте открытые пазы клеевой лентой.
- Разрядились батарейки. Замените обе батарейки новыми.

Запись прерывается.

- Переключатель VOR установлен на в положение ON. Если функция VOR не используется, установите его в положение OFF.
- Запись стирается неполностью.
- Загрязнена стирающая головка. См. раздел "Уход за аппаратом".
- Вы пользуетесь лентой с высокими характеристиками (TYPE II) или на металлической основе (TYPE IV).

Воспроизведение не работает.

- Закончилась лента в кассете. Перемотайте ленту назад.
- Не слышен звук в громкоговорителе.
- Подключен наушник. Отключите его.
- Регулятор в положении минимальной громкости.
- Звук пропадает, или слышны чрезмерные помехи.
- Регулятор в положении минимальной громкости.
- Разрядились батарейки. Замените обе батарейки новыми.
- Загрязнена стирающая головка. См. раздел "Уход за аппаратом".
- Вы пользуетесь лентой с высокими характеристиками (TYPE II) или на металлической основе (TYPE IV).

Slovensky

Nahrávanie z rôznych zdrojov zvuku

Poznámky

- Ak sa chystáte nahrávať obsah, ktorý nebudete môcť nahrat opätovne, nahrávanie si najskôr vyskúšajte.
- Prí nahrávaní pomocou externého mikrofónu môže systém VOR kvôli odlišnej citlivosti pracovať nesprávne.

Nahrávanie pomocou externého mikrofónu (pozri obr. C)

Do zásuvky MIC pripojte mikrofón. Použite mikrofón s nízkou impedanciou (menej ako 3 kΩ). Zariadenie umožňuje použiť mikrofón, ktorý je napájaný priamo zo zásuvky zariadenia.

Nahrávanie z iného zariadenia

Ďalšie zariadenie pevne pripojte ku konektoru MIC pomocou prípojného kábla (nedodáva sa). Nastavte toto zariadenie do režimu nahrávania a ďalšie zariadenie do režimu prehrávania.

Prehrávanie pásky (pozri obr. D)

- Vložte normálnu pásku (TYPE I) tak, aby strana určená na prehrávanie bola otočená smerom ku krytu.
- Nastavte prepínač REC TIME/PLAY MODE na rovnaký režim, aký bol použitý pri nahrávaní. Ak chcete prehrávať bežne dostupné pásky s hudobným alebo inými nahrávkami, vyberte režim NORMAL.
- Stlačte tlačidlo ► PLAY a potom nastavte hlasitosť. Vedľa ovládača hlasitosti VOL je dotykový bod, ktorý napomáha rozpoznať smer zvyšovania hlasitosti.
- Nastavte rýchlosť prehrávania pásky. Prepínač SPEED CONTROL nastavte na pozíciu: SLOW (pomaly), ak chcete prehrávať pásku nižšou rýchlosťou, v strede, ak chcete prehrávať pásku normálnou rýchlosťou, FAST (rýchlo), ak chcete prehrávať pásku vyššou rýchlosťou.

Na konci pásky sa prehrávanie zastaví a zariadenie sa automaticky vypne (mechanizmus automatického vypnutia). Po prevínutí pásky na začiatok alebo na koniec nezabudnite stlačiť tlačidlo ■ STOP.

Ak do zásuvky EAR zasuniete slúchadlá (nedodávajú sa), z praveho aj ľaveho kanála budete počuť zvuk v monoфонном režime.

Ak chcete	Stlačte alebo posuňte
zastaviť prehrávanie alebo rýchle prevínanie dopredu alebo dozadu	tlačidlo ■ STOP
pozastaviť prehrávanie	Posuňte posúvač PAUSE ► v smere šípky. Ak chcete pokračovať v pozastavenom prehrávaní, uvoľnite posúvač PAUSE ►*.
rýchlo prevínuť dopredu** (FF)	Počas zastaveného prehrávania stlačte tlačidlo ►► FF/CUE.
prevínuť dozadu** (REW)	Počas zastaveného prehrávania stlačte tlačidlo ◄◄ REW/REVIEW.
vyhľadávať smerom dopredu počas prehrávania (CUE)	Stlačte a podržte tlačidlo ►► FF/CUE a uvoľnite ho v požadovanom bode.
vyhľadávať smerom dozadu počas prehrávania (REVIEW)	Stlačte a podržte tlačidlo ◄◄ REW/REVIEW a uvoľnite ho v požadovanom bode.
spustiť nahrávanie počas prehrávania	Tlačidlo ● REC.
vybrať kazetu	Stlačte tlačidlo ■ STOP a ručne otvorte kryt priestoru pre kazetu.

Riešenie problémov

Ak bude problém pretrvávajú aj potom, ako ste urobili nasledovné opatrenia, obráťte sa na najbližšieho obchodného zástupcu spoločnosti Sony.

Nie je možné vložiť kazetu alebo zatvoriť kryt priestoru pre kazetu.

- Kazetu vkladáte nesprávnym spôsobom.
- Je stlačené tlačidlo ► PLAY.

Zariadenie nepracuje.

- Baterie ste vložili s nesprávnou polaritou.
- Baterie sú vybité. Vymeňte obidve batérie za nové.
- Posúvač PAUSE ► je posunutý v smere šípky.
- Sieťový adaptér nie je správne pripojený.
- Zariadenie nebude pracovať so suchými galvanickými článkami, ak sa sieťový adaptér nechá pripojený do konektorovej zásuvky DC IN 3V, aj keď ste adaptér odpojili zo zdroja napájania.

Na pásku sa nedá nahrávať.

- V priestore pre pásku nie je vložená žiadna páska.
- Ochranná plôška na páске je odstránená. Ak chcete pásku znova používať na nahrávanie, prepleťe vzniknuté otvory po ochranných plôškach lepiacou páskou.
- Baterie sú vybité. Vymeňte obidve batérie za nové.

Nahrávanie je prerušené.

- Prepínač VOR je nastavený do polohy ON. Ak systém VOR nepoužívate, nastavte prepínač do polohy OFF.
- Nahrávka sa nedá úplne vymazať.
- Mažacia hlava je znečistená. Informácie nájdete v časti „Údržba“.
- Používajte pásku typu High-position (TYPE II) alebo metal (TYPE IV).

Páska sa nedá prehrávať.

- Páska sa prevínila na koniec. Prevíňte ju na začiatok.
- Nahrávanie je prerušené.
- Prepínač VOR je nastavený do polohy ON. Ak systém VOR nepoužívate, nastavte prepínač do polohy OFF.
- Nahrávka sa nedá úplne vymazať.
- Mažacia hlava je znečistená. Informácie nájdete v časti „Údržba“.
- Používajte pásku typu High-position (TYPE II) alebo metal (TYPE IV).