

## ソニー ワイド コンバージョンレンズ Wide Conversion Lens Objectif de conversion grand-angle 广角鏡

**取扱説明書/Operating Instructions/Mode d'emploi/Bedienungsanleitung/Manual de instrucciones/Gebruiksaanwijzing/Bruksanvisning/Istruzioni per l'uso/Manual de instruções/Инструкция по пользованию/使用説明書/使用说明书/사용 설명서/تعليمات التشغيل**

この取扱説明書には、事故を防ぐための重要な注意事項と製品の取り扱いかたを示しています。この**取扱説明書をよくお読みの上**、製品を安全にお使いください。お読みになったあとは、いつでも見られる所に必ず保管してください。

**警告** お買い上げいただきありがとうございます。この取扱説明書には、事故を防ぐための重要な注意事項と製品の取り扱いかたを示しています。この**取扱説明書をよくお読みの上**、製品を安全にお使いください。お読みになったあとは、いつでも見られる所に必ず保管してください。

**警告** お買い上げいただきありがとうございます。この取扱説明書には、事故を防ぐための重要な注意事項と製品の取り扱いかたを示しています。この**取扱説明書をよくお読みの上**、製品を安全にお使いください。お読みになったあとは、いつでも見られる所に必ず保管してください。

### VCL-HG0862K

©2006 Sony Corporation Printed in Japan

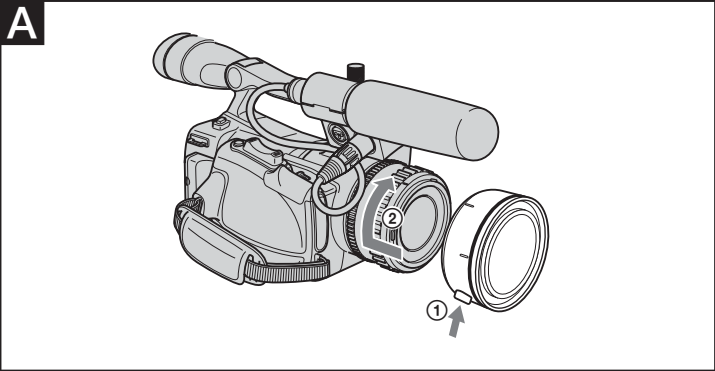
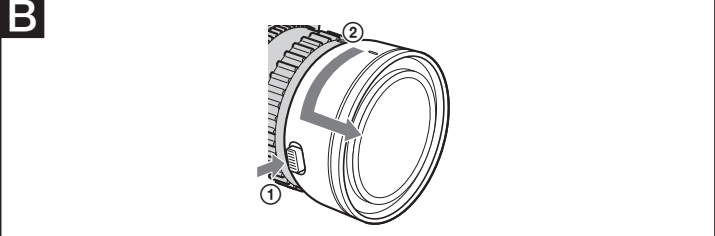
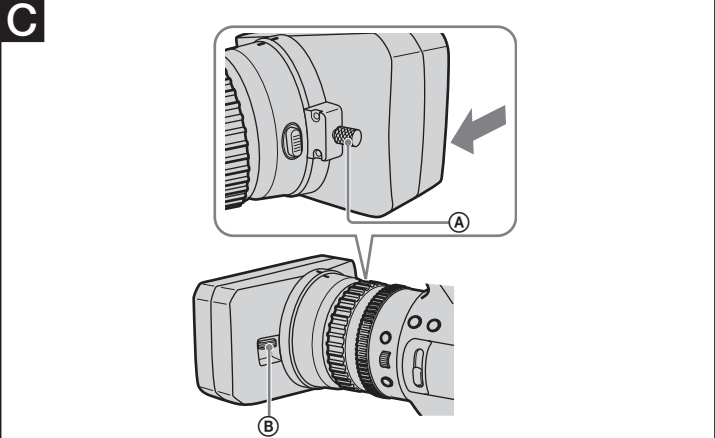
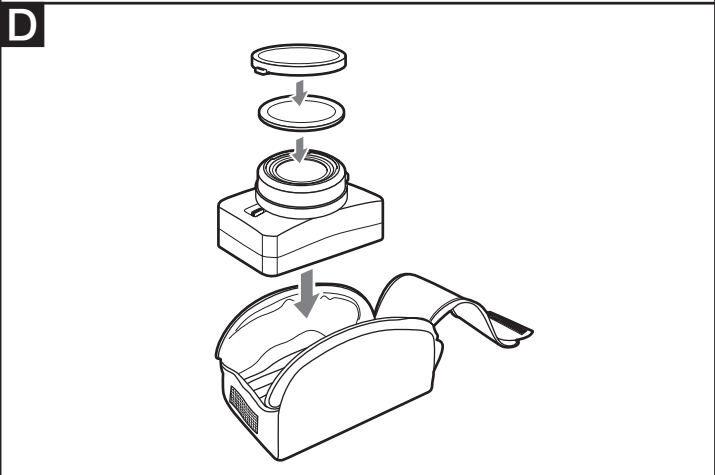
<b>A</b>	
<b>B</b>	
<b>C</b>	
<b>D</b>	

<p>【ソニー業務用商品のご購入、取り扱い方法、修理に関する相談窓口】</p> <p>《電話》 業務用商品相談窓口 フリーダイヤル <b>0120-788-333</b> 携帯電話・PHS 一部のIP 電話からは <b>0466-31-2588</b> FAX 番号 <b>0120-333-389</b> 受付時間 9:00～18:00（土・日・祝日及び年末年始は除く） （ホームページ） ソニードライブ www.sony.co.jp/pro</p>	
ソニー株式会社  〒108-0075 東京都港区港南 1-7-1	

http://www.sony.net/

この説明書は、古紙70%以上の再生紙と、VOC（揮発性有機化合物）ゼロ植物油型インキを使用しています。

Printed on 70% or more recycled paper using VOC (Volatile Organic Compound)-free vegetable oil based ink.

##### 日本語

このコンバージョンレンズは、ソニーのデジタルHDビデオカメラレコーダー HVR-V1（以下、カメラとする）専用です。

**警告** **安全のために**

ソニー製品は、安全に充分配慮されています。しかし、間違った使いかたをすると、人身事故が起きる恐れがあり危険です。事故を防ぐために次のことを必ずお守りください。

- 安全のための注意事項を守る。
- 故障したら使わずに、ご購入いただいた特約店、またはソニーの相談窓口にご相談する。

**警告** **下記の注意事項を守らないと、事故により死亡や大けがの原因となります。**

直接太陽を覗かないでください。目をいためたり、失明の原因となることがあります。

**注意** **下記の注意事項を守らないとけがをすることがあります。**

レンズキャップを落下して、けがをしないように充分にご注意ください。注意を怠ると、思わぬけがをすることがあります。

### コンバージョンレンズを取り付けるまえに

レンズカバー付きフード、MCプロテクター、フィルターを取りはずしてから、カメラにコンバージョンレンズを取り付けてください。

### コンバージョンレンズの取り付けかた/取りはずしかた

**取り付けかた（イラストA）**
1 カメラとレンズのセンターマークを合わせる。
2 取りはずしボタン (Ⓞ) を押しながら、時計方向に「カチッ」とロックするまでレンズを回し固定する (Ⓣ)。

**取りはずしかた（イラストB）**
取りはずしボタン (Ⓞ) を押しながら、レンズを反時計方向に回してはずす。

### 使用上のご注意

- 使用中に、取りはずしボタンを押さないでください。レンズが、はずれるおそれがあります。
- 持ち運びの際は、コンバージョンレンズを取りはずしてください。
- 保管の際は、必ずコンバージョンレンズにキャップを取り付けてください。
- 湿度の高い場所に長期間置かないでください。カビが発生することがあります。

##### 結露について

結露とは、コンバージョンレンズを寒い場所から急に暖かい場所へ持ち込んだときなどに、コンバージョンレンズの内側や外側に水滴が付くことです。結露を起こりにくくするためには、一度コンバージョンレンズをビニール袋かバッグなどに入れて、使用する環境の温度になじませてから、取り出してください。

**お手入れについて**
コンバージョンレンズ表面に付いたホコリは、ブローブラシか柔らかい刷毛で取ってください。指紋、その他の汚れは中性洗剤液をしみ込ませた柔らかい布で拭き取ってください。

### 付属レンズフードの取り付けかた/取りはずしかた

カメラにコンバージョンレンズを取り付けたまま、付属レンズフードを取り付けることができます。

**取り付けかた**
1 フード固定ネジ (A) がゆるめであることを確認する。
2 コンバージョンレンズとレンズフードのセンターマークを合わせて、フードを矢印の方向にはめこむ。
3 フード固定ネジをしっかりと締める。

**取りはずしかた**
1 フード固定ネジをゆるめる。
2 フードを矢印と反対方向に引っ張りながらはずす。
**レンズカバーを開閉するには**
レンズカバーを開けるときは、 レンズカバーレバー (Ⓣ) を「OPEN」に、閉じるときは「CLOSE」に動かす。

### D 収納について

コンバージョンレンズとレンズフードは、イラストの方法で付属のキャリングポーチに収納してください。

### 保証書とアフターサービス 保証書について

- この製品には保証書が添付されていますので、お買い上げの際、お受け取りください。
- 所定事項の記入および記載内容をお確かめの上、大切に保管してください。
- 保証期間は、お買い上げ日より1年間です。

### アフターサービスについて 調子が悪いときはまずチェックを

この説明書をもう一度ご覧になってお調べください。それでも具合の悪いときは、ご購入いただいた特約店、またはソニーの相談窓口にご相談ください。

**保証期間中の修理は**
保証書の記載内容に基づいて修理させていただきます。詳しくは保証書をご覧ください。

**保証期間経過後の修理は**
修理によって機能が維持できる場合は、ご要望により有料修理させていただきます。

### 主な仕様

倍率	0.8倍
レンズ構成	3群3枚
外形寸法	最大径 約ø90mm
	全長 約37mm
質量（キャップを除く）	約300g
同梱物	ワイドコンバージョンレンズ(1) <p>レンズキャップ（前後各1）</p> <p>レンズフード（1）</p> <p>キャリングポーチ（1）</p> <p>印刷物一式</p>

仕様および外観は、改良のため予告なく変更することがありますが、ご了承ください。

##### English

The Sony VCL-HG0862K wide conversion lens is designed for use only with the Sony digital HD video camera recorder HVR-V1 (referred to below as “camera”).

**WARNING**
Do not directly look at the sun through this lens.
Doing so might harm your eyes or cause loss of eyesight.

**Caution on detaching the conversion lens**
Be careful not to injure yourself by dropping the lens.
Careless handling may cause injury.

**Before attaching the conversion lens**
First remove the lens hood with lens cover, MC protector or filter, and then attach the conversion lens to the camera.

**Attaching/detaching the conversion lens**
**Attaching the lens (illustration A)**
1 Align the marks on the lens and the camera.
2 While pressing the release button (Ⓞ), turn the lens clockwise until it clicks into place (Ⓣ).

**Detaching the lens (illustration B)**
Turn the lens counterclockwise while pressing the release button (Ⓞ).

**Notes on use**

- Do not press the release button while using the camera. Doing so may cause the lens to fall off.
- Remove the conversion lens when transporting.
- Always place the lens caps on the conversion lens when storing.
- Do not keep the lens in a very humid place for a long period of time to prevent mold.

##### Condensation

If your lens is brought directly from a cold place to a warm place, condensation may appear on the lens. To avoid this, place the lens in a plastic bag or something similar. When the air temperature inside the bag reaches the surrounding temperature, take the lens out.

##### Cleaning the conversion lens

Brush off any dust from the surface of the lens with a blower brush or soft brush. Wipe off fingerprints or other smears with a soft cloth slightly moistened with a mild detergent solution.

**Attaching/detaching the supplied lens hood**
You can attach the supplied lens hood while the conversion lens is still attached to the camera.

**Attaching the lens hood**
1 Loosen the hood securing screw (A).
2 Align the marks on the lens and the lens hood and fit the hood in the direction of the arrow.
3 Firmly tighten the hood securing screw.

##### Detaching the lens hood

1 Loosen the hood securing screw.
2 Detach the hood by pulling it in the opposite direction of the arrow.

**Opening/closing the lens cover of the lens hood**
Move the lens cover lever (Ⓣ) to OPEN to open the lens cover, and move the lever to CLOSE to close the lens cover.

**Storing the conversion lens and lens hood**
Store the conversion lens and the lens hood in the supplied carrying pouch as illustrated.

<b>Specifications</b>	
Magnification	0.8
Lens structure	3 groups, 3 elements
Dimensions	
Maximum diameter:	Approx. ø 90 mm (3 5/8 in.)
Total length:	Approx. 37 mm (1 1/2 in.)
Mass (excluding the caps):	Approx. 300 g (10.6 oz.)
Included items	Wide conversion lens (1), Lens cap(for the front and back of the lens) (2), Lens hood (1), Carrying pouch (1), Set of printed documentation

Design and specifications are subject to change without notice.

### Français

Le objectif de conversion grand-angle VCL-HG0862K de Sony est spécialement conçu pour être utilisé avec le caméscope HD numérique HVR-V1 Sony (désigné ci-après par le terme « caméscope »).

### AVERTISSEMENT

Ne regardez pas directement le soleil à travers le objectif. Ceci peut causer des lésions visuelles ou entraîner la perte de la vue.

### Précautions à prendre lors du retrait du objectif de conversion

Pour éviter de vous blesser, veillez à ne pas laisser tomber le objectif. Une mauvaise manipulation peut provoquer des blessures.

**Avant de fixer le objectif de conversion**
Retirez d'abord le pare-soleil avec bouchon d'objectif, le protecteur ou le filtre MC, puis fixez l'objectif de conversion au caméscope.

**Fixation et retrait du objectif de conversion**
**Fixation du objectif (illustration A)**
1 Alignez les repères du objectif sur ceux du caméscope.
2 Tout en appuyant sur le bouton de déblocage (Ⓞ), tournez l'objectif dans le sens horaire jusqu'au dé clic de mise en place (Ⓣ).

**Retrait du objectif (illustration B)**
Tournez le objectif dans le sens anti-horaire tout en appuyant sur le bouton de déblocage (Ⓞ).

**Remarques sur l'utilisation**

- N'appuyez pas sur le bouton de déblocage lorsque vous utilisez l'appareil photo. Vous risqueriez de faire tomber l'objectif.
- Retirez le objectif de conversion lorsque vous transportez le caméscope.
- Placez toujours le capuchon sur le objectif de conversion avant de le ranger.
- Ne laissez pas le objectif dans un endroit très humide pendant une période prolongée afin d'éviter la formation de moisissure.

##### Condensation

Si votre objectif est déplacé directement d'un endroit froid à un endroit chaud, de la condensation risque de se former sur le objectif. Pour éviter ce phénomène, placez le objectif dans un sac plastique ou autre. Sortez le objectif du sac lorsque la température de l'air à l'intérieur du sac a atteint la température ambiante.

**Nettoyage du objectif de conversion**
Enlevez toute poussière de la surface du objectif à l'aide d'une brosse soufflante ou d'une brosse douce. Nettoyez également les traces de doigts et autres saletés à l'aide d'un chiffon doux légèrement imbibé d'une solution neutre.

**Fixation et retrait du pare-soleil fourni**
Vous pouvez fixer le pare-soleil fourni lorsque le objectif de conversion est fixé sur le caméscope.

**Fixation du pare-soleil**
1 Desserrez la vis de fixation du pare-soleil (A).
2 Alignez les repères du objectif sur ceux du pare-soleil, puis insérez le pare-soleil dans le sens de la flèche.
3 Serrez fermement la vis de fixation du pare-soleil.

**Retrait du pare-soleil**
1 Desserrez la vis de fixation du pare-soleil.
2 Retirez le pare-soleil en le tirant dans le sens inverse de la flèche.

**Ouverture/fermeture du capuchon d'objectif du pare-soleil**
Placez le levier du capuchon d'objectif (Ⓣ) sur la position OPEN pour ouvrir le capuchon d'objectif, puis placez le levier sur la position CLOSE pour fermer le capuchon d'objectif.

**Rangement de l'objectif de conversion et du pare-soleil**
Rangez l'objectif de conversion et le pare-soleil dans l'étui de transport fourni comme illustré.

<b>Spécifications</b>	
Grossissement <span> </span> :	0,8
Structure du convertisseur <span> </span> :	3 groupes, 3 éléments
Dimensions <span> </span> :	
Diamètre maximum <span> </span> :	environ ø 90 mm (3 5/8 po.)
Longueur totale <span> </span> :	environ 37 mm (1 1/2 po.)
Poids (sans les capuchons) <span> </span> :	environ 300 g (10,6 oz)
Articles inclus <span> </span> :	objectif de conversion grand-angle (1), capuchon d'objectif (pour l'avant et l'arrière du objectif) (2), pare-soleil (1), étui de transport (1), jeu de documents imprimés

La conception et les spécifications sont sujettes à modification sans préavis.

### Deutsch

Das Weitwinkelkonverterobjektiv VCL-HG0862K von Sony ist ausschließlich für die digitale HD-Videokamera HVR-V1 von Sony (im Folgenden als „Kamera“ bezeichnet) konzipiert.

### ACHTUNG

Blicken Sie nicht direkt durch das Objektiv in die Sonne. Dies kann zu Verletzungen der Augen oder zu Erblindung führen.

**Vorsicht beim Abnehmen des Konverterobjektivs**
Achten Sie darauf, das Objektiv nicht fallen zu lassen, denn Sie könnten sich dabei verletzen.
Nachlässiger Umgang mit dem Objektiv kann zu Verletzungen führen.

**Vorbereitungen für das Anbringen des Konverterobjektivs**
Nehmen Sie die Gegenlichtblende mit Objektivabdeckung, den MC-Schutzfilter oder andere Filter ab, bevor Sie das Konverterobjektiv an der Kamera anbringen.

**Anbringen/Abnehmen des Konverterobjektivs**
**Anbringen des Objektivs (Abbildung A)**
1 Richten Sie die Markierungen an Objektiv und Kamera aneinander aus.
2 Halten Sie die Entriegelungstaste (Ⓞ) gedrückt und drehen Sie das Objektiv im Uhrzeigersinn, bis es mit einem Klicken einrastet (Ⓣ).

**Abnehmen des Objektivs (Abbildung B)**
Halten Sie die Entriegelungstaste (Ⓞ) gedrückt und drehen Sie das Objektiv gegen den Uhrzeigersinn.

**Hinweise zur Verwendung**

- Drücken Sie die Entriegelungstaste nicht, während Sie die Kamera verwenden. Andernfalls kann das Objektiv herunterfallen.
- Nehmen Sie das Konverterobjektiv beim Transport ab.
- Setzen Sie bei Nichtverwendung stets die Objektivschutzkappen auf das Konverterobjektiv.
- Achten Sie darauf, dass das Objektiv nicht über längere Zeit hoher Feuchtigkeit ausgesetzt ist, da sich sonst Schimmel ansetzen kann.

**Kondensation**
Wenn das Objektiv direkt von einem kalten an einen warmen Ort gebracht wird, kann sich Kondenswasser auf dem Objektiv bilden. Um dies zu verhindern, stecken Sie das Objektiv in einen Plastikbeutel o. Ä. Wenn die Temperatur im Beutel die Umgebungstemperatur angenommen hat, nehmen Sie das Objektiv heraus.

**Reinigen des Konverterobjektivs**
Entfernen Sie Staub mit einem Blasepinsel oder einem sonstigen weichen Pinsel von der Objektivoberfläche. Zum Entfernen von Fingerabdrücken oder Schlieren verwenden Sie ein weiches, leicht mit mildem Haushaltsreiniger angefeuchtes Tuch.

**Anbringen/Abnehmen der mitgelieferten Gegenlichtblende**
Die mitgelieferte Gegenlichtblende können Sie auch dann anbringen, wenn das Konverterobjektiv an der Kamera angebracht ist.

**Anbringen der Gegenlichtblende**
1 Lösen Sie die Sicherungsschraube der Gegenlichtblende (A).
2 Richten Sie die Markierungen an Objektiv und Gegenlichtblende aneinander aus und setzen Sie die Gegenlichtblende in Pfeilrichtung auf das Objektiv.

3 Ziehen Sie die Sicherungsschraube der Gegenlichtblende fest an.

**Abnehmen der Gegenlichtblende**
1 Lösen Sie die Sicherungsschraube der Gegenlichtblende.
2 Ziehen Sie die Gegenlichtblende entgegen der Pfeilrichtung vom Objektiv.
**Öffnen/Schließen der Objektivabdeckung der Gegenlichtblende**
Stellen Sie den Objektivabdeckungshebel (Ⓣ) auf OPEN, um die Objektivabdeckung zu öffnen, und auf CLOSE, um sie zu schließen.

**Aufbewahren des Konverterobjektivs und der Gegenlichtblende**
Bewahren Sie das Konverterobjektiv und die Gegenlichtblende wie in der Abbildung dargestellt im mitgelieferten Tragebeutel auf.

**Technische Daten**
Vergrößerung 0,8
Objektivaufbau 3 Gruppen, 3 Elemente
Abmessungen

Maximaler Durchmesser: ca. ø 90 mm
Gesamtlänge: ca. 37 mm
Gewicht (ohne Kappen): ca. 300 g
Mitgeliefertes Zubehör Teile Weitwinkelkonverterobjektiv (1), Objektivschutzkappen (für Vorder- und Rückseite des Objektivs) (2), Gegenlichtblende (1), Tragebeutel (1), Anleitungen

Änderungen, die dem technischen Fortschritt dienen, bleiben vorbehalten.

### Español

El objetivo de conversión gran angular VCL-HG0862K Sony ha sido diseñado para utilizarse sólo con la videocámara digital de alta definición Sony HVR-V1 (en adelante denominada “cámara”).
**AVERTISSEMENT**
No mire directamente al sol a través del objetivo. De lo contrario, podría dañarse los ojos o provocar la pérdida de vista.
**Precaución al extraer el objetivo de conversión**
Para evitar lesiones, procure no dejar caer el objetivo. Es posible que se produzcan lesiones si no lo manipula con cuidado.
**Antes de colocar el objetivo de conversión**
Primero quitar, extraiga el parasol con tapa, el protector MC o el filtro y, a continuación, fije el objetivo de conversión a la videocámara.
**Colocación del objetivo de conversión**
**Colocación del objetivo (ilustración A)**
1 Alinee las marcas del objetivo y las de la cámara.
2 Mientras pulsa el botón de liberación (Ⓞ), gire el objetivo hacia la derecha hasta que encaje (Ⓣ).
**Extracción del objetivo (ilustración B)**
Gire el objetivo en el sentido contrario al de las agujas del reloj mientras pulsa el botón de liberación (Ⓞ).
**Notas sobre el uso**

- No pulse el botón de liberación mientras utiliza la cámara. Si lo hace, el objetivo puede desprenderse.
- Antes de transportar el objetivo de conversión, quítelo de la cámara.
- Antes de guardar el objetivo, colóquelo las tapas.
- No guarde el objetivo en un lugar muy húmedo durante mucho tiempo para evitar que se emmohezca.

**Condensación de humedad**
Si traslada el objetivo directamente de un lugar frío a otro cálido, es posible que se produzca condensación de humedad en el mismo. Para evitar esto, coloque el objetivo en una bolsa de plástico o algo similar. Cuando la temperatura del interior de la bolsa alcance la ambiental, extraiga el objetivo.

**Limpeza del objetivo de conversión**
Limpie el polvo de la superficie del objetivo con un cepillo soplador u otro suave. Limpie las huellas dactilares u otras manchas con un paño suave ligeramente humedecido en una solución poco concentrada de detergente.

**Colocación/extracción de la cubierta del objetivo suministrada**
Es posible colocar la cubierta del objetivo suministrada una vez fijado el objetivo de conversión en la cámara.

**Colocación de la cubierta del objetivo**
1 Afloje el tornillo de fijación de la cubierta (A).
2 Alinee las marcas del objetivo y de la cubierta para encajarla en la dirección de la flecha.

3 Apriete firmemente el tornillo de fijación de la cubierta.

**Extracción de la cubierta del objetivo**
1 Afloje el tornillo de fijación de la cubierta.
2 Extraiga la cubierta tirando de ella en la dirección contraria a de la flecha.

**Apertura y cierre de la tapa de la cubierta del objetivo**
Mueva la palanca de la cubierta del objetivo (Ⓣ) hasta OPEN para abrirla y, a continuación, mueva la palanca hasta CLOSE para cerrar la cubierta.

**Almacenamiento del objetivo de conversión y el parasol**
Almacene el objetivo de conversión y el parasol en la bolsa de transporte suministrada.

<b>Especificaciones</b>	
Ampliación	0,8
Estructura del objetivo	3 grupos, 3 elementos
Dimensiones	
Díametro máximo:	Aprox. ø 90 mm
Longitud total:	Aprox. 37 mm
Peso (sin incluir las tapas)	Aprox. 300 g
Elementos incluidos:	objetivo de conversión para gran angular (1), tapa del objetivo (para la parte frontal y trasera del objetivo) (2), cubierta del objetivo (1), bolsa de transporte (1), juego de documentación impresa

El diseño y las especificaciones están sujetos a cambios sin previo aviso.

**Nederlands**
De groothoekvoorzetlens VCL-HG0862K van Sony is alleen ontworpen voor gebruik met de digitale HD-camcorder HVR-V1 van Sony (hierna de "camera" genoemd).

**WAARSCHUWING**
Kijk nooit recht in de zon door deze lens. Direct in de zon kijken kan uw ogen ernstig beschadigen en blindheid veroorzaken.

**Let op bij het verwijderen van de voorzetlens**
Zorg ervoor dat u de lens niet laat vallen en uzelf verwondt. Als u de lens niet voorzichtig behandelt, kan dit letsel veroorzaken.

**Voordat u de voorzetlens bevestigt**
Verwijder eerst de lenskap met de lensklep, de MC-beschermer of het filter en bevestig vervolgens de voorzetlens op de camera.

**De voorzetlens bevestigen/verwijderen**
**De lens bevestigen (afbeelding A)**
1 Houd de markeringen op de lens en de camera tegenover elkaar.
2 Draai de lens rechtsom tot deze vastklikt (Ⓣ) terwijl u de ontgrendelknop ingedrukt houdt (Ⓞ).

**De lens verwijderen (afbeelding B)**
Draai de lens linksom terwijl u de ontgrendelknop ingedrukt houdt (Ⓞ).

**Opmerkingen voor het gebruik**

- Druk de ontgrendelknop niet in wanneer u de camera gebruikt. Als u dit wel doet, kan de lens van de camera vallen.
- Verwijder de voorzetlens wanneer u de camera vervoert.
- Breng altijd beide lensdoppen op de voorzetlens aan wanneer u deze opbergt.
- Laat de lens niet te lang liggen op plaatsen met veel vocht, om schimmelvorming tegen te gaan.

**Condensvocht**
Als de lens direct vanuit een koude omgeving naar een warme plaats wordt gebracht, kan er vocht uit de lucht op de lens condenseren. Om dat te voorkomen, verpakt u de lens in een plastic zak of iets dergelijks. Pas nadat de lucht in de plastic zak op dezelfde temperatuur is gekomen als de buitenlucht, kunt u de lens uit de verpakking halen.

**Reinigen van de voorzetlens**
Stof kunt u het beste van de lens verwijderen met een blaaskwastje of een zacht borsteltje. Vingerafdrukken of vette vegen verwijdert u met een zacht doekje, licht bevochtigd met wat mild zeepsop.

**De bijgeleverde lenskap bevestigen/verwijderen**
U kunt de bijgeleverde lenskap bevestigen terwijl de voorzetlens op de camera is bevestigd.

**De lenskap bevestigen**
1 Draai de borgschroef van de lenskap los (A).
2 Houd de markeringen op de lens en de lenskap tegenover elkaar en bevestig de kap in de richting van de pijl.
3 Draai de borgschroef van de lenskap stevig vast.

**De lenskap verwijderen**
1 Draai de borgschroef van de lenskap los.
2 Verwijder de lenskap door deze in de tegenovergestelde richting van de pijl te trekken.

**De lensklep van de lenskap openen/sluiten**
Verplaats de schakelaar van de lensklep (Ⓣ) naar OPEN om de lensklep te openen en verplaats de schakelaar naar CLOSE om de lensklep te sluiten.

**De voorzetlens en lenskap opbergen**
Berg de voorzetlens en lenskap op in de bijgeleverde draagtas zoals in de afbeelding wordt weergegeven.

**Technische gegevens**
Vergroting 0,8
Lensstructuur 3 groepen, 3 elementen
Afmetingen

Maximale diameter: Ongeveer ø 90 mm
Totale lengte: Ongeveer 37 mm
Gewicht (zonder lensdoppen) Ongeveer 300 g

Groothoekvoorzetlens (1), Lensdop (voor de voor-en achterkant van de lens) (2), Lenskap (1), Draagtas (1), Handleiding en documentatie

Wijzigingen in ontwerp en technische gegevens zijn voorbehouden zonder voorafgaande kennisgeving.

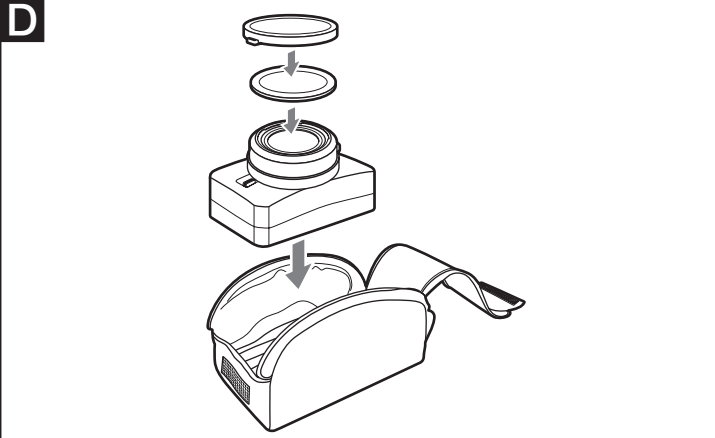
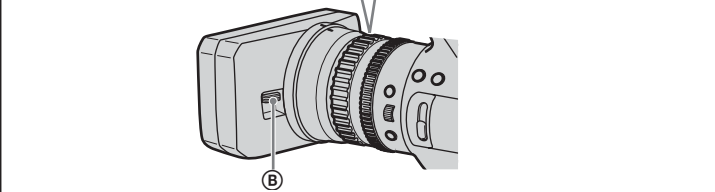
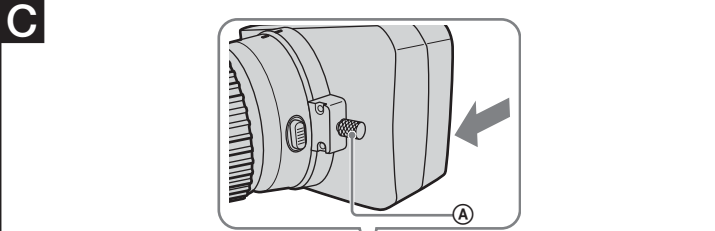
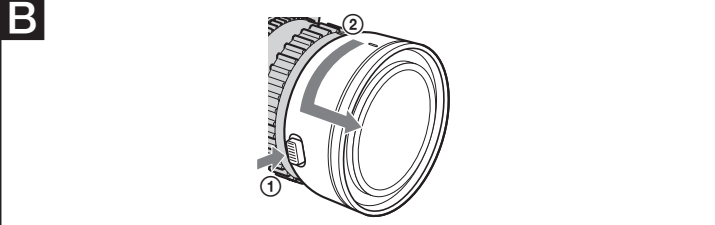
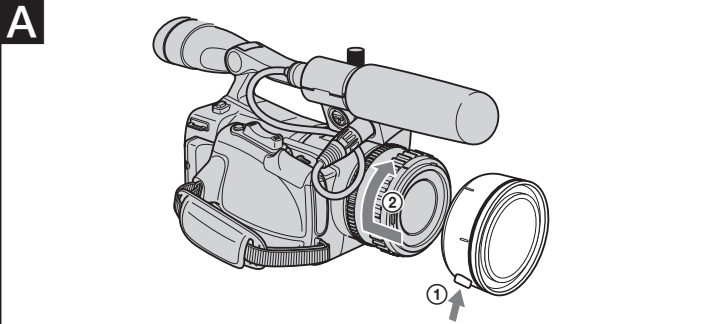

## Svenska

Sony VCL-HG0862K vidvinkellins är endast avsedd för Sonys digitala HD-videokamera HVR-V1 (kallas enbart "kamera" i den följande texten).

## WARNING!

Titta inte direkt på solen genom den här linsen.

Is så fall kan du skada ögonen vilket i sin tur kan leda till synnsdsättning.

## Att tänka på när du bort konversionslinsen

Se till så att du inte skadar dig om du råkar tappa linsen.

Oaksam hantering kan leda till personsskader.

## Innan du fäster konversionslinsen

Ta först bort motljusskyddet med linsskyddet, MC-skyddet eller filtret, och fäst sedan konversionslinsen på kameran.

## Så här fäster du/tar du bort konversionslinsen

**Fästa linsen (se illustration A)**

- Passa in märkena på linsen och kameran mot varandra.
- Samtidigt som du trycker in spärrknappen (Ⓞ) vrider du linsen medurs tills den klickar på plats (Ⓞ).

**Ta bort linsen (se illustration B)**

Samtidigt som du trycker in spärrknappen (Ⓞ) vrider du linsen moturs.

## Anmärkningar gällande bruk

- Tryck inte in spärrknappen när du använder kameran. Om du gör det kan objektivet lossna.
- Ta av linsen vid transport.
- Sätt alltid på linsskyddet vid förvaring.
- Linsen ska inte ligga på ett mycket fuktigt ställe en längre tid för att undvika att mögel bildas.

### Kondensation

Om linsen tas in i värmen direkt från kylan, kan kondensation bildas på linsen. För att undvika detta, kan linsen läggas i en plastpåse eller liknande. När lufttemperaten inuti påsen blir densamma som den omgivande temperaturen, kan linsen tas ut.

### Rengöring av linsen

Borsta av damm från linsen yta med en blåborste eller mjuk borste. Torka bort fingeravtryck eller andra slags fläckar med en mjuk trasa som fuktats lätt med en mild diskmedelslösning.

## C Fästa/ta bort det medföljande motljustskyddet

Du kan fästa det medföljande motljustskyddet när konversionslinsen är monterad på kameran.

### Fästa motljustskyddet

- Lossa motljustskyddets säkerhetsskruv (Ⓐ).
- Passa in märkena på linsen och motljustskyddet mot varandra och skjūt på skyddet i pilens riktning.
- Skriva åt motljustskyddets säkerhetsskruv.

### Ta bort motljustskyddet

- Lossa motljustskyddets säkerhetsskruv.
- Ta bort skyddet genom att dra det i pilens motsatta riktning.

## Öppna/stänga motljustskyddets linsskydd

Öppna linsskyddet genom att ställa spaken för linsskyddet (Ⓢ) på OPEN, och stäng linsskyddet genom att ställa spaken på CLOSE.

## D Förvaring av konversionslinsen och motljustskyddet

Förvara konversionslinsen och motljustskyddet i den medföljande bärväskan på det sätt som bilden visar.

Förstoring	0,8
Linsstruktur	3 grupper, 3 element
Storlek	
Största diameter:	Ca. ø 90 mm
Total längd:	Ca. 37 mm
Vikt (exklusiv linsskydd)	Ca. 300 g
Inkluderade artiklar	Vidvinkel <span></span> lins (1), Linsskydd (för linsen <span></span> s fram- och baksida) (2), Motljustskydd (1), Bär <span></span> väs <span></span> ka (1), Uppsät <span></span> tn <span></span> ing tryckt dokumentation

Rätt till ändring av utförande och tekniska data förbehålles.

## Italiano

Il presente obiettivo ad ampia conversione Sony VCL-HG0862K è stato progettato per il solo uso con la videocamera HD digitale Sony HVR-V1 (di seguito chiamata "videocamera").

## ATTENZIONE

Non osservare il sole direttamente attraverso il presente obiettivo. Diversamente, è possibile causare lesioni agli occhi o la perdita della vista.

## Avvertenza relativa alla rimozione dell'obiettivo di conversione

Prestare attenzione a non ferirsi facendo cadere l'obiettivo. Maneggiare l'obiettivo con cura onde evitare di ferirsi.

## Prima dell'applicazione dell'obiettivo di conversione

Rimuovere innanzitutto il paraluce con copriobiettivo, la protezione MC o il filtro, quindi applicare l'obiettivo di conversione alla videocamera.

## Applicazione/rimozione dell'obiettivo di conversione

### Applicazione dell'obiettivo (illustrazione A)

- Allineare i contrassegni sull'obiettivo con quelli presenti sulla videocamera.
- Premere il tasto di rilascio (Ⓞ) e contemporaneamente ruotare l'obiettivo in senso orario fino a quando non scatta in posizione (Ⓞ).

### Rimozione dell'obiettivo (illustrazione B)

Ruotare l'obiettivo in senso antiorario premendo il tasto di rilascio (Ⓞ).

## Note sull'uso

- Non premere il tasto di rilascio mentre la videocamera è in uso. Diversamente, è possibile che l'obiettivo cada.
- Durante il trasporto, rimuovere l'obiettivo di conversione.
- Per il dispositivo, applicare sempre l'apposito copriobiettivo all'obiettivo di conversione.
- Non conservare l'obiettivo in luoghi eccessivamente umidi per periodi di tempo prolungati, onde evitare la formazione di muffa.

### Formazione di condensa

Se l'obiettivo viene trasportato direttamente da un luogo freddo ad uno caldo, è possibile che su di esso si formi della condensa. Per evitare che questo accada, inserire l'obiettivo in una busta di plastica o simili, quindi estrarlo non appena la temperatura all'interno della busta ha raggiunto la temperatura circostante.

### Pulizia dell'obiettivo di conversione

Rimuovere l'eventuale polvere dalla superficie dell'obiettivo utilizzando un soffietto o un pennello morbido. Eliminare eventuali impronte o macchie con un panno morbido leggermente inumidito con una soluzione detergente neutra.

## C Applicazione/rimozione del paraluce in dotazione

È possibile applicare il paraluce in dotazione mentre l'obiettivo di conversione è applicato alla videocamera.

### Applicazione del paraluce

- Allentare la vite di fissaggio del paraluce (Ⓐ).
- Allineare i contrassegni sull'obiettivo con quelli presenti sul paraluce, quindi inserire il paraluce nella direzione della freccia.
- Stringere in modo saldo la vite di fissaggio del paraluce.

### Rimozione del paraluce

- Allentare la vite di fissaggio del paraluce.
- Rimuovere il paraluce tirandolo nella direzione opposta della freccia.

## Apertura/chiusura del copriobiettivo del paraluce

Per aprire il copriobiettivo, spostare la leva del copriobiettivo (Ⓢ) sulla posizione OPEN; per chiuderlo, spostare la leva sulla posizione CLOSE.

## D Conservazione dell'obiettivo di conversione e del paraluce

Riporre l'obiettivo di conversione e il paraluce nella custodia di trasporto in dotazione come illustrato.

Ingrandimento	0,8
Struttura dell'obiettivo	3 gruppi, 3 elementi
Dimensioni	
Diametro massimo:	circa ø 90 mm
Lunghezza totale:	circa 37 mm
Peso (esclusi i copriobiettivo)	circa 300 g
Accessori inclusi	Obiettivo ad ampia conversione (1), Copriobiettivo (per la parte anteriore e e posteriore dell'obiettivo) (2), Paraluce (1), Custodia di trasporto (1), Corredo di documentazione stampa

Il design e le caratteristiche tecniche sono soggetti a modifiche senza preavviso.

## Português

A objectiva de conversão grande angular VCL-HG0862K foi concebida para ser utilizada apenas com a câmara de vídeo HD digital HVR-V1 da Sony (designada mais adiante por "câmara").

## AVISO

Não olhe directamente para o sol com esta objectiva. Se o fizer a pessoa pode sofrer lesões oculares ou a perda da visão.

## Cuidados a ter quando desmontar a objectiva de conversão

Antes de montar a objectiva de conversão

Primeiro retire o pára-sol com a tampa da objectiva, o protector MC ou o filtro e depois monte a objectiva de conversão na câmara.

## Montar/Desmontar a objectiva de conversão

Montar a objectiva de conversão (ilustração A)

- Alinhe as marcas da objectiva com as da câmara.
- Ao mesmo tempo que carrega no botão de libertação (Ⓞ), rode a objectiva no sentido dos ponteiros do relógio até encaixar com um estalido (Ⓞ).

## Desmontar a objectiva (ilustração B)

Rode a objectiva no sentido contrário ao dos ponteiros do relógio ao mesmo tempo que carrega no botão de libertação (Ⓞ).

## Notas sobre a utilização

- Não carregue no botão de libertação enquanto utiliza a câmara. Se o fizer a objectiva pode cair.
- Remova a objectiva de conversão da câmara quando a transportar.
- Coloque as tampas na objectiva de conversão sempre que a guardar.
- Para evitar a formação de bolor, não deixe a objectiva num local muito húmido durante um período prolongado.

### Condensação

Se transportar a objectiva directamente de um local frio para um local quente, pode ocorrer condensação de humidade na objectiva. Para o evitar, coloque-a num saco de plástico ou outra coisa semelhante. Quando a temperatura do ar contido no saco de plástico atingir a temperatura ambiente, retire a objectiva.

## Limpeza da objectiva de conversão

Limpe todo o pó da superfície da objectiva com uma escova sopradora ou uma escova macia. Limpe as dedadas ou outras manchas com um pano macio ligeiramente humedecido numa solução de detergente suave.

## C Montar/desmontar o pára-sol fornecido para a objectiva

Pode montar o pára-sol fornecido com a objectiva de conversão montada na câmara.

### Montar o pára-sol na objectiva

- Desaperte o parafuso de fixação da objectiva (Ⓞ).
- Alinhe as marcas da objectiva e do pára-sol e instale este último na direcção indicada pela seta.
- Aperte bem o parafuso de fixação do pára-sol.

### Desmontar o pára-sol da objectiva

- Desaperte o parafuso de fixação da objectiva.
- Desprenda o pára-sol puxando-o na direcção oposta à indicada pela seta.

### Abrir/fechar a tampa da objectiva do pára-sol

Para abrir a tampa da objectiva, coloque a patilha (Ⓢ) respectiva na posição OPEN; para a fechar coloque a patilha na posição CLOSE.

## D Guardar a objectiva de conversão e o respectivo pára-sol

Guarde a objectiva de conversão e o respectivo pára-sol no estojo de transporte fornecido, como é mostrado.

Ampliação	0,8
Estrutura da objectiva	3 grupos, 3 elementos
Dimensões	
Diâmetro máximo	Aprox. 90 mm de diâmetro
Comprimento total	Aprox. 37 mm
Peso (sem as tampas)	Aprox. 300 g
Itens incluídos	Objectiva de conversão grande (1), Tampas da objectiva (para a parte da frente a para a parte de trás da objectiva) (2), Pára-sol (1), Estojo de transporte (1), Conjunto de documentação impressa

Design e especificações sujeitos a alterações sem aviso prévio.

## Русский

Широкоугольноконверсионный объектив VCL-HG0862K фирмы Sony предназначен исключительно для использования исключительно вместе с цифровой HD видеокамерой-рекордером HVR-V1 фирмы Sony (далее по тексту: "камера").

## Предупреждение

Не смотрите прямо на солнце через этот объектив. Несоблюдение этого указания может привести к повреждению глаза или потере зрения.

## Меры предосторожности при отключении конверсионного объектива

Во избежание повреждений старайтесь не уронить объектив. Небрежное обращение может привести к повреждению.

## Перед подключением конверсионного объектива

Сначала удалите светозащитную бленду с крышкой объектива, защитную насадку или фильтр, а затем подключите конверсионный объектив к камере.

## Подключение/отключение конверсионного объектива

### Подключение объектива (Рисунок A)

- Совместите метки на объективе и камере.
- Нажимая кнопку отпущения (Ⓞ), поворачивайте объектив по часовой стрелке до его щелчка на месте (Ⓞ).

### Отключение объектива (Рисунок B)

Поворачивайте объектив против часовой стрелки, нажимая кнопку отпущения (Ⓞ).

## Примечания по пользованию

- Не следует нажать кнопку отпущения при использовании камеры. Несоблюдение этого указания может привести к падению объектива.
- При транспортировке снимите конверсионный объектив.
- При хранении обязательно надевайте крышки на объектив.
- Не оставляйте объектив в месте повышенной влажности длительное время во избежание покрытия его плесенью.

### Конденсация влаги

Если объектив перенесен из холодного места в теплое, то на объективе может произойти конденсация влаги. Во избежание этого поместите объектив в пластиковый пакет или т.п. Когда температура воздуха внутри пакета достигнет температуры окружающего воздуха, извлеките объектив.

## Чистка конверсионного объектива

Очистите поверхность объектива от пыли при помощи груши с щеткой или мягкой щетки. Сотрите отпечатки пальцев или другие пятна с помощью мягкой ткани, слегка смоченной слабым раствором моющего средства.

## C Подключение/отключение поставляемой светозащитной бленды

Поставляемая светзащитная бленда может подключиться, когда конверсионный объектив уже подключен к камере.

## Подключение светозащитной бленды

- Ослабьте винт крепления бленды (Ⓞ).
- Совместите метки на объективе и светозащитной бленде и установите бленду в направлении, указанном стрелочкой.
- Затяните винт крепления бленды надежно.

## Отключение светозащитной бленды

- Ослабте винт крепления бленды.
- Отключите бленду, вытягивая ее в направлении, противному указанному стрелочкой.

## Открытие/закрытие крышки объектива светозащитной бленды

## D Хранение конверсионного объектива и светозащитной бленды

Храните конверсионный объектив и светозащитную бленду в поставляемой сумочке для переноски, как показано на рисунке.

Кратность увеличения	0,8
Конструкция объектива	3 группы, 3 элемента
Габариты	
Наибольший диаметр:	Приблиз. ø 90 мм
Общая длина:	Приблиз. 37 мм
Масса (за исключением колпачков)	Приблиз. 300 г
Комплектность поставки	Широкоугольноконверсионный объектив (1), колпачок объектива (передний и задний) (2), светозащитная бленда (1), сумочка для переноски (1), Набор напечатанной документации

Конструкция и технические характеристики могут быть изменены без уведомления.

Изготовитель: Сони
Корпорейшн
Адрес: 1-7-1 Конан, Минато-ку, Токио, 108-0075 Япония
Страна-производитель: Япония

## 中文（繁）

Sony VCL-HG0862K 廣角轉換鏡頭設計僅用於Sony高清晰度數位攝像機HVR-V1（以下簡稱“攝像機”）。

## 警告

請勿透過鏡頭直視太陽。否則可能會傷害眼睛或造成視力喪失。

## 拆卸轉換鏡頭時須注意

小心不要掉落鏡頭，以免受傷。操作不慎可能會導致人身傷害。

## 安裝轉換鏡頭之前

首先取出帶鏡蓋的鏡頭遮光罩、MC保護鏡或濾光鏡，然後將轉換鏡安裝到相機。

## 安裝／拆卸轉換鏡頭

## 安裝鏡頭 (圖 A)

- 對準鏡頭和攝像機上的標誌。
- 按住釋放按鈕 (Ⓞ) 的同時，順時針轉動鏡頭，直至其發出喀噠聲到位置 (Ⓞ) 。

## 拆卸鏡頭 (圖 B)

按住釋放按鈕 (Ⓞ) 的同時，逆時針轉動鏡頭。

## 使用須知

- 請勿在攝像機使用過程中按釋放按鈕。否則可能會導致鏡頭掉落。
- 運輸時請取下轉換鏡頭。
- 存放時請一定蓋好轉換鏡頭的鏡頭蓋。
- 請勿將鏡頭長期存放在潮濕的地方以免發霉。

### 濕氣凝結

如果直接將鏡頭從寒冷處帶到溫暖處，濕氣可能會凝結在鏡頭上。要避免濕氣凝結，請將鏡頭放入塑料袋或類似的物品中。當袋內的空氣溫度達到周圍環境的溫度時，再將鏡頭取出。

## 清潔轉換鏡頭

用吹氣刷或軟刷拂去鏡頭表面的灰塵。請將軟布在柔性的清潔劑溶液中略微蘸濕，然後用它擦淨鏡頭上的指印或其他污漬。

## C 安裝／拆卸附帶的鏡頭罩

可以在轉換鏡頭仍裝在攝像機上時安裝附帶的鏡頭罩。

### 安裝鏡頭罩

- 鬆開鏡頭罩固定螺釘 (Ⓐ)。
- 對準鏡頭和鏡頭罩上的標誌，按照箭頭所示方向裝上鏡頭罩。
- 旋緊鏡頭罩固定螺釘。

### 拆卸鏡頭罩

- 鬆開鏡頭罩固定螺釘。
- 按照箭頭所示相反方向拉鏡頭罩，將其拆下。

### 打開／關閉鏡頭罩的鏡頭蓋

將鏡頭蓋控制杆 (Ⓢ) 移至 OPEN 位置打開鏡頭蓋；將控制杆移至 CLOSE 位置關閉鏡頭蓋。

## D 存放轉換鏡和鏡頭遮光罩

如圖所示，將轉換鏡和鏡頭遮光罩存放在附近的便攜袋中。

放大率	0,8
鏡頭結構	3組，3片
尺寸	
最大直徑：	約ø 90 mm
總長度：	約37 mm
質量（不含鏡頭蓋）	約300 g
所含物品	廣角轉換鏡頭（1），鏡頭蓋（用於鏡頭前端和後端）(2)，鏡頭罩(1)，便攜袋(1)，成套印刷文件

設計和規格如有變更，恕不另行通知。

## 中文（简）

Sony VCL-HG0862K 广角镜头设计仅用于 Sony 高清晰度数码摄像机 HVR-V1（以下简称“摄像机”）。

## 警告

请勿透过镜头直视太阳。否则可能会伤害眼睛或造成视力丧失。

## 拆卸转换镜头时须注意

小心不要掉落镜头，以免受伤。操作不慎可能会导致人身伤害。

## 安装转换镜头之前

首先取出带镜盖的镜头遮光罩、MC保护镜或滤光镜，然后将转换镜安装到相机。

## 安装／拆卸转换镜头

## 安裝鏡頭 (圖 A)

- 對準鏡頭和攝像機上的標誌。
- 按住釋放按鈕 (Ⓞ) 的同時，順時針轉動鏡頭，直至其發出喀噠聲到位置 (Ⓞ) 。

## 拆卸鏡頭 (圖 B)

按住釋放按鈕 (Ⓞ) 的同時，逆時針轉動鏡頭。

## 使用須知

- 請勿在攝像機使用过程中按释放按钮。否则可能会导致镜头掉落。
- 运输时请取下转换镜头。
- 存放时请一定盖好转换镜头的镜头盖。
- 请勿将镜头长期存放在潮湿的地方以免发霉。

### 结露

如果直接将镜头从寒冷处带到温暖处，湿气可能会凝结在镜头上。要避免结露，请将镜头放入塑料袋或类似的物品中。当袋内的空气温度达到周围环境的温度时，再将镜头取出。

## 清洁该转换镜头

用吹气刷或软刷拂去镜头表面的灰尘。请将软布在柔性的清洁剂溶液中略微蘸湿，然后用它擦净镜头上的指印或其它污渍。

## C 安装／拆卸附带的镜头罩

可以在转换镜头仍装在摄像机上时安装附带的镜头罩。

## 安裝鏡頭罩