



LCD Colour TV

Bruksanvisning _____ **SE**

 Innan du använder TV:n bör du läsa avsnittet "Säkerhetsinformation" i den här bruksanvisningen. Spara bruksanvisningen för framtida bruk.

Brugervejledning _____ **DK**

 Før du betjener tv'et, bedes du læse afsnittet "Sikkerhedsinformation" i vejledningen. Gem vejledningen til fremtidig brug.

Käyttöohjeet _____ **FI**

 Ennen kuin käytät televisiota, lue tämän käyttöohjeen kohta "Turvaohjeet". Säilytä tämä käyttöohje myöhempää tarkastelua varten.

Инструкции по эксплуатации _____ **RU**

 Перед началом работы с телевизором прочитайте раздел "Сведения по безопасности" данного руководства. Сохраните это руководство для использования в будущем.

WEGA

KLV-L23M1

VARNING!

- Utsätt inte enheten för regn eller fukt – det ökar risken för elektriska stötar.
- Inne i enheten finns farligt höga elektriska spänningar. Öppna inte chassit. Låt bara en utbildad tekniker ta hand om service på enheten.

Introduktion

Tack för att du valde denna Sony LCD Colour Television.

Innan du använder TV:n bör du läsa igenom den här bruksanvisningen noga. Förvara den sedan så att du i framtiden kan använda den som referens.

Symboler som används i bruksanvisningen



..... Viktig information.



..... Information om en funktion.

1, 2..... Instruktioner i flera steg.



..... Skuggade knappar på fjärrkontrollen visar vilka knappar du ska trycka på när du följer de olika stegen i instruktionerna.



..... Visar vilket resultat du får av att följa en instruktion.

Innehållsförteckning

<i>Bruksanvisning</i>	3
Säkerhetsinformation.....	3
Försiktighetsåtgärder.....	8
Översikt	
Kontrollera medföljande tillbehör.....	10
Översikt över TV:ns knappar och indikatorer.....	11
Översikt över fjärrkontrollens knappar.....	12
Installation	
Sätta batterier i fjärrkontrollen.....	14
Ta bort kabelskyddet.....	15
Ansluta antenn och videobandspelare.....	16
Sätta tillbaka kabelskyddet.....	17
Bunta ihop kablarna.....	17
Ställa in TV:ns betrakningsvinkel.....	18
Första gången du använder enheten	
Slå på strömmen till TV:n och ställa in den automatiskt.....	19
Menysystemet	
Menysystemet och hur du använder det.....	21
Bildjustering.....	22
Ljudjustering.....	23
Skärmkontroll.....	25
Finesser.....	27
Inställningar.....	28
Övriga funktioner	
Avstängningstimer.....	32
Skärminne.....	32
Text-TV.....	33
NexTView.....	34
Övrig information	
Ansluta extrautrustning.....	37
Använda extrautrustning.....	42
Konfigurera fjärrkontrollen för videobandspelare/ DVD-spelare.....	43
Tekniska data.....	45
Felsökning.....	46

Bruksanvisning

Säkerhetsinformation

Allmän säkerhet

Nätkabeln

Glöm inte att koppla bort nätkabeln innan du flyttar enheten. Flytta inte enheten medan nätkabeln är ansluten. Nätkabeln kan skadas vilket kan leda till brand eller elskador. Om du tappat eller skadat enheten bör du genast låta en utbildad servicetekniker undersöka den.



Installation

Om du tänker montera enheten på väggen bör du överlåta installationen åt en kunnig hantverkare. Felaktig installation kan göra enheten instabil.



Inom sjukvården

Använd inte den här enheten i närheten av medicinsk utrustning. Det kan leda till att den medicinska utrustningen inte fungerar som den ska.



Vid lyft och flytt

- Koppla bort alla kablar från enheten innan du flyttar den.
- När du bär enheten för hand håller du den på det sätt som visas till höger. Eftersom det kabelskyddet lätt lossnar kan enheten falla i golvet och skadas, orsaka skador på egendom eller allvarliga personskador.
- Lyft inte enheten i mitten, där frontpanelen sitter.
- Se till att enheten inte utsätts för stötar eller kraftiga vibrationer när den transporteras. Enheten kan välta och skadas eller orsaka allvarliga personskador.
- Du bör använda originalkartongen och dess emballage när du sänder in enheten för reparation eller om du flyttar.
- Var försiktig så att du inte klämmer fingrarna mellan TV:n och stället.



SE

(fortsättning)

Installation och flytt

Ventilation

Täck inte över ventilationshålen i höljet. Det kan leda till överhettning med brand som följd. Utan tillräcklig ventilation kan damm samlas i enheten och den blir smutsig. För att ventilationen ska bli tillräcklig bör du tänka på följande:

- Installera inte enheten bakvänd eller vänd sidledes.
- Installera inte enheten omkullvält eller vänd upp och ned.
- Installera inte enheten på en hylla eller i ett slutet utrymme.
- Placera inte enheten på en matta eller i en säng.
- Täck inte över enheten med tyg (t.ex. gardiner) eller placera tändningar och liknande på den.



Fordon och innertak

Installera inte enheten i ett fordon. Fordonets rörelser kan få enheten att falla i golvet och orsaka skador. Häng inte upp enheten i taket.

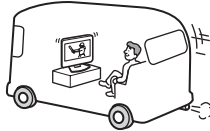

Vatten och fukt

Använd inte enheten i närheten av vatten, t.ex. i närheten av ett badkar eller en dusch. Utsätt den inte heller för regn, fukt eller rök. Det kan leda till brand och elskador. Använd inte enheten där det finns risk att insekter tar sig in i den.



Extra tillbehör

Tänk på följande om du installerar enheten på ett ställ eller med en väggkonsol. Om du inte är uppmärksam på dessa anvisningar kan enheten falla i golvet och orsaka allvarliga personsador.

- När du installerar enheten måste du vara noga med att följa de instruktioner som följer med stället eller väggkonsolen.
- Använd alla de fästen som följer med stället.



Användning utomhus

Placera inte enheten utomhus. Om enheten utsätts för regn kan det leda till brand eller elskador. Om enheten utsätts för direkt solljus kan den överhettas och skadas.



Båtar och fartyg

Installera inte enheten i en båt eller någon annan typ av fartyg. Om enheten utsätts för havsvatten kan den skadas och börja brinna.

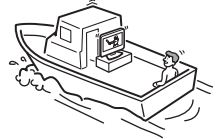

Se till att enheten inte välter

Placera enheten på ett säkert och stabilt underlag. Häng inte upp något på enheten. Enheten kan i så fall lossna från stället eller väggkonsolen och orsaka skador eller allvarliga personsador. Se till att inte barn klättrar på enheten.



Strömkällor

Överbelastning

Den här enheten är bara avsedd att drivas med 220–240 V växelström (AC). Anslut inte alltför många enheter till ett och samma uttag eftersom det kan leda till brand eller elskador.

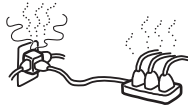

Elnätet

Använd inte eluttag med dålig passform. Skjut in kontakten så långt det går i uttaget. Om kontakten sitter löst kan det leda till överslag med eldsvåda som följd. Kontakta en elektriker om du behöver byta ut eluttaget.



Fukt

Vidrör inte nätkabeln med våta händer. Om du kopplar in/ur nätkabeln med våta händer kan det leda till elstöt.



Åskväder

När åskan går bör du se till att du inte kommer i kontakt med vare sig enheten, nätkabeln eller antennen.



Användning

Skada som kräver service

Om ytan på enheten spricker och går sönder kopplar du bort strömmen innan du vidrör enheten. Om du rör du den medan strömmen fortfarande är ansluten kan du få en stöt.

Service

Öppna inte höljet. Överlåt service åt utbildad servicepersonal.



Vårda nätkabeln väl

Koppla ur nätkabeln genom att greppa om kontakten. Dra aldrig i själva kabeln.

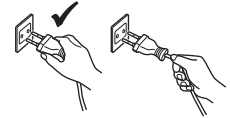

Kabeldragning

Se till att nätkabeln inte är ansluten till eluttaget medan du drar kabelarna. Koppla för säkerhets skull bort nätkabeln.

Rengöring

Rengör regelbundet kontakten till nätkabeln. Om kontakten är smutsig och tar upp fukt kan isoleringen försämrats vilket kan leda till eldsvåda. Koppla regelbundet bort nätkabeln för rengöring.



SE

Ventilationsöppningar

Stoppa aldrig in något i ventilationshålen. Om metall eller något brandfarligt kommer in i ventilationshålen kan det leda till brand eller elskador.



Fukt och brandfarliga föremål

- Se till så att enheten inte blir våt. Spill inte vätska i någon form på enheten. Använd inte enheten om vätska av något slag råkar rinna in genom öppningarna i höljet. Det kan orsaka elskador eller skador på enheten. Låt genast en utbildad servicetekniker kontrollera enheten.
- Du minskar risken för brand genom att se till att brandfarliga material och öppen eld (t.ex. tända stearinljus) inte kommer i närheten av enheten.
- Placera inga föremål på enheten. Se till så att enheten inte blir våt och att inga vätskefyllda föremål, t.ex. vasor, placeras på enheten.

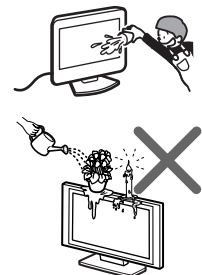

(fortsättning)

Ytterligare säkerhetsföreskrifter`

Elskador

Vidrör inte enheten med våta händer. Det kan leda till elstötar eller skador på enheten.

Utskjutande placering

Installera inte enheten så att hörnen på den sticker fram. Om du installerar enheten på följande platser finns risk för personskador.

- Installera inte enheten på en plats där den delvis sticker fram, t.ex. på eller bakom en pelare.
- Installera inte enheten så att det finns risk för att du slår huvudet i den.

Placering

Placera inte enheten i varma, fuktiga eller mycket dammiga miljöer. Använd inte enheten där det finns risk att insekter tar sig in i den. Installera inte enheten där den utsätts för mekaniska vibrationer.



Tillbehör

Fäst enheten ordentligt.

Om du inte fäster enheten på rätt sätt kan den välta och orsaka skador. Förebygg detta genom att använda ett ställ eller liknande på golvet eller väggen och installera stället enligt den medföljande bruksanvisningen.

Skrotning av enheten

- När enheten är förbrukad får du inte kasta den med hushållsoporna.
- LCD-skärmen innehåller en liten mängd flytande kristaller och kvicksilver. Lysröret som används i den här enheten innehåller också kvicksilver. Följ de lagar och förordningar som gäller i det område där du skrotar enheten.

Batterier

Ta hänsyn till miljön när du gör dig av med kasserade batterier.

Trasigt glas

Kasta aldrig något mot enheten. Glaset på skärmen kan explodera då den träffas. Det kan i sin tur leda till allvarliga personskador.



Olja

Installera inte enheten på restauranger där olja används. Oljebemängd damm kan komma in i enheten och skada den.

Korrosion

Om du använder enheten i närheten av havet kan det hända att saltluften fräter på metalldelarna i enheten med skador och brandrisk som följd. Också enhetens livslängd kan förkortas. Du bör så långt som möjligt försöka minska fuktigheten och temperaturen där enheten är placerad.

Rengöring

Glöm inte att koppla bort nätkabeln när du rengör enheten. Om du inte gör det kan du få en stöt.

Rekommenderad placering av enheten

Placera enheten på en stabil och jämn yta. Annars kan enheten välta och orsaka personskador.



LCD-skärm

- Trots att LCD-skärmen är tillverkad med hög precision och har 99,99% eller fler aktiva bildpunkter, kan det hända att svarta eller ljusa (röda, blå eller gröna) punkter konstant visas på LCD-skärmen. Det här är ett naturligt fenomen hos LCD-skärmar och är alltså inget tecken på fel.
- Utsätt inte LCD-skärmens yta för solljus. Det kan skada skärmens yta.
- Tryck inte in eller repa skärmfiltret eller placera tunga föremål på enheten. I så fall kan bilden bli ojämn och LCD-skärmen skadas.
- Om du använder enheten där det är kallt kan det hända att bilden blir grötig och mörk.
Det är inte tecken på att något är fel. Det här fenomenet försvinner när temperaturen blir normal igen.
- En spökbild kan uppstå om en stillbild ligger kvar på skärmen under en längre tid. Den försvinner troligtvis efter ett tag.
- Skärmen och höljet blir varmt under användning. Det är inte tecken på att något är fel.

Lysröret

Den här enheten använder ett speciellt lysrör som ljuskälla. Om bilden blir mörk, flimrar eller inte visas alls kan det betyda att lysröret har blivit gammalt och måste bytas. För byte av lysröret kontaktar du behörig servicepersonal.

Värme

Vidrör inte enhetens yta. Ytan är fortfarande varm även en tid efter det att du slagit av strömmen till enheten.

Rengöring av bildskärmen

- Skärmens yta är specialbehandlad för att motverka starka ljusreflexer. Tänk på följande så att du inte skadar ytbehandlingen.
- Använd en mjuk duk när du dammar av skärmen. Smuts som är svår att få bort kan du avlägsna genom att fukta duken med ett utspätt rengöringsmedel. Du kan tvätta och använda duken flera gånger.
 - Använd aldrig skurdukar med slipmedel, inte heller alkaliska eller sura rengöringsmedel, skurpulver eller starka lösningsmedel som t.ex. alkohol, bensin eller thinner.

Nätkabeln

Om nätkabeln skadas kan det leda till brand eller elskador.

- Kläm, böj eller vrid inte nätkabeln för mycket. Ledarna inne i kabeln kan bryta igenom ytterhöljets eller gå av, vilket kan orsaka en kortslutning som i sin tur kan leda till brand eller elskador.
- Modifiera inte nätkabeln och se till att den inte skadas.
- Ställ inte tunga föremål på nätkabeln. Dra aldrig i själva nätkabeln.
- Håll nätkabeln på avstånd från värmekällor.
- Ta tag om kontakten när du kopplar bort nätkabeln.

Använd aldrig en skadad nätkabel; kontakta din återförsäljare eller ett Sony-servicecenter om kabeln behöver bytas.



När du inte använder enheten

För miljöns och säkerhetens skull rekommenderas du att stänga av strömmen till enheten; lämna den inte i standbyläge. Koppla bort den från nätspänningen.



SE

Kabeldragning

Se till att du inte snavar på kablarna. Det kan skada enheten.

Installation

Installera inte andra komponenter alldeles intill den här enheten. Avståndet till andra enheter bör vara minst 30 cm. Om du placerar en videobandspelare framför eller vid sidan om enheten kan det hända att du får störningar i bilden.

Försiktighetsåtgärder

Försiktighetsåtgärder gällande ventilationen

Se till att det finns tillräckligt utrymme runt omkring enheten. I annat fall finns det risk för att luftcirkulationen blockeras vilket kan leda till överhettning med brand eller skador på enheten som följd.

Vid vägginstallation av enheten

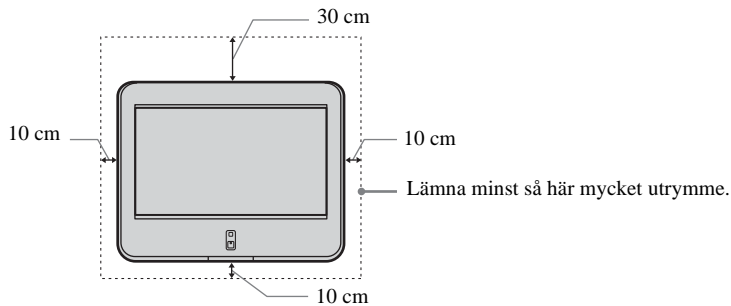

Vid installation av enheten på ett ställ

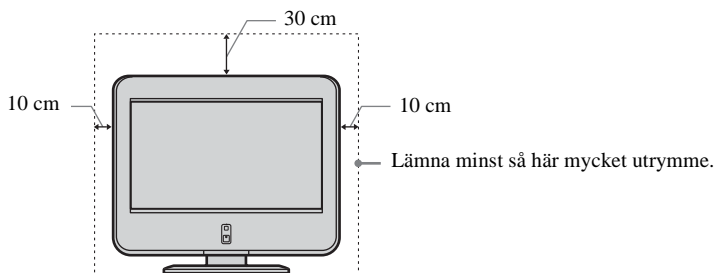

Så här får du inte installera enheten:

Luften kan inte cirkulera fritt.

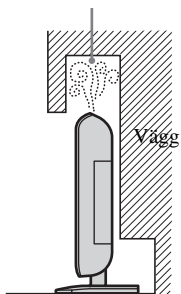

Luften kan inte cirkulera fritt.

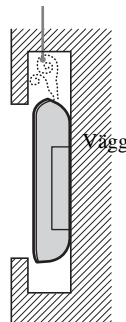

Bekvämt TV-tittande

- För att TV-tittandet ska kännas bekvämt är det rekommenderade avståndet till TV:n mellan fyra och sju gånger bildskärmens storlek i vertikalled.
- Du bör titta på TV i ett rum med måttlig belysning; TV-tittande i dålig belysning frestar på ögonen. Långvarigt TV-tittande är också påfrestande för ögonen.

Installation av enheten

Använd rekommenderade väggkonsoler eller ställ.

- Installera inte enheten där det är mycket varmt, t.ex. i direkt solljus eller nära ett värmeelement eller varmluftsutsläpp. Om enheten utsätts för extrema temperaturer kan den bli mycket varm och det kan i sin tur deformera chassit eller leda till funktionsstörningar.
- För att ge en klar bild bör inte skärmen vara belyst eller utsatt för direkt solljus. Om möjligt bör du använda punktbelysning från taket.
- Enheten är inte bortkopplad från strömförsörjningen även om du slår av strömmen till den. Om du vill koppla bort strömförsörjningen helt måste du dra ur kontakten från vägguttaget.

Volyminställning

- Ställ in ljudnivån så att du inte stör grannarna. Särskilt nattetid sprids ljud längre än du tror. Därför rekommenderas du att stänga fönstren eller använda hörlurar.
- När du använder hörlurar bör du använda en ljudnivå som inte äventyrar din hörsel.

Hantering av fjärrkontrollen

- Hantera fjärrkontrollen varsamt. Tappa den inte eller lägg den så att man kan råka kliva på den.
- Placera inte fjärrkontrollen nära värmekällor, i direkt solljus eller där det är fuktigt.

Hantering och rengöring av skärmens yta

Följande råd hjälper dig att undvika onödigt slitage på bildskärmen. Tryck eller skrapa inte med hårda föremål mot skärmen, kasta inte heller något mot den. Det kan skada bildskärmen.

- Se till att nätkabeln är bortkopplad innan du rengör enheten.
- Rör inte bildskärmen när den har använts en längre tid – den blir varm.
- Du bör så långt som möjligt undvika att beröra bildskärmens yta.
- Rengör skärmen med en mjuk duk.
- Använd aldrig skurdukar med slipmedel, inte heller skurpulver eller lösningsmedel som t.ex. alkohol eller bensin. Detta kan leda till att skärmens yta skadas.

Rengöring av höljet

- Se till att nätkabeln är bortkopplad innan du rengör höljet.
- Rengör höljet med en mjuk duk.
- Observera att det material som bildskärmen är konstruerad av kan slitas ned och försämrats om enheten utsätts för flyktiga lösningsmedel t.ex. alkohol, thinner, bensin eller insektsgift, likaså efter en längre tids kontakt med gummi eller vinylmaterial.
- Med tiden kan ventilationsöppningarna bli igensatta av damm. Du kan försäkra dig om att ventilationen fungerar som den ska genom att regelbundet (en gång per månad) suga bort dammet med en dammsugare.

Översikt

Kontrollera medföljande tillbehör

**Fjärrkontroll
RM-Y1102 (1):**

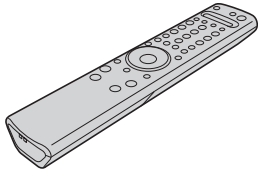

**R6-batterier
(storlek AA) (2):**



Koaxialkabel (1):



Ta inte bort ferritkärnorna.

**Nätkabel
(typ C-6) (1):**



Använd den här nätkabeln om du använder enheten utanför Storbritannien.

**Nätkabel
(typ BF) (1):**



- Använd den här nätkabeln om du använder enheten i Storbritannien.
- Dessa nätkablar levereras inte alltid, beroende på vilket land det rör sig om.

Översikt över TV:ns knappar och indikatorer

- i** Du öppnar frontluckan på TV:n genom att dra ned krokarna på panelen direkt under markeringen  och sedan dra luckan nedåt.

TV:ns frontlucka

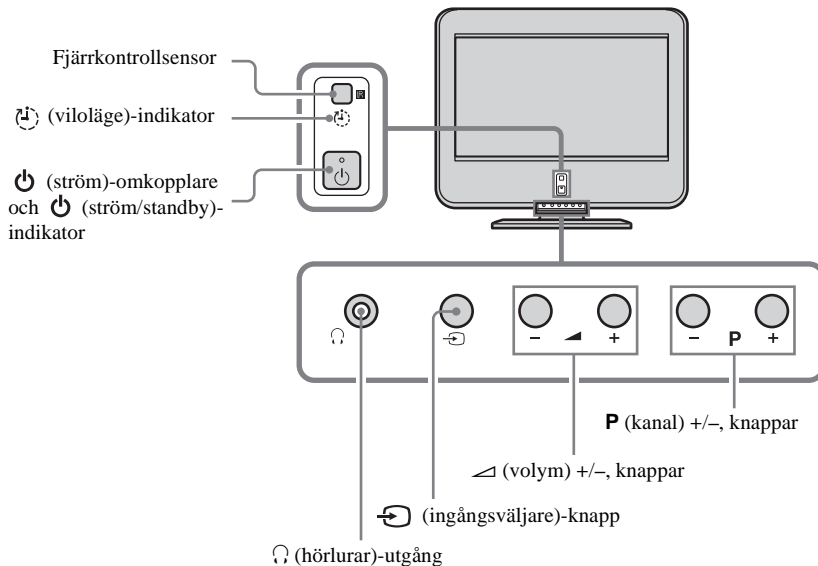
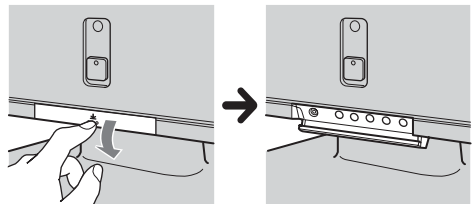

SE

Indikatorstatus

(ström/standby) indikatorn lyser grönt

Strömmen till TV:n är påslagen.

(ström/standby) indikatorn lyser rött

TV:n befinner sig i standbyläge.

(ström/standby) indikatorn blinkar rött

TV:n tar emot signaler från fjärrkontrollen.

(ström/standby) indikatorn blinkar rött flera gånger

Det är något fel med TV:n. Mer information finns under "Självdiagnosfunktion" på sid. 46.

(viloläge) indikatorn lyser rött

Vilolägestimern är aktiverad när TV:n slås på. Mer information finns under "Avstängningstimer" på sid. 32.

- i** Information om anslutningarna på baksidan av TV:n finns under "Ansluta extrautrustning" på sid. 37.

Översikt över fjärrkontrollens knappar

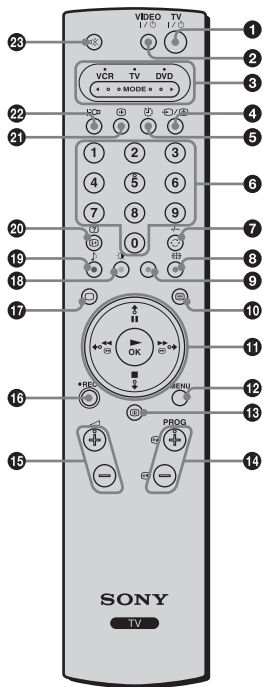

1 För att ställa TV:n i standbyläge:

Tryck på den här knappen om du vill stänga av TV:n en kortare stund och låta den växla över till standbyläge (indikatorn  (ström/standby) på TV:n lyser rött). För att aktivera TV:n från standbyläget trycker du på den här knappen igen.

För att spara energi rekommenderas du att stänga av TV:n helt och hållet när du inte använder den.



Om ingen signal tas emot eller om ingen åtgärd utförs i TV-läget under 10 minuter, växlar TV:n automatiskt över till standbyläge.

2 För att slå på/av strömmen till en videobandspelare eller DVD-spelare:

Du slår på/av strömmen till en videobandspelare eller DVD-spelare genom att trycka på den här knappen.

3 Enhetsväljare för videobandspelare, TV:n eller DVD (mediaväljare):

Med den här fjärrkontrollen kan du inte bara kontrollera den här TV:n utan också huvudfunktionerna på en videobandspelare eller DVD-spelare. Slå på strömmen till den enhet som du vill kontrollera och tryck sedan flera gånger på den här knappen för att välja VCR, TV eller DVD-spelare. Den gröna lampen alldeles ovanför den valda enheten tänds en kort stund.



Innan du kan använda fjärrkontrollen för att styra en videobandspelare eller DVD-spelare måste du göra en grundinställning. Inställningen är beroende av tillverkare. Mer information finns under "Konfigurera fjärrkontrollen för videobandspelare/DVD-spelare" på sid. 43.

4 För att välja ingångskälla:

Tryck flera gånger på den här knappen tills ingångssymbolen för den önskade källan visas på skärmen.

5 För att aktivera vilolägestimern:

Tryck på den här knappen om du vill att TV:n automatiskt ska växla över till standbyläge efter en angiven tidsperiod. Mer information finns under "Avstängningstimer" på sid. 32.

6 Kanalväljare:

Välj kanal genom att trycka på den här knappen.

För programnummer som består av två siffror trycker du in den andra siffran inom 2,5 sekunder.

7 a) Om du har valt TV:

För att se på den kanal du senast tittade på (den kanal du sist tittade på under minst fem sekunder) trycker du på den här knappen.

b) Om du har valt VCR:

Om du använder en Sony-video och väljer ett tvåsiffrigt programnummer, t.ex. 23, trycker du först på den här knappen och sedan på knapparna 2 och 3.

8 För att välja skärmformat:

Ändra skärmformat genom att trycka flera gånger på den här knappen. Mer information finns under "Skärmkontroll" på sid. 25.

9 För att programmera fjärrkontrollen:



Använd den här knappen för att programmera fjärrkontrollen så att du kan använda den för att styra en videobandspelare eller DVD-spelare. Mer information finns under "Konfigurera fjärrkontrollen för videobandspelare/DVD-spelare" på sid. 43.

10 För att välja text-TV:

Du aktiverar text-TV genom att trycka på den här knappen. Mer information finns under "Text-TV" på sid. 33.

11 /OK-knappar

a) Om du har valt TV:

- När menyn visas använder du menysystemet med hjälp av de här knapparna. Mer information finns under "Menysystemet och hur du använder det" på sid. 21.
- För att visa en överblick över alla TV-kanaler när menyn är stängd trycker du på **OK**. Välj kanal genom att trycka på  eller  och visa sedan den valda kanalen genom att trycka på **OK**.

b) Om du har valt läget för VCR eller DVD:

Med de här knapparna kan du kontrollera huvudfunktionerna på videobandspelaren eller DVD-spelaren.

12 För att visa menysystemet:

Du visar menyn på skärmen genom att trycka på den här knappen. Du stänger menyvisningen genom att trycka på den här knappen igen.

- 13 För att visa NexTVView:**
Mer information finns under "NexTVView" på sid. 34.
- 14 Kanalväljare:**
Välj nästa eller föregående kanal genom att trycka på de här knapparna.
- 15 För att ställa in TV:ns ljudvolym:**
Du ställer in TV:ns ljudvolym genom att trycka på de här knapparna.
- 16 För att spela in program på videobandspelaren:**
När du har valt läget för VCR spelar du in ett program genom att trycka på den här knappen.
- 17 För att välja TV-läge:**
Tryck på den här knappen för att stänga av text-TV eller videoingången.
- 18 För att välja bildläge:**
Ändra bildläge genom att trycka flera gånger på den här knappen. Mer information finns under "Bildjustering" på sid. 22.
- 19 För att välja ljudeffekt:**
Du ändrar TV:ns ljudbild genom att trycka flera gånger på den här knappen. Mer information om de olika ljudtyperna finns under "Ljudjustering" på sid. 23.
- 20 För att visa information på skärmen:**
Du visar alla skärmindikatorerna genom att trycka på den här knappen. Du stänger av indikatorvisningen genom att trycka på knappen igen.
- 21 För att aktivera skärminnesfunktionen:**
Du fryser bilden på skärmen tillfälligt genom att trycka på den här knappen. Mer information finns under "Skärminne" på sid. 32.
- 22 För att aktivera energisparfunktionen:**
Du aktiverar energisparfunktionen genom att trycka på den här knappen. "Stömsparläge" visas på skärmen under några sekunder. Du avbryter den här inställningen genom att trycka på knappen igen. Mer information finns under "Finesser" på sid. 27.
- 23 För att stänga av ljudet:**
Stäng av ljudet till TV:n genom att trycka på den här knappen. Ljudet kommer tillbaka när du trycker på den här knappen igen.
- i** Utöver TV-funktionerna används de färgade knapparna (utom knapparna **TV I** och **VIDEO I**) för text-TV-funktionerna. Knapparna med gröna symboler (förutom -knappen) används också. Mer information finns under "Text-TV" på sid. 33.

Installation

Sätta batterier i fjärrkontrollen



- Kontrollera att du vänder de medföljande batterierna rätt när du sätter i dem.
- Tänk på miljön när du gör dig av med kasserade batterier.
- Använd inte batterier av olika typ tillsammans och blanda inte gamla batterier med nya.

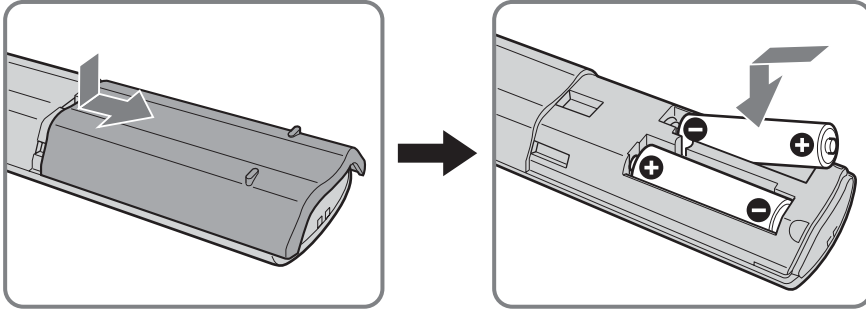

Ta bort kabelskydden

1 Tryck in krokarna och dra kabelskydden mot dig.

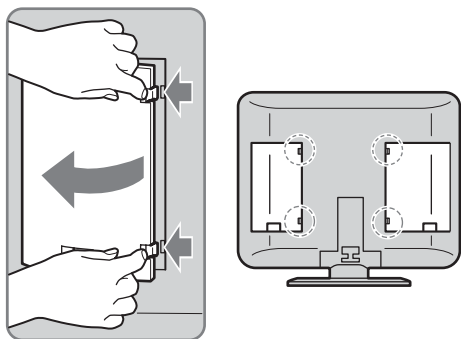

2 Haka loss kabelskydden från krokarna på sidan av TV:n.

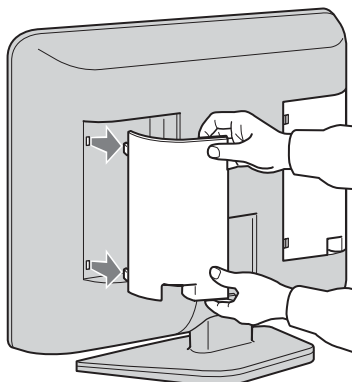

SE

Ansluta antenn och videobandspelare

- Använd den medföljande nätkabeln (typ C-6 eller typ BF, se sid. 10).
- Den medföljande koaxialkabeln använder du för anslutning av antennen.

 Anslut inte nätkabeln till vägguttaget förrän alla anslutningar är klara.

Ansluta antennen

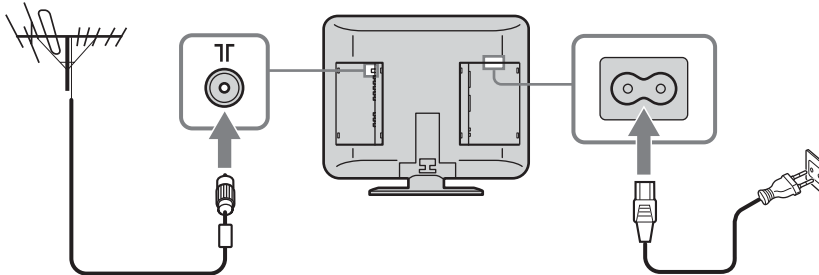

Anslut den medföljande koaxialkabeln.

Anslut den medföljande nätkabeln (typ C-6 eller typ BF).

Ansluta en videobandspelare med antenn

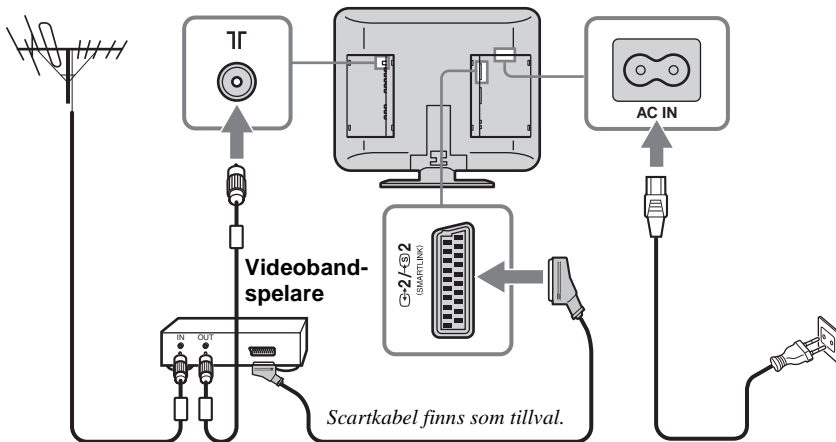

Videoband-
spelare

Scartkabel finns som tillval.

Anslut den medföljande nätkabeln (typ C-6 eller typ BF).

- Mer information om hur du ansluter videobandspelaren finns under "Ansluta extrautrustning" på sid. 37.
- Tänk på att det kan finnas vissa scartkablar som inte passar kontakten på TV:n.

Sätta tillbaka kabelskydden

i Sätt tillbaka kabelskydden på TV:n när du har anslutit kablarna.

1 Haka fast kabelskydden på krokarna på sidan av TV:n.

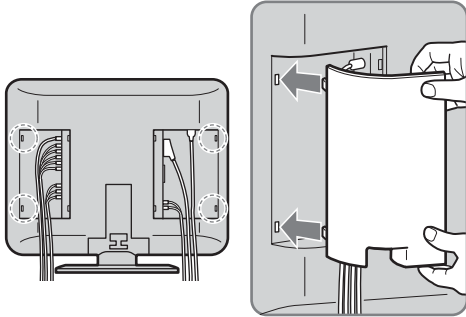

2 Samtidigt som du trycker in krokarna trycker du fast kabelskydden på TV:n tills du hör ett klick.

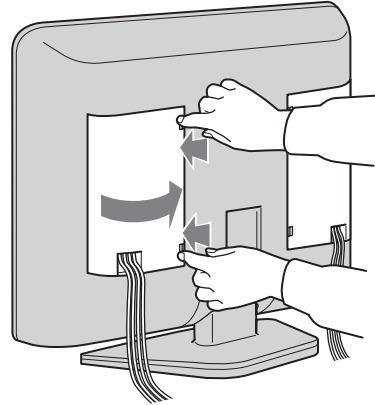

SE

Bunta ihop kablarna

i Du kan samla ihop kablarna på baksidan av TV:n.

Bunta ihop kablarna från båda sidor och fäst dem med kabelklämman som sitter nedtill.

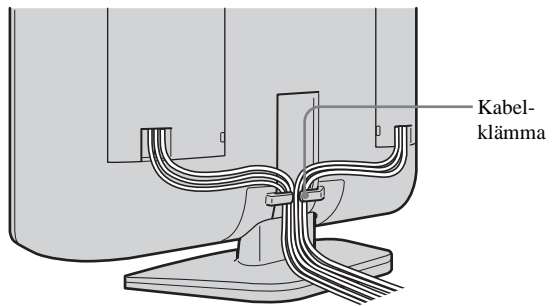

i Om inte alla kablar får plats på insidan kan du låta några hänga ned från TV:ns båda sidor.

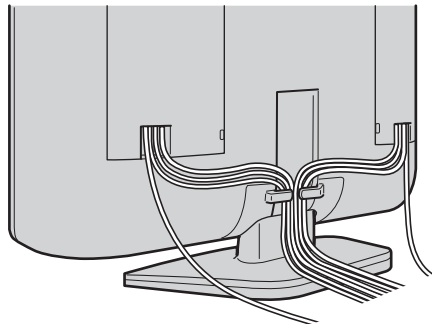

Ställa in TV:ns betraktningvinkel



Du kan justera betraktningvinkeln för att undvika ljusreflektioner så att du ser bilden på TV:n bättre.



- Se till att inga kablar kommer i kläm mellan TV:n och stället när du justerar vinkeln. Om några kablar fastnar delar du upp dem i två grupper vid kabelklämman och frigör dem sedan genom att dra dem åt motsatt håll.
- När du justerar TV:ns vinkel bör du hålla tag om stället med ena handen så att det inte lossnar eller välter. Var försiktig så att du inte klämmer fingrarna mellan TV:n och stället.

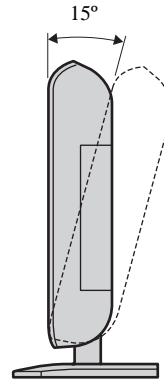
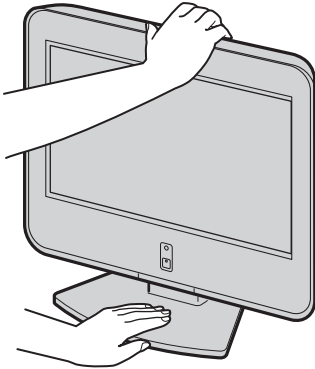



Första gången du använder enheten

Slå på strömmen till TV:n och ställa in den automatiskt

- i** Första gången du slår på strömmen till TV:n visas en följd av skärmmenyer på TV:n så att du kan: 1) välja språk för skärmmenyerna, 2) ange i vilket land/vilken region du använder TV:n, 3) söka efter och lagra alla tillgängliga kanaler (TV-sändningar) och 4) placera de mottagna kanalerna i den ordning du vill att de ska visas på skärmen. Om du vid ett senare tillfälle vill ändra några av dessa inställningar kan du göra det genom att välja önskat alternativ i menyen "Inställningar" (se sid. 28).

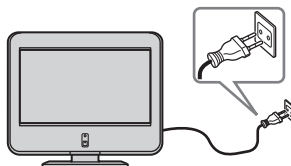



- 1** Anslut TV:n till ett vägguttag (220–240 V växelström (AC), 50 Hz).

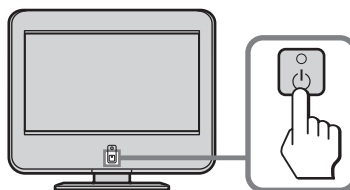

- 2** Slå på TV:n genom att trycka på  (ström) på TV:n. Första gången du slår på strömmen till TV:n visas menyen **Language** automatiskt på skärmen (autostart).



- i** Om du vill utföra autostart vid ett senare tillfälle trycker du på  på TV:ns baksida.

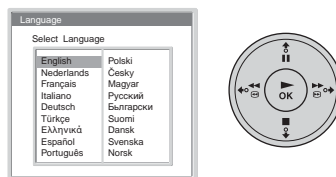

- 3** Välj önskat språk genom att trycka på  /  /  eller  på fjärrkontrollen, bekräfta sedan inställningen genom att trycka på **OK**.

Därefter visas alla menyer på det språk du valde.



- 4** Meny **Land** visas automatiskt på skärmen. Ange i vilket land/vilken region du använder TV:n genom att trycka på  eller , bekräfta sedan valet genom att trycka på **OK**.

- i** Om det land eller den region där du använder TV:n inte visas i listan väljer du "—" istället för ett land eller en region.

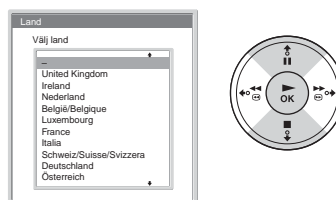

- 5** Meny **Autom. kanalinställ.** visas automatiskt på skärmen. Tryck på **OK** för att välja **Ja**.

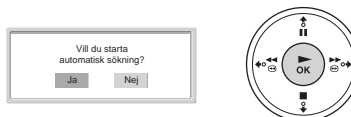

(fortsättning)

6 TV:n börjar söka och lagrar alla tillgängliga kanaler.



- Den här proceduren kan ta några minuter. Du får ha lite tålamod; avbryt inte den automatiska kanalinställningen genom att trycka på några knappar, för i så fall avslutas den inte på rätt sätt.
- Om inga kanaler hittas under den automatiska kanalinställningen visas automatiskt en ny meny på skärmen där du ombeds att ansluta antennen. Anslut antennen (se sid. 16) och tryck på **OK**. Den automatiska kanalsökningen börjar om från början.

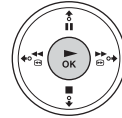
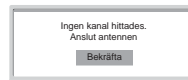
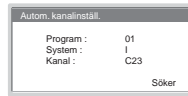

7 När den automatiska kanalsökningen är klar visas menyn **Kanalsortering** automatiskt på skärmen.

A) Om du vill behålla kanalerna i den ordning som de ställdes in går du till steg 8.

B) Om du vill lagra kanalerna i en annan ordning:

- 1 Välj programnumret för den kanal som du vill placera om genom att trycka på **↓** eller **↑**, tryck sedan på **↔**.
- 2 Välj den nya programnummerpositionen för den valda kanalen genom att trycka på **↓** eller **↑**, tryck sedan på **←**.



Den valda kanalen flyttas till den nya positionen och de andra kanalerna flyttas om på motsvarande sätt.

- 3 Om du vill ändra ordningen för fler kanaler upprepar du steg 1 och 2.

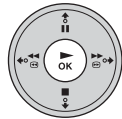
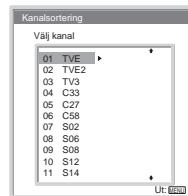

8 Stäng menyn genom att trycka på **MENU**.

MENU



TV:n är nu färdig att användas.

Menysystemet

Menysystemet och hur du använder det

i TV:n har ett system med skärmmenyer som leder dig genom de olika funktionerna. Du använder menysystemet med följande knappar på fjärrkontrollen.

1 Öppna den första menynivån genom att trycka på **MENU**.



2 Så här använder du menyn.

- Markera önskad meny eller önskat alternativ genom att trycka på **▼** eller **▲**.
- Gå in i den valda menyn eller det alternativ du valt genom att trycka på **OK**.
- Gå tillbaka till föregående meny eller alternativ genom att trycka på **◀**.
- Du ändrar inställningarna för det valda alternativet genom att trycka på **▼** / **▲** / **◀** eller **▶**.
- Du bekräftar ditt val genom att trycka på **OK**.

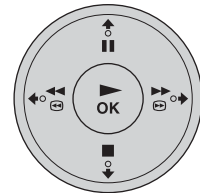

SE

3 Stäng menyn genom att trycka på **MENU**.





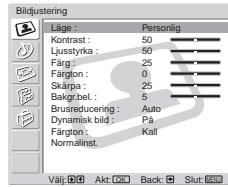
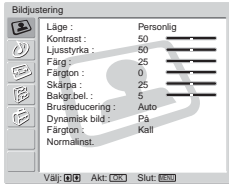

Bildjustering





























I menyn "Bildjustering" kan du ändra inställningarna för bilden.

Så här gör du:

När du markerat det alternativ du vill ändra trycker du på **OK** och justerar det sedan genom att trycka flera gånger på  /  /  eller .

I den här menyn kan du också göra egna bildkvalitetinställningar för läget "Personlig" baserade på det program du tittar på.

Läge	Dagsljus Ger förhöjd bildkontrast och skärpa. Film För en detaljrikare bild. Personlig För egna inställningar.
Kontrast	Minska bildens kontrast genom att trycka på  eller  . Öka bildens kontrast genom att trycka på  eller  .
Ljusstyrka	Gör bilden mörkare genom att trycka på  eller  . Gör bilden ljusare genom att trycka på  or  .
Färg	Du minskar färgintensiteten genom att trycka på  eller  . Du ökar färgintensiteten genom att trycka på  eller  .
Färgton	Du minskar gröntonerna genom att trycka på  eller  . Du ökar gröntonerna genom att trycka på  eller  .
 Färgton	Färgton kan bara justeras för NTSC-färgsignaler (t.ex. videoband från USA).
Skärpa	Du gör bilden mjukare genom att trycka på  eller  . Du gör bilden skarpare genom att trycka på  eller  .
Bakgr.bel.	Du sänker bakgrundsbelysningen genom att trycka på  eller  . Du höjer bakgrundsbelysningen genom att trycka på  eller  .
Brusreducering	Auto/Av Välj något av lägena för att minska brusnivån.
 Brusreducering	kan inte justeras för en insignal från anslutningarna Y, Pb/Cb, Pr/Cr för  3.
Dynamisk bild	På/Av Välj något av lägena för att förbättra bildkontrasten.
Färgton	Kall/Normal/Varm Välj något av lägena för att ge ljusa färger en röd ton (inställningen kan ställas om från Kall till Varm).
Normalinst.	Avbryt/OK Om du vill återställa bilden till de fabriksinställda nivåerna väljer du OK .



Bara "Läge", "Kontrast" och "Normalinst." kan justeras när "Läge" är ställt på "Dagsljus" eller "Film".

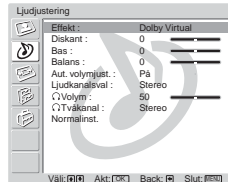
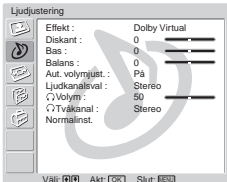

I menyn "Ljudjustering" kan du ändra inställningarna för ljudet.

Så här gör du:

När du markerat det alternativ du vill ändra trycker du på **OK** och justerar det sedan genom att trycka flera gånger på \blacktriangledown / \blacktriangle / \blacktriangleleft eller \blacktriangleright .

Effekt

Av

Ingen effekt.

Naturlig

Klarare, mer detaljrikt ljud med förstärkt närvarokänsla med "BBE High Definition Sound system**".

Dynamisk

Ger ett klarare och detaljrikare ljud med förstärkt närvarokänsla för bättre återgivning och musikalisk realism med "BBE High Definition Sound system**".

** Dolby Virtual

Använder TV:ns högtalare för att simulera surroundeffekten från ett flerkanaligt system.



- Om du ställer "Aut. volymjust." på "På" när du valt **Dolby Virtual** ändras alternativet **Effekt** automatiskt till **Naturlig**.
- Ljudet från hörlurarna påverkas inte när alternativet **Effekt** är ställt på **Naturlig**, **Dynamisk** eller **Dolby Virtual**.

* Licensierat av BBE Sound, Inc. under USP4638258, 4482866. Symbolerna "BBE" och BBE är varumärken som tillhör BBE Sound, Inc.

** Tillverkas under licens från Dolby Laboratories. "Dolby" och symbolen med dubbla D:n är varumärken som tillhör Dolby Laboratories.

Diskant

Du minskar de höga frekvenserna i ljudet genom att trycka på \blacktriangledown eller \blacktriangleleft .
Du ökar de höga frekvenserna i ljudet genom att trycka på \blacktriangle eller \blacktriangleright .

Bas

Du minskar de låga frekvenserna i ljudet genom att trycka på \blacktriangledown eller \blacktriangleleft .
Du ökar de låga frekvenserna i ljudet genom att trycka på \blacktriangle eller \blacktriangleright .

Balans

Du höjer ljudet i den vänstra högtalaren genom att trycka på \blacktriangledown eller \blacktriangleleft .
Du höjer ljudet i den högra högtalaren genom att trycka på \blacktriangle eller \blacktriangleright .













Aut. volymjust.

På/Av

Kanalerens ljudvolym hålls på samma nivå oberoende av vilken signal som tas emot (t.ex. vid reklamavbrott).



Om du ställer "Effekt" på "Dolby Virtual" väljs **Av** automatiskt.

Ljudkanalsval	<p>Stereo/Mono För stereosändningar kan du välja mellan Stereo eller Mono.</p> <p>A/B/Mono För tvåspråkiga sändningar väljer du A för ljudkanal 1, B för ljudkanal 2 eller Mono för en monokanal, om en sådan finns.</p> <p> Om du väljer någon annan utrustning som är ansluten till TV:n, ställer du alternativet Ljudkanalsval på Stereo, A eller B.</p>
<p> Volym</p>	<p>Du sänker volymen i hörlurarna genom att trycka på  eller  . Du höjer volymen i hörlurarna genom att trycka på  eller  .</p> <p> Även om du ansluter ett par hörlurar till TV:n kan ljudet höras från TV:ns högtalare.</p>
<p> Tvåkanal</p>	<p>Välj alternativet "Ljudkanalsval" för hörlurarna.</p> <p>Stereo/Mono För stereosändningar kan du välja mellan Stereo eller Mono.</p> <p>A/B/Mono För tvåspråkiga sändningar väljer du A för ljudkanal 1, B för ljudkanal 2 eller Mono för en monokanal, om en sådan finns.</p> <p> • Om du väljer någon annan utrustning som är ansluten till TV:n ställer du alternativet  Tvåkanal på Stereo, A eller B. •  Tvåkanal kan användas tillsammans med "Ljudkanalsval".</p>
<p>Normalinst.</p>	<p>Avbryt/OK Om du vill återställa ljudet till fabriksinställningarna väljer du OK.</p> <p> Det är bara "Diskant", "Bas" och "Balans" som återställs till fabriksinställningarna när du återställer ljudet.</p>

Skärmkontroll

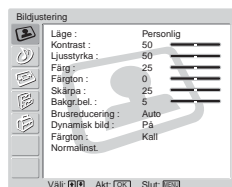

I menyn "Skärmkontroll" kan du ändra inställningarna för skärmen.

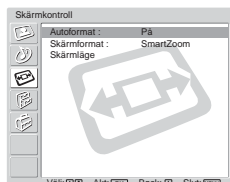
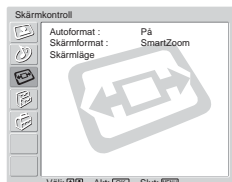

Autoformat

Med alternativet "Autoformat" kan du automatiskt ändra bildformat (skärmproportionerna).

SE

Så här gör du:

- 1 Markera alternativet och tryck på **OK**.
- 2 Tryck på **↓** eller **↑** för att välja **På** (om du vill att TV:n automatiskt ska växla bildformat efter den aktuella videosignalen) eller **Av** (om du vill att din inställning inte ska ändras).



- Även om du valt **På** eller **Av** för alternativet **Autoformat**, kan du alltid ändra skärmens format genom att trycka flera gånger på **⏏** på fjärrkontrollen.
- **Autoformat** är bara tillgängligt för PAL- och SECAM-s signaler.

(fortsättning)

Skärmformat

Med "Skärmformat" kan du ändra skärmens bildformat.

Så här gör du:

- 1 När du har markerat det här alternativet trycker du på **OK**.
- 2 Markera önskat skärmformat genom att trycka på **▼** eller **▲** och tryck sedan på **OK**.

SmartZoom

Simulering av bredbildaformat för sändningar i formatet 4:3.

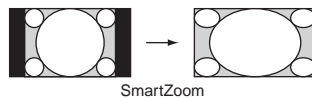

4:3

Normal bildstorlek 4:3; hela bilden visas.

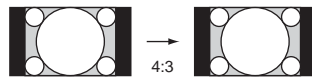

14:9

Ett bildformat som är en kompromiss mellan bildformaten 4:3 och 16:9.



Zoom

Bredbildskärm för filmer med brevlådeformat ("letterbox").

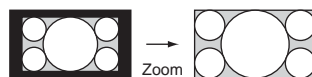

Wide

För sändningar i formatet 16:9.



i Du kan justera bildens position när du valt **SmartZoom**, **14:9** eller **Zoom**. Om bilden är beskuren upptill eller nedtill flyttar du bilden uppåt eller nedåt genom att trycka på **▲** eller **▼** (om du t.ex. vill se undertexterna).

Skärmläge

Med "Skärmläge" kan du bestämma bildens placering på skärmen för de olika bildformaten.

Så här gör du:

- 1 Markera alternativet och tryck på **OK**.
- 2 Markera önskat alternativ genom att trycka på **▼** eller **▲** och tryck sedan på **OK**. Ställ sedan in bildens position genom att trycka på **▼/▲/◀** eller **▶**.

V läge (Vertikal förflyttning)

Du flyttar skärmen uppåt genom att trycka på **▲**.

Du flyttar skärmen nedåt genom att trycka på **▼**.

H läge (Horisontell förflyttning)

Du flyttar skärmen åt vänster genom att trycka på **◀**.

Du flyttar skärmen åt höger genom att trycka på **▶**.

Normalinst.

Om du vill få tillbaka fabriksinställningarna väljer du **OK**.

i När "Skärmformat" är ställt på "4:3" eller "Wide" kan inte **V läge** (Vertikal förflyttning) justeras.

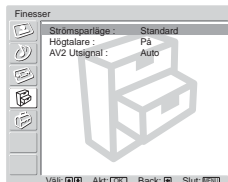
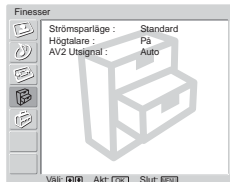
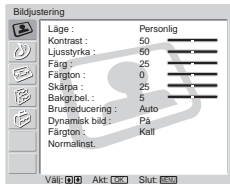

I menyn "Finesser" kan du ändra olika TV-inställningar.

Strömsparläge

Med funktionen "Strömsparläge" kan du minska TV:ns strömförbrukning.

Så här gör du:

- 1 När du har markerat det här alternativet trycker du på **OK**.
- 2 Tryck på **↓** eller **↑** för att välja **Minska**.



Om du slår av TV:n och sedan slår på den igen när alternativet **Strömsparläge** är ställt på **Minska** förblir inställningen oförändrad.

Högtalare

Med alternativet "Högtalare" kan du välja om du vill lyssna på ljudet från TV:ns egna högtalare eller från en extern ljudutrustning som är ansluten till ljudutgångarna .

Så här gör du:

- 1 När du valt det här alternativet trycker du på **OK**.
- 2 Välj önskad utgång genom att trycka på **↓** eller **↑**.



På:

Ljudet från TV:n kommer från TV:ns högtalare.



Av:

Ljudet från TV:n kommer från den externa ljudutrustningen.



Om du har valt **Av** kan du justera volymen för den externa utrustningen genom att trycka på  på fjärrkontrollen. När du trycker på volymknapparna visas  vilket visar att det inte är volymen för TV:ns högtalare som du justerar utan volymen för den externa utrustningen.

AV2 Utsignal

Med alternativet "AV2 Utsignal" kan du välja den källa som ska sändas ut via scartanslutningen /  2. Du kan spela in alla signaler från den här scartanslutningen, som kommer från TV:n eller annan extern utrustning, som är ansluten till de andra anslutningarna.







Om den videobandspelare du använder kan hantera SmartLink behöver du inte utföra den här proceduren.

Så här gör du:

- 1 När du har markerat det här alternativet trycker du på **OK**.
- 2 Tryck på **↓** eller **↑** för att välja önskad utsignal: **Auto**, **TV** eller **AV1**.



- Om du väljer **Auto** blir utsignalen alltid den signal som visas på skärmen.
- Om du har anslutit en avkodare (dekode) till scartkontakten /  2 eller till en videobandspelare som är ansluten till den här scartanslutningen får du inte glömma att ställa **AV2 Utsignal** på **TV** så att du får rätt avkodning.
- Även om du har ställt **AV2 Utsignal** på **Auto** sänds inga signaler, som tas emot via kontakterna Y, P_B/C_B, Pr/C_R, på  3 ut via scartanslutning /  2.

I menyn "Inställningar" kan du ställa in olika alternativ för TV:n.

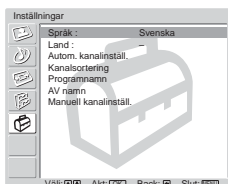
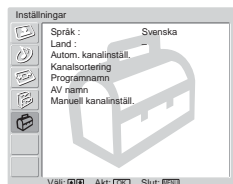
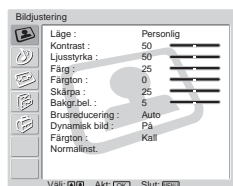

Språk

Med alternativet "Språk" kan du välja språk för menyerna.

Så här gör du:

- 1 När du har markerat det här alternativet trycker du på **OK**.
- 2 Följ steg 3 under "Slå på strömmen till TV:n och ställa in den automatiskt" på sid. 19.

Land

Med alternativet "Land" kan du ställa in i vilket land eller vilken region du använder TV:n.

Så här gör du:

- 1 När du har markerat det här alternativet trycker du på **OK**.
- 2 Följ steg 4 under "Slå på strömmen till TV:n och ställa in den automatiskt" på sid. 19.

Autom. kanalinställ.

Med alternativet "Autom. kanalinställ." kan du låta TV:n söka efter tillgängliga kanaler (TV-sändningar) och lagra dem i minnet.

Så här gör du:

- 1 När du har markerat det här alternativet trycker du på **OK**.
- 2 Följ steg 5 och 6 under "Slå på strömmen till TV:n och ställa in den automatiskt" på sid. 19.

Kanalsortering

Med alternativet "Kanalsortering" kan du ändra ordningen för hur kanalerna (TV-sändningarna) visas på skärmen.















Så här gör du:

- 1 När du har markerat det här alternativet trycker du på **OK**.
- 2 Följ steg 7 B) under "Slå på strömmen till TV:n och ställa in den automatiskt" på sid. 20.

Programnamn

Med alternativet "Programnamn" kan du namnge kanalerna med upp till fem tecken (bokstäver och nummer).

Så här gör du:

















- 1 När du har markerat det här alternativet trycker du på **OK**.
 - 2 Markera programnumret för den kanal som du vill namnge genom att trycka på  eller , tryck sedan på **OK**.
 - 3 Tryck på  /  eller  för att välja tecken, tryck sedan på **OK**.
 - 4 När du är klar trycker du på  /  eller  för att markera ordet "Slut" på skärmen och stänger sedan menyn för inmatning av tecken genom att trycka på **OK**.
- Om du har angett ett felaktigt tecken, markerar du det med  eller  på skärmen. Välj sedan rätt tecken genom att trycka på  /  eller , tryck sedan på **OK**.
 - Om du vill lägga in ett mellanslag väljer du  på skärmen och trycker sedan på **OK**.

AV namn

Med alternativet "AV namn" (A–B) kan du:





A) Namnge extern utrustning som du anslutit till TV:n.

Så här gör du:





- 1 När du valt det här alternativet trycker du på **OK**.
 - 2 Markera den ingångskälla som du vill namnge genom att trycka på  eller , tryck sedan på **OK**.
 - 3 I namnkolumnen visas en etikett automatiskt.
 - a) Om du vill använda någon av de färdiga etiketterna trycker du på  eller  för att välja önskad etikett: **AV1/AV2/AV3/AV4, VIDEO, DVD, KABEL, SPEL, KAMERA** eller **SAT**, tryck sedan på **OK**.
 - b) Om du vill skapa en annan etikett väljer du **Ändra** och trycker sedan på **OK**. Med den första positionen i etiketten markerad trycker du på  /  eller  för att välja tecknet och trycker sedan på **OK**. När du är färdig trycker du på  /  eller  för att markera ordet "Slut" på skärmen och stänger sedan menyn för inmatning av tecken genom att trycka på **OK**.
- Om du har angett ett felaktigt tecken, markerar du det med  eller  på skärmen. Välj sedan rätt tecken genom att trycka på  /  eller , tryck sedan på **OK**.
 - Om du vill lägga in ett mellanslag väljer du  på skärmen och trycker sedan på **OK**.

B) Hoppa över ingångar som inte har någon utrustning ansluten till sig när du väljer ingång med hjälp av knapparna  / .

Så här gör du:

- 1 När du har markerat det här alternativet trycker du på **OK**.
- 2 Markera den ingång som du vill hoppa över genom att trycka på  eller , och tryck sedan på **OK**.
- 3 Välj **Hoppa** genom att trycka på  eller  och tryck sedan på **OK**.



Om en insignal identifieras från Scart-kontakt  /  1 eller  /  2 avbryts **Hoppa**-inställningen automatiskt.

SE

(fortsättning)

Manuell kanalinställ.

Med alternativet ”Manuell kanalinställ.” (A–E) kan du:

A) Förinställa kanalerna, en i taget, i en ordning som du själv programmerat.

Så här gör du:

- 1 När du valt det här alternativet trycker du på **OK**.
- 2 Markera alternativet **Program** och tryck sedan på **OK**.
- 3 Tryck på **▼** eller **▲** för att välja det programnummer som du vill lagra kanalen på, tryck sedan på **◀**. Om du inte vill förinställa fler alternativ för kanalen trycker du på **OK** istället för **◀** och fortsätter sedan med steg 8.
- 4 Markera alternativet **System** och tryck sedan på **OK**.



Beroende på vilket land eller vilken region du valt med alternativet ”Land” kan det hända att det här alternativet inte är tillgängligt (se sid. 28).

- 5 Tryck på **▼** eller **▲** för att välja TV-system (**B/G** för västeuropeiska länder/regioner, **D/K** för östeuropeiska länder/regioner, **I** för Storbritannien eller **L** för Frankrike), tryck sedan på **◀**. Om du inte vill förinställa fler alternativ för kanalen trycker du på **OK** istället för **◀** och fortsätter sedan med steg 8.
- 6 När du valt alternativet **Kanal** trycker du på **OK**.
- 7 Tryck på **▼** eller **▲** för att välja den typ av kanal som ska ställas in (**S** för kabelkanaler eller **C** för markbundna kanaler), tryck sedan på **▶**. Sedan trycker du på sifferknapparna för att direkt ange TV-sändningens kanalnummer. Om du inte vet kanalnumret söker du det genom att trycka på **▼** eller **▲**. När du ställt in den önskade kanalen trycker du på **OK**.
- 8 Markera alternativet **Bekräfta** och tryck sedan på **OK**. Tryck sedan på **▼** för att välja **OK** och lagra slutligen kanalen genom att trycka på **OK**.

Om du vill ställa in och lagra flera kanaler upprepar du samtliga ovanstående steg.

B) Namnge en kanal med upp till fem tecken (bokstäver eller nummer).

Så här gör du:

- 1 Välj programnumret för den kanal som du vill namnge genom att trycka på **PROG +/-**.



Du kan inte välja ett programnummer som du valt att hoppa över med alternativet ”Hoppa” (se steg D på sid. 31).

- 2 När programmet du vill namnge visas på skärmen väljer du alternativet **Namn** och trycker sedan på **OK**.
- 3 Tryck på **▼** / **▲** / **◀** eller **▶** för att välja det första tecknet, tryck sedan på **OK**.
- 4 När du är klar trycker du på **▼** / **▲** / **◀** eller **▶** för att markera ordet ”Slut” på skärmen och stänger sedan menyn för inmatning av tecken genom att trycka på **OK**.
- 5 Markera alternativet **Bekräfta** och tryck sedan på **OK**. Tryck sedan på **▼** för att välja **OK** och lagra slutligen valet genom att trycka på **OK**.

- Om du har angett ett felaktigt tecken, markerar du det med **↔** eller **↔** på skärmen. Välj sedan rätt tecken genom att trycka på **▼** / **▲** / **◀** eller **▶**, tryck sedan på **OK**.
 - Vill du lägga in ett mellanslag väljer du **□** på skärmen och trycker sedan på **OK**.
-

-
- C)** I normala fall ger den automatiska fininställningen (AFT) bästa möjliga bildkvalitet, men om det finns störningar i bilden kan du vid behov fininställa TV:n manuellt.

Så här gör du:

- 1 Markera programnumret för den kanal du vill fininställa manuellt genom att trycka på **PROG +/-**.



Du kan inte välja ett programnummer som du valt att hoppa över med alternativet "Hoppa" (se steg D på sid. 31).

- 2 När programmet du vill fininställa visas på skärmen väljer du alternativet **AFT** och trycker sedan på **OK**.
- 3 Tryck på **▼** eller **▲** för att finjustera inställningen mellan -15 och +15, tryck sedan på **OK**.
- 4 Markera alternativet **Bekräfta** och tryck sedan på **OK**. Tryck sedan på **▼** för att välja **OK** och lagra slutligen valet genom att trycka på **OK**.

*Vill du återgå till automatisk fininställning väljer du **På** i steg 3 ovan.*

-
- D)** Hoppa över oönskade programnummer när du väljer kanal med knapparna **PROG +/-**.

Så här gör du:

- 1 Markera alternativet **Program** och tryck sedan på **OK**. Välj sedan det programnummer du vill hoppa över genom att trycka på **▼** eller **▲**.
- 2 När programmet du vill hoppa över visas på skärmen väljer du alternativet **Hoppa** och trycker sedan på **OK**.
- 3 Tryck på **▼** eller **▲** för att välja **Ja**, tryck sedan på **OK**.
- 4 Markera alternativet **Bekräfta** och tryck sedan på **OK**. Tryck sedan på **▼** för att välja **OK** och lagra slutligen valet genom att trycka på **OK**.

*Vill du senare avbryta den här funktionen väljer du **Nej** istället för **Ja** i steg 3 ovan.*

-
- E)** Titta på eller spela in kodade kanaler när du har en avkodare (dekoder) ansluten till scartanslutning  2, antingen direkt eller via en videobandspelare.



Beroende på vilket land eller vilken region du valt med alternativet "Land" kan det hända att det här alternativet inte är tillgängligt (se sid. 28).

Så här gör du:

- 1 Markera programnumret för den kodade kanal som du vill titta på genom att trycka på **PROG +/-**.



Du kan inte välja ett programnummer som du valt att hoppa över med alternativet "Hoppa" (se steg D på sid. 31).

- 2 När programmet du vill titta på visas på skärmen, väljer du alternativet **Dekoder** och trycker sedan på **OK**.
- 3 Tryck på **▼** eller **▲** för att välja **På**, tryck sedan på **OK**.
- 4 Markera alternativet **Bekräfta** och tryck sedan på **OK**. Tryck sedan på **▼** för att välja **OK** och lagra slutligen valet genom att trycka på **OK**.



*Vill du senare avbryta den här funktionen väljer du **Av** istället för **På** i steg 3 ovan.*

Övriga funktioner

Avstängningstimer



 Med avstängningstimeren kan du ställa in TV:n så att den automatiskt växlar över till standbyläge efter en viss tid som du själv ställer in. Du kan välja 30 minuter, 60 minuter, 90 minuter eller 120 minuter.

Ställa in avstängningstimeren

Tryck flera gånger på  på fjärrkontrollen tills önskad tid ("30 min", "60 min", "90 min" eller "120 min") visas på skärmen. När avstängningstimeren är aktiverad lyser indikatorn  (viloläge) på TV:n rött.

Stänga av avstängningstimeren

Tryck flera gånger på  tills "Av" visas på skärmen.





-  • Om du slår av strömmen till TV:n och sedan slår på den igen ställs avstängningstimeren automatiskt tillbaka på "Av".
- Meddelandet "Sleep timer slår snart av apparaten" visas på skärmen en minut innan TV:n växlar över till standbyläge.
- Om du trycker på  /  på fjärrkontrollen visas hur många minuter det är kvar tills TV:n växlar över till standbyläge.

Skärminne

 Med skärminnesfunktionen kan du temporärt frysa en bild på skärmen. Den här funktionen kan du använda när du vill skriva av information som visas på skärmen, t.ex. en e-postadress eller ett recept.

Använda skärminnesfunktionen

När den bild som du vill frysa visas på skärmen trycker du på  på fjärrkontrollen. Avbryt skärminnesfunktionen och återgå till normal TV-visning genom att trycka på  igen.

-  • Om du ändrar ingångskälla eller byter kanal med fjärrkontrollen avbryts skärminnesfunktionen.
- När skärminnesfunktionen är aktiverad visas bilden som en stillbild på skärmen; däremot fortsätter ljudet som vanligt.
- När skärminnesfunktionen är aktiverad kan du inte använda knapparna **MENU**,  (skärmformat),  (bildläge),  (text-TV) eller  (NexTVView).



Text-TV

 Text-TV är en informationstjänst som de flesta TV-kanaler sänder. På text-TV-tjänstens indexsida (ofta sid. 100) finns information om hur du använder tjänsten. Du styr text-TV-visningen med hjälp av knapparna på fjärrkontrollen på det sätt som visas nedan.

 Se till att kanalen (TV-sändningen) har tillräcklig signalstyrka, annars finns risk för att text-TV-sidorna visas med skräpstecken.

Växla till text-TV

Välj först den kanal som du vill ta emot text-TV från och tryck sedan på .

 Varje gång du trycker på  ändras skärmen i en cykel på följande sätt:
Text-TV-läge → Text-TV ovanpå TV-bilden → TV-läge → Text-TV-läge → (upprepas).

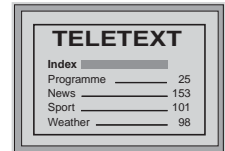

TELETEXT	
Index	
Programme	25
News	153
Sport	101
Weather	98

Välja text-TV-sida

Använd sifferknapparna och ange sidnumrets tre siffror.

- Om du har angett fel nummer skriver du bara om numret så att det blir rätt.
- Om räkneverket på skärmen fortsätter att bläddra förbi det angivna numret betyder det att sidan inte är tillgänglig. I så fall får du ange ett annat sidnummer.



Öppna nästa eller föregående sida

Tryck på **PROG +** () eller **PROG -** () .

Lägga text-TV ovanpå TV-bilden

När du visar text-TV trycker du på  . Vill du gå ur text-TV-läget trycker du på samma knapp igen.



Frysa en viss text-TV-sida

Vissa text-TV-sidor har undersidor som öppnas automatiskt (en slags bläddringsfunktion). Vill du inte att bläddringen ska fortsätta trycker du på  /  . När du vill fortsätta bläddringen trycker du på samma knapp igen.

För att visa "gömd" information (t.ex. om du vill se svaren i en frågesport)

Tryck på  /  . Om du vill dölja informationen trycker du på samma knapp igen.

Välja en undersida för en text-TV-sida

En text-TV-sida kan innehålla flera undersidor. I så fall ändras sidnumret i det övre vänstra hörnet från vitt till grönt och en eller flera pilar visas intill sidnumret. Du visar den önskade sidan genom att trycka flera gånger på  eller  på fjärrkontrollen.

Stänga av text-TV

Tryck på  .

Fastext (snabbval)

 Fastext är en snabbvalstjänst som gör att du kan öppna sidor med en enkel knapptryckning.

När du är i text-TV-läge och tjänsten Fastext sänds visas en färgkodad meny nedtill på text-TV-sidan. Tryck på en av de färgade knapparna (röd, grön, gul eller blå) för att öppna motsvarande sida.

NexTVView*

* Beror på om tjänsten är tillgänglig.



NexTVView är en elektronisk programguide som visas på skärmen och innehåller information om de olika TV-kanalernas program.

Du kan söka information om program efter tema (sport, konst osv.) eller efter datum.



Om fel tecken kommer upp när du tittar på NexTVView betyder det att det språk som används för tjänsten inte är samma språk som valts för TV:n. Välj i så fall alternativet "Språk" i menyn "Inställningar" och välj det språk som NexTVView-tjänsten använder. Välj också alternativet "Land" i menyn "Inställningar" och ange vilket land eller vilken region som tillhandahåller tjänsten NexTVView (se sid. 28).

Visa NexTVView

1 Välj en TV-kanal som erbjuder tjänsten NexTVView. Om tjänsten erbjuds visas "NexTVView" så fort informationen finns tillgänglig.

2 Det finns två olika visningslägen för NexTVView-informationen beroende på hur många procent av informationen som är tillgänglig.

a) Visningsläget "Programlista"

Medan du tittar på TV och efter det att indikatorn "NexTVView" visas i orange på bildskärmen öppnar du visningsläget "Programlista" genom att trycka på  på fjärrkontrollen (se bild 1 på sid. 35).





b) Visningsläget "Översikt"

Medan du tittar på TV och efter det att mer än 50% av NexTVView-informationen är tillgänglig (beroende på i vilket område du befinner dig är det möjligt att 100% av informationen aldrig blir tillgänglig), visas indikatorn "NexTVView" i svart på bildskärmen. Då öppnar du visningsläget "Översikt" genom att trycka på  på fjärrkontrollen (se bild 2 på sid. 35).



När du har aktiverat tjänsten NexTVView visar talet i bildskärmens nedre vänstra hörn hur många procent av NexTVView-informationen som är tillgänglig. När du väl har aktiverat tjänsten ökar inte mängden tillgänglig information.

3 Hur du förflyttar dig i NexTVView-informationen:

- För att gå åt höger och vänster trycker du på  eller .
- För att gå uppåt och nedåt trycker du på  respektive .
- De val du gör bekräftar du genom att trycka på **OK**.

4 Du slår av NexTVView genom att trycka på  på fjärrkontrollen.

Visningsläget "Programlista" (bild 1)

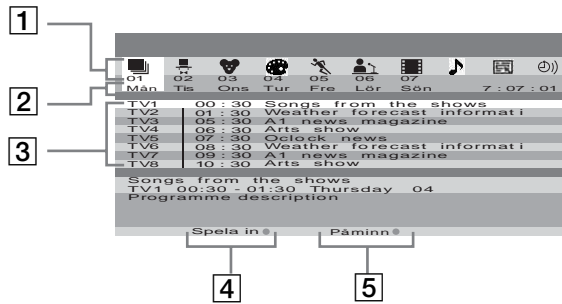

Visningsläget "Översikt" (bild 2)

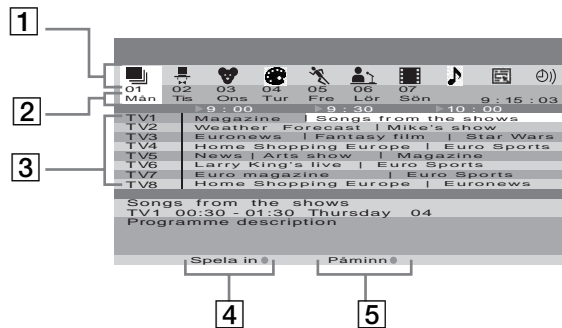

1 Ikoner för de olika temana
Se "Vad ikonerna betyder" på sid. 36.

2 Datum

3 Programlista

4 Spela in



Den här funktionen är bara tillgänglig om du har anslutit en videobandspelare som kan hantera SmartLink och timerprogrammering.

Vill du spela in det valda programmet trycker du på den röda knappen på fjärrkontrollen.

5 Påminn

Vill du bli påmind när det valda programmet sänds trycker du på den gröna knappen på fjärrkontrollen. När tiden är inne och programsändningen borde börja påminns du genom ett meddelande som visas på TV:n.



- Alternativen "Spela in" och "Påminn" visas på skärmen så fort ett program har valts, men de visas inte om du använder NexTView för en TV-kanal som inte erbjuder tjänsten NexTView.
- Alternativen "Spela in" och "Påminn" är inte tillgängliga om det program som du har valt redan har börjat.

SE

(fortsättning)

Vad ikonerna betyder



Fullständig lista

Listan visar all programinformation ordnad efter sändningstid och kanal.



Underhållning



Barnprogram



Konst



Sport



Nyheter



Film



Musik



Kanalval

Om leverantören av tjänsten NexTView skickar information om fler än åtta olika TV-kanaler, kan du välja ut åtta av dem för att göra en egen lista.

Även om du har skapat en egen lista kan den ursprungliga listan återställas. Om du vill återställa listan väljer du "Auto ▶" genom att trycka på  på fjärrkontrollen.



Minneslista

Visar listan med de program (högst fem) som du valt att bli påmind om.

Övrig information

Ansluta extrautrustning

i Informationen som följer visar hur du ansluter ett brett urval av extrautrustning till TV:n. (Anslutningskablar medföljer ej.)

Anslutning till TV:ns framsida

i Du öppnar frontluckan på TV:n genom att dra ned krokarna på panelen direkt under markeringen  och sedan dra luckan nedåt.

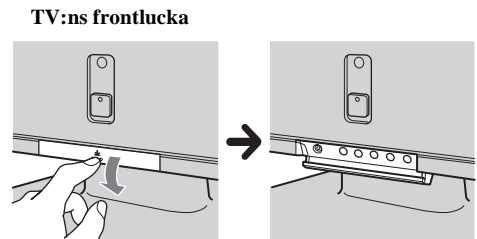

SE

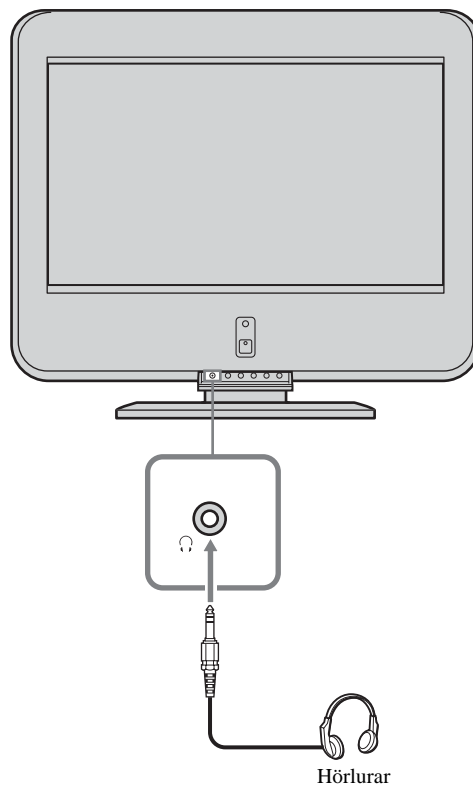

(fortsättning)

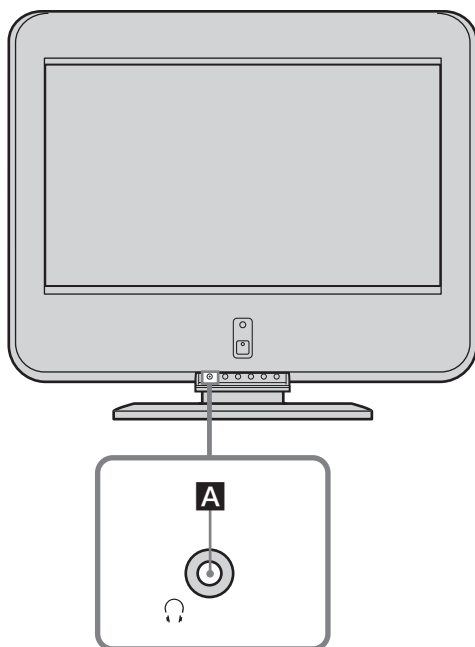

A 🎧: Hörlursutgång

i Även om du ansluter ett par hörlurar till TV:n kan ljudet höras från TV:ns högtalare.

Anslutning till TV:ns baksida

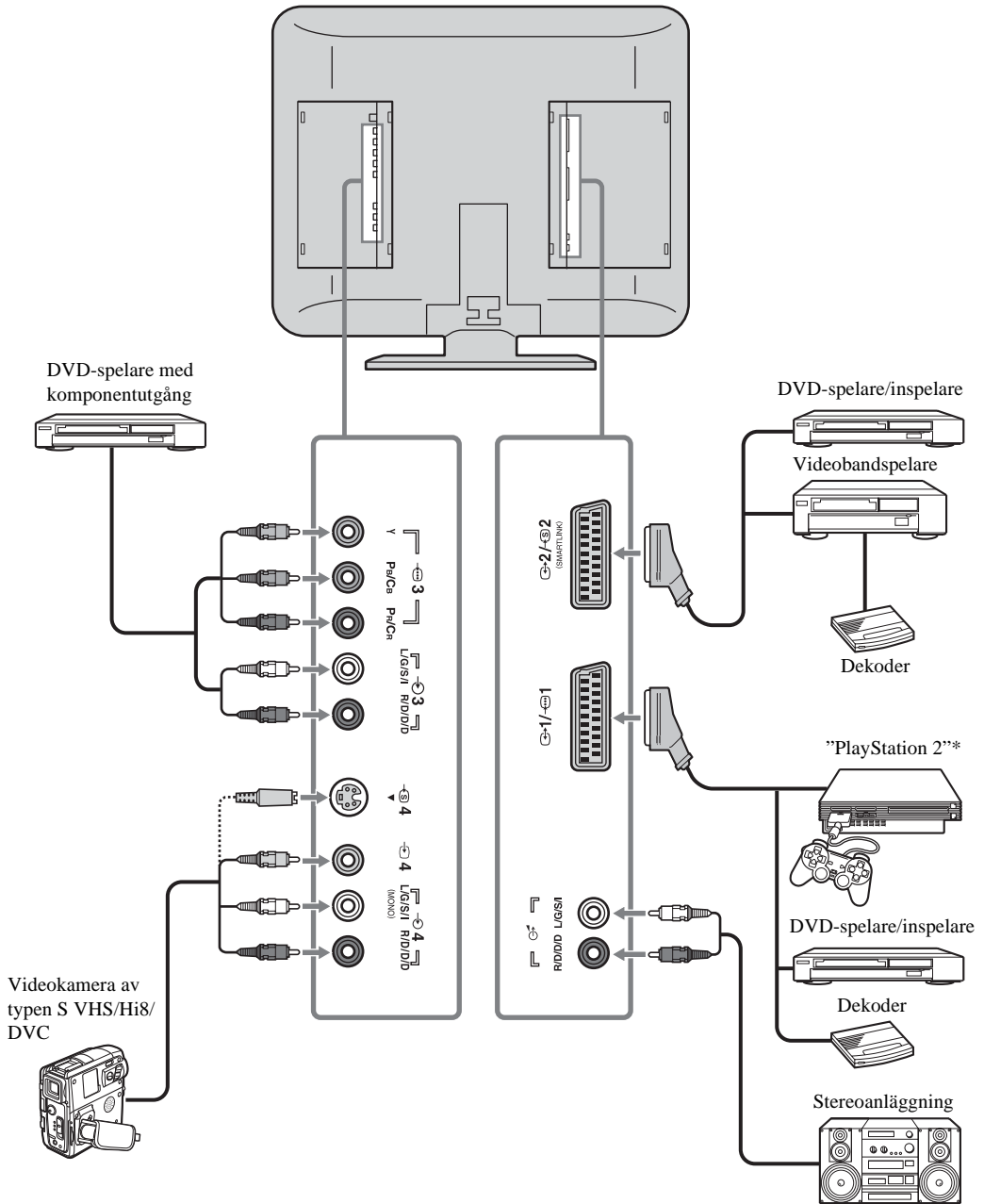

SE

- * "PlayStation 2" är en produkt från Sony Computer Entertainment, Inc.
- * "PlayStation" är ett varumärke som tillhör Sony Computer Entertainment, Inc.

(fortsättning)

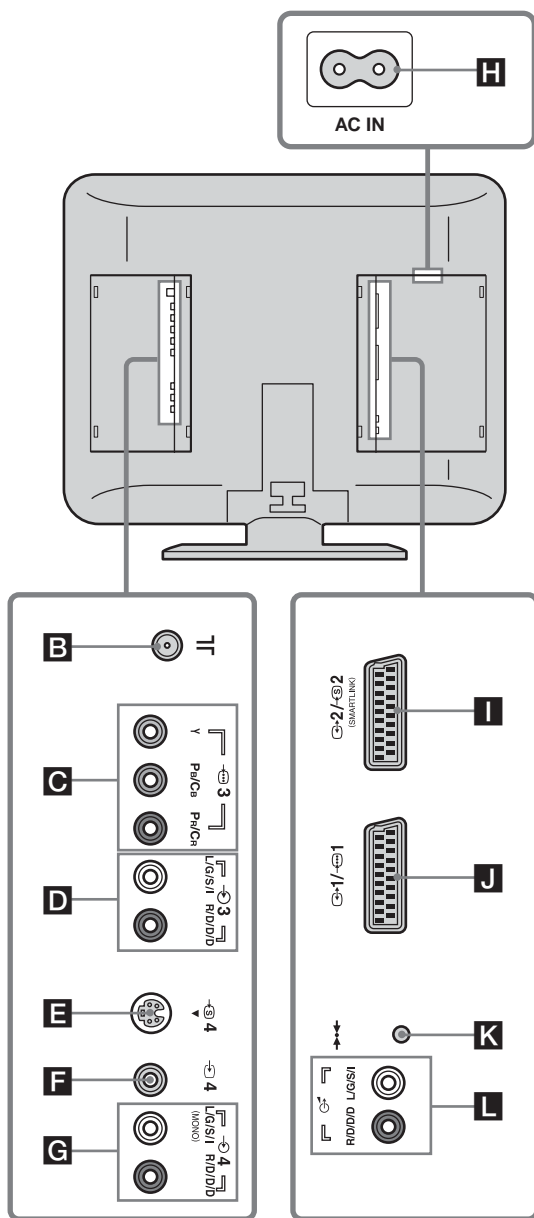

- B** Anslut den medföljande koaxialkabeln.
- C** →3: AV3 Y Pb/Cb Pr/Cr-kontakter
- D** →3: AV3 ljudingångar
- E** →4: AV4 S videoingång
- F** →4: AV4 videoingång
- G** →4: AV4 ljudingångar
- H** Anslut den medföljande nätkabeln.

- I** →2 / →3: AV2 scartanslutning (SmartLink)
- J** →1 / →3: AV1 scartanslutning
Via scartanslutningen AV1 sänds videosignalen från TV-mottagaren ut.
- K** →: Autostartknapp
- L** →: Ljudutgångar

i Tänk på att det kan finnas vissa scartkablar som inte passar kontakten på TV:n.



Ansluta videobandspelare

För att ansluta en videobandspelare, se "Ansluta antenn och videobandspelare" på sid. 16. Du rekommenderas att ansluta videobandspelaren med en scartkabel. Om du inte har en scartkabel ställer du in videobandspelarens testsignal på TV:ns programnummer "0" via alternativet "Manuell kanalinställ.". Information om hur du programmerar förinställningarna manuellt finns på sid. 30, steg A.





Information om hur du gör för att ta reda på vilken kanal videobandspelaren sänder på finns i bruksanvisningen till videobandspelaren.

Ansluta en videobandspelare eller DVD-inspelare som hanterar SmartLink

 SmartLink är en direktlänk mellan TV: n och en videobandspelare eller DVD-inspelare. Mer information om SmartLink finns i bruksanvisningen till videobandspelaren eller DVD-inspelaren.



Om du använder en videobandspelare eller DVD-inspelare som hanterar SmartLink ansluter du videobandspelaren eller DVD-inspelaren med en scartkabel till scartanslutning  2 ().

Om du ansluter en DVD-inspelare till Y, PB/CB, PR/CR-kontakterna på 3 (

Vissa DVD-inspelare kan använda komponentsignalfORMAT. Om du vill ta emot komponentsignaler ansluter du DVD-inspelaren till Y, PB/CB, PR/CR-kontakterna på  3 () och ljudingångarna  3 ().

Ansluta en avkodare



Om du har anslutit en avkodare till scartanslutning 2 () , eller via en videobandspelare som är ansluten till den här scartanslutningen



Välj alternativet "Manuell kanalinställ." i menyn "Inställningar" och när du har valt alternativet "Dekoder" väljer du "På" (med hjälp av  eller ). Upprepa den här proceduren för var och en av de kodade signalerna.

 Beroende på vilket land eller vilken region du valt med alternativet "Land" kan det hända att det här alternativet inte är tillgängligt (se sid. 28).

Ansluta extern ljudutrustning



Lyssna på TV-ljudet via en Stereoanläggning







Om du vill förstärka ljudet från TV:n kan du ansluta en stereoanläggning till ljudutgångarna  2 (). I menysystemet väljer du sedan menyn "Finesser" och ställer "Högtalare" på "Av" (se sid. 27).

 När du slår på eller stänger av strömmen till TV:n bör du vrida ned volymen på den stereoanläggning som är ansluten till ljudutgångarna .

Om volymen är för högt ställd finns det risk att Stereoanläggningen skadas.



Använda extrautrustning

- 1 Anslut utrustningen till en lämplig kontakt på TV:n på det sätt som visas på sid. 37 till 41.
- 2 Slå på strömmen till den anslutna utrustningen.
- 3 Om du vill titta på bilden från den anslutna utrustningen trycker du flera gånger på  /  på fjärrkontrollen tills rätt ingångssymbol visas på skärmen.





Symbol	Insignaler
 1 eller  2	• Insignaler för ljud/video via scartanslutning J eller I .
 1	• Insignaler för RGB via scartanslutning J . Den här symbolen visas bara när du har anslutit en RGB-källa.
 2	• Insignaler för S-video via scartanslutning I .
 3	• Komponentinsignaler via Y, Pb/Cb, Pr/Cr-kontakterna C och insignaler för ljud via D .
 4	• Insignaler för video via phono-kontakt F och insignaler för ljud via G .
 4	• Insignaler för S-video via S-videoingång E och insignaler för ljud via G .

- 4 Du återgår till den normala TV-bilden genom att trycka på knappen  på fjärrkontrollen.



Scartanslutning  /  1 (**J**) sänder bara ut videosignalen från TV-mottagaren.

För monoutrustning

Anslut phono-kontakten till L/G/S/I-kontakten och tryck flera gånger på  /  tills ingångssymbol  4 eller  4 visas på skärmen.
Välj menyn "Ljudjustering" och ställ "Ljudkanalsval" på "A" (se sid. 24).

Konfigurera fjärrkontrollen för videobandspelare/DVD-spelare

När du sätter i batterierna för första gången är den här fjärrkontrollen inställd för att kontrollera de grundläggande funktionerna på den här Sony TV:n och de flesta av Sonys DVD-spelare och videobandspelare. Om du vill kontrollera även andra videobandspelare och DVD-spelare från de större tillverkarna, eller vissa modeller av Sonys videobandspelare, gör du så här:

i Innan du börjar använda du listan på sid. 44 över tillverkare och deras koder för att ta reda på den tresiffriga koden för den DVD-spelare eller videobandspelare som du använder. För de märken som har flera koder börjar du med att pröva den första koden.

1 Tryck flera gånger på enhetsväljaren på fjärrkontrollen tills den gröna lampan för önskad videobandspelare eller DVD-spelare tänds.



Om enhetsväljaren står i TV-läget lagras inte sifferkoderna i minnet.

2 Innan den gröna lampan slocknar trycker du in den gula knappen under ungefär sex sekunder tills den gröna lampan börjar blinka.

3 Medan den gröna lampan blinkar anger du kodens tre siffror (se sid. 44) med sifferknapparna på fjärrkontrollen.



Om du har du matat in koden korrekt tänds de tre gröna lamporna ett ögonblick.

4 Slå på strömmen till videobandspelaren eller DVD-spelaren och kontrollera att du kan styra de grundläggande funktionerna.



- Om enheten inte fungerar eller om vissa av funktionerna inte går att använda bör du kontrollera att du verkligen angav korrekt kod – om det finns en alternativ kod för märket kan du pröva med den istället (se sid. 44).
- Om batterierna är svaga och du inte byter ut dem inom några minuter kan tillverkarkoderna raderas från minnet. Om du vill återställa koden för DVD-spelaren eller videobandspelaren utför du ovanstående procedur igen. På den lilla etikett som sitter på insidan av batteriluckan kan du anteckna koderna för de märken du använder.
- Alla tillverkare finns inte med i listan och det är inte heller säkert att alla modeller från de olika tillverkarna finns med.

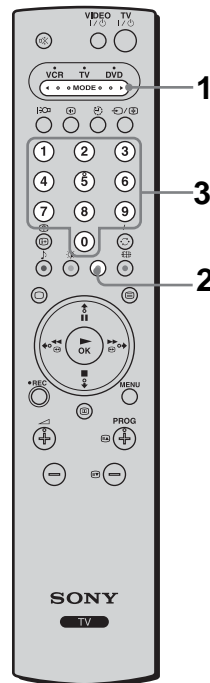

SE

(fortsättning)

Lista över videobandspelarmärken		Lista över DVD-spelarmärken	
Fabrikat	Kod	Fabrikat	Kod
SONY (VHS)	301, 302, 303, 308, 309, 362	SONY	001
SONY (BETA)	303, 307, 310	AIWA*	021
SONY (DV)	304, 305, 306	DENON	018, 027, 020, 002
AIWA*	325, 331, 351	GRUNDIG	009, 028, 023, 024, 016, 003
AKAI	326, 329, 330	HITACHI	025, 026, 015, 004
DAEWOO	342, 343	JVC	006, 017
GRUNDIG	358, 355, 360, 361, 320, 351	KENWOOD	008
HITACHI	327, 333, 334	LG	015, 014
JVC	314, 315, 322, 344, 352, 353, 354, 348, 349	LOEWE	009, 028, 023, 024, 016, 003
LG	332, 338	MAGNAVOX	009, 028, 023, 024, 016, 003
LOEWE	358, 355, 360, 361, 320, 351	MATSUI	013, 016
MATSUI	356, 357	MICROMEDIA	009
MITSUBISHI	346, 347	MITSUBISHI	010
ORION	328	ONKYO	022
PANASONIC	321, 323	OPTINUS	004
PHILIPS	311, 312, 313, 316, 317, 318, 358, 359	PANASONIC	018, 027, 020, 002
SAMSUNG	339, 340, 341, 345	PHILIPS	009, 028, 023, 024, 016, 003
SANYO	335, 336	PIONEER	004
SHARP	324	RCA	005
THOMSON	319, 350	SAMSUNG	011, 014
TOSHIBA	337	SANYO	007
		SHARP	019, 027
		THOMSON	012
		TOSHIBA	003
		YAMAHA	018, 027, 020, 002

Tekniska data

Bildskärm:

Strömförsörjning: 220–240 V växelström (AC), 50 Hz
Skärmstorlek: 23 tum
Ca 58,4 cm uppmätt diagonalt
Upplösning: 1 366 bildpunkter (horisontellt) × 768 linjer (vertikalt)
Energiförbrukning: 89 W
Energiförbrukning i standbyläge: 0,7 W eller mindre
Storlek (b × h × d):
Ca 605 × 525 × 242 mm (med ställ)
Ca 605 × 475 × 102 mm (utan ställ)
Vikt: Ca 11,6 kg (med ställ)
Ca 10,0 kg (utan ställ)

Bildskärm:

LCD (Liquid Crystal Display)

TV-system:

Beror på vilket land eller vilken region du valt:
B/G/H, D/K, L, I

Färgsystem:

PAL, SECAM
NTSC 3,58, 4,43 (bara för videoinsignaler)

Antenn:

75 ohm extern anslutning för VHF/UHF

Kanaltäckning:

VHF: E2–E12
UHF: E21–E69
CATV: S1–S20
HYPER: S21–S41
D/K: R1–R12, R21–R69
L: F2–F10, B–Q, F21–F69
I: UHF B21–B69

Anslutningar:

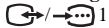

21-stifts scartanslutning (CENELEC-standard) inklusive ingång för ljud/video, RGB-ingång och TV-utgång för ljud/video.



21-stifts scartanslutning (CENELEC-standard) inklusive ingång för ljud/video, S-videoingång, valbar utgång för ljud/video och SmartLink-gränssnitt.



Komponentingång (phono-kontakter)
Y: 1 V_{p-p}, 75 ohm, 0,3V negativ synk
P_B: 0,7 V_{p-p}, 75 ohm
P_R: 0,7 V_{p-p}, 75 ohm



Ljudingång (phono-kontakter)
Impedans: 47 kohm



S-videoingång (4-stifts mini-DIN)



Videoingång (phono-kontakt)



Ljudingång (phono-kontakter)
Impedans: 47 kohm



Ljudutgång (vänster/höger) (phono-kontakter)



Utgång för hörlurar

Ljudutgång:

4,0 W + 4,0 W

Medföljande tillbehör:

- Fjärrkontroll RM-Y1102 (1)
- R6-batterier (storlek AA) (2)
- Koaxialkabel (1)
- Nätkabel (typ C-6) (1)
- Nätkabel (typ BF) (1)
-  Nätsladdar av typ BF medföljer inte alltid, beroende på vilket land det handlar om.

Extra tillbehör:

- Fäste för väggmontering SU-W210

Övriga funktioner:

- Text-TV, Fasttext och TOPtext
- Sleep Timer (avstängningstimer)
- SmartLink (direktlänk mellan TV-systemet och en kompatibel videobandspelare eller DVD-inspelare. Mer information om SmartLink finns i bruksanvisningen till videobandspelaren eller DVD-inspelaren.)
- Automatisk identifiering av TV-system
- Autoformat
- Skärminne
- NextView (beror på om tjänsten är tillgänglig)



Felsökning

Självdiagnosfunktion

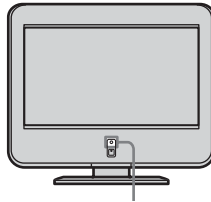
TV:n är utrustad med en självdiagnosfunktion. Om ett problem har uppstått med TV:n blinkar indikatorn  (ström/standby) rött flera gånger. Skriv ned längden på blinkningarna och intervallet mellan blinkningarna; den här informationen hjälper återförsäljaren eller ett Sony-servicecenter att diagnostisera felet.







 (ström/standby) indikator (blinkar rött)







- 1 Mät längden på blinkningarna på indikatorn  (ström/standby) och hur lång tid det är mellan blinkningarna. Indikatorn kan t.ex. lysa under två sekunder, vara släckt en sekund och sedan lysa under två sekunder.
- 2 Slå av strömmen till TV:n genom att trycka på  (ström)-omkopplaren på TV:n, koppla ur nätkabeln och informera återförsäljaren eller ett Sony-servicecenter om blinkningarna (varaktighet och intervall).

Symptom och åtgärder



- Här kan du hitta några enkla lösningar på problem som kan påverka bild och ljud.
- Om problemen kvarstår bör du lämna TV:n för service hos en behörig servicetekniker. Öppna aldrig chassit själv.

Problem	Möjliga åtgärder
Ingen bild. Ingen bild (skärmen är mörk) och inget ljud hörs.	<ul style="list-style-type: none">• Kontrollera antennanslutningen.• Anslut TV:n till vägguttaget och tryck sedan på  (ström)-omkopplaren på TV:n.• Om indikatorn  (ström/standby) lyser rött trycker du på TV I/-knappen på fjärrkontrollen.
TV:n slås av automatiskt (TV:n växlar över till standbyläge).	<ul style="list-style-type: none">• Se efter om avstängningstimeren är aktiverad (sid. 32).• Om ingen signal tas emot och inga åtgärder utförs i TV-läget under 10 minuter växlar TV:n automatisk över till standbyläge.
Jag får ingen bild eller menyinformation från den utrustning som är ansluten till scartanslutningen.	<ul style="list-style-type: none">• Kontrollera att extrautrustningen är påslagen och tryck flera gånger på / på fjärrkontrollen tills korrekt ingångssymbol visas på skärmen.• Kontrollera anslutningen mellan extrautrustningen och TV:n.

Problem	Möjliga åtgärder
Dålig bildkvalitet/ostabil bild.	
Dubbla bilder eller spökbilder.	<ul style="list-style-type: none"> Kontrollera antennanslutningen och kablarna. Kontrollera antennens placering och hur den är riktad.
Det är bara brus och flimmer på skärmen.	<ul style="list-style-type: none"> Se efter om antennen är skadad eller böjd. Antennen kan vara utsliten (tre till fem år är en ganska normal ålder; ett till två år i kustnära miljöer).
Det är punktlinjer eller ränder i bilden.	<ul style="list-style-type: none"> Se till att elektriska störkällor, t.ex. bilar, motorcyklar och hårtorkar inte kommer för nära TV:n.
Ingen färg för program som visas i färg.	<ul style="list-style-type: none"> Med hjälp av menysystemet väljer du menyn "Bildjustering" och återgår till fabriksinställningarna genom att välja "Normalinst." (sid. 22). Om du ställer alternativet "Strömsparläge" på "Minska" kan det hända att färgerna i bilden blir svagare (sid. 27).
Jag får inga färger eller så är färgerna ojämna när jag får bild via signaler från Y, Pb/Cb, Pr/CR-kontakterna på  3.	<ul style="list-style-type: none"> Kontrollera anslutningarna till Y, Pb/Cb, Pr/CR-kontakterna på  3. Kontrollera att Y, Pb/Cb, Pr/CR-kontakterna på  3 sitter rätt och är stadigt anslutna.
Små svarta och/eller ljusa punkter syns på skärmen.	<ul style="list-style-type: none"> Bilden på den här bildskärmen byggs upp av bildpunkter. Små svarta och/eller ljusa punkter (pixelavvikelser) kan visas på skärmen, men är inte tecken på att något är fel.
Bilden är alldeles för ljus.	<ul style="list-style-type: none"> Med hjälp av menysystemet väljer du menyn "Bildjustering" och väljer sedan "Läge". Välj sedan önskat bildläge (sid. 22).
Bildstörningar (ränder).	<ul style="list-style-type: none"> Kontrollera att antennen är ansluten med den medföljande koaxialkabeln. Dra antennkabeln på avstånd från andra anslutningskablar. Använd inte dubbeltrådiga ledningar på 300 ohm eftersom de kan ge störningar (interferens).
Jag får dålig bildkvalitet (vitmättnad) när jag tittar på bilden från signaler via scartanslutning  2.	<ul style="list-style-type: none"> Kontrollera att utsignalen från den utrustning som är ansluten till scartanslutning  2 inte är en RGB-signal. Om det är en RGB-signal ansluter du istället utrustningen till scartanslutning  1.
Det är störningar i bilden och ljudet brusar.	<ul style="list-style-type: none"> Kontrollera om eventuell ansluten extrautrustning är placerad framför eller vid sidan om TV:n. När du ansluter extrautrustning bör låta den stå på ett visst avstånd mellan utrustningen och TV:n.
Störningar i form av ränder under uppspelning/inspelning med en videobandspelare.	<ul style="list-style-type: none"> Störningar från videohuvudena. Placera videobandspelaren på lite längre avstånd från TV:n. För att undvika störningar bör avståndet mellan videobandspelaren och TV:n vara minst 30 cm. Undvik att placera videobandspelaren framför eller vid sidan av TV:n.
Dålig bild eller ingen bild alls (skärmen är mörk) trots att ljudet är av god kvalitet.	<ul style="list-style-type: none"> Med hjälp av menysystemet väljer du menyn "Bildjustering" och återgår till fabriksinställningarna genom att välja "Normalinst." (sid. 22).
Det är bildstörningar när jag tittar på en TV-kanal.	<ul style="list-style-type: none"> Med hjälp av menysystemet väljer du alternativet "Manuell kanalinställ." i menyn "Inställningar" och justerar sedan "AFT" (automatisk fininställning) tills bilden blir så bra som möjligt (sid. 31). Med hjälp av menysystemet aktiverar du alternativet "Brusreducering" i menyn "Bildjustering" så att störningarna i bilden minskar (sid. 22).

Problem	Möjliga åtgärder
Det blir störningar i bilden när jag byter program eller väljer text-TV.	<ul style="list-style-type: none"> Stäng av eventuella enheter som är anslutna till scartanslutningen på baksidan av TV:n.
Jag använder text-TV, men får fel tecken.	<ul style="list-style-type: none"> Med hjälp av menysystemet väljer du alternativen "Språk" och "Land" i menyn "Inställningar", ställ sedan in språket och landet/regionen där du ser text-TV (sid. 28). För språk som använder sig av det kyrilliska alfabetet rekommenderas du att välja Ryssland om det aktuella landet/den aktuella regionen saknas i listan.
Jag använder NextView, men får fel tecken.	<ul style="list-style-type: none"> Med hjälp av menysystemet väljer du alternativen "Språk" och "Land" i menyn "Inställningar" och väljer sedan det språk och det land/den region som tillhandahåller NexTView (sid. 28).
Jag kan inte välja vissa ingångar.	<ul style="list-style-type: none"> Använd menysystemet och välj alternativet "AV namn" i menyn "Inställningar" och stäng av ingångens Hoppa-inställning.
Inget ljud/störningar i ljudet.	
Bra bildkvalitet men inget ljud.	<ul style="list-style-type: none"> Tryck på \triangleleft +/- eller \times (ljuddämpning) på fjärrkontrollen. Kontrollera att alternativet "Högtalare" är ställt på "På" i menyn "Finesser" (sid. 27).
Störningar i ljudet.	<ul style="list-style-type: none"> Kontrollera att antennen är ansluten med den medföljande koaxialkabeln. Dra antenkabeln på avstånd från andra anslutningskablar. Använd inte dubbeltrådiga ledningar på 300 ohm eftersom de kan ge störningar (interferens).
Vissa menyalternativ visas inte.	<ul style="list-style-type: none"> Det kan finnas vissa alternativ som du inte kan välja beroende på signalen och övriga inställningar. Mer information finns i instruktionerna för de olika menyalternativen.
Det hörs underliga ljud.	
TV:ns hölje gnekar.	<ul style="list-style-type: none"> Ändringar i rumstemperaturen kan göra att TV:ns hölje expanderar eller krymper, ibland så att det hörs. Det är inte ett tecken på att något är fel.
Det hörs ett tickande ljud från TV:n.	<ul style="list-style-type: none"> En elektrisk krets i TV:n aktiveras när strömmen slås på. Det är inte ett tecken på att något är fel.
Ett surrande ljud hörs från TV:n.	<ul style="list-style-type: none"> Ett surrande ljud kan höras när du slår på strömmen till TV:n. Det är inte ett tecken på att något är fel.
Fjärrkontrollen fungerar inte som den ska.	<ul style="list-style-type: none"> Kontrollera att fjärrkontrollen är korrekt ställd för den enhet du använder (videobandspelare, TV:n eller DVD). Om du inte kan kontrollera videobandspelaren eller DVD-spelaren med fjärrkontrollen, trots att den är korrekt inställd på videobandspelaren eller DVD, kan du behöva ange rätt kod på det sätt som beskrivs under "Konfigurera fjärrkontrollen för videobandspelare/DVD-spelare" (sid. 43). Byt batterier.
 (ström/standby)-indikatorn på TV:n blinkar.	<ul style="list-style-type: none"> Se "Självdiagnosfunktion" (sid. 46) och kontakta sedan närmaste Sony-servicecenter.

ADVARSEL!

- For at forhindre risiko for brand eller elektrisk stød må apparatet ikke udsættes for regn eller fugt.
- Der er skadelige, høje spændinger inde i apparatet. Kabinettet må ikke åbnes. Overlad alt reparationsarbejde til kvalificeret servicepersonale.

Indledning

Tak, fordi du har valgt dette Sony LCD-farvefjernsyn.

Inden du betjener TV'et, bedes du læse vejledningen grundigt og gemme den til fremtidig brug.

Symboler, der benyttes i vejledningen



..... Vigtig information.



..... Information om en funktion.

1, 2 Instruktionssekvens.



..... Skyggelagte knapper på fjernbetjeningen viser de knapper, du skal trykke på for at følge instruktionssekvensen.



..... Oplyser dig om resultatet af fulgte instruktioner.

Indholdsfortegnelse

Brugervejledning	3
Sikkerhedsoplysninger	3
Sikkerhedsforanstaltninger	8
Oversigt	
Kontrol af det medfølgende tilbehør	10
Oversigt over TV-knapper og indikatorer	11
Oversigt over fjernbetjeningens knapper	12
Installering	
Sådan sætter du batterierne i fjernbetjeningen	14
Sådan fjerner du kabeldækslet	15
Tilslutning af antenne og videobåndoptager	16
Sådan sætter du kabeldækslet på	17
Bundtning af kablerne	17
Justering af TV'ets synsvinkel	18
Når du tænder TV'et første gang	
Tænding og automatisk indstilling af TV'et	19
Menusystem	
Introduktion til og brug af menusystemet	21
Billedjustering	22
Lydjustering	23
Skærm kontrol	25
Funktion	27
Opsætning	28
Andre funktioner	
Automatisk slukning-funktionen	32
Screen Memo-funktion	32
Tekst-TV	33
NexTVView	34
Yderligere oplysninger	
Tilslutning af ekstraudstyr	37
Brug af ekstraudstyr	42
Fjernbetjeningskonfiguration for videobåndoptager/DVD	43
Specifikationer	45
Fejlfinding	46

Brugervejledning

Sikkerhedsoplysninger

Sikkerhedshensyn

Netledning

Tag netledningen ud af stikket, når apparatet flyttes. Flyt ikke apparatet, når netledningen er sat i stikket. Det kan beskadige netledningen og resultere i brand eller elektrisk stød. Hvis apparatet har været tabt eller beskadiget, skal det straks efterses af faguddannet servicepersonale.



Installering

Hvis apparatet skal monteres på væggen, skal det udføres af faguddannede teknikere. Forkert installation kan gøre enheden usikker.

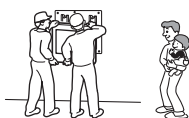

Hospitaler

Anbring ikke apparatet på et sted, hvor der er medicinsk udstyr i brug. Det kan forårsage funktionsfejl i de medicinske instrumenter.



Transport

- Inden apparatet transporteres, skal alle kabler kobles fra det.
- Når du bærer apparatet i hånden, skal det holdes som vist til højre. Da kabeldækslet let kan tages af, kan apparatet tabes og blive beskadiget eller forårsage alvorlig personskade.
- Løft ikke apparatet midt på, hvor frontpanelet er anbragt.
- Når apparatet transporteres, må det ikke udsættes for fysiske stød eller for kraftig vibration. Apparatet kan tabes, blive beskadiget eller forårsage alvorlig personskade.
- Når du bærer apparatet ind til reparation, eller når du flytter det, skal det pakkes ind i den oprindelige kasse og emballage.
- Vær forsigtig med ikke at få fingrene i klemme mellem TV'et og standen.



DK

(fortsættes)

Montering og flytning

Ventilation

Tildæk aldrig ventilationshullerne i kabinettet. Det kan forårsage overophedning og resultere i brand. Medmindre der sørges for korrekt ventilation, kan apparatet samle støv og blive snavset. Af hensyn til korrekt ventilation skal følgende overholdes:



- Apparatet må ikke monteres med bagsiden udad eller på tværs.
- Apparatet må ikke monteres, hvis det er vendt om eller med oversiden nedad.
- Apparatet må ikke monteres på en hylde eller i et skab.
- Apparatet må ikke stilles på et tæppe eller en seng.
- Apparatet må ikke tildækkes med stof såsom gardiner eller genstande såsom aviser osv.

Køretøj eller loft

Apparatet må ikke installeres i et køretøj. Køretøjets bevægelse kan bevirke, at apparatet vælter og forårsager personskade. Apparatet må ikke hænges op i loftet.

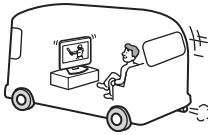

Vand og fugtighed

Apparatet må ikke benyttes i nærheden af vand, f.eks. i nærheden af et badekar eller bruserum. Det må heller ikke udsættes for regn, fugtighed eller røg. Det kan resultere i brand eller elektrisk stød. Apparatet må ikke anvendes, hvor der kan komme insekter ind.



Ekstraudstyr

Overhold følgende, når apparatet monteres med en stander eller vægbeslag. Hvis du ikke gør det, kan apparatet vælte og forårsage personskade.

- Du skal sikre, at du følger den vejledning, som følger med standeren eller vægbeslaget, når du monterer apparatet.
- Du skal sikre, at du monterer de beslag, der leveres sammen med standeren.



Udendørs brug

Apparatet må ikke monteres udendørs. Hvis apparatet udsættes for regn, kan det resultere i brand eller elektrisk stød. Hvis apparatet udsættes for direkte sollys, kan det ophedes, hvilket kan resultere i skade.

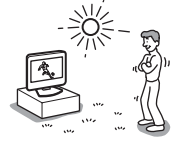

Skibe og andre fartøjer

Apparatet må ikke monteres på et skib eller andet fartøj. Hvis apparatet udsættes for havvand, kan det forårsage brand eller skade på apparatet.

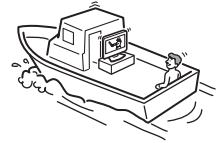

Sådan forhindrer du apparatet i at vælte

Anbring apparatet på en sikker, stabil stander. Du må ikke hænge noget på det. Hvis du gør det, kan apparatet falde ned af standeren eller vægbeslaget og forårsage skade eller alvorlig personskade. Lad ikke børn klatre op på apparatet.



Strømkilder

Overbelastning

Apparatet er udviklet til kun at fungere på en 220–240 V vekselstrømsforsyning. Tilslut ikke for mange apparater til samme stikkontakt, da dette kan forårsage brand eller elektrisk stød.

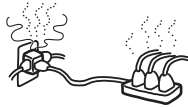

Forsyningsnet

Brug ikke en forkert stikkontakt. Sæt stikket helt ind i kontakten. Hvis den er løs, kan det forårsage buedannelse og resultere i brand. Kontakt en elektriker for at få stikkontakten udskiftet.



Fugt

Rør ikke ved netledningen med våde hænder. Hvis du sætter netledningen i/tager den ud med våde hænder, kan det forårsage elektrisk stød.



Tordenvejr

Af hensyn til din egen sikkerhed må du ikke røre ved nogen del af apparatet, netledningen eller antenneledningen under tordenvejr.



Brug

Skade, som kræver service

Hvis apparatets overflade revner, må du ikke røre ved det, før du har taget netledningen ud af stikkontakten. I modsat fald kan du få elektrisk stød.

Service

Kabinettet må ikke åbnes. Apparatet må kun overdrages til faguddannet servicepersonale.



Beskyttelse af netledning

Træk netledningen ud med stikket. Træk ikke i netledningen.

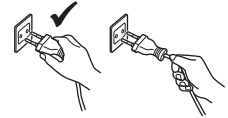

Ledninger

Tag netledningen ud af stikket, når du trækker kabler. Af hensyn til din egen sikkerhed skal du sørge for at trække netledningen ud af stikket.

Rengøring

Rengør ledningsstikket regelmæssigt. Hvis stikket er dækket med støv og samler fugt, kan isoleringen forringes og resultere i brand. Tag ledningsstikket ud, og rengør det regelmæssigt.



DK

Ventilationshuller

Der må ikke stikkes noget i ventilationshullerne. Hvis der stikkes noget af metal eller noget brændbart ind i disse huller, kan det resultere i brand eller elektrisk stød.



Fugt og brændbare genstande

- Apparatet må ikke blive vådt. Spild aldrig væske af nogen art på apparatet. Hvis væske eller genstande alligevel falder gennem kabinettets åbninger, må apparatet ikke benyttes. Det kan resultere i elektrisk stød eller skade på apparatet. Få det straks eftersat af faguddannet servicepersonale.
- Brændbare genstande eller åben ild (f.eks. stearinlys) skal holdes væk fra apparatet med henblik på at undgå brand.
- Anbring ikke genstande ovenpå enheden. Apparatet må ikke udsættes for dryp eller sprøjt, og der må ikke placeres genstande med væsker, f.eks. vaser, på apparatet.

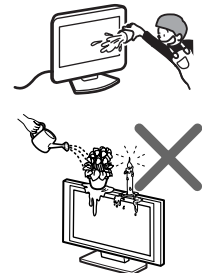

(fortsættes)

Ekstra sikkerhedsinformation

Elektrisk stød

Rør ikke ved apparatet med våde hænder. Det kan forårsage elektrisk stød eller beskadige apparatet.

Fremspringende placering

Monter ikke apparatet på steder, hvor det kan rage ud. Hvis du monterer apparatet på følgende steder, kan det resultere i personskade.

- Monter ikke apparatet på et sted, hvor det vil rage ud, såsom på eller bag ved en stolpe.
- Monter ikke apparatet et sted, hvor du kan støde hovedet mod det.

Placering

Placer aldrig apparatet på varme, fugtige eller meget støvede steder. Apparatet må ikke installeres, hvor der kan komme insekter ind. Apparatet må ikke installeres, hvor det kan blive udsat for mekanisk vibration.



Ekstraudstyr

Fastgør apparatet ordentligt.

Hvis apparatet ikke er korrekt fastgjort, kan det vælte og forårsage personskade. Tag forholdsregler for at forhindre dette ved at benytte en stander eller andet udstyr på gulv eller væg på den angivne måde, se den betjeningsvejledning, som følger med standeren.

Bortskaffelse af apparatet

- Apparatet må ikke kasseres sammen med almindeligt husholdningsaffald.
- LCD-skærmen indeholder en lille mængde flydende krystal og kviksølv. Lysrøret, der er anvendt i apparatet, indeholder også kviksølv. Følg de lokale vedtægter og regler for bortskaffelse.

Batterier

Tænk på miljøet, når du kasserer batterierne.

Ituslået glas

Du må ikke kaste noget på apparatet. Skærmen kan eksplodere ved stødet og forårsage alvorlig personskade.



Olie

Monter ikke apparatet i restauranter, som anvender olie. Der kan trænge støvabsorberende olie ind i apparatet og beskadige det.

Tæring

Hvis du benytter apparatet i nærheden af kysten, kan salt tære apparatets metaldele og forårsage indvendig skade eller brand. Apparatets levetid kan også blive forkortet. Der skal tages forholdsregler for at reducere fugt og temperatur i det område, hvor apparatet anvendes.

Rengøring

Tag netledningen ud af stikket, når apparatet rengøres. Hvis du ikke gør det, kan det resultere i elektrisk stød.

Anbefalet placering af apparatet

Anbring apparatet på en stabil, plan overflade. Ellers kan apparatet vælte og forårsage personskade.



LCD-skærm

- Selvom LCD-skærmen er fremstillet med højpræcisionsteknologi, og 99,99% eller flere af dens pixel er effektive, kan der konstant fremkomme sorte prikker eller klare punkter af lys farve (rød, blå eller grøn) på LCD-skærmen. Det er en konstruktionsmæssig egenskab ved LCD-skærmen og ikke en fejl.
- LCD-skærmens overflade må ikke udsættes for sollys. Det kan beskadige dens overflade.
- Du må ikke trykke eller kradse på frontfiltret eller sætte genstande oven på apparatet. Billedet kan blive ujævnt eller LCD-skærmen kan blive beskadiget.
- Hvis apparatet anvendes et sted, hvor der er koldt, kan der forekomme efterslæb i billedet, eller det kan blive mørkt. Det indikerer ikke fejl. Disse fænomener forsvinder, når temperaturen stiger.
- Der kan forekomme skyggebilleder, når der konstant vises stillbilleder. Det forsvinder efter et øjeblik.
- Skærmen og kabinettet bliver varme, når apparatet er i brug. Dette er ikke en fejl.

Lysstofrør

Apparatet anvender et særligt lysstofrør som lyskilde. Hvis skærbilledet bliver mørkt, flimrer eller ikke fremkommer, er lysstofrøret slidt op og skal udskiftes. Henvend dig til faguddannet servicepersonale vedrørende udskiftning.

Varme

Rør ikke ved apparatets overflade. Den er varm, selv når der har været slukket for apparatet et stykke tid.

Rengøring af skærmens overflade

Skærmens overflade er behandlet med en særlig belægning for at forhindre stærke lysrefleksioner. Du skal overholde følgende forholdsregler for at undgå at beskadige overfladen.

- Støv fjernes fra skærmens overflade ved at tørre den forsigtigt af med en blød klud. Hvis støvet sidder fast, aftørres skærmen med en blød klud, som er let fugtet med en fortyndet opløsning af et mildt rengøringsmiddel. Du kan vaske den bløde klud og anvende den igen.
- Brug aldrig nogen form for slibepude, alkaliholdigt/syreholdigt rengøringsmiddel, skurepulver eller stærk opløsning såsom alkohol, rensbenzin eller fortynder.

Netledning

Hvis du beskadiger netledningen, kan det resultere i brand eller elektrisk stød.

- Netledningen må ikke knibes, bøjes eller vikles for meget. Kerneledningerne kan blive bløtdragt eller skåret og derved forårsage kortslutning, som kan medføre brand eller elektrisk stød.
- Netledningen må ikke omformes eller beskadiges.
- Sæt ikke noget tungt på netledningen. Træk ikke i netledningen.
- Hold netledningen væk fra varmekilder.
- Sørg for at gribe fat i stikket, når netledningen skal frakobles. Hvis netledningen beskadiges, skal du holde op med at anvende den og bede forhandleren eller Sony-servicecenteret om at udskifte den.



Når apparatet ikke er i brug

Af miljømæssige og sikkerhedsmæssige årsager anbefales det, at der slukkes for apparatet, når det ikke er i brug – det må ikke efterlades i standby-tilstand. Tag stikket ud af stikkontakten.



Kabelføring

Pas på ikke at få fødderne viklet ind i kablerne. Det kan beskadige apparatet.

Installering

Installer ikke andre komponenter for tæt på apparatet. Hold andre komponenter mindst 30 cm væk fra apparatet. Hvis der installeres en videobåndoptager foran eller ved siden af apparatet, kan billedet blive forvrænget.

Sikkerhedsforanstaltninger

Sikkerhedsforanstaltninger vedrørende ventilation

Lad der være plads omkring apparatet. I modsat fald kan tilstrækkelig luftcirkulation blive blokeret og forårsage overophedning, som kan medføre brand eller skade på apparatet.

Når apparatet installeres på væggen

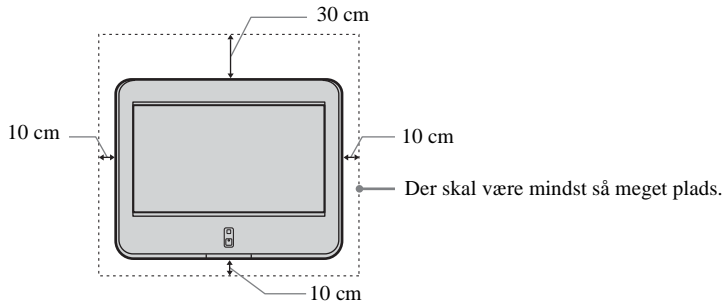

Når apparatet installeres med en stander

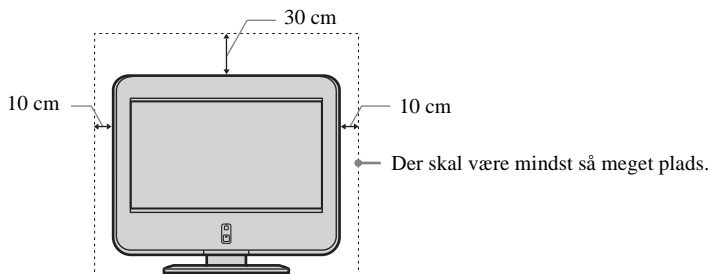

Apparatet må aldrig installeres således:

Der er spærret for luftcirkulation.

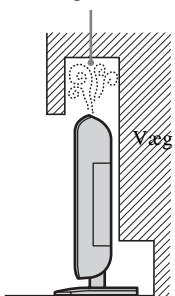

Der er spærret for luftcirkulation.

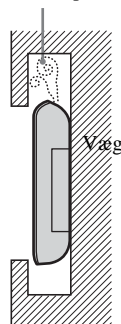

Sådan kan du se TV på en behagelig måde

- For at kunne se TV på en behagelig måde er den anbefalede synsposition fra 4–7 gange skærmens lodrette længde fra TV'et.
- Se TV ved moderat lysstyrke, da fjernsynskigning ved dårligt lys er en belastning for øjnene. Det kan også være anstrengende for øjnene, hvis du ser på skærmen konstant i længere tid ad gangen.

Installerer af apparatet

Brug det specificerede beslag til vægmontering eller den specificerede stander.

- Apparatet må ikke installeres på steder, der udsættes for ekstrem temperatur, f.eks. i direkte sollys eller i nærheden af en radiator eller opvarmingskanal. Hvis apparatet udsættes for ekstrem temperatur, kan det blive opvarmet. Dette kan forårsage deformation af kassen eller bevirke, at apparatet svigter.
- For at opnå et klart billede må skærmen ikke udsættes for direkte belysning eller direkte sollys. Hvis det er muligt, skal der benyttes spotlys, som ledes ned fra loftet.
- Apparatet er ikke koblet fra lysnettet, når der er slukket for det. Du skal tage stikket ud af stikkontakten for at frakoble apparatet helt.

Justering af lydstyrken

- Juster lydstyrken, så du ikke forstyrrer naboerne. Lyd høres meget let om natten. Det foreslås derfor, at du lukker vinduerne eller benytter hovedtelefoner.
- Når du benytter hovedtelefoner, skal du justere lyden, så du undgår for høje niveauer, da der kan ske skade på din hørelse.

Håndtering af fjernbetjeningen

- Du skal håndtere fjernbetjeningen med forsigtighed. Du må ikke tabe den, træde på den eller spilde nogen form for væske på den.
- Anbring ikke fjernbetjeningen på et sted i nærheden af en varmekilde eller et sted, hvor den udsættes for direkte sollys eller i et fugtigt værelse.

Behandling og rengøring af apparatets skærmoverflade

Du skal følge rådene nedenfor for at undgå forringelse af skærmen. Du må ikke trykke eller kradse på skærmen med hårde genstande eller kaste noget mod den. Den kan tage skade af det.

- Sørg for at tage netledningen ud af stikket, før apparatet rengøres.
- Rør ikke ved skærmen efter at apparatet har været tændt i lang tid, da skærmen bliver varm.
- Vi anbefaler, at du rører så lidt ved skærmen som muligt.
- Rengør skærmen med en blød klud.
- Brug aldrig nogen form for skurepude, skurepulver eller opløsningsmiddel, såsom sprit eller rensebenzin. Brug af sådanne materialer kan resultere i skade på skærmens overflade.

Rengøring af kabinettet

- Sørg for at tage netledningen ud af stikket, før kabinettet rengøres.
- Rengør kabinettet med en blød klud.
- Bemærk, at der kan ske forringelse af materiale eller af skærmens belægning, hvis apparatet udsættes for et flygtigt opløsningsmiddel, såsom sprit, fortynder, rensebenzin eller insektgift, eller hvis det er i langvarig kontakt med gummi- eller vinylmaterialer.
- Ventilationshullerne kan samle støv med tiden. For at sikre korrekt ventilation anbefaler vi at fjerne støvet regelmæssigt (en gang om måneden) med en støvsuger.

Oversigt

Kontrol af det medfølgende tilbehør

Fjernbetjening
RM-Y1102 (1):

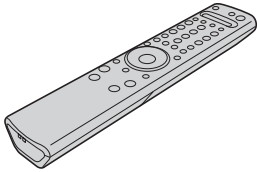

Batterier, størrelse AA
(R6 Type) (2):



Koaksialkabel (1):



Fjern ikke ferritkernerne.

Netledning
(Type C-6) (1):



Brug denne netledning, hvis du bruger apparatet uden for Storbritannien.

Netledning
(Type BF) (1):



- Brug denne netledning, hvis du bruger apparatet i Storbritannien.
- Denne netledning vil muligvis ikke følge med afhængigt af landet.

Oversigt over TV-knapper og indikatorer

i Du åbner frontpanelet på TV'et ved at trække ned i krogene til panelet lige under mærket  og trække ned i panelet.

TV-frontpanel

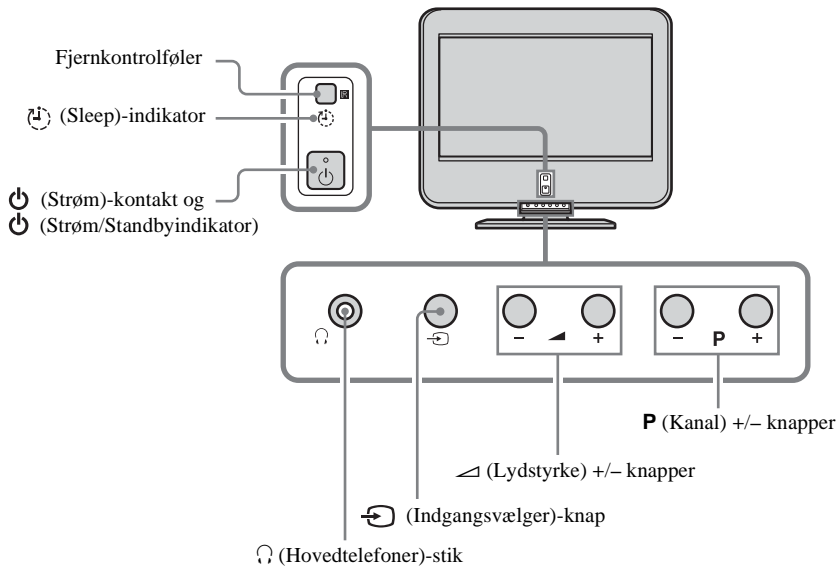
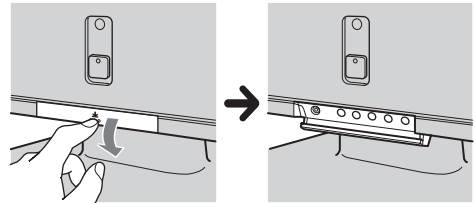

DK

Status for indikatorerne

 **(Strøm/Standby)-indikatoren lyser grønt**

Der er tændt for strømmen til TV'et.

 **(Strøm/Standby)-indikatoren lyser rødt**

TV'et er i standby-tilstand.

 **(Strøm/Standby)-indikatoren blinker rødt**

TV'et modtager fjernbetjeningssignaler.

 **(Strøm/Standby)-indikatoren blinker rødt flere gange**

Der er et problem med TV'et. Hvis du vil have flere oplysninger, se "Selvdiagnosefunktion" på side 46.

 **(Sleep)-indikatoren lyser rødt**

Automatisk slukning-funktionen er aktiveret, når der er tændt for TV'et. Hvis du vil have flere oplysninger, se "Automatisk slukning-funktionen" på side 32.

i Hvis du vil have flere oplysninger om stikkene på TV'ets bagpanel, se "Tilslutning af ekstraudstyr" på side 37.

Oversigt over fjernbetjeningens knapper

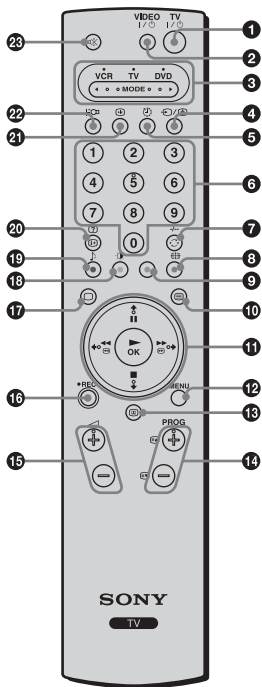

1 Sådan indstilles TV'et på standby-tilstand:

Tryk på denne knap for at slukke midlertidigt for TV'et og indstille det på standby-tilstand ( (Strøm/Standby)-indikatoren på TV'et lyser rødt). Tryk på den en gang til for at tænde TV'et fra standby-tilstanden. For at spare energi anbefaler vi, at du slukker helt for TV'et, når det ikke er i brug.



Hvis der ikke modtages et signal, eller hvis der ikke udføres en funktion i TV-tilstanden i 10 minutter, skifter TV'et automatisk til standby-tilstand.

2 Sådan tænder/slukker du for videobåndoptager eller DVD:

Tryk på denne knap for at tænde eller slukke for videobåndoptager eller DVD.

3 Sådan vælger du videobåndoptager, TV eller DVD (medievælger):

Med denne fjernbetjening kan du betjene ikke blot TV'et, men også de vigtigste funktioner for videobåndoptageren eller DVD-afspilleren.

Tænd for det udstyr som du ønsker at betjene og tryk flere gange på knappen for at vælge VCR, TV eller DVD. Det grønne lys lige oven over det valgte udstyr lyser et øjeblik.



Der kræves en opsætning første gang for at synkronisere fjernbetjeningen til videobåndoptager eller DVD. Denne opsætning afhænger af producenten. Hvis du vil have flere oplysninger, se "Fjernbetjeningskonfiguration for videobåndoptager/DVD" på side 43.

4 Valg af indgangskilde:

Tryk flere gange på knappen, indtil indgangssymbolet for den ønskede kilde vises på skærmen.

5 Sådan tænder du for Automatisk slukning-funktionen:

Tryk på knappen for at indstille TV'et til at skifte automatisk til standby-tilstand efter en angivet periode. Hvis du vil have flere oplysninger, se "Automatisk slukning-funktionen" på side 32.

6 Valg af kanaler:

Tryk på denne knap for at vælge kanaler.

Ved tocifrede programnumre skal det andet ciffer indtastes inden 2,5 sekunder.

7 a) Hvis der er valgt TV:

Tryk på knappen for at se den sidst valgte kanal (den sidste kanal, der er blevet vist i mindst fem sekunder).

b) Hvis der er valgt videobåndoptager:

Ved Sonys tocifrede programnumre til videobåndoptager, f.eks. 23, skal du først trykke på denne knap og derefter på knapperne 2 og 3.

8 Sådan vælger du skærmformat:

Tryk flere gange på denne knap for at ændre skærmformatet. Hvis du vil have flere oplysninger, se "Skærm kontrol" på side 25.

9 Programmering af fjernbetjeningen:



Brug denne knap til at programmere fjernbetjeningen til at betjene videobåndoptager eller DVD. Hvis du vil have flere oplysninger, se "Fjernbetjeningskonfiguration for videobåndoptager/DVD" på side 43.

10 Valg af tekst-TV:

Tryk på denne knap for at aktivere tekst-TV. Hvis du vil have flere oplysninger, se "Tekst-TV" på side 33.

11 / / / /OK-knapper

a) Hvis der er valgt TV:

- Når menuen vises, benyttes disse knapper til at betjene menuet. Hvis du vil have flere oplysninger, se "Introduktion til og brug af menuet" på side 21.
- Når der er slukket for menuen, skal du trykke på **OK** for at få vist en oversigt over alle TV-kanaler. Tryk derefter på  eller  for at vælge kanal, og tryk på **OK** for at se den valgte kanal.

b) Hvis der er valgt videobåndoptager eller DVD:

Brug disse knapper for at styre de vigtigste funktioner for din videobåndoptager eller DVD.

12 Visning af menuet:

Tryk på denne knap for at få vist menuen på skærmen. Tryk på den en gang til for at fjerne menuvisningen fra skærmen.

13 Visning af NexTVView:

Hvis du vil have flere oplysninger, se "NexTVView" på side 34.

14 Valg af kanaler:

Tryk på disse knapper for at vælge næste eller forrige kanal.

15 Justering af TV'ets lydstyrke:

Tryk på disse knapper for at justere TV'ets lydstyrke.

16 Sådan optager du programmer på din videobåndoptager:

Hvis der er valgt videobåndoptager, skal du trykke på denne knap for at optage programmer.

17 Valg af TV-tilstand:

Tryk på denne knap for at slukke for tekst-TV eller video.

18 Sådan vælger du en billedtilstand:

Tryk flere gange på denne knap for at ændre billedtilstanden. Hvis du vil have flere oplysninger, se "Billedjustering" på side 22.

19 Sådan vælger du lydeffekt:

Tryk flere gange på denne knap for at ændre det lydformat, der anvendes af TV'et. Hvis du vil have flere oplysninger, se "Lydjustering" på side 23.

20 Visning af oplysninger på skærmen:

Tryk på denne knap for at få vist alle indikatorer på skærmen. Tryk på den en gang til for at annullere.

21 Aktivering af Screen Memo-funktionen:





Tryk på denne knap for at fastfryse billedet på skærmen midlertidigt. Hvis du vil have flere oplysninger, se "Screen Memo-funktion" på side 32.

22 Sådan tænder du for strømsparefunktionen:

Tryk på denne knap for at tænde for strømsparefunktionen. "Strømsparefunkt." vises på skærmen i et par sekunder. Tryk en gang til på knappen for at annullere. Hvis du vil have flere oplysninger, se "Funktion" på side 27.

23 Sådan afbrydes lyden:

Tryk på denne knap for at afbryde TV'ets lyd. Tryk på den en gang til for at aktivere lyden.

 Ud over TV-funktionerne anvendes de farvede knapper (undtagen knapperne **TV I**  og **VIDEO I** ) til tekst-TV-funktioner. Knapperne med grønne symboler (undtagen -knappen) anvendes også. Hvis du vil have flere oplysninger, se "Tekst-TV" på side 33.

Installering

Sådan sætter du batterierne i fjernbetjeningen



- Sørg for, at du overholder den korrekte polaritet, når du sætter de medfølgende batterier i.
- Du skal altid huske at kassere brugte batterier på en miljømæssig forsvarlig måde.
- Du må ikke benytte forskellige typer batterier sammen eller blande gamle og nye batterier.

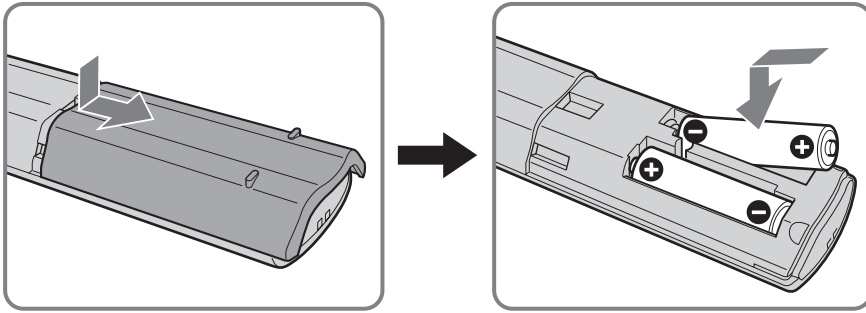

Sådan fjerner du kabeldækslerne

1 Tryk på krogene, og træk kabeldækslerne mod dig.

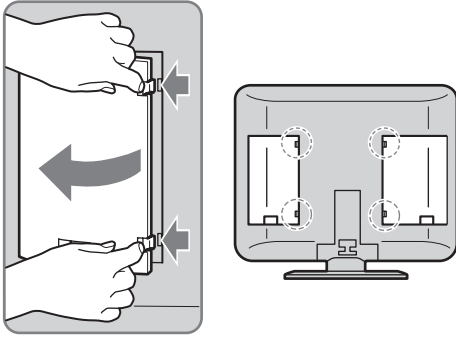

2 Tag kabeldækslerne af krogene på siden af TV'et.

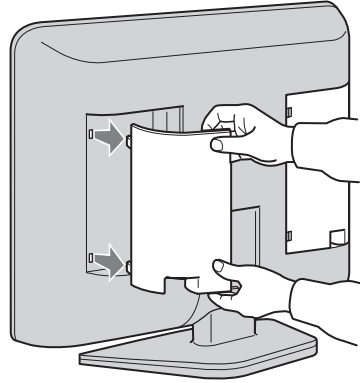

Tilslutning af antenne og videobåndoptager

- Brug den medfølgende netledning (type C-6 eller type BF, se side 10).
- Brug det medfølgende koaksialkabel til antenntilslutning.

 Tilslut ikke til lysnettet, før alle forbindelser er gennemført.

Tilslutning af antenne

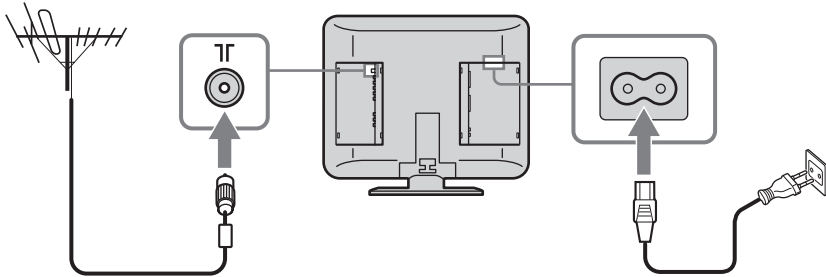

Tilslut det medfølgende koaksialkabel.

Brug den medfølgende netledning (type C-6 eller type BF).

Tilslutning af en videobåndoptager med antenne

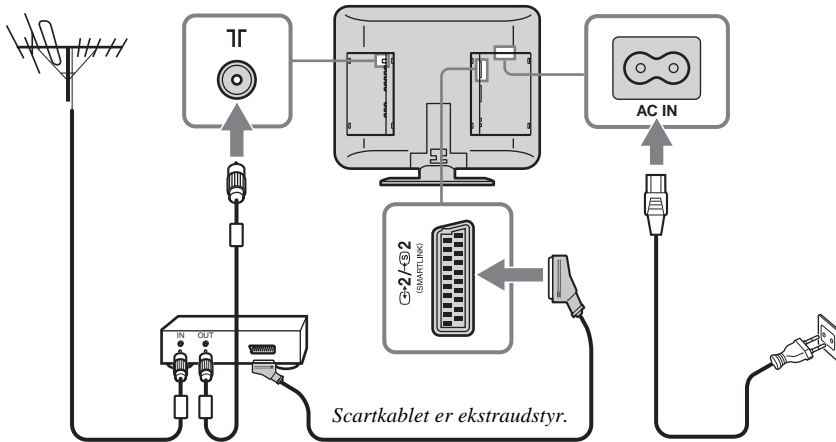

Videobåndoptager

Scartkablet er ekstraudstyr.

Brug den medfølgende netledning (type C-6 eller type BF).

- Hvis du vil have flere oplysninger om tilslutning af videobåndoptager, se "Tilslutning af ekstraudstyr" på side 37.
- Bemærk, at nogle scartkabler måske ikke passer til stikket på TV'et.

Sådan sætter du kabeldækslerne på

i Monter kabeldækslerne på TV'et, når alle kabler er tilsluttet.

1 Sæt kabeldækslerne på krogene på siden af TV'et.

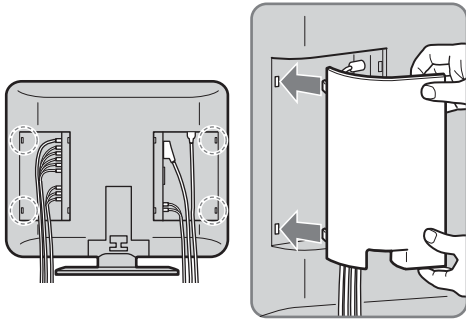

2 Tryk på krogene, og tryk samtidig kabeldækslerne på TV'et, indtil de klikker.

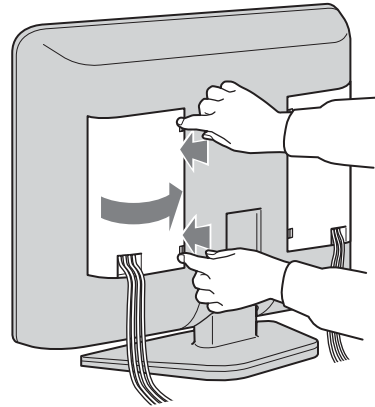

Bundtning af kablerne

i Du kan opbevare kablerne bag på TV'et.

Sæt kablerne sammen fra begge sider, og fastgør med holderen på undersiden.

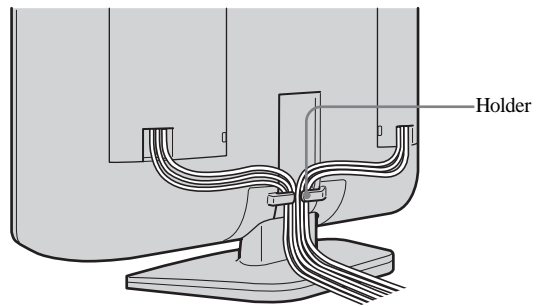

i Hvis ikke alle kablerne kan opbevares indeni, skal du lade nogle af dem hænge ned på begge sider af TV'et.

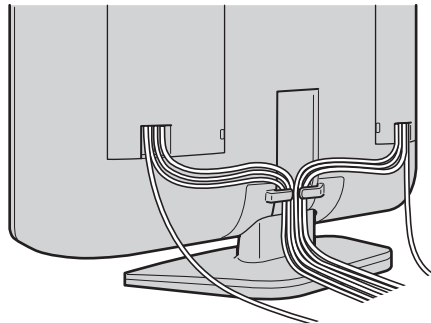

Justering af TV'ets synsvinkel



Du kan justere vinklen for at undgå lysrefleksion og for at få en bedre synsvinkel til TV'et.



- Når vinklen justeres, skal du kontrollere, at der ikke sidder kabler i klemme mellem TV'et og standeren. Hvis nogle af kablerne sidder fast, skal du dele dem i to og trække dem i modsat retning for at frigøre dem.
- Når vinklen justeres, skal du holde på standeren med hånden, så den ikke går løs eller falder af. Vær forsigtig med ikke at få fingrene i klemme mellem TV'et og standeren.

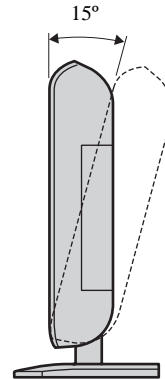
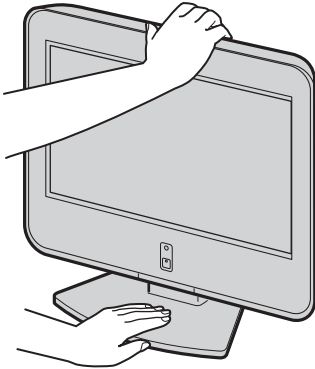



Når du tænder TV'et første gang

Tænding og automatisk indstilling af TV'et

- i** Denne første gang, du tænder for TV'et, vises der en sekvens af menukærbilleder på TV'et, der sætter dig i stand til at: 1) vælge sprog for menukærmen, 2) vælge det land/område, som du ønsker at benytte TV'et i, 3) søge og lagre alle tilgængelige kanaler (TV-transmission), og 4) ændre den rækkefølge, hvormed kanalerne vises på skærmen. Hvis du imidlertid senere får brug for at ændre nogle af disse indstillinger, kan du gøre det ved at vælge den relevante indstilling i menuen "Opsætning" (se side 28).

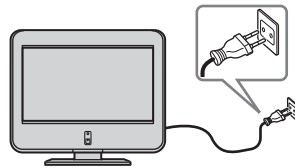



- 1** Tilslut TV'et til lysnettet (220–240 V vekselstrøm, 50 Hz).



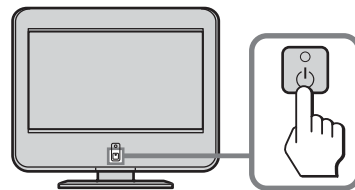

- 2** Tryk på  (tænd/sluk) på TV'et for at tænde det. Den første gang du tænder TV'et, kommer menuen **Language** automatisk frem på skærmen (Auto start).

- i** Tryk på  på bagsiden af TV'et, hvis du vil udføre Auto start senere.

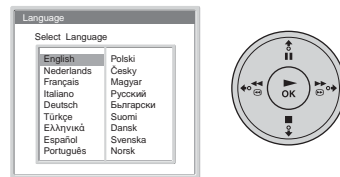

- 3** Tryk på  /  /  eller  på fjernbetjeningen for at vælge sproget, tryk derefter på **OK** for at bekræfte dit valg. Fra dette tidspunkt vil alle menuer blive vist på det valgte sprog.



- 4** Menuen **Land** vises automatisk på skærmen. Tryk på  eller  for at vælge det land eller område, som du vil benytte TV'et i, og tryk derefter på **OK** for at bekræfte dit valg.

- i** Hvis det land eller område, som du ønsker at benytte TV'et i, ikke vises på listen, skal du vælge "-" i stedet for land/område.

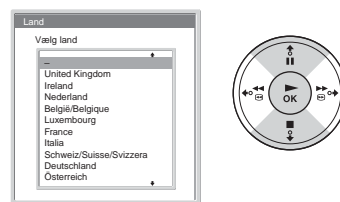

- 5** Menuen **Auto prg.-indstilling** vises automatisk på skærmen. Tryk på **OK** for at vælge **Ja**.



(fortsættes)

6 TV'et begynder at søge og lagre alle tilgængelige kanaler.



- Denne procedure kan tage nogle minutter. Vær tålmodig, og tryk ikke på nogen knapper, da den automatiske indstilling så ikke vil blive afsluttet korrekt.
- Hvis der ikke findes nogen kanaler under den automatiske indstillingsproces, vises der automatisk en ny menu på skærmen, hvor du bliver bedt om at tilslutte antennen. Tilslut antennen (se side 16), og tryk på **OK**. Den automatiske indstillingsproces vil begynde igen.

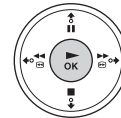
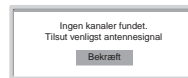
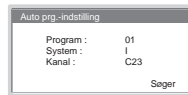

7 Når den automatiske indstilling er afsluttet, vises menuen **Programsortering** automatisk på skærmen.

A) Hvis du ønsker at beholde transmissionskanalerne i den indstillede rækkefølge, skal du gå til trin 8.

B) Hvis du ønsker at lagre transmissionskanalerne i en anden rækkefølge:

- 1 Tryk på **↓** eller **↑** for at vælge programnummeret for den kanal, som du ønsker at omlægge, og tryk derefter på **→**.
- 2 Tryk på **↓** eller **↑** for at vælge den nye programnummerposition til den valgte kanal, og tryk derefter på **←**.



Den valgte kanal flytter nu til sin nye programposition, og de andre kanaler flyttes i overensstemmelse hermed.

- 3 Gentag trin 1 og 2, hvis du ønsker at ændre rækkefølgen for de andre kanaler.

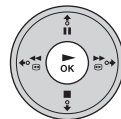

8 Tryk på **MENU** for at slukke for menuen.

MENU



TV'et er nu klar til brug.

Menusystem

Introduktion til og brug af menusystemet

i TV'et anvender et menusystem på skærmen til at lede dig gennem funktionerne. Brug følgende knapper på fjernbetjeningen til at betjene menusystemet.

1 Tryk på **MENU** for at aktivere menuen i første niveau.



2 Gør følgende for at betjene menuen.

- Den ønskede menu eller indstilling markeres ved at trykke på **▼** eller **▲**.
- Den ønskede menu eller indstilling åbnes ved at trykke på **OK**.
- Du kan vende tilbage til forrige menu eller indstilling ved at trykke på **◀**.
- Du kan ændre indstillinger for den valgte indstilling ved at trykke på **▼** / **▲** / **◀** eller **▶**.
- Bekræft dit valg ved at trykke på **OK**.

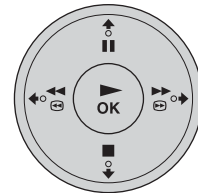

3 Tryk på **MENU** for at lukke menuen.





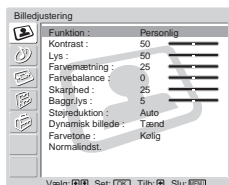
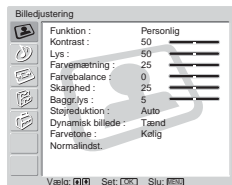

DK

Billedjustering





























I menuen "Billedjustering" kan du ændre billedindstillingerne.

Det gøres sådan:

Når du har valgt det punkt, som du ønsker at ændre, skal du trykke på **OK**. Tryk derefter på  /  /  eller  flere gange for at justere det.

Med denne menu kan du endvidere tilpasse billedkvaliteten til tilstanden "Personlig", baseret på det program, du ser.

Funktion	Live Forbedret billedkontrast og skarphed. Film Et billede med fine detaljer. Personlig Dine egne brugerdefinerede indstillinger.
Kontrast	Tryk på  eller  for at reducere billedets kontrast. Tryk på  eller  for at forøge billedets kontrast.
Lys	Tryk på  eller  for at gøre billedet mørkere. Tryk på  eller  for at gøre billedet lysere.
Farvemætning	Tryk på  eller  for at reducere farveintensiteten. Tryk på  eller  for at forøge farveintensiteten.
Farvebalance	Tryk på  eller  for at reducere de grønne toner. Tryk på  eller  for at forøge de grønne toner.
 Farvebalance kan kun justeres til et NTSC-farvesignal (f.eks. videobånd fra USA).	
Skarphed	Tryk på  eller  for at gøre billedet blødere. Tryk på  eller  for at gøre billedet skarpere.
Baggr. lys	Tryk på  eller  for at gøre baggrundsbelysningen mørkere. Tryk på  eller  for at gøre baggrundsbelysningen lysere.
Støjreduktion	Auto/Sluk Vælges for at reducere støjniveauet.
 Støjreduktion kan ikke justeres i forbindelse med et inputsignal fra Y, Pb/Cb, Pr/CR-stikkene på  .	
Dynamisk billede	Tænd/Sluk Vælges for at forbedre billedets kontrast.
Farvetone	Kølig/Normal/Varm Vælges for at give klare farver en rød tone (indstillingen kan justeres fra Kølig til Varm).
Normalindst.	Slut/OK Vælg OK for at nulstille billedet til de niveauer, der er forudindstillet af fabrikken.



Kun "Funktion", "Kontrast" og "Normalindst." kan justeres, når "Funktion" er indstillet til "Live" eller "Film".

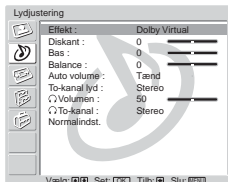
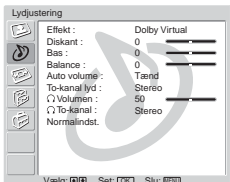
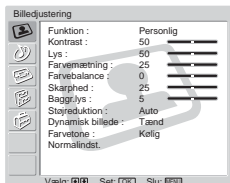

I menuen "Lydjustering" kan du ændre lydjusteringerne.

Det gøres sådan:

Når du har valgt det punkt, du ønsker at ændre, skal du trykke på **OK** og derefter trykke på **↓** / **↑** / **←** eller **→** flere gange for at justere værdien.

Effekt



- Hvis du indstiller "Auto volumen" til "Tænd" når **Dolby Virtual** er valgt, ændres indstillingen **Effekt** automatisk til **Naturlig**.
- Lyden fra hovedtelefoner påvirkes ikke, når indstillingen **Effekt** indstilles til **Naturlig**, **Dynamisk** eller **Dolby Virtual**.

* Licenseret af BBE Sound, Inc. under USP4638258 og 4482866. Symbolerne "BBE" og BBE er varemærker tilhørende BBE Sound, Inc.

** Fremstillet på licens fra Dolby Laboratories. "Dolby" og det dobbelte D-symbol er varemærker tilhørende Dolby Laboratories.

Sluk

Ingen virkning.

Naturlig

Forbedrer lydens klarhed, detalje og tilstedeværelse ved at benytte "BBE High Definition Sound system*".

Dynamisk

Intensiverer lydens klarhed og tilstedeværelse for bedre tydelighed og musikalsk realisme ved at benytte "BBE High Definition Sound system*".

** **Dolby Virtual**

Bruger TV'ets højttalere til at simulere den surround-virkning, som frembringes af et flerkanalssystem.

DK

Diskant

Tryk på **↓** eller **←** for at reducere lyde med højere frekvens.
Tryk på **↑** eller **→** for at forøge lyde med højere frekvens.

Bas

Tryk på **↓** eller **←** for at reducere lyde med lavere frekvens.
Tryk på **↑** eller **→** for at forøge lyde med lavere frekvens.

Balance

Tryk på **↓** eller **←** for at markere venstre højttaler.
Tryk på **↑** eller **→** for at markere højre højttaler.













Auto volumen

Tænd/Sluk

Kanalernes lydstyrkeniveau vil forblive det samme uafhængigt af sendesignalet (f.eks. i tilfælde af reklamer).



Hvis du indstiller "Effekt" til "Dolby Virtual", vælges **Sluk** automatisk.

To-kanal lyd	<p>Stereo/Mono For stereotransmission vælges Stereo eller Mono.</p> <p>A/B/Mono For tosproget transmission vælges A for lydkanal 1, B for lydkanal 2 eller Mono for en monokanal, hvis en sådan er tilgængelig.</p> <p> Hvis du vælger andet udstyr, som er tilsluttet til TV'et, skal du sætte indstillingen To-kanal lyd til Stereo, A eller B.</p>
 Hovedt. Vol.	<p>Tryk på  eller  for at skrue ned for hovedtelefonernes lydstyrke. Tryk på  eller  for at skrue op for hovedtelefonernes lydstyrke.</p> <p> Selv om hovedtelefonerne er tilsluttet til TV'et, kan du høre lyden fra TV'ets højttalere.</p>
 Hovedt. to-kanal	<p>Vælg indstillingen "To-kanal lyd" for hovedtelefonerne.</p> <p>Stereo/Mono For stereotransmission vælges Stereo eller Mono.</p> <p>A/B/Mono For tosproget transmission vælges A for lydkanal 1, B for lydkanal 2 eller Mono for en monokanal, hvis en sådan er tilgængelig.</p> <p> • Hvis du vælger andet udstyr, der er tilsluttet til TV'et, skal du angive indstillingen  Hovedt. to-kanal Stereo, A eller B.</p> <p>•  Hovedt. to-kanal virker sammen med "To-kanal lyd".</p>
Normalindst.	<p>Slet/OK Vælg OK for at nulstille lyden til fabriksindstillingen.</p> <p> Kun "Diskant", "Bas" og "Balance" nulstilles til fabriksindstillingerne, når du nulstiller lyden.</p>

Skærm kontrol

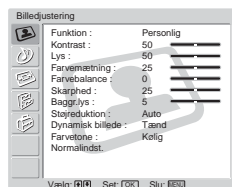

På menuen "Skærm kontrol" kan du ændre skærmjusteringerne.

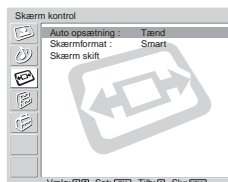
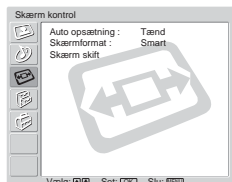

Auto opsætning

Med indstillingen "Auto opsætning" kan du automatisk ændre skærmens billedformat.

Det gøres sådan:

- 1 Når denne indstilling er valgt, skal du trykke på **OK**.
- 2 Tryk på **↓** eller **↑** for at vælge **Tænd** (hvis du ønsker, at TV'et automatisk skal skifte skærmformat i overensstemmelse med videoindgangssignalet) eller **Sluk** (hvis du ønsker at beholde dit foretrukne format).



- Selv om du har valgt **Tænd** eller **Sluk** i indstillingen **Auto opsætning**, kan du altid ændre skærmens format ved at trykke flere gange på **↔** på fjernbetjeningen.
- **Auto opsætning** er kun tilgængelig for PAL- og SECAM-signaler.

DK

(fortsættes)

Skærmformat

Med indstillingen "Skærmformat" kan du ændre skærmens format.

Det gøres sådan:

- 1 Når denne indstilling er valgt, skal du trykke på **OK**.
- 2 Tryk på **▼** eller **▲** for at vælge det ønskede skærmformat, og tryk på **OK**.

Smart

Imitation af widescreen-effekt til et 4:3-program.



4:3

Traditionel 4:3-billedstørrelse, fuld billedinformation.

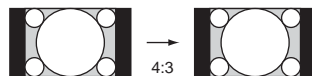

14:9

Gå på kompromis mellem billedstørrelse 4:3 og 16:9.

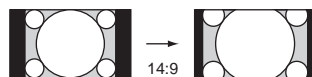

Zoom

Widescreen-format til film i letterbox-format.

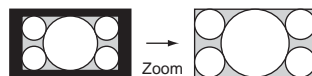

Wide

Til 16:9-program.



Du kan justere billedets position, når **Smart**, **14:9** eller **Zoom** er valgt. Hvis dele af den øverste og nederste del af skærmen er skåret af, skal du trykke på **▲** eller **▼** for at flytte billedet op eller ned (f.eks. for at læse undertekster).

Skærm skift

Med indstillingen "Skærm skift" kan du ændre billedpositionen for hvert skærmformat.

Det gøres sådan:

- 1 Når denne indstilling er valgt, skal du trykke på **OK**.
- 2 Tryk på **▼** eller **▲** for at vælge den ønskede position, og tryk på **OK**. Tryk derefter på **▼/▲/◀** eller **▶** for at justere billedets position.

Lodret skift (Lodret position)

Tryk på **▲** for at flytte skærbilledet op.

Tryk på **▼** for at flytte skærbilledet ned.

Vandret skift (Vandret position)

Tryk på **◀** for at flytte skærbilledet til venstre.

Tryk på **▶** for at flytte skærbilledet til højre.

Normalindst.

Vælg **OK** for at nulstille fabriksindstillingerne.



Når "Skærmformat" er indstillet til "4:3" eller "Wide", kan **Lodret skift** (Lodret position) ikke justeres.

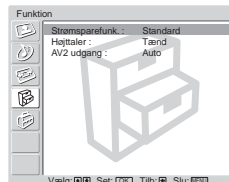
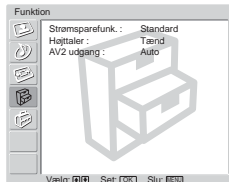
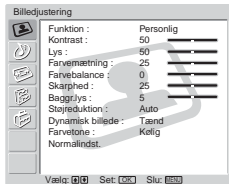

I menuen "Funktion" kan du ændre forskellige justeringer for TV'et.

Strømsparefunkt.

Med indstillingen "Strømsparefunkt." kan du reducere TV'ets strømforbrug.

Det gøres sådan:

- 1 Når denne indstilling er valgt, skal du trykke på **OK**.
- 2 Tryk på **↓** eller **↑** for at vælge **Reducer**.



Hvis du slukker og derefter tænder for TV'et igen, når indstillingen **Strømsparefunkt.** er indstillet til **Reducer**, forbliver indstillingen uændret.

Højtaler

Indstillingen "Højtaler" gør det muligt at vælge, om du ønsker at lytte til TV'et via TV-højtalerne eller via eksternt lydudstyr, der er sluttet til lydudgangsstikkene .

Det gøres sådan:

- 1 Når denne indstilling er valgt, skal du trykke på **OK**.
- 2 Tryk på **↓** eller **↑** for at vælge den ønskede effekt.

Tænd:

Lyden fra TV'et udsendes via TV'ets højtalere.

Sluk:

Lyden fra TV'et udsendes via det eksterne lydudstyr.



Hvis du har valgt **Sluk**, kan lydstyrken fra det eksterne udstyr ændres ved at trykke på knapperne \triangle +/- på fjernbetjeningen. Når du har trykket på styrkeknapperne vises , der angiver, at den styrke, du ændrer, ikke kommer fra TV'ets højtalere, men fra det eksterne udstyr.

AV2 udgang

Indstillingen "AV2 udgang" gør det muligt at vælge den kilde, der skal udsendes fra scartstikket  2. Du kan via dette Scartstik optage ethvert signal fra TV'et eller eksternt udstyr, der er tilsluttet via de andre stik.





Hvis din videobåndoptager understøtter SmartLink, er denne procedure ikke nødvendig.

Det gøres sådan:

- 1 Når denne indstilling er valgt, skal du trykke på **OK**.
- 2 Tryk på **↓** eller **↑** for at vælge det ønskede udgangssignal: **Auto**, **TV** eller **AV1**.



- Hvis du vælger **Auto**, vil udgangssignalet altid være det, der vises på skærmen.
- Hvis du har tilsluttet en dekoder til scartstikket  2 eller til en videobåndoptager, som er tilsluttet dette Scartstik, skal du huske at indstille **AV2 udgang** til **TV** til korrekt afkodning.
- Selv om **AV2 udgang** er indstillet til **Auto**, sendes signaler fra Y, Pb/Cb, Pr/CR-stikkene på  3 ikke til scartstikket  2.

I menuen "Opsætning" kan du ændre forskellige indstillinger på TV'et.

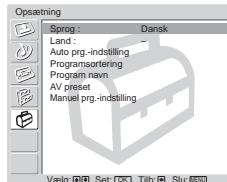
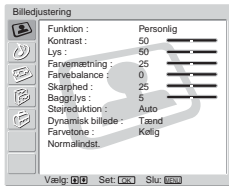

Sprog

Med indstillingen "Sprog" kan du vælge det sprog, som menuerne vises på.

Det gøres sådan:

- 1 Når denne indstilling er valgt, skal du trykke på **OK**.
- 2 Følg trin 3 af "Tænding og automatisk indstilling af TV'et" på side 19.

Land

Med indstillingen "Land" kan du vælge det land eller det område, som du ønsker at betjene TV'et i.

Det gøres sådan:

- 1 Når denne indstilling er valgt, skal du trykke på **OK**.
- 2 Følg trin 4 af "Tænding og automatisk indstilling af TV'et" på side 19.

Auto prg.-indstilling

Med indstillingen "Auto prg.-indstilling" kan du automatisk søge og lagre alle tilgængelige kanaler (TV-transmission).

Det gøres sådan:

- 1 Når denne indstilling er valgt, skal du trykke på **OK**.
- 2 Følg trin 5 og 6 af "Tænding og automatisk indstilling af TV'et" på side 19.

Programsortering

Med indstillingen "Programsortering" kan du ændre den rækkefølge, hvori kanalerne (TV-transmission) vises på skærmen.

















Det gøres sådan:

- 1 Når denne indstilling er valgt, skal du trykke på **OK**.
- 2 Følg trin 7 B) af "Tænding og automatisk indstilling af TV'et" på side 20.

Program navn

Med indstillingen "Program navn" kan du navngive en kanal med op til fem tegn (bogstaver eller tal).

Det gøres sådan:



















- 1 Når denne indstilling er valgt, skal du trykke på **OK**.
- 2 Tryk på  eller  for at vælge programnummeret med den kanal, du ønsker at navngive, og tryk derefter på **OK**.
- 3 Tryk på // eller  for at vælge tegnet, og tryk derefter på **OK**.
- 4 Når du er færdig, skal du trykke på // eller  for at vælge ordet "Slu" på skærmen. Tryk derefter på **OK** for at lukke skærmen til indtastning af tegn.
 - Hvis du indtaster et forkert tegn, skal du vælge tegnet med  eller  på skærmen. Tryk derefter på // eller  for at vælge det rigtige tegn, og tryk på **OK**.
 - Hvis du vil have et mellemrum, skal du vælge  på skærmen, og derefter trykke på **OK**.



AV preset

Med indstillingen "AV preset" (A–B) kan du:





A) Angive et navn til alt eksternt udstyr, som du har tilsluttet til TV'et.

Det gøres sådan:





- 1 Når denne indstilling er valgt, skal du trykke på **OK**.
- 2 Tryk på  eller  for at vælge den indgangskilde, som du ønsker at navngive, og tryk derefter på **OK**.
- 3 Der fremkommer automatisk et navn i navnekolonnen.
 - a) Hvis du ønsker at benytte et af de foruddefinerede navne, skal du trykke på  eller  for at vælge det ønskede navn: **AV1/AV2/AV3/AV4, VIDEO, DVD, KABEL, SPIL, VIDEOKAMERA** eller **SAT.**, og tryk derefter på **OK**.
 - b) Hvis du ønsker at indstille et andet navn, skal du vælge **REDIGER** og trykke på **OK**. Når det første element fremhæves, skal du trykke på // eller  for at vælge tegnet og derefter trykke på **OK**.
Når du er færdig, skal du trykke på // eller  for at vælge ordet "Slu" på skærmen og trykke på **OK** for at afslutte input af tegn fra skærmen.
 - Hvis du indtaster et forkert tegn, skal du vælge tegnet med  eller  på skærmen. Tryk derefter på // eller  for at vælge det rigtige tegn, og tryk på **OK**.
 - Hvis du vil have et mellemrum, skal du vælge  på skærmen, og derefter trykke på **OK**.

B) Springe alle indgangskilder, som ikke er tilsluttet til noget udstyr, over, når du vælger indgangskilden med knapperne /.

Det gøres sådan:

- 1 Når denne indstilling er valgt, skal du trykke på **OK**.
- 2 Tryk på  eller  for at vælge den indgangskilde, du ønsker at springe over, og tryk derefter på **OK**.
- 3 Tryk på  eller  for at vælge **Udelad**, og tryk derefter på **OK**.



Når der registreres et indgangssignal på Scartstikkene / 1 og / 2, annulleres indstillingen **Udelad** automatisk.





DK

(fortsættes)

Med indstillingen "Manuel prg.-indstilling" (A–E) kan du:











A) Forudindstille kanaler, én efter én, i en ønsket programrækkefølge.

Det gøres sådan:

- 1 Når denne indstilling er valgt, skal du trykke på **OK**.
- 2 Marker indstillingen **Program**, og tryk på **OK**.
- 3 Tryk på  eller  for at vælge et programnummer, som du ønsker at forudindstille kanalen til, og tryk derefter på . Hvis du ikke ønsker at forudindstille andre indstillinger til kanalen, skal du trykke på **OK** i stedet for . Gå til trin 8.
- 4 Når du har valgt indstillingen **System**, skal du trykke på **OK**.



Afhængigt af det land eller område, som du har valgt i indstillingen "Land", er denne indstilling måske ikke tilgængelig (se side 28).

- 5 Tryk på  eller  for at vælge TV-transmissionssystem (**B/G** for vesteuropæiske lande/områder, **D/K** for østeuropæiske lande/områder, **I** for Storbritannien eller **L** for Frankrig), og tryk på . Hvis du ikke ønsker at forudindstille andre indstillinger til kanalen, skal du trykke på **OK** i stedet for . Gå til trin 8.
- 6 Når indstillingen **Kanal** er valgt, skal du trykke på **OK**.
- 7 Tryk på  eller  for at vælge den type kanal, der skal indstilles (**S** for kabel-TV-kanaler eller **C** for jordkanaler), tryk derefter på . Derefter skal du trykke på talknapperne for at indtaste kanalnummeret til TV-stationen direkte. Hvis du ikke kender kanalnummeret, skal du trykke på  eller  for at søge efter det. Når du har indstillet den ønskede kanal, skal du trykke på **OK**.
- 8 Marker indstillingen **Bekræft**, og tryk på **OK**. Tryk derefter på  for at vælge **OK**, og tryk til sidst på **OK** for at lagre dit kanalvalg.

Gentag alle ovennævnte trin for at indstille og lagre andre kanaler.









B) Navngiv en kanal med op til fem tegn (bogstaver eller tal).



Det gøres sådan:





- 1 Tryk på **PROG +/-** for at vælge programnummer til den kanal, som du ønsker at navngive.



Du kan ikke vælge det programnummer, som er indstillet til at blive oversprunget, i indstillingen "Udelad" (se trin D på side 31).

- 2 Når det program, du ønsker at navngive, vises på skærmen, skal du vælge indstillingen **Navn** og trykke på **OK**.
- 3 Tryk på  /  /  eller  for at vælge det første tegn, og tryk derefter på **OK**.
- 4 Når du er færdig, skal du trykke på  /  /  eller  for at vælge ordet "Slu" på skærmen. Tryk derefter på **OK** for at lukke skærmen til indtastning af tegn.
- 5 Marker indstillingen **Bekræft**, og tryk på **OK**. Tryk derefter på  for at vælge **OK**, og tryk til sidst på **OK** for at lagre dit kanalvalg.

• Hvis du indtaster et forkert tegn, skal du vælge tegnet med  eller  på skærmen.

Tryk derefter på  /  /  eller  for at vælge det rigtige tegn, og tryk på **OK**.

• Hvis du vil have et mellemrum, skal du vælge  på skærmen og trykke på **OK**.

-
- C)** Normalt vil indstillingen for den automatiske finindstilling (AFT) give det bedste mulige billede, men du kan også finindstille TV'et manuelt for at opnå et bedre billede, hvis billedet er forvrænget.

Det gøres sådan:

- 1 Tryk på **PROG +/-** for at vælge programnummer til den kanal, som du ønsker at finjustere manuelt.



Du kan ikke vælge det programnummer, som er indstillet til at blive oversprunget, i indstillingen "Udelad" (se trin D på side 31).

- 2 Når det program, du ønsker at navngive, vises på skærmen, skal du vælge indstillingen **AFT** og trykke på **OK**.
- 3 Tryk på **▼** eller **▲** for at justere finindstillingen mellem -15 og +15, og tryk på **OK**.
- 4 Marker indstillingen **Bekræft**, og tryk på **OK**. Tryk derefter på **▼** for at vælge **OK**, og tryk til sidst på **OK** for at lagre dit kanalvalg.

*Hvis du vil gendanne den automatiske finindstilling, skal du vælge **Tænd** i trin 3 ovenfor.*

-
- D)** Spring over eventuelle uønskede programnumre, når de vælges, med **PROG +/-** knapperne.

Det gøres sådan:

- 1 Marker indstillingen **Program**, og tryk på **OK**. Tryk derefter på **▼** eller **▲** for at vælge det programnummer, som du ønsker at springe over.
- 2 Når det program, du ønsker at springe over, vises på skærmen, skal du vælge indstillingen **Udelad** og trykke på **OK**.
- 3 Tryk på **▼** eller **▲** for at vælge **Ja**, og tryk på **OK**.
- 4 Marker indstillingen **Bekræft**, og tryk på **OK**. Tryk derefter på **▼** for at vælge **OK**, og tryk til sidst på **OK** for at lagre dit valg.

DK

*Du kan annullere denne funktion bagefter ved at vælge **Nej** i stedet for **Ja** i trin 3 ovenfor.*

-
- E)** Vis og optag kodede kanaler, når du anvender en dekoder, som er tilsluttet til scartstikket 2 enten direkte eller via en videobåndoptager.



Afhængigt af det land eller område, som du har valgt i indstillingen "Land", er denne indstilling måske ikke tilgængelig (se side 28).

Det gøres sådan:

- 1 Tryk på **PROG +/-** for at vælge programnummer til den kodede kanal, som du ønsker at navngive.



Du kan ikke vælge det programnummer, som er indstillet til at blive oversprunget, i indstillingen "Udelad" (se trin D på side 31).

- 2 Når det program, du ønsker at se, vises på skærmen, skal du vælge indstillingen **Dekoder** og trykke på **OK**.
- 3 Tryk på **▼** eller **▲** for at vælge **Tænd**, og tryk på **OK**.
- 4 Marker indstillingen **Bekræft**, og tryk på **OK**. Tryk derefter på **▼** for at vælge **OK**, og tryk til sidst på **OK** for at lagre dit valg.

*Du kan annullere denne funktion bagefter ved at vælge **Sluk** i stedet for **Tænd** i trin 3 ovenfor.*

Andre funktioner

Automatisk slukning-funktionen

 Med Automatisk slukning-funktionen kan du indstille TV'et, så det automatisk skifter tilbage til standby-tilstand efter en angivet periode. Du kan vælge, at perioden skal være fra 30 minutter, 60 minutter, 90 minutter og 120 minutter.



Sådan indstiller du Automatisk slukning-funktionen

Tryk på  på fjernbetjeningen flere gange, indtil den ønskede tidsperiode ("30 min", "60 min", "90 min" eller "120 min") vises på skærmen.

Når Automatisk slukning-funktionen er aktiveret, lyser  (Hvile) indikatoren på TV'et rødt.

Sådan annullerer du Automatisk slukning-funktionen



Tryk på  flere gange, indtil "Sluk" fremkommer på skærmen.





-  • Hvis du slukker for TV'et og tænder for det igen, nulstilles Automatisk slukning-funktionen til "Sluk".
- Meddelelsen "Sleep timeren slukker snart apparatet" vises på skærmen et minut før, TV'et skifter til standby-tilstand.
- Hvis du trykker på  /  på fjernbetjeningen, vises den resterende tid i minutter, før TV'et skifter til standby-tilstand, på skærmen.

Screen Memo-funktion

 Med Screen Memo-funktionen kan du midlertidigt fryse og få vist billedet på skærmen. Det er nyttigt til at kontrollere og notere de viste oplysninger på skærmen, som f.eks. en mail-adresse eller en opskrift.

Sådan bruger du Screen Memo-funktionen

Når det billede, du ønsker at fryse, vises på skærmen, skal du trykke på  på fjernbetjeningen. Tryk på  igen for at annullere Screen Memo-funktionen og vende tilbage til det normale TV-billede.

-  • Hvis du ændrer indgangskilden eller kanalen med fjernbetjeningen, annulleres Screen Memo-funktionen.
- Når Screen Memo-funktionen er aktiveret, fremstår billedet som stillbillede på skærmen, men lyden fortsætter.
- Når Screen Memo-funktionen er aktiveret, virker knapperne **MENU**,  (Skærmformat),  (Billed-funktion), knapperne  (Tekst-TV) og  (NextView) virker ikke.



Tekst-TV

 Tekst-TV er en informationservice, som vises af de fleste TV-stationer. Indekssiden på tekst-TV (som regel side 100) giver dig oplysninger om, hvordan tjenesten skal anvendes. Du skal bruge knapperne på fjernbetjeningen for at betjene tekst-TV som angivet nedenfor.

 Sørg for, at du benytter en kanal (TV-transmission) med et kraftigt signal, da der ellers kan opstå fejl i tekst-TV.

Sådan tænder du for tekst-TV

Når du har valgt den TV-kanal, som har den tekst-TV-service, du ønsker at se, skal du trykke på .

 Hver gang du trykker på , ændrer skærmen sig cyklisk som følger:

Tekst-TV-tilstand → tekst-tv overlejringsstilstand → TV-tilstand → tekst-tv-tilstand → (gentag).

TELETEXT	
Index	25
Programme	25
News	153
Sport	101
Weather	98

Sådan vælger du en side på tekst-TV

Indtast tre cifre for sidenummeret med talknapperne.

- Hvis du laver en fejl, skal du indtaste det korrekte tal.
- Hvis tælleren på skærmen bliver ved med at søge, er det fordi, siden ikke er tilgængelig. I det tilfælde skal du indtaste et andet sidenummer.



Sådan får du adgang til den næste eller den forrige side

Tryk på **PROG +** () eller **PROG -** ()



Sådan overlejrers tekst-TV på TV'et

Mens du ser på tekst-TV, skal du trykke på . Tryk en gang til for at annullere tekst-TV.



Sådan fryser du en side på tekst-TV

Nogle sider på tekst-TV har undersider, som vises automatisk. Hvis du vil standse dem, skal du trykke på /. Tryk en gang til for at annullere frysning.

Sådan afslører du skjulte oplysninger (f.eks. besvarelser på en quiz)

Tryk på /. Tryk en gang til for at skjule oplysningerne.

Sådan vælger du en underside

En side på tekst-TV kan bestå af flere undersider. I det tilfælde vil det sidenummer, som vises i øverste venstre hjørne, skifte fra hvid til grøn, og der vil blive vist en eller flere pile ved siden af sidenummeret. Tryk flere gange på  eller  på fjernbetjeningen for at se den ønskede side.

Sådan slukker du for tekst-TV

Tryk på .

Fastext

 Med Fastext-tjenesten kan du få adgang til sider med et enkelt tryk på en knap.

Mens du er i tekst-TV-tilstand, og der sendes Fastext, vises der en farvekodet menu nederst på tekst-TV-siden. Tryk på farveknappen (rød, grøn, gul eller blå) for at få adgang til den tilsvarende side.

NexTVView*

* Afhængig af tjenestens tilgængelighed.









NexTVView er en elektronisk programoversigt på skærmen, som giver dig oplysninger om programmer for forskellige kanaler.

Når du ser efter oplysninger, kan du søge efter tema (sport, kunst osv.) eller dato.



Når du ser på NexTVView-tjenesten, vises der forkerte tegn på skærmen, hvis det sprog, der benyttes i NexTVView-tjenesten, ikke passer med det sprog, der er indstillet på dit TV. Du kan løse dette problem ved at vælge indstillingen "Sprog" i menuen "Opsætning" og indstille det samme sprog som det, der benyttes i NexTVView-tjenesten. Du kan også vælge indstillingen "Land" i menuen "Opsætning" og indstille landet/området, hvori NexTVView-tjenesten sendes (se side 28).

Visning af NexTVView

- 1 Vælg en transmissionskanal, som leverer NexTVView-tjenesten. I det tilfælde vises indikationen "NexTVView", så snart data er tilgængelige.
- 2 For at kunne se NexTVView-tjenesten skal du have to forskellige NexTVView-interfacetyper, afhængig af de tilgængelige datas procentdel.
 - a) "**Programliste**"-interface
Mens du ser TV, og indikationen "NexTVView" vises med orange på skærmen, skal du trykke på  på fjernbetjeningen for at se "Programliste"-interfacet (se fig. 1 på side 35).
 - b) "**Oversigt**"-interface
Mens du ser TV, og efter at mere end 50% af dataene i NexTVView er tilgængelige (100% data er måske ikke tilgængelige afhængig af dit område), vises angivelsen "NexTVView" på skærmen med sort. Tryk derefter  på fjernbetjeningen for at se "Oversigt"-interface (se fig. 2 på side 35).
- 3 Så snart du kommer ind på NexTVView-tjenesten, viser det nederste venstre hjørne af skærmen procentdelen af de tilgængelige NexTVView data. Når du er kommet ind på tjenesten, vil procentdelen af tilgængelige data ikke øges.
 - Gå til højre eller venstre ved at trykke på  eller .
 - Gå op eller ned ved at trykke på  eller .
 - Bekræft dit valg ved at trykke på **OK**.
- 4 Du slukker for NexTVView ved at trykke på  på fjernbetjeningen.

"Programliste"-interface (fig. 1)

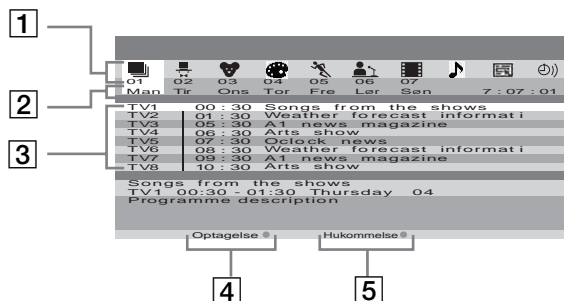

"Oversigts"-interface (fig. 2)

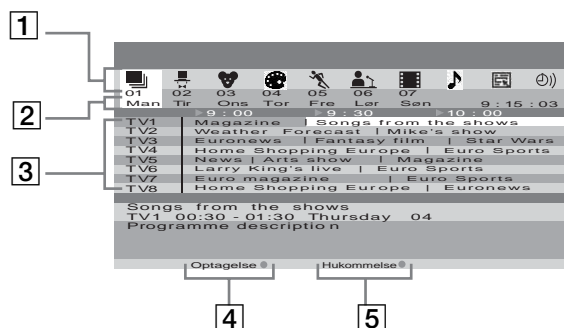

1 Ikoner til forskellige temaer

Se "Ikontast" på side 36.

2 Dato

3 Programliste

4 Optagelse



Denne funktion virker kun, hvis du har tilsluttet en videobåndoptager, som understøtter SmartLink og Timer Programming-funktioner.

Hvis du ønsker at optage det valgte program, skal du trykke på den røde knap på fjernbetjeningen.

5 Hukommelse

Hvis du ønsker at blive mindet om, når det valgte program sendes, skal du trykke på den grønne knap på fjernbetjeningen. På det tidspunkt, hvor programmet skal sendes, vises der en påmindelse på TV'et.



- Indstillingerne "Optagelse" og "Hukommelse" vil blive vist på skærmen, så snart der er valgt et program, men de vil ikke blive vist, hvis du ser NexTView-tjenesten på en TV-kanal, som ikke tilbyder NexTView.
- Indstillingerne "Optagelse" og "Hukommelse" vil ikke være tilgængelige, hvis det program, du har valgt, allerede er begyndt.

DK

(fortsættes)

Ikontast



Fuld valgliste

Alle programoplysninger anføres efter tid og transmissionskanalernes rækkefølge.



Underholdning



Børn



Kunst



Sport



Nyheder



Film



Musik



Kanalvalg

Hvis NexTView-udbyderen sender oplysninger på mere end otte transmissionskanaler, kan du vælge otte af dem til at danne en personlig liste. Når du har oprettet din personlige liste, kan standardlisten gendannes. Du kan gendanne den ved at vælge "Auto ►" ved at trykke på ► på fjernbetjeningen.



Påmindelsesfortegnelse

Viser dig en liste over alle de programmer (højst fem programmer), som du har valgt at blive mindet om.

Yderligere oplysninger

Tilslutning af ekstraudstyr

i Med følgende vejledning kan du tilslutte et stort udvalg af ekstraudstyr til dit TV. Tilslutningskabler medfølger ikke.

Tilslutte til TV'ets front

i Du åbner frontpanelet på TV'et ved at trække ned i krogene til panelet lige under mærket  og trække ned i panelet.

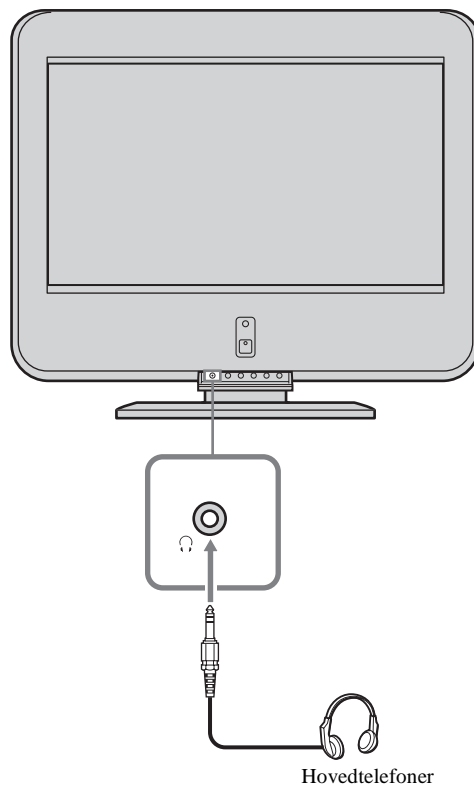
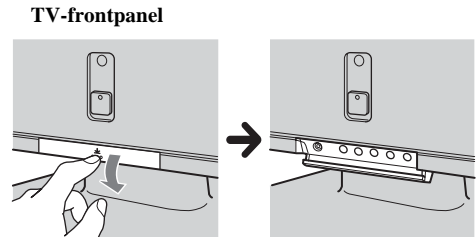

DK

(fortsættes)

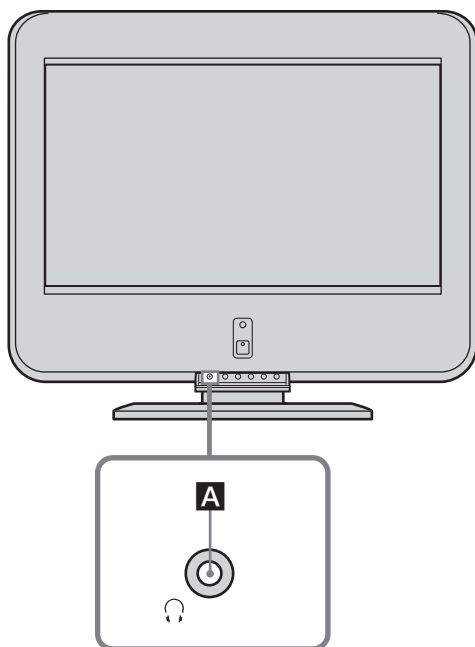

A 🎧: Hovedtelefonstik

i Selv om hovedtelefonerne er tilsluttet til TV'et, kan du høre lyden fra TV'ets højttalere.

Tilslutte til TV'et bag på

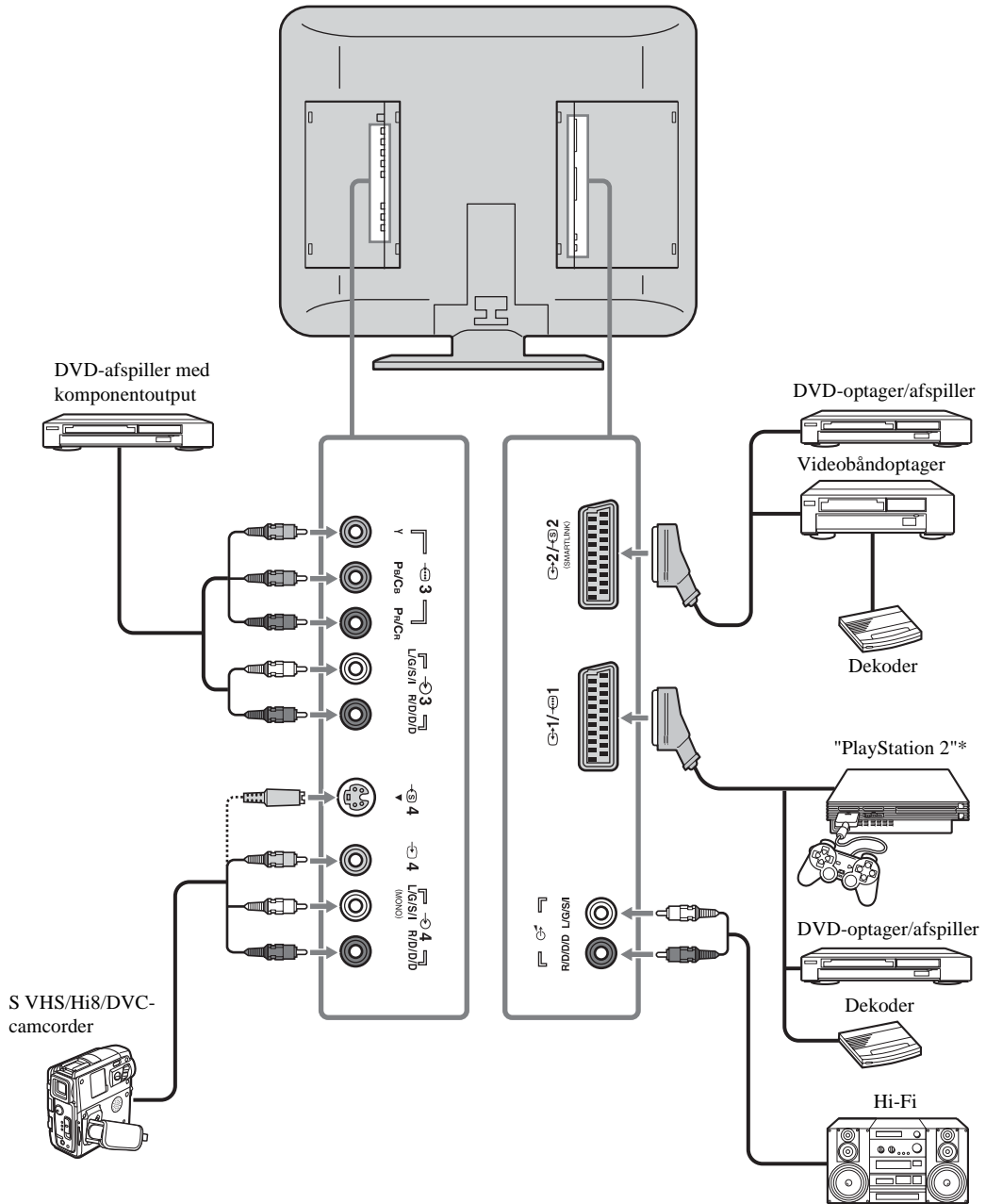

DK

- * "PlayStation 2" er et produkt tilhørende Sony Computer Entertainment, Inc.
- * "PlayStation" er et varemærke tilhørende Sony Computer Entertainment, Inc.

(fortsættes)

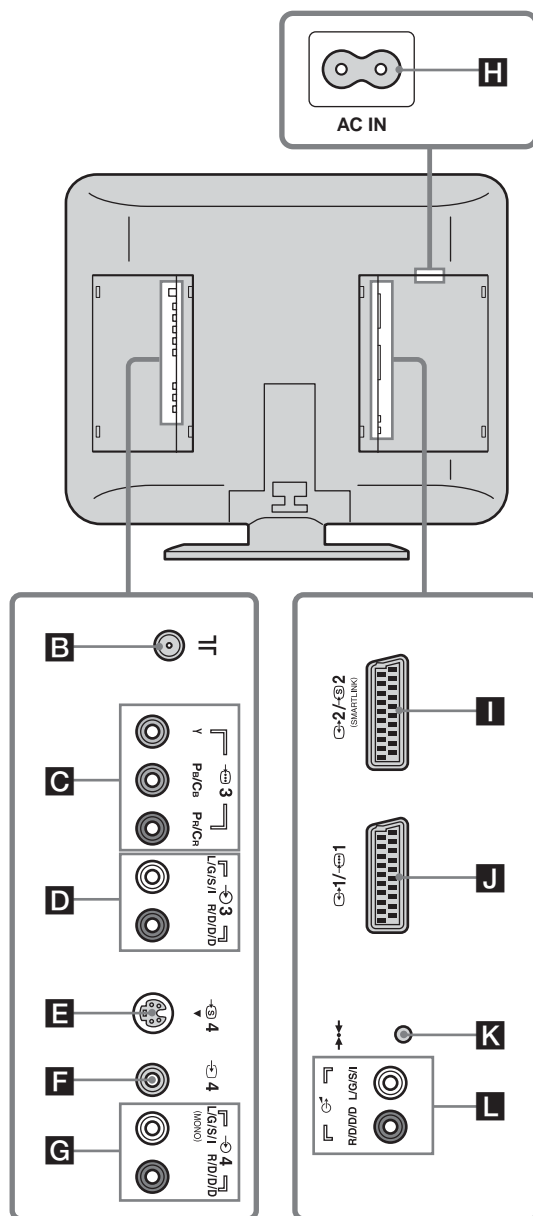

- B** Tilslut det medfølgende koaksialkabel.
- C** →3: AV3 Y Pb/Cb Pr/Cr-stik
- D** →3: AV3 Lydindgangsstik
- E** →4: AV4 S video-indgangsstik
- F** →4: AV4 Videoindgangsstik
- G** →4: AV4 Lydindgangsstik
- H** Tilslut den medfølgende netledning.

- I** →2 / →3: AV2 Scartstik (SmartLink)
- J** →1 / →3: AV1 Scartstik
AV1 scartstikket udsender videosignalet fra TV-tuneren.
- K** →: Auto start-knap
- L** →: Lydudgangsstik



i Bemærk, at nogle scartkabler måske ikke passer til stikket på TV'et.

Tilslutning af videobåndoptager





Hvis du vil have oplysninger om tilslutning af en videobåndoptager, se "Tilslutning af antenne og videobåndoptager" på side 16. Vi anbefaler, at du tilslutter videobåndoptageren med et scartkabel. Hvis du ikke har et scartkabel, skal du indstille videobåndoptagerens testsignal til TV-programnummeret "0" med indstillingen "Manuel prg.-indstilling". Hvis du vil have oplysninger om, hvordan disse forudindstillinger kan programmeres manuelt, se trin A på side 30. Se brugervejledningen til din videobåndoptager for at finde ud af, hvordan du finder udgangskanalen på videobåndoptageren.

Tilslutning af en videobåndoptager eller DVD-optager, som understøtter SmartLink



 SmartLink er en direkte forbindelse mellem TV'et og en videobåndoptager eller en DVD-afspiller. Hvis du vil have flere oplysninger om SmartLink, se brugervejledningen til din videobåndoptager eller DVD-optager.



Hvis du benytter en videobåndoptager eller DVD-optager, som understøtter SmartLink, bedes du tilslutte videobåndoptageren eller DVD-optageren til scartstikket med et scartkabel  2 .

Hvis du tilslutter en DVD-optager til Y, PB/CB, PR/CR-stikkene på  3 

Nogle DVD-optagere benytter muligvis komponentsignalformatet. Hvis du vil anvende komponentsignalet, skal du tilslutte DVD-optageren til Y, PB/CB, PR/CR-stikkene på  3  og lydindgangsstikkene på  3 .

Tilslutning af en dekoder

Hvis du har tilsluttet en dekoder til scartstikket  /  2 , eller via en videobåndoptager, som er forbundet med dette Scartstik.



Vælg indstillingen "Manuel prg.-indstilling" i menuen "Opsætning". Under indstillingen "Dekoder" skal du vælge "Tænd" (med  eller ). Gentag denne indstilling for hvert kodet signal.



 Afhængigt af det land/område, som du har valgt i indstillingen "Land", er denne indstilling måske ikke tilgængelig (se side 28).

DK



Tilslutning af eksternt lydudstyr







Sådan kan du lytte til lyden fra TV'et på HiFi-udstyr:

Tilslut dit HiFi-udstyr til lydudgangsstikkene  (), hvis du vil forstærke lyden fra TV'et. Derefter vælger du med menuet menuen "Funktion" og indstiller "Højttaler" på "Sluk" (se side 27).

 Når du tænder eller slukker TV'et, skal du skrue ned for lyden til det HiFi-udstyr, der er tilsluttet lydudgangsstikkene  . Hvis lydstyrken er for høj, kan det muligvis beskadige HiFi-udstyret.



Brug af ekstraudstyr

- 1 Tilslut dit udstyr til det angivne TV-stik, som vist på side 37 til 41.
- 2 Tænd det tilsluttede udstyr.
- 3 Hvis du vil se billedet fra det tilsluttede ekstraudstyr, skal du trykke på knappen  /  på fjernbetjeningen flere gange, indtil det korrekte indgangssymbol vises på skærmen.





Symbol	Indgangssignaler
 1 eller 	• Audio-/videoindgangssignalet gennem scartstikket J eller I .
 1	• RGB-indgangssignal gennem scartstikket J . Dette symbol vises kun, hvis der er tilsluttet en RGB-kilde.
 2	• S video-indgangssignal gennem scartstikket I .
 3	• Komponentindgangssignal via stikkene Y, Pb/Cb, Pr/Cr-stikkene C og lydindgangssignal via D .
 4	• Videoindgangssignal gennem telefonstikket F og audioindgangssignal gennem G .
 4	• S video-indgangssignal via S video-indgangsstikket E og lydindgangssignal via G .

- 4 Tryk på knappen  på fjernbetjeningen for at vende tilbage til det normale TV-billede.



 /  1 scartstikket (**J**) udsender kun videosignalet fra TV-tuneren.

Monoudstyr

Tilslut phonostikket til L/G/S/I, og tryk på  /  flere gange, indtil indgangssymbolet  4 eller  4 vises på skærmen. Vælg menuen "Lydjustering", og indstil "To-kanal lyd" til "A" (se side 24).

Fjernbetjeningskonfiguration for videobåndoptager/DVD

Denne fjernbetjening er som standard indstillet til at betjene de grundlæggende funktioner i dette Sony-TV samt de fleste DVD-afspillere og videobåndoptagere fra Sony, når batterierne er isat. For at styre videobåndoptagere og DVD-afspillere af andre større mærker og visse modeller af Sony-videobåndoptagere, bedes du udføre følgende trin:

- i** Inden du starter, skal du finde den trecifrede kode til dit mærke af DVD-afspiller eller videobåndoptager på listen side 44. Hvis mærkerne har mere end én kode, skal du indtaste den første kode.

- 1** Tryk flere gange på knappen til medievalg på fjernbetjeningen, indtil den grønne indikator for videobåndoptager eller DVD-afspiller lyser.



Kodenumrene kan ikke lagres, hvis knappen til medievalg står på TV-positionen.

- 2** Inden den grønne indikator går ud, skal du trykke på den gule knap og holde den nede i ca. seks sekunder, indtil den grønne indikator blinker.

- 3** Mens den grønne indikator blinker, skal du indtaste alle tre cifre i mærkekoden (se side 44) med talknapperne på fjernbetjeningen.



Hvis koden er indtastet korrekt, blinker alle tre grønne indikatorer kort.

- 4** Tænd videobåndoptageren eller DVD-afspilleren og kontroller, at de vigtigste funktioner virker.



- Hvis dit udstyr ikke virker eller nogle af funktionerne ikke virker, bedes du kontrollere, at du har indtastet det korrekte kodesæt, eller prøv den næste kode, som er anført for mærket (se side 44).
- Mærkekoden kan være gået tabt, hvis svage batterier ikke udskiftes i løbet af få minutter. Hvis du vil nulstille kodenummeret for DVD-afspilleren eller videobåndoptageren, skal du gentage ovennævnte trin. Der sidder en lille etiket inden i batteridækslet, hvor du kan registrere mærkekoderne.
- Ikke alle mærker står på listen, og ikke alle modeller for alle mærker står på listen.

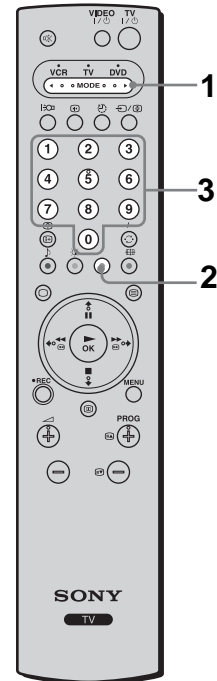

DK

(fortsættes)

VCR-mærkefortegnelse		DVD-mærkefortegnelse	
Mærke	Kode	Mærke	Kode
SONY (VHS)	301, 302, 303, 308, 309, 362	SONY	001
SONY (BETA)	303, 307, 310	AIWA*	021
SONY (DV)	304, 305, 306	DENON	018, 027, 020, 002
AIWA*	325, 331, 351	GRUNDIG	009, 028, 023, 024, 016, 003
AKAI	326, 329, 330	HITACHI	025, 026, 015, 004
DAEWOO	342, 343	JVC	006, 017
GRUNDIG	358, 355, 360, 361, 320, 351	KENWOOD	008
HITACHI	327, 333, 334	LG	015, 014
JVC	314, 315, 322, 344, 352, 353, 354, 348, 349	LOEWE	009, 028, 023, 024, 016, 003
LG	332, 338	MAGNAVOX	009, 028, 023, 024, 016, 003
LOEWE	358, 355, 360, 361, 320, 351	MATSUI	013, 016
MATSUI	356, 357	MICROMEDIA	009
MITSUBISHI	346, 347	MITSUBISHI	010
ORION	328	ONKYO	022
PANASONIC	321, 323	OPTINUS	004
PHILIPS	311, 312, 313, 316, 317, 318, 358, 359	PANASONIC	018, 027, 020, 002
SAMSUNG	339, 340, 341, 345	PHILIPS	009, 028, 023, 024, 016, 003
SANYO	335, 336	PIONEER	004
SHARP	324	RCA	005
THOMSON	319, 350	SAMSUNG	011, 014
TOSHIBA	337	SANYO	007
		SHARP	019, 027
		THOMSON	012
		TOSHIBA	003
		YAMAHA	018, 027, 020, 002

Specifikationer

Skærm:

Strømkrav:

220–240 V vekselstrøm, 50 Hz

Skærmstørrelse:

23 tommer

Ca. 58,4 cm målt diagonalt

Skærmopløsning:

1.366 punkter (vandret) × 768 linjer (lodret)

Strømforbrug:

89 W

Standby-strømforbrug:

0,7 W eller mindre

Mål (b × h × d):

Ca. 605 × 525 × 242 mm (med stander)

Ca. 605 × 475 × 102 mm (uden stander)

Vægt:

Ca. 11,6 kg (med stander)

Ca. 10,0 kg (uden stander)

Panelsystem:

LCD (flydende krystaldisplay)-panel

TV-system:

Afhængigt af dit valg for land/område:

B/G/H, D/K, L, I

Farvesystem:

PAL, SECAM

NTSC 3,58, 4,43 (kun Video In)

Antenne:

75 ohm eksternt stik til VHF/UHF

Kanaldækning:

VHF: E2–E12

UHF: E21–E69

CATV: S1–S20

HYPER: S21–S41

D/K: R1–R12, R21–R69

L: F2–F10, B–Q, F21–F69

I: UHF B21–B69

Stik:

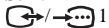

21-bens Scartstik (CENELEC-standard), herunder lyd-/videoindgang, RGB-indgang og TV-lyd-/videoudgang



21-bens Scartstik (CENELEC-standard), herunder lyd-/videoindgang, S video-indgang, valgfri lyd-/videoudgang og SmartLink-interface



Komponentindgang (phonostik)

Y: 1 V_{p-p}, 75 ohm, 0,3V negativ synk

P_B: 0,7 V_{p-p}, 75 ohm

Pr: 0,7 V_{p-p}, 75 ohm



Lydingang (phonostik)

Impedans: 47 kiloohm



S video-indgang (4-bens mini DIN)



Videoindgang (phonostik)



Lydingang (phonostik)

Impedans: 47 kiloohm



Lydudgang (venstre/højre) (phonostik)



Stik til hovedtelefoner

Lydeffekt:

4,0 W + 4,0 W

Medfølgende ekstraudstyr:

- Fjernbetjening RM-Y1102 (1)
- Batterier, størrelse AA (R6 type) (2)
- Koaksialkabel (1)
- Netledning (Type C-6) (1)
- Netledning (Type BF) (1)
-  Det er muligt, at netledningen i type BF ikke medfølger afhængigt af landet.

Ekstraudstyr:

- Vægbeslag SU-W210

Andre funktioner:

- Tekst-TV, Fasttext og TOPtext
- Automatisk slukning
- SmartLink (direkte forbindelse mellem TV'et og en kompatibel videobåndoptager eller DVD-optager. Hvis du vil have flere oplysninger om SmartLink, se brugervejledningen til videobåndoptageren eller DVD-optageren).
- Automatisk registrering af TV-system
- Auto opsætning
- Screen Memo
- NexTVView (afhængig af tjenestens tilgængelighed)

DK



Fejlfinding

Selvdiagnosefunktion

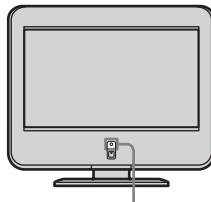
Dette TV er udstyret med en funktion til selvdiagnose. Hvis der er et problem med TV'et, vil  (Strøm/Standby)-indikatoren blinke vedvarende rødt. Skriv blinkenes varighed og intervallet mellem blinkene ned med henblik på at oplyse forhandleren eller Sony-servicecenteret om TV'ets tilstand.













 (Strøm/Standby)-indikatoren (blinker rødt)



- 1 Mål, hvor længe  -indikatoren (Power/Standby) blinker og holder op med at blinke. Hvis indikatoren f.eks. blinker i to sekunder, holder op med at blinke i et sekund og blinker i to sekunder.
- 2 Tryk på  (tænd/sluk)-kontakten på TV'et for at slukke for det, træk netledningen ud af stikket og oplys forhandleren eller Sony-servicecenteret om, hvordan indikatoren blinker (varighed og interval).

Fejlsymptomer og afhjælpning

-  Her er nogle simple løsninger på problemer, som kan påvirke billede og lyd.
- Hvis du bliver ved med at opleve problemer, skal du få TV'et efterset af faguddannet personale. Du må aldrig selv åbne kabinettet.

Problem	Mulig afhjælpning
Intet billede	
Intet billede (skærmen er mørk) og ingen lyd	<ul style="list-style-type: none">• Kontroller antenneforbindelsen.• Tilslut TV'et til lysnettet, og tryk på  (tænd/sluk)-kontakten på TV'et.• Hvis  (Strøm/Standby)-indikatoren lyser rødt, skal du trykke på TV  på fjernbetjeningen.
TV'et slukker automatisk (TV'et går i standby-tilstand)	<ul style="list-style-type: none">• Kontroller, om Automatisk slukning-funktionen er aktiveret (side 32).• Hvis der ikke modtages noget signal, eller hvis der ikke udføres nogen funktion i TV-tilstand i 10 minutter, skifter TV'et automatisk til standby-tilstand.
Intet billede eller ingen menuoplysninger fra udstyr, som er tilsluttet til scartstikket	<ul style="list-style-type: none">• Kontroller, at der er tændt for det valgfri udstyr, og tryk på / på fjernbetjeningen flere gange, indtil det korrekte indgangssymbol vises på skærmen.• Kontroller forbindelsen mellem ekstraudstyret og TV'et.

Problem	Mulig afhjælpning
Dårligt billede/ustabil billede	
Dobbelte billeder eller skygebilleder	<ul style="list-style-type: none"> Kontroller antenne-/kabeltilslutninger. Kontroller antennens placering og retning.
Der er kun sne og støj på skærmen.	<ul style="list-style-type: none"> Kontroller, om antennen er knækket eller bøjet. Kontroller, om antennen har nået slutningen af sin levetid (3–5 år ved normal brug, 1–2 år ved kysten).
Punkterede linjer eller striber	<ul style="list-style-type: none"> Hold TV'et væk fra elektriske støjklude såsom biler, motorcykler eller hårtørrere.
Ingen farve på farveprogrammer	<ul style="list-style-type: none"> Vælg menuen "Billedjustering" via menusystemet. Vælg "Normalindst." for at vende tilbage til fabriksindstillingerne (side 22). Hvis du har angivet indstillingen "Strømsparefunk." til "Reducer", kan farveindholdet i billeder blive reduceret (side 27).
Ingen farve eller uregelmæssig farve, når der vises et signal fra Y, Pb/Cb, Pr/Cr-stikkene på  3	<ul style="list-style-type: none"> Kontroller tilslutningen af Y, Pb/Cb, Pr/Cr-stikkene på  3. Sørg for, at Y, Pb/Cb, Pr/Cr-stikkene på  3 sidder godt i deres respektive udgange.
Der er nogle meget små sorte punkter og/eller lyse punkter på skærmen	<ul style="list-style-type: none"> Billedet på en skærm består af pixel. Meget små sorte punkter og/eller lyse punkter (pixel) på skærmen indikerer ikke en fejl.
Billedet er for lyst	<ul style="list-style-type: none"> Vælg menuen "Billedjustering" via menusystemet, og vælg "Funktion". Vælg derefter den ønskede billedtilstand (side 22).
Billedstøj (striber)	<ul style="list-style-type: none"> Kontroller, at antennen er tilsluttet med det medfølgende koaksialkabel. Hold antennen væk fra andre tilslutningskabler. Brug ikke 300 ohm dobbeltkabler, da der kan opstå interferens.
Dårligt billede (hvid mætning), når der vises et signal fra scartstikket  2	<ul style="list-style-type: none"> Kontroller, at udgangssignalet for det udstyr, der er tilsluttet til scartstikket  2, ikke er et RGB-signal. Hvis det er et RGB-signal, skal udstyret tilsluttes til scartstikket  1.
Forvrænget billede og støj på lyden	<ul style="list-style-type: none"> Kontroller, om noget af det tilsluttede ekstraudstyr er monteret foran TV'et eller ved siden af TV'et. Når der installeres ekstraudstyr, skal der være plads mellem ekstraudstyret og TV'et.
Stribestøj under afspilning/optagelse med en videobåndoptager	<ul style="list-style-type: none"> Interferens fra videohovedet. Hold videobåndoptageren væk fra TV'et. Efterlad et mellemrum på 30 cm mellem videobåndoptageren og TV'et for at undgå støj. Undgå at installere videobåndoptageren foran TV'et eller ved siden af TV'et.
Dårligt eller intet billede (skærmen er mørk), men god lyd	<ul style="list-style-type: none"> Vælg menuen "Billedjustering" via menusystemet, og vælg "Normalindst." for at vende tilbage til fabriksindstillingerne (side 22).
Billedstøj ved visning af en TV-kanal	<ul style="list-style-type: none"> Vælg indstillingen "Manuel prg.-indstilling" i menusystemet "Opsætning", og juster "AFT" (automatisk finindstilling) for at opnå bedre billedmodtagelse (side 31). Vælg indstillingen "Støjreduktion" i menusystemet "Billedjustering" for at reducere støjen i billedet (side 22).

Problem	Mulig afhjælpning
Forvrænget billede ved programskift eller valg af tekst-TV	<ul style="list-style-type: none"> • Sluk for udstyr, der er tilsluttet til scartstikket bag på TV'et.
Der fremkommer forkerte tegn ved visning af tekst-TV	<ul style="list-style-type: none"> • Vælg indstillingerne "Sprog" og "Land" i menu-systemet "Opsætning", og indstil sprog og land/område for det sted, hvor du modtager tekst-TV (side 28). Til kyrilliske sprog anbefaler vi, at du vælger russisk, hvis dit eget land eller dit eget område ikke vises på listen.
Der fremkommer forkerte tegn ved visning af NexTVView	<ul style="list-style-type: none"> • Vælg indstillingerne "Sprog" og "Land" i menu-systemet "Opsætning" og indstil sprog og land/område for det sted, hvor der udbydes NexTVView (side 28).
Visse indgangskilder kan ikke vælges	<ul style="list-style-type: none"> • Ved brug af menu-systemet skal du vælge "AV preset" i menuen "Opsætning" og annullere indstillingen "Udelad" for indgangskilden.
Ingen lyd/lydstøj	
Godt billede, ingen lyd	<ul style="list-style-type: none"> • Tryk på  +/- eller  (Mute) på fjernbetjeningen. • Kontroller, at indstillingen "Højttaler" er indstillet til "Tænd" i menuen "Funktion" side 27).
Lydstøj	<ul style="list-style-type: none"> • Kontroller, at antennen er tilsluttet med det medfølgende koaksialkabel. • Hold antennen væk fra andre tilslutningskabler. • Brug ikke 300 ohm dobbeltkabler, da der kan opstå interferens.
Menupunkt vises ikke	<ul style="list-style-type: none"> • Nogle punkter kan ikke vælges afhængig af signalet eller andre indstillinger. Se vejledningen for hvert menupunkt.
Underlig lyd	
TV-kabinettet knirker	<ul style="list-style-type: none"> • Ændringer i rumtemperaturen kan nogle gange bevirke, at TV-kabinettet udvider sig eller trækker sig sammen, hvilket kan afgive svage lyde. Det indikerer ikke en fejl.
TV'et tikker	<ul style="list-style-type: none"> • Et elektrisk kredsløb i TV'et aktiveres, når TV'et tændes. Det indikerer ikke en fejl.
TV'et summer	<ul style="list-style-type: none"> • Der kan forekomme en brusende lyd, når der tændes for TV'et. Det indikerer ikke en fejl.
Fjernbetjeningen virker ikke	<ul style="list-style-type: none"> • Kontroller, at fjernbetjeningen er indstillet korrekt til det apparat, du anvender (videobåndoptager, TV eller DVD). • Hvis fjernbetjeningen ikke kan betjene videobåndoptageren eller DVD-afspilleren, selv når fjernbetjeningen er korrekt indstillet til videobåndoptager eller DVD, skal du indtaste den nødvendige kode som forklaret i "Fjernbetjeningskonfiguration for videobåndoptager/DVD" (side 43). • Udskift batterierne.
 (Standby/Sleep)-indikatoren på TV'et blinker	<ul style="list-style-type: none"> • Se "Selvdiagnosefunktion" (side 46), og kontakt dit nærmeste Sony-servicecenter.

VAROITUS

- Älä jätä laitetta alttiiksi sateelle tai kosteudelle. Muutoin voi syntyä tulipalo- ja sähköiskuvaara.
- Laitteen sisällä on vaarallisen voimakkaita jännitteitä. Älä avaa koteloa. Laitteen saa huoltaa vain ammattitaitoinen huoltoliike.

Johdanto

Kiitos, että olet hankkinut tämän Sonyn LCD-väritelevision.

Lue tämä käyttöohje huolellisesti ennen television käytön aloittamista. Säilytä käyttöohje myöhempää tarvetta varten.

Käyttöohjeessa olevat symbolit



..... Tärkeitä tietoja.



..... Tiettyä toimintoa koskevia tietoja.

1, 2..... Ohjeiden järjestys.



.....Kaukosäätimen varjostetut painikkeet ilmaisevat ne painikkeet, joita sinun on painettava ohjeiden mukaisessa järjestyksessä.



..... Ilmaisee noudatettujen ohjeiden mukaisen tuloksen.

Sisällysluettelo

Käyttöohje	3
Turvaohjeet	3
Varoitoimenpiteet	8
Yleiskatsaus	
Vakiovarusteiden tarkistaminen	10
Television painikkeet ja merkkivalot	11
Kaukosäätimen painikkeet	12
Asennus	
Paristojen asettaminen kaukosäätimeen	14
Kaapelien suojakannen irrottaminen	15
Antennin ja kuvanauhurin liittäminen	16
Kaapelien suojakannen kiinnittäminen	17
Kaapelien niputtaminen	17
Television katselukulman säätäminen	18
Ensimmäinen käyttökerta	
Virran kytkeminen televisioon ja kanavien automaattinen viritys	19
Valikkojärjestelmä	
Valikkojärjestelmän esittely ja käyttäminen	21
Kuvasäädöt	22
Äänisäädöt	23
Kuvasäädöt	25
Ominaisuudet	27
Perusasetukset	28
Muut toiminnot	
Uniajastintoiminto	32
Näyttömuistitoiminto	32
Teksti-tv	33
NexTView	34
Lisätietoja	
Lisälaitteiden liittäminen	37
Lisälaitteiden käyttäminen	42
Kaukosäätimen ohjelmointi kuvanauhurin ja DVD-soittimen ohjaukseen	43
Tekniset tiedot	45
Vianmääritys	46

Käyttöohje

Turvaohjeet

Turvallisuuden varmistaminen

Verkkovirtajohto

Irrota verkkovirtajohto, ennen kuin siirrät laitetta. Älä siirrä laitetta, jos verkkovirtajohto on liitetty pistorasiaan. Verkkovirtajohto voi vahingoittua ja aiheuttaa sähköiskun tai tulipalon. Jos laite on pudonnut tai vahingoittunut, anna valtuutetun huoltoliikkeen tarkistaa se heti.



Asennus

Vain valtuutettu asentaja saa kiinnittää laitteen seinälle. Jos laite asennetaan väärin, se saattaa olla vaarallinen.



Hoitolaitokset

Älä sijoita tätä laitetta tiloihin, joissa käytetään lääketieteellisiä hoitolaitteita. Tämä laite saattaa aiheuttaa hoitolaitteisiin toimintahäiriöitä.



Laitteen kantaminen

- Irrota kaikki kaapelit laitteesta, ennen kuin kannat sitä.
- Kun kannat laitetta käsin, pitele sitä oikealla esitetyn kuvan mukaisesti. Koska kaapelien peitekansi irtaoo helposti, laite saattaa pudota ja vahingoittua tai aiheuttaa vakavia vammoja.
- Älä nosta televisiota keskeltä, jossa etupaneeli sijaitsee.
- Älä altista laitetta iskuille tai liialliselle tärinälle kuljettaessasi sitä. Laite saattaa pudota ja vahingoittua tai aiheuttaa vakavia vammoja.
- Pakkaa laite alkuperäiseen pakkaukseen, kun siirrät sitä esimerkiksi muuton aikana tai viet sen korjattavaksi.
- Varo jättämästä sormiasi television ja jalustan väliin.



Asentaminen ja siirtäminen

Ilmanvaihto

Älä peitä kotolon tuuletusaukkoja. Muutoin laite voi ylikuumeta ja aiheuttaa tulipalon. Jos ilmanvaihto ei toimi oikein, laite saattaa kerätä pölyä ja likaantua. Ota huomioon seuraavat ilmanvaihtoon vaikuttavat seikat:

- Älä asenna laitetta takakantensa varaan tai kyljelleen.
- Älä asenna laitetta kumolleen tai ylösalaisin.
- Älä asenna laitetta hyllylle tai kaappiin.
- Älä sijoita laitetta matolle tai vuoteelle.
- Älä peitä laitetta kankailla tai muilla tavaroilla, kuten verhoilla tai sanomalehdillä.



Ajoneuvot ja asennus kattoon

Älä asenna tätä laitetta mihinkään ajoneuvoon. Ajoneuvon liikkeessä laite saattaa kaatua ja aiheuttaa vammoja. Älä asenna laitetta kattoon.

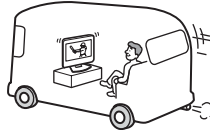

Vesi ja kosteus

Älä käytä laitetta lähellä vettä, kuten kylpyammeen tai suihkun läheisyydessä. Älä myöskään altista laitetta sateelle, kosteudelle tai savulle. Muutoin voi seurata tulipalo tai sähköisku. Älä käytä tätä laitetta paikassa, jossa sen sisään voi päästä hyönteisiä.



Lisävarusteet

Ota huomioon seuraavat seikat, kun asennat laitteen jalustaan tai seinäasennuskiinnittimeen. Muutoin laite saattaa pudota ja aiheuttaa vakavia vammoja.

- Noudata jalustan tai seinäasennuskiinnittimen vakiovarusteisiin sisältyviä käyttöohjeita asentaessasi televisiota.
- Muista asentaa jalustan vakiovarusteisiin sisältyvät kiinnittimet.



Käyttö ulkotiloissa

Älä asenna tätä laitetta ulkotiloihin. Jos laite altistuu sateelle, saattaa syntyä tulipalon tai sähköiskun vaara. Jos laite altistuu suoralle auringonvalolle, laite saattaa kuumentua, mikä voi vahingoittaa laitetta.



Laivat ja muut alukset

Älä asenna tätä laitetta laivaan tai muuhun alukseen. Jos laite altistuu merivedelle, voi sytyä tulipalo tai laite voi vahingoittua.

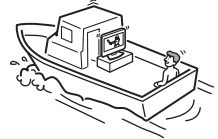

Laitteen kaatumisen estäminen

Asenna laite vakaaseen ja turvalliseen jalustaan. Älä ripusta laitteeseen mitään. Muutoin laite voi pudota jalustasta tai seinäasennuskiinnittimestä ja aiheuttaa vahinkoja tai vakavia vammoja. Estä lapsia kiipeämästä laitteen päälle.



Virtalähteet

Ylikuormitus

Tämä laite on tarkoitettu käytettäväksi vain 220–240 voltin vaihtovirralla. Älä liitä liikaa laitteita samaan pistorasiaan, koska muutoin voi aiheutua tulipalo tai sähköisku.

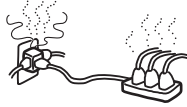

Pistorasia

Älä käytä vääränlaista pistorasiaa. Työnnä pistoke kokonaan pistorasiaan. Jos pistoke on kytketty pistorasiaan löysästi, saattaa syntyä valokaari ja tulipalo. Anna sähköasentajan vaihtaa pistorasia.



Kosteus

Älä kosketa verkkovirtajohtoa, jos kätesi ovat märät. Jos liität tai irrotat verkkovirtajohdon märillä käsillä, voit saada sähköiskun.



Ukonilmat

Oman turvallisuutesi vuoksi älä koske mitään laitteen, verkkovirtajohdon tai antennijohdon osaa ukonilman aikana.



Käyttö

Huoltoa vaativa vika

Jos laitteen pintaan tulee murtuma, irrota verkkovirtajohto, ennen kuin kosketat laitetta. Muutoin voit saada sähköiskun.

Huolto

Älä avaa koteloä. Laitteen saa huoltaa vain valtuutettu huoltoliike.



Verkkovirtajohdon suojaaminen

Vedä verkkovirtajohto irti pitämällä kiinni pistokkeesta. Älä vedä johdosta.

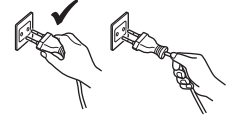

Kaapelien liittäminen

Irrota verkkovirtajohto ennen kaapelien asentamista. Irrota verkkovirtajohto oman turvallisuutesi vuoksi, ennen kuin liität kaapeleita.

Puhdistus

Puhdista verkkovirtapistoke säännöllisesti. Jos pistokkeessa on pölyä ja siihen tiivistyy kosteutta, pistokkeen eristys saattaa heikentyä, mikä saattaa aiheuttaa tulipalon. Irrota ja puhdista pistoke säännöllisesti.



Käyttö

Ilmanvaihtoaukot

Älä työnnä mitään ilmanvaihtoaukkoihin. Jos aukkoihin työnnetään metalliesineitä tai syttyvää materiaalia, seurauksena voi olla tulipalo tai sähköisku.



Kosteus ja syttyvät esineet

- Suojaa laite kastumiselta. Älä läikytä mitään nestettä laitteen päälle. Älä käytä laitetta, jos kotelon aukkoihin on valunut nestettä tai pudonnut jokin esine. Muutoin voi seurata sähköisku tai laitteen vioittuminen. Toimita laite heti valtuutetun huoltoliikkeen tarkastettavaksi.
- Älä tuo syttyviä esineitä tai avotulta (kuten kynttilöitä) laitteen lähelle, jotta ei synny tulipalon vaaraa.
- Älä sijoita mitään esineitä laitteen päälle. Laitetta ei saa jättää alttiiksi tippu- tai roiskevedelle eikä sen päälle saa sijoittaa maljakkoa tai muita nestettä sisältäviä esineitä.

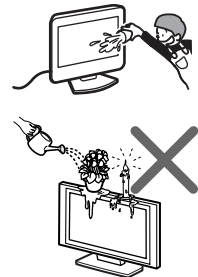

(jatkuu)

Turvallisuuteen liittyviä lisätietoja

Sähköisku

Älä koske laitteeseen märin käsin. Muutoin voit saada sähköiskun tai laite voi vahingoittua.

Ulkoneva sijainti

Älä asenna laitetta paikkaan, jossa se on ympäristöään ulompana. Jos asennat laitteen seuraavanlaisiin paikkoihin, laite voi aiheuttaa vammoja.

- Älä asenna laitetta esimerkiksi pylvääseen tai pylvään taakse niin, että laite työntyy esiin pylvään takaa.
- Älä asenna laitetta paikkaan, jossa joku voi lyödä pänsä laitteeseen.

Sijoittaminen

Älä sijoita laitetta kuumaan, kosteaan tai erityisen pölyiseen paikkaan. Älä asenna laitetta paikkaan, jossa sen sisään voi päästä hyönteisiä. Älä asenna laitetta paikkaan, jossa se voi altistua tärinälle.



Asennusvarusteet

Asenna laite varmasti.

Jos laite on asennettu väärin, se saattaa pudota ja aiheuttaa vammoja. Estä tämä käyttämällä jalustaa tai muuta vastaavaa alustaa ja asenna laite ohjeiden mukaan lattialle tai seinään.

Laitteen hävittäminen

- Älä hävitä laitetta tavallisen kotitalousjätteen mukana.
- LCD-näytössä on pieni määrä nestekiteitä ja elohopeaa. Myös laitteen sisältämässä loisteputkessa on elohopeaa. Noudata paikallisia jätehuoltomääräyksiä.

Paristot

Hävitä paristot ympäristöystävällisellä tavalla.

Lasin rikkoutuminen

Älä heitä mitään esinettä laitetta kohti. Kuvaruudun lasi voi rikkoutua räjähdysmäisesti ja aiheuttaa vakavan vamman.



Paistinrasvat

Älä asenna laitetta ravintolaan, jossa käytetään paistinrasvoja. Laitteen sisälle mahdollisesti pääsevä rasva kerää pölyä ja voi vahingoittaa laitetta.

Korroosio

Jos käytät laitetta lähellä meren rantaa, suola saattaa syövyttää laitteen metalliosia ja aiheuttaa siihen sisäisiä vahinkoja tai tulipalon. Tämä saattaa myös lyhentää laitteen käyttöikää. Laitteen sijoituspaikan kosteustaso ja lämpötila on syytä pitää sopivan matalina.

Puhdistus

Irrota verkkovirtajohto ennen laitteen puhdistusta. Muutoin voit saada sähköiskun.

Laitteen suositeltava sijoituspaikka

Sijoita laite vakaalle ja suoralle alustalle. Muutoin laite voi kaatua ja aiheuttaa vammoja.



LCD-näyttö

- Vaikka LCD-näyttö on valmistettu erittäin tarkalla tekniikalla ja vähintään 99,99% kuvapisteteistä on toimivia, LCD-näytössä saattaa esiintyä mustia pisteitä tai kirkkaita valopisteitä (punaisia, sinisiä tai vihreitä). Tämä on LCD-paneelin rakenteesta johtuva ominaisuus, ei merkki viasta.
- Älä jätä LCD-näytön pintaa alttiiksi auringonvalolle. Muutoin näytön pinta voi vahingoittua.
- Älä paina tai naarmuta etusuodatinta tai aseta esineitä laitteen päälle. Muutoin kuva saattaa vääristyä tai LCD-paneeli vahingoittua.
- Jos tätä laitetta käytetään kylmässä ympäristössä, kuvaan voi tulla vääristymiä tai se voi muuttua tummaksi. Tämä ei ole merkki viasta. Nämä ilmiöt häviävät lämpötilan noustessa.
- Jos näyttöön jätetään liikkumaton kuva pitkäksi ajaksi, näyttöön saattaa jäädä jälkikuva. Sen pitäisi kuitenkin kadota jonkin ajan kuluttua.
- Näyttö ja kotelo lämpenevät laitetta käytettäessä. Tämä ei ole vika.

Loisteputki

Tämän laitteen valonlähteenä toimii erikoisuunniteltu loisteputki. Jos kuva muuttuu tummaksi, välkkyä tai ei tule lainkaan näkyviin, loisteputki on kulunut, ja se tulisi vaihtaa. Ota yhteys valtuutettuun huoltoliikkeeseen vaihtamista varten.

Kuumuus

Älä kosketa laitteen pintaa. Pinta on kuuma myös jonkin aikaa sen jälkeen, kun laitteesta on katkaistu virta.

Kuvaruudun pinnan puhdistaminen

Kuvaruudussa on erikoispinnoite, joka vähentää ulkoisen valon heijastumista. Noudata seuraavassa mainittuja varotoimia, jottei pinnoite vahingoitu.

- Pyyhi varovasti pöly kuvaruudun pinnasta pehmeällä liinalla. Jos pöly on pinttynyt, pyyhi kuvaruutu pehmeällä liinalla, joka on kostutettu laimealla pesuaineliuoksella. Voit pestä pehmeän liinan ja käyttää sitä myöhemmin uudelleen.
- Älä käytä mitään hankaustyynyä, hapanta tai emäksistä pesuainetta, hankausjauhetta tai vahvaa liuotinta, kuten alkoholia, bensiiniä tai tinneriä.

Verkkovirtajohto

Jos verkkovirtajohto vahingoittuu, saattaa syntyä tulipalo tai sähköisku.

- Älä purista, taivuta tai kierrä verkkovirtajohtoa voimakkaasti. Muutoin johtimet voivat paljastua tai leikkautua ja aiheuttaa oikosulun, joka taas saattaa aiheuttaa tulipalon tai sähköiskun.
 - Älä vahingoita verkkovirtajohtoa tai tee siihen muutoksia.
 - Älä aseta raskaita esineitä verkkovirtajohdon päälle. Älä vedä verkkovirtajohdosta.
 - Pidä verkkovirtajohto etäällä lämmönlähteistä.
 - Tartu pistokkeeseen irrottaessasi verkkovirtajohdon.
- Jos verkkovirtajohto vahingoittuu, lopeta sen käyttäminen ja anna jälleenmyyjän tai Sony-huollon vaihtaa se.



Kun laitetta ei käytetä

Ympäristönsuojelullisista syistä ja turvallisuussyistä on suositeltavaa, että laitteen virta pidetään katkaistuna, kun laitetta ei käytetä. Älä jätä laitetta valmiustilaan.

Irrota laitteen verkkovirtajohto pistorasiasta.



Kaapelien sijoittaminen

Varo kompastumasta johtoihin. Muutoin laite voi vahingoittua.

Asennus

Älä sijoita muita laitteita liian lähelle tätä laitetta. Jätä väliä muihin laitteisiin vähintään 30 cm. Jos kuvanauhuri sijoitetaan laitteen eteen tai sivulle, kuva saattaa vääristyä.

Varotoimenpiteet

Ilmanvaihdon varotoimenpiteet

Jätä laitteen ympärille tilaa. Muutoin ilma ei välttämättä pääse vaihtumaan riittävästi, mikä aiheuttaa ylikuumentumista. Se taas voi aiheuttaa tulipalon tai laitteen vahingoittumisen.

Kun laite asennetaan seinälle

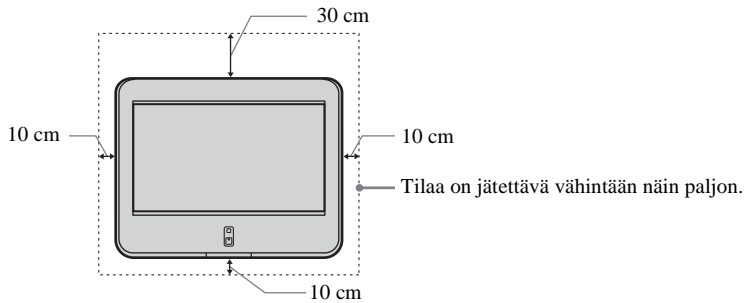

Kun laite asennetaan jalustalle

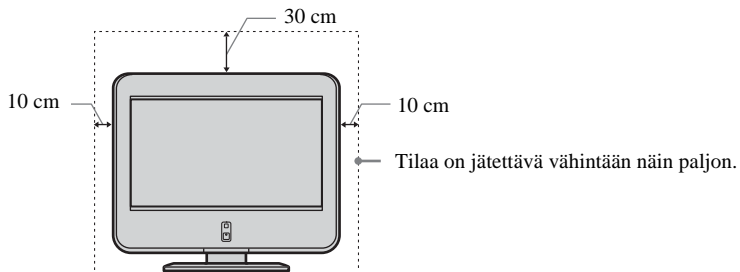

Älä asenna laitetta näin:

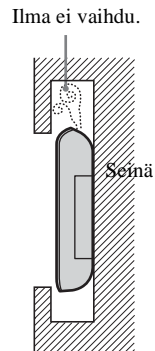
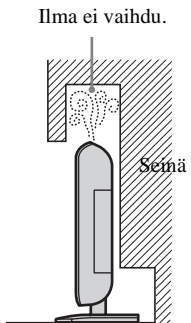

Television mukava katselu

- Television suositeltava katseluetäisyys on 4–7 kertaa kuvaruudun korkeus.
- Katsele televisiota kohtuullisessa valaistuksessa, sillä television katselu heikossa valaistuksessa rasittaa silmiä. Myös television katselu pitkään yhtäjaksoisesti rasittaa silmiä.

Laitteen asentaminen

Käytä asianmukaista seinäasennuskiinnitintä tai jalustaa.

- Älä asenna laitetta erityisen kuumaan paikkaan, kuten suoraan auringonvaloon tai lähelle lämmityslaitetta tai lämminilmakanavaa. Jos laite on erityisen kuumassa paikassa, laite saattaa kuumentua. Tällöin kotelon muoto voi muuttua tai laite vioittua.
- Älä altista kuvaruutua suoralle valaisinten valolle tai auringonvalolle, jotta kuva näkyy hyvin. Käytä mahdollisuuksien mukaan kattoon asennettuja, alaspäin suunnattuja kohdevalaisimia.
- Laite on kytkettynä sähköverkkoon, vaikka siitä olisi katkaistu virta. Jos haluat irrottaa laitteen sähköverkosta, irrota verkkovirtapistoke pistorasiasta.

Äänenvoimakkuuden säätäminen

- Säädä äänenvoimakkuus niin, ettei ääni häiritse naapureitasi. Äänet kuuluvat pitkälle illalla ja yöllä. Siksi ikkunoiden sulkeminen tai kuulokkeiden käyttäminen on suositeltavaa.
- Kuulokkeita käyttäessäsi säädä äänenvoimakkuus riittävän pieneksi, sillä suuri äänenvoimakkuus voi vahingoittaa kuuloa.

Kaukosäätimen käyttäminen

- Käsittele kaukosäädintä huolellisesti. Varo pudottamasta kaukosäädintä, astumasta sen päälle ja läikyttämästä nesteitä sen päälle.
- Älä jätä kaukosäädintä lähelle lämmönlähdettä, suoraan auringonvaloon tai kosteaan huoneeseen.

Laitteen näyttöpinnan käsitteleminen ja puhdistaminen

Noudata seuraavia ohjeita, jottei kuvaruutu vahingoitu. Älä paina kuvaruutua, hankaa sitä kovilla esineillä tai heitä sitä millään. Muutoin näyttö voi vahingoittua.

- Irrota verkkovirtajohto ennen laitteen puhdistamista.
- Älä kosketa näyttöpaneelia pitkän yhtäjaksoisen käytön jälkeen, sillä näyttöpaneeli kuumenee käytössä.
- On suositeltavaa, että näyttöpintaa kosketetaan mahdollisimman vähän.
- Puhdista näyttö pehmeällä liinalla.
- Älä käytä mitään hankaustyynyä, hankausjauhetta tai liuotinta, kuten alkoholia tai bensiiniä. Tällaisten aineiden käyttäminen voi vahingoittaa kuvaruudun pintaa.

Kotelon puhdistaminen

- Irrota verkkovirtajohto ennen kotelon puhdistamista.
- Puhdista kotelo pehmeällä liinalla.
- Muista, että laitteen materiaalit tai näytön pinnoite voivat vahingoittua, jos puhdistukseen käytetään tulenarkaa liuotinta, kuten alkoholia, tinneriä, bensiiniä tai hyönteismyrkkyä, tai jos nämä osat ovat pitkään kosketuksissa kumin tai vinyylin kanssa.
- Ilmanvaihtoaukkoihin saattaa kertyä ajan kuluessa pölyä. On suositeltavaa puhdistaa pöly säännöllisesti (kerran kuussa) pölynimurilla, jotta ilmanvaihto pysyy riittävänä.

Yleiskatsaus

Vakiovarusteiden tarkistaminen

**Kaukosäädin
RM-Y1102 (1):**

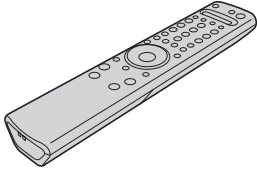

**AA-kokoiset paristot
(tyyppi R6) (2):**



Koaksiaalikaapeli (1):



Älä poista ferriittisydämiä.

**Verkkovirtajohto
(tyyppi C-6) (1):**



**Verkkovirtajohto
(tyyppi BF) (1):**



Käytä tätä verkkovirtajohtoa, jos käytät laitetta muualla kuin Isossa-Britanniassa.



- Käytä tätä verkkovirtajohtoa, jos käytät laitetta Isossa-Britanniassa.
- Tämä verkkovirtajohto ei välttämättä sisälly vakiovarusteisiin kaikissa maissa.

Television painikkeet ja merkkivalot

- i** Avaa television etupaneeli vetämällä merkin  alla olevia paneelin koukkuja alaspäin ja vetämällä paneelia alaspäin.

Television etupaneeli

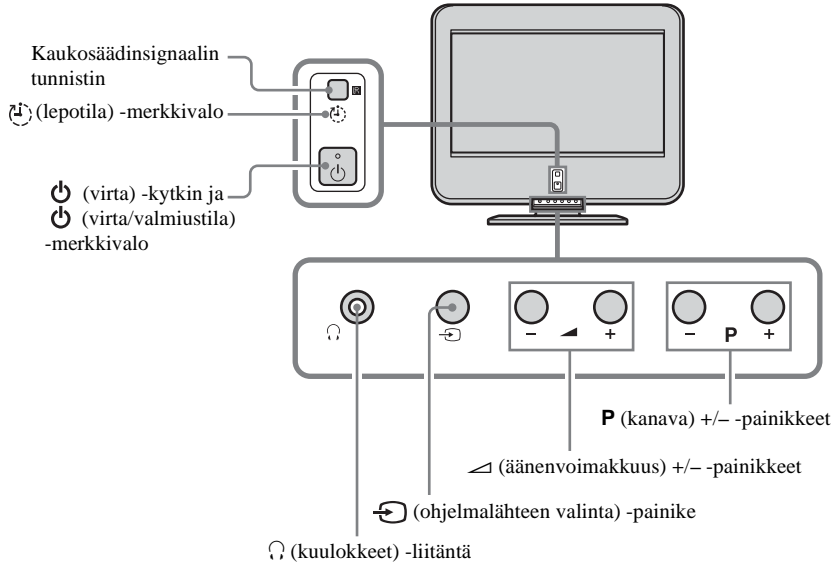
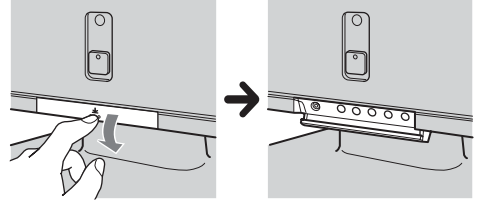

Merkkivalojen tila

(virta/valmiustila) -merkkivalo palaa vihreänä

Television on kytketty virta.

(virta/valmiustila) -merkkivalo palaa punaisena

Television on valmiustilassa.

(virta/valmiustila) -merkkivalo vilkkuu punaisena

Television vastaanottaa kaukosäädinsignaaleja.

(virta/valmiustila) -merkkivalo vilkkuu punaisena jatkuvasti

Television on jokin ongelma. Jos haluat lisätietoja, katso "Itsediagnoositoiminto" sivulla 46.

(lepotila) -merkkivalo palaa punaisena

Uniajastintoiminto on käytössä, kun television kytetään virta. Jos haluat lisätietoja, katso "Uniajastintoiminto" sivulla 32.

- i** Jos haluat lisätietoja television takapaneelin liitännöistä, katso "Lisälaitteiden liittäminen" sivulla 37.

Kaukosäätimen painikkeet

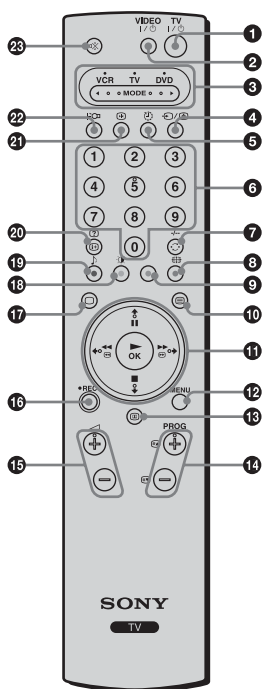

1 Television kytkeminen valmiustilaan:

Katkaise televisiosta virta väliaikaisesti ja kytke televisio valmiustilaan painamalla tätä painiketta (television  (virta/valmiustila) -merkkivalo palaa punaisena). Paina painiketta uudelleen, kun haluat kytkeä television valmiustilasta uudelleen toimintaan.

Energian säästämiseksi on suositeltavaa pitää television virta katkaistuna, kun televisiota ei käytetä.



Jos televisio ei vastaanota signaalia tai televisiota ei käytetä 10 minuuttiin, se siirtyy automaattisesti valmiustilaan.

2 Virran kytkeminen kuvanauhuriin tai DVD-soittimeen tai virran katkaisu niistä:

Kytke kuvanauhuriin tai DVD-soittimeen virta ja katkaise virta painamalla tätä painiketta.

3 Kuvanauhurin, television tai DVD-soittimen valinta (ohjelmälähteen valitsin):

Voit käyttää tällä kaukosäätimellä television lisäksi myös kuvanauhurin ja DVD-soittimen tärkeimpiä toimintoja.

Kytke haluamaasi laitteeseen virta ja valitse kuvanauhuri, televisio tai DVD-soitin painamalla toistuvasti tätä painiketta. Valitun laitteen tunnuksen yläpuolella oleva vihreä merkkivalo syttyy hetkeksi.



Kaukosäätimen synkronoiminen kuvanauhurin tai DVD-soittimen kanssa edellyttää alkuasetusten määrittämistä. Nämä asetukset vaihtelevat laitevalmistajan mukaan. Jos haluat lisätietoja, katso ”Kaukosäätimen ohjelmointi kuvanauhurin ja DVD-soittimen ohjaukseen” sivulla 43.

4 Ohjelmälähteen valitseminen:

Paina tätä painiketta toistuvasti, kunnes haluamasi ohjelmälähteen symboli näkyy kuvaruudussa.

5 Uniajastintoinninnon ottaminen käyttöön:

Painamalla tätä painiketta voit asettaa television kytkeytymään automaattisesti valmiustilaan määritetyn ajan kuluttua. Jos haluat lisätietoja, katso ”Uniajastintoinninto” sivulla 32.

6 Kanavien valinta:

Valitse kanava painamalla tätä painiketta.

Jos ohjelmanumerossa on kaksi numeroa, anna jälkimmäinen numero 2,5 sekunnin kuluessa.

7 a) Jos televisio on valittuna ohjelmälähteeksi:

Valitse viimeksi valittu kanava painamalla tätä painiketta (kanava, jota on katsottu vähintään viisi sekuntia).

b) Jos kuvanauhuri on valittuna ohjelmälähteeksi:

Sonyn kuvanauhurin kaksinumeroisia ohjelmanumeroita (kuten 23) valittaessa painetaan ensin tätä painiketta ja sitten painikkeita 2 ja 3.

8 Kuvasuhteen valinta:

Vaihda kuvasuhdetta painamalla toistuvasti tätä painiketta. Jos haluat lisätietoja, katso ”Kuvasäädöt” sivulla 25.

9 Kaukosäätimen ohjelmointi:

Voit ohjelmoida kaukosäätimen ohjaamaan kuvanauhuri tai DVD-soitinta tämän painikkeen avulla. Jos haluat lisätietoja, katso ”Kaukosäätimen ohjelmointi kuvanauhurin ja DVD-soittimen ohjaukseen” sivulla 43.



10 Teksti-tv:n valinta:

Ota teksti-tv käyttöön painamalla tätä painiketta. Jos haluat lisätietoja, katso ”Teksti-tv” sivulla 33.

11 /OK-painikkeet

a) Jos televisio on valittuna ohjelmälähteeksi:

- Kun valikko on näkyvässä, voit käyttää valikkojärjestelmää näillä painikkeilla. Jos haluat lisätietoja, katso ”Valikkojärjestelmän esittely ja käyttäminen” sivulla 21.

- Kun valikko ei ole näkyvässä, saat näkyviin yleiskatsauksen kaikista TV-kanavista painamalla **OK**-painiketta. Valitse sitten kanava painamalla  tai  ja siirry kyseisen kanavan katseluun painamalla **OK**-painiketta.

b) Jos kuvanauhuri tai DVD-soitin on valittuna ohjelmälähteeksi:

Voit käyttää kuvanauhurin tai DVD-soittimen tärkeimpiä toimintoja painamalla näitä painikkeita.

12 Valikkojärjestelmän tuominen näkyviin:

Saat valikon näkyviin painamalla tätä painiketta. Voit poistaa valikon näkyvistä painamalla tätä painiketta uudelleen.

13 NexTView-näytön tuominen näkyviin:

Jos haluat lisätietoja, katso kohtaa ”NexTView”, sivu 34.

14 Kanavien valinta:

Valitse seuraava tai edellinen kanava painamalla näitä painikkeita.

15 Television äänenvoimakkuuden säätäminen:

Säädä television äänenvoimakkuutta painamalla näitä painikkeita.

16 Ohjelmien nauhoittaminen kuvanauhurilla:

Voit nauhoittaa ohjelmat painamalla tätä painiketta, jos kuvanauhuri on valittuna ohjelmalähteeksi.

17 Televisiotilan valinta:

Poista teksti-tv tai videotulo käytöstä painamalla tätä painiketta.

18 Kuvatilan valitseminen:

Vaihda kuvatilaa painamalla toistuvasti tätä painiketta. Jos haluat lisätietoja, katso ”Kuväsäädöt” sivulla 22.

19 Äänitehosteen valinta:

Vaihda television käyttämää äänitehostetta painamalla toistuvasti tätä painiketta. Jos haluat lisätietoja tehosteista, katso kohtaa ”Äänisäädöt” sivulla 23.

20 Näyttöilmaisinten tuominen näkyviin:

Voit tuoda kaikki näyttöilmaisimet näkyviin painamalla tätä painiketta. Voit poistaa ilmaisimet näkyvistä painamalla painiketta uudelleen.

21 Näyttömuistitoiminnon ottaminen käyttöön:

Kuvan voi pysäyttää hetkeksi painamalla tätä painiketta. Jos haluat lisätietoja, katso ”Näyttömuistitoiminto” sivulla 32.

22 Virransäästötoiminnon ottaminen käyttöön:

Ota virransäästötoiminto käyttöön painamalla tätä painiketta. ”Virransäästö” tulee näkyviin muutamaksi sekunniksi. Palauta kuva näkyviin painamalla painiketta uudelleen. Jos haluat lisätietoja, katso ”Ominaisuudet” sivulla 27.

23 Äänen mykistäminen:

Mykistä television ääni painamalla tätä painiketta. Palauta ääni painamalla painiketta uudelleen.



Television toimintojen lisäksi värillisillä painikkeilla (lukuun ottamatta painikkeita **TV I** ja **VIDEO I**) voi ohjata myös teksti-tv-toimintoja. Myös vihreillä symboleilla merkityjä painikkeita (lukuun ottamatta -painiketta) voi käyttää. Jos haluat lisätietoja, katso ”Teksti-tv” sivulla 33.

Asennus

Paristojen asettaminen kaukosäätimeen



- Varmista, että asetat vakiovarusteisiin sisältyvät paristot oikein päin.
- Hävitä käytetyt paristot paikallisten jätehuoltomääräysten mukaisesti.
- Älä käytä erityyppisiä paristoja tai vanhoja ja uusia paristoja yhdessä.

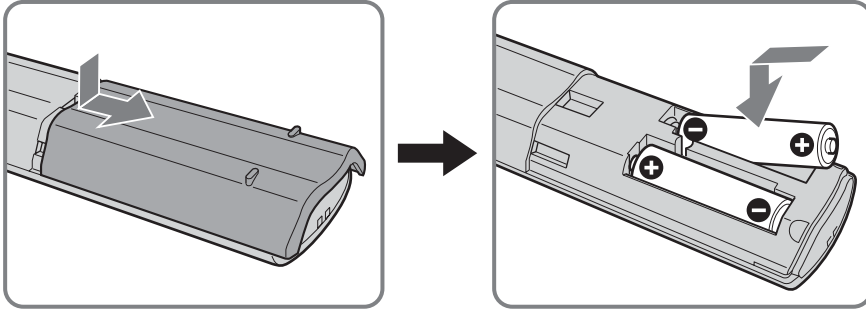

Kaapelien suojakansien irrottaminen

- 1** Paina koukkuja ja vedä kaapelien suojakansia itseäsi kohti.

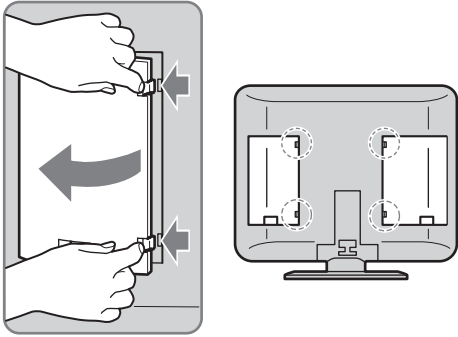

- 2** Irrota kaapelien suojakannet television sivussa olevista koukuista.

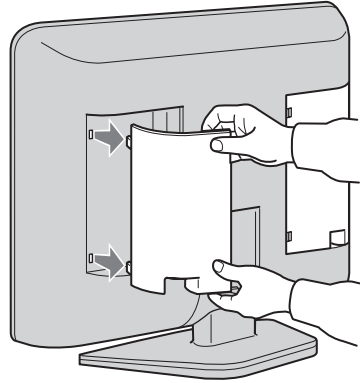

Antennin ja kuvanauhurin liittäminen

- Käytä vakiovarusteisiin sisältyvää verkkovirtajohtoa (tyyppi C-6 tai tyyppi BF, katso sivua 10).
- Liitä antenni vakiovarusteisiin sisältyvällä koaksiaalikaapelilla.

⚠ Älä liitä verkkovirtajohtoa pistorasiaan, ennen kuin olet liittänyt kaikki kaapelit.

Antennin liittäminen

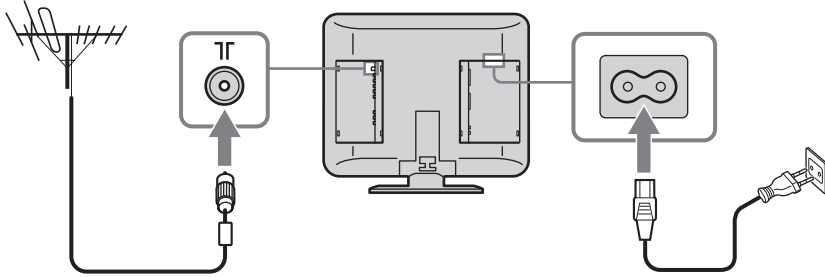

Liitä vakiovarusteisiin sisältyvä koaksiaalikaapeli.

Liitä vakiovarusteisiin sisältyvä verkkovirtajohto (tyyppi C-6 tai tyyppi BF).

Antenniin liitetyn kuvanauhurin liittäminen

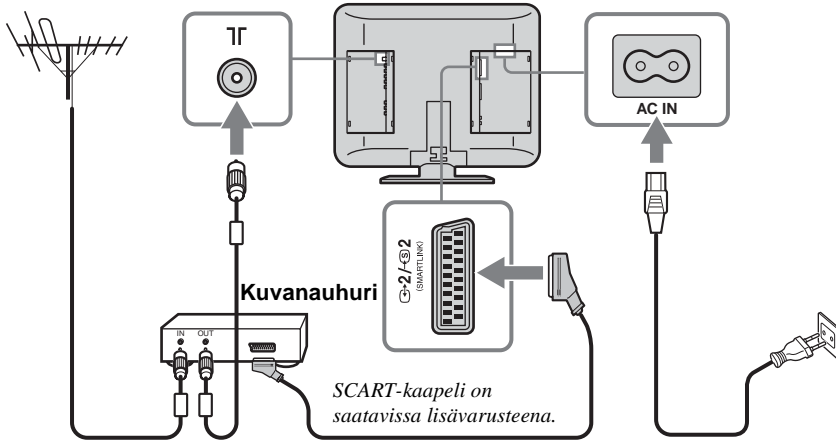

Kuvanauhuri

SCART-kaapeli on saatavissa lisävarusteena.

Liitä vakiovarusteisiin sisältyvä verkkovirtajohto (tyyppi C-6 tai tyyppi BF).

- Katso lisätietoja kuvanauhurin liittamisestä kohdasta "Lisälaitteiden liittäminen" sivulla 37.
- Huomaa, että kaikki SCART-kaapelit eivät välttämättä sovi television liitäntään.

Kaapelien suojakansien kiinnittäminen

i Kiinnitä kaapelien suojakannet televisioon kaapelien liittämisen jälkeen.

- 1** Kiinnitä kaapelien suojakannet television sivussa oleviin koukkuihin.
- 2** Paina koukkuja ja paina kaapelien suojakansia televisiota vasten niin, että kannet napsahtavat paikoilleen.

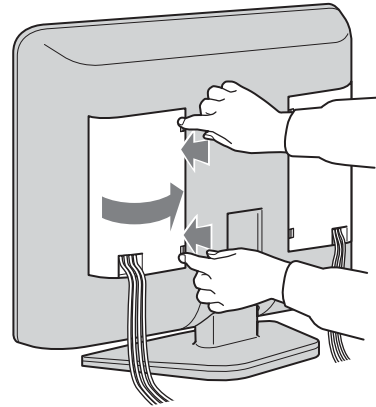
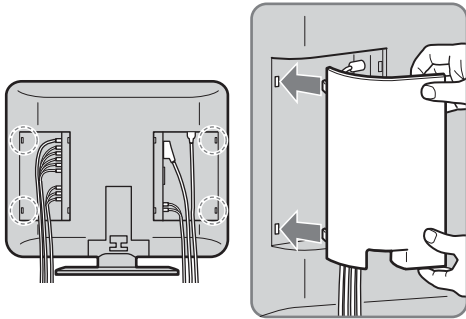

Kaapelien niputtaminen

i Kaapeleita voi säilyttää television takaosassa.

Kokoa television kummallakin puolella olevat kaapelit yhteen ja kiinnitä ne alaosassa olevaan kiinnittimeen.

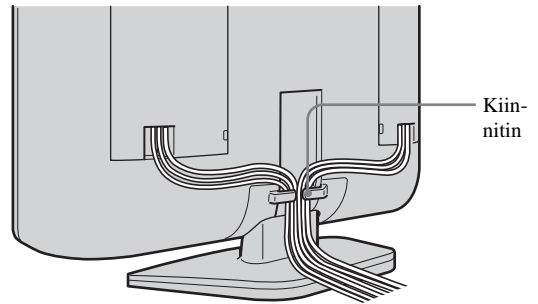

i Jos kaikkia kaapeleita ei voi sijoittaa television sisään, jätä jotkin kaapeleista riippumaan television kummallekin sivulle.

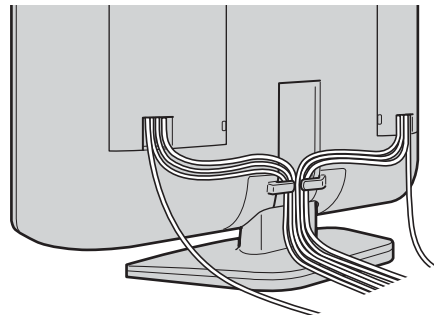

Television katselukulman säätäminen



Voit säätää television katselukulmaa ja siten välttää auringonvalon heijastumisen televisiosta ja nähdä kuvan paremmin.



- Varmista kulmaa säätäessäsi, etteivät kaapelit jää television ja jalustan väliin. Jos jotkin kaapelit jäävät väliin, jaa kaapelit kahteen ryhmään kiinnittimessä ja vedä ne eri suuntiin niin, että ne vapautuvat.
- Pidä kiinni jalustasta kulman säätämisen aikana, jottei jalusta irtoa. Varo jättämästä sormiasi television ja jalustan väliin.

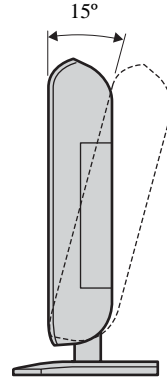
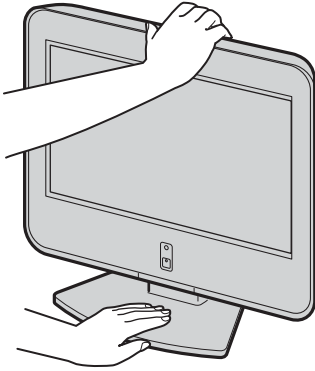



Ensimmäinen käyttökerta

Virran kytkeminen televisioon ja kanavien automaattinen viritys

- i** Kun kytket televisioon virran ensimmäisen kerran, kuvaruutuun tulee valikkoja, joiden avulla voit 1) valita valikkonäytön kielen, 2) valita television käyttömaan/-alueen, 3) etsiä ja tallentaa muistiin kaikki vastaanotettavissa olevat kanavat (television lähetykset) ja 4) muuttaa kanavien järjestystä. Jos haluat muuttaa näitä asetuksia myöhemmin, voit tehdä sen valitsemalla asianomaisen toiminnon ”Perusasetukset” -valikosta (katso sivua 28).

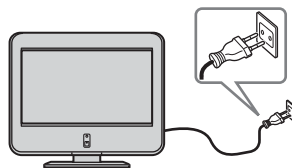



- 1** Liitä televisio sähköverkkoon (220–240 V AC, 50 Hz).



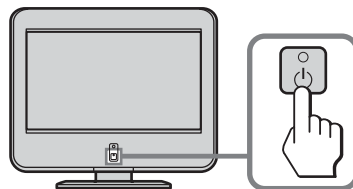

- 2** Kytke televisioon virta painamalla sen  (virta) -kytkintä. Kun kytket television toimintaan ensimmäisen kerran, kuvaruutuun tulee automaattisesti **Language**-valikko (automaattinen käynnistys).

- i** Voit suorittaa automaattisen käynnistystoiminnon myöhemmin painamalla television takapaneelissa olevaa painiketta  .

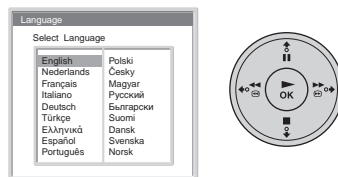

- 3** Valitse kieli painamalla kaukosäätimen painiketta  /  /  tai  . Vahvista sitten tekemäsi valinta painamalla **OK**.
Kaikki valikot näkyvät nyt valitsemasi kielen mukaisina.



- 4** **Maa**-valikko tulee automaattisesti kuvaruutuun. Valitse painiketta  tai  painamalla maa/alue, jossa käytät televisiota. Vahvista sitten tekemäsi valinta painamalla **OK**.

- i** Jos luettelossa ei ole sitä maata/aluetta, jossa käytät televisiota, valitse vaihtoehto ”–” maan/alueen sijaan.

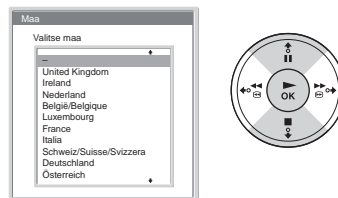

- 5** **Automaattinen viritys**-valikko tulee automaattisesti kuvaruutuun. Valitse **Kyllä** painamalla **OK**.

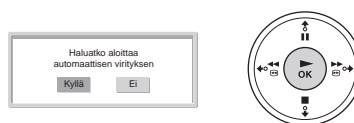

(jatkuu)

6 Televisio aloittaa kaikkien vastaanotettavissa olevien kanavien haun ja tallentaa löytämänsä kanavat muistiin.



- Tämä saattaa kestää joitakin minutteja. Odota automaattisen virityksen päättymistä painamatta mitään painikkeita. Muutoin automaattista viritystä ei viedä loppuun oikein.
- Jos automaattinen viritys ei löydä mitään kanavia, kuvaruutuun tulee automaattisesti uusi valikko, joka pyytää liittämään antennin televisioon. Liitä antenni (katso sivua 16) ja paina **OK**. Automaattinen viritys alkaa uudelleen.

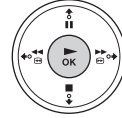

7 Kun automaattinen viritys on suoritettu, **Kanavien järjestely**-valikko tulee automaattisesti näkyviin.

A) Jos haluat säilyttää kanavat siinä järjestyksessä, johon ne virityksessä asetettiin, siirry vaiheeseen 8.

B) Jos haluat muuttaa kanavien järjestystä:

1 Valitse siirrettävän kanavan ohjelmanumero painamalla **▼** tai **▲** ja paina sitten **▶**.

2 Valitse kyseisen kanavan uusi ohjelmanumero painamalla **▼** tai **▲** ja paina sitten **◀**.



Valittu kanava siirtyy uuteen ohjelmapaikkaan ja muut kanavat siirtyvät vastaavasti.

3 Toista vaiheet 1 ja 2, jos haluat muuttaa muiden kanavien paikkaa.

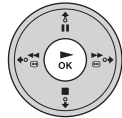
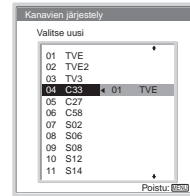

8 Poistu valikosta painamalla **MENU**.

MENU



Televisio on nyt valmis käytettäväksi.

Valikkojärjestelmä

Valikkojärjestelmän esittely ja käyttäminen

i Tämän television toimintoja käytetään kuvaruutuun tulevien valikkojen avulla. Käytä valikkojärjestelmää seuraavien kaukosäätimen painikkeiden avulla.

1 Tuo ensimmäisen tason valikko näkyviin painamalla **MENU**-painiketta.

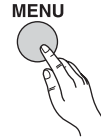

2 Käytä valikkoa seuraavalla tavalla.

- Paina **▼** tai **▲**, kun haluat korostaa jonkin valikon tai toiminnon näytössä.
- Paina **OK**, kun haluat ottaa valitun valikon tai toiminnon käyttöön.
- Paina **◀**, kun haluat palata edelliseen valikkoon tai toimintoon.
- Paina **▼ / ▲ / ◀** tai **▶**, kun haluat muuttaa valitun toiminnon asetuksia.
- Paina **OK**, kun haluat vahvistaa valinnan.

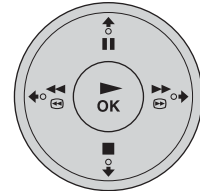

3 Poista valikko näkyvistä painamalla **MENU**-painiketta.



Kuväsäädöt

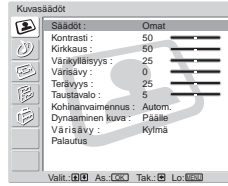

Voit muuttaa kuva-asetuksia ”Kuväsäädöt”-valikossa.

Toimi seuraavasti:

Valitse muutettava asetusta ja paina **OK**-painiketta.

Muuta asetusta painamalla toistuvasti painiketta

↓ / ↑ / ← tai →.

Tässä valikossa voi myös muuttaa ”Omat”-tilan kuvanlaatua katsottavan ohjelman mukaan.

Säädöt

Live

Kuvan tavallista suurempi kontrasti ja terävyys.

Elokuva

Erittäin tarkka kuva.

Omat

Omat mukautetut asetukset.

Kontrasti

Vähennä kuvan kontrastia painamalla ↓ tai ←.

Lisää kuvan kontrastia painamalla ↑ tai →.

Kirkkaus

Tummenna kuvaa painamalla ↓ tai ←.

Lisää kuvan kirkkautta painamalla ↑ tai →.

Värikylläisyys

Vähennä värikylläisyyttä painamalla ↓ tai ←.

Lisää värikylläisyyttä painamalla ↑ tai →.

Värisävy

Vähennä vihreää sävyä painamalla ↓ tai ←.

Lisää vihreää sävyä painamalla ↑ tai →.



Värisävy-asetusta voi säätää ainoastaan NTSC-värisignaalin yhteydessä (esimerkiksi Yhdysvalloista saadut videokasetit).

Terävyys

Pehmennä kuvaa painamalla ↓ tai ←.

Terävöitä kuvaa painamalla ↑ tai →.

Taustavalo

Himmenna taustavaloa painamalla ↓ tai ←.

Lisää taustavalon kirkkautta painamalla ↑ tai →.

Kohinanvaimennus

Autom./Pois

Vähennä kuvan kohinaa valitsemalla tämä.



Kohinanvaimennus-asetus ei vaikuta → 3 -tulon liitännöistä Y, Pb/Cb, Pr/Cr tulevaan signaaliin.

Dynaaminen kuva

Päälle/Pois

Lisää kuvan kontrastia valitsemalla tämä.

Värisävy

Kylmä/Normaali/Lämmin

Lisää kirkkaisiin väreihin punaista sävyä valitsemalla tämä (asetusta voi säätää välillä **Kylmä–Lämmin**).

Palautus

Peru/OK

Palauta kuva tehtaan asetuksiin valitsemalla **OK**.



Vain asetukset ”Säädöt”, ”Kontrasti” ja ”Palautus” ovat muutettavissa, kun kohdan ”Säädöt” asetuksena on ”Live” tai ”Elokuva”.



Ääniasetuksia voi muuttaa ”Äänisäädöt”-valikossa.

Toimi seuraavasti:

Valitse haluamasi asetus ja muuta sitä painamalla ensin painiketta **OK** ja painamalla sitten toistuvasti painiketta
 ↓ / ↑ / ← tai → .

Tehoste

Pois

Ei tehosteita.

Luonnollinen

Lisää äänen selkeyttä, yksityiskohtaisuutta ja läsnäolon vaikutelmaa ”BBE High Definition Sound system*”-järjestelmän avulla.

Dynaaminen

Lisää äänen selkeyttä ja läsnäolon vaikutelmaa ”BBE High Definition Sound system*”-järjestelmän avulla, minkä ansiosta äänet kuuluvat tavallista paremmin ja musiikki kuulostaa elävältä.

** Dolby Virtual

Jäljittelee monikanavajärjestelmän tilavaikutelmaa television kaiuttimien avulla.



- Jos valitset ”Autom. tasosääätö”-asetukseksi vaihtoehdon ”Päälle”, kun **Dolby Virtual** on valittuna, **Tehoste**-asetukseksi tulee automaattisesti **Luonnollinen**.
- Kuulokkeiden ääni ei muutu, kun **Tehoste**-asetuksena on **Luonnollinen**, **Dynaaminen** tai **Dolby Virtual**.
- * BBE Sound, Inc:n lisenssillä (USP4638258, 4482866). ”BBE” ja BBE-symboli ovat BBE Sound, Inc:n tavaramerkkejä.
- ** Valmistettu Dolby Laboratories lisenssillä. ”Dolby” ja kaksois-D-symboli ovat Dolby Laboratories tavaramerkkejä.

Diskantti

Vähennä korkeiden taajuuksien voimakkuutta painamalla ↓ tai ← .
 Lisää korkeiden taajuuksien voimakkuutta painamalla ↑ tai → .

Basso

Vähennä matalien taajuuksien voimakkuutta painamalla ↓ tai ← .
 Lisää matalien taajuuksien voimakkuutta painamalla ↑ tai → .

Tasapaino

Korosta vasenta kaiutinta painamalla ↓ tai ← .
 Korosta oikeaa kaiutinta painamalla ↑ tai → .

Autom. tasosääätö

Päälle/Pois

Kanavien äänenvoimakkuus säilyy entisellään lähetyssignaalista riippumatta (esimerkiksi mainoksien aikana).



Jos valitset ”Tehoste”-asetukseksi vaihtoehdon ”Dolby Virtual”, asetukseksi tulee automaattisesti **Pois**.

Kaksiääni**Stereo/Mono**

Valitse stereolähetystä varten **Stereo** tai **Mono**.

A/B/Mono

Valitse kaksikielisten lähetysten äänikanavaa 1 varten **A** ja äänikanavaa 2 varten **B** tai mahdollista monoäänistä kanavaa varten **Mono**.



Jos valitset muun televisioon liitetyn laitteen, valitse **Kaksiääni**-asetukseksi **Stereo, A** tai **B**.

 Voimakkuus

Vähennä kuulokkeiden äänenvoimakkuutta painamalla tai .

Lisää kuulokkeiden äänenvoimakkuutta painamalla tai .



Television kaiuttimista kuuluu ääni, vaikka kuulokkeet olisivat liitettyinä televisioon.

 kaksiääni

Valitse kuulokkeiden ”Kaksiääni”-toiminto.

Stereo/Mono

Valitse stereolähetystä varten **Stereo** tai **Mono**.

A/B/Mono

Valitse kaksikielisten lähetysten äänikanavaa 1 varten **A** ja äänikanavaa 2 varten **B** tai mahdollista monoäänistä kanavaa varten **Mono**.



- Jos valitset muun televisioon liitetyn laitteen, valitse **kaksiääni**-asetukseksi **Stereo, A** tai **B**.
- **kaksiääni**-asetus toimii yhdessä ”Kaksiääni”-asetuksen kanssa.

Palautus**Peru/OK**

Palauta ääni tehtaan asetuksiin valitsemalla **OK**.



Vain asetukset ”Diskantti”, ”Basso” ja ”Tasapaino” palautuvat tehdasasetuksiinsa, kun palautat ääniasetukset.

Kuvasäädöt

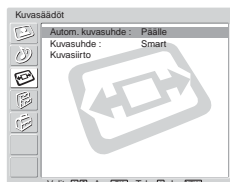
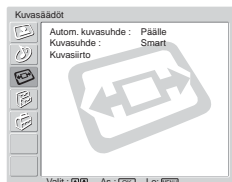
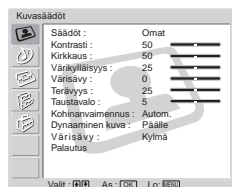

”Kuvasäädöt”-valikossa voi muuttaa kuva-asetuksia.



Autom. kuvasuhde

Kuvasuhdetta voi muuttaa automaattisesti ”Autom. kuvasuhde”-asetuksen avulla.

Toimi seuraavasti:

- 1 Valitse tämä asetus ja paina **OK**.
- 2 Valitse asetukseksi **Päälle** (jos haluat television vaihtavan kuvasuhdetta automaattisesti videotulosignaalin mukaan) tai **Pois** (jos haluat säilyttää tietyn kuvasuhteen) painamalla  tai .



- Vaikka olisit valinnut **Autom. kuvasuhde**-asetukseksi vaihtoehdon **Päälle** tai **Pois**, voit muuttaa kuvasuhdetta painamalla toistuvasti kaukosäätimen painiketta .
- **Autom. kuvasuhde**-asetus vaikuttaa vain PAL- ja SECAM-ohjelmälähteisiin.

Kuvasuhde

”Kuvasuhde”-asetuksen avulla voit muuttaa kuvasuhdetta.

Toimi seuraavasti:

- 1 Valitse tämä asetus ja paina **OK**.
- 2 Valitse haluamasi kuvasuhde painamalla **▼** tai **▲** ja paina **OK**.

Smart

Jäljittelee laajakuvavaikutelmaa 4:3-kuvasuhteisissa ohjelmissa.

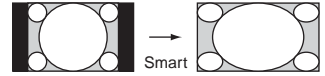

4:3

Normaali 4:3-kuvasuhde, koko kuva.

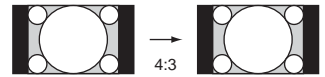

14:9

4:3- ja 16:9-kuvasuhteiden välimuoto.

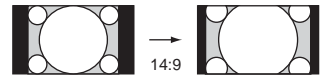

Zoom

Laajakuvamuoto letterbox-elokuville.

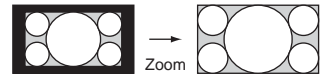

Laaja

Aidoille 16:9-kuvasuhteisille ohjelmille.

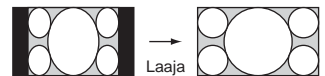

Voit muuttaa kuvan paikkaa kuvaruudussa, kun valittuna on **Smart**, **14:9** tai **Zoom**. Jos kuvan ylä- tai alareuna ei näy kokonaan, siirrä kuvaa ylös tai alas painamalla **▲** tai **▼** (esimerkiksi jotta tekstitys näkyy).

Kuvasiirto

”Kuvasiirto”-asetuksen avulla voit siirtää kaikkien kuvasuhteiden mukaista kuvaa.

Toimi seuraavasti:

- 1 Valitse tämä asetus ja paina **OK**.
- 2 Valitse haluamasi vaihtoehto ja paina **▼** tai **▲** ja paina **OK**. Siirrä sitten kuvaa painamalla **▼/▲/◀** tai **▶**.

V siirto (pystysuuntainen siirto)

Painamalla painiketta **▲** voit siirtää kuvaa ylöspäin.

Painamalla painiketta **▼** voit siirtää kuvaa alaspäin.

H siirto (vaakasuuntainen siirto)

Painamalla painiketta **◀** voit siirtää kuvaa vasemmalle.

Painamalla painiketta **▶** voit siirtää kuvaa oikealle.

Palautus

Palauta tehtaan asetukset painamalla **OK**.



Kun ”Kuvasuhde”-asetuksena on ”4:3” tai ”Laaja”, **V siirto** (pystysuuntainen siirto) -asetusta ei voi muuttaa.

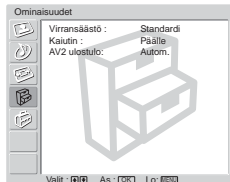
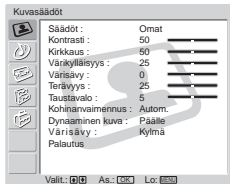

Television säätöjä voi muuttaa "Ominaisuudet"-valikossa.

Virransäästö

"Virransäästö"-asetuksen avulla voit vähentää television virrankulutusta.

Toimi seuraavasti:

- 1 Valitse tämä asetus ja paina **OK**.
- 2 Paina **↓** tai **↑** ja valitse **Vähennä**.



Jos katkaiset televisiosta virran ja kytket virran uudelleen, kun **Virransäästö**-asetuksena on **Vähennä**, asetus pysyy ennallaan.

Kaiutin

"Kaiutin"-asetuksen avulla voit valita, kuunteletko television ääntä sen omista kaiuttimista vai ulkoisesta audiolaitteesta, joka on liitetty audiolähtöliitäntöihin

Toimi seuraavasti:

- 1 Valitse tämä asetus ja paina **OK**.
- 2 Valitse haluamasi vaihtoehto painamalla **↓** tai **↑**.

Päälle:

Television ääni kuuluu television omista kaiuttimista.

Pois:

Television ääni kuuluu ulkoisen laitteiston kautta.



Jos valitset **Pois**-asetuksen, voit muuttaa myös ulkoisen laitteen äänenvoimakkuutta painamalla kaukosäätimen painikkeita \triangle +/- . Kun painat äänenvoimakkuuden säätöpainikkeita, näkyviin tulee symboli \otimes . Se ilmaisee, että äänenvoimakkuuden säätö kohdistuu ulkoisen laitteen ääneen, ei television kaiuttimiin.

AV2 ulostulo

"AV2 ulostulo" -asetuksen avulla valitaan SCART-liitännän / 2 lähtösignaalin lähde. Tämän SCART-liitännän avulla voidaan nauhoittaa mitä tahansa televisiosta tai television johonkin liitäntään liitetystä ulkoisesta laitteesta tulevia signaaleja.



Jos kuvanauhuri tukee SmartLink-toimintoa, tämä menettely ei ole tarpeen.

Toimi seuraavasti:

- 1 Valitse tämä asetus ja paina **OK**.
- 2 Valitse haluamasi lähtösignaali painamalla **↓** tai **↑**: **Autom.**, **TV** tai **AV1**.



- Jos valitset asetukseksi vaihtoehdon **Autom.**, lähtösignaali on aina sama kuin näytössä näkyvä signaali.
- Jos olet liittännyt dekooderin SCART-liitäntään / 2 tai tähän SCART-liitäntään liitettyyn kuvanauhuriin, muista valita **AV2 ulostulo**-asetukseksi **TV**, jotta salauksenpurku toimii oikein.
- Vaikka **AV2 ulostulo**-asetuksena olisi **Autom.**, liitännän 3 liittimistä Y, Pb/Cb, Pr/Cr tulevaa signaalia ei saada ulos SCART-liitännästä / 2.

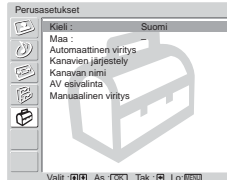
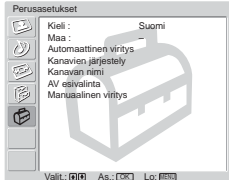

”Perusasetukset”-valikossa voi vaihtaa television asetuksia.

Kieli

”Kieli”-asetuksella voi valita valikkojen näyttökielen.

Toimi seuraavasti:

- 1 Valitse tämä asetus ja paina **OK**.
- 2 Noudata kohdan ”Virran kytkeminen televisioon ja kanavien automaattinen viritys” vaiheen 3 ohjeita sivulla 19.

Maa

”Maa”-asetuksella voit valita television käyttömaan/-alueen.

Toimi seuraavasti:

- 1 Valitse tämä asetus ja paina **OK**.
- 2 Noudata kohdan ”Virran kytkeminen televisioon ja kanavien automaattinen viritys” vaiheen 4 ohjeita sivulla 19.

Automaattinen viritys

”Automaattinen viritys”-asetuksen avulla etsitään ja tallennetaan automaattisesti kaikki vastaanotettavissa olevat kanavat (televisiolähetykset).

Toimi seuraavasti:

- 1 Valitse tämä asetus ja paina **OK**.
- 2 Noudata kohdan ”Virran kytkeminen televisioon ja kanavien automaattinen viritys” vaiheiden 5 ja 6 ohjeita sivulla 19.

Kanavien järjestely

”Kanavien järjestely”-asetuksella muutetaan kanavien järjestystä.

















Toimi seuraavasti:

- 1 Valitse tämä asetus ja paina **OK**.
- 2 Noudata kohdan ”Virran kytkeminen televisioon ja kanavien automaattinen viritys” vaiheen 7 B) ohjeita sivulla 20.

Kanavan nimi

”Kanavan nimi”-asetuksen avulla voidaan antaa kanavalle enintään viiden merkin (kirjaimen tai numeron) pituinen nimi.

Toimi seuraavasti:



















- 1 Valitse tämä asetukset ja paina **OK**.
 - 2 Valitse nimettävän kanavan ohjelmanumero painamalla  tai  ja paina sitten **OK**.
 - 3 Valitse merkki painamalla  /  /  tai  ja paina sitten **OK**.
 - 4 Valitse lopetettuasi näytöstä sana ”Lo” painamalla  /  /  tai  ja poistu merkinsyöttönäytöstä painamalla **OK**.
- Jos olet syöttänyt väärän merkin, valitse merkki painamalla näytössä painiketta  tai . Valitse sitten oikea merkki painamalla  /  /  tai . Paina lopuksi **OK**.
 - Jos haluat lisätä tyhjän välin, valitse näytöstä ja paina sitten **OK**.



AV esivalinta

”AV esivalinta” -asetuksen (A–B) avulla voit tehdä seuraavat toimet:





A) Voit antaa nimen televisioon liitetyille ulkoisille laitteille.

Toimi seuraavasti:





- 1 Valitse tämä asetukset ja paina **OK**.
 - 2 Valitse nimettävä ohjelmälähde painamalla  tai  ja paina sitten **OK**.
 - 3 Nimisarakkeeseen tulee automaattisesti nimi.
 - a) Jos haluat käyttää jotakin valmiiksi määritetyistä nimistä, paina  tai  ja valitse haluamasi nimi: **AV1/AV2/AV3/AV4, Video, DVD, Kaapeli, Peli, Kamera** tai **Satelliitti**. Paina sitten **OK**.
 - b) Jos haluat valita muun nimen, paina **Editoi** ja paina sitten **OK**. Valitse merkki ensimmäisen osan ollessa korostettuna painamalla  /  /  tai  ja paina sitten **OK**. Valitse lopetettuasi näytöstä sana ”Lo” painamalla  /  /  tai  ja poistu merkinsyöttönäytöstä painamalla **OK**.
- Jos olet syöttänyt väärän merkin, valitse merkki painamalla näytössä painiketta  tai . Valitse sitten oikea merkki painamalla  /  /  tai . Paina lopuksi **OK**.
 - Jos haluat lisätä tyhjän välin, valitse näytöstä ja paina sitten **OK**.

B) Voit ohittaa kaikki ne ohjelmälähteet, joita ei ole liitetty mihinkään laitteeseen, kun valitset ohjelmälähteitä painiketta  /  painamalla.

Toimi seuraavasti:

- 1 Valitse tämä asetukset ja paina **OK**.
- 2 Valitse ohitettava ohjelmälähde painamalla  tai  ja paina sitten **OK**.
- 3 Valitse painiketta  tai  painamalla **Ohita** ja paina sitten painiketta **OK**.



Ohita-asetus poistuu automaattisesti käytöstä, kun SCART-liitäntöihin  /  1 ja  /  2 tulee signaali.

”Manuaalinen viritys” -asetuksen (A–E) avulla voit tehdä seuraavat toimet:

A) Kanavien viritys haluttuun järjestykseen yksitellen.

Toimi seuraavasti:

- 1 Valitse tämä asetus ja paina **OK**.
- 2 Korosta **Kanava**-asetus ja paina **OK**.
- 3 Valitse ohjelmanumero, johon haluat viritää kanavan, painamalla **▼** tai **▲**, ja paina sitten **◀**. Jos et halua valita kanavan muita asetuksia, paina **OK** sen sijaan, että painaisit **▶**, ja siirry vaiheeseen 8.
- 4 Valitse **Järjestelmä**-asetus ja paina **OK**.



Tämä asetus ei ole välttämättä käytettävissä. Tämä riippuu ”Maa”-asetuksella valitusta maasta/alueesta (katso sivua 28).

- 5 Paina **▼** tai **▲** ja valitse käytössä oleva TV-lähetysjärjestelmä (**B/G** Länsi-Euroopan maissa/alueilla, **D/K** Itä-Euroopan maissa/alueilla, **I** Isossa-Britanniassa tai **L** Ranskassa). Paina sitten **◀**. Jos et halua valita kanavan muita asetuksia, paina **OK** sen sijaan, että painaisit **▶**, ja siirry vaiheeseen 8.
- 6 Kun olet valinnut **Kanava**-asetuksen, paina **OK**.
- 7 Paina **▼** tai **▲** ja valitse viritettävän kanavan tyyppi (**S** kaapeliverkon kanaville tai **C** maanpäällisen verkon kanaville). Paina sitten **▶**. Tämän jälkeen televisiolähetysten kanavanumeron voi syöttää suoraan numeropainikkeilla. Etsi kanavan numero painamalla **▼** tai **▲**, jos et tiedä numeroa. Kun olet viritänyt haluamasi kanavan, paina **OK**.
- 8 Korosta **Vahvista**-asetus ja paina **OK**. Valitse seuraavaksi **OK** painamalla **▼** ja tallenna valinta painamalla **OK**.

Viritä ja tallenna muut kanavat toistamalla edellä kuvatut vaiheet.

B) Kanavan nimeäminen käyttäen enintään viittä merkkiä (kirjaimia tai numeroita).

Toimi seuraavasti:

- 1 Valitse nimettävän kanavan ohjelmanumero painamalla **PROG +/-**.



Et voi valita ohjelmanumeroa, joka on valittu ohitettavaksi ”Ohita”-asetuksella (katso vaihe D, sivu 31).

- 2 Kun nimettävä ohjelma näkyy näytössä, valitse **Nimi**-asetus ja paina **OK**.
 - 3 Valitse ensimmäinen merkki painamalla **▼ / ▲ / ◀** tai **▶** ja paina sitten **OK**.
 - 4 Valitse lopetettuasi näytöstä sana ”Lo” painamalla **▼ / ▲ / ◀** tai **▶** ja poistu merkisyöttönäytöstä painamalla **OK**.
 - 5 Korosta **Vahvista**-asetus ja paina **OK**. Paina sitten **▼** ja valitse **OK**. Tallenna valintasi painamalla lopuksi **OK**.
- Jos olet syöttänyt väärän merkin, valitse merkki painamalla näytössä painiketta **↔** tai **↔**. Valitse sitten oikea merkki painamalla **▼ / ▲ / ◀** tai **▶**. Paina lopuksi **OK**.
 - Jos haluat lisätä tyhjän välin, valitse näytöstä **□** ja paina sitten **OK**.
-

-
- C)** Tavallisesti automaattinen hienosäätötoiminto (AFT) takaa parhaan mahdollisen kuvan, mutta voit myös säätää televisiota manuaalisesti, jos kuva on vääristynyt.

Toimi seuraavasti:

- 1 Valitse manuaalisesti hienosäädettävän kanavan ohjelmanumero painamalla **PROG +/-**.



Et voi valita ohjelmanumeroa, joka on valittu ohitettavaksi "Ohita"-asetuksella (katso vaihe D, sivu 31).

- 2 Kun hienosäädettävä ohjelma tulee kuvaruutuun, valitse **AFT**-asetus ja paina **OK**.
3 Paina **▼** tai **▲** ja muuta hienosäätöä välillä -15 ja +15 välillä. Paina sitten **OK**.
4 Korosta **Vahvista**-asetus ja paina **OK**. Paina sitten **▼** ja valitse **OK**. Tallenna valintasi painamalla lopuksi **OK**.

*Kun haluat palauttaa automaattisen hienosäädön käyttöön, valitse **Päälle** vaiheessa 3 edellä.*

-
- D)** Tarpeettomien ohjelmanumeroiden ohitus vaihdettaessa kanavaa painikkeilla **PROG +/-**.

Toimi seuraavasti:

- 1 Korosta **Kanava**-asetus ja paina **OK**. Valitse ohitettava ohjelmanumero painamalla **▼** tai **▲**.
2 Kun ohitettava ohjelma on näkyvässä, valitse **Ohita**-toiminto ja paina **OK**.
3 Paina **▼** tai **▲** ja valitse **Kyllä**. Paina sitten **OK**.
4 Korosta **Vahvista**-asetus ja paina **OK**. Valitse seuraavaksi **OK** painamalla **▼** ja tallenna valinta painamalla lopuksi **OK**.

*Jos haluat peruuttaa toiminnon myöhemmin, valitse vaihtoehto **Ei** vaiheessa 3 edellä vaihtoehdon **Kyllä** sijaan.*

-
- E)** Salattujen kanavien katselu käyttäen dekooderia, joka on liitetty suoraan tai kuvanauhurin kautta SCART-liitäntään  2.



Tämä asetusta ei ole välttämättä käytettävissä. Tämä riippuu "Maa"-asetuksella valitusta maasta/alueesta (katso sivua 28).

Toimi seuraavasti:

- 1 Valitse katseltavan salatun kanavan ohjelmanumero painamalla **PROG +/-**.



Et voi valita ohjelmanumeroa, joka on valittu ohitettavaksi "Ohita"-asetuksella (katso vaihe D, sivu 31).

- 2 Kun näkyvässä on ohjelma, jota haluat katsella, valitse **Dekooderi**-asetus ja paina **OK**.
3 Paina **▼** tai **▲** ja valitse **Päälle**. Paina sitten **OK**.
4 Korosta **Vahvista**-asetus ja paina **OK**. Valitse seuraavaksi **OK** painamalla **▼** ja tallenna valinta painamalla lopuksi **OK**.

*Jos haluat peruuttaa toiminnon myöhemmin, valitse vaihtoehto **Pois** vaiheessa 3 edellä vaihtoehdon **Päälle** sijaan.*

Muut toiminnot

Uniajastintoiminto

 Uniajastintoiminnon avulla television voi asettaa kytkeytymään automaattisesti valmiustilaan määritetyn ajan kuluttua. Ajaksi voi valita 30 minuuttia, 60 minuuttia, 90 minuuttia tai 120 minuuttia.



Uniajastintoiminnon asettaminen

Paina toistuvasti kaukosäätimen painiketta , kunnes haluamasi aika ("30 min", "60 min", "90 min" tai "120 min") näkyy kuvaruudussa.

Kun uniajastintoiminto on käytössä, television  (lepotila) -merkkivalo palaa punaisena.

Uniajastintoiminnon peruuttaminen



Paina toistuvasti painiketta , kunnes "Pois" on näkyvissä.





-  Jos katkaiset televisiosta virran ja kytket virran uudelleen, uniajastintoiminnon asetukseksi palaa "Pois".
- Ilmoitus "Uniajastin sulkee pian tv:n" tulee näkyviin yhtä minuuttia ennen television kytkeytymistä valmiustilaan.
- Jos painat kaukosäätimen painiketta  / , näkyviin tulee valmiustilaan kytkeytymiseen jäljellä oleva aika minuuhteina.

Näyttömuistitoiminto

 Näyttömuistitoiminnon avulla kuvan voi pysäyttää hetkeksi ja sitä voi tarkastella kuvaruudussa. Tämä toiminto on hyödyllinen tarkasteltaessa kuvassa näkyviä tietoja ja tehtäessä muistiinpanoja tiedoista, kuten osoitteista tai resepteistä.

Näyttömuistitoiminnon käyttäminen

Paina kaukosäätimen painiketta , kun haluat pysäyttää kuvaruudussa näkyvän kuvan. Poistu näyttömuistitoiminnosta ja palaa normaaliin televisiokuvaan painamalla  uudelleen.

-  Jos vaihdat ohjelmalähdettä tai kanavaa kaukosäätimellä, näyttömuistitoiminto poistuu käytöstä.
- Kun näyttömuistitoiminto otetaan käyttöön, kuva pysähtyy, mutta äänet kuuluvat edelleen.
- Kun näyttömuistitoiminto on käytössä, painikkeet **MENU**,  (kuvasuhte),  (kuvatila),  (teksti-tv) ja  (NexTVView) eivät toimi.



Teksti-tv

 Teksti-tv on tietopalvelu, jota useimmat televisiokanavat lähettävät. Teksti-tv:n etusivu (yleensä sivu 100) antaa tietoja palvelun käytöstä. Käytä teksti-tv:tä kaukosäätimen painikkeilla alla esitetyllä tavalla.

 Varmista, että valittuna on kanava, jonka signaali on voimakas. Muutoin teksti-tv ei välttämättä toimi moitteettomasti.

Teksti-tv:n ottaminen käyttöön

Kun olet valinnut TV-kanavan, joka sisältää haluamasi tekstiteleviopalvelun, paina .

 Joka kerta, kun painat , näyttö vaihtuu seuraavassa järjestyksessä:
Tekstitelevisiotila → Tekstitelevision päällekkäiskuvatila → TV-tila → Tekstitelevisiotila → (uudelleen).

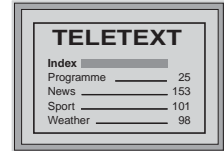

TELETEXT	
Index	_____
Programme	_____ 25
News	_____ 153
Sport	_____ 101
Weather	_____ 98

Teksti-tv-sivun valitseminen

Syötä kolminumeroinen sivunumero numeropainikkeilla.

- Jos teet virheen, kirjoita sivunumero uudelleen.
- Jos kuvaruudussa näkyvä laskuri jatkaa etsimistä, kyseinen sivu ei ole saatavissa. Syötä tällöin toinen sivunumero.



Seuraavan tai edellisen sivun valitseminen

Paina **PROG** + () tai **PROG** - ()



Teksti-tv:n näyttäminen televisiokuvan päällä

Kun katsot teksti-tv:tä, paina . Poistu teksti-tv-tilasta painamalla painiketta uudelleen.



Teksti-tv:n sivunvaihdon pysäyttäminen

Joillakin teksti-tv-sivuilla on alisivuja, jotka vaihtuvat automaattisesti. Pysäytä sivujen vaihtuminen painamalla /. Voit peruuttaa pysäytyksen painamalla painiketta uudelleen.

Piilotekstin näyttäminen (esimerkiksi kysymysten vastaukset)

Paina /. Voit poistaa piilotekstin näkyvistä painamalla painiketta uudelleen.

Alasivun valitseminen

Teksti-tv-sivu voi koostua useista alasivuista. Tällöin kuvaruudun vasemmassa yläkulmassa oleva sivunumero vaihtuu valkoisesta vihreäksi ja sivunumeron viereen tulee yksi tai useampi nuoli. Hae haluamasi sivu näkyviin painamalla toistuvasti  tai .

Teksti-tv:n poistaminen käytöstä

Paina .

Fastext

 Fastext-pikavalinnalla voit siirtyä tietyille sivuille yhdellä painikkeen painalluksella.

Kun televisio on teksti-tv-tilassa ja Fastext-toiminto kuuluu kanavan palveluun, teksti-tv-sivun alareunassa on värikoodattu valikko. Siirry haluamallesi sivulle painamalla kyseisen sivun väripainiketta (punainen, vihreä, keltainen tai sininen).

NexTVView*

* Saatavuus riippuu kanavan palvelusta.



NexTVView on kuvaruudussa näkyvä ohjelmaopas, joka tarjoaa eri kanavien ohjelmatiedot. Tietoja voi hakea aiheen (esimerkiksi urheilu tai taide) tai ajankohdan mukaan.



Jos NexTVView-palvelua katsoessasi kuvaruudussa näkyy vääriä merkkejä, NexTVView-palvelussa käytetty kieli ei vastaa televisiosi kieliasetusta. Voit ratkaista ongelman valitsemalla vaihtoehdon ”Kieli” ”Perusasetukset”-valikosta ja valitsemalla kieleksi NexTVView-palvelussa käytetyn kielen. Valitse myös ”Perusasetukset”-valikon ”Maa”-asetuksella maa/alue, jossa NexTVView-palvelua lähetetään (katso sivua 28).

NexTVView-palvelun tuominen näkyviin

- 1 Valitse kanava, joka tarjoaa NexTVView-palvelun. Kuvaruutuun tulee ”NexTVView”-symboli heti, kun palvelun tiedot ovat käytettävissä.
- 2 NexTVView-palvelua voidaan katsella kahdella eri NexTVView-näkymätyypillä sen mukaan, kuinka monta prosenttia palvelun tiedoista on käytettävissä.
 - a) ”Programme List” (ohjelmaluettelo) -näkyvä
Kun katselet televisiota ja ”NexTVView”-symboli näkyy kuvaruudussa oranssina, paina kaukosäätimestä . ”Programme List” -näkyvä tulee näkyviin (katso kuva 1, sivu 35).
 - b) ”Overview” (katsaus) -näkyvä
Kun katsot televisiota ja yli 50 prosenttia NexTVView-tiedoista on käytettävissä (alueellasi ei välttämättä ole käytettävissä kaikkia (100%) tietoja), ”NexTVView”-symboli näkyy mustana. Paina kaukosäätimestä , niin saat näkyviin ”Overview”-näkyvän (katso kuva 2, sivu 35).
- 3 Heti, kun NexTVView-palvelu on käytössä, kuvaruudun vasemmassa alakulmassa näkyy käytettävissä oleva NexTVView-tieto prosentteina. Kun palvelu on otettu käyttöön, käytettävissä olevan tiedon prosenttimäärä ei nouse.
 - 3 Siirtyminen NexTVView-palvelussa:
 - Siirry vasemmalle tai oikealle painamalla tai .
 - Siirry ylös tai alas painamalla tai .
 - Vahvista valinta painamalla **OK**.
- 4 Poista NexTVView-palvelu käytöstä painamalla kaukosäätimestä .

”Programme List”-näkyvä (kuva 1)

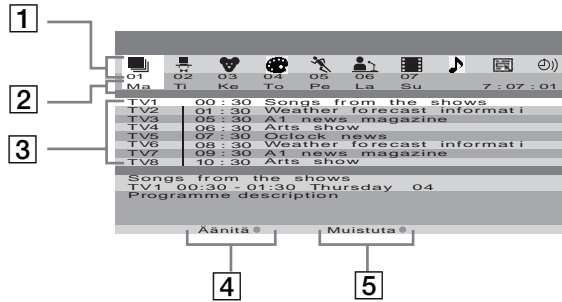

”Overview”-näkyvä (kuva 2)

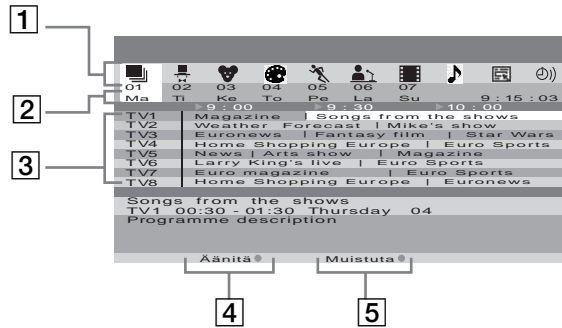

1 Eri aiheiden symbolit

Katso ”Symbolien selitteet” sivulla 36.

2 Päivämäärä

3 Ohjelmaluettelo

4 Äänitä



Tämä toiminto toimii vain, jos televisioon on liitetty kuvanauhuri, joka tukee SmartLink- ja ajastinnauhoitusominaisuuksia.

Jos haluat nauhoittaa valitun ohjelman, paina kaukosäätimen punaista painiketta.

5 Muistuta

Jos haluat, että laite muistuttaa valitun ohjelman alkamisesta, paina kaukosäätimen vihreää painiketta. Kuvaruutuun tulee muistutusviesti ohjelman ilmoitettuna alkamisajankohtana.



- Vaihtoehdot ”Äänitä” ja ”Muistuta” tulevat kuvaruutuun heti, kun ohjelma on valittu. Ne eivät kuitenkaan näy, jos yrität katsella NexTView-palvelua kanavalla, joka ei tarjoa NexTView-palvelua.
- Vaihtoehdot ”Äänitä” ja ”Muistuta” eivät ole käytettävissä, jos valitsemasi ohjelma on jo alkanut.

Symbolien selitteet



Täydellinen valintaluettelo

Kaikki ohjelmatiedot on lueteltu ajan ja kanavien mukaisessa järjestyksessä.



Viihde



Lastenohjelmat



Taide



Urheilu



Uutiset



Elokuvat



Musiikki



Kanavan valinta

Jos NexTView-palvelun tarjoaja lähettää tietoja useammalla kuin kahdeksalla kanavalla, voit valita niistä kahdeksan kanavaa ja luoda niistä henkilökohtaisen luettelon.

Oletusluettelo voidaan palauttaa henkilökohtaisen luettelon luomisen jälkeen. Kun haluat palauttaa sen, valitse ”Autom.

►” painamalla kaukosäätimestä ➔ .



Muistutusluettelo

Luettelo ohjelmista (enintään viisi ohjelmaa), joille olet valinnut muistutustoiminnon.

Lisätietoja

Lisälaitteiden liittäminen

i Seuraavien ohjeiden avulla voit liittää televisioon useita erilaisia lisälaitteita. (Liitäntäkaapelit eivät sisälly vakiovarusteisiin.)

Liittäminen television etupaneeliin

i Avaa television etupaneeli vetämällä merkin  alla olevia paneelin koukkuja alaspäin ja vetämällä paneelia alaspäin.

Televisio etupaneeli

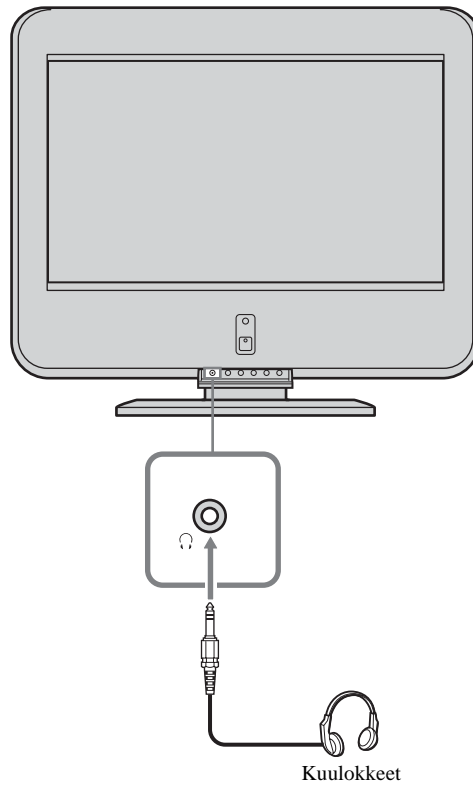
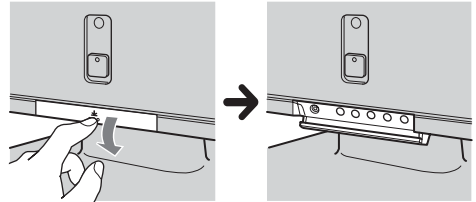

FI

(jatkuu)

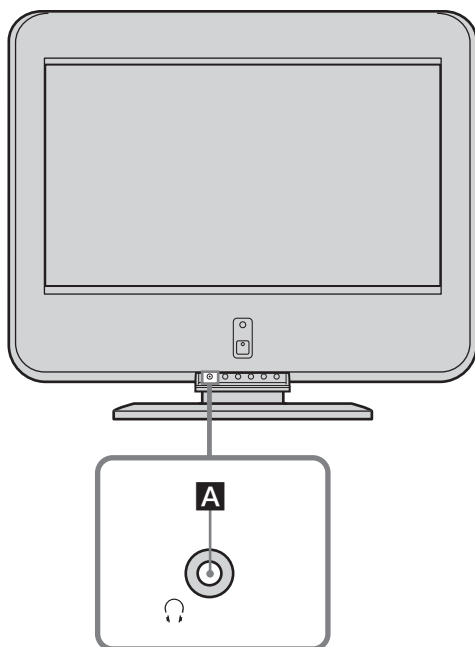

A : Kuulokeliitäntä

i Television kaiuttimista kuuluu ääni myös silloin, kun kuulokkeet on liitetty televisioon.

Liittäminen television takaneeliin

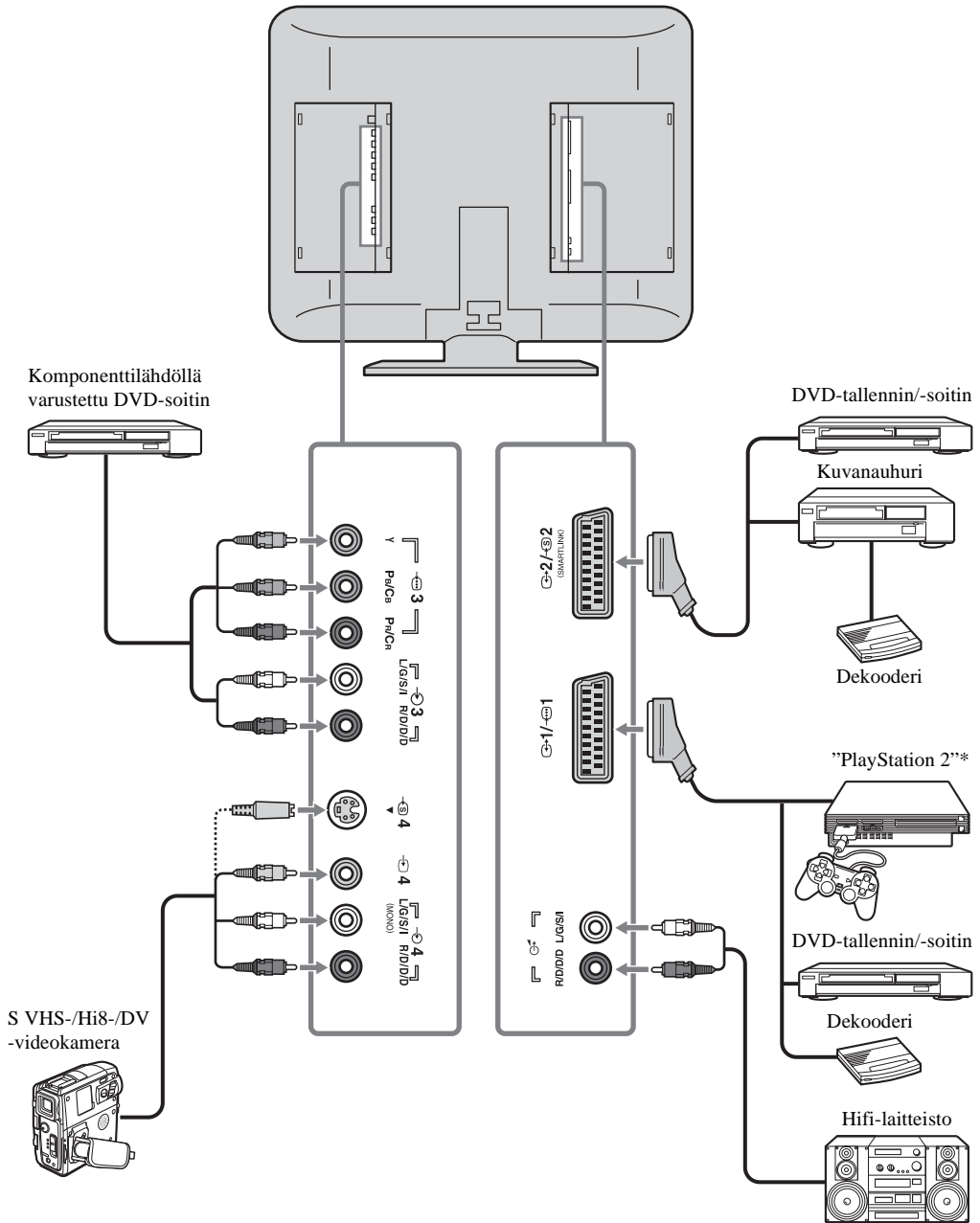

- * "PlayStation 2" on Sony Computer Entertainment, Inc:n tuote.
- * "PlayStation" on Sony Computer Entertainment, Inc:n tavaramerkki.

(jatkuu)

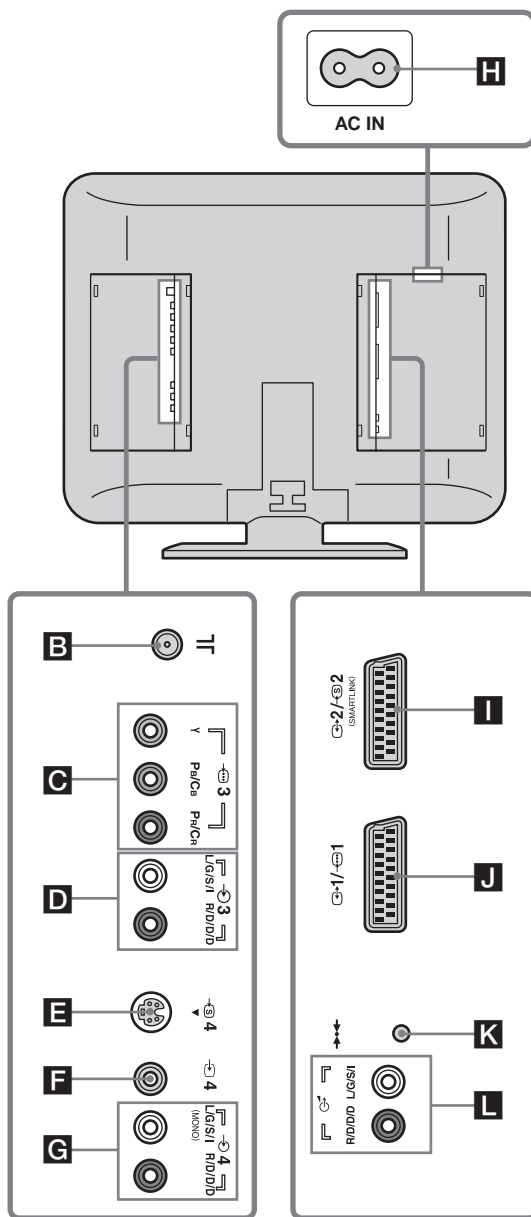

- B** Liitä vakiovarusteisiin sisältyvä koaksiaalikaapeli.
- C** → 3: AV3 Y Pb/Cb Pr/Cr -liitännät
- D** → 3: AV3-audiotuloliitännät
- E** → 4: AV4-S-videotuloliitäntä
- F** → 4: AV4-videotuloliitäntä
- G** → 4: AV4-audiotuloliitännät
- H** Liitä vakiovarusteisiin sisältyvä verkkovirtajohto.

- I** → / → 2: AV2-SCART-liitäntä (SmartLink)
- J** → / → 1: AV1-SCART-liitäntä
AV1-SCART-liitännästä saadaan TV-virittimen videolähtösignaali.
- K** ⇄: Automaattisen käynnistyksen painike
- L** → : Audiolähtöliitännät

i Huomaa, että kaikki SCART-kaapelit eivät välttämättä sovi television liitäntään.

Kuvanauhurin liittäminen



Katso kuvanauhurin liittämishjeet kohdasta ”Antennin ja kuvanauhurin liittäminen” sivulla 16. Kuvanauhuri kannattaa liittää SCART-kaapelilla. Jos sinulla ei ole SCART-kaapelia, viritä kuvanauhurin testisignaali televisiokanavalle ”0” ”Manuaalinen viritys” -toiminnon avulla. Jos haluat lisätietoja kanavien manuaalisesta viritämisestä, katso sivu 30, vaihe A. Katso kuvanauhurin käyttöoppaasta tiedot kuvanauhurin lähtökanavasta.

SmartLink-ominaisuutta tukevan kuvanauhurin tai DVD-tallentimen liittäminen



 SmartLink on suora yhteys television ja kuvanauhurin tai DVD-tallentimen välillä. Katso lisätietoja SmartLink-ominaisuudesta kuvanauhurin tai DVD-tallentimen käyttöoppaasta.



Jos käytät SmartLink-ominaisuutta tukevaa kuvanauhuria tai DVD-tallenninta, liitä kuvanauhuri tai DVD-tallennin SCART-kaapelilla SCART-liitäntään  2 ().

Jos liität DVD-tallentimen  3 (C) -tulon liitäntöihin Y, PB/CB, PR/CR

Joissakin DVD-tallentimissa on mahdollisuus komponenttisignaalin käyttöön. Jos haluat käyttää komponenttisignaalia, liitä DVD-tallennin  3 (C) -tulon liitäntöihin Y, PB/CB, PR/CR ja audiotuloliitäntöihin  3 (D).

Dekooderin liittäminen

Jos olet liittänyt dekooderin SCART-liitäntään  /  2 () tai tähän SCART-liitäntään liitettyyn kuvanauhuriin



Valitse ”Perusasetukset”-valikosta ”Manuaalinen viritys”. Anna tiedot ”Dekooderi”-kohtaan ja valitse ”Päälle” (painamalla painiketta  tai ). Valitse tämä asetus jokaista salattua signaalia varten.

 Tämä asetus ei ole välttämättä käytettävissä. Tämä riippuu ”Maa”-asetuksella valitusta maasta/alueesta (katso sivua 28).

Ulkoisten äänentoistolaitteiden liittäminen



Television liittäminen ulkoiseen hifi-laitteistoon







Jos haluat kuunnella television ääntä ulkoisen hifi-laitteiston kautta, liitä laitteisto audiolähtöliitäntään  (L). Mene sitten valikkojärjestelmän ”Ominaisuudet”-valikkoon ja valitse ”Kaiutin”-asetukseksi ”Pois” (katso sivua 27).

 Vähennä äänenvoimakkuutta audiolähtöliitäntöihin  liitetystä hifi-laitteistosta, ennen kuin kytket televisioon virran tai katkaiset virran.

Jos äänenvoimakkuus on liian suuri, hifi-laitteisto voi vahingoittua.



Lisälaitteiden käyttäminen

- 1 Liitä laitteet asianmukaisesti television liitäntöihin sivuilla 37–41 olevien ohjeiden mukaisesti.
- 2 Kytke liitettyyn laitteeseen virta.
- 3 Kun haluat katsoa liitetystä laitteesta tulevaa kuvaa, paina toistuvasti kaukosäätimen painiketta  / , kunnes oikea tulosignaalin symboli tulee näkyviin.





Symboli	Tulosignaalit
 1 tai  2	• Audio-/videotulosignaali SCART-liitännästä J tai I .
 1	• RGB-tulosignaali SCART-liitännästä J . Tämä symboli näkyy vain, jos RGB-lähde on liitetty.
 2	• S-videotulosignaali SCART-liitännästä I .
 3	• Liitännöistä Y, Pb/Cb, Pr/Cr C tuleva komponenttisygnäali ja audiotulosignaali liitännästä D .
 4	• Videotulosignaali RCA-liitännästä F ja audiotulosignaali liitännästä G .
 4	• S-videotulosignaali S-videotuloliitännästä E ja audiotulosignaali liitännästä G .

- 4 Paina kaukosäätimen painiketta  niin, että normaali televisiokuva palaa kuvaruutuun.



 /  1-SCART-liitännästä (**J**) saadaan vain TV-virittimen videolähtösignaali.

Monoääniset laitteet

Liitä RCA-liitin L-/G-/S-/I-liitäntään ja paina toistuvasti painiketta  / , kunnes tulosignaalin symboli  4 tai  4 tulee näkyviin. Siirry ”Äänisäädöt”-valikkoon ja valitse ”Kaksiääni”-asetukseksi ”A” (katso sivua 24).

Kaukosäätimen ohjelmointi kuvanauhurin ja DVD-soittimen ohjaukseen

Kaukosäätimen oletusasetuksilla voidaan käyttää tämän Sonyn television, useimpien Sonyn DVD-soittimien ja Sonyn kuvanauhurien perustoimintoja heti, kun kaukosäätimeen on asetettu paristot. Jos haluat käyttää kaukosäätimellä muiden suurimpien laitevalmistajien kuvanauhureita ja DVD-soittimia sekä tiettyjä Sonyn kuvanahurimalleja, toimi seuraavasti:

i Tarkista ennen aloittamista DVD-soittimen tai kuvanauhurin kolminumeroinen koodi luettelosta sivulla 44. Jos laitemerkille on annettu useampi kuin yksi koodi, valitse ensimmäinen koodi.

1 Paina ohjattavan laitteen painiketta toistuvasti kaukosäätimestä, kunnes tarvittavan kuvanauhurin tai DVD-soittimen vihreä merkkivalo syttyy.



Jos ohjattavaksi laitteeksi on valittu TV, koodinumerot eivät tallennu.

2 Pidä ennen vihreän merkkivalon sammumista keltaista painiketta painettuna noin kuusi sekuntia niin, että vihreä merkkivalo alkaa vilkkua.

3 Kun vihreä valo vilkkuu, syötä laitemerkin koodin kaikki kolme numeroa (katso sivua 44) kaukosäätimen numeropainikkeilla.



Jos koodi on syötetty oikein, kaikki kolme vihreää merkkivaloa syttyvät hetkeksi.

4 Kytke kuvanauhuriin tai DVD-soittimeen virta ja varmista, että tärkeimmät toiminnot toimivat.



- Jos mikään tai jokin laitteen toiminnoista ei toimi, tarkista, että olet syöttänyt oikean koodin, tai kokeile seuraavaa laitemerkille annettua koodia (katso sivua 44).
- Laitemerkin koodi voi kadota kaukosäätimestä, jos sen heikkoja paristoja ei vaihdeta muutamassa minuutissa. Aseta myös DVD-soittimen tai kuvanauhurin koodi edellä kuvatulla tavalla. Paristolokeron kannen sisäpuolelle on kiinnitetty pieni tarra, johon voit merkitä tarvittavat koodit.
- Koodiluettelo ei sisällä kaikkien laitemerkkien koodeja eikä jokaisen laitemerkin kaikkien mallien koodeja.

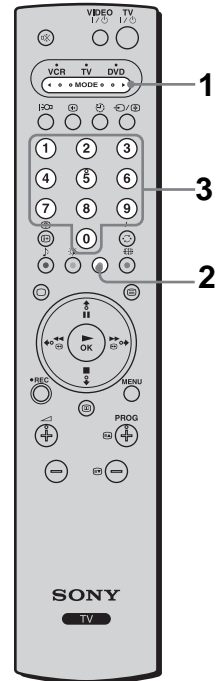

FI

(jatkuu)

Kuvanauhurimerkkien luettelo		DVD-soitinmerkkien luettelo	
Merkki	Koodi	Merkki	Koodi
SONY (VHS)	301, 302, 303, 308, 309, 362	SONY	001
SONY (BETA)	303, 307, 310	AIWA*	021
SONY (DV)	304, 305, 306	DENON	018, 027, 020, 002
AIWA*	325, 331, 351	GRUNDIG	009, 028, 023, 024, 016, 003
AKAI	326, 329, 330	HITACHI	025, 026, 015, 004
DAEWOO	342, 343	JVC	006, 017
GRUNDIG	358, 355, 360, 361, 320, 351	KENWOOD	008
HITACHI	327, 333, 334	LG	015, 014
JVC	314, 315, 322, 344, 352, 353, 354, 348, 349	LOEWE	009, 028, 023, 024, 016, 003
LG	332, 338	MAGNAVOX	009, 028, 023, 024, 016, 003
LOEWE	358, 355, 360, 361, 320, 351	MATSUI	013, 016
MATSUI	356, 357	MICROMEDIA	009
MITSUBISHI	346, 347	MITSUBISHI	010
ORION	328	ONKYO	022
PANASONIC	321, 323	OPTINUS	004
PHILIPS	311, 312, 313, 316, 317, 318, 358, 359	PANASONIC	018, 027, 020, 002
SAMSUNG	339, 340, 341, 345	PHILIPS	009, 028, 023, 024, 016, 003
SANYO	335, 336	PIONEER	004
SHARP	324	RCA	005
THOMSON	319, 350	SAMSUNG	011, 014
TOSHIBA	337	SANYO	007
		SHARP	019, 027
		THOMSON	012
		TOSHIBA	003
		YAMAHA	018, 027, 020, 002

Tekniset tiedot

Näyttöyksikkö:

Käyttöjännite:

220–240 V AC, 50 Hz

Kuvaruudun koko:

23 tuumaa

Noin 58,4 cm vinottain kulmasta kulmaan mitattuna

Näytön tarkkuus:

1 366 pistettä (vaaka) × 768 viivaa (pysty)

Tehonkulutus:

89 W

Tehonkulutus valmiustilassa:

Enintään 0,7 W

Mitat (l × k × s):

Noin 605 × 525 × 242 mm (jalusta mukaan lukien)

Noin 605 × 475 × 102 mm (ilman jalustaa)

Paino:

Noin 11,6 kg (jalusta mukaan lukien)

Noin 10,0 kg (ilman jalustaa)

Paneelijärjestelmä:

LCD-paneeli (nestekidenäyttöpaneeli)

Televisiojärjestelmä:

Valitun maan/alueen mukaan:

B/G/H, D/K, L, I

Värijärjestelmä:

PAL, SECAM

NTSC 3,58; 4,43 (vain videotulo)

Antenni:

75 ohmin liitäntä ulkoiselle VHF-/UHF-antennille

Vastaanotettavat kanavat:

VHF: E2–E12

UHF: E21–E69

CATV: S1–S20

HYPHER: S21–S41

D/K: R1–R12, R21–R69

L: F2–F10, B–Q, F21–F69

I: UHF B21–B69

Liitännät:

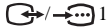

21-nastainen SCART-liitäntä (CENELEC-standardi), joka sisältää audio-/videotulon, RGB-tulon ja TV-audio-/videolähdön.

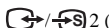

21-nastainen SCART-liitäntä (CENELEC-standardi), joka sisältää audio-/videotulon, S-videotulon, valittavissa olevan audio-/videolähdön ja SmartLink-liitäntän.



Komponenttitulo (RCA-liitännät)

Y: 1 V_{p-p}, 75 ohmia, 0,3 V, negatiivinen tahdistus

PB: 0,7 V_{p-p}, 75 ohmia

Pr: 0,7 V_{p-p}, 75 ohmia



Audiotulo (RCA-liitännät)

Impedanssi: 47 kilo-ohmia



S-videotulo (4-nastainen mini-DIN)



Videotulo (RCA-liitäntä)



Audiotulo (RCA-liitännät)

Impedanssi: 47 kilo-ohmia



Audiolähtö (vasen/oikea) (RCA-liitännät)



Kuulokeliitäntä

Äänilähtöteho:

4,0 W + 4,0 W

Vakiovarusteet:

- Kaukosäädin RM-Y1102 (1)
- AA-kokoiset paristot (tyyppi R6) (2)
- Koaksiaalikaapeli (1)
- Verkkovirtajohto (tyyppi C-6) (1)
- Verkkovirtajohto (tyyppi BF) (1)
-  BF-tyypin verkkovirtajohto ei välttämättä sisälly vakiovarusteisiin kaikissa maissa.

Lisävaruste:

- Seinäasennuskiinnitin SU-W210

Muut ominaisuudet:

- Teksti-tv, Fastext ja TOPtext
- Uniajastin
- SmartLink (suora yhteys television ja yhteensopivan kuvanauhurin tai DVD-tallentimen välillä. Katso lisätietoja SmartLink-ominaisuudesta kuvanauhurin tai DVD-tallentimen käyttöoppaasta.)
- Televisiojärjestelmän automaattinen tunnistus
- Autom. kuvasuhde
- Näyttömuisti
- NextView (palvelun saatavuuden mukaan)



Vianmääritys

Itsediagnoositoiminto

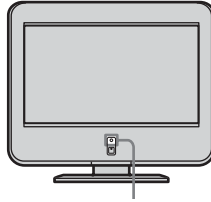
Tässä televisiossa on itsediagnoositoiminto. Jos televisiossa on ongelma,  (virta/valmiustila) -ilmaisin vilkkuu jatkuvasti punaisena. Kirjoita muistiin tiedot vilkkumisen kestosta ja vilkkahdusten välisistä ajoista, sillä ne helpottavat television tilan selvittämistä, kun kerrot ne jälleenmyyjälle tai Sony-huollolle.



 (virta/valmiustila) -merkkivalo (vilkkuu punaisena)

- 1 Mittaa, kuinka pitkään  (virta/valmiustila) -merkkivalo vilkkuu ja on välillä vilkkumatta. Ilmaisinvilkkuu esimerkiksi kaksi sekuntia, lopettaa vilkkumisen yhden sekunnin ajaksi ja vilkkuu kaksi sekuntia.
- 2 Katkaise televisiosta virta painamalla television  (virta) -kytkintä, irrota verkkovirtajohto pistorasiasta ja kerro jälleenmyyjälle tai Sony-huollolle tiedot merkkivalon vilkkumisesta (kesto ja väli).

Vikojen oireita ja korjauskeinoja





- Seuraavassa on muutamia ratkaisuehdotuksia mahdollisiin kuvaan tai ääneen liittyviin ongelmiin.
- Jos ongelmat jatkuvat, toimita televisio valtuutetun huoltoliikkeen huollettavaksi. Älä avaa koteloita itse.

Ongelma

Mahdolliset korjaustoimet

Ei kuvaa



Ei kuvaa (kuvaruutu on pimeänä) eikä ääntä.







- Tarkasta, että antenni on liitetty oikein.
- Liitä television verkkovirtajohto pistorasiaan ja paina television  (virta) -kytkintä.
- Jos  (virta/valmiustila) -merkkivalo palaa punaisena, paina kaukosäätimen painiketta **TV I** .

Televisiosta katkeaa automaattisesti virta (televisio siirtyy valmiustilaan).

- Tarkista, onko uniajastintoiminto käytössä (sivu 32).
- Jos televisio ei vastaanota signaalia tai televisiota ei käytetä 10 minuuttiin, se siirtyy automaattisesti valmiustilaan.

Ei kuvaa tai ei valikkotietoja SCART-liitäntään liitetystä laitteesta.

- Tarkista, että lisälaitteeseen on kytketty virta, ja paina toistuvasti kaukosäätimen painiketta  / , kunnes oikea ohjelmälähteen symboli tulee näkyviin.
- Tarkista ulkoisen laitteen ja television väliset liitännät.

Ongelma	Mahdolliset korjaustoimet
Huono/epävakaava kuva	
Kaksoiskuvia tai haamukuvia.	<ul style="list-style-type: none"> Tarkista, että antenni ja kaapelit on liitetty oikein. Tarkista antennin paikka ja suuntaus.
Kuvassa on vain lumisadetta ja kohinaa.	<ul style="list-style-type: none"> Tarkista, ettei antenni ole vahingoittunut eikä taipunut. Tarkista, onko antenni käyttökänsä lopussa (3–5 vuotta normaalissa käytössä, 1–2 vuotta meren rannalla).
Kuvassa on pisteiviivoja tai juovia.	<ul style="list-style-type: none"> Älä sijoita televisiota sähköisiä häiriöitä tuottavien koneiden tai laitteiden lähelle. Näitä ovat esimerkiksi autot, moottoripyörät ja hiustenkuivaajat.
Värit puuttuvat värillisistä ohjelmista.	<ul style="list-style-type: none"> Siirry valikkojärjestelmään, valitse ”Kuväsäädöt” ja palauta tehdasasetukset valitsemalla ”Palautus” (sivu 22). Jos valitset ”Virransäätö”-asetukseksi ”Vähennä”, värit saattavat muuttua tavallista haaleammiksi (sivu 27).
Ei värejä tai epäsäännölliset värit katsottaessa kuvaa  -liitäntän liittimien Y, Pb/Cb, Pr/Cr kautta.	<ul style="list-style-type: none"> Tarkista, että kaapelit on liitetty oikein -liitäntän liittimiin Y, Pb/Cb, Pr/Cr. Varmista, että kaapelit on liitetty -liitäntän liittimiin Y, Pb/Cb, Pr/Cr pitävästi.
Kuvassa on joitakin pieniä mustia ja/tai kirkkaita pisteitä.	<ul style="list-style-type: none"> Näyttöyksikön muodostama kuva koostuu pienistä pisteistä. Pienet mustat ja/tai kirkkaat pisteet (pikselit) eivät ole merkkejä viasta.
Kuva on liian kirkas.	<ul style="list-style-type: none"> Siirry valikkojärjestelmään, valitse ”Kuväsäädöt” ja valitse ”Säädöt”. Valitse sitten haluamasi kuvatilä (sivu 22).
Kuvassa on (juovista koostuvia) häiriöitä.	<ul style="list-style-type: none"> Varmista, että antenni on liitetty vakiovarusteisiin sisältyvällä koaksiaalikaapelilla. Pidä antennikaapeli poissa muiden liitäntäkaapelien läheltä. Älä käytä 300 ohmin kaksijohdinkaapelia, sillä se poimii häiriöitä.
Huono kuva (valkoisen kylläisyys) katsottaessa SCART-liitäntän  kautta tulevaa signaalia.	<ul style="list-style-type: none"> Varmista, ettei SCART-liitäntään  liitetyn laitteen lähtösignaali ole RGB-signaali. Jos se on RGB-signaali, liitä laite SCART-liitäntään .
Kuvassa on vääristymiä ja äänessä kohinaa.	<ul style="list-style-type: none"> Tarkista, onko television edessä tai vieressä televisioon liitettyjä lisälaitteita. Siirrä lisälaitte riittävän etäälle televisiosta lisälaitetta liittäessäsi.
Häiriöjuovia kuvanauhurista tulevaa kuvaa katsottaessa tai kuvanauhurilla nauhoitettaessa.	<ul style="list-style-type: none"> Kuvapästä johtuvia häiriöitä. Pidä kuvanauhuri riittävän kaukana televisiosta. Voit välttää häiriöt pitämällä kuvanauhurin vähintään 30 cm:n etäisyydellä televisiosta. Älä sijoita kuvanauhuria television eteen tai viereen.
Huono kuva tai ei lainkaan kuvaa (kuvaruutu on pimeänä), mutta hyvä ääni.	<ul style="list-style-type: none"> Siirry valikkojärjestelmään, valitse ”Kuväsäädöt” ja palauta tehdasasetukset valitsemalla ”Palautus” (sivu 22).
Kuvassa on häiriöitä televisiokanavaa katsottaessa.	<ul style="list-style-type: none"> Siirry valikkojärjestelmään, valitse ”Perusasetukset”-valikosta ”Manuaalinen viritys” ja muuta ”AFT” (automaattinen hienosäätö)-asetusta niin, että kuva paranee (sivu 31). Siirry valikkojärjestelmään ja valitse ”Kuväsäädöt”-valikosta sopiva ”Kohinanvaimennus”-asetus niin, että kuvan kohina vähenee (sivu 22).

Ongelma	Mahdolliset korjaustoimet
Vääristynyt kuva vaihdettaessa kanavia tai valittaessa teksti-tv käyttöön.	<ul style="list-style-type: none"> Katkaise virta kaikista television takapaneelin SCART-liitäntöihin liitetystä laitteista.
Kuvaruutuun tulee vääriä merkkejä teksti-tv:tä katsottaessa.	<ul style="list-style-type: none"> Siirry valikkojärjestelmään, valitse ”Perusasetukset”-valikosta ”Kieli”- ja ”Maa”-asetuksiksi haluamasi kieli ja teksti-tv:n käyttömaa/-alue (sivu 28). Kyrillistä kirjaimistoa käytäville kielille on suositeltavaa valita asetukseksi venäjä, jos luettelossa ei ole oikeaa maata/aluetta.
Kuvaruutuun tulee vääriä merkkejä NexTV-view-palvelua käytettäessä.	<ul style="list-style-type: none"> Siirry valikkojärjestelmään, valitse ”Perusasetukset”-valikosta ”Kieli”- ja ”Maa”-asetuksiksi haluamasi kieli ja NexTV-view-palvelun käyttömaa/-alue (sivu 28).
Joitakin ohjelmälähteitä ei voi valita.	<ul style="list-style-type: none"> Valitse valikkojärjestelmässä ”Perusasetukset”-valikossa ”AV esivalinta” ja poista ohjelmälähteen ”Ohita”-asetus käytöstä.
Ei ääntä / äänessä häiriöitä.	
Hyvä kuva, ei ääntä.	<ul style="list-style-type: none"> Paina kaukosäätimen painiketta \triangleleft +/- tai \otimes (mykistys). Tarkista, että ”Ominaisuudet”-valikon ”Kaiutin”-asetuksena on ”Päälle” (sivu 27).
Kohinaa äänessä.	<ul style="list-style-type: none"> Varmista, että antenni on liitetty vakiovarusteisiin sisältyvällä koaksiaalikaapelilla. Pidä antennikaapeli poissa muiden liitäntäkaapelien läheltä. Älä käytä 300 ohmin kaksijohdinkaapelia, sillä se poimii häiriöitä.
Jotakin valikkotoimintoa ei näy näytössä.	<ul style="list-style-type: none"> Signaali tai muut asetukset voivat aiheuttaa sen, ettei joitakin toimintoja voi valita. Katso lisätietoja valikkotoimintojen ohjeista.
Outoja ääniä.	
Television kotelosta kuuluu napsahduksia.	<ul style="list-style-type: none"> Huoneen lämpötilamuutokset aiheuttavat joskus television kotelon laajenemista tai supistumista, mikä voi aiheuttaa pieniä ääniä. Tämä ei ole merkki viasta.
Televisiosta kuuluu tikittävä ääni.	<ul style="list-style-type: none"> Kun kytket television toimintaan, sen sisällä olevat sähköiset piirit aktivoituvat. Tämä ei ole merkki viasta.
Televisiosta kuuluu suriseva ääni.	<ul style="list-style-type: none"> Kun käynnistät television, voi syntyä osien toiminnan käynnistymisestä johtuva ääni. Tämä ei ole merkki viasta.
Kaukosäädin ei toimi.	<ul style="list-style-type: none"> Tarkista, että kaukosäädin on asetettu ohjaamaan haluamaasi laitetta (kuvanauhuri, televisio tai DVD-soitin). Jos kaukosäädin ei ohjaa kuvanauhuria tai DVD-soitinta, vaikka kaukosäädin on asetettu ohjaamaan oikeaa laitetta, anna tarvittava koodi kohdassa ”Kaukosäätimen ohjelmointi kuvanauhurin ja DVD-soittimen ohjaukseen” olevien ohjeiden mukaisesti (sivu 43). Vaihda paristot.
Television  (virta/valmiustila) -merkkivalo vilkkuu.	<ul style="list-style-type: none"> Katso kohta ”Itsediagnoositoiminto” (sivu 46) ja ota yhteys lähimpään Sony-huoltoon.

ПРЕДУПРЕЖДЕНИЕ

- Во избежание возгорания или поражения электрическим током не подвергайте устройство воздействию дождя и влаги.
- Внутри устройства имеется высокое напряжение. Не открывайте корпус. По вопросам обслуживания обращайтесь только к квалифицированному специалисту.

Введение

Благодарим Вас за то, что вы выбрали этот цветной телевизор Sony с ЖК-экраном.

Перед началом работы с телевизором внимательно прочитайте настоящее руководство и сохраните его для использования в будущем.

Условные обозначения, используемые в настоящем руководстве



..... Важная информация.



..... Сведения о функции.

1, 2..... Последовательность выполнения инструкций.



..... Затененные кнопки пульта дистанционного управления соответствуют тем кнопкам, которые следует нажать для последовательного выполнения инструкций.



..... Информация о результатах выполнения инструкций.

Содержание

Инструкции по эксплуатации	3
Сведения по безопасности	3
Меры предосторожности	8
Краткий обзор	
Проверка прилагаемых принадлежностей	10
Обзор кнопок и индикаторов на телевизоре	11
Обзор кнопок на пульте дистанционного управления	12
Установка	
Установка батареек в пульт дистанционного управления	14
Снятие крышки кабелей	15
Подсоединение антенны и видеомэгнофона	16
Прикрепление крышки кабелей	17
Укладка кабелей	17
Регулировка угла наклона телевизора	18
Первое включение	
Включение телевизора и автоматическая настройка телевизора	19
Система меню	
Знакомство с системой меню и ее использование	21
Настройка изображения	22
Настройка звука	23
Управление экраном	25
Функции	27
Установка	28
Другие функции	
Функция Таймер выкл.	32
Функция Screen Memo	32
Телетекст	33
Служба NexTView	34
Дополнительная информация	
Подключение дополнительного оборудования	37
Использование дополнительного оборудования	42
Настройка пульта дистанционного управления для управления видеомэгнофоном/проигрывателем DVD	43
Технические характеристики	45
Устранение неисправностей	46

Инструкции по эксплуатации

Сведения по безопасности

Обеспечение безопасности

Кабель питания

При перемещении устройства отсоединяйте кабель питания. Не перемещайте устройство при включенном кабеле питания. Это может привести к повреждению кабеля и возгоранию или поражению электрическим током. В случае падения или повреждения устройства немедленно обратитесь к квалифицированному специалисту по обслуживанию для его проверки.



Медицинские учреждения

Не размещайте данное устройство в местах, где используется медицинское оборудование. Это может привести к неисправной работе этого оборудования.



Установка

Установка устройства на стене должна производиться квалифицированными специалистами по обслуживанию. В результате ненадлежащей установки сохранность устройства не может быть гарантирована.



Переноска

- Перед перемещением устройства отключите от него все кабели.
- Чтобы перенести устройство вручную, держите его, как показано на рисунке справа. Так как крышка кабелей легко отсоединяется, устройство может упасть и получить повреждения или стать причиной серьезной травмы.
- Не поднимайте устройство, держа его за середину, где расположена передняя панель.
- При перевозке не подвергайте устройство ударам или чрезмерной вибрации. Устройство может упасть и получить повреждения или стать причиной серьезной травмы.
- При перемещении устройства в случае отправки в ремонт или переезда упакуйте его, используя оригинальную картонную коробку и упаковочный материал.
- Следите за тем, чтобы не прищемить пальцы между телевизором и подставкой.



RU

Установка и перемещение

Вентиляция

Никогда не перекрывайте вентиляционные отверстия в корпусе. Это может привести к перегреву и последующему возгоранию. Если не будет обеспечена надлежащая вентиляция, в устройстве может скопиться пыль, и оно загрязнится. Для обеспечения надлежащей вентиляции соблюдайте следующие рекомендации:

- не устанавливайте устройство задом наперед или боком;
- не устанавливайте устройство, повернув его на бок или нижней стороной вверх;
- не устанавливайте устройство на полке или в нише;
- не устанавливайте устройство на ковре или на кровати;
- не накрывайте устройство тканью, например занавесками, или такими материалами, как газеты и т.д.



В транспортном средстве или на потолке

Не устанавливайте это устройство в транспортном средстве. Движение транспортного средства может стать причиной падения устройства и получения травм. Не подвешивайте это устройство к потолку.

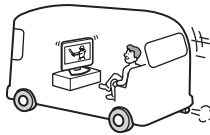

Вода и влага

Не используйте это устройство рядом с водой, например рядом с ванной или душевой комнатой. Кроме того, не подвергайте его воздействию дождя, влаги и дыма. Это может привести к возгоранию или поражению электрическим током. Не используйте это устройство в местах, где внутрь него могут попасть насекомые.



Дополнительные принадлежности

Обязательно выполните следующие рекомендации при установке устройства на подставку или с использованием настенного монтажного кронштейна. Если этого не сделать, устройство может упасть и стать причиной получения серьезной травмы.

- При установке устройства обязательно следуйте инструкциям, прилагаемым к подставке или настенному монтажному кронштейну.
- Обязательно прикрепите кронштейны, прилагаемые к подставке.



Использование вне помещения

Не устанавливайте это устройство вне помещения. Если устройство попадет под дождь, это может привести к возгоранию или поражению электрическим током. При воздействии на устройство прямых солнечных лучей оно может перегреться и в результате будет повреждено.

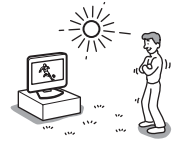

Корабли и другие суда

Не устанавливайте это устройство на корабле или каком-либо другом судне. Воздействие морской воды на устройство может привести к возгоранию или его повреждению.

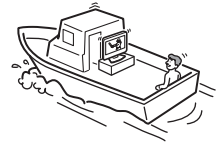

Предотвращение падения устройства

Разместите устройство на надежной, устойчивой подставке. Не вешайте ничего на устройство. В противном случае устройство может упасть с подставки или настенного монтажного кронштейна и стать причиной повреждения или получения серьезной травмы. Не позволяйте детям взбираться на устройство.



Источники питания

Перегрузка

Данное устройство предназначено для работы только от сети переменного тока с напряжением 220–240 В. Не подключайте слишком много приборов к одной электророзетке. Это может привести к возгоранию или поражению электрическим током.

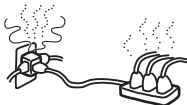

Электросеть

Не пользуйтесь электророзеткой с плохими контактами. До конца вставляйте вилку в розетку. Неплотный контакт может стать причиной искрения и последующего возгорания. Обратитесь к электрику с просьбой заменить электророзетку.

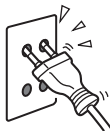

Влага

Не прикасайтесь к кабелю питания влажными руками. При включении/выключении кабеля питания влажными руками существует опасность поражения электрическим током.



Эксплуатация

Повреждение, требующее ремонта

Если на поверхности устройства появится трещина, не прикасайтесь к нему, пока кабель питания не будет выключен из электророзетки. В противном случае существует опасность поражения электрическим током.

Ремонт

Не открывайте корпус. Обращайтесь только к квалифицированному специалисту по обслуживанию.



Защита кабеля питания

Отключая кабель питания от сети, держите его за вилку. Не тяните за сам кабель питания.

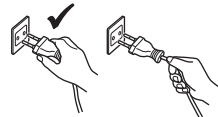

Прокладка кабелей

При прокладывании соединительных кабелей выключите кабель питания из электророзетки. Выполняя соединения между устройствами, в целях безопасности выключите кабель питания из электророзетки.

Чистка

Регулярно чистите штепсельную вилку. Если на вилке имеется грязь и скапливается больше влаги, это может привести к повреждению ее изоляции и последующему возгоранию. Регулярно вынимайте из розетки и чистите штепсельную вилку.



Грозы

Для соблюдения мер безопасности не прикасайтесь ни к каким деталям устройства, кабелям питания и антенне во время грозы.



Вентиляционные отверстия

Не вставляйте никакие предметы в вентиляционные отверстия. При попадании металлических или легковоспламеняющихся предметов в эти отверстия существует опасность возгорания или поражения электрическим током.



Влага и

легковоспламеняющиеся предметы

- Не допускайте попадания влаги на это устройство. Старайтесь ни в коем случае не проливать никаких жидкостей на это устройство. Если жидкость или какой-либо предмет все же попадет внутрь корпуса устройства через отверстия, немедленно выключите его. В противном случае существует опасность поражения электрическим током или повреждения устройства. Немедленно обратитесь к квалифицированному специалисту по обслуживанию для его проверки.
- Во избежание возгорания рядом с устройством не должны находиться легковоспламеняющиеся предметы или источники открытого пламени (например, свечи).
- Не ставьте на устройство никакие предметы. Не допускайте попадания жидкости на устройство и не устанавливайте на него никакие объекты, наполненные жидкостью, например вазы.

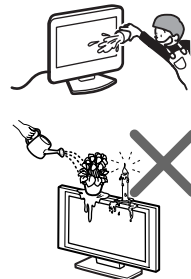

(продолжение на следующей странице)

Дополнительная информация по безопасности

Поражение электрическим током

Не прикасайтесь к устройству влажными руками. Если сделать это, существует опасность поражения электрическим током или повреждения устройства.

Выступающие части

Не устанавливайте устройство в таких местах, где его отдельные части будут выступать. Если установить устройство в местах, указанных ниже, это может привести к получению травмы.

- Не устанавливайте устройство в таких местах, где его отдельные части будут выступать, например: на колонну или за колонной.
- Не устанавливайте устройство в таких местах, где об него можно удариться головой.

Размещение

Не устанавливайте это устройство в жарких, влажных или слишком пыльных местах. Не устанавливайте это устройство в местах, где внутрь него могут попасть насекомые. Не устанавливайте это устройство в таких местах, где оно может быть подвержено воздействию механической вибрации.



Принадлежности

Надежно закрепите устройство. Если устройство не будет надежно закреплено, оно может упасть и стать причиной получения травмы. Во избежание этого предпримите соответствующие меры и используйте подставку или другое приспособление для установки аппарата на полу или на стене в соответствии с тем, как указано в инструкциях, прилагаемых к подставке.

Утилизация устройства

- Не утилизируйте устройство, как обычный бытовой мусор.
- ЖК-экран содержит небольшое количество жидких кристаллов и ртути. Люминесцентная лампа, используемая в устройстве, также содержит ртуть. При утилизации следуйте положениям и инструкциям, действующим в вашей местности.

Батарейки

Производите утилизацию батареек, не нанося ущерба окружающей среде.

Разбитое стекло

Не кидайте никакие предметы в устройство. В результате такого воздействия экранное стекло может лопнуть и стать причиной получения серьезной травмы.



Маслянистые вещества

Не устанавливайте это устройство в ресторанах, где используется масло. Смесь пыли и масла может попасть внутрь устройства и привести к его повреждению.

Коррозия

Если это устройство используется рядом с морским побережьем, соль может вызвать коррозию металлических частей устройства и привести к его повреждению или возгоранию. Это также может привести к сокращению срока службы устройства. Необходимо предпринять действия по снижению уровня влажности и температуры в месте установки устройства.

Чистка

Во время чистки этого устройства выключите кабель питания из электророзетки. Если этого не сделать, существует опасность поражения электрическим током.

Место, рекомендуемое для размещения устройства

Установите устройство на ровную устойчивую поверхность. В противном случае устройство может упасть и стать причиной получения травмы.



ЖК-экран

- Хотя ЖК-экран изготовлен по высокоточной технологии, и число эффективных точек достигает 99,99% и выше, на ЖК-экране могут постоянно отображаться черные или яркие цветные (красные, синие или зеленые) точки. Это свойство структуры ЖК-панели не является признаком неисправности.
- Не подвергайте ЖК-экран воздействию солнечных лучей. Это может привести к повреждению поверхности экрана.
- Не нажимайте на защитный светофильтр, не скребите по нему и не ставьте никакие предметы на устройство. Изображение может стать неравномерным, а ЖК-панель может быть повреждена.
- Если устройство работает в холодном месте, изображение может оказаться размытым или слишком темным. Это не является признаком неисправности. Эти явления исчезнут с повышением температуры.
- При продолжительной демонстрации неподвижного изображения могут появиться остаточные изображения. Через несколько секунд они могут исчезнуть.
- Во время работы устройства экран и корпус нагреваются. Это не является признаком неисправности.

Люминесцентная лампа

В качестве источника света в этом устройстве используется специальная люминесцентная лампа. Если изображение на экране станет темным, начнет подрагивать или не будет отображаться совсем, значит, истек срок службы люминесцентной лампы, и ее необходимо заменить. По вопросу замены обратитесь к квалифицированному специалисту по обслуживанию.

Нагревание

Не прикасайтесь к поверхности устройства. Она остается горячей даже после того, как само устройство будет выключено уже в течение некоторого времени.

Чистка поверхности экрана

Поверхность экрана обработана специальным покрытием, предотвращающим сильное отражение света. Во избежание повреждения покрытия обязательно соблюдайте следующие меры предосторожности.

- Для удаления пыли с поверхности экрана протрите его осторожно мягкой тканью. Если пыль не удаляется полностью, протрите экран мягкой тканью, слегка смоченной в разбавленном растворе слабого моющего средства. Мягкую ткань можно стирать и использовать повторно.
- Ни в коем случае не используйте какие бы то ни было абразивные подушечки, щелочные/кислотные очистители, чистящие порошки или такие сильные растворители, как спирт, бензин или разбавитель.

Кабель питания

В случае повреждения кабеля питания существует опасность возгорания или поражения электрическим током.

- Не пережимайте, не перегибайте и не перекручивайте кабель питания, прилагая излишние усилия. Центральные провода могут оголиться или переломиться и стать причиной короткого замыкания, которое может привести к возгоранию или поражению электрическим током.
- Не изменяйте конструкцию кабеля питания и избегайте его повреждения.
- Не ставьте и не кладите никакие тяжелые предметы на кабель питания. Не тяните за кабель питания.
- Кабель питания не должен находиться рядом с источниками тепла.
- При выключении кабеля питания из электророзетки следует брать за штепсельную вилку.

В случае повреждения кабеля питания немедленно прекратите пользоваться им и обратитесь к своему дилеру или в сервисный центр Sony по поводу его замены.



Если устройство не используется

По соображениям охраны окружающей среды и безопасности рекомендуется выключать устройство, если оно не используется, а не оставлять его в режиме ожидания. Отключите его от электросети.



Прокладка кабелей

Будьте осторожны, чтобы не запнуться за кабели. Иначе можно повредить устройство.

Установка

Не устанавливайте дополнительные компоненты слишком близко к устройству. Расстояние от устройства до дополнительных компонентов должно быть не менее 30 см. В случае установки видеомэгафона перед устройством или рядом с ним изображение может искажаться.

Меры предосторожности

Меры предосторожности по вентиляции

Обеспечьте свободное пространство со всех сторон устройства. В противном случае может быть нарушена нормальная циркуляция воздуха, что приведет к перегреву аппарата, в результате которого может произойти самовозгорание или повреждение устройства.

При установке устройства на стене

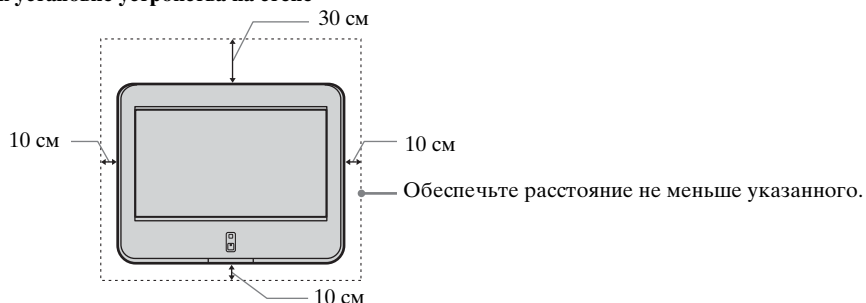

При установке устройства на подставку

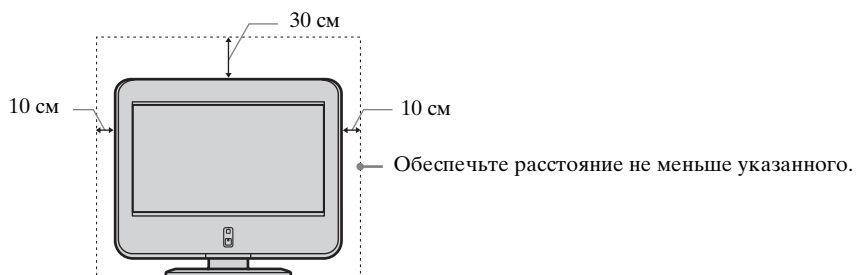

Никогда не устанавливайте устройство следующим образом:

Циркуляция воздуха нарушена.

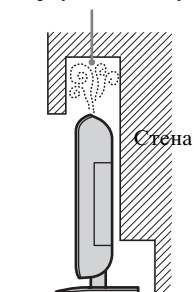

Циркуляция воздуха нарушена.

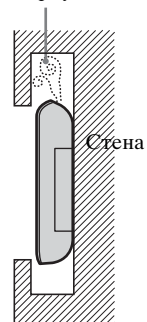

Просмотр телевизора в комфортабельных условиях

- Для просмотра телевизора в комфортабельных условиях рекомендуется, чтобы зритель располагался от телевизора на расстоянии, равном от четырех до семи вертикальных размеров экрана.
- Смотрите телевизор при достаточном освещении, так как при просмотре в условиях слабого освещения увеличивается нагрузка на глаза. Непрерывный длительный просмотр изображений на экране также может привести к перенапряжению глаз.

Установка устройства

Используйте указанный настенный монтажный кронштейн или подставку.

- Не устанавливайте устройство в местах, подверженных воздействию экстремальных температур, например под воздействием прямых солнечных лучей, рядом с отопительными приборами или тепловентиляторами. В результате воздействия на устройство экстремальных температур оно может перегреться, его корпус может деформироваться, или могут возникнуть неполадки в его работе.
- Для получения четкого изображения не направляйте непосредственно на экран источники света и не допускайте воздействия на него прямых солнечных лучей. По возможности используйте точечное освещение потолочных светильников.
- Устройство не отключено от электрической сети, когда его переключатель питания установлен в положение Off (Выкл.). Чтобы полностью выключить устройство, выньте штепсельную вилку из электророзетки.

Регулировка громкости

- Отрегулируйте громкость так, чтобы не беспокоить соседей. Звук очень сильно раздается в ночное время. Поэтому предлагается закрывать окна или пользоваться наушниками.
- При пользовании наушниками отрегулируйте громкость так, чтобы не устанавливать слишком высокий уровень, иначе можно повредить слух.

Обращение с пультом дистанционного управления

- Соблюдайте осторожность при обращении с пультом дистанционного управления. Не бросайте его, не наступайте на него и не проливайте на него никакие жидкости.
- Не оставляйте пульт дистанционного управления рядом с источниками тепла или под воздействием прямых солнечных лучей, а также в помещениях с повышенной влажностью.

Уход за поверхностью экрана устройства и ее чистка

Во избежание снижения качества экрана следуйте приведенным ниже советам. Не нажимайте на экран и не скребите по нему твердыми предметами, а также не кидайте ничем в экран. В противном случае экран можно повредить.

- Перед чисткой устройства обязательно выключите кабель питания.
- Не прикасайтесь к панели устройства после того, как она уже работает в течение продолжительного времени, так как панель устройства становится горячей.
- К поверхности экрана рекомендуется прикасаться как можно реже.
- Чистите экран мягкой тканью.
- Ни в коем случае не используйте какие бы то ни было абразивные подушечки, чистящие порошки или такие растворители, как спирт или бензин. В результате воздействия таких материалов поверхность экрана может быть повреждена.

Чистка корпуса

- Перед чисткой корпуса устройства обязательно выключите кабель питания из электророзетки.
- Чистите корпус мягкой тканью.
- Помните, что материал или покрытие экрана могут быть повреждены в результате воздействия на них летучего растворителя, например спирта, разбавителя, бензина или инсектицида, или в результате их длительного контакта с материалами на основе резины или винила.
- В вентиляционных отверстиях со временем может скапливаться пыль. Для обеспечения надлежащей вентиляции рекомендуется периодически (раз в месяц) удалять пыль с помощью пылесоса.

Краткий обзор

Проверка прилагаемых принадлежностей

Пульт дистанционного управления
RM-Y1102 (1):

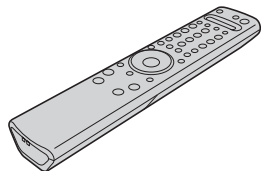

Батарейки размера AA
(тип R6) (2):



Коаксиальный кабель (1):



Не снимайте ферритовые кольца.

Кабель питания
(тип C-6) (1):



Кабель питания
(тип BF) (1):



 При использовании устройства за пределами Великобритании используйте данный кабель питания.

 • При использовании устройства в Великобритании используйте данный кабель питания.
• Этот кабель питания может не поставляться в отдельные страны.

Обзор кнопок и индикаторов на телевизоре

i Чтобы открыть переднюю панель телевизора, нажмите на крючки под значком , после чего сдвиньте панель.

Передняя панель телевизора

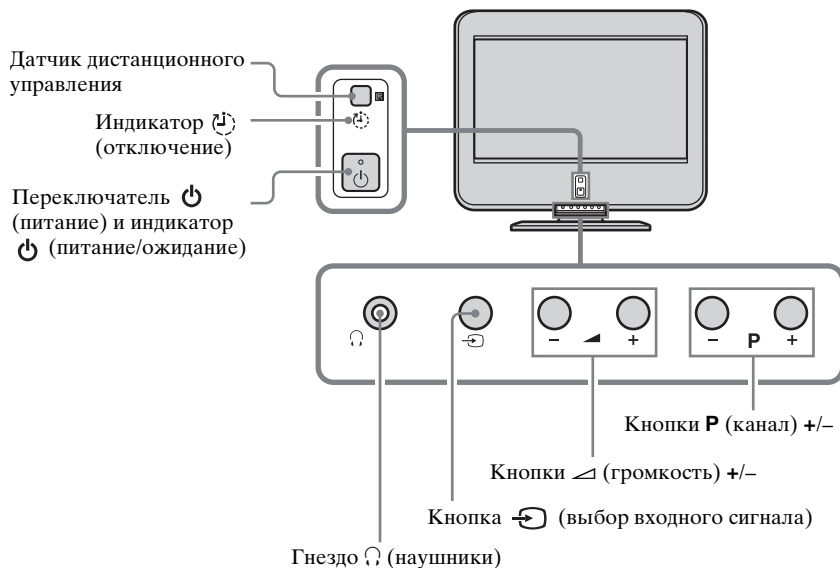
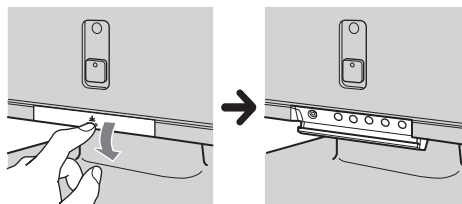

Состояние индикаторов

Индикатор  (питание/ожидание) горит зеленым

Питание телевизора включено.

Индикатор  (питание/ожидание) горит красным

Телевизор находится в режиме ожидания.

Индикатор  (питание/ожидание) мигает красным

Телевизор получает сигналы с пульта дистанционного управления.

Индикатор  (питание/ожидание) постоянно мигает красным

Телевизор неисправен. Более подробные сведения см. в разделе “Функция самодиагностики” на стр. 46.

Индикатор  (отключение) горит красным

При включении телевизора активизируется функция Таймер отключения. Более подробные сведения см. в разделе “Функция Таймер выкл.” на стр. 32.

i Сведения о разъемах на задней панели телевизора см. в разделе “Подключение дополнительного оборудования” на стр. 37.

RU

Обзор кнопок на пульте дистанционного управления

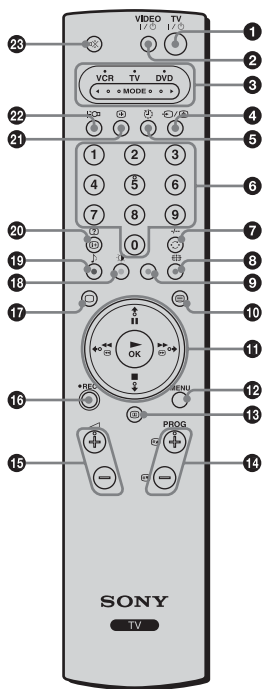

1 Переключение телевизора в режим ожидания:

Нажмите эту кнопку, чтобы временно выключить телевизор, и переключите его в режим ожидания (индикатор  (питание/отключение) на телевизоре горит красным). Нажмите эту кнопку еще раз, чтобы вывести телевизор из режима ожидания и снова включить его.

В целях экономии энергии рекомендуется полностью отключать телевизор от сети, когда он не используется.



Если в течение 10 минут отсутствует сигнал или в режиме телевизора не выполняются никакие операции, телевизор автоматически переключится в режим ожидания.

2 Включение/выключение видеомагнитофона или проигрывателя DVD:

Нажмите эту кнопку, чтобы включить или выключить видеомагнитофон или проигрыватель DVD.

3 Выбор видеомагнитофона, телевизора или проигрывателя DVD (переключатель устройств):

Используя этот пульт дистанционного управления, можно управлять не только телевизором, но и основными функциями видеомагнитофона и проигрывателя DVD. Выключите устройство, работой которого необходимо управлять, а затем нажмите эту кнопку несколько раз, чтобы выбрать VCR, TV или проигрыватель DVD. На некоторое время загорится зеленый индикатор над выбранным оборудованием.



Для синхронизации этого пульта дистанционного управления с видеомагнитофоном или проигрывателем DVD требуется исходная установка. Эта установка определяется производителем. Более подробные сведения см. в разделе “Настройка пульта дистанционного управления для управления видеомагнитофоном/проигрывателем DVD” на стр. 43.

4 Выбор источника входа:

Нажмите эту кнопку несколько раз, пока на экране телевизора не отобразится нужный символ вводимого сигнала.

5 Включение функции Таймер выкл.:

Нажмите эту кнопку, чтобы установить период времени, по истечении которого телевизор переключится в режим ожидания. Более подробные сведения см. в разделе “Функция Таймер выкл.” на стр. 32.

6 Выбор каналов:

Нажмите эту кнопку для выбора каналов.

Для двузначных номеров программ вторую цифру следует вводить не позднее, чем через 2,5 секунды после первой.

7 а) Если переключатель устройств находится в положении TV (телевизор):

Нажмите эту кнопку для просмотра последнего выбранного канала (последнего канала, который просматривался в течение не менее пяти секунд).

б) Если переключатель устройств находится в положении VCR (видеомагнитофон):

Для выбора двузначных номеров программ на видеомагнитофонах Sony, например 23, сначала нажмите эту кнопку, а затем последовательно кнопки 2 и 3.

8 Выбор формата экрана:

Нажмите эту кнопку несколько раз, чтобы изменить формат экрана. Более подробные сведения см. в разделе “Управление экраном” на стр. 25.

9 Программирование пульта дистанционного управления:



Используйте эту кнопку, чтобы выполнить программирование пульта дистанционного управления для управления видеомагнитофоном или проигрывателем DVD. Более подробные сведения см. в разделе “Настройка пульта дистанционного управления для управления видеомагнитофоном/проигрывателем DVD” на стр. 43.

10 Выбор телетекста:

Нажмите эту кнопку, чтобы включить режим телетекста. Более подробные сведения см. в разделе “Телетекст” на стр. 33.

11 Кнопки  /  /  /  / OK

а) Если переключатель устройств находится в положении TV (телевизор):

- Если отображено меню, используйте эти кнопки для работы с системой меню. Более подробные сведения см. в разделе “Знакомство с системой меню и ее использование” на стр. 21.
- Когда меню выключено, нажмите кнопку **OK**, чтобы отобразить обзор всех телевизионных каналов. Затем нажмите кнопку  или  для выбора канала, а затем кнопку **OK** для просмотра выбранного канала.

б) Если переключатель устройств находится в положении VCR (видеомагнитофон) или DVD (проигрыватель DVD):

Используйте эти кнопки для управления основными функциями видеомагнитофона или проигрывателя DVD.

12 Отображение системы меню:

Нажмите эту кнопку, чтобы отобразить меню на экране телевизора. Нажмите эту кнопку еще раз, чтобы отменить отображение меню на экране телевизора.

13 Отображение службы NextView:

Более подробные сведения см. в разделе “Служба NextView” на стр. 34.

14 Выбор каналов:

Нажмите эти кнопки, чтобы выбрать следующий или предыдущий канал.

15 Регулировка уровня громкости телевизора:

Нажмите эти кнопки, чтобы отрегулировать громкость телевизора.

16 Запись программ на видеомагнитофон:

Если переключатель устройств находится в положении VCR (видеомагнитофон), нажмите эту кнопку для записи программ.

17 Выбор режима телевизора:

Нажмите эту кнопку, чтобы отключить режим телетекста или ввод видеосигнала.

18 Выбор режима изображения:

Нажмите эту кнопку несколько раз, чтобы изменить режим изображения. Более подробные сведения см. в разделе “Настройка изображения” на стр. 22.

19 Выбор звукового эффекта:

Нажмите эту кнопку несколько раз, чтобы изменить стиль звука телевизора. Более подробные сведения о доступных стилях звука см. в разделе “Настройка звука” на стр. 23.

20 Отображение экранной информации:

Нажмите эту кнопку, чтобы отобразить все экранные индикаторы. Нажмите эту кнопку еще раз, чтобы отменить команду.

21 Включение функции Screen Memo:





Нажмите эту кнопку, чтобы временно зафиксировать изображение на экране. Более подробные сведения см. в разделе “Функция Screen Memo” на стр. 32.

22 Включение функции Энергосбереж.:

Нажмите эту кнопку, чтобы включить функцию Энергосбереж.. На несколько секунд на экране появится индикация “Энергосбереж.”. Нажмите эту кнопку еще раз, чтобы отменить команду. Более подробные сведения см. в разделе “Функции” на стр. 27.

23 Отключение звука:

Нажмите эту кнопку, чтобы отключить звук телевизора. Нажмите эту кнопку еще раз, чтобы восстановить звук.

 Кроме применения для функций телевизора, цветные кнопки (за исключением кнопок **TV**  и **VIDEO** ) используются для операций в режиме телетекста. Также используются кнопки с зелеными символами (кроме кнопки ). Более подробные сведения см. в разделе “Телетекст” на стр. 33.

Установка

Установка батареек в пульт дистанционного управления



- Убедитесь, что прилагаемые батарейки устанавливаются с соблюдением надлежащей полярности.
- Всегда утилизируйте использованные батарейки, не нанося ущерба окружающей среде.
- Не устанавливайте вместе батарейки разных типов, а также старые и новые батарейки.

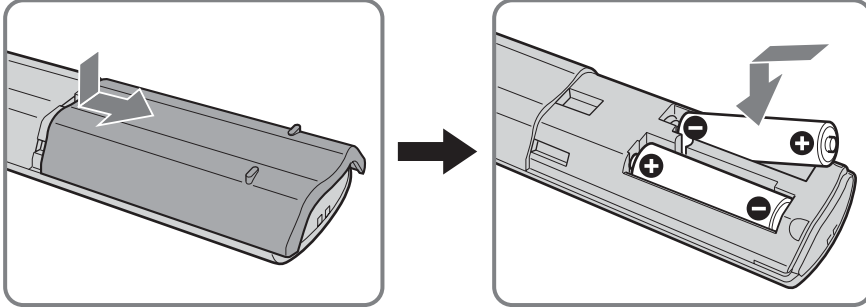

Снятие крышек кабелей

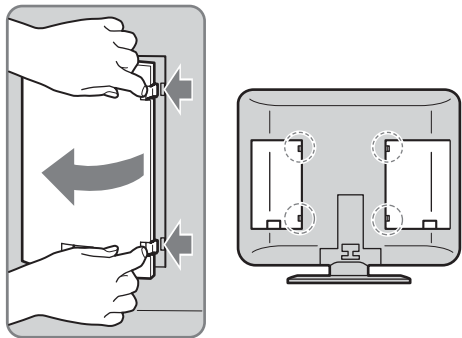

- 1 Нажмите на крючки и потяните крышки кабелей на себя.

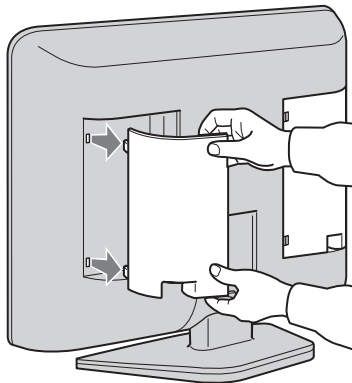

- 2 Снимите крышки кабелей с крючков на боковой стороне телевизора.



Подсоединение антенны и видеоманитфона

-  • Используйте прилагаемый кабель (тип C-6 или BF, см. стр. 10).
 - Для подсоединения антенны используйте прилагаемый коаксиальный кабель.
-  Не включайте штепсельную вилку в розетку, пока не будут выполнены все соединения.

Подсоединение антенны

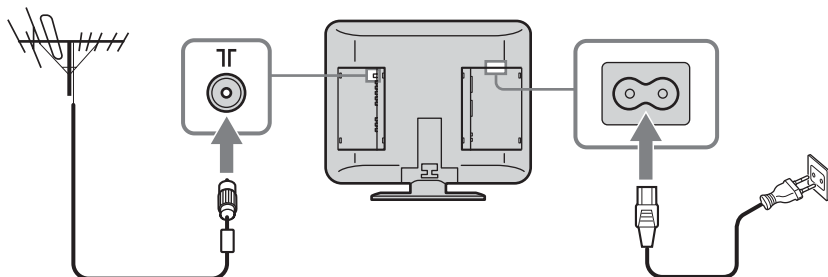

Подсоедините прилагаемый коаксиальный кабель.

Подсоедините прилагаемый кабель питания (тип C-6 или BF).

Подключение антенны к видеоманитфону

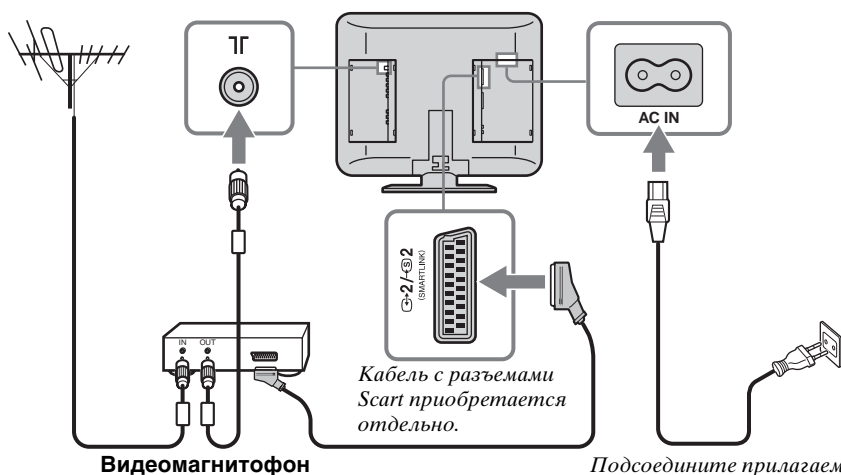

Кабель с разъемами Scart приобретается отдельно.

Подсоедините прилагаемый кабель питания (тип C-6 или BF).

-  • Более подробные сведения о подсоединении видеоманитфона см. в разделе “Подключение дополнительного оборудования” на стр. 37.
- Обратите внимание на то, что некоторые кабели с разъемами Scart могут не соответствовать разъему на телевизоре.

Прикрепление крышек кабелей

i После подключения кабелей прикрепите крышки кабелей к телевизору.

1 Прикрепите крышки кабелей к крючкам на боковой стороне телевизора.

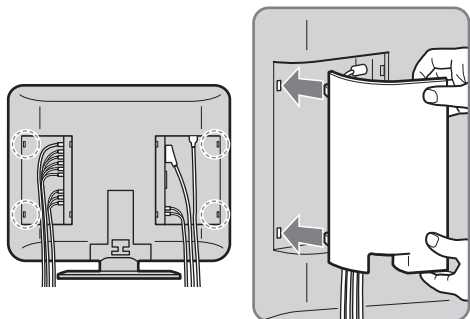

2 Нажимая на крючки, надавите на крышки кабелей до щелчка.

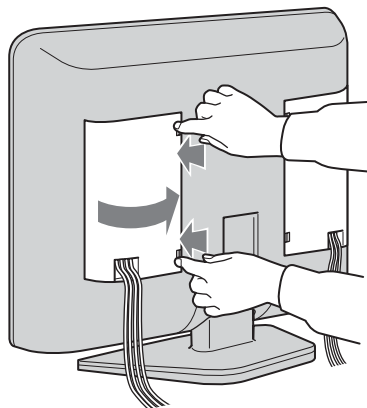

Укладка кабелей

i Можно хранить кабели на задней панели телевизора.

Соедините кабели, идущие с обеих сторон, и закрепите их с помощью зажима в нижней части.

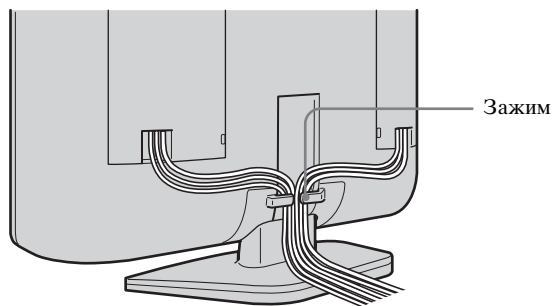

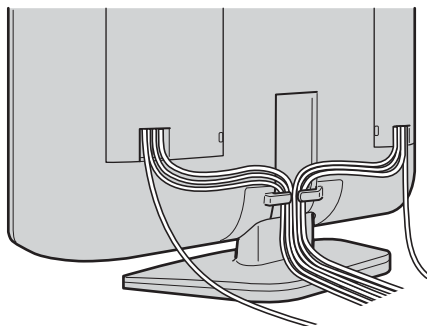

RU

i Если невозможно уложить внутри все кабели, оставьте часть из них висящими по бокам телевизора.



Регулировка угла наклона телевизора

 Для предотвращения световых бликов на экране и улучшения его видимости угол наклона телевизора можно отрегулировать.

-  При регулировке угла наклона телевизора следите за тем, чтобы кабели не оказались зажатыми между телевизором и подставкой. Если какие-либо кабели окажутся зажатыми, разделите их на две группы в месте около зажима и разведите в разные стороны, чтобы они оказались свободными.
- При регулировке угла наклона телевизора придерживайте подставку во избежание ее падения. Следите за тем, чтобы не прищемить пальцы между телевизором и подставкой.

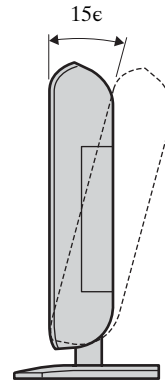
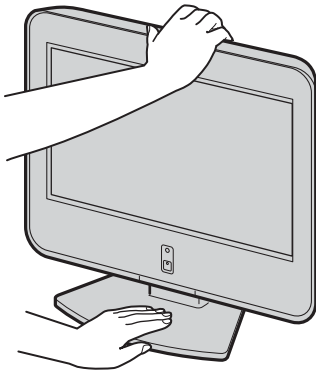



Первое включение

Включение телевизора и автоматическая настройка телевизора

- i** При первом включении телевизора один за другим отображаются экраны меню, с помощью которых можно: 1) выбрать язык экрана меню, 2) выбрать страну/регион, где будет эксплуатироваться телевизор, 3) выполнить поиск и сохранить доступные каналы (телевизионные станции) и 4) изменить порядок отображения каналов (телевизионных станций) на экране. Однако, если позднее потребуется изменить какую-либо из этих настроек, это можно сделать, выбрав соответствующий параметр в меню “Установка” (см. стр. 28).

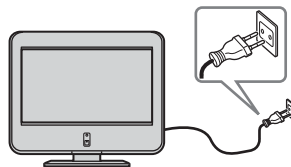



- 1** Подключите телевизор к электросети (220–240 В переменного тока, 50 Гц).

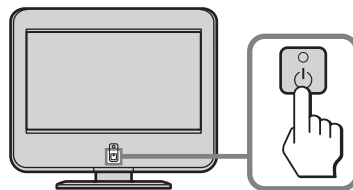



- 2** Для включения питания на телевизоре нажмите переключатель  (питание). При первом включении телевизора на его экране (Автозапуск) автоматически отобразится меню **Language**.



- i** Для выполнения автозапуска позднее нажмите кнопку  на задней панели телевизора.

- 3** Нажмите кнопки  /  /  или  на пульте дистанционного управления, чтобы выбрать язык, затем нажмите кнопку **OK**, чтобы подтвердить выбор. После этого все меню будут отображаться на выбранном языке.



- 4** Меню **Страна** автоматически появится на экране телевизора. Нажмите  или , чтобы выбрать страну/регион, где будет использоваться телевизор, затем нажмите кнопку **OK**, чтобы подтвердить выбор.

- i** Если название страны/региона, где будет использоваться телевизор, отсутствует в списке, вместо страны выберите “—”.

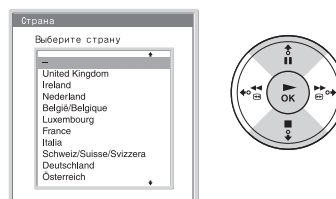

- 5** Меню **Автонастройка** автоматически появится на экране телевизора. Нажмите кнопку **OK** для выбора **Да**.

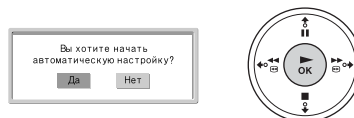

(продолжение на следующей странице)

6 Будет запущен поиск и сохранение в памяти телевизора всех доступных телеканалов.



- Эта процедура может занять несколько минут. Следует подождать и не нажимать никакие кнопки. В противном случае автоматическая настройка не будет завершена надлежащим образом.
- Если в процессе автоматической настройки каналы не будут найдены, на экране автоматически появится новое меню с просьбой подсоединить антенну. Подключите антенну (см. стр. 16) и нажмите **ОК**. Снова будет запущена процедура автоматической настройки.

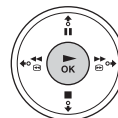
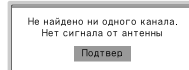
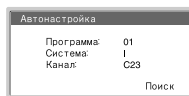

7 Когда автоматическая настройка будет завершена, на экране телевизора появится меню **Сортировка программ**.

A) Если требуется сохранить тот порядок телевизионных каналов, в котором они были настроены, перейдите к шагу 8.

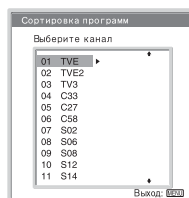

B) Если требуется сохранить телевизионные каналы в другом порядке, выполните описанные ниже действия.

- 1 Нажмите **↓** или **↑**, чтобы выбрать программируемый номер для канала, порядковый номер которого необходимо изменить, затем нажмите кнопку **→**.
- 2 Нажмите **↓** или **↑**, чтобы выбрать новый программируемый номер выбранного канала, затем нажмите кнопку **←**.

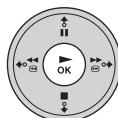
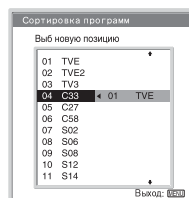

Выбранный телевизионный канал при этом перемещается в новую программную позицию, при этом соответственно сдвигаются другие телевизионные каналы.

- 3 Повторите шаги 1 и 2, если необходимо изменить порядковые номера других каналов.

8 Нажмите кнопку **MENU**, чтобы выключить меню.

MENU



Теперь телевизор готов к эксплуатации.

Система меню

Знакомство с системой меню и ее использование

i В этом телевизоре используется система экранных меню, содержащих инструкции по выполнению операций. Для работы с системой меню используйте следующие кнопки на пульте дистанционного управления.

1 Нажмите кнопку **MENU**, чтобы включить меню первого уровня.



2 Для работы с меню выполните следующие действия.

- Чтобы выделить нужное меню или элемент, нажмите кнопку **↓** или **↑**.
- Чтобы ввести выбранное меню или элемент, нажмите кнопку **OK**.
- Чтобы вернуться к предыдущему меню или элементу, нажмите кнопку **←**.
- Чтобы изменить настройки выбранного элемента, нажмите кнопку **↓** / **↑** / **←** или **→**.
- Чтобы подтвердить выбор, нажмите кнопку **OK**.

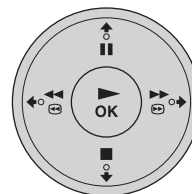

3 Нажмите кнопку **MENU**, чтобы выключить меню.



Настройка изображения

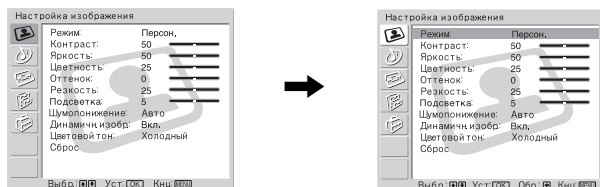



Используя меню “Настройка изображения”, можно изменить регулировки изображения.

Для этого следует выполнить следующие действия:

Выбрав элемент, который требуется изменить, нажмите кнопку **ОК**, затем несколько раз нажмите кнопку **↓/↑/←** или **→**, чтобы выполнить его регулировку.

С помощью этого меню можно также настроить качество изображения для режима “Персон.” в зависимости от того, просмотр какой программы осуществляется.

Режим	Репортаж Для повышенной контрастности и резкости изображения. Кино Для изображения, прекрасно передающего детали. Персон. Для собственных настроек пользователя.
Контраст	Нажмите кнопку ↓ или ← , чтобы уменьшить контрастность изображения. Нажмите кнопку ↑ или → , чтобы увеличить контрастность изображения.
Яркость	Нажмите кнопку ↓ или ← , чтобы уменьшить яркость изображения. Нажмите кнопку ↑ или → , чтобы увеличить яркость изображения.
Цветность	Нажмите кнопку ↓ или ← , чтобы уменьшить интенсивность цвета. Нажмите кнопку ↑ или → , чтобы увеличить интенсивность цвета.
Оттенок	Нажмите кнопку ↓ или ← , чтобы ослабить зеленые тона. Нажмите кнопку ↑ или → , чтобы усилить зеленые тона.
 Оттенок можно настроить только для цветного сигнала NTSC (например, для видеокассет из США).	
Резкость	Нажмите кнопку ↓ или ← , чтобы уменьшить резкость изображения. Нажмите кнопку ↑ или → , чтобы увеличить резкость изображения.
Подсветка	Нажмите кнопку ↓ или ← , чтобы уменьшить яркость подсветки. Нажмите кнопку ↑ или → , чтобы увеличить яркость подсветки.
Шумопонижение	Авто/Выкл. (Снижение уровня помех) Выберите, чтобы снизить уровень помех.
 Шумопонижение (Снижение уровня помех) нельзя настроить для входного сигнала, передаваемого через гнезда Y, Pв/Св, Pr/Cr ввода  3.	
Динамичн. изобр.	Вкл./Выкл. Выберите, чтобы обеспечить оптимальную контрастность изображения.
Цветовой тон	Холодный/Нормальный/Теплый Выберите, чтобы придать ярким цветам красный оттенок (настройки могут изменяться от Холодный до Теплый).
Сброс	Отказ/ОК Выберите ОК , чтобы восстановить уровни качества изображения, предварительно установленные на заводе.

 Можно настроить только параметры “Режим”, “Контраст” и “Сброс”, если для параметра “Режим” установлено значение “Репортаж” или “Кино”.

Настройка звука

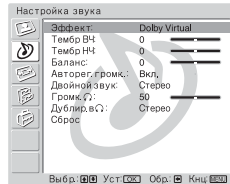
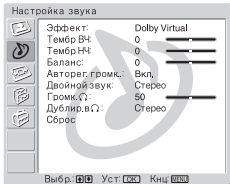
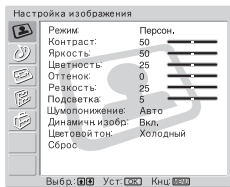

Используя меню “Настройка звука”, можно изменить регулировки звука.

Для этого следует выполнить следующие действия.

Выбрав элемент, который требуется изменить, нажмите кнопку **ОК**, затем несколько раз нажмите кнопку **↓** / **↑** / **←** или **→**, чтобы выполнить его регулировку.

Эффект

Выкл.

Без эффекта.

Естествен.

Увеличивает четкость, детальность и эффект присутствия звука путем использования функции “BBE High Definition Sound system*”.

Динамичный

Функция “BBE High Definition Sound system*” усиливает четкость и эффект присутствия звука для наилучшей вынятности и музыкального реализма.

** Dolby Virtual

Использует телевизионные громкоговорители для имитации эффекта объемного звучания, производимого многоканальной системой.



- Если для параметра “Авторег. громк.” установить значение “Вкл.”, когда выбрано **Dolby Virtual**, параметр **Эффект** автоматически изменится на **Естествен.**
- Если для параметра **Эффект** установлено значение **Естествен.**, **Динамичный** или **Dolby Virtual**, звук в наушниках не изменяется.

* Лицензия предоставлена компанией BBE Sound, Inc. в соответствии с патентами USP4638258, 4482866. “BBE” и знак BBE являются товарными знаками компании BBE Sound, Inc.

** Изготовлено по лицензии Dolby Laboratories. “Dolby” и знак в виде двойной буквы D являются товарными знаками компании Dolby Laboratories.

Тембр ВЧ

Нажмите кнопку **↓** или **←**, чтобы ослабить звучание высоких частот.
Нажмите кнопку **↑** или **→**, чтобы усилить звучание высоких частот.

Тембр НЧ

Нажмите кнопку **↓** или **←**, чтобы ослабить звучание низких частот.
Нажмите кнопку **↑** или **→**, чтобы усилить звучание низких частот.

Баланс

Нажмите кнопку **↓** или **←**, чтобы усилить звук левого громкоговорителя.
Нажмите кнопку **↑** или **→**, чтобы усилить звук правого громкоговорителя.

Авторег. громк.

Вкл./Выкл.













Уровень громкости каналов останется на прежнем уровне, независимо от громкости транслируемого сигнала (например, в случае рекламы).



Если для параметра “Эффект” установить значение “Dolby Virtual”, то **Выкл.** выбирается автоматически.

RU

(продолжение на следующей странице)

<p>Двойной звук</p>	<p>Сtereo/Моно Для стереотрансляции выберите Сtereo или Моно.</p> <p>А/В/Моно Для двуязычных трансляций выберите А для звукового канала 1, В для звукового канала 2 или Моно для монофонического канала, если они транслируются.</p> <p> Если выбрано другое оборудование, подключенное к телевизору, установите для параметра значение Двойной звук, Stereo, А или В.</p>
<p>Громк. </p>	<p>Нажмите  или , чтобы уменьшить громкость наушников. Нажмите  или , чтобы увеличить громкость наушников.</p> <p> Даже если к телевизору подключены наушники, звук будет также слышен через громкоговорители.</p>
<p>Дублир. в </p>	<p>Выберите для наушников параметр “Двойной звук”.</p> <p>Сtereo/Моно Для стереотрансляции выберите Сtereo или Моно.</p> <p>А/В/Моно Для двуязычных трансляций выберите А для звукового канала 1, В для звукового канала 2 или Моно для монофонического канала, если они транслируются.</p> <p> • Если выбрано другое оборудование, подключенное к телевизору, установите для параметра Дублир. в  значение Сtereo, А или В. • Дублир. в  работает совместно с параметром “Двойной звук”.</p>
<p>Сброс</p>	<p>Отказ/ОК Выберите ОК, чтобы восстановить настройки звука, предварительно установленные на заводе.</p> <p> Только параметры “Тембр ВЧ”, “Тембр НЧ” и “Баланс” вернутся к настройкам, предварительно установленным на заводе.</p>

Управление экраном

Используя меню “Управление экраном”, можно изменить регулировки экрана.

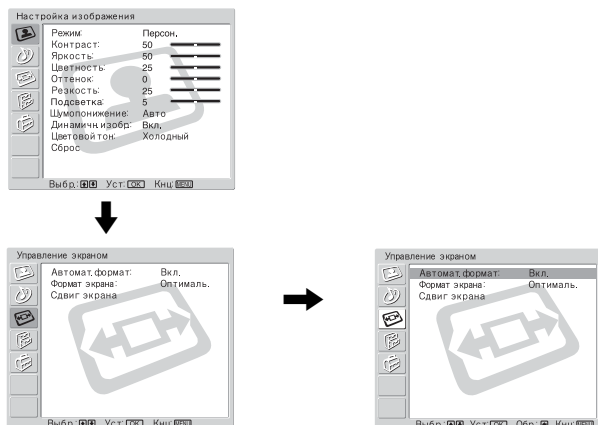

Автомат. формат

Используя параметр “Автомат. формат”, можно автоматически изменять форматное соотношение сторон экрана.

Для этого следует выполнить следующие действия:

- 1 После выбора этого параметра нажмите кнопку **OK**.
- 2 Нажмите **↓** или **↑** для выбора **Вкл.** (если требуется, чтобы телевизор автоматически переключался на формат экрана в соответствии с входным видеосигналом) или **Выкл.** (если требуется сохранять собственное форматное соотношение).



- Даже если выбраны значения **Вкл.** или **Выкл.** в параметре **Автомат. формат**, всегда можно изменить формат экрана, нажимая кнопку  на пульте дистанционного управления.
- Функция **Автомат. формат** доступна только для сигналов формата PAL и SECAM.

Формат экрана

Используя параметр “Формат экрана”, можно изменять формат экрана.

Для этого следует выполнить следующие действия:

- 1 После выбора этого параметра нажмите кнопку **ОК**.
- 2 Нажмите кнопку \blacktriangledown или \blacktriangle , чтобы выбрать требуемый формат экрана, и нажмите кнопку **ОК**.

Оптималь. Имитация широкоэкрannого эффекта для телепередач, транслируемых с использованием формата 4:3.	
4:3 Обычный размер изображения 4:3 с полной передачей данных изображения.	
14:9 Промежуточный размер изображения, средний между 4:3 и 16:9.	
Увелич. Широкоэкранный формат для фильмов формата letterbox.	
Широкоэкр. Для телепередач, транслируемых с использованием формата 16:9.	

Можно отрегулировать положение изображения, когда выбрано **Оптималь.**, **14:9** или **Увелич.**. Если верхняя и нижняя части экрана обрезаны, нажмите кнопку \blacktriangle или \blacktriangledown , чтобы отрегулировать положение изображения на экране по вертикали (например, для чтения субтитров).

Сдвиг экрана

Используя параметр “Сдвиг экрана”, можно регулировать положение изображения для каждого формата экрана.

Для этого следует выполнить следующие действия:

- 1 После выбора этого параметра нажмите кнопку **ОК**.
- 2 Нажмите \blacktriangledown или \blacktriangle для выбора параметра и нажмите **ОК**. Затем нажмите \blacktriangledown / \blacktriangle / \blacktriangleleft или \blacktriangleright для настройки положения изображения.

В сдвиг (Сдвиг по вертикали)

Нажмите кнопку \blacktriangle , чтобы переместить экран вверх.

Нажмите кнопку \blacktriangledown , чтобы переместить экран вниз.

Г сдвиг (Сдвиг по горизонтали)

Нажмите кнопку \blacktriangleleft , чтобы переместить экран влево.

Нажмите кнопку \blacktriangleright , чтобы переместить экран вправо.

Сброс

Выберите **ОК**, чтобы восстановить настройки, предварительно установленные на заводе.

Если для параметра “Формат экрана” установлено значение “4:3” или “Широкоэкр.”, **В сдвиг** (Сдвиг по вертикали) настроить нельзя.

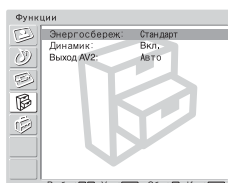
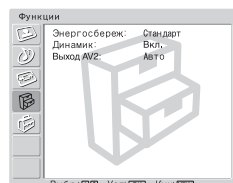
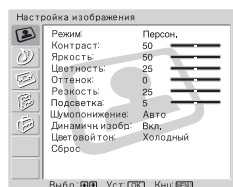

Используя меню “Функции”, можно выполнять различные настройки телевизора.

Энергосбереж.

Используя параметр “Энергосбереж.,” можно снизить потребление питания данным телевизором.

Для этого следует выполнить следующие действия:

- 1 После выбора этого параметра нажмите кнопку **OK**.
- 2 Нажмите **↓** или **↑** для выбора **Пониженное**.



Если выключить, а затем снова включить телевизор, когда для параметра **Энергосбереж.** установлено значение **Пониженное**, настройки не изменятся.

Динамик

Используя параметр “Динамик”, можно выбирать прослушивание звука через громкоговорители телевизора или через внешнюю аппаратуру, подключенную к гнездам аудиовыхода .

Для этого следует выполнить следующие действия:

- 1 После выбора этого параметра нажмите кнопку **OK**.
- 2 Нажмите **↓** или **↑** для выбора нужного выхода.

Вкл.

Звук с телевизора выводится через громкоговорители телевизора.

Выкл.

Звук телевизора выводится через внешнюю аудиоаппаратуру.



При выборе значения **Выкл.**, громкость звука внешней аппаратуры можно изменять путем нажатия кнопок **▲/▼** на пульте дистанционного управления. Во время нажатия кнопок регулировки громкости появляется индикация **%**, означающая, что изменяется громкость внешней аппаратуры, а не телевизора.

Выход AV2

Используя параметр “Выход AV2”, можно выбрать источник для вывода с разъема Scart  2. С помощью этого разъема Scart можно записать любой сигнал, поступающий с телевизора или внешней аппаратуры, подключенной к другим разъемам.





Если видеомagniфон поддерживает соединение SmartLink, то эта процедура не нужна.

Для этого следует выполнить следующие действия:

- 1 После выбора этого параметра нажмите кнопку **OK**.
- 2 Нажмите **↓** или **↑**, чтобы выбрать нужный выходной сигнал: **Авто**, **TV** или **AV1**.



- При выборе значения **Авто**, выводимый сигнал всегда будет соответствовать отображаемому на экране.
- Если декодер подключен к разъему Scart  2 или к видеомagniфону, подключенному к данному разъему Scart, то для правильного разложения звука необходимо установить значение **Выход AV2** для параметра **TV**.
- Если для **Выход AV2** установлено значение **Авто**, сигналы, вводимые через гнезда Y, P/B/Cв, Pr/Cr ввода  3, не будут выводиться через разъем Scart  2.

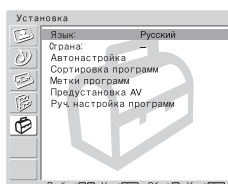
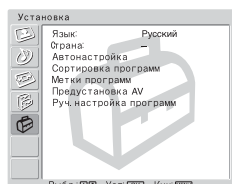
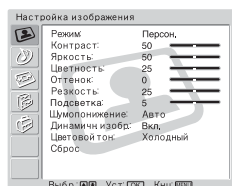

Используя меню “Установка”, можно изменять различные параметры телевизора.

Язык

Используя параметр “Язык”, можно выбрать язык, на котором будут отображаться меню.

Для этого следует выполнить следующие действия:

- 1 После выбора этого параметра нажмите кнопку **OK**.
- 2 Выполните шаг 3 “Включение телевизора и автоматическая настройка телевизора” раздела на стр. 19.

Страна

Используя параметр “Страна”, можно выбрать страну/регион, где используется телевизор.

Для этого следует выполнить следующие действия:

- 1 После выбора этого параметра нажмите кнопку **OK**.
- 2 Выполните шаг 4 раздела “Включение телевизора и автоматическая настройка телевизора” на стр. 19.

Автонастройка

Используя параметр “Автонастройка”, можно выполнить автоматический поиск и сохранение всех доступных каналов (телевизионных станций).

Для этого следует выполнить следующие действия:

- 1 После выбора этого параметра нажмите кнопку **OK**.
- 2 Выполните шаги 5 и 6 раздела “Включение телевизора и автоматическая настройка телевизора” на стр. 19.

Сортировка программ

Используя параметр “Сортировка программ”, можно изменять порядок отображения каналов (телевизионных станций) на экране.

















Для этого следует выполнить следующие действия:

- 1 После выбора этого параметра нажмите кнопку **OK**.
- 2 Выполните шаг 7 В) раздела “Включение телевизора и автоматическая настройка телевизора” на стр. 20.

Метки программ

Используя параметр “Метки программ”, можно называть каналы, используя до пяти символов (букв или цифр).

Для этого следует выполнить следующие действия:



















- 1 После выбора этого параметра нажмите кнопку **ОК**.
 - 2 Нажмите кнопку  или , чтобы выбрать номер канала, который необходимо назвать, затем нажмите кнопку **ОК**.
 - 3 Нажмите  /  /  или , чтобы выбрать символ, затем нажмите кнопку **ОК**.
 - 4 По окончании нажмите  /  /  или , чтобы выбрать слово “Кнц” на экране, и нажмите кнопку **ОК**, чтобы выйти из меню ввода символов.
- Если был введен неверный символ, выберите нужный с помощью  или  на экране. Затем нажмите  /  /  или , чтобы выбрать нужный символ, и нажмите **ОК**.
 - Чтобы ввести пробел, выберите на экране и нажмите кнопку **ОК**.
-



Предустановка AV

С помощью параметра “Предустановка AV” (A–B) можно:





A) Назначить название для любой внешней аппаратуры, подключенной к данному телевизору.

Для этого следует выполнить следующие действия:





- 1 После выбора этого параметра нажмите **ОК**.
 - 2 Нажмите  или , чтобы выбрать источник, которому нужно присвоить название, затем нажмите кнопку **ОК**.
 - 3 В столбце для метки автоматически появится метка.
 - a) Если требуется использовать предварительно заданные метки, нажмите  или  для выбора нужной метки: **AV1/AV2/AV3/AV4, ВИДЕО, DVD, КАБЕЛЬ, ИГРА, КАМЕРА** или **СПУТН.**, затем нажмите кнопку **ОК**.
 - b) Если требуется задать другую метку, выберите значение **Изм.** и нажмите **ОК**. Затем, выделив первый элемент, нажмите  /  /  или  для выбора символа, затем нажмите **ОК**. После этого нажмите  /  /  или  для выбора слова “Кнц” на экране и нажмите **ОК**, чтобы выйти из меню ввода символов.
- Если был введен неверный символ, выберите нужный с помощью  или  на экране. Затем нажмите  /  /  или , чтобы выбрать нужный символ, и нажмите **ОК**.
 - Чтобы ввести пробел, выберите на экране и нажмите кнопку **ОК**.
-

B) При выборе источника ввода с помощью кнопок  /  пропустите любые источники входа, не подключенные к любому оборудованию.

Для этого следует выполнить следующие действия:

- 1 После выбора этого параметра нажмите кнопку **ОК**.
- 2 Нажмите  или , чтобы выбрать источник, который требуется пропустить, затем нажмите кнопку **ОК**.
- 3 Нажмите  или  для выбора **Пропуск**, затем нажмите **ОК**.



При обнаружении входного сигнала на разъемах Scart  /  1 и  /  2, настройка **Пропуск** автоматически отменяется.

RU

Руч. настройка программ Используя параметр “Руч. настройка программ” (A–E), можно выполнять следующие действия:

A) Сохранить каналы по одному в нужной последовательности.

Для этого следует выполнить следующие действия:

- 1 После выбора этого параметра нажмите кнопку **OK**.
- 2 Выделите элемент **Программа** и нажмите **OK**.
- 3 Нажмите \blacktriangledown или \blacktriangle , чтобы выбрать программируемый номер для сохранения канала, затем нажмите \blacktriangleleft . Если вы не хотите сохранять другие параметры для канала, нажмите кнопку **OK** вместо \blacktriangleleft и перейдите к шагу 8.
- 4 После выбора параметра **Система** нажмите кнопку **OK**.
 В зависимости от страны/региона, которые выбраны в параметре “Страна”, этот параметр может быть недоступен (см. стр. 28).
- 5 Нажмите \blacktriangledown или \blacktriangle для выбора системы телевидения (**V/G** для стран/регионов Западной Европы, **D/K** для стран Восточной Европы, **I** для Великобритании или **L** для Франции), затем нажмите кнопку \blacktriangleleft . Если вы не хотите сохранять другие параметры для канала, нажмите кнопку **OK** вместо \blacktriangleleft и перейдите к шагу 8.
- 6 После выбора параметра **Канал** нажмите **OK**.
- 7 Нажмите \blacktriangledown или \blacktriangle для выбора типа канала, на который выполняется настройка (**S** для кабельных каналов или **C** для наземных каналов), затем нажмите \blacktriangleright .
После этого нажмите номерные кнопки, чтобы непосредственно перейти к номеру канала телевидения. Если вы не знаете номер канала, нажмите \blacktriangledown или \blacktriangle для его поиска.
После настройки на нужный канал нажмите кнопку **OK**.
- 8 Выделите элемент **Подтвер.** и нажмите **OK**. Затем нажмите \blacktriangledown для выбора **OK** и нажмите **OK**, чтобы сохранить настройки каналов.

Повторите все вышеперечисленные шаги, чтобы настроить и сохранить другие каналы.

B) Создать метку канала, используя до пяти символов (букв или цифр).

Для этого следует выполнить следующие действия:

- 1 Нажмите **PROG +/-**, чтобы выбрать номер программы с каналом, которому требуется присвоить название.
 Нельзя выбрать номер программы, для которой установлен параметр “Пропуск” (см. шаг D на стр. 31).
- 2 Когда программа, которой требуется присвоить название, появится на экране, выберите параметр **Метка** и нажмите **OK**.
- 3 Нажмите \blacktriangledown / \blacktriangle / \blacktriangleleft или \blacktriangleright , чтобы выбрать первый символ, затем нажмите кнопку **OK**.
- 4 По окончании нажмите \blacktriangledown / \blacktriangle / \blacktriangleleft или \blacktriangleright , чтобы выбрать слово “Кнц” на экране, и нажмите кнопку **OK**, чтобы выйти из меню ввода символов.
- 5 Выделите элемент **Подтвер.** и нажмите **OK**. Затем нажмите \blacktriangledown для выбора **OK** и нажмите **OK**, чтобы сохранить настройки.
 - Если был введен неверный символ, выберите нужный с помощью \blacktriangleleft или \blacktriangleright на экране. Затем нажмите \blacktriangledown / \blacktriangle / \blacktriangleleft или \blacktriangleright , чтобы выбрать нужный символ, и нажмите **OK**.
 - Чтобы ввести пробел, выберите \square на экране и нажмите **OK**.

-
- С)** Обычно с помощью параметра автоматической настройки частоты (АПЧ) можно получить наилучшее изображение, однако, если на изображении имеются помехи, можно выполнить точную настройку телевизора вручную, чтобы улучшить качество изображения.

Для этого следует выполнить следующие действия:

- 1 Нажмите **PROG +/-**, чтобы выбрать номер программы канала, для которого необходимо выполнить точную настройку вручную.



Нельзя выбрать номер программы, для которой установлен параметр “Пропуск” (см. шаг D на стр. 31).

- 2 Когда на экране появится программа, для которой требуется выполнить точную настройку, выберите параметр **АПЧ** и нажмите **ОК**.
- 3 Нажмите **▼** или **▲**, чтобы выполнить точную настройку в диапазоне от -15 до +15 и нажмите **ОК**.
- 4 Выделите элемент **Подтвер.** и нажмите **ОК**. Затем нажмите **▼** для выбора **ОК** и нажмите **ОК**, чтобы сохранить настройки.

*Чтобы восстановить точную автоматическую настройку, выберите **Вкл.** в шаге 3 вышеописанной процедуры.*

-
- D)** Пропустить все ненужные номера программ, которые выбраны с помощью кнопок **PROG +/-**.

Для этого следует выполнить следующие действия:

- 1 Выделите элемент **Программа** и нажмите **ОК**. Затем нажмите **▼** или **▲**, чтобы выбрать номер программы, который требуется пропустить.
- 2 Когда программа, которую следует пропустить, появится на экране, выберите параметр **Пропуск** и нажмите **ОК**.
- 3 Нажмите кнопку **▼** или **▲** для выбора **Да** и нажмите **ОК**.
- 4 Выделите элемент **Подтвер.** и нажмите **ОК**. Затем нажмите **▼**, чтобы выбрать **ОК** и, наконец, нажмите кнопку **ОК**, чтобы сохранить настройки.

*Чтобы впоследствии отключить эту функцию, выберите **Нет** вместо **Да** при выполнении шага 3 вышеописанной процедуры.*

-
- E)** Просматривать и записывать кодированные каналы при использовании декодера, подсоединенного к разьему Scart  2 напрямую или через видеоманитофон.



В зависимости от страны/региона, которые выбраны в параметре “Страна”, этот параметр может быть недоступен (см. стр. 28).

Для этого следует выполнить следующие действия:

- 1 Нажмите кнопку **PROG +/-**, чтобы выбрать номер программы кодированного канала, который требуется просмотреть.



Нельзя выбрать номер программы, для которой установлен параметр “Пропуск” (см. шаг D на стр. 31).

- 2 Когда программа, которую желательно просмотреть, появится на экране, выберите параметр **Декодер** и нажмите **ОК**.
- 3 Нажмите кнопку **▼** или **▲**, чтобы выбрать **Вкл.** и нажмите кнопку **ОК**.
- 4 Выделите элемент **Подтвер.** и нажмите **ОК**. Затем нажмите **▼**, чтобы выбрать **ОК** и, наконец, нажмите кнопку **ОК**, чтобы сохранить настройки.

*Чтобы впоследствии отключить эту функцию, выберите **Выкл.** вместо **Вкл.** при выполнении шага 3 вышеописанной процедуры.*

Другие функции

Функция Таймер выкл.

 Функция Таймер выкл. позволяет установить период времени, по истечении которого телевизор автоматически переключится в режим ожидания. В качестве промежутка времени можно выбрать циклически изменяющиеся значения 30 минут, 60 минут, 90 минут и 120 минут.



Для установки функции Таймер выкл.

Нажмите несколько раз кнопку  на пульте дистанционного управления, пока на экране не появится требуемый промежуток времени (“30 мин”, “60 мин”, “90 мин” или “120 мин”).

Когда функция Таймер выкл. включена, индикатор  (Отключение) на телевизоре горит красным.

Для отмены функции Таймер выкл.



Нажмите кнопку  несколько раз, пока на экране не появится индикация “Выкл.”.





-  Если выключить, а затем снова включить телевизор, для функции “Таймер выкл.” будет восстановлено значение “Выкл.”.
- На экране появится сообщение “Таймер СНА заканчивается. ТВ будет выключен.” за одну минуту до того, как телевизор переключится в режим ожидания.
- Если на пульте дистанционного управления нажать кнопку  / , то, прежде чем телевизор переключится в режим ожидания, на экране будет отображаться оставшееся время в минутах.

Функция Screen Memo

 Используя функцию Screen Memo, можно временно зафиксировать и просмотреть изображение на экране. Это полезно, когда необходимо просмотреть и записать информацию, отображенную на экране, например почтовый адрес или рецепт.

Использование функции Screen Memo

Когда на экране появится изображение, которое необходимо зафиксировать, нажмите кнопку  на пульте дистанционного управления. Нажмите кнопку  еще раз, чтобы отменить функцию Screen Memo и вернуться к обычному экрану.

-  Если изменить источник входа или канал с помощью пульта дистанционного управления, функция Screen Memo будет отменена.
- Когда функция Screen Memo включена, изображение на экране остается неподвижным, а звук продолжает звучать.
- Когда функция Screen Memo включена, кнопки **MENU**,  (Формат экрана),  (Режим изображения),  (Телетекст) и  (NexTVView) не работают.

Телетекст

i Телетекст - это информационная служба, транслируемая большинством телестанций. На индексной странице службы телетекста (обычно имеющей номер 100) приводится информация о том, как пользоваться службой. Для работы с телетекстом используйте кнопки на пульте дистанционного управления, как показано ниже.

A Убедитесь, что используется канал (телетрансляция) с сильным сигналом, иначе могут возникать ошибки телетекста.

Включение телетекста

После выбора телеканала, передающего необходимый для просмотра телетекст, нажмите кнопку .

i При каждом нажатии кнопки  изображение на экране циклически изменяется следующим образом:
режим телетекста → режим отображения телетекста поверх телеизображения → режим телевизора → режим телетекста → (повтор).

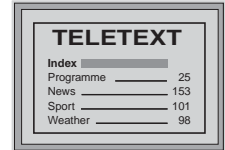



TELETEXT	
Index	25
Programme	153
News	101
Sport	98
Weather	

Выбор страницы телетекста

Введите трехзначный номер страницы, используя номерные кнопки.

- Если при вводе будет допущена ошибка, введите правильный номер страницы еще раз.
- Если счетчик на экране будет продолжать отсчет, значит, данная страница недоступна. В этом случае введите другой номер страницы.



Доступ к следующей или предыдущей странице

Нажмите кнопку **PROG +** () или **PROG -** () .



Отображение телетекста поверх телеизображения

Во время просмотра телетекста нажмите кнопку  . Нажмите ее еще раз, чтобы выйти из режима телетекста.

Фиксация страницы телетекста



Некоторые страницы телетекста содержат дополнительные страницы, переход к которым осуществляется автоматически. Чтобы отменить автоматический переход, нажмите кнопку  /  . Нажмите ее еще раз, чтобы отменить фиксацию.

Отображение скрытой информации (например, ответа на вопрос викторины)

Нажмите кнопку  /  . Нажмите ее еще раз, чтобы скрыть информацию.

RU

Выбор подстраницы

Страница телетекста может состоять из нескольких страниц. В этом случае цвет номера страницы, расположенного в левом верхнем углу экрана, изменится с белого на зеленый, и рядом с ним появится одна или несколько стрелок. Нажимая кнопку  или  на пульте дистанционного управления, найдите нужную страницу.

Отключение телетекста

Нажмите кнопку  .

Служба Fasttext

i Служба Fasttext позволяет заходить на страницы с помощью одного нажатия кнопки. Когда включен режим телетекста и транслируется служба Fasttext, в нижней части страницы телетекста отображается меню с цветной кодировкой. Нажмите кнопку (красную, зеленую, желтую или синюю), чтобы перейти к соответствующей странице.

Служба NexTView*

* При ее наличии.







 Служба NexTView - это выводимая на экран электронная программа телепередач, предоставляющая информацию о программах различных телевещательных станций. Поиск информации можно осуществлять по тематике (спорт, искусство и т.д.) или по дате.

 Во время просмотра службы NexTView на экране могут появляться непонятные символы, если язык, используемый службой NexTView, не совпадает с языком, установленным на телевизоре. Чтобы устранить эту проблему, выберите параметр “Язык” в меню “Установка” и установите тот же язык, который используется службой NexTView. Также выберите параметр “Страна” в меню “Установка” и установите страну/регион, где предоставляются услуги службы NexTView (см. стр. 28).

Отображение службы NexTView

- 1 Выберите телевизионный канал, на котором транслируется служба NexTView. В этом случае на экране отобразится индикация “NexTView”, как только данные службы станут доступны.
- 2 Для просмотра службы NexTView существует два различных типа интерфейса NexTView, в зависимости от % имеющихся в них данных.
 - а) **Интерфейс “Programme List”**

Во время просмотра телепередач, когда на экране отобразилась индикация оранжевого цвета “NexTView”, нажмите кнопку  на пульте дистанционного управления для просмотра интерфейса “Programme List” (см. рис. 1 на стр. 35).
 - б) **Интерфейс “Overview”**

Во время просмотра телепередач, когда свыше 50% данных службы NexTView станут доступными (в некоторых зонах приема не все 100% данных могут быть доступными), на экране отобразится индикация черного или белого цвета “NexTView”. Нажмите кнопку  на пульте дистанционного управления для просмотра интерфейса “Overview” (см. рис. 2 на стр. 35).
-  Если во время просмотра телепередач доступно более 50% данных службы NexTView (в зависимости от местоположения 100% данных могут быть недоступны), индикация NexTView отобразится на экране черным цветом. Когда выполнен вход в эту службу, дальнейшего увеличения % доступных данных не будет.
- 3 Перемещение по интерфейсу службы NexTView:
 - для перемещения вправо или влево нажимайте кнопки  или .
 - для перемещения вверх или вниз нажимайте кнопки  или .
 - для подтверждения выбора нажмите кнопку **OK**.
- 4 Чтобы отключить службу NexTView, нажмите кнопку  на пульте дистанционного управления.

Интерфейс “Programme List” (рис. 1)

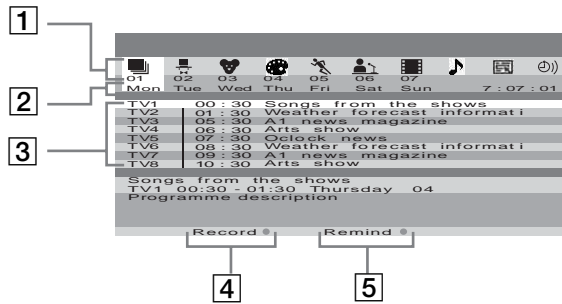

Интерфейс “Overview” (рис. 2)

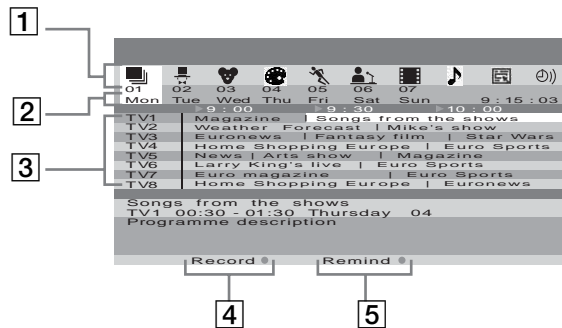

1 Пиктограммы, обозначающие различные тематики
См. раздел “Обозначения пиктограмм” на стр. 36.

2 Дата

3 Список программ

4 Record



Данная функция работает, только если подключен видеомаягнитофон, поддерживающий функции SmartLink и Timer Programming (Программирование таймера).

Если необходимо записать выбранную программу, нажмите красную кнопку на пульте дистанционного управления.

5 Remind

Если необходимо получить напоминание о начале трансляции выбранной программы, нажмите зеленую кнопку на пульте дистанционного управления. Когда наступит время начала трансляции выбранной программы, сообщение с напоминанием об этом отобразится на экране телевизора.



- Функции “Record” и “Remind” отобразятся на экране при выборе программы, однако они не будут отображаться при просмотре службы NexTVView на телеканале, который не является поставщиком услуг NexTVView.
- Функции “Record” и “Remind” будут недоступны, если трансляция выбранной программы уже началась.

(продолжение на следующей странице)

Обозначения пиктограмм



Список полной выборки

Отображается информация обо всех программах с сортировкой по времени трансляции и телевизионным каналам.



Развлекательные передачи



Передачи для детей



Передачи об искусстве



Спортивные передачи



Новости



Фильмы



Музыка



Выбор каналов

Если поставщик услуг NexTVView посылает информацию о более чем 8 телеканалах, можно выбрать 8 из них, чтобы создать свой персональный список.

После создания персонального списка можно восстановить список, посылаемый по умолчанию. Чтобы восстановить его, выберите “Авто ▶” нажатием кнопки  на пульте дистанционного управления.



Список напоминаний

Отображается список со всеми программами (максимальное количество - 5 программ), которые выбраны для выдачи напоминания о них.

Дополнительная информация

Подключение дополнительного оборудования

i Следуя приведенным ниже инструкциям, к телевизору можно подключить широкий спектр дополнительного оборудования (соединительные кабели в комплект не входят).

Подключение к разъемам на передней панели телевизора

i Чтобы открыть переднюю панель телевизора, нажмите на крючки под значком , после чего сдвиньте панель.

Передняя панель телевизора

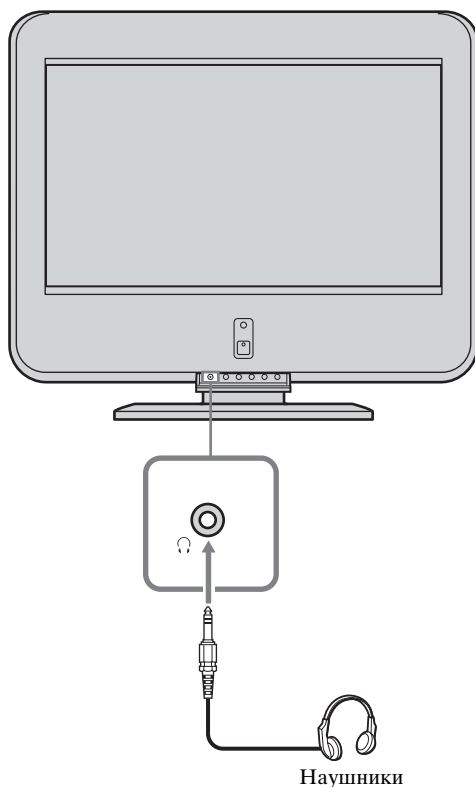
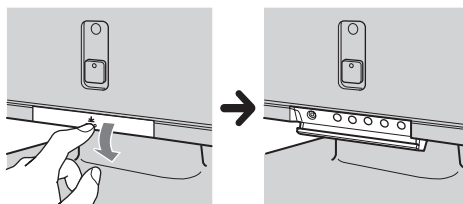

RU

(продолжение на следующей странице)

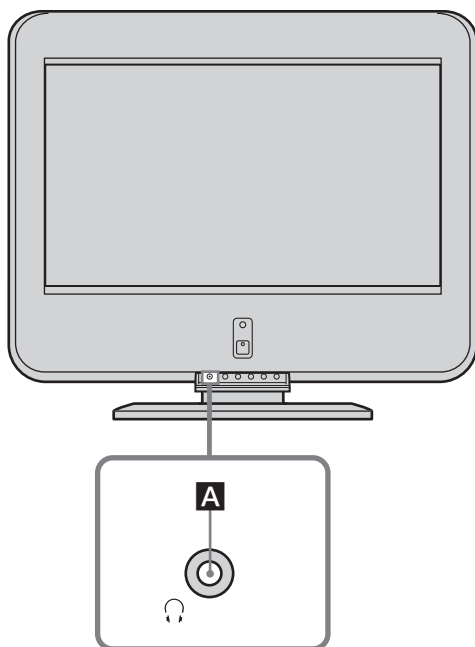

A 🎧: гнездо для наушников

i Даже если к телевизору подключены наушники, звук будет также слышен через громкоговорители.

Подключение к разъемам на задней панели телевизора

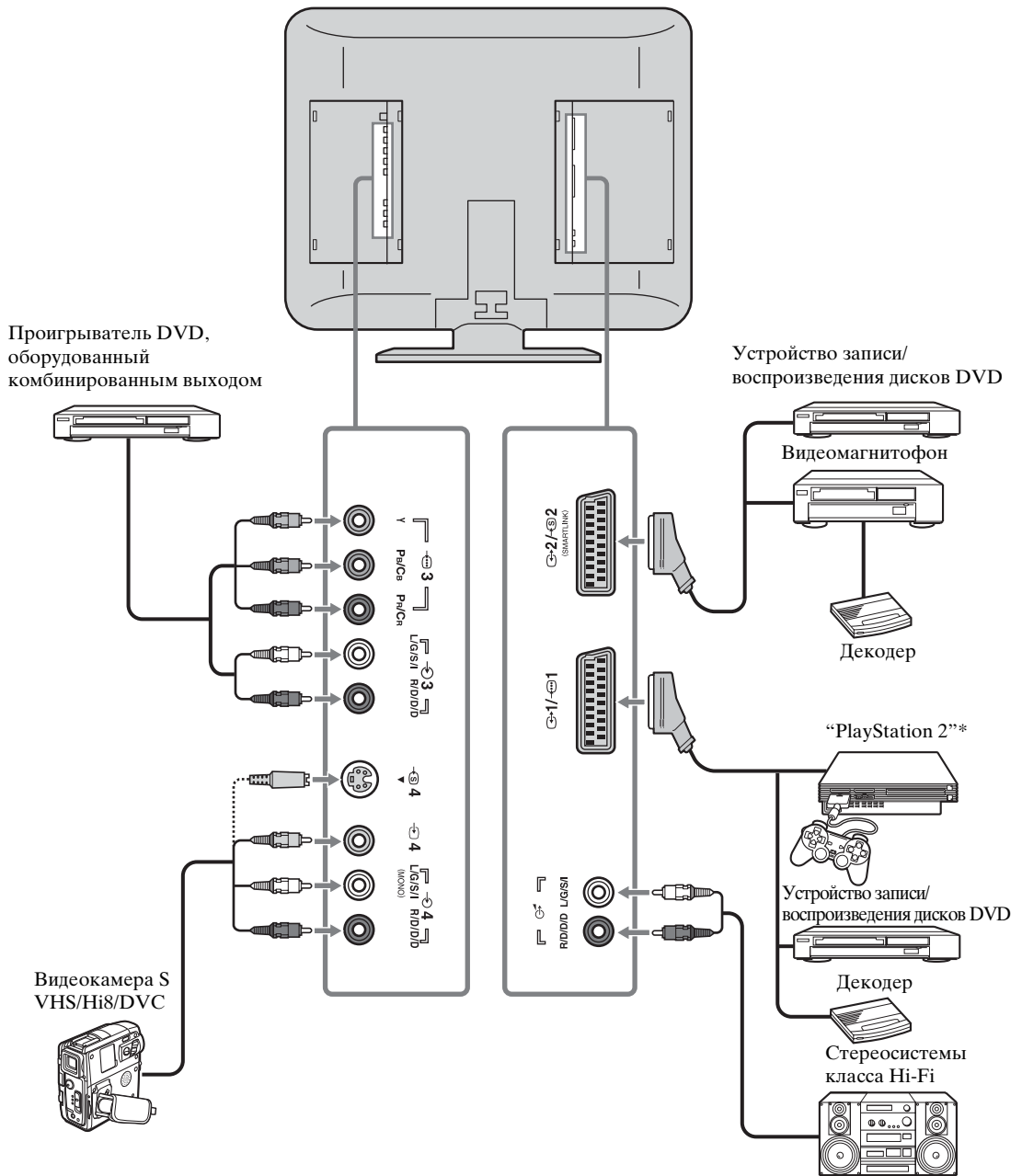

- * “PlayStation 2” является продуктом корпорации Sony Computer Entertainment, Inc.
- * “PlayStation” является товарным знаком корпорации Sony Computer Entertainment, Inc.

(продолжение на следующей странице)

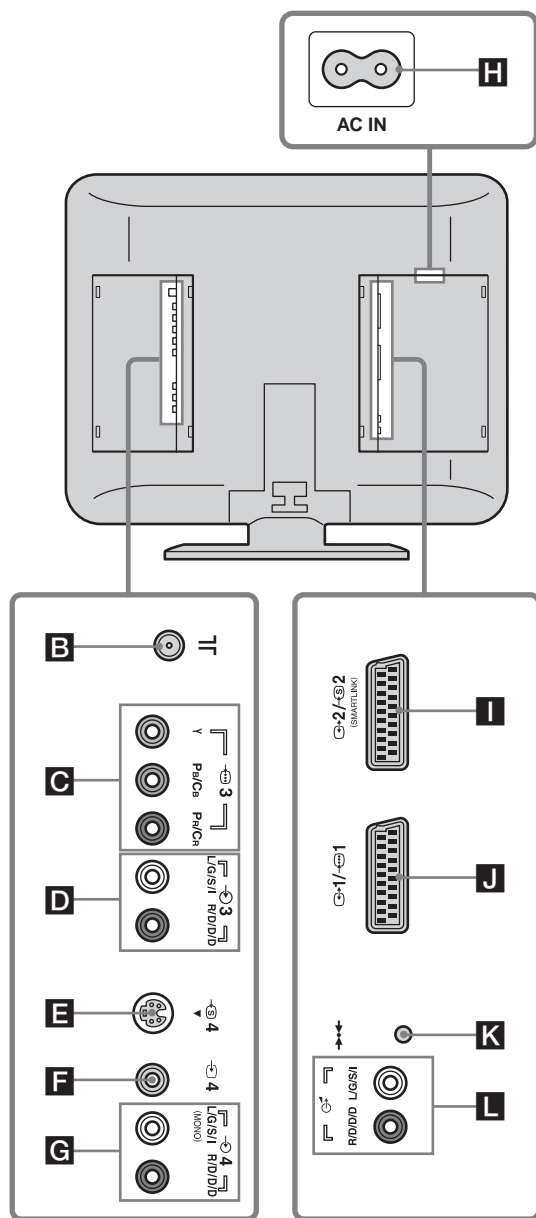

- B** Подсоедините прилагаемый коаксиальный кабель.
- C** →↻↻3: гнезда AV3 Y P_B/C_B P_R/C_R
- D** →↻↻3: гнезда аудиоввода для AV3
- E** ↻↻4: входное гнездо S video для AV4
- F** ↻↻4: гнездо видеоввода для AV4
- G** ↻↻4: гнезда аудиоввода для AV4
- H** Подсоедините прилагаемый кабель питания.

- I** ↻↻↻2 / ↻↻↻2: разъем Scart для AV2 (SmartLink)
- J** ↻↻↻1 / ↻↻↻1: разъем Scart для AV1
Через разъем AV1 Scart осуществляется вывод видеосигнала тюнера телевизора.
- K** ↻↻↻: кнопка автозапуска
- L** ↻↻↻: гнезда аудиоввода

i Обратите внимание на то, что некоторые кабели с разъемами Scart могут не соответствовать разъему на телевизоре.

Подключение видеомagniтофона

Чтобы выполнить подключение видеомagniтофона, см. раздел “Подсоединение антенны и видеомagniтофона” на стр. 16. Рекомендуется подключать видеомagniтофон, используя кабель с разъемами Scart. При отсутствии кабеля с разъемами Scart настройтесь на тестовый сигнал видеомagniтофона в телевизионной программе с номером “0”, используя функцию “Руч. настройка программ”. Подробные сведения о том, как выполнить ручную настройку программ, см. в шаге А на стр. 30.



Информацию о том, как обнаружить выходной канал видеомagniтофона, см. в руководстве по эксплуатации видеомagniтофона.

Подключение видеомagniтофона или устройства записи дисков DVD, поддерживающих функцию SmartLink

i SmartLink - это прямое соединение между телевизором и видеомagniтофоном или устройством записи дисков DVD. Для получения дополнительной информации о подключении SmartLink см. руководство по эксплуатации видеомagniтофона или устройства записи дисков DVD.



При использовании видеомagniтофона или устройства записи дисков DVD, поддерживающих соединение SmartLink, подключите видеомagniтофон или устройство записи дисков DVD с помощью кабеля с разъемами Scart к разъему Scart  2 **(II)**.

При подключении устройства для записи дисков DVD к гнездам Y, Pв/Св, Pв/Св, Pв/Св ввода  3 **(C)**

Некоторые устройства записи дисков DVD могут иметь сигнал в формате компонента. Если требуется выполнить ввод сигнала в формате компонента, подключите устройство записи дисков DVD к гнездам Y, Pв/Св, Pв/Св ввода  3 **(C)** и гнездам аудиовхода  3 **(D)**.

Подключение декодера

Если декодер подключен к разъему Scart  2 **(II) или через видеомagniтофон, подключенный к этому разъему Scart**

Выберите элемент “Руч. настройка программ” в меню “Установка” и, войдя в параметр “Декодер”, выберите “Вкл.” (используя кнопки  или ). Повторите ввод этого параметра для каждого кодированного сигнала.

i В зависимости от страны/региона, которые выбраны в параметре “Страна”, этот параметр может быть недоступен (см. стр. 28).

Подключение телевизора к внешнему аудиооборудованию

Чтобы прослушивать звук с телевизора на оборудовании класса Hi-Fi



Если требуется усилить мощность звука, выходящего с телевизора, подключите оборудование класса Hi-Fi к гнездам вывода звука  **(L)**. Затем с помощью системы меню в меню “Функции” установите для параметра “Динамик” значение “Выкл.” (см. стр. 27).







i При включении или выключении телевизора уменьшите громкость оборудования класса Hi-Fi, подсоединенного к гнездам аудиовыхода .

Слишком высокий уровень звука может привести к повреждению оборудования класса Hi-Fi.



RU

Использование дополнительного оборудования





- 1 Подключите оборудование к соответствующим гнездам телевизора, как указано на стр. 37–41.
- 2 Включите подключенное оборудование.
- 3 Для просмотра изображения с подсоединенного оборудования, несколько раз нажмите кнопку  /  на пульте дистанционного управления, пока на экране не появится нужный значок входа.

Значок	Входные сигналы
	• Входной аудио-/видеосигнал через разъем Scart J или I .
	• Входной сигнал RGB через разъем Scart J . Этот значок появляется только при подсоединении источника RGB.
	• Входной сигнал S Video через разъем Scart I .
	• Входной сигнал компонента через гнезда Y, P _b /C _b , P _r /C _r C и входной аудиосигнал через D .
	• Входной видеосигнал через линейное гнездо F и входной аудиосигнал через G .
	• Входной сигнал S Video через входное гнездо E и входной аудиосигнал через G .

- 4 Нажмите кнопку  на пульте дистанционного управления для возврата к обычному изображению на телеэкране.

 Через разъем  /  Scart (**J**) осуществляется вывод видеосигнала только с тюнера телевизора.

Для монофонического оборудования

Подсоедините аудиоштекер к гнезду L/G/S/I и нажмите кнопку  /  несколько раз, пока на экране не отобразится значок входа  4 или .

В меню “Настройка звука” установите для параметра “Двойной звук” значение “А” (см. стр. 24).

Настройка пульта дистанционного управления для управления видеомагнитофоном/проигрывателем DVD

Данный пульт дистанционного управления по умолчанию настроен для управления основными функциями этого телевизора фирмы Sony, большинством проигрывателей DVD фирмы Sony и видеомагнитофонов фирмы Sony при первоначальной установке батареек в пульт. Для управления видеомагнитофонами и проигрывателями DVD других известных марок, а также отдельными моделями видеомагнитофонов фирмы Sony выполните следующие действия.

i Сначала найдите 3-значный цифровой код, соответствующий имеющейся марке проигрывателя DVD или видеомагнитофона, в списке на стр. 44. Для марок, для которых указано больше одного кода, введите первый из приведенных кодов.

1 Нажимайте кнопку переключателя устройств на пульте дистанционного управления до тех пор, пока не загорится нужный зеленый индикатор видеомагнитофона или проигрывателя DVD.

! Если переключатель устройств находится в положении TV, номера кодов не будут сохранены.

2 Прежде чем зеленый индикатор погаснет, нажмите желтую кнопку и удерживайте ее нажатой в течение примерно шести секунд, пока не начнет мигать зеленый индикатор.

3 Пока мигает зеленый индикатор, введите трехзначный код марки (см. стр. 44), используя номерные кнопки на пульте дистанционного управления.

i Если выбранный код введен верно, все три зеленые индикатора на некоторое время загорятся.

4 Включите видеомагнитофон или проигрыватель DVD и проверьте работу их основных функций.

- !**
- Если не работает устройство или его отдельные функции, проверьте правильность ввода кода или попробуйте ввести другой код, указанный для данной марки (см. стр. 44).
 - Коды марок могут быть сброшены в случае, если разряженные батарейки не заменить в течение нескольких минут. Чтобы заново установить номера кодов проигрывателя DVD или видеомагнитофона, снова выполните указанные выше действия. На внутренней стороне крышки отделения для батареек имеется небольшая этикетка, на которой можно записать коды вашей марки.
 - Список действителен не для всех марок и не для всех моделей каждой из марок.

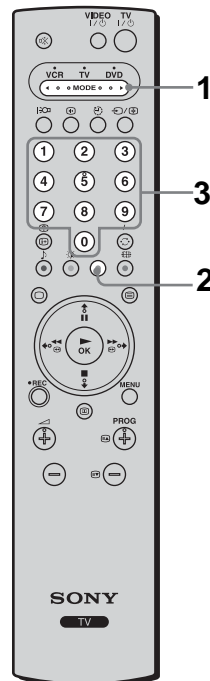

RU

(продолжение на следующей странице)

Список марок видеомагнитофонов		Список марок проигрывателей DVD	
Марка	Код	Марка	Код
SONY (VHS)	301, 302, 303, 308, 309, 362	SONY	001
SONY (BETA)	303, 307, 310	AIWA*	021
SONY (DV)	304, 305, 306	DENON	018, 027, 020, 002
AIWA*	325, 331, 351	GRUNDIG	009, 028, 023, 024, 016, 003
AKAI	326, 329, 330	HITACHI	025, 026, 015, 004
DAEWOO	342, 343	JVC	006, 017
GRUNDIG	358, 355, 360, 361, 320, 351	KENWOOD	008
HITACHI	327, 333, 334	LG	015, 014
JVC	314, 315, 322, 344, 352, 353, 354, 348, 349	LOEWE	009, 028, 023, 024, 016, 003
LG	332, 338	MAGNAVOX	009, 028, 023, 024, 016, 003
LOEWE	358, 355, 360, 361, 320, 351	MATSUI	013, 016
MATSUI	356, 357	MICROMEDIA	009
MITSUBISHI	346, 347	MITSUBISHI	010
ORION	328	ONKYO	022
PANASONIC	321, 323	OPTINUS	004
PHILIPS	311, 312, 313, 316, 317, 318, 358, 359	PANASONIC	018, 027, 020, 002
SAMSUNG	339, 340, 341, 345	PHILIPS	009, 028, 023, 024, 016, 003
SANYO	335, 336	PIONEER	004
SHARP	324	RCA	005
THOMSON	319, 350	SAMSUNG	011, 014
TOSHIBA	337	SANYO	007
		SHARP	019, 027
		THOMSON	012
		TOSHIBA	003
		YAMAHA	018, 027, 020, 002

Технические характеристики

Дисплей

Требования к источнику питания:
220–240 В переменного тока, 50 Гц

Размер экрана:
23 дюйма
прибл. 58,4 см по диагонали

Разрешение экрана:
1366 точек (по горизонтали) × 768 строк (по вертикали)

Потребляемая мощность:
89 Вт

Потребляемая мощность в режиме ожидания:
0,7 Вт или менее

Габариты (ш × в × г):
прибл. 605 × 525 × 242 мм (с подставкой)
прибл. 605 × 475 × 102 мм (без подставки)

Вес:
прибл. 11,6 кг (с подставкой)
прибл. 10,0 кг (без подставки)

Система панели управления:

ЖК-панель

Система телевидения:

в зависимости от выбранной страны/региона:
В/G/H, D/K, L, I

Система цветности:

PAL, SECAM
NTSC 3,58, 4,43 (только в режиме Video In)

Антенна:

внешний разъем для VHF/UHF (75 Ом)

Диапазон каналов:

VHF: E2–E12
UHF: E21–E69
CATV: S1–S20
HYPER: S21–S41
D/K: R1–R12, R21–R69
L: F2–F10, B–Q, F21–F69
I: UHF B21–B69

Разъемы:

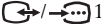
 1
21-штырьковой разъем Scart (стандарта CENELEC), включающий аудио-/видеовход, вход RGB и телевизионный аудио-/видеовыход.

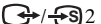
 2 (SMARTLINK)
21-штырьковой разъем Scart (стандарта CENELEC), включающий аудио-/видеовход, вход S video, выбираемый аудио-/видеовыход и интерфейс SmartLink.



Компонентный вход (линейные разъемы)
Y: 1 Vp-p, 75 Ом, 0,3 В с отрицательной синхронизацией
Рв: 0,7 Vp-p, 75 Ом
Рк: 0,7 Vp-p, 75 Ом



Аудиовход (линейные разъемы)
Сопротивление: 47 кОм



Вход S video (4-штырьковый мини-разъем DIN)



Видеовход (линейный разъем)



Аудиовход (линейные разъемы)
Сопротивление: 47 кОм



Аудиовыход (левый/правый) (линейные разъемы)



Гнездо для наушников

Выходная мощность звука:

4,0 Вт + 4,0 Вт

Прилагаемые принадлежности:

- Пульт дистанционного управления RM-Y1102 (1)
- Батарейки размера AA (тип R6) (2)
- Коаксиальный кабель (1)
- Кабель питания (тип C-6) (1)
- Кабель питания (тип BF) (1)
- Кабель питания типа BF, возможно, не будет поставляться в отдельные страны/регионы.

Дополнительные принадлежности:

- Настенный монтажный кронштейн SU-W210

Другие функции:

- Телетекст, службы Fastext и TOPtext
- Таймер выкл.
- SmartLink (прямое соединение между телевизором и совместимым видеомagneфоном или устройством записи дисков DVD. Для получения дополнительной информации о подключении SmartLink см. руководство по эксплуатации видеомagneфона или устройства записи дисков DVD.)
- Автоматическое распознавание системы телевидения
- Автомат. формат
- Screen Memo
- NextView (при ее наличии)



Manufactured in:
Sony Spain S. A.
Pol. Ind. Can Mitjans s/n
08232 Viladecavalls (Barcelona)
Spain

Изготовлено в:
Сони Спэин С.А. завод в Барселоне
Пол. Кан Митьянс с/н 08232
Виладекавальс, Барселона,
Испания

RU



Устранение неисправностей

Функция самодиагностики

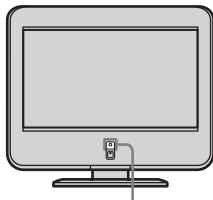
Данный телевизор оборудован функцией самодиагностики. Если телевизор неисправен, индикатор  (питание/ожидание) начнет часто мигать красным. Если указать длительность периода миганий и интервал между миганиями, эта информация поможет специалистам дилерской компании или сервисного центра Sony определить неисправность телевизора.













Индикатор  (питание/ожидание) (мигает красным)

- 1 Измерьте время, в течение которого индикатор  (питание/ожидание) мигает, и время, когда он не мигает. Например, индикатор мигает в течение двух секунд, прекращает мигать на одну секунду, а затем вновь мигает в течение двух секунд.
- 2 Выключите телевизор с помощью переключателя  (питание) на телевизоре, отсоедините кабель питания и сообщите специалистам дилерской компании или сервисного центра Sony характер миганий индикатора (длительность и интервал между ними).

Симптомы неполадок и способы их устранения

-  Здесь представлены некоторые простые решения по исправлению неполадок, которые могут повлиять на качество изображения и звука.
- Если проблемы устранить не удалось, дальнейшее техническое обслуживание и ремонт телевизора должны производиться квалифицированным персоналом в сервисном центре. Никогда не открывайте корпус телевизора самостоятельно.

Проблема	Возможные способы устранения
Нет изображения	
Нет ни изображения (темный экран), ни звука	<ul style="list-style-type: none">• Проверьте подсоединение антенны.• Подключите телевизор к сети питания и нажмите переключатель  (питание) на телевизоре.• Если индикатор  (питание/ожидание) загорится красным, нажмите кнопку TV I/ на пульте дистанционного управления.
Телевизор автоматически отключается (телевизор переходит в режим ожидания)	<ul style="list-style-type: none">• Проверьте, не активизирована ли функция Таймер выкл. (стр. 32).• Если в течение 10 минут отсутствует сигнал или в режиме телевизора не выполняются никакие операции, телевизор автоматически переключается в режим ожидания.
Нет изображения или информации в меню от оборудования, подключенного к разъему Scart	<ul style="list-style-type: none">• Проверьте, включено ли дополнительное оборудование, и нажимайте кнопку / на пульте дистанционного управления до тех пор, пока на экране не отобразится нужный значок входа.• Проверьте соединение между дополнительным оборудованием и телевизором.

Проблема	Возможные способы устранения
Изображение низкого качества/нестабильное изображение	
Двоение или посторонние силуэты на изображении	<ul style="list-style-type: none"> • Проверьте подсоединения антенны/кабелей. • Проверьте расположение антенны и ее направленность.
На экране виден только “снег” и помехи	<ul style="list-style-type: none"> • Проверьте, не сломана и не погнута ли антенна. • Проверьте, не закончился ли срок эксплуатации антенны (от трех до пяти лет в обычных условиях, от одного года до двух лет на морском побережье).
Пунктирные линии или полосы	<ul style="list-style-type: none"> • Установите телевизор на значительном расстоянии от источников электрических помех, таких как автомашины, мотоциклы или фены.
Отсутствует цветность на каналах, вещающих в цветном изображении	<ul style="list-style-type: none"> • С помощью системы меню в меню “Настройка изображения” выберите параметр “Сброс” для возврата к заводским установкам (стр. 22). • Если для функции “Энергосбереж.” установлено значение “Пониженное”, цвета в изображении могут стать менее яркими (стр. 27).
Отсутствует цветность или цветность неправильная при просмотре сигнала через разъемы Y, Pв/Св, Pr/Cr ввода  3	<ul style="list-style-type: none"> • Проверьте соединение разъемов Y, Pв/Св, Pr/Cr ввода  3. • Убедитесь, что разъемы Y, Pв/Св, Pr/Cr ввода  3 надежно зафиксированы в соответствующих гнездах.
Отдельные маленькие темные и/или яркие точки на экране	<ul style="list-style-type: none"> • Изображение на экране состоит из точек. Маленькие темные и/или яркие точки (пиксели) на экране не являются признаком неисправности.
Изображение слишком яркое	<ul style="list-style-type: none"> • С помощью системы меню в меню “Настройка изображения” выберите параметр “Режим”. Затем выберите нужный режим изображения (стр. 22).
Помехи на изображении (полосы)	<ul style="list-style-type: none"> • Убедитесь, что антенна подсоединена с помощью прилагаемого коаксиального кабеля. • Антенный кабель не должен находиться рядом с другими соединительными кабелями. • Не используйте двухпроводные кабели сопротивлением 300 Ом, поскольку они вызывают помехи.
Изображение низкого качества (избыток белого) при просмотре видеосигнала через разъем Scart  2	<ul style="list-style-type: none"> • Убедитесь, что выходной сигнал оборудования, подключенного к разьему Scart  2, не является сигналом RGB. Если это сигнал RGB, подсоедините оборудование к разьему Scart  1.
Искаженное изображение и помехи звука	<ul style="list-style-type: none"> • Проверьте, не установлено ли какое-либо подсоединенное дополнительное оборудование перед телевизором или рядом с ним. Дополнительное оборудование следует устанавливать на некотором расстоянии от телевизора.
Помехи в отдельных строках изображения во время воспроизведения/записи через видеоманитофон	<ul style="list-style-type: none"> • На видеоголовку влияют помехи. Установите видеоманитофон на некотором расстоянии от телевизора. • Установите видеоманитофон и телевизор на расстоянии 30 см друг от друга, чтобы избежать появления помех. • Ни в коем случае не устанавливайте видеоманитофон перед телевизором или рядом с ним.
Изображение низкого качества или отсутствует (темный экран), а звук обычного качества	<ul style="list-style-type: none"> • С помощью системы меню в меню “Настройка изображения” выберите параметр “Сброс” для возврата к заводским установкам (стр. 22).
При просмотре телеканала на изображении имеются помехи	<ul style="list-style-type: none"> • С помощью системы меню выберите параметр “Руч. настройка программ” в меню “Установка” и выполните точную настройку с помощью “АПЧ” (автоматическая подстройка частоты), чтобы достичь приема изображения с лучшим качеством (стр. 31). • С помощью системы меню установите параметр “Шумопонижение” (Снижение уровня помех) в меню “Настройка изображения” для снижения уровня помех изображения (стр. 22).

Проблема	Возможные способы устранения
Искажение изображения при переключении программ или выборе телетекста	<ul style="list-style-type: none"> Выключите все оборудование, подключенное к разъему Scart на задней панели телевизора.
Во время просмотра телетекста появляются непонятные символы.	<ul style="list-style-type: none"> С помощью системы меню выберите параметры “Язык” и “Страна” в меню “Установка” и установите язык и страну/регион, где осуществляется просмотр телетекста (стр. 28). Для языков, использующих кириллические алфавиты, рекомендуется выбирать Russia (Россия) в случае, если ваша страна/регион отсутствует в списке.
Во время просмотра службы NexTVView появляются непонятные символы.	<ul style="list-style-type: none"> С помощью системы меню войдите в параметры “Язык” и “Страна” в меню “Установка” и выберите страну/регион, где транслируется служба NexTVView (стр. 28).
Некоторые источники входа нельзя выбрать.	<ul style="list-style-type: none"> С помощью системы меню выберите параметр “Предустановка AV” в меню “Установка” и отмените настройку “Пропуск” источника входа.
Нет звука/звук с помехами	
Хорошее изображение, но нет звука	<ul style="list-style-type: none"> Нажмите кнопку \triangleleft +/- или \otimes (отключение звука) на пульте дистанционного управления. Проверьте, установлен ли для параметра “Динамик” значение “Вкл.” в меню “Функции” (стр. 27).
Звуковые помехи	<ul style="list-style-type: none"> Убедитесь, что антенна подсоединена с помощью прилагаемого коаксиального кабеля. Антенный кабель не должен находиться рядом с другими соединительными кабелями. Не используйте двухпроводные кабели сопротивлением 300 Ом, поскольку они вызывают помехи.
Не отображается пункт меню.	<ul style="list-style-type: none"> Некоторые пункты меню невозможно выбрать в зависимости от сигнала или других настроек. См. инструкции по каждому элементу меню.
Странный звук	
Корпус телевизора скрипит	<ul style="list-style-type: none"> Изменения температуры в помещении иногда приводят к расширению или сжатию корпуса телевизора, который при этом может издавать негромкие звуки. Это не является признаком неисправности.
Телевизор издает “тикающие” звуки	<ul style="list-style-type: none"> При включении телевизора внутри него активируется электрическая цепь. Это не является признаком неисправности.
Телевизор издает “жужжащий” звук	<ul style="list-style-type: none"> При включении телевизора может появиться звук, который сопровождается скачок напряжения. Это не является признаком неисправности.
Не работает пульт дистанционного управления.	<ul style="list-style-type: none"> Убедитесь, что пульт дистанционного управления правильно установлен для устройства, которое в данный момент используется (видеомагнитофон, телевизор или проигрыватель DVD). Если с помощью пульта дистанционного управления невозможно управлять видеомагнитофоном или проигрывателем DVD, даже если пульт дистанционного управления правильно установлен для видеомагнитофона или проигрывателя DVD, введите необходимый код, как описано в разделе “Настройка пульта дистанционного управления для управления видеомагнитофоном/проигрывателем DVD” (стр. 43). Замените батарейки.
Индикатор ⏻ (включение/ожидание) на телевизоре мигает.	<ul style="list-style-type: none"> См. раздел “Функция самодиагностики” (стр. 46) и обратитесь в ближайший сервисный центр Sony.

<http://www.sony.net/>

Printed in Spain

