

SONY[®]

4-163-343-52(1)

Wireless Surround Kit

Инструкции по эксплуатации _____ **RU**

Посібник з експлуатації _____ **UA**

WAHT-SA2

S-master
Digital Amplifier

S-AIR
DIGITAL WIRELESS

©2010 Sony Corporation

Содержание

Общие сведения	4
Распаковка	5
Подключение	5
Настройка беспроводной системы	7
Поиск и устранение неисправностей	11
Технические характеристики	12
Указатель деталей	14

ПРЕДУПРЕЖДЕНИЕ

Не устанавливайте устройство в тесном пространстве, например на книжной полке или в стенном шкафу.

Во избежание возгорания не перекрывайте вентиляционные отверстия устройства газетами, скатертями, шторами и т.д. Не ставьте на устройство предметы, являющиеся источниками открытого пламени, такие как свечи.

Во избежание возникновения пожара и поражения электрически током не подвергайте устройство воздействию случайных капель и брызг и не ставьте на устройство предметы, наполненные жидкостями, например вазы.

Только для использования в помещении.

Примечание для покупателей: следующая информация применима только для оборудования, продающегося в странах, где действуют директивы ЕС.

Производителем данного устройства является корпорация Sony Corporation, 1-7-1 Konan Minato-ku Tokyo, 108-0075 Japan.

Уполномоченным представителем по электромагнитной совместимости (EMC) и безопасности изделия является компания Sony Deutschland GmbH, Hedelfinger Strasse 61, 70327 Stuttgart, Germany. По любым вопросам обслуживания или гарантии обращайтесь по адресам, приведенным в

отдельных сервисных или гарантийных документах.



Изготовитель:
Сони Корпорейшн
Адрес: 1-7-1 Конан, Минато-ку,
Токио 108-0075, Япония

Страна-производитель: Китай

Беспроводной модуль объемного звучания



**Утилизация
отслужившего
электрического и
электронного
оборудования
(директива применяется**

**в странах Евросоюза и других
европейских странах, где
действуют системы раздельного
сбора отходов)**

Для покупателей на Украине



Уполномоченный представитель на Украине "Сони Украина", ул. Спасская 30, Киев, 04070, Украина

Данное оборудование соответствует следующим требованиям:
- технический регламент по электромагнитной совместимости оборудования (утверждено постановлением правительства № 785 от 2009-07-29);
- технический регламент безопасности низковольтного электрического оборудования (утверждено постановлением правительства № 1149 от 2009-10-29).

Меры предосторожности

Источники питания

- Пока устройство включено в электрическую розетку переменного тока, на него по-прежнему подается электропитание, даже если само устройство выключено.
- Так как кабель питания используется для отключения устройства от электрической розетки, следует подключать устройство к легкодоступной электрической розетке. В случае обнаружения признаков неправильной работы устройства немедленно отключите его от электрической розетки.

Об установке

- Не устанавливайте эту систему в местах, подверженных воздействию прямых солнечных лучей, скопления пыли, а также в местах с высокой или очень низкой температурой и высокой влажностью.
- Соблюдайте осторожность при размещении системы на полах, которые обработаны особым образом (натерты воском, пропитаны маслом, отполированы и т. д.), так как это может привести к появлению пятен или изменению цвета покрытия пола.
- Обеспечьте достаточную вентиляцию, чтобы предотвратить перегрев системы.
- Не располагайте систему на мягких поверхностях (коврах, одеялах и т. д.) или возле мягких материалов (шторы, драпировки), которые могут блокировать вентиляционные отверстия.
- Не устанавливайте систему возле таких источников тепла, как радиаторы или воздуховоды, а также в местах, подверженных воздействию прямого солнечного света, пыли, механических вибраций и сотрясений.
- Не устанавливайте систему в наклонном положении. Она предназначена для работы только в горизонтальном положении.
- Держите систему вдали от источников магнитного излучения, таких как микроволновые печи или большие динамики.
- Не ставьте на систему тяжелые предметы.

- При использовании нескольких комплектов устройств S-AIR располагайте их на расстоянии друг от друга во избежание перекрестной наводки.
- Установите этот усилитель объемного звучания и устройства S-AIR на расстоянии не менее 50 см от людей.
- Во избежание возгорания или поражения электрическим током не ставьте на устройство предметы, наполненные жидкостями, например вазы.
- Не ставьте систему на ковер, так как это может привести к его выцветанию.
- При использовании нескольких усилителей объемного звучания на ставьте их один на другой.

Чистка

Очищайте корпус только мягкой сухой тканью. Использование любых типов абразивных средств, чистящих порошков или растворителей, например спирта или бензина, запрещено.

Техника безопасности

- В случае попадания внутрь корпуса посторонних предметов отключите устройство от сети и не пользуйтесь им, пока его не проверит специалист.
- Если устройство не будет использоваться длительное время, отключите его от настенной розетки. При отключении кабеля тяните за вилку, а не за сам кабель.

Общие сведения

Этот усилитель объемного звучания позволяет использовать 5.1-канальную систему (пять громкоговорителей и один сабвуфер) или 7.1-канальную систему (семь громкоговорителей и один сабвуфер).

Использование 5.1-канальной системы

S-AIR позволяет избежать перепутанных проводов и обеспечить порядок в комнате.

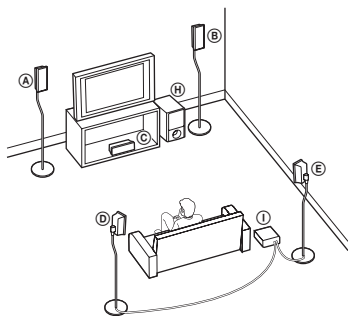

Использование 7.1-канальной системы

S-AIR позволяет использовать 7.1-канальную систему с двумя динамиками объемного звучания и двумя задними динамиками объемного звучания.

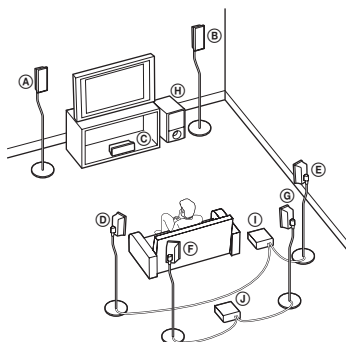

- А Передний левый динамик
- В Передний правый динамик
- С Центральный динамик
- Д Левый динамик объемного звучания
- Е Правый динамик объемного звучания
- Ф Левый задний динамик объемного звучания
- Г Правый задний динамик объемного звучания
- Н Сабвуфер
- И Усилитель объемного звучания (для динамиков объемного звучания)
- J Усилитель объемного звучания (для задних динамиков объемного звучания)

Распаковка

Усилитель объемного звучания
(TA-SA200WR) (1)

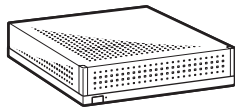

Беспроводной трансивер
(EZW-RT10) (1)



Беспроводной передатчик
(EZW-T100) (1)



Кабели динамиков (2)

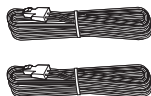

Инструкции по эксплуатации (1)

Подключение

Подключите усилитель объемного звучания к основному устройству S-AIR.

Перед установкой обязательно отсоедините кабели питания переменного тока всех устройств S-AIR от настенных розеток.

1 Вставьте беспроводной трансивер в гнездо на задней панели усилителя объемного звучания.

Примечание

- Не прикасайтесь к контактам беспроводного трансивера.
- Совместите метки ▼.
- Не вставляйте в разъем EZW-RT10 другие устройства, кроме беспроводного трансивера.

Задняя панель усилителя объемного звучания

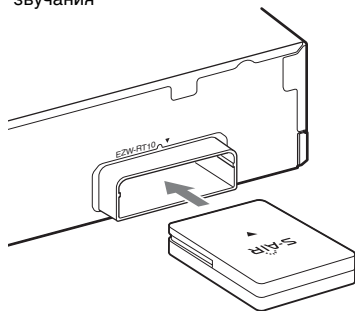

2 Вставьте беспроводной передатчик в гнездо на основном устройстве S-AIR.

Для получения дополнительной информации см. инструкции по эксплуатации основного устройства S-AIR.

Изображение задней панели основного устройства S-AIR приведено в качестве примера. Не все основные устройства S-AIR выглядят одинаково.

Задняя панель основного устройства S-AIR

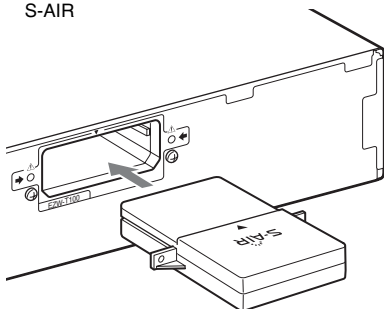

3 Подключите динамики.

Подключайте кабели динамиков в соответствии с цветом гнезд SPEAKERS на устройстве.

■ Подключение кабелей динамиков к усилителю объемного звучания

При подключении к усилителю объемного звучания вставьте разъем до щелчка.

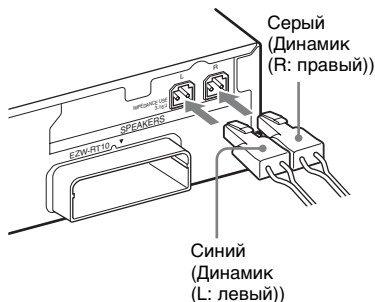

■ Подключение кабелей динамиков к динамикам

Обязательно подсоединяйте кабели динамиков к соответствующим разъемам на динамиках: кабель динамика с цветной трубкой к \oplus ; без цветной трубки – к \ominus . Не допускайте попадания изоляции кабеля динамика в разъемы динамиков.

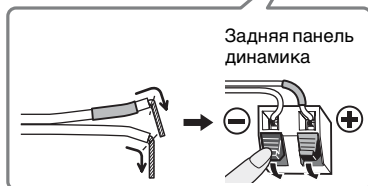
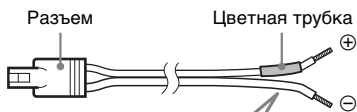

Примечание

- Не подключайте кабели динамиков, прилагаемые к беспроводному модулю объемного звучания, к любым гнездам динамиков на основном устройстве S-AIR.

4 Подключите кабели питания переменного тока.

Перед подключением кабелей питания переменного тока основного устройства S-AIR и усилителя объемного звучания к настенным розеткам убедитесь, что все динамики подключены.

Настройка беспроводной системы

Для использования беспроводной системы необходимо настроить усилитель объемного звучания и основное устройство S-AIR. Перед тем как приступить к настройке, убедитесь, что в основное устройство S-AIR и усилитель объемного звучания правильно вставлены беспроводные адаптеры.

Настройка основного устройства S-AIR

Для получения дополнительной информации об использовании основного устройства S-AIR см. инструкции по эксплуатации основного устройства S-AIR.

- 1 Включите основное устройство S-AIR.**
Система включится.
- 2 Настройте основное устройство S-AIR для настройки идентификатора.**
- 3 Выберите идентификатор для основного устройства S-AIR.**
Можно выбрать любой идентификатор (A, B или C).

Настройка усилителя объемного звучания

Передняя панель

I/⏻ (Питание)



Задняя панель

Переключатель
S-AIR ID

Переключатель
SURROUND SELECTOR

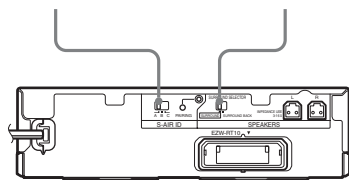

1 Установите переключатель SURROUND SELECTOR в следующие положения.

5.1-канальная система:
SURROUND

7.1-канальная система
для динамиков объемного
звучания: SURROUND
для задних динамиков объемного
звучания: SURROUND BACK

Для получения дополнительной
информации о многоканальных
системах см. “Общие сведения”
(стр. 4).

2 Установите переключатель S-AIR ID усилителя объемного звучания в положение, соответствующее идентификатору основного устройства S-AIR (A, B или C).

3 Нажмите кнопку I/⏻ (Питание) на усилителе объемного звучания.

Индикатор S-AIR/STANDBY
загорится зеленым. В противном
случае см. “Проверка состояния
передачи” (стр. 8) и “Поиск и
устранение неисправностей”
(стр. 11).

4 Настройте динамики.

Если основное устройство S-AIR
имеет функцию автокалибровки,
выполните автокалибровку.
Если в основном устройстве
S-AIR не предусмотрена функция
автокалибровки, выполните
соответствующую настройку
динамиков.

Проверка состояния передачи

Проверить состояние передачи звука
с основного устройства S-AIR на
усилитель объемного звучания можно
с помощью индикатора S-AIR/
STANDBY, расположенного на
усилителе объемного звучания.

Индикатор S-AIR/STANDBY	Состояние
Горит зеленым.	Включена система, включена беспроводная передача и выполняется передача сигналов объемного звучания.
Часто мигает зеленым.	Включена система и включена беспроводная передача, но не выполняется передача сигналов объемного звучания.

Индикатор S-AIR/STANDBY	Состояние
Медленно мигает зеленым.	Включена система и выключена беспроводная передача.
Горит красным.	Усилитель объемного звучания находится в режиме ожидания, когда система находится в режиме ожидания или отключена беспроводная передача.
Не горит.	Усилитель объемного звучания выключен.
Мигает оранжевым.	Беспроводной трансивер не подключен к усилителю объемного звучания.
Мигает красным.	Включена защита усилителя объемного звучания.

О режиме ожидания

Когда основное устройство находится в режиме ожидания или отключена беспроводная передача, усилитель объемного звучания переходит в режим ожидания автоматически (индикатор S-AIR/STANDBY горит красным).

При включении системы и беспроводной передачи усилитель объемного звучания включается автоматически (индикатор S-AIR/STANDBY горит зеленым).

Примечание

- При использовании некоторых основных устройств, возможно, не будет выполняться автоматический переход в режим ожидания или включение усилителя объемного звучания. В этом случае нажмите кнопку I/⏻ (Питание) на усилителе объемного звучания, чтобы изменить режим питания.

Предотвращение передачи сигналов к соседям (согласование)

При использовании устройств S-AIR вашими соседями и совпадении идентификаторов, они также смогут принимать звук вашего основного устройства S-AIR. Чтобы избежать этого, можно определить устройства S-AIR, выполнив согласование.

■ Перед согласованием (пример)

Передача звука устанавливается с помощью идентификатора.

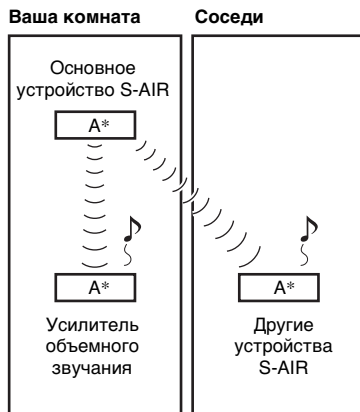

* Идентификатор

■ После согласования (пример)

Передача звука выполняется между усилителем объемного звучания и основным устройством S-AIR, которые выполнили согласование.



* Идентификатор

1 Включите основное устройство S-AIR и усилитель объемного звучания.

Система включится.

2 Установите одинаковые идентификаторы основного устройства S-AIR и усилителя объемного звучания.

3 Настройте основное устройство S-AIR для согласования.

Для получения дополнительной информации см. инструкции по эксплуатации основного устройства S-AIR.

Индикатор S-AIR/STANDBY на усилителе объемного звучания будет мигать зеленым.

4 Нажмите кнопку PAIRING на задней панели усилителя объемного звучания.

После начала согласования индикатор PAIRING будет мигать красным.

После начала передачи звука индикатор S-AIR/STANDBY загорится зеленым, а индикатор PAIRING будет гореть постоянно.

При использовании нескольких усилителей объемного звучания выполните для них шаги 3 и 4.

К сведению

- Для нажатия кнопки PAIRING можно воспользоваться тонким инструментом, например скрепкой.

Отмена согласования

Измените идентификаторы основного устройства S-AIR и усилителя объемного звучания (стр. 7).

Поиск и устранение неисправностей

Если в процессе эксплуатации системы появится одна из описанных ниже проблем, помощь в ее решении может оказать данное руководство по поиску и устранению неисправностей. Если разрешить проблему все же не удастся, обратитесь к ближайшему дилеру фирмы Sony.

Учтите, что если специалист по обслуживанию заменяет во время ремонта некоторые детали, их можно сохранить.

В случае неполадок в работе усилителя объемного звучания обратитесь к дилеру Sony, чтобы проверить все компоненты системы (основное устройство S-AIR, динамики и беспроводные адаптеры).

Звук

Звук отсутствует.

Проверьте состояние индикатора S-AIR/STANDBY на усилителе объемного звучания.

– Не горит.

- Проверьте надежность подключения кабеля питания переменного тока усилителя объемного звучания.
- Включите усилитель объемного звучания, нажав на нем кнопку I/⏻.

– Мигает оранжевым.

- Убедитесь, что беспроводной трансивер правильно вставлен в усилитель объемного звучания.

– Часто мигает зеленым.

- Измените настройки идентификаторов S-AIR основного устройства S-AIR и усилителя объемного звучания.

→ При использовании этой системы с динамиками объемного звучания:

- Установите переключатель SURROUND SELECTOR усилителя объемного звучания в положение SURROUND.

→ При использовании этой системы с задними динамиками объемного звучания:

- Установите для параметра [Задн.окруж.звука] в [Установки акустической системы] основного устройства S-AIR значение [Да]. Для получения дополнительной информации см. инструкции по эксплуатации основного устройства S-AIR.

– Мигает красным.

- Нажмите кнопку I/⏻ для выключения усилителя объемного звучания и проверьте следующее.

- ① Нет ли короткого замыкания между кабелями динамиков (+ и -)?
- ② Нет ли предметов, перекрывающих вентиляционные отверстия усилителя объемного звучания?

Проверив перечисленные выше моменты и устранив проблемы, включите усилитель объемного звучания. Если причину неисправности найти не удалось даже после проверки перечисленных пунктов, обратитесь к ближайшему дилеру Sony.

– Медленно мигает зеленым или горит красным.

- Проверьте идентификаторы S-AIR основного устройства S-AIR и усилителя объемного звучания.
- Проверьте настройки согласования.
- Плохое качество передачи звука. Переместите усилитель объемного звучания таким образом, чтобы индикатор S-AIR/STANDBY загорелся зеленым.
- Отодвиньте систему от других беспроводных устройств.
- Не используйте другие беспроводные устройства.

– Горит зеленым.

- Проверьте соединения и настройки динамиков.
- В зависимости от источника или настроек основного устройства S-AIR эффект динамиков может быть менее различим.

Звук не выводится, слышен шум или звук пропадает.

- При использовании еще одного основного устройства S-AIR разместите его на расстоянии более 8 м от другого используемого основного устройства S-AIR.
- Разместите основное устройство S-AIR и усилитель объемного звучания ближе друг к другу.
- Избегайте использования такого создающего электромагнитную энергию оборудования, как микроволновая печь.
- Разместите основное устройство S-AIR и усилитель объемного звучания на расстоянии от других беспроводных устройств.
- Измените настройки идентификаторов S-AIR основного устройства S-AIR и усилителя объемного звучания.
- Отключите основное устройство S-AIR и усилитель объемного звучания, затем снова включите их.

Беспроводная передача не включена. (Индикатор S-AIR/STANDBY медленно мигает зеленым или горит красным.)

- Проверьте идентификаторы S-AIR основного устройства S-AIR и усилителя объемного звучания.
- Проверьте настройки согласования.
- Плохое качество передачи звука. Переместите усилитель объемного звучания таким образом, чтобы индикатор горел зеленым.
- Отодвиньте систему от других беспроводных устройств.
- Не используйте другие беспроводные устройства.

Эксплуатация

Система не работает должным образом.

- Отсоедините кабель питания переменного тока от настенной розетки и снова подсоедините его через несколько минут.

Технические характеристики

Усилитель объемного звучания (TA-SA200WR)

Усилитель

Модели для Мексики и Латинской Америки:

ВЫХОДНАЯ МОЩНОСТЬ
(номинальная):

60 Вт + 60 Вт
(при 3 Ом, 1 кГц,
суммарное
значение
коэффициента
нелинейных
искажений 1%)

ВЫХОДНАЯ МОЩНОСТЬ (базовая):
120 Вт (на канал
при 3 Ом, 1 кГц)

Другие модели:

ВЫХОДНАЯ МОЩНОСТЬ
(номинальная):

80 Вт + 80 Вт
(при 3 Ом, 1 кГц,
суммарное
значение
коэффициента
нелинейных
искажений 1%)

ВЫХОДНАЯ МОЩНОСТЬ (базовая):
167 Вт (на канал
при 3 Ом, 1 кГц)

Номинальное сопротивление

3 - 16 Ом

Общее

Требования к источнику питания

Модели для Тайваня: 120 В
переменного
тока, 50/60 Гц

Модели для Мексики и Латинской
Америки:

110 В - 240 В
переменного
тока, 50/60 Гц

Другие модели:	220 В - 240 В переменного тока, 50/60 Гц	Размеры (прибл.)	52 мм × 24 мм × 95 мм (макс. 77 мм × 24 мм × 95 мм) (ш/в/г)
Потребляемая мощность	50 Вт	Масса (прибл.)	61 г
Потребляемая мощность в режиме ожидания	1,0 Вт (режим ожидания) 0,18 Вт (выключенное состояние)		

Размеры (прибл.)	206 мм × 60 мм × 256 мм (ш/в/г) со вставленным беспроводным трансивером
Масса (прибл.)	1,3 кг

Беспроводной трансивер (EZW-RT10)

Система связи	Спецификация S-AIR версии 1.0
Выход	12,0 мВт
Частотный диапазон	2,4000 ГГц - 2,4835 ГГц
Способ модуляции	DSSS
Требования к источнику питания	3,3 В пост. тока 350 мА
Размеры (прибл.)	50 мм × 13 мм × 60 мм (ш/в/г)
Масса (прибл.)	24 г

Беспроводной передатчик (EZW-T100)

Система связи	Спецификация S-AIR версии 1.0
Выход	12,0 мВт
Частотный диапазон	2,4000 ГГц - 2,4835 ГГц
Способ модуляции	DSSS
Требования к источнику питания	4 В пост. тока, 550 мА 5 В пост. тока, 15 мА

Конструкция и характеристики могут изменяться без предварительного уведомления.

“S-AIR” и ее логотип являются товарными знаками корпорации Sony Corporation.

- Потребляемая мощность в режиме ожидания 0,18 Вт.
- При изготовлении определенных печатных плат не используются галогенизированные огнезащитные составы.
- Более 85% КПД усилителя достигается за счет использования цифрового усилителя S-master.
- Упаковочные прокладки изготовлены из бумаги.

Усилитель объемного звучания

Передняя панель



Задняя панель

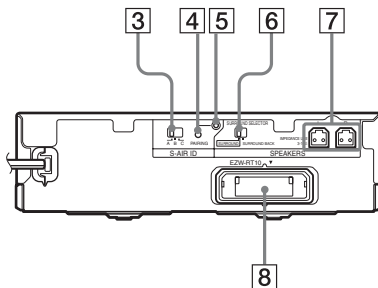

- 1 I/⏻ (Питание)
- 2 Индикатор S-AIR/STANDBY
- 3 Переключатель S-AIR ID
- 4 Кнопка PAIRING
- 5 Индикатор PAIRING
- 6 Переключатель SURROUND SELECTOR
- 7 Гнезда SPEAKERS
- 8 Гнездо беспроводного трансивера (EZW-RT10)

Зміст

Огляд	4
Розпакування	5
Під'єднання	5
Налаштування бездротової системи	7
Усунення несправностей	11
Технічні характеристики	12
Показчик частин	14

ПОПЕРЕДЖЕННЯ

Не встановлюйте цей пристрій у замкненому просторі, такому як книжкова шафа або вбудована шафа-купе.

Аби зменшити ризик займання, не накривайте вентиляційні отвори пристрою газетами, скатертинами, фіранками тощо. Не розміщуйте на пристрої предмети, які є джерелами відкритого вогню, наприклад, запалені свічки.

Для зниження ризику займання або ураження електричним струмом слідкуйте, щоб на цей пристрій не потрапляли краплі чи бризки води, й не ставте на нього предмети, наповнені водою, наприклад вази.

Для використання тільки у приміщенні.

Примітка для користувачів: наступна інформація відноситься тільки до обладнання, придбаного в країнах, де застосовуються норми ЄС.

Виробником цього товару є компанія Sony Corporation, офіс якої розташований за адресою: 1-7-1 Konan, Minato-ku, Tokyo, 108-0075 Japan (Японія). Уповноважений представник з питань ЕМС (Електромагнітна сумісність) та безпеки товарів – Sony Deutschland GmbH, адреса: Hedelfinger Strasse 61, 70327 Stuttgart, Germany (Німеччина). Із приводу обслуговування або гарантії звертайтеся за адресами, вказаними в окремих документах,

що обумовлюють питання гарантії та обслуговування.



Виробник:

Sony Corporation

Адреса: 1-7-1, Konan,
Minato-ku, Tokyo 108-0075,
Japan (м. Токіо, Японія)

Країна-виробник: Китай

Бездротова система об'ємного звучання



Утилізація старого електричного та електронного обладнання

(застосовується в Європейському союзі

та інших європейських країнах із системами роздільного збирання сміття)

Для споживачів в Україні



Уповноважений представник в Україні:
ТОВ «Соні Україна», вул. Спаська 30,
м.Київ, 04070, Україна.

Обладнання відповідає вимогам:
- Технічного регламенту з електромагнітної сумісності обладнання (постанова КМУ від 29.07.2009 № 785);
- Технічного регламенту безпеки низьковольтного електричного обладнання (постанова КМУ від 29.10.2009 № 1149);
- Технічного регламенту обмеження використання деяких небезпечних речовин в електричному та електронному обладнанні (постанова КМУ від 03.12.2008 № 1057).

Заходи безпеки

Джерела живлення

- Цей пристрій залишається підключеним до джерела живлення, доки він приєднаний до розетки мережі живлення змінного струму, навіть якщо сам пристрій вимкнено.
- Для від'єднання пристрою від джерела живлення служить головна вилка, тож підключайте його до легкодоступної електричної розетки. Помітивши якісь порушення в роботі пристрою, негайно витягніть вилку із розетки мережі живлення змінного струму.

Розміщення

- Не розміщуйте систему у місцях, які перебувають під впливом надмірних високих або низьких температур, прямого сонячного проміння, підвищеної вологості або у зашпилених місцях.
- Вживіть необхідних заходів, розміщаючи систему на обробленій (навоскованій, змащеній, полірованій тощо) підлозі; пам'ятайте, що контакт із такою підлогою може призвести до плямування та знебарвлення.
- Передбачте належну циркуляцію повітря, аби попередити акумулювання надмірної кількості тепла всередині пристрою.
- Не розміщуйте систему на поверхнях (килимках, ковдрах тощо) або біля матеріалів (штор, фіранок), які можуть заблокувати вентиляційні отвори.
- Не розміщуйте систему біля джерел тепла, таких як обігрівачі або вентиляційні канали, або під прямими променями сонця, в дуже зашпилених місцях, місцях, де є механічна вібрація або струси.
- Не розміщуйте систему під кутом. Систему призначено для експлуатації тільки в горизонтальному положенні.
- Тримайте систему та диски подалі від джерел потужного магнітного поля, таких як мікрохвильові печі або великі гучномовці.
- Не ставте на систему важких предметів.
- Якщо використовується декілька комплектів компонентів S-AIR, розташуйте їх на взаємному віддаленні, аби уникнути перехресних перешкод.
- Установіть цей підсилювач об'ємного звуку та компоненти S-AIR на мінімальній відстані у 50 см від оточуючих.

- Аби запобігти займанню або ураженню електричним струмом, не розміщуйте на пристрої контейнери з рідиною, наприклад вази з водою.
- Не розміщуйте систему на килимах, аби запобігти знебарвленню.
- Якщо використовуються декілька підсилювачів об'ємного звуку, не розміщуйте їх одне на одному.

Чищення

Чистіть лише корпус, використовуючи для цього м'яку суху тканину. Не використовуйте будь-які абразивні матеріали, порошки для чищення або розчинники, такі як спирт або бензол.

Вимоги щодо безпеки

- Якщо щось потрапило всередину корпусу, від'єднайте пристрій від електричної розетки та забезпечте його перевірку кваліфікованим технічним фахівцем перед подальшою експлуатацією.
- Від'єднайте пристрій від стінної розетки, якщо не плануєте його використовувати протягом тривалого часу. Для того щоб від'єднати пристрій від електричної розетки, потягніть за штепсель, а не за шнур.

Огляд

Цей підсилювач об'ємного звуку може використовуватися з 5.1-канальними (п'ять гучномовців і один сабвуфер) та 7.1-канальними (сім гучномовців і один сабвуфер) системами.

Використання з 5.1-канальною системою

Відавши перевагу технології передавання звуку S-AIR, ви позбудетесь безладдя, що часто спричиняється розведеними помешканням шнурами.

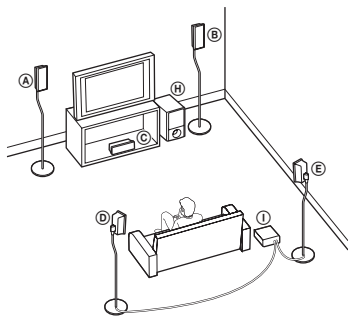

Використання з 7.1-канальною системою

Технологія S-AIR є сумісною зі 7.1-канальними системами, що використовують два динаміки об'ємного звучання та два тиліві динаміки об'ємного звучання.

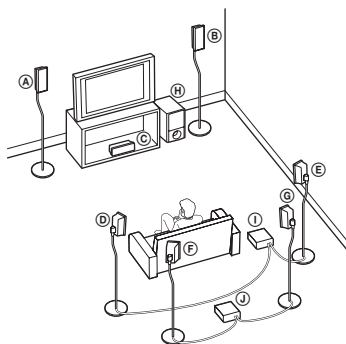

- Ⓐ Лівий фронтальний динамік
- Ⓑ Правий фронтальний динамік
- Ⓒ Центральний динамік
- Ⓓ Лівий динамік об'ємного звучання
- Ⓔ Правий динамік об'ємного звучання
- Ⓕ Лівий тилівий динамік об'ємного звучання
- Ⓖ Правий тилівий динамік об'ємного звучання
- Ⓗ Сабвуфер
- Ⓘ Підсилювач об'ємного звуку (для динаміків об'ємного звучання)
- Ⓝ Підсилювач об'ємного звуку (для тилівих динаміків об'ємного звучання)

Розпакування

Підсилювач об'ємного звуку
(TA-SA200WR) (1)

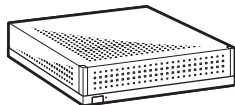

Бездротовий приймач-передавач
(EZW-RT10) (1)



Бездротовий передавач
(EZW-T100) (1)



Шнури динаміків (2)

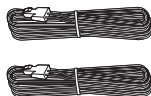

Посібник з експлуатації (1)

Під'єднання

Під'єднайте підсилювач об'ємного звуку до базового модуля S-AIR.

Перед встановленням обов'язково від'єднайте шнури живлення змінного струму всіх компонентів S-AIR від стінних розеток.

1 Введіть бездротовий приймач-передавач у гніздо на тильовій панелі підсилювача об'ємного звуку.

Примітка

- Не торкайтеся контактів бездротового приймача-передавача.
- Перевірте напрямок введення, орієнтуючись по позначках ▼.
- Не вставляйте інші речі, окрім бездротового приймача-передавача, у гніздо EZW-RT10.

Задня панель підсилювача об'ємного звуку

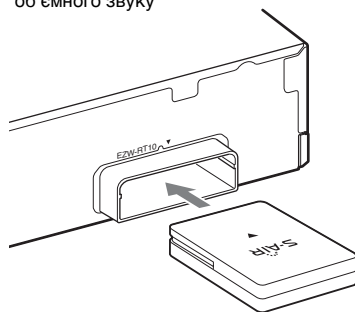

2 Введіть бездротовий передавач у відповідне гніздо на базовому модулі S-AIR.

Додаткова інформація наведена у посібнику з експлуатації базового модуля S-AIR.

Ілюстрація тилової панелі базового модуля S-AIR наведена як приклад. Фактичний вигляд окремих базових модулів S-AIR може відрізнятися від наведеного.

Тилова панель базового модуля S-AIR

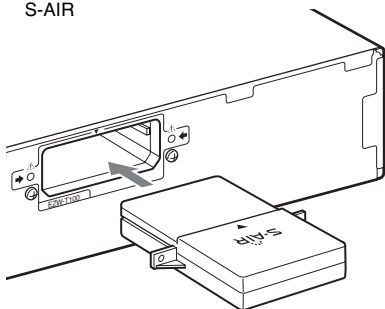

3 Під'єднайте динаміки.

Під'єднайте шнури динаміків таким чином, аби їхній колір співпадав із кольором гнізд SPEAKERS на пристрої.

■ Під'єднання шнурів динаміків до підсилювача об'ємного звуку

Під'єднуючи шнури динаміків до підсилювача об'ємного звуку, введіть штекери шнурів у гнізда до клацання.

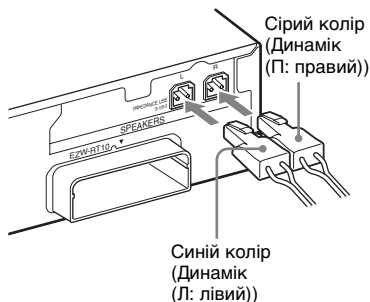

■ Під'єднання шнурів динаміків до динаміків

Під'єднайте шнури динаміків до відповідних контактів на динаміках: шнур динаміка з кольоровою позначкою - до контакту \oplus , шнур динаміка без кольорової позначки - до контакту \ominus . Не затискайте ізоляцію шнурів динаміків у рознімах контактів динаміків.

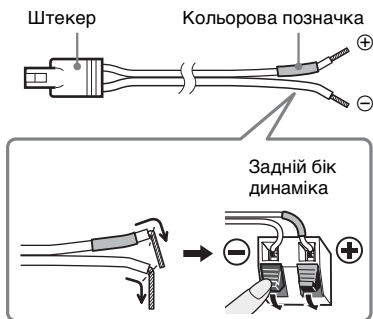

Примітка

- Не під'єднуйте шнури динаміків, що постачаються у комплекті бездротової системи об'ємного звучання, до будь-якого з гнізд для динаміків на базовому модулі S-AIR.

4 Підключіть шнури живлення змінного струму

Перед підключенням шнурів живлення змінного струму базового модуля S-AIR та підсилювача об'ємного звуку до стінних розеток переконайтеся у тому, що всі динаміки під'єднані.

Налаштування бездротової системи

Аби користуватися бездротовою системою, необхідно налаштувати підсилювач об'ємного звуку та базовий модуль S-AIR. Перед тим, як перейти до налаштування, переконайтеся в тому, що бездротові адаптери введені у відповідні гнізда базового модуля S-AIR та підсилювача об'ємного звуку належним чином.

Налаштування базового модуля S-AIR

Додаткова інформація щодо користування базовим модулем S-AIR наведена у посібнику з експлуатації базового модуля S-AIR.

1 Увімкніть базовий модуль S-AIR.

Система ввімкнеться.

2 Налаштувавши відповідні параметри базового модуля S-AIR, підготуйте його до визначення ідентифікаційної мітки.

3 Надайте базовому модулю S-AIR ідентифікаційну мітку.

Ви можете обрати будь-яку ідентифікаційну мітку (A, B або C).

Налаштування підсилювача об'ємного звуку

Передня панель

I/⏻ (живлення)



Задня панель

Перемикач
S-AIR ID

Перемикач SURROUND
SELECTOR

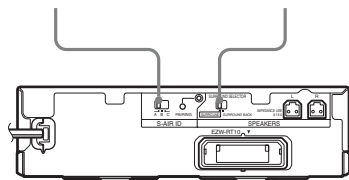

1 Оберіть позицію перемикача SURROUND SELECTOR, виходячи з конфігурації системи:

5.1-канальна система:
SURROUND

7.1-канальна система:
для динаміків об'ємного звучання:
SURROUND

для тильових динаміків об'ємного
звучання: SURROUND BACK
Додаткова інформація щодо
багатоканальних систем
об'ємного звучання наведена у
розділі «Огляд» (стор. 4).

2 Встановіть перемикач S-AIR ID підсилювача об'ємного звуку в положення (А, В або С), яке забезпечує збіг з ідентифікаційною міткою базового модуля S-AIR.

3 Натисніть I/⏻ (живлення) на підсилювачі об'ємного звуку. Індикатор S-AIR/STANDBY набуває зеленого кольору. Якщо ні, зверніться до розділів «Перевірка стану передавання звуку» (стор. 8) та «Усунення несправностей» (стор. 11).

4 Налаштуйте динаміки.

Якщо у функціональному наборі базового модуля S-AIR передбачена функція автокалібрування, виконайте автокалібрування. Якщо базовий модуль S-AIR не має функції автокалібрування, налаштуйте відповідні параметри динаміків.

Перевірка стану передавання звуку

Стан передавання звуку між базовим модулем S-AIR та підсилювачем об'ємного звуку перевіряється за допомогою індикатора S-AIR/STANDBY на підсилювачі об'ємного звуку.

Індикатор S-AIR/STANDBY	Стан
Світиться зеленим світлом.	Систему ввімкнено, активовано режим бездротового передавання звуку, відбувається передання сигналів, що забезпечують об'ємне звучання.

Індикатор S-AIR/STANDBY	Стан
Швидко блимає зеленим світлом.	Систему ввімкнено та активовано режим бездротового передавання звуку, але сигнали, що забезпечують об'ємне звучання, не передаються.
Повільно блимає зеленим світлом.	Систему ввімкнено, режим бездротового передавання звуку деактивовано.
Світлиться червоним світлом.	Підсилювач об'ємного звуку перебуває у режимі очікування, доки система перебуває в режимі очікування або режим бездротового передавання звуку деактивовано.
Індикатор вимкнено.	Підсилювач об'ємного звуку вимкнено.
Блимає жовтогарячим світлом.	Бездротовий приймач-передавач не під'єднано до підсилювача об'ємного звуку.
Блимає червоним світлом.	Активовано захист підсилювача об'ємного звуку.

Режим очікування

Підсилювач об'ємного звуку автоматично переходить до режиму очікування (індикатор S-AIR/STANDBY набуває червоного кольору) у результаті переходу базового модуля до режиму очікування або деактивації режиму бездротового передавання звуку.

Підсилювач об'ємного звуку автоматично вмикається (індикатор S-AIR/STANDBY набуває зеленого кольору) у результаті ввімкнення системи та активації режиму бездротового передавання звуку.

Примітка

- Характеристики деяких базових модулів можуть унеможливити автоматичний перехід підсилювача об'ємного звуку до режиму очікування або його автоматичне ввімкнення. У такому випадку змініть режим живлення натисканням на I/⏻ (живлення) на підсилювачі об'ємного звуку.

Заходи щодо запобігання передавання звуку до суміжних приміщень (парування)

Якщо у суміжних приміщеннях також використовуються компоненти S-AIR, ідентифікаційні мітки яких збігаються з ідентифікаційними мітками вашого обладнання, користувачі у суміжних приміщеннях можуть отримувати звук, що транслюється вашим базовим модулем S-AIR. Аби запобігти цьому, ви можете ув'язати між собою компоненти S-AIR, виконавши операцію парування.

■ Перед паруванням (приклад)

Канали передавання звуку визначаються за ідентифікаційними мітками.

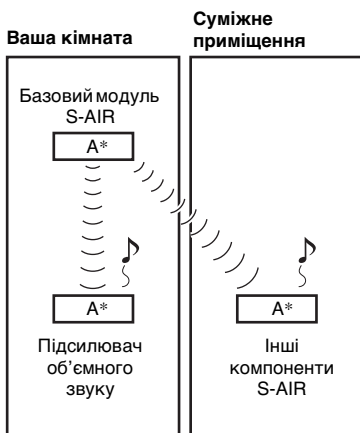

* Ідент. мітка

■ Після парування (приклад)

Канал передавання звуку існує лише між підсилювачем об'ємного звуку та базовим модулем S-AIR, які були спаровані.

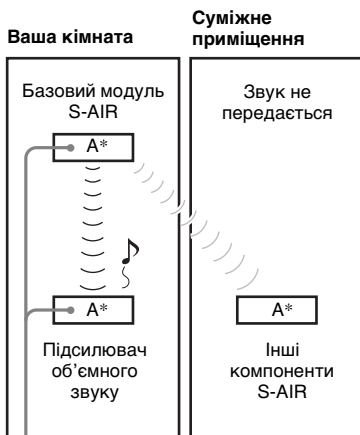

Парування

* Ідент. мітка

1 Увімкніть базовий модуль S-AIR та підсилювач об'ємного звуку.

Система ввімкнеться.

2 Забезпечте збіг ідентифікаційних міток базового модуля S-AIR та підсилювача об'ємного звуку.

3 Налаштуйте параметри базового модуля S-AIR таким чином, аби він був готовий до парування.

Додаткова інформація наведена у посібнику з експлуатації базового модуля S-AIR.

Індикатор S-AIR/STANDBY підсилювача об'ємного звуку блиматиме зеленим.

4 Натисніть PAIRING на тильній панелі підсилювача об'ємного звуку.

Індикатор PAIRING блиматиме, розпочинається операція парування.

Після того, як канал передавання звуку визначено, індикатор S-AIR/STANDBY світитиметься зеленим, індикатор PAIRING вимикається.

Якщо використовуються декілька підсилювачів об'ємного звуку, повторіть кроки 3 й 4 для кожного з пристроїв.

Порада

- Натиснути PAIRING можна тонким предметом, наприклад скріпкою.

Скасування парування

Змініть ідентифікаційні мітки базового модуля S-AIR та підсилювача об'ємного звуку (стор. 7).

Усунення несправностей

Якщо під час використання системи у вас виникли будь-які з наступних труднощів, використовуйте ці настанови з пошуку та усунення несправностей для того, щоб спробувати усунути проблему, перш ніж звертатися по допомогу до сервісного центру. Якщо усунути проблему не вдалося, проконсультуйтеся з найближчим до вас дилером Sony.

Зверніть увагу на те, що якщо персонал сервісного центру замінить якісь деталі під час ремонту, ці деталі можуть бути утримані сервісним центром.

У разі виникнення проблеми з підсилювачем об'ємного звуку віддайте всю систему на перевірку дилеру компанії Sony (базовий модуль S-AIR, динаміки та бездротові адаптери).

Звук

Якщо звук відсутній.

Перевірте стан індикатора S-AIR/STANDBY на підсилювачі об'ємного звуку.

- Індикатор вимкнено.
 - Перевірте надійність підключення шнура живлення змінного струму підсилювача об'ємного звуку.
 - Увімкніть підсилювач об'ємного звуку, натиснувши **I/⏻** на підсилювачі об'ємного звуку.
 - Блимає жовтогарячим світлом.
 - Переконайтеся в тому, що бездротовий приймач-передавач уведено у гніздо підсилювача об'ємного звуку належним чином.
 - Швидко блимає зеленим світлом.
 - Відкоригуйте ідентифікаційні налаштування режиму S-AIR для базового модуля S-AIR та підсилювача об'ємного звуку.
- Для системи з динаміками об'ємного звучання:

- Установіть перемикач SURROUND SELECTOR на підсилювачі об'ємного звуку у положення SURROUND.
 - Для системи з тилловими динаміками об'ємного звучання:
 - Надайте параметру [Surround Back] у розділі [Speaker Settings] налаштувань базового модуля S-AIR значення [Yes]. Додаткова інформація наведена у посібнику з експлуатації базового модуля S-AIR.
 - Блимає червоним світлом.
 - Натисніть **I/⏻**, щоб вимкнути підсилювач об'ємного звуку, й перевірте стан зазначених нижче елементів.
 - ① Чи немає замикання позитивного + та негативного – шнурів динаміків?
 - ② Чи не блокує щось вентиляційні отвори в корпусі підсилювача об'ємного звуку?
- Перевіривши згадані вище речі та виправивши будь-які проблеми, увімкніть підсилювач об'ємного звуку. Якщо вам не вдалося визначити причину виникнення проблеми навіть після перевірки всього, що зазначене вище, проконсультуйтеся з найближчим до вас дилером Sony.
- Повільно блимає зеленим світлом або світитися червоним світлом.
 - Перевірте ідентифікаційні мітки режиму S-AIR, надані базовому модулю S-AIR та підсилювачу об'ємного звуку.
 - Перевірте параметри парування.
 - Низька якість передавання звуку. Перемістіть підсилювач об'ємного звуку таким чином, щоб індикатор S-AIR/STANDBY засвітився зеленим світлом.
 - Перемістіть систему подалі від іншого бездротового обладнання.
 - Не користуйтеся іншим бездротовим обладнанням.
 - Світитися зеленим світлом.
 - Перевірте підключення та параметри динаміків.
 - Залежно від джерела, а також від параметрів настройки базового модуля S-AIR, ефект динаміків може бути менш відчутним.

Звук відсутній, чути шум або звук переривчастий.

- Додатковий базовий модуль S-AIR необхідно встановлювати на відстані більше 8 м від використовуваного базового модуля S-AIR.
- Розташуйте базовий модуль S-AIR і підсилювач об'ємного звуку ближче одне до одного.
- Уникайте використання обладнання, яке генерує електромагнітну енергію, такого як мікрохвильові печі.
- Розташуйте базовий модуль S-AIR і підсилювач об'ємного звуку подалі від іншого бездротового обладнання.
- Відкоригуйте ідентифікаційні налаштування режиму S-AIR для базового модуля S-AIR та підсилювача об'ємного звуку.
- Вимкніть та знов увімкніть базовий модуль S-AIR і підсилювач об'ємного звуку.

Бездротове передавання звуку не активоване. (Індикатор S-AIR/STANDBY повільно блимає зеленим або світиться червоним.)

- Перевірте ідентифікаційні мітки режиму S-AIR, надані базовому модулю S-AIR та підсилювачу об'ємного звуку.
- Перевірте параметри парування.
- Низька якість передавання звуку. Перемістіть підсилювач об'ємного звуку таким чином, щоб індикатор засвітився зеленим світлом.
- Перемістіть систему подалі від іншого бездротового обладнання.
- Не користуйтеся іншим бездротовим обладнанням.

Експлуатація

Система не працює нормально.

- Від'єднайте шнур живлення змінного струму від стінної розетки, потім знов увімкніть його в розетку через кілька хвилин.

Технічні характеристики

Підсилювач об'ємного звуку (TA-SA200WR)

Підсилювач

Моделі для Мексики та Латинської Америки:

ВИХІДНА ПОТУЖНІСТЬ
(номінальн.):

60 Вт + 60 Вт
(при 3 Ом, 1 кГц,
1 % загальн.
нелін. спотв.)

ВИХІДНА ПОТУЖНІСТЬ
(контрольна):

120 Вт (на канал
3 Ом, 1 кГц)

Інші моделі:

ВИХІДНА ПОТУЖНІСТЬ
(номінальн.):

80 Вт + 80 Вт
(при 3 Ом, 1 кГц,
1 % загальн.
нелін. спотв.)

ВИХІДНА ПОТУЖНІСТЬ
(контрольна):

167 Вт (на канал
3 Ом, 1 кГц)

Номінальний імпеданс 3 - 16 Ω

Загальна інформація

Вимоги до живлення

Моделі для Тайваню: 120 В змінного струму, 50/60 Гц

Моделі для Мексики та Латинської Америки:

110 В - 240 В
змінного струму,
50/60 Гц

Інші моделі:
220 В - 240 В
змінного струму,
50/60 Гц

Споживана потужність

50 Вт

Споживана потужність у режимі очікування

1,0 Вт (режим очікування)
0,18 Вт (система вимкнена)

Габаритні розміри (прибл.)

206 мм × 60 мм × 256 мм (ш/в/г) із введеним бездротовим приймачем-передавачем

Вага (прибл.)

1,3 кг

Бездротовий приймач-передавач (EZW-RT10)

Система передавання даних

ТУ S-AIR, версія 1.0

Вихідна потужність

12,0 мВт

Частотний діапазон

2,4000 ГГц - 2,4835 ГГц

Спосіб модуляції

DSSS

Вимоги до живлення

3,3 В постійного струму, 350 мА

Габаритні розміри (прибл.)

50 мм × 13 мм × 60 мм (ш/в/г)

Вага (прибл.)

24 г

Бездротовий передавач (EZW-T100)

Система передавання даних

ТУ S-AIR, версія 1.0

Вихідна потужність

12,0 мВт

Частотний діапазон

2,4000 ГГц - 2,4835 ГГц

Спосіб модуляції

DSSS

Вимоги до живлення

4 В постійного струму, 550 мА
5 В постійного струму, 15 мА

Габаритні розміри (прибл.)

52 мм × 24 мм × 95 мм (макс.
77 мм × 24 мм × 95 мм) (ш/в/г)

Вага (прибл.)

61 г

Конструкція та технічні характеристики можуть бути змінені без оповіщення.

«S-AIR» і відповідний логотип є торгівельними марками Sony Corporation.

- Споживання електроенергії в режимі очікування 0,18 Вт.
- Галогенізовані інгібітори горіння не використовуються в складі деяких друкованих монтажних плат.
- Продуктивність блоку підсилювача вища за 85 % досягається повністю цифровим підсилювачем, S-master.
- Пакувальні прокладки виготовлені з паперу.

Підсилювач об'ємного звуку

Передня панель



Задня панель

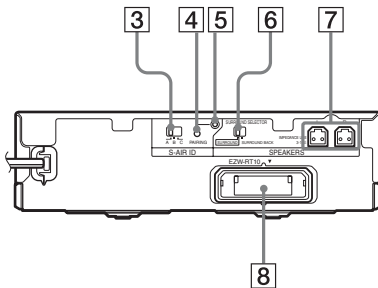

- 1 I/⏻ (живлення)
- 2 Індикатор S-AIR/STANDBY
- 3 Перемикач S-AIR ID
- 4 Кнопка PAIRING
- 5 Індикатор PAIRING
- 6 Перемикач SURROUND SELECTOR
- 7 Гнізда SPEAKERS
- 8 Гніздо для підключення бездротового приймача-передавача (EZW-RT10)



* 4 1 6 3 3 4 3 5 2 * (1)