

Διάγραμμα κυκλώματος Блок-схема

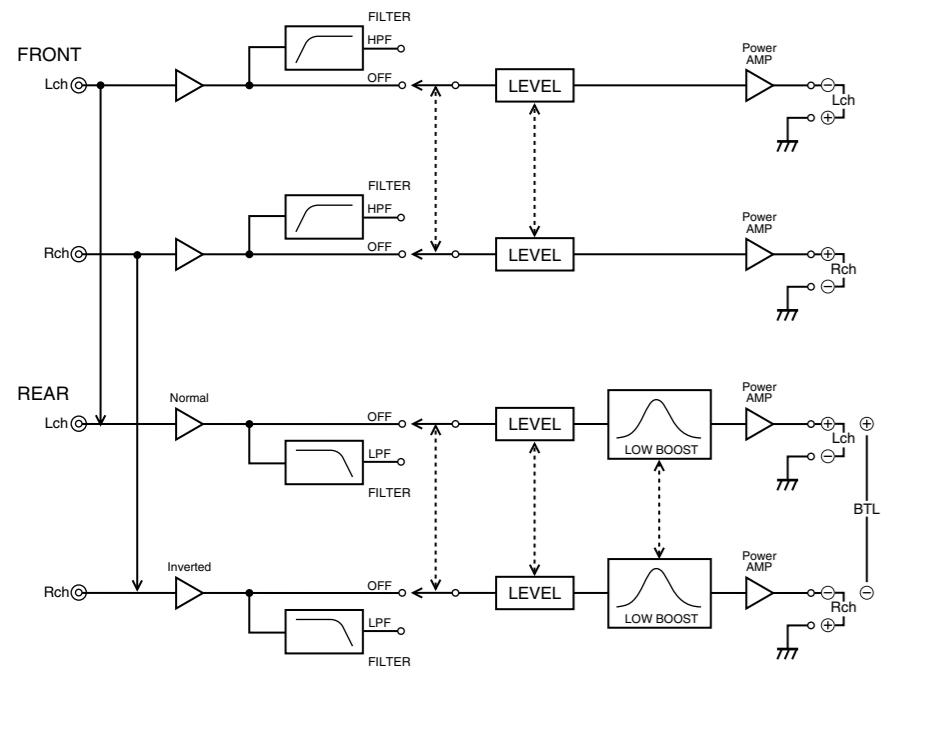

Θέση και Λειτουργία των Χειριστηρίων

1 Περιστροφικός ρυθμιστής LEVEL (Στάθμη)
Με αυτόν το ρυθμιστή, μπορεί να ρυθμιστεί η στάθμη εισόδου. Γυρίστε τον δεξιότροπα όταν η στάθμη εξόδου του ηχοσυστήματος του αυτοκινήτου δείχνει χαμηλή.

2 Διακόπτης HPF
Όταν ο διακόπτης HPF βρίσκεται στη θέση ON, το ψηφιακό φίλτρο (80 Hz) βρίσκεται σε ισχύ.

3 Διακόπτης LPF
Όταν ο διακόπτης LPF βρίσκεται στη θέση ON, το χαμηλοπερατό φίλτρο (80 Hz) βρίσκεται σε ισχύ.

4 Λυχνία BLUE ILLUMINATION (I7)
Διακόπτης ON/OFF
Χρησιμοποιήστε αυτό το διακόπτη για να ενεργοποιήσετε ή να απενεργοποιήσετε τη λυχνία BLUE ILLUMINATION (Μπλε φωτισμός).

5 Ρυθμιστής στάθμης LOW BOOST
Γυρίστε αυτόν το ρυθμιστή για να ενισχύσετε τις συχνότητες γύρω από τα 40 Hz μέχρι το μέγιστο των 10 dB.

6 Φωτισμός (ένδειξη PROTECTOR)
Ανάβει με λευκό χρώμα κατά την κανονική λειτουργία. Αν η ένδειξη PROTECTOR έχει ενεργοποιηθεί, τότε ο φωτισμός θα αλλάξει από λευκό σε κόκκινο χρώμα. Μόλις ενεργοποιηθεί η ένδειξη PROTECTOR, ανατρέξτε στον Οδηγό Αντιμετώπισης Προβλημάτων.

7 Λυχνία BLUE ILLUMINATION
Όταν η λυχνία BLUE ILLUMINATION (Μπλε φωτισμός) έχει ρυθμιστεί στη θέση ON, η λυχνία BLUE ILLUMINATION (μπλε φωτισμός) φωτίζει το κάτω τμήμα του αυτοκινήτου.

8 Έξοδος αερισμού
Η θερμότητα στο εσωτερικό της μονάδας διαφεύγει από το σημείο αυτό. Ανάλογα με τη θερμοκρασία της μονάδας, η κατάσταση του ανεμιστήρα ρυθμίζεται σε 3 σκάλες (απενεργοποιημένος, χαμηλή ταχύτητα, υψηλή ταχύτητα).

Расположение и функция регуляторов

1 Регулятор LEVEL
С помощью этого регулятора можно настраивать уровень сигнала на входе. Поверните его по часовой стрелке, если уровень выходного сигнала автомобильного аудиосистемы будет низким.

2 Переключатель HPF
Когда переключатель HPF установлен в положение ON, фильтр высоких частот (80 Гц) находится в рабочем состоянии.

3 Переключатель LPF
Когда переключатель LPF установлен в положение ON, фильтр низких частот (80 Гц) находится в рабочем состоянии.

4 Переключатель ON/OFF индикатора BLUE ILLUMINATION (I7)
Используйте этот переключатель для включения или выключения индикатора BLUE ILLUMINATION.

5 Регулятор уровня LOW BOOST
Поверните этот регулятор для усиления частот, близких к 40 Гц, до максимального уровня 10 дБ.

6 Подсветка (индикатор PROTECTOR)
Горит белым цветом в режиме нормальной работы. Если функция PROTECTOR включена, цвет подсветки изменится с белого на красный. В случае включения функции PROTECTOR см. Справочник по устранению неполадок.

7 Индикатор BLUE ILLUMINATION
Если для индикатора BLUE ILLUMINATION установлено значение ON, он загорится синим.

8 Вентиляционное отверстие
Через него выходит тепло, выработанное устройством. В зависимости от температуры устройства вентилятор может находиться в 3 состояниях (останов, низкая скорость, высокая скорость).

Οδηγός αντιμετώπισης προβλημάτων

Ο ακόλουθος πίνακας θα σας βοηθήσει στην επίλυση των περισσότερων προβλημάτων που μπορεί να συναντήσετε με τη συσκευή. Πριν διαβάσετε τον παρακάτω πίνακα, διαβάστε τις διαδικασίες σύνδεσης και λειτουργίας.

Πρόβλημα	Αιτία/Λύση
Το λογότυπο Xhioδ δεν ανάβει.	Έχει καεί η ασφάλεια. → Αντικαταστήστε όλες τις ασφάλειες με καινούριες. Το καλώδιο γείωσης δεν είναι καλά συνδεδεμένο. → Βιδώστε σταθερά το καλώδιο γείωσης σε ένα μεταλλικό σημείο του αυτοκινήτου. Η τάση που πηγαίνει στον ακροδέκτη τηλεχειριστηρίου είναι πολύ χαμηλή. • Το συνδεδεμένο ηχοσύστημα δεν είναι ενεργοποιημένο. • Ενεργοποιήστε το ηχοσύστημα του αυτοκινήτου. • Το σύστημα χρησιμοποιεί πολλούς ενισχυτές. → Χρησιμοποιήστε ένα βρέζε. Ελέγξτε την τάση της μπαταρίας (10,5 – 16 V).
Η ένδειξη προστασίας (PROTECTOR) ανάβει σε κόκκινο χρώμα.	Απενεργοποιήστε το διακόπτη τροφοδοσίας. Οι έξοδοι των ηχείων είναι βραχυκυκλωμένες. → Βεβαιωθείτε ότι το καλώδιο του ηχείου και το καλώδιο γείωσης είναι καλά συνδεδεμένα. Απενεργοποιήστε το διακόπτη τροφοδοσίας. Βεβαιωθείτε ότι το καλώδιο του ηχείου και το καλώδιο γείωσης είναι καλά συνδεδεμένα. Η συσκευή υπερθερμαίνεται υπερβολικά. • Χρησιμοποιήστε ηχεία με κατάλληλη σύνθετη αντίσταση. → 2 – 8 Ω (stereo), 4 – 8 Ω (σε χρήση ως ενισχυτής γεφύρωσης). • Εξασφαλίστε την τοποθέτηση της συσκευής σε καλά αεριζόμενη θέση. Ενεργοποιείται η θερμική προστασία. → Μειώστε την ένταση. Η έξοδος αερισμού εμποδίζεται από κάτι. → Αφαιρέστε οποιοδήποτε εμπόδιο από την έξοδο.
• Η συσκευή υπερθερμαίνεται.	Τα καλώδια τροφοδοσίας είναι εγκατεστημένα πολύ κοντά στα καλώδια RCA. → Κρατάτε τα καλώδια τροφοδοσίας σε απόσταση από τα καλώδια RCA. Το καλώδιο γείωσης δεν είναι καλά συνδεδεμένο. → Βιδώστε σταθερά το καλώδιο γείωσης σε ένα μεταλλικό σημείο του αυτοκινήτου.
• Ο ήχος διακόπτεται.	Τα αρνητικά καλώδια των ηχείων έρχονται σε επαφή με το σασί του αυτοκινήτου. → Κρατήστε τα καλώδια μακριά από το σασί του αυτοκινήτου.
• Ο ήχος σταματά ξαφνικά.	Ο διακόπτης HPF δεν βρίσκεται ούτε στη θέση "OFF" ούτε στη θέση "ON". → δεν βρίσκεται ούτε στη θέση "OFF" ούτε στη θέση "ON".
Ακούγεται θόρυβος από τον εναλλάκτη.	Ο περιστροφικός ρυθμιστής LEVEL δε βρίσκεται στην κατάλληλη θέση. Γυρίστε τον περιστροφικό ρυθμιστή LEVEL δεξιότροπα. Ο ανεμιστήρας δεν λειτουργεί όταν μειωθεί η θερμοκρασία της μονάδας.
• Ο ήχος δεν ακούγεται.	Ο περιστροφικός ρυθμιστής LEVEL δε βρίσκεται στην κατάλληλη θέση. Γυρίστε τον περιστροφικό ρυθμιστή LEVEL δεξιότροπα.
• Ο ήχος είναι πολύ χαμηλός.	Ο ανεμιστήρας δεν λειτουργεί όταν μειωθεί η θερμοκρασία της μονάδας.

Χαρακτηριστικά

- Μέγιστη ισχύς εξόδου 95 W ανά κανάλι (στα 4 Ω).
- Αυτή η μονάδα μπορεί να χρησιμοποιηθεί ως ενισχυτής γεφύρωσης με μέγιστη έξοδο 250 W (μόνο στο πίσω κανάλι).
- Ενοσωματωμένο LPF (χαμηλοπερατό φίλτρο), HPF (ψηφιατικό φίλτρο) και κύκλωμα χαμηλών συχνοτήτων.
- Ενοσωματωμένο κύκλωμα προστασίας.
- Τροφοδοτικό παλών*, για σταθερή και σταθεροποιημένη ισχύ εξόδου.
- Μπορεί να γίνει απευθείας σύνδεση με την έξοδο ηχείων του ηχοσυστήματος του αυτοκινήτου σας, εάν αυτό δε διαθέτει έξοδο γραμμής (Σύνδεση εισόδου υψηλής στάθμης).

* **Τροφοδοτικό παλών**
Η συσκευή διαθέτει έναν ενοσωματωμένο σταθεροποιητή ισχύος, ο οποίος μετατρέπει την ισχύ που παρέχεται από την μπαταρία του αυτοκινήτου DC 12 V σε παλμούς μεγάλης ταχύτητας, χρησιμοποιώντας ένα διακόπτη ημιγέφυρας. Οι παλμοί αυτοί κλιμακώνονται από τον ενοσωματωμένο μετασχηματιστή παλμών και διαχωρίζονται τόσο σε θετικές όσο και σε αρνητικές τροφοδοσίες, πριν μετατραπούν και πάλι σε συνεχές ρεύμα. Με αυτό τον τρόπο σταθεροποιείται η κλιμακωμένη τάση της μπαταρίας του αυτοκινήτου. Αυτό το ελαφρύ σύστημα τροφοδοσίας παρέχει εξαιρετικά αποδοτική τροφοδοσία με έξοδο χαμηλής σύνθετης αντίστασης.

Τεχνικά Χαρακτηριστικά

Σύστημα κυκλώματος	Κύκλωμα OTL (χωρίς μετασχηματιστή εξόδου)
Εισοδοί	Τροφοδοτικό παλμών Βύσματα RCA Υποδοχή εισόδου υψηλής στάθμης
Περιοχή ρύθμισης στάθμης εισόδου	0,3 – 6 V (βύσματα RCA), 1,2 – 12 V (Εισόδος υψηλής στάθμης)
Έξοδοι	Ακροδέκτες ηχείων
Σύνθετη αντίσταση ηχείων	2 – 8 Ω (στερεοφωνική) 4 – 8 Ω (σε χρήση ως ενισχυτής γεφύρωσης)
Απόκλιση συχνότητας	5 Hz – 100 kHz (± 3 dB)
Αρμονική παραμόρφωση	0,005 % ή μικρότερη (στο 1 kHz, 4 Ω, 10 W)
Χαμηλοπερατό φίλτρο	80 Hz, –18 dB/oct
Ψηφιακό φίλτρο	80 Hz, –12 dB/oct
Ενίσχυση χαμηλών συχνοτήτων	0 – 10 dB (40 Hz)
Απαιτήσεις ισχύος	Μπαταρία αυτοκινήτου 12 V DC (αρνητική γείωση)
Τάση τροφοδοσίας	10,5 – 16 V

Μέγιστες έξοδοι	Τέσσερα ηχεία: 95 W × 4 (στα 4 Ω) Τρία ηχεία: 95 W × 2 + 250 W × 1 (στα 4 Ω)
Ονομαστική έξοδος (τάση τροφοδοσίας στα 14,4 V)	Τέσσερα ηχεία: 50 W × 4 (20 Hz – 20 kHz, 0,04 % THD, στα 4 Ω) 60 W × 4 (20 Hz – 20 kHz, 0,1 % THD, στα 2 Ω)

Κατανάλωση ρεύματος	σε ονομαστική έξοδο: 27 A (4 Ω, 50 W × 4) Εισοδος τηλεχειριστηρίου: 1 mA
Διαστάσεις	Περίπου 223 × 43,5 × 196 mm (H/Π/Β) χωρίς τα προεξέχοντα εξαρτήματα και τα χειριστήρια
Βάρος	Περίπου 2,2 kg χωρίς τα αξεσουάρ
Παρεχόμενα αξεσουάρ	Βίδες στρίψης (4) Καλώδιο εισόδου υψηλής στάθμης (1)

Η σχεδίαση και τα τεχνικά χαρακτηριστικά υποκειταί σε αλλαγές χωρίς προειδοποίηση.



- Για τη συσκευασία χρησιμοποιείται χαρτί.
- Στα μέρη του κουβούκλιου δεν χρησιμοποιείται κανένα αλογονωμένο επβραδυντικό φλόγας.
- Στο τυπωμένο κύκλωμα δεν χρησιμοποιείται κανένα αλογονωμένο επβραδυντικό φλόγας.

Τεχνικές характеристики

Σύστημα ηλεκτρικής цепи	Σхема без выходных трансформаторов
Входы	Импульсная подача питания Штырьковые разъемы RCA Входной разъем высокого уровня
Диапазон регулировки входного уровня	0,3 – 6 В (штырьковые разъемы RCA), 1,2 – 12 В (вход высокого уровня)
Выходы	Контакты громкоговорителей
Сопротивление громкоговорителей	2 – 8 Ом (стерео) 4 – 8 Ом (когда используется как мостовой усилитель)
Максимальная выходная мощность	Четыре громкоговорителя: 95 Вт × 4 (при 4 Ом) Три громкоговорителя: 95 Вт × 2 + 250 Вт × 1 (при 4 Ом)
Номинальная мощность (напряжение питания 14,4 В)	Четыре громкоговорителя: 50 Вт × 4 (20 Гц – 20 кГц, общий коэффициент нелинейных искажений 0,04 %, при 4 Ом) 60 Вт × 4 (20 Гц – 20 кГц, общий коэффициент нелинейных искажений 0,1 %, при 2 Ом)

Диапазон воспроизводимых частот	5 Гц – 100 кГц (± 3 dB)
Коэффициент нелинейных искажений	0,005 % или ниже (при 1 кГц, 4 Ом, 10 Вт)
Фильтр низких частот	80 Гц, –18 дБ/окт
Фильтр высоких частот	80 Гц, –12 дБ/окт
Усиление низких частот	0 – 10 дБ (40 Гц)
Требования к источнику питания	Автомобильный аккумулятор 12 В пост. тока
Напряжение источника питания	(с отрицательным заземлением) 10,5 – 16 В
Потребление тока	При номинальной выходной мощности: 27 А (4 Ом, 50 Вт × 4) Вход дистанционного управления: 1 mA Прибл. 223 × 43,5 × 196 мм (ш/г/в), не включая выступающие детали и регуляторы
Масса	Прибл. 2,2 кг, не включая принадлежность
Комплектующие принадлежности	Крепежные винты (4) Кабель входа высокого уровня (1)
Конструкция и характеристики могут изменяться без предварительного уведомления.	



- В качестве упаковочных прокладок используется бумага.
- Для корпусов галогенированные огнезащитные составы не используются.
- В печатной плате галогенированные огнезащитные составы не используются.

SONY

Stereo Power Amplifier

Οδηγίες Λειτουργίας

Инструкции по эксплуатации

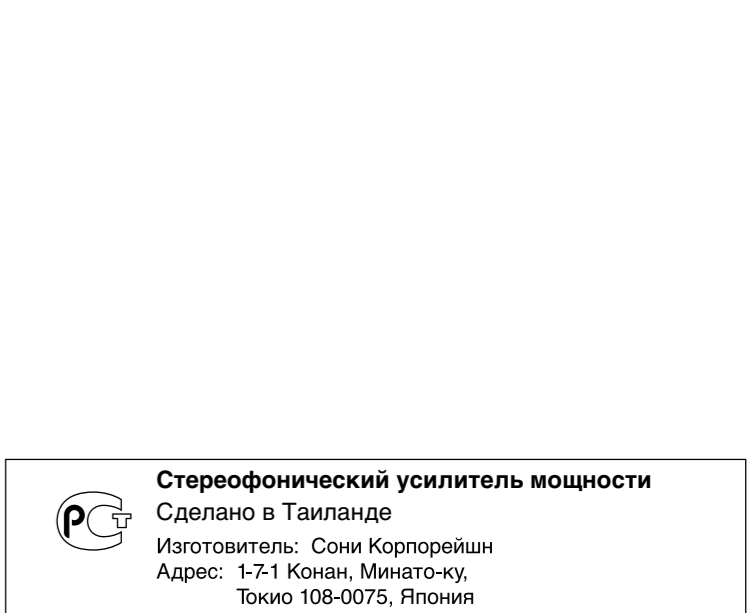

XM-4S

©2007 Sony Corporation Printed in Thailand

ΦΙΛΤΡΟ (LPF/HPF) ФИЛЬТР (LPF/HPF)

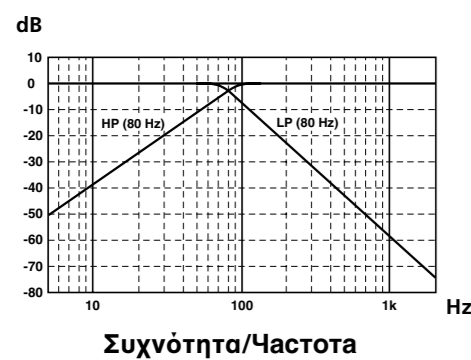

Ενίσχυση χαμηλών συχνοτήτων/ Усиление низких частот

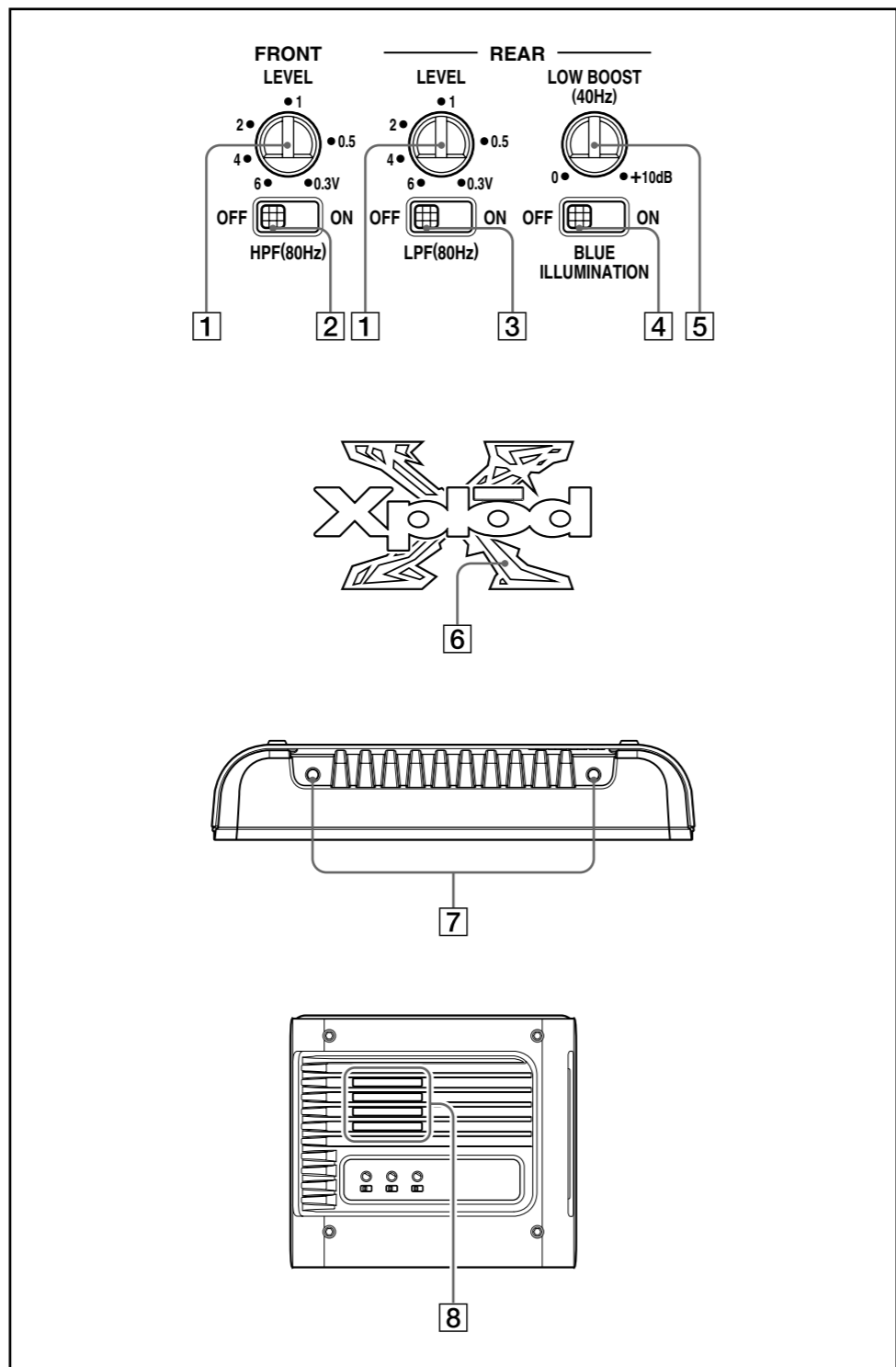
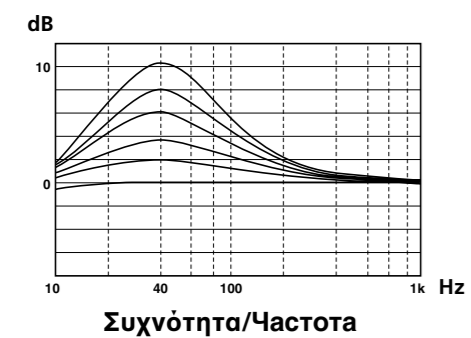

Διαστάσεις

Размеры

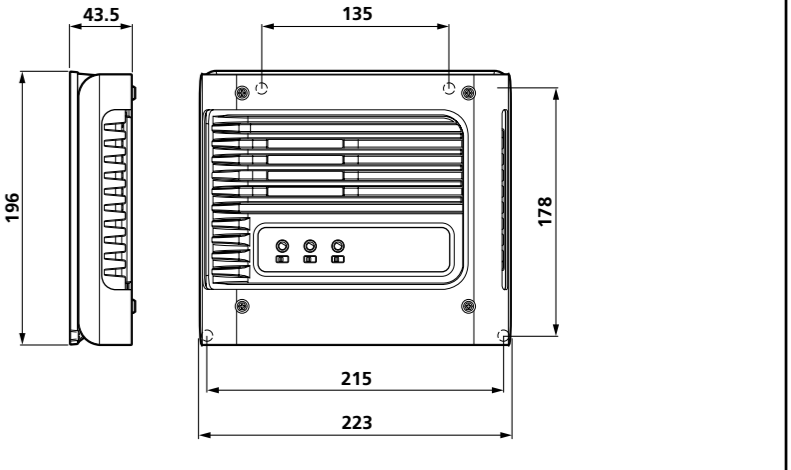

Μονάδα: mm

Единицы: mm

http://www.sony.net/

Συνδέσεις Подключение

Εξαρτήματα για την Εγκατάσταση και τις Συνδέσεις Детали для установки и подключения



Εγκατάσταση

Прιν την εγκατάσταση

- Τοποθετήστε τη συσκευή είτε στο port-μπιγκάκι ή κάτω από ένα κάθισμα.
- Επιλέξτε προσεκτικά τη θέση τοποθέτησης, ώστε η συσκευή να μην εμποδίζει τις συνιθισμένες κινήσεις του οδηγού και να μην εκτίθεται άμεσα στο ήλιακό φως ή σε θερμό αέρα από το καλοριφέρ.
- Μην τοποθετήστε τη συσκευή κάτω από το ταπέτο, όπου θα εμποδίζεται σημαντικά η διασπορά της θερμότητας από τη συσκευή.

Πρώτα, τοποθετήστε τη συσκευή στο σημείο που σκοπεύετε να την εγκαταστήσετε και σημειώστε τις θέσεις των τρυβρίων οπών για τις βίδες, στον πίσω στρώριζο (δεν παρέχεται). Κατόπιν, κάντε μια τρύπα πλάτος με διάμετρο 3 mm σε κάθε σημίδα και στηρίξτε τη συσκευή στον πίνακα με τις βίδες σττήριξης που παρέχονται. Επειδή οι βίδες σττήριξης έχουν μήκος 14 mm, βεβαιωθείτε ότι ο πίνακας σττήριξης έχει πάχος μεγαλύτερο από 14 mm.

Σημείωση
Μην καλύπτετε την έξοδο αερισμού στην επάνω πλευρά.

Συμμετολογήστε τη μονάδα σύμφωνα με την εικόνα. Установите устройство как показано.

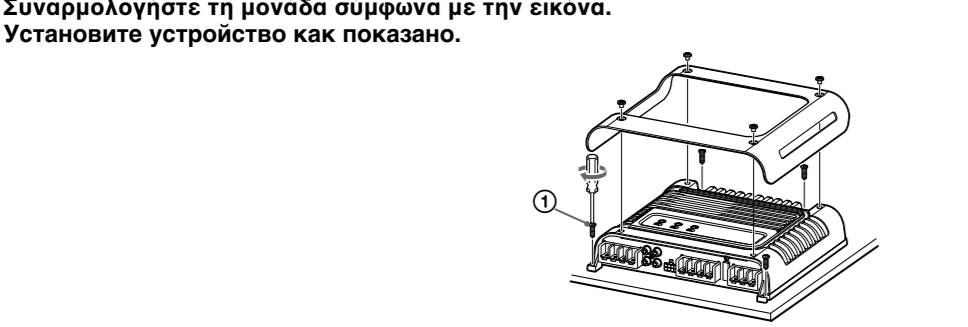

Προσοχή

- Προτού κάνετε οποιαδήποτε σύνδεση, αποσυνδέστε τον ακροδέκτη γείωσης της μπαταρίας του αυτοκινήτου προς αποφυγή βραχυκυκλωμάτων.
- Βεβαιωθείτε για τη χρήση ηχείων με επαρκή ονομαστική ισχύ. Σε περίπτωση χρήσης ηχείων μικρού δυναμικού, υπάρχει πιθανότητα αυτά να καταστραφούν.
- Πρόκειται για ενισχυτή αντίστροφής φάσης.
- Μη συνδέετε τον ακροδέκτη ⊖ του συστήματος ηχείων με το σοσί του αυτοκινήτου και τον ακροδέκτη ⊕ του δεξιού ηχείου με αυτόν του αριστερού ηχείου.
- Εγκαταστήστε τα καλώδια εισόδου και εξόδου μακριά από το καλώδιο τροφοδοσίας επειδή η μικρή απόσταση μεταξύ τους μπορεί να δημιουργήσει θόρυβο από παρεμβολές.
- Η παρούσα συσκευή είναι ένας ενισχυτής υψηλής ισχύος. Επομένως, δεν είναι δυνατό να αποδώσει σε πλήρη ισχύ εάν χρησιμοποιηθεί με τα εργοστασιακά καλώδια ηχείων που διαβέθιτε το αυτοκίνητο.
- Εάν το αυτοκίνητό σας είναι εφοδιασμένο με κάποιο σύστημα υπολογιστή για παύση/ηχη ή άλλο σκοπό, μην αφαιρέτε το καλώδιο γείωσης από την μπαταρία του αυτοκινήτου. Εάν αποσυνδέσετε το καλώδιο, υπάρχει πιθανότητα να διαγραφεί η μνήμη του υπολογιστή. Για την αποφυγή βραχυκυκλωμάτων κατά την πραγματοποίηση συνδέσεων, αποσυνδέστε το καλώδιο τροφοδοσίας +12 V μέχρι να συνδεθούν και πάλι όλα τα άλλα καλώδια.

Предупреждение

- Πеред выполнением любых соединений отключите клемму заземления автомобильного аккумулятора, чтобы предотвратить короткое замыкание.
- Обязательно используйте громкоговорители, соответствующие номинальной нагрузке. Использование маломощных громкоговорителей может привести к их повреждению.
- Это обращющий фазу усилитель.
- Не подключайте контакт ⊖ акустической системы к корпусу автомобиля, а также не соединяйте контакт ⊖ правого громкоговорителя с контактом той же полярности левого громкоговорителя.
- Прокладывайте кабели входа и выхода подальше от вывода источника питания, так как при прокладке их рядом могут возникнуть различные помехи.
- Настоящее устройство является высокоомощным усилителем. Поэтому все возможности усилителя не будут реализованы при использовании проводов акустической системы, входящих в комплект автомобиля.
- Если автомобиль оборудован компьютерной системой для навигации или иных целей, не отсоединяйте провод заземления от автомобильного аккумулятора. Если провод будет отключен, данные в памяти компьютера могут быть удалены. Во избежание коротких замыканий при выполнении соединений отключите вывод источника питания +12 В, пока не будут подключены все остальные выводы.

Κάντε τις συνδέσεις ακροδεκτών όπως απεικονίζονται παρακάτω. Подсоединяйте контакты, как показано на рисунке ниже.

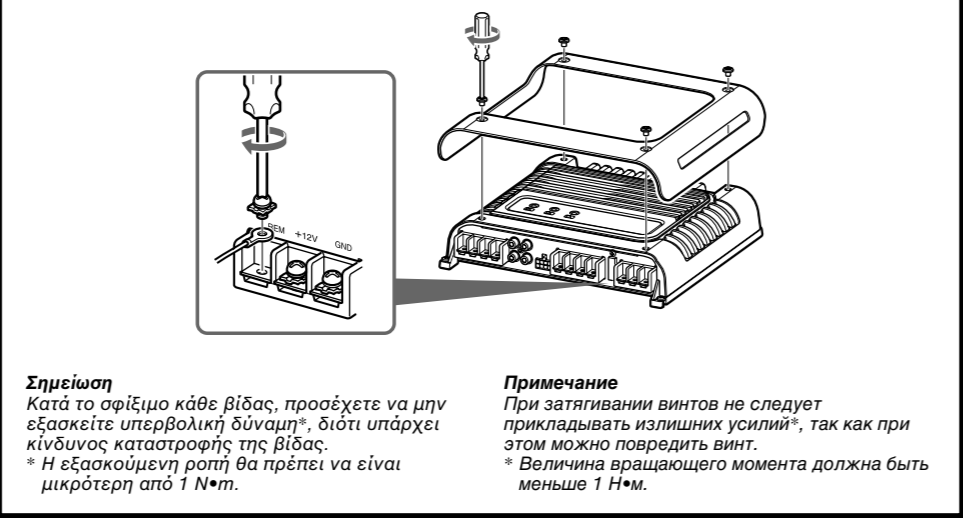

Σημείωση
Κατά το σφίξιμο κάθε βίδας, προσέχετε να μην ελασκείτε υπερβολική δύναμη, διότι υπάρχει κίνδυνος καταστροφής της βίδας.*

* Η ελασκούμενη ροπή θα πρέπει να είναι μικρότερη από 1 N•m.

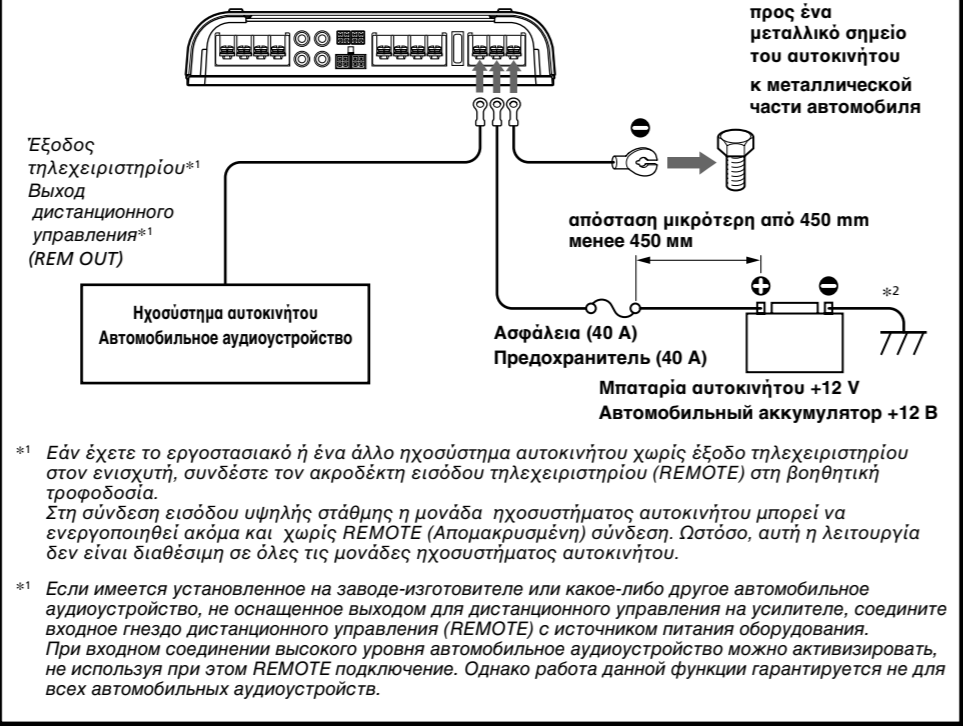

Σημειώσεις σχετικά με την τροφοδοσία

- Συνδέστε το καλώδιο τροφοδοσίας +12 V μόνο αφού συνδέσετε όλα τα υπόλοιπα καλώδια.
- Εξασφαλίστε την καλή σύνδεση του καλώδιου γείωσης της συσκευής με ένα μεταλλικό σημείο του αυτοκινήτου. Μια κακή σύνδεση μπορεί να προκαλέσει δυσλειτουργία του ενισχυτή.**
- Βεβαιωθείτε ότι συνδέατε το καλώδιο τηλεχειριστηρίου του ηχοσυστήματος του αυτοκινήτου στον ακροδέκτη τηλεχειριστηρίου.
- Όταν χρησιμοποιείτε ένα ηχοσύστημα αυτοκινήτου χωρίς έξοδο τηλεχειριστηρίου προς τον ενισχυτή, συνδέστε τον ακροδέκτη εισόδου του τηλεχειριστηρίου (REMOTE) στη βοηθητική τροφοδοσία.
- Χρησιμοποιήστε ένα καλώδιο τροφοδοσίας με προαρτημένη την ασφάλεια (40 Α).
- Οι ασφάλειες των καλωδίων τροφοδοσίας που συνδέονται με τον θετικό πόλο της μπαταρίας πρέπει να βρίσκονται σε απόσταση έως 450 mm από την μπαταρία, πριν να περάσουν από οποιοδήποτε μεταλλικό σημείο.
- Βεβαιωθείτε ότι τα καλώδια της μπαταρίας του οχηματος που είναι συνδεδεμένα στο όχημα (γεωμμένα στο σοσί)** έχουν διάμετρο τουλάχιστον ίση με αυτήν του κύριου καλωδίου τροφοδοσίας που συνδέει την μπαταρία με τον ενισχυτή.
- Εξασφαλίστε ότι τα καλώδια που θα συνδεθούν στους ακροδέκτες +12 V και GND (γείωση) αυτής της συσκευής, είναι τουλάχιστον 10-Gauge (AWG-10) ή έχουν διατομή μεγαλύτερη από 5 mm².

Παραμεчание по источнику питания

- Подключайте выводы источника питания +12 В только после того, как будут подключены все остальные провода.
- Обязательно надежно прикрутите вывод заземления к металлической части автомобиля. Плохой контакт может привести к неправильной работе усилителя.**
- Обязательно подключите вывод дистанционного управления автомобильного аудиосистемта к гнезду удаленного управления.
- При работе автомобильного аудиосистемта без удаленного управления на усилителе подсоедините входное гнездо удаленного управления (REMOTE) к вспомогательному источнику питания.
- Используйте вывод источника питания со вставленным предохранителем (40 А).
- Все кабели питания, подсоединенные к положительной клемме батареи, должны быть защищены предохранителем в пределах 450 мм от клеммы батареи до того, как они будут проложены через какую-либо металлическую деталь.
- Убедитесь, что кабели аккумулятора автомобиля, подсоединенные к автомобилю (заземленные на корпус шасси)** имеют диаметр, равный, по крайней мере, диаметру главного кабеля питания, подключенного от аккумулятора к усилителю.
- Убедитесь, что кабели, которые должны подключаться к разъемам +12 В и GND данного устройства, имеют номер не менее 10 (AWG-10 по американскому стандарту проводов) или площадь сечения более 5 мм².

Προφυλάξεις

- Η συσκευή αυτή έχει σχεδιαστεί για λειτουργία μόνο με εναρτητική γείωση 12 V DC.
- Χρησιμοποιήστε ηχεία με κατάλληλη σύνθετη αντίσταση.
 - 2 – 8 Ω (4 έως 8 Ω όταν χρησιμοποιείται ως ενισχυτής γεφύρωσης).
- Μη συνδέετε ενεργά ηχεία (με ενσωματωμένο ενισχυτή) στους ακροδέκτες ηχείων της συσκευής. Με τον τρόπο αυτό μπορεί να καταστραφούν ο ενισχυτής και τα ενεργά ηχεία.
- Αποφύγετε την εγκατάσταση της συσκευής σε σημεία όπου μπορεί:
 - να υπόκεινται σε υψηλές θερμοκρασίες όπως σε απευθείας ήλιο ή ζεστό αέρα από το καλοριφέρ
 - να εκτίθενται στη βροχή ή την υγρασία
 - να εκτίθενται σε σκόνη ή σε βρομιιά

- Εάν το αυτοκίνητό σας είναι παρκαρισμένο στον ήλιο και η θερμοκρασία έχει αυξηθεί σημαντικά μέσα στο αυτοκίνητο, πριν χρησιμοποιήσετε τη συσκευή, αφήστε την να κρψώσει.
- Εάν εγκαθιστάτε τη συσκευή οριζόντια, προσέξτε να μην καλύψετε τα πτερύγια, με το ταπέτο κλπ.
- Εάν η συσκευή τοποθετηθεί πολύ κοντά στο ηχοσύστημα ή την κεραία του αυτοκινήτου, υπάρχει περίπτωση να παρουσιαστούν παρεμβολές. Σε μια τέτοια περίπτωση, μεταφέρετε τον ενισχυτή μακριά από το ηχοσύστημα ή την κεραία του αυτοκινήτου.
- Εάν δεν παρέχεται τροφοδοσία στο ηχοσύστημα, ελέγξτε τις συνδέσεις.
- Ο παρών ενισχυτής διαθέτει ένα κύκλωμα προστασίας* που προστατεύει τα τρανζίστορ και τα ηχεία σε περίπτωση δυσλειτουργίας του ενισχυτή. Μην προσπαθήσετε να ελέγξετε τα κυκλώματα προστασίας κλιπώντας τον αποδέκτη θεσιμότητας ή συνδέοντας ακατάλληλα φορτία.
- Μη χρησιμοποιείτε τη συσκευή με πεσμένη μπαταρία διότι η βέλτιστη απόδοση της εξαρτάται από τη σωστή τροφοδοσία της.
- Για λόγους ασφαλείας, κρατάτε την ένταση του ηχοσυστήματος του αυτοκινήτου σας σας σε μέτρια επίπεδα, ώστε να μπορείτε να ακούτε τους ήχους εκτός του αυτοκινήτου.

Αντικατάσταση της ασφάλειας

Εάν καεί η ασφάλεια, ελέγξτε τη σύνδεση της τροφοδοσίας και αντικαταστήστε όλες τις ασφάλειες. Εάν μετά την αντικατάσταση η ασφάλεια καεί και πάλι, πιθανόν να υπάρχει κάποια εσωτερική δυσλειτουργία. Σε μια τέτοια περίπτωση, συμβουλευθείτε τον πλησιέστερο αντιπρόσωπο της Sony.

Προειδοποίηση

Κατά την αντικατάσταση της ασφάλειας, βεβαιωθείτε ότι χρησιμοποιείτε ασφάλεια της ίδιας έντασης με αυτήν που αναγράφει επάνω από την ασφαλειοθήκη. Ποτέ μη χρησιμοποιείτε ασφάλειες με ένταση μεγαλύτερη από αυτή που συνυοδεύει τη συσκευή, διότι υπάρχει περίπτωση καταστροφής της συσκευής.

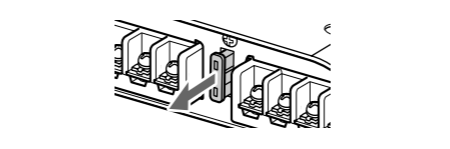

* **Κύκλωμα προστασίας**

Ο παρών ενισχυτής είναι εφοδιασμένος με ένα κύκλωμα προστασίας το οποίο ενεργοποιείται στις ακόλουθες περιπτώσεις:

- εάν υπερθερμανθεί η συσκευή
- εάν δημιουργηθεί ένα συνεχές ρεύμα DC
- εάν βραχυκυκλωθούν οι ακροδέκτες των ηχείων

Εάν συμβεί κάτι τέτοιο, απενεργοποιήστε το συνδεδεμένο εξοπλισμό, βγάλτε την κασέτα ή το δίσκο και εντοπίστε την αιτία της δυσλειτουργίας. Εάν ο ενισχυτής έχει υπερθερμανθεί, πριν χρησιμοποιήσετε τη συσκευή, περιμένετε να κρψώσει.

Εάν έχετε κάποια ερωτήματα ή προβλήματα σχετικά με τη συσκευή σας, τα οποία δεν καλύπτονται από το παρόν εγχειρίδιο, παρακαλώ συμβουλευθείτε τον πλησιέστερο αντιπρόσωπο της Sony.

Συνδέσεις Εισόδου/Входные соединения

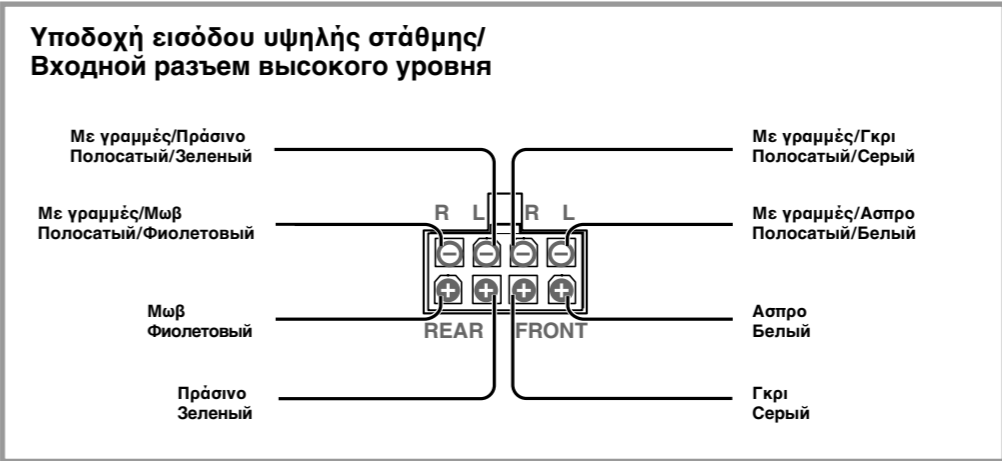
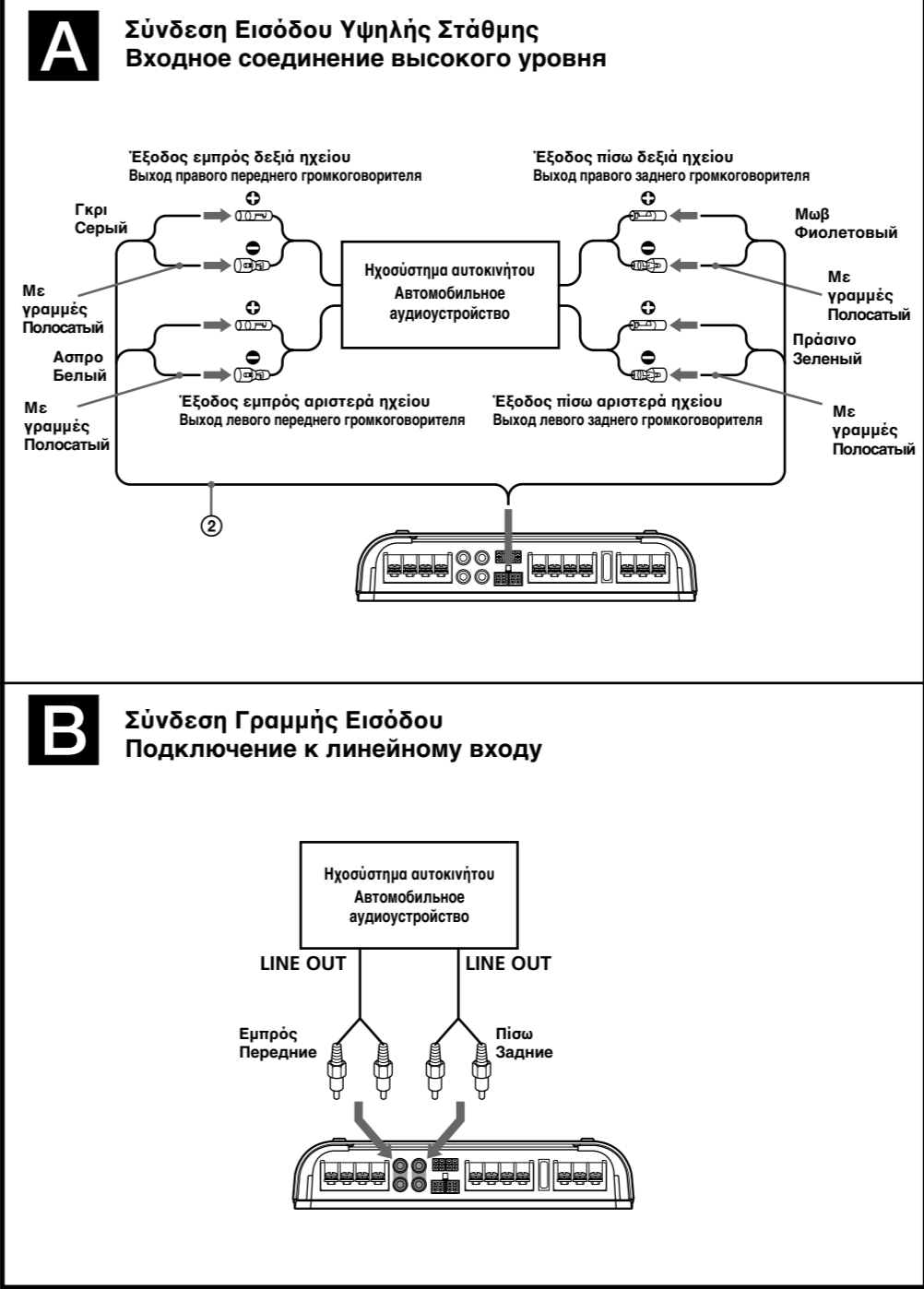

Внимание
При замене предохранителей обязательно используйте только те, которые соответствуют силе тока, указанной рядом с держателем предохранителя. Никогда не используйте предохранитель выше номинала предохранителя, поставляемого вместе с устройством, так как это может привести к повреждению устройства.



* **Схема защиты**

Этот усилитель поставляется со схемой защиты, срабатывающей в следующих случаях:

- при перегреве устройства
- при генерации постоянного тока
- при коротком замыкании контактов громкоговорителей

Цвет индикатора PROTECTOR изменится на красный, и устройство отключится.

В этом случае отключите подсоединенное оборудование, выявите касету или диск и установите причину неисправности. Если усилитель перегрелся, не используйте его, пока он не охладится.

В случае возникновения вопросов или проблем, касающихся данного устройства, которые не описаны в данном руководстве, обратитесь к ближайшему дилеру Sony.

Συνδέσεις Ηχείων/Подключение громкоговорителей

Ενεργοποιήστε ή απενεργοποιήστε το διακόπτη LPF και HPF στο πίσω μέρος της συσκευής όπως απεικονίζεται παρακάτω.

Включите или выключите переключатель фильтра LPF и HPF на задней части устройства, как показано ниже.

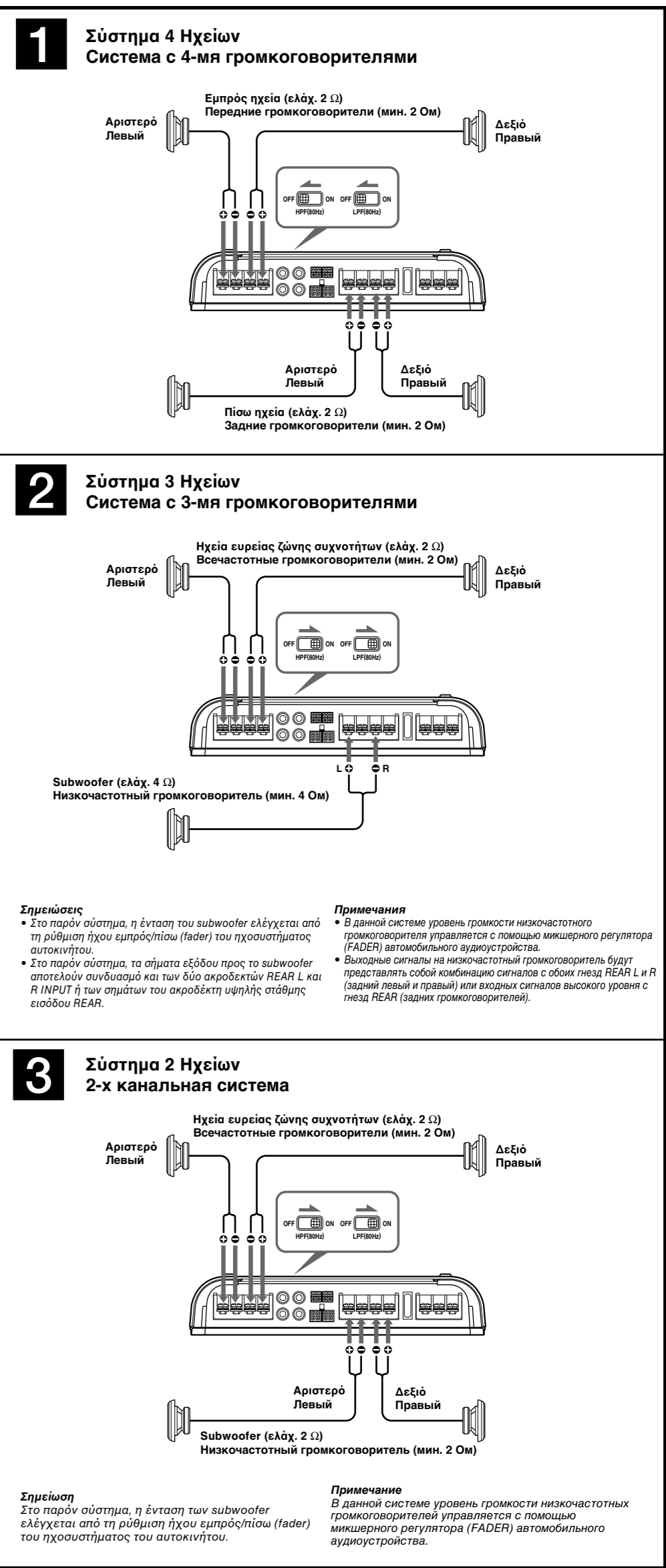

Σημείωση
Στο παρόν σύστημα, η ένταση των subwoofer ελέγχεται από τη ριθμόση ήχου εμπρός/πίσω (fader) ηχοσυστήματος του αυτοκινήτου.

Παραμεчание
В данной системе уровень громкости низкочастотных громкоговорителей управляется с помощью микширного регулятора (FADER) автомобильного аудиосистемта.