

FM/MW/LW Cassette Car Stereo

Operating Instructions _____	GB
Návod k obsluze _____	CZ
Instrukcje Obsługi _____	PL
Kullanım kılavuzu _____	TR
Инструкция по эксплуатации _____	RU

For installation and connections, see the supplied installation/connections manual.
Informace o instalaci a zapojení naleznete v příložené příručce Instalace/zapojení.
Szczegóły dotyczące instalacji i podłączeń, proszę sprawdzić w dostarczonym, osobnym podręczniku.
Kurma ve bađlantý iþlemleri için ünite beraberýnde ki Kurma/Baglantýlar kýlavuzuna bakýnýz.
Перед установкой и подсоединениями прочитайте прилагаемую инструкцию по установке и подсоединению.

XR-CA800

Welcome !

Thank you for purchasing this Sony Cassette Player. You can enjoy its various features even more with:

- Optional CD/MD units (both changers and players).^{*1}
- CD TEXT information (displayed when a CD TEXT disc^{*2} is played on a connected optional CD unit with the CD TEXT function).
- **Supplied controller accessories**
Rotary commander RM-X5S
Card remote commander RM-X116
- **Optional controller accessory**
Rotary commander RM-X4S

^{*1} *This unit works with Sony products only.*

^{*2} *A CD TEXT disc is an audio CD that includes information such as the disc name, artist name, and track names. This information is recorded on the disc.*

Table of Contents

Location of controls	4
Precautions	6
Notes on Cassettes	6

Getting Started

Resetting the unit	7
Detaching the front panel	7
Setting the clock	8

Cassette Player

Listening to a tape	9
Playing a tape in various modes	9

Radio

Storing stations automatically	
— Best Tuning Memory (BTM)	10
Receiving the stored stations	10
Storing only the desired stations	11
Tuning in a station through a list	
— List-up	11

RDS

Overview of RDS	12
Automatic retuning for best reception results	
— AF function	12
Receiving traffic announcements	
— TA/TP	13
Presetting RDS stations with	
AF and TA setting	14
Tuning in stations by programme type	
— PTY	14
Setting the clock automatically	
— CT	15

Other Functions

Using the rotary commander	16
Adjusting the sound characteristics	18
Quickly attenuating the sound	18
Changing the sound and display settings	
— Menu	18
Selecting the sound position	
— My Best sound Position (MBP)	19
Setting the equalizer	20

CD/MD Unit (optional)

Playing a CD or MD	21
Display items	21
Playing tracks repeatedly	
— Repeat Play	22
Playing tracks in random order	
— Shuffle Play	22
Labelling a CD	
— Disc Memo	22
Locating a disc by name	
— List-up	23
Selecting specific tracks for playback	
— Bank	24

Additional Information

Maintenance	25
Removing the unit	26
Specifications	27
Troubleshooting	28
Error displays	29

Location of controls

Card remote commander RM-X116

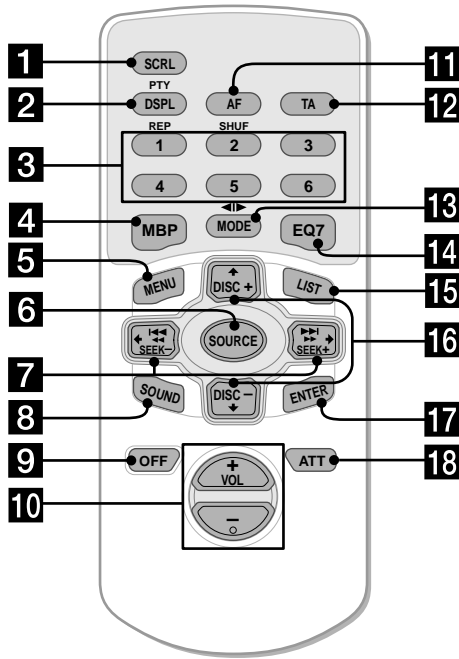

- 1** SCRL button 21
- 2** DSPL/PTY (display mode change/ programme type) button 12, 15, 21, 23
- 3** Number buttons
 - TAPE**
 - ① REP 9
 - RADIO** 10, 11, 13, 14
 - CD/MD**
 - ① REP 22
 - ② SHUF 22
- 4** MBP button 19
- 5** MENU button 8, 9, 10, 14, 15, 19, 20, 22, 23, 24
- 6** SOURCE (Power on/Tape/Radio/CD/ MD) button 9, 10, 11, 13, 20, 21, 23
- 7** SEEK buttons (-/+)

 - TAPE** 9
 - RADIO** 10, 11, 13
 - MENU** 8, 9, 15, 18, 19, 20, 24
 - CD/MD** 21, 22, 24

- 8** SOUND button 18, 19
- 9** OFF (Stop/Power off) button 5, 7, 9, 21

Refer to the pages listed for details.

- TAPE** : During tape playback
- RADIO** : During radio reception
- MENU** : During menu mode
- CD/MD** : During CD/MD playback (optional)

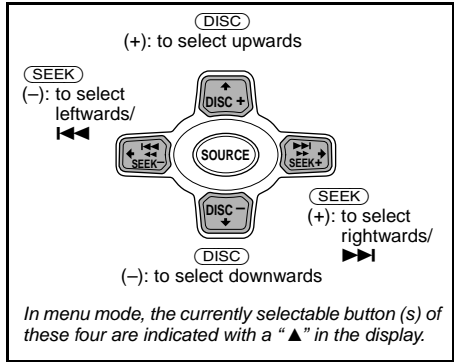

Tip

Refer to "Replacing the lithium battery" for details on how to replace the batteries (page 25).

- 10** VOL buttons (+/-) 13
- 11** AF button 12, 14
- 12** TA button 13, 14
- 13** MODE (◀▶) button
 - TAPE** 9
 - RADIO** 10, 11, 13
 - CD/MD** 21, 23
- 14** EQ7 button 20
- 15** LIST button
 - RADIO** 11
 - CD/MD** 23
- 16** DISC buttons (+/-)
 - RADIO** 10, 11, 15
 - MENU** 8, 9, 10, 14, 15, 19, 20, 22, 23, 24
 - CD/MD** 21, 22, 23
- 17** ENTER button
 - RADIO** 11, 14, 15
 - MENU** 8, 9, 10, 15, 19, 20, 22, 23, 24
 - CD/MD** 23, 24
- 18** ATT button 18

Main unit

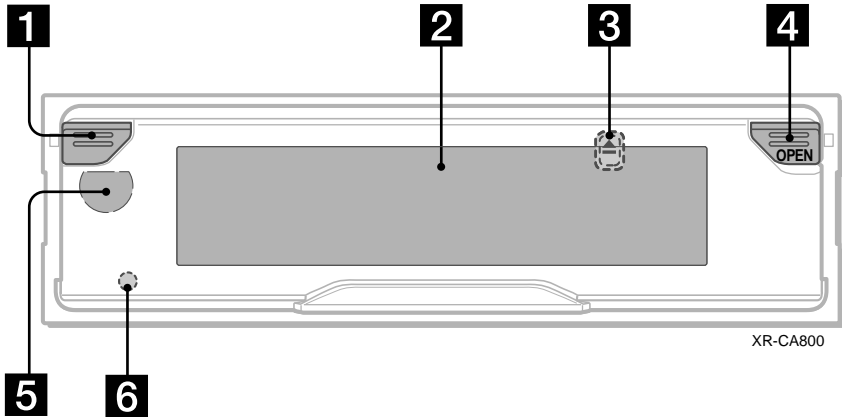

- 1 Power on/off button*** 7
- 2 Display window**
- 3 ▲ (eject) button** (located on the front side of the unit, behind the front panel) 9
- 4 OPEN button** 7, 9
- 5 Receptor for the card remote commander**
- 6 RESET button** (located on the front side of the unit, behind the front panel) 7

* Warning when installing in a car without an ACC (accessory) position on the ignition switch

After turning off the ignition, be sure to press the power on/off button on the unit (or **OFF** on the card remote commander or the rotary commander) for 2 seconds to turn off the clock display.

Otherwise, the clock display does not turn off and this causes battery drain.

To turn the unit on, press the power on/off button (**1**) on the unit.

Note

If the unit is turned off by pressing the power on/off button on the unit (or **OFF** on the card remote commander or the rotary commander) for 2 seconds, it cannot be operated with the card remote commander or the rotary commander unless the power on/off button on the unit is pressed, or a cassette is inserted to activate the unit first.

Precautions

- If your car was parked in direct sunlight, allow the unit to cool off before operating it.
- If no power is being supplied to the unit, check the connections first. If everything is in order, check the fuse.
- If no sound comes from the speakers of a two-speaker system, set the fader control to the centre position.
- When a tape is played back for a long period, the cassette may become warm because of the built-in power amplifier. However, this is not a sign of malfunction.

If you have any questions or problems concerning your unit that are not covered in this manual, please consult your nearest Sony dealer.

To maintain high quality sound

Be careful not to splash juice or other soft drinks onto the unit or tapes.



Notes on Cassettes

Cassette care

- Do not touch the tape surface of a cassette, as any dirt or dust will contaminate the heads.
- Keep cassettes away from equipment with built-in magnets such as speakers and amplifiers, as erasure or distortion on the recorded tape could occur.
- Do not expose cassettes to direct sunlight, extremely cold temperatures, or moisture.
- Slack in the tape may cause the tape to be caught in the machine. Before you insert the tape, use a pencil or similar object to turn the reel and take up any slack.

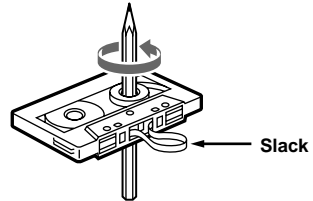

- Distorted cassettes and loose labels can cause problems when inserting or ejecting tapes. Remove or replace loose labels.



- The sound may become distorted while playing the cassette. The cassette player head should be cleaned after each 50 hours of use.

The use of cassettes longer than 90 minutes is not recommended except for long continuous play

The tape used for these cassettes is very thin and tends to stretch easily.

Frequent playing and stopping of these tapes may cause them to become entangled in the cassette deck mechanism.

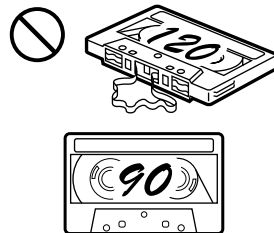

Getting Started

Resetting the unit

Before operating the unit for the first time or after replacing the car battery, you must reset the unit.

Remove the front panel and press the RESET button with a pointed object, such as a ballpoint pen.

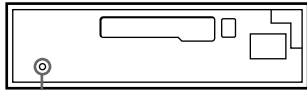

RESET button

Note

Pressing the RESET button will erase the clock setting and some stored contents.

Detaching the front panel

You can detach the front panel of this unit to protect the unit from being stolen.

Caution alarm

If you turn the ignition switch to the OFF position without removing the front panel, the caution alarm will beep for a few seconds.

If you connect an optional amplifier and do not use the built-in amplifier, the beep sound will be deactivated.

1 Press the power on/off button on the unit (or **OFF** on the card remote commander or the rotary commander).*

Tape playback or radio reception stops (the display remains on).

* If your car has no ACC position on the ignition switch, be sure to turn the unit off by pressing the power on/off button on the unit (or **OFF** on the card remote commander or the rotary commander) for 2 seconds to avoid car battery drain.

2 Press **OPEN**, then slide the front panel to the right, and gently pull out the left end of the front panel.

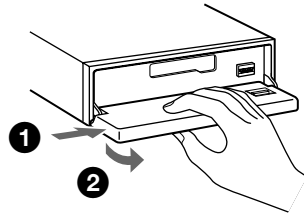

Notes

- If you detach the panel while the unit is still turned on, the power will turn off automatically to prevent the speakers from being damaged.
- Do not drop or put excessive pressure on the front panel and its display window.
- Do not subject the front panel to heat/high temperature or moisture. Avoid leaving it in parked cars or on dashboards/rear trays.

Tip

When carrying the front panel with you, use the supplied front panel case.

continue to next page →

Attaching the front panel

Place hole **(A)** of the front panel onto the spindle **(B)** on the unit, then lightly push the left side in.

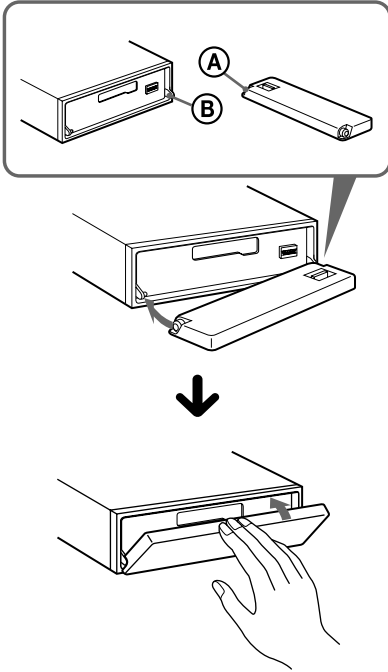

Note

Do not put anything on the inner surface of the front panel.

Setting the clock

The clock uses a 24-hour digital indication.

Example: To set the clock to 10:08

- 1 Press **(MENU)**, then press either side of **(DISC)** repeatedly until "CLOCK" appears.



- 1 Press **(ENTER)**.
The hour indication flashes.
- 2 Press either side of **(DISC)** to set the hour.
- 3 Press the **(+)** side of **(SEEK)**.
The minute indication flashes.
- 4 Press either side of **(DISC)** to set the minute.

- 2 Press **(ENTER)**.



The clock starts. After the clock setting is completed, the display returns to normal play mode.

Tips

- You can set the clock automatically with the RDS feature (page 15).
- When D.INFO mode is set to ON, the time is always displayed (page 18).

Cassette Player

Listening to a tape

- 1 Press **OPEN** and insert a cassette. Playback starts automatically.

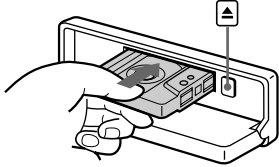

- 2 Close the front panel.

If a cassette is already inserted, press **SOURCE** repeatedly until “FORWARD” or “REVERSE” appears to start playback.

FORWARD: The side facing up is played.
REVERSE: The side facing down is played.

To	Press
Change the tape's playback direction	MODE (◀▶)
Stop playback	OFF
Eject the cassette	OPEN then ▲
Skip tracks – Automatic Music Sensor	SEEK (◀◀/▶▶) [once for each track]
Fast-forward/reverse – Manual Search	SEEK (◀◀/▶▶) [hold to desired point]

Note

The AMS function may not work when:
– the blanks between tracks are shorter than 4 seconds.
– there is noise between tracks.
– there are long sections of low volume or quiet sections.

Playing a tape in various modes

You can play the tape in various modes:

- METAL lets you play a metal or CrO₂ tape.
- BL.SKIP (Blank Skip) skips blanks longer than 8 seconds.
- ATA (Automatic Tuner Activation) turns on the tuner automatically when fast-winding the tape.

- 1 During tape playback, press **MENU**.
- 2 Press either side of **DISC** repeatedly until the desired mode appears.
- 3 Press (+) side of **SEEK** to select “ON.”
Example: ATA mode

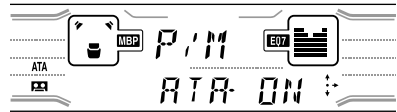

Play mode starts.

- 4 Press **ENTER**.

To return to normal playback mode, select “OFF” in step 3.

Playing tracks repeatedly

— Repeat Play

During playback, press **1** (**REP**) repeatedly until “REP-ON” in the display appears.

To return to normal playback mode, select “REP-OFF.”

Tip

During repeat playback, press **MODE**. “REP” disappears from the display and repeat mode is cancelled.

Radio

The unit can store up to 6 stations per band (FM1, FM2, FM3, MW, and LW).

Caution

When tuning in stations while driving, use Best Tuning Memory to prevent accidents.

Storing stations automatically

— Best Tuning Memory (BTM)

The unit selects the stations with the strongest signals within the selected band, and stores them in the order of their frequency.

- 1 Press **(SOURCE)** repeatedly to select the radio.
- 2 Press **(MODE)** repeatedly to select the band.
- 3 Press **(MENU)**, then press either side of **(DISC)** repeatedly until “BTM” appears.
- 4 Press **(ENTER)**.
A beep sounds when the setting is stored.

Notes

- If only a few stations can be received due to weak signals, some number buttons will retain their former settings.
- When a number is indicated in the display, the unit starts storing stations from the one currently displayed.

Receiving the stored stations

- 1 Press **(SOURCE)** repeatedly to select the radio.
- 2 Press **(MODE)** repeatedly to select the band.
- 3 Press the number button (**(1)** to **(6)**) on which the desired station is stored.

Tip

Press either side of **(DISC)** to receive the stations in the order they are stored in the memory (Preset Search function).

If preset tuning does not work

Press either side of **(SEEK)** to search for the station (automatic tuning).

Scanning stops when the unit receives a station. Repeat until the desired station is received.

Tips

- If automatic tuning stops too frequently, turn on the Local Seek to limit seek to stations with stronger signals (see “Changing the sound and display settings” on page 18).
- If you know the frequency of the station you want to listen to, press and hold either side of **(SEEK)** to locate the approximate frequency, then press **(SEEK)** repeatedly to fine adjust to the desired frequency (manual tuning).

If FM stereo reception is poor

Select monaural reception mode.

(see “Changing the sound and display settings” on page 18). The sound improves, but becomes monaural (“ST” disappears).

Storing only the desired stations

You can manually preset the desired stations on any chosen number button.

- 1 Press **(SOURCE)** repeatedly to select the radio.
- 2 Press **(MODE)** repeatedly to select the band.
- 3 Press either side of **(SEEK)** to tune in the station that you want to store.
- 4 Press the desired number button (**1** to **6**) for 2 seconds until “MEM” appears.

The number button indication appears in the display.

Note

If you try to store another station on the same number button, the previously stored station will be erased.

Tuning in a station through a list

— List-up

- 1 During radio reception, press **(LIST)** momentarily.

The frequency or the name assigned to the station currently tuned in flashes.



- 2 Press either side of **(DISC)** repeatedly until you find the desired station.

If no name is assigned to the selected station, the frequency appears in the display.

- 3 Press **(ENTER)** to tune in the desired station.

RDS

Overview of RDS

FM stations with Radio Data System (RDS) service send inaudible digital information along with the regular radio programme signal. For example, one of the following will be displayed upon receiving a station with RDS capability.

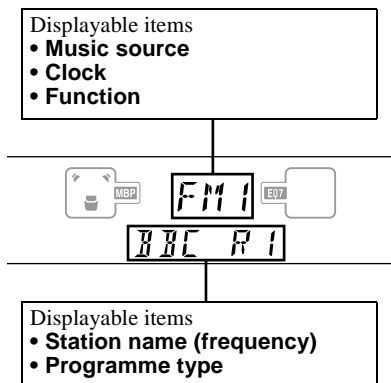

To	Press
Switch display item	(DSPL/PTY)

RDS services

RDS data offers you other conveniences, such as:

- **Automatic retuning** of a programme, helpful during long-distance drives. — AF → page 12
- Receiving **traffic announcements**, even when enjoying another programme/source. — TA → page 13
- Selecting stations by the **type of programme** it broadcasts. — PTY → page 14
- Automatic **clock time** setting. — CT → page 15

Notes

- Depending on the country or region, not all of the RDS functions are available.
- RDS may not work properly if the signal strength is weak or if the station you are tuned to is not transmitting RDS data.

Automatic retuning for best reception results

— AF function

The alternative frequencies (AF) function allows the radio to always tune into the area's strongest signal for the station you are listening to.

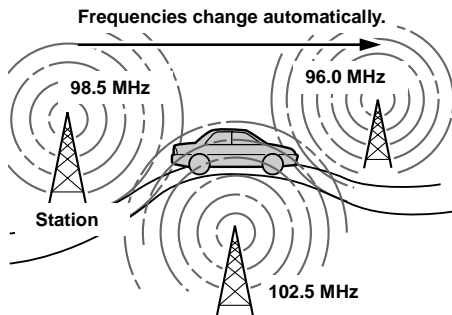

1 Select an FM station (page 10).

2 Press (AF) repeatedly until "AF-ON" appears.

The unit starts searching for an alternative frequency with a stronger signal in the same network.

If "NO AF" flashes, the currently tuned into station does not have an alternative frequency.

Note

When there is no alternative frequency in the area or when you do not need to search for one, turn the AF function off by selecting "AF-OFF."

For stations without alternative frequencies

Press either side of **(SEEK)** while the station name is flashing (within 8 seconds).

The unit starts searching for another frequency with the same PI (Programme Identification) data (“PI SEEK” appears).

If the unit cannot find the same PI, the unit returns to the previously selected frequency.

Staying with one regional programme

When AF function is on: this unit’s factory-set setting restricts reception to a specific region, so you won’t be switched to another regional station with a stronger frequency.

If you leave this regional programme’s reception area or would like to take advantage of the whole AF function, select “REG-OFF” from the MENU (page 19).

Note

This function does not work in the United Kingdom and in some other areas.

Local Link function (United Kingdom only)

This function enables you to select other local stations in the area, even if they are not stored on your number buttons.

- 1 Press a number button (**(1)** to **(6)**) that has a local station stored on it.
- 2 Within 5 seconds, press the number button of the local station again.
- 3 Repeat this procedure until the desired local station is received.

Receiving traffic announcements

— TA/TP

By activating the Traffic Announcement (TA) and Traffic Programme (TP), you can automatically tune in an FM station broadcasting traffic announcements. These settings function regardless of the current FM programme/source, CD/MD; the unit switches back to the original source when the bulletin is over.

Press **(TA)** repeatedly until “TA-ON” appears.

The unit starts searching for traffic information stations.

“TP” indicates reception of such stations, and “TA” flashes during an actual traffic announcement. The unit will continue searching for stations available with TP if “NO TP” is indicated.

To cancel all traffic announcements, select “TA-OFF.”

To	Press
Cancel current announcement	(TA)

Tip

*You can also cancel the current announcement by pressing **(SOURCE)** or **(MODE)**.*

Presetting the volume of traffic announcements

You can preset the volume level of the traffic announcements so you won’t miss hearing them.

- 1 Press either side of **(VOL) (+/-)** to adjust the desired volume level.
- 2 Press **(TA)** for 2 seconds.
“TA” appears and the setting is stored.

Receiving emergency announcements

If either AF or TA is on, the unit will switch to emergency announcements, if one comes in while listening to an FM station, a tape, or optional CD/MD.

Presetting RDS stations with AF and TA setting

When you preset RDS stations, the unit stores each station's AF/TA setting (on/off) as well as its frequency. You can select a different preset setting (for AF, TA, or both) for individual preset stations, or the same setting for all preset stations. If you preset stations with "AF-ON" the unit automatically stores stations with the strongest radio signal.

Presetting the same setting for all preset stations

- 1 Select an FM band (page 10).
- 2 Press **(AF)** and/or **(TA)** to select "AF-ON" and/or "TA-ON."
Note that selecting "AF-OFF" or "TA-OFF" stores not only RDS stations, but also non-RDS stations.
- 3 Press **(MENU)**, then press either side of **(DISC)** repeatedly until "BTM" appears.
- 4 Press **(ENTER)** until "BTM" flashes.

Presetting different settings for each preset station

- 1 Select an FM band, and tune in the desired station (page 11).
- 2 Press **(AF)** and/or **(TA)** to select "AF-ON" and/or "TA-ON."
- 3 Press the desired number button (**1** to **6**) until "MEM" appears.
Repeat from step 1 to preset other stations.

Tuning in stations by programme type

— PTY

You can tune in a station by selecting the type of programme you would like to listen to.

Programme types	Display
News	NEWS
Current Affairs	AFFAIRS
Information	INFO
Sports	SPORT
Education	EDUCATE
Drama	DRAMA
Culture	CULTURE
Science	SCIENCE
Varied	VARIED
Popular Music	POP M
Rock Music	ROCK M
Easy Listening	EASY M
Light Classical	LIGHT M
Classical	CLASSICS
Other Music Type	OTHER M
Weather	WEATHER
Finance	FINANCE
Children's Programmes	CHILDREN
Social Affairs	SOCIAL A
Religion	RELIGION
Phone In	PHONE IN
Travel	TRAVEL
Leisure	LEISURE
Jazz Music	JAZZ
Country Music	COUNTRY
National Music	NATION M
Oldies Music	OLDIES
Folk Music	FOLK M
Documentary	DOCUMENT

Note

You cannot use this function in some countries where no PTY (Programme Type selection) data is available.

- 1 Press **(DSPL/PTY)** during FM reception until “PTY” appears.



The current programme type name appears if the station is transmitting the PTY data. “-----” appears if the received station is not an RDS station, or if the RDS data is not received.

- 2 Press **(DISC)** repeatedly until the desired programme type appears.

The programme types appear in the order shown in the table. “-----” appears if the programme type is not specified in the RDS data.

- 3 Press **(ENTER)**.

The unit starts searching for a station broadcasting the selected programme type.

Setting the clock automatically

— CT

The CT (Clock Time) data from the RDS transmission sets the clock automatically.

- 1 During radio reception, press **(MENU)**, then press either side of **(DISC)** repeatedly until “CT-OFF” appears.



- 2 Press the **(+)** side of **(SEEK)** repeatedly until “CT-ON” appears.

The clock is set.

- 3 Press **(ENTER)** to return to the normal display.

To cancel the CT function, select “CT-OFF” in step 2.

Notes

- The CT function may not work even though an RDS station is being received.
- There might be a difference between the time set by the CT function and the actual time.

Other Functions

You can also control the unit (and optional CD/MD units) with a rotary commander.
RM-X5S (supplied)/RM-X4S (optional)

Using the rotary commander

First, attach the appropriate label depending on how you want to mount the rotary commander. The rotary commander works by pressing buttons and/or rotating controls.

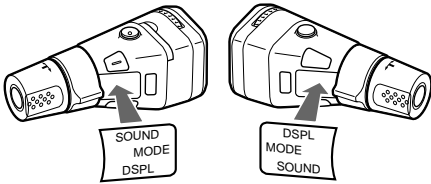

Inserting the supplied lithium battery (RM-X5S only)

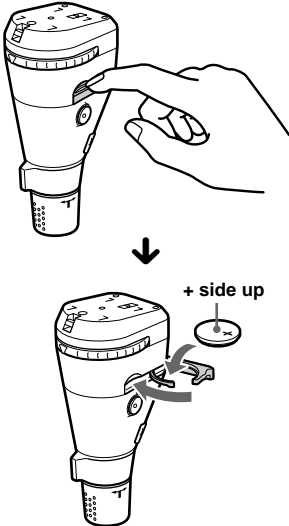

Tip
 For information on lithium battery, refer to "Notes on lithium battery" (page 25).

By pressing buttons

Turn the dial to change the direction of infrared rays. (RM-X5S only)

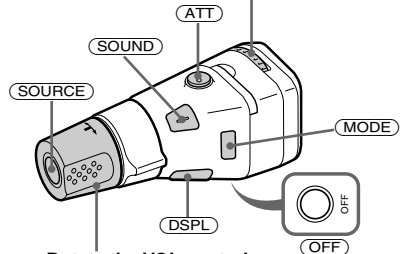

Rotate the VOL control to adjust the volume.

Press	To
SOURCE	Change source (radio/CD*1/MD*1/Tape)
MODE	Change operation (radio band/CD unit*1/MD unit*1/tape playback direction)
ATT	Attenuate sound
OFF *2	Stop playback or radio reception
SOUND	Adjust the sound menu
DSPL	Change the display item

*1 Only if the corresponding optional equipment is connected.

*2 If your car has no ACC (accessory) position on the ignition key switch, be sure to press **OFF** for 2 seconds to turn off the clock indication after turning off the ignition.

To turn the unit on, press the power on/off button on the unit.

By rotating the control

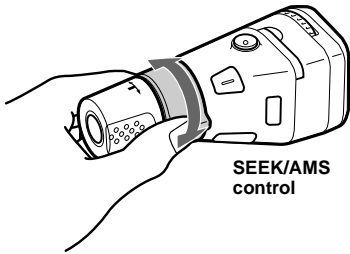

Rotate and release to:

- Locate the beginning of tracks on the tape.
- Tune in stations automatically.
- Skip tracks on the disc.*

Rotate, hold, and release to:

- Fast-wind the tape.
- Find a station manually.
- Fast-forward/reverse a track.*

Tip

To start playback while fast-winding the tape, press **(MODE)**.

By pushing in and rotating the control

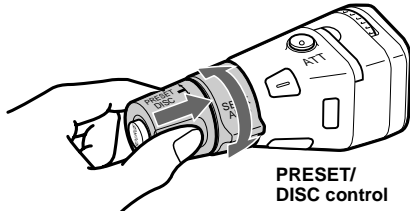

Push in and rotate the control to:

- Receive preset stations.
- Change the disc.*

* Only if the corresponding optional equipment is connected.

Changing the operative direction

The operative direction of controls is factory-set as shown below.

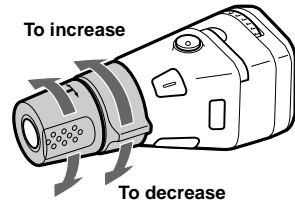

If you need to mount the rotary commander on the right hand side of the steering column, you can reverse the operative direction.

RM-X5S

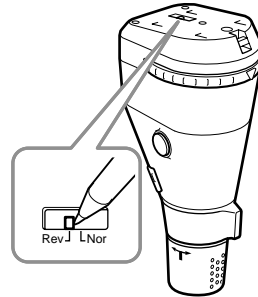

Set the Rev/Nor-select switch to "Rev."

RM-X4S

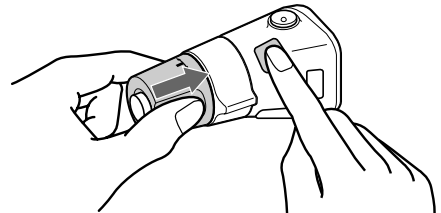

Press **(SOUND)** for 2 seconds while pushing the VOL control.

Adjusting the sound characteristics

You can adjust the bass, treble, balance, and fader.

The bass and treble levels can be stored independently for each source.

1 Select the item you want to adjust by pressing **(SOUND)** repeatedly.

Each time you press **(SOUND)**, the item changes as follows:

BAS (bass) → TRE (treble) → BAL (left-right) → FAD (front-rear)

2 Adjust the selected item by pressing either side of **(SEEK)**.

When adjusting with the rotary commander, press **(SOUND)** and rotate the VOL control.

Note

Adjust within 3 seconds after selecting the item.

Quickly attenuating the sound

(With the rotary commander or the card remote commander)

Press **(ATT)** on the rotary commander or card remote commander.

After “ATT-ON” momentarily appears, the “ATT” appears in the display.

To restore the previous volume level, press **(ATT)** again.

Tip

When the interface cable of a car telephone is connected to the ATT lead, the unit decreases the volume automatically when a telephone call comes in (Telephone ATT function).

Changing the sound and display settings

— Menu

The following items can be set:

SET (Set Up)

- CLOCK (page 8)
- CT (Clock Time) (page 15)
- BEEP — to turn the beeps on or off.

DSPL (Display)

- D.INFO (Dual Information) — to display the clock and the play mode at the same time (ON).
- M.DSPL (Motion Display) — to select the Motion Display mode from “1,” “2,” and “OFF.”
 - Select “1” to show decoration lines in the display and activate Demo display.
 - Select “2” to show decoration lines in the display and deactivate Demo display.
 - Select “OFF” to deactivate the Motion Display.
- A.SCRL (Auto Scroll)*
 - Select “ON” to scroll all automatically displayed names exceeding 8 characters.
 - When Auto scroll is set to off and the disc/track name is changed, the disc/track name does not scroll.

* When no CD or MD is playing, this item will not appear.

SND (Sound)

- LOUD (Loudness) — to enjoy bass and treble even at low volumes. The bass and treble will be reinforced.

P/M (Play Mode)

- LOCAL-ON/OFF (Local seek mode) (page 10)
 - Select “ON” to only tune into stations with stronger signals.
- MONO-ON/OFF (Monaural mode) (page 10)
 - Select “ON” to hear FM stereo broadcast in monaural. Select “OFF” to return to normal mode.
- REG-ON/OFF (Regional) (page 13)

1 Press **(MENU)**.

To set A.SCRL, press **(MENU)** during CD/MD Playback.

2 Press either side of **(DISC)** repeatedly until the desired item appears.

3 Press the **(+)** side of **(SEEK)** to select the desired setting (Example: ON or OFF).

4 Press **(ENTER)**.

After the mode setting is completed, the display returns to normal play mode.

Note

The displayed item will differ depending on the source.

Tip

You can easily switch among categories (“SET,” “DSPL,” “SND,” “P/M,” and “EDIT”) by pressing either side of **(DISC)** for 2 seconds.

Selecting the sound position

— My Best sound Position (MBP)

When you drive without passengers, you can enjoy the most comfortable sound environment with “My Best sound Position.”

“My Best sound Position” has two presets, which adjust the sound level of balance and fader. You can select one very easily with the MBP button.

Display window	Balance Level		Fader Level	
	Right	Left	Front	Rear
MBP-A	-4dB	0	0	-4dB
MBP-B	0	-4dB	0	-4dB
MBP-OFF	0	0	0	0

Press **(MBP)** repeatedly for the desired listening position.

The mode of “My Best sound Position” is shown in the display in order of the table.



After one second, the display goes back to the normal playback mode.

If you want to adjust the sound level of balance and fader more precisely, you can do it using the **(SOUND)** button (see “Adjusting the sound characteristics” on page 18).

Notes

- When the BAL (balance) or FAD (fader) in “Adjusting the sound characteristics” (page 18) is adjusted, the MBP setting returns to OFF.
- When MBP is set to OFF, the BAL and FAD setting is activated.

Setting the equalizer

You can select an equalizer curve for seven music types (XPLOD, VOCAL, CLUB, JAZZ, NEW AGE, ROCK, CUSTOM, and OFF (equalizer OFF)).

You can store and adjust the equalizer settings for frequency and level.

Selecting the equalizer curve

1 Press **(SOURCE)** to select a source (radio, CD, MD, or tape).

2 Press **(EQ7)** repeatedly until the desired equalizer curve.

Each time you press **(EQ7)**, the item changes.



To cancel the equalizing effect, select "OFF." After 3 seconds, the display returns to the normal playback mode.

Adjusting the equalizer curve

1 Press **(MENU)**.

2 Press either side of **(DISC)** repeatedly until "EQ7 TUNE" appears, then press **(ENTER)**.

3 Press either side of **(SEEK)** to select the desired equalizer curve, then press **(ENTER)**.

Each time you press **(SEEK)**, the item changes.

4 Select the desired frequency and level.

1 Press either side of **(SEEK)** to select the desired frequency.

Each time you press **(SEEK)**, the frequency changes.

62 (Hz) ↔ 157 (Hz) ↔ 396 (Hz) ↔
1k (Hz) ↔ 2.5k (Hz) ↔ 6.3k (Hz) ↔
16k (Hz)

2 Press either side of **(DISC)** to adjust the desired volume level.

The volume level is adjustable by 1 dB steps from -10 dB to +10 dB.

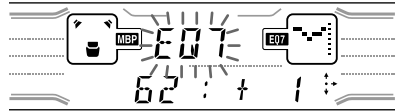

To restore the factory-set equalizer curve, press **(ENTER)** for 2 seconds.

5 Press **(MENU)** twice.

When the effect setting is complete, the normal playback mode appears.

CD/MD Unit (optional)

This unit can control external CD/MD units. If you connect an optional CD unit with the CD TEXT function and the custom file function, the CD TEXT information will appear in the display when you play a CD TEXT disc.

Playing a CD or MD

- 1 Press **(SOURCE)** repeatedly to select "CD" or "MD."
- 2 Press **(MODE)** repeatedly until the desired unit appears.
CD/MD playback starts.

To	Press
Stop playback	(OFF)
Skip discs – Disc selection	(DISC) (+/-)
Skip tracks – Automatic Music Sensor	(SEEK) (◀◀/▶▶) [once for each track]
Fast-forward/ reverse – Manual Search	(SEEK) (◀◀/▶▶) [hold to desired point]

Display items

When the disc/track changes, any prerecorded title*¹ of the new disc/track is automatically displayed (if the Auto Scroll function is set to "ON," names exceeding 8 characters will be scrolled (page 18)).

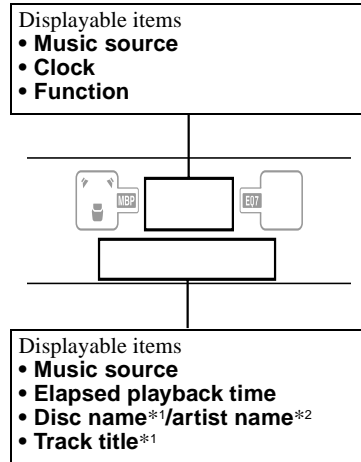

To	Press
Switch display item	(DSPL/PTY)
Scroll display item	(SCRL)

*¹ "NO NAME" indicates there is no Disc Memo (page 22) or prerecorded name to display.

*² Only for CD TEXT discs with the artist name.

Notes

- Some characters cannot be displayed.
- For some CD TEXT discs with very many characters, information may not scroll.
- This unit cannot display the artist name for each track of a CD TEXT disc.

Tip

When Auto scroll is set to OFF and the disc/track name is changed, the disc/track name does not scroll.

Playing tracks repeatedly

— Repeat Play

You can select:

- REP-1 — to repeat a track.
- REP-2 — to repeat a disc.

During playback, press (1) (REP) repeatedly until the desired setting appears in the display.

Repeat Play starts.

To return to normal play mode, select “REP-OFF.”

Playing tracks in random order

— Shuffle Play

You can select:

- SHUF-1 — to play the tracks on the current disc in random order.
- SHUF-2 — to play the tracks in the current optional CD (MD) unit in random order.
- SHUF-ALL* — to play all the tracks in all the connected CD (MD) units in random order.

* Available only when two or more optional CD/MD units are connected.

During playback, press (2) (SHUF) repeatedly until the desired setting appears in the display.

Shuffle Play starts.

To return to normal play mode, select “SHUF-OFF.”

Note

“SHUF-ALL” will not shuffle tracks between CD units and MD units.

Labelling a CD

— Disc Memo (For a CD unit with the CUSTOM FILE function)

You can label each disc with a custom name (Disc Memo). You can enter up to 8 characters for a disc. If you label a CD, you can locate the disc by name (page 23).

- 1 Start playing the disc you want to label.
- 2 Press (MENU), then press either side of (DISC) repeatedly until “NAMEEDIT” appears.
- 3 Press (ENTER).

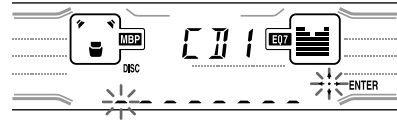

The unit will repeat the disc during the labelling procedure.

4 Enter the characters.

- 1 Press the (+)*1 side of (DISC) repeatedly to select the desired character.

A → B → C ... → 0 → 1 → 2 ... → + →
→ * ... → *_2 → A

*1 For reverse order, press the (–) side of (DISC).

*2 (blank space)

- 2 Press the (+) side of (SEEK) after locating the desired character.



If you press the (–) side of (SEEK), you can move back to the left.

- 3 Repeat steps 1 and 2 to enter the entire name.
- 5 To return to normal CD play mode, press (ENTER).

Tips

- Simply overwrite or enter “_” to correct or erase a name.
- There is another way to start labelling a CD: Press **(LIST)** for 2 seconds instead of performing steps 2 and 3. You can also complete the operation by pressing **(LIST)** for 2 seconds instead of step 5.
- You can label CDs on a unit without the CUSTOM FILE function if that unit is connected along with a CD unit that has the function. The Disc Memo will be stored in the memory of the CD unit with the CUSTOM FILE function.

Note

REP-1/shuffle play is suspended until the Name Edit is complete.

Viewing the Disc Memo

As a display item, the Disc Memo always takes priority over any original CD TEXT information.

To	Press
View	(DSPL/PTY) during CD/CD TEXT disc playback

Tip

To find out about other items that can be displayed, see page 21.

Erasing the Disc Memo

- 1 Press **(SOURCE)** repeatedly to select “CD.”**
- 2 Press **(MODE)** repeatedly to select the CD unit storing the Disc Memo.**
- 3 Press **(MENU)**, then press either side of **(DISC)** repeatedly until “NAME DEL” appears.**
- 4 Press **(ENTER)**.**
The stored names will appear in order from the earliest entered.
- 5 Press either side of **(DISC)** repeatedly to select the disc name you want to erase.**
The stored names will appear from the earliest ones entered.
- 6 Press **(ENTER)** for 2 seconds.**
The name is erased.
Repeat steps 5 and 6 if you want to erase other names.
- 7 Press **(MENU)** twice.**
The unit returns to normal CD play mode.

Notes

- When the Disc Memo for a CD TEXT disc is erased, the original CD TEXT information is displayed.
- If you cannot find the Disc Memo you want to erase, try selecting a different CD unit in step 2.

Locating a disc by name

— List-up (For a CD unit with the CD TEXT/CUSTOM FILE function, or an MD unit)

You can use this function for discs that have been assigned custom names*1 or for CD TEXT discs*2.

*1 Locating a disc by its custom name: when you assign a name for a CD (page 22) or an MD.

*2 Locating discs by the CD TEXT information: when you play a CD TEXT disc on a CD unit with the CD TEXT function.

1 Press **(LIST)**.

The name assigned to the current disc appears in the display.

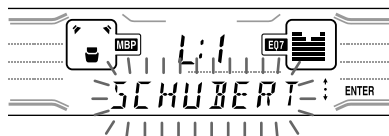

2 Press either side of **(DISC)** repeatedly until you find the desired disc.

3 Press **(ENTER)** to play the disc.

Note

Some letters cannot be displayed (exception: Disc Memo).

Selecting specific tracks for playback

— Bank (For a CD unit with the CUSTOM FILE function)

If you label the disc, you can set the unit to skip or play the tracks of your choice.

- 1 Start playing the disc you want to label.
- 2 Press **(MENU)**, then press either side of **(DISC)** repeatedly until “BANK SEL” appears.
- 3 Press **(ENTER)**.

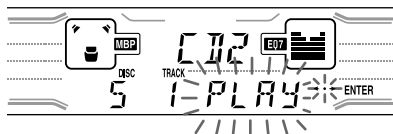

- 4 Label the tracks.
 - 1 Press either side of **(SEEK)** repeatedly to select the track you want to label.
 - 2 Press **(ENTER)** repeatedly to select “PLAY” or “SKIP.”
- 5 Repeat step 4 to set “PLAY” or “SKIP” for all the tracks.
- 6 Press **(MENU)** twice.
The unit returns to normal CD play mode.

Notes

- You can set “PLAY” and “SKIP” for up to 24 tracks.
- You cannot set “SKIP” for all the tracks on a CD.

Playing specific tracks only

You can select:

- “BANK-ON” — to play the tracks with the “PLAY” setting.
- “BANK-INV” (Inverse) — to play the tracks with the “SKIP” setting.

- 1 During playback, press **(MENU)**, then press either side of **(DISC)** repeatedly until “BANK-ON,” “BANK-INV,” or “BANK-OFF” appears.
- 2 Press the **(+)** side of **(SEEK)** repeatedly until the desired setting appears.



- 3 Press **(ENTER)**.
Playback starts from the track following the current one.

To return to normal play mode, select “BANK-OFF” in step 2.

Additional Information

Maintenance

Fuse replacement

When replacing the fuse, be sure to use one matching the amperage rating stated on the original fuse. If the fuse blows, check the power connection and replace the fuse. If the fuse blows again after replacement, there may be an internal malfunction. In such a case, consult your nearest Sony dealer.

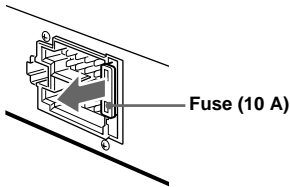

Warning

Never use a fuse with an amperage rating exceeding the one supplied with the unit as this could damage the unit.

Cleaning the connectors

The unit may not function properly if the connectors between the unit and the front panel are not clean. In order to prevent this, detach the front panel (page 7) and clean the connectors with a cotton swab dipped in alcohol. Do not apply too much force. Otherwise, the connectors may be damaged.

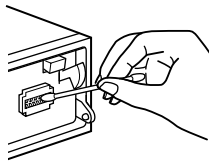

Main unit

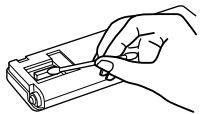

Back of the front panel

Notes

- For safety, turn off the ignition before cleaning the connectors, and remove the key from the ignition switch.
- Never touch the connectors directly with your fingers or with any metal device.

Replacing the lithium battery

Under normal conditions, batteries will last approximately 1 year. (The service life may be shorter, depending on the conditions of use). When the battery becomes weak, the range of the card remote commander becomes shorter. Replace the battery with a new CR2025 lithium battery.

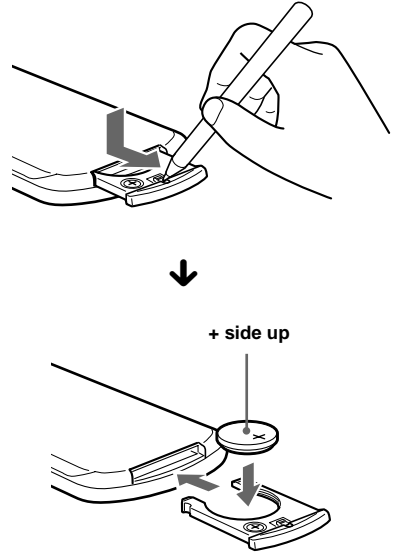

Notes on lithium battery

- Keep the lithium battery out of the reach of children. Should the battery be swallowed, immediately consult a doctor.
- Wipe the battery with a dry cloth to assure a good contact.
- Be sure to observe the correct polarity when installing the battery.
- Do not hold the battery with metallic tweezers, otherwise a short-circuit may occur.

WARNING

Battery may explode if mistreated. Do not recharge, disassemble, or dispose of in fire.

Removing the unit

1 Remove the front cover

- 1 Detach the front panel (page 7).
- 2 Press the clip inside the front cover with a thin screwdriver.

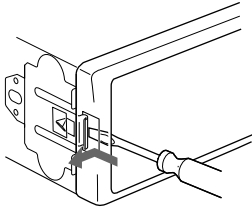

- 3 Repeat step 2 for the other side.

2 Remove the unit

- 1 Use a thin screwdriver to push in the clip on the left side of the unit, then pull out the left side of the unit until the catch clears the mounting.

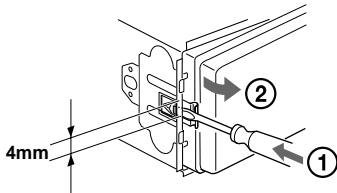

- 2 Repeat step 1 for the right side.
- 3 Slide the unit out of its mounting.

Specifications

Cassette Player section

Tape track	4-track 2-channel stereo
Wow and flutter	0.08 % (WRMS)
Frequency response	30 – 18,000 Hz
Signal-to-noise ratio	

Cassette type

TYPE II, IV	61 dB
TYPE I	58 dB

Tuner section

FM

Tuning range	87.5 – 108.0 MHz
Aerial terminal	External aerial connector
Intermediate frequency	10.7 MHz/450 kHz
Usable sensitivity	8 dBf
Selectivity	75 dB at 400 kHz
Signal-to-noise ratio	66 dB (stereo), 72 dB (mono)
Harmonic distortion at 1 kHz	0.6 % (stereo), 0.3 % (mono)
Separation	35 dB at 1 kHz
Frequency response	30 – 15,000 Hz

MW/LW

Tuning range	MW: 531 – 1,602 kHz LW: 153 – 279 kHz
Aerial terminal	External aerial connector
Intermediate frequency	10.7 MHz/450 kHz
Sensitivity	MW: 30 μ V LW: 40 μ V

Power amplifier section

Outputs	Speaker outputs (sure seal connectors)
Speaker impedance	4 – 8 ohms
Maximum power output	50 W \times 4 (at 4 ohms)

General

Outputs	Audio outputs (Rear) Power aerial relay control lead Power amplifier control lead Telephone ATT control lead BUS control input connector BUS audio input connector Remote controller input connector Aerial input connector
Inputs	Bass \pm 8 dB at 100 Hz Treble \pm 8 dB at 10 kHz 100 Hz +8 dB 10 kHz +2 dB
Tone controls	
Loudness	
Power requirements	12 V DC car battery (negative earth)
Dimensions	Approx. 178 \times 50 \times 176 mm (w/h/d)
Mounting dimensions	Approx. 182 \times 53 \times 161 mm (w/h/d)
Mass	Approx. 1.2 kg
Supplied accessories	Parts for installation and connections (1 set) Front panel case (1) Rotary commander RM-X5S Card remote commander RM-X116
Optional accessories	BUS cable (supplied with an RCA pin cord) RC-61 (1 m), RC-62 (2 m) Rotary commander RM-X4S
Optional equipment	CD changer (10 discs) CDX-848X, CDX-646 MD changer (6 discs) MDX-65 Source selector XA-C30

Note

This unit cannot be connected to a digital preamplifier or an equalizer.

Design and specifications are subject to change without notice.

Troubleshooting

The following checklist will help you remedy problems you may encounter with your unit. Before going through the checklist below, check the connection and operating procedures.

General

No sound.

- Rotate the volume control dial clockwise to adjust the volume.
- Cancel the ATT function.
- Set the fader control to the centre position for a 2-speaker system.

The contents of the memory have been erased.

- The RESET button has been pressed.
→ Store again into the memory.
- The power cord or battery has been disconnected.
- The power connecting cord is not connected properly.

No beep sound.

The beep sound is cancelled (page 18).

Indications disappear from/do not appear in the display.

- The clock display disappears if you press **(OFF)** for 2 seconds.
→ Press the power on/off button on the unit to display the clock.
- Remove the front panel and clean the connectors. See “Cleaning the connectors” (page 25) for details.

Stored stations and correct time are erased. The fuse has blown.

Makes noise when the ignition key is in the ON, ACC, or OFF position.

The leads are not matched correctly with the car’s accessory power connector.

No power is being supplied to the unit.

- Check the connection. If everything is in order, check the fuse.
- The car does not have an ACC position.
→ Press the power on/off button on the unit.

The power is continuously supplied to the unit.

The car does not have an ACC position.

The power aerial does not extend.

The power aerial does not have a relay box.

Tape playback

The sound is distorted.

The tape head is contaminated.
→ Clean the head with a commercially available dry-tape cleaning cassette.

The AMS does not operate correctly.

- There is noise in the space between tracks.
- A blank space is too short (less than 4 seconds).
- A long pause, or a passage of low frequencies or very low sound level is treated as a blank space.

Radio reception

Preset tuning is not possible.

- Store the correct frequency in the memory.
- The broadcast signal is too weak.

The stations cannot be received.

The sound is hampered by noises.

- Connect a power aerial control lead (blue) or accessory power supply lead (red) to the power supply lead of a car’s aerial booster. (Only when your car has built-in FM/MW/LW aerial in the rear/side glass).
- Check the connection of the car aerial.
- The auto aerial will not go up.
→ Check the connection of the power aerial control lead.
- Check the frequency.

Automatic tuning is not possible.

- The local seek mode is set to “ON.”
→ Set the local seek mode to “OFF” (page 19).
- The broadcast signal is too weak.
→ Perform manual tuning.

The “ST” indication flashes.

- Tune in the frequency accurately.
- The broadcast signal is too weak.
→ Set to the monaural reception mode (page 19).

A programme broadcast in stereo is heard in monaural.

The unit is in monaural reception mode.
→ Cancel monaural reception mode (page 19).

RDS

The SEEK starts after a few seconds of listening.

The station is non-TP or has weak signal.

→ Press (AF) or (TA) repeatedly until “AF-OFF” or “TA-OFF” appears.

No traffic announcements.

- Activate “TA.”
- The station does not broadcast any traffic announcements despite being TP.
→ Tune in another station.

PTY displays “-----.”

- The current station is not an RDS station.
- RDS data has not been received.
- The station does not specify the programme type.

CD/MD playback

The sound skips.

Dirty or defective disc.

Error displays

(when an optional CD/MD unit is connected)

Error displays

The following indications will flash for about 5 seconds, and an alarm sound will be heard.

NO MAG

The disc magazine is not inserted in the CD/MD unit.

→ Insert the magazine in the CD/MD unit.

NO DISC

No disc is inserted in the CD/MD unit.

→ Insert discs in the CD/MD unit.

ERROR*1

- A CD is dirty or inserted upside down.*2
→ Clean or insert the CD correctly.
- An MD does not playback because of some problem.*2
→ Insert another MD.
- A CD/MD cannot play because of some problem.
→ Insert another CD/MD.

BLANK*1

No tracks have been recorded on an MD.*2

→ Play an MD with recorded tracks on it.

RESET

The CD/MD unit cannot be operated because of some problem.

→ Press the RESET button on the unit.

NOT READY

The lid of the MD unit is open or the MDs are not inserted properly.

→ Close the lid or insert the MDs properly.

HI TEMP

The ambient temperature is more than 50°C.

→ Wait until the temperature goes down below 50°C.

*1 When an error occurs during playback of a CD or MD, the disc number of the CD or MD does not appear in the display.

*2 The disc number of the disc causing the error appears in the display.

If these solutions do not help improve the situation, consult your nearest Sony dealer.

Vítejte!

Děkujeme vám, že jste se rozhodli pro koupi kazetového přehrávače Sony. Budete moci využít celou řadu funkcí a následující příslušenství:

- Přídavná zařízení CD/MD (měniče i přehrávače).^{*1}
- Informace CD TEXT (zobrazované při přehrávání disku CD TEXT^{*2} na připojeném přídavném zařízení CD s funkcí CD TEXT).
- **Dodávané příslušenství k ovladači**
Otočný ovladač RM-X5S
Kartový dálkový ovladač RM-X116
- **Volitelné příslušenství k ovladači**
Otočný ovladač RM-X4S

**1 Toto zařízení může být provozováno pouze s produkty společnosti Sony.*

**2 Disk CD TEXT je zvukový kompaktní disk obsahující informace, jako je název disku, jméno interpreta a názvy skladeb. Tyto informace jsou zaznamenány na disk.*

Obsah

Umístění ovládacích prvků	4
Bezpečnostní opatření	6
Poznámky týkající se kazet	6

Uvedení do provozu

Vynulování přístroje	7
Sejmutí předního panelu	7
Nastavení hodin.	8

Kazetový přehrávač

Poslech kazety	9
Přehrávání kazety v různých režimech	9

Rozhlasový přijímač

Automatické ukládání stanic — Funkce BTM (Best Tuning Memory-paměť ladění)	10
Příjem uložených stanic	10
Ukládání pouze požadovaných stanic.	11
Ladění stanice uvedené v seznamu — Funkce List-up.	11

Funkce RDS

Základní informace o systému RDS.	12
Automatické znovunalažení stejné stanice — Funkce AF	12
Příjem dopravních hlášení — Funkce TA/TP	13
Předvolení stanic RDS s nastavením funkcí AF a TA.	14
Naladění stanice podle typu programu — Funkce PTY.	14
Automatické nastavení hodin — Funkce CT	15

Další funkce

Použití otočného ovladače	16
Nastavení zabarvení zvuku	18
Rychlé ztlumení zvuku	18
Změna nastavení zvuku a zobrazení — Funkce Menu	18
Výběr nejlepšího zvuku — Funkce MBP (My Best sound Position - nejlepší pozice k poslechu)	19
Nastavení ekvalizéru.	20

Jednotka CD/MD (volitelná)

Přehrávání disku CD nebo MD	21
Informace na displeji	21
Opakované přehrávání stop — Funkce Repeat	22
Přehrávání stop v náhodném pořadí — Funkce Shuffle	22
Pojmenování disku CD — Funkce Disc Memo	22
Vyhledání disku podle názvu — Funkce List-up	24
Výběr určitých stop pro přehrávání — Funkce Bank	24

Doplňující informace

Údržba	25
Vyjmutí přístroje.	26
Technické údaje	27
Odstraňování problémů.	28
Chybové zprávy	29

Umístění ovládacích prvků

Kartový dálkový ovladač RM-X116

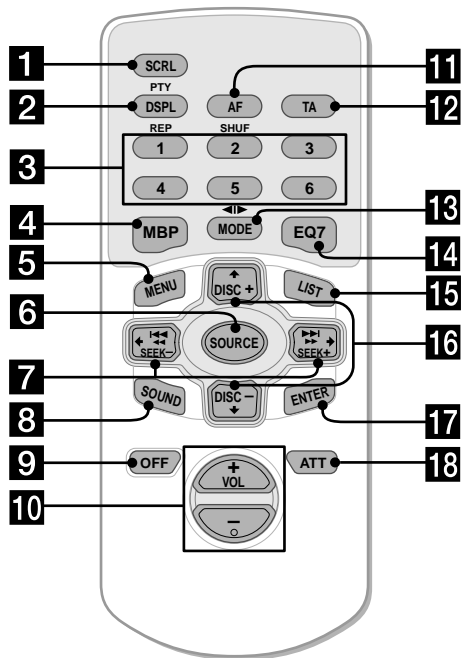

- 1** Tlačítko SCRL 21
- 2** Tlačítko DSPL/PTY (změna režimu displeje/typ programu) 12, 15, 21, 23
- 3** Číselná tlačítka

TAPE
① REP 9
RADIO 10, 11, 13, 14
CD/MD
① REP 22
② SHUF 22
- 4** Tlačítko MBP 19
- 5** Tlačítko MENU 8, 9, 10, 14, 15, 19, 20, 22, 23, 24, 25
- 6** Tlačítko SOURCE (Zapnuto/Tape/Radio/CD/MD) 9, 10, 11, 13, 20, 21, 23
- 7** Tlačítka SEEK (-/+)

TAPE	9
RADIO	10, 11, 13
MENU	8, 9, 15, 18, 19, 20, 25
CD/MD	21, 22, 24
- 8** Tlačítko SOUND 18, 19

Na uvedených stranách naleznete podrobné informace.

- TAPE** : Během přehrávání kazety
- RADIO** : Při příjmu rozhlasového vysílání
- MENU** : V režimu Menu
- CD/MD** : Během přehrávání disku CD/MD (volitelné příslušenství)

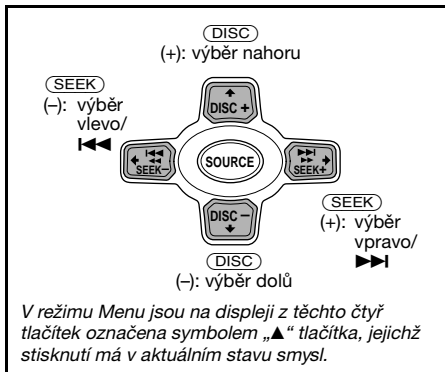

Tip
Informace týkající se výměny baterií najdete v části „Výměna lithiové baterie“ (str. 26).

- 9** Tlačítko OFF (Stop/Vypnuto) 5, 7, 9, 21
- 10** Tlačítka VOL (+/-) 13
- 11** Tlačítko AF 12, 14
- 12** Tlačítko TA 13, 14
- 13** Tlačítko MODE (◀▶)

TAPE	9
RADIO	10, 11, 13
CD/MD	21, 23
- 14** Tlačítko EQ7 20
- 15** Tlačítko LIST

RADIO	11
CD/MD	23, 24
- 16** Tlačítka DISC (+/-)

RADIO	10, 11, 15
MENU	8, 9, 10, 14, 15, 19, 20, 22, 23, 24, 25
CD/MD	21, 22, 23, 24
- 17** Tlačítko ENTER

RADIO	11, 14, 15
MENU	8, 9, 10, 15, 19, 20, 22, 23, 24, 25
CD/MD	23, 24
- 18** Tlačítko ATT 18

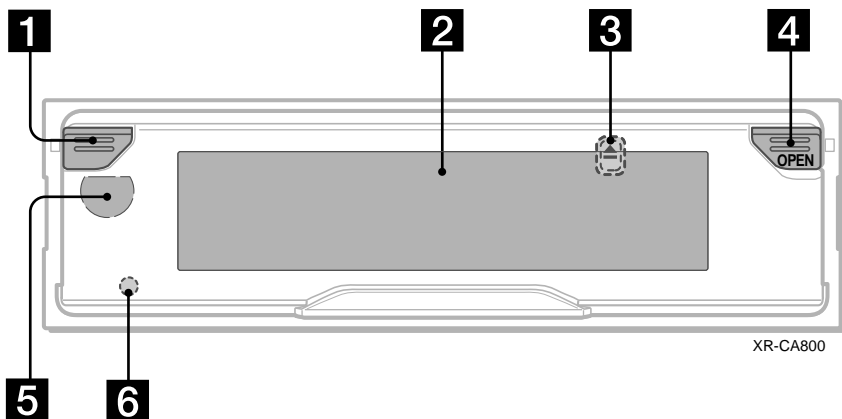

XR-CA800

- 1** Tlačítko Vypínač na přístroji* 7
- 2** Displej
- 3** Tlačítko ▲ (vysunutí) (umístěné na přední straně přístroje za předním panelem) 9
- 4** Tlačítko OPEN 7, 9
- 5** Čidlo dálkového ovládání
- 6** Tlačítko RESET (umístěné na přední straně přístroje za předním panelem) 7

* **Upozornění pro instalaci do vozu, u něhož nemá spínací skříňka polohu ACC (pro příslušenství)**

Po vypnutí motoru klíčkem zapalování nezapomeňte vypnout zobrazení hodin stisknutím vypínače na přístroji (nebo tlačítka **OFF**) na kartovém dálkovém ovladači nebo otočném ovladači) po dobu asi 2 sekundy. Pokud tak neučiníte, zobrazení hodin se nevypne a baterie se bude vybíjet. Budete-li chtít přístroj zapnout, stiskněte vypínač (**1**) na přístroji.

Poznámka

Pokud byl přístroj vypnut stisknutím vypínače na přístroji (nebo tlačítka **OFF**) na kartovém dálkovém ovladači či otočném ovladači) po dobu 2 sekund, nelze jej ovládat kartovým dálkovým ovladačem ani otočným ovladačem. V takovém případě je nejprve třeba přístroj aktivovat stisknutím vypínače na přístroji nebo vložením kazety.

Bezpečnostní opatření

- Pokud bylo vaše auto zaparkováno na přímém slunci, nechte přístroj před použitím vychladnout.
- Jestliže přístroj není napájen, zkontrolujte nejprve síťové kabely. Je-li vše v pořádku, zkontrolujte pojistku.
- Pokud z reproduktorů nevychází žádný zvuk, nastavte vyvážení do střední polohy.
- Při delším přehrávání se kazeta může vlivem vestavěného reproduktoru zahřát. Nejedná se však o poruchu.

Budete-li mít libovolné otázky nebo vyskytnou-li se při použití přístroje problémy, které nejsou popsány v této příručce, obraťte se na nejbližší zastoupení společnosti Sony.

Zachování vysoké kvality zvuku

Dbajte na to, aby se přístroj nebo kazety nedostaly do kontaktu s limonádou nebo s jinými nápoji.



Poznámky týkající se kazet

Péče o kazety

- Nedotýkejte se pásky, neboť prach či špína by mohly poškodit hlavy.
- Snažte se udržovat kazety v dostatečné vzdálenosti od přístrojů s vestavěnými magnety, například reproduktorů, protože by mohlo dojít k vymazání či poškození nahrávek.
- Nevystavujte kazety přímému slunci, velmi nízkým teplotám ani vlhkosti.
- Smyčka pásky se může zachytit v přístroji. Před vložením kazety navíňte opatrně pásku pomocí tužky či podobného předmětu, aby nevznikla smyčka.

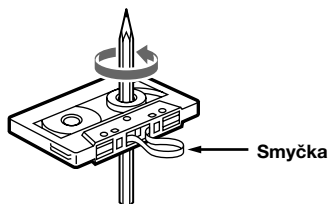

- Poškozené kazety a uvolněné štítky mohou při vkládání či vysouvání kazet způsobit problémy. Vyměňte či vymažte uvolněné štítky.



- Při přehrávání kazety může dojít ke zkreslení zvuku. Hlava kazetového přehrávače by měla být očištěna po každých 50 hodinách používání.

Kromě dlouhodobého přehrávání se nedoporučuje používat kazety delší než 90 minut

Páska v těchto kazetách bývá velmi tenká a může se natáhnout.

Časté přehrávání a zastavování takových kazet může způsobit jejich zachycení v mechanismu přehrávače.



Uvedení do provozu

Vynulování přístroje

Před prvním použitím nebo po výměně autobaterie musíte přístroj vynulovat. Sejměte přední panel a špičatým předmětem (např. hrotem propisovací tužky) stiskněte tlačítko RESET.



Tlačítko RESET

Poznámka

Stisknutím tlačítka RESET vynulujete nastavení času a smažete některé údaje uložené v paměti.

Sejmutí předního panelu

Sejmutím předního panelu můžete přístroj zabezpečit před odcizením.

Výstražný signál

Pokud vypnete motor klíčkem zapalování (poloha OFF) a nesejmete při tom přední panel přístroje, ozve se na několik sekund výstražný zvukový signál.

Připojte-li přídatný zesilovač a nepoužijete vestavěný zesilovač, nebude zvukový signál aktivován.

- 1 Stiskněte vypínač na přístroji (nebo tlačítko **OFF**) na kartovém dálkovém ovladači nebo otočném ovladači).*** Přehrávání kazety nebo rozhlasové stanice se zastaví (podsvícení tlačítek a displej zůstanou zapnuté).

* Pokud spínací skříňka vašeho vozu nemá polohu ACC pro příslušenství, nezapomeňte přístroj vypnout stisknutím vypínače na přístroji (nebo tlačítka **OFF**) na kartovém dálkovém ovladači nebo otočném ovladači po dobu asi 2 sekundy, jinak se bude autobaterie vybíjet.

- 2 Stiskněte tlačítko **OPEN**, posuňte přední panel vpravo a opatrně jej vytáhněte za levý okraj.**

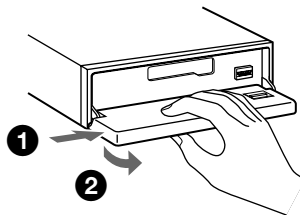

Poznámky

- Jestliže přední panel sejmete v okamžiku, kdy je přístroj zapnutý, přístroj se automaticky vypne, aby se zabránilo poškození reproduktorů.
- Přední panel chraňte před nárazy a nevystavujte přední panel a okénko displeje nadměrnému tlaku.
- Chraňte přední panel před vysokými teplotami a vlhkostí. Nenechávejte jej v zaparkovaném autě na palubní desce nebo pod zadním oknem.

Tip

Při přenášení předního panelu použijte dodávané pouzdro.

pokračování na další straně →

Připojení předního panelu

Umístěte otvor **A** předního panelu na čep **B** na přístroji a poté jemně nasadte levou stranu panelu.

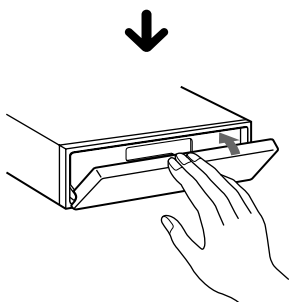
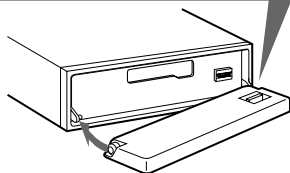
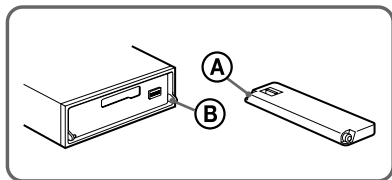

Poznámka

Na vnitřní plochu předního panelu nelepte žádné nálepky.

Nastavení hodin

Hodiny zobrazují čas digitálně ve 24hodinovém režimu.

Příklad: Nastavení hodin na 10:08

- 1 Stiskněte tlačítko **(MENU)** a poté stiskněte opakovaně libovolnou stranu tlačítka **(DISC)**, dokud se nezobrazí indikátor „CLOCK“.

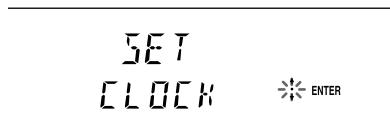

- 1 Stiskněte tlačítko **(ENTER)**.
Zobrazený čas začne blikat.
- 2 Pomocí libovolné strany tlačítka **(DISC)** nastavte počet hodin.
- 3 Stiskněte stranu **(+)** tlačítka **(SEEK)**.
Indikátor minut začne blikat.
- 4 Pomocí libovolné strany tlačítka **(DISC)** nastavte počet minut.

- 2 Stiskněte tlačítko **(ENTER)**.



Hodiny se spustí. Jakmile dokončíte nastavení hodin, vrátí se zobrazení na displeji k normálnímu režimu přehrávání.

Tipy

- Hodiny můžete nastavit také automaticky pomocí funkce RDS (str. 15).
- Je-li zapnut režim D.INFO (hodnota ON), bude čas zobrazen trvale (str. 18).

Kazetový přehrávač

Poslech kazety

1 Stiskněte tlačítko (OPEN) a vložte kazetu.

Automaticky se spustí přehrávání.

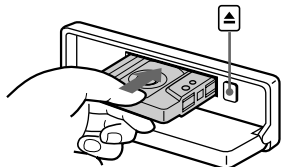

2 Zavřete přední panel.

Pokud je kazeta již vložena, stiskněte opakovaně tlačítko (SOURCE), dokud se nezobrazí indikátor „FORWARD“ nebo „REVERSE“ a nespustí se přehrávání.

FORWARD: Je přehrávána přední strana.

REVERSE: Je přehrávána zadní strana.

Funkce	Tlačítko
Změna směru přehrávání	(MODE) (◀▶)
Zastavení přehrávání	(OFF)
Vysunutí kazety	(OPEN) a poté ▲
Přechod mezi stopami – AMS automatický hudební senzor	(SEEK) (◀◀/▶▶) [držet do požadovaného bodu]
Rychlý pohyb vpřed/vzad – ruční hledání	(SEEK) (◀◀/▶▶) [držet do požadovaného bodu]

Poznámka

Funkce AMS nemusí v těchto případech fungovat:

- Mezi stopami jsou mezery kratší než 4 sekundy.
- Mezi stopami je šum.
- Jsou nahrány dlouhé tiché úseky.

Přehrávání kazety v různých režimech

Kazetu můžete přehrávat v různých režimech:

- METAL, kazety typu Metal nebo CrO₂.
- BL.SKP (Blank Skip) přeskakuje prázdné úseky delší než 8 sekund.
- ATA (Automatic Tuner Activation) při rychlém převíjení pásky zapíná tuner.

1 Při přehrávání kazety stiskněte tlačítko (MENU).

2 Opakovaně stiskněte libovolnou stranu tlačítka (DISC), dokud se nezobrazí požadovaný režim.

3 Stisknutím strany (+) tlačítka (SEEK) vyberte hodnotu „ON“.

Příklad: Režim ATA

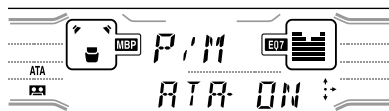

Začne režim přehrávání.

4 Stiskněte tlačítko (ENTER).

Chcete-li se vrátit k normálnímu režimu přehrávání, vyberte v kroku 3 hodnotu „OFF“.

Opakované přehrávání stop

— Funkce Repeat play

Během přehrávání stiskněte opakovaně tlačítko (1) (REP), dokud se na displeji nezobrazí indikátor „REP-ON“.

Chcete-li se vrátit k normálnímu režimu přehrávání, vyberte režim „REP-OFF“.

Tip

Při přehrávání stiskněte tlačítko (MODE). Z displeje zmizí indikátor „REP“ a režim opakování je zrušen.

Rozhlasový přijímač

V přístroji lze uložit až 6 stanic pro jedno pásmo (FM1, FM2, FM3, MW a LW).

Upozornění

Při ladění stanic během řízení využijte funkci BTM (Best Tuning Memory), budete se tak moci lépe soustředit na jízdu.

Automatické ukládání stanic

— Funkce BTM (Best Tuning Memory-paměť ladění)

Přístroj vybírá v určeném pásmu stanice, které mají nejsilnější signál, a ukládá je v pořadí podle jejich frekvencí.

- 1 Opakovaným stisknutím tlačítka **(SOURCE)** vyberte režim Radio.**
- 2 Opakovaným stisknutím tlačítka **(MODE)** vyberte požadované pásmo.**
- 3 Stiskněte tlačítko **(MENU)** a poté stiskněte opakovaně libovolnou stranu tlačítka **(DISC)**, dokud se nezobrazí indikátor „BTM“.**
- 4 Stiskněte tlačítko **(ENTER)**.**
Uložení nastavení je doprovázeno pípnutím.

Poznámky

- Pokud je počet stanic kvůli slabému signálu malý, zůstane na některých číselných tlačítkách uchováno předchozí nastavení.
- Jakmile se na displeji zobrazí číslo, začne přístroj ukládat stanice. Jako první bude uložena aktuálně zobrazená stanice.

Příjem uložených stanic

- 1 Opakovaným stisknutím tlačítka **(SOURCE)** vyberte režim Radio.**
- 2 Opakovaným stisknutím tlačítka **(MODE)** vyberte požadované pásmo.**
- 3 Stiskněte číselné tlačítko (**1** až **6**), pod které chcete uložit požadovanou stanici.**

Tip

Stisknutím libovolné strany tlačítka **(DISC)** můžete naladit příjem stanic v pořadí, ve kterém jsou stanice uloženy v paměti (funkce vyhledávání předladěných stanic).

Pokud ladění předvoleb nefunguje

Stanice můžete vyhledat stisknutím libovolné strany tlačítka **(SEEK) (automatické ladění).**

Prohledávání se zastaví, jakmile je stanice naladěna. Postup opakujte, dokud nenaladíte požadovanou stanici.

Tipy

- Jestliže se automatické ladění zastavuje příliš často, zapněte funkci vyhledávání lokálních stanic, aby se vyhledávání omezilo na stanice se silnějším signálem (viz část „Změna nastavení zvuku a zobrazení“ na straně 18).
- Pokud znáte frekvenci stanice, kterou chcete poslouchat, vyhledejte přibližnou frekvenci stisknutím libovolné strany tlačítka **(SEEK)** a poté opakovaným stisknutím tlačítka **(SEEK)** doladíte požadovanou frekvenci (ruční ladění).

Je-li příjem v pásmu FM špatný

Vyberte monofonní režim příjmu.

(viz část „Změna nastavení zvuku a zobrazení“ na straně 18). Zvuk se zlepší, ale bude pouze monofonní (zmizí indikátor „ST“).

Ukládání pouze požadovaných stanic

Stanice můžete ručně uložit pod libovolné číselné tlačítko.

- 1 Opakovaným stisknutím tlačítka **(SOURCE)** vyberte režim Radio.
- 2 Opakovaným stisknutím tlačítka **(MODE)** vyberte požadované pásmo.
- 3 Opakovaným stisknutím libovolné strany tlačítka **(SEEK)** naladíte stanici, kterou chcete uložit do paměti.
- 4 Stiskněte požadované číselné tlačítko (**(1)** až **(6)**) po dobu 2 sekund, dokud se nezobrazí indikátor „MEM“. Na displeji se zobrazí příslušné číslo tlačítka.

Poznámka

Pokud chcete pod stejné tlačítko uložit další stanici, bude předchozí uložená stanice vymazána.

Ladění stanice uvedené v seznamu

— Funkce List-up

- 1 Během poslechu rozhlasu stiskněte tlačítko **(LIST)**. Frekvence či název aktuálně naladěné stanice začne blikat.

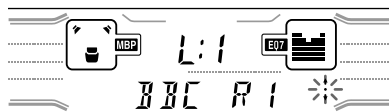

- 2 Opakovaně stiskněte libovolnou stranu tlačítka **(DISC)**, dokud nenaleznete požadovanou stanici. Nemá-li stanice název, zobrazí se na displeji její frekvence.
- 3 Stisknutím tlačítka **(ENTER)** naladíte požadovanou stanici.

Funkce RDS

Základní informace o systému RDS

Služba RDS (Radio Data System - rozhlasový datový systém) umožňuje stanicím v pásmu FM vysílat doprovodné digitální informace spolu s běžným signálem rozhlasového vysílání. Při poslechu stanice se signálem RDS se může zobrazit některá z následujících položek.

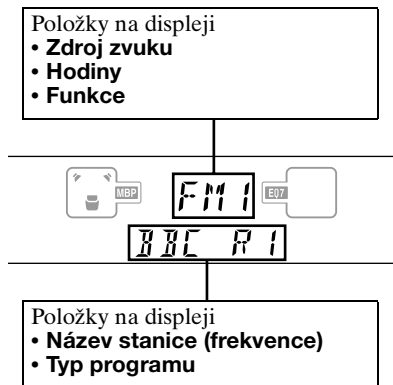

Funkce	Tlačítko
Přepínání zobrazené položky	(DSPL/PTY)

Služby RDS

Služby RDS umožňují různé funkce:

- **Automatické přeladění** programu, což je velmi užitečná funkce při dlouhých jízdách. — AF → str. 12
- Příjem **dopravních informací**, a to i během poslechu jiného programu či zdroje. — TA → str. 13
- Výběr stanic podle **typu vysílaného programu**. — PTY → str. 14
- Automatické nastavení **času**. — CT → str. 15

Poznámky

- Některé funkce RDS nemusí být v některých zemích nebo oblastech k dispozici.
- Funkce RDS nebude fungovat správně, pokud je signál příliš slabý nebo pokud naladěná stanice nevysílá signál RDS.

Automatické znovunaladění stejné stanice

— Funkce AF

Funkce AF (Alternative Frequencies - alternativní frekvence) umožňuje naladění nejsilnějšího signálu poslouchané stanice v dané oblasti.

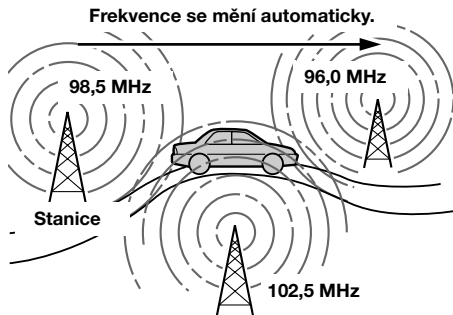

1 Vyberte stanici FM (str. 10).

2 Stiskněte opakovaně tlačítko (AF), dokud se nezobrazí indikátor „AF-ON“.

Přístroj začne vyhledávat alternativní stanici se silnějším signálem ve stejné síti. Pokud bliká indikátor „NO AF“, nemá právě naladěná stanice alternativní frekvenci.

Poznámka

Není-li ve vaší oblasti k dispozici žádná alternativní frekvence, případně pokud ji nehledáte, vypněte funkci AF výběrem režimu „AF-OFF“.

Stanice bez alternativních frekvencí

Zatímco bliká název stanice (do 8 sekund), stiskněte libovolnou stranu tlačítka **(SEEK)**.

Přístroj začne vyhledávat jinou frekvenci se stejným kódem PI (Programme Identification). Zobrazí se indikátor „PI SEEK“.

Pokud přístroj nenajde žádnou stanici se stejným kódem PI, vrátí se k dříve vybrané frekvenci.

Poslech jednoho regionálního programu

Funkce AF je zapnuta: toto tovární nastavení omezuje příjem na určitý region, takže nebude docházet k přepínání na jinou regionální stanici se silnějším signálem. Chcete-li ponechat takto vybranou oblast nebo chcete-li využít dalších možností funkce AF, vyberte z nabídky MENU režim „REG-OFF“ (str. 19).

Poznámka

Tato funkce nefunguje ve Velké Británii a v některých dalších zemích.

Funkce lokálního vyhledávání (pouze ve Velké Británii)

Tato funkce umožňuje výběr dalších lokálních stanic, i když nejsou uloženy pod číselnými tlačítky.

- 1 Stiskněte číselné tlačítko **(1 až 6)**, pod kterým je uložena lokální stanice.
- 2 Během 5 sekund stiskněte opět číselné tlačítko pro volbu lokální stanice.
- 3 Tento postup opakujte, dokud nenaladíte požadovanou lokální stanici.

Příjem dopravních hlášení

— Funkce TA/TP

Funkce TA (Traffic Announcement - dopravní hlášení) a TP (Traffic Programme - dopravní programy) umožňují automaticky naladit stanici FM, která vysílá dopravní hlášení. Nastavení funguje bez ohledu na aktuální poslouchaný program FM, zdroj nebo přístroj CD/MD; po ukončení zpravodajství začne přístroj znovu vysílat původní zdroj.

Stiskněte opakovaně tlačítko **(TA), dokud se nezobrazí indikátor „TA-ON“.**

Přístroj začne vyhledávat stanice vysílající dopravní informace.

Příjem stanice s tímto typem informací je označen indikátorem „TP“. Během aktuálního dopravního hlášení bliká indikátor „TA“. Zobrazí-li se na displeji indikátor „NO TP“, bude přístroj pokračovat ve vyhledávání stanic vysílajících dopravní informace.

Chcete-li vypnout poslech dopravních hlášení, vyberte režim „TA-OFF“.

Funkce	Tlačítko
Zrušení aktuálního hlášení	(TA)

Tip

Aktuální hlášení můžete zrušit také stisknutím tlačítka **(SOURCE)** nebo **(MODE)**.

Nastavení hlasitosti dopravních hlášení

Hlasitost dopravních hlášení můžete předem nastavit tak, abyste tato hlášení nepřeslechli.

- 1 Stisknutím libovolné strany tlačítek **(VOL) (+/-)** nastavte požadovanou hlasitost.
- 2 Stiskněte na dvě sekundy tlačítko **(TA)**.
Zobrazí se indikátor „TA“ a nastavení bude uloženo.

Příjem nouzových hlášení

Tato hlášení uslyšíte pouze tehdy, je-li při poslechu stanice FM, kazety nebo předávného přístroje CD/MD zapnuta funkce AF nebo TA.

Předvolení stanic RDS s nastavením funkcí AF a TA

Pokud předvolíte stanice RDS, přístroj uloží kromě frekvence i nastavení funkcí AF a TA (zapnuto/vypnuto). Pro jednotlivé předvolené stanice můžete vybrat různá nastavení (AF, TA či obou funkcí), nebo můžete vybrat stejné nastavení pro všechny stanice. Pokud provedete předvolbu stanic s nastavením „AF-ON“, přístroj automaticky uloží stanice s nejsilnějším signálem.

Stejné nastavení pro všechny předvolené stanice

- 1 Vyberte pásmo FM (str. 10).
- 2 Stisknutím tlačítka (AF) nebo tlačítka (TA) vyberte režim „AF-ON“ nebo „TA-ON“.
Nezapomeňte, že při výběru režimu „AF-OFF“ nebo „TA-OFF“ budou uloženy nejen stanice se signálem RDS, ale i stanice bez RDS.
- 3 Stiskněte tlačítko (MENU) a poté stiskněte opakovaně libovolnou stranu tlačítka (DISC), dokud se nezobrazí indikátor „BTM“.
- 4 Stiskněte tlačítko (ENTER), dokud nezačne indikátor „BTM“ blikat.

Různá nastavení pro jednotlivé předvolené stanice

- 1 Vyberte pásmo FM a nalad'te požadovanou stanici (str. 11).
- 2 Stisknutím tlačítka (AF) nebo tlačítka (TA) vyberte režim „AF-ON“ nebo „TA-ON“.
- 3 Stiskněte požadované číselné tlačítko (1 až 6), dokud se nezobrazí indikátor „MEM“.
Opakujte uvedený postup od kroku 1 pro další stanice.

Naladění stanice podle typu programu

— Funkce PTY

Požadovanou stanici můžete vyhledat podle typu programu, který chcete poslouchat.

Typy programů	Indikátor
Zprávy	NEWS
Aktuální události	AFFAIRS
Informace	INFO
Sport	SPORT
Vzdělání	EDUCATE
Divadlo	DRAMA
Kultura	CULTURE
Věda	SCIENCE
Různé	VARIED
Populární hudba	POP M
Rocková hudba	ROCK M
Střední proud	EASY M
Lehčí vážná hudba	LIGHT M
Vážná hudba	CLASSICS
Ostatní druhy hudby	OTHER M
Počasí	WEATHER
Finance	FINANCE
Dětské programy	CHILDREN
Zprávy ze společnosti	SOCIAL A
Náboženství	RELIGION
Kontaktní pořady	PHONE IN
Cestování	TRAVEL
Volný čas	LEISURE
Jazz	JAZZ
Country	COUNTRY
Lidová hudba	NATION M
Věčně zelené melodie	OLDIES
Folk	FOLK M
Dokumentární pořady	DOCUMENT

Poznámka

V zemích, kde nejsou vysílány údaje PTY (typ programu), nemůžete tuto funkci používat.

- 1 Během poslechu stanice v pásmu FM stiskněte tlačítko (DSPL/PTY), dokud se nezobrazí indikátor „PTY“.

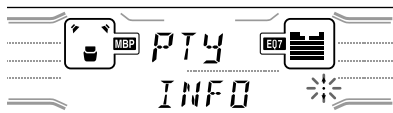

Jestliže stanice vysílá údaje PTY, zobrazí se na displeji indikátor právě vysílaného typu programu.

Jestliže stanice nevysílá signál RDS nebo není-li možné signál RDS přijímat, zobrazí se indikátor „- - - - -“.

- 2 Stiskněte opakovaně tlačítko (DISC), dokud se nezobrazí požadovaný typ programu.

Typy programů se zobrazují v pořadí uvedeném v tabulce.

Pokud není v signálu RDS typ programu uveden, zobrazí se indikátor „- - - - -“.

- 3 Stiskněte tlačítko (ENTER).

Přístroj začne vyhledávat stanici vysílající vybraný typ programu.

Automatické nastavení hodin

— Funkce CT

Hodiny se automaticky nastavují pomocí signálu CT (Clock Time-hodiny) přenášeného pomocí signálu RDS.

- 1 Při příjmu rozhlasového vysílání stiskněte tlačítko (MENU) a poté opakovaně stiskněte libovolnou stranu tlačítka (DISC), dokud se nezobrazí indikátor „CT-OFF“.



- 2 Opakovaně stiskněte stranu (+) ovladače (SEEK), dokud se nezobrazí indikátor „CT-ON“.

Hodiny jsou nastaveny.

- 3 Stisknutím tlačítka (ENTER) se vrátíte k běžnému zobrazení na displeji.

Chcete-li vypnout funkci CT, vyberte v kroku 2 indikátor „CT-OFF“.

Poznámky

- Může se stát, že funkce CT nebude fungovat, ačkoliv je přijímána stanice se signálem RDS.
- Čas nastavený funkcí CT nemusí být přesný.

Další funkce

Tento přístroj (a přídatné jednotky CD/MD) můžete ovládat také otočným ovladačem. **RM-X5S (dodávaný)/RM-X4S (volitelný)**

Použití otočného ovladače

Nejprve nalepte na otočný ovladač nálepku. Nálepku vyberte podle umístění ovladače. Otočný ovladač obsahuje tlačítka a otočné voliče.

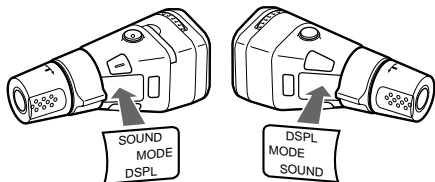

Vložení dodávané lithiové baterie (pouze ovladač RM-X5S)

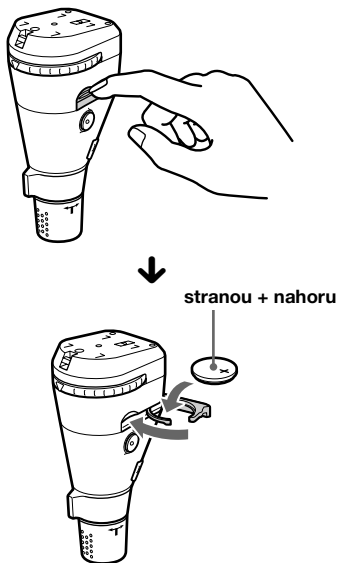

Tip

Informace o lithiové baterii najdete v části „Poznámky k lithiové baterii“ (str. 26).

Použití tlačítek

Otočením této stupnice změňte směr infračervených paprsků. (pouze ovladač RM-X5S)

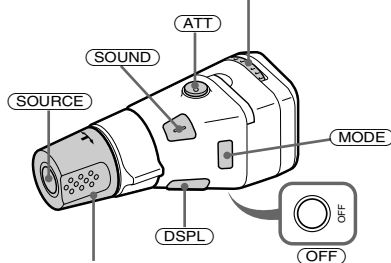

Otočný volič VOL pro nastavení hlasitosti.

Tlačítko	Funkce
SOURCE	Změna zdroje (rádio/CD* ¹ /MD* ¹ /kazeta)
MODE	Změna režimu (rozhlasové pásmo/CD* ¹ /MD* ¹ /směr přehrávání pásy)
ATT	Ztlumení zvuku
OFF * ²	Zastavení přehrávání či příjmu rozhlasového vysílání
SOUND	Nastavení zvuku pomocí nabídky
DSPL	Změna zobrazené položky

*¹ Pouze v případě připojení odpovídajícího volitelného zařízení.

*² Pokud spínací skříňka vašeho vozu nemá polohu ACC pro příslušenství, nezapomeňte po vypnutí motoru klíčkem zapalování stisknout na 2 sekundy tlačítko **(OFF)**, čímž se vypne zobrazení času. Budete-li chtít přístroj zapnout, stiskněte vypínač na přístroji.

Otáčení voliče

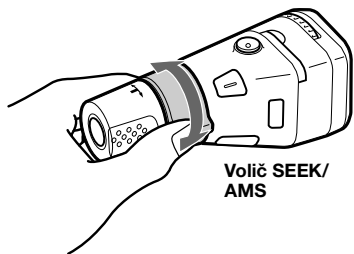

Otočením a uvolněním můžete:

- Vyhledat začátek skladeb na kazetě.
- Automaticky ladit stanice.
- Přeskokovat skladby na disku.*

Otáčením, podržením a uvolněním můžete:

- Rychle převíjet pásku.
- Ručně vyhledávat stanice.
- Rychle převíjet skladbu dopředu a dozadu.*

Tip

Chcete-li spustit přehrávání při rychlém převíjení kazety, stiskněte tlačítko (MODE).

Stlačení otočného voliče

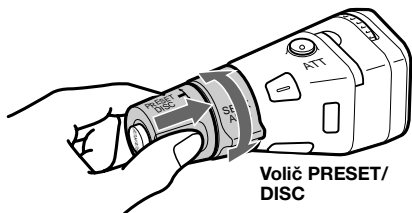

Stlačením a otočením voliče můžete:

- Přijímat předvolené stanice.
- Měnit disk.*

* Pouze je-li připojeno odpovídající volitelné zařízení.

Změna směru ovládání

Směr ovládání ovladačů je výrobcem nastaven tak, jak je uvedeno na obrázku.

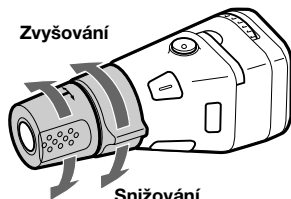

Potřebujete-li upevnit otočný ovladač na pravou stranu sloupku volantu, můžete směr ovládání otočit.

RM-X5S

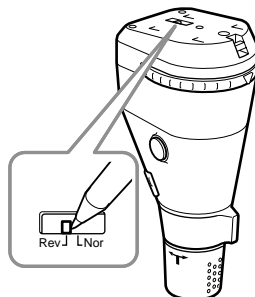

Přepněte přepínač „Rev/Nor“ do polohy „Rev“.

RM-X4S

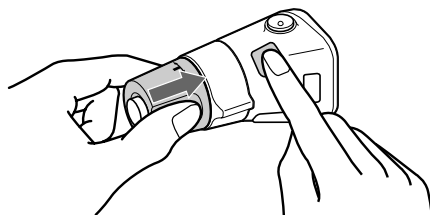

Stiskněte na dobu 2 sekund tlačítko (SOUND) a stlačte přitom volič VOL.

Nastavení zabarvení zvuku

Můžete nastavit basy a výšky a pravolevé či předozadní vyvážení.

Nastavení basů a výšek lze uložit pro jednotlivé zdroje zvlášť.

1 Opakovaným stisknutím tlačítka **(SOUND)** vyberte položku, kterou chcete nastavit.

Při každém stisknutí tlačítka **(SOUND)** se položka změní takto:

BAS (basy) → **TRE (výšky)** →

BAL (pravolevé) → **FAD (předozadní)**

2 Vybranou položku upravte pomocí tlačítka **(SEEK)**.

Provádíte-li úpravy otočným ovladačem, stiskněte tlačítko **(SOUND)** a otočte voličem VOL.

Poznámka

Nastavení provedte do 3 sekund po výběru položky.

Rychlé ztlumení zvuku

(Pomocí otočného ovladače či kartového dálkového ovladače)

Stiskněte tlačítko **(ATT)** na otočném ovladači nebo na kartovém dálkovém ovladači.

Na okamžik se zobrazí indikátor „ATT-ON“ a poté indikátor „ATT“.

Chcete-li obnovit původní nastavení hlasitosti, stiskněte znovu tlačítko **(ATT)**.

Tip

Je-li kabel rozhraní telefonu v automobilu připojen ke kabelu ATT, sníží se při přijetí telefonického hovoru automaticky hlasitost (funkce Telephone ATT).

Změna nastavení zvuku a zobrazení

— Funkce Menu

Můžete nastavit následující položky:

SET (nastavení)

- CLOCK (str. 8)
- CT (nastavení času) (str. 15)
- BEEP — zapnutí a vypnutí zvukových signálů.

DSPL (displej)

- D.INFO (dvojit informace) — zobrazení hodin i režimu přehrávání (ON).
- M.DSPL (akční displej) — výběr režimu akčního displeje mezi hodnotami „1“, „2“ a „OFF“.
 - Chcete-li zobrazit na displeji ozdobné čáry a aktivovat režim Demo, vyberte hodnotu „1“.
 - Chcete-li zobrazit na displeji ozdobné čáry a vypnout režim Demo, vyberte hodnotu „2“.
 - Chcete-li vypnout akční displej, vyberte hodnotu „OFF“.
- A.SCRL (automatické rolování)*
 - Chcete-li automaticky rolovat všechny zobrazené názvy delší než 8 znaků, vyberte hodnotu „ON“.
 - Je-li automatické rolování vypnuto a změní-li se název disku či stopy, nebude název disku či stopy rolován.

* Není-li přehráván žádný disk CD nebo MD, tato položka se nezobrazí.

SND (zvuk)

- LOUD (hlasitost) — potěšení z basů a výšek i při nízké hlasitosti. Budou zvýrazněny basy a výšky.

P/M (režim přehrávání)

- LOCAL-ON/OFF (režim vyhledávání lokálních stanic) (str. 10)
 - Vyberete-li hodnotu „ON“, naladí se pouze stanice s nejsilnějším signálem.
- MONO-ON/OFF (monofonní režim) (str. 10)
 - Vyberete-li hodnotu „ON“, uslyšíte stereofonní vysílání v pásmu FM monofonně. Do normálního režimu se vrátíte výběrem hodnoty „OFF“.
- REG-ON/OFF (regionální stanice) (str. 13)

1 Stiskněte tlačítko (MENU).

Chcete-li nastavit funkci A.SCRL, stiskněte během přehrávání disku CD/MD tlačítko (MENU).

2 Opakovaně stiskněte libovolnou stranu tlačítka (DISC), dokud se nezobrazí požadovaný režim.

3 Stiskněte stranu (+) tlačítka (SEEK) a vyberte požadované nastavení (Příklad: ON nebo OFF).

4 Stiskněte tlačítko (ENTER).

Po dokončení nastavení režimu se zobrazení na displeji vrátí k normálnímu režimu přehrávání.

Poznámka

Zobrazená položka se bude měnit v závislosti na zdroji.

Tip

Mezi jednotlivými kategoriemi („SET“, „DSPL“, „SND“, „P/M“ a „EDIT“) můžete snadno přecházet stisknutím libovolné strany tlačítka (DISC) po dobu 2 sekund.

Výběr nejlepšího zvuku

— Funkce MBP (My Best sound Position - nejlepší pozice k poslechu)

Jedete-li autem sami, můžete si vychutnat co nejlepší zvuk díky funkci MBP („My Best sound Position - nejlepší pozice k poslechu“). Funkce „My Best sound Position - nejlepší pozice k poslechu“ má dvě předvolby pro pravolevé a předozadní vyvážení zvuku. Vyberete je tlačítkem MBP.

Displej	Pravolevé vyvážení		Předozadní vyvážení	
	Vpravo	Vlevo	Vpředu	Vzadu
MBP-A	-4dB	0	0	-4dB
MBP-B	0	-4dB	0	-4dB
MBP-OFF	0	0	0	0

Opakovaným stisknutím tlačítka (MBP) vyberte požadovaný režim poslechu.

Režimy funkce „My Best sound Position - nejlepší pozice k poslechu“ se zobrazují v pořadí uvedeném v tabulce.



Po uplynutí jedné sekundy se zobrazení na displeji vrátí do běžného režimu přehrávání.

Chcete-li nastavit zvukové vyvážení přesněji, použijte tlačítko (SOUND) (viz část „Nastavení zbarvení zvuku“ na straně 18).

Poznámky

- Je-li nastaveno vyvážení BAL (pravolevé) nebo FAD (předozadní) v části „Nastavení zbarvení zvuku“ (str. 18), vrátí se nastavení funkce MBP na hodnotu OFF.
- Je-li funkce MBP nastavena na hodnotu OFF, jsou aktivována nastavení BAL a FAD.

Nastavení ekvalizéru

Křivku ekvalizéru můžete zvolit pro sedm hudebních žánrů (XPLOD, VOCAL, CLUB, JAZZ, NEW AGE, ROCK, CUSTOM a OFF (ekvalizér OFF)).

Nastavení ekvalizéru můžete změnit a uložit.

Výběr křivky ekvalizéru

1 Stisknutím tlačítka (SOURCE) vyberte požadovaný zdroj (rádio, jednotka CD nebo MD či kazetový přehrávač).

2 Stiskněte opakovaně tlačítko (EQ7) dokud nedosáhnete požadované křivky ekvalizéru.

Tato položka se změní při každém stisknutí tlačítka (EQ7).



Efekt ekvalizéru zrušíte výběrem hodnoty „OFF“. Po třech sekundách se zobrazení na displeji vrátí do běžného režimu přehrávání.

Nastavení křivky ekvalizéru

1 Stiskněte tlačítko (MENU).

2 Opakovaně stiskněte libovolnou stranu tlačítka (DISC), dokud se nezobrazí indikátor „EQ7 TUNE“. Poté stiskněte tlačítko (ENTER).

3 Stisknutím libovolné strany tlačítka (SEEK) vyberte požadovanou křivku ekvalizéru. Poté stiskněte tlačítko (ENTER).

Položka se mění při každém stisknutí tlačítka (SEEK).

4 Vyberte požadovanou frekvenci a úroveň.

1 Stisknutím libovolné strany tlačítka (SEEK) vyberte požadovanou frekvenci.

Frekvence se změní při každém stisknutí tlačítka (SEEK).

62 (Hz) ↔ 157 (Hz) ↔ 396 (Hz) ↔
1k (Hz) ↔ 2.5k (Hz) ↔ 6.3k (Hz) ↔
16k (Hz)

2 Stisknutím libovolné strany tlačítka (DISC) nastavte požadovanou hlasitost.

Úroveň hlasitosti lze nastavit po 1 dB od -10 dB do +10 dB.



Chcete-li obnovit nastavení křivky ekvalizéru podle výrobce, stiskněte tlačítko (ENTER) po dobu 2 sekund.

5 Stiskněte dvakrát tlačítko (MENU).

Jakmile nastavení dokončíte, zobrazí se na displeji běžný režim přehrávání.

Jednotka CD/MD (volitelná)

Pomocí tohoto přístroje lze ovládat externí jednotky CD/MD.

Připojíte-li externí jednotku CD, která podporuje funkce CD TEXT a CUSTOM FILE (funkce vlastního souboru), zobrazí se při přehrávání disků obsahujících data CD TEXT na displeji informace CD TEXT.

Přehrávání disku CD nebo MD

- 1 Opakovaným stisknutím tlačítka **(SOURCE)** vyberte režim „CD“ nebo „MD“.
- 2 Stiskněte opakovaně tlačítko **(MODE)**, dokud se nezobrazí požadovaná jednotka.
Je zahájeno přehrávání disku CD/MD.

Funkce	Tlačítko
Zastavení přehrávání	(OFF)
Přechod na jiný disk –Výběr disku	(DISC) (+/-)
Přechod mezi stopami – AMS- automatický hudební senzor	(SEEK) (◀▶) [jednou pro každou stopu]
Rychlý pohyb vpřed/vzad – Ruční hledání	(SEEK) (◀▶) [držet do požadovaného bodu]

Informace na displeji

V okamžiku, kdy se změní disk nebo přehrávaná stopa, se na displeji automaticky zobrazí předem uložený název*¹ nového disku nebo stopy (pokud je zapnuta funkce Auto Scroll - v pozici ON, budou se názvy delší než 8 znaků na displeji posouvat (str. 18)).

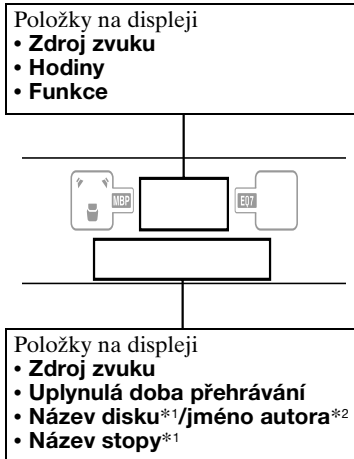

Funkce	Tlačítko
Přepnutí položky displeje	(DSPL/PTY)
Posun položky na displeji	(SCRL)

*¹ Text „NO NAME“ indikuje, že neexistuje žádný údaj Disc Memo (str. 22) nebo uložená data, která by bylo možné zobrazit na displeji.

*² Platí pouze pro disky CD TEXT obsahující jméno autora.

Poznámky

- Některé znaky není možné zobrazit.
- Informace se nemusí posouvat pro některé disky CD TEXT obsahující velmi dlouhé názvy.
- Tento přístroj nezobrazuje jméno autora pro každou stopu disku CD TEXT.

Tip

Je-li funkce Auto Scroll vypnuta (hodnota OFF) a změní-li se název disku nebo stopy, nebude se text po displeji posouvat.

Opakované přehrávání stop

— Funkce Repeat

Na výběr máte několik možností:

- REP-1 — opakované přehrávání stopy.
- REP-2 — opakované přehrávání disku.

Během přehrávání stiskněte opakovaně tlačítko ① (REP), dokud se na displeji nezobrazí požadovaný režim.

Spustí se opakované přehrávání.

Chcete-li se vrátit k normálnímu režimu, vyberte režim „REP-OFF“.

Přehrávání stop v náhodném pořadí

— Funkce Shuffle

Na výběr máte několik možností:

- SHUF-1 — přehrávání stop na aktuálním disku v náhodném pořadí.
- SHUF-2 — přehrávání stop na aktuální přídavné jednotce CD (MD) v náhodném pořadí.
- SHUF-ALL* — přehrávání všech stop ze všech připojených jednotek CD (MD) v náhodném pořadí.

* K dispozici pouze v případě, že jsou připojeny dvě či více volitelných externích jednotek CD/MD.

Během přehrávání opakovaně stiskněte tlačítko ② (SHUF), dokud se na displeji nezobrazí požadované nastavení.

Spustí se náhodné přehrávání.

Chcete-li se vrátit k normálnímu režimu, vyberte režim „SHUF-OFF“.

Poznámka

Režim „SHUF-ALL“ neumožňuje přepínání mezi jednotkami CD a MD.

Pojmenování disku CD

— Funkce Disc Memo (Platí pro jednotku CD s funkcí CUSTOM FILE)

Každý disk můžete opatřit libovolným názvem (funkce Disc Memo). Pro každý disk můžete zadat až 8 znaků. Pokud disk pojmenujete, můžete jej pak rozpoznat podle jeho názvu (str. 24).

- 1 Spustíte přehrávání disku, který chcete pojmenovat.
- 2 Stiskněte tlačítko (MENU) a poté stiskněte opakovaně libovolnou stranu tlačítka (DISC), dokud se nezobrazí indikátor „NAMEEDIT“.
- 3 Stiskněte tlačítko (ENTER).

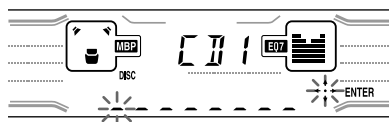

Přístroj bude během pojmenovávání disk opakovaně přehrávat.

4 Zadejte znaky názvu.

- 1 Požadovaný znak vyberte opakovaným stisknutím strany (+)*¹ tlačítka (DISC).

A → B → C ... → 0 → 1 → 2 ... → + → - → * ... → _*² → A

*¹ Chcete-li se vrátit zpět, použijte stranu (-) tlačítka (DISC).

*² (mezera)

- 2 Po dosažení požadovaného znaku stiskněte stranu (+) tlačítka (SEEK).



Stisknutím strany (-) tlačítka (SEEK) se můžete vrátit zpět doleva.

- 3 Opakujte kroky 1 a 2, dokud nezadáte celý název.
- 5 Chcete-li se vrátit k normálnímu režimu přehrávání CD, stiskněte tlačítko (ENTER).

Tipy

- Chcete-li název vymazat nebo změnit, prostě jej přepište nebo zadejte znak „_“.
- Existuje ještě jeden způsob pojmenování CD: Namísto kroků 2 a 3 podržte po 2 sekundy stisknuté tlačítko (LIST). Můžete také postup dokončit stisknutím tlačítka (LIST) po 2 sekundy místo kroku 5.
- Můžete pojmenovat disk CD v jednotce, která nepodporuje funkci CUSTOM FILE, pokud je připojena jednotka CD, která tuto funkci podporuje. Údaj Disc Memo bude uložen do paměti jednotky s funkcí CUSTOM FILE.

Poznámka

Funkce REP-1 a náhodné přehrávání jsou pozastaveny až do dokončení zadávání názvu.

Prohlížení záznamu Disc Memo

Na displeji má údaj Disc Memo vždy přednost před původní informací CD TEXT.

Funkce	Tlačítko
Zobrazení	(DSPLPTY) při přehrávání disku CD/ disku CD TEXT

Tip

Další informace o údajích, které lze zobrazit, viz str. 21.

Vymazání údaje Disc Memo

- 1 Opakovaným stisknutím tlačítka (SOURCE) vyberte režim „CD“.**
- 2 Opakovaně stiskněte tlačítko (MODE), dokud nevyberete jednotku CD s uloženými údaji Disc Memo.**
- 3 Stiskněte tlačítko (MENU) a poté opakovaně stiskněte libovolnou stranu tlačítka (DISC), dokud se nezobrazí indikátor „NAME DEL“.**
- 4 Stiskněte tlačítko (ENTER).**
Uložené názvy se zobrazí v pořadí od nejstaršího zadaného údaje.
- 5 Pomocí obou stran voliče (DISC) vyberte název disku, který chcete vymazat.**
Uložené názvy se zobrazují od nejstaršího k nejnovějšímu.
- 6 Stiskněte tlačítko (ENTER) po dobu 2 sekund.**
Název se vymaže. Pokud chcete vymazat další názvy, zopakujte kroky 5 a 6.

7 Stiskněte dvakrát tlačítko (MENU).

Přístroj se vrátí do normálního režimu přehrávání disku CD.

Poznámky

- Pokud vymažete údaj Disc Memo na disku CD TEXT, zobrazí se původní informace CD TEXT.
- Pokud nemůžete najít požadovaný údaj Disc Memo který chcete vymazat, zkuste zvolit v kroku 2 jinou jednotku CD.

Vyhledání disku podle názvu

— Funkce List-up (Pro jednotku CD s funkcí CD TEXT/CUSTOM FILE či pro jednotku MD)

Tuto funkci můžete využít pro disky s libovolnými vlastními názvy*1 nebo pro disky CD TEXT.*2

*1 Vyhledání disku podle vlastního názvu: při přiřazení názvu pro disk CD (str. 22) nebo MD.

*2 Vyhledání disku podle informací CD TEXT: při přehrávání disku CD TEXT na jednotce CD podporující funkci CD TEXT.

1 Stiskněte tlačítko (LIST).

Na displeji se zobrazí název přiřazený aktuálnímu disku.

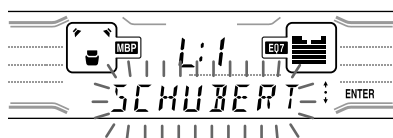

2 Opakovaně stiskněte libovolnou stranu tlačítka (DISC), dokud nenajdete požadovaný disk.

3 Stisknutím tlačítka (ENTER) začněte disk přehrávat.

Poznámka

Některá písmena nelze zobrazit (kromě: Disc Memo).

Výběr určitých stop pro přehrávání

— Funkce Bank (Platí pro jednotku CD s funkcí CUSTOM FILE)

Pokud opatříte disk názvem, můžete přístroj nastavit tak, aby se přehrávaly nebo přeskakovaly vámi zvolené stopy.

1 Spusťte přehrávání disku, který chcete pojmenovat.

2 Stiskněte tlačítko (MENU), poté opakovaně stiskněte libovolnou stranu tlačítka (DISC), dokud se nezobrazí indikátor „BANK SEL“.

3 Stiskněte tlačítko (ENTER).

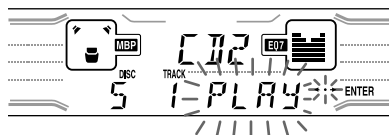

4 Pojmenujte stopy.

① Opakovaným stisknutím libovolné strany tlačítka (SEEK) vyberte stopu, kterou chcete pojmenovat.

② Opakovaným stisknutím tlačítka (ENTER) vyberte indikátor „PLAY“ nebo „SKIP“.

5 Opakujte krok 4, abyste nastavili „PLAY“ nebo „SKIP“ pro všechny skladby.

6 Stiskněte dvakrát tlačítko (MENU). Přístroj se vrátí do normálního režimu přehrávání disku CD.

Poznámky

- Indikátory „PLAY“ nebo „SKIP“ můžete nastavit až pro 24 stop.
- Indikátor „SKIP“ nelze nastavit pro všechny stopy na disku CD.

Přehrávání pouze konkrétních stop

Na výběr máte několik možností:

- „BANK-ON“ — přehrávání stop s příznakem „PLAY“ (přehrát).
- „BANK-INV“ — přehrávání stop s příznakem „SKIP“ (přeskočit).

1 Během přehrávání stiskněte tlačítko **(MENU)**, poté opakovaně stiskněte libovolnou stranu tlačítka **(DISC)**, dokud se nezobrazí indikátor „BANK-ON“, „BANK-INV“ nebo „BANK-OFF“.

2 Opakovaně stiskněte stranu (+) tlačítka **(SEEK)**, dokud se nezobrazí požadované nastavení.



3 Stiskněte tlačítko **(ENTER)**.

Přehrávání začne od stopy umístěné za aktuální stopou.

Chcete-li se vrátit k normálnímu režimu, vyberte v kroku 2 režim „BANK-OFF“.

Doplňující informace

Údržba

Výměna pojistky

Při výměně pojistky zkontrolujte, že používáte pojistku stejné hodnoty, jakou má původní pojistka. Jestliže se pojistka přepálí, zkontrolujte zapojení napájení a pojistku vyměňte. Pokud se pojistka po výměně opět přepálí, může být důvodem porucha přístroje. V takovém případě se obraťte na nejbližší zastoupení společnosti Sony.

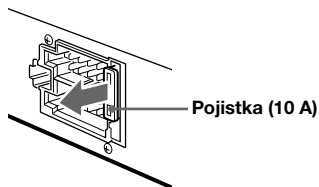

Varování

Nikdy nepoužívejte pojistky s vyšší ampérovou hodnotou, než jakou má pojistka dodávaná s přístrojem, protože by mohlo dojít k poškození přístroje.

Čištění konektorů

Pokud jsou kontakty konektoru mezi přístrojem a předním panelem zašpiněné, nemusí přístroj řádně fungovat. V tom případě sejměte přední panel (str. 7) a vyčistěte konektory pomocí bavlněného smotku navlhčeného alkoholem. Nepoužívejte příliš velkou sílu. Mohlo by totiž dojít k poškození konektoru.



Hlavní jednotka

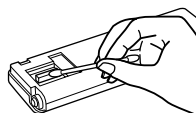

Zadní plocha předního panelu

Poznámky

- Pro vaši bezpečnost doporučujeme před čištěním kontaktů vypnout zapalování a vyjmout klíček ze spínací skříňky.
- Nikdy se kontaktrů nedotýkejte prsty ani žádným kovovým předmětem.

Výměna lithiové baterie

Za normálních podmínek vydrží baterie zhruba 1 rok. (Životnost může být kratší v závislosti na způsobu použití). Pokud baterie zeslabne, dosah kartového dálkového ovladače se zmenší. Nahradejte baterii novou lithiovou baterií typu CR2025.

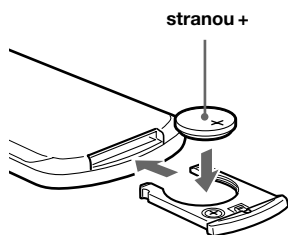
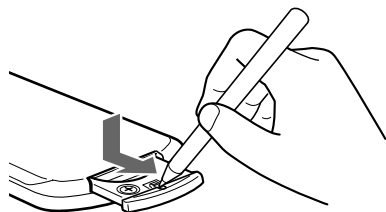

Poznámky k lithiové baterii

- Nenechávejte baterii v dosahu malých dětí. Došlo-li ke spolknutí baterie, ihned vyhledejte lékaře.
- Před použitím baterii otřete suchým hadříkem, zajistíte tak lepší kontakt.
- Před vložením baterie ověřte správnou polaritu.
- Nepoužívejte k uchopení baterie kovovou pinzetu, mohli byste baterii zkratovat.

UPOZORNĚNÍ

Při nesprávném zacházení může dojít k explozi baterie.
Baterii nedobíjete, nerozebírejte, ani nevhazujte do ohně.

Vyjmutí přístroje

1 Sejmутí předního krytu

- 1 Sejmутe přední kryt (str. 7).
- 2 Pomocí tenkého šroubováku stisknete svorku v předním krytu.

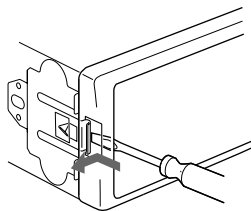

- 3 Opakujte krok 2 na druhé straně krytu.

2 Vyjmute přístroj

- 1 Pomocí tenkého šroubováku stisknete svorku na levé straně přístroje a potom zatáhnete za levou stranu přístroje, dokud se západka neuvolní.

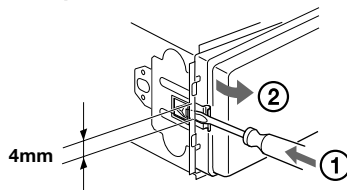

- 2 Opakujte krok 1 pro pravou stranu.
- 3 Vsuňte přístroj z montážního otvoru.

Technické údaje

Kazetový přehrávač

Stopy	4stopé 2kanálové stereo
Zkreslení	0,08 % (WRMS)
Frekvenční rozsah	30 – 18.000 Hz
Odstup signálu od šumu	

Typ kazety

TYPE II, IV	61 dB
TYPE I	58 dB

Rozhlasový přijímač

FM

Rozsah ladění	87,5 – 108,0 MHz
Anténa	Zdíčka pro externí anténu
Mezifrekvence	10,7 MHz/450 kHz
Citlivost	8 dBf
Selektivita	75 dB při 400 kHz
Odstup signálu od šumu	66 dB (stereo), 72 dB (mono)
Harmonické zkreslení při 1 kHz	0,6 % (stereo), 0,3 % (mono)
Odstup kanálů	35 dB při 1 kHz
Frekvenční rozsah	30 – 15.000 Hz

MW/LW

Rozsah ladění	MW: 531 – 1.602 kHz LW: 153 – 279 kHz
Anténa	Zdíčka pro externí anténu
Mezifrekvence	10,7 MHz/450 kHz
Citlivost	MW: 30 fV LW: 40 fV

Výkonový zesilovač

Výstup	Reproduktorové výstupy (zajištěné konektory)
Impedance reproduktorů	4 – 8 ohm
Maximální výkon	50 W × 4 (při impedanci 4 ohm)

Obecné

Výstupy	Zvukový výstup (zezadu) Výstup pro relé ovládající vysouvání antény Výstup pro výkonový zesilovač
Vstupy	Telefonní řídicí kabel ATT Vstupní konektor řízení sběrnice Vstupní konektor audio sběrnice Vstupní konektor dálkového ovladače Vstupní konektor antény
Tónové korekce	Basy ±8 dB při 100 Hz Výšky ±8 dB při 10 kHz
Hlasitost	100 Hz +8 dB 10 kHz +2 dB
Napájení	12 V stejnosměrné, autobaterie (negativní ukostření)
Rozměry	přibl. 178 × 50 × 176 mm (š/v/h)
Montážní rozměry	přibl. 182 × 53 × 161 mm (š/v/h)
Hmotnost	přibl. 1,2 kg
Dodávané příslušenství	Díly pro instalaci a připojení (1 sada) Pouzdro na přední panel (1) Otočný ovladač RM-X5S Kartový dálkový ovladač RM-X116
Volitelné příslušenství	Kabel sběrnice (dodávaný s kabelem RCA) RC-61 (1 m), RC-62 (2 m) Otočný ovladač RM-X4S
Přídavná zařízení	měníč CD (10 disků) CDX-848X, CDX-646 Měníč MD (6 disků) MDX-65 Volič zdroje signálu XA-C30

Poznámka

Tento přístroj není možné připojit k digitálnímu předzesilovači nebo ekvalizéru.

Vzhled a technické parametry mohou být změněny bez předchozího upozornění.

Odstraňování problémů

Následující přehled vám pomůže při odstraňování problémů, se kterými se můžete při používání přístroje setkat. Před provedením následujících postupů zkontrolujte správnost připojení a použití přístroje.

Obecné

Žádný zvuk.

- Otočte ovladačem hlasitosti ve směru hodinových ručiček.
- Vypněte funkci ATT.
- Používáte-li systém dvou reproduktorů, nastavte vyvážení do střední polohy.

Obsah paměti byl vymazán.

- Bylo stisknuto tlačítko RESET.
→ Znovu uložte do paměti potřebná data.
- Byl odpojen napájecí kabel od baterie.
- Napájecí kabel není správně připojen.

Neozývají se zvukové signály.

Zvukové signály jsou vypnuté (str. 18).

Na displeji se nezobrazují indikátory.

- Zobrazení času zmizí, pokud stisknete tlačítko (OFF) po dobu 2 sekund.
→ Obnovte zobrazení času stisknutím vypínače na přístroji.
- Sejměte přední panel a očistěte konektory. Podrobnosti naleznete v části „Čištění konektorů“ (str. 25).

Došlo k vymazání uložených stanic a času.

Přepálila se pojistka.

Je-li klíč zapalování v poloze ON, ACC nebo OFF, ozývá se šum.

Vodiče nejsou správně připojeny k napájecímu konektoru pro příslušenství vozu.

Přístroj není napájen.

- Zkontrolujte připojení. Je-li vše v pořádku, zkontrolujte pojistku.
- Zapalovací skříňka nemá polohu ACC pro příslušenství.
→ Stiskněte vypínač na přístroji.

Přístroj je napájen nepřetržitě.

Zapalovací skříňka nemá polohu ACC pro příslušenství.

Anténa se nevysouvá.

Anténa není vybavena příslušným relé.

Přehrávání kazety

Zvuk je zkreslený.

Hlavy kazetového přehrávače jsou zašpiněné.

→ Očistěte hlavy běžně dostupnou čisticí kazetou.

Funkce AMS nepracuje správně.

- V mezeře mezi stopami je slyšet šum.
- Mezera je příliš krátká (kratší než 4 sekundy).
- Dlouhá pauza nebo velmi tichý úsek či úsek s nízkými frekvencemi je považována za mezeru.

Příjem rozhlasového vysílání

Nelze ladit předvolené stanice.

- Uložte do paměti správné frekvence.
- Přijímaný signál je příliš slabý.

Nelze přijímat rozhlasové stanice.

Zvuk je překryt šumem.

- Připojte řídicí vodič vysouvání antény (modrý) nebo vodič pro napájení příslušenství (červený) k napájecímu vodiči anténního zesilovače. (Pouze v případě, že je vůz vybaven FM/MW/LW anténou v zadním nebo bočním okně).
- Zkontrolujte připojení antény.
- Anténa se nevysouvá.
→ Zkontrolujte zapojení napájecího vodiče vysouvání antény.
- Zkontrolujte frekvenci.

Automatické ladění není možné.

- Je zapnutý režim vyhledávání lokálních stanic (hodnota „ON“).
→ Nastavte režim vyhledávání lokálních stanic na hodnotu „OFF“ (str. 19).
- Přijímaný signál je příliš slabý.
→ Naladte stanici ručně.

Bliká indikátor „ST“.

- Naladte frekvenci přesněji.
- Přijímaný signál je příliš slabý.
→ Nastavte monofonní režim příjmu (str. 19).

Stereofonní program se reprodukuje monofonně.

Přístroj je v monofonním režimu příjmu.

→ Vypněte monofonní režim příjmu (str. 19).

Funkce RDS

Po několika sekundách poslechu se spustí funkce SEEK.

Stanice nevysílá signál TP nebo je signál slabý.

→ Stiskněte opakovaně tlačítko (AF) nebo (TA), dokud se nezobrazí indikátor „AF-OFF“ nebo „TA-OFF“.

Nepřijímají se dopravní informace.

- Zapněte funkci „TA“.
- Stanice nevysílá dopravní informace, i když vysílá signál TP.
- Naladte jinou stanici.

Funkce PTY zobrazuje „- - - - -“.

- Aktuální stanice nevysílá signál RDS.
- Data RDS nebylo možné přijmout.
- Stanice nevysílá informaci o typu programu.

Přehrávač CD/MD

Zvuk přeskakuje.

Zašpiněný nebo poškozený disk.

Chybové zprávy

(je-li připojena volitelná jednotka CD/MD)

Chybové zprávy

Následující zprávy budou blikat přibližně 5 sekund a ozve se zvukový signál.

NO MAG

V měnič CD/MD není vložen zásobník disků.

→ Vložte zásobník disků do měniče CD/MD.

NO DISC

V přehrávači CD/MD není vložen žádný disk.

→ Vložte disk do jednotky CD/MD.

ERROR*1

• Disk CD je zašpiněný nebo byl vložen obráceně.*2

→ Vyčistěte CD nebo jej vložte správným způsobem.

• Disk MD nelze přehrávat.*2

→ Vložte jiný disk MD.

• Přehrávání disku CD/MD není možné z jiného důvodu.

→ Vložte jiný disk CD/MD.

BLANK*1

Na disku MD nejsou zaznamenány žádné stopy.*2

→ Vložte nahraný disk MD.

RESET

Jednotka CD/MD nemůže z nějakého důvodu pracovat.

→ Stiskněte na jednotce tlačítko RESET.

NOT READY

Je otevřen kryt jednotky MD nebo nejsou disky MD správně vloženy.

→ Zavřete kryt nebo vložte disky MD správným způsobem.

HI TEMP

Teplota okolí překročila 50°C.

→ Vyčkejte, dokud teplota neklesne pod 50°C.

*1 Dojde-li k chybě během přehrávání disku CD nebo MD, na displeji se nezobrazí číslo disku.

*2 Na displeji se zobrazí číslo chybného disku.

Pokud se nepodaří pomocí těchto postupů váš problém vyřešit, obraťte se na nejbližšího prodejce výrobků Sony.

Witamy !

Dziękujemy za zakupienie odtwarzacza kasetowego firmy Sony. Jeszcze lepsze wykorzystanie jego różnorodnych funkcji możliwe będzie po nabyciu:

- Opcjonalnych urządzeń CD/MD (zarówno zmieniaaczy, jak i odtwarzaczy).^{*1}
- Informacje CD TEXT (są wyświetlane podczas odtwarzania płyty CD TEXT zawierającej dodatkowe informacje tekstowe^{*2} na podłączonym opcjonalnym odtwarzaczu CD wyposażonym w funkcję CD TEXT).
- **Akcesoria sterowania należące do wyposażenia**
Pilot rotacyjny RM-X5S
Pilot na podczerwień RM-X116
- **Opcjonalne akcesoria sterowania**
Pilot rotacyjny RM-X4S

**1 Urządzenie współpracuje wyłącznie z produktami firmy Sony.*

**2 Płyta CD TEXT jest dźwiękową płytą CD zawierającą dodatkowe dane, takie jak tytuł dysku, nazwisko wykonawcy oraz tytuły wszystkich utworów. Informacje te są zakodowane na płycie.*

Spis treści

Rozmieszczenie przycisków	4
Środki ostrożności	6
Uwagi dotyczące kaset	6

Przygotowania wstępne

Zerowanie urządzenia	7
Zdejmowanie panelu przedniego	8
Ustawianie zegara	9

Odtwarzacz kasetowy

Słuchanie kasyety	9
Odtwarzanie kasyety w różnych trybach	10

Radio

Automatyczne kodowanie stacji nadawczych w pamięci	
– funkcja zapamiętywania najlepszego dostrojenia (BTM)	10
Odbieranie zaprogramowanych stacji nadawczych	11
Programowanie wyłącznie wybranych stacji nadawczych	11
Dostrajanie się do stacji nadawczej za pomocą listy stacji	
– funkcja List-up	12

RDS

Opis funkcji RDS	12
Automatyczne dostrajanie w celu uzyskania najlepszego odbioru	
– funkcja AF	13
Odbieranie komunikatów o ruchu drogowym	
– funkcja TA/TP	14
Programowanie stacji nadawczych oferujących serwis RDS z ustawieniami funkcji AF i TA.	15
Dostrajanie urządzenia do stacji nadawczych za pomocą funkcji wyboru typu programu	
– funkcja PTY	16
Automatyczne ustawianie zegara	
– funkcja CT	17

Pozostałe funkcje

Korzystanie z pilota rotacyjnego	18
Ustawianie cech dźwięku.	20
Szybkie wyciszenie dźwięku	20
Zmiana ustawień dźwięku i wyświetlacza	
– Menu.	20
Wybieranie ustawienia dźwięku	
– My Best sound Position (Moje ulubione ustawienie dźwięku) (MBP)	21
Ustawianie korektora dźwięku	22

Odtwarzacz CD/MD (opcjonalny)

Odtwarzanie płyt CD lub MD	23
Elementy wyświetlacza	23
Cykliczne odtwarzanie utworów	
– funkcja Repeat Play	24
Odtwarzanie utworów w kolejności losowej	
– funkcja Shuffle Play	24
Nadawanie tytułów płytom CD	
– funkcja Disc Memo.	24
Odnajdywanie płyty CD według nazwy	
– funkcja List-up	26
Wybieranie określonych utworów do odtwarzania	
– funkcja Bank	26

Informacje dodatkowe

Konserwacja	27
Wyjmowanie urządzenia	29
Dane techniczne	30
Rozwiązywanie problemów.	31
Wizualne ostrzeżenia o błędach	32

Rożmieszczenie przycisków

Pilot na podczerwień RM-X116

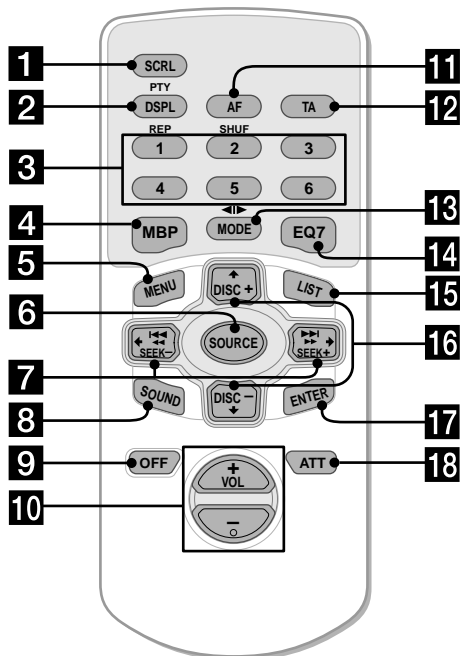

- 1** Przycisk SCRL 23
- 2** Przycisk DISPL/PTY (zmiana trybu wyświetlania wskazań/rodzaju programu) 12, 17, 23, 25
- 3** Przyciski numeryczne
 - KASETA**
 - ① REP 10
 - RADIO** 11, 14, 16
 - CD/MD**
 - ① REP 24
 - ② SHUF 24
- 4** Przycisk MBP 21
- 5** Przycisk MENU 9, 10, 15, 17, 21, 22, 24, 25, 26, 27
- 6** Przycisk wyboru źródła SOURCE (Włączanie zasilania/kaseta/radio/CD/MD) 9, 10, 11, 14, 22, 23, 25
- 7** Przyciski SEEK (-/+)
- KASETA** 9
- RADIO** 11, 14
- MENU** 9, 10, 17, 20, 21, 22, 27
- CD/MD** 23, 24, 26
- 8** Przycisk SOUND (dźwięk) 20, 21

Szczegółowe opisy podane są na oznaczonych stronach.

- KASETA** : Podczas odtwarzania kasyety
- RADIO** : Podczas odbioru audycji radiowych
- MENU** : Podczas pracy w trybie menu
- CD/MD** : Podczas odtwarzania płyty CD/MD (opcjonalne)

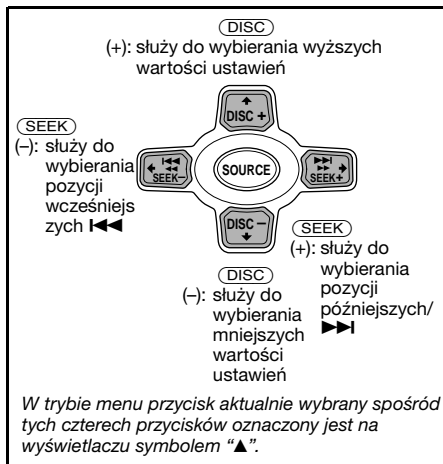

Wskazówka

Szczegółowy opis wymiany baterii podano w sekcji "Wymiana baterii litowej" (strona 28).

- 9** Przycisk OFF (zatrzymanie/ wyłączenie zasilania) 5, 8, 9, 23
- 10** Przyciski VOL (+/-) 14
- 11** Przycisk AF 13, 15
- 12** Przycisk TA 14, 15
- 13** Przycisk MODE (◀|▶)
- KASETA** 9, 10
- RADIO** 10, 11, 14
- CD/MD** 23, 25
- 14** Przycisk EQ7 22
- 15** Przycisk LIST
- RADIO** 12
- CD/MD** 25, 26
- 16** Przyciski DISC (+/-)
- RADIO** 11, 12, 17
- MENU** 9, 10, 11, 15, 17, 21, 22, 24, 25, 26, 27
- CD/MD** 23, 24, 25, 26
- 17** Przycisk ENTER (wprowadź)
- RADIO** 12, 15, 17
- MENU** 9, 10, 17, 21, 22, 24, 25, 26, 27
- CD/MD** 25, 26
- 18** Przycisk ATT 20

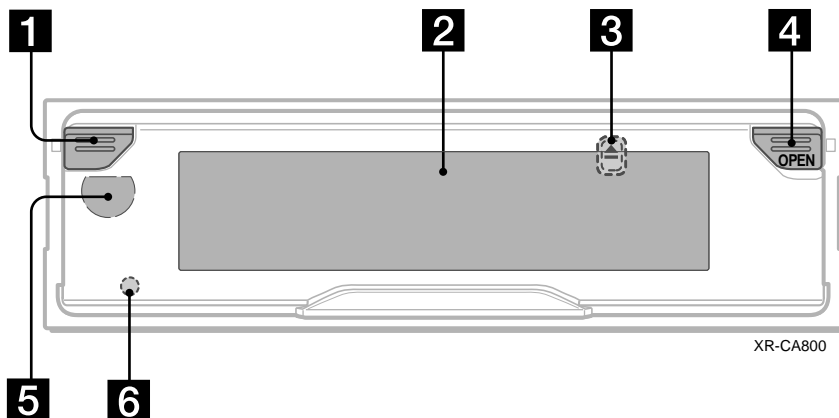

XR-CA800

- 1** Przycisk włączania/wyłączania zasilania* 8
- 2** Okienko wyświetlacza
- 3** ▲ przycisk (wysunięcie płyty)
(umieszczony z przodu urządzenia, pod panelem przednim) 9
- 4** Przycisk OPEN 8, 9
- 5** Odbiornik sygnałów z pilota na podczerwień
- 6** Przycisk RESET (umieszczony z przodu urządzenia, pod panelem przednim) 7

*** Ostrzeżenie dotyczące instalowania urządzenia w samochodzie nie mającym w samochodzie, którego stacyjka nie ma pozycji kluczyka ACC (akcesoria)**

Po wyłączeniu stacyjki naciśnij przycisk włączania/wyłączania zasilania (lub przycisk (OFF) na pilocie na podczerwień lub na pilocie rotacyjnym) i przytrzymaj go przez 2 sekundy w celu wyłączenia wyświetlania wskazań zegara.

Zaniedbanie powyższej czynności spowoduje, że wyświetlacz zegara pozostanie włączony, co może doprowadzić do rozładowania akumulatora.

Aby włączyć urządzenie, naciśnij przycisk włączania/wyłączania zasilania (**1**) urządzenia.

Uwaga

Jeśli urządzenie zostanie wyłączone po naciśnięciu przycisku włącznika/wyłącznika zasilania (albo przycisku (OFF) na pilocie na podczerwień lub pilocie rotacyjnym) przez 2 sekundy, jego obsługa za pomocą pilota na podczerwień lub pilota rotacyjnego nie będzie możliwa, dopóki urządzenie nie zostanie włączone przez naciśnięcie przycisku włącznika/wyłącznika zasilania lub przez włożenie kasy.

Środki ostrożności

- Jeśli pojazd był zaparkowany w nasłonecznionym miejscu, przed uruchomieniem urządzenia należy odczekać, aż ulegnie ono ochłodzeniu.
- Jeśli brak zasilania urządzenia, sprawdź najpierw podłączenia. Jeśli podłączenie zasilania jest prawidłowe, należy sprawdzić bezpiecznik.
- Jeśli nie słychać dźwięku w głośnikach systemu dwugłośnikowego, ustaw regulator balansu przód-tył (fader) w położeniu środkowym.
- Jeśli kasetka jest odtwarzana przez dłuższy czas, może się ona nagrzać w wyniku działania wzmacniacza wbudowanego w urządzenie. Nie jest to jednak objaw uszkodzenia.

Aby uzyskać odpowiedź na pytania lub rozwiązać problemy, które nie zostały omówione w tym podręczniku, należy zwrócić się do najbliższego przedstawiciela firmy Sony.

Aby zachować wysoką jakość dźwięku

Należy zachować ostrożność, aby nie rozlać soku lub innych napojów na urządzenie lub kasetki.



Uwagi dotyczące kaset

Obchodzenie się z kasetami

- Nie należy dotykać powierzchni taśmy kasety, ponieważ wszelki brud albo kurz zanieczyści głowicę.
- Należy trzymać kasety z dala od urządzeń zawierających wbudowane magnesy, takich jak głośniki i wzmacniacze, ze względu na możliwość skasowania zapisu lub pojawienia się zniekształceń.
- Nie należy narażać kaset na bezpośrednie działanie promieni słonecznych, skrajnie niskich temperatur lub wilgoci.
- Luźne zwinienie taśmy może spowodować wciągnięcie jej do mechanizmu. Przed włożeniem kasety, za pomocą ołówka lub podobnego przedmiotu należy obrócić szpulkę do usunięcia luźno wystającej taśmy.

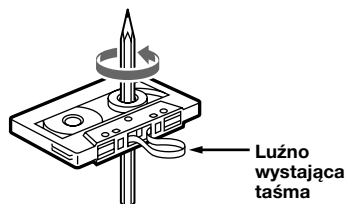

- Odształcone kasetki i luźne etykiety mogą spowodować trudności podczas wkładania i wyjmowania kaset. Należy usunąć luźne etykiety lub zastąpić je nowymi.



- Podczas odtwarzania kasety dźwięk może ulegać zniekształceniom. Aby tego uniknąć, należy czyścić głowicę odtwarzacza po każdych 50 godzinach pracy.

Nie zaleca się używania kaset dłuższych niż 90 minut, z wyjątkiem funkcji odtwarzania ciągłego

Taśma stosowana w tych kasetach jest bardzo cienka i łatwo ulega rozciągnięciu.

Częste odtwarzanie i zatrzymywanie tego rodzaju taśm może doprowadzić do ich wplątania w mechanizm odtwarzacza.

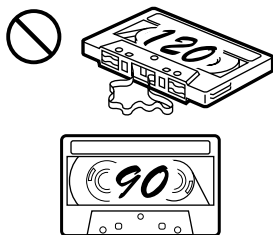

Przygotowania wstępne

Zerowanie urządzenia

Urządzenie należy wyzerować przed rozpoczęciem jego eksploatacji lub po wymianie akumulatora pojazdu.

Zdejmij panel przedni i naciśnij przycisk RESET, używając do tego celu przedmiotu o cienkim końcu, na przykład długopisu.



Przycisk RESET

Uwaga

Naciśnięcie przycisku RESET spowoduje skasowanie ustawień zegara i niektórych zapamiętanych funkcji.

Zdejmowanie panelu przedniego

W celu zabezpieczenia urządzenia przed kradzieżą możliwe jest zdjęcie jego panelu przedniego.

Alarm ostrzegawczy

Jeżeli panel przedni nie zostanie zdjęty, to po przełączeniu kluczyka stacyjki w położenie OFF włączy się na kilka sekund alarm ostrzegawczy.

Sygnalizacja dźwiękowa zostaje wyłączona w przypadku podłączenia opcjonalnego wzmacniacza mocy i niekorzystania ze wzmacniacza wbudowanego w urządzenie.

1 Naciśnij przycisk włączania/wyłączenia zasilania (lub przycisk **OFF** na pilocie na podświetlonej lub pilocie rotacyjnym).*

Odtwarzanie kasyty lub odbiór stacji radiowej zostają przerwane (podświetlenie przycisków oraz wyświetlacza pozostaje włączone).

* Jeśli stacyjka samochodu nie ma pozycji ACC, urządzenie należy wyłączyć przez naciśnięcie i przytrzymanie przycisku włączania/wyłączenia zasilania (lub przycisku **OFF** na pilocie na podświetlonej lub pilocie rotacyjnym) przez 2 sekundy w celu uniknięcia nadmiernego zużycia akumulatora pojazdu.

2 Wciśnij przycisk **OPEN**, a następnie przesunąć panel przedni w prawo i delikatnie odciągnij jego lewy koniec.

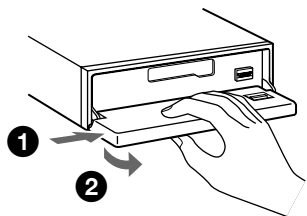

Uwagi

- Podczas zdejmowania panelu przedniego przy włączonym urządzeniu, zasilanie zostanie automatycznie odłączone; ma to na celu niedopuszczenie do uszkodzenia głośników.
- Podczas eksploatacji panelu należy obchodzić się z nim delikatnie (szczególnie z okienkiem wyświetlacza), nie naciskać zbyt mocno i uważać, aby go nie upuścić.
- Nie należy narażać panelu przedniego na działanie wysokich temperatur lub wilgoci. Należy unikać pozostawiania go w zaparkowanym pojeździe, w szczególności na desce rozdzielczej lub na tylnej półce.

Wskazówka

Panel przedni należy przenosić w specjalnym etui znajdującym się na wyposażeniu urządzenia.

Mocowanie panelu przedniego

Włóż trzpień **B** w znajdujący się w panelu przednim otwór **A**, a następnie lekko wciśnij lewą stronę panelu.

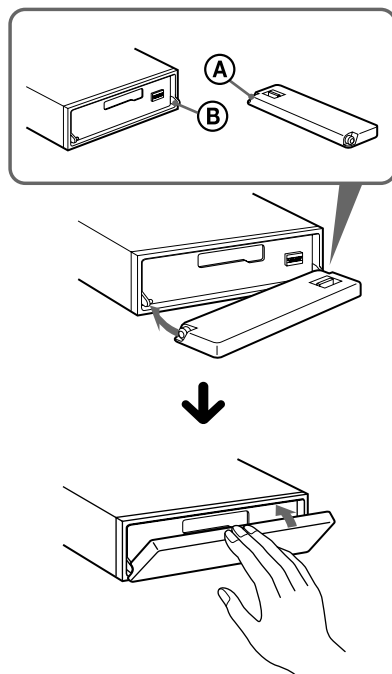

Uwaga

Nie należy umieszczać żadnych przedmiotów na wewnętrznej powierzchni panelu przedniego.

Ustawianie zegara

W zegarze zastosowane zostały wskazania cyfrowe w układzie 24-godzinnym.

Przykład: Aby ustawić zegar na godzinę 10:08

- 1 Naciśnij przycisk **(MENU)**, a następnie kilkakrotnie naciśnij dowolną stronę przycisku **(DISC)**, aż do pojawienia się wskazania "CLOCK" na wyświetlaczu.



- 1 Naciśnij przycisk **(ENTER)**.
Zacznie migać wskaźnik godziny.
- 2 Naciśnij dowolną stronę przycisku **(DISC)** w celu ustawienia godziny.
- 3 Przcisnij stronę **(+)** przycisku **(SEEK)**.
Zacznie migać wskaźnik minut.
- 4 Naciśnij dowolną stronę przycisku **(DISC)** w celu ustawienia minut.

- 2 Naciśnij przycisk **(ENTER)**.

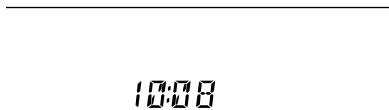

Zegar zacznie działać. Po zakończeniu ustawiania zegara na wyświetlaczu ponownie pojawią się wskaźniki zwykłego trybu odtwarzania.

Wskazówki

- Możliwe jest automatyczne ustawienie prawidłowych wskazań zegara za pomocą funkcji systemu danych radiowych RDS (strona 17).
- Jeśli tryb D.INFO jest włączony (pozycja ON), czas jest zawsze wyświetlany (strona 20).

Odtwarzacz kasetowy

Słuchanie kasy

- 1 Naciśnij przycisk **(OPEN)** i włóż kasety. Odtwarzanie rozpoczyna się automatycznie.

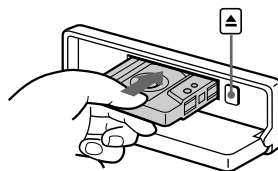

- 2 Zamknij panel przedni.

Jeśli w urządzeniu znajduje się już kaseeta, to w celu rozpoczęcia odtwarzania należy kilkakrotnie nacisnąć przycisk **(SOURCE)**, aż na wyświetlaczu pojawi się wskazanie "FORWARD" lub "REVERSE".

Wskazanie FORWARD: Odtwarzana jest strona skierowana do góry.

Wskazanie REVERSE: Odtwarzana jest strona skierowana do dołu.

Aby	Naciśnij
Zmienić kierunek odtwarzania kasyety	(MODE) (◀▶)
Zatrzymać odtwarzanie	(OFF)
Wyjąć kasety	Przycisk (OPEN) a następnie ▲
Pomiąć niektóre tytuły – Funkcja automatycznego wyszukiwania utworów	Przycisk (SEEK) (◀◀/▶▶) [jeden raz dla każdego utworu]
Szybkie przewijanie do przodu/do tyłu – Funkcja ręcznego wyszukiwania utworów	Przycisk (SEEK) (◀◀/▶▶) [przytrzymać do wymaganego punktu]

Uwaga

- Funkcja AMS może nie działać, gdy:
- przerwy między utworami są krótsze niż 4 sekundy.
 - w przerwach między utworami występuje szum.
 - występują długie fragmenty o niskim poziomie głośności lub fragmenty ciszey.

Odtwarzanie kasyety w różnych trybach

Kasetę można odtwarzać w różnych trybach:

- Pozycja METAL pozwala odtwarzać kasety typu metal lub CrO₂.
- Pozycja BL.SKP (pomijaj przerwy) powoduje pomijanie odtwarzania przerw trwających dłużej niż 8 sekund.
- Pozycja ATA (automatyczne włączenie tunera) powoduje automatyczne włączenie tunera podczas szybkiego przewijania kasyety.

- 1 Podczas odtwarzania kasyety naciśnij przycisk (MENU).
- 2 Kilkakrotnie naciśnij dowolną stronę przycisku (DISC), aż do ukazania siężądanego ustawienia.
- 3 Przyciśnij stronę (+) przycisku (SEEK), aby wybrać opcję "ON".
Przykład: Tryb ATA

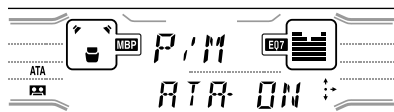

Rozpoczyna się tryb odtwarzania.

- 4 Naciśnij przycisk (ENTER).

Naciśnięcie opcji "OFF" w etapie 3 przywraca normalny tryb odtwarzania.

Cykliczne odtwarzanie utworów – funkcja Repeat Play

Podczas odtwarzania należy kilkakrotnie nacisnąć przycisk (1) (REP), aż do wyświetlenia napisu "REP-ON".

Aby powrócić to trybu normalnego odtwarzania, należy wybrać ustawienie "REP-OFF".

Wskazówka

Podczas powtarzanego odtwarzania naciśnij przycisk (MODE). Znika napis "REP" z wyświetlacza i anulowany jest tryb powtarzanego odtwarzania.

Radio

Można zakodować do 6 stacji nadawczych dla każdego z pasm (FM1, FM2, FM3, MW i LW).

Ostrzeżenie

Ze względu na bezpieczeństwo jazdy do strojenia radia podczas prowadzenia pojazdu należy używać funkcji Best Tuning Memory (funkcja zapamiętywania najlepszego dostrojenia).

Automatyczne kodowanie stacji nadawczych w pamięci

– funkcja zapamiętywania najlepszego dostrojenia (BTM)

Urządzenie wybiera stacje nadawcze o najsilniejszym sygnale w obrębie wybranego pasma i zapisuje je w kolejności ich częstotliwości nadawania.

- 1 Naciśnij kilkakrotnie przycisk (SOURCE), aby wybrać pozycję RADIO.
- 2 Naciśnij kilkakrotnie przycisk (MODE), aby wybrać pasmo.
- 3 Naciśnij przycisk (MENU), a następnie kilkakrotnie naciśnij dowolną stronę przycisku (DISC), aż zostanie wyświetlony wskaźnik "BTM".
- 4 Naciśnij przycisk (ENTER).
Zapisanie stacji w pamięci urządzenia jest potwierdzane sygnałem akustycznym.

Uwagi

- Jeśli ze względu na niski poziom odbieranych sygnałów możliwy jest odbiór jedynie kilku stacji nadawczych, niektóre przyciski numeryczne zachowają swoje poprzednie ustawienia.
- Jeśli na wyświetlaczu widoczny jest wskaźnik numeryczny, urządzenie rozpoczyna programowanie stacji od aktualnie wyświetlanego numeru.

Odbieranie zaprogramowanych stacji nadawczych

- 1 Naciśnij kilkakrotnie przycisk **(SOURCE)**, aby wybrać pozycję **RADIO**.
- 2 Naciśnij kilkakrotnie przycisk **(MODE)**, aby wybrać pasmo.
- 3 Naciśnij przycisk numeryczny (**1** do **6**), pod którym zapisano daną stację nadawczą

Wskazówka

Naciśnięcie jednej ze stron przycisku **(DISC)** umożliwia odbiór stacji nadawczych w kolejności wprowadzenia ich do pamięci (funkcja Preset Search).

Jeśli funkcja zaprogramowanego dostrojenia nie działa

Naciśnij dowolną stronę przycisku **(SEEK)** w celu wyszukania stacji nadawczej (strojenie automatyczne).

Przeszukiwanie zostanie zakończone w momencie odebrania sygnału stacji nadawczej. Powtarzaj opisaną czynność, aż do znalezienia szukanej stacji nadawczej.

Wskazówki

- Jeśli automatyczne dostrajanie zatrzymuje się zbyt często, należy włączyć funkcję *Local Seek* (przeszukiwanie lokalne) w celu ograniczenia wyszukiwania do stacji nadawczych o silniejszych sygnałach (zobacz "Zmiana ustawień dźwięku i wyświetlacza" na stronie 20).
- Jeśli znana jest częstotliwość poszukiwanej stacji nadawczej, należy nacisnąć i przytrzymać jedną ze stron przycisku **(SEEK)** w celu wyszukania przybliżonej wartości tej częstotliwości, a następnie kilkakrotnie nacisnąć przycisk **(SEEK)**, aby dokładnie dostroić się do żądanej częstotliwości (dostrajanie ręczne).

Jeśli jakość odbioru stereofonicznego w paśmie FM jest niezadowalająca

Wybierz tryb odbioru monofonicznego.

(zobacz "Zmiana ustawień dźwięku i wyświetlacza" na stronie 20). Jakość dźwięku ulegnie poprawie, lecz odbiór stanie się monofoniczny (wskaźnik "ST" zniknie).

Programowanie wyłącznie wybranych stacji nadawczych

Pod przyciskami numerycznymi można zaprogramować swoje ulubione stacje nadawcze.

- 1 Naciśnij kilkakrotnie przycisk **(SOURCE)**, aby wybrać pozycję **RADIO**.
- 2 Naciśnij kilkakrotnie przycisk **(MODE)**, aby wybrać pasmo.
- 3 Naciśnij jedną ze stron przycisku **(SEEK)** w celu dostrojenia się do stacji, którą chcesz zaprogramować.
- 4 Przytrzymaj wciśnięty wybrany przycisk numeryczny (**1** do **6**) przez 2 sekundy, aż do wyświetlenia wskaźnika "MEM".

Na wyświetlaczu ukazuje się cyfra odpowiadająca wybranemu przyciskowi numerycznemu.

Uwaga

Zapisanie nowej stacji nadawczej pod zajęтым przyciskiem numerycznym anuluje poprzednio dokonany zapis.

Dostrajanie się do stacji nadawczej za pomocą listy stacji

– funkcja List-up

- 1 Podczas odbioru audycji radiowej wciśnij na chwilę przycisk (LIST). Na wyświetlaczu zacznie migać częstotliwość lub nazwa stacji, do której tuner jest aktualnie dostrojony.

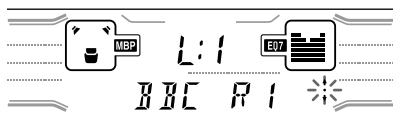

- 2 Naciśnij kilkakrotnie jedną ze stron przycisku (DISC), aż do znalezienia żądanej stacji nadawczej.

Jeśli wybrana stacja nadawcza nie ma nazwy, na wyświetlaczu pojawi się jej częstotliwość.

- 3 Naciśnij przycisk (ENTER) w celu dostrojenia urządzenia do żądanej stacji nadawczej.

RDS

Opis funkcji RDS

W przypadku stacji radiowych FM oferujących usługę RDS (ang. Radio Data System, system danych radiowych) razem ze zwykłym sygnałem programu emitowane są niesłyszalne dane cyfrowe. Na przykład, podczas odbierania sygnału ze stacji nadających w systemie RDS na wyświetlaczu może ukazać się jedno z poniższych wskazań.

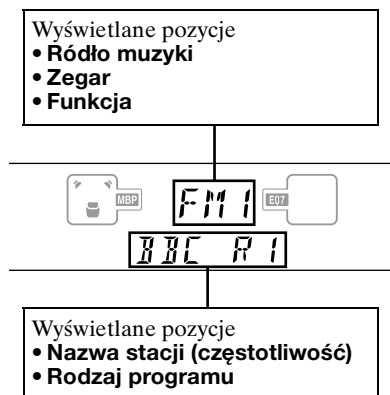

Aby	Naciśnij
Przełączyć wyświetlaną pozycję	(DSPL/PTY)

Usługi RDS

System danych cyfrowych RDS oferuje użytkownikowi następujące udogodnienia:

- **Automatyczne powtórne dostrojenie** wybranej stacji nadawczej, przydatne podczas długich podróży. — AF → strona 13
- Odbieranie **komunikatów o ruchu drogowym**, nawet w trakcie słuchania innego programu radiowego lub odbierania sygnału z innego źródła. — TA → strona 14
- Wybieranie stacji nadawczych według **rodzaju programu** nadawanego przez daną stację. — PTY → strona 16
- Automatyczna regulacja **zegara**. — CT → strona 17

Uwagi

- Dostępność wszystkich funkcji RDS zależy od kraju i regionu.
- Funkcja RDS może nie działać prawidłowo, jeśli emitowany sygnał jest zbyt słaby lub jeśli dostrojona stacja nie transmituje serwisu RDS.

Automatyczne dostrajanie w celu uzyskania najlepszego odbioru

– funkcja AF

Funkcja częstotliwości alternatywnych (AF) umożliwia automatyczne dostrajanie się tunera do najsilniejszego sygnału na danym obszarze, jeśli odbierana stacja nadaje na kilku częstotliwościach.

Zmiana częstotliwości następuje automatycznie.

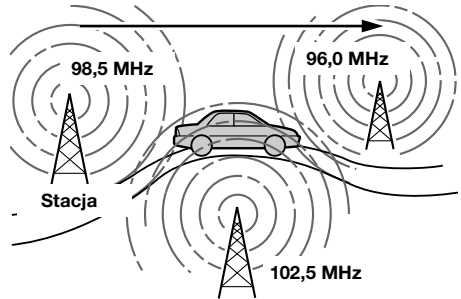

1 Wybierz stację nadającą w paśmie FM (strona 10).

2 Naciśnij kilkakrotnie przycisk **AF**, aż do pojawienia się wskazania **“AF-ON”**.

Urządzenie rozpoczyna wyszukiwanie silniejszego sygnału nadawanego w tej samej sieci na częstotliwości alternatywnej.

Migające wskazanie **“NO AF”** oznacza, że aktualnie odbierana stacja nie nadaje na częstotliwości alternatywnej.

Uwaga

Jeśli na danym obszarze brak częstotliwości alternatywnej lub jeśli nie występuje potrzeba jej wyszukania, funkcję AF należy wyłączyć, wybierając pozycję **“AF-OFF”**.

kontynuacja na następnej stronie →

Postępowanie w przypadku stacji nieposiadających alternatywnych częstotliwości nadawania

Przy migającej nazwie stacji nadawczej naciśnij jedną ze stron przycisku **(SEEK)** (w przeciągu 8 sekund).

Urządzenie rozpoczyna wyszukiwanie innej częstotliwości o tych samych danych PI (dane identyfikacyjne programu); (pojawia się wskazanie "PI SEEK"). Jeśli nie można znaleźć tych samych danych PI, urządzenie powraca do uprzednio wybranej częstotliwości.

Stały odbiór wybranego programu regionalnego

Gdy funkcja AF jest włączona: urządzenie zostało fabrycznie ustawione na ograniczenie odbioru do konkretnego regionu, w związku z czym nie będzie następować przełączanie do innej stacji regionalnej o silniejszym sygnale nadawczym.

W przypadku opuszczenia danego obszaru odbioru programu regionalnego lub w celu wykorzystania wszystkich możliwości oferowanych przez funkcję AF należy z MENU wybrać funkcję "REG-OFF" (strona 21).

Uwaga

Wyżej opisana funkcja nie działa w Wielkiej Brytanii i w kilku innych regionach.

Funkcja połączenia lokalnego (Dotyczy wyłącznie Wielkiej Brytanii)

Funkcja połączenia lokalnego umożliwia wybranie innych lokalnych stacji nadających na danym obszarze, nawet wówczas, gdy nie są one zaprogramowane pod przyciskami numerycznymi.

- 1 Naciśnij przycisk numeryczny **(1 do 6)**, pod którym zaprogramowana została lokalna stacja nadawcza.
- 2 W przeciągu 5 sekund ponownie naciśnij przycisk numeryczny lokalnej stacji nadawczej.
- 3 Powtarzaj wyżej opisane czynności do momentu uzyskania odbioru wybranej lokalnej stacji nadawczej.

Odbieranie komunikatów o ruchu drogowym

– funkcja TA/TP

Uruchomienie funkcji komunikatów o ruchu drogowym (TA) oraz funkcji programu o ruchu drogowym (TP) umożliwia automatyczne dostrajanie się do stacji FM nadającej komunikaty o ruchu drogowym. Funkcja ta działa niezależnie od aktualnie odbieranego programu w paśmie FM, czy odtwarzania CD/MD; po odebraniu komunikatu urządzenie przełącza się ponownie na odbiór sygnału z pierwotnego źródła.

Naciśnij kilkakrotnie przycisk **(TA)**, aż do pojawienia się wskazania "TA-ON".

Urządzenie rozpoczyna wyszukiwanie stacji nadających informacje o ruchu drogowym.

Symbol "TP" na wyświetlaczu wskazuje dostrajenie do takiej stacji; natomiast podczas odbierania aktualnego komunikatu o ruchu drogowym, na ekranie miga symbol "TA". Jeśli na wyświetlaczu pojawia się symbol "NO TP", urządzenie będzie kontynuowało wyszukiwanie stacji nadawczych oferujących serwis TP.

Aby anulować wszystkie komunikaty o ruchu drogowym, wybierz ustawienie "TA-OFF".

Aby

Naciśnij

Anulować bieżący komunikat **(TA)**

Wskazówka

Bieżący komunikat można również anulować, naciskając przycisk **(SOURCE)** lub **(MODE)**.

Ustawianie poziomu głośności komunikatów o ruchu drogowym

Aby zapewnić optymalny odbiór komunikatów o ruchu drogowym, można uprzednio ustawić odpowiedni poziom głośności ich odtwarzania.

- 1 Naciśnij dowolną stronę przycisków **(VOL +/-)** w celu ustawienia odpowiedniego poziomu głośności.
- 2 Naciśnij przycisk **(TA)** i przytrzymaj go przez 2 sekundy. Ukazuje się wskaźnik "TA" i ustawienie zostaje zapisane w pamięci.

Odbieranie komunikatów alarmowych

Jeśli funkcja AF lub TA jest włączona, podczas odbioru programu nadawanego przez stację w paśmie FM, odtwarzania kasyety lub podczas opcjonalnego odtwarzania płyt CD/MD, urządzenie automatycznie przełącza się na odbiór komunikatów alarmowych.

Programowanie stacji nadawczych oferujących serwis RDS z ustawieniami funkcji AF i TA

Podczas programowania stacji oferujących serwis RDS urządzenie zapamiętuje ustawienie funkcji AF/TA (włączona/wyłączona) dla każdej z tych stacji, jak również jej częstotliwość nadawania. Możliwe jest wybranie odrębnych ustawień (dotyczących funkcji AF, TA lub obu) dla poszczególnych programowanych stacji nadawczych oferujących serwis RDS lub wybranie tego samego ustawienia dla wszystkich tych stacji. W przypadku programowania stacji przy ustawieniu "AF-ON" urządzenie automatycznie zachowuje w pamięci stacje nadawcze o najsilniejszym sygnale radiowym.

Programowanie tego samego ustawienia dla wszystkich zaprogramowanych stacji nadawczych

- 1 Wybierz pasmo FM (strona 10).
- 2 Naciśnij przycisk **(AF)** i/lub **(TA)** w celu wybrania ustawienia "AF-ON" i/lub "TA-ON".
Należy zauważyć, że wybranie pozycji "AF-OFF" lub "TA-OFF" powoduje zapisanie w pamięci nie tylko stacji oferujących serwis RDS, lecz również stacji pasma FM nieoferujących tego serwisu.
- 3 Naciśnij przycisk **(MENU)**, a następnie kilkakrotnie naciśnij dowolną stronę przycisku **(DISC)**, aż do pojawienia się wskazania "BTM" na wyświetlaczu.
- 4 Wciśnij przycisk **(ENTER)**, aż wskazanie "BTM" zacznie migać.

Programowanie różnych ustawień dla wszystkich zaprogramowanych stacji nadawczych

- 1 Wybierz pasmo FM i dostrój urządzenie do żądanej stacji nadawczej (strona 11).
- 2 Naciśnij przycisk **(AF)** i/lub **(TA)** w celu wybrania ustawienia "AF-ON" i/lub "TA-ON".

3 Przytrzymaj wciśnięty wybrany przycisk numeryczny (① do ⑥), aż wyświetlone zostanie wskazanie "MEM".

W celu zaprogramowania kolejnych stacji nadawczych powtórz czynności poczynając od etapu 1.

Dostrajanie urządzenia do stacji nadawczych za pomocą funkcji wyboru typu programu

– funkcja PTY

Poszukiwaną stację nadawczą można zlokalizować przez wybranie rodzaju programu, którego chcemy słuchać.

Rodzaje programów	Wyświetlacz
Wiadomości	NEWS
Wydarzenia aktualne	AFFAIRS
Informacje	INFO
Sport	SPORT
Oświata	EDUCATE
Teatr	DRAMA
Kultura	CULTURE
Nauka	SCIENCE
Różne	VARIED
Muzyka popularna	POP M
Muzyka rockowa	ROCK M
Muzyka relaksująca	EASY M
Lekka muzyka klasyczna	LIGHT M
Muzyka klasyczna	CLASSICS
Inne rodzaje muzyki	OTHER M
Pogoda	WEATHER
Finanse	FINANCE
Programy dla dzieci	CHILDREN
Zagadnienia społeczne	SOCIAL A
Religia	RELIGION
Programy z telefonicznym udziałem słuchaczy	PHONE IN
Podróże	TRAVEL
Wypoczynek	LEISURE
Muzyka jazzowa	JAZZ
Muzyka country	COUNTRY
Muzyka narodowa	NATION M
Stare przeboje	OLDIES
Muzyka ludowa	FOLK M
Programy dokumentalne	DOCUMENT

Uwaga

Korzystanie z tej funkcji nie jest możliwe w krajach, w których nie jest dostępny serwis PTY (serwis oferujący wybór programu na podstawie jego rodzaju).

- 1 Podczas odbioru audycji w paśmie FM naciśnij i przytrzymaj przycisk (DSPL/PTY), aż do wyświetlenia wskazania "PTY".**

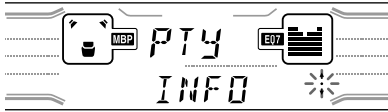

Nazwa rodzaju programu zostanie wyświetlona, jeśli stacja nadawcza transmituje dane PTY.

Wskaźnik "-----" ukazuje się, jeżeli odbierana stacja nadawcza nie jest stacją oferującą serwis RDS lub sygnał danych RDS nie został odebrany.

- 2 Naciśnij kilkakrotnie przycisk (DISC), aż wyświetlony zostanie odpowiedni typ programu.**

Rodzaje programów są wyświetlane w kolejności podanej w tabeli.

Wskaźnik "-----" ukazuje się na wyświetlaczu wówczas, gdy dany rodzaj programu nie został określony w pakiecie danych RDS.

- 3 Naciśnij przycisk (ENTER).**

Urządzenie rozpoczyna wyszukiwanie stacji nadawczej transmitującej wybrany rodzaj programu.

Automatyczne ustawianie zegara

– funkcja CT

Dane CT (czas zegarowy) umożliwiają automatyczną regulację wskazań zegara przez funkcję RDS.

- 1 Podczas odbioru programu radiowego naciśnij przycisk (MENU), a następnie kilkakrotnie naciśnij jedną ze stron przycisku (DISC), aż do wyświetlenia wskazania "CT-OFF".**



- 2 Naciśnij kilkakrotnie stronę przycisku (SEEK) oznaczoną symbolem (+), aż do ukazania się wskazania "CT-ON".**

Zegar jest teraz ustawiony.

- 3 Naciśnij przycisk (ENTER), aby przywrócić normalny stan wyświetlacza.**

Aby anulować funkcję CT, należy w etapie 2 wybrać ustawienie "CT-OFF".

Uwagi

- Funkcja CT może nie działać pomimo odbierania stacji nadawczej oferującej serwis RDS.
- Godzina nastawiona w trybie CT może nieco różnić się od czasu rzeczywistego.

Pozostałe funkcje

To urządzenie (jak również opcjonalne urządzenia CD/MD) mogą być sterowane za pomocą pilota rotacyjnego.

Pilot RM-X5S (dołączony)/Pilot RM-X4S (opcjonalny)

Korzystanie z pilota rotacyjnego

Pierwszym etapem jest przyklejenie odpowiedniej etykiety, której wybór zależy od miejsca zamocowania pilota rotacyjnego. Pilot rotacyjny działa przez naciśnięcie przycisków i/lub obracanie pokręteł regulacyjnych.

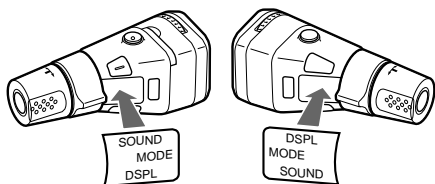

Wkładanie dołączonej baterii litowej (tylko model RM-X5S)

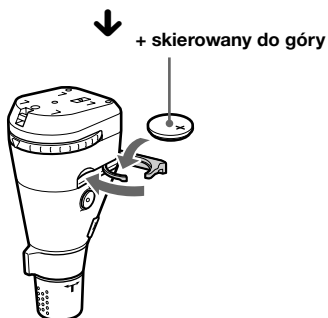
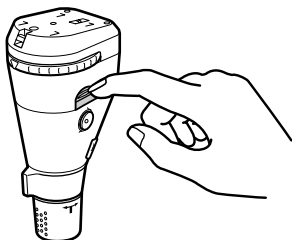

Wskazówka

Informacje na temat baterii litowej można znaleźć w sekcji "Uwagi dotyczące baterii litowych" (strona 28).

Przez naciśnięcie przycisków

Obróć pokrętkę, aby zmienić kierunek promieni podczerwonych (tylko model RM-X5S).

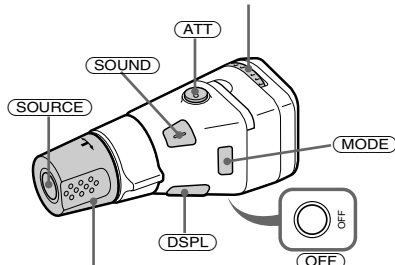

Aby ustawić wymagany poziom głośności, należy obracać pokrętkę regulacji głośności (VOL).

Naciśnij	Aby
SOURCE	Zmienić źródło sygnału (radio/CD* ¹ /MD* ¹ /Kaseta)
MODE	Zmienić tryb pracy (pasmo radiowe/odtwarzacz CD* ¹ /odtwarzacz MD* ¹ /kierunek odtwarzania kasyty)
ATT	Wyciszyć dźwięk
OFF * ²	Przerwać odtwarzanie lub odbiór stacji radiowej
SOUND	Dokonać regulacji ustawień menu SOUND
DSPL	Zmienić wyświetlane wskazanie

*¹ Tylko w przypadku podłączenia odpowiedniego sprzętu opcjonalnego.

*² Jeśli stacyjka samochodu nie umożliwia przełączenia kluczyka w położenie ACC (akcesoria), po wyłączeniu zapłonu należy wcisnąć i przytrzymać przez 2 sekundy przycisk **OFF** w celu wyłączenia wskaźnika zegara. Aby włączyć urządzenie, naciśnij przycisk włączania/wyłączania zasilania.

kontynuacja na następnej stronie →

Przez obracanie pokrętle



Obróć i zwolnij, aby:

- odszukać początek utworu na kasecie,
- automatycznie dostroić się do stacji nadawczych,
- pominąć niektóre utwory na płycie CD.*

Obróć, przytrzymaj i zwolnij, aby:

- szybko przewinąć kasetę,
- odszukać ręcznie stację nadawczą,
- szybko przewinąć dany utwór do przodu/do tyłu.*

Wskazówka

Aby rozpocząć odtwarzanie podczas szybkiego przewijania kasety, naciśnij przycisk (MODE).

Przez wciśnięcie i obrócenie pokrętle

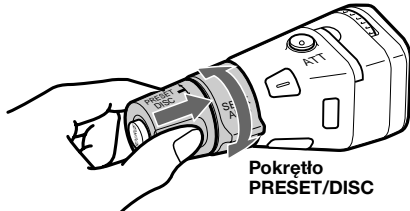

Wciśnij i obróć pokrętko, aby:

- odbierać zaprogramowane stacje nadawcze,
- zmienić odtwarzaną płytę CD.*

* Tylko w przypadku podłączenia odpowiedniego sprzętu opcjonalnego.

Zmiana kierunku działania

Kierunek działania pokręteł regulacyjnych jest ustawiony fabrycznie, tak jak pokazano na rysunku poniżej.

Zwiększanie

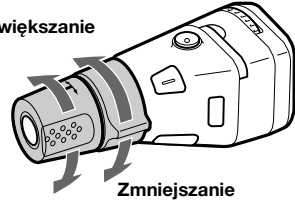

Jeśli pilot rotacyjny zostanie zamontowany po prawej stronie kolumny kierownicy, kierunek działania pokręteł regulacyjnych można zmienić dla wygody obsługiującego.

RM-X5S

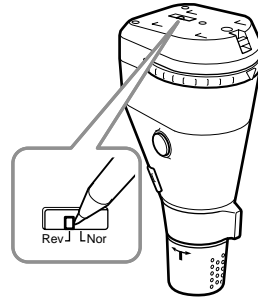

Ustaw przełącznik Rev/Nor w pozycji "Rev".

RM-X4S

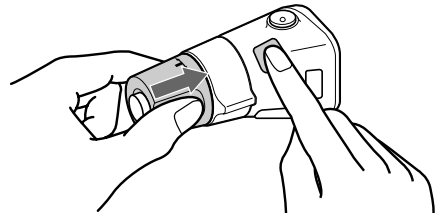

Naciskaj przez 2 sekundy przycisk (SOUND), wciskając jednocześnie pokrętko regulacyjne VOL.

Ustawianie cech dźwięku

Możliwa jest regulacja tonów niskich, tonów wysokich, balansu prawy-lewy i przód-tył. Poziom tonów niskich i wysokich można zaprogramować niezależnie dla każdego źródła sygnału.

1 Wyboru pozycji przeznaczonej do wyregulowania dokonuje się przez kilkakrotne naciśnięcie przycisku **(SOUND)**.

Każdorazowe naciśnięcie przycisku **(SOUND)** zmienia wybrany parametr w następujący sposób:

BAS (tony niskie) → TRE (tony wysokie) → BAL (lewy-prawy) → FAD (przód-tył)

2 Wyreguluj wybrany parametr, naciskając jedną ze stron przycisku **(SEEK)**.

Przy dokonywaniu regulacji za pomocą pilota rotacyjnego, należy wcisnąć przycisk **(SOUND)** i obracać pokrętkę VOL.

Uwaga

Regulację należy przeprowadzić w przeciągu 3 sekund od wybrania danego parametru.

Szybkie wyciszenie dźwięku

(Przy użyciu pilota rotacyjnego lub pilota na podczerwień)

Naciśnij przycisk **(ATT)** na pilocie rotacyjnym lub pilocie na podczerwień.

Po chwilowym pojawieniu się wskazania "ATT-ON", na wyświetlaczu ukazuje się wskazanie "ATT".

Aby przywrócić poprzedni poziom głośności, należy ponownie nacisnąć przycisk **(ATT)**.

Wskazówka

Jeśli kabel połączeniowy telefonu samochodowego jest podłączony do przewodu ATT, to urządzenie automatycznie wycisza poziom dźwięku w momencie odbierania rozmowy telefonicznej (funkcja Telephone ATT).

Zmiana ustawień dźwięku i wyświetlacza

– Menu

Możliwe jest ustawienie następujących elementów:

SET (ustawianie)

- CLOCK (strona 9)
- CT (czas zegarowy) (strona 17)
- BEEP – aby włączyć lub wyłączyć sygnalizację akustyczną.

DSPL (wyświetlacz)

- D.INFO (podwójne informacje) – aby równocześnie wyświetlić wskazania zegara oraz tryb odtwarzania (ON).
- M.DSPL (wyświetlacz ruchomy) – aby wybrać tryb pracy wyświetlacza ruchomego: "1", "2" lub "OFF".
 - Wybierz opcję "1", aby na wyświetlaczu były widoczne linie dekoracyjne i został włączony tryb demonstracyjny.
 - Wybierz opcję "2", aby na wyświetlaczu były widoczne linie dekoracyjne i został wyłączony tryb demonstracyjny.
 - Wybierz ustawienie "OFF", aby wyłączyć ruchomy wyświetlacz.
- A.SCRL (automatyczne przewijanie)*
 - Wybierz ustawienie "ON", aby włączyć funkcję automatycznego przewijania nazw, których długość przekracza 8 znaków.
 - Jeśli funkcja automatycznego przewijania jest wyłączona, to w przypadku zmiany nazwy płyty CD lub utworu, nazwa ta nie będzie przewijana.

* Jeśli nie jest odtwarzana płyta CD ani MD, ta pozycja nie pojawi się.

SND (dźwięk)

- LOUD (Loudness) – funkcja służąca do podbijania poziomu tonów niskich i wysokich przy niskim wzmocnieniu dźwięku. Powoduje wzmocnienie odtwarzanych tonów niskich i wysokich.

P/M (tryb odtwarzania)

- LOCAL-ON/OFF (tryb wyszukiwania stacji lokalnych) (strona 11)
 - Wybierz ustawienie “ON”, aby dostrajać urządzenie wyłącznie do stacji nadawczych o silniejszych sygnałach.
- MONO-ON/OFF (tryb monofoniczny) (strona 11)
 - Wybierz ustawienie “ON”, aby audycje stereofoniczne nadawane w paśmie FM były odtwarzane w wersji monofonicznej. Wybierz ustawienie “OFF”, aby powrócić do trybu normalnego.
- REG-ON/OFF (odbior programów regionalnych) (strona 14)

1 Naciśnij przycisk **(MENU)**.

Aby ustawić funkcję A.SCRL, należy podczas odtwarzania płyty CD/MD nacisnąć przycisk **(MENU)**.

2 Kilkakrotnie naciśnij dowolną stronę przycisku **(DISC)**, aż do ukazania się żądanego ustawienia.

3 Kilkakrotnie wciśnij stronę przycisku **(SEEK)** oznaczoną symbolem (+), aby wybrać żądane ustawienie (na przykład ON lub OFF).

4 Naciśnij przycisk **(ENTER)**.

Po zakończeniu ustawiania trybu pracy wskazania wyświetlacza powracają do normalnego trybu odtwarzania.

Uwaga

Pozycja widoczna na wyświetlaczu będzie różna w zależności do źródła.

Wskazówka

Można łatwo przełączać się pomiędzy poszczególnymi kategoriami (“SET”, “DSPL”, “SND”, “P/M” oraz “EDIT”), wciskając jedną ze stron przycisku **(DISC)** i przytrzymując ją przez 2 sekundy.

Wybieranie ustawienia dźwięku

– My Best sound Position (Moje ulubione ustawienie dźwięku) (MBP)

Podczas jazdy samochodem bez pasażerów, kierowca może wybrać swoje ulubione ustawienia akustyczne przy użyciu funkcji „Moje ulubione ustawienia dźwięku” (MBP). Funkcja MBP ma dwa zaprogramowane ustawienia balansu: lewy-prawy i przód-tył. Za pomocą przycisku MBP można w łatwy sposób wybrać jedno z nich.

Okienko wyświetlacza	Poziom balansu prawy-lewy		Poziom balansu przód-tył	
	Prawy	Lewy	Przód	Tył
MBP-A	-4dB	0	0	-4dB
MBP-B	0	-4dB	0	-4dB
MBP-OFF	0	0	0	0

Naciśnij kilkakrotnie przycisk **(MBP)**, aby uzyskać odpowiednią lokalizację dźwięku.

Tryb MBP jest wyświetlany w kolejności podanej w tabeli.



Po upływie sekundy wyświetlacz powraca do normalnego trybu odtwarzania.

Poziom balansu prawy-lewy i przód-tył można regulować bardziej precyzyjnie za pomocą przycisku **(SOUND)** (zobacz “Ustawianie cech dźwięku” na stronie 20).

Uwagi

- Kiedy parametry BAL (lewy-prawy) lub FAD (przód-tył) opisane w sekcji “Ustawianie cech dźwięku” (strona 20) są ustawione, przywracane jest ustawienie MBP OFF.
- Po ustawieniu MBP OFF, zostają aktywowane ustawienia BAL i FAD.

Ustawianie korektora dźwięku

Możliwe jest wybranie charakterystyki korekcyjnej dla siedmiu rodzajów muzyki (XPLD, VOCAL, CLUB, JAZZ, NEW AGE, ROCK, CUSTOM, oraz OFF (korektor dźwięku wyłączony)). Możliwe jest zaprogramowanie ustawień korektora dźwięku w odniesieniu do częstotliwości i poziomu dźwięku.

Wybór charakterystyki korekcyjnej

- 1 Naciśnij przycisk **(SOURCE)**, aby wybrać źródło sygnału (radio, CD, MD, lub kaseeta).
- 2 Naciśnij kilkakrotnie przycisk **(EQ7)**, aby wybrać żądaną charakterystykę korekcyjną.

Każde naciśnięcie przycisku **(EQ7)** powoduje zmianę pozycji.



Aby anulować funkcję korekcji dźwięku, należy wybrać pozycję "OFF". Po upływie 3 sekund wyświetlacz powraca do normalnego trybu odtwarzania.

Regulacja charakterystyki korekcyjnej

- 1 Naciśnij przycisk **(MENU)**.
- 2 Naciśnij kilkakrotnie jedną ze stron przycisku **(DISC)** lub, aż do pojawienia się na wyświetlaczu wskazania "EQ7 TUNE", a następnie naciśnij przycisk **(ENTER)**.
- 3 Naciśnij jedną ze stron przycisku **(SEEK)**, aby wybrać żądaną charakterystykę korekcyjną, a następnie naciśnij przycisk **(ENTER)**. Każde naciśnięcie przycisku **(SEEK)** powoduje zmianę pozycji.

4 Wybierz żądaną częstotliwość i poziom dźwięku.

- 1 Naciśnij jedną ze stron przycisku **(SEEK)**, aby wybrać żądaną częstotliwość. Każde naciśnięcie przycisku **(SEEK)** powoduje zmianę częstotliwości.

62 (Hz) ↔ 157 (Hz) ↔ 396 (Hz) ↔
1k (Hz) ↔ 2.5k (Hz) ↔ 6.3k (Hz) ↔
16k (Hz)

- 2 Naciśnij jedną ze stron przycisku **(DISC)**, aby ustawić żądany poziom głośności.

Poziom głośności może być regulowany co 1 dB od -10 dB do +10 dB.

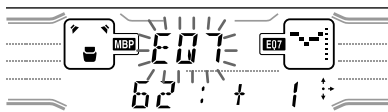

Aby przywrócić fabrycznie ustawioną charakterystykę korekcyjną, należy nacisnąć przycisk **(ENTER)** i przytrzymać go przez 2 sekundy.

5 Naciśnij dwukrotnie przycisk **(MENU)**.

Po zakończeniu ustawiania efektu dźwiękowego zostaje przywrócony tryb normalnego odtwarzania.

Odtwarzacz CD/MD (opcjonalny)

To urządzenie może sterować pracą zewnętrznych odtwarzaczy CD/MD. Jeśli podłączony zostanie opcjonalny odtwarzacz płyt CD wyposażony w funkcję CD TEXT i funkcję CUSTOM FILE, to w trakcie odtwarzania płyty CD TEXT na wyświetlaczu pojawią się informacje zarejestrowane na odtwarzanej płycie.

Odtwarzanie płyt CD lub MD

- 1 Wciśnij kilkakrotnie przycisk **(SOURCE)**, aby wybrać tryb "CD" lub "MD".
- 2 Kilkakrotnie naciśnij przycisk **(MODE)**, aż wyświetlone zostanie żądane urządzenie. Rozpoczyna się odtwarzanie płyty CD/MD.

Aby	Naciśnij
Zatrzymać odtwarzanie	(OFF)
Pomiąć płyty CD – Wybór płyty CD	(DISC) (+/-)
Pomiąć niektóre tytuły – Funkcja automatycznego wyszukiwania utworów	Przycisk (SEEK) (◀◀/▶▶) [jeden raz dla każdego utworu]
Szybkie przesuwanie do przodu/do tyłu – Funkcja ręcznego wyszukiwania utworów	Przycisk (SEEK) (◀◀/▶▶) [przytrzymać do wymaganego punktu]

Elementy wyświetlacza

Przy zmianie płyty CD/utworu, każda uprzednio zapisana nazwa*¹ nowej płyty CD/utworu zostanie automatycznie wyświetlona na wyświetlaczu (jeśli włączona jest funkcja Auto Scroll, to nazwy o długości przekraczającej 8 znaków zostaną przewinięte (strona 20)).

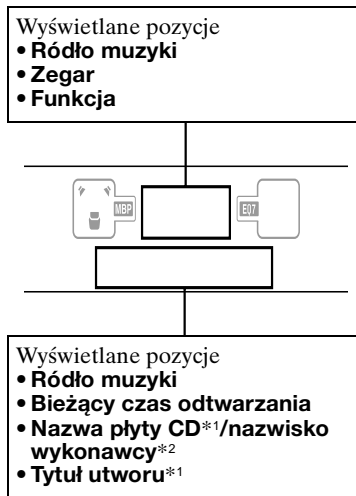

Aby	Naciśnij
Przejść do innej pozycji	(DSPL/PTY)
Przewinąć pozycję wyświetlacza	(SCRL)

*1 Wskazanie "NO NAME" oznacza brak funkcji Disc Memo (strona 24) lub uprzednio zapisanej nazwy.

*2 Dotyczy wyłącznie płyt CD TEXT z zapisanym nazwiskiem wykonawcy.

Uwagi

- Niektórych znaków nie można wyświetlić.
- W przypadku niektórych płyt CD TEXT z informacjami tekstowymi zapisanymi z użyciem wielu znaków, funkcja przewijania tekstu może nie działać.
- Niniejsze urządzenie nie jest w stanie wyświetlać nazwiska wykonawcy dla każdego utworu na płycie CD TEXT.

Wskazówka

Jeżeli zmiana płyty/utworu nastąpi przy wyłączonej funkcji Auto Scroll (ustawienie OFF), to nazwa płyty/utworu nie będzie przewijana.

Cykliczne odtwarzanie utworów

– funkcja Repeat Play

Możliwe jest wybranie następujących funkcji:

- REP-1 – aby powtórzyć dany utwór.
- REP-2 – aby powtórzyć całą płytę CD.

Podczas odtwarzania należy kilkakrotnie nacisnąć przycisk (1) (REP), aż do wyświetleniażądanego ustawienia.

Rozpoczyna się odtwarzanie w trybie Repeat Play.

Aby powrócić to trybu normalnego odtwarzania, należy wybrać ustawienie “REP-OFF”.

Odtwarzanie utworów w kolejności losowej

– funkcja Shuffle Play

Możliwe jest wybranie następujących funkcji:

- Funkcji SHUF-1 – w celu odtworzenia w przypadkowej kolejności utworów z bieżącej płyty.
- Funkcji SHUF-2 – w celu odtworzenia w przypadkowej kolejności utworów z aktualnie podłączonego opcjonalnego urządzenia CD (MD).
- Funkcji SHUF-ALL* – w celu odtworzenia w przypadkowej kolejności wszystkich utworów ze wszystkich podłączonych urządzeń CD (MD).

* Funkcja dostępna jest tylko wówczas, gdy podłączone jest jedno lub więcej opcjonalnych urządzeń CD/MD.

Podczas odtwarzania należy kilkakrotnie nacisnąć przycisk (2) (SHUF), aż do wyświetleniażądanego ustawienia.

Rozpoczyna się odtwarzanie utworów w trybie Shuffle Play.

Aby powrócić to trybu normalnego odtwarzania, należy wybrać ustawienie “SHUF-OFF”.

Uwaga

Funkcja “SHUF-ALL” nie powoduje losowego odtwarzania utworów pomiędzy urządzeniami CD i urządzeniami MD.

Nadawanie tytułów płytom CD

– funkcja Disc Memo (Dotyczy odtwarzacza CD posiadającego funkcję CUSTOM FILE)

Istnieje możliwość nadania własnej nazwy każdej płycie CD (Disc Memo). Nazwa każdej płyty CD może zawierać do 8 znaków. Nadanie płyty CD nazwy umożliwia jej odszukanie według tej nazwy (strona 26).

- 1 **Rozpocznij odtwarzanie płyty CD, której chcesz nadać nazwę.**
- 2 **Naciśnij przycisk (MENU), a następnie kilkakrotnie naciśnij dowolną stronę przycisku (DISC), aż do pojawienia się wskazania “NAMEEDIT”.**
- 3 **Naciśnij przycisk (ENTER).**

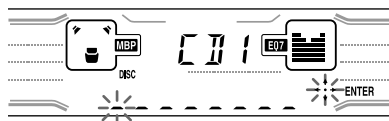

W trakcie procedury nadawania nazwy płycie CD urządzenie ponowi jej odtwarzanie.

4 Wprowadź znaki nazwy.

- 1 **Naciśnij oznaczoną symbolem (+)*1 stronę przycisku (DISC) kilkakrotnie, aby wybrać żądany znak.**

A → B → C ... → 0 → 1 → 2 ... → + →
- → * ... → _*2 → A

*1 W celu odwrócenia kolejności zmiany znaków należy nacisnąć stronę (-) przycisku (DISC) oznaczoną symbolem (-).

*2 (spacja)

- 2 **Po wybraniu żadanego znaku naciśnij stronę przycisku (SEEK) oznaczoną symbolem (+).**



Naciśnięcie strony przycisku (SEEK) oznaczoną symbolem (-) umożliwi ponowne przemieszczanie się w lewo.

- 3 **Powtórz etapy 1 i 2, aby wprowadzić całą nazwę.**

5 Aby powrócić do trybu normalnego odtwarzania płyt CD, wciśnij przycisk **(ENTER)**.

Wskazówki

- Aby poprawić lub całkowicie usunąć wprowadzoną nazwę, należy ją zastąpić lub wprowadzić symbol " ".
- Istnieje inny sposób rozpoczęcia procedury nadawania nazwy płycie CD: Zamiast wykonywania czynności podanych w etapie 2 i 3, należy wcisnąć i przytrzymać przez 2 sekundy przycisk **(LIST)**. Możliwe jest również zakończenie tej operacji przez wciśnięcie i przytrzymanie przez 2 sekundy przycisku **(LIST)** zamiast wykonywania czynności opisanej w etapie 5.
- Nadawanie nazw płytom CD w urządzeniu nieposiadającym funkcji CUSTOM FILE możliwe jest wówczas, gdy urządzenie to połączone jest z odtwarzaczem CD wyposażonym w tę funkcję. Nazwy płyt CD (Disc Memo) zostaną zapisane w pamięci odtwarzacza CD wyposażonego w funkcję CUSTOM FILE.

Uwaga

Funkcja odtwarzania losowego REP-1 zostaje zawieszona do chwili zakończenia procedury edycji nazwy.

Przeglądanie zapisanych nazw (Disc Memo)

Jako pozycja wyświetlacza funkcja Disc Memo ma zawsze priorytet wyświetlania w stosunku do oryginalnej informacji tekstowej CD TEXT obecnej na płycie.

Aby	Naciśnij
Dokonać przeglądu	Przycisk (DSPL/PTY) podczas odtwarzania płyty CD/CD TEXT

Wskazówka

Informacje dotyczące innych elementów, które można wyświetlić, podane są części strona 23.

Kasowanie zapisów w pamięci Disc Memo

- 1 Wciśnij kilkakrotnie przycisk **(SOURCE)** w celu wybrania pozycji "CD".
- 2 Naciśnij kilkakrotnie przycisk **(MODE)** w celu wybrania odtwarzacza CD, na którym zapisane zostały nazwy w pamięci Disc Memo.

- 3 Naciśnij przycisk **(MENU)**, a następnie kilkakrotnie naciśnij dowolną stronę przycisku **(DISC)**, aż do pojawienia się wskazania "NAME DEL".

- 4 Naciśnij przycisk **(ENTER)**. Zapisane w pamięci nazwy będą wyświetlane w kolejności do najwcześniejszej wprowadzonej.

- 5 Naciśnij kilkakrotnie dowolną stronę przycisku **(DISC)**, aby wybrać nazwę płyty CD, którą ma zostać skasowana. Zapisane w pamięci nazwy będą wyświetlane w kolejności do najwcześniejszej wprowadzonej.

- 6 Naciśnij przycisk **(ENTER)** i przytrzymaj go przez 2 sekundy. Nazwa zostanie skasowana. Aby skasować inne nazwy, należy powtórzyć etapy 5 i 6.

- 7 Naciśnij dwukrotnie przycisk **(MENU)**. Urządzenie powróci do trybu normalnego odtwarzania płyt CD.

Uwagi

- W przypadku skasowania pamięci Disc Memo dla płyty CD TEXT wyświetlana jest oryginalna informacja tekstowa CD TEXT.
- Jeśli nie można znaleźć pamięci Disc Memo, która ma zostać skasowana, należy w etapie 2 wybrać inne urządzenie CD.

Odnajdywanie płyty CD według nazwy

– funkcja List-up (Dla urządzenia CD wyposażonego w funkcję CD TEXT/ CUSTOM FILE lub urządzenia MD)

Funkcja ta może być zastosowana w przypadku płyt CD, którym zostały przypisane własne nazwy*¹ lub w przypadku płyt CD TEXT.*²

*1 Wyszukiwanie płyty na podstawie przypisanej jej nazwy: w przypadku przypisania nazwy płycie CD (strona 24) lub płycie MD.

*2 Wyszukiwanie płyt na podstawie informacji tekstowej CD TEXT: w przypadku odtwarzania płyty CD TEXT na odtwarzaczu CD wyposażonym w funkcję CD TEXT.

1 Naciśnij przycisk (LIST).

Na wyświetlaczu pojawi się nazwa przypisana bieżącej płycie.

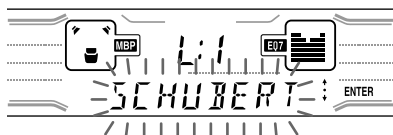

2 Naciśnij kilkakrotnie dowolną stronę przycisku (DISC), aż do odnalezienia żądanej płyty.

3 Naciśnij przycisk (ENTER), aby rozpocząć odtwarzanie płyty CD.

Uwaga

Niektórych liter nie można wyświetlić (wyjątek: Disc Memo).

Wybieranie określonych utworów do odtwarzania

– funkcja Bank (Dla odtwarzacza CD wyposażonego w funkcję CUSTOM FILE)

W przypadku płyty CD z przypisaną nazwą możliwe jest pomijanie lub odtwarzanie dowolnie wybranych tytułów.

1 Rozpocznij odtwarzanie płyty CD, której chcesz nadać nazwę.

2 Naciśnij przycisk (MENU), a następnie kilkakrotnie naciśnij dowolną stronę przycisku (DISC), aż do pojawienia się wskazania "BANK SEL".

3 Naciśnij przycisk (ENTER).

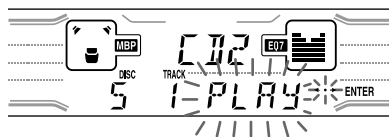

4 Oznacz utwory.

1 Naciśnij kilkakrotnie dowolną stronę przycisku (SEEK), aby wybrać utwór przeznaczony do oznaczenia.

2 Naciśnij kilkakrotnie przycisk (ENTER), aby wybrać funkcję "PLAY" (odtwarzaj) lub funkcję "SKIP" (pomiń).

5 Aby ustawić opcję "PLAY" lub "SKIP" dla wszystkich utworów, powtarzaj czynności podane w etapie 4.

6 Naciśnij dwukrotnie przycisk (MENU). Urządzenie powróci do trybu normalnego odtwarzania płyt CD.

Uwagi

- Możliwe jest ustawienie opcji "PLAY" lub "SKIP" dla maksymalnie 24 utworów.
- Nie jest możliwe ustawienie funkcji "SKIP" dla wszystkich utworów na płycie CD.

Odtwarzanie wyłącznie określonych utworów

Możliwe jest wybranie następujących funkcji:

- “BANK-ON” — w celu odtwarzania utworów, dla których wybrane zostało ustawienie “PLAY”.
- “BANK-INV” (wybór odwrotny) — w celu odtwarzania utworów, dla których wybrane zostało ustawienie “SKIP”.

1 Podczas odtwarzania wciśnij przycisk **(MENU)**, a następnie kilkakrotnie wciśnij dowolną stronę przycisku **(DISC)**, aż do wyświetlenia opcji “BANK-ON”, “BANK-INV” lub “BANK-OFF”.

2 Kilkakrotnie wciśnij stronę przycisku **(SEEK)** oznaczoną symbolem (+), aż do ukazania się żądanego ustawienia.



3 Naciśnij przycisk **(ENTER)**.

Odtwarzanie rozpoczyna się od utworu następnego po aktualnie odtwarzanym.

Naciśnięcie opcji “BANK-OFF” w etapie 2 przywraca normalny tryb odtwarzania.

Informacje dodatkowe

Konserwacja

Wymiana bezpiecznika

Podczas wymiany przepalonego bezpiecznika należy użyć bezpiecznika o tej samej wartości znamionowej natężenia prądu. W wypadku przepalenia się bezpiecznika, należy upewnić się, że zasilanie jest odłączone i wymienić bezpiecznik. Jeśli po wymianie bezpiecznika przepali się on ponownie, prawdopodobnie wystąpiło wewnętrzne uszkodzenie urządzenia. W takim wypadku należy skontaktować się z najbliższym przedstawicielem firmy Sony.

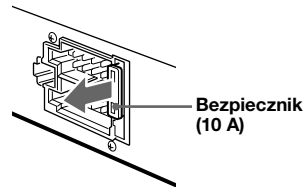

Ostrzeżenie

Nie należy korzystać z bezpieczników o wartości znamionowej natężenia prądu przewyższającej tę wartość dla bezpiecznika dostarczonego wraz z urządzeniem, ponieważ może to doprowadzić do zniszczenia urządzenia.

kontynuacja na następnej stronie →

Czyszczenie złącz

Zanieczyszczone złącza między urządzeniem i panelem czołowym mogą powodować nieprawidłowe działanie urządzenia. Aby temu zapobiec, należy zdjąć panel przedni (strona 8) i oczyścić złącza za pomocą wacika nasączonego alkoholem. Podczas czyszczenia nie należy naciskać zbyt mocno. W przeciwnym wypadku może nastąpić uszkodzenie złącz.

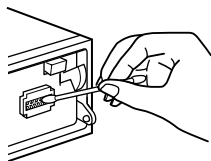

Część główna

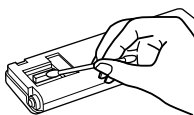

Wewnętrzna powierzchnia panelu przedniego

Uwagi

- Ze względu na bezpieczeństwo, przed przystąpieniem do czyszczenia złącz należy wyłączyć zapión i wyjąć kluczyk ze stacyjki.
- Nie należy dotykać złącz bezpośrednio palcami lub metalowymi narzędziami.

Wymiana baterii litowej

W normalnych warunkach użytkowania baterie mają żywotność około 1 roku. (Ich żywotność może ulec skróceniu, co zależy od warunków ich użytkowania). Wraz z rozładowywaniem się baterii zasięg działania pilota na poczerwień ulega zmniejszeniu. Należy wymienić zużytą baterię, zastępując ją nową baterią litową CR2025.

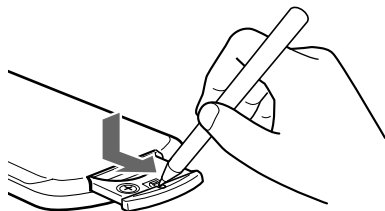

+ skierowany do góry

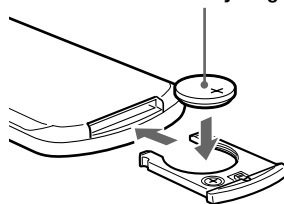

Uwagi dotyczące baterii litowych

- Baterie litowe należy przechowywać w miejscu niedostępnym dla dzieci. W przypadku połknięcia baterii należy bezzwłocznie skontaktować się z lekarzem.
- Przed zamontowaniem baterii należy ją wytrzeć suchą szmatką, aby zapewnić dobry kontakt.
- Podczas instalowania baterii należy zwrócić uwagę na właściwe położenie jej biegunów.
- Nie wolno trzymać baterii metalową pincetą, gdyż może to spowodować zwarcie jej biegunów.

OSTRZEŻENIE

Lekceważenie środków ostrożności może spowodować eksplozję baterii. Baterii nie wolno ponownie ładować, demontować lub spalać.

Wymowanie urządzenia

1 Usuń przednią osłonę

- 1 Zdejmij panel przedni (strona 8).
- 2 Naciśnij zacisk w przedniej osłonie, używając do tego celu cienkiego wkrętaka.

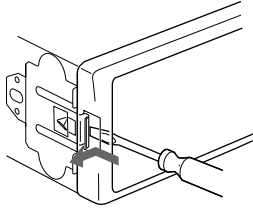

- 3 Powtórz czynność opisaną w punkcie 2 dla przeciwległej strony.

2 Wymij urządzenie

- 1 Za pomocą cienkiego wkrętaka naciśnij zacisk po lewej stronie obudowy i pociągnij, aż zacisk wysunie się poza element mocujący.

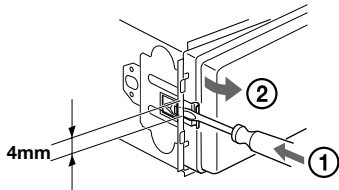

- 2 Powtórz czynność opisaną w punkcie 1 dla prawej strony.
- 3 Wysuń obudowę poza element mocujący.

Dane techniczne

Odtwarzacz kasetowy

Liczba ścieżek	4 ścieżki, 2 kanały stereo
Kołysanie i drżenie dźwięku	0,08 % (WRMS)
Pasma przenoszenia	30 – 18.000 Hz
Względny poziom szumu	

Rodzaj kasyety

TYP II, IV	61 dB
TYP I	58 dB

Tuner

UKF

Zakres częstotliwości	87,5 – 108,0 MHz
Podłączenie anteny	Gniazdo antenowe zewnętrzne
Częstotliwość pośrednia	10,7 MHz/450 kHz
Czułość użyteczna	8 dBf
Selektywność	75 dB przy 400 kHz
Względny poziom szumu	

	66 dB (stereo), 72 dB (mono)
Zniekształcenia harmoniczne przy 1 kHz	0,6 % (stereo), 0,3 % (mono)
Separacja kanałów	35 dB przy 1 kHz
Pasma przenoszenia	30 – 15.000 Hz

pasmo MW/LW

Zakres strojenia	MW: 531 – 1.602 kHz Pasma LW: 153 – 279 kHz
Podłączenie anteny	Gniazdo antenowe zewnętrzne
Częstotliwość pośrednia	10,7 MHz/450 kHz
Czułość	MW: 30 μ V LW: 40 μ V

Wzmacniacz mocy

Wyjścia	Wyjścia głośnikowe (złącza typu „sure seal”)
Impedancja głośników	4 – 8 omów
Maksymalna moc wyjściowa	50 W \times 4 (przy 4 omach)

Ogólne

Wyjścia	Wyjścia audio (Tył) Przewód sterujący przełącznika anteny automatycznej Przewód sterowania wzmacniaczem mocy Przewód sterowania telefonicznego ATT Złącze wejściowe sterowania magistrali Złącze wejściowe audio magistrali Złącze wejściowe zdalnego sterowania Złącze wejściowe anteny
Wejścia	
Regulacja barwy dźwięku	Tony niskie \pm 8 dB przy 100 Hz Tony wysokie \pm 8 dB przy 10 kHz
Loudness	100 Hz +8 dB 10 kHz +2 dB
Zasilanie	Akumulator samochodowy 12 V (biegun ujemny połączony z masą)
Wymiary	Okolo. 178 \times 50 \times 176 mm (szer./wys./gł.)
Wymiary montażowe	Okolo. 182 \times 53 \times 161 mm (szer./wys./gł.)
Waga	Okolo. 1,2 kg
Załączone wyposażenie	Elementy instalacyjne i podłączeniowe (1 komplet) Etui na panel przedni (1) Pilot rotacyjny RM-X5S Pilot na podczerwień RM-X116
Akcesoria opcjonalne	Kabel magistrali (dostarczany z przewodem z wtykiem RCA) RC-61 (1 m), RC-62 (2 m) Pilot rotacyjny RM-X4S
Wyposażenie opcjonalne	Zmieniacz CD (10 płyt) CDX-848X, CDX-646 Zmieniacz MD (6 płyt) MDX-65 Selektor źródła XA-C30

Uwaga

Niniejsze urządzenie nie może być podłączane do cyfrowego przedwzmacniacza lub korektora.

Producent zastrzega sobie prawo zmiany projektu i danych technicznych bez uprzedniego powiadomienia.

Rozwiązywanie problemów

Podany niżej wykaz czynności kontrolnych służy jako pomoc przy usuwaniu ewentualnych problemów, które mogą wystąpić podczas eksploatacji urządzenia. Przed skorzystaniem z wykazu czynności kontrolnych, zaleca się sprawdzenie połączeń i czynności operacyjnych.

Ogólne

Brak dźwięku.

- Obróć pokrętło regulacji siły głosu zgodnie z ruchem wskazówek zegara w celu zwiększenia głośności.
- Wyłącz funkcję ATT.
- W przypadku systemu dwugłośnikowego ustaw regulator balansu przód-tył (fader) w położeniu środkowym.

Zawartość pamięci uległa skasowaniu.

- Naciśnięty został przycisk RESET.
→ Dokonaj ponownego zapisu ustawień w pamięci.
- Odłączony został przewód zasilający lub akumulator.
- Przewód zasilający nie jest prawidłowo podłączony.

Brak sygnału akustycznego.

Sygnał akustyczny został anulowany (strona 20).

Wskazania znikają lub nie pojawiają się na wyświetlaczu.

- Wskazania zegara znikają po naciśnięciu przycisku (OFF) i przytrzymaniu go przez 2 sekundy.
→ Naciśnij przycisk włączania/wyłączania zasilania, aby wyświetlić zegar.
- Zdejmij panel przedni i oczyść złącza. Zobacz sekcję "Czyszczenie złączy" (strona 28), gdzie podany został szczegółowy opis tej czynności.

Skasowane zostały zaprogramowane stacje nadawcze i prawidłowy czas.

Przepalił się bezpiecznik.

Trzaski w urządzeniu podczas przełączania kluczyka w stacyjce do pozycji ON, ACC lub OFF.

Podłączenie przewodów jest niezgodne z pozycjami występującymi we wtyku przewodu zasilania tego samochodu.

Brak zasilania urządzenia.

- Sprawdź podłączenie. Jeśli podłączenie zasilania jest prawidłowe, należy sprawdzić bezpiecznik.
- Stacyjka samochodu nie ma pozycji ACC (akcesoria).
→ Naciśnij przycisk włączania/wyłączania zasilania.

Urządzenie jest zawsze zasilane.

Stacyjka samochodu nie ma pozycji ACC (akcesoria).

Antena automatyczna nie wysuwa się.

Antena automatyczna nie ma przełącznika.

Odtwarzanie kasyety

Dźwięk jest zniekształcony.

Głowica magnetofonu jest zanieczyszczona.

→ Wyczyść głowicę za pomocą specjalnej kasyety czyszczącej z suchą taśmą, dostępnej w handlu.

System AMS nie działa poprawnie.

- W przerwie między utworami występuje szum.
- Przerwa pomiędzy utworami jest zbyt krótka (krótsza niż 4 sekundy).
- Długi okres ciszy lub fragment zawierający tylko niskie częstotliwości albo o bardzo niskim poziomie dźwięku traktowany jest jak przerwa między utworami.

Odbiór audycji radiowych

Programowane strojenie nie działa.

- Zaprogramuj w pamięci właściwą częstotliwość.
- Sygnał radiowy jest zbyt słaby.

Nie można odbierać stacji.

Dźwięk jest zniekształcony szumami.

- Podłącz przewód sterowania anteną (niebieski) lub dodatkowy przewód zasilający (czerwony) do przewodu zasilającego silniczek anteny automatycznej. (Dotyczy wyłącznie przypadków, gdy antena FM/MW/LW samochodu jest wbudowana w szybę tylną lub boczną.)
- Sprawdź podłączenie anteny samochodowej.
- Antena samochodowa nie wysuwa się.
→ Sprawdź podłączenie przewodu sterującego anteny automatycznej.
- Sprawdź częstotliwość.

Automatyczne strojenie nie działa.

- Włączony jest tryb wyszukiwania lokalnego (pozycja "ON").
→ Ustaw tryb wyszukiwania lokalnego w pozycji "OFF" (strona 21).
- Sygnał radiowy jest zbyt słaby.
→ Ustaw go ręcznie.

Wskaźnik "ST" miga.

- Dokonaj dokładnego dostrojenia częstotliwości.
- Sygnał radiowy jest zbyt słaby.
→ Ustaw tryb odbioru monofonicznego (strona 21).

Program nadawany w wersji stereofonicznej jest odbierany w wersji monofonicznej.

- Urządzenie znajduje się w trybie odbioru monofonicznego.
- Anuluj tryb odbioru monofonicznego (strona 21).

RDS

Funkcja wyszukiwania stacji nadawczych SEEK włącza się po kilku sekundach słuchania audycji.

- Odbierana stacja nie emituje sygnałów TP lub emituje zbyt słaby sygnał.
- Naciśnij kilkakrotnie przycisk (AF) lub (TA), aż do pojawienia się wskazań "AF-OFF" lub "TA-OFF".

Brak komunikatów o ruchu drogowym.

- Włącz funkcję "TA".
- Stacja nie nadaje komunikatów o ruchu drogowym, pomimo że jest to stacja TP.
→ Ustaw inną stację nadawczą.

Funkcja PTY wyświetla wskaźnik "-----".

- Aktualnie odbierana stacja nie jest stacją nadającą sygnał RDS.
- Dane RDS nie są odbierane.
- Aktualnie odbierana stacja nie określa rodzaju nadawanego programu.

Odtwarzanie płyty CD/MD

Dźwięk przeskakuje.

Płyta jest brudna lub uszkodzona.

Wizualne ostrzeżenia o błędach

(w przypadku podłączenia opcjonalnego urządzenia CD/MD)

Wizualne ostrzeżenia o błędach

Podane niżej wskaźniki będą migać przez około 5 sekund i słychać będzie alarmowy sygnał akustyczny.

NO MAG

- Brak magazynka płyt w odtwarzaczu CD/MD.
→ Włóż magazynek do odtwarzacza CD/MD.

NO DISC

- Brak płyty w odtwarzaczu CD/MD.
→ Włóż płytę do odtwarzacza CD/MD.

ERROR*¹

- Płyta CD jest zabrudzona lub włożona odwrotnie.*²
→ Oczyść lub prawidłowo włóż płytę CD.
- Płyta MD nie jest odtwarzana ze względu na usterkę.*²
→ Włóż inną płytę MD.
- Płyta CD/MD nie może być odtwarzana ze względu na usterkę.
→ Włóż inną płytę CD/MD.

BLANK*¹

- Płyta MD jest pusta.*²
→ Należy odtworzyć płytę MD, na której zostały nagrane utwory.

RESET

- Odtwarzacz CD/MD nie pracuje z powodu usterki.
→ Wciśnij przycisk RESET znajdujący się w odtwarzaczu.

NOT READY

- Pokrywa odtwarzacza MD jest otwarta lub płyty MD nie są włożone prawidłowo.
→ Zamknij pokrywę lub prawidłowo włóż płyty MD.

HI TEMP

- Temperatura otoczenia przekracza 50°C.
→ Odczekaj, aż temperatura opadnie poniżej 50°C.

*¹ Jeśli w trakcie odtwarzania płyty CD lub MD wystąpi jakiś błąd, to numer płyty CD lub MD nie pojawia się na wyświetlaczu.

*² Numer płyty powodującej występowanie błędu pojawia się na wyświetlaczu.

Jeśli podane wyżej wskazówki nie pomogą w usunięciu usterki, należy skontaktować się z najbliższym punktem sprzedaży sprzętu Sony.

Hoş Geldiniz !

Sony Cassette Player'ı satın aldığınız için teşekkürler. Aşağıdaki bileşenleri kullanarak, ürünün çeşitli özelliklerinden daha verimli biçimde yararlanabilirsiniz:

- İsteğe bağlı CD/MD birimleri (CD değiştirici ve CD yürütücüler).*1
- CD TEXT (CD METİN) bilgileri (bir CD TEXT CD'si*2 (CD METİN CD'si) bağlı bir CD biriminde çalıştığında görüntülenir).
- **Sağlanan kontrol aksesuarları**
Döner başlı kumanda RM-X5S
Uzaktan kumanda kartı RM-X116
- **İsteğe bağlı kontrol aksesuarları**
Döner başlı kumanda RM-X4S

*1 Bu birim, yalnızca Sony ürünleriyle birlikte çalışır.

*2 CD TEXT CD'si (CD METİN CD'si), CD adı, sanatçı adı ve parça adı gibi bilgileri içeren bir ses CD'sidir. Bu bilgiler CD'ye kayıtlıdır.

İçindekiler

Kontrol düğmelerinin yeri	4
Önlemler	6
Kasetlerle İlgili Notlar	6

Başlarken

Birim ayarlarını sıfırlama	7
Ön paneli çıkarma	7
Saati ayarlama	8

Kasetçalar

Kaset çalma	9
Kaseti çeşitli modlarda çalma	9

Radyo

İstasyonları otomatik olarak belleğe kaydetme	
— Best Tuning Memory (BTM)	10
Kaydedilen istasyonları dinleme	10
Yalnızca istenen istasyonları kaydetme	11
Listeden istasyon ayarlama	
— List-up	11

RDS

RDS özelliklerine genel bakış	12
En iyi yayın kalitesi için otomatik olarak yeniden ayarlama	
— AF function	12
Trafik anonslarını dinleme	
— TA/TP	13
AF ve TA ayarıyla RDS istasyonlarını önceden ayarlama	14
İstasyonları program türüne göre ayarlama	
— PTY	14
Saati otomatik olarak ayarlama	
— CT	15

Diğer İşlevler

Döner başlı kumandayı kullanma	16
Ses özelliklerini ayarlama	18
Sesi hızlı şekilde kısma	18
Ses ve ekran ayarlarını değiştirme	
— Menu	18
Ses konumunu seçme	
— My Best sound Position (En İyi Ses Konumum) (MBP)	19
Equalizer'ı ayarlama	20

CD/MD Birimi (isteğe bağlı)

CD veya MD çalma	21
Ekran öğeleri	21
Parçaları yeniden çalma	
— Repeat Play	22
Parçaları rasgele sırayla çalma	
— Shuffle Play	22
CD'yi etiketlendirme	
— Disc Memo	22
CD'yi adına göre bulma	
— List-up	24
Çalınacak belirli parçaları seçme	
— Bank	24

Ek Bilgi

Bakım	25
Birimi çıkarma	26
Özellikler	27
Sorun Giderme	28
Hata uyarıları	29

Kontrol düğmelerinin yeri

Uzaktan Kumanda kartı RM-X116

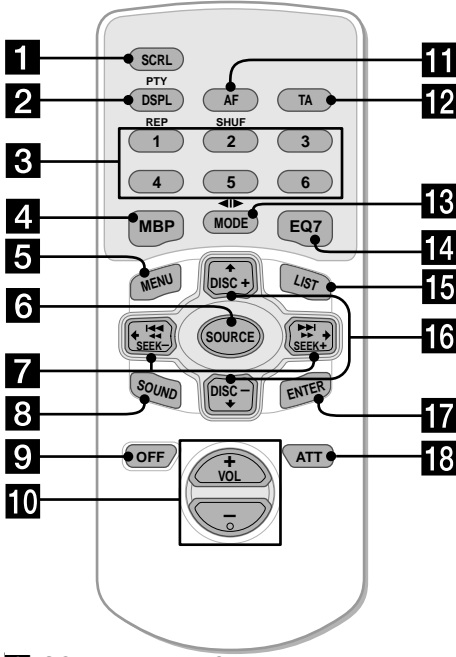

- 1** SCRL düğmesi 21
2 DSPL/PTY (ekran modu değiştirme/program türü) düğmesi 12, 15, 21, 23
3 Numara düğmeleri
 TAPE
 ① REP 9
 RADIO 10, 11, 13, 14
 CD/MD
 ① REP 22
 ② SHUF 22
4 MBP düğmesi 19
5 MENU düğmesi 8, 9, 10, 14, 15, 19, 20, 22, 23, 24, 25
6 SOURCE (Açık/Kaset/Radyo/CD/MD) 9, 10, 11, 13, 20, 21, 23
7 SEEK düğmeleri (-/+)
 TAPE 9
 RADIO 10, 11, 13
 MENU 8, 9, 15, 18, 19, 20, 25
 CD/MD 21, 22, 24
8 SOUND düğmesi 18, 19

Ayrıntılar için, numaraları verilen sayfalara bakın.

- TAPE** : Kaset çalma sırasında
RADIO : Radyo yayını dinlenirken
MENU : Menü modundayken
CD/MD : CD/MD çalma sırasında (isteğe bağlı)

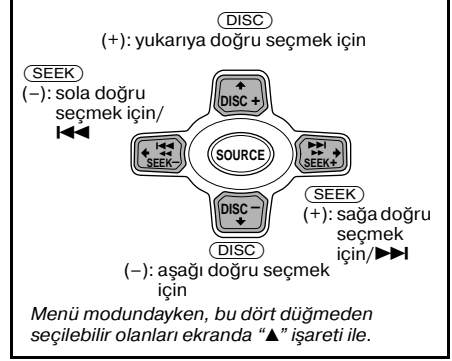

İpucu

Pillerin nasıl değiştirileceği konusunda ayrıntılı bilgi için "Lityum pilini değiştirme" bölümüne bakın (sayfa 26).

- 9** OFF (Durdurma/Kapatma) düğmesi 5, 7, 9, 21
10 VOL düğmeleri (+/-) 13
11 AF düğmesi 12, 14
12 TA düğmesi 13, 14
13 MODE (◀▶) düğmesi
 TAPE 9
 RADIO 10, 11, 13
 CD/MD 21, 23
14 EQ7 düğmesi 20
15 LIST düğmesi
 RADIO 11
 CD/MD 23, 24
16 DISC düğmeleri (+/-)
 RADIO 10, 11, 15
 MENU 8, 9, 10, 14, 15, 19, 20, 22, 23, 24, 25
 CD/MD 21, 22, 23, 24
17 ENTER düğmesi
 RADIO 11, 14, 15
 MENU 8, 9, 10, 15, 19, 20, 22, 23, 24, 25
 CD/MD 23, 24
18 ATT düğmesi 18

Ana birim

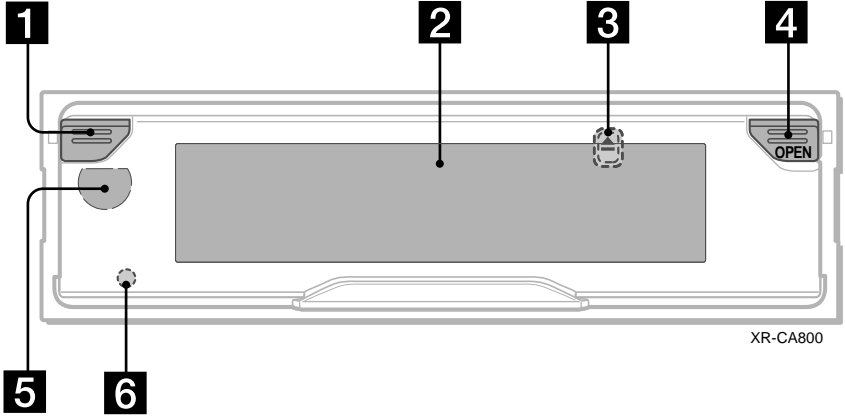

- 1 Açma/kapatma düğmesi* 7
- 2 Ekran penceresi
- 3 ▲ (çıkarma) düğmesi (birimin ön yüzünde, ön panelin arkasında yer alır) 9
- 4 OPEN düğmesi 7, 9
- 5 Uzaktan kart kumandası alıcısı
- 6 RESET düğmesi (birimin ön yüzünde, ön panelin arkasında yer alır) 7

* **Kontak anahtarı yuvasında ACC (aksesuar) konumu olmayan bir arabaya takarken dikkat**
Kontaklı kapatıldıktan sonra, saat göstergesini kapatmak için birimdeki açma/kapatma düğmesine 2 saniye süreyle bastığınızdan emin olun (veya uzaktan kart kumandası ya da döner başlı kumanda üzerindeki **OFF** düğmesine basın).
Aksi halde saat göstergesi kapanmaz ve akünün boşalmasına neden olur.
Birimi açmak için birimin üzerindeki açma/kapatma düğmesine **(1)** basın.

Not

Birim, açma/kapatma düğmesine (veya uzaktan kart kumandasındaki ya da döner başlı kumandadaki **OFF** düğmesine) 2 saniye süreyle basılarak kapatılırsa, birimdeki açma/kapatma düğmesine basılmadıkça veya önce birimi etkinleştirecek bir kaset takılmadıkça, uzaktan kart kumandasıyla veya döner başlı kumandayla çalıştırılmaz.

Önlemler

- Arabanızı doğrudan güneş ışığını alacak şekilde park ettiyseniz, birimi çalıştırmadan önce soğumasını bekleyin.
- Birime güç gelmiyorsa, öncelikle bağlantıları kontrol edin. Her şey normal görünüyorsa, sigortayı kontrol edin.
- İki hoparlör sisteminin hoparlörlerinden ses gelmiyorsa, ses kısma düğmesini orta konuma getirin.
- Kaset uzun süre çalınırsa, yerleşik güç amplifikatörü kasetin ısınmasına neden olabilir. Bununla birlikte, bu bir arızaya işaret etmez.

Biriminizle ilgili, bu el kitabının kapsamında olmayan herhangi bir sorunuz veya sorunuzun olursa, lütfen size en yakın Sony satıcısına danışın.

Yüksek kaliteli ses sağlamak için

Birimin veya kasetlerin üzerine içecek sıçratmamaya özen gösterin.



Kasetlerle İlgili Notlar

Kaset bakımı

- Kafalar kir veya tozdan bozulabileceğinden kaset bandının yüzeyine dokunmayın.
- Bantta silinme veya bozulma ortaya çıkabileceğinden, kasetleri hoparlör ve amplifikatör gibi yerleşik mknatısları olan aygıtlardan uzak tutun.
- Kasetleri doğrudan güneş ışığına, aşırı soğuk hava sıcaklığına veya neme maruz bırakmayın.
- Bantta herhangi bir gevşeklik, bandın makinede takılı kalmasına neden olabilir. Kaseti takmadan önce, kalem veya benzeri bir nesne kullanarak makarayı çevirip gevşeklikleri giderin.

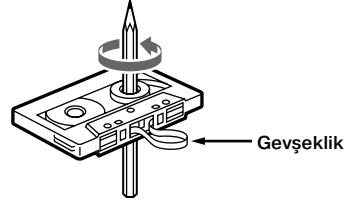

- Eğrilmiş kasetler ve gevşek etiketler, kasetleri takıp çıkarırken güçlük çıkarabilir. Gevşek etiketleri çıkarın veya yenisiyle değiştirin.



- Kaset çalarken ses bozuk gelebilir. Kasetçaların kafası her 50 saatlik kullanımdan sonra temizlenmelidir.

90 dakikadan daha uzun olan kasetlerin kullanılması, uzun süreli kesintisiz çalma dışında önerilmez

Bu kasetlerde kullanılan bant çok incedir ve kolayca esner.

Kasetin sık sık durdurulması, bandının teyp mekanizmasına sarılmasına neden olabilir.



Başlarken

Birim ayarlarını sıfırlama

Birimi ilk kez çalıştırmadan önce veya arabanın aküsünü değiştirdikten sonra, birimi sıfırlamalısınız.

Ön paneli çıkarın ve tükenmez kalem gibi yuvarlak uçlu bir nesneyle RESET (SIFIRLAMA) düğmesine basın.

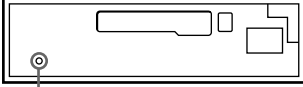

RESET (SIFIRLAMA) düğmesi

Not

RESET (SIFIRLAMA) düğmesine basmak, saat ayarını ve bazı depolanmış içeriği silecektir.

Ön paneli çıkarma

Birimin çalınmasını önlemek için, ön panelini çıkarabilirsiniz.

Uyarı alarmı

Kontak anahtarını, ön paneli çıkarmadan OFF (KAPALI) konumuna getirdiğinizde, birkaç saniye süreyle uyarı alarmının bip sesi duyulur. Yerleşik amplifikatör yerine isteğe bağlı bir amplifikatör kullanırsanız, bip sesi devre dışı kalır.

1 Birimdeki açma/kapatma düğmesine (veya uzaktan kart kumandasının yada döner başlı kumandanın **OFF** düğmesine) basın.*

Kaset çalmayı veya radyo yayınlarını almayı durdurur (düğme ışıkları ve ekran açık kalır).

* Arabanızın kontak anahtarı yuvasında ACC (aksesuar) konumu yoksa, araba aküsünün boşalmasını önlemek için, birimdeki açma/kapatma düğmesine (veya uzaktan kart kumandasının ya da döner başlı kumandanın **OFF** düğmesine) 2 saniye süreyle basarak kapattığınızdan emin olun.

2 **OPEN** (AÇIK) düğmesine basın, sonra ön paneli sağa kaydırın ve ön panelin sol kenarını dikkatlice dışarı çekin.

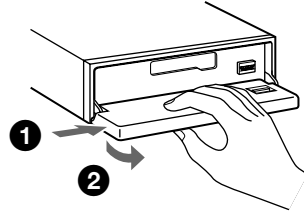

Notlar

- Ön paneli birim çalışır durumda çıkarırsanız, hoparlörlerin zarar görmesini önlemek için güç otomatik olarak kesilir.
- Ön paneli düşürmeyin, ön panel veya ekran penceresinin üstüne fazla ağırlık yüklenmesini engelleyin.
- Ön paneli sıcaklığa, yüksek ısıya veya neme maruz bırakmayın. Ön paneli, park edilmiş arabada veya ön/arka konsol üzerinde bırakmayın.

İpucu

Ön paneli beraberinizde taşırken, ürünle birlikte verilen kutuyu kullanın.

devamı sonraki sayfada →

Ön paneli takma

Ön panelin (A) deliğini, birimin üzerindeki (B) milinin üzerine yerleştirin, sonra sol tarafı hafifçe içeriye bastırın.

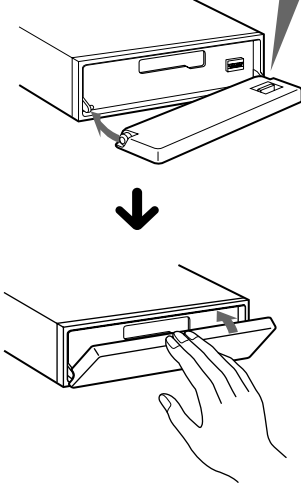
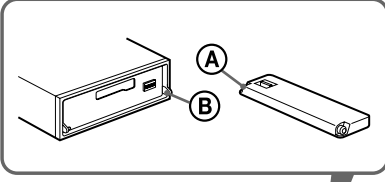

Not

Ön panelin iç yüzeyine hiçbir şey koymayın.

Saati ayarlama

Saat, 24 saatlik bir dijital gösterim sistemi kullanır.

Örnek: Saati 10:08 olarak ayarlama

- 1 **(MENU) (MENÜ)** düğmesine, sonra **"CLOCK"** görüntüleninceye dek **(DISC) (CD:AYAR)** düğmesinin bir yanına art arda basın.



- 1 **(ENTER) (GİRİŞ)** düğmesine basın. Saat göstergesi yanıp sönmeye başlar.
- 2 Saati ayarlamak için **(DISC) (CD:AYAR)** düğmesinin bir yanına basın.
- 3 **(SEEK) (ARA)** düğmesinin (+) bir yanına basın. Dakika göstergesi yanıp sönmeye başlar.
- 4 Dakikayı ayarlamak için **(DISC) (CD:AYAR)** düğmesinin bir yanına basın.

- 2 **(ENTER) (GİRİŞ)** düğmesine basın.



Saat çalışmaya başlar. Saat ayarı tamamlandıktan sonra, gösterge yeniden normal çalışma moduna döner.

İpuçları

- RDS özelliğiyle saati otomatik olarak ayarlayabilirsiniz (sayfa 15).
- D.INFO modu ON (AÇIK) olarak ayarlıysa, saat her zaman görüntülenir (sayfa 18).

Kasetçalar

Kaset çalma

- 1 **OPEN (AÇIK)** düğmesine basıp bir kaset takın.
Çalma otomatik olarak başlar.

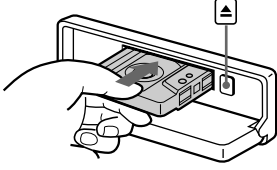

- 2 Ön paneli kapatın.

İçinde kaset varsa, çalmayı başlatmak üzere “FORWARD” veya “REVERSE” görüntüleninceye dek birkaç kez **SOURCE** (KAYNAK) düğmesine basın.

FORWARD: Yukarı bakan taraf çalınır.
REVERSE: Aşağı bakan taraf çalınır.

Yapılacak iş	Basılacak düğme
Kasetlerin çalma yönünü değiştirme	MODE (◀▶)
Çalmayı durdurma	OFF
Kaseti çıkarmak	OPEN , sonra ▲
Parça atlama – Otomatik Müzik Sensörü	SEEK (◀◀/▶▶) [her parça için bir kez]
Hızlı ileri/geri sarma – El İle Arama	SEEK (◀◀/▶▶) [istenen noktada durdurun]

Not

AMS işlevi şu durumlarda çalışmayabilir:

- Parçaların arasındaki boşluklar 4 saniyeden kısaysa.
- Parçaların arasında sesler varsa.
- düşük ses düzeyinde uzun veya sessiz bölümler varsa.

Kaseti çeşitli modlarda çalma

Kaseti çeşitli modlarda çalabilirsiniz:

- METAL, metal veya CrO₂ kaset çalmanıza olanak tanır.
- BL.SKIP (Blank Skip/Boşluk Atlama) 8 saniyeden uzun boşlukları atlar.
- ATA (Automatic Tuner Activation/Otomatik Radyo Etkinleştirme), kaset hızlı sarılırken otomatik olarak radyoyu açar.

- 1 Kaset çalarken, **MENU** (MENÜ) düğmesine basın.
- 2 İstedığınız mod görüntüleninceye dek **DISC** (CD:AYAR) düğmesinin bir yanına art arda basın.
- 3 “ON” seçeneğini seçmek için **SEEK** (ARA) düğmesinin (+) yanına basın.
Örnek: ATA modu

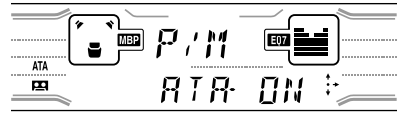

Çalma modu başlar.

- 4 **ENTER** (GİRİŞ) düğmesine basın.

Normal çalma moduna dönmek için adım 3'te “OFF” (KAPALI) seçeneğini seçin.

Parçaları yeniden çalma

– Repeat Play

Çalma sırasında, ekranda “REP-ON” görüntüleninceye dek birkaç kez **1** (REP) düğmesine basın.

Normal çalma moduna dönmek için, “REP-OFF” seçeneğini seçin.

İpucu

Yeniden çalma sırasında **MODE** düğmesine basın. “REP” ekrandan kaybolur ve yeniden çalma modu iptal edilir.

Radyo

Birim, her bant için 6 istasyon kaydedebilir (FM1, FM2, FM3, MW ve LW).

Dikkat

Araba kullanırken istasyon aradığınızda, dikkatinizi dağıtmamak ve kazaları önlemek için Best Tuning Memory (En İyi Radyo Ayarlama Belleği) işlevini kullanın.

İstasyonları otomatik olarak belleğe kaydetme

— Best Tuning Memory (BTM)

Birim, seçilen bantta bulunan en güçlü sinyale sahip istasyonları seçer ve onları frekanslarına göre sıralayarak belleğe kaydeder.

- 1 **Radyoyu seçmek için art arda** (SOURCE) (KAYNAK) düğmesine basın.
- 2 **Bandı seçmek için art arda** (MODE) (MOD) düğmesine basın.
- 3 (MENU) (MENÜ) düğmesine, sonra "BTM" görüntüleninceye dek (DISC) (CD:AYAR) düğmesinin bir yanına art arda basın.
- 4 (ENTER) (GİRİŞ) düğmesine basın. Ayar belleğe kaydedildiğinde bir bip sesi duyulur.

Notlar

- Sinyallerin zayıflığından dolayı az sayıda istasyonun yayını alınabiliyorsa, bazı numara tuşları eski ayarlarını saklar.
- Ekranda bir numara gösterildiğinde, birim, görüntülenen geçerli istasyondan itibaren istasyonları belleğe kaydetmeye başlar.

Kaydedilen istasyonları dinleme

- 1 **Radyoyu seçmek için birkaç kez** (SOURCE) (KAYNAK) düğmesine basın.
- 2 **Bandı seçmek için art arda** (MODE) (MOD) düğmesine basın.
- 3 **İsteddiğiniz istasyonun kayıtlı olduğu numara tuşuna** (1) - (6) basın.

İpucu

İstasyonları bellekte (Preset Search function/ Aramayı Önceden Ayarlama işlevi) kayıtlı oldukları sırayla dinlemek için (DISC) (CD:AYAR) düğmesinin bir yanına basın.

Önceden ayarlı arama işe yaramazsa

İstasyonu aramak için (SEEK) (ARA) düğmesinin istediğiniz yanına basın (otomatik ayar).

Birim bir istasyon bulduğunda, arama durur. İsteddiğiniz istasyon bulununcaya kadar bu işlemi tekrarlayın.

İpuçları

- Otomatik ayar çok sık duruyorsa, "Local Seek" (Bölgesel Arama Modu) işlevini açarak, aramayı daha güçlü sinyali olan istasyonlarla sınırlayın ("Ses ve ekran ayarlarını değiştirme" ne bakınız: sayfa 18).
- Dinlemek istediğiniz istasyonun frekansını biliyorsanız, (SEEK) (ARA) düğmesinin istediğiniz bir yanına basarak yaklaşık frekansı bulun, sonra (SEEK) (ARA) düğmesine arka arkaya basarak ince ayar yapın (el ile ayarlama).

FM stereo yayını zayıfısa

Mono yayın modunu seçin.

("Ses ve ekran ayarlarını değiştirme" ne bakınız: sayfa 18). Ses kalitesi artar, ancak monoya dönüşür ("ST" görüntülenmez).

Yalnızca istenen istasyonları kaydetme

İstediğiniz istasyonları el ile numara tuşlarına atayabilirsiniz.

- 1 Radyoyu seçmek için birkaç kez **(SOURCE)** (**KAYNAK**) düğmesine basın.
- 2 Bandı seçmek için art arda **(MODE)** (**MOD**) düğmesine basın.
- 3 **(SEEK)** (**ARA**) düğmesinin herhangi bir yanına basarak kaydetmek istediğiniz istasyonu ayarlayın.
- 4 “MEM” (**BELLEK**) görüntüleninceye kadar, istediğiniz numara tuşuna (**1** - **6**) iki saniye süreyle basın. Numara tuşu göstergesi ekranda belirir.

Not

Aynı numara tuşuna ikinci bir istasyon kaydetmeyi denerseniz, daha önce kaydettiğiniz istasyon silinir.

Listeden istasyon ayarlama

— List-up

- 1 Radyo yayını sırasında **(LIST)** (**LİSTE**) düğmesine kısa bir süre basın. Ayarlı istasyonun frekansı veya adı yanıp sönmeye başlar.

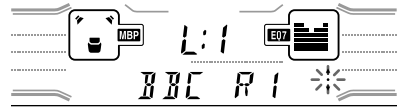

- 2 İstediğiniz istasyonu buluncaya dek **(DISC)** (**CD:AYAR**) düğmesinin herhangi bir yanına birkaç kez basın. Seçili istasyona bir ad verilmediyse, ekranda frekans görüntülenir.
- 3 İstediğiniz istasyonu ayarlamak için **(ENTER)** (**GİRİŞ**) düğmesine basın.

RDS

RDS özelliklerine genel bakış

Radio Veri Sistemi (Radio Data System/RDS) servisi olan FM istasyonları, normal radyo program sinyallerinin yanı sıra, duyulmayan dijital bilgiler gönderir. Örneğin, RDS kapasiteli bir istasyon yayını aldığımızda aşağıdakilerden biri görüntülenir.

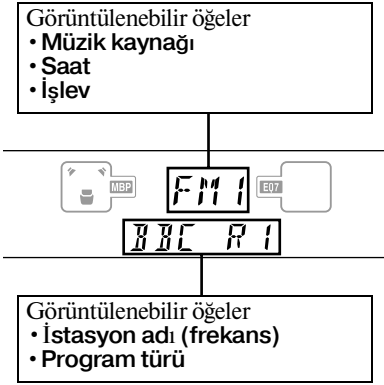

Yapılacak iş	Basılabak düğme
Ekran öğesini değiştirmek için	(DSPL/PTY)

RDS servisleri

RDS verileri, başka olanaklar da sağlar:

- Bir programı **Otomatik yeniden ayarlama** uzun araba yolculukları sırasında çok yararlıdır. — AF → sayfa 12
- Herhangi bir programı/kaynağı dinlerken, **trafik anonsları** alma özelliği. — TA → sayfa 13
- İstasyonları, yayınlandıkları **program türüne** göre seçme özelliği. — PTY → sayfa 14
- Otomatik **saat** ayarı. — CT → sayfa 15

Notlar

- *Bulduğunuz ülkeye veya bölgeye bağlı olarak, RDS işlevlerinin tümü kullanılamaz.*
- *Sinyal gücü düşükse veya ayarladığınız istasyon RDS verileri aktarmıyorsa, RDS doğru şekilde çalışmayabilir.*

En iyi yayın kalitesi için otomatik olarak yeniden ayarlama

— AF function

Alternatif frekans (AF) işlevi, radyonun dinlemekte olduğunuz istasyonunu en güçlü sinyali olan bölgelere göre ayarlanmasını sağlar.



1 Bir FM istasyonu seçin (sayfa 10).

2 “AF-ON” görüntüleninceye kadar birkaç kez (AF) düğmesine basın. Birim, aynı anda daha güçlü sinyali olan alternatif bir frekansa aramaya başlar. “NO AF” yanıp sönerse, ayarlı olan istasyonun alternatif frekansı yok demektir.

Not

Bölgede alternatif frekans yoksa veya aramanız gerektirmiyorsa, AF işlevini “AF-OFF” seçeneğini seçerek kapatın.

Alternatif frekansı olmayan istasyonlar için

Istasyon adı yanıp sönerken (8 saniye içinde) (SEEK) (ARA) düğmesinin herhangi bir yanına basın.

Birim, aynı PI (Programme Identification/ Program Kimliği) verisi olan başka bir frekans aramaya başlar ("PI SEEK" görüntülenir).

Birim aynı PI'yi bulamazsa, daha önce seçilen frekansa döner.

Bölgesel bir programa ayarlı kalma

AF işlevi açık durumdayken: Üretici tarafından yapılmış olan bu ayar, birimin belirli bir bölgedeki yayını almasını ve frekansı daha güçlü olan başka bir bölgesel istasyona geçiş yapmamasını sağlar.

Bu programların yayınlandığı bölgenin dışına çıktığınızda veya AF işlevinden tam olarak yararlanmak istediğinizde, MENU (sayfa 19) içinden "REG-OFF" seçeneğini seçin.

Not

Bu işlev, İngiltere ve diğer bazı bölgelerde çalışmaz.

Local Link (Bölgesel Bağlantı) işlevi (yalnızca İngiltere)

Bu işlev, numara tuşlarınıza kayıtlı olmasalar da, bulunduğunuz yerde başka bölgesel istasyonlar seçmenize olanak verir.

- 1 Bölgesel bir istasyonun kayıtlı olduğu numara tuşlarından (1 - 6) birine basın.
- 2 5 saniye içinde, yeniden bölgesel istasyonun numara tuşuna basın.
- 3 Dilediğiniz istasyon bulununcaya kadar bu işlemi tekrarlayın.

Trafik anonslarını dinleme

— TA/TP

Trafik Anonsları (TA) ve Trafik Programını (TP) etkinleştirerek trafik anonsu yapan bir FM istasyonunun otomatik olarak ayarlanmasını sağlayabilirsiniz. Bu ayar, dinlemekte olduğunuz FM programından/ kaynağından ve CD/MD'den bağımsız işler; trafik anonsu sona erdiğinde birim özgün kaynağa geçiş yapar.

"TA-ON" görüntüleninceye dek birkaç kez (TA) düğmesine basın.

Birim, trafik bilgisi veren istasyonlar aramaya başlar.

"TP" bu istasyonların bulunduğunu gösterir; trafik duyurusu sırasında ise "TA" yanıp söner. "NO TP" görüntüleniyorsa, birim TP işlevi olan istasyonları aramayı sürdürür.

Trafik anonslarının tümünü iptal etmek için "TA-OFF" seçeneğini seçin.

Yapılacak iş Basılacak düğme

Geçerli anonsu iptal etmek (TA)

İpucu

Geçerli anonsu ayrıca, (SOURCE) (KAYNAK) veya (MODE) (MOD) düğmesine basarak iptal edebilirsiniz.

Trafik anonslarının ses düzeylerini önceden ayarlama

Trafik anonslarını kaçırmamak için, trafik anonsunun ses düzeyini önceden ayarlayabilirsiniz.

1 İsteddiğiniz ses düzeyini ayarlamak için, (VOL) düğmelerinin (+/-) bir yanına basın.

2 2 saniye süreyle (TA) düğmesine basın.

"TA" görüntülenir ve ayar kaydedilir.

Acil anonslar alma

AF veya TA açık durumdayken, birim FM istasyonu, kaset veya isteğe bağlı CD/MD dinlediğiniz sırada gelen acil anonslara geçiş yapar.

AF ve TA ayarıyla RDS istasyonlarını önceden ayarlama

RDS istasyonlarını önceden ayarladığınızda, birim her istasyon'un AF/TA ayarını (açık/kapalı) ve frekansını kaydeder. Ayarlanmış her istasyon için farklı bir ayar (AF, TA veya her ikisi) veya tümü için aynı ayarı seçebilirsiniz. İstasyonları "AF-ON" ile önceden ayarlarsanız, birim otomatik olarak radyo sinyali en güçlü olan istasyonları kaydeder.

Önceden ayarlanmış tüm istasyonlar için aynı ayarı önceden belirleme

- 1 Bir FM bandı seçin (sayfa 10).
- 2 (AF) ve/veya (TA) düğmesine basarak "AF-ON" ve/veya "TA-ON" seçeneğini seçin.
"AF-OFF" veya "TA-OFF" seçeneğinin yalnızca RDS istasyonlarını değil, RDS özelliği olmayan istasyonları da kaydedeceğini unutmayın.
- 3 (MENU) düğmesine, sonra "BTM" görüntüleninceye dek (DISC) düğmesinin bir yanına art arda basın.
- 4 "BTM" yanıp sönmeye başlayıncaya dek (ENTER) düğmesine basın.

Her önceden ayarlanmış istasyon için farklı ayarları önceden belirleme

- 1 Bir FM bandı seçin ve istediğiniz istasyonu ayarlayın (sayfa 11).
- 2 (AF) ve/veya (TA) düğmesine basarak "AF-ON" ve/veya "TA-ON" seçeneğini seçin.
- 3 "MEM" görüntüleninceye kadar istediğiniz numara tuşuna (1 - 6) basın.
Başka istasyonlar ayarlamak için 1. adımdan başlayarak işlemi tekrarlayın.

İstasyonları program türüne göre ayarlama

— PTY

Bir istasyonu, dinlemek istediğiniz program türünü seçerek ayarlayabilirsiniz.

Program türleri	Ekran
Haberler	NEWS
Güncel Olaylar	AFFAIRS
Bilgi	INFO
Spor	SPORT
Eğitim	EDUCATE
Tiyatro	DRAMA
Kültür	CULTURE
Bilim	SCIENCE
Çeşitli	VARIED
Pop Müzik	POP M
Rock Müzik	ROCK M
Hafif Müzik	EASY M
Hafif Klasik	LIGHT M
Klasik	CLASSICS
Diğer Müzik Türü	OTHER M
Hava Durumu	WEATHER
Finans	FINANCE
Çocuk Programları	CHILDREN
Sosyal Konular	SOCIAL A
Din	RELIGION
Telefonla Katılım	PHONE IN
Gezi	TRAVEL
Eğlence	LEISURE
Caz Müziği	JAZZ
Country Müziği	COUNTRY
Ulusal Müzik	NATION M
Nostaljik Müzik	OLDIES
Folk Müziği	FOLK M
Belgesel	DOCUMENT

Not

PTY (Program Türü seçimi) verilerini desteklemeyen ülkelerde bu işlevi kullanamazsınız.

- 1 FM yayını sırasında, “PTY” görüntüleninceye dek (DSPL/PTY) (EKTRAN/PRT) düğmesine basın.



İstasyon PTY verilerini aktarıyorsa, geçerli program türünün adı görüntülenir. Yayındaki istasyon RDS istasyonu değilse veya RDS verileri alınmıyorsa, “-----” görüntülenir.

- 2 İstenen program türü görüntüleninceye dek art arda (DISC) (CD:AYAR) düğmesine basın. Program türleri, tabloda gösterildikleri sırayla görüntülenir. Program türü RDS verilerinde belirlenmemişse “-----” görüntülenir.
- 3 (ENTER) (GİRİŞ) düğmesine basın. Birim, seçili program türünü yayınlayan bir istasyon aramaya başlar.

Saati otomatik olarak ayarlama

— CT

RDS aktarımındaki CT (Clock Time/Saat) verileri, saati otomatik olarak ayarlar.

- 1 Radyo yayını sırasında önce (MENU) (MENU) düğmesine, sonra “CT-OFF” görüntüleninceye dek (DISC) (CD:AYAR) düğmesinin bir yanına art arda basın.



- 2 “CT-ON” görüntüleninceye kadar birkaç kez (SEEK) (ARA) düğmesinin (+) yanına basın. Saat ayarlanır.
- 3 Normal görünümüne dönmek için (ENTER) (GİRİŞ) düğmesine basın.

CT işlevini iptal etmek için, 2. adımda “CT-OFF” seçeneğini seçin.

Notlar

- RDS istasyonu alındığı halde CT işlevi çalışmayabilir.
- Geçerli saat ve CT işlevinin ayarladığı saat arasında fark olabilir.

Diğer İşlevler

Birimi (ve isteğe bağlı CD/MD birimlerini) döner başlı kumanda ile de yönetebilirsiniz. RM-X5S (verilmiştir)/RM-X4S (isteğe bağlı)

Döner başlı kumandayı kullanma

Önce, döner başlı kumandayı monte edeceğiniz şekle uygun etiketi yapıştırın. Döner başlı kumandayı, düğmelere basarak ve/veya kontrolleri çevirerek çalıştırabilirsiniz.

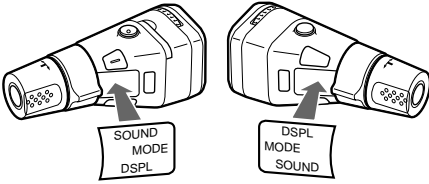

Verilen lityum pili takma (yalnızca RM-X5S)

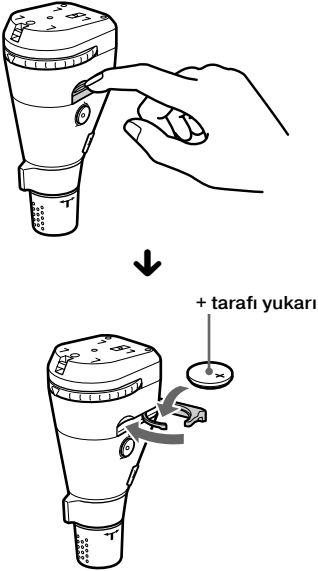

İpucu

Lityum pil hakkında bilgi için "Lityum pili hakkında" bölümünü inceleyin (sayfa 26).

Basılacak düğmeler

Kızılötesi ışınların yönünü değiştirmek için kadranı çevirin. (yalnızca RM-X5S)

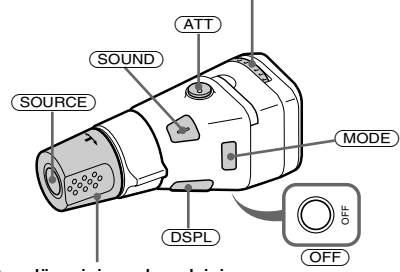

Ses düzeyini ayarlamak için VOL kontrolünü çevirin.

Basılacak düğme

Yapılacak iş

SOURCE	Kaynağı değiştirme (radyo/CD*1/MD*1/ Kaset)
MODE	İşlemi değiştirme (radyo bandı/CD birimi*1/ MD birimi*1/kaset çalma yönü)
ATT	Sesi kısma
OFF *2	Müzik veya radyo yayını durdurma
SOUND	Ses menüsünü ayarlama
DSPL	Görüntülenen öğeyi değiştirme

*1 Yalnızca, isteğe bağlı ilgili aygıt takılıysa.

*2 Aracınızın kontak anahtarında ACC (aksesuar) konumu yoksa, kontağı kapattıktan sonra saat göstergesini kapatmak için iki saniye süreyle OFF düğmesine basmayı unutmayın. Birimi açmak için birimin üzerindeki açma/kapatma düğmesine basın.

Kontrol başlığını çevirerek

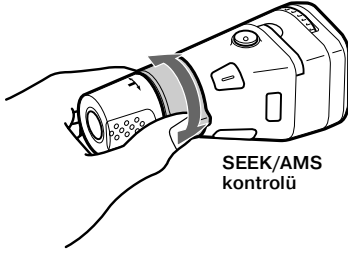

SEEK/AMS kontrolü

Çevirip bırakarak:

- Kasetlerde parçaların başlangıcını bulma.
- İstasyonları otomatik olarak ayarlama.
- CD'deki parçaları atlama.*

Çevirip, tutup ve bırakarak:

- Kaseti hızlı sarma.
- İstasyonu el ile bulma.
- Parçayı hızlı ileri/geri sarabilirsiniz.*

İpucu

Kaseti hızlı sarma sırasında çalmayı başlatmak için **(MODE)** (MOD) düğmesine basın.

Kontrol başlığını bastırıp çevirerek

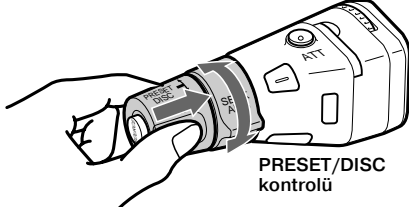

PRESET/DISC kontrolü

Kontrol başlığını bastırıp çevirerek:

- Ayarlanmış istasyonları bulabilirsiniz.
- CD'yi değiştirme.*

* Yalnızca, isteğe bağlı ilgili aygıt takılıysa.

İşlem yönünü değiştirme

Kontrollerin işlem yönü, üretici tarafından aşağıdaki gibi ayarlanmıştır.

Artırmak için

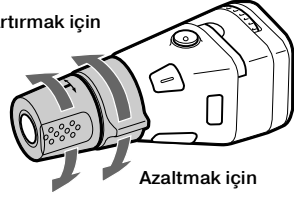

Azaltmak için

Döner başlı kumandayı direksiyonun sağ tarafına monte etme gereği duyarmanız, işlem yönünü tersine çevirebilirsiniz.

RM-X5S

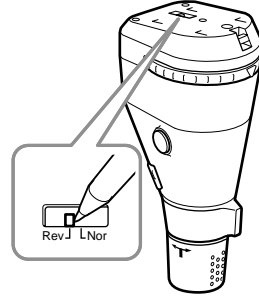

Rev/Nor-seçme anahtarını "Rev" Konumuna getirin.

RM-X4S

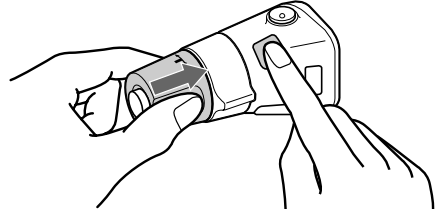

VOL (ses düzeyi) kontrolüne basarken, 2 saniye süreyle **(SOUND)** (SES) düğmesine basın.

Ses özelliklerini ayarlama

Bas, tiz, denge ve kısma işlevlerini ayarlayabilirsiniz. Her kaynak için farklı bas ve tiz düzeyleri kaydedebilirsiniz.

1 **(SOUND) (SES) düğmesine birkaç kez basarak ayarlamak istediğiniz öğeyi seçin.**

(SOUND) (SES) düğmesine her bastığınızda, öğe aşağıdaki gibi değişir:
BAS (bas) → TRE (tiz) → BAL (sol-sağ) → FAD (ön-arka)

2 **(SEEK) (ART) düğmesinin herhangi bir yanına basarak seçili öğeyi ayarlayın.** Döner başlı kumandayla ayarlama yaparken **(SOUND) (SES) düğmesine basın ve VOL (ses düzeyi) kontrolünü çevirin.**

Not

Öğeyi seçtikten sonra 3 saniye içinde ayarlama yapın.

Sesi hızlı şekilde kısma

(Döner başlı kumandayla veya uzaktan kart kumandasıyla)

Döner kumanda veya uzaktan kart kumandasının üzerindeki (ATT) düğmesine basın.

Ekranında kısa bir süre "ATT-ON", sonra "ATT" görüntülenir.

Önceki ses düzeyine dönmek için yeniden **(ATT) düğmesine basın.**

İpucu

ATT girişine araç telefonu arabirim kablosu bağlıysa, arama geldiğinde birim ses düzeyini otomatik olarak alçaltır (Telephone ATT/Telefon ATT işlevi).

Ses ve ekran ayarlarını değiştirme

— Menu

Aşağıdaki öğeler ayarlanabilir:

SET (Set Up/Ayar)

- CLOCK (SAAT) (sayfa 8)
- CT (Clock Time/Saat) (sayfa 15)
- BEEP (BIP) — bip seslerini açar veya kapatır.

DSPL (Display/Ekran)

- D.INFO (Dual Information/İkili Bilgi) — saati ve çalma modunu birlikte görüntüler (ON).
 - M.DSPL (Motion Display/Hareketli Ekran) — "1" "2" ve "OFF" (KAPALI) seçeneğinden Motion Display (Hareketli Ekran) modunu seçer.
 - Ekranında süs çizgilerini göstermek ve Demo ekranını etkinleştirmek için "1" seçeneğini seçin.
 - Ekranında süs çizgilerini göstermek ve Demo ekranını devre dışı bırakmak için "2" seçeneğini seçin.
 - Motion Display (Hareketli Ekran) modunu devre dışı bırakmak için "OFF" (KAPALI) seçeneğini seçin.
 - A.SCRL (Auto Scroll/Otomatik Kaydırma)*
 - Görüntülenen ve 8 karakteri aşan adların tümünü otomatik olarak kaydırmak için "ON" (AÇIK) seçeneğini seçin.
 - Otomatik kaydırma kapalı durumdaysa ve CD/parça adı değiştirilirse, CD/parça adı kaydırılmaz.
- * Herhangi bir CD veya MD çalınıyorsa bu öğe görüntülenmez.

SND (Sound/Ses)

- LOUD (Loudness/Yüksek ses) — alçak ses düzeylerinde bas ve tiz seslerin duyulmasını sağlar. Bas ve tiz sesler güçlendirilir.

P/M (Play Mode/Çalma Modu)

- LOCAL-ON/OFF (Local seek mode/ Bölgesel arama modu) (sayfa 10)
 - Yalnızca güçlü sinyalli istasyonları dinlemek için “ON” (AÇIK) seçeneğini seçin.
- MONO-ON/OFF (Monaural mode/Mono modu) (sayfa 10)
 - FM stereo yayını mono olarak dinlemek için “ON” (AÇIK) seçeneğini seçin. Normal moda dönmek için “OFF” (KAPALI) seçeneğini seçin.
- REG-ON/OFF (Regional/Bölgesel) (sayfa 13)

- 1 **(MENU) (MENÜ) düğmesine basın.** A.SCRL (oto. kaydırma) ayarı yapmak için, CD/MD çalarken **(MENU) (MENÜ) düğmesine basın.**
- 2 **İstedığınız öğe görüntüleninceye dek (DISC) (CD:AYAR) düğmesinin bir yanına art arda basın.**
- 3 **İstedığınız ayarı seçmek için, (SEEK) (ARA) düğmesinin (+) yanına basın (Örnek: ON/AÇIK veya OFF/KAPALI).**
- 4 **(ENTER) (GİRİŞ) düğmesine basın.** Mod ayarı tamamlandıktan sonra, ekran yeniden normal çalma moduna döner.

Not

Görüntülenen öge, kaynağa göre farklılık gösterir.

İpucu

(DISC) (CD:AYAR) düğmesinin bir yanına 2 saniye süreyle basarak kategoriler (“SET”, “DSPL”, “SND”, “P/M”, ve “EDIT”) arasında geçiş yapabilirsiniz.

Ses konumunu seçme

— My Best sound Position (En İyi Ses Konumum) (MBP)

Aracınızı yolcunuz olmadan kullanırken, “En İyi Ses Konumum” özelliği ile müziğin zevkine tam olarak varabilirsiniz.

“En İyi Ses Konumum” için, denge ve kısma ses düzeyini ayarlayan iki ön ayar yapabilirsiniz. MBP düğmesi ile bunlardan birini kolayca seçebilirsiniz.

Ekran penceresi	Denge Düzeyi		Kısma Düzeyi	
	Sağ	Sol	Ön	Arka
MBP-A	-4dB	0	0	-4dB
MBP-B	0	-4dB	0	-4dB
MBP-OFF	0	0	0	0

İstedığınız dinleme konumu için birkaç kez **(MBP) düğmesine basın.**

“En İyi Ses Konumum” modu tablonun sırasıyla ekranda gösterilir.



Bir saniye sonra, ekran normal çalma moduna döner.

Denge ve kısma ses düzeyi ayarlarını daha hassas yapmak istediğinizde, **(SOUND) (SES) düğmesini kullanabilirsiniz (“Ses özelliklerini ayarlama” ne bakınız: sayfa 18).**

Notlar

- “Ses özelliklerini ayarlama” bölümündeki (sayfa 18) BAL (balance/denge) veya FAD (fader/kısıcıcı) ayarlanırsa, MBP ayarı OFF (KAPALI) olarak değişir.
- MBP, OFF olarak ayarlandıysa BAL ve FAD ayarı etkinleşir.

Equalizer'ı ayarlama

Yedi ayrı müzik türü için equalizer eğrisi seçebilirsiniz (XPLOD, VOCAL, CLUB, JAZZ, NEWAGE, ROCK, CUSTOM ve OFF (equalizer OFF)).

Frekans ve düzey equalizer ayarlarını kaydedebilir ve değiştirebilirsiniz.

Equalizer eğrisi seçme

1 Kaynağı (radyo, CD, MD, veya kaset) seçmek için (SOURCE) (KAYNAK) düğmesine basın.

2 İsteddiğiniz equalizer eğrisine ulaşmaya kadar birkaç kez (EQ7) düğmesine basın.
(EQ7) düğmesine her bastığınızda öge değişir.



Equalizer etkisini devre dışı bırakmak için "OFF". (KAPALI) seçeneğini seçin. Üç saniye sonra, ekran normal çalma moduna döner.

Equalizer eğrisini ayarlama

1 (MENU) (MENÜ) düğmesine basın.

2 "EQ7 TUNE" görüntüleninceye dek (DISC) (CD:AYAR) bir yanına art arda basın, sonra (ENTER) (GİRİŞ) düğmesine basın.

3 İsteddiğiniz equalizer eğrisini seçmek için (SEEK) (ARA) bir yanına bastıktan sonra, (ENTER) (GİRİŞ) düğmesine basın.

(SEEK) (ARA) düğmesine her bastığınızda öge değişir.

4 İsteddiğiniz frekansı ve düzeyi seçin.

1 İsteddiğiniz frekansı seçmek için (SEEK) (ARA) düğmesinin bir yanına basın.

(SEEK) (ARA) düğmesine her bastığınızda frekans değişir.

62 (Hz) ↔ 157 (Hz) ↔ 396 (Hz) ↔ 1k (Hz) ↔ 2.5k (Hz) ↔ 6.3k (Hz) ↔ 16k (Hz)

2 İsteddiğiniz ses düzeyini ayarlamak için, (DISC) (CD:AYAR) düğmesinin bir yanına basın.

Ses düzeyi, 1 dB'lik adımlarla -10 dB ve +10 dB arasında ayarlanabilir.



Equalizer eğrisinin fabrika ayarlarını geri yüklemek için, 2 saniye süreyle (ENTER) (GİRİŞ) düğmesine basın.

5 İki kez (MENU) (MENÜ) düğmesine basın.

Etki ayarı tamamlandığında, normal çalma modu görüntülenir.

CD/MD Birimi (isteğe bağlı)

Bu birim harici CD/MD birimlerini yönetebilir.

CD TEXT (CD METİN) işlevi ve özel dosya işlevi olan bir CD birimi bağladığınızda, CD TEXT CD'si çalarken ekranda CD TEXT bilgileri görüntülenir.

CD veya MD çalma

1 “CD” veya “MD” seçmek için birkaç kez (SOURCE) (KAYNAK) düğmesine basın.

2 İstlenen birim görüntüleninceye kadar birkaç kez (MODE) (MOD) düğmesine basın.

CD/MD çalma başlar.

Yapılacak iş	Basılacak düğme
Çalmayı durdurma	(OFF)
CD atlama –CD seçimi	(DISC) (+/–)
Parça atlama –Automatic Music Sensor	(SEEK) (I◀◀/▶▶I) [her parça için bir kez]
Hızlı ileri/geri sarma –El İle Arama	(SEEK) (◀◀/▶▶) [istenen noktada durdurun]

Ekran öğeleri

CD/parça değiştiğinde, yeni CD veya parçanın önceden kaydedilmiş başlıkları*1 otomatik olarak görüntülenir (Auto Scroll/Oto. Kaydırma işlevi “ON” (AÇIK) olarak ayarlanmışsa; 8 karakteri geçen adlar kaydırılacaktır(sayfa 18)).

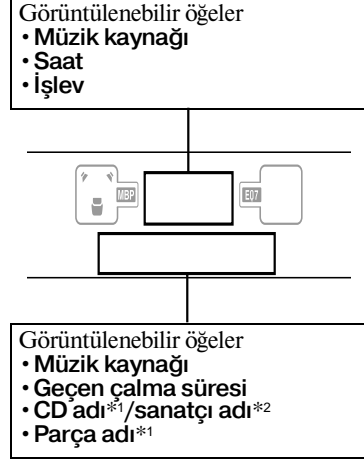

Yapılacak iş	Basılacak düğme
Ekran öğeleri arasında geçiş yapma	(DSPL/PTY)
Ekran öğesini kaydırma	(SCRL)

*1 “NO NAME” Disc Memo (sayfa 22) (CD Belleği) veya görüntülenecek önceden kayıtlı bir adın olmadığını gösterir.

*2 Yalnızca sanatçı adlarının bulunduğu CD TEXT CD'leri içindir.

Notlar

- Bazı karakterler görüntülenemez.
- Çok karakter içeren bazı CD TEXT CD'lerinde, bilgi kaydırılamayabilir.
- Bu birim, CD TEXT CD'sindeki her parçanın sanatçı adını görüntüleyemez.

İpucu

Auto scroll (Otomatik kaydırma) OFF (KARALI) olarak ayarlanırsa ve CD/parça adı değiştirilirse, CD/parça adı kaydırılmaz.

Parçaları yeniden çalma

— Repeat Play

Aşağıdakileri seçebilirsiniz:

- REP-1 — bir parçayı tekrarlamak için.
- REP-2 — CD'yi tekrarlamak için.

Çalma sırasında, ekranda istenen ayar görüntüleninceye dek (1) (REP) düğmesine art arda basın.

Repeat Play/Yeniden Çalma başlar.

Normal çalma moduna dönmek için, “REP-OFF” seçeneğini seçin.

Parçaları rasgele sırayla çalma

— Shuffle Play

Aşağıdakileri seçebilirsiniz:

- SHUF-1 — geçerli CD'deki parçaları rasgele sırayla çalmak içindir.
- SHUF-2 — isteğe bağlı geçerli CD (MD) birimindeki parçaları rasgele sırayla çalmak içindir.
- SHUF-ALL* — bağlı bulunan tüm CD (MD) birimlerindeki parçaları rasgele sırayla çalmak içindir.

* Yalnızca iki veya daha fazla isteğe bağlı CD/MD birimi bağlıysa kullanılabilir.

Çalma sırasında, ekranda istenen ayar görününceye kadar birkaç kez (2) (SHUF) düğmesine basın.

Shuffle Play/Karışık Çalma başlar.

Normal çalma moduna dönmek için, “SHUF-OFF” seçeneğini seçin.

Not

“SHUF-ALL”, CD ve MD birimlerinin parçaları arasında karıştırma yapmaz.

CD'yi etiketlendirme

— Disc Memo (CUSTOM FILE (ÖZEL DOSYA) işlevi olan bir CD birimi içindir)

Her CD'yi özel bir adla etiketlendirebilirsiniz (Disc Memo/CD Belleği). Bir CD için en fazla 8 karakter girebilirsiniz. Bir CD'yi etiketlediğinizde, onu adıyla bulabilirsiniz (sayfa 24).

1 Etiketlemek istediğiniz CD'yi çalmaya başlayın.

2 (MENU) (MENÜ) düğmesine, sonra “NAMEEDIT” (ADDUZENLE) görüntüleninceye dek (DISC) (CD:AYAR) düğmesinin bir yanına art arda basın.

3 (ENTER) (GİRİŞ) düğmesine basın.

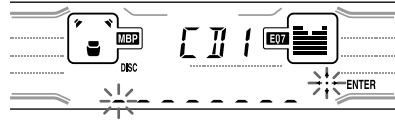

Birim, etiketleme işlemi sırasında CD'yi yeniden çalar.

4 Karakterleri girin.

1 İstlenen karakteri seçmek için birkaç kez (DISC) (CD:AYAR) düğmesinin (+)*1 yanına basın.

A → B → C ... → 0 → 1 → 2 ... → + →
→ * ... → *2 → A

*1 Ters sıralama için (DISC) (CD:AYAR) düğmesinin (-) yanına basın.

*2 (boşluk)

2 İstlenen karakteri bulduktan sonra, (SEEK) (ARA) düğmesinin (+) yanına basın.



(SEEK) (ARA) düğmesinin (-) yanına basarsanız, tekrar sola gidebilirsiniz.

3 Adın tamamını girmek için, 1 ve 2 arasındaki adımları tekrarlayın.

5 Normal CD çalma moduna dönmek için, (ENTER) (GİRİŞ) düğmesine basın.

İpuçları

- Bir adı düzeltmek veya silmek için, üzerine yazın veya “_” işaretini girin.
- CD etiketlemeye başlamak için başka bir yol daha vardır: 2. ve 3. adımları gerçekleştirmek yerine, 2 saniye süreyle (LIST) (LISTE) düğmesine basın. Bu işlemi 5. adım yerine 2 saniye süreyle (LIST) (LISTE) düğmesine basarak da tamamlayabilirsiniz.
- CUSTOM FILE (ÖZEL DOSYA) işlevi olmayan bir birimdeki CD'leri, bu birim bu işleve sahip bir CD birimini bağlıysa etiketleyebilirsiniz. Disc Memo (CD Belleği), CUSTOM FILE (ÖZEL DOSYA) işlevli CD biriminde depolanır.

Not

Name Edit (Ad Düzenle) tamamlanıncaya kadar REP-1/shuffle (karışık) çalma askıya alınır.

Disc Memo'yu Görüntüleme

Bir ekran ögesi olarak Disc Memo (CD Belleği), daima özgün CD TEXT bilgilerinde önce gelir.

Yapılacak iş	Basılacak düğme
Görüntüleme	CD/CD TEXT CD çalma sırasında (DSPL/PTY)

İpucu

Görüntülenebilecek başka öğeler hakkında bilgi edinmek için, bkz. sayfa 21.

Disc Memo'yu Silme

- 1 “CD” işlevini seçmek için birkaç kez (SOURCE) (KAYNAK) düğmesine basın.
- 2 Disc Memo'yu kaydedecek CD birimini seçmek için birkaç kez (MODE) (MOD) düğmesine basın.
- 3 (MENU) (MENÜ) düğmesine, sonra “NAME DEL” (AD SİL) görüntüleninceye dek (DISC) (CD:AYAR) düğmesinin herhangi bir yanına basın.
- 4 (ENTER) (GİRİŞ) düğmesine basın. Kaydedilen adlar, ilk girilenden başlayarak sırayla görünecektir.
- 5 Silmek istediğiniz CD adını seçmek için birkaç kez (DISC) (CD:AYAR) düğmesinin herhangi bir yanına basın. Kaydedilen adlar, ilk girilenden başlayarak sırayla görüntülenecektir.
- 6 2 saniye süreyle (ENTER) (GİRİŞ) düğmesine basın. Ad silinmiştir. Silmek istediğiniz başka adlar da varsa, 5. ve 6. adımları tekrarlayın.

7 İki kez (MENU) (MENÜ) düğmesine basın.

Birim, normal CD çalma moduna döner.

Notlar

- CD TEXT CD'sinin Disc Memo'su silindiğinde, özgün CD TEXT (CD METİN) bilgileri görüntülenir.
- Silmek istediğiniz Disc Memo'yu bulamazsanız, 2. adımda başka bir CD birimini seçmeyi deneyin.

CD'yi adına göre bulma

— List-up (CD TEXT/CUSTOM FILE işlevi olan bir CD veya MD birimi için)

Bu işlevi, özel ad*1 atanmış CD'ler veya CD TEXT CD'leri*2 için kullanabilirsiniz.

- *1 CD'yi özel adına göre bulma: Bir CD (sayfa 22) veya MD için özel ad atadığınızda.
*2 CD'leri CD TEXT bilgilerine göre bulma: CD TEXT CD'sini, CD TEXT (CD METİN) işlevi olan bir CD biriminde çaldığınızda.

1 **(LIST)** (**LİSTE**) düğmesine basın. Geçerli CD'ye atanmış ad, ekranda görüntülenir.

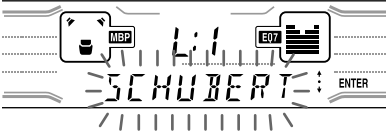

- 2 İsteddiğiniz CD'yi buluncaya kadar birkaç kez **(DISC)** (CD:AYAR) düğmesinin bir yanına art arda basın.
3 CD'yi çalmak için **(ENTER)** (GİRİŞ) düğmesine basın.

Not

Bazı harfler görüntülenemez (ayrıcıklı durum: Disc Memo).

Çalınacak belirli parçaları seçme

— Bank (CUSTOM FILE/ÖZEL DOSYA işlevi olan bir CD birimi için)

CD'yi etiketlerseniz, birimi, istediğinize göre parçaları atlayacak veya çalacak şekilde ayarlayabilirsiniz.

- 1 Etiketlemek istediğiniz CD'yi çalmaya başlayın.
2 **(MENU)** (**MENÜ**) düğmesine, sonra "BANK SEL" görüntüleninceye dek birkaç kez **(DISC)** (CD:AYAR) düğmesinin herhangi bir yanına basın.
3 **(ENTER)** (GİRİŞ) düğmesine basın.



4 Parçaları etiketleme.

- ① Etiketlemek istediğiniz parçayı seçmek için, **(SEEK)** (ARA) düğmesinin herhangi bir yanına birkaç kez basın.
② "PLAY" (ÇAL) veya "SKIP" (ATLA) seçeneğini seçmek için birkaç kez **(ENTER)** (GİRİŞ) düğmesine basın.

5 "PLAY" (ÇAL) veya "SKIP" (ATLA) seçeneğini ayarlamak üzere 4. adımı tekrarlayın.

6 İki kez **(MENU)** (**MENÜ**) düğmesine basın. Birim, normal CD çalma moduna döner.

Notlar

- "PLAY" (ÇAL) ve "SKIP" (ATLA) seçeneklerini en fazla 24 parça için belirleyebilirsiniz.
- "SKIP" (ATLA) seçeneğini bir CD'deki tüm parçalar için belirleyemezsiniz.

Yalnızca belirli parçaları çalma

Aşağıdakileri seçebilirsiniz:

- “BANK-ON” — “PLAY” (ÇAL) ayarlı parçaları çalmak için.
- “BANK-INV” (Inverse/Ters) — “SKIP” (ATLA) ayarlı parçaları çalmak için.

- 1 Çalma sırasında “BANK-ON,” “BANK-INV” veya “BANK-OFF” görüntüleninceye kadar **(MENU)** (MENÜ) düğmesine, sonra birkaç kez **(DISC)** (CD:AYAR) düğmesinin bir yanına basın.
- 2 İsteddiğiniz ayar görüntüleninceye kadar birkaç kez **(SEEK)** (ARA) düğmesinin (+) yanına basın.



- 3 **(ENTER)** (GİRİŞ) düğmesine basın. Çalmakta olan parçadan sonraki parça çalmaya başlar.

Normal çalma moduna dönmek için adım 2'deki “BANK-OFF” seçeneğini seçin.

Ek Bilgi

Bakım

Sigortayı değiştirme

Sigortayı değiştirirken, ilk sigortanın üzerinde belirtilen amper değerine uygun bir sigortayla değiştirmeye dikkat edin. Sigorta yanarsa, güç bağlantısını denetleyin ve sigortayı değiştirin. Sigorta değiştirildikten sonra tekrar yanarsa, dahili bir arıza söz konusu demektir. Bu durumda, size en yakın Sony satıcısına başvurun.

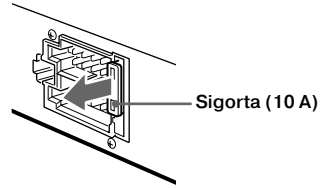

Uyarı

Birime zarar verebileceğinden, hiçbir zaman birimle birlikte verilen sigortanın amper değerinin üzerinde bir sigorta kullanmayın.

Konektörleri temizleme

Birim ve ön panel bağlantıları kirli olduğunda, birim doğru şekilde çalışmayabilir. Bunu önlemek için, ön paneli çıkarın (sayfa 7) ve konektörleri alkolle batırılmış pamuklu bir bezle temizleyin. Fazla güç uygulamayın. Tersi durumda, konektörler zarar görebilir.

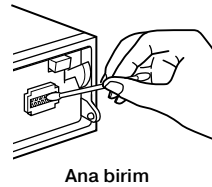

Ana birim

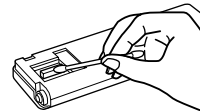

Ön panelin arka kısmı

Notlar

- Güvenlik açısından, konektörleri temizlemeden önce kontağı kapatın ve kontak anahtarını çıkarın.
- Konektörlere hiçbir zaman doğrudan elinizle veya madeni bir nesneyle dokunmayın.

Lityum pilini deęiřtirme

Normal kořullarda piller yaklaşık 1 yıl dayanır. (Kullanım ömrü, kullanma kořullarına baęlı olarak kısalabilir). Pil zayıfladığında, uzaktan kumanda kartının erişim mesafesi kısaldır. Pili yeni bir CR2025 lityum pilıyla deęiřtirin.

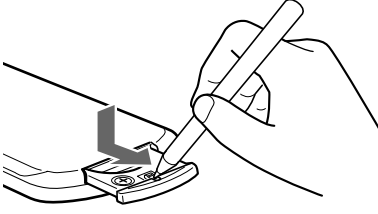

+ tarafı yukarı

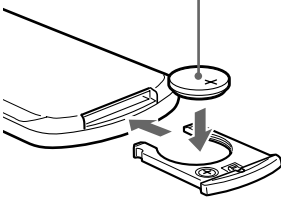

Lityum pili hakkında

- Lityum pilini çocukların erişemeyeceęi bir yerde saklayın. Pil yutulursa, derhal bir doktora başvurun.
- İyi bir baęlantı saęlamak için pili kuru bezle silin.
- Pili takarken kutuplarının doęru yerde olmasına dikkat edin.
- Pili hiçbir zaman madeni bir mařa veya cımbızla tutmayın. Ters durumda, kısa devre oluşabilir.

UYARI

Pil yanlış muamele edilirse patlayabilir. Tekra yüklemeyiniz, parçalamayınız veya ateře maruz bırakmayınız.

Birimi çıkarma

1 Ön kapaęı çıkarın

- 1 Ön paneli çıkarın (sayfa 7).
- 2 Ön kapaęın iç kısmındaki tırnaęı ince bir tornavida ile bastırın.

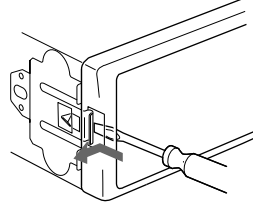

- 3 2. adımı dięer taraf için de tekrarlayın.

2 Birimi çıkarın

- 1 İnce bir tornavida ile birimin sol tarafındaki kıskacı itin, ardından kilit kolu montaj yuvasından kurtuluncaya kadar birimin sol tarafını dıřarı çekin.

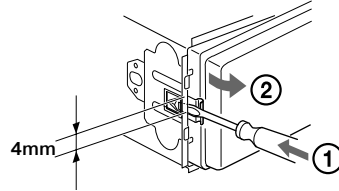

- 2 1. adımı saę taraf için tekrarlayın.
- 3 Birimi montaj yuvasından kaydırarak çıkarın.

Özellikler

Kasetçalar bölümü

Bant yolu	4 yol 2 kanal stereo
Ses bozulması ve dalgalanma	0,08% (WRMS)
Frekans duyarlılığı	30 – 18.000 Hz
Sinyalin gürültüye dönüşme oranı	

Kaset türü

TÜR II, IV	61 dB
TÜR I	58 dB

Radyo bölümü

FM

Ayar alanı	87,5 – 108,0 MHz
Anten terminali	Harici anten bağlantısı
Ara frekans	10,7 MHz/450 kHz
Kullanılabilir duyarlık	8 dBf
Yayını parazitsiz alma	400 kHz'de 75 dB
Sinyalin gürültüye dönüşme oranı	

	66 dB (stereo)
	72 dB (mono)

1 kHz'de harmonik bozulma	0,6% (stereo), 0,3% (mono)
---------------------------	-------------------------------

Ayırma	1 kHz'de 35 dB
Frekans duyarlılığı	30 – 15.000 Hz

MW/LW

Ayar aralığı	MW: 531 – 1.602 kHz LW: 153 – 279 kHz
Anten terminali	Harici anten bağlantısı
Ara frekans	10,7 MHz/450 kHz
Duyarlık	MW: 30 µV LW: 40 µV

Güç amplifikatörü bölümü

Çıkışlar	Hoparlör çıkışları (emniyetli konektörler)
Hoparlör direnci	4 – 8 ohm
Azami güç çıkışı	50 W × 4 (4 ohm'da)

Genel

Çıkışlar	Ses çıkışları (Arka) Elektrikli anten röle kontrol kablosu Güç amplifikatörü kontrol kablosu
Girişler	Telefon ATT kontrol kablosu BUS kontrol giriş konektörü BUS ses girişi konektörü Uzaktan kontrol girişi konektörü Anten giriş konektörü
Ses tonu kontrolleri	Bas 100 Hz'de ±8 dB Tiz 10 kHz'de ±8 dB
Yüksek ses	100 Hz +8 dB 10 kHz +2 dB
Güç kaynağı ihtiyacı	12 V DC araç aküsü (eksi toprak)
Boyutlar	Yaklaşık 178 × 50 × 176 mm (e/b/y)
Montaj boyutları	Yaklaşık 182 × 53 × 161 mm (e/b/y)
Ağırlık	Yaklaşık 1,2 kg
Ekteki aksesuarlar	Takma ve bağlantı parçaları (1 set) Ön panel kasası (1) Döner Başlı Kumanda RM-X5S Uzaktan kart kumandası RM-X116
İsteğe bağlı aksesuarlar	BUS kablosu (RCA pin kablosu ile verilir) RC-61 (1 m), RC-62 (2 m) Döner Başlı Kumanda RM-X4S
İsteğe bağlı donanım	CD değiştirici (10 CD) CDX-848X, CDX-646 MD değiştirici (6 CD) MDX-65 Kaynak seçici XA-C30

Not

Bu birim dijital bir preamplifikatöre veya equalizer'e bağlanamaz.

Görünüm ve özelliklerde, önceden uyunda bulunmadan değişiklikler yapılabilir.

Sorun Giderme

Aşağıdaki kontrol listesini, biriminizde ortaya çıkabilecek sorunları gidermek için kullanabilirsiniz.

Listedeki kontrolleri uygulamadan önce bağlantıyı ve çalıştırma kurallarını kontrol edin.

Genel

Ses yok.

- Ses düzeyi kontrol düğmesini saat yönünde döndürerek ses düzeyini ayarlayın.
- ATT işlevini iptal edin.
- Kısmı kontrolünü 2 hoparlör sistemi için orta konuma ayarlayın.

Belleğin içeriği silinmiş olabilir.

- RESET (SIFIRLAMA) düğmesine basılmış olabilir.
→ Belleğe yeniden kaydedin.
- Güç kablosu veya akümülatör bağlantısı kesik olabilir.
- Güç bağlantı kablosu doğru şekilde bağlı değil.

Bip sesi yok.

Bip sesi iptal edilmiştir (sayfa 18).

Ekrandaki göstergeler kayboluyor/ görüntülenmiyor.

- **(OFF)** (KAPALI) düğmesine 2 saniye süreyle bastığınızda saat göstergesi kayboluyor.
→ Saati görüntülemek için birimdeki açma/kapatma düğmesine basın.
- Ön paneli çıkarın ve konektörleri temizleyin. Ayrıntılı bilgi için, "Konektörleri temizleme" (sayfa 25) bölümüne bakın.

Kaydedilen istasyonlar ve saat ayarı silinmiş durumda.

Sigorta yandı.

Kontak anahtarı ON, ACC veya OFF konumundayken parazit duyuluyor.

Kablolar, aracınızın aksesuar güç bağlantısına düzgün şekilde takılmamıştır.

Birime güç gelmiyor.

- Bağlantıyı kontrol edin. Her şey normal görünüyorsa, sigortayı kontrol edin.
- Araçta ACC konumu yoktur.
→ Birimdeki açma/kapatma düğmesine basın.

Birime devamlı olarak güç geliyor.

Araçta ACC konumu yoktur.

Elektrikli anten çıkmıyor.

Elektrikli antenin röle kutusu yoktur.

Kaset çalma

Ses bozuk çıkıyor.

Kasetçaların kafası kirlidir.

→ Kafayı, satın alınabilir bir kuru bant temizleme kasetiyle temizleyin.

AMS düzgün olarak çalışmıyor.

- Parçaların arasında ses vardır.
- Boşluk çok kısırdır (4 saniyeden daha az).
- Uzun bir ara, düşük frekanslardan oluşan bir geçiş veya çok düşük bir ses düzeyi boşluk olarak algılanmıştır.

Radio yayını

Önceden belirli radyo ayarlaması yapılamıyor.

- Doğru frekansı belleğe kaydedin.
- Yayın sinyali çok zayıf.

İstasyonlar alınmıyor.

Ses parazitli çıkıyor.

- Arabanın anten yükselticisinin güç kaynağı kablosuna, elektrikli anten kontrol kablosunu (mavi) veya aksesuar güç kaynağı kablosunu (kırmızı) bağlayın. (Yalnızca, aracınızın arka/yan camında dahili FM/MW/LW anteni varsa).
- Araç anteninin bağlantısını kontrol edin.
- Otomatik anten açılmıyor.
→ Elektrikli anten kontrol kablosunun bağlantısını kontrol edin.
- Frekansı kontrol edin.

Otomatik ayar yapılamıyor.

- Bölgesel arama modu "ON" (AÇIK) olarak ayarlanmıştır.
→ Bölgesel arama modunu "OFF" olarak ayarlayın (sayfa 19).
- Yayın sinyali çok zayıf.
→ El ile radyo ayarlaması yapın.

"ST" göstergesi yanıp sönüyor.

- Frekansı doğru şekilde ayarlayın.
- Yayın sinyali çok zayıf.
→ Mono yayın moduna geçin (sayfa 19).

Stereo program yayını mono olarak duyuluyor.

Birim, mono yayın moduna ayarlanmıştır.
→ Mono yayın modunu iptal edin (sayfa 19).

RDS

Birkaç saniye dinlemeden sonra SEEK (ARA) özelliği başlıyor.

İstasyonun TP özelliği yok veya sinyali zayıf.
→ “AF-OFF” veya “TA-OFF”
görüntüleninceye dek (AF) veya (TA)
düğmesine art arda basın.

Trafik anonsu yok.

- “TA” özelliğini etkinleştirin.
- İstasyon TP olmasına karşın trafik anonslarını yayınlamıyor.
→ Başka bir istasyon ayarlayın.

PTY “- - - - -” gösteriyor.

- Ayarlı istasyon RDS istasyonu değil.
- RDS verileri alınmamıştır.
- İstasyon, program türünü belirlemiyor.

CD/MD çalma

Ses atlama yapıyor.

CD kirlidir veya arızalıdır.

Hata uyarıları

(isteğe bağlı bir CD/MD birimi takılıysa)

Hata uyarıları

Aşağıdaki göstergeler 5 saniye süreyle yanıp söner ve bir uyarı sesi duyulur.

NO MAG (YUVA YOK)

CD/MD birimine CD yuvası yerleştirilmemiştir.
→ CD/MD birimine CD yuvasını yerleştirin.

NO DISC (CD YOK)

CD/MD birimine CD yerleştirilmemiştir.
→ CD/MD birimine CD yerleştirin.

HATA*1

- CD kirlidir veya ters yerleştirilmiştir.*2
→ CD’yi temizleyin veya doğru şekilde yerleştirin.
- Bir sorundan dolayı MD çalınmıyor.*2
→ Başka bir MD yerleştirin.
- Bir sorundan dolayı CD/MD çalınmıyor.
→ Başka bir CD/MD yerleştirin.

BLANK*1 (BOŞ)

MD’de kayıtlı parça yoktur.*2
→ Üzerine parça kaydedilmiş bir MD çalın.

RESET (SIFIRLAMA)

CD/MD birimi bazı sorunlardan dolayı çalıştırılmamaktadır.
→ Birimin RESET (SIFIRLAMA) düğmesine basın.

NOT READY (OKUNMADI)

MD biriminin kapağı açıktır veya MD’ler doğru şekilde yerleştirilmemiştir.
→ Kapağı kapatın veya MD’leri doğru şekilde yerleştirin.

HI TEMP (YÜK SCK)

Ortam sıcaklığı 50°C’nin üzerindedir.
→ Sıcaklığın 50°C’nin altına düşmesini bekleyin.

*1 CD veya MD çalarken hata oluşursa, CD veya MD numarası ekranda görüntülenmez.

*2 Ekranda, hataya neden olan CD’nin numarası görüntülenir.

Bu çözümler sorunun giderilmesine yardımcı olmuyorsa, en yakın Sony satıcısına başvurun.

Поздравляем с покупкой!

Благодарим Вас за то, что Вы остановили свой выбор на этом кассетном проигрывателе Sony. Данный проигрыватель имеет ряд новых характеристик:

- Дополнительные проигрыватели компакт-/мини-дисков (как обычные, так и с возможностью смены дисков).^{*1}
- Информация CD TEXT (отображаемая, когда диск с CD TEXT^{*2} воспроизводится на подключенном дополнительном проигрывателе компакт-дисков с функцией CD TEXT).
- **Прилагаемые вспомогательные устройства для управления**
Поворотный дистанционный переключатель RM-X5S
Пульт дистанционного управления RM-X116
- **Дополнительное вспомогательное устройство для управления**
Поворотный дистанционный переключатель RM-X4S

**1 Данное устройство работает только в комплекте с изделиями фирмы Sony.*

**2 Диск с CD TEXT - это звуковой компакт-диск, содержащий такую информацию, как название диска, имя исполнителя и названия композиций. Эта информация записана на диске.*



**Кассетная стереофоническая
автомагнитола с диапазоном
FM/MW/LW**

ME20 Сделано в Таиланде

Изготовитель: Сони Корпорейшн
Адрес: 6-7-35 Киташинагава, Шинагава-ку,
Токио 141-0001, Япония

Содержание

Расположение органов управления . . .	4
Меры предосторожности.	6
Кассеты.	6

Начало работы

Переустановка параметров устройства	7
Снятие передней панели.	8
Установка часов.	9

Кассетный проигрыватель

Прослушивание кассеты.	9
Воспроизведение ленты в различных режимах	10

Радиоприемник

Автоматическое сохранение радиостанций в памяти — Память оптимальной настройки (BTM).	10
Прием радиостанций, сохраненных в памяти.	11
Сохранение в памяти только необходимых радиостанций	11
Настройка радиостанций по списку — Именной поиск.	12

RDS

Обзор RDS	12
Автоматическая перенастройка для достижения наилучшего приема — Функция AF	13
Прием дорожных сообщений — ТА/ТР	14
Предустановка станций RDS с параметрами AF и TA	15
Нахождение станции по типу программы —PTY	15
Автоматическая установка часов — СТ	16

Другие функции

Использование поворотного дистанционного переключателя . . .	17
Подстройка характеристик звука . . .	19
Резкое уменьшение громкости.	19
Изменение параметров звука и дисплея — Меню.	20
Выбор положения для прослушивания — My Best sound Position (Любимое положение для прослушивания) (MBP).	21
Настройка эквалайзера	21

Устройство для компакт-/мини- дисков (дополнительное)

Воспроизведение компакт- или мини- диска.	22
Надписи на дисплее.	23
Повторное воспроизведение композиций — Повтор воспроизведения	23
Воспроизведение композиций в случайной последовательности — Перетасованное воспроизведение	23
Маркировка компакт-диска — Информация о диске.	24
Поиск диска по названию — Именной поиск.	25
Выбор определенных композиций для воспроизведения — Банк	26

Дополнительная информация

Уход за аппаратом	27
Извлечение устройства.	28
Технические характеристики	29
Устранение неполадок	30
Индикация об ошибках	32

Расположение органов управления

Пульт дистанционного управления RM-X116

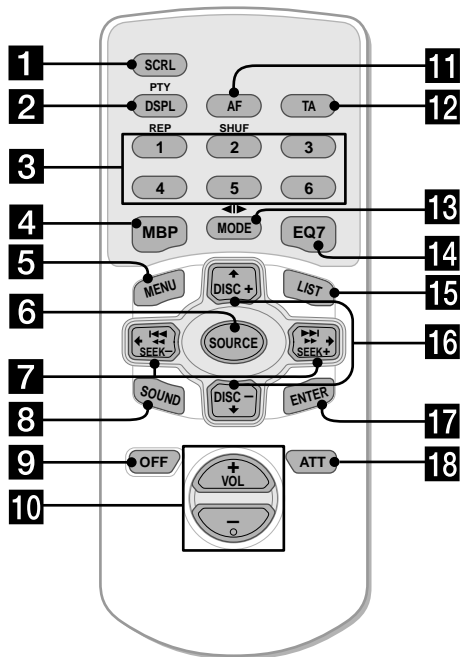

- 1** Кнопка SCRL 23
- 2** Кнопка DSPL/PTY (изменение режима дисплея/выбор типа программы) 12, 16, 23, 24
- 3** Номерные кнопки
 - TAPE
 - ① REP 10
 - RADIO 11, 13, 15
 - CD/MD
 - ① REP 23
 - ② SHUF 23
- 4** Кнопка MBP 21
- 5** Кнопка MENU 9, 10, 15, 16, 20, 21, 22, 24, 25, 26
- 6** Кнопка SOURCE (Питание вкл/радио/компакт-диск/мини-диск) 9, 10, 11, 14, 21, 22, 24
- 7** Кнопки SEEK (+/-)
 - TAPE 9
 - RADIO 11, 13
 - MENU 9, 10, 16, 19, 20, 21, 22, 26
 - CD/MD 22, 24, 26
- 8** Кнопка SOUND 19, 21

Подробнее см. на указанных страницах.

- TAPE** : Во время воспроизведения кассеты
- RADIO** : При приеме радиопередач
- MENU** : В режиме работы меню
- CD/MD** : Во время воспроизведения компакт-/мини-дисков (не входят в комплект)

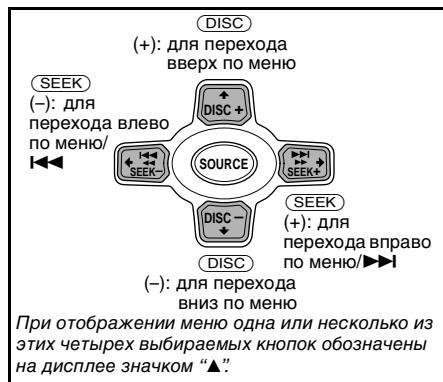

Совет

Подробные инструкции по замене батареек см. в разделе "Замена литиевой батарейки" (стр. 28).

- 9** Кнопка OFF (Стоп/Питание выкл) 5, 8, 9, 22
- 10** Кнопки VOL (+/-) 14
- 11** Кнопка AF 13, 15
- 12** Кнопка TA 14, 15
- 13** Кнопка MODE (◀▶)
 - TAPE 9, 10
 - RADIO 10, 11, 14
 - CD/MD 22, 24
- 14** Кнопка EQ7 21
- 15** Кнопка LIST
 - RADIO 12
 - CD/MD 24, 25
- 16** Кнопки DISC (+/-)
 - RADIO 11, 12, 16
 - MENU 9, 10, 11, 15, 16, 20, 21, 22, 24, 26
 - CD/MD 22, 24, 25
- 17** Кнопка ENTER
 - RADIO 12, 15, 16
 - MENU 9, 10, 16, 20, 21, 22, 24, 25, 26
 - CD/MD 25, 26
- 18** Кнопка ATT 19

Основное устройство

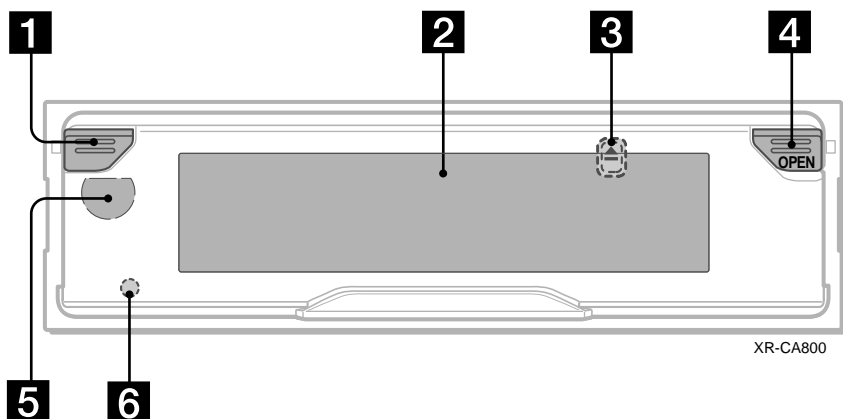

- 1** Кнопка включения/выключения питания* 8
- 2** Окно дисплея
- 3** Кнопка \triangle (выброс) (расположена под передней панелью) 9
- 4** Кнопка OPEN 8, 9
- 5** Датчик пульта дистанционного управления
- 6** Кнопка RESET (расположена под передней панелью) 7

*** Соблюдайте осторожность, выполняя установку в автомобиле, в котором нет положения АСС (принадлежности) в замке зажигания**
После выключения зажигания обязательно нажмите на 2 секунды кнопку включения/выключения питания на аппарате (или кнопку **OFF** на пульте дистанционного управления или поворотном дистанционном переключателе), чтобы отключить индикацию времени.
Если этого не сделать, индикация времени не отключается, что может привести к разрядке аккумулятора.
Чтобы включить аппарат, нажмите на нем кнопку включения/выключения питания (**1**).

Примечание

Если аппарат выключен путем нажатия на 2 секунды кнопки включения/выключения питания на самом аппарате (или кнопки **OFF** на пульте дистанционного управления или поворотном дистанционном переключателе), аппаратом будет невозможно управлять с помощью пульта дистанционного управления или поворотного дистанционного переключателя до тех пор, пока для активизации аппарата не будет нажата на нем кнопка включения/выключения питания или вставлена кассета.

Меры предосторожности

- Если автомобиль был припаркован в солнечном месте, не включайте устройство до тех пор, пока оно не охладится.
- Если на аппарат не подается питание, сначала проверьте соединения. Если все соединения выполнены правильно, проверьте предохранитель.
- Если не слышен звук, когда используется система с двумя громкоговорителями, установите регулятор фейдера в центральное положение.
- Кассета может нагреваться после длительного воспроизведения из-за встроенного усилителя мощности. Однако это не является признаком.

В случае возникновения вопросов или проблем, касающихся данного устройства, которые не описаны в данном руководстве, обратитесь к ближайшему дилеру Sony.

Для поддержания высокого качества звучания

Будьте осторожны и не проливайте сок или другие напитки на аппарат или кассеты.



Кассеты

Уход за кассетами

- Не прикасайтесь к ленте в кассете, поскольку пыль или грязь затем попадет на головки.
- Храните кассеты вдалеке от оборудования с сильными магнитами (например, громкоговорителей или усилителей), поскольку это может привести к ухудшению качества записи на кассете или к ее стиранию.
- Не подвергайте кассеты воздействию прямых солнечных лучей, слишком высокой или низкой температуры или влажности.
- Слабое натяжение ленты может привести к ее застреванию в лентопротяжном механизме. Перед вставкой кассеты подтяните ленту, повернув колесико кассеты с помощью карандаша или аналогичного предмета.

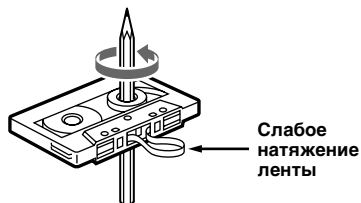

- Деформированные кассеты и отклеившиеся наклейки могут затруднить установку или извлечение кассет. Удалите или замените отклеившиеся наклейки.



- Во время воспроизведения кассеты звук может искажаться. Головку кассетного проигрывателя следует чистить через каждые 50 часов эксплуатации.

Не рекомендуется использовать кассеты продолжительностью более 90 минут, кроме как для длительного непрерывного воспроизведения. В этих кассетах используется очень тонкая лента, которая легко растягивается.

Частое включение воспроизведения и останов при использовании таких кассет может привести к запутыванию пленки в лентопротяжном механизме.

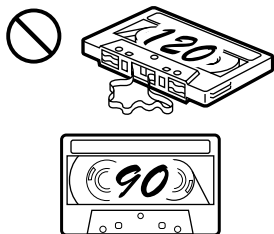

Начало работы

Переустановка параметров устройства

Перед первым включением устройства или после замены автомобильного аккумулятора следует переустановить параметры устройства.

Снимите переднюю панель и нажмите кнопку RESET с помощью заостренного предмета, например, шариковой ручки.

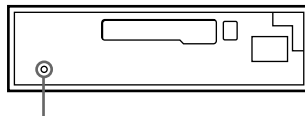

Кнопка RESET

Примечание

При нажатии кнопки RESET происходит стирание установок времени и некоторых других занесенных в память параметров.

Снятие передней панели

Для предотвращения кражи аппарата Вы можете снять с него переднюю панель.

Предупреждающий сигнал

Если Вы, повернув ключ зажигания, перевели его в положение OFF, не отсоединив переднюю панель, в течение нескольких секунд будет слышен предупредительный звуковой сигнал. Если Вы не пользуетесь встроенным усилителем, а подключаете дополнительный, звуковой сигнал включаться не будет.

1 Нажмите кнопку включения/выключения питания на аппарате (или кнопку **OFF** на пульте дистанционного управления или поворотном дистанционном переключателе).*

Воспроизведение кассеты или прием радиопрограмм прекращается (подсветка кнопок и индикация на дисплее остаются).

* Если в замке зажигания на автомобиле нет положения АСС, не забудьте выключить аппарат, нажав на 2 секунды кнопку включения/выключения питания (или кнопку **OFF** на пульте дистанционного управления или поворотном дистанционном переключателе), во избежание разрядки аккумулятора.

2 Нажмите кнопку **OPEN**, сдвиньте переднюю панель вправо и снимите ее, слегка потянув на себя левый край.

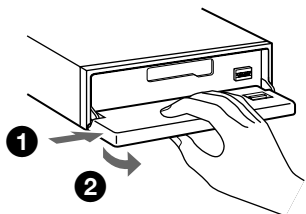

Примечания

- Если Вы снимаете панель при включенном питании, оно автоматически отключается во избежание повреждения громкоговорителей.
- Старайтесь не ронять переднюю панель. Не надавливайте слишком сильно на переднюю панель и ее окошко дисплея при отсоединении от аппарата.
- Не подвергайте переднюю панель воздействию тепла/высокой температуры или влажности. Старайтесь не оставлять ее в припаркованной машине или на приборной доске/полочке за задними сиденьями.

Совет

Если Вы уносите переднюю панель с собой, поместите ее в прилагаемый специальный футляр.

Установка передней панели

Наложите отверстие **A** на передней панели на штырек **B** на аппарате, а затем вдвиньте без усилий левую сторону внутрь.

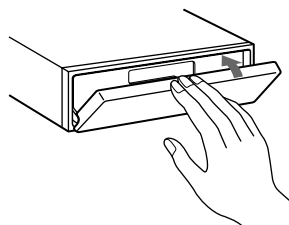
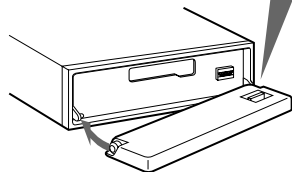
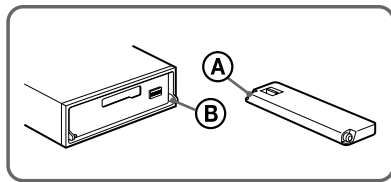

Примечание

Не ставьте ничего на внутреннюю поверхность передней панели.

Установка часов

Часы данного аппарата имеют 24-часовую индикацию.

Пример: установка часов на 10:08

- 1 Нажмите кнопку (MENU), затем нажимайте на одну из сторон кнопки (DISC), пока не появится индикация "CLOCK".



- 1 Нажмите кнопку (ENTER).
Начинает мигать индикатор часа.
- 2 Нажимайте на одну из сторон кнопки (DISC) для установки часа.
- 3 Нажмите на помеченную (+) сторону кнопки (SEEK).
Начинает мигать индикатор минут.
- 4 Нажимайте на одну из сторон кнопки (DISC) для установки минут.

- 2 Нажмите кнопку (ENTER).



Часы пошли. По окончании установки часов дисплей возвращается в обычный режим индикации воспроизведения.

Советы

- Время можно установить автоматически с помощью функции RDS (стр. 16).
- При включенном режиме D.INFO, положение ON, всегда отображается индикация времени (стр. 20).

Кассетный проигрыватель

Прослушивание кассеты

- 1 Нажмите кнопку (OPEN) и вставьте кассету.
Воспроизведение начнется автоматически.

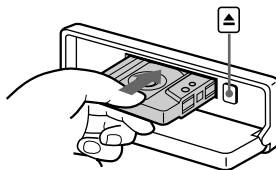

- 2 Закройте переднюю панель.

Если кассета уже вставлена, нажимайте кнопку (SOURCE) до появления надписи "FORWARD" или "REVERSE", чтобы начать воспроизведение.

FORWARD: Воспроизводится верхняя сторона.

REVERSE: Воспроизводится нижняя сторона.

Чтобы	Нажмите
Изменить направление воспроизведения кассеты	(MODE) (◀▶)
Остановить воспроизведение	(OFF)
Извлечь кассету	(OPEN), затем ▲
Пропустить композиции – Автоматический музыкальный сенсор	(SEEK) (◀◀▶▶) [один раз для каждой композиции]
Переместиться вперед/назад – Ручной поиск	(SEEK) (◀◀▶▶) [удерживайте до нужного места]

Примечание

- Функция AMS может не работать, если:
- продолжительность перерыва между композициями меньше 4 секунд.
 - имеется сильный фон между композициями.
 - имеются продолжительные участки с пониженной громкостью или вообще без звука.

Воспроизведение ленты в различных режимах

Ленту можно воспроизводить в различных режимах:

- METAL позволяет воспроизводить ленты metal или CrO₂.
- BL.SKP (пропуск незаписанных участков) позволяет пропускать незаписанные участки продолжительностью более 8 секунд.
- ATA (автоматическое включение тюнера) автоматически включает тюнер при быстрой перемотке пленки.

- 1 Во время воспроизведения ленты нажмите кнопку (MENU).
- 2 Нажимайте на одну из сторон кнопки (DISC), пока не появится нужный режим.
- 3 Нажмите сторону (+) кнопки (SEEK), чтобы выбрать "ON".
Пример: режим ATA



Включается режим воспроизведения.

- 4 Нажмите кнопку (ENTER).

Чтобы вернуться в режим обычного воспроизведения, в действии 3 выберите "OFF".

Повторное воспроизведение композиций

— Повтор воспроизведения

Во время воспроизведения нажимайте кнопку (1) (REP), пока на дисплее не появится надпись "REP-ON".

Чтобы вернуться в режим обычного воспроизведения, выберите "REP-OFF".

Совет

Во время воспроизведения нажмите кнопку (MODE). Надпись "REP" исчезнет с дисплея, и режим повтора отключится.

Радиоприемник

Данное устройство может хранить в памяти до 6 станций в каждом диапазоне (FM1, FM2, FM3, MW и LW).

Предупреждение

При настройке станции во время управления автомобилем используйте функцию лучших вариантов настройки для предотвращения возникновения аварийных ситуаций.

Автоматическое сохранение радиостанций в памяти

— Память оптимальной настройки (BTM)

Устройство выбирает станции с наиболее сильным в данном диапазоне сигналом и запоминает их в порядке рабочих частот.

- 1 Нажимайте кнопку (SOURCE), чтобы выбрать радиоприемник.
- 2 Нажмите несколько раз кнопку (MODE) для выбора диапазона.
- 3 Нажмите кнопку (MENU), затем нажимайте на одну из сторон кнопки (DISC), пока не появится надпись "BTM".
- 4 Нажмите кнопку (ENTER).
При занесении станции в память раздается звуковой сигнал.

Примечания

- Если из-за слабого сигнала принимается ограниченное число радиостанций, для некоторых номерных кнопок сохраняются старые настройки.
- Когда на дисплее отображается цифра, устройство запоминает станции, начиная с той, которая отображается в текущий момент.

Прием радиостанций, сохраненных в памяти

- 1 Нажимайте кнопку (SOURCE), чтобы выбрать радиоприемник.
- 2 Нажмите несколько раз кнопку (MODE) для выбора диапазона.
- 3 Нажмите номерную кнопку (от ① до ⑥), соответствующую сохраненной радиостанции.

Совет

Нажимайте на одну из сторон кнопки (DISC) для приема радиостанций в том порядке, в котором они хранятся в памяти (функция заданного поиска).

Если настройка на заданную станцию не работает

Нажмите на одну из сторон кнопки (SEEK) для поиска станции (автоматическая настройка). Поиск останавливается, когда устройство находит радиостанцию. Повторяйте процедуру, пока не будет найдена нужная радиостанция.

Советы

- Если автоматическая настройка прерывается слишком часто, включите режим местного поиска, чтобы искать только радиостанции с наиболее сильным сигналом (см. раздел "Изменение параметров звука и дисплея" на стр. 20).
- Если известна частота радиостанции, которую требуется прослушать, нажмите на одну из сторон кнопки (SEEK) и не отпускайте ее, пока не будет найдена нужная частота, затем нажимайте кнопку (SEEK) для точной настройки частоты (ручная настройка).

При плохом качестве приема стереосигнала в диапазоне FM

Выберите режим монофонического приема.

(см. раздел "Изменение параметров звука и дисплея" на стр. 20). Качество звука повышается, но сигнал становится монофоническим (исчезает индикация "ST").

Сохранение в памяти только необходимых радиостанций

Можно вручную задать нужную радиостанцию для любой выбранной номерной кнопки.

- 1 Нажимайте кнопку (SOURCE), чтобы выбрать радиоприемник.
- 2 Нажмите несколько раз кнопку (MODE) для выбора диапазона.
- 3 Нажимайте на одну из сторон кнопки (SEEK) для настройки на радиостанцию, которую следует сохранить в памяти.
- 4 Нажмите нужную номерную кнопку (от ① до ⑥) и не отпускайте ее в течение 2 секунд до появления "MEM".
На дисплее появляется индикация, соответствующая номерной кнопке.

Примечание

При попытке сохранить другую радиостанцию для одной и той же номерной кнопки предыдущая радиостанция будет удалена.

Настройка радиостанций по списку

— Именной поиск

- 1 При приеме радиопередачи **нажмите кратковременно кнопку (LIST)**.
Замигает значение частоты или имя, присвоенное настроенной на данный момент станции.



- 2 Нажимайте на одну из сторон кнопки (DISC), пока не будет найдена нужная станция.
Если выбранной станции не присвоено имя, то на дисплее отображается частота.
- 3 Нажмите кнопку (ENTER), чтобы настроиться на нужную станцию.

RDS

Обзор RDS

Радиостанции диапазона FM с услугой системы радиоданных (RDS) передают, кроме обычных сигналов радиопрограмм, неслышную цифровую информацию. Например, при приеме радиостанции с услугой RDS на дисплее будет отображаться одна из следующих индикаций.



Чтобы

Нажмите

Изменить надпись на дисплее

(DSPL/PTY)

Услуги RDS

Данные RDS обеспечивают и другие полезные возможности, такие как:

- **Автоматическая перенастройка** программы, полезная при поездках на дальние расстояния. — AF → стр. 13
- Прием **дорожных сообщений** даже во время прослушивания других программ/источников. — TA → стр. 14
- Выбор радиостанций по **типу программ**, которые они транслируют. — PTY → стр. 15
- Автоматическая настройка **времени на часах**. — CT → стр. 16

Примечания

- В зависимости от страны или региона, могут работать не все функции RDS.
- Функции RDS могут не работать надлежащим образом, если сигнал очень слабый, или радиостанция, на которую настроено устройство, не передает данные RDS.

Автоматическая перенастройка для достижения наилучшего приема

— Функция AF

Функция альтернативных частот (AF) позволяет радиоприемнику всегда принимать наиболее сильный сигнал прослушиваемой станции, передаваемый на окружающей территории.



1 Выберите станцию FM (стр. 10).

2 Нажимайте кнопку (AF), пока не появится индикация “AF-ON”:

Устройство начинает поиск альтернативной частоты с более сильным сигналом в этой же радиотрансляционной сети. Если мигает индикация “NO AF”, передача настроенной радиостанции не транслируется на альтернативной частоте.

Примечание

Если на данной территории не используется альтернативная частота, или нет необходимости ее искать, выключите функцию AF, выбрав параметр “AF-OFF”.

Для станций, не транслируемых на альтернативных частотах

Нажмите на одну из сторон кнопки (SEEK), пока мигает название станции (в течение 8 секунд). Устройство начинает поиск другой частоты с теми же данными PI (программная идентификация) (появляется индикация “PI SEEK”). Если устройству не удастся обнаружить такие же данные PI, оно возвращается к ранее выбранной частоте.

Прослушивание одной региональной программы

Когда функция AF включена: заводские настройки данного устройства ограничивают прием определенным регионом, поэтому оно не будет переключено на другую региональную станцию с более сильной частотой. При выходе за пределы области приема определенной региональной программы или в случае необходимости использования всех функций AF выберите в MENU параметр “REG-OFF” (стр. 20).

Примечание

Эта функция не работает в Великобритании и некоторых других регионах.

Функция местной привязки (только в Великобритании)

Эта функция позволяет настраиваться на волну других местных станций в данном районе, даже если они не занесены в память приемника под номерными кнопками.

1 Нажмите номерную кнопку (1 - 6), для которой запрограммирована местная станция.

2 Не более, чем через 5 секунд, еще раз нажмите номерную кнопку местной станции.

3 Повторяйте процедуру, пока не будет найдена нужная местная радиостанция.

Прием дорожных сообщений

– ТА/ТР

Включив параметры дорожных сообщений (ТА) и программы о дорожном движении (ТР), можно автоматически настроиться на радиостанцию диапазона FM, передающую дорожные сообщения. Эти параметры работают независимо от текущей программы FM/источника, проигрывателя компакт-/мини-дисков; устройство автоматически переключается на ранее выбранный источник по окончании информационного сообщения.

Нажимайте кнопку (ТА), пока не появится индикация “ТА-ON”:

Устройство начинает поиск станции, передающей информацию о дорожном движении.

Индикация “ТР” означает прием таких станций, а индикация “ТА” мигает в момент передачи сообщения о дорожном движении. Устройство продолжит поиск станций, передающих ТР, если отображается индикация “NO ТР”.

Чтобы отменить прием всех сообщений о дорожном движении, выберите параметр “ТА-OFF”.

Чтобы	Нажмите
Отключить текущее сообщение	(ТА)

Совет

Текущее сообщение можно также отключить, нажав кнопку (SOURCE) или (MODE).

Предварительная установка громкости сообщений о дорожном движении

Можно предварительно установить уровень громкости сообщений о дорожном движении, чтобы не пропустить момент, когда они передаются.

1 Нажмите на одну из сторон кнопок (VOL) (+/-), чтобы настроить требуемый уровень громкости.

2 Нажмите кнопку (ТА) на 2 секунды. Появляется индикация “ТА”, и параметр сохраняется.

Прием сообщений об аварийных ситуациях

Если включен параметр AF или ТА, устройство переключится в режим передачи сообщений об аварийных ситуациях, если таковые будут передаваться при прослушивании радиостанции в диапазоне FM, кассеты или дополнительного компакт-/мини-диска.

Предустановка станций RDS с параметрами AF и TA

Во время предустановки станций RDS устройство заносит в память параметры AF/TA каждой станции (вкл. или выкл.), а также ее частоту. Можно выбрать разные параметры (AF, TA или оба) для разных занесенных в память станций или одни и те же установки для всех станций, занесенных в память. Если в память занесена станция с параметром “AF-ON”, устройство автоматически сохраняет станции с наиболее сильными радиосигналами.

Занесение в память одинаковых параметров для всех предустановленных станций

- 1 Выберите диапазон FM (стр. 10).
- 2 Нажмите кнопку (AF) и/или (TA) для выбора “AF-ON” и/или “TA-ON”. Следует иметь в виду, что при выборе параметра “AF-OFF” или “TA-OFF” в памяти сохраняются не только станции с RDS, но также и станции без RDS.
- 3 Нажмите кнопку (MENU), затем нажимайте на одну из сторон кнопки (DISC), пока не появится надпись “BTM”.
- 4 Нажимайте кнопку (ENTER), пока не начнет мигать индикация “BTM”.

Занесение в память различных параметров для каждой предустановленной станции

- 1 Выберите диапазон FM и настройтесь на нужную станцию (стр. 11).
- 2 Нажмите кнопку (AF) и/или (TA) для выбора “AF-ON” и/или “TA-ON”.
- 3 Нажимайте нужную номерную кнопку (от ① до ⑥), пока не появится индикация “MEM”. Для занесения в память других станций повторите все шаги, начиная с операции 1.

Нахождение станции по типу программы

— РТУ

Можно настроиться на станцию, выбрав необходимый для прослушивания тип программы.

Типы программ	Дисплей
Новости	NEWS
Текущие события	AFFAIRS
Информация	INFO
Спорт	SPORT
Образование	EDUCATE
Радиоспектакли	DRAMA
Культура	CULTURE
Наука	SCIENCE
Развлекательные	VARIED
Популярная музыка	POP M
Рок-музыка	ROCK M
Легкая музыка	EASY M
Легкая классика	LIGHT M
Классика	CLASSICS
Прочие типы музыки	OTHER M
Погода	WEATHER
Финансы	FINANCE
Детские программы	CHILDREN
Общественная жизнь	SOCIAL A
Религия	RELIGION
Звонки в прямой эфир	PHONE IN
Путешествия	TRAVEL
Досуг	LEISURE
Джазовая музыка	JAZZ
Музыка “кантри”	COUNTRY
Национальная музыка	NATION M
Старые шлягеры	OLDIES
Народная музыка	FOLK M
Документальные репортажи	DOCUMENT

Примечание

Эту функцию невозможно использовать в некоторых странах, где не передаются данные РТУ (выбор типа программы).

продолжение на следующей странице → 15

- 1 Нажимайте кнопку **(DSPL/PTY)** во время приема в диапазоне FM, пока не появится надпись “PTY”.

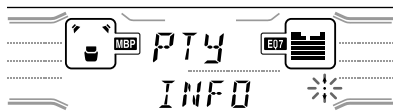

Если станция передает данные PTY, появляется название типа текущей программы.

Если принимаемая станция не передает данные RDS, или данные RDS не принимаются, появляется индикация “-----”.

- 2 Нажимайте кнопку **(DISC)**, пока не появится нужный тип программы. Типы программ появляются на дисплее в указанном выше порядке. Если тип программы не указан в данных RDS, отображается индикация “-----”.

- 3 Нажмите кнопку **(ENTER)**. Устройство начинает поиск станции, передающей программу выбранного типа.

Автоматическая установка часов

– СТ

Часы приемника устанавливаются автоматически при приеме данных СТ (время на часах), передаваемых станциями RDS.

- 1 Во время приема радиопередачи нажмите кнопку **(MENU)**, затем нажимайте на одну из сторон кнопки **(DISC)**, пока не появится надпись “CT-OFF”.

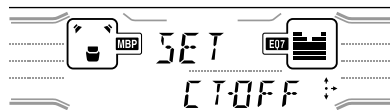

- 2 Нажимайте на сторону (+) кнопки **(SEEK)** до появления индикации “CT-ON”.

Часы установлены.

- 3 Нажмите кнопку **(ENTER)** для возврата к обычному состоянию дисплея.

Для отмены функции СТ выберите в действии 2 параметр “CT-OFF”.

Примечания

- Функция СТ может не работать, даже если принимается станция, передающая данные RDS.
- Возможно расхождение между временем, установленным с помощью функции СТ, и реальным временем.

Другие функции

Устройством (и дополнительным проигрывателем компакт-/мини-дисков) можно также управлять с помощью поворотного дистанционного переключателя.

RM-X5S (прилагается)/RM-X4S (не входит в комплект)

Использование поворотного дистанционного переключателя

Сначала наклейте соответствующий ярлычок в зависимости от того, где Вы устанавливаете поворотный дистанционный переключатель. Поворотный дистанционный переключатель работает при нажатии кнопок и/или манипулировании поворотными органами управления.

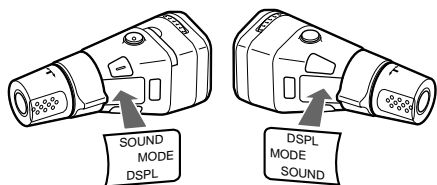

Вставка прилагаемой литиевой батарейки (только для модели RM-X5S)

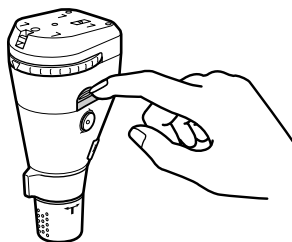

стороной +
вверх

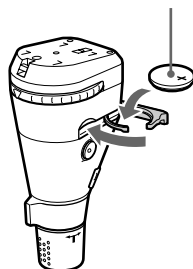

Совет

Сведения о литиевой батарейке см. в разделе "Примечания относительно литиевой батарейки" (стр. 28).

Посредством нажатия кнопок

Поверните диск для изменения направления инфракрасных лучей. (только для модели RM-X5S)

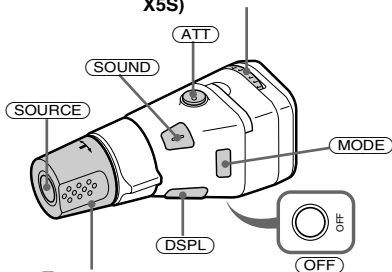

Поверните регулятор VOL для настройки громкости.

продолжение на следующей странице →

Нажмите	Чтобы
SOURCE	Сменить источник (радио/компакт-диск* ¹ /мини-диск* ¹ /кассета)
MODE	Сменить операцию (радиодиапазон/проигрыватель компакт-дисков* ¹ /проигрыватель мини-дисков* ¹ /направление воспроизведения кассеты)
ATT	Приглушить звук
OFF * ²	Остановить воспроизведение или прием радиопрограмм
SOUND	Отрегулировать меню звука
DSPL	Сменить надпись на дисплее

*1 Только в случае подключения соответствующего дополнительного оборудования.

*2 Если в замке зажигания на автомобиле нет положения АСС (для подключения аппаратуры), не забудьте каждый раз после выключения зажигания на 2 секунды нажимать **OFF**, чтобы отключить индикацию времени.

Чтобы включить аппарат, нажмите на нем кнопку включения/выключения питания.

Посредством вращения регулятора



регулятор
SEEK/AMS

Поверните и отпустите, чтобы:

- Найти начало композиции на ленте.
- Автоматически настроиться на станцию.

- Пропустить композиции на диске.*

Поверните, держите и отпустите, чтобы:

- Быстро перемотать ленту.
- Найти станцию вручную.
- Переместиться вперед/назад на одну композицию.*

Совет

Чтобы начать воспроизведение при ускоренной перемотке ленты, нажмите **MODE**.

Посредством нажатия и одновременного вращения регулятора

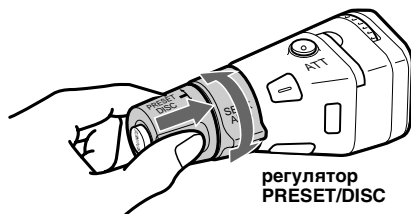

регулятор
PRESET/DISC

Нажмите и поверните регулятор, чтобы:

- Принять предварительно установленную станцию.
- Сменить диск.*

* Только в случае подключения соответствующего дополнительного оборудования

Смена направления вращения

Направление вращения регулятора установлено на заводе-изготовителе и показано ниже.



Если требуется смонтировать поворотный переключатель на правой стороне колонки рулевого управления, то можно изменить направление вращения регуляторов на обратное.

RM-X5S

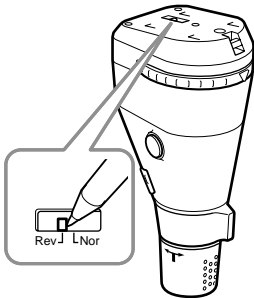

Установите переключатель Rev/Nor в положение "Rev".

RM-X4S

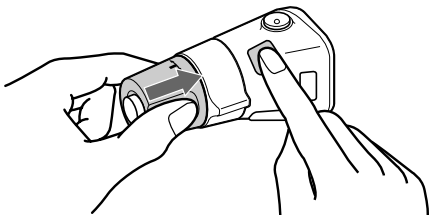

Нажмите кнопку **(SOUND)** на 2 секунды, одновременно нажимая на регулятор VOL.

Подстройка характеристик звука

Можно подрегулировать низкие и высокие частоты, баланс каналов и фейдер.

Можно занести в память уровни низких и высоких частот для каждого источника отдельно.

1 Выберите параметр, который нужно отрегулировать, нажимая несколько раз кнопку **(SOUND)**.

При каждом последующем нажатии кнопки **(SOUND)** параметр меняется следующим образом:

BAS (низкие частоты) → TRE (высокие частоты) → BAL (баланс лев./прав. каналов) → FAD (балансировка передних и задних громкоговорителей)

2 Настройте выбранный параметр, нажимая на одну из сторон кнопки **(SEEK)**.

При настройке с помощью поворотного дистанционного переключателя нажмите кнопку **(SOUND)** и поверните регулятор VOL.

Примечание

После выбора параметра настройку следует начать не позднее, чем через 3 секунды.

Резкое уменьшение громкости

(При помощи поворотного дистанционного переключателя или пульта дистанционного управления)

Нажмите кнопку **(ATT)** на поворотном дистанционном переключателе или пульте дистанционного управления.

После кратковременного отображения индикации "ATT-ON" на дисплее появляется индикация "ATT".

Для восстановления предыдущего уровня громкости еще раз нажмите кнопку **(ATT)**.

Совет

Если интерфейсный кабель Вашего автомобильного телефона подключен к проводу ATT, то при поступлении телефонного звонка проигрыватель автоматически снижает громкость (функция Telephone ATT).

Изменение параметров звука и дисплея

– Меню

Можно установить следующие параметры:

SET (установка)

- CLOCK (часы) (стр. 9)
- CT (время на часах) (стр. 16)
- BEEP — включение/выключение звукового сигнала.

DSPL (дисплей)

- D.INFO (двойная информация) — одновременный показ на дисплее часов и режима воспроизведения (положение “ON”).
- M.DSPL (движущийся дисплей) — для выбора режима движущегося дисплея: “1” “2” или “OFF”
 - Выберите “1” для отображения на дисплее декоративных линий и включения демонстрационного дисплея.
 - Выберите “2” для отображения на дисплее декоративных линий и отключения демонстрационного дисплея.
 - Выберите “OFF”, чтобы отключить движущийся дисплей.
- A.SCRL (автоматическая прокрутка)*
 - Выберите “ON” для автоматической прокрутки отображаемых названий, длина которых превышает 8 символов.
 - Если название диска/композиции меняется после выключения функции Auto Scroll (автоматическая прокрутка), новое название не отображается бегущей строкой.

* Когда на аппарате не воспроизводится компакт- или мини-диск, эта индикация отображаться не будет.

SND (звук)

- LOUD (громкость) — для более насыщенного звучания даже при малой громкости. Усиливаются низкие и высокие частоты.

P/M (режим воспроизведения)

- LOCAL-ON/OFF (режим местного поиска) (стр. 11)
 - Выберите “ON” для настройки только на станции с сильным сигналом.
- MONO-ON/OFF (монофонический режим) (стр. 11)
 - Выберите “ON” для прослушивания стереопередач в диапазоне FM в монофоническом режиме. Выберите “OFF” для возврата в обычный режим.
- REG-ON/OFF (региональная) (стр. 13)

- 1 Нажмите кнопку **(MENU)**.**
Для установки параметра A.SCRL нажмите кнопку **(MENU)** во время воспроизведения компакт-/мини-диска.
- 2 Нажимайте на одну из сторон кнопки **(DISC)**, пока не появится нужная надпись.**
- 3 Нажимайте на сторону (+) кнопки **(SEEK)** для выбора нужного параметра (например: ON или OFF).**
- 4 Нажмите кнопку **(ENTER)**.**
По окончании установки режима дисплей возвращается в обычный режим индикации воспроизведения.

Примечание

В зависимости от источника могут отображаться различные надписи.

Совет

Можно быстро переключаться между категориями (“SET”, “DSPL”, “SND”, “P/M” и “EDIT”), нажимая на 2 секунды на одну из сторон кнопки **(DISC)**.

Выбор положения для прослушивания

— My Best sound Position (Любимое положение для прослушивания) (MBP)

При управлении автомобилем, когда нет пассажиров, можно наслаждаться любимой мелодией с помощью функции “Любимое положение для прослушивания”.

В “Любимом положении для прослушивания” имеется два стандартных режима, которые регулируют уровень звука для баланса каналов и фейдера. Вы можете выбрать этот режим простым нажатием кнопки MBP.

Окошко дисплея	Уровень баланса		Уровень фейдера	
	Правый	Левый	Передний	Задний
MBP-A	-4дБ	0	0	-4дБ
MBP-B	0	-4дБ	0	-4дБ
MBP-OFF	0	0	0	0

Нажимайте кнопку (MBP), пока не будет установлено нужное положение для прослушивания. Режимы “Любимого положения для прослушивания” отображаются на дисплее в том порядке, в котором они размещены в таблице.



Спустя одну секунду дисплей снова перейдет в режим обычного воспроизведения.

Если требуется более точная настройка уровня звучания баланса и фейдера, это можно сделать с помощью кнопки (SOUND) (см. раздел “Подстройка характеристик звука” на стр. 19).

Примечания

- При настройке параметра BAL (баланс) или FAD (фейдер) в разделе “Подстройка характеристик звука” (стр. 19) параметр MBP возвращается в положение OFF.
- Если параметр MBP установлен в положение OFF, активизируется параметр BAL и FAD.

Настройка эквалайзера

Кривую характеристик эквалайзера можно выбрать для семи музыкальных типов XPLD, VOCAL, CLUB, JAZZ, NEW AGE, ROCK, CUSTOM и OFF (эквалайзер выключен).

Можно сохранять и выполнять настройки эквалайзера для частоты и уровня.

Выбор кривой эквалайзера

- 1 Нажмите кнопку (SOURCE), чтобы выбрать источник (радиоприемник, компакт-диск, мини-диск или кассета).
- 2 Нажимайте кнопку (EQ7) до появления нужной кривой эквалайзера.

При каждом последующем нажатии кнопки (EQ7) меняется надпись.



Чтобы отключить эффект эквалайзера, выберите “OFF”. Через 3 секунды на дисплее вновь появится индикация обычного режима воспроизведения.

Настройка кривой эквалайзера

- 1 Нажмите кнопку (MENU).
 - 2 Нажимайте на одну из сторон кнопки (DISC), пока на дисплее не появится надпись “EQ7 TUNE”, затем нажмите кнопку (ENTER).
 - 3 Нажмите на одну из сторон кнопки (SEEK), чтобы выбрать требуемую кривую эквалайзера, затем нажмите кнопку (ENTER).
- При каждом последующем нажатии кнопки (SEEK) меняется надпись.

продолжение на следующей странице →

4 Выберите требуемую частоту и уровень.

- 1 Нажмите на одну из сторон кнопки (SEEK), чтобы выбрать нужную частоту.

При каждом последующем нажатии кнопки (SEEK) меняется частота.

62 (Гц) ↔ 157 (Гц) ↔ 396 (Гц) ↔
1к (Гц) ↔ 2,5к (Гц) ↔ 6,3к (Гц) ↔
16к (Гц)

- 2 Нажмите на одну из сторон кнопки (DISC), чтобы настроить требуемый уровень громкости.

Уровень громкости настраивается в диапазоне от -10 дБ до +10 дБ с шагом 1 дБ.



Чтобы восстановить кривую эквалайзера, установленную на заводе-изготовителе, нажмите на 2 секунды кнопку (ENTER).

5 Дважды нажмите кнопку (MENU).

После завершения настройки эффекта появится индикация обычного режима воспроизведения.

Устройство для компакт-/мини-дисков (дополнительное)

С помощью этого устройства можно управлять внешними устройствами для CD/MD.

Если подключается дополнительный проигрыватель компакт-дисков с функциями CD TEXT и Custom file (файл пользователя), информация CD TEXT появляется на дисплее во время воспроизведения компакт-диска со стандартом CD TEXT.

Воспроизведение компакт- или мини-диска

- 1 Нажимайте кнопку (SOURCE), чтобы выбрать устройство "CD" или "MD".

- 2 Нажимайте кнопку (MODE), пока не появится индикация нужного устройства.

Начнется воспроизведение компакт-/мини-диска.

Чтобы	Нажмите
Остановить воспроизведение	(OFF)
Пропустить диски – Выбор диска	(DISC) (+/-)
Пропустить композиции – Автоматический музыкальный сенсор	(SEEK) (◀▶) [один раз для каждой композиции]
Переместиться вперед/назад – Ручной поиск	(SEEK) (◀▶) [удерживайте до нужного места]

Надписи на дисплее

При смене диска/композиции автоматически отображается предварительно записанное название*1 нового диска/композиции (если включена функция Auto Scroll - автоматическая прокрутка, названия длиной более 8 символов отображаются бегущей строкой (стр. 20)).

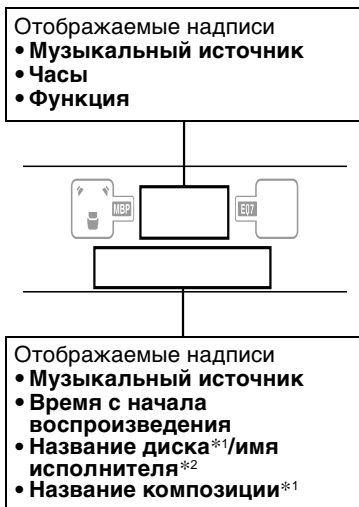

Чтобы	Нажмите
Переключить индикацию на дисплее	(DSPL/PTY)
Просмотреть элементы дисплея в виде бегущей строки	(SCRL)

*1 Надпись "NO NAME" (без названия) означает отсутствие информации о диске (стр. 24) или предварительного записанного названия, которое можно отобразить.

*2 Только для дисков с CD TEXT и содержащих имя исполнителя.

Примечания

- Некоторые символы могут не отображаться.
- Информация в виде бегущей строки может не отображаться для некоторых дисков с CD TEXT, содержащих слишком много символов.
- Данное устройство не может отображать имя исполнителя для каждой композиции, имеющейся на диске с CD TEXT.

Совет

Если название диска/композиции меняется после установки функции Auto Scroll (автоматическая прокрутка) в положение OFF, новое название не отображается бегущей строкой.

Повторное воспроизведение композиций

— Повтор воспроизведения

Можно выбрать:

- REP-1 — для повтора одной композиции.
- REP-2 — для повтора диска.

Во время воспроизведения нажимайте кнопку ① (REP), пока на дисплее не появится нужный параметр.

Включится режим Repeat Play.

Чтобы вернуться в режим обычного воспроизведения, выберите "REP-OFF".

Воспроизведение композиций в случайной последовательности

— Перетасованное воспроизведение

Можно выбрать:

- SHUF-1 — для воспроизведения композиций текущего диска в случайной последовательности.
- SHUF-2 — для воспроизведения композиций текущим дополнительным проигрывателем компакт- (мини-) дисков в случайной последовательности.
- SHUF-ALL* — для воспроизведения всех композиций на всех подключенных устройствах для компакт- (мини-) дисков в произвольном порядке.

* Возможно только в том случае, если подключен один или несколько дополнительных проигрывателей компакт-/мини-дисков.

Во время воспроизведения нажимайте кнопку ② (SHUF), пока на дисплее не появится нужный параметр.

Включится режим Shuffle Play.

Чтобы вернуться в режим обычного воспроизведения, выберите "SHUF-OFF".

Примечание

Перетасованное воспроизведение композиций с проигрывателей компакт- и мини-дисков с помощью функции "SHUF-ALL" невозможно.

Маркировка компакт-диска

— Информация о диске (для проигрывателей компакт-дисков с функцией CUSTOM FILE)

Для каждого диска можно добавить маркировку с произвольным названием (информация о диске). Маркировка диска может содержать не более 8 символов. Если выполнить маркировку компакт-диска, его можно будет находить по названию (стр. 25).

- 1 Начните воспроизведение диска, который требуется промаркировать.
- 2 Нажмите кнопку (MENU), затем нажимайте на одну из сторон кнопки (DISC) до появления индикации "NAMEEDIT".
- 3 Нажмите кнопку (ENTER).



Устройство будет циклически воспроизводить диск во время ввода названия.

4 Введите символы.

- 1 Нажимайте на сторону (+)*1 кнопки (DISC), пока не выберите нужный символ.

A → B → C ... → 0 → 1 → 2 ... → +
→ - → * ... → _ *2 → A

*1 Для перемещения в обратном порядке нажимайте на сторону (-) кнопки (DISC).

*2 (пробел)

- 2 Нажмите на сторону (+) кнопки (SEEK) после нахождения нужного символа.



Если нажать на сторону (-) кнопки (SEEK), можно вернуться на один символ влево.

- 3 Повторите действия 1 и 2 для ввода всего названия.

5 Чтобы вернуться в режим обычного воспроизведения компакт-диска, нажмите кнопку (ENTER).

Советы

- Чтобы исправить или стереть название, просто введите символы поверх старых или введите символ "_".
- Существует еще один способ начала маркировки компакт-диска: вместо выполнения действий 2 и 3 нажмите на 2 секунды кнопку (LIST). Вы также можете завершить этот процесс, нажав на 2 секунды кнопку (LIST) вместо выполнения действия 5.
- Можно выполнить маркировку компакт-дисков на устройстве, не имеющем функции CUSTOM FILE, если оно подключено к проигрывателю компакт-дисков, у которого эта функция имеется. Информация о диске вводится в память проигрывателя для компакт-дисков с функцией CUSTOM FILE.

Примечание

Повтор воспроизведения REP-1/перетасованное воспроизведение будет приостановлено, пока не завершится редактирование названия.

Просмотр информации о диске

С точки зрения индикации на дисплее, информация о диске является приоритетной по сравнению с исходной информацией CD TEXT.

Чтобы	Нажмите
Просмотреть информацию	(DSPL/PTY) во время воспроизведения компакт-диска/диска с CD TEXT

Совет

Для получения сведений о других отображаемых надписях см. стр. 23.

Стирание информации о диске

- 1 Нажимайте кнопку (SOURCE), чтобы выбрать "CD".
- 2 Нажмите несколько раз кнопку (MODE), чтобы выбрать проигрыватель компакт-дисков, в памяти которого хранится информация о диске.
- 3 Нажмите кнопку (MENU), затем нажимайте на одну из сторон кнопки (DISC) до появления индикации "NAME DEL".
- 4 Нажмите кнопку (ENTER). Занесенные в память названия будут отображаться, начиная с тех, которые внесены раньше.

- 5** Нажимайте на одну из сторон кнопки (DISC) для выбора диска, название которого необходимо стереть.
Занесенные в память названия будут отображаться, начиная с тех, которые внесены раньше.
- 6** Нажмите кнопку (ENTER) и удерживайте ее в течение 2 секунд. Надпись будет стерта.
Повторите действия 5 и 6, если необходимо стереть другие названия.
- 7** Дважды нажмите кнопку (MENU). Устройство вернется в режим обычного воспроизведения компакт-диска.

Примечания

- Когда информация о диске для диска с CD TEXT будет стерта, на дисплее появится исходная информация CD TEXT.
- Если не удастся найти информацию о диске, которую необходимо стереть, в действии 2 выберите другой проигрыватель компакт-дисков.

Поиск диска по названию

— Именной поиск (для проигрывателя компакт-дисков с функций CD TEXT/CUSTOM FILE или проигрывателя мини-дисков)

Эту функцию можно использовать для дисков с назначенными пользователями названиями*1 или для дисков с функцией CD TEXT.*2

*1 Поиск диска по его заданному пользователем названию: при вводе названия для компакт-диска (стр. 24) или мини-диска.

*2 Поиск диска по информации CD TEXT: при воспроизведении компакт-диска с CD TEXT на проигрывателе компакт-дисков с функцией CD TEXT.

- 1** Нажмите кнопку (LIST).
На дисплее отображается название, назначенное текущему диску.

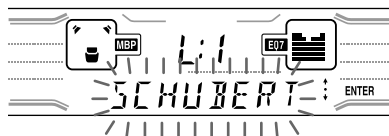

- 2** Нажимайте на одну из сторон кнопки (DISC), пока не будет найден нужный диск.
- 3** Нажмите кнопку (ENTER) для воспроизведения диска.

Примечание

Некоторые буквы на дисплее могут не отображаться (исключение: информация о диске).

Выбор определенных композиций для воспроизведения

— Банк (для проигрывателей компакт-дисков с функцией CUSTOM FILE)

Если для диска выполнена маркировка, можно настроить пропуск или воспроизведение выбранных композиций.

- 1 Начните воспроизведение диска, который требуется промаркировать.
- 2 Нажмите кнопку (MENU), затем нажимайте на одну из сторон кнопки (DISC) до появления индикации “BANK SEL”.
- 3 Нажмите кнопку (ENTER).

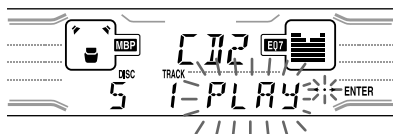

- 4 Выполните маркировку композиций.

- 1 Нажимайте на одну из сторон кнопки (SEEK), чтобы выбрать композицию, для которой необходимо выполнить маркировку.
 - 2 Нажимайте кнопку (ENTER), чтобы выбрать “PLAY” или “SKIP”.
- 5 Повторите действие 4, чтобы установить параметры “PLAY” или “SKIP” для всех композиций.
 - 6 Дважды нажмите кнопку (MENU). Устройство вернется в режим обычного воспроизведения компакт-диска.

Примечания

- Параметры “PLAY” и “SKIP” можно установить максимум для 24 композиций.
- Нельзя установить параметр “SKIP” для всех композиций на компакт-диске.

Воспроизведение только определенных композиций

Можно выбрать:

- “BANK-ON” — для воспроизведения композиций, для которых установлен параметр “PLAY”.
- “BANK-INV” (наоборот) — для воспроизведения композиций, для которых установлен параметр “SKIP”.

- 1 Во время воспроизведения нажмите кнопку (MENU), затем нажимайте на одну из сторон кнопки (DISC) до появления индикации “BANK-ON”, “BANK-INV” или “BANK-OFF”.
- 2 Нажимайте на сторону (+) кнопки (SEEK) до появления нужного параметра.



- 3 Нажмите кнопку (ENTER). Воспроизведение начинается с композиции, следующей за текущей.

Чтобы вернуться в режим обычного воспроизведения, в действии 2 выберите параметр “BANK-OFF”.

Дополнительная информация

Уход за аппаратом

Замена предохранителя

При замене предохранителей обязательно используйте только те, которые соответствуют силе тока, указанной на изначально установленном предохранителе. Если перегорел предохранитель, проверьте соединение и замените предохранитель. Если после замены предохранитель снова перегорел, это может означать неисправность устройства. В этом случае обратитесь к ближайшему дилеру Sony.

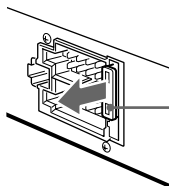

Предохранитель (10 А)

Внимание

Никогда не используйте предохранитель выше номинала предохранителя, поставляемого вместе с устройством, так как это может привести к повреждению устройства.

Чистка контактов

Устройство может не работать надлежащим образом из-за загрязнения контактов, служащих для соединения передней панели с устройством. Во избежание этого отсоедините переднюю панель (стр. 8) и протрите контакты ватным тампоном, смоченным в спирте. Не прикладывайте излишних усилий. В противном случае можно повредить контакты.

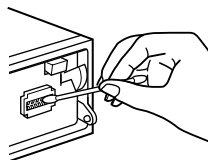

Основное устройство

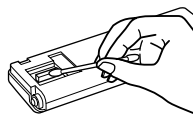

Обратная сторона передней панели

Примечания

- В целях безопасности выключайте зажигание до отсоединения разъемов и извлечения ключа из замка зажигания.
- Никогда не прикасайтесь к контактам пальцами или металлическими предметами.

продолжение на следующей странице →

Замена литиевой батарейки

При нормальных условиях срок действия батареек составляет приблизительно 1 год. (Срок службы может быть меньше в зависимости от условий эксплуатации). Когда батарейка садится, дальность действия пульта дистанционного управления уменьшается. Замените батарейку на новую литиевую батарейку CR2025.

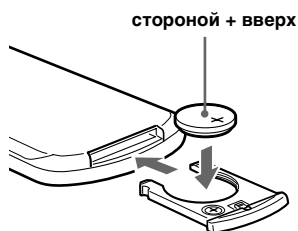
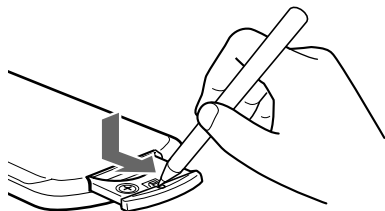

Примечания относительно литиевой батарейки

- Храните литиевую батарейку в месте, недоступном для детей. Если батарейка будет случайно проглочена, немедленно обратитесь к врачу.
- Для обеспечения надежного контакта протрите батарейку сухой тканью.
- При установке батарейки соблюдайте полярность.
- Не берите батарейку металлическим пинцетом - это может вызвать короткое замыкание.

ВНИМАНИЕ!

При неправильном обращении батарейка может в орваться. Не перезаряжать, не разбирать, не подносить к огню.

Извлечение устройства

1 Снимите переднюю крышку

- 1 Снимите переднюю панель (стр. 8).
- 2 С помощью тонкой отвертки нажмите на зажим внутри передней крышки.

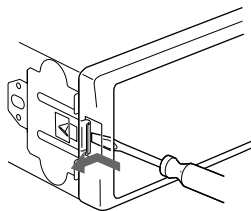

- 3 Повторите шаг 2 для другой стороны.

2 Извлеките устройство

- 1 С помощью тонкой отвертки нажмите на зажим с левой стороны аппарата, затем выдвиньте левую сторону аппарата, пока фиксатор не освободится из крепления.

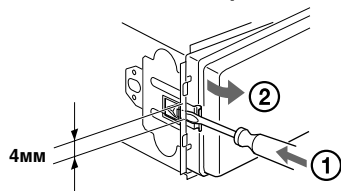

- 2 Повторите шаг 1 для правой стороны.
- 3 Выдвиньте аппарат из монтажной панели.

Технические характеристики

Кассетный проигрыватель

Дорожки 4 дорожки 2 стереоканала
Низкочастотная и высокочастотная детонация 0,08 % (среднеквадратичное значение)
Диапазон воспроизводимых частот 30 – 18,000 Гц
Отношение “сигнал/шум”

Тип кассеты	
TYPE II, IV	61 дБ
TYPE I	58 дБ

Тюнер

FM

Диапазон настройки 87,5 – 108,0 МГц
Антенное гнездо Разъем внешней антенны
Промежуточная частота 10,7 МГц/450 кГц
Используемая чувствительность 8 дБф
Избирательность 75 дБ при 400 кГц
Отношение “сигнал/шум” 66 дБ (стерео), 72 дБ (моно)
Коэффициент гармонических искажений при 1 кГц 0,6 % (стерео), 0,3 % (моно)
Разделение 35 дБ при 1 кГц
Диапазон воспроизводимых частот 30 – 15.000 Гц

MW/LW

Диапазон настройки MW: 531 – 1.602 кГц
LW: 153 – 279 кГц
Антенное гнездо Разъем внешней антенны
Промежуточная частота 10,7 МГц/450 кГц
Чувствительность MW: 30 мВ
LW: 40 мВ

Усилитель мощности

Выходы Выходы для громкоговорителей (с соединительными фиксаторами)
Номинальное сопротивление громкоговорителей 4 – 8 Ом
Максимальная выходная мощность 50 Вт × 4 (при 4 Ом)

Общие

Выходы Аудиовыходы (задняя панель)
Провод релейного управления приемной антенной
Провод управления усилителем мощности
Входы Провод управления функцией Telephone ATT
Входной разъем управления каналом
Разъем аудиовхода канала
Входной разъем пульта дистанционного управления
Входной разъем антенны
Регуляторы тембра Низкие частоты ±8 дБ при 100 Гц
Высокие частоты ±8 дБ при 10 кГц
Громкость 100 Гц +8 дБ
10 кГц +2 дБ
Требования к источнику питания Автомобильный аккумулятор 12 В пост. тока (отрицательное заземление)
Габариты Прибл. 178 × 50 × 176 мм (ш/в/г)
Монтажные габариты Прибл. 182 × 53 × 161 мм (ш/в/г)
Масса Прибл. 1,2 кг
Входящие в комплект принадлежности Детали для установки и подключений (1 комплект)
Футляр для передней панели (1)
Поворотный дистанционный переключатель RM-X5S
Пульт дистанционного управления RM-X116
Дополнительные принадлежности Кабель BUS (поставляется в комплекте с кабелем с разъемами RCA) RC-61 (1 м), RC-62 (2 м)
Поворотный дистанционный переключатель RM-X4S
Дополнительное оборудование Проигрыватель компакт-дисков с возможностью смены дисков (10 дисков) CDX-848X, CDX-646
Проигрыватель мини-дисков с возможностью смены дисков (6 дисков) MDX-65
Селектор источника ХА-С30

Примечание

Этот аппарат нельзя подключать к цифровому предусилителю или эквалайзеру.

Конструкция и характеристики могут изменяться без предварительного уведомления.

Устранение неполадок

Приводимый ниже проверочный перечень поможет Вам в устранении большинства проблем, которые могут возникнуть с Вашим устройством. Перед ознакомлением с нижеприведенной таблицей обратитесь к разделам по подключению и эксплуатации устройства.

Общие

Нет звука.

- Поверните регулятор громкости по часовой стрелке для настройки громкости.
- Отключите функцию АТТ.
- При использовании системы с 2 громкоговорителями установите регулятор фейдера в среднее положение.

Удалены данные из памяти.

- Была нажата кнопка RESET.
→ Сохраните данные в память еще раз.
- Кабель питания или аккумулятор был отсоединен.
- Кабель питания не подсоединен надлежащим образом.

Не слышен звуковой сигнал.

Функция звукового сигнала отключена (стр. 20).

Индикация исчезает с дисплея/не отображается на дисплее.

- Индикация часов исчезает при нажатии кнопки **OFF** более 2 секунд.
→ Нажмите кнопку включения/выключения питания на аппарате, чтобы отобразить часы.
- Снимите переднюю панель и протрите контакты. Подробные сведения см. в разделе “Чистка контактов” (стр. 27).

Из памяти удалены запрограммированные радиостанции и установка времени.

Перегорел предохранитель.

Слышен шум, когда ключ зажигания находится в положении ON, ACC или OFF.

Провода неправильно подсоединены к разъему электропитания вспомогательного оборудования автомобиля.

На аппарат не подается питание.

- Проверьте соединение. Если все соединения выполнены правильно, проверьте предохранитель.
- В автомобиле отсутствует положение АСС ключа зажигания.
→ Нажмите кнопку включения/выключения питания на аппарате.

На аппарат постоянно подается питание.

В автомобиле отсутствует положение АСС ключа зажигания.

Приемная антенна не выдвигается.

В приемной антенне отсутствует реле.

Воспроизведение кассет

Звук искажается.

Загрязнена магнитофонная головка.
→ Почистите головку, используя имеющуюся в продаже чистящую кассету сухого типа.

Функция AMS не работает надлежащим образом.

- Имеется сильный фон в промежутках между композициями.
 - Интервал слишком короткий (менее 4 секунд).
 - Длинная пауза или участок с записью низких частот или с низким уровнем громкости рассматривается как незаписанный.
-

Прием радиопрограмм

Не удается выполнить предварительную настройку.

- Введите в память правильную частоту.
- Передаваемый радиосигнал слишком слаб.

Станция не принимается.

Звук сопровождается помехами.

- Подсоедините провод питания приемной антенны (синий) или провод питания устройства (красный) к проводу питания усилителя антенны автомобиля. (Только если на заднем/боковом стекле автомобиля установлена встроенная антенна диапазонов FM/MW/LW.)
- Проверьте подсоединение автомобильной антенны.
- Не выдвигается автомобильная антенна.
→ Проверьте подсоединение провода питания приемной антенны.
- Проверьте частоту.

Не удается выполнить автоматическую настройку.

- Для режима местного поиска установлен параметр "ON"
→ Установите для режима местного поиска значение "OFF" (стр. 20).
- Передаваемый радиосигнал слишком слаб.
→ Выполните ручную настройку.

Мигает индикация "ST":

- Выполните точную настройку частоты.
- Передаваемый радиосигнал слишком слаб.
→ Установите режим монофонического приема (стр. 20).

Стреопрограммы принимаются как монофонические.

Аппарат находится в режиме монофонического приема радиопрограмм.

→ Отключите режим монофонического приема (стр. 20).

RDS

После нескольких секунд прослушивания включается функция SEEK.

Станция не передает данные TP, или передаваемый сигнал слишком слабый.

→ Нажимайте кнопку (AF) или (TA) до появления индикации "AF-OFF" или "TA-OFF".

Дорожные сообщения не передаются.

- Включите функцию "TA".
- Станция не транслирует дорожные сообщения, хотя и относится к типу TP.
→ Настройтесь на другую станцию.

При включении функцииPTY отображается индикация "-----":

- Принимаемая станция не передает данные RDS.
- Данные RDS не принимаются.
- Станция не указывает тип программы.

Воспроизведение компакт-/мини-диска

Имеют место провалы звука.

Диск загрязнен или поврежден.

Индикация об ошибках

(когда подключено дополнительное устройство для компакт-/мини-дисков)

Индикация об ошибках

Следующая индикация будет мигать в течение 5 секунд, и будет слышен предупредительный звуковой сигнал.

NO MAG

В устройство не вставлен магазин для компакт-/мини-дисков.

→ Вставьте магазин в проигрыватель компакт-/мини-дисков.

NO DISC

В устройство не вставлен компакт-/мини-диск.

→ Вставьте компакт-/мини-диск в устройство.

ERROR*1

- Компакт-диск загрязнен или вставлен нижней стороной вверх.*2
→ Почистите или правильно установите компакт-диск.
 - Мини-диск не воспроизводится из-за наличия проблемы.*2
→ Вставьте другой мини-диск.
 - Компакт-/мини-диск невозможно воспроизвести из-за наличия проблемы.
→ Вставьте другой компакт-/мини-диск.
-

Пустой*1

На мини-диске отсутствуют композиции.*2

→ Установите для воспроизведения мини-диск с записанными на нем композициями.

RESET

Работа проигрывателя компакт-/мини-дисков невозможна из-за наличия проблемы.

→ Нажмите кнопку RESET на устройстве.

NOT READY

Крышка проигрывателя мини-дисков открыта, или мини-диски установлены неправильно.

→ Закройте крышку проигрывателя мини-дисков или установите мини-диски правильно.

HI TEMP

Температура в салоне превышает 50°C.

→ Подождите, пока температура опустится ниже 50°C.

*1 При возникновении неполадки во время воспроизведения компакт- или мини-диска его номер не отображается на дисплее.

*2 На дисплее отобразится номер диска, являющегося причиной неполадки.

Если в результате предлагаемых действий неполадка не будет устранена, обратитесь за помощью к ближайшему дилеру Sony.

<http://www.world.sony.com/>

Sony Corporation Printed in Thailand