

FM/MW/LW Cassette Car Stereo

Operating Instructions _____ **GB**

Návod k obsluze _____ **CZ**

Instrukcje Obsługi _____ **PL**

Kullanım kılavuzu _____ **TR**

Инструкция по эксплуатации _____ **RU**

For installation and connections, see the supplied installation/connections manual.

Informace o instalaci a zapojení naleznete v příložené příručce Instalace / zapojení.

Szczegóły dotyczące instalacji i podłączeń, proszę sprawdzić w dostarczonym, osobnym podręczniku.

Kurma ve bađlantı iřlemleri için ünite beraberindeki Kurma/Bađlantılar kılavuzuna bakınız.

Перед установкой и подключением обратитесь к прилагаемой инструкции по установке и соединению.

XR-M510

Welcome !

Thank you for purchasing this Sony Cassette Player. This unit lets you enjoy a variety of features using the following controller accessory:

Supplied accessory

Card remote commander RM-X96

Optional accessory

Rotary commander RM-X4S

In addition to the cassette playback and radio operations, you can expand your system by connecting an optional CD/MD unit*¹.

When you operate this unit or a connected optional CD unit with the CD TEXT function, the CD TEXT information will appear in the display when you play a CD TEXT disc*².

*¹ You can connect a CD changer, an MD changer, a CD player, or an MD player.

*² A CD TEXT disc is an audio CD that includes information such as the disc name, artist name, and track names.

This information is recorded on the disc.

Precautions

- If your car was parked in direct sunlight resulting in a considerable rise in temperature inside the car, allow the unit to cool off before operating it.
- If no power is being supplied to the unit, check the connections first. If everything is in order, check the fuse.
- If no sound comes from the speakers of a two-speaker system, set the fader control to the centre position.
- When a tape is played back for a long period, the cassette may become warm because of the built-in power amplifier. However, this is not a sign of malfunction.

If you have any questions or problems concerning your unit that are not covered in this manual, please consult your nearest Sony dealer.

To maintain high quality sound

If you have drink holders near your audio equipment, be careful not to splash juice or other soft drinks onto the car audio. Sugary residues on this unit or cassette tapes may contaminate the playback heads, reduce the sound quality, or prevent sound reproduction altogether.

Cassette cleaning kits cannot remove sugar from the tape heads.



Notes on Cassettes

Cassette care

- Do not touch the tape surface of a cassette, as any dirt or dust will contaminate the heads.
- Keep cassettes away from equipment with built-in magnets such as speakers and amplifiers, as erasure or distortion on the recorded tape could occur.
- Do not expose cassettes to direct sunlight, extremely cold temperatures, or moisture.
- Slack in the tape may cause the tape to be caught in the machine. Before you insert the tape, use a pencil or similar object to turn the reel and take up any slack.

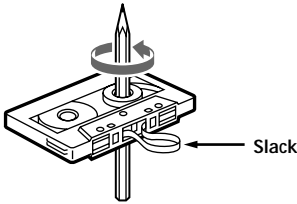

- Distorted cassettes and loose labels can cause problems when inserting or ejecting tapes. Remove or replace loose labels.



- The sound may become distorted while playing the cassette. The cassette player head should be cleaned after each 50 hours of use.

Cassettes longer than 90 minutes

The use of cassettes longer than 90 minutes is not recommended except for long continuous play. The tape used for these cassettes is very thin and tends to stretch easily. Frequent playing and stopping of these tapes may cause them to become entangled in the cassette deck mechanism.

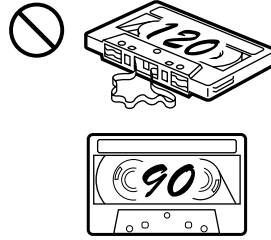

Table of Contents

This Unit Only

Location of controls	5
----------------------------	---

Getting Started

Resetting the unit	8
Security release settings	8
Turning the unit on/off	9
How to use the menu	9
Setting the clock	10

Cassette Player

Listening to a tape	11
Playing a tape in various modes	12

Radio

Memorising stations automatically	
— Best Tuning Memory (BTM)	13
Memorising only the desired stations	13
Receiving the memorised stations	14

RDS

Overview of the RDS function	15
Displaying the station name	15
Retuning the same programme automatically	
— Alternative Frequencies (AF)	16
Listening to traffic announcements	17
Presetting the RDS stations with the AF	
and TA data	18
Locating a station by programme type	19
Setting the clock automatically	20

Other Functions

Labelling the rotary commander	20
Using the rotary commander	21
Adjusting the sound characteristics	23
Attenuating the sound	23
Changing the sound and display settings	23
Boosting the bass sound	
— D-bass	24
Selecting the spectrum analyser	25
Adjusting the sound and frequency of the	
equalizer preamplifier	25

With Optional Equipment

CD/MD Unit

Playing a CD or MD	26
Playing tracks repeatedly	
— Repeat Play	28
Playing tracks in random order	
— Shuffle Play	28
Labelling a CD	
— Disc Memo	29
Locating a disc by name	
— List-up	30
Selecting specific tracks for playback	
— Bank	31

DAB

Overview of DAB	32
Basic operations of DAB	32
Presetting DAB services automatically	
— BTM	33
Presetting DAB services manually	
— Manual Preset Memory	34
Listening to a DAB programme	35
Settings on the audio reception	36
Locating a DAB service by programme type	
(PTY)	36

Additional Information

Maintenance	37
Dismounting the unit	38
Specifications	39
Troubleshooting guide	40

Location of controls

Card remote commander RM-X96

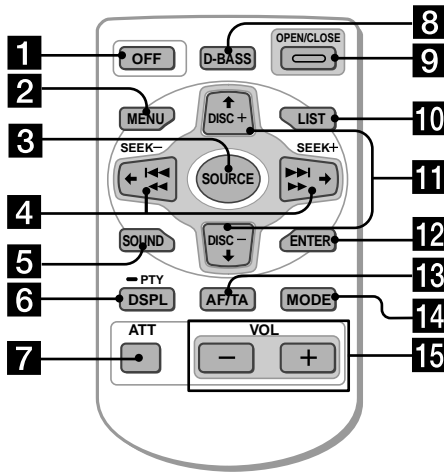

Refer to the pages listed for details.

- 1** OFF button 9, 11
 - 2** MENU button 10, 12, 13, 14, 16, 18, 20, 24, 25, 27, 28, 29, 31, 33, 34, 36
 - 3** SOURCE (TUNER/TAPE/CD/MD) button 9, 11, 13, 14, 25, 26, 30, 32, 33
 - 4** ←/→ (SEEK/AMS -/+) buttons 9, 10, 11, 12, 14, 16, 20, 23, 24, 25, 27, 28, 29, 31, 32, 34, 36
 Automatic Music Sensor (|◀◀/▶▶|) 11, 27
 Manual search (◀◀/▶▶) 27
 Seek 14
 - 5** SOUND button 23
 - 6** DSPL/PTY (display mode change/ programme type) button 19, 26, 27, 29, 36
 - 7** ATT (attenuate) button 23
 - 8** D-BASS button 24
 - 9** OPEN/CLOSE button 11
 - 10** LIST button 29, 30, 35
 - 11** ↑/↓ (DISC/PRST +/-) buttons 9, 10, 12, 13, 14, 16, 18, 19, 20, 24, 25, 27, 28, 29, 30, 31, 32, 33, 34, 36
 During radio reception:
 Preset stations select 14
 During CD/MD playback:
 Disc change 27
 - 12** ENTER button 10, 12, 13, 14, 16, 18, 19, 20, 24, 25, 27, 29, 30, 31, 33, 34, 35, 36
 - 13** AF/TA button 16, 17, 18
 - 14** MODE button 11, 12, 13, 14, 26, 30, 32, 33
 During tape playback:
 Playback direction change 11
 During radio reception:
 BAND select 13, 14
 During CD/MD playback:
 CD/MD unit select 26
 - 15** VOL (Volume adjust) buttons
- A unit turned off by pressing **OFF** for two seconds cannot be operated with the card remote commander unless **SOURCE** on the unit is pressed or a cassette is inserted to activate the unit first.

Location of controls

Security side

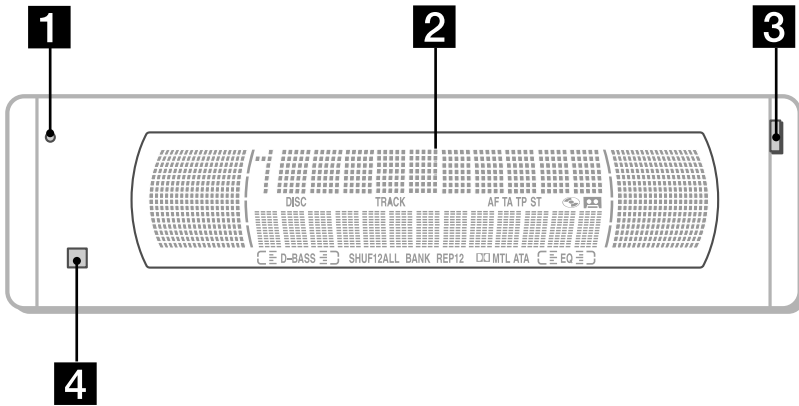

Operation side

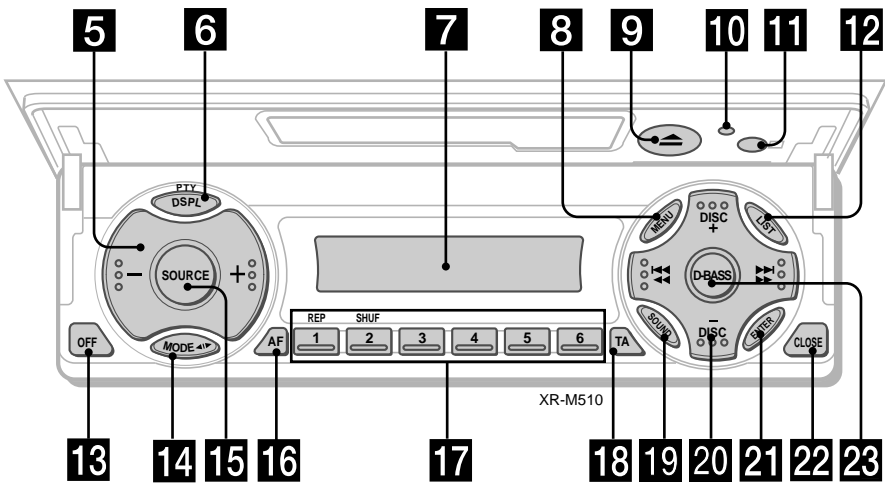

The corresponding buttons of the unit control the same functions as those on the card remote commander.

- 1 10** Reset button 8
- 2** Main display window
- 3** OPEN button 38
- 4 11** Receptor for the card remote commander
- 5** Volume adjust buttons
- 6** DSPL/PTY (display mode change/programme type) button
- 7** Sub display window
- 8** MENU button
- 9** ▲ (eject) button 11
- 12** LIST button
- 13** OFF button* 9
- 14** MODE button
- 15** SOURCE (TUNER/TAPE/CD/MD) button
- 16** AF button 16, 18
- 17** Number buttons
 - During radio reception:
Preset number select
13, 14, 17, 33, 34
 - During tape playback:
① REP 12
 - During CD/MD playback:
① REP 28
② SHUF 28

- 18** TA button 16, 17, 18
- 19** SOUND button
- 20** PRST/DISC +/- (cursor up/down) buttons
SEEK/AMS -/+ (cursor left/right) buttons
13
- 21** ENTER button
- 22** CLOSE button
- 23** D-BASS button

* **Warning when installing in a car without ACC (accessory) position on the ignition key switch**
Be sure to press (OFF) on the unit for two seconds to turn off the clock display after turning off the engine.
When you press (OFF) only momentarily, the clock display does not turn off and this causes battery wear.

Getting Started

Resetting the unit

Before operating the unit for the first time or after replacing the car battery, you must reset the unit.

Press the reset button with a pointed object, such as a ballpoint pen.

Reset button

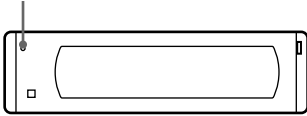

Note

Pressing the reset button will erase the clock setting and some memorised functions.

Security release settings

Do the following initial settings before you operate the unit for the first time, after replacing the car battery, or after resetting the unit.

Be sure to make these settings, otherwise the front panel remains disabled and you will be unable to operate the unit.

1 Press the reset button.
“Code in” appears.

2 Press the buttons on the card remote commander, and send the security code.
Please refer to the supplied insert for details on the security code buttons.
When the code has been confirmed, the display changes to clock, and you can operate the unit normally.

Notes

- When you leave the car, take the card remote control with you.
- If you forget the security code, consult your Sony Service Centre. Be sure to bring the card remote control with you.

Turning the unit on/off

Turning on the unit

Press **(SOURCE)** or insert a cassette in the unit. For details on operation, refer to page 11 (cassette player) and page 13 (radio).

Turning off the unit

Press **(OFF)** to stop tape playback or FM/MW/LW reception (the key illumination and display remains on).

Press **(OFF)** for two seconds to completely turn off the unit.

Note

If your car has no ACC position on the ignition key switch, be sure to turn the unit off by pressing **(OFF)** for two seconds to avoid car battery wear.

How to use the menu

This unit is operated by selecting items from a menu.

To select, first enter the menu mode and choose **↑/↓** (up/down), or choose **←/→** (left/right).

↑/↓

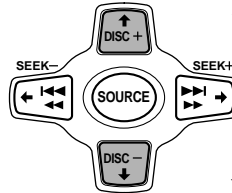

↑ : To select upwards

↓ : To select downwards

←/→

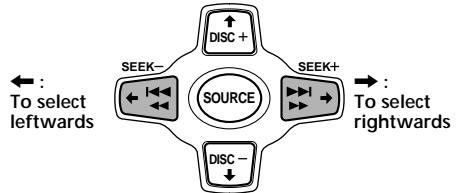

← :
To select leftwards

→ :
To select rightwards

Setting the clock

The clock uses a 24-hour digital indication.

Example: To set the clock to 10:08

- 1 Press **(MENU)**, then **↑** or **↓** repeatedly until "Clock" appears.

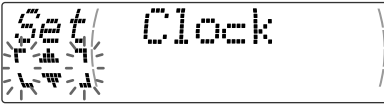

- 1 Press **(ENTER)**.

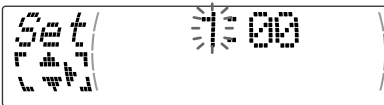

The hour indication flashes.

- 2 Press **↑** or **↓** to set the hour.



- 3 Press **→**.

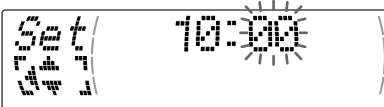

The minute indication flashes.

- 4 Press **↑** or **↓** to set the minute.

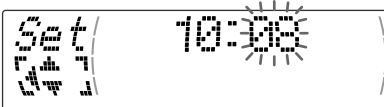

- 2 Press **(ENTER)**.

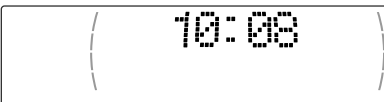

The clock starts.

Tips

- You can use the convenient CT function to set the clock automatically (page 20).
- When the D.Info mode is set to "on," the time is always displayed (except for some functions of SA mode) (page 23).

Cassette Player

Listening to a tape

- 1 Press **OPEN/CLOSE** of the card remote commander and insert a cassette. Playback starts automatically.

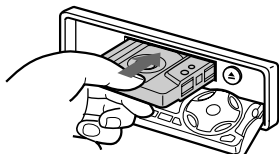

- 2 Press **OPEN/CLOSE** of the card remote commander to close the front panel.

If a cassette is already inserted, to start playback, press **SOURCE** repeatedly until “FWD” or “REV” appears.

The side facing up is played.



The side facing down is played.



Tip

To change the tape's playback direction, press **MODE** (◀▶).

To	Press
Stop playback	OFF
Eject the cassette	OPEN/CLOSE then ▲

Fast-winding the tape

During playback, press and hold ◀◀ or ▶▶.

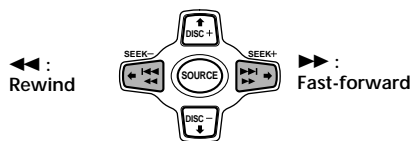

To start playback during fast-forwarding or rewinding, press **MODE** (◀▶).

Locating a specific track

— Automatic Music Sensor (AMS)

During playback, press ◀◀ or ▶▶ momentarily for each track you want to skip.

You can skip up to nine tracks at one time.

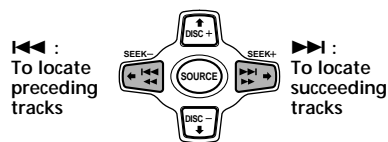

Note

The AMS function may not work when:

- the blanks between tracks are shorter than four seconds
- there is noise between tracks
- there are long sections of low volume or quiet sections.

In the Motion Display mode, all the items are scrolled in the display one by one in order.

Tip

The Motion Display mode can be turned off. (See “Changing the sound and display settings” on page 23.)



Playing a tape in various modes

You can play the tape in various modes:

- Repeat (Repeat Play) repeats the current track.
- NR (Dolby NR) lets you select the Dolby* NR B system.
- Metal lets you play a metal or CrO₂ tape.
- B.Skip (Blank Skip) skips blanks longer than eight seconds.
- ATA (Automatic Tuner Activation) turns on the tuner automatically when fast-winding the tape.

* Dolby noise reduction manufactured under license from Dolby Laboratories.
"DOLBY" and the double-D symbol  are trademarks of Dolby Laboratories.

1 During playback, press .

2 Press  or  repeatedly until the desired item appears.

Each time you press , the item changes as follows:

Repeat → NR → Metal → B.Skip → ATA



3 Press  to select "on."



Play mode starts.

4 Press .

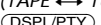

To return to normal playback mode, select "off" in step 3.

Tip
While the ATA function is activated, the display (TAPE ↔ TUNER) can be changed by pressing .

Playing tracks repeatedly

— Repeat Play

1 During playback, press .

2 Press  or  repeatedly until "Repeat" appears.

3 Press  repeatedly until "Repeat on" in the display appears.



Repeat on  Repeat off



Repeat Play starts.

To return to normal playback mode, select "Repeat off" in step 3.

Tips

- If you select the mode using the buttons on the unit, press  (REP) repeatedly until the desired mode appears.
- During repeat playback, press . "REP" disappears from the display and repeat mode is cancelled.

Memorising stations automatically

— Best Tuning Memory (BTM)

The unit selects the stations with the strongest signals and memorises them in the order of their frequencies. You can store up to 6 stations on each band (FM1, FM2, FM3, MW, and LW).

Caution

When tuning in stations while driving, use Best Tuning Memory to prevent accidents.

- 1 Press **(SOURCE)** repeatedly to select the tuner.
Each time you press **(SOURCE)**, the source changes as follows:

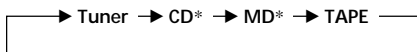

* If the corresponding optional equipment is not connected, this item will not appear.

- 2 Press **(MODE)** repeatedly to select the band.
Each time you press **(MODE)**, the band changes as follows:

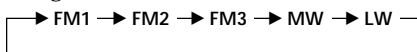

- 3 Press **(MENU)**, then press **↑** or **↓** repeatedly until “BTM” appears.
- 4 Press **(ENTER)**.
The unit stores stations in the order of their frequencies on the number buttons.
A beep sounds when the setting is stored.

Notes

- The unit does not store stations with weak signals. If only a few stations can be received, some number buttons will retain their former setting.
- When a number is indicated in the display, the unit starts storing stations from the one currently displayed.

Memorising only the desired stations

You can preset up to 18 FM stations (6 each for FM1, 2, and 3), up to 6 MW stations, and up to 6 LW stations in the order of your choice.

- 1 Press **(SOURCE)** repeatedly to select the tuner.
- 2 Press **(MODE)** repeatedly to select the band.
- 3 Press **◀** or **▶** of the unit to tune in the station that you want to store on the number button.
- 4 Press the desired number button (**1** to **6**) of the unit until “MEM” appears.
The number button indication appears in the display.

Note

If you try to store another station on the same number button, the previously stored station will be erased.

Receiving the memorised stations

- 1 Press **(SOURCE)** repeatedly to select the tuner.
- 2 Press **(MODE)** repeatedly to select the band.
- 3 Press **↑** (preset up) or **↓** (preset down) repeatedly to receive the stations in the order they are stored in the memory.

Tip

If you memorising the station using the buttons on the unit, press the number button (1 to 6) on which the desired station is stored.

If you cannot tune in a preset station

Press **←** or **→** to search for the station (automatic tuning).

Scanning stops when the unit receives a station. Press **←** or **→** repeatedly until the desired station is received.

Note

If the automatic tuning stops too frequently, press **(MENU)**, then press **↑** or **↓** repeatedly until "Local" (local seek mode) is displayed. Then press **→** to select "Local on." Press **(ENTER)**.

During local reception and station selection, "LCL Seek" appears in the display.

Only the stations with relatively strong signals will be tuned in.

Tip

If you know the frequency of the station you want to listen to, press and hold **←** or **→** until the desired frequency appears (manual tuning).

If FM stereo reception is poor

— Monaural Mode

- 1 During radio reception, press **(MENU)**, then press **↑** or **↓** repeatedly until "Mono" appears.
- 2 Press **→** until "Mono on" appears. The sound improves, but becomes monaural ("ST" disappears).
- 3 Press **(ENTER)**.

To return to normal mode, select "Mono off" in step 2.

In the Motion Display mode, all the items are scrolled in the display one by one in order.

Tip

The Motion Display mode can be turned off. (See "Changing the sound and display settings" on page 23.)

RDS

In the Motion Display mode, all the items are scrolled in the display one by one in order.

Tip

The Motion Display mode can be turned off. (See "Changing the sound and display settings" on page 23.)

Overview of the RDS function

Radio Data System (RDS) is a broadcasting service that allows FM stations to send additional digital information along with the regular radio programme signal. Your car stereo offers you a variety of services. Here are just a few: retuning the same programme automatically, listening to traffic announcements, and locating a station by programme type.

Notes

- Depending on the country or region, not all of the RDS functions are available.
- RDS may not work properly if the signal strength is weak or if the station you are tuned to is not transmitting RDS data.

Displaying the station name

The name of the current station lights up in the display.

Select an FM station (page 13).

When you tune in an FM station that transmits RDS data, the station name appears in the display.



Note

The "*" indication means that an RDS station is being received.

Retuning the same programme automatically

— Alternative Frequencies (AF)

The Alternative Frequencies (AF) function automatically selects and retunes the station with the strongest signal in a network. By using this function, you can continuously listen to the same programme during a long-distance drive without having to retune the station manually.

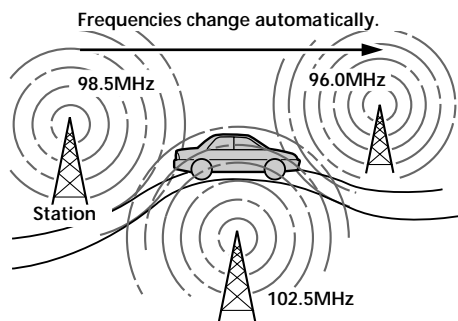

1 Select an FM station (page 13).

2 Press **(AF/TA)** repeatedly until “AF on” appears.

The unit starts searching for an alternative station with a stronger signal in the same network.

Tip

If you select the mode using the buttons on the unit, press **(AF)** until “AF on” appears.

Changing the display item

Each time you press **(AF/TA)**, the item changes as follows:

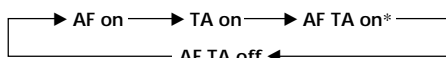

* Select this to turn on both the AF and TA functions.

Tips

- Each time you press **(AF)** on the unit, the item changes as follows:
AF on ↔ AF off
- Each time you press **(TA)** on the unit, the item changes as follows:
TA on ↔ TA off

Notes

- When there is no alternative station in the area and you do not need to search for an alternative station, turn the AF function off by pressing **(AF/TA)** repeatedly until “AF TA off” appears.
- When “NO AF” and the station name flash alternately, it means that the unit cannot find an alternative station in the network.
- If the station name starts flashing after selecting a station with the AF function on, this indicates that no alternative frequency is available. Press **←** or **→** while the station name is flashing (within eight seconds). The unit starts searching for another frequency with the same PI (Programme Identification) data (“PI Seek” appears and no sound is heard). If the unit cannot find another frequency, “NO PI” appears, and the unit returns to the previously selected frequency.

Listening to a regional programme

The “REG on” (regional on) function lets you stay tuned to a regional programme without being switched to another regional station. (Note that you must turn the AF function on.) The unit is factory preset to “REG on,” but if you want to turn off the function, do the following.

1 During radio reception, press **(MENU)**, then press **↑** or **↓** repeatedly until “REG” appears.

2 Press **→** until “REG off” appears.

3 Press **(ENTER)**.

Note that selecting “REG off” might cause the unit to switch to another regional station within the same network.

To return to regional on, select “REG on” in step 2.

Note

This function does not work in the United Kingdom and in some other areas.

Local link function (United Kingdom only)

The Local Link function lets you select other local stations in the area, even if they are not stored on your number buttons.

- 1 Press a number button of the unit that has a local station stored on it.
- 2 Within five seconds, press the number button of the local station again.
- 3 Repeat this procedure until the desired local station is received.

Listening to traffic announcements

The Traffic Announcement (TA) and Traffic Programme (TP) data let you automatically tune in an FM station that is broadcasting traffic announcements even if you are listening to other programme sources.

Press **(AF/TA)** repeatedly until "TA on" or "AF TA on" appears.

The unit starts searching for traffic information stations. "TP" appears in the display when the unit finds a station broadcasting traffic announcements.

When the traffic announcement starts, "TA" flashes. The flashing stops when the traffic announcement is over.

Tips

- If the traffic announcement starts while you are listening to another programme source, the unit automatically switches to the announcement and goes back to the original source when the announcement is over.
- If you select the mode using the buttons on the unit, press **(TA)** until "TA on" appears.

Note

"NO TP" flashes for five seconds if the received station does not broadcast traffic announcements. Then, the unit starts searching for a station that broadcasts it.

To cancel the current traffic announcement

Press **(AF/TA)**.

To cancel all traffic announcements, turn off the function by pressing **(AF/TA)** until "TA off" appears.

Presetting the volume of traffic announcements

You can preset the volume level of the traffic announcements beforehand so you won't miss the announcement. When a traffic announcement starts, the volume will be automatically adjusted to the preset level.

- 1 Select the desired volume level.
- 2 Press **(AF/TA)** for two seconds. "TA" appears and the setting is stored.

Receiving emergency announcements

If an emergency announcement comes in while you are listening to the radio, the programme will automatically switch to it. If you are listening to a source other than the radio, the emergency announcements will be heard if you set AF or TA to on. The unit will then automatically switch to these announcements no matter which source you are listening to at the time.

Presetting the RDS stations with the AF and TA data

When you preset RDS stations, the unit stores each station's data as well as its frequency, so you don't have to turn on the AF or TA function every time you tune in the preset station. You can select a different setting (AF, TA, or both) for individual preset stations, or the same setting for all preset stations.

Presetting the same setting for all preset stations

- 1 Select an FM band (page 13).
- 2 Press **(AF/TA)** repeatedly to select either "AF on," "TA on" or "AF TA on" (for both AF and TA functions).
Note that selecting "AF TA off" stores not only RDS stations, but also non-RDS stations.

Tip

If you select the mode using the buttons on the unit, press **(AF)** and/or **(TA)** to select "AF on" and/or "TA on."
Note that selecting "AF off" or "TA off" stores not only RDS stations, but also non-RDS stations.

- 3 Press **(MENU)**, then press **↑** or **↓** repeatedly until "BTM" appears.
- 4 Press **(ENTER)**.
"BTM" flashes.

Presetting different settings for each preset station

- 1 Select an FM band, and tune in the desired station.
- 2 Press **(AF/TA)** repeatedly to select either "AF on," "TA on" or "AF TA on" (for both AF and TA functions).

Tip

If you select the mode using the buttons on the unit, press **(AF)** and/or **(TA)** to select "AF on" and/or "TA on."

- 3 Press the desired number button of the unit and hold until "MEM" appears.
Repeat from step 1 to preset other stations.

Tip

If you want to change the preset AF and/or TA setting after you tune in the preset station, you can do so by turning the AF or TA function on or off.

Locating a station by programme type

You can locate the station you want by selecting one of the programme types shown below.

Programme types	Display
News	News
Current Affairs	Affairs
Information	Info
Sports	Sport
Education	Educate
Drama	Drama
Culture	Culture
Science	Science
Varied	Varied
Popular Music	Pop M
Rock Music	Rock M
Easy Listening	Easy M
Light Classical	Light M
Classical	Classics
Other Music Type	Other M
Weather	Weather
Finance	Finance
Children's Programmes	Children
Social Affairs	Social A
Religion	Religion
Phone In	Phone In
Travel	Travel
Leisure	Leisure
Jazz Music	Jazz
Country Music	Country
National Music	Nation M
Oldies Music	Oldies
Folk Music	Folk M
Documentary	Document
Not specified	None

Note

You cannot use this function in some countries where no PTY (Programme Type selection) data is available.

- 1 Press **(DSPL/PTY)** during FM reception until "PTY" appears.



The current programme type name appears if the station is transmitting the PTY data. "-----" appears if the received station is not an RDS station, or if the RDS data has not been received.

- 2 Press **↑** or **↓** repeatedly until the desired programme type appears.

The programme types appear in the order shown in the table. Note that you cannot select "None" (Not specified) for searching.



- 3 Press **(ENTER)**.

The unit starts searching for a station broadcasting the selected programme type.

Setting the clock automatically

The CT (Clock Time) data from the RDS transmission sets the clock automatically.

- 1 During radio reception, press **(MENU)**, then press **↑** or **↓** repeatedly until "CT" appears.



- 2 Press **→** repeatedly until "CT on" appears. The clock is set.



- 3 Press **(ENTER)** to return to the normal display.

To cancel the CT function

Select "CT off" in step 2.

Notes

- The CT function may not work even though an RDS station is being received.
- There might be a difference between the time set by the CT function and the actual time.

Other Functions

You can also control this unit with the rotary commander (optional).

Labelling the rotary commander

Depending on how you mount the rotary commander, attach the appropriate label as shown in the illustration below.

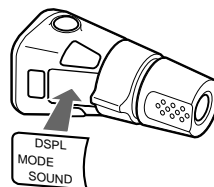
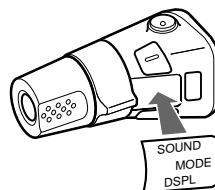

Using the rotary commander

The rotary commander works by pressing buttons and/or rotating controls.

You can also control the optional CD or MD units with the rotary commander.

By pressing buttons (the SOURCE and MODE buttons)

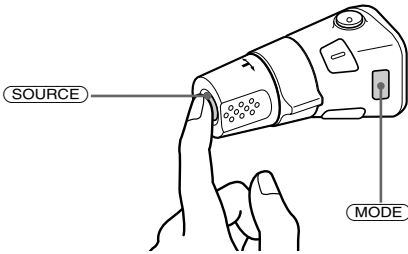

Each time you press **(SOURCE)**, the source changes as follows:

TUNER → CD* → MD* → TAPE

Pressing **(MODE)** changes the operation in the following ways:

- Tuner: FM1 → FM2 → FM3 → MW → LW
- CD unit*: CD1 → CD2 → ...
- MD unit*: MD1 → MD2 → ...
- Tape: playback direction

* If the corresponding optional equipment is not connected, the item will not appear.

By rotating the control (the SEEK/AMS control)

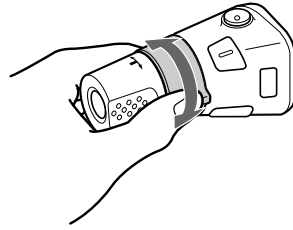

Rotate the control and release it to:

- Locate the beginnings of tracks on the tape. Rotate and hold the control, and release it to fast-wind the tape. To start playback while fast-winding the tape, press **(MODE)**.
- Locate a specific track on a disc. Rotate and hold the control until you locate the specific point in a track, then release it to start playback.
- Tune in stations automatically. Rotate and hold the control to find a specific station.

By pushing in and rotating the control (the PRESET/DISC control)

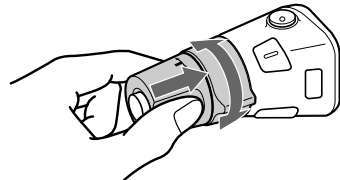

Push in and rotate the control to:

- Receive the stations memorised on the number buttons.
- Change the disc.

Other operations

Rotate the VOL control to adjust the volume.

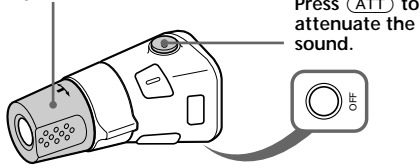

Press **(ATT)** to attenuate the sound.

Press **(OFF)** to turn off the unit.

Note

When installing in a car without ACC (accessory) position on the ignition key switch, press **(OFF)** for two seconds to turn off the clock display after turning off the engine.

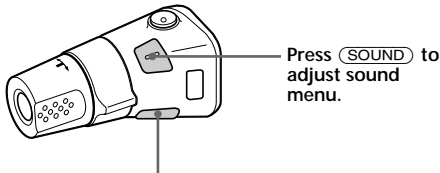

Press **(SOUND)** to adjust sound menu.

Press **(DSPL)** to change the displayed items.

Tip

While the ATA function is activated, the display (TAPE ↔ TUNER) can be changed by pressing **(DSPL)**.

Changing the operative direction

The operative direction of controls is factory-set as shown below.

To increase

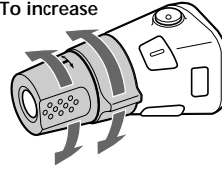

To decrease

If you need to mount the rotary commander on the right hand side of the steering column, you can reverse the operative direction.

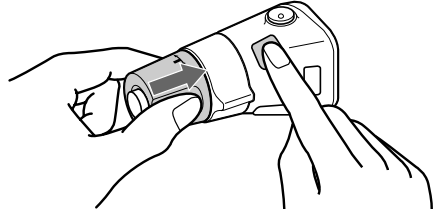

Press **(SOUND)** for two seconds while pushing the VOL control.

Tip

You can also change the operative direction of these controls with the unit (see "Changing the sound and display settings" on page 23).

Adjusting the sound characteristics

You can adjust the bass, treble, balance, and fader.

You can store the bass and treble levels independently for each source.

1 Select the item you want to adjust by pressing **(SOUND)** repeatedly.

Each time you press **(SOUND)**, the item changes as follows:

BAS (bass) → TRE (treble) →

BAL (left-right) → FAD (front-rear)

2 Adjust the selected item by pressing **←** or **→**.

When adjusting with the rotary commander, press **(SOUND)** and rotate the VOL control.

Note

Adjust within three seconds after selecting the item.

Attenuating the sound

Press **(ATT)** on card remote commander or the rotary commander.

“ATT on” appears momentarily.

To restore the previous volume level, press **(ATT)** again.

Tip

When the interface cable of a car telephone is connected to the ATT lead, the unit decreases the volume automatically when a telephone call comes in.

Changing the sound and display settings

The following items can be set:

Set (Setting)

- Clock (page 10).
- CT (Clock Time) (page 20).
- Beep — to turn the beep sound on or off.
- RM (Rotary Commander) — to change the operative direction of the rotary commander.
 - Select “norm” to use the rotary commander as the factory-set position.
 - Select “rev” when you mount the rotary commander on the right side of the steering column.
- English/Polish/Czech/Turkish — to change the display language to English, Polish, Czech or Turkish.

Dis (Display)

- D.Info (Dual Information) — to display the clock and the play mode simultaneously (on), or to display the information alternately (off).
- SA (Spectrum Analyzer) — to change the display pattern of the equalizer display (page 25).
- Dimmer — to change the brightness of the display (When the illumination terminal connected).
 - Select “on” to dim the display.
 - Select “off” to deactivate Dimmer.
- Contrast — to adjust the contrast if the indications in the display are not recognisable because of the unit’s installed position.
- M.Dspl (Motion Display) — to turn the motion display on or off.
- A.Scrl (Auto Scroll) (page 27).

continue to next page →

1 Press **(MENU)**.

2 Press **↑** or **↓** repeatedly until the desired item appears.

Each time you press **↓**, the item changes as follows:

Example

Clock → CT → Beep → RM →
English/Polish/Czech/Turkish → D.Info → SA
→ Dimmer → Contrast → M.Dspl^{*1} → A.Scr^{*2}

*1 When no CD or MD is playing, this item will not appear.

*2 When the radio is off, or when no tape, CD, or MD is playing, this item will not appear.

Note

The displayed item will differ depending on the source.

Tip

You can easily switch among categories ("Set," "Snd" (Sound), "P/M" (Play Mode) and "Dis") by pressing **↑** or **↓** for two seconds.

3 Press **→** to select the desired setting (Example: on or off).

4 Press **(ENTER)**.

After the mode setting is complete, the display returns to normal playback mode.

Boosting the bass sound

— D-bass

You can enjoy a clear and powerful bass sound. The D-bass function boosts the low frequency signal and high frequency signal with a sharper curve than conventional bass boost.

You can hear the bass line more clearly even while the vocal volume remains the same. You can emphasize and adjust the bass sound easily with the D-BASS button.

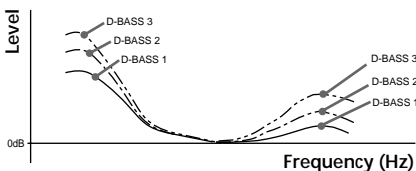

Adjusting the bass curve

Press **(D-BASS)** repeatedly to select the desired bass curve.

As the D-BASS number increases so does the effect.

D-BASS 1 → D-BASS 2 → D-BASS 3 →
D-BASS off

Note

The bass sound may distort at same volume. If the bass sound distorts, select less effective bass curve.

Selecting the spectrum analyser

The sound signal level is displayed on a spectrum analyser. You can select a display pattern from 1 to 6, or the automatic display mode.

- 1 Press **(SOURCE)** to select a source (tuner, tape, CD, or MD).
- 2 Press **(MENU)**.
- 3 Press **↑** or **↓** repeatedly until "SA" appears.



- 4 Press **←** or **→** repeatedly to select the desired setting.



* All of these display patterns appear one by one automatically.

- 5 Press **(ENTER)**.

Adjusting the sound and frequency of the equalizer preamplifier

This unit can also control an optional equalizer preamplifier.

This lets you add some effects to the sound field of the currently selected source.

For details, refer to the instructions manual supplied with the equalizer preamplifier.

With Optional Equipment CD/MD Unit

This unit can control external CD/MD units. If you connect an optional CD unit with the CD TEXT function and the custom file function, the CD TEXT information will appear in the display when you play a CD TEXT disc.

Playing a CD or MD

- 1 Press **(SOURCE)** repeatedly to select CD or MD.
- 2 Press **(MODE)** until the desired unit appears.
CD/MD playback starts.

When a CD/MD unit is connected, all the tracks play from the beginning.

Changing the display item

Each time you press **(DSPL/PTY)** during CD, CD TEXT, or MD playback, the item changes as follows:

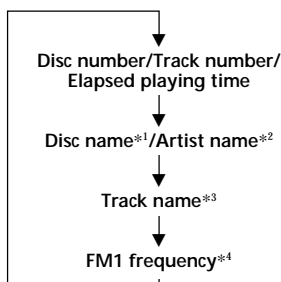

- *1 If you have not labelled the disc or if there is no disc name prerecorded on the MD, "NO D.Name" appears momentarily in the display.
- *2 If you play a CD TEXT disc, the artist name appears in the display after the disc name. (Only for CD TEXT discs with the artist name.)
- *3 If the track name of a CD TEXT disc or MD is not prerecorded, "NO T.Name" appears momentarily in the display.
- *4 While the AF/TA function is activated.

After you select the desired item, the display will automatically change to the Motion Display mode after a few seconds. In the Motion Display mode, all the items are scrolled in the display one by one in order.

Tip

The Motion Display mode can be turned off. (See "Changing the sound and display settings" on page 23.)

Automatically scrolling a disc name

— Auto Scroll

If the disc name, artist name, or track name on a CD TEXT disc or MD exceeds 10 characters and the Auto Scroll function is on, information automatically scrolls across the display as follows:

- The disc name appears when the disc has changed (if the disc name is selected).
- The track name appears when the track has changed (if the track name is selected).

If you press (DSP/LPTY) to change the display item, the disc or track name of the MD or CD TEXT disc is scrolled automatically whether you set the function on or off.

- 1 During playback, press (MENU).
- 2 Press ↑ or ↓ repeatedly until "A.Scr1" appears.
- 3 Press → to select "A.Scr1 on."
- 4 Press (ENTER).

To cancel Auto Scroll, select "A.Scr1 off" in step 3.

Note

For some discs with very many characters, the following cases may happen:

- Some of the characters are not displayed
- Auto Scroll does not work.

Locating a specific track

— Automatic Music Sensor (AMS)

During playback, press ← or → momentarily for each track you want to skip.

← (I◀◀) : To locate preceding tracks

→ (▶▶I) : To locate succeeding tracks

Locating a specific point in a track

— Manual Search

During playback, press and hold ← or →. Release when you have found the desired point.

← (◀◀) : To search forward

→ (▶▶) : To search backward

Switching to other discs

During playback, press ↑ or ↓. The desired disc in the current unit begins playback.

↑ (DISC +) : For succeeding discs

↓ (DISC -) : For preceding discs

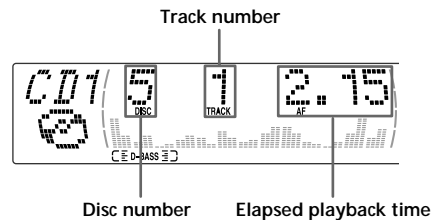

Playing tracks repeatedly

— Repeat Play

You can select:

- Repeat 1 – to repeat a track.
- Repeat 2 – to repeat a disc.

- 1 During playback, press **(MENU)**.
- 2 Press **↑** or **↓** repeatedly until “Repeat” appears.
- 3 Press **→** repeatedly until the desired setting appears in the display.

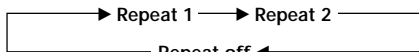

Repeat Play starts.

To return to normal play mode, select “Repeat off” in step 3.

Tip

If you select the mode using the buttons on the unit, press **(1)** (REP) repeatedly until the desired mode appears.

Playing tracks in random order

— Shuffle Play

You can select:

- Shuf 1 – to play the tracks on the current disc in random order.
- Shuf 2 – to play the tracks in the current unit in random order.
- Shuf All* – to play all the tracks in all the units in random order.

- 1 During playback, press **(MENU)**.
- 2 Press **↑** or **↓** repeatedly until “Shuf” appears.
- 3 Press **→** repeatedly until the desired setting appears in the display.

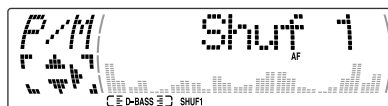
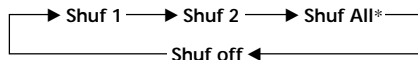

Shuffle Play starts.

* “Shuf All” is only available when you connect two or more optimal CD/MD units.

To return to normal play mode, select “Shuf off” in step 3.

Tip

If you select the mode using the buttons on the unit, press **(2)** (SHUF) repeatedly until the desired mode appears.

Labelling a CD — Disc Memo

(For a CD unit with the custom file function)

You can label each disc with a personalised name. You can enter up to eight characters for a disc. If you label a CD, you can locate the disc by name (page 30) and select the specific tracks for playback (page 31).

1 Start playing the disc you want to label.

2 Press (MENU), then press ↑ or ↓ repeatedly until "Name Edit" appears.

3 Press (ENTER).
Name edit mode

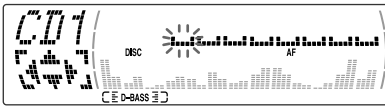

4 Enter the characters.

- ① Press ↑ repeatedly to select the desired characters.
(A → B → C → ... Z → 0 → 1 → 2 → ... 9 → + → - → * → / → \ → > → < → . →)

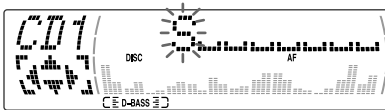

If you press ↓ repeatedly, the characters will appear in reverse order.
If you want to put a blank space between characters, select " ".

- ② Press → after locating the desired character.
The next character flashes.

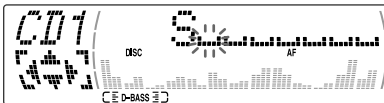

If you press ←, the previous character flashes.

- ③ Repeat steps ① and ② to enter the entire name.

5 To return to normal CD play mode, press (ENTER).

Tip

There is another way to start labelling a CD. Press (LIST) for two seconds instead of steps 2 and 3. You can also complete the operation by pressing (LIST) for two seconds instead of step 5.

Displaying the disc memo

Press (DSPL/PTY) during CD or CD TEXT disc playback.

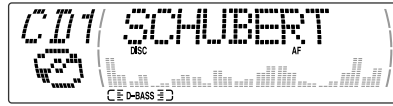

Each time you press (DSPL/PTY) during CD or CD TEXT disc playback, the item changes as follows:

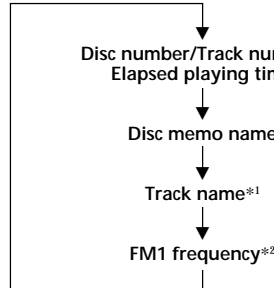

*1 If you connect an optional CD unit with the CD TEXT function, the CD TEXT information will appear in the display when you play a CD TEXT disc.

*2 While the AF/TA function is activated.

Erasing the disc memo

- 1 Press **(SOURCE)** repeatedly to select "CD."
- 2 Press **(MODE)** repeatedly to select the CD unit with the custom file function.
- 3 Press **(MENU)**, then press **↑** or **↓** repeatedly until "Name Del" appears.
- 4 Press **(ENTER)**.
- 5 Press **↑** or **↓** repeatedly to select the disc name you want to erase.
- 6 Press **(ENTER)** for two seconds.
The name is erased.
Repeat steps 5 and 6 if you want to erase other names.
- 7 Press **(MENU)** twice.
The unit returns to normal CD play mode.

Notes

- When a personalised label is erased, the original CD TEXT information will appear in the display.
- When you erase all of the disc names, "No Data" appears in step 6.

Locating a disc by name

— List-up (For a CD unit with the custom file function or an MD unit)

You can use this function for discs that have been assigned a custom name. For more information on disc memo names, refer to "Labelling a CD" (page 29).

- 1 Press **(LIST)**.
The name assigned to the current disc appears in the display.

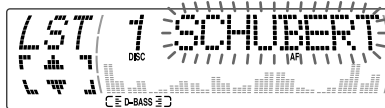

When you assign a disc memo name to a CD TEXT disc, it takes priority over the original CD TEXT information.

- 2 Press **↑** (DISC +) or **↓** (DISC -) repeatedly until you find the desired disc.
- 3 Press **(ENTER)** to play the disc.

Notes

- The track names are not displayed during MD or CD TEXT disc playback.
- If there are no discs in the magazine, "NO Disc" appears in the display.
- If a disc has not been assigned a custom file, "*****" appears in the display.
- If the disc information has not been read by the unit, "?" appears in the display. To load a disc, first press the number button, then choose the disc that has not been loaded.
- Some letters cannot be displayed during MD or CD TEXT disc playback.

Selecting specific tracks for playback — Bank

(For a CD unit with the custom file function)

If you label the disc, you can set the unit to skip or play the tracks of your choice.

- 1 Start playing the disc you want to label.
- 2 Press **(MENU)**, then press **↑** or **↓** repeatedly until “Bank Sel” appears.

- 3 Press **(ENTER)**.

Bank edit mode

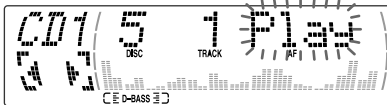

- 4 Label the tracks.
 - 1 Press **←** or **→** repeatedly to select the track you want to label.
 - 2 Press **(ENTER)** repeatedly to select “Play” or “Skip.”
- 5 Repeat step 4 to set “Play” or “Skip” for all the tracks.
- 6 Press **(MENU)** twice.
The unit returns to normal CD play mode.

Notes

- You can set “Play” and “Skip” for up to 24 tracks.
- You cannot set “Skip” for all the tracks on a CD.

Playing specific tracks only

You can select:

- “Bank on” — to play the tracks with the “Play” setting.
- “Bank inv” (Inverse) — to play the tracks with the “Skip” setting.

- 1 During playback, press **(MENU)**, then press **↑** or **↓** repeatedly until “Bank” appears.
- 2 Press **→** repeatedly until the desired setting appears.

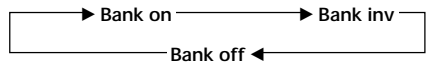

- 3 Press **(ENTER)**.
Playback starts from the track following the current one.

To return to normal play mode, select “Bank off” in step 2.

Overview of DAB

DAB (Digital Audio Broadcasting) is a new multimedia broadcasting system that transmits audio programmes with a quality comparable to that of CDs. This is made possible by the use of a microcomputer in the DAB tuner which uses the radio signals sent from multiple aerials and multi-path signals (reflected radio waves) to boost the strength of the main signal. This makes DAB almost immune to radio interference even in a moving object such as a car.

Each DAB station bundles radio programmes (services) into an ensemble which it then broadcasts. Each service contains one or more components. All ensembles, services, and components are identified by name, so you can access any of them without having to know their frequencies.

DAB programme

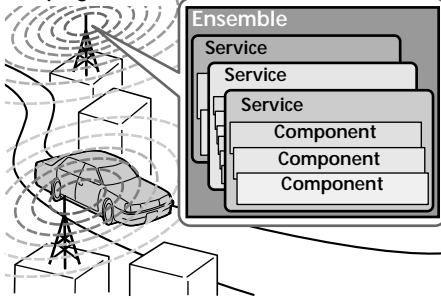

Notes

- The DAB system is actually in a testing phase. This means some services have not been sufficiently defined or are presently being tested. At present, such services are not supported by the optional DAB tuner unit XT-100DAB.
- DAB programmes are broadcast in Band-III (174 to 240 MHz) and L-Band (1,452 to 1,492 MHz), with each band divided into channels (41 in Band-III and 23 in L-Band). One ensemble is broadcast per channel by each DAB station.
- When you change the mode from FM3 to DAB, all the AF TA modes stay active.
- When you change any of the AF TA modes in DAB, that mode stays active in FM1.

Basic operations of DAB

Searching for the Ensemble and Service

— Automatic Tuning

- 1 Press **(SOURCE)** repeatedly to select the tuner.
- 2 Press **(MODE)** repeatedly to select "DAB."
- 3 Press and hold **←** or **→** until "Seek +" or "Seek -" appears.



- 4 Press **←** or **→** to search the desired service.

Note

The "📶" indication flashes while the unit is searching for the Ensemble.

Selecting the Ensemble

— Manual Tuning

If you know the channel number of Ensemble, follow the procedure below to tune in.

- 1 Press **(SOURCE)** repeatedly to select the tuner.
- 2 Press **(MODE)** repeatedly to select "DAB."
- 3 Press **↑** or **↓** until "Ch. XXX" appears.



- 4 Press **↑** or **↓** repeatedly until the desired channel number appears.

Tips

- More than one channel may broadcast the same Ensemble.
- If you select the Ensemble service but cannot receive it, the "📶" indication flashes.

Receiving the memorised services





Following procedure is available after presetting the service. For details on presetting the services, refer to “Presetting DAB services automatically” (page 33), and “Presetting DAB services manually” (page 34).

- 1 Press **(SOURCE)** repeatedly to select the tuner.
- 2 Press **(MODE)** repeatedly to select “DAB.”
- 3 Press **↑** or **↓** repeatedly to select the preset service.

Tip

There is another way to receive the preset service. Press the number buttons (**1** to **6**) of the unit on which the desired service is stored.

The receiving mode of the DAB tuner is displayed according to the chart below:

Indication	Level	Receive mode
 (flash)	0	cannot receive
	1	poor reception
	2	so-so
	3	moderate
	4	good reception

Presetting DAB services automatically — BTM

The BTM (Best Tuning Memory) function picks out DAB ensembles and automatically assigns the services within the ensembles to preset service numbers. The unit can preset up to 40 services. If services have been previously set, the BTM function operates under the following conditions:

- If you activate the BTM function while listening to a preset service, the unit will store detected services (by overwriting) only to preset numbers higher than that of the current present service.
- If you activate the function while listening to a service that is not preset, the unit will replace the contents of all preset numbers.
- In both cases above, if the unit detects a service that is identical to one already preset, the previously stored service remains unchanged and the newly detected service is not preset.

- 1 While listening to a DAB programme, press **(MENU)**.
- 2 Press **↑** or **↓** repeatedly until “BTM” appears.
- 3 Press **(ENTER)**.
A beep sounds when the service is stored. After activating the BTM function, the unit tunes the service assigned in the preset memory 1 automatically.

Note

If the unit can only tune in a few services, the BTM function may not assign services to all the preset service numbers.

Presetting DAB services manually

— Manual Preset Memory

You can also preset DAB services manually or delete a service which is already preset. Note that up to 40 services (preset either by the BTM function or manually) can be preset to the unit's memory.

- 1 While listening to a DAB programme, press (MENU).
- 2 Press ↑ or ↓ repeatedly until "PresetEdit" appears, then press (ENTER).
- 3 Select the service and the preset number you want to preset.
 - 1 Press ← or → to select the service.
 - 2 Press ↑ or ↓ to select the preset number.



- 3 Press (ENTER).
- 4 Press ↑ or ↓ to select "Over Wrt." Each time you press ↓, the edit command changes as follows:

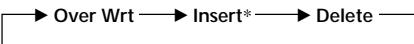

* "Insert" does not appear if the maximum number of services (40) is already preset in memory.



To preset other services, repeat steps 3 and 4.

- 5 Press (ENTER).

Replacing the services in preset memories

Press ↑ or ↓ to select "Over Wrt" in step 4, then press (ENTER).

Adding the services in preset memories

Press ↑ or ↓ to select "Insert" in step 4, then press (ENTER).

Erasing the services in preset memories

Press ↑ or ↓ to select "Delete" in step 4, then press (ENTER).

Tip

There is another way to preset the service. After receiving the service, press the number buttons (1) to (6) of the unit until a beep sounds.

Listening to a DAB programme

Follow the procedure below to tune in a DAB programme manually.

You can also store DAB services in the unit's memory for instant tuning (see "Presetting DAB services automatically (BTM)" on page 33).

- 1 While listening to a DAB programme, press **(LIST)** repeatedly until the Ensemble List appears.
- 2 Press **↑** or **↓** until the desired ensemble appears, then press **(ENTER)**.
- 3 Press **(LIST)** repeatedly to until the Service List appears.
- 4 Press **↑** or **↓** repeatedly until the desired service appears, then press **(ENTER)**.
- 5 Press **(LIST)** repeatedly until the Component List appears.
- 6 Press **↑** or **↓** until the desired component appears, then press **(ENTER)**.

Tip

To check the name of the current component, ensemble or service, press **(LIST)** repeatedly until the respective list appears in the display. The name of the currently selected item flashes.

Changing the display item

When you press **(LIST)** once, the list selected last time appears.

Each time you press **(LIST)**, the list changes as follows:

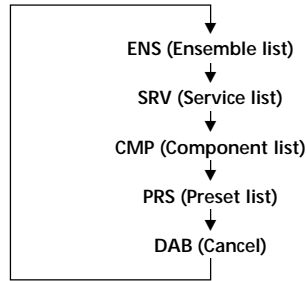

Automatic updating of the ensemble list

When you perform the BTM function for the first time, all the ensembles available in your area are automatically stored. When you perform the BTM function again, the contents of these lists are updated in accordance with the conditions described on page 32.

An ensemble is added to the respective list when it is received during Automatic Tuning or Manual Tuning but is unlisted.

An unlisted ensemble is also deleted from the respective list when:

- you select an ensemble from the list, but it cannot be received.
- you perform Automatic Tuning or Manual Tuning to receive a listed ensemble, service, or the component, but it cannot be received.

Settings on the audio reception

DAB can contain multi-channel audio. You can select main or sub-channel for reception. Also, if you turn on the DRC (Dynamic Range Control) function, the dynamic range on the service which supports DRC can automatically be extended.

The following items can be set:

- Main/Sub — to selects channel between “Main” (main-cannel) and “Sub” (sub-cannel).
- DRC — to turn on or off the function.

1 While listening to a DAB programme, press **(MENU)**.

2 Press **↑** or **↓** repeatedly until “DRC” or “Main (or Sub)” appears.

3 Press **←** or **→** to select the desired setting (Example: “on” or “off”).

4 Press **(ENTER)**.

Note

“Main (or Sub)” appears in the menu only when the unit is receiving a multi-channel programme.

Locating a DAB service by programme type (PTY)

You can use the PTY (Programme type selection) function to tune in the programme you want.

1 While listening to a DAB programme, press **(DSPL/PTY)**.

2 Press **↑** or **↓** repeatedly to select the programme type.



The programme types appear in the order shown on the page 19.

3 Press **(ENTER)**.

Additional Information

Maintenance

Fuse replacement

When replacing the fuse, be sure to use one matching the amperage rating stated on the original fuse. If the fuse blows, check the power connection and replace the fuse. If the fuse blows again after replacement, there may be an internal malfunction. In such a case, consult your nearest Sony dealer.

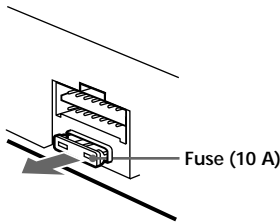

Warning

Never use a fuse with an amperage rating exceeding the one supplied with the unit as this could damage the unit.

Replacing the lithium battery

When the battery becomes weak, the range of the card remote commander becomes shorter. Replace the battery with a new CR2025 lithium battery.

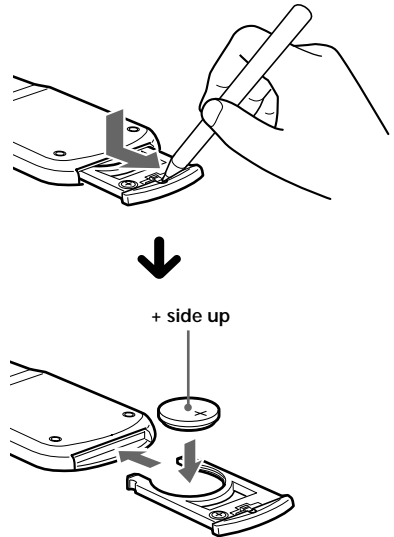

Notes on lithium battery

- Keep the lithium battery out of the reach of children. Should the battery be swallowed, immediately consult a doctor.
- Wipe the battery with a dry cloth to assure a good contact.
- Be sure to observe the correct polarity when installing the battery.
- Do not hold the battery with metallic tweezers, otherwise a short-circuit may occur.

WARNING

Battery may explode if mistreated. Do not recharge, disassemble, or dispose of in fire.

Dismounting the unit

With the front panel open

- 1 Press **OPEN** of the unit, then press the clip inside the front cover with a thin screwdriver, and gently pry the front cover free.

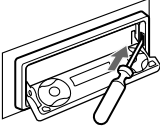

- 2 Repeat step 1 on the left side. The front cover is removed.

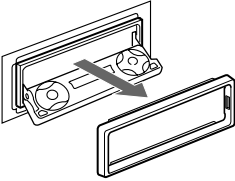

- 3 Use a thin screwdriver to push in the clip on the left side of the unit, then pull out the left side of the unit until the catch clears the mounting.

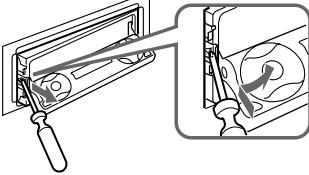

- 4 Repeat step 3 on the right side.

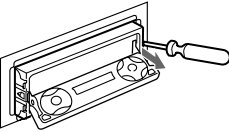

- 5 Slide the unit out of the mounting.

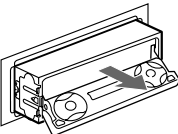

If the front panel does not open because of a blown fuse

- 1 Press the clip inside the front cover with a release key (supplied), and pry the front cover free.

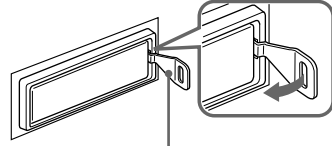

Release key (supplied)

- 2 Repeat step 1 on the left side. The front cover is removed.

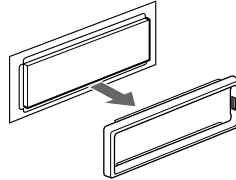

- 3 Use a release key to push in the clip on the left side of the unit, then pull out the left side of the unit until the catch clears the mounting.

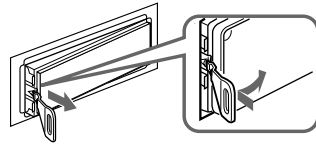

- 4 Repeat step 3 on the right side.

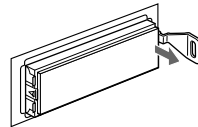

- 5 Slide the unit out of the mounting.

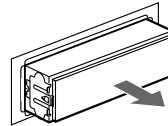

Specifications

Cassette player section

Tape track	4-track 2-channel stereo
Wow and flutter	0.08 % (WRMS)
Frequency response	30 – 20,000 Hz
Signal-to-noise ratio	

Cassette type	Dolby B NR	Dolby NR off
TYPE II, IV	67 dB	61 dB
TYPE I	64 dB	58 dB

Tuner section

FM

Tuning range	87.5 – 108.0 MHz
Aerial terminal	External aerial connector
Intermediate frequency	10.7 MHz/450kHz
Usable sensitivity	8 dBf
Selectivity	75 dB at 400 kHz
Signal-to-noise ratio	66 dB (stereo), 72 dB (mono)

Harmonic distortion at 1 kHz	0.6 % (stereo), 0.3 % (mono)
------------------------------	---------------------------------

Separation	35 dB at 1 kHz
Frequency response	30 – 15,000 Hz

MW/LW

Tuning range	MW: 531 – 1,602 kHz LW: 153 – 279 kHz
Aerial terminal	External aerial connector
Intermediate frequency	10.7 MHz/450 kHz
Sensitivity	MW: 30 μ V LW: 40 μ V

Power amplifier section

Outputs	Speaker outputs
Speaker impedance	4 – 8 ohms
Maximum power output	50 W \times 4 (at 4 ohms)

General

Outputs	Audio output (2) Power aerial relay control lead Power amplifier control lead
Inputs	Telephone ATT control lead Illumination control lead
Tone controls	Bass \pm 9 dB at 100 Hz Treble \pm 9 dB at 10 kHz
Power requirements	12 V DC car battery (negative earth)
Dimensions	Approx. 178 \times 50 \times 182 mm (w/h/d)
Mounting dimensions	Approx. 182 \times 53 \times 163 mm (w/h/d)
Mass	Approx. 1.3 kg
Supplied accessories	Card remote commander RM-X96 Parts for installation and connections (1 set)
Optional accessories	Rotary commander RM-X4S BUS cable (supplied with an RCA pin cord) RC-61 (1 m), RC-62 (2 m) CD changer (10 discs) CDX-848X, CDX-646 CD changer (6 discs) CDX-T68X, CDX-T67 MD changer (6 discs) MDX-65 Source selector XA-C30 DAB tuner unit XT-100DAB Digital equalizer preamplifier XDP-210EQ, XDP-4000X
Optional equipment	

Design and specifications are subject to change without notice.

Troubleshooting guide

The following checklist will help you remedy the problems you may encounter with your unit. Before going through the checklist below, check the connections and operating procedures.

General

Problem	Cause/Solution
No sound.	<ul style="list-style-type: none">• Cancel the ATT function.• Set the fader control to the centre position for two-speaker systems.• Press (+) of the VOL buttons to adjust the volume.
The contents of the memory have been erased.	<ul style="list-style-type: none">• The power cord or battery has been disconnected.• The reset button was pressed. → Store again into the memory.
The sound is noisy.	You are using a mobile phone.

Tape playback

Problem	Cause/Solution
The sound is distorted.	The tape head is contaminated. → Clean the head with a commercially available dry-type cleaning cassette.
The AMS does not operate correctly.	<ul style="list-style-type: none">• There is noise in the space between tracks.• A blank space is too short (less than four seconds).• A long pause, or a passage of low frequencies or very low sound level is treated as a blank space.

Radio reception

Problem	Cause/Solution
Preset tuning is not possible.	<ul style="list-style-type: none">• Store the correct frequency in the memory.• The broadcast signal is too weak.
Automatic tuning is not possible.	<ul style="list-style-type: none">• The broadcast signal is too weak. → Use manual tuning.• The local seek mode is set to "on." → Set the local seek mode to "off" (page 14).
The stations cannot be received. The sound is hampered by noises.	Connect a power aerial control lead (blue) or accessory power supply lead (red) to the power supply lead of a car's aerial booster. (When your car has built-in FM/MW/LW aerial in the rear/side glass only.)
The "ST" indication flashes.	<ul style="list-style-type: none">• Tune in the frequency accurately.• The broadcast signal is too weak. → Set to Mono mode (page 14).

RDS

Problem	Cause/Solution
The SEEK starts after a few seconds of listening.	The station is non-TP or has a weak signal. → Press (AF/TA) to select "AF TA off."
No traffic announcements.	<ul style="list-style-type: none">• Activate "TA."• The station does not broadcast any traffic announcements despite being TP. → Tune to another station.
PTY displays "None."	The station does not specify the programme type.

CD/MD playback

Problem	Cause/Solution
The sound skips.	A dirty or defective disc.
Cannot turn off the "-----" indication.	You cannot label CDs unless you connect a CD unit with the custom file function. → Press (LIST) for two seconds.

Error displays (when an optional CD/MD unit is connected)

The following indications will flash for about five seconds, and an alarm sound will be heard.

Display	Cause	Solution
NO Mag	The disc magazine is not inserted in the CD/MD unit.	Insert the disc magazine in the CD/MD unit.
NO Disc	No disc is inserted in the CD/MD unit.	Insert discs in the CD/MD unit.
NG Discs	A CD/MD cannot play because of some problem.	Insert another CD/MD.
Error* ¹	A CD is dirty or inserted upside down.* ²	Clean or insert the CD correctly.
	An MD does not play because of some problem.* ²	Insert another MD.
Blank* ¹	No tracks have been recorded on an MD.* ²	Play an MD with tracks recorded on it.
PushReset	The CD/MD unit cannot be operated because of some problem.	Press the reset button of the unit.
Not Ready	The lid of the MD unit is open or MDs are not inserted properly.	Close the lid or insert the MDs properly.
High Temp	The ambient temperature is more than 50°C.	Wait until the temperature goes down below 50°C.

*¹ When an error occurs during playback of a CD or MD, the disc number of the CD or MD does not appear in the display.

*² The disc number of the disc causing the error appears in the display.

If the above-mentioned solutions do not help improve the situation, consult your nearest Sony dealer.

Vítejte!

Děkujeme vám, že jste se rozhodli pro koupi stereofonního autorádia Sony. Tento přístroj nabízí celou řadu funkcí, a to s využitím následujícího ovládacího příslušenství:

Příslušenství dodávané s přístrojem

Dálkový ovladač RM-X96

Doplňky, které lze dokoupit

Otočný dálkový ovladač RM-X4S

Jako doplnění funkcí magnetofonu a rádia můžete rozšířit váš systém zapojením přídavného přehrávače CD/MD*¹. Když budete ovládat tento přístroj nebo zapojený přídavný přehrávač CD pomocí funkce CD TEXT, objeví se na displeji informace CD TEXT, když budete přehrávat disk CD TEXT*².

*¹ Můžete také zapojit měnič CD, měnič MD, přehrávač CD nebo přehrávač MD.

*² Disk CD TEXT je audio CD, který obsahuje informace jako jméno disku, jméno zpěváka nebo skupiny, názvy skladeb.
Tato informace zaznamenána na disku.

Bezpečnostní opatření

- Bylo-li vaše auto zaparkováno na přímém slunci a došlo-li k velkému zvýšení teploty uvnitř auta, nechte přístroj vychladnout, než ho uvedete do provozu.
- Není-li přístroj pod proudem, zkontrolujte napřed jeho zapojení. Je-li vše v pořádku, zkontrolujte pojistku.
- Jestliže se z reproduktorů neozývá žádný zvuk, když jsou zapojené 2 reproduktory, nastavte vyvážení reproduktorů do středové polohy.
- Jestliže delší dobu posloucháte kazetu, může se stát, že se zahřeje od zabudovaného zesilovače. Není to však znakem poruchy.

Vyskytnou-li se další otázky nebo problémy týkající se vašeho přístroje, které nejsou popsány v tomto návodu k použití, obraťte se na nejbližší zastoupení firmy Sony.

Udržení vysoké kvality zvuku

Jestliže jsou v blízkosti vašeho rádia umístěné držáky na nápoje, dbejte na to, aby se do vašeho autorádia nedostaly ovocné šťávy, ani jiné nápoje. Zbytky cukru na tomto přístroji nebo na kazetách by mohly zašpinit hlavy pro přehrávání, snížit kvalitu zvuku nebo zcela zabránit reprodukci zvuku.

Soupravy na čištění kazet nemohou odstranit cukr z hlav pro přehrávání.



Poznámky ke kazetám

Péče o kazety

- Nedotýkejte se povrchu pásku v kazetě, protože by případné nečistoty nebo prach zašpinily hlavy.
- Nepřibližujte kazety do blízkosti zařízení se silnými zabudovanými magnety jako jsou reproduktory a zesilovače, protože by mohlo dojít k vymazání nebo poškození nahrávky na nahraném pásku.
- Nevystavujte kazety přímému slunečnímu záření, extrémně nízkým teplotám, ani vlhkosti.
- Případné smyčky na pásku by mohly způsobit zamotání pásku v přístroji. Než vložíte kazetu, napněte pásek za pomoci tužky nebo podobného předmětu - otáčením jednoho z koleček.

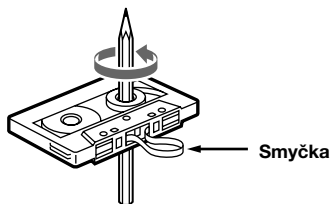

- Zdeformované kazety nebo částečně odlepené nálepky mohou způsobovat problémy při zasouvání a vysouvání kazet. Odstraňte, příp. nahradte uvolněné nálepky.



- Může se stát, že bude zvuk při přehrávání kazety zkreslený. Hlava magnetofonu by měly být čištěna po každých 50 hodinách provozu.

Kazety delší než 90 minut

Nedoporučujeme přehrávání kazet delších než 90 minut s výjimkou dlouhého souvislého přehrávání. Pásky užívané pro tyto kazety jsou velmi slabé, proto může snadno dojít k jejich natažení. Jejich časté přehrávání a zastavování může vést k tomu, že se navinou na hlavy mechaniky.



Obsah

Pouze tento přístroj

Umístění tlačítek 5

Uvedení do provozu

Vynulování přístroje 8
Uvolnění zabezpečení 8
Zapnutí/vypnutí přístroje 9
Použití menu 9
Nastavení hodin 10

Přehrávač kazet

Poslech pásku 11
Různé režimy při přehrávání pásku 12

Rádío

Automatické ukládání stanic do paměti
— Best Tuning Memory
(BTM - paměť ladění) 13
Ukládání pouze požadovaných stanic 13
Vývolávání stanic, uložených do paměti 14

RDS

Přehled funkcí RDS 15
Znázornění jména stanice 15
Automatické přeladování jedné stanice
— Alternative Frequencies
(AF - alternativní frekvence) 16
Poslech dopravního hlášení 17
Přednastavení stanic RDS s údaji AF a TA ... 18
Vyhledávání stanice podle druhu
programu 19
Automatické nastavení hodin 20

Další funkce

Nalepení nálepky na otočný dálkový
ovladač 20
Použití otočného dálkového ovladače 21
Nastavení zbarvení zvuku 23
Ztlumení zvuku 23
Změna nastavení zvuku a displeje 23
Zvýraznění basů
— D-bass 24
Volba spektrálního analyzátoru 25
Nastavení zvuku a frekvence
předzesilovače s equalizátorem 25

S přídatnými přístroji

Přehrávač CD/MD

Přehrávání CD nebo MD 26
Opakované přehrávání skladeb
— Opakované přehrávání 28
Přehrávání skladeb v nahodilém pořadí
— Náhodné přehrávání 28
Označování CD
— Disc Memo (paměť disku) 29
Vyhledávání disku podle jména
— (List-up) Seznam 30
Výběr konkrétních skladeb pro přehrávání
— Bank (Databáze) 31

DAB

Přehled informací o DAB 32
Základní funkce systému DAB 32
Automatické nastavení služeb DAB
— BTM 33
Manuální nastavení služeb DAB
— Manual Preset Memory 34
Poslech programů DAB 35
Nastavení audio příjmu 36
Vyhledávání služby DAB podle druhu
programu (PTY) 36

Dodatečné informace

Údržba 37
Demontáž přístroje 38
Technické údaje 39
Odstranění drobných závad 40

Umístění tlačítek

Dálkový ovladač RM-X96

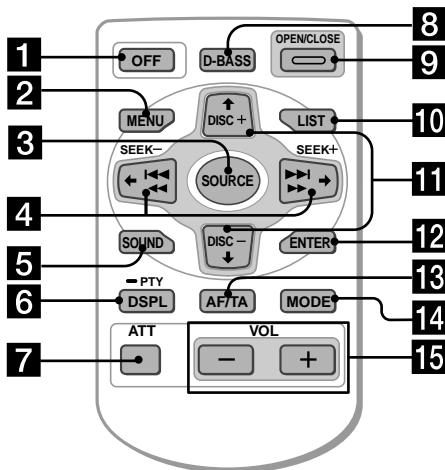

Na uvedených stránkách naleznete další podrobné informace.

- 1** Tlačítko OFF 9, 11
- 2** Tlačítko MENU 10, 12, 13, 14, 16, 18, 20, 24, 25, 27 28, 29, 31, 33, 34, 36
- 3** Tlačítko SOURCE (TUNER/TAPE/CD/MD) - zdroj 9, 11, 13, 14, 25, 26, 30, 32, 33
- 4** Tlačítka ←/→ (SEEK/AMS -/+)
9, 10, 11, 12, 14, 16, 20, 23, 24, 25, 27, 28, 29, 31, 32, 34, 36
Automatický hudební čidlo (|◀◀/▶▶|) 11, 27
Manuální vyhledávání (◀◀/▶▶) 27
Vyhledávání 14
- 5** Tlačítko SOUND 23
- 6** Tlačítko DSPL/PTY (změna režimu displeje /druh programu) 19, 26, 27, 29, 36
- 7** Tlačítko ATT (tlumení zvuku) 23
- 8** Tlačítko D-BASS 24
- 9** Tlačítko OPEN/CLOSE 11
- 10** Tlačítko LIST 29, 30, 35
- 11** Tlačítka ↑/↓ (DISC/PRST +/-) 9, 10, 12, 13, 14, 16, 18, 19, 20, 24, 25, 27, 28, 29, 30, 31, 32, 33, 34, 36

Během příjmu rozhlasového vysílání:
Volba stanic uložených do paměti 14

Během přehrávání CD/MD:
Změna disku 27

- 12** Tlačítko ENTER 10, 12, 13, 14, 16, 18, 19, 20, 24, 25, 27, 29, 30, 31, 33, 34, 35, 36
- 13** Tlačítko AF/TA 16, 17, 18
- 14** Tlačítko MODE 11, 12, 13, 14, 26, 30, 32, 33

Během přehrávání pásku:
změna směru přehrávání 11

Během příjmu rozhlasového vysílání:
volba pásma - BAND 13, 14

Během přehrávání CD/MD:
volba přístroje CD/MD 26

- 15** Tlačítka VOL (nastavení hlasitosti)

Přístroj vypnutý dvousekundovým stisknutím (OFF) nemůže být ovládán pomocí dálkového ovladače, pokud není na přístroji nejdříve stisknuto (SOURCE), nebo pokud není přístroj aktivován tím, že do něho byla vložena kazeta.

Umístění tlačítek

Strana pro zabezpečení

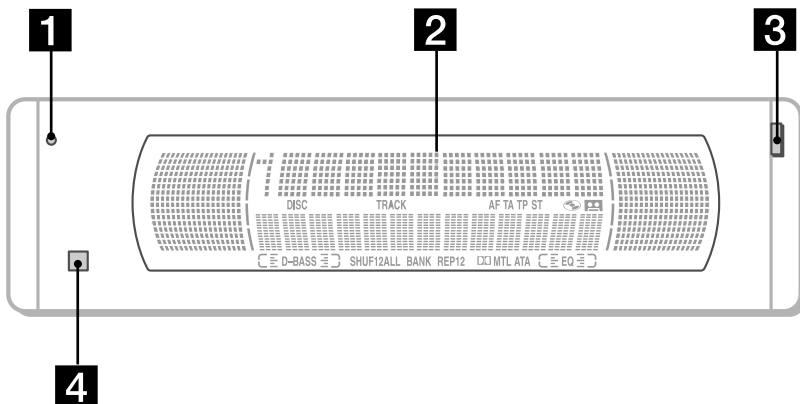

Strana pro ovládání přístroje

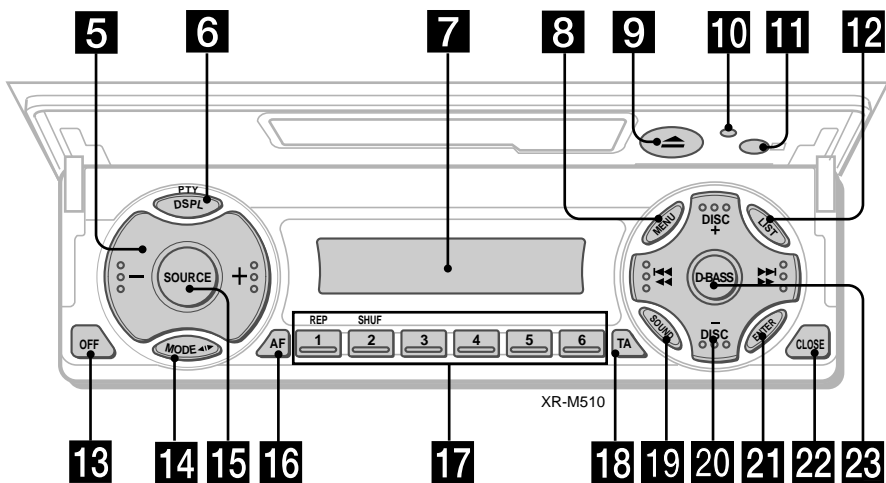

Odpovídající tlačítka na přístroji ovládají stejné funkce jako příslušná tlačítka na dálkovém ovladači.

- 1 10** Tlačítko pro vynulování 8
- 2** Hlavní displej
- 3** Tlačítko OPEN 38
- 4 11** Čidlo pro dálkový ovladač
- 5** Tlačítka nastavení hlasitosti
- 6** Tlačítko DSPL/PTY (změna režimu displeje /druh programu)
- 7** Okénko sekundárního
- 8** Tlačítko MENU
- 9** Tlačítko ▲ (vysunutí) 11
- 12** Tlačítko LIST
- 13** Tlačítko OFF* 9
- 14** Tlačítko MODE
- 15** Tlačítko SOURCE (TUNER/TAPE/CD/MD)
- zdroj
- 16** Tlačítko AF 16, 18
- 17** Číselná tlačítka

Během příjmu rozhlasového vysílání:
Volba předvoleb 13, 14, 17, 33, 34

Během přehrávání pásku:
① REP 12

Během přehrávání CD/MD:
① REP 28
② SHUF 28

- 18** Tlačítko TA 16, 17, 18
- 19** Tlačítko SOUND
- 20** Tlačítko PRST/DISC +/- (kurzor nahoru/
dolů)
Tlačítka SEEK/AMS -/+ (kurzor doleva/
doprava) 13
- 21** Tlačítko ENTER
- 22** Tlačítko CLOSE
- 23** Tlačítko D-BASS

* Upozornění pro instalaci v autě bez mezipolohy klíčku od zapalování
Dbejte, abyste, abyste stiskli **OFF** na přístroji dlouze (na...) sekundy, abyste vypnuli hodiny na displeji po vypnutí motoru.
Jestliže stisknete **OFF** pouze krátce, nevypne se displej s hodinami a to vede k vybití baterie.

Uvedení do provozu

Vynulování přístroje

Než začnete s tímto přístrojem poprvé pracovat nebo po každé výměně autobaterie musíte přístroj vynulovat.

Špičatým předmětem, např. kuličkovým perem, stiskněte tlačítko reset.

Tlačítko Reset - vynulování

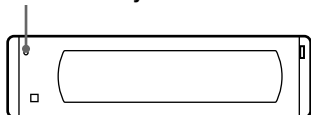

Poznámka

Stisknutím tlačítka pro vynulování dojde k vymazání času na hodinách a k vymazání některých funkcí, uložených do paměti přístroje.

Uvolnění zabezpečení

Provedte následující iniciační kroky vždy před tím, než budete poprvé používat tento přístroj - po výměně autobaterie nebo po vynulování (resetu) přístroje.

Toto nastavení byste měli provést za všech okolností, protože jinak zůstane přední panel nefunkční a přístroj nebude možné ovládat.

1 Stiskněte tlačítko pro vynulování.

Zobrazí se nápis "Code in".

2 Stiskněte tlačítka na kartovém dálkovém ovladači a odešlete bezpečnostní kód.

Podrobnosti o tlačítkách pro bezpečnostní kód hledejte, prosím, v dodané příloze.

Poté, co byl potvrzen kód, změní se displej na hodiny a přístroj můžete normálně používat.

Poznámky

- Když odcházíte z auta, berte si dálkový ovladač s sebou.
- Pokud zapomenete bezpečnostní kód, konzultujte to ve svém servisním středisku firmy Sony. Dálkový ovladač si tam vezměte určitě s sebou.

Zapnutí/vypnutí přístroje

Zapnutí přístroje

Stiskněte **(SOURCE)** nebo vložte kazetu do přístroje. Podrobnosti k daným funkcím naleznete na straně 11 (přehrávač kazet) a straně 13 (rádio).

Vypnutí přístroje

Stiskněte **(OFF)**, abyste zastavili přehrávání pásek nebo poslech FM/MW/LW (osvětlení klíčku a dispej zůstane svítit.)

Stiskněte **(OFF)** na dvě sekundy, abyste přístroj zcela vypnuli.

Poznámka

*Jestliže vaše auto nemá mezipolohu ACC pro klíček od zapalování, dbejte na to, abyste vypnuli přístroj stisknutím tlačítka **(OFF)** na dvě sekundy, aby nedocházelo k vybití baterie.*

Použití menu

Tento přístroj je ovládán vybíráním položek v menu.

Chcete-li zadávat položky, zadejte napřed režim menu a pohybujte se **↑/↓** (nahoru/dolů) nebo **←/→** (doleva/doprava).

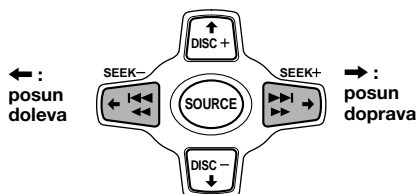
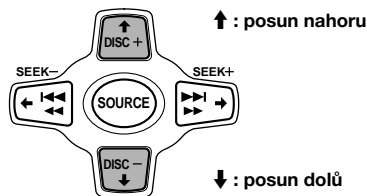

Nastavení hodin

Hodiny mají 24-hodinový digitální ukazatel.

Příklad: nastavení hodin na 10:08

- 1** Stiskněte **(MENU)**, potom opakovaně **↑** nebo **↓**, dokud se neobjeví "Clock" (hodiny).



- 1** Stiskněte **(ENTER)**.

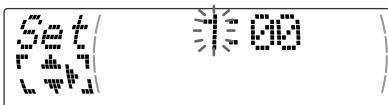

Číslice pro hodinu začnou blikat.

- 2** Stiskněte **↑** nebo **↓**, abyste nastavili hodinu.



- 3** Stiskněte **→**.

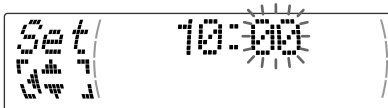

Číslice pro minuty začnou blikat.

- 4** Stiskněte **↑** nebo **↓**, abyste nastavili minuty.

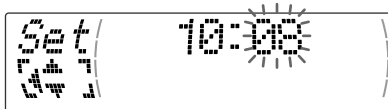

- 2** Stiskněte **(ENTER)**.

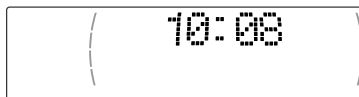

Hodiny se rozejdou.

Tipy

- Můžete použít také funkci CT pro automatické nastavení hodin (strana 20).
- Jestliže je režim je nastaven na "on" D.Info poloha na "on", je na displeji vždy znázorněn čas (kromě některých funkcí režimu SA) (strana 23).

Přehrávač kazet

Poslech pásku

- 1 Stiskněte tlačítko **(OPEN/CLOSE)** dálkového ovladače a vložte kazetu. Přehrávání se spustí automaticky.

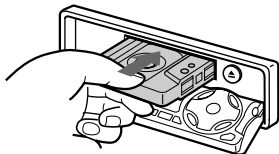

- 2 Stisknutím tlačítka **(OPEN/CLOSE)** dálkového ovladače zavřete přední panel.

Jestliže již byla vložena kazeta a jestliže chcete spustit přehrávání, stiskněte opakovaně **(SOURCE)**, dokud se na displeji neobjeví "FWD" nebo "REV".

Přehrávání horní strany kazety.



Přehrávání dolní strany kazety.

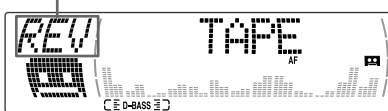

Tip
Chcete-li změnit směr přehrávání kazety, stiskněte tlačítko **(MODE)** (◀▶).

Funkce	Tlačítko
Zastavení přehrávání	(OFF)
Vysunutí kazety	(OPEN/CLOSE) potom ▲

Rychlé přetáčení pásku

Během přehrávání stiskněte a držte ◀◀ nebo ▶▶ šipka ▶▶.

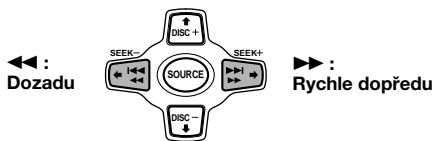

Chcete-li během rychlého převíjení dopředu nebo dozadu začít s poslechem, stiskněte tlačítko **(MODE)** (◀▶).

Vyhledávání určité skladby

— **Automatic Music Sensor (AMS)**
(automatický hudební čidlo)

Během přehrávání stiskněte krátce ◀◀ nebo ▶▶ pro každou skladbu, kterou chcete přeskočit.

Můžete najednou přeskočit až devět skladeb.

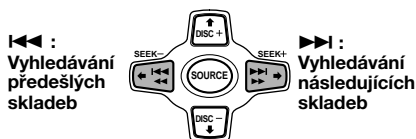

Poznámka

Funkce AMS nefunguje, jestliže:

- jsou nenahrané úseky mezi skladbami kratší než 4 sekundy
- jsou mezi skladbami nahrané šумы
- jsou na kazetě dlouhé tiché pasáže.

V režimu akčního displeje se budou položky postupně měnit na dispeji.

Tip
Režim akčního displeje můžete vypnout (viz "Změna nastavení zvuku a displeje" na straně 23).

Různé režimy při přehrávání pásku

Pásek můžete přehrávat různými režimy:

- Repeat (opakované přehrávání) opakování aktuální skladby.
- Za pomoci NR (Dolby NR) můžete zadat systém Dolby* NR B.
- Metal přehrávání pásků typu metal nebo CrO₂.
- B.Skip (Blank Skip-přeskakování prázdných míst) přeskakování nenahraných úseků, trvajících déle než osm sekund.
- ATA (Automatic Tuner Activation- automatická aktivace tuneru) automatické zapnutí rádia při rychlém převíjení pásku.

* Potlačení šumů Dolby bylo vyrobeno v licenci Dolby Laboratories Licensing Corporation. "DOLBY" a symbol dvojitého  jsou obchodní značky Dolby Laboratories Licensing Corporation.

1 Během přehrávání stiskněte tlačítko

(MENU).

2 Tiskněte opakovaně ↑ nebo ↓, dokud se neobjeví požadovaná položka.

Při každém stisknutí ↓, se bude položka měnit následovně:

Repeat → NR → Metal → B.Skip → ATA



3 Stiskněte → abyste zadali "on".



Režim přehrávání začíná.

4 Stiskněte **(ENTER)**.

Chcete-li se vrátit k režimu normálního přehrávání, zadejte "off" v kroku 3.

Tip

Když je zaktivovaná funkce ATA, je možné změnit displej (TAPE ↔ TUNER) stisknutím **(DISPLPTY)**.

Opakované přehrávání skladeb

— Opakované přehrávání

1 Během přehrávání stiskněte **(MENU)**.

2 Tiskněte opakovaně ↑ nebo ↓, dokud se na displeji neobjeví "Repeat" (opakování).

3 Tiskněte opakovaně →, dokud se na displeji neobjeví "Repeat on" (opakování zap.).

Repeat on ↔ Repeat off



Opakované přehrávání začíná.

Chcete-li se vrátit k režimu normálního přehrávání, zadejte v kroku 3 "Repeat off".

Tipy

- Jestliže chcete zadat režim za pomoci tlačítek na přístroji, tiskněte opakovaně **(1)** (REP), dokud se neobjeví požadovaný režim.
- Během opakovaného přehrávání stiskněte **(MODE)**. Z displeje zmizí "REP" a režim opakovaného přehrávání je zrušen.

Automatické ukládání stanic do paměti

— Best Tuning Memory (BTM - paměť ladění)

Tato funkce vybírá stanice s nejsilnějším signálem a ukládá je do paměti v pořadí jejich frekvencí. Můžete uložit do paměti až 6 stanic pro každé pásmo (FM1, FM2, FM3, MW, a LW).

Bezpečnostní upozornění

Jestliže ladíte stanice během řízení, použijte funkci automatického ladění, abyste předešli případné nehodě.

1 Tiskněte opakovaně (SOURCE), abyste zvolili příjem rádia.

Při každém stisknutí tlačítka (SOURCE), se zdroje mění v následujícím pořadí:

→ Tuner → CD* → MD* → TAPE

* Jestliže není zapojený přehrávač/měnič CD/MD, neobjeví se na displeji tato položka.

2 Tiskněte opakovaně (MODE), abyste zadali pásmo.

Při každém stisknutí tlačítka (MODE), se pásma mění v následujícím pořadí:

→ FM1 → FM2 → FM3 → MW → LW

3 Stiskněte (MENU), potom tiskněte opakovaně ↑ nebo ↓, dokud se neobjeví "BTM".

4 Stiskněte (ENTER).

Tento přístroj ukládá stanice do paměti v pořadí jejich frekvencí a přiřazuje je k číselným tlačítkům.

Jakmile je ladění uloženo, ozve se zapípání.

Poznámky

- Přístroj neuloží do paměti stanice s příliš slabým signálem. Jestliže lze naladit pouze několik stanic, zůstanou u některých tlačítek přiřazené jejich původní stanice.
- Jestliže je na displeji znázorněné číslo stanice, bude přístroj ukládat stanice do paměti počínaje od znázorněného čísla.

Ukládání pouze požadovaných stanic

Můžete uložit do paměti až 18 stanic na FM (po 6-ti pro FM1, 2, a 3), až 6 stanic na MW - SV a až 6 stanic na LW - DV v pořadí podle vaší volby.

1 Tiskněte opakovaně (SOURCE), abyste zvolili příjem rádia.

2 Tiskněte opakovaně (MODE), abyste zadali pásmo.

3 Nalad'te požadovanou stanici, kterou chcete uložit pod daným číselným tlačítkem, stisknutím ◀◀ nebo ▶▶ na přístroji.

4 Tiskněte opakovaně číselné tlačítko (1) až (6) na přístroji, dokud se na displeji neobjeví "MEM". Na displeji se objeví indikace příslušného číselného tlačítka.

Poznámka

Jestliže se pokusíte uložit na již obsazené tlačítko další stanici, dojde k vymazání původně uložené stanice.

Vyvolávání stanic, uložených do paměti

- 1 Tiskněte opakovaně (SOURCE), abyste zadali přijímač.
- 2 Tiskněte opakovaně (MODE), abyste zadali pásmo.
- 3 Tiskněte opakovaně ↑ (nastavení nahoru) nebo ↓ (nastavení dolů), abyste přijímali stanice v pořadí, ve kterém jsou uloženy do paměti.

Tip

Jestliže ukládáte stanice do paměti za pomoci tlačítek na přístroji, stiskněte číselné tlačítko (1 až 6), pod kterým je požadovaná stanice uložena do paměti.

Jestliže nemůžete naladit přednastavenou stanici

Stiskněte ← nebo → chete-li vyhledávat stanice (automatické ladění). Scanování se zastaví, když přístroj najde stanici. Stiskněte opakovaně ← nebo → dokud nenajdete požadovanou stanici.

Poznámka

Pokud se automatické ladění příliš často zastavuje, stiskněte tlačítko (MENU) a potom opakovaně tlačítko ↑ nebo ↓, dokud se nezobrazí nápis "Local" (lokální vyhledávací režim). Potom stiskněte →, abyste zadali "Local on". Stiskněte (ENTER). Během poslechu lokální stanice a volby stanice se na displeji objeví "LCL Seek". Nyní budou naladěny pouze stanice s relativně silným signálem.

Tip

Jestliže znáte frekvenci stanice, kterou chcete poslouchat, stiskněte a držte ← nebo →, dokud se na displeji neobjeví požadovaná frekvence (manuální ladění).

Jestliže je stereofonní příjem na FM nekvalitní — monofonní režim

- 1 Během poslechu rádia stiskněte (MENU), potom tiskněte opakovaně ↑ nebo ↓, dokud se na displeji neobjeví "Mono".
- 2 Tiskněte → opakovaně dokud se "Mono on" neobjeví. Zvuk se zlepšší, ale bude monofonní ("ST" zmizí).
- 3 Stiskněte (ENTER).

Chcete-li se vrátit k normálnímu režimu, zadejte v kroku 2 "Mono off" (vyp.).

V režimu akčního displeje se budou položky postupně měnit na dispeji.

Tip

Režim akčního displeje můžete vypnout (viz "Změna nastavení zvuku a displeje" na straně 23).

V režimu akčního displeje se budou položky postupně měnit na displeji.

Tip

Režim akčního displeje můžete vypnout. (Viz "Změna nastavení zvuku a displeje" na straně 23).

Přehled funkcí RDS

Radio Data System (RDS) je služba vysílacích stanic, která umožňuje vysílat na pásmu FM doprovodné digitální informace spolu s běžnými signály rozhlasového vysílání. Vaše stereofonní rádio vám nabízí celou řadu služeb. Jen několik z nich: automatické naladění stejného programu, poslech dopravního hlášení, ladění stanic podle jejich druhu.

Poznámky

- V závislosti na zemi a oblasti nemusí být všechny funkce RDS dostupné.
- RDS nebude řádně fungovat, jestliže je signál příliš slabý nebo jestliže naladěná stanice tyto signály RDS nevysílá.

Znázornění jména stanice

Na displeji se objeví jméno právě naladěné stanice.

Naladíte stanici FM (strana 13).

Jestliže naladíte stanici FM, která vysílá údaje RDS, objeví se na displeji jméno stanice.



Poznámka

Indikace "AF" znamená, že je přijímána stanice RDS.

Automatické přeladování jedné stanice

— Alternative Frequencies (AF - alternativní frekvence)

Funkce alternativní frekvence (AF) automaticky vybírá a přeladuje stanici s nejsilnějším signálem v síti. Při použití této funkce můžete průběžně poslouchat stejný program i při dalekých cestách, aniž byste museli přeladovat stanici manuálně.

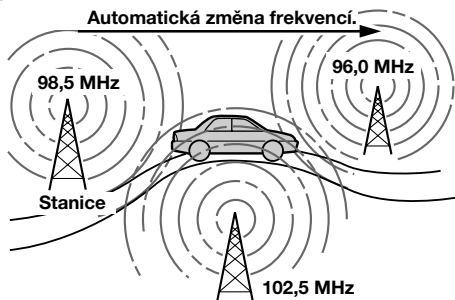

1 Naladte stanici FM (strana 13).

2 Tiskněte opakovaně (AF/TA), dokud se na displeji neobjeví "AF on".

Přístroj začne vyhledávat alternativní stanici se silnějším signálem ve stejné síti.

Tip

Jestliže zadáváte režim za pomoci tlačítek na přístroji, stiskněte (AF), aby se na displeji objevilo "AF on".

Změna položek na displeji

Při každém stisknutí (AF/TA) se bude položka měnit následovně:

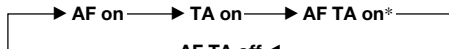

* Zadejte tuto možnost, chcete-li zapnout obě funkce AF a TA.

Tipy

- Při každém stisknutí (AF) na přístroji se bude položka měnit následovně:
AF on ↔ AF off
- Při každém stisknutí (TA) na přístroji se bude položka měnit následovně:
TA on ↔ TA off

Poznámky

- Jestliže ve vaší oblasti není žádná alternativní stanice a jestliže nepotřebujete vyhledávat žádnou alternativní stanici, vypněte funkci AF opakovaným stisknutím tlačítka (AF/TA), dokud se na displeji neobjeví "AF TA off".
- Jestliže na displeji střídatě svítí "NO AF" a jméno stanice, znamená to, že přístroj nemůže nalézt v síti alternativní stanici.
- Jestliže jméno stanice začne blikat po zadání stanice za pomoci funkce AF, znamená to, že není k dispozici žádná alternativní frekvence. Stiskněte ← nebo →, když bliká jméno stanice (během osmi sekund). Přístroj začne vyhledávat jinou frekvenci se stejnými parametry PI (programovou identifikaci) (objeví se "PI Seek" a nebude slyšet žádný zvuk). Jestliže přístroj nemůže najít jinou frekvenci, objeví se "NO PI" a přístroj se vrátí k původně zadané frekvenci.

Poslech regionálního programu

Funkce "REG on" (regionální) na tomto přístroji vám umožňuje ponechat nalaďený regionální program, aniž by došlo k přepínání na jiné regionální stanice (Zapamatujte si, že funkce AF musí být zapnutá). V tomto přístroji je tato funkce výrobcem nastavena na "REG on", jestliže ji však chcete vypnout, postupujte podle následujícího popisu.

1 Během poslechu rádia stiskněte

(MENU), potom tiskněte opakovaně ↑ nebo ↓, dokud se neobjeví "REG".

2 Stiskněte →, aby se na displeji objevilo "REG off".

3 Stiskněte (ENTER).

Zapamatujte si, že když bude tato funkce vypnutá "REG off", může dojít k tomu, že přístroj naladí jinou regionální stanici ve stejné síti.

Chcete-li se vrátit opět k funkci lokálního vyhledávání, zadejte v kroku 2 "REG on" (zap.).

Poznámka

Tato funkce nefunguje ve Spojeném království a v několika dalších zemích.

Funkce lokálního vyhledávání (pouze ve Spojeném království)

Funkce lokálního vyhledávání vám umožňuje ladit další lokální stanice ve vaší zemi, i když tyto nejsou uloženy do paměti.

- 1 Stiskněte číselné tlačítko na přístroji, pod kterým je uložena lokální stanice.
- 2 Během pěti sekund stiskněte opět číselné tlačítko pro volbu lokální stanice.
- 3 Tento postup opakujte, dokud nenaladíte požadovanou lokální stanici.

Poslech dopravního hlášení

Funkce dopravní hlášení (TA) a dopravní programy (TP) vám umožní automatické ladění stanice FM, která vysílá dopravní hlášení, i když posloucháte jiné zdroje.

Tiskněte opakovaně $\overline{AF/TA}$, dokud se na displeji neobjeví “TA on” nebo “AF TA on”.

Přístroj začne vyhledávat stanice, vysílající dopravní hlášení. Jakmile přístroj nalezne stanici vysílající dopravní hlášení, rozsvítí se na displeji “TP”.

Na začátku dopravního hlášení začne “TA” blikat, po skončení dopravního hlášení se blikání zastaví.

Tipy

- Jestliže dopravní hlášení začne v době, kdy budete poslouchat jiný zdroj programu, přístroj se automaticky přepne na toto hlášení a po jeho skončení se vrátí k původnímu zdroji programu.
- Jestliže zadáváte režim za pomoci tlačítek na přístroji, stiskněte \overline{TA} , aby se na displeji objevilo “TA on”.

Poznámka

“NO TP” bude na displeji blikat po dobu pěti sekund, jestliže naladěná stanice dopravní hlášení nevysílá. Potom bude přístroj pokračovat ve vyhledávání stanice s dopravním hlášením.

Zrušení aktuálního dopravního hlášení

Stiskněte $\overline{AF/TA}$.

Chcete-li zrušit všechna dopravní hlášení, vypněte tuto funkci stisknutím $\overline{AF/TA}$, dokud se na displeji neobjeví “TA off”.

Nastavení hlasitosti dopravních hlášení

Máte možnost nastavit předem úroveň hlasitosti dopravních hlášení abyste tato hlášení nepřeslechli. Na začátku dopravního hlášení se hlasitost automaticky nastaví na přednastavenou úroveň.

1 Zadejte požadovanou úroveň hlasitosti.

2 Stiskněte $\overline{AF/TA}$ na dvě sekundy.

Na displeji se objeví “TA” a nastavení je uloženo do paměti.

Příjem nouzových hlášení

Jestliže je vysíláno nouzové hlášení a vy posloucháte rádio, bude program automaticky přepnut na toto hlášení. Jestliže posloucháte jiný zdroj než rádio, uslyšíte nouzové hlášení pouze tehdy, když budete mít zapnutou funkci AF nebo TA. Přístroj se potom automaticky přepne na toto hlášení, bez ohledu na to, co budete v tu dobu právě poslouchat.

Přednastavení stanic RDS s údaji AF a TA

Když uložíte do paměti stanice RDS, přístroj uloží průvodní údaje pro stanici stejně tak jako její frekvenci, takže nemusíte při každém naladění předladěné stanice zapínat funkce AF nebo TA. Pro jednotlivé předladěné funkce můžete zadat různá nastavení (AF, TA, nebo obě) nebo ale také stejné nastavení pro všechny předladěné stanice.

Stejné nastavení pro všechny přednastavené stanice

- 1 Zadejte pásmo FM (strana 13).**
- 2 Tiskněte opakovaně (AF/TA), abyste zadali "AF on", "TA on" nebo "AF TA on" (pro obě funkce AF a TA).**
Zapamatujte si, že při zadání "AF TA off" nebudou uloženy do paměti pouze stanice RDS, ale také stanice bez RDS.

Tip

Jestliže zadáváte režim za pomoci tlačítek na přístroji, stiskněte (AF) a/nebo (TA), abyste zadali "AF on" a/nebo "TA on". Zapamatujte si, že při zadání "AF off" nebo "TA off" nebudou uloženy do paměti pouze stanice RDS, ale také stanice bez RDS.

- 3 Stiskněte (MENU), potom tiskněte opakovaně ↑ nebo ↓, dokud se na displeji neobjeví "BTM".**
- 4 Stiskněte tlačítko (ENTER).**
Začne blikat nápis "BTM".

Různá nastavení pro jednotlivé přednastavené stanice

- 1 Zadejte pásmo FM a nalad'te požadovanou stanici.**
- 2 Tiskněte opakovaně (AF/TA), abyste zadali "AF on", "TA on" nebo "AF TA on" (pro obě funkce AF a TA).**

Tip

Jestliže zadáváte režim za pomoci tlačítek na přístroji, stiskněte (AF) a/nebo (TA), abyste zadali "AF on" a/nebo "TA on".

- 3 Stiskněte na přístroji tlačítko požadovaného čísla a držte ho, dokud se na displeji neobjeví nápis "MEM".**
Chcete-li nastavit jiné stanice, opakujte postup od kroku 1.

Tip

Jestliže chcete po naladění stanice změnit nastavení AF a/nebo TA, můžete tak učinit zapnutím/vypnutím funkce AF nebo TA.

Vyhledávání stanice podle druhu programu

Požadovanou stanici můžete vyhledat zadáním jednoho z druhů programů podle tabulky níže.

Druh programů	Displej
Zprávy	News
Aktuální události	Affairs
Informace	Info
Sport	Sport
Vzdělání	Educate
Divadlo	Drama
Kultura	Culture
Věda	Science
Různé programy	Varied
Populární hudba	Pop M
Rocková hudba	Rock M
Oddechové programy	Easy M
Populární klasická hudba	Light M
Klasická hudba	Classics
Jiný druh hudby	Other M
Počasí	Weather
Finance	Finance
Dětské programy	Children
Sociální záležitosti	Social A
Náboženství	Religion
Telefonáty	Phone In
Cestování	Travel
Volný čas	Leisure
Jazzová hudba	Jazz
Country	Country
Lidová hudba	Nation M
Oldies	Oldies
Folklórní hudba	Folk M
Dokumentární vys.	Document
Bez specifikace	None

Poznámka

Tuto funkci nemůžete používat v některých zemích, které nevyšílají údaje PTY (Programme Type selection - volba typu programu).

- 1 Stiskněte **(DSPL/PTY)** během poslechu na FM, aby se na displeji objevilo "PTY".



Jestliže stanice vysílá údaje PTY, objeví se na displeji označení druhu právě poslouchaného programu. Jestliže stanice nevyšílá RDS nebo jestliže není možné přijímat signály RDS, objeví se na displeji " _ _ _ _ _".

- 2 Tiskněte opakovaně **↑** nebo **↓**, dokud se neobjeví požadovaný druh programu.

Typy programu se objevují v pořadí uvedeném v tabulce. Zapamatujte si, že pro vyhledávání nemůžete zadat "None" (bez specifikace).



- 3 Stiskněte **(ENTER)**.

Přístroj začne s vyhledáváním stanice vysílající zadaný druh programu.

Automatické nastavení hodin

Údaje CT (Clock Time - hodiny) přenášené společně s údaji RDS nastaví hodiny automaticky.

- 1 Během poslechu rádia stiskněte **(MENU)**, potom tiskněte opakovaně **↑** nebo **↓**, dokud se na displeji neobjeví "CT".



- 2 Tiskněte opakovaně **→**, dokud se na displeji neobjeví "CT on".
Hodiny jsou nastavené.



- 3 Stiskněte **(ENTER)**, abyste se vrátili k normálnímu displeji.

Zrušení funkce CT

V kroku 2 zadejte "CT off" (vypnuto).

Poznámky

- Může se stát, že funkce CT nebude fungovat i přes příjem stanice RDS.
- Může se stát, že čas nastavený funkcí CT nebude přesný.

Další funkce

Tento přístroj můžete také ovládat otočným dálkovým ovladačem (volitelné).

Nalepení nálepky na otočný dálkový ovladač

Podle toho, kam otočný dálkový ovladač umístíte, nalepte příslušnou nálepku podle ilustrace níže.

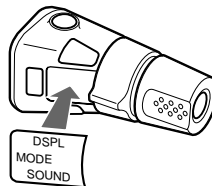
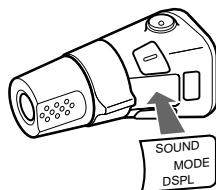

Použití otočného dálkového ovladače

Dálkový ovladač reaguje na stisknutí tlačítek a/nebo otáčení knoflíků.

Přídavné zařízení CD nebo MD můžete také ovládat přídavným otočným dálkovým ovladačem.

Tlačítka (SOURCE - zdroj a MODE - režim)

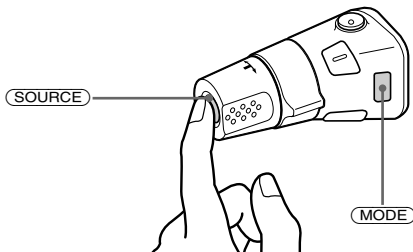

Při každém stisknutí tlačítka (SOURCE), se bude zdroj měnit následovně:

TUNER → CD* → MD* → TAPE

Stisknutím (MODE) se funkce mění následovně;

- Tuner: FM1 → FM2 → FM3 → MW → LW
- Přehrávač CD*: CD1 → CD2 → ...
- Přehrávač MD*: MD1 → MD2 → ...
- Pásek: směr přehrávání

* Jestliže není zapojen žádný přídavný přístroj, tato položka se neobjeví.

Otočný knoflík (SEEK/AMS - vyhledávání)

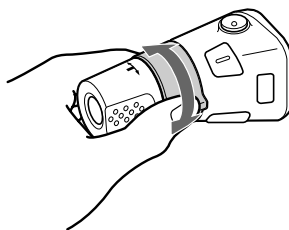

Otáčejte knoflíkem a pusťte ho, jestliže chcete:

- Vyhledávat začátky skladeb na pásku. Otočte a držte knoflík, a uvolněte ho, chcete-li rychle přetáčet pásek. Chcete-li začít s přehráváním během rychlého převijení pásku, stiskněte (MODE).
- Vyhledávat konkrétní skladbu na disku. Otočte a držte knoflík, dokud nenaleznete určitý bod skladby, potom ho uvolněte, abyste spustili přehrávání.
- Automaticky ladit stanice. Otočte a držte knoflík, abyste naladili konkrétní stanici.

Zatlačený knoflík, otáčení s ním (funkce PRESET/DISC nastavení/disk)

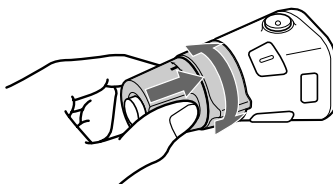

Držte zatlačený knoflík a otáčejte jím, jestliže chcete:

- Poslouchat stanice uložené v paměti pod číselnými tlačítky.
- Změnit disk.

Další funkce

Otáčejte knoflíkem VOL, jestliže chcete nastavit hlasitost.

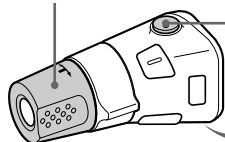

Stiskněte (ATT), chcete-li ztlumit zvuk.



Stiskněte (OFF), chcete-li přístroj vypnout.

Poznámka

Upozornění pro instalaci v autě bez mezipolohy klíčku od zapalování.

Dbejte, abyste tiskli tlačítko (OFF) na přístroji po dobu aspoň dvě vteřiny a tím vypnuli hodiny na displeji po vypnutí motoru.

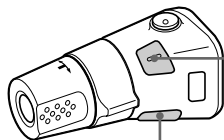

Stiskněte (SOUND), abyste upravili menu pro zvuk.

Stiskněte (DSPL), chcete-li změnit položky na displeji.

Tip

Když je zaktivovaná funkce ATA, je možné změnit displej (TAPE ↔ TUNER) stisknutím (DSPL).

Změna směru funkce

Směr funkcí knoflíku je výrobcem nastaven podle ilustrace níže.

Zvyšování



Snižování

Jestliže jste nuceni upevnit dálkový ovladač na pravé straně sloupku volantu, můžete směr funkcí otočit.

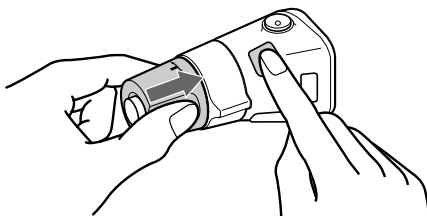

Stiskněte (SOUND) na dvě sekundy a zatlačte přitom na knoflík VOL.

Tip

Směr funkcí těchto ovládacích prvků můžete také změnit na přístroji (viz "Změna nastavení zvuku a displeje" na straně 23).

Nastavení zbarvení zvuku

Můžete nastavit basy, výšky, vyvážení vlevo-vpravo a vepředu-vzadu.

Pro každý zdroj můžete zadat zvlášť úroveň basů a výšek.

1 Zadejte položku, kterou chcete nastavit, opakovaným stisknutím tlačítka **(SOUND)**.

Při každém stisknutí tlačítka **(SOUND)**, se budou položky měnit následovně:

BAS (basy) → **TRE (výšky)** →

BAL (vlevo-vpravo) →

FAD (vepředu-vzadu)

2 Zadanou položku nastavte stisknutím **←** nebo **→**.

Nastavujete-li pomocí otočného ovladače, stiskněte **(SOUND)** a otáčejte knoflíkem VOL.

Poznámka

Položku nastavte do tří sekund po jejím zadání.

Ztlumení zvuku

Stiskněte **(ATT) na kartovém dálkovém ovladači nebo otočném dálkovém ovladači nebo na dálkovém ovladači.**

Na chvíli se objeví nápis "ATT on".

Chcete-li nastavit zpět předešlou úroveň hlasitosti, stiskněte opět **(ATT)**.

Tip

Jestliže je do vedení ATT zapojen spojovací kabel od autotelefonu, ztlumí se automaticky hlasitost přístroje, jakmile telefon zazvoní.

Změna nastavení zvuku a displeje

Následující položky mohou být nastaveny:

Set (Nastavení)

- Clock (hodiny) (strana 10).
- CT (Clock Time — čas na hodinách) (strana 20).
- Beep — zapínání a vypínání pípní.
- RM (Rotary Commander – otočný dálkový ovladač) — změna směru funkcí otočného dálkového ovladače.
 - Zadejte "norm", chcete-li používat dálkový ovladač tak, jak byl nastaven výrobcem.
 - Zadejte "rev", jestliže je otočný dálkový ovladač umístěn na pravé straně sloupku volantu.
- English/Polish/Czech/Turkish (angličtina/polština/čeština/turečtina) — změna jazyka na displeji na angličtinu, polštinu, češtinu nebo turečtinu.

Dis (displej)

- D.Info (Dual Information) — pro současné znázornění hodin a režimu přehrávání (poloha on), nebo pro alternativní znázornění uvedených informací (poloha off).
- SA (Spectrum Analyzer — spektrální analyzátor) - pro změnu uspořádání displeje ekvalizéru (strana 25).
- Dimmer — změna jasu displeje (je-li připojen osvětlovací modul).
 - Zadejte "on", chcete-li ztlumit displej.
 - Zadejte "off", chcete-li ztlumení vypnout.
- Contrast (Kontrast) — pro nastavení kontrastu, jestliže položky na displeji nejsou rozpoznatelné z důvodů instalace přístroje.
- M.Dspl (Motion Display — akční displej) – zapínání a vypínání funkce monitoru displeje.
- A.Scrl (Auto Scroll – automatické rolování) (strana 27).

pokračování na další straně →

1 Stiskněte (MENU).

2 Tiskněte opakovaně ↑ nebo ↓, dokud se neobjeví požadovaná položka.

Při každém stisknutí ↓ se bude položka měnit následovně:

příklad

Clock → CT → Beep → RM → English/
Polish/Czech/Turkish → D.Info → SA →
Dimmer → Contrast → M.Dspl*1 → A.Scr1*2

*1 Když nehraje žádný CD nebo MD, tato položka se neobjeví.

*2 Jestliže je rádio vypnuté nebo není-li přehráván ani pásek, ani CD, ani MD, neobjeví se tato položka.

Poznámka

Položka na displeji se bude lišit podle zdroje.

Tip

Mezi kategoriemi ("Set", "Snd" (Zvukový režim), "P/M (Režim přehrávání)", a "Dis") můžete snadno přepínat dvousekundovým stiskem

↑ nebo ↓.

3 Stiskněte →, abyste zadali požadovanou nastavení (příklad: on nebo off - zap. nebo vyp.).

4 Stiskněte (ENTER).

Jakmile je nastavení režimu ukončeno, vrátí se displej do režimu normálního přehrávání.

Zvýraznění basů

— D-bass

Můžete poslouchat jasný a silný basový zvuk. Funkce D-bass zesiluje signály o nízké frekvenci a o vysoké frekvenci s ostřejší křivkou než konvenční funkce zesílení basů. Basy uslyšíte mnohem jasněji, i když budou vokály nastaveny na stejnou hlasitost. Můžete snadno zesilovat a nastavovat basy za pomoci tlačítka D-BASS.

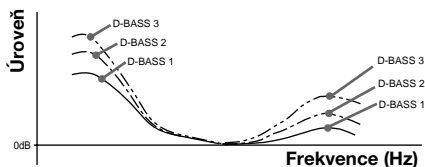

Nastavení křivky basů

Tiskněte opakovaně (D-BASS), abyste zadali požadovanou křivku basů.

Podle toho, jak se zvyšuje číslo D-Bass, se zvyšuje požadovaný efekt.

D-BASS 1 → D-BASS 2 → D-BASS 3 →
D-BASS off

Poznámka

Může se stát, že budou basy při určité hlasitosti zkráceny. Jestliže dojde k rušení basů, zadejte nižší účinnou křivku pro basy.

Volba spektrálního analyzátoru

Na spektrálním analyzátoru je zobrazena úroveň zvukového signálu. Můžete si vybrat uspořádání displeje 1 až 6 nebo automatický režim displeje.

- 1 Stisknutím tlačítka **(SOURCE)** vyberte zdroj (tuner, pásek, CD nebo MD).
- 2 Stiskněte tlačítko **(MENU)**.
- 3 Opakovaně stiskněte tlačítko **↑** nebo **↓**, dokud se neobjeví "SA".

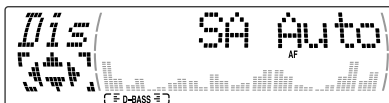

- 4 Opakovaným stisknutím **←** nebo **→** vyberte požadované nastavení.

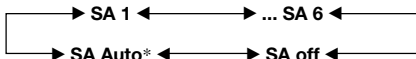

* Všechna tato uspořádání displeje se objeví automaticky jedno po druhém.

- 5 Stiskněte tlačítko **(ENTER)**.

Nastavení zvuku a frekvence předzesilovače s equalizátorem

Přes tento přístroj můžete také ovládat přídavný předzesilovač s equalizátorem. Můžete tak přidat efekty ke zvukovému poli aktuálně zadaného zdroje.

Podrobnosti naleznete v návodu k použití předzesilovače s equalizátorem.

S přídatnými přístroji

Přehrávač CD/MD

Na tento přístroj lze zapojit a ovládat jím externí přehrávače CD/MD. Jestliže připojíte přídatný přehrávač CD s funkcí CD TEXT a funkcí Custom File, zobrazí se při přehrávání disku CD TEXT informace CD TEXT na displeji.

Přehrávání CD nebo MD

1 Tiskněte opakovaně (SOURCE), abyste zadali CD nebo MD.

2 Stiskněte tlačítko (MODE), dokud se na displeji neobjeví označení požadovaného přístroje. Přehrávání CD/MD začíná.

Jestliže je zapojen přístroj CD/MD, budou přehrány všechny skladby od začátku.

Změna položek na displeji

Při každém stisknutí tlačítka (DSPL/PTY) během přehrávání CD, CD TEXT, nebo MD se budou položky měnit následovně:

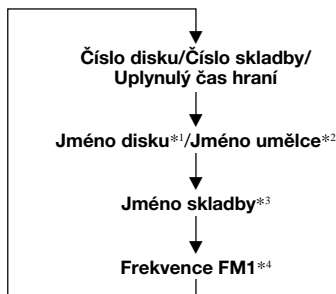

- *1 Pokud jste neoznačili disk, nebo na MD není předem zaznamenán žádný název disku, objeví se na chvíli na displeji nápis "NO D.Name".
- *2 Jestliže přehráváte disk CD TEXT, objeví se na displeji po jménu disku jméno umělce. (Pouze u disků CD TEXT se jménem umělce.)
- *3 Pokud není předem zaznamenán název stopy disku CD TEXT nebo MD, objeví se na chvíli na displeji nápis "NO T.Name".
- *4 Když je aktivována funkce AF/TA.

Po zadání požadované položky se displej po několika sekundách automaticky nastaví do režimu Motion Display - akční displej. V režimu akčního displeje se budou položky postupně měnit na displeji.

Tip

Režim akčního displeje můžete vypnout (viz "Změna nastavení zvuku a displeje" na straně 23).

Automatické rolování jména disku — Auto Scroll (automatické rolování)

Jestliže je jméno disku, umělce nebo skladby na disku CD TEXT nebo na disku MD delší než 10 písmen a je-li zapnutá funkce automatického rolování, bude daná informace automaticky rolovat po displeji:

- *Jméno disku se objeví při změně disku (jestliže bylo jméno disku zadáno).*
- *Jméno skladby se objeví při změně skladby (jestliže je zadáno jméno skladby).*

Jestliže stisknete (DISPL/PTY), abyste změnili položku na displeji, bude jméno disku nebo skladby na MD nebo CD TEXT automaticky rolovat, když zapnete nebo vypnete tuto funkci.

1 Během přehrávání stiskněte (MENU).

2 Tiskněte opakovaně ↑ nebo ↓, dokud se neobjeví “A.Scroll”.

3 Stiskněte →, abyste zadali “A.Scroll on”.

4 Stiskněte (ENTER).

Chcete-li funkci automatického rolování vypnout, v kroku 3 zadejte “A.Scroll off” (vyp.).

Poznámka

U některých disků jejichž jména mají velmi mnoho písmen, mohou nastat následující případy:

- *Některá písmena nebudou zobrazena*
- *Funkce automatického rolování nebude fungovat.*

Vyhledávání konkrétní skladby — Automatic Music Sensor (AMS) (automatický hudební čidlo)

Během přehrávání stiskněte krátce

← nebo → pro každou skladbu, kterou chcete přeskočit.

← (◀◀): Vyhledávání předešlých skladeb

→ (▶▶): Vyhledávání následujících skladeb

Vyhledávání konkrétních bodů ve skladbě

— manuální vyhledávání

Během přehrávání stiskněte a držte

← nebo →. Uvolněte tlačítko, jakmile naleznete požadované místo.

← (◀◀): Vyhledávání dozadu

→ (▶▶): Vyhledávání dopředu

Přepnutí na jiný disk

Během přehrávání stiskněte ↑ nebo ↓.

Požadovaný disk v aktuálním přístroji začne být přehráván.

↑ (DISC +): Následující disky

↓ (DISC -): Předešlé disky

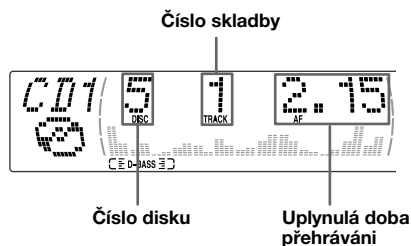

Opakované přehrávání skladeb — Opakované přehrávání

Můžete zadat:

- Repeat 1 – pro opakování skladby.
- Repeat 2 – pro opakování disku.

- 1 Během přehrávání stiskněte **(MENU)**.
- 2 Tiskněte opakovaně **↑** nebo **↓**, dokud se neobjeví “Repeat”.
- 3 Tiskněte opakovaně **⇒**, dokud se na displeji neobjeví požadované nastavení.

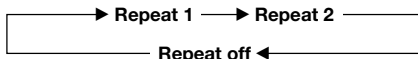

Opakované přehrávání začíná.

Chcete-li se vrátit k normálnímu režimu přehrávání, zadejte “Repeat off” (opakování vypnout.) v kroku 3.

Tip

Jestliže chcete zadat režim za pomoci tlačítek na přístroji, tiskněte opakovaně **(1)** (REP), dokud se neobjeví požadovaný režim.

Přehrávání skladeb v nahodilém pořadí — Náhodné přehrávání

Můžete zadat:

- Shuf 1 – přehrávání skladeb na aktuálním disku v nahodilém pořadí.
- Shuf 2 – přehrávání skladeb v aktuálním přístroji v nahodilém pořadí.
- Shuf All* – přehrávání všech skladeb ve všech přístrojích v nahodilém pořadí.

- 1 Během přehrávání stiskněte **(MENU)**.
- 2 Tiskněte opakovaně **↑** nebo **↓**, dokud se neobjeví “Shuf”.
- 3 Tiskněte opakovaně **⇒**, dokud se na displeji neobjeví požadované nastavení.

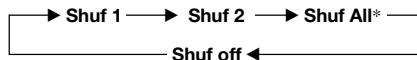

Náhodné přehrávání začíná.

* Funkce “Shuf All” je k dispozici pouze tehdy, když zapojíte dva nebo více přídavných přehrávačů CD/MD.

Chcete-li se vrátit k režimu normálního přehrávání, v kroku 3 zadejte “Shuf off” (náhodné vyp.) v kroku 3.

Tip

Jestliže chcete zadat režim za pomoci tlačítek na přístroji, tiskněte opakovaně **(2)** (SHUF), dokud se neobjeví požadovaný režim.

Označování CD — Disc Memo (paměť disku) (Pro přístroje CD s funkcí uživatelského souboru)

Každý disk můžete označit jménem. Můžete zadat až osm znaků pro každý disk. Jestliže jsou disky označené, můžete je zadávat podle jména (strana 30) a zadávat konkrétní skladby pro přehrávání (strana 31).

- 1 Spustíte přehrávání disku, který chcete označit.
- 2 Stisknete (MENU), potom stisknete opakovaně ↑ nebo ↓, dokud se na displeji neobjeví "Name Edit" (editace jména) (zadávat jména).

- 3 Stisknete (ENTER).
Režim zadávání jména



- 4 Zadejte příslušné znaky.
1 Tiskněte opakovaně ↑, abyste zadali požadované znaky.
(A → B → C → ... Z → 0 → 1 → 2 → ... 9 → + → - → * → / → \ → > → < → . → !)

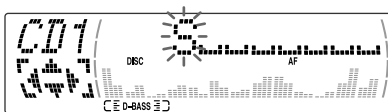

Jestliže budete tisknout opakovaně ↓, budou se znaky objevovat v opačném pořadí.
Jestliže chcete mezi znaky vložit mezeru, zadejte "!" (podtrhávátko).

- 2 Po zvolení příslušného znaku stisknete →.
Další znak začne blikat.

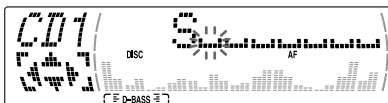

Jestliže stisknete ←, začne blikat předešlý znak.

- 3 Opakujte kroky 1 a 2, abyste zadali celé jméno.

- 5 Chcete-li se vrátit k režimu normálního přehrávání CD, stisknete (ENTER).

Tip

Můžete začít označovat CD jinak: Místo bodů 2 a 3 stisknete (LIST) po dobu dvou vteřin. Celou operaci můžete také dokončit stiskem (LIST) po dobu dvou vteřin místo bodu 5.

Zobrazování diskové paměti

Během přehrávání disku CD nebo CD TEXT stisknete (DSPL/PTY).



Při každém stisknutí (DSPL/PTY) během přehrávání CD nebo CD TEXT se bude položka měnit následovně:

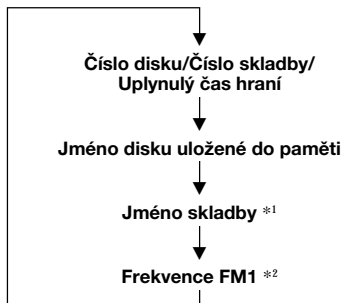

*1 Jestliže zapojíte přídatný přístroj na CD s funkcí CD TEXT, objeví se na displeji informace CD TEXT, když spustíte přehrávání disku CD TEXT.

*2 Když je aktivována funkce AF/TA.

Vymazání paměti disku

- 1 Tiskněte opakovaně (SOURCE), abyste zadali "CD".
- 2 Opakovaným stisknutím tlačítka (MODE) vyberte přehrávač CD s funkcí Custom File.
- 3 Stiskněte (MENU), potom tiskněte opakovaně ↑ nebo ↓, dokud se neobjeví "Name Del" (jméno vymazáno).
- 4 Stiskněte (ENTER).
- 5 Tiskněte opakovaně ↑ nebo ↓, abyste zadali jméno disku, které chcete vymazat.
- 6 Stiskněte (ENTER) na dvě sekundy. Jméno je vymazáno. Opakujte kroky 5 a 6, chcete-li vymazat další jména.
- 7 Stiskněte dvakrát (MENU). Přístroj se vrátí do režimu normálního přehrávání CD.

Poznámky

- Když vymažete vámi zadaný text, objeví se na displeji originální informace CD TEXT.
- Když vymažete všechny názvy disků, objeví se v kroku 6 nápis "No Data".

Vyhledávání disku podle jména — (List-up) Seznam (Pro přístroje CD s funkcí uživatelského souboru nebo přístroje MD)

Tuto funkci můžete užívat pro disky, které byly vámi označené jménem. Další informace k označování disků viz "Označování CD" (strana 29).

- 1 Stiskněte (LIST).

Na displeji se objeví jméno aktuálního disku.

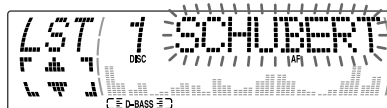

Jestliže označíte CD TEXT disk vaším jménem bude mít toto označení přednost před originální informací na CD TEXT.

- 2 Tiskněte opakovaně ↑ (DISC +) nebo ↓ (DISC -), dokud nenajdete požadovaný disk.
- 3 Stiskněte (ENTER), abyste spustili přehrávání disku.

Poznámky

- Během přehrávání MD nebo CD TEXT se na displeji neobjeví jména skladeb.
- Jestliže v zásobníku nejsou žádné disky, objeví se na displeji "NO Disc".
- Jestliže disk nebyl zákazníkem označen, objeví se na displeji "*****".
- Pokud přístroj nepřečte informace na disku, objeví se na displeji symbol "?". Chcete-li naložit disk, stiskněte nejprve tlačítko s číslem a potom vyberte disk, který není vložen.
- Během přehrávání MD nebo CD TEXT nemohou být zobrazeny některé znaky.

Výběr konkrétních skladeb pro přehrávání

— Bank (Databáze) (Pro přístroj pro CD s funkcí uživatelského souboru)

Jestliže označíte disk jménem, můžete zadat, aby přístroj přeskakoval nebo přehrával skladby podle vaší volby.

1 Spusťte přehrávání disku, který chcete označit.

2 Stiskněte **(MENU)**, potom tiskněte opakovaně **↑** nebo **↓**, dokud se na displeji neobjeví “Bank Sel”.

3 Stiskněte **(ENTER)**.

Režim práce s databází

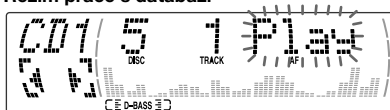

4 Označte skladby.

1 Tiskněte opakovaně **←** nebo **→**, abyste zadali skladbu, kterou chcete označit.

2 Tiskněte opakovaně **(ENTER)**, abyste zadali “Play” nebo “Skip”.

5 Opakujte krok 4, abyste nastavili “Play” nebo “Skip” pro všechny skladby.

6 Stiskněte dvakrát **(MENU)**.

Přístroj se vrátí k režimu normálního přehrávání CD.

Poznámky

- Můžete nastavit “Play” a “Skip” pro nejvýše 24 skladeb.
- Nemůžete zadat “Skip” pro všechny skladby na CD.

Přehrávání pouze konkrétních skladeb

Můžete zadat:

- “Bank on” — pro přehrávání všech skladeb s označením “Play”.
- “Bank inv” (Inverse) — pro přehrávání všech skladeb s označením “Skip”.

1 Během přehrávání stiskněte **(MENU)**, potom tiskněte opakovaně **↑** nebo **↓**, dokud se na displeji neobjeví “Bank”.

2 Tiskněte opakovaně **→**, dokud se na displeji neobjeví požadované nastavení.

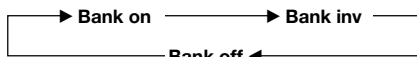

3 Stiskněte **(ENTER)**.

Přehrávání začíná skladbou následující po aktuální skladbě.

Chcete-li se vrátit k režimu normálního přehrávání, zadejte v kroku 2 “Bank off”.

Přehled informací o DAB

DAB (Digital Audio Broadcasting - digitální vysílání audio) je nový multimediální systém vysílání, který přenáší zvukové programy v kvalitě porovnatelné s kvalitou CD. To je umožněno užitím mikropočítače v tuneru DAB, který pracuje s rozhlasovými signály vysílanými z vícenásobných antén a se složenými signály (odražené rozhlasové vlny) za účelem zesílení síly hlavního signálu. To zaručuje největší možné odstínění rádiových interferencí dokonce při změnách polohy, jako např. v autě.

Každá stanice DAB spojuje rozhlasové programy (služby) do balíku, který je vysílán. Každá služba obsahuje jeden nebo více komponentů. Všechny balíky, služby a komponenty jsou označeny jménem, takže k nim máte přístup, aniž byste museli znát jejich frekvenci.

Program DAB

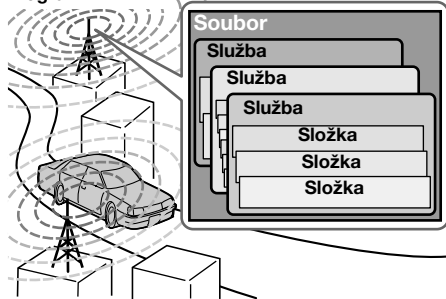

Poznámky

- Systém DAB je v současné době v pokusném stádiu. To znamená, že některé služby ještě nebyly správně definovány nebo že jsou v současnosti testovány. Takové služby nejsou momentálně podporovány přidavným tunerem DAB XT-100DAB.
- Programy DAB jsou vysílány na pásmu III (174 až 240 MHz) a pásmu L (1.452 až 1.492 MHz), každé pásmo je přitom rozdělené na kanály (41 v pásmu III a 23 v pásmu L). Jeden balík je vysílán v jednom kanálu každé stanice DAB.
- Přejdete-li z režimu FM3 do režimu DAB, zůstanou všechny režimy AF TA aktivní.
- Provedete-li změnu libovolného režimu AF TA v systému DAB, zůstane tento režim v systému FM1 aktivní.

Vyhledání balíku a služby

— Automatické ladění

- 1 Tiskněte opakovaně **(SOURCE)**, abyste zvolili příjem rádia.
- 2 Tiskněte opakovaně **(MODE)**, abyste zadali "DAB".
- 3 Stiskněte a držte **←** nebo **→**, dokud se na displeji neobjeví "Seek +" nebo "Seek -".

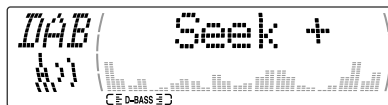

- 4 Stiskněte **←** nebo **→**, abyste vyhledali požadovanou službu.

Poznámka

Zatímco přístroj hledá soubor, bliká kontrolka "DAB".

Výběr balíku (Ensemble)

— manuální ladění

Znáte-li číslo kanálu balíku (Ensemble), naladte jej podle uvedených pokynů.

- 1 Tiskněte opakovaně **(SOURCE)**, abyste zvolili příjem rádia.
- 2 Tiskněte opakovaně **(MODE)**, abyste zadali "DAB".
- 3 Stiskněte **↑** nebo **↓**, dokud se neobjeví "Ch. XXX".

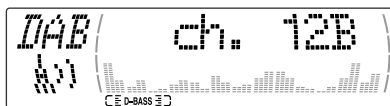

- 4 Opakovaně stiskněte tlačítko **↑** nebo **↓**, dokud se neobjeví číslo požadovaného kanálu.

Tipy

- Stejný soubor může být vysílán na více než jednom kanálu.
- Vyberete-li službu Ensemble, ale nemůžete ji naladit, bliká indikátor "DAB".

Využívání služeb uložených do paměti

Následující postup je k dispozici po předchozím nastavení služby. Podrobnosti o tom, jak předem nastavit službu, hledejte, prosím, v “Automatické nastavení služeb DAB” (strana 33) a “Manuální nastavení služeb DAB” (strana 34).

1 Tiskněte opakovaně **(SOURCE)**, **abyste zvolili příjem rádia.**

2 Tiskněte opakovaně **(MODE)**, **abyste zadali “DAB”.**





3 Tiskněte opakovaně **↑** **nebo** **↓**, **abyste zadali nastavenou službu.**

Tip

Je ještě jeden způsob, jak nalézt předem nastavenou službu.

Stiskněte tlačítka s čísly (1 až 6) na přístroji, pod nimiž je uložena požadovaná služba.

Přijímající režim tuneru DAB se zobrazí podle níže uvedeného schématu:

Indikátor	Úroveň	Režim příjmu
 (bliká)	0	nelze přijmout
	1	nekvalitní příjem
	2	přijatelná kvalita
	3	dobrá kvalita
	4	kvalitní příjem

Automatické nastavení služeb DAB – BTM

Funkce BTM (Best Tuning Memory) vybírá balíky DAB a automaticky přiřazuje služby uvnitř balíků číslům pro předvolby. Na tomto přístroji lze uložit do paměti až 40 služeb. Jestliže byly služby předem nastaveny, funguje funkce BTM za následujících podmínek:

- Jestliže zaktivujete funkci BTM při poslechu předvolené služby, uloží přístroj do paměti zachycené služby (přepsáním) pouze pod čísla předvoleb vyšší než je číslo aktuální naladěné služby.
- Jestliže zaktivujete tuto funkci při poslechu služby, která není předvolena, nahradí přístroj obsah všech předvoleb.
- Jestliže v obou výše uvedených případech zachytí přístroj službu shodnou s již přednastavenou službou, zůstane původně předvolená služba uložena do paměti beze změny a nově zachycená služba nebude přednastavena.

1 Během poslechu programu DAB stiskněte **(MENU)**.

2 Tiskněte opakovaně **↑** **nebo** **↓**, **dokud se na displeji neobjeví “BTM”.**

3 Stiskněte **(ENTER)**.

Po uložení služby zazní pípnutí. Po aktivaci funkce BTM přístroj automaticky naladí službu přiřazenou do paměti předvolby 1.

Poznámka

Jestliže přístroj naladí pouze několik služeb, nepřihradí funkce BTM služby všem číslům pro předvolby.

Manuální nastavení služeb DAB

— Manual Preset Memory

Můžete také nastavit služby DAB manuálně nebo vymazat službu, která je již přednastavená. Zapamatujte si, že do paměti tohoto přístroje lze uložit až 40 služeb (nastavených buď za pomoci funkce BTM nebo manuálně).

- 1 Během poslechu programu DAB stiskněte (MENU).**
- 2 Tiskněte opakovaně ↑ nebo ↓, dokud se na displeji neobjeví “PresetEdit”, pak stiskněte (ENTER).**
- 3 Vyberte si službu a číslo, které chcete nastavit.**
 - 1 Stiskněte ← nebo →, abyste zadali službu.**

- 2 Stiskněte ↑ nebo ↓, abyste zadali číslo.**



- 3 Stiskněte (ENTER).**

- 4 Stiskněte ↑ nebo ↓, abyste zadali “Over Wrt”.**

Pokaždé, když stisknete ↓, změní se editační příkaz následovně:



* Je-li již v paměti předvolen maximální počet služeb (40), indikátor “Insert” se nezobrazí.



Pro nastavení dalších služeb opakujte kroky 3 a 4.

- 5 Stiskněte (ENTER).**

Změna služeb v pamětech předvoleb

Stisknutím tlačítka ↑ nebo ↓ vyberte “Over Wrt” (Přepsat) v kroku 4 a pak stiskněte tlačítko (ENTER).

Přidání služeb do paměti předvoleb

Stisknutím tlačítka ↑ nebo ↓ vyberte “Insert” v kroku 4 a pak stiskněte tlačítko (ENTER).

Vymazání služeb z paměti předvoleb

Stisknutím tlačítka ↑ nebo ↓ vyberte “Delete” v kroku 4 a pak stiskněte tlačítko (ENTER).

Tip

Existuje ještě jeden způsob, jak předvolit službu. Po nastavení služby stiskněte tlačítka s čísly (1 až 6) na přístroji, dokud se nezovve zvukový signál.

Poslech programů DAB

Postupujte podle popisu níže, chcete-li naladit program DAB manuálně.

Můžete také ukládat služby DAB do paměti přístroje pro bezprostřední ladění (viz "Automatické nastavení služeb DAB" na straně 33).

- 1** Při poslechu programu DAB tiskněte opakovaně **(LIST)**, dokud se na displeji neobjeví seznam balíků (Ensemble List).
- 2** Stiskněte **↑** nebo **↓**, dokud se neobjeví požadovaný balík, pak stiskněte **(ENTER)**.
- 3** Tiskněte opakovaně **(LIST)**, dokud se neobjeví seznam služeb (Service List).
- 4** Tiskněte opakovaně **↑** nebo **↓**, dokud se neobjeví požadovaná služba, pak stiskněte **(ENTER)**.
- 5** Tiskněte opakovaně **(LIST)**, dokud se neobjeví seznam komponentů (Component List).
- 6** Stiskněte **↑** nebo **↓**, dokud se neobjeví požadovaný komponent, pak stiskněte **(ENTER)**.

Tip

*Pokud si chcete ověřit název aktuálního komponentu, balíku nebo služby, tiskněte opakovaně **(LIST)**, dokud se na displeji neobjeví dotyčný seznam.*

Název aktuálně zvoleného prvku bude blikat.

Změna položky na displeji

Když stisknete **(LIST)** jednou, objeví se seznam zadaný naposledy.

Při každém stisknutí **(LIST)** se bude seznam měnit následovně:



Automatická aktualizace seznamu balíků

Při prvním užití funkce BTM budou automaticky uloženy do paměti všechny balíky dostupné ve vaší oblasti. Při dalším užití funkce BTM bude obsah těchto seznamů aktualizován podle podmínek popsaných na straně 32.

Balík bude přidán do příslušného seznamu, jestliže bude přijmut během automatického ladění nebo manuálního ladění, nebude však zařazen.

Nezařazený balík bude vymazán z příslušného seznamu, když:

- zadáte balík ze seznamu, který nelze přijat.
- zaktivujete funkci Automatic Tuning nebo Manual Tuning za účelem příjmu balíku, služby nebo komponentu ze seznamu, příjmem však nebude možný.

Nastavení audio příjmu

DAB může obsahovat vícekanalový zvuk. Pro příjem můžete zadat hlavní nebo vedlejší kanál. Jestliže tedy zapnete funkci DRC (Dynamic Range Control - kontrola dynamického rozsahu), může být automaticky rozšířen dynamický rozsah služby podporující DRC.

Můžete nastavit následující položky:

- Main/Sub – přepínání kanálů mezi “Main (hlavní kanál)” a “Sub (vedlejší kanál)”.
- DRC – zapínání a vypínání dané funkce.

1 Při poslechu programu DAB stiskněte

(MENU).

2 Tiskněte opakovaně ↑ nebo ↓, dokud se na displeji neobjeví “DRC” nebo “Main (nebo Sub)”.

3 Stiskněte ← nebo →, abyste zadali požadované nastavení (příklad: “on” nebo “off”).

4 Stiskněte **(ENTER)**.

Poznámka

“Main (nebo Sub)” se objeví v menu pouze tehdy, když přístroj přijímá vícekanalový program.

Vyhledávání služby DAB podle druhu programu (PTY)

Můžete používat funkci PTY (Programme type selection - volba druhu programu) pro naladění požadovaného programu.

1 Při poslechu programu DAB stiskněte

(DSPL/PTY).

2 Tiskněte opakovaně ↑ nebo ↓, abyste zadali typ programu.



Druhy programu se objevují v pořadí uvedeném na straně 19.

3 Stiskněte **(ENTER)**.

Dodatečné informace

Údržba

Výměna pojistky

Při výměně pojistky se ujistěte, abyste užili pojistku se správnou hodnotou, která je uvedena na povrchu originální pojistky. Jestliže pojistka praskne, zkontrolujte zapojení proudu a pojistku vyměňte. Jestliže pojistka po výměně opět praskne, může to být v důsledku poruchy přístroje. V tom případě se obraťte na nejbližší zastoupení Sony.

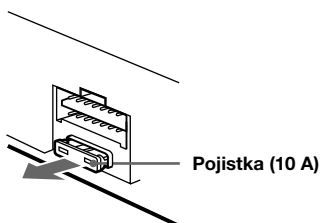

Upozornění

Nikdy nepoužívejte pojistky s vyšší ampérovou hodnotou, než ty, které jsou součástí příslušenství, protože by to mohlo způsobit poškození přístroje.

Výměna lithiové baterie

Když je baterie vybitá, zmenší se dosah pro ovládání dálkovým ovladačem. Vyměňte baterii za novou lithiovou baterii CR2025.

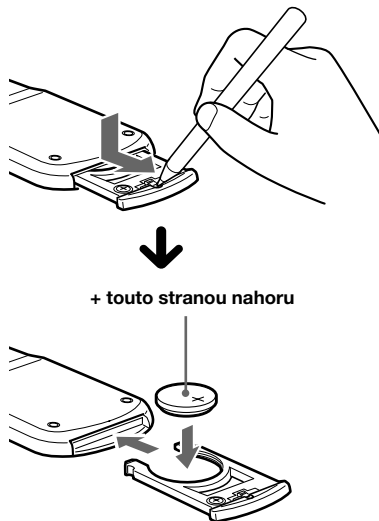

Poznámky k lithiové baterii

- Lithiové baterie uchovávejte mimo dosah dětí. Jestliže děti baterii spolknou, obraťte se ihned na lékaře.
- Baterii otřete suchou utěrkou, abyste zajistili dobrý kontakt.
- Při vkládání baterie dbejte na správnou polaritu.
- Baterii nevkládejte za pomoci kovové pinzety, protože by mohlo dojít ke zkratu.

UPOZORNĚNÍ

Při nesprávném zacházení může dojít k explozi baterie. Baterii nedobíjete, nerozebírejte, ani nevhazujte do ohně.

Demontáž přístroje

Přední panel je otevřený

- 1 Stiskněte tlačítko **OPEN** na přístroji, poté stiskněte pomocí tenkého šroubováku svorku uvnitř předního panelu a jemně uvolněte přední panel.

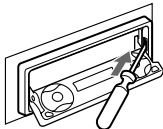

- 2 Zopakujte krok 1 i na levé straně. Přední kryt je sejmutý.

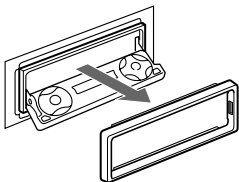

- 3 Za pomoci tenkého šroubováku stiskněte svorku na levé straně přístroje, potom zatáhněte za levou stranu přístroje, aby západka vyklouzla z držáku.

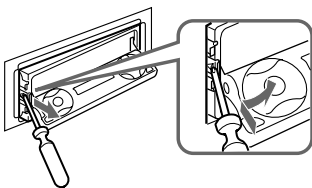

- 4 Zopakujte krok 3 uvedený na pravé straně.

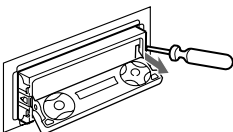

- 5 Vysuňte přístroj z držáku.

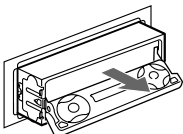

Přední panel nelze otevřít, protože je spálená pojistka

- 1 Speciálním klíčem (příloženým) stiskněte svorku uvnitř předního krytu a odstraňte přední kryt.

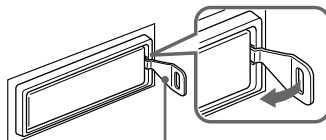

Uvolňovací klíč
(je součástí dodávky)

- 2 Zopakujte krok 1 na levé straně. Přední kryt je sejmutý.

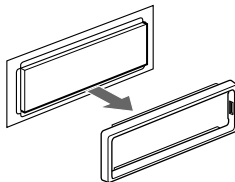

- 3 Pomocí uvolňovacího klíče stiskněte svorku na levé straně přístroje a poté vytáhněte levou stranu přístroje, dokud se neuvolní.

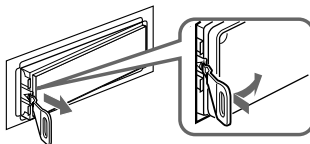

- 4 Zopakujte krok 3 na pravé straně.

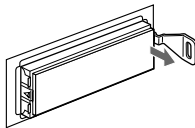

- 5 Vysuňte přístroj z držáku.

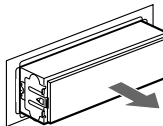

Technické údaje

Magnetofon

Stopy na pásku 4 stopy, 2-kanálový stereofonní zvuk
Kolisání a odchylka 0,08 % (WRMS)
Frekvence 30 – 20.000 Hz
Odstup signálu od šumu

Druh kazety	Dolby B NR	Dolby NR vyp
TYPE II, IV	67 dB	61 dB
TYPE I	64 dB	58 dB

Rádio

FM

Kmitočtový rozsah 87,5 – 108,0 MHz
Konektor pro anténu Externí konektor pro anténu
Mezifrekvenční kmitočet 10,7 MHz/450 kHz
Citlivost 8 dBf
Selektivita 75 dB při 400 kHz
Odstup signálu od šumu 66 dB (stereo),
72 dB (mono)
Harmonická zkreslení při 1 kHz
0,6 % (stereo),
0,3 % (mono)
Rozlišení 35 dB při 1 kHz
Frekvence 30 – 15.000 Hz

MW/LW (SV/DV)

Kmitočtový rozsah MW (SV): 531 – 1.602 kHz
LW (DV): 153 – 279 kHz
Konektor pro anténu Externí konektor pro anténu
Mezifrekvenční kmitočet 10,7 MHz/450 kHz
Citlivost MW (SV): 30 µV
LW (DV): 40 µV

Zesilovač

Výstupy Výstupy pro reproduktory
Impedance reproduktorů 4 – 8 ohmů
Maximální výkon 50 W × 4 (při 4 ohmech)

Všeobecně

Výstupy Výstup audio (2)
Kabel pro elektrické ovládání antény
Kabel pro zesilovač
Kabel pro telefon
Vstupy Přívodní kabel ovladače osvětlení
Ovládání zvuku Basy ±9 dB při 100 Hz
Výšky ±9 dB při 10 kHz
Autobaterie - stejnosměrný proud 12 V (negativní uzemnění)
Napájení Přibl. 178 × 50 × 182 mm (š/v/h)
Rozměry Rozměry pro montáž Přibl. 182 × 53 × 163 mm (š/v/h)
Hmotnost Přibl. 1,3 kg
Dodávané příslušenství Dálkový ovladač RM-X96
1 souprava pro montáž a zapojení
Doplňky, které lze dokoupit Otočný dálkový ovladač RM-X4S
kabel BUS (dodávaný společně s kabelem RCA) RC-61 (1 m), RC-62 (2 m)
Doplňkové příslušenství Měnič CD (10 disků) CDX-848X, CDX-646
Měnič CD (6 disků) CDX-T68X, CDX-T67
Měnič MD (6 disků) MDX-65
Volič zdroje XA-C30
tuner DAB XT-100DAB
Digitální předzesilovač s equalizátorem XDP-210EQ, XDP-4000X

Design a technické parametry mohou být změněny bez předchozího upozornění.

Odstranění drobných závad

Následující přehled vám pomůže odstranit většinu závad, se kterými se při obsluze vašeho přístroje případně setkáte.

Než začnete se čtením následujícího přehledu, seznamte se s instrukcemi pro napojení a obsluhu.

Všeobecně

Problém	Příčina/Odstranění
Žádný zvuk.	<ul style="list-style-type: none">• Zrušení funkce ATT.• Nastavte vyvážení do středové polohy, jestliže máte zapojeny dva reproduktory.• Stisknutím (+) na tlačítkách VOL upravte hlasitost.
Údaje uložené do paměti byly vymazány.	<ul style="list-style-type: none">• Přírodní kabel nebo baterie byly odpojené.• Tlačítko pro vynulování bylo stisknuto. → Uložte údaje znovu do paměti.
Zvuk šumí.	Používáte mobilní telefon.

Přehrávání pásku

Problém	Příčina/Odstranění
Zvuk je zkreslený.	Hlavy pro záznam resp. přehrávání jsou zašpiněné. → Vyčistěte hlavy komerčně dostupnou suchou kazetou na čištní hlav.
AMS řádně nefunguje.	<ul style="list-style-type: none">• Mezi jednotlivými skladbami jsou nahrány šумы.• Nenahráná místa jsou příliš krátká (méně než čtyři sekundy).• Dlouhý úsek nebo pasáž s nízkými frekvencemi nebo velmi slabým zvukem je považována za pauzu.

Poslech rádia

Problém	Příčina/Odstranění
Není možné naladit stanici uloženou v paměti.	<ul style="list-style-type: none">• Zadejte do paměti správnou frekvenci.• Vysílaný signál je příliš slabý.
Automatické ladění nefunguje.	<ul style="list-style-type: none">• Vysílání je příliš slabé. → Nalad'te stanici ručně.• Režim lokálního vyhledávání je zaktivovaný – poloha “on”. → Vypněte režim lokálního vyhledávání - poloha “off” (strana 14).
Stanice nemohou být přijímány. Zvuk je rušen šумы.	Zapojte kabel pro elektrické ovládání antény (modrý) nebo přídatný kabel pro napájení antény (červený) na kabel pro napájení zesilovače antény. (Pouze jestliže má Vaše auto zabudovanou anténu FM/MW/LW na zadním/postranním skle.)
Indikátor “ST” bliká.	<ul style="list-style-type: none">• Nalad'te přesnou frekvenci.• Vysílaný signál je příliš slabý. → Zadejte režim Mono (strana 14).

Funkce RDS

Problém	Příčina/Odstranění
Funkce SEEK začíná po několika sekundách poslechu.	Jedná se o stanici bez TP nebo o stanici se slabým signálem. → Stiskněte (AF/TA), abyste zadali "AF TA off".
Žádná dopravní hlášení.	<ul style="list-style-type: none">• Zaktivujte "TA".• Stanice nevysílá žádné dopravní hlášení i přes TP. → Nalad'te jinou stanici.
Funkce PTY ukazuje "None".	Stanice neoznačuje druh programu.

Přehrávání CD/MD

Problém	Příčina/Odstranění
Zvuk přeskakuje.	Disk je znečištěný nebo poškozený.
Není možné vypnout indikaci "-----".	Nemůžete označit CD, ledaže byste zapojili přístroj CD s funkcí uživatelských souborů. → Stiskněte (LIST) na dvě sekundy.

Hlášení chyb na displeji (je-li zapojen přídatný měnič/přehrávač CD/MD)

Následující indikace bude svítit přibližně pět sekund a bude provázena zvukovým znamením.

Displej	Příčina	Odstranění
NO Mag	V měniči/přehrávači CD/MD není vložený zásobník na disky.	Vložte do měniče/přehrávače CD/MD zásobník na disky.
NO Disc	V přístroji není vložený žádný disk CD/MD.	Vložte do přístroje disk CD/MD.
NG Discs	Nelze přehrávat CD/MD na základě poruchy.	Založte jiný CD/MD.
Error ^{*1}	CD je znečištěný nebo vložený horní stranou dolů.*2	Vyčistěte CD nebo ho správně vložte.
	MD nehraje z důvodu poškození.*2	Vložte jiný MD.
Blank ^{*1}	Na MD nejsou nahrány žádné skladby.*2	Přehrávejte MD s nahrávanými skladbami.
PushReset	Nelze ovládat měnič CD/MD v důsledku poruchy.	Stiskněte tlačítko reset na přístroji.
Not Ready	Kryt přihrádky na MD je otevřený nebo disky MD nejsou řádně vloženy.	Zavřete kryt nebo vložte řádně MD.
High Temp	Teplota okolí je vyšší než 50°C.	Počkejte, dokud teplota neklesne pod 50°C.

*1 Jestliže během přehrávání CD nebo MD dojde k chybě, neobjeví se na displeji číslo disku CD nebo MD.

*2 Na displeji se objeví číslo disku, který zapříčinil chybu.

Nepodaří-li se Vám odstranit závadu na základě uvedených postupů, obraťte se na nejbližší zastoupení firmy Sony.

Witamy

Dziękujemy za zakupienie Odtwarzacza Kaset Sony. Urządzenie to pozwoli korzystać z różnorodnych funkcji przy pomocy następujących urządzeń sterujących:

Dostarczony osprzęt

Pilot zdalnego sterowania RM-X96

Osprzęt opcjonalny

Pilot rotacyjny RM-X4S

Zakupiony sprzęt spełnia nie tylko funkcje magnetofonu kasetowego i radiodbiornika, lecz oferuje również możliwość poszerzenia systemu przez podłączenie odtwarzacza płyt CD/MD*¹ jako dodatkowej opcji. Podczas operacji zestawu lub podłączonego, opcjonalnego odtwarzacza płyt CD, wyposażonego w funkcję CD TEXT, informacje zakodowane na płycie CD TEXT zostaną uwidocznione na wyświetlaczu podczas odtwarzania płyty tego typu*².

*¹ Podłączyć można zmienniczkę płyt CD, zmienniczkę płyt MD, odtwarzacz płyt CD i odtwarzacz płyt MD.

*² Płyta CD TEXT jest dźwiękową płytą CD, zawierającą dodatkowe dane, takie jak tytuł dysku, nazwisko wykonawcy oraz tytuły wszystkich utworów. Informacje te są dodatkowo zakodowane na płycie.

Środki Ostrożności

- Jeżeli pojazd był zaparkowany w nasłonecznionym miejscu, co mogło spowodować znaczny wzrost temperatury w jego wnętrzu, należy przed rozpoczęciem użytkowania, odczekać by sprzęt uległ schłodzeniu.
- W przypadku gdy do sprzętu nie dochodzi zasilanie, należy przede wszystkim sprawdzić łącza. Jeżeli są one prawidłowo podłączone, proszę sprawdzić bezpiecznik.
- W przypadku braku dźwięku z głośników w systemie 2-głośnikowym, proszę ustawić kontrolkę funkcji "fader" (zanik) w pozycji środkowej.
- Sprzęt jest wyposażony we własny wzmacniacz mocy, co może spowodować nagrzanie się kasyety, odtwarzanej przez dłuższy czas. Ten objaw nie jest sygnałem defektu sprzętu.

Z ewentualnymi pytaniami lub niejasnościami związanymi z użytkowaniem zakupionego sprzętu, które nie zostały omówione w instrukcji obsługi, należy zwrócić się do fachowców najbliższego punktu sprzedaży produktów firmy Sony.

Aby utrzymać wysoką jakość odtwarzanego dźwięku

Jeżeli pojazd jest wyposażony w umieszczone w pobliżu sprzętu osady do przechowywania puszek z napojami, proszę uważać by na sprzęt nie wylać soków lub innych napojów. Większość tego rodzaju napojów zawiera cukier, którego resztki mogą spowodować zanieczyszczenie kaset i tym sposobem głowic odtwarzających, redukując jakość dźwięku lub powodując jego całkowity zanik. Zestawy czyszczące głowice odtwarzające nie są w stanie oczyścić lepkich zanieczyszczeń.



Uwagi dotyczące Kaset

Środki ostrożności dotyczące kaset

- Nie dotykać powierzchni taśmy, gdyż brud lub kurz mogą zanieczyścić głowice odtwarzające.
- Kasety należy przechowywać z dala od sprzętu wyposażonego w magnesy, takiego jak np. głośniki lub wzmacniacze mocy, gdyż mogłyby to spowodować wymazanie nagrania lub zniekształcenie dźwięku.
- Nie poddawać kaset bezpośredniemu działaniu słońca, bardzo niskich temperatur lub wilgoci.
- Rozciągnięte taśmy mogą zostać wciągnięte przez mechanizm odtwarzacza. Przed wsunięciem kasety, proszę za pomocą ołówka lub innego, podobnego przedmiotu, przekręcić rolkę aby zlikwidować luz taśmy.

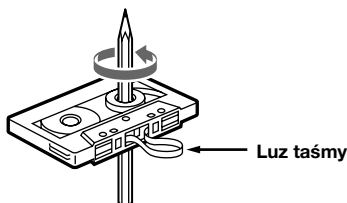

- Zniekształcona kasetka i odstające etykiety mogą spowodować komplikacje przy wsuwaniu i wysuwaniu kaset. Proszę usunąć lub wymienić luźne etykiety.



- Podczas odtwarzania kasety może nastąpić zniekształcenie dźwięku. Głowice magnetofonowe należy czyścić po około 50 godzinach pracy.

Kasety o dłuższym niż 90 minut czasie odtwarzania

Nie jest zalecane korzystanie z kaset o dłuższym niż 90 minut czasie odtwarzania, z wyjątkiem odtwarzania w trybie ciągłym. Taśmy takich kaset są bardzo cienkie i łatwiej rozciągają się. Częste odtwarzanie i zatrzymywanie może spowodować wciągnięcie taśmy przez mechanizm magnetofonu.



Spis treści

Tylko dla tego sprzętu

Umieszczenie kontroltek 5

Przygotowania wstępne

Zerowanie sprzętu 8
Nastawienia zwalniające zabezpieczenia 8
Włączanie/wyłączanie sprzętu 9
Korzystanie z menu 9
Nastawianie zegara 10

Magnetofon

Słuchanie taśm 11
Odtwarzanie taśmy w różnych trybach
pracy 12

Radio

Automatyczne kodowanie stacji nadawczych
w pamięci sprzętu
— Tryb Best Tuning Memory
(BTM = pamięć najlepszego strojenia) 13
Kodowanie wyłącznie wybranych stacji
nadawczych 13
Odbiór zapisanych w pamięci stacji
nadawczych 14

RDS

Opis funkcji RDS 15
Wyświetlanie wskaźnika nazwy stacji
nadawczej 15
Automatyczne, ponowne strojenie tego
samego programu
— Funkcja Alternatywnych częstotliwości
(AF - Alternative Frequencies) 16
Odbiór migawek o ruchu drogowym 17
Kodowanie stacji nadawczych oferujących
serwis RDS o sygnałach AF oraz TA 18
Zlokalizowanie stacji według rodzaju
transmitowanego programu 19
Automatyczne nastawianie zegara 20

Pozostałe funkcje

Naklejanie etykietek na pilot rotacyjny 20
Korzystanie z rotacyjnego pilota zdalnego
sterowania 20
Regulacja charakterystyk dźwięku 23
Wyciszanie dźwięku 23
Zmienianie wstępnych nastawów dźwięku i
wskaźników wyświetlacza 23
Wspomaganie tonów niskich funkcja
— D-bass 24
Wybór analizatora spektralnego 25
Regulacja dźwięku i częstotliwości
przedwzmacniacza korektora 25

Z Wyposażeniem Opcjonalnym

Komponent CD/MD

Odtwarzanie płyty CD lub MD 26
Powtórne odtwarzanie tytułów
— Tryb Repeat play 28
Odtwarzanie tytułów w przypadkowej
kolejności — Tryb Shuffle play 28
Nadawanie nazwy (tytułu) płytom CD
— Disc Memo 29
Zlokalizowanie płyty według nadanych tytułów
— funkcja “List-up”
(udostępnienie spisu) 30
Wybieranie określonych tytułów do
odtworzenia
— Bank danych 31

DAB

Opis systemu DAB 32
Podstawowe operacje DAB 32
Automatyczne, wstępne kodowanie usług
DAB
— BTM 33
Manualne, wstępne kodowanie usług DAB
— Manual Preset Memory 34
Słuchanie programu DAB 35
Nastawienia odbioru dźwięku 36
Lokalizacja usługi DAB według typu
programu (PTY) 36

Informacje dodatkowe

Konserwacja 37
Wymontowanie sprzętu 38
Dane techniczne 39
Usuwanie usterek 40

Umieszczenie kontroltek

Pilot zdalnego sterowania RM-X96

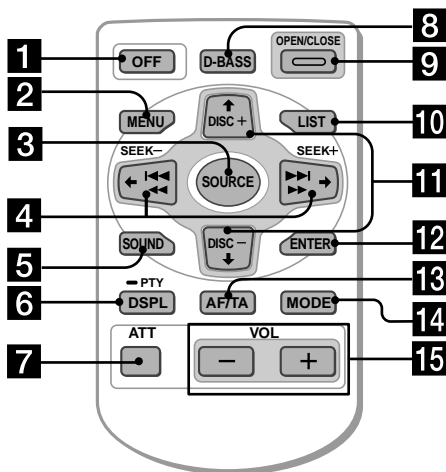

Szczegóły znajdują się na stronach podanych w spisie.

- 1** Przycisk wyłączenia OFF 9, 11
- 2** Przycisk MENU 10, 12, 13, 14, 16, 18, 20, 24, 25, 27, 28, 29, 31, 33, 34, 36
- 3** Przycisk wyboru źródła odtwarzania SOURCE (TUNER/TAPE/CD/MD) 9, 11, 13, 14, 25, 26, 30, 32, 33
- 4** Przyciski ←/→ (SEEK/AMS -/+) 9, 10, 11, 12, 14, 16, 20, 23, 24, 25, 27, 28, 29, 31, 32, 34, 36
 - Automatyczny Czujnik Muzyki (I◀◀/▶▶I) 11, 27
 - Manualne przeszukiwanie (◀◀/▶▶) 27
 - Przeszukiwanie 14
- 5** Przycisk SOUND 23
- 6** Przycisk DSPL/PTY (wyświetlenie zmiany trybu/typu programu) 19, 26, 27, 29, 36
- 7** Przycisk ATT (wyciszenie) 23
- 8** Przycisk D-BASS 24
- 9** Przycisk OPEN/CLOSE 11
- 10** Przycisk LIST 29, 30, 35
- 11** Przycisk ↑/↓ (DISC/PRST +/-) 9, 10, 12, 13, 14, 16, 18, 19, 20, 24, 25, 27, 28, 29, 30, 31, 32, 33, 34, 36
 - Podczas odbioru audycji radiowych: Wybór wstępnie zakodowanych stacji radiowych 14
 - Podczas odtwarzania płyt CD/MD: Zmiana płyty 27
- 12** Przycisk ENTER 10, 12, 13, 14, 16, 18, 19, 20, 24, 25, 27, 29, 30, 31, 33, 34, 35, 36
- 13** Przycisk AF/TA 16, 17, 18
- 14** Przycisk trybu pracy MODE 11, 12, 13, 14, 26, 30, 32, 33
 - Podczas odtwarzania taśmy: Zmiana kierunku odtwarzania 11
 - Podczas odbioru audycji radiowych: Wybór pasma BAND 13, 14
 - Podczas odtwarzania płyt CD/MD: Wybór odtwarzacza CD/MD 26
- 15** Przyciski VOL (Regulacja poziomu głośności)

Zestaw wyłączony przez dwusekundowe naciśnięcie przycisku (OFF) można włączyć pilotem zdalnego sterowania dopiero po uprzednim uaktywnieniu sprzętu przez naciśnięcie przycisku (SOURCE) na sprzęcie lub po wsunięciu kasyety.

Umieszczenie kontroltek

Strona zabezpieczeń

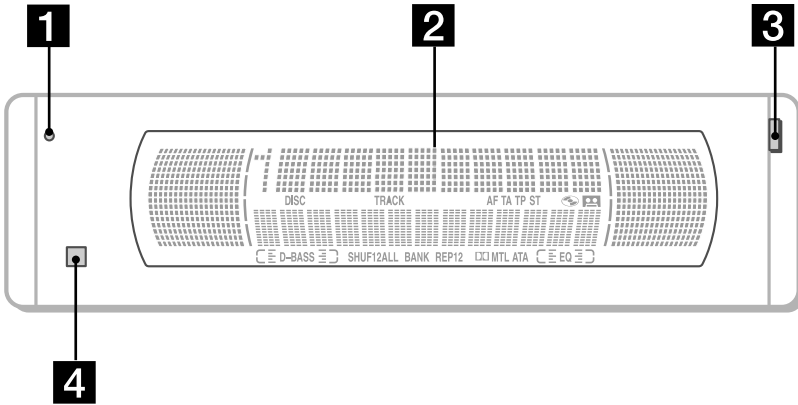

Strona operacji

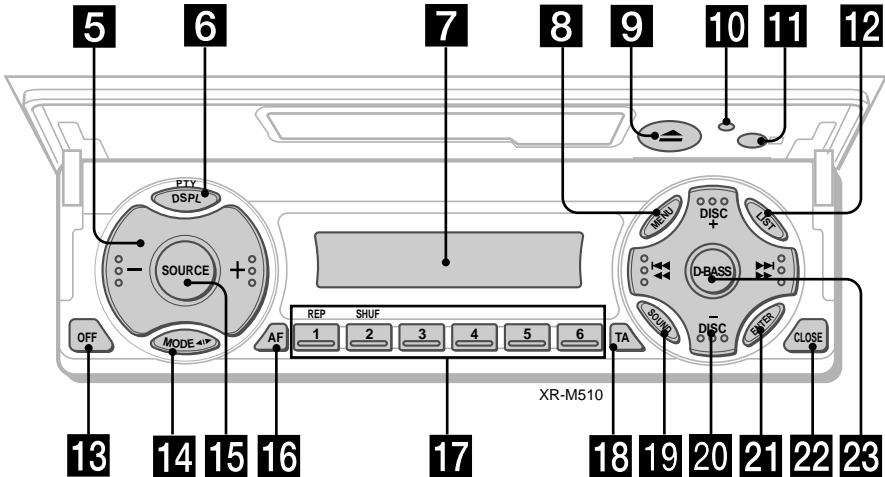

Odpowiadające sobie przyciski pilota i sprzętu, sterują tymi samymi funkcjami co przyciski umieszczone na sprzęcie.

- 1 10** Przycisk zerowania 8
- 2** Główny wyświetlacz
- 3** Przycisk OPEN (zwolnienie przedniego panelu) 38
- 4 11** Receptor pilota zdalnego sterowania
- 5** Przyciski regulacji poziomu głośności
- 6** Przycisk DSPL/PTY (wyświetlenie zmiany trybu/typu programu)
- 7** Dodatkowy wyświetlacz
- 8** Przycisk MENU
- 9** Przycisk ▲ 11
- 12** Przycisk LIST
- 13** Przycisk wyłączenia OFF* 9
- 14** Przycisk trybu pracy MODE
- 15** Przycisk wyboru źródła odtwarzania SOURCE (TUNER/TAPE/CD/MD)
- 16** Przycisk AF 16, 18
- 17** Przyciski numeryczne
Podczas odbioru audycji radiowych:
Wybór zaprogramowanych przycisków numerycznych 13, 14, 17, 33, 34
Podczas odtwarzania taśmy:
① REP 12
Podczas odtwarzania płyty CD/MD:
① REP 28
② SHUF 28

- 18** Przycisk TA 16, 17, 18
- 19** Przycisk SOUND
- 20** Przycisk PRST/DISC +/- (kursor góra/dół)
Przyciski SEEK/AMS -/+ (kursor lewy/prawy) 13
- 21** Przycisk ENTER
- 22** Przycisk CLOSE
- 23** Przycisk D-BASS

* Ostrzeżenie w przypadku instalacji w pojeździe nie posiadającym pozycji ACC na stacyjce (pomocnicza pozycja) Proszę się upewnić, że przycisk (OFF), na sprzęcie, został przyciśnięty przez dwie sekundy, aby wyłączyć wyświetlanie wskazań zegara po wyłączeniu silnika. Jeżeli przycisk (OFF) zostanie tylko przez moment naciśnięty, wtedy wskazania zegara będą nadal widoczne, a to powoduje zużycie się akumulatora.

Przygotowania wstępne

Zerowanie sprzętu

Sprzęt należy wyzerować przed rozpoczęciem eksploatacji poraz pierwszy lub po wymianie akumulatora pojazdu.

Śpiczasto zakończonym przedmiotem, np. długopisem, nacisnąć przycisk zerowania.

Przycisk zerowania

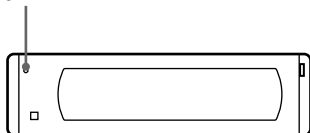

Uwaga

Naciśnięcie przycisku zerowania (reset) powoduje wymazanie ustawień zegara i niektórych funkcji zapisanych w pamięci sprzętu.

Nastawienia zwalniające zabezpieczenia

Wykonać następujące nastawienia wstępne przed rozpoczęciem operacji sprzętu poraz pierwszy, po wymianie akumulatora lub po wyzerowaniu sprzętu.

Nastawienia te należy koniecznie wykonać; w przeciwnym wypadku panel przedni pozostanie wyłączony i z urządzenia nie będzie można korzystać.

1 Naciśnij przycisk Reset.

Pojawi się napis "Code in".

2 Naciśnij przyciski na pilocie zdalnego sterowania, a następnie wyślij kod bezpieczeństwa.

Szczegóły dotyczące kodów zabezpieczających proszę sprawdzić w załączonym dopisie.

Po potwierdzeniu wprowadzonego kodu, ekran opis wyświetlacza zmienia się na zegar i można rozpocząć normalne operacje sprzętu.

Uwagi

- Wsiadając z samochodu, pilot zdalnego sterowania należy zabrać ze sobą.
- Jeżeli użytkownik zapomni swego kodu zabezpieczającego, należy skontaktować się z punktem obsługi klienta firmy Sony. Proszę pamiętać o zabraniu pilota zdalnego sterowania.

Włączanie/wyłączanie sprzętu

Włączanie sprzętu

Nacisnąć przycisk (SOURCE) lub umieścić kasetę. Szczegóły dotyczące operacji sprawdź na stronach 11 (magnetofon) oraz 13 (radio).

Wyłączanie odtwarzacza

Nacisnąć (OFF) aby wstrzymać odtwarzanie taśmy lub wyłączyć odbiór audycji FM/MW/LW (luminacja kluczyka i wyświetlacz pozostają włączone.)

Przez dwie sekundy naciskać (OFF) aby całkowicie wyłączyć sprzęt.

Uwaga

Jeżeli stacyjka pojazdu nie jest wyposażona w przełącznik dla sprzętu dodatkowego ACC, sprzęt należy wyłączać przez dwu-sekundowe naciskanie przycisku (OFF), aby zapobiec zbędnemu zużyciu mocy akumulatora.

Korzystanie z menu

Sprzętem operuje się przez wybieranie poszczególnych elementów menu. Aby wybrać element, należy wywołać tryb menu i wybierać przyciskami ↑/↓ (góra/dół), lub ←/→ (lewy/prawy).

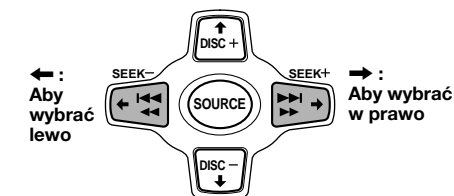
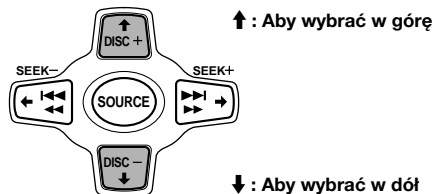

Nastawianie zegara

Zegar działa na zasadzie cyfrowego systemu 24-godzinnego.

Przykład: Nastawienie zegara na godzinę 10:08

1 Nacisnąć (MENU), następnie parokrotnie ↑ lub ↓, do wyświetlenia wskaźnika "Clock".



1 Nacisnąć (ENTER).

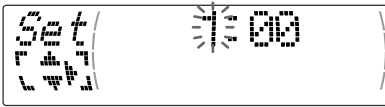

Wskaźnik godziny miga.

2 Nacisnąć ↑ lub ↓ aby wybrać godzinę.



3 Nacisnąć →.

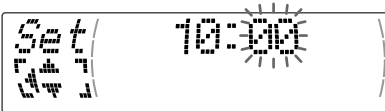

Wskaźnik minut miga.

4 Nacisnąć ↑ lub ↓ aby nastawić minuty.

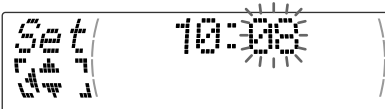

2 Nacisnąć (ENTER).



Zegar rozpoczyna działanie.

Wskazówki

- W celu automatycznego nastawienia zegara, korzystać z wygodnej funkcji CT (strona 20).
- Jeżeli tryb D.Info nastawiono na pozycję "on", wskaźniki godziny są stale wyświetlane (nie dotyczy niektórych funkcji w trybie SA) (strona 23).

Magnetofon

Słuchanie taśm

1 Na pilocie zdalnego sterowania nacisnąć

(OPEN/CLOSE) i wsunąć kasetę.

Odtwarzanie rozpoczyna się automatycznie.

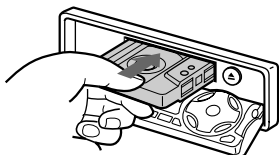

2 Na pilocie zdalnego sterowania nacisnąć

(OPEN/CLOSE) aby zamknąć przedni panel.

Po wsunięciu kasyety, odtwarzanie można rozpocząć przez naciśnięcie przycisku (SOURCE) do wyświetlenia wskaźnika "FWD" lub "REV".

Odtwarzana jest strona kasyety skierowana ku górze.

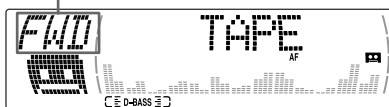

Odtwarzana jest strona kasyety skierowana ku dołowi.

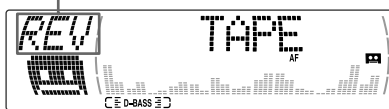

Wskazówka

Aby zmienić kierunek odtwarzania taśmy, proszę nacisnąć (MODE) (◀▶).

Aby Proszę nacisnąć przycisk

Zatrzymać odtwarzanie (OFF)

Wyjąć kasetę (OPEN/CLOSE) następnie ▲

Szybkie przewijanie taśmy

Podczas odtwarzania, nacisnąć i przytrzymać ◀◀ lub ▶▶.

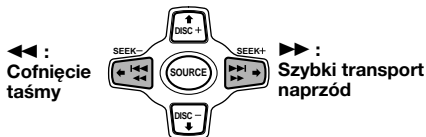

Aby rozpocząć odtwarzanie podczas szybkiego transportu naprzód lub podczas cofania taśmy, proszę nacisnąć przycisk (MODE) (◀▶).

Zlokalizowanie poszczególnych tytułów

— Automatic Music Sensor (AMS - automatyczny czujnik muzyki)

Podczas odtwarzania, krótko nacisnąć ◀◀ lub ▶▶ dla każdego utworu, który ma być pominięty.

Pominąć można każdorazowo maksymalnie dziewięć tytułów.

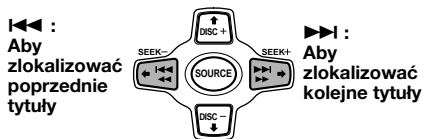

Uwaga

Funkcja AMS może nie działać w następujących przypadkach:

- odstępy między poszczególnymi tytułami wynoszą mniej niż cztery sekundy
- dźwięki występujące w przerwach między poszczególnymi tytułami
- długie fragmenty niskiego poziomu głośności lub fragmenty bardzo spokojnej muzyki.

W trybie Ruchomego Ekranowis, wszystkie wskaźniki, przesuną się kolejno na wyświetlaczu.

Wskazówka

Tryb Ruchomego Ekranowis można wyłączyć (patrz "Zmianianie wstępnych nastawów dźwięku i wskaźników wyświetlacza" na stronie 23).

Odtwarzanie taśmy w różnych trybach pracy

Taśmę można odtworzyć w różnych trybach pracy:

- Repeat (Repeat Play= powtórne odtworzenie) powtórne odtworzenie aktualnie odgrywanego tytułu.
- Pozycja NR (Dolby NR) umożliwia wybranie systemu Dolby* NR B.
- Tryb Metal zezwala na odtworzenie taśmy metalowej lub CrO₂.
- B.Skip (Blank Skip= omijanie przerw między tytułami) omijanie przerw powyżej 8 sekund.
- ATA (Automatic Tuner Activation) automatyczne włączenie tunera podczas szybkiego transportu taśmy.

* System redukcji zakłóceń Dolby wyprodukowano na licencji Dolby Laboratories Licensing Corporation.

Znak "DOLBY" oraz symbol podwójnego □□; stanowią znaki handlowe Dolby Laboratories Licensing Corporation.

1 Podczas odtwarzania, nacisnąć (MENU).

2 Parokrotnie naciskać ↑ lub ↓, do wyświetlenia wskaźnika preferowanego elementu.

Każdorazowe naciśnięcie przycisku ↓, następująco zmienia kolejność wyświetlania elementów:

Repeat → NR → Metal → B.Skip → ATA



3 Nacisnąć → aby wybrać pozycję "on" (włączone).



Odtwarzanie rozpoczyna się w wybranym trybie.

4 Proszę nacisnąć (ENTER).

Naciśnięcie "off" w etapie 3, powyżej, przywraca normalny tryb odtwarzania.

Wskazówka

Dopóki uaktywniona jest funkcja ATA, ekranopis (TAPE ↔ TUNER) można zmienić przez naciśnięcie (DSPL/PTY).

Wielokrotne odtwarzanie tytułów

— tryb Repeat Play

1 Podczas odtwarzania, nacisnąć (MENU).

2 Parokrotnie naciskać ↑ lub ↓, do wyświetlenia wskaźnika "Repeat".

3 Parokrotnie naciskać → do wyświetlenia wskaźnika "Repeat on".

Repeat on ↔ Repeat off



Rozpoczęcie odtwarzania w trybie Repeat Play.

Aby przywrócić normalny tryb odtwarzania, w etapie 3 powyżej wybrać pozycję "Repeat off".

Wskazówki

- Wybierając tryb pracy przyciskami umieszczonymi na sprzeczce, parokrotnie nacisnąć (1) (REP) do wyświetlenia wskaźnika preferowanego trybu pracy.
- Podczas odtwarzania w trybie powtórnym, nacisnąć (MODE). Wskaźnik "REP" znika z wyświetlacza i ten tryb odtwarzania jest anulowany.

Radio

Automatyczne kodowanie stacji nadawczych w pamięci sprzętu

— Tryb Best Tuning Memory

(BTM = pamięć najlepszego strojenia)

Jest to funkcja wybierania radiowych stacji nadawczych o najsilniejszych sygnałach emisji i kodowania ich według częstotliwości w pamięci sprzętu. Zakodować można maksymalnie 6 stacji nadawczych dla każdego z pasm (FM1, FM2, FM3, MW i LW).

ostrzeżenie

Ze względu na bezpieczeństwo jazdy, do nastrojenia radia podczas prowadzenia pojazdu należy korzystać z funkcji Best Tuning Memory.

1 Proszę kilkakrotnie nacisnąć przycisk

(SOURCE) i wybrać pozycję tuner.

Każdorazowe naciśnięcie przycisku (SOURCE), zmienia kolejność wyświetlania wskaźników źródła odtwarzania w następujący sposób:

► Tuner → CD* → MD* → TAPE

* Wskaźnik urządzenia dodatkowego, którego nie podłączono do głównego sprzętu, nie jest wyświetlany.

2 Proszę kilkakrotnie nacisnąć przycisk

(MODE) i wybrać pasmo.

Każdorazowe naciśnięcie przycisku (MODE), zmienia kolejność wyświetlania wskaźników pasm w następujący sposób:

► FM1 → FM2 → FM3 → MW → LW

3 Nacisnąć (MENU), następnie parokrotnie nacisnąć ↑ lub ↓, do wyświetlenia wskaźnika "BTM".

4 Proszę nacisnąć (ENTER).

Stacje radiowe są kodowane pod przyciskami numerycznymi według częstotliwości.

Zapisanie stacji w pamięci sprzętu jest potwierdzane sygnałem akustycznym.

Uwagi

- Stacje nadawcze o słabym sygnale emisji nie zostaną zapisane w pamięci sprzętu. Jeżeli sprzęt odbiera tylko kilka radiowych stacji nadawczych, pod niektórymi przyciskami numerycznymi pozostaną poprzednio dokonane zapisy pamięciowe.
- Jeżeli na wyświetlaczu widoczny jest wskaźnik numeryczny, sprzęt rozpoczyna kodowanie stacji od aktualnie wyświetlanego numeru wwyż.

Kodowanie wyłącznie wybranych stacji nadawczych

Wstępnie zakodować można maksymalnie 18 stacji pasma FM (po 6 dla pasm FM1, 2, i 3) oraz po 6 dla pasm MW i LW, w dowolnej kolejności.

1 Proszę kilkakrotnie nacisnąć przycisk

(SOURCE) i wybrać pozycję tuner.

2 Proszę kilkakrotnie nacisnąć przycisk

(MODE) i wybrać pasmo.

3 Naciśnij przycisk ◀◀ lub ▶▶

znajdujący się na urządzeniu, aby wyszukać stację, która ma zostać zaprogramowana pod wybranym numerem przycisku.

4 Na odtwarzaczu naciskać odpowiedni przycisk numeryczny (1 do 6), do wyświetlenia wskaźnika "MEM".

Na wyświetlaczu ukazuje się cyfra odpowiadająca wybranemu przyciskowi numerycznemu.

Uwaga

Zapisanie nowej stacji nadawczej pod zajęтым przyciskiem numerycznym, anuluje poprzednio dokonany zapis.

Odbiór zapisanych w pamięci stacji nadawczych

- 1 Proszę kilkakrotnie nacisnąć przycisk **(SOURCE)** i wybrać pozycję tuner.
- 2 Proszę kilkakrotnie nacisnąć przycisk **(MODE)** i wybrać pasmo.
- 3 Parokrotnie naciskać **↑** (wstępny zapis w górę) lub **↓** (wstępny zapis w dół) aby odbierać stacje nadawcze w zakodowanej kolejności.

Wskazówka

Jeżeli do kodowania stacji w pamięci sprzętu korzystano z przycisków umieszczonych na odtwarzaczu, nacisnąć przycisk numeryczny (**1** do **6**), pod którym stacja została wstępnie zakodowana.

W przypadku trudności z dostrojeniem zakodowanej stacji nadawczej

Nacisnąć **←** lub **→** aby odszukać stację nadawczą (automatyczne strojenie).

Przeszukiwanie zostanie zakończone w momencie odebrania sygnałów stacji nadawczej. Parokrotnie nacisnąć **←** lub **→**, do momentu nastrojenia wybranej stacji nadawczej.

Uwaga

Jeżeli automatyczne strojenie zostaje zbyt często przerywane, proszę nacisnąć przycisk **(MENU)**, następnie parokrotnie nacisnąć **↑** lub **↓** do wyświetlenia wskaźnika "Local" (local seek mode=tryb przeszukiwania lokalnego). Następnie nacisnąć **→** celem wybrania pozycji "Local on". Nacisnąć **(ENTER)**.

Podczas odbioru lokalnego i trybu wyszukiwania stacji nadawczej, wyświetlany jest wskaźnik "LCL Seek".

Dostrajane będą wyłącznie stacje radiowe, których sygnał jest stosunkowo wyraźny.

Wskazówka

Jeżeli znana jest częstotliwość emisji wybranej stacji, nacisnąć i przytrzymać **←** lub **→**, do wyświetlenia wskaźnika preferowanej częstotliwości (strojenie manualne).

Jeżeli jakość odbioru stereofonicznego na paśmie FM jest niezadowolająca

— Tryb monofoniczny

1 Podczas odbioru, nacisnąć **(MENU)**, następnie parokrotnie nacisnąć **↑** lub **↓**, do wyświetlenia wskaźnika "Mono".

2 Naciskać **→** do wyświetlenia wskaźnika "Mono on".

Jakość odbieranego dźwięku poprawia się, ale odbiór jest monofoniczny (symbol "ST" gaśnie).

3 Proszę nacisnąć **(ENTER)**.

Abym powrócić do normalnego trybu odtwarzania, w etapie 2 powyżej wybrać pozycję "Mono off".

W trybie Ruchomego Ekranopisu, wszystkie wskaźniki, przesuną się kolejno na wyświetlaczu.

Wskazówka

Tryb Ruchomego Ekranopisu można wyłączyć (patrz "Zmianie wstępnych nastawów dźwięku i wskaźników wyświetlacza" na stronie 23).

W trybie Ruchomego Ekranopisu, wszystkie wskaźniki, przesuną się kolejno na wyświetlaczu.

Wskazówka

Tryb Ruchomego Ekranopisu można wyłączyć (patrz "Zmianianie wstępnych nastawów dźwięku i wskaźników wyświetlacza" na stronie 23).

Opis funkcji RDS

Radio Data System (RDS = radiowy system danych) jest serwisem usługowym rozgłośni radiowych, umożliwiający stacjom nadawczym, pasma FM emitowanie dodatkowych informacji, równoległe z normalnym sygnałem ich programów. Nabyty stereofoniczny zestaw samochodowy oferuje cały wachlarz usług tego typu. Oto niektóre z nich: automatyczne, powtórne strojenie wybranego programu, migawki o ruchu drogowym i lokalizowanie stacji nadawczych według rodzaju nadawanych przez nie programów.

Uwagi

- Dostępność funkcji RDS zależy od kraju lub regionu.
- Funkcja RDS może nie działać prawidłowo, jeżeli emitowany sygnał jest zbyt słaby lub jeżeli nastrojona stacja nie transmituje serwisu RDS.

Wyświetlanie wskaźnika nazwy stacji nadawczej

Nazwa aktualnie odbieranej stacji zostaje wyświetlona.

Wybrać stację pasma FM (strona 13).

Dostrojenie stacji pasma FM, emitującej dane serwisu RDS, jest sygnalizowane wyświetleniem nazwy stacji.



Uwaga

Wskaźnik "*" informuje, że odbierana stacja emituje sygnał serwisu RDS.

Automatyczne, ponowne strojenie tego samego programu

— Funkcja Alternatywnych częstotliwości (AF - Alternative Frequencies)

Funkcja alternatywnych częstotliwości (AF) służy automatycznemu wybieraniu i ponownemu dostrajaniu stacji nadawczych o nasilniejszym sygnale nadawczym. Funkcją tą umożliwiała nieprzerwany odbiór tego samego programu podczas długodystansowej jazdy, bez potrzeby manualnego przestrajania stacji nadawczej.

Częstotliwości zmieniają się automatycznie.

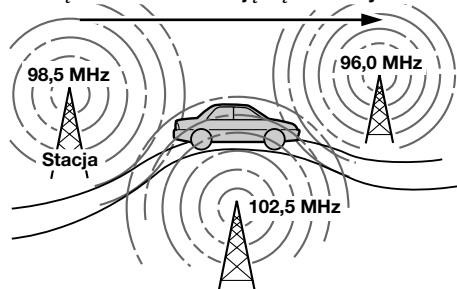

1 Wybrać stację pasma FM (strona 13).

2 Kilkakrotnie nacisnąć przycisk **(AF/TA)** do wyświetlenia wskaźnika "AF on". Sprzęt rozpoczyna poszukiwanie alternatywnej stacji nadawczej o silniejszym sygnale, na tej samej sieci.

Wskazówka

Jeżeli tryb pracy wybierano przyciskami na odtwarzaczu, nacisnąć **(AF)** do wyświetlenia wskaźnika "AF on".

Zmienianie wyświetlonych wskaźników

Każdorazowe naciśnięcie przycisku **(AF/TA)**, następująco zmienia kolejność wyświetlanych wskaźników:

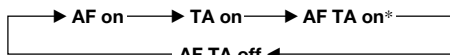

* Wybrać tę pozycję aby jednocześnie włączyć funkcje AF i TA.

Wskazówki

- Każdorazowe naciśnięcie przycisku **(AF)** umieszczonego na urządzeniu powoduje zmianę wyświetlanych informacji:
AF on ↔ AF off
- Każdorazowe naciśnięcie przycisku **(TA)** umieszczonego na urządzeniu powoduje zmianę wyświetlanych informacji:
TA on ↔ TA off

Uwagi

- Jeżeli w danym rejonie nie ma alternatywnej stacji i nie ma potrzeby poszukiwania jej, proszę wyłączyć funkcję AF przez naciskanie przycisku **(AF/TA)** do wyświetlenia wskaźnika "AF TA off".
- Miganie wskaźnika "NO AF" oraz nazwy stacji radiowej na zmianę, informuje, że na tej sieci nie udało się zlokalizować alternatywnej stacji nadawczej.
- Jeżeli nazwa stacji miga po wybraniu tej stacji przy włączeniu funkcji AF oznacza to, że alternatywna częstotliwość jest niedostępna. Nacisnąć **←** lub **→** podczas pulsowania nazwy stacji nadawczej (przed upływem ośmiu sekund). Sprzęt rozpoczyna szukanie innej częstotliwości posiadającej ten sam PI (identyfikator programu) (wyświetlany jest symbol "PI Seek", a dźwięk zanika). Jeżeli sprzęt nie znajdzie innej częstotliwości, wyświetlany jest symbol "NO PI" i sprzęt powraca do poprzednio wybranej częstotliwości.

Odbiór programu regionalnego

Funkcja "REG on" (regionalny aktywny) umożliwia stały odbiór wybranego programu regionalnego, bez potrzeby przełączania na inną stację regionalną. (Zakładając, że funkcja AF została uprzednio uaktywniona). Sprzęt został fabrycznie nastawiony na funkcję "REG on", aby wyłączyć funkcję, proszę wykonać następujące operacje.

1 Podczas odbioru radia, nacisnąć **(MENU)**, następnie parokrotnie **↑** lub **↓**, do wyświetlenia wskaźnika "REG".

2 Nacisnąć **→** do wyświetlenia wskaźnika "REG off".

3 Proszę nacisnąć **(ENTER)**. Wybranie pozycji "REG off" może spowodować przełączenie na inną regionalną stację nadawczą tej samej sieci.

Aby powrócić do pozycji uaktywnienia nastawu stacji regionalnej, proszę w etapie 2, powyżej, wybrać pozycję "REG on".

Uwaga

Wyżej opisana funkcja nie działa w Wielkiej Brytanii i w kilku innych rejonach.

Funkcja lokalnego połączenia (tylko dla Wielkiej Brytanii)

Funkcja lokalnego połączenia umożliwia wybranie innych lokalnych stacji nadawczych danego rejonu, niekoniecznie zakodowanych w pamięci sprzętu.

- 1 Na odtwarzaczu, naciśnięć przycisk numeryczny pod którym zakodowano lokalną stację nadawczą.**
- 2 W przeciągu pięciu sekund ponownie nacisnąć przycisk numeryczny lokalnej stacji nadawczej.**
- 3 Proszę powtarzać wyżej opisane operacje do momentu uzyskania odbioru wybranej, lokalnej stacji nadawczej.**

Odbiór migawek o ruchu drogowym

Dane funkcji Migawek o Ruchu Drogowym (TA = Traffic Announcement) oraz Programu Informacji Drogowych (TP = Traffic Programme), zezwalają na automatyczne dostrójenie stacji pasma FM transmitującej migawki o ruchu drogowym, podczas odbioru programów z innych źródeł.

Parokrotnie naciskać (AF/TA) do wyświetlenia wskaźnika "TA on" lub "AF TA on".

Sprzęt rozpoczyna poszukiwanie stacji nadawczych transmitujących informacje o ruchu drogowym. Po zlokalizowaniu odpowiedniej stacji nadawczej, ukazuje się wskaźnik "TP".

W momencie rozpoczęcia transmisji migawek o ruchu drogowym, wskaźnik "TA" miga do zakończenia transmisji.

Wskazówki

- Jeżeli transmisja migawek o ruchu drogowym rozpocznie się podczas odbioru programu z innego źródła, sprzęt automatycznie przełączy na migawki o ruchu drogowym i po zakończeniu transmisji powróci do uprzednio wybranego źródła odbioru.
- Wybierając tryb pracy przyciskami na odtwarzaczu, naciskać (TA) do wyświetlenia wskaźnika "TA on".

Uwaga

Jeżeli odbierana stacja nadawcza nie transmituje migawek o ruchu drogowym, przez pięć sekund miga wskaźnik "NO TP". Następnie, sprzęt rozpocznie poszukiwanie odpowiedniej stacji nadawczej, oferującej ten serwis.

Wyłączanie funkcji aktualnych migawek o ruchu drogowym

Nacisnąć (AF/TA).

Aby wyłączyć wszystkie transmisje migawek o ruchu drogowym, proszę wyłączyć funkcję przez naciśnięcie przycisku (AF/TA) do wyświetlenia wskaźnika "TA off".

Nastawianie poziomu głośności dla migawek o ruchu drogowym

Poziom głośności dla transmisji migawek o ruchu drogowym można uprzednio wyregulować, zapewniając dobry odbiór informacji. W momencie rozpoczęcia transmisji, nastawiony poziom głośności zostanie automatycznie doregulowany.

1 Proszę wybrać odpowiedni poziom głośności.

2 Przez dwie sekundy naciskać przycisk (AF/TA).

Ukazuje się wskaźnik "TA" i nastaw zostaje zapisany w pamięci sprzętu.

Odbiór ogłoszeń alarmowych

Transmisja ogłoszeń alarmowych podczas odbioru programu radiowego, automatycznie przełącza sprzęt na odbiór ogłoszenia alarmowego. Podczas odbioru programu z innych źródeł, ogłoszenia alarmowe można odebrać wyłącznie po uprzednim nastawieniu funkcji AF lub TA na pozycję "on". Sprzęt wówczas automatycznie przełączy się na odbiór ogłoszeń alarmowych, bez względu na aktualnie odbierane źródło programów.

Kodowanie stacji nadawczych oferujących serwis RDS o sygnałach AF oraz TA

Zapisanie stacji serwisu RDS, koduje jednocześnie rodzaj informacji oraz częstotliwość każdej stacji, bez konieczności każdorazowego włączania funkcji AF lub TA po dostrojeniu wybranej stacji nadawczej. Dla każdej, indywidualnie zakodowanej stacji nadawczej, można wybrać odrębne nastawy (AF, TA, lub oba) lub też identyczne nastawy dla wszystkich, zapisanych w pamięci stacji nadawczych.

Kodowanie tego samego nastawu dla wszystkich, zapisanych w pamięci stacji nadawczych

- 1 Wybrać jedno z pasm FM (strona 13).
- 2 Parokrotnie nacisnąć **(AF/TA)** aby wybrać "AF on," "TA on" lub "AF TA on" (zarówno dla funkcji AF jak i TA).
Wybranie pozycji "AF TA off", powoduje zakodowanie zarówno stacji RDS, jak i stacji nie emitujących sygnałów RDS.

Wskazówka

Wybierając tryb pracy przyciskami na odtwarzaczu, nacisnąć **(AF)** oraz/lub **(TA)** aby wybrać "AF on" oraz/lub "TA on."

Wybranie pozycji "AF off" lub "TA off", powoduje zakodowanie zarówno stacji RDS, jak i stacji nie emitujących sygnałów RDS.

- 3 Nacisnąć **(MENU)**, następnie parokrotnie nacisnąć **↑** lub **↓**, do wyświetlenia wskaźnika "BTM".
- 4 Nacisnąć **(ENTER)**.
Wskaźnik "BTM" pulsuje.

Kodowanie różnych nastawów dla każdej, zapisanej w pamięci stacji nadawczej

- 1 Wybrać pasmo FM i dostroić wybraną stację nadawczą.
- 2 Parokrotnie nacisnąć **(AF/TA)** aby wybrać "AF on," "TA on" lub "AF TA on" (zarówno dla funkcji AF jak i TA).

Wskazówka

Wybierając tryb pracy przyciskami na odtwarzaczu, nacisnąć **(AF)** oraz/lub **(TA)** aby wybrać "AF on" oraz/lub "TA on."

- 3 Na sprzęcie nacisnąć i przytrzymać odpowiednie przyciski numeryczne do ukazania się wskaźnika "MEM".
Powtórzyć operacje od etapu 1-go aby zakodować dalsze stacje nadawcze.

Wskazówka

Aby zmienić zakodowany nastaw AF oraz/lub TA po dostrojeniu zakodowanej w pamięci sprzętu stacji nadawczej, należy włączyć lub wyłączyć funkcję AF lub TA.

Zlokalizowanie stacji według rodzaju transmitowanego programu

Poszukiwaną stację nadawczą można zlokalizować przez wybranie rodzaju programu z poniżej podanego spisu.

Rodzaj programu	Wskaźnik
Wiadomości	News
Wydarzenia aktualne	Affairs
Informacje	Info
Sport	Sport
Edukacja	Educate
Dramaturgia	Drama
Kultura	Culture
Nauka	Science
Różne	Varied
Muzyka popularna	Pop M
Muzyka Rock	Rock M
Muzyka łatwa	Easy M
Lekka muzyka klasyczna	Light M
Muzyka klasyczna	Classics
Inne rodzaje muzyki	Other M
Pogoda	Weather
Finanse	Finance
Programy dla dzieci	Children
Sprawy społeczne	Social A
Religia	Religion
Programy z telefonicznym udziałem słuchaczy	Phone In
Podróże	Travel
Odpoczynek	Leisure
Muzyka jazzowa	Jazz
Muzyka typu "Country"	Country
Muzyka narodowa	Nation M
Stare szlagiery	Oldies
Muzyka ludowa	Folk M
Programy dokumentalne	Document
Wyżej nie wyspecyfikowane	None

Uwaga

W krajach, gdzie dane PTY (Programme Type selection = wybór rodzaju programu) są niedostępne, nie można korzystać z tej funkcji.

- 1 Podczas odbioru transmisji na paśmie FM, proszę nacisnąć przycisk **(DSPL/PTY)** do wyświetlenia wskaźnika "PTY".



Nazwa rodzaju programu zostanie wyświetlona, jeżeli stacja nadawcza transmituje dane PTY. Wskaźnik "-----" ukazuje się jeżeli odbierana stacja nadawcza nie jest stacją oferującą RDS lub jeżeli sygnał danych RDS nie został odebrany.

- 2 Parokrotnie nacisnąć **↑** lub **↓**, do wyświetlenia typu preferowanego programu.

Wskaźniki typu programów ukazują się w kolejności podanej w tabeli. Nie można wybrać nastawu "None" (wyżej nie wyspecyfikowane), aby rozpocząć poszukiwania odpowiedniej stacji.



- 3 Nacisnąć **(ENTER)**.

Sprzęt rozpoczyna poszukiwanie stacji nadawczej, transmitującej wybrany rodzaj programu. Po zlokalizowaniu programu, nazwa rodzaju zostaje przez pięć sekund ponownie wyświetlona.

Automatyczne nastawianie zegara

Emitowane przez serwis RDS dane funkcji CT (Zegar Czas), automatycznie nastawiają zegar sprżętu.

- 1 Podczas odbioru radia, nacisnąć (MENU), następnie parokrotnie nacisnąć ↑ lub ↓, do wyświetlenia wskaźnika "CT".

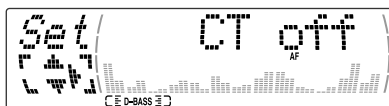

- 2 Parokrotnie naciskać → do wyświetlenia wskaźnika "CT on". Zegar został nastawiony.

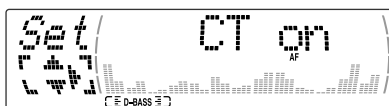

- 3 Proszę nacisnąć przycisk (ENTER) aby przywrócić normalny stan wyświetlacza.

Wyłączenie funkcji CT

W etapie 2, powyżej, wybrać nastaw "CT off".

Uwagi

- Nawet przy odbiorze stacji RDS, funkcja CT może nie działać.
- Godzina nastawiona w trybie CT może być niedokładna w relacji do czasu rzeczywistego.

Pozostałe funkcje

Urządzeniem można również sterować za pomocą pilota rotacyjnego (opcjonalny).

Naklejanie etykietek na pilot rotacyjny

W zależności od miejsca montażu pilota rotacyjnego, nakleić odpowiednie etykiety, zgodnie z ilustracją poniżej.

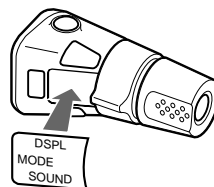
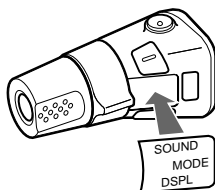

Korzystanie z rotacyjnego pilota zdalnego sterowania

Rotacyjny pilot zdalnego sterowania, działa przez naciskanie przycisków oraz/lub przekręcanie kontroltek.

Pilot rotacyjny umożliwia również sterowanie pracą opcjonalnego sprzętu odtwarzania płyt CD lub MD.

Przez naciskanie przycisków (Przyciski SOURCE oraz MODE)

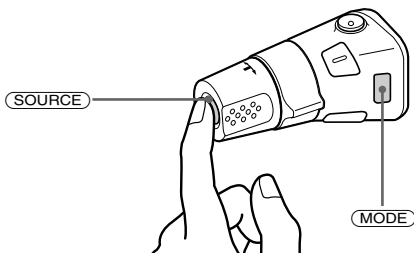

Każdorazowe naciśnięcie przycisku (SOURCE), w następujący sposób zmienia wyświetlanie wskaźników źródła odtwarzania:

TUNER → CD* → MD* → TAPE

Naciskanie przycisku (MODE) zmienia operacje w następującej kolejności;

- Tuner : FM1 → FM2 → FM3 → MW → LW
- Odtwarzacz CD* : CD1 → CD2 → ...
- Odtwarzacz MD* : MD1 → MD2 → ...
- Taśma : kierunek odtwarzania

* Wskaźnik urządzenia dodatkowego, którego nie podłączono do głównego sprzętu, nie jest wyświetlany.

Przez obracanie kontrolki (kontrola funkcji SEEK/AMS)

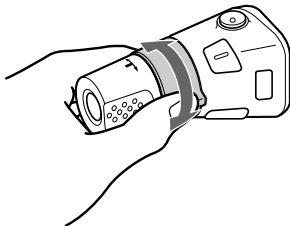

Przekręcić i zwolnić kontrolkę aby:

- Zlokalizować początki tytułów na taśmie. Obracać i przytrzymać kontrolkę, zwolnić aby w szybkim trybie przewinąć taśmę. Naciśnięcie przycisku (MODE) włącza odtwarzanie podczas szybkiego przewijania taśmy.
- Zlokalizować wybrany tytuł na płycie. Przekręcić i przytrzymać kontrolkę do momentu zlokalizowania odpowiedniego punktu, poczym zwolnić kontrolkę aby rozpocząć odtwarzanie.
- Automatycznie dobrać stację nadawczą. Przekręcać i przytrzymać kontrolkę do zlokalizowania poszukiwanej stacji.

Wcisnąć i przekręcać kontrolkę (sterowanie funkcją PRESET/DISC)

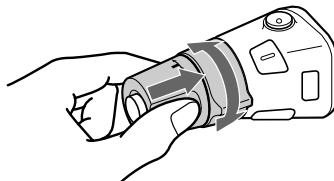

Wcisnąć i przekręcić kontrolkę, aby:

- Nastawić odbiór stacji nadawczych, zakodowanych w pamięci pod przyciskami numerycznymi.
- Zmienić płytę.

Pozostałe operacje

Przekręcić kontrolkę VOL aby wyregulować poziom głośności.

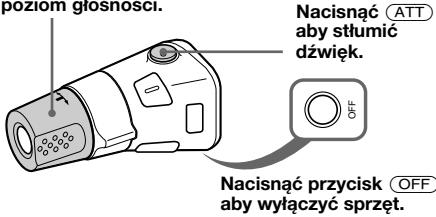

Uwaga

Ostrzeżenie w przypadku instalacji w pojeździe nie posiadającym pozycji ACC na stacyjce (pomocnicza pozycja). Przez dwie sekundy nacisnąć przycisk **(OFF)** na sprzęcie, aby wyłączyć wyświetlanie wskaźnika zegara po wyłączeniu silnika.



Wskazówka

Dopóki uaktywniona jest funkcja ATA, ekran opis (TAPE ↔ TUNER) można zmienić przez naciskanie **(DSPL)**.

Zmiana operatywnego kierunku

Kierunek operatywny kontrolki został fabrycznie nastawiony, jak pokazano na ilustracji poniżej.

Aby zwiększyć



Jeżeli pilot rotacyjny będzie montowany po prawej stronie kolumny kierownicy, kierunek operacyjny kontrolki można dla wygody obsługującego zmienić.

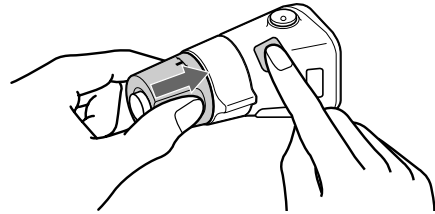

Proszę przez dwie sekundy nacisnąć przycisk **(SOUND)**, jednocześnie wciskając kontrolkę VOL.

Wskazówka

Zmienić można również kierunek operatywny wymienionych kontrolki (patrz "Zmianianie wstępnych nastawów dźwięku i wskaźników wyświetlacza" na stronie 23).

Regulacja charakterystyk dźwięku

Wyregulować można tony niskie (basy), wysokie, równowagę i wyciszenie. Poziomy basów i tonów wysokich można zakodować w pamięci sprzętu, osobno dla każdego źródła odtwarzania dźwięku.

1 Przez kilkakrotne naciśnięcie przycisku **SOUND**, wybrać element do wyregulowania.

Każdorazowe naciśnięcie przycisku **SOUND**, w następujący sposób zmienia wyświetlane wskaźniki:

BAS (basy) → TRE (tony wysokie) → BAL (lewy-prawy) → FAD (przedni-tylny)

2 Wyregulować wybraną pozycję przez naciśnięcie **←** lub **→**.

Przeprowadzając regulację przy pomocy pilota rotacyjnego, nacisnąć **SOUND** i przekręcić kontrolkę VOL.

Uwaga

Regulację przeprowadzić w przeciągu trzech sekund od wybrania pozycji.

Wyciszenie dźwięku

Na pilocie zdalnego sterowania lub na pilocie rotacyjnym nacisnąć przycisk **ATT**.

Przez moment widoczny jest wskaźnik "ATT on".

Aby przywrócić poprzedni poziom głośności, ponownie nacisnąć **ATT**.

Wskazówka

Jeżeli kabel interfejsowy telefonu samochodowego jest podłączony do złącza ATT, poziom głośności sprzętu obniża się automatycznie, gdy telefon dzwoni.

Zmienianie wstępnych nastawów dźwięku i wskaźników wyświetlacza

Zakodować można następujące pozycje:

Set (Nastawienie)

- Clock - zegar (strona 10).
- CT (Clock Time = Zegar Czas) (strona 20).
- Beep — aby włączyć lub wyłączyć sygnalizację akustyczną.
- RM (Pilot Rotacyjny) — aby zmienić kierunek operatywny pilota rotacyjnego.
 - Wybrać pozycję "norm" w celu przywrócenia fabrycznych nastawów pilota rotacyjnego.
 - Wybrać pozycję "rev" jeżeli pilot rotacyjny będzie montowany na prawo od kolumny kierownicy.
- English (angielski)/Polish (polski)/Czech (czeski)/Turkish (turecki) — aby zmienić język wyświetlanych informacji na angielski, polski, czeski lub turecki

Dis (ekranopis)

- D.Info (Dual Information = informacja dualna) — jednoczesne wyświetlenie wskaźników zegara oraz trybu odtwarzania (on), lub wyświetlanie tych wskaźników na zmianę (off).
- SA (Spectrum Analyzer = Analizator spektralny) — aby zmienić wzór wyświetlanych wskaźników korektora graficznego (strona 25).
- Dimmer — zmiana jasności luminacji wyświetlacza (przy włączonym terminalu podświetlenia).
 - Wybrać pozycję "on" aby przyciemnić luminację wyświetlacza.
 - Wybrać "off" aby deaktywować Dimmer.
- Contrast (Kontrast) — aby wyregulować kontrast, jeżeli ze względu na upozycjonowanie sprzętu, wskaźniki wyświetlacza są nieczytelne.
- M.Dspl (Motion Display = Ruchomy Ekranopis) — włączenie lub wyłączenie ruchomego ekranopisu.
- A.Scroll (Auto Scroll = automatyczne przeszukiwanie) (strona 27).

ciąg dalszy na następnej stronie →

1 Proszę nacisnąć **(MENU)**.

2 Parokrotnie naciskać **↑** lub **↓**, do wyświetlenia preferowanego elementu.

Każdorazowe naciśnięcie przycisku **↓**, w następujący sposób zmienia kolejność wyświetlanych elementów:

Przykład

Clock → **CT** → **Beep** → **RM** → **English/ Polish/Czech/Turkish** → **D.Info** → **SA** → **Dimmer** → **Contrast** → **M.Dspl***1 → **A.Scr**†*2

*1 Wskaźnik nie ukaże się jeżeli odtwarzana płyta nie jest płytą CD lub MD.

*2 Wskaźnik nie ukaże się, jeżeli radio jest wyłączone lub nie odbywa się odtwarzanie taśmy, płyty CD lub MD.

Uwaga

Wyświetlany wskaźnik zależy od wybranego źródła odtwarzania.

Wskazówka

Dwusekundowe naciśnięcie przycisku **↑** lub **↓** umożliwi szybkie przełączanie między poszczególnymi kategoriami ("Set", "Snd" (D więk), "P/M" (Tryb odtwarzania), i "Dis").

3 Nacisnąć **→** aby wybrać preferowane nastawienie (Przykład: on lub off).

4 Nacisnąć **(ENTER)**.

Po zakończeniu nastawiania trybu pracy, zostają przywrócone wskaźniki normalnego trybu odtwarzania.

Wspomaganie tonów niskich funkcja — D-bass

Użytkownik ma możliwość korzystania z czystego i wzmacnionego dźwięku basów. Funkcja D-bass wspomaga sygnały o niskiej częstotliwości efektywniej niż konwencjonalne metody wspomaganie basów.

Wyraźniejszy odbiór tonów niskich przy normalnym poziomie głośności dźwięków wokalnych. Przycisk D-BASS służy uwydatnianiu lub regulacji tonów niskich (basów).

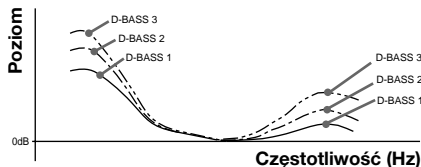

Regulacja korektora graficznego tonów niskich

Kilkakrotnie nacisnąć przycisk **(D-BASS)** aby wybrać odpowiednią krzywą poziomu basów.

W miarę zwiększania się wartości D-BASS, proporcjonalnie wzmacnia się efekt basów.

D-BASS 1 → D-BASS 2 → D-BASS 3 → D-BASS off

Uwaga

Przy pewnym poziomie głośności mogą wystąpić zniekształcenia tonów niskich. W takim przypadku zaleca się wybranie mniej efektywnej krzywej basów.

Wybór analizatora spektralnego

Poziomy sygnał dźwięku jest uwidoczniony na analizatorze spektralnym. Użytkownik może wybrać wzór wyświetlania wskaźników od 1 do 6 lub korzystać z automatycznego trybu wyświetlania.

1 Nacisnąć **(SOURCE)** aby wybrać źródło dźwięku (tuner, taśma, płyta CD lub MD).

2 Nacisnąć **(MENU)**.

3 Parokrotnie nacisnąć **↑** lub **↓**, do wyświetlenia wskaźnika "SA".

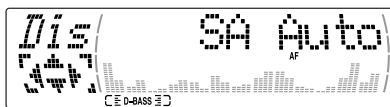

4 Parokrotnie naciskać **←** lub **→** aby wybrać preferowane nastawienie.

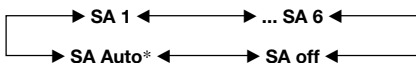

* Wszystkie powyższe wzory wyświetlania wskaźników ukazują się automatycznie, w podanej kolejności.

5 Nacisnąć **(ENTER)**.

Regulacja dźwięku i częstotliwości przedwzmacniacza korektora

Sprzęt może również sterować pracą opcjonalnego przedwzmacniacza korektora. Ta zdolność umożliwia dodanie różnych efektów specjalnych do pola dźwięku, aktualnie wybranego źródła odtwarzania.

Szczegóło proszę sprawdzić w instrukcjach obsługi dostarczonych z przedwzmacniaczem korektora.

Z Wyposażeniem Opcjonalnym

Komponent CD/MD

Sprzętem można również sterować pracą dodatkowych odtwarzaczy płyt CD/MD. Jeśli zostanie podłączone dodatkowe urządzenie CD z funkcją CD TEXT i funkcją zapisywania nazw, informacja CD TEXT będzie pokazywana na wyświetlaczu podczas odtwarzania płyty CD TEXT.

Odtwarzanie płyty CD lub MD

1 Kilkakrotnie naciskać przycisk **(SOURCE)** i wybrać pozycję **CD** lub **MD**.

2 Naciskać **(MODE)** do wyświetlenia preferowanego komponentu. Odtwarzanie płyty CD/MD rozpoczyna się.

Przy podłączonym odtwarzaczu CD/MD, wszystkie tytuły zostaną odtworzone od początku.

Zmiananie wyświetlonych wskaźników

Każdorazowe naciśnięcie przycisku **(DSPL/PTY)** podczas odtwarzania płyty CD, CD TEXT lub MD, w następujący sposób zmienia kolejność wyświetlanych wskaźników:

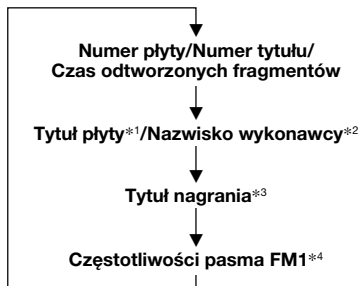

- *1 Wyświetlenie wskaźnika "NO D.Name" informuje, że płycie nie nadano własnej nazwy lub na płycie MD nie zakodowano tytułu.
- *2 Jeżeli odtwarzana jest płyta CD TEXT, po wyświetleniu tytułu płyty, na wyświetlaczu ukazuje się nazwisko wykonawcy. (Dotyczy tylko płyt CD TEXT o zakodowanym nazwisku wykonawcy)
- *3 Jeżeli na płycie CD TEXT lub MD brak zapisu utworu, na wyświetlaczu ukazuje się przez moment wskaźnik "NO T.Name".
- *4 Jeżeli uaktywniono funkcje AF/TA.

Parę sekund po wybraniu preferowanej pozycji, wyświetlacz automatycznie powraca do trybu Ruchomego Ekranopisu (Motion Display).

W trybie Ruchomego Ekranopisu, wszystkie wskaźniki, przesuną się kolejno na wyświetlaczu.

Wskazówka

Tryb Ruchomego Ekranopisu można wyłączyć (patrz "Zmiananie wstępnych nastawów dźwięku i wskaźników wyświetlacza" na stronie 23).

Automatyczne przesuwanie tytułu płyty

— funkcja Auto Scroll

Jeżeli dane, zakodowane na płycie CD TEXT lub MD, dotyczące nazwiska wykonawcy lub tytułu utworu, składają się z więcej jak 10 znaków, pod warunkiem, że uaktywniono funkcję Auto Scroll, informacje przesuną się powoli na wyświetlaczu w następującym porządku:

- Tytuł płyty po wymianie płyt (jeżeli wybrano płytę według nadanego jej tytułu).
- Tytuł nagrania, jeżeli zmieniło się nagranie (jeżeli wybrano nagranie według nadanego mu tytułu).

Po naciśnięciu przycisku (DSPL/PTY) w celu zmiany wyświetlanego wskaźnika, tytuł płyty lub tytuł nagrania płyt MD lub CD TEXT, automatycznie przesuwa się na wyświetlaczu bez względu na to, czy funkcję włączono czy wyłączono.

1 Podczas odtwarzania, nacisnąć przycisk (MENU).

2 Parokrotnie naciskać przycisk ↑ lub ↓, do wyświetlenia wskaźnika "A.Scrl".

3 Nacisnąć → aby wybrać pozycję "A.Scrl on".

4 Nacisnąć (ENTER).

Anulować funkcję Auto Scroll przez wybranie pozycji "A.Scrl off" w etapie 3, powyżej.

Uwaga

Jeżeli poszczególne tytuły płyt składają się z wielu znaków, następujące może się zdarzyć:

- Niektóre znaki nie zostaną wyświetlone
- Funkcja Auto Scroll nie będzie działać.

Zlokalizowanie poszczególnych tytułów nagrań

— Automatic Music Sensor (AMS - automatyczny czujnik muzyki)

Podczas odtwarzania, krótko nacisnąć ← lub → dla każdego utworu, który ma być pominięty.

← (◀◀): Aby zlokalizować poprzednie tytuły

→ (▶▶): Aby zlokalizować następne tytuły

Zlokalizowanie poszczególnych miejsc na nagraniu

— Manualne przeszukiwanie

Podczas odtwarzania, nacisnąć i przytrzymać przycisk ← lub →. Zwolnić po zlokalizowaniu poszukiwanego miejsca.

← (◀◀): Przeszukiwanie do przodu

→ (▶▶): Przeszukiwanie wstecz

Przełączanie na inną płytę

Podczas odtwarzania, nacisnąć ↑ lub ↓.

Rozpoczyna się odtwarzanie wybranej płyty w aktualnie uaktywnionym odtwarzaczu.

↑ (DISC +): Dla kolejnych płyt

↓ (DISC -): Dla poprzednich płyt

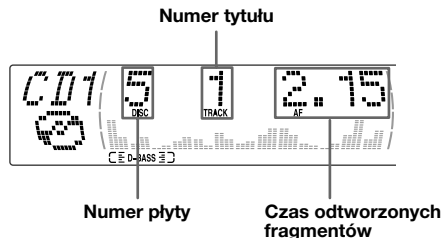

Powtórne odtwarzanie tytułów — Tryb Repeat play

Użytkownik może wybrać:

- tryb Repeat 1 – aby powtórzyć jeden tytuł.
- tryb Repeat 2 – aby powtórzyć płytę.

1 Podczas odtwarzania, nacisnąć (MENU).

2 Parokrotnie naciskać ↑ lub ↓ do wyświetlenia wskaźnika “Repeat”.

3 Parokrotnie nacisnąć → do wyświetlenia wskaźnika preferowanego nastawienia.

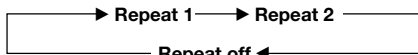

Rozpoczyna się powtórne odtwarzanie.

Aby przywrócić normalny tryb odtwarzania, pod 3, wybrać pozycję “Repeat off”.

Wskazówka

Jeżeli wyboru trybu pracy dokonano przyciskami na odtwarzaczu, parokrotnie nacisnąć (1) (REP) do wyświetlenia preferowanego trybu pracy.

Odtwarzanie tytułów w przypadkowej kolejności

— Tryb Shuffle play

Użytkownik może wybrać:

- tryb Shuf 1 – odtworzenie wszystkich tytułów aktualnie odtwarzanej płyty, w przypadkowej kolejności.
- tryb Shuf 2 – odtworzenie wszystkich tytułów w aktualnie aktywnym odtwarzaczu, w przypadkowej kolejności.
- tryb Shuf All* – odtworzenie w przypadkowej kolejności wszystkich tytułów płyt umieszczonych we wszystkich, podłączonych odtwarzaczach.

1 Podczas odtwarzania, nacisnąć (MENU).

2 Parokrotnie naciskać ↑ lub ↓, do wyświetlenia wskaźnika “Shuf”.

3 Parokrotnie naciskać → do wyświetlenia wskaźnika preferowanego nastawienia.

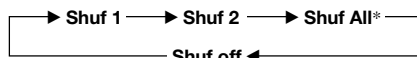

Rozpoczyna się odtwarzanie w przypadkowej kolejności.

* Tryb “Shuf All” jest dostępny wyłącznie wtedy, jeżeli podłączono przynajmniej dwa odtwarzacze lub większą ilość opcjonalnych odtwarzaczy płyt CD/MD.

Aby przywrócić normalny tryb odtwarzania, pod 3, wybrać pozycję “Shuf off”.

Wskazówka

Jeżeli wyboru trybu pracy dokonano przyciskami na odtwarzaczu parokrotnie nacisnąć (2) (SHUF) do wyświetlenia wskaźnika preferowanego trybu pracy.

Nadawanie nazwy (tytułu) płytom CD

— Disc Memo (Dla odtwarzaczy płyt CD wyposażonych w funkcję zapisu w banku danych użytkownika)

Jest to funkcja umożliwiająca użytkownikowi nadawanie płytom indywidualnych nazw (tytułów). Dla każdej płyty można wybrać własny tytuł, składający się z maksymalnie ośmiu znaków. Nadanie indywidualnego tytułu, ułatwia zlokalizowanie umieszczonych w odtwarzaczu płyt CD, według nadanych im, własnych tytułów (strona 30) oraz szybki wybór określonego utworu do odtworzenia (strona 31).

- 1 Rozpocząć odtwarzanie płyty, która otrzyma indywidualny tytuł.
- 2 Nacisnąć (MENU), następnie parokrotnie nacisnąć ↑ lub ↓, do wyświetlenia wskaźnika "Name Edit".
- 3 Nacisnąć (ENTER).

Tryb pracy "Name edit"

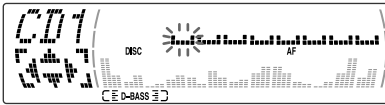

4 Wprowadzić znaki składowe tytułu.

- 1 Parokrotnie naciskać przycisk ↑ aby wybrać odpowiednie znaki.
(A → B → C → ... Z → 0 → 1 → 2 → ... 9 → + → - → * → / → \ → > → < → . → !)

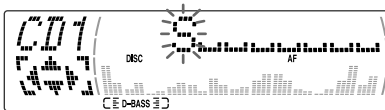

Parokrotne naciskanie przycisku ↓ powoduje wyświetlenie znaków w odwrotnej kolejności. Aby wprowadzić odstęp między poszczególnymi znakami, wybrać symbol "!".

- 2 Po zlokalizowaniu znaku, nacisnąć →. Następny znak zaczyna pulsować.



Naciśnięcie przycisku ← włącza pulsowanie poprzedniego znaku.

- 3 Powtórzyć operacje 1 i 2 aby wprowadzić pełną nazwę tytułu.

5 Aby przywrócić normalny tryb odtwarzania płyty CD, nacisnąć (ENTER).

Wskazówka

Istnieje również inna metoda nadawania tytułu płycie CD. Zamiast operacji opisanych pod 2 i 3, przez dwie sekundy naciskać (LIST). Operację można również zakończyć przez dwusekundowe naciskanie (LIST) zamiast czynności opisanych pod 5.

Wyświetlanie disc memo

Podczas odtwarzania płyty CD lub CD TEXT nacisnąć (DSPL/PTY).



Każdorazowe naciśnięcie przycisku (DSPL/PTY) podczas odtwarzania płyty CD lub CD TEXT, w następujący sposób zmienia kolejność wyświetlanych wskaźników:

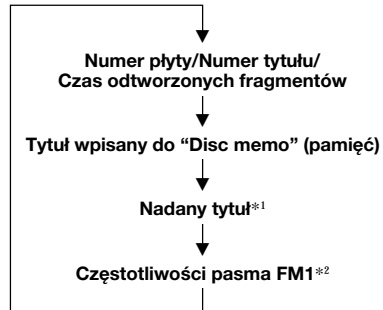

*1 Jeżeli podłączono opcjonalny odtwarzacz płyt CD wyposażony w funkcję CD TEXT, podczas odtwarzania takich płyt, na wyświetlaczu ukażą się informacje zakodowane na płycie CD TEXT.

*2 Jeżeli uaktywniono funkcję AF/TA.

Wymazywanie pamięci pliku "disc memo"

- 1 Parokrotnie naciskać przycisk wyboru źródła (SOURCE) aby wybrać pozycję "CD".
- 2 Naciskaj przycisk (MODE), aby wybrać urządzenie CD obsługujące funkcję zapisywania nazw.
- 3 Nacisnąć (MENU), następnie parokrotnie naciskać ↑ lub ↓, do wyświetlenia wskaźnika "Name Del".
- 4 Nacisnąć (ENTER).
- 5 Parokrotnie naciskać ↑ lub ↓ aby wybrać tytuł płyty, który będzie wymazany z pamięci.
- 6 Przez dwie sekundy naciskać (ENTER).
Tytuł płyty został wymazany z pamięci sprzętu.
Powtórzyć operacje 5 i 6 aby z pamięci wymazać dalsze tytuły.
- 7 Dwukrotnie nacisnąć (MENU).
Zostaje przywrócony normalny tryb odtwarzania płyt CD.

Uwagi

- Po wymazaniu indywidualnego tytułu z pamięci sprzętu, oryginalna informacja zakodowana na płycie CD TEXT ukaże się na wyświetlaczu.
- Jeżeli użytkownik wymazał nadane płytom tytuły, pod 6 ukazuje się wskaźnik informacyjny "No Data".

Zlokalizowanie płyty według nadanych tytułów

— funkcja "List-up" (udostępnienie spisu) (Dla odtwarzaczy płyt CD wyposażonych w funkcję zapisu w banku danych użytkownika lub dla odtwarzacza płyt MD)

Z tej funkcji można korzystać tylko w przypadku płyt, którym przydzielono indywidualne tytuły. Dalsze szczegóły dotyczące nazw w "disc memo", podano w rozdziale "Nadawanie nazwy (tytułu) płytom CD" (strona 29).

1 Nacisnąć (LIST).

Tytuł, nadany aktualnie odtwarzanej płycie, ukazuje się na wyświetlaczu.

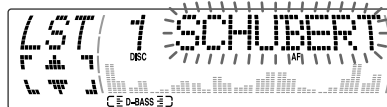

Jeżeli płycie CD TEXT nadano indywidualny tytuł, będzie on wyświetlany w pierwszej kolejności, przed wyświetleniem tekstu informacji zakodowanej na płycie.

2 Parokrotnie naciskać ↑ (DISC +) lub ↓ (DISC -) do zlokalizowania określonej płyty.

3 Nacisnąć (ENTER) aby odtworzyć płytę.

Uwagi

- Podczas odtwarzania płyt MD lub CD TEXT, tytuły poszczególnych utworów nie będą wyświetlane.
- Jeżeli w magazynku nie umieszczono płyt, ukazuje się wskaźnik "NO Disc".
- Jeżeli płycie nie nadano indywidualnego tytułu, ukazuje się wskaźnik "*****".
- Jeżeli sprzęt nie odczytał informacji zapisanej na płycie, na wyświetlaczu ukazuje się wskaźnik "?". Aby załadować płytę, nacisnąć przycisk numeryczny, następnie wybrać płytę, która nie została załadowana.
- Podczas odtwarzania płyt MD lub CD TEXT, niektóre znaki nie zostaną wyświetlone.

Wybieranie określonych tytułów do odtworzenia

— Bank danych (Dla odtwarzaczy płyt CD wyposażonych w funkcję zapisu w banku danych użytkownika)

Jeżeli płytce nadano indywidualny tytuł, odtwarzacz można nastawić na pomijanie poszczególnych i odtwarzania wyłącznie określonych przez użytkownika, utworów.

- 1 Rozpocząć odtwarzanie płyty, której zostanie nadany indywidualny tytuł.
- 2 Parokrotnie nacisnąć **(MENU)**, następnie nacisnąć **↑** lub **↓** do wyświetlenia wskaźnika "Bank Sel".
- 3 Nacisnąć **(ENTER)**.

Tryb Bank edit

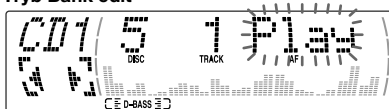

- 4 Nadawanie własnych tytułu poszczególnym utworom.
 - 1 Parokrotnie naciskać **←** lub **→** aby wybrać określony utwór.
 - 2 Parokrotnie naciskać **(ENTER)** aby wybrać pozycję "Play" lub "Skip".
- 5 Powtarzać operacje opisane pod 4 aby nastawić funkcję "Play" (odtwarzanie) lub "Skip" (pomijanie) dla wszystkich utworów.
- 6 Dwukrotnie nacisnąć **(MENU)**.
Powraca normalny tryb odtwarzania.

Uwagi

- Funkcje "Play" i "Skip" można nastawić dla maksymalnie 24 utworów.
- Nie można nastawić funkcji "Skip" dla wszystkich utworów na płycie CD.

Odtwarzanie wyłącznie określonych utworów

Wybrać można:

- "Bank on" — aby odtworzyć utwory o nastawieniu "Play".
- "Bank inv" (Inverse) — aby odtworzyć utwory o nastawieniu "Skip".

- 1 Podczas odtwarzania, nacisnąć **(MENU)**, następnie parokrotnie nacisnąć **↑** lub **↓**, do wyświetlenia wskaźnika "Bank".
- 2 Parokrotnie nacisnąć **→** do wyświetlenia wskaźnika preferowanego nastawienia.

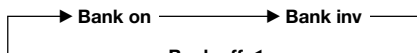

- 3 Nacisnąć **(ENTER)**.
Odtwarzanie rozpocznie się od utworu następnego w kolejności od aktualnie odtwarzanego.

Aby przywrócić normalny tryb odtwarzania, pod 2, wybrać nastawienie "Bank off".

Podstawowe operacje DAB

Opis systemu DAB

DAB (Digital Audio Broadcasting = Cyfrowa Transmisja Dźwięku) stanowi nowy, multimedialny system transmisji audycji radiowych, oferujący jakość dźwięku porównywalną z jakością dźwięku płyt CD. Działanie tego systemu opiera się na użyciu mikrokomputera, zintegrowanego z tunerem DAB i wyposażonego w zdolność wykorzystania sygnałów radiowych przekazywanych przez sprzężone anteny oraz sygnałów wielodrożnych (odbite fale radiowe), wzmacniając nasilenie sygnału sieciowego. Ta cecha całkowicie eliminuje wszelkie zakłócenia w odbiorze audycji radiowych, nawet w ruchu, np. podczas jazdy. Każda ze stacji DAB wiąże programy radiowe w zespoły (usługi) które następnie transmituje. Każda z usług zawiera jeden lub więcej komponentów. Wszystkie zespoły, usługi i komponenty są identyfikowane własną nazwą, w ten sposób umożliwiając użytkownikowi dostęp do dowolnego elementu, bez potrzeby notowania poszczególnych częstotliwości.

Programy DAB

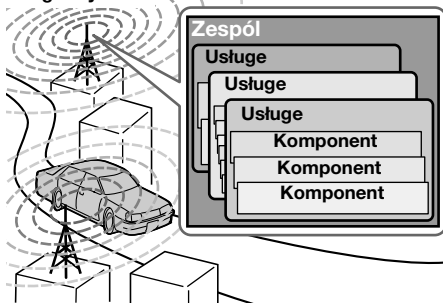

Uwagi

- W zasadzie, system DAB znajduje się jeszcze na etapie testowania. Oznacza to, że niektóre usługi nie zostały jeszcze wystarczająco zdefiniowane lub właśnie podlegają testowaniu. W obecnej chwili, usługi te nie są wspomagane przez opcjonalny tuner DAB zestawu XT-100DAB.
- Programy DAB są transmitowane na paśmie-III (174 do 240 MHz) oraz na paśmie-L (1.452 do 1.492 MHz), przy czym każde z pasm jest rozdzielone na kanały (41 na paśmie-III i 23 na paśmie-L). Każda ze stacji DAB transmituje jeden zespół na kanał.
- Po przełączeniu trybu FM3 na DAB wszystkie tryby AF TA pozostaną aktywne.
- Po przełączeniu dowolnego z trybów AF TA na DAB tryb ten pozostanie aktywny w paśmie FM1.

Poszukiwanie Zespołów i Usług — Automatyczne Strojenie

- 1 Proszę kilkakrotnie nacisnąć przycisk **(SOURCE)** i wybrać pasmo.
- 2 Parokrotnie nacisnąć **(MODE)** aby wybrać pozycję "DAB".
- 3 Naciskać przycisk **←** lub **→**, do wyświetlenia wskaźnika "Seek +" lub "Seek -".

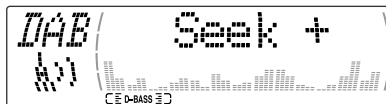

- 4 Nacisnąć przycisk **←** lub **→**, aby rozpocząć poszukiwanie preferowanej usługi.

Wskazówka

Podczas poszukiwania Zespołu pulsuje wskaźnik "⊞".

Wybieranie Zespołu — Strojenie Manualne

Jeśli znasz numer kanału usługi Ensemble, wykonaj poniższe instrukcje, aby dokonać ustawień.

- 1 Proszę kilkakrotnie nacisnąć przycisk **(SOURCE)** i wybrać pasmo.
- 2 Parokrotnie naciskać **(MODE)** aby wybrać pozycję "DAB".
- 3 Naciskać **↑** lub **↓**, do wyświetlenia wskaźnika "Ch. XXX".



- 4 Parokrotnie nacisnąć **↑** lub **↓**, do wyświetlenia numeru kanału.

Wskazówki

- Ten sam Zespół może być transmitowany na więcej jak jednym kanale.
- Jeśli usługa Ensemble zostanie wybrana, ale nie jest odbierana, na wyświetlaczu pojawi się symbol "⊞".

Odbiór zakodowanych w pamięci usług





Następujące operacje są do dyspozycji po wstępnym zakodowaniu usługi w pamięci sprzętu. Szczegóły dotyczące kodowania usług w pamięci sprzętu podano w rozdziale "Automatyczne, wstępne kodowanie usług DAB" (strona 33) oraz "Manualne, wstępne kodowanie usług DAB" (strona 34).

- 1 Proszę kilkakrotnie nacisnąć przycisk **(SOURCE)** i wybrać pasmo.**
- 2 Parokrotnie nacisnąć **(MODE)** aby wybrać pozycję "DAB".**
- 3 Parokrotnie naciskać **↑** lub **↓** aby wybrać zakodowaną w pamięci usługę.**

Wskazówka

Dostępna jest również inna metoda nastawiania odbioru wstępnie zakodowanej usługi. Naciśnij jeden z przycisków numerycznych (od 1 do 6), pod którym zapisana została poszukiwana usługa.

Tryb odbioru tunera DAB jest wyświetlany zgodnie z poniższym rysunkiem:

Wskaźnik	Poziom	Tryb odbioru
	(miganie) 0	słaby odbiór
	1	słaby odbiór
	2	dostateczny
	3	średni
	4	dobry odbiór

Automatyczne, wstępne kodowanie usług DAB

— BTM

Funkcja BTM (Best Tuning Memory = pamięć optymalnego dostrojenia) wybiera zespoły DAB i automatycznie przypisuje właściwe usługi spośród zespołów do wstępnie zakodowanych numerów poszczególnych usług. W pamięci sprzętu można zakodować maksymalnie 40 usług. Jeżeli usługi zostały wstępnie zakodowane w pamięci sprzętu, funkcja BTM działa w następujących warunkach:

- Jeżeli funkcję BTM uaktywniono podczas słuchania wstępnie zakodowanej usługi, wykryte usługi zostaną zakodowane w pamięci sprzętu (przez zapis wymazujący), wyłącznie pod numerami wywoławczymi, wyższymi od numeru aktualnie oferowanej usługi.
- Jeżeli funkcję uaktywniono podczas słuchania wstępnie nie zakodowanej usługi, dane zakodowane pod numerami wywoławczymi zostaną zastąpione przez nowe informacje.
- W obu przypadkach, jeżeli sprzęt wykryje usługę o identycznych danych już wstępnie zakodowanej usługi, nie zostanie ona zastąpiona i nowo wykryta usługa nie zostanie wpisana.

1 Podczas słuchania programu DAB, nacisnąć **(MENU).**

2 Parokrotnie naciskać **↑ lub **↓** do wyświetlenia wskaźnika "BTM".**

3 Nacisnąć **(ENTER).**

Zakodowanie usługi jest potwierdzane sygnałem akustycznym. Po uaktywnieniu funkcji BTM, sprzęt automatycznie nastawia usługę wstępnie zakodowaną w pamięci pod numerem 1.

Uwaga

Jeżeli dostrojonych zostanie tylko kilka usług, funkcja BTM może nie przypisać ich wszystkim numerom wywoławczym, wstępnie zakodowanych usług.

Manualne, wstępne kodowanie usług DAB

— Manual Preset Memory

Usługi DAB można też manualnie zakodować lub wymazać wstępnie zakodowaną usługę. Informujemy, że w pamięci sprzętu można wstępnie zakodować maksymalnie 40 usług (kodowanych przy pomocy funkcji BTM lub też manualnie).

- 1 Podczas słuchania programu DAB, nacisnąć (MENU).
- 2 Parokrotnie naciskać ↑ lub ↓ do wyświetlenia wskaźnika "PresetEdit", następnie nacisnąć (ENTER).
- 3 Wybrać usługę oraz jej numer wywoławczy do zakodowania w pamięci sprzętu.

- 1 Nacisnąć przycisk ← lub → aby wybrać usługę.
- 2 Nacisnąć ↑ lub ↓ aby wybrać numer wywoławczy.



- 3 Nacisnąć (ENTER).

- 4 Nacisnąć ↑ lub ↓ aby wybrać funkcję "Over Wrt".

Każdorazowe naciśnięcie przycisku ↓, następująco zmienia kolejność wyświetlania rozkazów redagowania pamięci:

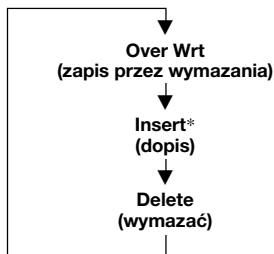

* Opcja "Insert" nie jest wyświetlana, jeśli maksymalna liczba (40) została już zaprogramowana.



Aby wstępnie zakodować dalsze usługi, powtórzyć operacje 3 i 4.

- 5 Nacisnąć (ENTER).

Zastępowanie usług w pamięci wstępnej

Nacisnąć ↑ lub ↓ aby wybrać funkcję "Over Wrt" pod 4, powyżej, następnie nacisnąć (ENTER).

Dopisywanie usług w pamięci sprzętu

Nacisnąć ↑ lub ↓ aby wskazać pozycję "Insert" w operacji 4, powyżej, następnie nacisnąć (ENTER).

Wymazywanie usług zakodowanych w pamięci sprzętu

Nacisnąć ↑ lub ↓ aby wskazać pozycję "Delete" w operacji 4, powyżej, następnie nacisnąć (ENTER).

Wskazówka

Dostępna jest również inna metoda wstępnego kodowania usługi.

Po odebraniu usługi, naciśnij jeden z przycisków numerycznych (od ① do ⑥) i przytrzymaj aż do usłyszenia sygnału.

Słuchanie programu DAB

Aby manualnie dobrać program DAB, wykonać poniższe operacje. W pamięci sprzęt można również zakodować usługi DAB w celu błyskawicznego strojenia (patrz "Automatyczne, wstępne kodowanie usług DAB" na stronie 33).

- 1** Podczas słuchania programu DAB, parokrotnie naciskać przycisk **(LIST)** do wyświetlenia spisu zespołów Ensemble List.
- 2** Naciskać przycisk **↑** lub **↓** do wyświetlenia nazwy preferowanego zespołu, następnie nacisnąć **(ENTER)**.
- 3** Parokrotnie naciskać **(LIST)** do wyświetlenia spisu usług Service List.
- 4** Parokrotnie naciskać przycisk **↑** lub **↓** do ukazania się wskaźnika preferowanej usługi, następnie nacisnąć **(ENTER)**.
- 5** Parokrotnie nacisnąć **(LIST)** do wyświetlenia spisu komponentów Component List.
- 6** Naciskać przycisk **↑** lub **↓** do wyświetlenia nazwy preferowanego komponentu, następnie nacisnąć **(ENTER)**.

Wskazówka

Aby sprawdzić nazwę aktualnie odbieranego komponentu, zespołu lub usługi, parokrotnie naciskać **(LIST)** do wyświetlenia odpowiedniego spisu. Na wyświetlaczu ukazuje się pulsująca nazwa aktualnie odbieranego elementu.

Zmianianie wyświetlonych wskaźników

Jednokrotne naciśnięcie **(LIST)** wywołuje ostatnio wyświetlany spis. Każdorazowe naciśnięcie przycisku **(LIST)**, następująco zmienia wyświetlanie spisu:

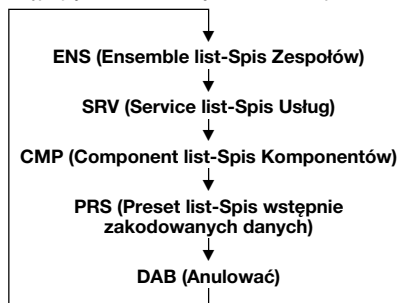

Automatyczne uaktualnianie spisu zespołów

Pierwszorazowe włączenie funkcji BTM, automatycznie koduje w pamięci sprzętu wszystkie zespoły dostępne w rejonie użytkownika. Przy ponownym skorzystaniu z funkcji BTM, zawartość tych spisów jest automatycznie uaktualniana, zgodnie z warunkami podanymi na stronie 32.

Gdy sygnał nowo wykrytego zespołu zostanie odebrany podczas Automatycznego lub Manualnego Strojenia, zespół jest kierowany do odpowiedniego spisu, lecz nie jest uwidoczniiony w spisie.

Nieuwidoczniiony zespół zostaje usunięty ze spisu w następujących przypadkach:

- użytkownik wybierze zespół ze spisu, lecz sygnały zespołu nie zostaną odebrane.
- użytkownik wykonał operację Automatycznego lub Manualnego Strojenia w celu odbioru znajdującego się w spisie zespołu, usługi lub komponentu, lecz sygnały nie są odbierane.

Nastawienia odbioru dźwięku

DAB może zawierać dźwięk wielokanałowy. Użytkownik może wybrać odbiór sieciowy lub podkanałowy. Ponadto, przez włączenie funkcji DRC (Dynamic Range Control = sterowanie zakresem dynamiki), zakres dynamiki usługi podtrzymującej funkcję DRC może ulec automatycznemu poszerzeniu. Nastawić można następujące elementy:

- Main/Sub — aby wybrać kanały w zakresie “Main (sieciowy)” lub “Sub (podkanał)”.
- DRC — aby włączyć lub wyłączyć funkcję.

1 Podczas słuchania programu DAB, nacisnąć (MENU).

2 Parokrotnie naciskać przycisk ↑ lub ↓ do ukazania się wskaźnika “DRC” lub “Main (lub Sub)”.

3 Nacisnąć przycisk ← lub → aby wybrać preferowane nastawienie (Przykład: “on” lub “off”).

4 Nacisnąć (ENTER).

Uwaga

Wskaźnik “Main (lub Sub)” ukazuje się w menu wyłącznie wtedy, gdy odbierany jest program wielokanałowy.

Lokalizacja usługi DAB według typu programu (PTY)

Aby dobrać preferowany typ programu, korzystać z funkcji PTY (wybór typu programu).

1 Podczas słuchania programu DAB, nacisnąć (DSPL/PTY).

2 Parokrotnie naciskać przycisk ↑ lub ↓ aby wybrać typ programu.

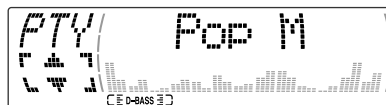

Typy programów są wyświetlane w kolejności podanej na stronie 19.

3 Nacisnąć (ENTER).

Informacje dodatkowe

Konserwacja

Wymiana bezpiecznika

Przed wymianą bezpiecznika, należy sprawdzić czy ilość amperów odpowiada ilości podanej na oryginalnym bezpieczniku. Jeżeli bezpiecznik przepalił się, należy sprawdzić podłączenie zasilania i wymienić bezpiecznik. Jeżeli bezpiecznik ponownie przepali się, może być to sygnałem wewnętrznego defektu sprzętu. W takim wypadku, proszę skonsultować się z najbliższym punktem obsługi firmy Sony.

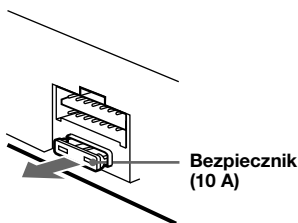

Ostrzeżenie

Nie należy nigdy korzystać z bezpiecznika o wyższej, od podanej na dostarczonym ze sprzętem bezpieczniku, wartości znamionowej amperów, gdyż mógłby on spowodować uszkodzenie sprzętu.

Wymiana baterii litowej

W miarę słabnięcia mocy baterii litowej, skraca się zasięg pilota zdalnego sterowania. Wymienić na nową baterię litową CR2025.



Uwagi dotyczące baterii litowej

- Baterię litową przechowywać poza zasięgiem dzieci. W razie połknięcia baterii, natychmiast zgłosić się do lekarza.
- Baterię przetrzeć suchą ściereczką aby zapewnić właściwe kontaktowanie.
- Sprawdzić właściwą biegunowość przy wkładaniu baterii.
- Z względu na możliwość spowodowania zwarcia, nie chwytać baterii metalową pincetą.

OSTRZEŻENIE

Lekceważenie środków ostrożności może spowodować eksplozję baterii. Baterii nie wolno ponownie ładować, demontować lub spalać.

Wymontowanie sprzętu

Przy otwartym panelu przednim

- 1 Należy nacisnąć przycisk **OPEN** umieszczony na urządzeniu, a następnie klamrę zaciskową umieszczoną po wewnętrznej stronie przedniej osłony zwolnić przez naciskanie jej cienkim śrubokrętem i delikatnie usunąć przednią osłonę.

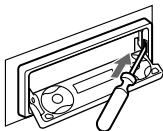

- 2 Powtórzyć operacje opisane pod etapem 1 również po lewej stronie. Przednia osłona została usunięta.

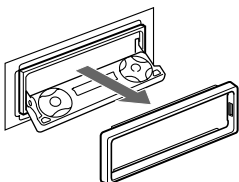

- 3 Cienkim śrubokrętem zwolnić klamrę zaciskową przez naciśnięcie klamry po lewej stronie sprzętu i wysuwać lewą stronę sprzętu dopóki zacisk nie znajdzie się poza powierzchnią płyty montażowej.

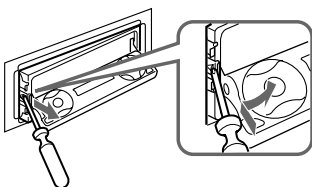

- 4 Powtórzyć operacje opisane pod etapem 3 również po prawej stronie.

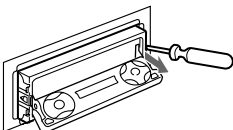

- 5 Wysunąć sprzęt z płyty montażowej.

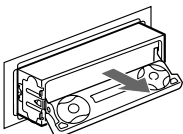

Jeśli na skutek przepalonego bezpiecznika nie można otworzyć przedniego panelu

- 1 Kluczem zwalniającym (dostarczony z osprzętem), nacisnąć klamrę zaciskową, umieszczoną po wewnętrznej stronie przedniej osłony i zwolnić przednią osłonę.

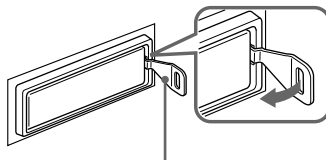

Klucz (znajduje się w wyposażeniu)

- 2 Powtórzyć operacje opisane pod etapem 1 również po lewej stronie. Przednia osłona została usunięta.

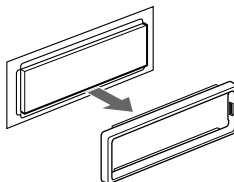

- 3 Kluczem zwalniającym wciśnij klamrę umieszczoną na lewej ściance urządzenia i wysuwaj lewą ściankę urządzenia dopóki zaczep nie znajdzie się poza płytą montażową.

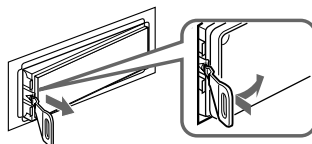

- 4 Powtórzyć operacje opisane pod etapem 3 również po prawej stronie.

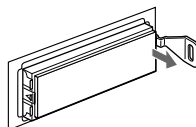

- 5 Wysunąć sprzęt z płyty montażowej.

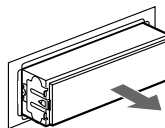

Dane techniczne

Magnetofon

Ścieżka taśmy	4-ścieżkowy 2-kanalowy stereo
Kołysanie i drżenie dźwięku	0,08 % (WRMS)
Odpowiedź częstotliwościowa	30 – 20.000 Hz
Odstęp psfometryczny	

Typ kasety	Dolby B NR	Dolby NR off
TYPE II, IV	67 dB	61 dB
TYPE I	64 dB	58 dB

Tuner

FM

Zakres strojenia	87,5 – 108,0 MHz
Gniazdko anteny	Łącze anteny zewnętrznej
Częstotliwość pośrednia	10,7 MHz/450 kHz
Czułość używalna	8 dBf
Wyborczość	75 dB przy 400 kHz
Odstęp psfometryczny	66 dB (stereo), 72 dB (mono)
Harmoniczne zniekształcenie przy 1 kHz	0,6 % (stereo), 0,3 % (mono)
Rozdzielczość	35 dB przy 1 kHz
Odpowiedź częstotliwościowa	30 – 15.000 Hz

MW/LW

Zakres strojenia	MW: 531 – 1.602 kHz LW: 153 – 279 kHz
Gniazdko anteny	Łącze anteny zewnętrznej
Częstotliwość pośrednia	10,7 MHz/450 kHz
Czułość	MW: 30 μ V LW: 40 μ V

Wzmacniacz

Wyjścia	Wyjścia głośnikowe
Impedancja głośników	4 – 8 ohmów
Maksymalna moc na wyjściu	50 W \times 4 (przy 4 ohmach)

Ogólne

Wyjścia	Wyjścia audio (2) Przewód sterowania przełącznikiem automatycznej anteny Przewód sterowania zasilaniem wzmacniacza mocy
Wejścia	Przewód sterowania telefonicznego ATT Przewód sterowania natężeniem luminacji
Regulacje barwy dźwięku	Bass \pm 9 dB przy 100 Hz Wysokie \pm 9 dB przy 10 kHz
Zapotrzebowanie mocy	Akumulator 12 V DC (uziemienie ujemne) Okolo 178 \times 50 \times 182 mm (szer./wys./gł.)
Wymiary	Okolo 182 \times 53 \times 163 mm (szer./wys./gł.)
Wymiary montażowe	Okolo 1,3 kg
Waga	Pilot zdalnego sterowania RM-X96
Dostarczony osprzęt	Elementy instalacyjne i łączeniowe (1 zestaw)
Osprzęt opcjonalny	Pilot rotacyjny RM-X4S Kabel BUS (dostarczony z przewodem o wtyku RCA) RC-61 (1 m), RC-62 (2 m)
Sprzęt opcjonalny	Odtwarzacz CD ze zmieniaczem płyt (10 płyt) CDX-848X, CDX-646 Odtwarzacz CD ze zmieniaczem płyt (6 płyt) CDX-T68X, CDX-T67 zmieniacz płyt MD (6 płyt) MDX-65 Selektor źródła XA-C30 Tuner DAB XT-100DAB Cyfrowy przedwzmacniacz korektora XDP-210EQ, XDP-4000X

Wygląd zewnętrzny oraz dane techniczne, mogą ulec zmianie bez uprzedzenia.

Usuwanie usterek

Niżej podana lista kontrolna służy jako pomoc w usuwaniu ewentualnych błędów, które mogą wystąpić podczas eksploatacji sprzętu.

Przed skorzystaniem z listy kontrolnej, zaleca się sprawdzenie podłączeń i czynności operacyjnych.

Ogólne

Usterka	Przyczyna/Sposób usunięcia usterki
Brak dźwięku.	<ul style="list-style-type: none">• Anulować funkcję ATT.• Przy dwu-głośnikowych systemach, ustawić kontrolkę zaniku w pozycji środkowej.• Naciśnij przycisk (+) regulatora VOL, aby ustawić głośność.
Dane zaprogramowane w pamięci sprzętu, zostały wymazane.	<ul style="list-style-type: none">• Odłączony przewód zasilania lub akumulator.• Naciśnięto przycisk zerowania. → Ponownie zakodować w pamięci sprzętu.
Zakłócenia dźwięku.	W pobliżu korzysta się z telefonu komórkowego.

Odtwarzanie taśmy

Usterka	Przyczyna/Sposób usunięcia usterki
Dźwięk ulega zniekształceniu.	Zanieczyszczona głowica taśmy. → Oczyszczyć głowicę, dostępną w handlu kasetą czyszczącą na sucho.
Funkcja AMS nie działa prawidłowo.	<ul style="list-style-type: none">• Szmer w przerwach między tytułami.• Przerwa między tytułami jest za krótka (mniej niż cztery sekundy).• Długa przerwa lub część nagrania o niskiej częstotliwości lub bardzo niskim poziomie dźwięku, jest traktowana przez sprzęt jako przerwa w nagraniu.

Odbiór audycji radiowych

Usterka	Przyczyna/Sposób usunięcia usterki
Zaprogramowane strojenie nie działa.	<ul style="list-style-type: none">• W pamięci zakodować właściwą częstotliwość.• Sygnał transmitowanej audycji jest za słaby.
Automatyczne strojenie nie funkcjonuje.	<ul style="list-style-type: none">• Sygnał emitowanej audycji jest za słaby. → Proszę dostroić manualnie.• Tryb poszukiwania lokalnej stacji nadawczej nastawiono na pozycję "on" (włączony). → Wyłączyć tryb poszukiwania lokalnej stacji przez przestawienie na pozycję "off" (strona 14).
Nie można odebrać sygnału stacji. Dźwięk jest zniekształcony w wyniku szumów.	Proszę podłączyć (niebieski) kabel sterowania zasilania anteny lub dodatkowy (czerwony) kabel zasilania prądem do złącza zasilania pobudzacza antenowego pojazdu (tylko, jeżeli pojazd posiada antenę pasm FM/MW/LW wbudowaną w tylnej/ bocznej szybie).
Wskaźnik "ST" miga.	<ul style="list-style-type: none">• Dokładnie dostroić częstotliwość.• Sygnał transmitowanej audycji jest za słaby. → Nastawić na tryb Mono (strona 14).

Funkcje RDS

Usterka	Przyczyna/Sposób usunięcia usterki
Tryb poszukiwania SEEK, włącza się po paru sekundach słuchania.	Stacja nie emituje serwisu TP lub emitowany sygnał jest słaby. → Nacisnąć (AF/TA) aby wybrać nastawienie "AF TA off".
Brak migawek o ruchu drogowym.	<ul style="list-style-type: none">• Uaktywnić funkcję "TA".• Stacja, wbrew wskaźnikowi TP nie transmituje migawek o ruchu drogowym. → Proszę dostroić inną stację nadawczą.
PTY wyświetla wskaźnik "None".	Stacja nie wysyła sygnałów indykujących rodzaje programów.

Odtwarzanie płyt CD/MD

Usterka	Przyczyna/Sposób usunięcia usterki
Przeskoki dźwięku.	Zanieczyszczona lub uszkodzona płyta.
Nie można wyłączyć wskaźnika "-----".	Płytom CD nie można nadać indywidualnych tytułów jeżeli nie podłączono odtwarzacza CD, wyposażonego w funkcję zapisu w banku danych użytkownika. → Przez dwie sekundy nacisnąć (LIST).

Wskaźniki błędów (jeżeli podłączono dodatkowy odtwarzacz płyt CD/MD)

Następujące wskaźniki świetlne migają przez około pięć sekund i rozlega się alarmowy sygnał dźwiękowy.

Wskaźnik	Przyczyna	Sposób usunięcia usterki
NO Mag	W komponencie CD/MD nie umieszczono magazynku płyt.	Wsunąć magazynek płyt do odtwarzacza CD/MD.
NO Disc	W odtwarzaczu CD/MD nie umieszczono płyty.	Umieścić płyty w odtwarzaczu CD/MD.
NG Discs	Dysk CD/MD nie zostaje odtworzony z niewiadomego powodu.	Proszę wymienić dysk CD/MD.
Error* ¹	Płyta CD jest zanieczyszczona lub odwrótnie ułożona.* ²	Oczyścić lub właściwie umieścić płytę CD.
	Płyta MD nie zostaje odtworzona ze względu na jakiś błąd.* ²	Wymienić płytę MD na inną.
Blank* ¹	Brak nagrań na płycie MD.* ²	Odtworzyć nagrałą płytę MD.
PushReset	Zmiennik dysków CD/MD nie pracuje z przyczyn nieznanych.	Proszę nacisnąć przycisk "reset" na korpusie sprzętu.
Not Ready	Otwarta osłona odtwarzacza MD lub też płyty MD są niewłaściwie umieszczone w odtwarzaczu.	Zamknąć osłonę lub właściwie ułożyć płyty MD.
High Temp	Temperatura otoczenia wynosi ponad 50°C.	Proszę poczekać, aż temperatura otoczenia spadnie poniżej 50°C.

*¹ W przypadku usterki, powstałej podczas odtwarzania płyty CD lub MD, numery płyt nie zostaną wyświetlone.

*² Numer płyty, która spowodowała wystąpienie usterki ukaże się na wyświetlaczu.

Jeżeli wyżej podane wskazówki nie pomogą w usunięciu usterki, należy skonsultować się z najbliższym punktem obsługi lub sprzedaży produktów firmy Sony.

Hoşgeldiniz!

Sony kaset çaları satın aldığınız için teşekkür ederiz. Bu ünite ile aşağıdaki kumanda aksesuarını kullanarak çeşitli özellikleri zevkle kullanabilirsiniz.

Beraberindeki aksesuarlar

Uzaktan kumanda RM-X96

Tercihe bağlı aksesuarlar

Döner kumanda RM-X4S

Kaset çalış ve radyo işlevinin yanı sıra, sisteminizi tercihe bağlı bir CD/MD ünitesi*1 ekleyerek de genişletebilirsiniz.

Bu üniteyi veya CD TEXT işlevi olan tercihe bağlı bir CD ünitesini çalıştırdığınızda, bir CD TEXT diski*2 çalarsanız, göstergede CD TEXT bilgisi görülür.

*1 Bir CD değiştirici, MD değiştirici, CD çalar veya MD çalar bağlayabilirsiniz.

*2 CD TEXT diski sanatçının ismi ve parçaların isimleri gibi bilgileri içeren bir audio CD'dir. Bu bilgi diskin üzerine kaydedilmiştir.

Tedbirler

- Eğer otomobilinizi direkt güneş ışığına tabi bir yere park ettiyseniz ve otomobilin iç ısı önemli ölçüde arttı ise, üniteyi çalıştırmadan önce soğumasını bekleyiniz.
- Eğer üniteye güç gitmiyorsa, önce bağlantıları kontrol ediniz. Eğer her şey yolunda ise sigortayı kontrol ediniz.
- İki hoparlörlü sistemin hoparlörlerinden ses gelmiyorsa fader kontrol düğmesini orta pozisyona getiriniz.
- Kaset uzun süre çalarsa takılı güç amplifikatörü dolayısıyla ısınabilir. Ancak bu işlevin kusurlu olduğuna işaret etmez.

Ünite hakkında kullanım kılavuzunda yer almayan soru ve problemlerinizi olduğu takdirde en yakın Sony bayiine danışınız.

Yüksek kaliteli ses sağlanması

Audio aletinin yanında içecek tutucuları varsa ünitenin üzerine meyve suyu veya başka bir içecek dökmemeye dikkat ediniz. Ünite veya kaset üzerindeki şekerli artıklar kafaları kirletir ve böylece ses kalitesi azalır veya ses üretimi tamamen engellenir.

Kaset temizleme kitleri kafalardaki şekeri temizleyemez.



Kaset notları

Kasetin bakımı

- Kasetin teyp yüzeyine dokunmayınız, her türlü kir ve toz kafaları kirletir.
- Kasetleri hoparlör ve amplifikatör gibi mıknatıs takılı aletlerden uzak tutunuz. Aksi takdirde kayıtlı kasetlerde silinme veya bozulma olabilir.
- Kasetleri direkt güneş ışığına, aşırı soğuğa veya neme tabi bırakmayınız.
- Kasetteki gevşeklik ünitenin kaseti sarmasına yol açabilir. Kaseti yerleştirmeden önce kurşunkalemle veya benzeri bir obje ile makarayı çevirip gevşekliği gideriniz.

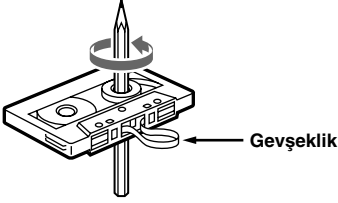

- Bozuk kasetler ve gevşek etiketler kaseti yerleştirirken veya çıkarırken problem çıkarabilir. Gevşek etiketleri çıkarınız veya yenisi ile değiştiriniz.



- Kaseti çalarken ses bozulabilir. Kasetçalar kafası her 50 saatlik kullanımdan sonra temizlenmelidir.

90 dakikadan uzun kasetler

90 dakikadan uzun kasetlerin kullanılması sürekli uzun süreli çalma durumunun dışında tavsiye edilmez. Bu kasetlerde kullanılan bantlar çok incedir ve kolayca kopmaya meyillidirler. Bu kasetlerin sürekli çalınması ve durdurulması kasetin teyp mekanizmasına takılmasına yol açar.

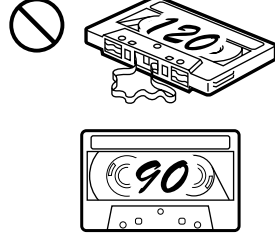

İçindekiler

Yalnız bu ünite

Kontrol düğmelerinin yerleri 5

Başlarken

Ünitenin ayarı 8
Emniyet sökülme ayarları 8
Ünitenin açılıp kapatılması 9
Menü nasıl kullanılır 9
Saatin ayarlanması 10

Kasetçalar

Kaset dinlenmesi 11
Kasetin çeşitli kiplerde çalınması 12

Radio

İstasyonların otomatik olarak hafızaya alınması
— Best Tuning Memory (BTM) 13
Yalnız arzu edilen istasyonların hafızaya alınması 13
Hafızaya alınmış istasyonların dinlenmesi 14

RDS

RDS işlevi hakkında 15
İstasyon isminin görülmesi 15
Aynı programın otomatik olarak tekrar ayarlanması
— Alternative Frequences (AF) 16
Trafik haberlerinin dinlenmesi 17
RDS istasyonlarının AF ve TA verilerine ayarlanması 18
İstasyonun program tipine göre yerleştirilmesi 19
Saatin otomatik ayarı 20

Diğer işlevler

Döner kumandanın etiketlendirilmesi 20
Döner kumandanın kullanılması 21
Ses özelliklerinin ayarlanması 23
Sesin kısılması 23
Ses ve gösterge ayarlarının değiştirilmesi 23
Basın yükseltilmesi
— D-bass 24
Dalga genişliği tetkikçisinin seçimi 25
Ekolayzer preamplifikatörünün ses ve frekansının ayarlanması 25

Ek donatım ile

CD/MD ünitesi

CD veya MD'nin çalınması 26
Parçaların tekrar çalınması
— Repeat play 28
Parçaların rastgele çalınması
— Shuffle play 28
CD — Disk Hafızasının etiketlenmesi 29
Bir diskin isme göre yerleştirilmesi
— List-up 30
Çalış için özel parçaların seçilmesi
— Bank 31

DAB

DAB sistemine genel bakış 32
DAB'ın genel işlemleri 32
DAB servislerinin otomatik ayarı
— BTM 33
DAB servislerin manüel ayarı
— Manüel Ayar Hafızası 34
Bir DAB programının dinlenmesi 35
Ses yayını ile ilgili ayarlar 36
Bir DAB servisinin program tipine (PTY) göre yerleştirilmesi 36

Ek bilgi

Bakım 37
Ünitenin sökülmesi 38
Özellikler 39
Problem arama kılavuzu 40

Kontrol düğmelerinin yerleri

Uzaktan kumanda RM-X96

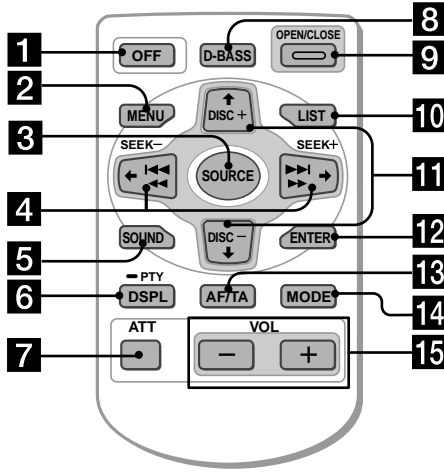

Detaylar için listedeki sayfalara başvurunuz.

- 1** OFF tuşu 9, 11
- 2** MENU tuşu 10, 12, 13, 14, 16, 18, 20, 24, 25, 27, 28, 29, 31, 33, 34, 36
- 3** SOURCE (TUNER/TAPE/CD/MD) tuşu 9, 11, 13, 14, 25, 26, 30, 32, 33
- 4** ←/→ (SEEK/AMS -/+) düğmeleri 9, 10, 11, 12, 14, 16, 20, 23, 24, 25, 27, 28, 29, 31, 32, 34, 36
Automatic Music Sensor (I◀◀/▶▶I) 11, 27
Manüel arama (◀◀/▶▶) 27
Arama 14
- 5** SOUND tuşu 23
- 6** DSPL/PTY (gösterge kipini değiştirme/ program tipi) tuşu 19, 26, 27, 29, 36
- 7** ATT (kısmı) tuşu 23

- 8** D-BASS tuşu 24
- 9** OPEN/CLOSE tuşu 11
- 10** LIST tuşu 29, 30, 35
- 11** ↑/↓ (DISC/PRST +/-) düğmeleri 9, 10, 12, 13, 14, 16, 18, 19, 20, 24, 25, 27, 28, 29, 30, 31, 32, 33, 34, 36
Radyo yayını sırasında:
Kaydedilmiş istasyonların seçimi 14
CD/MD çalışırken:
Diskin değiştirilmesi 27
- 12** ENTER tuşu 10, 12, 13, 14, 16, 18, 19, 20, 24, 25, 27, 29, 30, 31, 33, 34, 35, 36
- 13** AF/TA tuşu 16, 17, 18
- 14** MODE tuşu 11, 12, 13, 14, 26, 30, 32, 33
Kaset çalışırken:
Çalış yönünün değiştirilmesi 11
Radyo yayını sırasında:
BAND seçimi 13, 14
CD/MD çalışırken:
CD/MD ünite seçimi 26
- 15** VOL (ses ayar) düğmeleri

OFF tuşuna basılarak kapatılmış bir ünite iki saniye için, ünite üzerindeki SOURCE tuşuna basılmış veya önce üniteyi açmak için bir kaset yerleştirilmiş olmadıkça, uzaktan kumanda ile idare edilemez.

Kontrol düğmelerinin yerleri

Emniyet yüzü

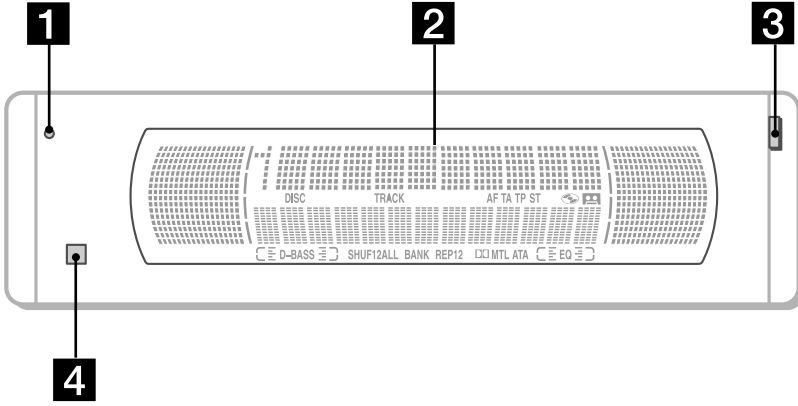

işlev yüzü

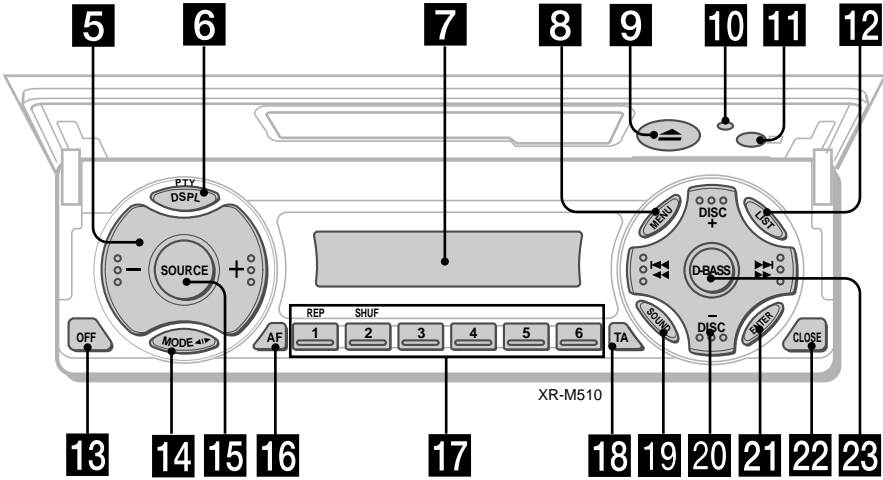

Ünitenin uygun tuşları uzaktan kumandadaki işlevlerin aynısını kontrol eder.

- 1 10 Ayar tuşu 8
- 2 Ana gösterge penceresi
- 3 OPEN (ön paneli sökme) tuşu 38
- 4 11 Uzaktan kumandanın alıcısı
- 5 Ses ayar düğmeleri
- 6 DSPL/PTY (gösterge kipini değiştirme/ program tipi) tuşu
- 7 Alt gösterge penceresi
- 8 MENU tuşu
- 9 ▲ (eject) tuşu 11
- 12 LIST tuşu
- 13 OFF tuşu* 9
- 14 MODE tuşu
- 15 SOURCE (TUNER/TAPE/CD/MD) tuşu
- 16 AF tuşu 16, 18
- 17 Numara düğmeleri
Radyo yayını sırasında:
Ayarlı numara seçimi
13, 14, 17, 33, 34
Kaset çalışışı sırasında:
① REP 12
CD/MD çalışışı sırasında:
① REP 28
② SHUF 28

- 18 TA tuşu 16, 17, 18
- 19 SOUND tuşu
- 20 PRST/DISC +/- (kursör yukarı/aşağı) düğmeleri
SEEK/AMS +/- (kursör sol/sağ) düğmeleri 13
- 21 ENTER tuşu
- 22 CLOSE tuşu
- 23 D-BASS tuşu

* Kontakt anahtarı yuvasında ACC (accessory) pozisyonu olmayan bir otomobile kurduğunuzda dikkat Motoru kapattıktan sonra saat göstergesini kapatmak için ünitedeki OFF düğmesine iki saniye için bastığınıza emin olunuz. OFF tuşuna bir an için basarsanız, saatin göstergesi kapanmaz ve bu akünün zayıflamasına neden olur.

Ünitenin ayarı

Üniteyi ilk bağlamanızdan önce veya otomobilin aküsünü değiştirdikten sonra, üniteyi ayarlamalısınız. Ayar tuşunu tükenmez kalem gibi sivri uçlu bir obje ile itiniz.

Ayar tuşu

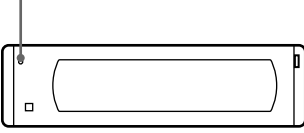

Not

Ayar tuşuna basmak, saat ayarını ve bazı kaydedilmiş işlevleri siler.

Emniyet söküm ayarları

Üniteyi ilk çalıştırmadan önce, otomobil aküsünü değiştirdikten sonra veya üniteyi tekrar ayarladıktan sonra aşağıdaki başlangıç ayarlarını yapınız.

Bu ayarları yaptığınızdan emin olun, aksi takdirde ön panel devre dışı bırakılacağından cihazı çalıştıramazsınız.

1 Sıfırlama düğmesine basın.

“Code in” görüntülenir.

2 Kart uzaktan kumandasındaki tuşları kullanarak güvenlik kodunu girin ve gönderin.

Lütfen ünite beraberindeki kod tuşlarına yönelik ayrıntılar ile ilgili eke bakınız. Kod onaylandıktan sonra, gösterge saate döner ve ünite normal şekilde çalıştırabilirsiniz.

Notlar

- Otomobili terkettiğinizde uzaktan kumandayı yayınıza alınız.
- Emniyet kodunu unutacak olursanız, Sony Servis Merkezimize danışınız. Uzaktan kumandayı yanınızda getirmeyi unutmayınız.

Ünitenin açılıp kapatılması

Ünitenin açılması

SOURCE tuşuna basınız veya üniteye bir kaset yerleştiriniz. İşlemler hakkındaki detaylar için, sayfa 11 (kasetçalar) ve sayfa 13'ye (radyo) bakınız.

Ünitenin kapatılması

Teyp çalışını veya FM/MW/LW yayını durdurmak için **OFF** tuşuna basınız (anahtar ışıklandırması ve gösterge açık kalır). Üniteyi tamamen kapatmak için **OFF** tuşuna iki saniye için basınız.

Not

Kontakt anahtarı yuvasında ACC (accessory) pozisyonu yoksa, akünün zayıflamasını önlemek için **OFF** düğmesine iki saniye için basarak üniteyi kapadığınıza emin olunuz.

Menü nasıl kullanılır

Bu ünite bir menüden birimlerin seçilmesi ile işler. Seçmek için önce menu kipini giriniz ve **↑/↓** (yukarı/aşağı) tuşunu veya **←/→** (sol/sağ) tuşunu seçiniz.

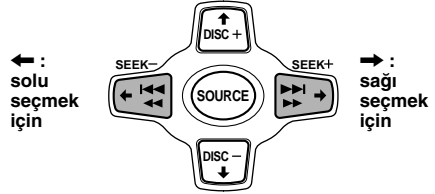
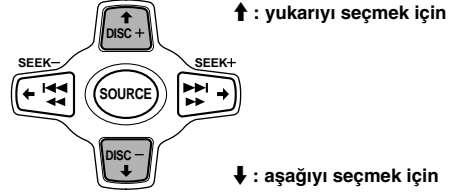

Saatin ayarlanması

Saat 24-saatlik dijital bir işaret kullanır.

Örnek: Saati 10:08'e ayarlamak

- 1 **(MENU)** tuşuna basınız, ardından "Clock" görülene kadar tekrar tekrar **↑** veya **↓** tuşuna basınız.



- 1 **(ENTER)** tuşuna basınız.



Saat işareti yanıp söner.

- 2 Saati ayarlamak için **↑** veya **↓** tuşuna basınız.

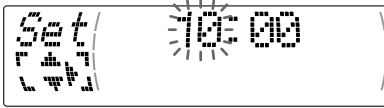

- 3 **→** tuşuna basınız.



Dakika işareti yanıp söner.

- 4 Dakikayı ayarlamak için **↑** veya **↓** tuşuna basınız.

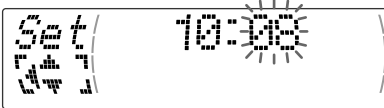

- 2 **(ENTER)** tuşuna basınız.

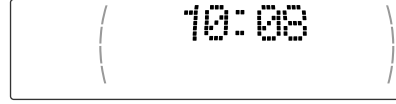

Saat çalışmaya başlar.

Öneriler

- Saati otomatik olarak ayarlamak için uygun olan CT işlevini kullanabilirsiniz (sayfa 20).
- D.Info kipi "on", pozisyonuna ayarlanmış ise saat sürekli görülür (SA modundaki bazı fonksiyonlar dışında) (sayfa 23).

Kasetçalar

Kaset dinlenmesi

- 1 Uzaktan kumandanın **OPEN/CLOSE** tuşuna basınız ve bir kaset yerleştiriniz. Çalış otomatik olarak başlar.

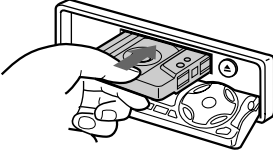

- 2 Ön paneli kapatmak için uzaktan kumandanın **OPEN/CLOSE** tuşuna basınız.

Bir kaset yerleştirilmiş ise, çalmaya başlamak için "FWD" veya "REV" görülene kadar tekrar tekrar **SOURCE** tuşuna basınız.

Yukarı yüz çalışıyor.



Aşağı yüz çalışıyor.

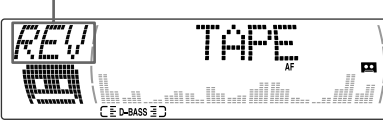

Öneri

Teybin çalışı yönünü değiştirmek için, **MODE** (◀▶) tuşuna basınız.

Aşağıdakilerden biri için Basınız

Çalışı durdurmak	OFF
Kaseti çıkarmak	Önce OPEN/CLOSE sonra ▲

Kasetin sarılması

Çalış sırasında ◀◀ veya ▶▶ tuşlarına basıp tutunuz.

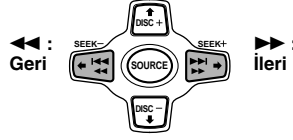

İleri veya geri sararken teybi çalmak için, **MODE** (◀▶) tuşuna basınız.

Belirli bir parçanın bulunması — Automatic Music Sensor (AMS)

Çalış sırasında atlamak istediğiniz her parça için bir an ◀◀ veya ▶▶ tuşlarına basınız.

Bir seferde 9 parçaya kadar atlayabilirsiniz.

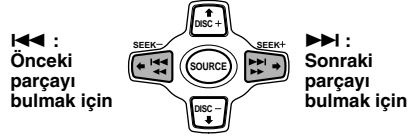

Not

AMS işlevi çalışmaz, eğer:

- parçaların aralarındaki boşluklar dört saniyeden daha kısa ise
- parçaların arasında ses varsa
- kısık sesli veya sessiz uzun bölümler varsa.

Hareket Gösterge kipinde tüm birimler bir bir sırayla göstergeden geçer.

Öneri

Hareket Gösterge kipi kapatılabilir ("Ses ve gösterge ayarlarının değiştirilmesi" ne bakınız: sayfa 23).

Kasetin çeşitli kiplerde çalınması

Kaseti çeşitli kiplerde çalabilirsiniz:

- Repeat (Repeat Play) çalan parçayı tekrarlar.
- NR (Dolby NR) sizin Dolby* NR B sistemini seçmenizi sağlar.
- Metal, metal veya CrO₂ bir kaset çalmanızı sağlar.
- B.Skip (Blank Skip) sekiz saniyeden uzun boşlukları atlar.
- ATA (Automatic Tuner Activation) teybi sararken otomatik olarak radyoya döner.

* Dolby Noise Reduction Dolby Laboratuvarları Lisans Birliği'nin lisansı altında üretilmiştir. "DOLBY" ve çift-D  sembolü Dolby Laboratuvarları Lisans Birliği'nin bir markasıdır.

1 Çalışma sırasında **(MENU)** tuşuna basınız.

2 Arzu edilen birim görülene kadar tekrar **↑** veya **↓** tuşuna basınız.

↓ tuşuna her bastığınızda, birim aşağıdaki gibi değişir:

Repeat → NR → Metal → B.Skip → ATA



3 "on" işlevini seçmek için **→** tuşuna basınız.



Çalışma kipi başlar.

4 **(ENTER)** tuşuna basınız.

Normal çalışma kipine dönmek için yukarıda adım 3'deki "off" tuşunu seçiniz.

Öneri

ATA işlevi açık iken, göstergesi (TAPE ↔ TUNER), **(DSPL/PTY)** tuşlarına basılarak değiştirilebilir.

Parçaların tekrar çalınması

— Repeat Play

1 Çalışma sırasında **(MENU)** tuşuna basınız.

2 "Repeat" görülene kadar tekrar tekrar **↑** veya **↓** tuşlarına basınız.

3 Göstergede "Repeat on" görülene kadar tekrar tekrar **→** tuşuna basınız.

Repeat on ↔ Repeat off

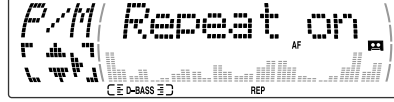

Tekrar çalışma başlar.

Normal çalışma kipine dönmek için adım 3'deki "Repeat off" işlevini seçiniz.

Öneriler

- Kipi ünite üzerindeki tuşları kullanarak seçerseniz, arzu edilen kip görülene kadar tekrar tekrar **(1)** (REP) tuşuna basınız.
- Tekrar çalışma sırasında **(MODE)** tuşuna basınız. "REP" göstergeden kaybolur ve tekrar kipi iptal edilir.

Radyo

İstasyonların otomatik olarak hafızaya alınması

— Best Tuning Memory (BTM)

Ünite en güçlü sinyalleri yayan istasyonları seçer ve onları frekansları sırasınca kaydeder. Her bantta (FM1, FM2, FM3, MW, ve LW) altı istasyona kadar kaydedebilirsiniz.

Dikkat

İstasyonları sürüş sırasında ayarluyorsanız, kazaları önlemek için “Best Tuning Memory” işlevini kullanınız.

1 Radyoyu seçmek için tekrar tekrar

(SOURCE) tuşuna basınız.

(SOURCE) tuşuna her bastığınızda kaynaklar şu şekilde görülür:

→ Tuner → CD* → MD* → TAPE

* Uygun tercihe bağlı donanım bağlı değil ise, işaret görülmeyecektir.

2 Bandı seçmek için tekrar tekrar (MODE) tuşuna basınız.

(MODE) tuşuna her bastığınızda, bandlar şu şekilde görülür:

→ FM1 → FM2 → FM3 → MW → LW

3 (MENU) tuşuna basınız, ardından “BTM” görülene kadar tekrar tekrar ↑ veya ↓ tuşlarına basınız.

4 (ENTER) tuşuna basınız.

Ünite frekans sırasına göre istasyonları numara tuşlarına kaydeder.

Ayar kaydedildiğinde bir uyarı sinyali duyulur.

Notlar

- Ünite zayıf sinyal yayan istasyonları kaydetmez. Yalnız birkaç istasyon alınabiliyorsa, bazı numara tuşları eski ayarlarını korur.
- Göstergede bir numara görülüüyorsa, ünite istasyonları görülen numaradan itibaren kaydetmeye başlar.

Yalnız arzu edilen istasyonların hafızaya alınması

18 FM istasyonunu (FM1, 2, ve 3'ün her biri için 6), 6 MW istasyonunu ve 6 LW istasyonunu dilediğiniz gibi hafızaya alabilirsiniz.

1 Radyoyu seçmek için (SOURCE) tuşuna tekrar tekrar basınız.

2 Bandı seçmek için tekrar tekrar (MODE) tuşuna basınız.

3 İlgili sayı düğmesine atamak istediğiniz istasyon frekansını görüntülemek için cihazın ◀◀ veya ▶▶ tuşuna basın.

4 “MEM” görülene kadar üniteye arzu edilen numara tuşuna (1'den 6'ya) basınız.

Göstergede numara tuşunun işareti görülür.

Not

Aynı numara tuşuna başka bir istasyonu kaydederseniz, daha önce kaydedilen istasyon silinir.

Hafızaya alınmış istasyonların dinlenmesi

- 1 Radyoyu seçmek için tekrar tekrar **(SOURCE)** tuşuna basınız.
- 2 Bandı seçmek için tekrar tekrar **(MODE)** tuşuna basınız.
- 3 İstasyonları hafızada kayıtlı olduğu sıra ile dinlemek için tekrar tekrar **↑** (ayar yukarı) veya **↓** (ayar aşağı) tuşlarına basınız.

Öneri

İstasyonu ünite üzerindeki tuşları kullanarak kaydediyorsanız, arzu edilen istasyonun kaydedileceği numara tuşuna (1'den 6'ya) basınız.

Daha önce ayarlanan bir istasyonu bulamıyorsanız

İstasyonu aramak için ← veya → tuşlarına basınız (otomatik ayar).
Ünite bir istasyon bulduğunda tarama durur. Arzu edilen istasyon bulunana kadar tekrar tekrar ← veya → tuşlarına basınız.

Not

Otomatik ayar çok sık duruyorsa, **(MENU)** tuşuna basınız, ardından "Local" (yerli arama kipi) görülene kadar tekrar tekrar **↑** veya **↓** tuşlarına basınız. Ardından "Local on" işlevini seçmek için **→** tuşuna basınız. **(ENTER)** tuşuna basınız. Yerli yayın esnasında ve istasyon seçiminde, göstergede "LCL Seek" işlevi görülür. Yalnız oldukça güçlü sinyal yayan istasyonlar ayarlanacaktır.

Öneri

Dinlemek istediğiniz istasyonun frekansını biliyorsanız, arzu edilen frekans görülene kadar, **←** veya **→** tuşlarına basıp tutunuz (manüel ayar).

FM Stereo sinyali zayıf ise

— Mono kipi

- 1 Radyo yayını sırasında, **(MENU)** tuşuna basınız, ardından "Mono" görülene kadar tekrar tekrar **↑** veya **↓** tuşlarına basınız.
- 2 "Mono on" görülene kadar **→** tuşuna basınız. Ses yükselir, fakat mono olur ("ST" görülmez).
- 3 **(ENTER)** tuşuna basınız.

Normal kipe geri dönmek adım 2'deki "Mono off" işlevini seçiniz.

Hareket Gösterge kipinde tüm birimler bir bir sırayla göstergeden geçer.

Öneri

Hareket Gösterge kipi kapatılabilir ("Ses ve gösterge ayarlarının değiştirilmesi" ne bakınız: sayfa 23).

Hareket Gösterge kipinde tüm birimler bir bir sırayla göstergeden geçer.

Öneri

Hareket Gösterge kipi kapatılabilir ("Ses ve gösterge ayarlarının değiştirilmesi" ne bakınız: sayfa 23).

RDS işlevi hakkında

Radio Data System (RDS), FM istasyonlarının normal radyo program sinyalleri ile ek dijital bilgi göndermesini sağlayan bir yayın servisedir. Oto Stereo çeşitli servis imkanları sunmaktadır. Bunlardan bir kaçısı şunlardır: aynı programı otomatik olarak tekrar ayarlamak, trafik haberlerini dinlemek ve bir istasyonu program türüne göre yerleştirmek.

Notlar

- Ülkeye ve bölgeye göre RDS'nin tüm işlevleri çalışmayabilir.
- Sinyal gücünün zayıf olduğu hallerde veya istasyon RDS verileri aktarmaya ayarlanmamış ise RDS tam anlamıyla çalışmayabilir.

İstasyon isminin görülmesi

İstasyon isminin ışıkları göstergede görülür.

Bir FM istasyonu seçiniz (sayfa 13).

RDS verisi aktaran bir FM istasyonu ayarladığınızda, göstergede istasyonun ismi görülür.



Not

"**" işareti bir RDS istasyonunun ayarlandığını gösterir.

Aynı programın otomatik olarak tekrar ararlanması

— Alternative Frequences (AF)

Alternative Frequences (AF) işlevi otomatik olarak ağıdaki en kuvvetli sinyali veren istasyonu bulur ve ayarlar. Bu işlev sayesinde uzun bir yolculuk esnasında aynı programı manüel bir ayar yapmak zorunda kalmadan dinleyebilirsiniz.



1 Bir FM istasyonu seçiniz (sayfa 13).

2 “AF on” görülene kadar tekrar tekrar **(AF/TA)** tuşuna basınız.

Ünite aynı anda daha güçlü sinyal veren bir diğer istasyonu aramaya başlar.

Öneri

Kipi ünite üzerindeki tuşları kullanarak seçerseniz, “AF on” görülene kadar **(AF)** tuşuna basınız.

Göstergedeki birimin değiştirilmesi

(AF/TA) tuşuna her bastığınızda, birim aşağıdaki gibi değişir:

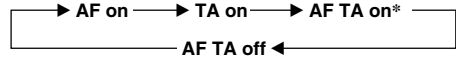

* AF ve TA işlevlerinin ikisini birden açmak için bunu seçiniz.

Öneriler

• Cihazdaki **(AF)** tuşuna her bastığınızda, öge aşağıdaki gibi değişir:

AF on ↔ AF off

• Cihazdaki **(TA)** tuşuna her bastığınızda, öge aşağıdaki gibi değişir:

TA on ↔ TA off

Notlar

- Bölgede başka bir istasyon yoksa ve başka bir istasyon aramanız gerekmiyorsa, AF işlevini “AF TA off” görülene kadar tekrar tekrar **(AF/TA)** tuşuna basarak kapatınız.
- “NO AF” ve istasyonun ismi değişerek yanıp sönüyorsa, bu ünitenin anda başka bir istasyon bulamadığı anlamına gelir.
- İstasyonun ismi AF işlevi açık olan bir istasyona seçtikten sonra yanıp sönüyorsa, bu başka bir frekansın bulunamadığını gösterir. İstasyon ismi yanıp sönerken (sekiz saniye içinde) ← veya → tuşuna basınız. Ünite aynı PI (Programme Identification) verisine sahip başka bir frekans aramaya başlar. (“PI Seek” görülür ve ses duyulmaz). Ünite başka bir frekans bulamazsa, “NO PI” görülür ve ünite daha önce seçilen frekansa döner.

Bölgesel bir programın dinlenmesi

“REG on” (bölgesel açık) işlevi başka bir bölgesel istasyona atlamadan bölgesel programlara ayarlı kalmanızı sağlar (AF işlevini açmanız gerek olmadan). Ünitenin fabrika ayarı “REG on”dur, ancak bu işlevi kapatmak istiyorsanız, aşağıdakileri yapınız.

1 Radyo yayını sırasında, **(MENU)** tuşuna basınız, ardından “REG” görülene kadar tekrar tekrar ↑ veya ↓ tuşlarına basınız.

2 “REG off” görülene kadar → tuşuna basınız.

3 **(ENTER)** tuşuna basınız.

“REG off” işlevini seçmek ünitenin aynı anda içindeki başka bölgesel istasyonlara geçmesine yol açabilir.

Bölgeselin açık olması için adım 2'deki “REG on” işlevini seçiniz.

Not

Bu işlev İngiltere’de ve diğer bazı bölgelerde çalışmaz.

Yerli bağlantı işlevi (Yalnız İngiltere için geçerli)

Yerli bağlantı işlevi, ayarlarınıza dahil olmasa bile, diğer yerli istasyonları seçmenizi sağlar.

- 1 Ünitenin yerli bir istasyon kaydedilmiş numara tuşuna basınız.
- 2 Beş saniye içinde, yerli istasyonun numara tuşuna tekrar basınız.
- 3 Bu işlemi dilediğiniz yerli programı buluncaya kadar tekrarlayınız.

Trafik haberlerinin dinlenmesi

Traffic Announcement (TA) ve Traffic Programme (TP) verileri başka program kaynaklarını dinleseniz dahi otomatik olarak trafik haberleri veren bir FM istasyonunu ayarlamanızı sağlar.

“TA on” veya “AF TA on” görülene kadar tekrar tekrar (AF/TA) tuşuna basınız.

Ünite trafik haberleri veren istasyonları aramaya başlar. Ünite trafik haberleri yayınlayan bir istasyon bulunduğunda göstergede “TP” görülür.

Trafik haberleri başlayınca göstergede “TA” yanıp söner. Yanıp sönmeye trafik haberleri bittiğinde son bulur.

Öneriler

- Trafik haberleri siz başka bir program kaynağını dinlerken başlarsa, ünite otomatik olarak trafik haberlerine geçer ve haberler bittiğinde otomatik olarak daha önce dinlenen program kaynağına döner.
- Kipi ünite üzerindeki tuşları kullanarak seçerseniz, “TA on” görülene kadar (TA) tuşuna basınız.

Not

Dinlediğiniz istasyon trafik haberleri yayınlamıyorsa beş saniye boyunca “NO TP” yanıp söner. Ardından ünite trafik haberleri yayınlayan bir istasyon aramaya başlar.

Yayınlanan trafik haberlerinin iptal edilmesi

(AF/TA) tuşuna basınız.

Tüm trafik haberlerini iptal etmek için, “TA off” işlevi görülene kadar (AF/TA) tuşuna basarak kapatabilirsiniz.

Trafik haberlerinin ses ayarı

Haberleri kaçırmamak için trafik haberlerinin ses seviyesini önceden ayarlayabilirsiniz. Trafik haberleri başladığında ses otomatik olarak önceden ayarladığınız seviyeye gelir.

1 Arzu ettiğiniz ses seviyesini seçiniz.

2 İki saniye için (AF/TA) tuşuna basınız. “TA” görülür, ayar hafızaya alınmıştır.

Acil haberlerin dinlenmesi

Radyo dinlerken acil bir duyuru gelirse program otomatik olarak du duyuruya geçecektir. Radyodan başka bir kaynak dinliyorsanız acil duyurular AF veya TA açık olarak ayarlı ise duyulacaktır. Ünite bundan sonra o sırada hangi kaynağı dinlerseniz dinleyin otomatik olarak duyurulara geçer.

RDS istasyonlarının AF ve TA verilerine ayarlanması

RDS istasyonlarını ayarlarken ünite istasyon verilerini ve frekanslarını kayıt eder, böylece ayarladığınız istasyonu her dinlediğinizde AF veya TA işlevlerini açmanız gerekmez. Özel kaydedilmiş istasyonlar için farklı bir ayar (AF, TA, veya ikisi birden) veya bütün kaydedilmiş istasyonlar için aynı ayarları seçebilirsiniz.

Tüm ayarlanmış istasyonların aynı ayara getirilmesi

1 Bir FM bandı seçiniz (sayfa 13).

2 “AF on”, “TA on” veya “AF TA on” (AF ve TA işlevlerinin ikisi birden) işlevlerini seçmek için tekrar tekrar (AF/TA) tuşuna basınız.

“AF TA off” işlevini seçmenin yalnız RDS istasyonlarının değil, aynı zamanda RDS olmayan istasyonların da kaydını sağlayacağını unutmayınız.

Öneri

Kipi ünite üzerindeki tuşları kullanarak seçerseniz, “AF on” ve/veya “TA on” işlevlerini seçmek için (AF) ve/veya (TA) tuşlarına basınız. “AF off” veya “TA off” işlevlerini seçmenin yalnız RDS istasyonlarını değil, aynı zamanda RDS olmayan istasyonların da kaydını sağlayacağını unutmayınız.

3 (MENU) tuşuna basınız, ardından “BTM” görülene kadar tekrar tekrar ↑ veya ↓ tuşlarına basınız.

4 (ENTER) tuşuna basınız. “BTM” yanıp söner.

Ayarlanmış kanalların ayrı ayrı ayarı

1 Bir FM bandı seçiniz ve istenilen istasyona ayarlayınız.

2 “AF on”, “TA on” veya “AF TA on” (AF ve TA işlevlerinin ikisi birden) işlevlerini seçmek için tekrar tekrar (AF/TA) tuşuna basınız.

Öneri

Kipi ünite üzerindeki tuşları kullanarak seçerseniz, “AF on” ve/veya “TA on” işlevini seçmek için (AF) ve/veya (TA) tuşuna basınız.

3 Ünitenin arzu edilen numara tuşuna basınız ve “MEM” görülene kadar tutunuz.

Başka istasyonları kaydetmek için adım 1’den itibaren tekrarlayınız.

Öneri

Kaydedilmiş AF ve/veya TA ayarlarını bir istasyonu ayarladıktan sonra değiştirmek istiyorsanız, bunu AF veya TA işlevlerini açarak veya kapayarak yapabilirsiniz.

İstasyonun program tipine göre yerleştirilmesi

Arzu ettiğiniz istasyonu aşağıda belirtilen program tiplerine göre yerleştirebilirsiniz.

Program tipleri	Gösterge
Haberler	News
Güncel olaylar	Affairs
Enformasyon	Info
Spor	Sport
Eğitim	Educate
Drama	Drama
Kültür	Culture
Bilim	Science
Çeşitli	Varied
Popüler müzik	Pop M
Rock müzik	Rock M
Hafif müzik	Easy M
Light Klasik	Light M
Klasik	Classics
Diğer müzik tipleri	Other M
Hava Durumu	Weather
Finans	Finance
Çocuk programları	Children
Sosyal olaylar	Social A
Din	Religion
Çağrı	Phone In
Seyahat	Travel
Boş vakit	Leisure
Caz müzik	Jazz
Country müzik	Country
Milli müzik	Nation M
Oldies müzik	Oldies
Folk müzik	Folk M
Belgesel	Document
Belirsiz	None

Not

Bu işlevi PTY (Programme Type selection) verisinin bulunmadığı bazı ülkelerde kullanamazsınız.

- 1 FM yayını sırasında “PTY” görülene kadar (DSPL/PTY) tuşuna basınız.



İstasyon PTY verileri yayınlıyorsa program tipinin ismi görülür. İstasyon eğer RDS istasyonu değilse ve gönderilen RDS verilerini alamıyorsa göstergede “- - - - -” görülür.

- 2 Arzu edilen program tipi görülene kadar tekrar tekrar ↑ veya ↓ tuşlarına basınız. Program tipi tablodaki sıra ile görülür. Ararken “None” tipini seçemeyeceğinizi unutmayınız.



- 3 (ENTER) tuşuna basınız. Ünite seçilen program tipinde yayın yapan bir istasyonu aramaya başlar.

Saatin otomatik ayarı

RDS'den aktarılan CT (Saat Tarihi) verisi saati otomatik olarak ayarlar.

- 1 Radyo yayını sırasında **(MENU)** tuşuna basınız, ardından “CT” görülene kadar tekrar tekrar **↑** veya **↓** tuşlarına basınız.



- 2 “CT on” görülene kadar tekrar tekrar **→** tuşuna basınız. Saat ayarlanır.



- 3 Göstergenin normal haline dönmek için **(ENTER)** tuşuna basınız.

CT işlevinin iptal edilmesi

Adım 2'deki “CT off” işlevini seçiniz.

Notlar

- Bir RDS istasyonu alınabildiği halde CT işlevi çalışmayabilir.
- CT işlevi ve aktüel ses kontrolü ile ayarlanan saatler arasında farklılık olabilir.

Diğer işlevler

Bu birimi aynı zamanda döner kumanda ile kontrol edebilirsiniz (tercihe bağlı).

Döner kumandanın etiketlendirilmesi

Döner kumandanın montajına göre uygun etiketi aşağıda örnekte gösterildiği üzere yapıştırınız.

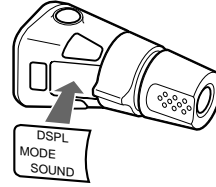
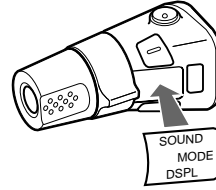

Döner kumandanın kullanılması

Döner kumanda tuşlara basılarak ve/veya düğmeleri çevrilerek çalışır.

Bu üniteyi tercihe bağlı bir döner kumanda yardımcı ile de kontrol edebilirsiniz.

Tuşlara basarak (SOURCE ve MODE tuşları)

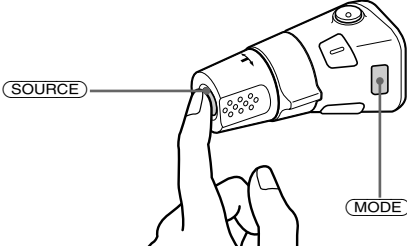

(SOURCE) tuşuna her bastığınızda, kaynak aşağıdaki gibi değişir:

TUNER → CD* → MD* → TAPE

(MODE) tuşuna bastığınızda işlem aşağıdaki şekilde değişir;

- Radyo : FM1 → FM2 → FM3 → MW → LW
- CD ünitesi* : CD1 → CD2 → ...
- MD ünitesi* : MD1 → MD2 → ...
- Teyp : çalış yönü

* Uygun tercihe bağlı donanım bağlı değil ise, işaret görülmeyecektir.

Kontrol düğmesini çevirerek (SEEK/AMS düğmesi)

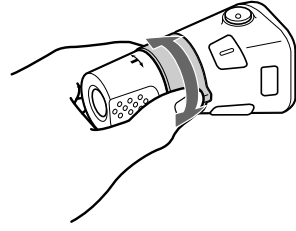

Düğmeyi çeviriniz ve bırakınız:

- Kasetteki parçaların başlangıçlarına gelmek için: Düğmeyi döndürüp tutunuz ve teybi sarmak için bırakınız. Sarış esnasında çalmaya başlamak için **(MODE)** tuşuna basınız.
- Disk üzerindeki özel bir parçayı belirlemek için: Kontrol düğmesini parçanın dilediğiniz bölümünü belirleyene dek çevirip tutunuz, çalmaya başlaması için bırakınız.
- İstasyonları otomatik olarak ayarlayınız. Belirli bir istasyonu bulmak için düğmeyi döndürüp tutunuz.

Düğmeyi itip çevirerek (PRESET/DISC düğmesi)

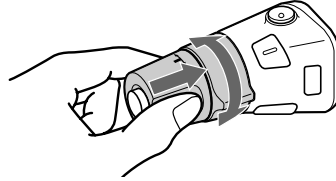

Kontrol düğmesini bastırarak çeviriniz:

- Numara tuşlarında kayıtlı istasyonların dinlenmesi.
- Diski değiştirmek için.

Diğer işlemler

Sesi ayarlamak için VOL düğmesini çeviriniz.

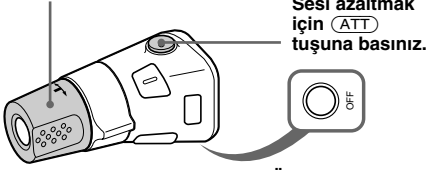

Üniteyi kapatmak için (OFF) tuşuna basınız.

Not

Kontakt anahtarı yuvasında ACC (accessory) pozisyonu olmayan bir otomobile kurduğunuzda dikkat kapattıktan sonra saat göstergesini Motoru kapatmak için üniteye (OFF) düğmesine iki saniye için bastığınıza emin olunuz.

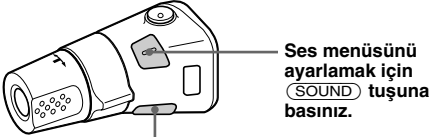

Gösteregedeki işaretleri değiştirmek için (DSPL) tuşuna basınız.

Öneri

ATA işlevi açık iken gösterge (TAPE ↔ TUNER) (DSPL) tuşuna basılarak değiştirilebilir.

İşlev yönünün değiştirilmesi

Düğmelerin işlev yönleri aşağıda gösterildiği üzere fabrika ayarlıdır.

Yükseltmek için

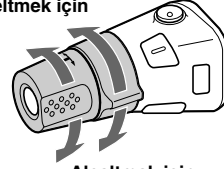

Döner kumandayı direksiyon kolunun sağ yanına monte etmek isterseniz işlev yönünü tersine çevirebilirsiniz.

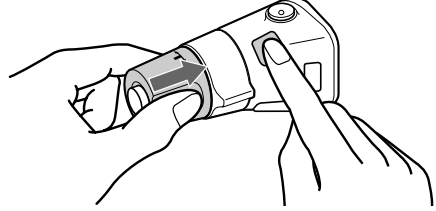

VOL kontrol düğmesine basarken (SOUND) tuşuna basınız.

Öneri

Üniteye düğmelerin işlev yönünü de değiştirebilirsiniz ("Ses ve gösterge ayarlarının değiştirilmesi" ne bakınız: sayfa 23).

Ses özelliklerinin ayarlanması

Bas, tiz, balans ve “fader” işlevlerini ayarlayabilirsiniz. Her kaynak için bas ve tiz seviyelerini ayrı ayrı kaydedebilirsiniz.

1 **SOUND** tuşuna tekrar tekrar basarak dilediğiniz işareti seçiniz.

SOUND tuşuna her bastığınızda, birim aşağıdaki gibi değişir:

BAS (bas) → **TRE (tiz)** →
BAL (sağ-sol) → **FAD (ön-arka)**

2 **← veya →** tuşlarına basarak seçilen birimi ayarlayınız.

Döner kumanda ile ayarladığınızda **SOUND** tuşuna basınız ve VOL düğmesini çeviriniz.

Not

İşareti seçtikten sonraki üç saniye içinde ayarlayınız.

Sesin kısılması

Uzaktan kumanda veya döner kumanda üzerindeki **ATT tuşuna basınız.** Bir an için “ATT on” görülür.

Önceki ses seviyesine dönmek için, tekrar **ATT** tuşuna basınız.

Öneri

Otomobil telefonunun ara kablosu ATT kablosuna bağlı ise, telefon geldiğinde ünite sesi otomatik olarak kısar.

Ses ve gösterge ayarlarının değiştirilmesi

Bu birimleri ayarlayabilirsiniz:

Set (Ayar)

- Clock (sayfa 10).
- CT (Saat Tarih) (sayfa 20).
- Beep — uyarı sinyalinin açmak veya kapatmak için.
- RM (Döner Kumanda) — Döner kumandanın işlev yönünü değiştirmek için.
 - Döner kumandayı fabrika ayarı ile kullanmak için “norm” işlevini seçiniz.
 - Döner kumandayı direksiyon kolunun sağ tarafına monte ederseniz “rev” işlevini seçiniz.
- English/Polish/Czech/Turkish — ekran dilini İngilizce, Lehçe, Çekçe veya Türkçe olarak değiştirmek için.

Dis (Gösterge)

- D.Info (Dual Information) — Saati ve çalış kipi aynı anda (on) veya bilgileri değiştirerek görmek için (off).
- SA (Spectrum Analyzer) — ekolayzer göstergesinin gösterge motiflerini değiştirmek için (sayfa 25).
- Dimmer — Göstergenin parlaklığını değiştirmek için (Aydınlatma terminali bağlandığında).
 - Göstergeli karartmak için “on” işlevini seçiniz.
 - Dimmer ayarını kapatmak için “off” işlevini seçiniz.
- Contrast — Ünitenin kurma pozisyonu yüzünden göstergedeki işaretler tanınmıyorsa kontrastı ayarlamak için.
- M.Dspl (Hareket Göstergesi) — monitör göstergesini açmak veya kapamak için.
- A.Scrl (Otomatik Kaydırma) (sayfa 27).

devamı bir sonraki sayfada →

1 **(MENU)** tuşuna basınız.

2 Arzu edilen birim görülene kadar tekrar tekrar **↑** veya **↓** tuşuna basınız.

↓ tuşuna her bastığınızda birim aşağıdaki gibi değişir:

Örnek

Clock → **CT** → **Beep** → **RM** → **English/Polish/Czech/Turkish** → **D.Info** → **SA** → **Dimmer** → **Contrast** → **M.Dspl***1 → **A.Scr1***2

*1 Bir CD veya MD çalmıyorsa, bu birim görülmeyecektir.

*2 Radyo kapalı olduğunda veya kaset, CD veya MD çaldığında bu işaret görülmez.

Not

Göstergedeki birim kaynağa göre değişecektir.

Öneri

↑ veya **↓** tuşlarına iki saniye için basarak kategoriler ("Set", "Snd" (Sound), "P/M (Play Mode)" veya "Dis") arasında rahatça atlayabilirsiniz.

3 Arzu edilen ayarı seçmek için **→** tuşuna basınız (Örnek: on veya off).

4 **(ENTER)** tuşuna basınız.

Kip ayarı bittikten sonra, gösterge normal çalışıp kipi döner.

Basın yükseltilmesi

— D-bass

Zevkle temiz ve güçlü bir bas sesi dinleyebilirsiniz. D-bass işlevi alçak frekans sinyallerini ve yüksek frekans sinyallerini alışlagelmiş bas güçlendiricilerinden daha keskin bir eğri ile yükseltir.

Vokal ses seviyesi aynı kalsa dahi bası daha temiz duyabilirsiniz. D-bass düğmesi ile bas sesini kolayca vurgulayabilir ve ayarlayabilirsiniz.

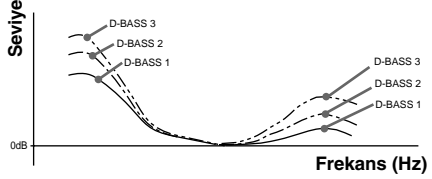

Bas kavisinin ayarlanması

Arzu edilen bas kavisini seçmek için tekrar tekrar **(D-BASS)** tuşuna basınız. D-BASS numarası yükseldikçe etki.

D-BASS 1 → D-BASS 2 → D-BASS 3 → D-BASS off

Not

Bas sesi aynı ses seviyesinde bozulabilir. Bas sesi bozulursa daha az etkili bir bas eğrisi seçiniz.

Dalga genişliği tetkikçisinin seçimi

Ses sinyal seviyesi bir dalga genişliği tetkikçisi tarafından gösterilir. 1'den 6'ya kadar bir gösterge motifi veya otomatik gösterge kipini seçebilirsiniz.

1 Bir kaynak seçmek için **(SOURCE)** tuşuna basınız (radyo, kaset, CD veya MD).

2 **(MENU)** tuşuna basınız.

3 "SA" görülene kadar tekrar tekrar **↑** ve **↓** tuşuna basınız.



4 Arzu edilen ayarı seçmek için tekrar tekrar **←** ve **→** tuşuna basınız.

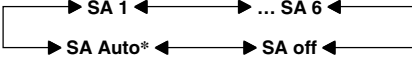

* Gösterge motifleri ardı sıra otomatik olarak görülür.

5 **(ENTER)** tuşuna basınız.

Ekolayzer preamplifikatörünün ses ve frekansının ayarlanması

Bu ünite tercihe bağlı bir ekolayzer preamplifikatörü de kontrol edebilir. Bu sizin o an seçili olan kaynağın ses sahasına bazı etkiler eklemenizi sağlayacaktır.

Ayrıntılar için ekolayzer preamplifikatör beraberiindeki kullanım kılavuzuna bakınız.

Ek donatım ile CD/MD ünitesi

Bu ünite harici CD/MD ünitelerini kontrol edebilir.

CD TEXT ve özel dosya fonksiyonlarını kullanarak, isteğe bağlı bir CD cihazı bağlarsanız, bir CD TEXT diski dinlerken ekranda CD TEXT bilgileri görüntülenir.

CD veya MD'nin çalınması

1 CD veya MD seçmek için **(SOURCE)** tuşuna tekrar tekrar basınız.

2 Dilediğiniz ünite görülene kadar **(MODE)** tuşuna basınız.
CD/MD çalışı başlar.

Bir CD/MD ünitesi bağlı ise, tüm parçalar baştan itibaren çalmaya başlar.

Göstergedeki birimin değiştirilmesi

CD, CD TEXT veya MD çalarken **(DSPL/PTY)** tuşuna her bastığınızda işaret aşağıdaki şekilde değişir:

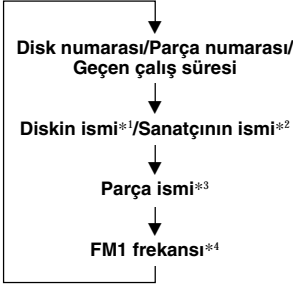

- *1 Diski etiketlemediyseniz veya MD üzerinde daha önce kaydedilmiş bir isim yoksa, göstergede biran için "NO D.Name" görülür.
- *2 Bir CD TEXT diski çalışıyorsanız, disk isminin ardından göstergede sanatçının ismi görülür. (Yalnız sanatçı isminin kayıtlı olduğu CD TEXT diskler için.)
- *3 CD TEXT diskinin bir parçası veya MD önceden kaydedilmemişse, göstergede biran için "NO T.Name" görülür.
- *4 AF/TA işlevi açık iken.

Dilediğiniz işareti seçtikten sonra gösterge bir kaç saniye sonra otomatik olarak hareket gösterge kipine geçer. Hareket Gösterge kipinde işaretler bir bir sırayla göstergeden geçer.

Öneri

Hareket Gösterge kipi kapatılabilir ("Ses ve gösterge ayarlarının değiştirilmesi" ne bakınız: sayfa 23).

Bir disk isminin otomatik olarak kaydırılması — Auto Scroll

CD TEXT veya MD diski üzerindeki sanatçının veya parçanın ismi 10 harften uzun ise ve otomatik kaydırma işlevi açık ise, bilgi otomatik olarak göstergeden şu şekilde geçer:

- Disk değiştiğinde diskin ismi görülür (diskin ismi seçili ise).
- Parça değiştiğinde parçanın ismi görülür (parça ismi seçili ise).

Gösterge işaretini değiştirmek için (DSPL/PTY) tuşuna bastığınızda, bu işlevi açık veya kapalı olarak ayarlarsanız MD veya CD TEXT diskin ismi veya parça ismi otomatik olarak göstergeden geçer.

1 Çalış sırasında (MENU) tuşuna basınız.

2 “A.Scrl” görülene kadar tekrar tekrar ↑ veya ↓ tuşuna basınız.

3 “A.Scrl on” işlevini seçmek için → tuşuna basınız.

4 (ENTER) tuşuna basınız.

Otomatik kaydırmayı iptal etmek için, adım 3'deki “A.Scrl off” işlevini seçiniz.

Not

Çok harfli bazı disklerde aşağıdakiler olabilir:

- Harflerden bazıları görülmüyor
- Otomatik kaydırma çalışmıyor.

Belirli bir parçaya gelinmesi — Automatic Music Sensor (AMS)

Çalış sırasında atlamak istediğiniz her parça için bir an ← veya → tuşlarına basınız.

← (◀◀): Önceki parçaya gelmek için

→ (▶▶): Sonraki parçaya gelmek için

Parçanın belirli bir bölümüne gelmek — Manüel arama

Çalış sırasında ← veya → tuşlarına basıp tutunuz. Arzu edilen noktayı bulduğunuzda bırakınız.

← (◀◀): İleriye sarmak için

→ (▶▶): Geriye sarmak için

Diğer disklere geçmek

Çalış sırasında ↑ veya ↓ tuşuna basınız.

Çalan üniteye dilediğiniz disk çalmaya başlar.

↑ (DISC +): Önceki diskler için

↓ (DISC -): Sonraki diskler için

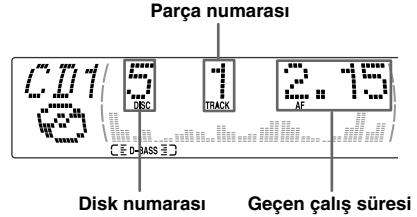

Parçaların tekrar çalınması — Repeat play

Seçebilirsiniz:

- Repeat 1 – parçayı tekrarlamak için.
- Repeat 2 – diski tekrarlamak için.

1 Çalış sırasında (MENU) tuşuna basınız.

2 “Repeat” görülene kadar tekrar tekrar
↑ veya ↓ tuşuna basınız.

3 Arzu edilen ayar göstergede görülene
kadar tekrar tekrar → tuşuna basınız

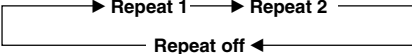

Tekrar çalış başlar.

Normal çalış kipine dönmek için, adım 3'deki
“Repeat off” işlevini seçiniz.

Öneri

Kipi ünite üzerindeki tuşları kullanarak seçerseniz,
arzu edilen kip görülene kadar tekrar tekrar (1)
(REP) tuşuna basınız.

Parçaların rastgele çalınması — Shuffle play

Seçebilirsiniz:

- Shuf 1 – çalan diskteki parçaları rastgele sıra
ile çalmak için.
- Shuf 2 – çalan üniteye parçaları rastgele
sıra ile çalmak için.
- Shuf All* – bütün ünitelerdeki tüm parçaları
rastgele sıra ile çalmak için.

1 Çalış sırasında (MENU) tuşuna basınız.

2 “Shuf” görülene kadar tekrar tekrar
↑ veya ↓ tuşuna basınız.

3 Arzu edilen ayar göstergede görülene
kadar tekrar tekrar → tuşuna basınız.

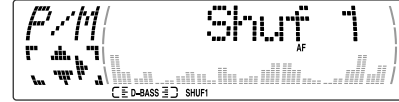
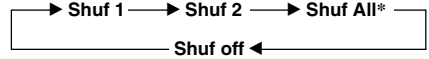

Rastgele çalış başlar.

* “Shuf All” yalnızca iki veya daha fazla tercihe
bağlı CD/MD ünitesi bağlıysanız kullanılabilir.

Normal çalış kipine dönmek için adım 3'deki
“Shuf off” işlevini seçiniz.

Öneri

Kipi ünitenin üzerindeki tuşları kullanarak seçerseniz,
arzu edilen kip görülene kadar tekrar tekrar (2)
(SHUF) tuşuna basınız.

CD — Disk Hafızasının etiketlenmesi (Özel dosyalama işlevi olan bir CD ünitesi için)

Her diski özel bir isim ile etiketleyebilirsiniz. Bir diske en çok sekiz harf girebilirsiniz. Bir CD'yi etiketlerseniz, diski ismine göre yerleştirebilirsiniz (sayfa 30) ve çalış için özel parçalar (sayfa 31) seçebilirsiniz.

- 1 Etiketlemek istediğiniz diski çalmaya başlayınız.
- 2 **(MENU)** tuşuna basınız, ardından "Name Edit" görülene kadar tekrar tekrar **↑** veya **↓** tuşuna basınız.

- 3 **(ENTER)** tuşuna basınız.
İsim ekleme kipi



4 Harfleri giriniz.

- 1 Arzu edilen harfleri seçmek için tekrar tekrar **↑** tuşuna basınız.
(A → B → C → ... Z → 0 → 1 → 2 → ... 9 → + → - → * → / → \ → > → < → . → !)

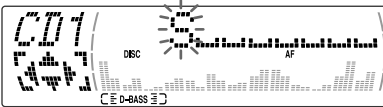

↓ tuşuna tekrar tekrar basarsanız, harfler ters sıra ile görülür. Harflerin arasına bir boşluk koymak istiyorsanız, "!" tuşunu seçiniz.

- 2 Arzu edilen harfi seçtikten sonra **→** tuşuna basınız.
Bir sonraki harf yanıp söner.



← tuşuna basarsanız bir önceki harf yanıp söner.

- 3 İsmi tamamlandıktan sonra adım 1 ve 2'yi tekrarlayınız.

5 Normal CD çalış kipine dönme için, **(ENTER)** tuşuna basınız.

Öneri

Bir CD'yi etiketlemeye başlamanın başka bir yolu daha vardır. Adım 2 ve 3 yerine iki saniye için **(LIST)** tuşuna basınız. Bu işlemi adım 5 yerine iki saniye için **(LIST)** tuşuna basarak tamamlayabilirsiniz.

Disk hafızasının görülmesi

CD veya CD TEXT disk çalışırken esnasında **(DSPL/PTY)** tuşuna basınız.



CD veya CD TEXT disk çalışırken sırasında **(DSPL/PTY)** tuşuna her bastığınızda, birim aşağıdaki gibi değişir:

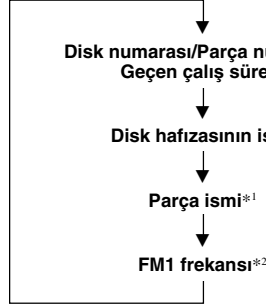

*1 CD TEXT işlevi olan tercihe bağlı bir CD ünitesi bağlarsanız, CD TEXT diski çalarken göstergede CD TEXT bilgisi görülür.

*2 AF/TA işlevi açık iken.

Disk hafızasının silinmesi

- 1 “CD” işlevini seçmek için tekrar tekrar (SOURCE) tuşuna basınız.
- 2 Özel dosya fonksiyonu ile CD cihazını seçmek için sürekli olarak (MODE) tuşuna basın.
- 3 (MENU) tuşuna basınız, ardından “Name Del” görülene kadar tekrar tekrar ↑ veya ↓ tuşuna basınız.
- 4 (ENTER) tuşuna basınız.
- 5 Silmek istediğiniz disk ismini seçmek için tekrar tekrar ↑ veya ↓ tuşlarına basınız.
- 6 İki saniye için (ENTER) tuşuna basınız. İsim silinir. Başka isimleri silmek istiyorsanız adım 5 ve 6’yı tekrar ediniz.
- 7 İki kere (MENU) tuşuna basınız. Ünite normal CD çalışı kentine döner.

Notlar

- Özelleştirilmiş bir etiket silinirse, göstergede orijinal CD TEXT bilgisi görülür.
- Tüm disk isimlerini silerseniz, adım 6’daki “No Data” görülür.

Bir diskin isme göre yerleştirilmesi — List-up

(Özel dosyalama işlevi olan CD ünitesi veya MD ünitesi için)

Bu işlevi özel bir isim tahsis edilmiş diskler için kullanabilirsiniz. Disk hafızasının isimleri ile ilgili daha fazla bilgi için, “CD” bakınız (sayfa 29).

1 (LIST) tuşuna basınız.

Göstergede çalan diske tahsis edilen isim görülür.

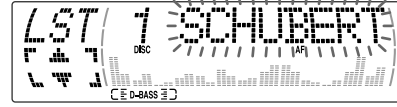

Bir disk hafıza ismini CD TEXT diskinde tahsis ederseniz, bu isim orijinal CD TEXT bilgisine göre öncelik kazanır.

2 Arzu edilen diski bulana kadar tekrar tekrar ↑ (DISC +) veya ↓ (DISC -) tuşlarına basınız.

3 Diski çalmak için (ENTER) tuşuna basınız.

Notlar

- Parça isimleri MD veya CD TEXT disk çalışı esnasında görülmez.
- Magazinde disk yoksa göstergede “NO Disc” görülür.
- Disk özel bir dosyaya tahsis edilmemişse göstergede “*****” görülür.
- Disk bilgisi ünite tarafından, göstergede “?” görülür. Bir diski yüklemek için, önce numara tuşuna basınız, ardından yüklenmemiş diski seçiniz.
- MD veya CD TEXT disk çalışı sırasında bazı harfler görülemeyebilir.

Çalış için özel parçaların seçilmesi

— Bank (Özel dosyalama işlevi olan bir CD ünitesi için)

Diski etiketlerseniz, üniteyi seçeceğiniz parçaları atlamaya veya çalmaya ayarlayabilirsiniz.

1 Etiketlemek istediğiniz disk çalmaya başlatabilirsiniz.

2 **[MENU]** tuşuna basınız, ardından **“Bank Sel”** görülene kadar tekrar tekrar **↑** veya **↓** tuşlarına basınız.

3 **[ENTER]** tuşuna basınız.

Bank ekleme kipi

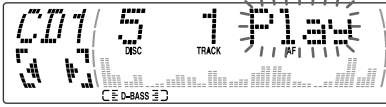

4 Parçaları etiketleyiniz.

- 1 Etiketlemek istediğiniz parçayı seçmek için tekrar tekrar **←** veya **→** tuşlarına basınız.
- 2 “Play” veya “Skip” işlevini seçmek için tekrar tekrar **[ENTER]** tuşuna basınız.

5 Tüm parçalara “Play” veya “Skip” işlevlerini ayarlamak için adım 4’ü tekrarlayınız.

6 **[MENU]** tuşuna iki kere basınız. Ünite normal CD çalışmaya döner.

Notlar

- 24 parçaya kadar “Play” ve “Skip” işlevlerini ayarlayabilirsiniz.
- “Skip” işlevini CD üzerindeki tüm parçalar için ayarlayamazsınız.

Yalnız özel parçaların çalınması

Seçebilirsiniz:

- “Bank on” — parçaları “Play” ayarı ile çalmak için.
- “Bank inv” (Inverse) — parçaları “Skip” ayarı ile çalmak için.

1 Çalış sırasında **[MENU]** tuşuna basınız, ardından **“Bank”** görülene kadar tekrar tekrar **↑** veya **↓** tuşlarına basınız.

2 Arzu edilen ayar görülene kadar tekrar tekrar **→** tuşuna basınız.



3 **[ENTER]** tuşuna basınız.

Çalış o an çalan parçayı takip eden parçadan başlar.

Normal çalış kipine dönmek için adım 2’deki “Bank off” işlevini seçiniz.

DAB sistemine genel bakış

DAB (Digital Audio Broadcasting) CDlerin kalitesi ile karşılaştırılabilecek kalitede ses programları yayınlayan yeni bir multimedya yayın sistemidir. Bu sistem, DAB radyosunda kullanılan, ana sinyallerin gücünü yükselten çoklu antenler ve çokyollu sinyaller (yansıtılan radyo dalgaları) tarafından gönderilen radyo sinyallerini kullanan mikrobilgisayar sayesinde mümkün olmuştur. Bu, DAB sistemini otomobil gibi hareketli bir obje içinde dahi radyo parazitlerine karşı neredeyse tam anlamıyla korur.

Her DAB istasyonu radyo programlarını (servisleri) daha sonra yayınlacağı bir toplulukta bir araya getirir. Her servis bir veya daha fazla parçayı içerir. Tüm topluluklar, servisler ve parçalar isimleri ile tanınırlar, böylece siz herhangi birine, frekanslarını bilmek zorunda olmadan ulaşabilirsiniz.

DAB programı

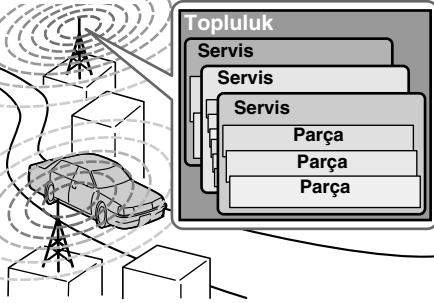

Notlar

- DAB sistemi esasında bir test döneminde. Bunun anlamı bazı servislerin yeterince tanımlanmamış veya hala test ediliyor olmasıdır. Şimdilik bu tür servisler tercihe bağlı DAB radyo ünitesi XT-100DAB tarafından desteklenmez.
- DAB programları Band-III içinde (174 - 240 MHz) ve L-Bandında (1.452 - 1.492 MHz) yayınlanır, her band kanallara ayrılmış olarak (Band-III'de 41ve L-Band'ında 23). Kanal başına her DAB istasyonunda bir topluluk yayınlanır.
- Modu FM3 değerinden DAB değerine değiştirdiğinizde, AF TA modlarının tümü etkin durumda kalır.
- DAB içindeki AF TA modlarından herhangi birini değiştirdiğinizde, değiştirilen mod FM1 içinde de etkin durumda kalır.

DAB'ın genel işlemleri

Topluluk ve Servislerin aranması
— Otomatik ayar

- 1 Radyoyu seçmek için tekrar tekrar **(SOURCE)** tuşuna basınız.
- 2 “DAB” işlevini seçmek için tekrar tekrar **(MODE)** tuşuna basınız.
- 3 “Seek +” veya “Seek -” görülene kadar **←** veya **→** tuşuna basınız.



- 4 Arzu edilen servisi aramak için **←** veya **→** tuşuna basınız.

Not

Ünite bir Topluluk aradığı sırada “” işareti yanıp söner.

Toplulukların seçilmesi

— Manüel ayar

Topluluk kanal numarasını biliyorsanız, ayarlamak için aşağıdaki yordamı uygulayın.

- 1 Radyoyu seçmek için tekrar tekrar **(SOURCE)** tuşuna basınız.
- 2 “DAB” işlevini seçmek için tekrar tekrar **(MODE)** tuşuna basınız.
- 3 “Ch. XXX” görülene kadar **↑** veya **↓** tuşuna basınız.



- 4 Arzu edilen kanal numarası görülene kadar tekrar tekrar **↑** veya **↓** tuşuna basınız.

Öneriler

- Bir kanaldan fazlası aynı Topluluğu yayınlayabilir.
- Seçtiğiniz halde Topluluk servisini alamazsanız, “” göstergesi yanıp söner.

Hafızaya alınan servislerin bulunması

Servisi ayarladıktan sonra şu uygulamalar mümkündür. Servislerin ayarlanması ile ilgili detaylar için “DAB servislerinin otomatik ayarı” na (sayfa 33) ve “DAB servislerinin manüel ayarı” na (sayfa 34) bakınız.

1 Radyoyu seçmek için tekrar tekrar

(SOURCE) tuşuna basınız.

2 “DAB” işlevini seçmek için tekrar tekrar





(MODE) tuşuna basınız.

3 Ayarlı servisi seçmek için tekrar tekrar ↑ veya ↓ tuşuna basınız.

Öneri

Ayarlı servisleri bulmanın başka bir yolu daha vardır. İstediğiniz servisin atanmış olduğu sayı tuşlarına (1 - 6) basın.

DAB ayarlayıcısının alma modu aşağıdaki tabloya göre görüntülenir:

Gösterge	Düzye	Alma modu
 (yanıp sönme)	0	alamıyor
	1	zayıf algılama
	2	iyi değil
	3	orta
	4	iyi algılama

DAB servislerinin otomatik ayarı — BTM

BTM (Best Tuning Memory) işlevi DAB topluluklarını bulur ve servisleri otomatik olarak topluluklar içinde ayarlanmış servis numaralarına tahsis eder. Ünite en çok 40 servisi ayarlayabilir. Servisler daha önce ayarlanmış ise, BTM işlevi aşağıdaki şartlar altında çalışır:

- Ayarlanmış bir servisi dinlerken BTM işlevini çalıştırdığınızda, ünite bulunan servisleri (silip kaydederek) yalnız o anki servisinin numarasından daha yüksek ayarlı bir numaraya kaydeder.
- İşlevi ayarlanmış bir servisi dinlerken çalıştırdığınızda, ünite tüm ayarlanmış numaraların içeriklerini değiştirecektir.
- Yukarıdaki iki halde de, ünite daha önce ayarlanmış bir servisle eş bir servis tespit ederse, önce kaydedilen servis değişmeden kalır ve yeni tespit edilen servis ayarlanır.

1 Bir DAB programı dinlerken, (MENU) tuşuna basınız.

2 “BTM” görülene kadar tekrar tekrar ↑ veya ↓ tuşuna basınız.

3 (ENTER) tuşuna basınız.

Bir servis kaydedildiğinde uyarı sinyali duyulur.

BTM işlevini çalıştırmak için ünite ayarlı hafızaya 1 tesis edilmiş servisi otomatik olarak ayarlar.

Not

Ünite yalnız birkaç servisi ayarlayabiliyorsa, BTM işlevi servisleri tüm ayarlanmış servis numaralarına göre tahsis edemeyebilir.

DAB servislerin manüel

ayarı — Manüel Ayar Hafızası

DAB servislerini manüel olarak da ayarlayabilirsiniz veya ayarlanmış bir servisi iptal edebilirsiniz. En çok 40 servisin (BTM işlevi veya manüel olarak ayarlanmış) ünitenin hafızasına kaydedebileceğini unutmayınız.

- 1 Bir DAB programı dinlerken, (MENU) tuşuna basınız.
- 2 “PresetEdit” görüldüğü kadar tekrar tekrar ↑ veya ↓ tuşuna basınız, sonra (ENTER) tuşuna basınız.
- 3 Ayarlamak istediğiniz servis ve ayar tuşunu seçiniz.
 - 1 Servisi seçmek için ← veya → tuşuna basınız.
 - 2 Ayar numara tuşunu seçmek için ↑ veya ↓ tuşuna basınız.



- 3 (ENTER) tuşuna basınız.

- 4 “Over Wrt” işlevini seçmek için ↑ veya ↓ tuşuna basınız.
↓ tuşuna her bastığınızda ekleme emri aşağıdaki gibi değişir:



* Bellekte saklanabilecek en fazla hizmet sayısına (40) ulaşıldığında, ekranda “Insert” görüntülenmez.



Diğer servisleri ayarlamak için adım 3 ve 4'ü tekrarlayınız.

- 5 (ENTER) tuşuna basınız.

Ayarlı hafızadaki servislerin değiştirilmesi

Adım 4'deki “Over Wrt” işlevi görüldüğü kadar ↑ veya ↓ tuşuna basınız, ardından (ENTER) tuşuna basınız.

Servislerin ayarlı hafızaya eklenmesi

Adım 4'teki “Insert” işlevini seçmek için ↑ veya ↓ tuşuna basınız, ardından (ENTER) tuşuna basınız.

Ayarlı hafızalardaki servislerin silinmesi

Adım 4'deki “Delete” işlevini seçmek için ↑ veya ↓ tuşuna basınız, ardından (ENTER) tuşuna basınız.

Öneri

Servisi ayarlamamanın bir başka yolu daha vardır. Hizmeti almaya başladıktan sonra, bir bip sesi duyuluncaya kadar cihazın sayı tuşlarına (1) - (6) basın.

Bir DAB programının dinlenmesi

DAB programını manüel olarak ayarlamak için aşağıdaki uygulamaları izleyiniz. DAB servislerini ünitenin hafızasında hazır ayar için kaydedebilirsiniz (bakınız: "DAB servislerinin otomatik ayarı" sayfa 33).

- 1 Bir DAB programı dinlerken Topluluk listesi görülene kadar tekrar tekrar (LIST) tuşuna basınız.**
- 2 Arzu edilen topluluk görülene kadar ↑ veya ↓ tuşuna basınız, ardından (ENTER) tuşuna basınız.**
- 3 Servis Listesi görülene kadar tekrar tekrar (LIST) tuşuna basınız.**
- 4 Arzu edilen servis görülene kadar tekrar tekrar ↑ veya ↓ tuşuna basınız, ardından (ENTER) tuşuna basınız.**
- 5 Parça Listesi görülene kadar tekrar tekrar (LIST) tuşuna basınız.**
- 6 Arzu edilen parça görülene kadar ↑ veya ↓ tuşuna basınız, ardından (ENTER) tuşuna basınız.**

Öneri

O anki parçanın, topluluğun veya servisin ismini kontrol etmek için, göstergede özel liste görülene kadar tekrar tekrar (LIST) tuşuna basınız. O an seçilen birimin ismi yanıp söner.

Göstergedeki birimin değiştirilmesi

(LIST) tuşuna bir kere bastığınızda son seçilen liste görülür.
(LIST) tuşuna her bastığınızda liste aşağıdaki gibi değişir:

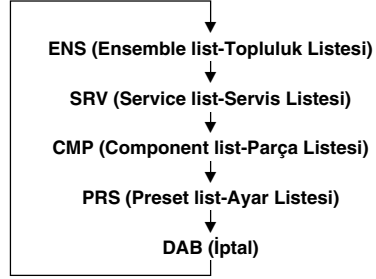

Topluluk listesinin otomatik olarak güncelleştirilmesi

BTM işlevini ilk defa çalıştırdığınızda, bölgede bulunan tüm topluluklar otomatik olarak hafızaya alınır. BTM işlevini tekrar çalıştırdığınızda, bu listelerin parçaları sayfa 32 belirtilen şartlara göre güncelleştirilir. Bir topluluk ilgili listeye Otomatik Ayar sırasında bulunduğu eklenir veya Manüel Ayar sırasında ama listelenmez. Listelenmemiş bir topluluk ilgili listeden iptal edilmiştir eğer:

- Listeden bir topluluk seçiyorsanız, ama bu topluluk alınamıyorsa.
- Listelenmiş bir topluluğu, servisi veya parçayı bulmak için Otomatik Ayar veya Manüel Ayar yapıyorsanız, ama onu bulamıyorsanız.

Ses yayını ile ilgili ayarlar

DAB multi-kanal ses içerebilir. Bunu bulmak için Ana veya Alt-kanalı seçebilirsiniz. Yine, DRC (Dynamic Range Control) işlevini açtığınızda, DRC işlevini destekleyen servisin dinamik mesafesi otomatik olarak büyütülebilir. Aşağıdaki birimler ayarlanabilir:

- Main/Sub — “Main(ana-kanal)” ve “Sub(Alt-kanal)” kanallar arasında seçmek için
- DRC — işlevi açmak veya kapatmak için.

1 DAB programı dinlerken **(MENU)** tuşuna basınız.

2 “DRC” veya “Main (veya Sub)” görülene kadar tekrar tekrar **↑** veya **↓** tuşuna basınız.

3 Arzu edilen ayarı seçmek için **←** veya **→** tuşuna basınız (Örnek: “on” veya “off”).

4 **(ENTER)** tuşuna basınız.

Not

“Main (veya Sub)” menüde yalnız ünite bir multi-kanal program alıyorsa görülür.

Bir DAB servisinin program tipine (PTY) göre yerleştirilmesi

Dinlemek istediğiniz programı ayarlamak için PTY (Program tipi seçimi) işlevini seçiniz.

1 DAB programı dinlerken **(DSPL/PTY)** tuşuna basınız.

2 Program tipini seçmek için tekrar tekrar **↑** veya **↓** tuşuna basınız.



Program tipleri sayfa 19 gösterildiği sırayla görülür.

3 **(ENTER)** tuşuna basınız.

Ek bilgi

Lityum pilin deęiřtirilmesi

Pil zayıflarsa, uzaktan kumandanın etki alanı azalır. Pili yeni bir CR2025 lityum pil ile deęiřtiriniz.

Bakım

Sigortanın deęiřtirilmesi

Sigortayı deęiřtirirken orijinal sigortanın amper gúcünde bir sigorta kullanmaya dikkat ediniz. Sigorta attığı takdirde gúc bağlantısını kontrol edip sigortayı deęiřtiriniz. Sigorta deęiřtirildikten sonra tekrar atarsa, bu dahili bir iřlev bozukluęuna iřaret eder. Böyle bir durumda en yakın Sony bayiine danıřınız.

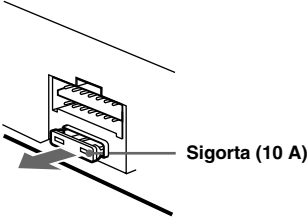

Uyarı

Hiçbir zaman üniteye takılı sigortanın amper gúcünden daha gúcü bir sigorta takmayınız, aksi takdirde üniteye zarar verebilirsiniz.

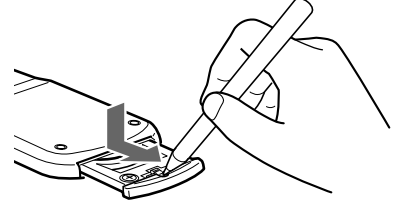

+ tarafı yukarı

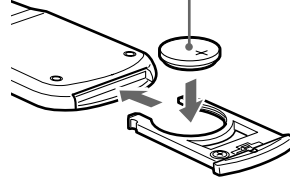

Lityum pil hakkında notlar

- Lityum pili çocukların erişebilecekları yerlerden uzak tutunuz. Pil yutulacak olursa derhal doktora danıřınız.
- İyİ bir temas saęlamak için pili kuru bir bez ile silerek temizleyiniz.
- Pili takarken doęru kutba dikkat ettięinize emin olunuz.
- Pili metal bir mařa ile tutmayınız, aksi takdirde kısa devre yapabilir.

UYARI

Pil yanlıř muamele edilirse patlayabilir. Tekrar yüklemeyiniz, parçalamayınız veya ateře maruz bırakmayınız.

Ünitenin sökülmesi

Ön panel açık durumdayken

- 1 Ünitedeki **OPEN** düğmesine basın, daha sonra ince uçlu bir tornavidayla klipsi ön kapağın içine doğru bastırın ve yavaşça ön kapağı yerinden çıkartın.

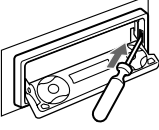

- 2 Adım 1'i sol tarafta tekrarlayınız. Ön kapak yerinden çıkarılır.

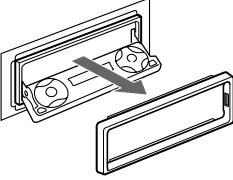

- 3 Ünitenin sol yanındaki tırnağı içeri itmek için ince bir tornavida kullanınız, ardından ünitenin sol yanını kanca destekten kurtulana kadar çekiniz.

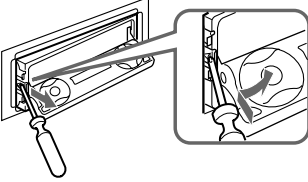

- 4 Adım 3'ü sağ tarafta tekrarlayınız.

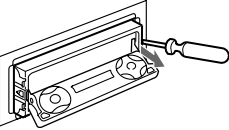

- 5 Üniteyi destekten kaydırınız.

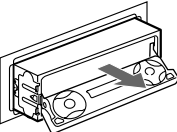

Atan bir sigorta nedeniyle ön pano açılmazsa

- 1 Ön panel kapağının içindeki tırnağı bir söküm anahtarı ile itiniz (ünite beraberinde) ve ön panel kapağını pry free.

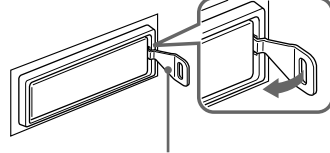

Açma anahtarı
(cihazla birlikte verilir)

- 2 Adım 1'i sol tarafta tekrarlayınız. Ön kapak çıkarıldı.

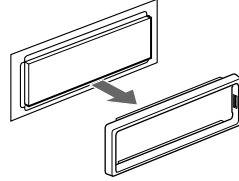

- 3 Cihazın sol tarafındaki klipsi itmek için bir açma anahtarı kullanın, ardından mandal yerinden kurtuluncaya kadar cihazın sol tarafını dışarı doğru çekiniz.

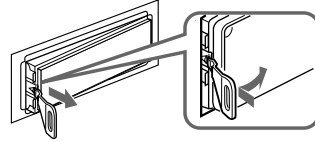

- 4 Adım 3'ü sağ tarafta tekrarlayınız.

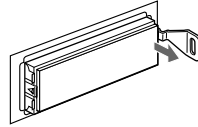

- 5 Üniteyi destekten kaydırınız.

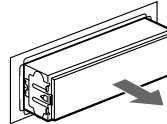

Özellikler

Kasetçalar bölümü

Kaset parçaları	4-parça 2-kanal stereo
Titreme	0,08 % (WRMS)
Frekans cevabı	30 – 20.000 Hz
Ses sinyal oranı	

Kaset tipi	Dolby B NR	Dolby NR off
TYPE II, IV	67 dB	61 dB
TYPE I	64 dB	58 dB

Radyo bölümü

FM

Ayar sırası	87,5 – 108,0 MHz
Anten terminali	Harici anten konektörü
Ortalama frekans	10,7 MHz/450 kHz
Kullanılabilir ince ayar	8 dB
Seçicilik	400 kHz'de 75dB
Ses sinyal oranı	66 dB (stereo), 72 dB (mono)

Harmonik bozulma 1kHz

0,6% (stereo),
0,3% (mono)

Separasyon	1 kHz'de 35 dB
Frekans cevabı	30 – 15.000 Hz

MW/LW

Ayar cetveli	MW: 531 – 1.602 kHz LW: 153 – 279 kHz
Anten terminali	Harici anten konektörü
Ortalama frekans	10,7 MHz/450 kHz
Duyarlılık	MW: 30 µV LW: 40 µV

Güç amplifikatör bölümü

Çıkışlar	Hoparlör çıkışı
Hoparlör empedansı	4 – 8 ohm
Azami güç çıkışı	50 W × 4 (4 ohm'da)

Genel

Çıkışlar	Audio çıkışları (2) Güç anteni yayın kontrol kablosu Güç amplifikatör kontrol girişleri Telefon ATT kontrol teli Işıklıdırma kontrol kablosu
Girişler	Bas 100 Hz'de ±9 dB Tiz 10 kHz'de ±9 dB
Ton kontrolleri	Bas 100 Hz'de ±9 dB Tiz 10 kHz'de ±9 dB
Güç gereksinimi	12 V DC otomobil aküsü (negatif toprak)
Boyutlar	Azami 178 × 50 × 182 mm
Montaj boyutları	Azami 182 × 53 × 163 mm
Ağırlık	Azami 1,3 kg
Beraberindeki aksesuarlar	Uzaktan kumanda RM-X96 Kurma ve bağlantı parçaları (1 set)
Tercihe bağlı aksesuarlar	Döner kumanda RM-X4S OTOBÜS kablosu (RCA lğne kablosu ile birlikte) RC-61 (1 m), RC-62 (2 m)
Tercihe bağlı aletler	CD değiştirici (10 disk) CDX-848X, CDX-646 CD değiştirici (6 disk) CDX-T68X, CDX-T67 MD değiştirici (6 disk) MDX-65 Kaynak selektörü XA-C30 DAB radyo ünitesi XT-100DAB Dijital ekolayzer preamplifikatörü XDP-210EQ, XDP-4000X

Dizayn ve özellikleri değiştirme hakkı mahfuzdur.

Problem arama kılavuzu

Aşağıdaki liste üniteniz ile karşılaşacağınız problemleri çözmenize yardım edecektir. Aşağıdaki kontrol listesine bakmadan önce bağlantıları ve çalışma tarzını kontrol ediniz.

Genel

Problem	Sebep/Çözüm
Ses çıkmıyor.	<ul style="list-style-type: none">• ATT işlevini iptal ediniz.• İki hoparlörlü sistem için “fader” kontrolü orta pozisyona getiriniz.• Ses düzeyini ayarlamak için (+) VOL düğmesine basın.
Hafızanın içeriği silinmiş.	<ul style="list-style-type: none">• Güç kablosunun veya akünün bağlantısı kesilmiş.• Ayar tuşuna basılmış. → Tekrar hafızaya kaydediniz.
Ses kısırtılı.	Cep telefonu kullanıyorsunuz.

Kaset çalınması

Problem	Sebep/Çözüm
Ses kötü çıkıyor.	Teybin kafası kirlenmiş. → Kafayı satın alabileceğiniz kuru tip bir temizleme kaseti ile temizleyiniz.
AMS tam anlamıyla çalışmıyor.	<ul style="list-style-type: none">• Parçalar arasındaki boşluklarda ses var.• Boşluk çok kısa (dört saniyeden daha az).• Uzun bir ara veya alçak frekanslı pasaj veya çok alçak ses seviyesi boşluk olarak işlem görmüş.

Radio yayını

Problem	Sebep/Çözüm
Hafıza ayarı mümkün değil.	<ul style="list-style-type: none">• Doğru frekansın hafızaya alınması.• Yayın sinyali çok zayıf.
Hafıza ayarı mümkün değil.	<ul style="list-style-type: none">• Yayın çok zayıf. → Manüel ayarı kullanınız.• Yerli arama kipi “on” pozisyonuna ayarlandı. → Yerli arama kipini “off” pozisyonuna getiriniz (sayfa 14).
İstasyonlar bulunamıyor. Ses cızırtılarla bozuluyor.	Anten kontrol kablosunu (mavi) veya ek güç destek kablosunu (kırmızı) otomobilin anten kutusunun güç destek kablosuna bağlayınız. (Yalnız otomobilinizin arka/yan camda dahili FM/MW/LW anteni varsa).
“ST” işareti yanıp sönüyor.	<ul style="list-style-type: none">• Frekans ayarlayınız.• Yayın sinyali çok zayıf. → Mono kipini ayarlayınız (sayfa 14).

RDS

Problem	Sebepe/Çözüm
SEEK dinlemeye başladıktan bir kaç saniye sonra çalışmaya başlar.	İstasyon TP türünde değil veya sinyali zayıf. → “AF TA off” işlevini seçmek için (AF/TA) tuşuna basınız.
Trafik duyuruları yok.	<ul style="list-style-type: none">• “TA”yı çalıştırınız.• İstasyon TP olduğu halde trafik duyuruları yayınlamıyor. → Başka bir istasyonu ayarlayınız.
PTY “None” işareti veriyor.	İstasyon program tipini ayırmamıyor.

CD/MD çalışı

Problem	Sebepe/Çözüm
Ses atlıyor.	Kirli veya bozuk bir disk.
“-----” işareti kapatılmıyor.	CDleri özel dosyalama işlevi olan bir CD ünitesi bağlamadan etiketleyemezsiniz. → İki saniye için (LIST) tuşuna basınız.

Error görülür (tercihe bağlı CD/MD ünitesi bağlı ise)

Aşağıdaki işaretler beş saniye için yanıp söner ve bir ikaz duyulur.

Gösterge	Sebebi	Çözüm
NO Mag	Disk magazini CD/MD ünitesine yerleştirilmemiş.	Disk magazinini CD/MD ünitesine yerleştiriniz.
NO Disc	CD/MD ünitesine disk yerleştirilmemiş.	CD/MD ünitesine diskleri yerleştiriniz.
NG Discs	CD/MD bazı problemler yüzünden çalışmıyor.	Başka bir CD/MD yerleştiriniz.
Error ^{*1}	Bir CD kirliliği veya ters yerleştirilmiş.* ²	CD'yi temizleyiniz veya doğru şekilde yerleştiriniz.
	Bir MD bazı problemler yüzünden çalışmıyor.* ²	Başka bir MD yerleştiriniz.
Blank ^{*1}	MD üzerine hiçbir parça kaydedilmemiş.* ²	Parçaların kayıtlı olduğu bir MD çalıştırınız.
Push Reset	CD/MD ünitesi bazı problemler yüzünden kullanılamıyor.	Ünitenin ayar tuşuna basınız.
Not Ready	MD ünitesinin kapağı açık veya MDler doğru şekilde yerleştirilmemiş.	Kapağı kapatınız veya MDyi doğru şekilde yerleştiriniz.
High Temp	Hava sıcaklığı 50°C'nin üzerinde.	Isının 50°C'nin altına düşmesini bekleyiniz.

*1 CD veya MD çalışması sırasında bir hata olursa, göstergede CD ve MD'nin disk numarası görülmez.

*2 Göstergede hataya sebep olan diskin numarası görülür.

Yukarıda açıklanan çözümlerden bir fayda sağlanamıyorsa, en yakın Sony bayiine başvurunuz.

Поздравляем с покупкой!

Благодарим Вас за приобретение магнитофона Sony. Данный аппарат предоставляет множество полезных функций при использовании нижеуказанного приспособления для управления:

Входящая в комплект принадлежность

Беспроводной пульт дистанционного управления RM-X96

Дополнительная принадлежность

Поворотный дистанционный переключатель RM-X4S

В дополнение к функции воспроизведения кассетных записей и операциям с радиоприемником Вы можете расширить свою стереосистему, подключив к ней приобретенный отдельно проигрыватель компакт-/мини-дисков (CD/MD)*1. При использовании Вами данной магнитолы или подключенного дополнительного проигрывателя CD с функцией CD TEXT для воспроизведения компакт-диска CD TEXT*2 информация с этого диска выводится на дисплей магнитолы.

*1 К магнитоле можно подключить устройство для смены CD, устройство для смены MD, проигрыватель CD или проигрыватель MD.

*2 Диск CD TEXT - это звуковой CD, содержащий, в частности, информацию о названии диска, исполнителе и названиях дорожек. Эта информация записана на диске.



ME20

Кассетная стереофоническая автомагнитола с диапазоном FM/MW/LW

Сделано в Корее

Изготовитель: Сони Корпорейшн
Адрес: 6-7-35 Киташинагава, Шинагава-ку,
Токио 141-0001, Япония

Меры предосторожности

- В случае если Ваш автомобиль был запаркован на солнцепеке, в результате чего произошло значительное повышение температуры в его салоне, дайте магнитоле остыть, прежде чем начать ее эксплуатацию.
- В случае если на магнитолу не поступает питание, проверьте сначала контакты. Если все в порядке, проверьте предохранитель.
- В случае если с громкоговорителей стереосистемы с двумя громкоговорителями не поступает звук, установите регулятор балансировки переднего/заднего громкоговорителей в среднее положение.
- При длительном прослушивании одной и той же кассеты она может нагреться от встроенного усилителя. Это, однако, не является признаком неисправности.

В случае возникновения у Вас каких-либо вопросов или проблем, связанных с Вашей магнитолой и не рассмотренных в данной Инструкции по эксплуатации, обратитесь, пожалуйста, за консультацией к ближайшему дилеру фирмы "Sony".

Во избежание ухудшения качества звука

Если вблизи магнитолы в салоне Вашего автомобиля расположены подставки для стаканов, следите за тем, чтобы на нее не пролились соки или другие прохладительные напитки. Сахарный налет, оставшийся от них на деталях аппарата или на магнитной ленте, может загрязнить воспроизводящие головки, ухудшив тем самым качество звучания или вообще сделав воспроизведение звука невозможным.

Загрязненные сахарным налетом магнитофонные головки не поддаются очистке с помощью чистящих кассет.



Примечания о кассетах

Уход за кассетами

- Не прикасайтесь к поверхности магнитной ленты, поскольку появляющаяся на них грязь или пыль будет загрязнять головки.
- Держите кассеты вдали от оборудования со встроенными магнитами, такого, как громкоговорители и усилители, поскольку в противном случае запись на ленте может оказаться стертой или искаженной.
- Не подвергайте кассеты воздействию прямого солнечного света, слишком низких температур или влаги.
- Слабое натяжение ленты в кассете может привести к ее втягиванию в лентопротяжный механизм. Перед тем как вставить кассету, подтяните в ней слабонатянутую ленту, провернув одну из катушек с помощью карандаша или аналогичного предмета.

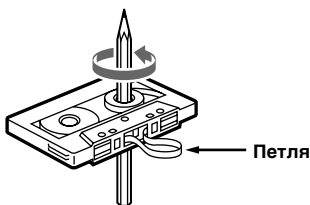

- Деформация корпуса кассет или отстающие от кассет наклейки могут создавать проблемы при установке или извлечении кассет из магнитолы. Если наклейка отстает от кассеты, снимите или замените ее.



- Во время прослушивания кассеты может происходить искажение звука. Магнитную головку следует чистить после каждых 50 часов работы магнитофона.

Кассеты с продолжительностью звучания более 90 минут

Использование кассет с продолжительностью звучания более 90 минут не рекомендуется, за исключением случаев, когда необходимо долгое, непрерывное воспроизведение. Магнитная лента, используемая в таких кассетах, очень тонка и легко растягивается. Частое воспроизведение и остановка таких лент может привести к их запутыванию в лентопротяжном механизме кассетного магнитофона.

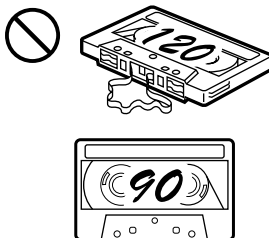

Содержание

Данный аппарат без дополнительного оборудования

Расположение органов управления 5

Начальные операции

Переустановка параметров аппарата 8
Снятие кодовой блокировки 8
Включение/выключение аппарата 9
Как пользоваться меню 9
Установка часов 10

Проигрыватель кассет

Прослушивание кассет 11
Воспроизведение кассеты в различных
режимах 12

Радиоприемник

Автоматическое занесение станций в
память
— Функция памяти оптимальной
настройки на станции (BTM) 13
Занесение в память только желаемых
станций 13
Прием занесенных в память станций 14

RDS

Обзор функции RDS 15
Индикация названия станции 15
Автоматическая перенастройка на ту же
программу
— Альтернативные частоты (AF) 16
Прослушивание дорожных сообщений 17
Предустановка станций RDS с данными
AF и TA 18
Обнаружении станции по типу
программы 19
Автоматическая установка часов 20

Прочие функции

Наклейка ярлычка на поворотный
дистанционный переключатель 20
Использование поворотного
дистанционного переключателя 21
Подстройка характеристик звука 23
Приглушение звука 23
Изменение заданных параметров звука и
дисплея 23

Усиление низкочастотных звуков
— D-bass 24
Выбор спектрального анализатора 25
Регулировка звука и частоты
эквалайзерного предусилителя 25

Использование магнитолы с дополнительной аппаратурой

Проигрыватель CD/MD

Воспроизведение CD или MD 26
Повторное воспроизведение дорожек
— Повторное воспроизведение 28
Воспроизведение дорожек в случайном
порядке —
“Перетасованное” воспроизведение ... 28
Присвоение названия компакт-диску
— программная память дисков 29
Нахождение диска по названию
— Пролистывание 30
Выбор конкретных дорожек для
воспроизведения
— Каталог (Bank) 31

DAB

Обзор функции ЦАВ 32
Основные операции с использованием
ЦАВ 32
Автоматическое занесение в память услуг
ЦАВ
— Функция BTM 33
Занесение в память услуг ЦАВ вручную
— Память предварительной настройки
вручную 34
Прослушивание программ ЦАВ 35
Установочные параметры при приеме
аудиопрограмм 36
Нахождение услуги ЦАВ по типу программы
(функция PTY) 36

Дополнительная информация

Технический уход 37
Демонтаж аппарата 38
Технические характеристики 39
Устранение неполадок 40

Расположение органов управления

Беспроводной пульт дистанционного управления RM-X96

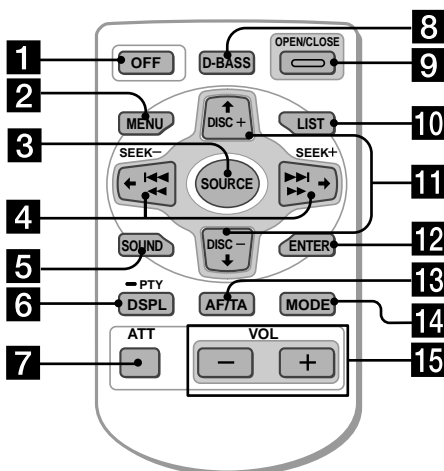

За подробностями обращайтесь к указанному соответствующим страницам.

- 1** Кнопка OFF (ВЫКЛ.) 9, 11
- 2** Кнопка MENU 10, 12, 13, 14, 16, 18, 20, 24, 25, 27, 28, 29, 31, 33, 34, 36
- 3** Кнопка SOURCE (TUNER/TAPE/CD/MD) 9, 11, 13, 14, 25, 26, 30, 32, 33
- 4** Кнопки ←/→ (SEEK/AMS -/+) 9, 10, 11, 12, 14, 16, 20, 23, 24, 25, 27, 28, 29, 31, 32, 34, 36
Автоматический музыкальный сенсор (|←|/|→|) 11, 27
Ручной поиск (←←|/|→→) 27
Поиск 14
- 5** Кнопка SOUND (звук) 23
- 6** Кнопка DSPL/PTY (изменение режима дисплея/тип программы) 19, 26, 27, 29, 36
- 7** Кнопка ATT (приглушение звука) 23
- 8** Кнопка D-BASS 24
- 9** Кнопка OPEN/CLOSE 11
- 10** Кнопка LIST 29, 30, 35
- 11** Кнопки ↑/↓ (DISC/PRST +/-) 9, 10, 12, 13, 14, 16, 18, 19, 20, 24, 25, 27, 28, 29, 30, 31, 32, 33, 34, 36
При приеме радиопередач:
Выбор предустановленных станций 14
При воспроизведении записи на CD/MD:
Смена диска 27

- 12** Кнопка ENTER 10, 12, 13, 14, 16, 18, 19, 20, 24, 25, 27, 29, 30, 31, 33, 34, 35, 36
- 13** Кнопка AF/TA 16, 17, 18
- 14** Кнопка MODE 11, 12, 13, 14, 26, 30, 32, 33
При воспроизведении кассетной записи:
Изменение направления движения ленты 11
При приеме радиопередач:
BAND select(выбор диапазона) 13, 14
При воспроизведении записи на CD/MD:
кнопка выбора источника CD/MD 26
- 15** Кнопки VOL (регулировка громкости)

После выключения магнитолы нажатию на две секунды клавиши (OFF) управлять ею с помощью пульта дистанционного управления можно только в том случае, если сначала опять включить ее, нажав на ней клавишу (SOURCE) или вставив кассету.

Расположение органов управления

Защищенная панель

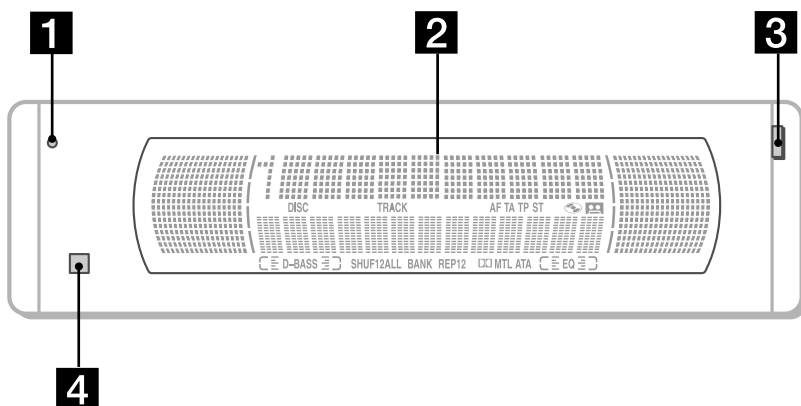

Операционная панель

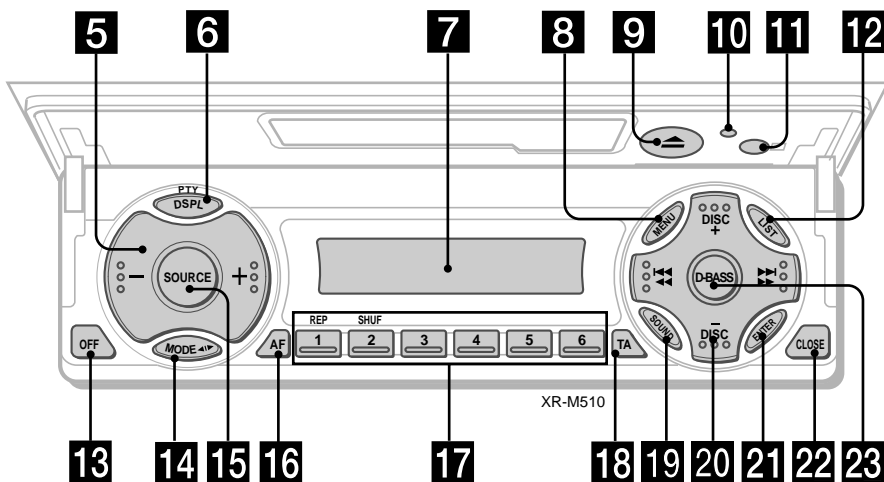

Клавиши на самом аппарате выполняют те же функции, что и соответствующие клавиши на дистанционном пульте управления.

- 1 10** Кнопка переустановки 8
- 2** Основное окошко дисплея
- 3** Клавиша OPEN 38
- 4 11** Сенсор для Delete беспроводного дистанционного управления
- 5** Основное окошко дисплея
- 6** Клавиша DSPL/PTY (изменение режима дисплея/тип программы)
- 7** Вспомогательное окошко дисплея
- 8** Клавиша MENU
- 9** Клавиша ▲ (извлечение) 11
- 12** Клавиша LIST
- 13** Клавиша OFF (ВЫКЛ.)* 9
- 14** Клавиша MODE
- 15** Клавиша SOURCE (TUNER/TAPE/CD/MD)
- 16** Клавиша AF 16, 18
- 17** Номерные клавиши
При приеме радиопередач:
Выбор предустановленного номера 13, 14, 17, 33, 34
При воспроизведении кассетной записи:
① REP 12
При воспроизведении записи на CD/MD:
① REP 28
② SHUF 28

- 18** Клавиша TA 16, 17, 18
- 19** Клавиша SOUND (звук)
- 20** Клавиши PRST/DISC +/- (Курсор вверх/вниз)
Клавиши SEEK/AMS +/- (Курсор влево/вправо) 13
- 21** Клавиша ENTER
- 22** Клавиша CLOSE (закр.)
- 23** Клавиша D-BASS

* Меры предосторожности в случае установки аппарата в автомобиле, замок зажигания которого не имеет специальной позиции ACC (для отключения подсоединенной аппаратуры)
Не забудьте после выключения двигателя на две секунды нажать на аппарате клавишу **OFF**, чтобы отключить дисплей часов.
При более кратком нажатии **OFF** дисплей часов не отключится, что приведет к ненужному расходованию энергии аккумулятора.

Переустановка параметров аппарата

Перед первым использованием аппарата или после замены автомобильного аккумулятора Вы должны произвести переустановку заложенных в память магнитолы параметров.

Нажмите кнопку переустановки при помощи заостренного предмета, например при помощи шариковой ручки.

Кнопка переустановки

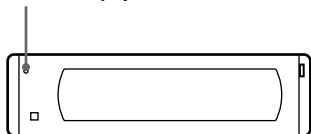

Примечание

При нажатии кнопки переустановки стираются установка часов и некоторые функции программирования.

Снятие кодовой блокировки

Перед эксплуатацией магнитолы в первый раз, после замены автомобильного аккумулятора или после осуществления сброса заложенных в память данных выполните описываемые ниже начальные программно-установочные операции. Обязательно выполните эти установки, иначе передняя панель останется заблокированной и пользоваться аппаратом будет невозможно.

1 Нажмите кнопку сброса.

Появляется индикация "Code in".

2 Нажимайте кнопки на пульте дистанционного управления и введите код защиты.

Подробнее о клавишах кода безопасности рассказывается в прилагаемом вкладыше.

По подтверждению кода на дисплее появляется циферблат часов, и Вы можете приступить к эксплуатации проигрывателя в обычном режиме.

Примечания

- Покидая автомобиль, унесите пульт дистанционного управления с собой.
- Если Вы забудете код безопасности, обратитесь в ближайший сервисный центр фирмы Sony. При этом захватите с собой пульт дистанционного управления.

Включение/ выключение аппарата

Включение аппарата

Нажмите (SOURCE) или вставьте кассету в аппарат.

Более подробную информацию об эксплуатации см. на стр. 11 (проигрыватель кассет) и на стр. 13 (радиоприемник).

Выключение аппарата

Нажмите (OFF) для остановки воспроизведения кассет или приема радиостанций в диапазоне УКВ/СВ/ДВ (подсветка клавиш и дисплея остается включенной).

Нажимайте (OFF) в течение двух секунд для полного выключения аппарата.

Примечание

Если на замке зажигания Вашей машины нет положения АСС, не забудьте выключить аппарат нажатием (OFF) в течение двух секунд во избежание разрядки аккумулятора.

Как пользоваться меню

Данная магнитола работает при помощи выбора параметров из меню.

Чтобы сделать выбор, войдите в режим меню и используйте курсорные клавиши ↑/↓ (вверх/вниз) или ←/→ (влево/вправо).

↑/↓

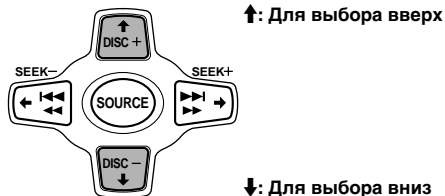

←/→

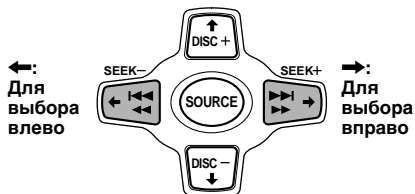

Установка часов

Часы имеют 24-часовую индикацию.

Пример: установка часов на 10:08

- 1 Нажмите клавишу (MENU), а затем последовательно нажимайте ↑ или ↓ до появления на дисплее надписи "Clock".



- 1 Нажмите (ENTER).

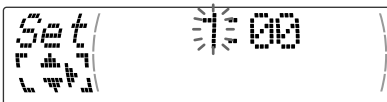

Начинает мигать индикатор часа.

- 2 Нажатием ↑ или ↓ установите час.



- 3 Нажмите →.

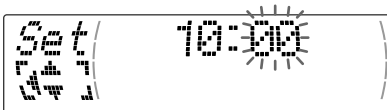

Начинает мигать индикатор минут.

- 4 Нажатием ↑ или ↓ установите минуты.

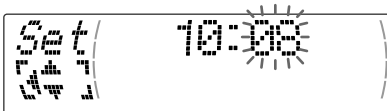

- 2 Нажмите (ENTER).

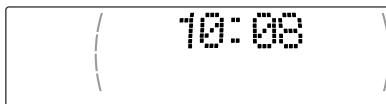

Часы пошли.

Советы

- Для автоматической установки часов удобно пользоваться функцией CT (см. стр. 20).
- Когда режим "D.Info" находится во включенном состоянии "on", на часах всегда высвечивается время (за исключением некоторых функций режима SA) (см. стр. 23).

Проигрыватель кассет

Прослушивание кассет

- 1 Нажмите **OPEN/CLOSE** на беспроводном пульте дистанционного управления и вставьте кассету. Воспроизведение начинается автоматически.

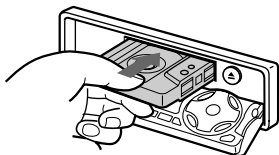

- 2 Нажмите **OPEN/CLOSE** на беспроводном пульте дистанционного управления для того, чтобы закрыть переднюю панель.

Если кассета уже вставлена, то для начала воспроизведения нажмите неоднократно клавишу **SOURCE** до появления на дисплее надписи "FWD" или "REV". Воспроизводится сторона, обращенная вверх.

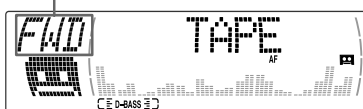

Воспроизводится сторона, обращенная вниз.



Совет

Для изменения направления движения ленты при воспроизведении нажмите клавишу **MODE** (◀▶).

Для того чтобы	Нажмите
Остановить воспроизведение	OFF
Извлечь кассету	OPEN/CLOSE затем ▲

Быстрая перемотка ленты

Во время воспроизведения нажмите и держите ◀◀ или ▶▶.

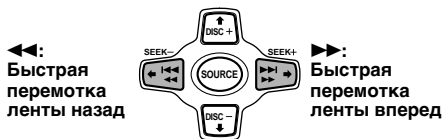

Для начала воспроизведения во время быстрой перемотки вперед или назад нажмите **MODE** (◀▶).

Поиск нужной дорожки

— Автоматический музыкальный сенсор (AMS)

Во время воспроизведения кратко нажимайте ◀◀ или ▶▶ - по одному разу на каждую дорожку, которую хотите пропустить.

Вы можете пропустить до 9 дорожек за один раз.

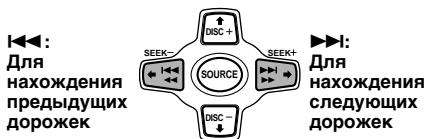

Примечание

Функция AMS может не сработать, если:

- паузы между дорожками короче четырех секунд
- в записи между дорожками есть шум
- имеются продолжительные перерывы в звучании или длинные участки с низким уровнем записи.

В режиме Motion Display все позиции прокручиваются на дисплее поочередно, одна за другой.

Совет

Режим Motion Display можно отключить (См. раздел "Изменение заданных параметров звука и дисплея" на стр. 23).

Воспроизведение кассеты в различных режимах

Вы можете воспроизводить кассетную запись в различных режимах:

- Repeat (Повторное воспроизведение) - воспроизведение прослушиваемой дорожки еще раз.
- NR (Позиция) - позволяет Вам использовать систему Dolby* NR B.
- Позиция Metal позволяет воспроизводить записи на ленте с металлическим покрытием и покрытием из CrO₂.
- B.Skip (пропуск пауз) - перескакивание через паузы продолжительностью более восьми секунд.
- ATA (Автоматическая активация радиоприемника) - автоматическое включение приемника во время ускоренной перемотки ленты.

* Система подавления шумов Dolby, производимая по лицензии корпорации "Долби лабораториз лайсензинг". Слово "DOLBY" и символ в виде двойной буквы  являются торговыми марками корпорации "Долби лабораториз лайсензинг".

1 Во время воспроизведения нажмите (MENU).

2 Последовательно нажимайте ↑ или ↓, пока на дисплее не появится нужный Вам параметр.

При каждом нажатии Вами ↓ параметр меняется следующим образом:

Repeat → NR → Metal → B.Skip → ATA



3 Нажатием → выберите "on" (вкл.).



Воспроизведение начинается.

4 Нажмите (ENTER).

Чтобы вернуться в обычный режим воспроизведения, в операции 3 выберите "off".

Совет

При активированной функции ATA индикация дисплея (TAPE ↔ TUNER) может быть изменена нажатием кнопки (DSP/PTY).

Повторное воспроизведение дорожек

— Повторное воспроизведение

1 Во время воспроизведения нажмите (MENU).

2 Последовательно нажимайте ↑ или ↓, пока на дисплее не появится надпись "Repeat" (повтор).

3 Последовательным нажатием → выведите на дисплей надпись "Repeat on".

Repeat on ↔ Repeat off



Начинается повторное воспроизведение.

Чтобы вернуться в обычный режим воспроизведения, в операции 3 выберите "Repeat off" (повтор выкл.).

Советы

- Если для выбора режима Вы пользуетесь клавишами на самом аппарате, последовательно нажимайте (1) (REP) до появления на дисплее обозначения нужного Вам режима.
- Во время повторного воспроизведения нажмите (MODE). С дисплея исчезнет надпись "REP", и режим повторного воспроизведения будет таким образом отменен.

Радиоприемник

Автоматическое занесение станций в память

— Функция памяти оптимальной настройки на станции (BTM)

Аппарат выбирает станции с наиболее сильным сигналом и запоминает их в порядке их рабочих частот. Вы можете занести в память до 6 станций в каждом диапазоне (FM1, FM2, FM3, MW и LW).

Предостережение

При настройке на станции во время управления автомобилем во избежание аварий используйте функцию памяти оптимальной настройки.

1 Многократным нажатием **(SOURCE)** выберите в качестве источника радиоприемник.

При каждом нажатии Вами **(SOURCE)** источник меняется следующим образом:

► Tuner → CD* → MD* → TAPE

* Если соответствующее дополнительное оборудование не подключено, эта позиция на дисплее не появится.

2 Последовательным нажатием **(MODE)** выберите желаемый диапазон.

При каждом нажатии **(MODE)** диапазон меняется следующим образом:

► FM1 → FM2 → FM3 → MW → LW

3 Нажмите **(MENU)**, затем последовательно нажимайте **↑** или **↓** до появления на дисплее надписи "BTM".

4 Нажмите **(ENTER)**.

Прибор заносит в память под номерными клавишами станции в порядке очередности их частот. Звуковой сигнал зуммера означает, что установка занесена в память.

Примечания

- Прибор не заносит в память станции со слабым сигналом. Если принимается только незначительное количество станций, некоторые номерные клавиши сохраняют прежние закрепленные за ними программные установки.
- Если на дисплее высвечен какой-либо предустановленный номер, аппарат начинает занесение станций в память с этого высвеченного номера.

Занесение в память только желаемых станций

Вы можете занести в память до 18 станций FM (по 6 станций на каждый из поддиапазонов: FM1, FM2 и FM3), до 6 станций MW и до 6 станций LW в любой последовательности по своему выбору.

1 Последовательным нажатием **(SOURCE)** выберите в качестве источника приемник.

2 Последовательным нажатием **(MODE)** выберите диапазон волн.

3 Нажмите кнопку **◀◀** или **▶▶** на аппарате, чтобы настроиться на станцию, которую нужно запрограммировать для номерной клавиши.

4 Нажимайте на аппарате соответствующую номерную клавишу (с **①** по **⑥**), пока на дисплее не появится надпись "MEM". На дисплее загорается номер данной клавиши.

Примечание

Если Вы попытаетесь занести в память другую станцию под той же номерной клавишей, предыдущая занесенная в память станция будет стерта.

Прием занесенных в память станций

- 1 Последовательным нажатием клавиши **(SOURCE)** выберите в качестве источника радиоприемник.
- 2 Последовательным нажатием **(MODE)** выберите диапазон волн.
- 3 Последовательным нажатием клавиши **↑** (предустановленные позиции в порядке увеличения) или **↓** (предустановленные позиции в порядке уменьшения) Вы можете настраиваться на станции в том порядке, в котором они занесены в память.

Совет

Если для занесения станций в память Вы используете клавиши на самом аппарате, нажмите номерную клавишу (с **1** по **6**), за которой закреплена занесенная в память нужная станция.

Если Вы не можете настроиться на предустановленную станцию

Чтобы начать поиск нужной станции, нажмите **←** или **→** (автоматическая настройка).

Сканирование прекращается, когда приемник находит какую-либо станцию. Последовательно нажимайте **←** или **→**, пока не настроитесь на волну нужной Вам станции.

Примечание

Если автоматическая настройка останавливается слишком часто, нажмите **(MENU)**, затем последовательно нажимайте **↑** или **↓**, пока на дисплее не появится надпись "Local" (режим локального поиска). После этого нажатием клавиши **→** выберите "Local on" и нажмите **(ENTER)**.

При приеме и поиске передач передач местной станций на дисплее появляется надпись "LCL Seek". Настройка будет производиться только на станции с относительно сильным сигналом.

Совет

Если Вам известна рабочая частота станции, передачу которой Вы хотите слушать, нажмите на какое-то время **←** или **→**, пока на дисплее не появится эта частота (ручная настройка).

При слабом приеме стереопрограмм УКВ

— Монофонический режим

- 1 Во время приема радиопередачи нажмите **(MENU)**, затем последовательно нажимайте **↑** или **↓** до появления на дисплее надписи "Mono".
- 2 Нажимайте **→** до тех пор, пока на дисплее не появится надпись "Mono on". Слышимость улучшится, но звук станет монофоническим (при этом с дисплея исчезнет надпись "ST").

- 3 Нажмите **(ENTER)**.

Для возвращения к обычному режиму в операции 2 выберите "Mono off".

В режиме Motion Display все позиции прокручиваются на дисплее поочередно, одна за другой.

Совет

Режим Motion Display можно отключить (См. раздел "Изменение заданных параметров звука и дисплея" на стр. 23).

RDS

В режиме Motion Display все позиции прокручиваются на дисплее поочередно, одна за другой.

Совет

Режим Motion Display можно отключить (См. раздел “Изменение заданных параметров звука и дисплея” на стр. 23).

Обзор функции RDS

Система передачи радиоданных (RDS) - это трансляционная служба, которая позволяет станциям FM передавать дополнительную цифровую информацию вместе с обычным сигналом радиопрограмм. Ваша автомобильная стереосистема предоставляет Вам множество возможностей. Вот только некоторые из них: автоматическая перенастройка на ту же программу, прослушивание дорожных сообщений и обнаружение станции по типу программы.

Примечания

- В зависимости от страны и региона могут быть доступны не все функции RDS.
- Система RDS может не сработать должным образом, если передаваемый сигнал слишком слаб или если станция, на волну которой Вы настроились, не передает данные RDS.

Индикация названия станции

Название принимаемой в данный момент станции высвечивается на дисплее.

Выберите станцию FM (УКВ) (см. стр. 13).

Если Вы настроились на станцию FM, которая передает данные RDS, название станции загорается на дисплее.



Примечание

Индикация “*” означает, что принимается сигнал станции RDS.

Автоматическая перенастройка на ту же программу

— Альтернативные частоты (AF)

Функция альтернативных частот (AF) автоматически выбирает и перенастраивается на станцию с наиболее сильным сигналом в радиотрансляционной сети. Благодаря этой функции Вы можете во время дальних поездок непрерывно слушать одну и ту же программу, не испытывая необходимости перенастраивать приемник с одной волны на другую.

Смена частот осуществляется автоматически.

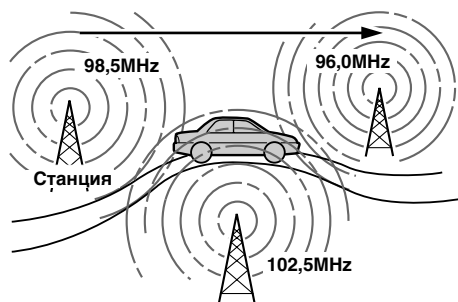

1 Выберите станцию FM (см. стр. 13).

2 Последовательно нажимайте **(AF/TA)** до появления на дисплее надписи **“AF on”**.

Аппарат начинает поиск альтернативной станции с более сильным сигналом в этой же радиотрансляционной сети.

Совет

Если для выбора режима Вы пользуетесь клавишами на самом аппарате, нажимайте **(AF)**, пока на дисплее не появится надпись **“AF on”**.

Изменение показаний дисплея

При каждом нажатии Вами клавиши **(AF/TA)** выводимый на дисплей параметр меняется следующим образом:

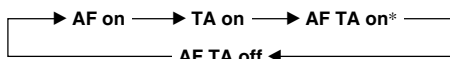

* Выберите эту позицию, если хотите включить одновременно функцию AF и функцию TA.

Советы

- При каждом нажатии кнопки **(AF)** на аппарате, позиция изменяется следующим образом:
AF on ↔ AF off
- При каждом нажатии кнопки **(TA)** на аппарате, позиция изменяется следующим образом:
TA on ↔ TA off

Примечания

- Если в данном районе нет альтернативной передающей станции и Вам нет необходимости ее искать, отключите функцию альтернативных частот, AF многократным нажатием **(AF/TA)** до появления на дисплее надписи **“AF TA off”**.
- Если на дисплее попеременно мигают надписи **“NO AF”** и название станции, это означает, что приемник не может найти никакой альтернативной станции в данной радиотрансляционной сети.
- Если название станции начинает мигать после ее выбора при включенной функции AF, это указывает на отсутствие альтернативной частоты. Нажмите **←** или **→** пока на дисплее (в течение восьми секунд) мигает название станции. Аппарат начнет поиск другой частоты с теми же данными PI (Программная идентификация) (на дисплее появляется надпись **“PI Seek”**, и звук не слышен). Если аппарат не может найти другую частоту, на дисплее появляется **“NO PI”**, и аппарат возвращается к ранее выбранной частоте.

Прослушивание региональной программы

Функция **“REG on”** (региональная функция) данного приемника позволяет Вам оставаться настроенным на региональную программу без переключения на другую региональную станцию. (Заметьте, что при этом Вы должны включить функцию AF.) Изготовителем приемник установлен на **“REG on”**, но если Вы хотите отключить эту функцию, сделайте следующее.

1 Во время приема радиопередачи нажимайте **(MENU)**, затем последовательно нажимайте **↑** или **↓** до появления на дисплее надписи **“REG”**.

2 Нажимайте **→** до появления на дисплее надписи **“REG off”**.

3 Нажмите **(ENTER)**.
Заметьте, что при отключенной региональной функции (положение **“REG off”**) приемник может переключаться на другую региональную станцию в той же радиотрансляционной сети.

Для того чтобы вновь включить региональную функцию, в операции 2 выберите **“REG on”**.

Примечание

Данная функция не работает в Соединенном Королевстве и некоторых других странах.

Функция местной увязки (только в Соединенном Королевстве)

Функция местной увязки позволяет Вам настраиваться на волну других местных станций в данном районе, даже если они не занесены в память Вашего приемника под номерными клавишами.

- 1 Нажмите номерную клавишу на аппарате, за которой в памяти закреплена какая-нибудь местная станция.**
- 2 Не позже чем через пять секунд вновь нажмите эту номерную клавишу, за которой закреплена местная станция.**
- 3 Повторяйте эту операцию до тех пор, пока не настроитесь на волну нужной Вам станции.**

Прослушивание дорожных сообщений

Транслируемые данные дорожных сообщений (ТА) и дорожных программ (ТР) позволяют Вам автоматически настраиваться на станцию FM, передающую дорожные сообщения, даже если Вы в это время слушаете другой программный источник.

Последовательно нажимайте клавишу (AF/TA) до появления на дисплее надписи “ТА on” или “AF TA on”.

Приемник начинает поиск станций, передающих информацию о дорожном движении. При нахождении станции, передающей дорожные сообщения, на дисплее загорается “ТР”.

Когда начинается дорожное сообщение, индикатор “ТА” загорается и мигает до тех пор, пока сообщение не закончится.

Советы

- Если дорожное сообщение начинается во время прослушивания Вами другого программного источника, приемник автоматически переключается на это сообщение, а по его окончании возвращается к первоначальному источнику.
- Если для выбора режима Вы пользуетесь клавишами на самом аппарате, нажимайте (ТА), пока на дисплее не появится надпись “ТА on”.

Примечание

Если станция, на волну которой Вы настроились, не передает дорожных сообщений, на дисплее в течение пяти секунд мигает “NO TP”. Затем аппарат начинает поиск передающей данную программу станции.

Для отключения текущего дорожного сообщения

Нажмите (AF/TA).

Чтобы отменить все дорожные объявления, отключите данную функцию, нажимая (AF/TA) до появления на дисплее “TA off”.

Предустановка громкости дорожных сообщений

Вы можете заранее задать уровень громкости дорожных сообщений, чтобы не пропустить какое-либо из них. Когда начинается дорожное сообщение, громкость будет автоматически настроена на предустановленный уровень.

1 Выберите желательный уровень громкости.

2 Нажмите (AF/TA) на две секунды. На дисплее появляется “ТА”, и установка заносится в память.

Прием аварийных сообщений

Если во время прослушивания Вами радиопередачи поступает аварийное сообщение, программа автоматически переключается на него. Если же Вы слушаете не приемник, аварийные сообщения будут слышны только при включенной функции AF или TA. Аппарат автоматически переключается на эти сообщения независимо от того, какой источник Вы прослушиваете в данный момент.

Предустановка станций RDS с данными AF и TA

Во время предустановки Вами станций RDS приемник заносит в память данные каждой станции, а также ее частоту, так что при настройке на предустановленную станцию Вам не нужно каждый раз включать функцию AF или TA. Вы можете выбрать различные установки (AF, TA или обе) для отдельных станций или одной и те же установки для всех занесенных в память станций.

Занесение в память одной установки для всех предустановленных станций

1 Выберите какой-либо диапазон FM (УКВ) (см. стр. 13).

2 Последовательным нажатием клавиши **(AF/TA)** выберите позицию “AF on”, “TA on” или “AF TA on” (для одновременного включения функций AF и TA).

Имейте в виду, что в случае выбора Вами позиции “AF TA off” в память заносятся не только станции, транслирующие данные RDS, но и другие станции.

Совет

Если для выбора режима Вы пользуетесь клавишами на самом аппарате, нажатием клавиши **(AF)** и/или **(TA)** выберите позицию “AF on” и/или “TA on”.

Имейте в виду, что в случае выбора Вами позиции “AF off” или “TA off” в память заносятся не только станции, транслирующие данные RDS, но и другие станции.

3 Нажмите клавишу **(MENU)**, затем последовательно нажимайте **↑** или **↓** до появления на дисплее надписи “BTM”.

4 Нажмите **(ENTER)**. Мигает “BTM”.

Занесение в память различных установок для каждой предустановленной станции

1 Выберите диапазон FM и настройтесь на новую Вам станцию.

2 Последовательным нажатием клавиши **(AF/TA)** выберите позицию “AF on”, “TA on” или “AF TA on” (для одновременного включения функций AF и TA).

Совет

Если для выбора режима Вы пользуетесь клавишами на самом аппарате, то нажатием клавиши **(AF)** и/или **(TA)** выберите позицию “AF on” и/или “TA on”.

3 Нажмите нужную номерную клавишу на магнитоле и продолжайте на нее нажимать до появления на дисплее надписи “MEM”.

Для занесения в память других станций повторите все шаги, начиная с операции 1.

Совет

Если Вы хотите изменить занесенные в память параметры AF и/или TA после настройки на предустановленную станцию, Вы можете это сделать посредством включения/выключения функции AF или TA.

Обнаружении станции по типу программы

Вы можете найти нужную Вам станцию, выбрав один из перечисленных ниже типов программ.

Типы программ	Дисплей
Новости	News
Текущие события	Affairs
Информация	Info
Спорт	Sport
Образование	Educate
Радиоспектакли	Drama
Культура	Culture
Наука	Science
Разное	Varied
Поп-музыка	Pop M
Рок-музыка	Rock M
Легкая музыка	Easy M
Легкая классика	Light M
Классика	Classics
Прочие типы музыки	Other M
Погода	Weather
Финансы	Finance
Программы для детей	Children
Общественная жизнь	Social A
Религия	Religion
Звонки в прямой эфир	Phone In
Путешествия	Travel
Досуг	Leisure
Джазовая музыка	Jazz
Музыка кантри	Country
Национальная музыка	Nation M
Старые шлягеры	Oldies
Народная музыка	Folk M
Документальные программы	Document
Без определения	None

Примечание

В некоторых странах, где данные PTY (выбор типа программы) не доступны, Вы не сможете использовать эту функцию.

- 1 Нажимайте **(DSPL/PTY)** во время приема в диапазоне FM (УКВ) до появления на дисплее "PTY".



В случае если станция транслирует данные PTY, на дисплее появляется название типа, к которому относится прослушиваемая передача. Если же принимаемая станция не является станцией RDS или если данные RDS не принимаются, на дисплее появляется "-----".

- 2 Последовательно нажимайте **↑** или **↓** до появления на дисплее нужного типа программы.

Названия типов программ появляются в том порядке, в котором они перечислены в приведенной здесь таблице. Заметьте, что Вы не можете выбрать для поиска "None" (без определения).



- 3 Нажмите **(ENTER)**.

Приемник начинает поиск станции, транслирующей выбранный тип программы.

Автоматическая установка часов

Часы приемника устанавливаются автоматически при приеме данных CT (время), передаваемых станциями RDS.

- 1 Во время приема радиопередачи нажмите (MENU), затем последовательно нажимайте ↑ или ↓ до появления на дисплее надписи “CT”.

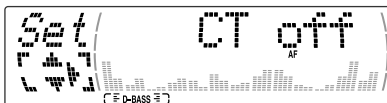

- 2 Последовательно нажимайте → до появления на дисплее надписи “CT on”.

Время на часах установлено.

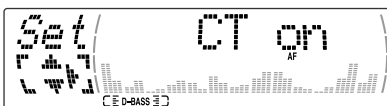

- 3 Нажатием (ENTER) вернитесь к обычному дисплею.

Чтобы отменить функцию CT

При осуществлении операции 2 выберите “CT off”.

Примечания

- Функция CT может не работать, даже если осуществляется прием передачи станции RDS.
- Время, установленное с помощью функции CT, может отличаться от фактического времени.

Прочие функции

Данным аппаратом можно также управлять с помощью поворотного дистанционного переключателя (приобретается отдельно).

Наклейка ярлычка на поворотный дистанционный переключатель

В зависимости от того, где Вы устанавливаете поворотный дистанционный переключатель, наклейте на него соответствующий ярлычок, как это показано на рисунке ниже.

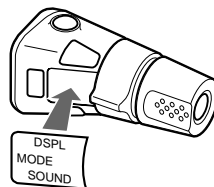
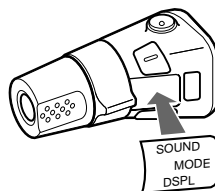

Использование поворотного дистанционного переключателя

Поворотный дистанционный переключатель работает при нажатии клавиш и/или вращении регуляторов.

При помощи поворотного дистанционного переключателя Вы также можете управлять дополнительным проигрывателем CD или MD.

С помощью нажатия клавиш (клавиши SOURCE и MODE)

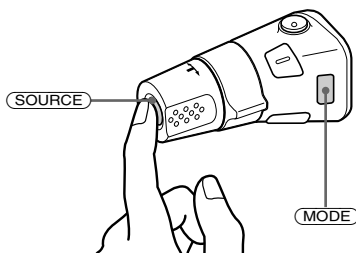

При каждом нажатии Вами клавиши **(SOURCE)** источник меняется следующим образом:

TUNER → CD* → MD* → TAPE

Нажатие клавиши **(MODE)** изменяет функцию следующим образом;

- Приемник : FM1 → FM2 → FM3 → MW → LW
- Проигрыватель CD* : CD1 → CD2 → ...
- Проигрыватель MD* : MD1 → MD2 → ...
- Кассета : направление движения ленты

* Если соответствующая дополнительная аппаратура не подключена, данная позиция на дисплее не появится.

Посредством вращения регулятора (Регулятор SEEK/AMS)

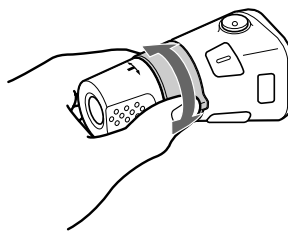

Поверните и отпустите регулятор, для:

- Нахождения начала дорожки на ленте. Для быстрой перемотки ленты поверните и держите регулятор, затем отпустите его. Чтобы начать воспроизведение во время быстрой перемотки ленты, нажмите **(MODE)**.
- Нахождения определенной дорожки на диске. Поверните и держите регулятор, пока не найдете искомое место на дорожке, а затем отпустите его, чтобы начать воспроизведение.
- Автоматической настройки на станции. Чтобы настроиться на определенную станцию, поверните и держите регулятор.

Посредством вращения регулятора с его одновременным нажатием (регулятор PRESET/DISC)

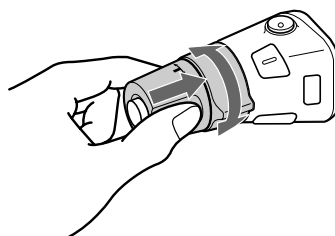

Нажмите на регулятор и поверните его для:

- Приема станций, занесенных в память под номерными клавишами.
- Смены диска.

Прочие операции

Вращением регулятора VOL устанавливается уровень громкости.

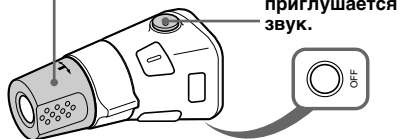

Нажатием клавиши (ATT) приглушается звук.

Нажатием клавиши (OFF) осуществляется выключение аппарата.

Примечание

Если аппарат установлен в автомобиле, замок зажигания которого не имеет специальной позиции ACC (для отключения подсоединенной аппаратуры), не забывайте после выключения двигателя на две секунды нажать клавишу (OFF), чтобы отключить циферблат часов.



Нажатием клавиши (SOUND) осуществляется подстройка меню звука.

Нажатием клавиши (DSPL) меняются выводимые на дисплей параметры.

Совет

При активированной функции ATA индикация дисплея (TAPE ↔ TUNER) может быть изменена нажатием кнопки (DSPL).

Изменение рабочего направления

Заводская установка рабочего направления регуляторов показана на рисунке ниже.

Для увеличения



Для уменьшения

Если Вы хотите смонтировать поворотный дистанционный переключатель на правой стороне колонки рулевого управления, Вы можете изменить рабочее направление регуляторов на обратное.

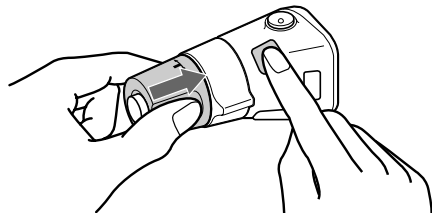

Нажмите клавишу (SOUND) на две секунды, одновременно нажимая на регулятор VOL.

Совет

Рабочее направление этих регуляторов поворотного переключателя Вы также можете менять, используя для этого магнитофон. (см. раздел "Изменение заданных параметров звука и дисплея" на стр. 23).

Подстройка характеристик звука

Вы можете подрегулировать низкие и высокие частоты, баланс каналов и баланс передних и задних громкоговорителей. Вы можете заложить в память отдельные уровни низких и высоких частот для каждого источника.

1 Многократным нажатием клавиши **(SOUND)** выберите параметр, который Вы хотите подстроить.

При каждом нажатии Вами **(SOUND)** выбранный параметр меняется следующим образом:

BAS (низкие частоты) → **TRE** (высокие частоты) → **BAL** (баланс лев./прав. каналов) → **FAD** (балансировка передних и задних громкоговорителей)

2 Подрегулируйте выбранный параметр, нажимая ← или →. При настройке с помощью поворотного переключателя нажмите **(SOUND)** и поворачивайте регулятор VOL (Громкость).

Примечание

Проводите подстройку в первые три секунды после выбора нужного параметра на дисплее.

Приглушение звука

Нажмите клавишу **(ATT)** на пульте дистанционного управления или дистанционном поворотном переключателе.

Сразу же появляется "ATT on".

Для восстановления предыдущего уровня громкости вновь нажмите **(ATT)**.

Совет

Если кабель интерфейса автомобильного телефона подсоединен к проводу ATT, то при поступлении телефонного звонка происходит автоматическое приглушение звука прослушиваемого источника.

Изменение заданных параметров звука и дисплея

Вы можете установить следующие параметры:

Set (Установка)

- Clock (часы) (стр. 10).
- CT (Время) (стр. 20).
- Веер — для включения или выключения звукового сигнала.
- RM (Поворотный дистанционный переключатель) — для изменения рабочего направления регуляторов поворотного дистанционного переключателя.
 - Выберите "norm" для использования поворотного дистанционного переключателя с сохранением предустановленных изготовителем параметров.
 - Выберите "rev" при монтаже поворотного дистанционного переключателя на правой стороне рулевой колонки.
- English/Polish/Czech/Turkish — для изменения языка на экране: английского, польского, чешского или турецкого.

Dis (дисплей)

- D.Info (Двойная информация) — показ на дисплее часов и режима воспроизведения одновременно (положение "on") или показ информации поочередно (положение "off").
- SA (Спектральный анализатор) — для изменения заданного типа настройки эквалайзера (стр. 25).
- Dimmer (Реостат) — для изменения яркости подсветки дисплея (Когда подключен терминал освещения).
 - Выберите "on" — для приглушения подсветки дисплея.
 - Выберите "off" — для выключения реостата.
- Contrast (Контраст) — для регулировки контрастности в случаях, когда надписи на дисплее трудно различимы из-за расположения аппарата.
- M.Dspl (Движущийся дисплей) — для включения/выключения движущегося дисплея.
- A.Scr1 (Автоматическая прокрутка) (стр. 27)

продолжение на следующей странице →

1 Нажмите (MENU).

2 Последовательно нажимайте ↑ или ↓, пока на дисплее не появится нужный параметр.

При каждом нажатии Вами ↓ параметр меняется следующим образом:

например

Clock → CT → Beep → RM → English/Polish/
Czech/Turkish → D.Info → SA → Dimmer →
Contrast → M.Dspl^{*1} → A.Scr1^{*2}

^{*1} Когда не воспроизводится диск CD или диск MD, этот параметр не появится.

^{*2} Если радио выключено или если не установлена кассета, диски CD или MD, эта позиция на дисплее выведена не будет.

Примечание

Появляющееся на дисплее название функции будет различаться в зависимости от источника.

Совет

Вы можете легко переключаться с категории на категорию ("Set", "Snd" (Звучание), "P/M" (Режим воспроизведения) и "Dis"), нажимая на две секунды клавишу ↑ или ↓.

3 Нажатием → выберите нужную установку (например: "on" или "off").

4 Нажмите (ENTER).

По окончании установки режима на дисплее вновь появляется индикация обычного режима воспроизведения.

Усиление низкочастотных звуков

— D-bass

Магнитола дает Вам возможность наслаждаться четким и мощным звуком на низких частотах. Функция D-bass уливает как низкочастотный, так и высокочастотный сигнал, придавая большую крутизну частотной кривой, чем в случае обычного усиления басов. Вы можете четко слышать низкочастотные звуки даже при неизменном уровне громкости в диапазоне голосовых частот. При помощи клавиши D-BASS Вы можете легко менять насыщенность и подстраивать характеристики низкочастотных звуков.

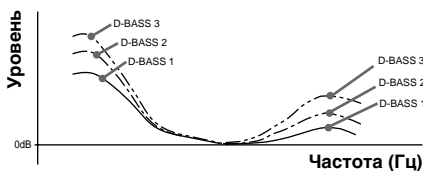

Подстройка низкочастотной характеристики

Последовательно нажимая (D-BASS), выберите нужную Вам кривую низкочастотной характеристики.

По мере увеличения порядкового номера кривой D-BASS увеличивается и эффект усиления басов.

D-BASS 1 → D-BASS 2 → D-BASS 3 →
D-BASS off

Примечание

При том же уровне громкости может происходить искажение басов. В таком случае выберите частотную кривую, соответствующую меньшей степени усиления низких частот.

Выбор спектрального анализатора

Уровень звукового сигнала отображается в спектральном анализаторе. Можно выбрать образец отображения от 1 до 6 или автоматический режим отображения.

1 Нажмите **(SOURCE)** для выбора источника (приемник, кассета, CD или MD).

2 Нажмите **(MENU)**.

3 Нажимайте **↑** или **↓**, пока на дисплее не появится индикация "SA".

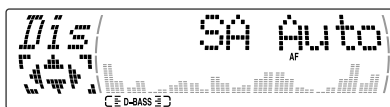

4 Чтобы выбрать желаемую настройку, нажимайте повторно **←** или **→**.

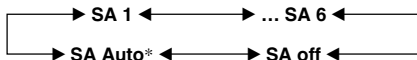

* Все эти изображения выводятся на дисплей автоматически одно за другим.

5 Нажмите **(ENTER)**.

Регулировка звука и частоты эквалайзерного предусилителя

С помощью данного аппарата можно также управлять приобретаемым отдельно эквалайзерным предусилителем.

Это дает Вам возможность добавлять некоторые эффекты к характеристикам звукового поля выбранного в данный момент источника.

Более подробно об этом рассказывается в руководстве по эксплуатации, прилагаемом к эквалайзерному предусилителю.

Использование магнитолы с дополнительной аппаратурой

Проигрыватель CD/MD

С помощью данного аппарата можно управлять внешними проигрывателями компакт-дисков и мини-дисков. Если подключается дополнительный проигрыватель компакт-дисков с функциями CD TEXT и CUSTOM FILE, информация CD TEXT появляется на дисплее во время воспроизведения компакт-диска.

Воспроизведение CD или MD

- 1 Нажатием клавиши **(SOURCE)** выберите CD или MD.
- 2 Нажимайте **(MODE)** до появления на дисплее обозначения нужного аппарата. Начинается воспроизведение CD/MD.

Когда подключен проигрыватель CD/MD, воспроизведение каждой дорожки начинается с самого начала.

Изменение показаний дисплея

При каждом нажатии Вами **(DSPL/PTY)** при воспроизведении CD, CD TEXT или MD параметр на дисплее меняется следующим образом:



- *1 Если Вы не промаркировали диск или если на MD не было запрограммировано название диска, на дисплее сразу же появляется "NO D.Name".
- *2 При воспроизведении Вами диска CD TEXT на дисплее после названия диска появляется имя исполнителя. (Относится лишь к CD TEXT-дискам, содержащим имя исполнителя.)
- *3 Если название дорожки диска CD TEXT или MD не было запрограммировано, на дисплее автоматически появляется "NO T.Name".
- *4 Если включена функция AF/TA.

После выбора нужного параметра дисплей по прошествии нескольких секунд автоматически переходит в режим Motion Display (движущийся дисплей). В режиме Motion Display все позиции прокручиваются на дисплее поочередно, одна за другой.

Совет

Режим Motion Display можно отключить. (См. раздел "Изменение заданных параметров звука и дисплея" на стр. 23).

Автоматическая прокрутка названия диска

— Автоматическая прокрутка

Если название диска, имя исполнителя или название дорожки на диске CD TEXT или MD превышает 10 знаков, то при включенной функции Auto Scroll на дисплее автоматически прокручивается следующая информация:

- При смене диска появляется название нового диска (если оно определено).
- При смене дорожки появляется название новой дорожки (если оно определено).

В случае нажатия Вами (DSP/PTY) для смены выведенного на дисплей параметра название диска или дорожки, записанной на MD или CD TEXT-диск, прокручивается автоматически, независимо от того, была ли включена Вами эта функция или нет.

1 Во время воспроизведения нажмите (MENU).

2 Последовательно нажимайте ↑ или ↓ до появления на дисплее надписи “A.Scrl”.

3 Нажатием → выберите “A.Scrl on”.

4 Нажмите (ENTER).

Для отмены функции автоматической прокрутки выберите “A.Scrl off” в операции 3.

Примечание

С некоторыми дисками, содержащими текст с очень большим числом знаков, может произойти следующее:

- какие-то знаки на дисплее не появятся
- функция Auto Scroll работать не будет.

Нахождение нужной дорожки

— Автоматический музыкальный сенсор (AMS)

Во время воспроизведения кратко нажимайте ← или → - по одному разу на каждую дорожку, которую хотите пропустить.

← (I◀◀): Для нахождения предыдущих дорожек

→ (▶▶I): Для нахождения последующих дорожек

Нахождение нужного места на дорожке — Ручной поиск

Во время воспроизведения нажмите и держите клавишу ← или →.

Отпустите, как только найдете нужное место.

← (◀◀): Для поиска вперед

→ (▶▶): Для поиска назад

Переключение на другие диски

Во время воспроизведения нажмите ↑ или ↓.

Начинается воспроизведение нужного Вам диска с задействованного в данный момент проигрывателя.

↑ (DISC +): Для переключения на последующие диски

↓ (DISC -): Для переключения на предыдущие диски

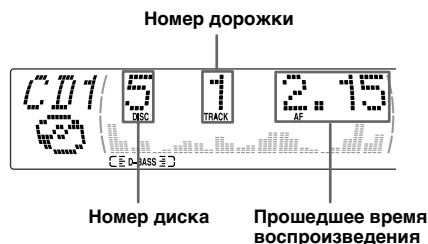

Повторное воспроизведение дорожек

— Повторное воспроизведение

Вы можете выбрать:

- Repeat 1 – для повторения дорожки.
- Repeat 2 – для повторения диска.

1 Во время воспроизведения нажмите **(MENU)**.

2 Последовательно нажимайте **↑** или **↓** до появления на дисплее надписи “Repeat”.

3 Последовательно нажимайте **→** до появления на дисплее нужного параметра.

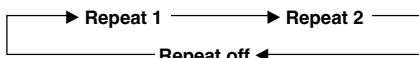

Начинается повторное воспроизведение.

Чтобы вернуться в обычный режим воспроизведения, в операции 3 выберите “Repeat off”.

Совет

Если для выбора режима Вы пользуетесь клавишами на самом аппарате, последовательно нажимайте **(1)** (REP) до появления на дисплее обозначения нужного режима.

Воспроизведение дорожек в случайном порядке — “Перетасованное” воспроизведение

Вы можете выбрать:

- Shuf 1 – для воспроизведения дорожек прослушиваемого в данный момент диска в случайном порядке.
- Shuf 2 – для воспроизведения дорожек на дисках в используемом в данный момент проигрывателе в случайном порядке.
- Shuf All* – для воспроизведения всех дорожек на всех аппаратах в случайной последовательности.

1 Во время воспроизведения нажмите клавишу **(MENU)**.

2 Последовательно нажимайте **↑** или **↓** до появления на дисплее надписи “Shuf”.

3 Последовательно нажимайте **→** до появления на дисплее нужного параметра.

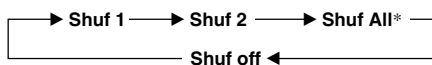

Начинается “перетасованное” воспроизведение.

* Функция “Shuf All” доступна лишь в случае подсоединения двух и более дополнительных систем для проигрывания компакт-дисков/мини-дисков.

Чтобы вернуться в обычный режим воспроизведения, в операции 3 выберите “Shuf off”.

Совет

Если для выбора режима Вы пользуетесь клавишами на самом аппарате, последовательно нажимайте **(2)** (SHUF) до появления на дисплее обозначения нужного режима.

Присвоение названия компакт-дису

— программная память дисков
(Для проигрывателя CD с функцией авторского наименования файлов)

Вы можете присвоить каждому диску собственное название. Для каждого диска в память можно ввести до восьми знаков. Если Вы присвоите компакт-дису название, то сможете затем находить его по этому названию (см. стр. 30) и выбирать отдельные дорожки для воспроизведения (см. стр. 31).

- 1 Начните воспроизведение диска, которому хотите присвоить название.
- 2 Нажмите (MENU), затем последовательно нажимайте ↑ или ↓ до появления на дисплее надписи "Name Edit".

- 3 Нажмите (ENTER).

Режим редактирования названия



- 4 Введите знаки

- 1 Последовательным нажатием ↑ выберите нужные знаки.
(A → B → C → ... Z → 0 → 1 → 2 → ... 9 → + → - → * → / → \ → > → < → . → !)

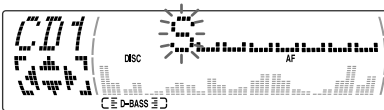

При неоднократном нажатии ↓ знаки появляются на дисплее в обратном порядке.

Если Вы хотите сделать пробел между знаками, выберите "!".

- 2 Найдя нужный знак, нажмите → . Мигающий курсор перемещается к следующей позиции.

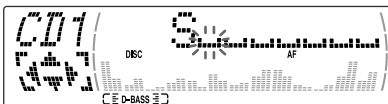

Если Вы нажмете ←, мигающий курсор переместится к предыдущей позиции.

- 3 Повторите операции 1 и 2 для ввода всего названия.

- 5 Чтобы вернуться в обычный режим воспроизведения компакт-дисков, нажмите (ENTER).

Совет

Начать процедуру наименования компакт-диска можно и по-другому: вместо операций 2 и 3 нажмите на две секунды клавишу (LIST). Кроме того, завершить эту процедуру Вы можете, нажав на две секунды клавишу (LIST) вместо выполнения операции 5.

Вывод на дисплей запрограммированной информации о диске

Во время воспроизведения компакт-диска или диска CD TEXT нажимайте клавишу (DSPL/PTY).



При каждом нажатии Вами клавиши (DSPL/PTY) во время воспроизведения компакт-диска или компакт-диска CD TEXT выведенный на дисплей параметр меняется следующим образом:



*1 Если Вы подключили дополнительный проигрыватель компакт-дисков с функцией CD TEXT, текстовая информация будет появляться на дисплее при воспроизведении диска CD TEXT.

*2 Если включена функция AF/TA.

Стирание запрограммированных названий дисков

- 1 Последовательным нажатием клавиши **(SOURCE)** выберите позицию “CD.”
- 2 Нажимайте последовательно кнопку **(MODE)**, чтобы выбрать проигрыватель компакт-дисков с функцией CUSTOM FILE.
- 3 Нажмите **(MENU)**, затем последовательно нажимайте **↑** или **↓** до появления на дисплее надписи “Name Del”.
- 4 Нажмите **(ENTER)**.
- 5 Последовательно нажимая **↑** или **↓**, выберите название диска, которое хотите стереть.
- 6 На две секунды нажмите **(ENTER)**. Название стерто. Если Вы хотите стереть и другие названия, повторите операции 5 и 6.
- 7 Дважды нажмите **(MENU)**. Аппарат возвращается в обычный режим воспроизведения компакт-дисков.

Примечания

- Если присвоенное диску индивидуальное название было стерто, на дисплее появляется первоначально записанная на CD TEXT-диске текстовая информация.
- Если Вы стираете все названия диска, то в операции 6 появляется надпись “No Data”.

Нахождение диска по названию — Пролистывание (Для проигрывателя компакт-дисков с функцией авторского наименования файлов или проигрывателя мини-дисков)

Вы можете использовать эту функцию применительно к дискам, получившим авторское наименование. Подробнее о запрограммированных названиях дисков рассказывается в разделе “Присвоение названия компакт-диску” (см. стр.29).

- 1 Нажмите **(LIST)**. На дисплее появляется название, присвоенное прослушиваемому в данный момент диску.

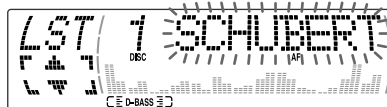

В случае присвоения программного названия диску CD TEXT оно выводится на дисплей вместо изначально записанной на диске текстовой информации.

- 2 Последовательно нажимайте **↑ (DISC +)** или **↓ (DISC -)**, пока не найдете нужный диск.
- 3 Нажатием **(ENTER)** начните воспроизведение диска.

Примечания

- Во время воспроизведения мини-диска или диска CD TEXT названия дорожек на дисплее не выводятся.
- Если в дисковом магазине дисков нет, на дисплее появляется надпись “NO Disc”.
- Если диску не было присвоено авторское наименование, на дисплее появляется “*****”.
- Если аппарат не считал информацию диска, на дисплее появляется “?”. Для того чтобы загрузить диск, нажмите сначала номерную клавишу затем выберите диск, который не был загружен.
- Некоторые буквы не могут быть выведены на дисплей во время воспроизведения мини-диска или диска CD TEXT.

Выбор конкретных дорожек для воспроизведения

— Каталог (Bank)

(Для проигрывателя с функцией авторского наименования файлов)

В случае присвоения диску названия Вы можете запрограммировать проигрыватель таким образом, чтобы он воспроизводил или, наоборот, пропускал выбранные Вами дорожки.

1 Начните воспроизведение диска, которому Вы хотите присвоить название.

2 Нажмите (MENU), затем последовательно нажимайте ↑ или ↓ до появления на дисплее надписи “Bank Sel”.

3 Нажмите (ENTER).

Режим редактирования каталога

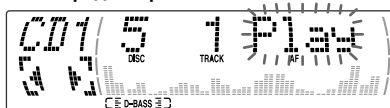

4 Промаркируйте дорожки.

- 1 Последовательным нажатием ← или → выберите дорожку, которую хотите промаркировать.
- 2 Последовательным нажатием (ENTER) выберите “Play” или “Skip”.

5 Повторите операцию 4, чтобы задать установку “Play” (“воспроизвести”) или “Skip” (“пропустить”) в отношении всех дорожек.

6 Дважды нажмите (MENU).

Проигрыватель возвращается в обычный режим воспроизведения компакт-дисков.

Примечания

- Вы можете задать программные установки “Play” или “Skip” для максимум 24 дорожек.
- Вы не можете задать установку “Skip” для всех дорожек на компакт-диске.

Воспроизведение только определенных дорожек

Вы можете выбрать:

- “Bank on” — для воспроизведения дорожек с программной установкой “Play”.
- “Bank inv” (“наоборот”) — для воспроизведения дорожек с программной установкой “Skip”.

1 Во время воспроизведения нажмите (MENU), затем последовательно нажимайте ↑ или ↓ до появления на дисплее надписи “Bank” (Каталог).

2 Последовательно нажимайте → до появления на дисплее нужной программной установки.

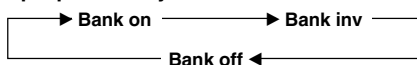

3 Нажмите (ENTER).

Воспроизведение начинается с дорожки, следующей за проигрываемой в настоящий момент.

Чтобы вернуться в обычный режим воспроизведения, в операции 2 выберите “Bank off”.

Основные операции с использованием ЦАВ

Обзор функции ЦАВ

Цифровое аудиовещание (ЦАВ) - это новая мультимедийная система вещания, обеспечивающая передачу аудиопрограмм, по качеству сопоставимых с записью на компакт-дисках. Это достигается за счет использования микрокомпьютера в тюнере ЦАВ, который усиливает основной сигнал при помощи радиосигналов, посылаемых с нескольких антенн, и многолучевых сигналов (отраженные радиоволны). Благодаря этому ЦАВ почти не подвержено эфирным помехам, даже если прием осуществляется в движущемся объекте, например, автомобиле.

Каждая станция ЦАВ объединяет радиопрограммы (радиослужбы) в единый комплекс, который она затем передает в эфир. Каждая услуга состоит из одного или нескольких компонентов. Все комплексы, услуги и компоненты имеют собственное индивидуальное название, поэтому для того чтобы получить доступ к любому из них, Вам не обязательно знать их частоты.

Программа ЦАВ

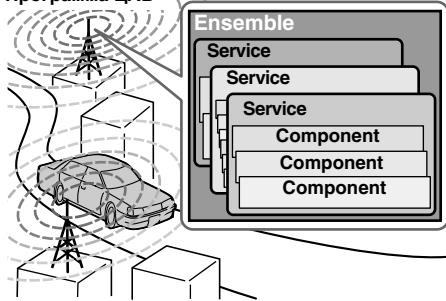

Примечания

- Фактически, система ЦАВ сейчас находится в стадии испытаний. Это означает, что некоторые виды услуг еще не получили достаточно четкого определения или же проходят в настоящее время испытания. Тюнер ЦАВ модели XT-100DAB, приобретаемый отдельно, такие услуги на данном этапе не обеспечивает.
- Программы ЦАВ передаются в диапазоне III (174 - 240 МГц) и диапазоне "L" (1.452 - 1.492 МГц), причем каждый диапазон разделен на каналы (41 канал в диапазоне III и 23 канала в диапазоне "L"). Каждая станция ЦАВ передает по одному комплексу на канал.
- Если вместо режима FM3 устанавливается режим DAB, все режимы AF TA остаются активными.
- Если в режиме DAB изменяется любой из режимов AF TA, этот режим остается активным в режиме FM1.

Поиск комплексов и услуг

— Автоматическая настройка

- 1 Последовательным нажатием клавиши **(SOURCE)** выберите в качестве источника тюнер.
- 2 Последовательным нажатием клавиши **(MODE)** выберите "DAB"(ЦАВ).
- 3 Нажмите и не отпускайте клавишу **←** или **→** до появления на дисплее надписи "Seek +" или "Seek -".

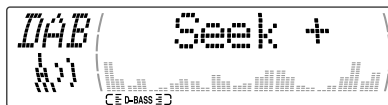

- 4 Поиск нужной услуги осуществляется нажатием **←** или **→**.

Примечание

Во время поиска комплекса на дисплее мигает индикатор "⚡".

Выбор комплекса

— Ручная настройка

Если Вы знаете номер канала комплекса, то для выполнения настройки проделайте нижеописанную процедуру.

- 1 Последовательным нажатием клавиши **(SOURCE)** выберите в качестве источника тюнер.
- 2 Последовательным нажатием клавиши **(MODE)** выберите "DAB".
- 3 Нажимайте **↑** или **↓**, пока на дисплее не появится надпись "Ch. XXX".



- 4 Нажимайте повторно **↑** или **↓** до появления нужного канала.

Советы

- Один и тот же комплекс может передаваться на нескольких каналах.
- Если, выбрав услугу Ensemble, Вы не в состоянии ее принять, будет мигать индикация "⚡".

Прием занесенных в память услуг

Изложенную ниже процедуру можно выполнить после занесения в память соответствующей услуги. Подробнее о порядке занесения услуг в память рассказывается в разделах “Автоматическое занесение в память услуг ЦАВ” (стр. 33) и “Занесение в память услуг ЦАВ вручную” (стр. 34).

1 Последовательным нажатием клавиши **(SOURCE)** выберите в качестве источника тюнер.

2 Последовательным нажатием клавиши **(MODE)** выберите “DAB”(ЦАВ).

3 Последовательным нажатием **↑** или **↓** выберите среди занесенных в память услуг нужную Вам.

Совет

Есть и иной способ приема занесенной в память услуги:

Нажимайте номерные клавиши **(1 - 6)** на аппарате, на которые запрограммирована нужная услуга.

Режим приема DAB тюнера отображается согласно схеме ниже:

Индикация	Уровень	Режим приема
 (мигание)	0	невозможно принять
	1	плохой прием
	2	посредственный
	3	умеренный
	4	хороший прием

Автоматическое занесение в память услуг ЦАВ — Функция BTM

Функция BTM (память оптимальной настройки) выбирает комплексы ЦАВ и автоматически приписывает входящим в них услугам порядковые номера, которые заносятся в память. Аппарат способен хранить в памяти до 40 услуг. Если предварительное занесение услуг в память уже было осуществлено, функция BTM действует следующим образом:

- Если Вы включаете функцию BTM во время прослушивания ранее занесенной в память программы (радиослужбы), аппарат будет записывать в память обнаруженные новые услуги (затирая предыдущие записи) только под более высокими порядковыми номерами, следующими за порядковым номером этой занесенной в память и прослушиваемой в данный момент услуги.
- Если же Вы включаете эту функцию во время прослушивания радиослужбы, предварительно не занесенной в память, аппарат будет заменять содержание записей под всеми предварительно занесенными в память номерами.
- В обоих вышеизложенных случаях, если аппарат обнаруживает услугу, идентичную какой-либо из уже занесенных в память, эта ранее занесенная в память услуга остается без изменений, а новая обнаруженная услуга в память не заносится.

1 Во время прослушивания программы ЦАВ нажмите клавишу **(MENU)**.

2 Последовательно нажимайте **↑** или **↓** до появления на дисплее надписи “BTM”.

3 Нажмите **(ENTER)**.

При вводе услуги раздастся звуковой сигнал.

После активирования функции BTM аппарат автоматически настраивает услугу, обозначенную в предварительной установленной памяти 1.

Примечание

Если аппарат способен найти в эфире лишь несколько радиослужб, функция BTM, вероятно, не сможет приписать услуги ко всем имеющимся в памяти номерам.

Занесение в память услуг ЦАВ вручную

— Память предварительной настройки вручную

Вы также можете осуществить предварительную настройку на услуги ЦАВ вручную или стереть из памяти ранее занесенную туда услугу. Имейте в виду, что в память аппарата можно занести (с помощью функции BTM или вручную) не более 40 услуг.

1 Во время прослушивания программы ЦАВ нажмите клавишу **(MENU)**.

2 Последовательно нажимайте **↑** или **↓** до появления на дисплее надписи **“PresetEdit”** (редактирование программной позиции), затем нажмите **(ENTER)**.

3 Выберите услугу, которую Вы хотите занести в память, и порядковый номер, за которым хотите ее закрепить.

1 Нажимая **←** или **→**, выберите нужную услугу.

2 Нажимая **↑** или **↓**, выберите порядковый номер программной позиции.



3 Нажмите **(ENTER)**.

4 Нажимая **↑** или **↓**, выберите **“Over Wrt”** (запись с затиранием предыдущей записи).
При каждом нажатии Вами **↓** команда редактирования меняется следующим образом:

→ Over Wrt → Insert* → Delete
(перезаписать) (вставить) (стереть)

* Индикация **“Insert”** не появится, если в память уже загружено максимальное количество услуг (40).



Чтобы занести в память другие услуги, повторите операции 3 и 4.

5 Нажмите **(ENTER)**.

Замена услуг, занесенных в память на программных позициях

Нажимая **↑** или **↓**, выберите при осуществлении операции 4 команду **“Over Wrt”**, затем нажмите **(ENTER)**.

Добавление новых услуг к занесенным в память на программных позициях

Нажимая **↑** или **↓**, выберите при осуществлении операции 4 команду **“Insert”**, затем нажмите **(ENTER)**.

Стирание услуг, занесенных в память на программных позициях

Нажимая **↑** или **↓**, выберите при осуществлении операции 4 команду **“Delete”**, затем нажмите **(ENTER)**.

Совет

Занести услугу в память можно и иным способом. После приема услуги нажимайте номерные клавиши **(1)** - **(6)** на аппарате, пока не прозвучат звуковые сигналы.

Прослушивание программ ЦАВ

Для того чтобы вручную настроиться на ту или иную программу ЦАВ, выполните описанные ниже операции.

Помимо этого, для осуществления моментальной настройки Вы можете занести радиослужбу ЦАВ в память магнитолы (см. раздел “Автоматическое занесение в память услуг ЦАВ” на стр. 33).

- 1** Во время прослушивания программы ЦАВ последовательно нажимайте клавишу **(LIST)** до появления на дисплее перечня комплексов.
- 2** Нажимайте **↑** или **↓** до появления на дисплее обозначения нужного комплекса, затем нажмите **(ENTER)**.
- 3** Последовательно нажимайте клавишу **(LIST)** до появления на дисплее перечня услуг.
- 4** Последовательно нажимайте **↑** или **↓** до появления на дисплее обозначения нужной услуги, затем нажмите **(ENTER)**.
- 5** Последовательно нажимайте клавишу **(LIST)** до появления на дисплее перечня компонентов.
- 6** Нажимайте **↑** или **↓** до появления на дисплее обозначения нужного компонента, затем нажмите **(ENTER)**.

Совет

Чтобы проверить название прослушиваемого в данный момент компонента, комплекса или услуги, последовательным нажатием клавиши **(LIST)** выведите на дисплей соответствующий перечень. В нем будет мигать название выбранной в данный момент позиции.

Изменение показаний дисплея

При однократном нажатии Вами клавиши **(LIST)** на дисплее появляется перечень, выбранный Вами в предыдущий раз.

При каждом нажатии Вами клавиши **(LIST)** перечень меняется следующим образом:



Автоматическое обновление перечня комплексов

При первом задействовании Вами функции BTM все комплексы услуг, доступные в Вашем районе, автоматически заносятся в память. При дальнейшем использовании Вами этой функции содержание перечней обновляется всякий раз, как это описано на стр. 32.

Ранее не занесенный в память комплекс добавляется в соответствующий перечень, когда он обнаруживается в ходе автоматической или ручной настройки. Кроме того, комплекс исключается из соответствующего перечня, когда:

- Вы выбираете какой-то комплекс из перечня, но аппарату не удается на него настроиться.
- Вы осуществляете автоматическую или ручную настройку на фигурирующий в перечне комплекс, услугу или компонент, но аппарату не удается на него настроиться.

Установочные параметры при приеме аудиопрограмм

ЦАВ может содержать многоканальные аудио программы. Для их приема Вы можете выбрать основной или вспомогательный канал. Кроме того, путем включения функции DRC (управление динамическим диапазоном) Вы можете автоматически расширить динамический диапазон услуги, предусматривающей использование DRC.

Вы можете задавать следующие параметры:

- Main/Sub — выбор между основным каналом “Main” и вспомогательным “Sub”.
- DRC — включение/отключение данной функции.

1 Во время прослушивания программы ЦАВ нажмите **(MENU)**.

2 Последовательно нажимайте **↑** или **↓** до появления на дисплее надписи “DRC” или “Main (или Sub)”.

3 Нажимая **←** или **→**, выберите нужную установку (например, “on”(вкл.) или “off”(выкл.).

4 Нажмите **(ENTER)**.

Примечание

Надпись “Main (или Sub)” появляется в меню на дисплее только во время приема многоканальной программы.

Нахождение услуги ЦАВ по типу программы (функцияPTY)

Для настройки на нужную программу Вы можете использовать функцию PTY (выбор типа программы).

1 Во время прослушивания программы ЦАВ нажмите клавишу **(DSPL/PTY)**.

2 Последовательным нажатием **↑** или **↓** выберите нужный тип программы.

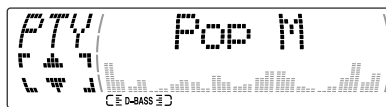

Типы программ появляются на дисплее в порядке, указанном на стр. 19.

3 Нажмите **(ENTER)**.

Дополнительная информация

Технический уход

Замена плавкого предохранителя

При замене убедитесь, что устанавливаемый Вами новый предохранитель рассчитан на ту же силу тока, что и предохранитель, изначально установленный изготовителем. В случае перегорания предохранителя проверьте подключение питания и замените предохранитель. Если после замены предохранитель перегорает снова, это может быть результатом внутренней неполадки. В таком случае проконсультируйтесь с ближайшим дилером фирмы "Sony".

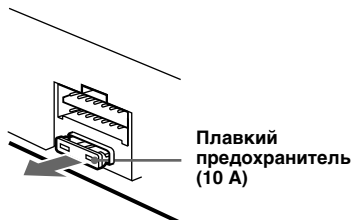

Предупреждение

Никогда не используйте предохранители, рассчитанные на большую силу тока, чем изначально установленный в магнитоле предохранитель, поскольку это может привести к повреждению магнитолы.

Замена литиевой батарейки

По мере того как батарейка садится, диапазон работы беспроводного пульта дистанционного управления сокращается. Замените батарейку новой литиевой батарейкой CR2025.



Примечания о литиевой батарейке

- Доступ детей к литиевым батарейкам должен быть исключен. В случае проглатывания батарейки немедленно обращайтесь к врачу.
- Для поддержания контакта в рабочем состоянии батарейку следует протирать сухой тряпкой.
- Вставляя батарейку, обращайте внимание на правильную установку полюсов.
- Во избежание замыкания нельзя брать батарейку металлическим пинцетом.

ВНИМАНИЕ!

При неправильном обращении батарейка может взорваться. Не перезаряжать, не разбирать, не подносить к огню.

Демонтаж аппарата

Передняя панель снята

- 1 Нажмите **OPEN** на аппарате, затем нажмите с помощью тонкой отвертки на зажим внутри передней крышки и аккуратно ее освободите.

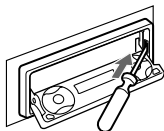

- 2 Повторите операцию 1 с левой стороны.
Передняя крышка снята.

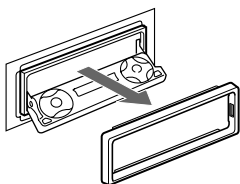

- 3 Воспользуйтесь тонкой отверткой, для того чтобы нажать фиксатор с левой стороны аппарата, затем потяните левую сторону аппарата, пока защелка не выйдет из монтажной скобы.

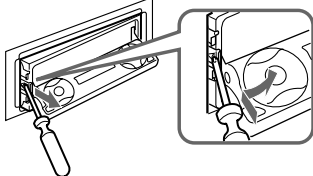

- 4 Прodelайте ту же операцию 3 с правой стороны.

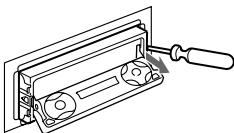

- 5 Выньте аппарат из монтажной скобы.

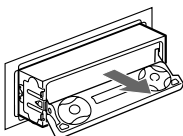

Если передняя панель не открывается из-за сгоревшего предохранителя

- 1 Нажмите защелку внутри передней панели при помощи сервисного ключа (прилагается) и снимите переднюю панель.

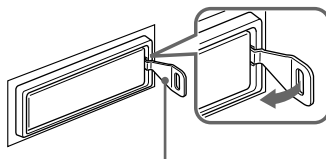

Размыкающий ключ (прилагается)

- 2 Повторите операцию 1 с левой стороны.
Передняя крышка снята.

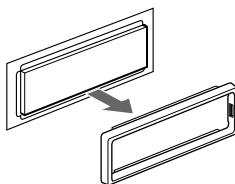

- 3 Воспользуйтесь размыкающим ключом, чтобы нажать на зажим с левой стороны аппарата, затем выдвиньте левую сторону аппарата, пока фиксатор не освободится от корпуса.

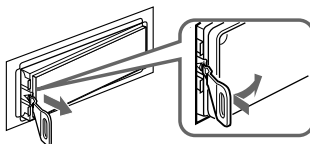

- 4 Прodelайте ту же операцию 3 с правой стороны.

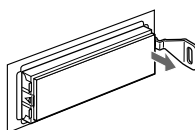

- 5 Выньте аппарат из монтажной скобы.

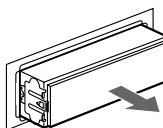

Технические характеристики

Магнитофонная секция

Количество звуковых дорожек
4-дорожечное
2-канальное стерео

Плавание и дрожание звука
0,08 % (WRMS)

Частотная характеристика
30 – 20.000 Гц

Отношение полезного сигнала к шуму

Тип кассеты	Dolby B NR	Dolby NR off (выкл.)
ТИП II, IV	67 дБ	61 дБ
ТИП I	64 дБ	58 дБ

Секция радиоприемника

FM (УКВ)

Частотный диапазон 87,5 – 108,0 МГц
Антенный вход Разъем внешней антенны

Промежуточная частота 10,7 МГц/450 кГц

Используемая чувствительность 8 dBf

Избирательность 75 дБ при 400 кГц

Отношение полезного сигнала к шуму 66 дБ (стерео), 72 дБ (моно)

Коэффициент гармонических искажений при 1 кГц 0,6 % (стерео), 0,3 % (моно)

Разделение 35 дБ при 1 кГц

Частотная характеристика 30 – 15.000 Гц

MW (СВ)/LW (ДВ)

Частотный диапазон СВ: 531 – 1.602 кГц
ДВ: 153 – 279 кГц

Антенный вход Разъем внешней антенны

Промежуточная частота 10,7 МГц/450 кГц

Чувствительность СВ: 30 мкВ
ДВ: 40 мкВ

Секция усилителя

Выходы Выходы для громкоговорителей

Полное сопротивление громкоговорителей 4 – 8 ом

Максимальная выходная мощность 50 Вт × 4 (при 4 омах)

Общие параметры

Выходы Аудиовыходы (2)
Провод релейного управления антенной с электрическим приводом
Провод управления усилителем

insert: Входы Провод функции
Telephone ATT
Провод подсветки

Регуляторы тембра Низкие частоты ±9 дБ при 100 Гц
Высокие частоты ±9 дБ при 10 кГц

Требования к питанию автомобильный аккумулятор 12 В постоянного тока (отрицательная масса)

Размеры прикл. 178 × 50 × 182 мм (ш/в/г)

Монтажные габариты прикл. 182 × 53 × 163 мм (ш/в/г)

Масса Прибл. 1,3 кг

Входящие в комплект принадлежности Беспроводной пульт дистанционного управления RM-X96
Детали для монтажа и подсоединения (1 набор)

Дополнительные принадлежности Поворотный дистанционный переключатель RM-X4S
Кабель BUS (поставляется со штырьковым шнуром RCA)
RC-61 (1 м), RC-62 (2 м)

Дополнительное оборудование Устройство для смены CD (10 дисков)
CDX-848X, CDX-646
Устройство для смены CD (6 дисков)
CDX-T68X, CDX-T67
Устройство для смены MD (6 дисков)
MDX-65
Селектор источника ХА-С30
Тюнер ЦАВ модель ХТ-100DAB
Цифровой эквалайзерный предусилитель модель XDP-210EQ, XDP-4000X

Конструкция и технические характеристики могут быть изменены без извещения.

Устранение неполадок

Приводимый ниже справочный перечень поможет Вам в устранении проблем, которые могут возникнуть с Вашей магнитолой.

Перед просмотром этого перечня загляните сначала в инструкции по подсоединению и эксплуатации магнитолы.

Общие проблемы

Проблема	Причина/Способ устранения
Нет звука.	<ul style="list-style-type: none">• Отмените функцию АТТ.• В случае системы с двумя громкоговорителями установите регулятор баланса передних и задних громкоговорителей в среднее положение.• Нажимайте (+) кнопки VOL для регулировки громкости.
Было стерто содержание памяти.	<ul style="list-style-type: none">• Шнур питания или аккумулятор были отсоединены.• Была нажата кнопка переустановки. → Снова произведите занесение в память.
Звук идет с шумами.	Вы пользуетесь мобильным телефоном.

Воспроизведение кассетной записи

Проблема	Причина/Способ устранения
Искажение звука.	Загрязнена магнитная головка. → Очистите головку при помощи имеющейся в продаже кассеты сухого типа для очистки головок.
Неполадки в работе функции AMS.	<ul style="list-style-type: none">• В паузах между фрагментами есть шум.• Пауза слишком коротка (менее четырех секунд).• Долгая пауза, фрагмент с низкими частотами или очень низким уровнем записи воспринят как пробел между дорожками.

Прием радиопрограмм

Проблема	Причина/Способ устранения
Настройка по предустановке невозможна.	<ul style="list-style-type: none">• Занесите в память правильную частоту.• Транслируемый сигнал слишком слаб.
Автоматическая настройка невозможна.	<ul style="list-style-type: none">• Транслируемый сигнал слишком слаб. → Осуществите ручную настройку.• Включен режим местного поиска "on". → Выключить режим местного поиска "off" (см. стр. 14).
Не удается настроиться на нужные радиостанции. Слышны помехи.	Подсоедините провод питания электроприводной антенны (синий) или провод питания дополнительной аппаратуры (красный) к питающему проводу автомобильного антенного усилителя. (Только в том случае, если Ваш автомобиль оснащен антенной для УКВ/СВ/ДВ, встроенной в заднее/боковое стекло.)
На дисплее мигает "ST".	<ul style="list-style-type: none">• Правильно настройтесь на частоту.• Транслируемый сигнал слишком слаб. → Переключитесь на режим Mono (см. стр. 14).

RDS

Проблема	Причина/Способ устранения
После нескольких секунд прослушивания включается функция SEEK.	Станция не передает TP (дорожных программ) или ее сигнал слишком слаб. → Нажатием (AF/TA) выберите “AF TA off”.
Нет дорожных сообщений.	<ul style="list-style-type: none">• Активируйте функцию “TA”.• Станция не транслирует дорожных сообщений, хотя и относится к типу TP. → Настройтесь на другую станцию.
На дисплееPTY высвечивается “None”.	Станция не указывает тип программы.

Воспроизведение CD/MD

Проблема	Причина/Способ устранения
Звук пропадает.	Диск загрязнен или поврежден.
Не удается отключить индикацию “-----”.	Вы можете маркировать компакт-диски, только если подключите проигрыватель компакт-дисков с функцией авторского наименования файлов. → На две секунды нажмите клавишу (LIST) .

Выводимые на дисплей сообщения об ошибках (в случае подключения дополнительного проигрывателя CD/MD)

На дисплее в течение пяти секунд мигают следующие надписи, сопровождаемые звучанием предупредительного сигнала.

Дисплей	Причина	Способ устранения
NO Mag	Магазин дисков не вставлен в проигрыватель CD/MD.	Вставьте магазин дисков в проигрыватель CD/MD.
NO Disc	В проигрывателе CD/MD отсутствует диск.	Вставьте диски в проигрыватель CD/MD.
NG Discs	По какой-то причине CD/MD не может быть воспроизведен.	Вставьте другой CD/MD.
Error ^{*1}	CD загрязнен или установлен верхней стороной вниз. ^{*2}	Очистите CD или установите его правильно.
	По какой-то причине MD не может быть воспроизведен. ^{*2}	Вставьте другой MD.
Blank ^{*1}	На MD нет ни одной записанной дорожки. ^{*2}	Произведите воспроизведение MD с записанными дорожками.
PushReset	По какой-то причине невозможна эксплуатация проигрывателя CD/MD.	Нажмите на магнитоле кнопку переустановки.
Not Ready	Открыта крышка проигрывателя MD или же неправильно установлены MD.	Закройте крышку или правильно установите MD.
High Temp	Температура в салоне превышает 50°C.	Подождите, пока температура опустится ниже 50°C.

^{*1} Когда ошибка происходит во время воспроизведения записи на CD или MD, номер этого диска на дисплей не выводится.

^{*2} Номер диска, вызвавшего ошибку, выводится на дисплей.

Если вышеприведенные способы устранения неполадок не помогают в решении возникшей проблемы, проконсультируйтесь с ближайшим дилером фирмы Sony.

Sony  line <http://www.world.sony.com/>

Sony Corporation Printed in Korea

