

Montage

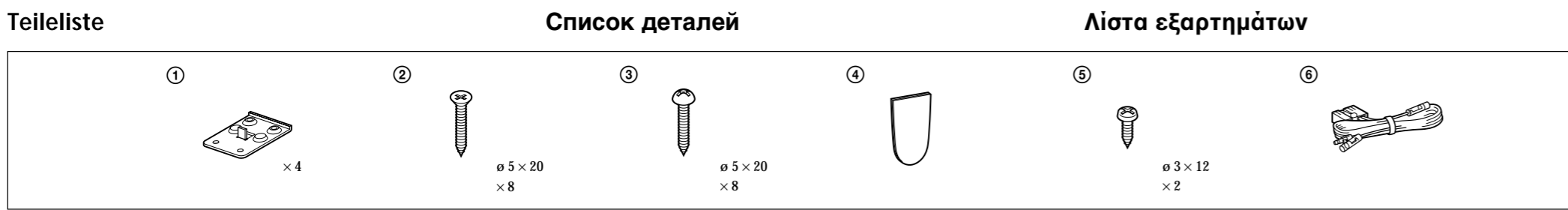

Die in dieser Bedienungsanleitung genannten Zusatzgeräte, die Sie an das Gerät anschließen können, werden - mit Ausnahme der als mitgeliefert aufgeführten Teile und Zubehörteile - nicht mitgeliefert.

Установка

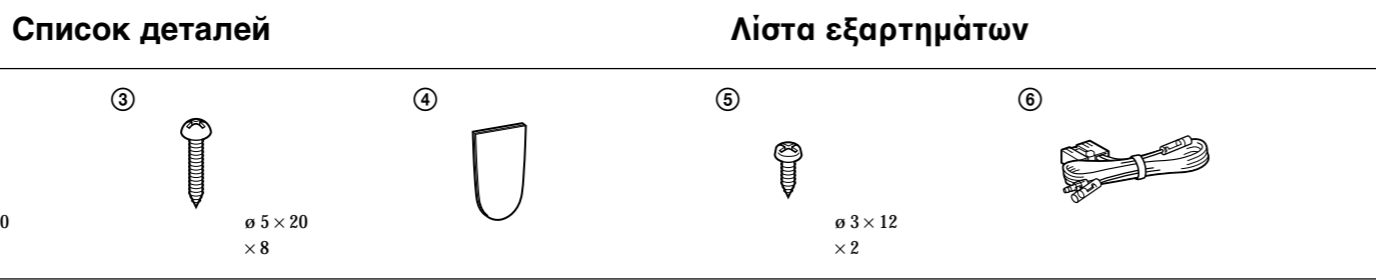

Вся подключаемая аппаратура, упомянутая в данной инструкции по эксплуатации и не входящая в комплект поставки, приобретается отдельно.

Εγκατάσταση

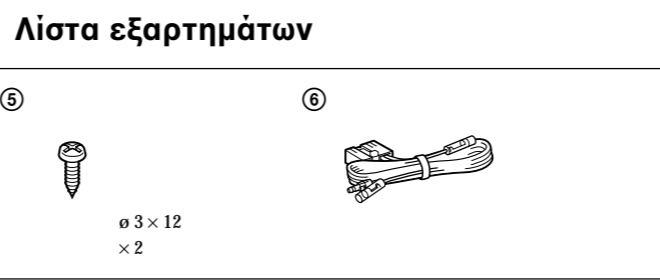

Όλες οι συνδεόμενες εξοπλισμούς που αναφέρονται σε αυτές τις οδηγίες χρήσης, εκτός από τα παρεχόμενα μέρη και τα εξαρτήματα, δεν παρέχεται.

Anschlüsse

Lesen Sie die Anschlussanweisungen zu diesem Tiefstlautsprecher und zu allen angeschlossenen Geräten sorgfältig durch, bevor Sie die Anschlüsse vornehmen.

Подсоединения

Перед выполнением любых соединений внимательно прочитайте все инструкции по данному низкочастотному громкоговорителю и всем подключаемым компонентам.

Συνδέσεις

Διαβάστε όλες τις οδηγίες σύνδεσης για το subwoofer και οποιαδήποτε προαρθρομένο εξάρτημα πριν προβείτε σε οποιαδήποτε σύνδεση.

Vorbereitungen zur Montage

- Wählen Sie die Montageposition sorgfältig so aus, daß das Gerät beim Fahren nicht hinderlich ist und auch die Sicht nicht behindert.
• Montieren Sie das Gerät nicht an einem Ort, an dem es z. B. durch direkte Sonnenstrahlung oder Wärmeluft von einer Heizung hohen Temperaturen oder Staub, Schmutz und übermäßigen Vibrationen ausgesetzt ist.
• Dieses Gerät kann bei der Autoanlage oder anderen A/V-Geräten Interferenzen verursachen. Montieren Sie dieses Gerät in diesem Fall in einem Abstand von mindestens 30 cm vom entsprechenden Gerät.
• Verwenden Sie ausschließlich die mitgelieferten Montageteile. Nur mit diesen Teilen läßt sich das Gerät sicher montieren.
• Wenn Sie Hilfe benötigen, kann Ihnen Ihr Sony-Händler sagen, wo Sie das Gerät montieren lassen können.

Прежде чем приступить к установке

- Выберите такое место для установки, чтобы устройство не мешало водителю и не закрывало ему обзор.
• Не устанавливайте устройство в тех местах, где оно может подвергаться воздействию высоких температур, например, в местах попадания прямых солнечных лучей или горячего воздуха от обогревателя, а также в тех местах, где оно может запылиться, загрязниться или подвергнуться воздействию вибрации.
• Это устройство может вызвать помехи при работе автомобильной аудиосистемы или других аудиоустройств. В этом случае установите аппарат на расстоянии не менее 50 см от устройств, на котором наблюдаются помехи.
• Для безопасной и надежной установки используйте только входящие в комплект монтажные оборудование.
• Если необходима помощь, обратитесь к ближайшему дилеру Sony для получения информации о расположении ближайшего авторизованного центра, занимающегося установкой оборудования.

Πριν την εγκατάσταση

- Επιλέξτε τη θέση εγκατάστασης προσεκτικά ώστε η μονάδα να μην εμποδίζει την οδήγηση και την ορατότητα.
• Αποφύγετε την εγκατάσταση της μονάδας σε θέσεις που υπόκεινται σε υψηλές θερμοκρασίες, όπως σε άμεση έκθεση στον ήλιο ή στο ζεστό αέρα του καλοριφέρ ή που υπόκεινται σε σκόνη, βροχή ή υπερβολικούς κραδασμούς.
• Η μονάδα αυτή μπορεί να προκαλέσει παρεμβολές στο ραδιόφωνο του αυτοκινήτου σας ή σε άλλο ηχοσύστημα. Αν παρατηρήσει κάτι τέτοιο, εγκαταστήστε τη μονάδα σε απόσταση τουλάχιστον 50 cm μακριά από την επηρεαζόμενη συσκευή.
• Για την ασφαλή και στέρεη εγκατάσταση της μονάδας, χρησιμοποιήστε μόνο τα παρεχόμενα εξαρτήματα εγκατάστασης.
• Αν χρειαστείτε τη βοήθεια ενός προσώπου εξουσιοδοτημένου για την εγκατάσταση, απευθυνθείτε στον πλησιέστερο αντιπρόσωπο της Sony.

Hinweis zur Montageplatte (nicht mitgeliefert) Verwenden Sie für eine sichere Installation eine Montageplatte. Die Platte sollte mehr als 18 mm dick sein, damit die mitgelieferten Montageschrauben angebracht werden können.

Монтажная панель (не входит в комплект) Для безопасной установки используйте монтажную панель. Толщина монтажной панели должна быть больше 18 мм, чтобы можно было поставить прилагаемые винты.

Σημεία με τη βάση τοποθέτησης (δεν παρέχεται) Για την ασφαλή εγκατάσταση της μονάδας, χρησιμοποιήστε τη βάση τοποθέτησης. Αυτή η βάση πρέπει να έχει πάχος μεγαλύτερο των 18 mm για τη σωστή στερέωση των βιδών τοποθέτησης.

Montieren des Hauptgeräts

- 1 Befestigen Sie die Beschläge 1 mit den Schrauben 2 sicher am Gerät.
Надежно привинтите монтажные приспособления 1 к устройству с помощью винтов 2.
Βιδώστε σφηγιά 1 στα ελάσματα 2 χρησιμοποιώντας τις βίδες 2.

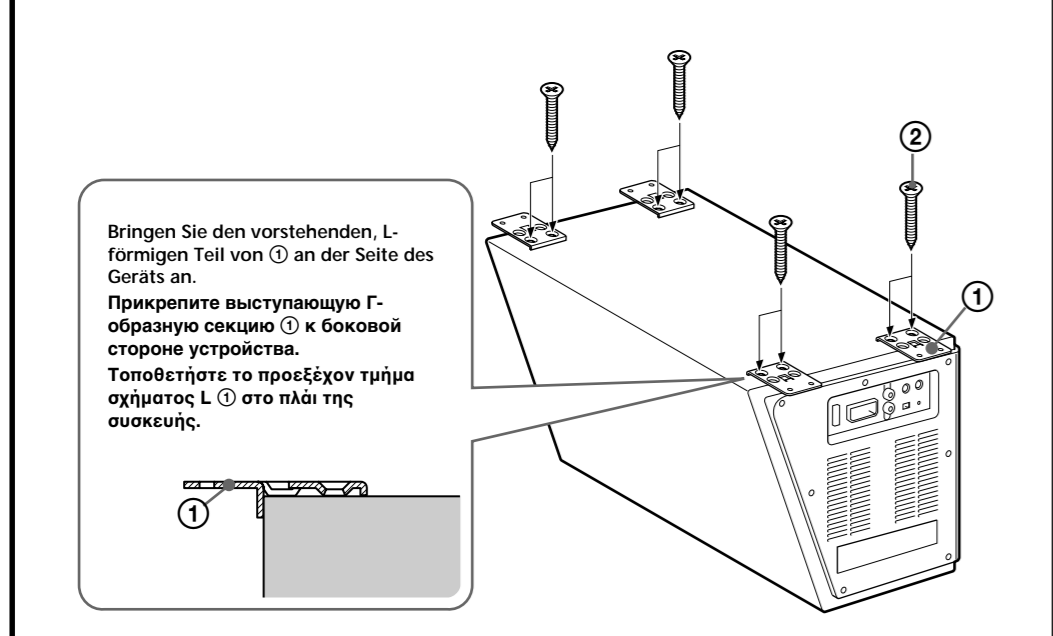

Установка основного устройства

- 2 Befestigen Sie das Gerät mit den Schrauben 3 sicher an der Montageplatte, und schließen Sie das Stromversorgungskabel 4 an.
Надежно привинтите устройство к монтажной панели с помощью винтов 3 и подключите кабель питания 4.
Βιδώστε σφηγιά 3 τη μονάδα στη βάση τοποθέτησης χρησιμοποιώντας τις βίδες 3 και συνδέστε το καλώδιο τροφοδοσίας 4.

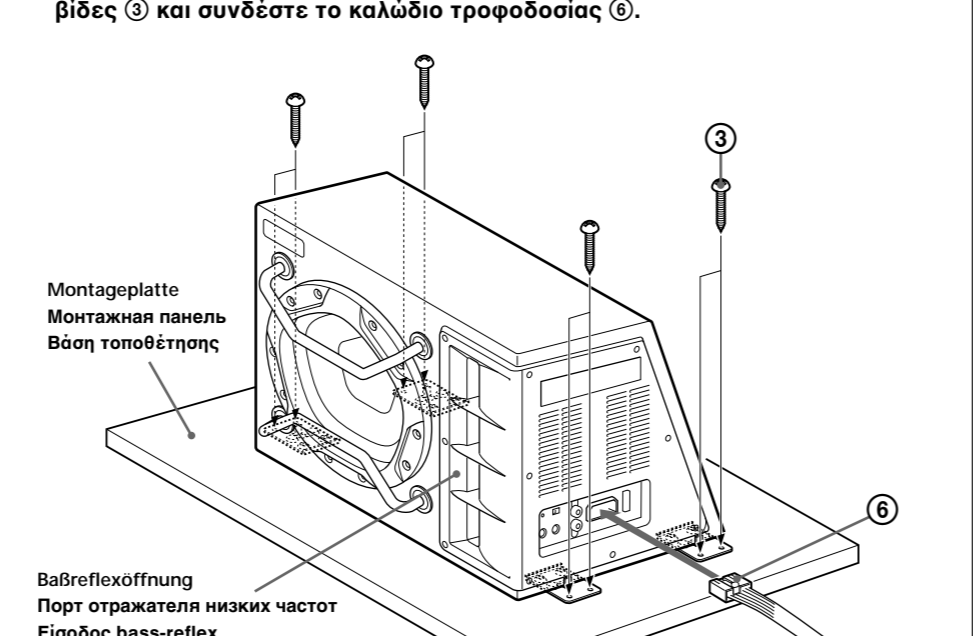

Kennzeichnung der Anschlüsse

an den linken Lautsprecher (nur bei Hochleistungsansgang zu verwenden)
к левому громкоговориелю (используется только для подключения входа высокого уровня)
προσ το αριστερό ηχείο (χρησιμοποιείται μόνο για σύνδεση εισόδου υψηλής στάθμης)

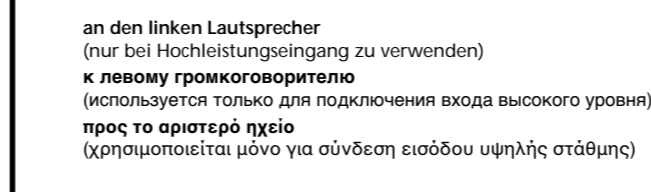

an den rechten Lautsprecher (nur bei Hochleistungsansgang zu verwenden)
к правому громкоговориелю (используется только для подключения входа высокого уровня)
προσ το δεξί ηχείο (χρησιμοποιείται μόνο για σύνδεση εισόδου υψηλής στάθμης)

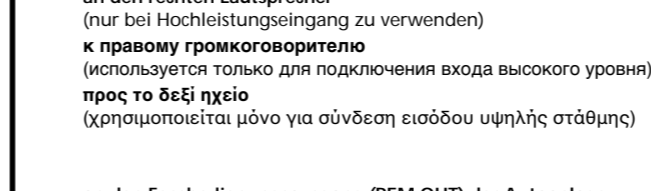

an den Fernbedienungsansgang (REM OUT) der Autoanlage (Bei einer Autoanlage ohne Fernbedienungsansgang verbindet Sie das Eingangskabel der Fernbedienung mit der Stromversorgung für Zubehörgeräte am Wagen)
к высокому контакту дистанционного управления (REM OUT) автомобильной аудиосистемы (Если на автомобиле отсутствует выход пульт дистанционного управления, подключите входной кабель дистанционного управления к источнику питания дополнительных устройств автомобиля.)
προσ τη υποδοχή ελέγχου του τηλεχειρισμού (REM OUT) του ραδιοφώνου του αυτοκινήτου σας (Αν το ραδιόφωνο του αυτοκινήτου σας δεν διαθέτει έσοδο τηλεχειρισμού, συνδέστε το καλώδιο τροφοδοσίας του τηλεχειρισμού στην εξερχική τροφοδοσία του αυτοκινήτου.)

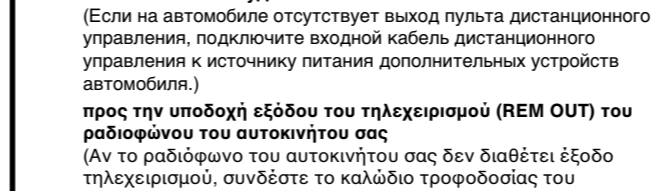

Подключение питания

an eine Stromquelle mit +12 V Schließen Sie dieses Kabel erst an, wenn alle anderen Kabel bereits angeschlossen sind.
к выводу +12 В источника питания Подключайте только после подключения всех других проводов.
προσ τροφοδοσία +12 V Συνδέστε μόνο αφού έχουν γίνει οι συνδέσεις όλων των υπόλοιπων καλωδίων.

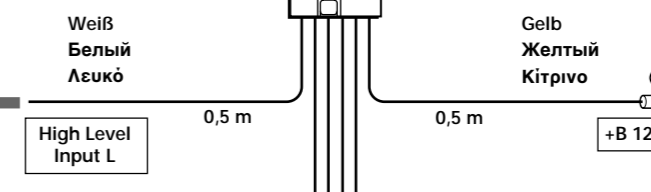

an eine Metalloberfläche des Wagens Schließen Sie zuerst das schwarze Massekabel und dann das gelbe Stromversorgungskabel an.
к металлической части автомобиля Сначала подключите черную провод заземления, затем - желтый провод подачи питания.
προσ μια μεταλλική επιφάνεια του αυτοκινήτου Συνδέστε πρώτα το μαύρο καλώδιο γείωσης και στη συνέχεια το κίτρινο καλώδιο τροφοδοσίας.

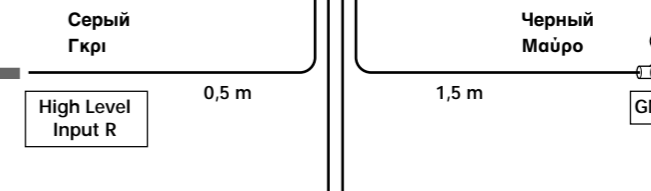

an die Pegelfernsteuerung к дистанционному регулятору уровня
προσ τον τηλεχειριστή έντασης

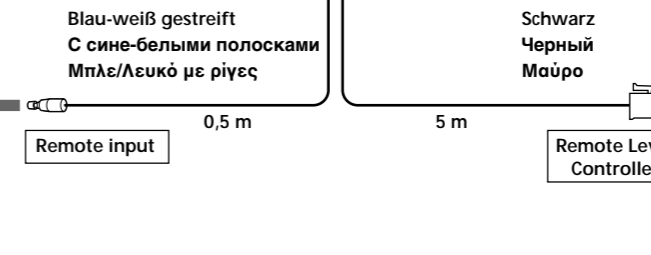

Σημειώσεις σχετικά με την καλωδίωση

- Αφού ολοκληρώσει όλες τις συνδέσεις, τυλίξτε όλα τα καλώδια με εγκυρτωμένες ταινίες ή μονωτική ταινία. Βεβαιωθείτε ότι κανένα νημάδι καλώδιου δεν ακουμπάει στα σφαι του αυτοκινήτου και ότι καμία αιχμηρή προεξοχή δεν τρέχει τα καλώδια.
• Μην περνάτε τα καλώδια δίπλα ή κοντά σε περιοχές όπου μπορεί να υπάρξει έκτοση ή θερμότητα ή σερβιουα καλοριφέρ.
• Βεβαιωθείτε ότι έχετε ακολουθήσει προσεκτικά όλες τις οδηγίες για τη σύνδεση και το πάχος των καλωδίων τροφοδοσίας. Λανθασμένες συνδέσεις μπορεί να προκαλέσουν βλάβη από παρεμβολές ή διακοπή στην τη μονάδας.
• Κατά τη σύνδεση του καλώδιου, βεβαιωθείτε ότι αυτό δεν εμποδίζει την οδήγηση.
• Βεβαιωθείτε ότι το καλώδιο δεν συμπιέζεται μεταξύ οποιουδήποτε κινήτων μέρων όπως οι ρόδες καθίσματος.

Montieren der Pegelfernsteuerung

Bringen Sie die Pegelfernsteuerung an einer Stelle an, an der sie beim Lenken, Kuppeln oder Bremsen nicht hinderlich ist und die Airbags nicht blockiert.

Установка дистанционного регулятора уровня

Устанавливайте дистанционный регулятор уровня в тех местах, где он не мешает работе рулевого колеса, рычага переключения передач, педали тормоза и не препятствует выходу пневмоподушки.

Εγκατάσταση του τηλεχειριστή έντασης

Τοποθετήστε τον τηλεχειριστή έντασης σε σημεία όπου δεν θα εμποδίζονται οι λειτουργίες του τιμονιού, του μοχλού ταχυτήτων, του φρένου ή του αερακόου.

Beispiele für die Montageposition

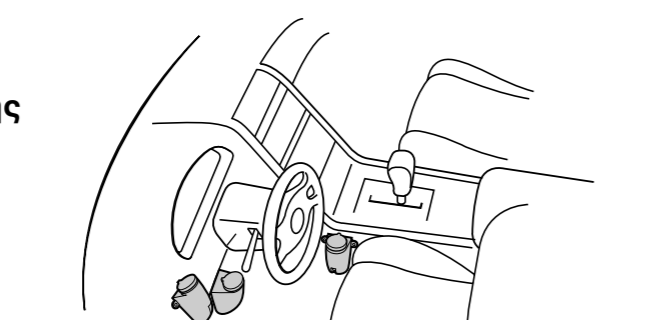

1

- 1 Bringen Sie das mitgelieferte Klebeband 1 an der Rückseite der Pegelfernsteuerung an.
Прикрепите прилагаемую ленту 1 к задней стороне дистанционного регулятора уровня.
Προαρτήστε την παρεχόμενη ταινία 1 στο πίσω μέρος του τηλεχειριστή έντασης.

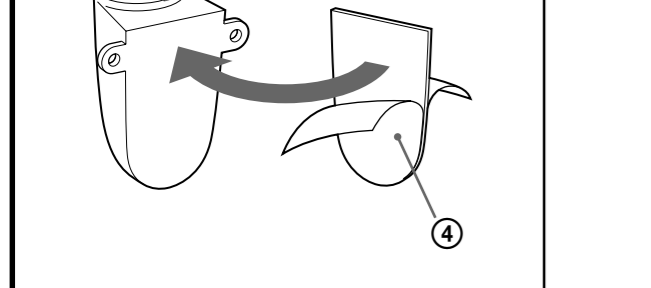

2

- 2 Befestigen Sie die Pegelfernsteuerung an der Mittelkonsole oder unter dem Armaturenbrett usw.
Verwenden Sie dazu das mitgelieferte Klebeband 1, und fixieren Sie das Gerät mit den mitgelieferten Schrauben 3.
Прикрепите дистанционный регулятор уровня к центральной консоли или под приборной доской и т.д. с помощью прилагаемой ленты 1 и приверните с помощью прилагаемых винтов 3.
Τοποθετήστε τον τηλεχειριστή έντασης στην κεντρική κονσόλα ή κάτω από το ταμπλό, κλπ. με τη παρεχόμενη ταινία 1 και στερεώστε με τις παρεχόμενες βίδες 3.

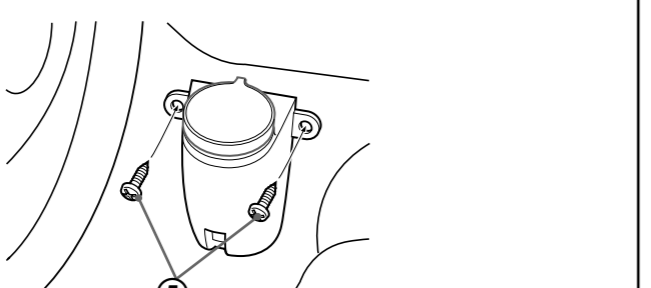

3

- 3 Verbinden Sie den Anschluß der Pegelfernsteuerung mit der Stromversorgungsleitung 4.
Подключите контакт дистанционного регулятора уровня кабеля питания 4.
Συνδέστε τον ακροδέκτη του τηλεχειριστή έντασης του καλώδιου τροφοδοσίας 4.

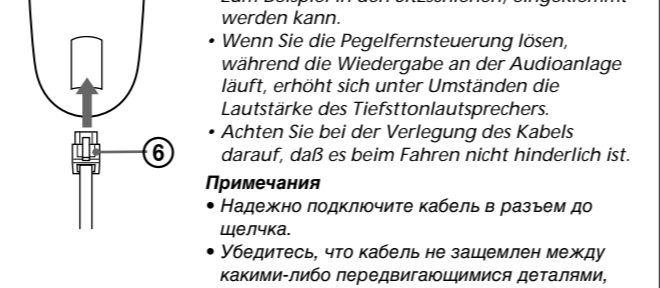

Stromversorgungsanschlüsse

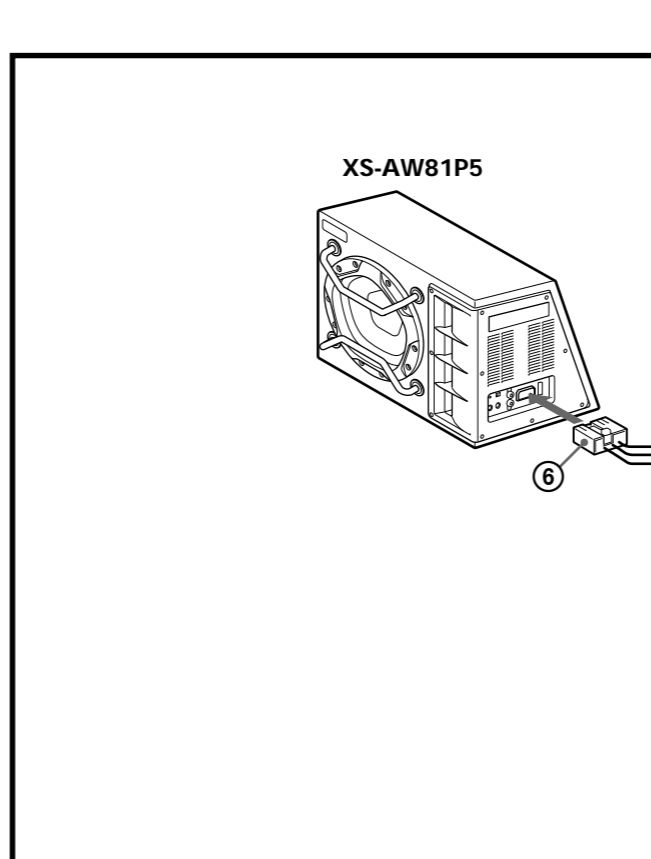

Подключение питания

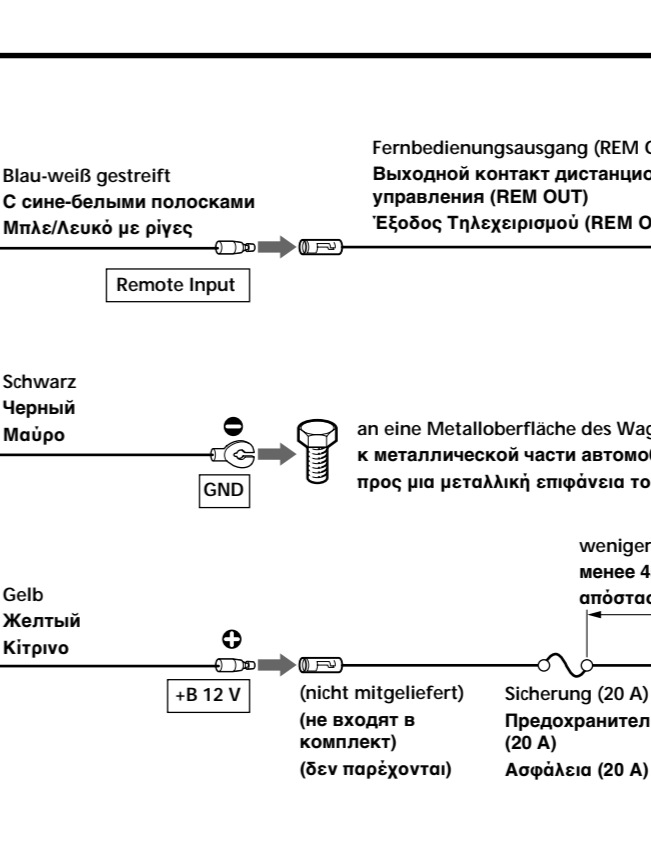

Συνδέσεις Τροφοδοσίας

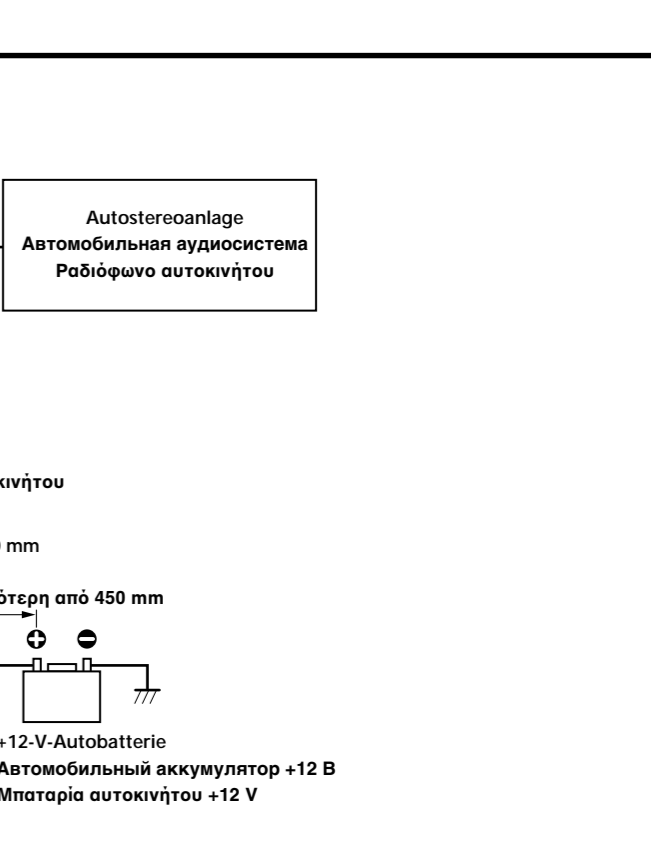

Lage und Funktion der Teile und Bedienelemente

Расположение и назначение органов управления

Θέση και Λειτουργία των Χειριστηρίων

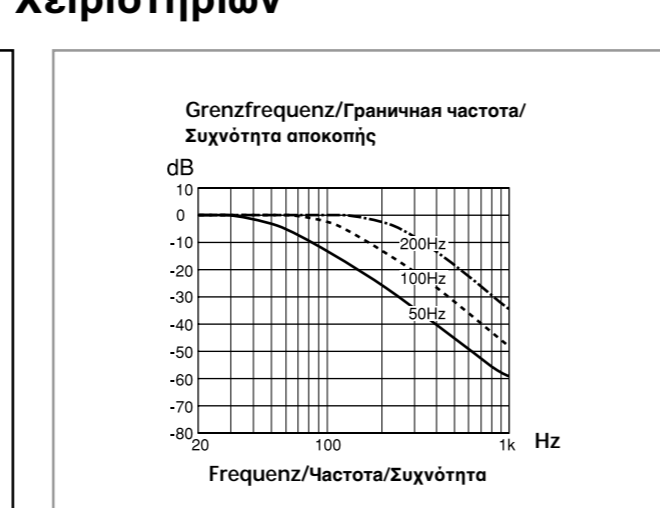
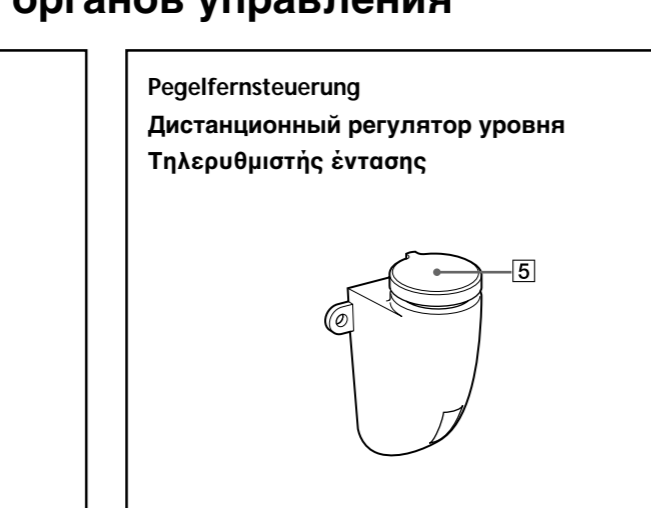
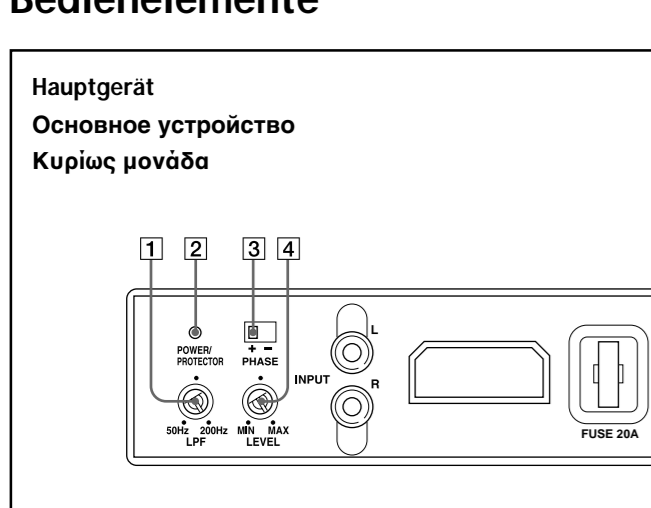

- 1 Regler LPF zum Einstellen der Grenzfrequenz Zum Einstellen der Grenzfrequenz (50 - 200 Hz) für die Niedrigpaßfilter.
2 Anzeige POWER/PROTECTOR Leuchtet während des Betriebs grün. Die Farbe wechselt von grün zu rot, und das Gerät schaltet sich aus, wenn die Schutzschaltung aktiviert wird.
3 Wahlschalter PHASE Mit diesem Schalter können Sie die Phase des reproduzierten Klangs an die der Autostereoanlage anpassen.
4 Lautstärkereglер LEVEL Drehen Sie diesen Regler, um den Ausgangspegel des Tieftonlautsprechers einzustellen.
5 Pegelfernsteuerung Installieren Sie diese Fernsteuerung in der Nähe des Fahrersitzes, so daß die Lautstärke des Tieftonlautsprechers bequem eingestellt werden kann.
Drehen Sie diesen Regler, um die Hauptgeräts muß auf MAX eingestellt sein, wenn Sie die Pegelfernsteuerung benutzen.

- 1 Регулятор граничной частоты LPF Устанавливает уровень граничной частоты (50 - 200 Гц) для фильтров низких частот.
2 Индикатор POWER/PROTECTOR Горит зеленым цветом, когда устройство работает. Цвет изменится с зеленого на красный и устройство отключится при срабатывании схемы защиты.
3 Переключатель PHASE Этот переключатель используется для установки фазы воспроизводимого звука, которая соответствует аудиосистеме.
4 Регулятор LEVEL (громкости) Поверните этот регулятор для установки требуемого уровня выхода низкочастотного громкоговорителя.
5 Регулятор LEVEL (громкости) Поверните этот регулятор для установки требуемого уровня выхода низкочастотного громкоговорителя. При использовании пульта дистанционного управления установите регулятор уровня громкости низкочастотного громкоговорителя.

- 1 Χειριστήριο ρύθμισης της συχνότητας αποκοπής του χαμηλοπερατού φίλτρου (LPF) Ρυθμίζει τη συχνότητα αποκοπής (50 - 200 Ηz) για τα χαμηλοπερατά φίλτρα.
2 Ένδειξη POWER/PROTECTOR Γίνεται πράσινη όταν η μονάδα βρίσκεται σε λειτουργία. Η ένδειξη θα αλλάξει χρώμα από πράσινο σε κόκκινο και η μονάδα θα απενεργοποιηθεί όταν ενεργοποιηθεί το κύκλωμα προστασίας.
3 Διακόπτης επιλογής PHASE Χρησιμοποιήστε αυτό το διακόπτη για να αλλάξετε τη φάση του αναπαραγόμενου ήχου ώστε να ταιριάζει με το ηχοσύστημά σας.
4 Χειριστήριο LEVEL (έντασης ήχου) Ρυθμίζει τη στάθμη εόδου του subwoofer περιτρέφοντας το χειριστήριο αυτό.
5 Τηλεχειριστής έντασης Για εύκολη ρύθμιση της έντασης του ήχου του subwoofer, εγκαταστήστε τον κατά στη θέση του οδηγού. Βεβαιωθείτε ότι το χειριστήριο LEVEL της κύριας μονάδας είναι στη θέση MAX όταν χρησιμοποιείτε τον τηλεχειριστή έντασης.

Eingänge

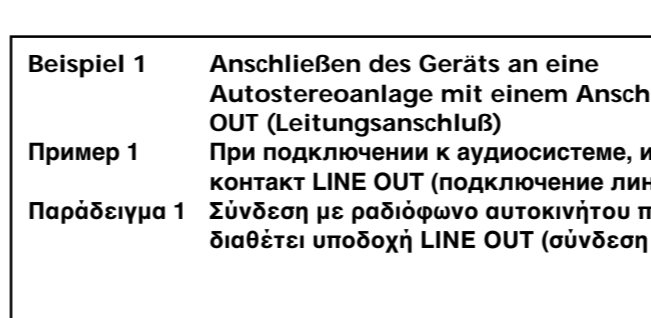

Подключения входных сигналов

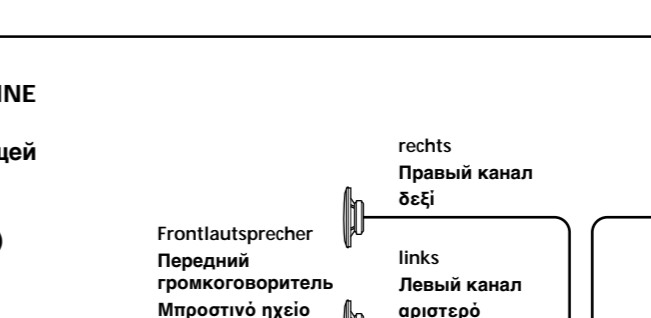

Συνδέσεις Εισόδου

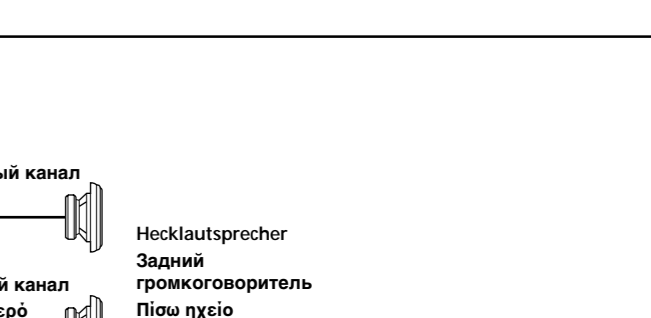

Beispiel 2

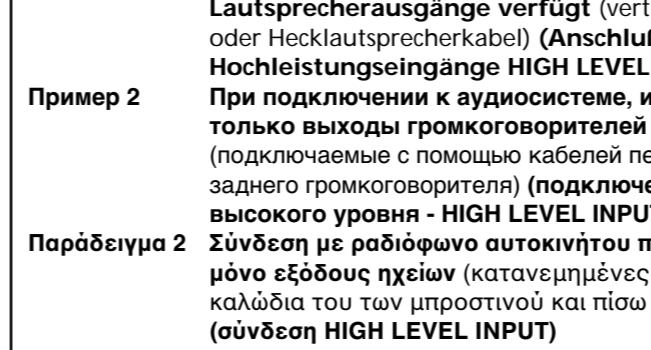

Пример 2



Σημειώσεις

- 1. При наращивании кабеля входа высокого уровня используйте кабель для подключения громкоговорителей (не входит в комплект) и надежно подключите их.
2. При подключении к аудиосистеме, имеющей только выходы громкоговорителей (подключаемые с помощью кабелей переднего или заднего громкоговорителя) (подключения входа высокого уровня - HIGH LEVEL INPUT)
3. Συνδέστε με ραδιόφωνο αυτοκινήτου που διαθέτει μόνο εξόδους ηχείων (κατανεμημένες από τα καλώδια του του μπροστινού και πίσω ηχείου) (σύνδεση HIGH LEVEL INPUT)

Beispiel 1



Пример 1

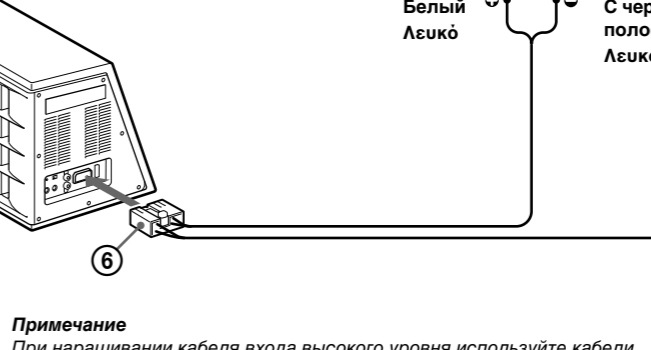

Σημειώσεις

- 1. При наращивании кабеля входа высокого уровня используйте кабель для подключения громкоговорителей (не входит в комплект) и надежно подключите их.
2. При подключении к аудиосистеме, имеющей только выходы громкоговорителей (подключаемые с помощью кабелей переднего или заднего громкоговорителя) (подключения входа высокого уровня - HIGH LEVEL INPUT)
3. Συνδέστε με ραδιόφωνο αυτοκινήτου που διαθέτει μόνο εξόδους ηχείων (κατανεμημένες από τα καλώδια του του μπροστινού και πίσω ηχείου) (σύνδεση HIGH LEVEL INPUT)