

Mounting / Montage / Montaje / Montage / Montering / Montage / Montagem / Montaggio / Montaż / Montaj / Монтаж / Встановлення

Before mounting

A depth of at least 78 mm is required for flush mounting. Measure the depth of the area where you are to mount the speaker, and ensure that the speaker is not obstructing any other component of the car. Keep the following in mind when choosing a mounting location:

- Make sure that nothing is obstructing around the mounting location of the door (front or rear) or the rear tray where you are to mount the speaker.
- A hole for mounting may already be cut out of the inner panel of the door (front or rear) or the rear tray. In this case, you need to modify the board only.
- If you are to mount this speaker system in the door (front or rear), make sure that the speaker terminals, frame or magnet do not interfere with any inner parts, such as the window mechanism in the door (when you open or close the window), etc.
- Also make sure that the speaker grille does not touch any inner fittings, such as the window cranks, door handles, arm rests, door pockets, lamps or seats etc.
- If you are to mount this speaker system in the rear tray, make sure that the speaker terminals, frame or magnet do not touch any inner parts of the car, such as the torsion bar springs (when you open or close the boot lid), etc.
- Also make sure that the speaker grille does not touch any inner fittings, such as seat belts, head rests, center brake lights, inner covers of the rear wipers, curtains or air purifiers, etc.

Avant le montage

Une profondeur d'au moins 78 mm est nécessaire pour effectuer le montage encastré. Mesurez la profondeur de l'emplacemnt où vous souhaitez monter le haut-parleur et assurez-vous que ce dernier ne gêne en rien les autres composants du véhicule. Prenez les points suivants en considération lors du choix de l'emplacement de montage :

- Assurez-vous qu'aucun objet ne fait obstacle à proximité de l'emplacement de montage sur la portière (avant ou arrière) ou sur la plaque arrière où vous envisagez de monter le haut-parleur.
- Il est possible qu'un trou ait déjà été découpé dans le panneau intérieur de la portière (avant ou arrière) ou de la plaque arrière. Dans ce cas, il vous suffit de modifier le panneau.
- Si vous envisagez de monter ce système de haut-parleurs sur la portière (avant ou arrière), assurez-vous que les bornes, le cadre ou les aimants du haut-parleur ne sont pas en contact avec des pièces internes, telles que le mécanisme de la vitre de la portière (lorsque vous ouvrez ou fermez la vitre), etc.
- Assurez-vous également que la grille du haut-parleur n'entre pas en contact avec des éléments internes, tels que les manivelles de lève-vitre, les poignées de portières, les accoudoirs, les vide-poches, les lampes ou les sièges, etc.
- Si vous envisagez de monter ce système de haut-parleurs sur la plage arrière, assurez-vous que les bornes, le cadre ou les aimants du haut-parleur n'entrent pas en contact avec des pièces internes du véhicule, telles que les ressorts à barre de torsion (lorsque vous ouvrez ou fermez le coffre), etc.
- Assurez-vous également que la grille du haut-parleur n'entre pas en contact avec des éléments internes, tels que ceintures de sécurité, appuis-tête, feux de stop centraux, garnitures intérieures des essuie-glace arrière, rideaux ou filtres à air, etc.

Antes del montaje

Para el montaje alineado, es necesaria una profundidad mínima de 78 mm. Mida la profundidad del lugar donde desea montar el altavoz y compruebe que el altavoz no obstruya ningún componente del automóvil. Antes de elegir el lugar de montaje, se debe tener en cuenta lo siguiente:

- Asegúrese de que no haya obstáculos en el lugar de montaje de la puerta (frontal o posterior) ni en la bandeja posterior donde desea instalar el altavoz.
- Es posible que ya exista un orificio de montaje en el panel interior de la puerta (frontal o posterior) o en la bandeja posterior. En este caso, sólo debe modificar el tablero.
- Si desea montar este sistema de altavoces en la puerta (frontal o posterior), asegúrese de que los terminales del altavoz, el marco y el imán no interfiere con los componentes interiores como, por ejemplo, el mecanismo de la ventanilla de la puerta (al abrir o cerrar la ventanilla), etc.
- Asegúrese también de que la rejilla del altavoz no está en contacto con accesorios interiores como, por ejemplo, los picaportes de las ventanillas y puertas, los reposabrazos, los compartimientos para guardar objetos situados en las puertas, las luces o los asientos, etc.
- Si desea montar el sistema de altavoces en la bandeja posterior, asegúrese de que los terminales del altavoz, el marco y el imán no están en contacto con los componentes interiores del automóvil como, por ejemplo, los resortes de la barra de torsión (cuando abra o cierre el portaequipajes), etc.
- Asegúrese también de que la rejilla del altavoz no está en contacto con accesorios interiores como, por ejemplo, los cinturones de seguridad, los reposacabezas, las luces de frenos centrales, las cubiertas interiores de los limpiaparabrisas posteriores, las cortinas o ambientadores, etc.

Vor der Montage

Für eine versenkte Montage ist eine Einbautiefe von mindestens 78 mm erforderlich. Messen Sie die Tiefe an der Stelle, an der der Lautsprecher montiert werden soll, und vergewissern Sie sich, dass der Lautsprecher keine anderen Fahrzeugteile blockiert. Beachten Sie bitte Folgendes, wenn Sie die Montagestelle festlegen:

- Achten Sie darauf, dass nichts die Montageposition in der Tür (vorne oder hinten) oder in der Hutablage, wo Sie den Lautsprecher anbringen wollen, blockiert.
- In der Innenverkleidung der Tür (vorne oder hinten) oder der Hutablage befindet sich möglicherweise bereits eine Aussparung für die Montage. In diesem Fall brauchen Sie nur die Platte anzupassen.
- Wenn Sie dieses Lautsprechersystem in der Tür (vorne oder hinten) montieren, achten Sie darauf, dass die Lautsprecheranschlüsse, die Rahmen bzw. die Magneten keine Teile im Fahrzeuginneren blockieren, wie zum Beispiel den Hübmechanismus in der Tür zum Öffnen und Schließen des Fensters usw.
- Achten Sie außerdem darauf, dass das Lautsprechergitter keine Teile der Innenausstattung wie Fensterkurbeln, Türgriffe, Armlehnen, Ablagen in der Tür, Lampen, Sitze usw. berührt.
- Wenn Sie dieses Lautsprechersystem in der Hutablage montieren, achten Sie darauf, dass die Lautsprecheranschlüsse, die Rahmen bzw. die Magneten keine Teile im Fahrzeuginneren blockieren, wie zum Beispiel die Heckklappenlämpfer beim Öffnen und Schließen der Heckklappe usw.
- Achten Sie außerdem darauf, dass das Lautsprechergitter keine Teile der Innenausstattung wie Sicherheitsgurte, Kopfstützen, Zusatzbremsleuchten, Innenverkleidungen der hinteren Scheibenwischer, Sonnenschutzvorrichtungen oder Luftreiniger usw. berührt.

Parts list / Liste des pièces / Lista de las piezas / Teilleiste / Lista över medföljande delar / Onderdelenlijst / Lista de peças / Elenco dei componenti / Spis części / Lista componentelor / Комплектующие детали / Складники

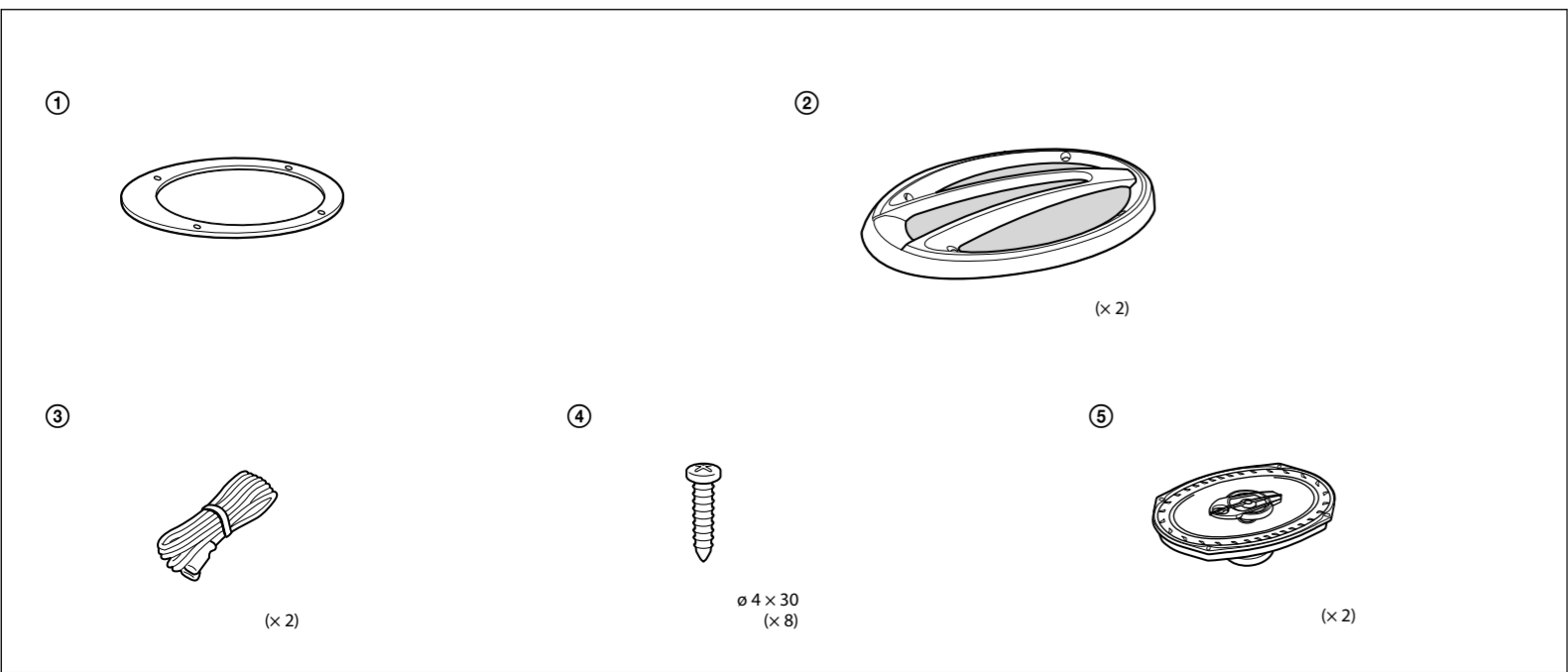

Innan du monterar

För en jämn och slät monteringskrävs ett djup på minst 78 mm. Mät ut djupet där du tänker montera högtalaren och till att den inte kommer i vägen för några andra komponenter i bilen. Tank på följande när du väljer monteringsplats:

- Se till att det inte finns något hinder i dörren (främre eller bakre) eller hatthyllan runt den plats där du tänker montera högtalaren.
- Ena hål för montering kan redan ha förberett för högtalare i dörrens (främre eller bakre) innerpanel eller i hatthyllan. I så fall behöver du bara se till att uttaget passar högtalaren.
- Om du tänker montera det här högtalarsystemet i dörren (framför eller bakför), måste du se till att högtalarterminalerna, ramen och magneten inte kommer i vägen för några delar av inredningen, t.ex. fönstervevar, dörhandtag, armstöd, dörrrickor, lampor, säten eller liknande.
- Om du tänker montera högtalarsystemet i hatthyllan eller i ett högtalarterminalerna, ramen eller magneten inte kommer i vägen för underliggande mekanismer, t.ex. bakluckans torsionsfjädring (när du öppnar eller stänger bakluckan).
- Kontrollera också att du inte placerar högtalaren så att högtalargallret kommer i vägen för bilbilen, huvudstöd, det mittersta bromsljuset, bakrattans vindrutetorkare, gardiner, luftrenare eller liknande.

Vóór de montage

Voor de montage is een inbouwdiepte van minimaal 78 mm vereist. Meet de diepte van het gebied waar u de luidspreker wilt installeren en zorg dat de luidspreker geen andere onderdelen van de auto blokkeert. Houid rekening met de volgende punten als u een montageplaats uitzoekt:

- Zorg dat er geen obstakels zijn rond de installatieplaats in de hoedenplank waar u de luidspreker wilt installeren.
- In het binnenste paneel van de hoedenplank is mogelijk al een opening voor de installatie gemaakt. In dit geval hoeft u alleen de plaat aan te passen.
- Als u het luidsprekersysteem wilt installeren in het portier (voor of achter), moet u ervoor zorgen dat de contactpunten, het frame etc. magnet van de luidspreker niet in contact komen met de onderdelen in het portier, zoals het raammechanisme in het portier (wanneer u het raam opent of sluit), enzovoort.
- Zorg ook dat het luidsprekerrooster niet in contact komt met onderdelen in de auto, zoals raambekled, portiergrepen, armsteunen, zijvakken in het portier, lampen of stoelen, enzovoort.
- Als u het luidsprekersysteem wilt installeren in de hoedenplank, mogen de contactpunten, het frame en de magnet van de luidspreker niet in contact komen met onderdelen in de auto, zoals de torsieveren (als u de achterklep opent of sluit), enzovoort.
- Zorg dat het luidsprekerrooster niet in contact komt met onderdelen in de auto, zoals autogordels, hoofdsteunen, derde remlichten, bescherming voor de achtruitenwissers aan de binnenkant, zonweringen of luchtverfrissers, enzovoort.

Antes da montagem

É necessária uma profundidade de pelo menos 78 mm para a montagem embutida. Meça a profundidade da área onde quer montar a coluna e verifique se não interfere com os outros componentes do automóvel. Quando escolher um local para a montagem, verifique o seguinte:

- Certifique-se de que não há obstáculos no local de montagem à volta da porta (da frente ou de trás) ou da bandeja traseira onde vai montar a coluna.
- O painel interior da porta (da frente ou de trás) ou da prateleira traseira pode já ter os furos de montagem feitos. Nesse caso, só tem de modificar a placa.
- Se quiser montar este sistema de colunas na porta (da frente ou de trás) do automóvel, verifique se os terminais respectivos, a armação ou o iman não interferem com nenhuma das peças do interior do veículo, como o elevador do vidro da janela na porta (quando fechar ou abrir a janela), etc.
- Verifique também se a grelha da coluna não toca em qualquer das peças interiores, como os manípulos do vidro, as pegas das portas, os apoios para os braços, as bolsas da porta, luzes, bancos, etc.
- Se quiser montar este sistema de colunas na prateleira traseira, certifique-se de que os terminais, a armação e o iman da coluna não tocam em peças no interior do automóvel, como cintos de segurança, cabeceiras para a cabeça, luzes de travagem centrais, proteções internas dos limpa-pára-brisas traseiros, cortinas, purificadores do ar, etc.

Prima del montaggio

Per il montaggio a incasso è necessaria una profondità di almeno 78 mm. Misurare la profondità dell'area in cui verrà montato il diffusore e assicurarsi che quest'ultimo non ostacoli nessun altro componente dell'auto. Per scegliere la posizione di montaggio, tenere presente quanto segue:

- Assicurarsi che non sia presente alcun ostacolo attorno alla posizione di montaggio della portiera (posteriore o anteriore) o del pannello posteriore in cui si desidera montare il diffusore.
- È possibile che sia già presente un foro nel pannello interno dalla portiera (posteriore o anteriore) o del ripiano posteriore. In tal caso è necessario modificare solamente la superficie.
- Se il sistema diffusori viene installato nella portiera (anteriore o posteriore), accertarsi che i terminali, la cornice o il magnete dei diffusori non interferiscano con nessuna delle parti interne, quali il meccanismo dei finestrini all'interno della portiera (se si apre o chiude il finestrino) e così via.
- Accertarsi inoltre che la griglia dei diffusori non entri in contatto con nessun dispositivo interno, quali manovelle dei finestrini, maniglie delle portiere, braccioli, vani portaoggetti delle portiere, luci o sedili e così via.
- Se si desidera montare il sistema diffusori nel ripiano posteriore assicurarsi che i terminali, il telaio o il magnete dei diffusori non interferiscano con le parti interne dell'auto, quali le molle della barra di torsione per l'apertura/chiusura del portellone posteriore e così via.
- Assicurarsi inoltre che la griglia dei diffusori non entri in contatto con accessori interni quali cinture di sicurezza, poggiatesta, luci di arresto centrali, proiezioni interne del tergicristallo posteriore, tendine o purificatori d'aria.

Przed rozpoczęciem montażu

Do montażu wpuszczanego wymagana jest głębokość co najmniej 78 mm. W miejscu, w którym ma zostać zamontowany głośnik, należy zmierzyć głębokość i upewnić się, że głośnik nie będzie przeszkadzał w działaniu innych elementów wyposażenia samochodu. Wybierając miejsce montażu, należy pamiętać o następujących czynnikach:

- Należy się upewnić, że w pobliżu planowanego miejsca montażu głośnika w drzwiach (przednich lub tylnych) lub w tylnej półce nie ma żadnych przeszkód.
- Otwory montażowe w panelu wewnętrznym drzwi (przednich lub tylnych) lub w tylnej półce mogą już być wycięte. W takim wypadku należy tylko zmodyfikować płytę.
- Jeśli zestaw głośnikowy ma zostać zainstalowany w drzwiach (przednich lub tylnych), należy się upewnić, że zaciski głośników, obudowa ani magnes nie kolidują z żadnymi elementami wewnętrznymi, takimi jak mechanizm otwierania okna w drzwiach (podczas otwierania lub zamykania okna) itp.
- Należy także upewnić się, że siatka głośnika nie dotyka żadnych części wewnętrznych, takich jak korby do opuszczania szyb, klamki drzwi, podłokietniki, kieszenie w drzwiach, lampy lub siedzenia itp.
- Jeśli zestaw głośnikowy ma zostać zamontowany w tylnej półce, należy się upewnić, że zaciski głośnika, obudowa ani magnes nie dotykają innych wewnętrznzych części pojazdu, takich jak sprężyny pokrywuy bagażnika (podczas otwierania lub zamykania bagażnika) itp.
- Należy także upewnić się, że osłona głośnika nie dotyka części wewnętrznych, takich jak pasy bezpieczeństwa, zagłówki, środkowe światła hamowania, wewnętrzne osłony tylnych wycieraczek, zasłonki lub oczyszczacze powietrza itp.

Înainte de montaj

Pentru montajul încastrat este necesară o adâncime de cel puțin 78 mm. Măsuraj adâncimea zonei în care intenționați să montați difuzorul și asigurați-vă că difuzorul nu obstrucționează nicio altă componentă a vehiculului. Rețineți următoarele aspecte când alegeți un amplasament pentru montaj:

- Asigurați-vă că nu există obstrucții în jurul amplasamentului de montare din usa (din față sau din spate) sau din etajera din spate în care montați difuzorul.
- Este posibil să fie deja decupată o gaură pentru montaj pe panoul interior al usii (din față sau din spate) sau în etajera din spate. În acest caz, trebuie să modificați numai placa.
- Dacă intenționați să montați acest sistem de difuzoare în usă (din față sau din spate), asigurați-vă că bornele difuzoarelor, rama sau magnetul nu interferează cu nicio componentă internă, cum ar fi mecanismul geamului din usă (când închideți sau când deschideți geamul) etc.
- De asemenea, asigurați-vă că grila difuzorului nu atinge niciun mecanism intern, precum macazana geamului, mânerule usii, suportul de sprinji pentru braț, buzunarele usii, becurile sau scaunele etc.
- Dacă intenționați să montați acest sistem de difuzoare în etajera din spate, asigurați-vă că bornele difuzoarelor, rama sau magnetul nu ating nicio componentă internă a vehiculului, cum ar fi amortizoarele (când închideți sau când deschideți capota de la portbagaj) etc.
- De asemenea, asigurați-vă că grila difuzorului nu atinge niciun mecanism intern, precum difuzorul de siguranță, rezelele pentru cap, lumini de frână centrale, sacul de interior al ștergătoarelor din spate, perdele sau purificatoare de aer etc.

Перед монтажом

Для установки заподлицо глубина в месте монтажа должна составлять не менее 78 мм. Измерьте глубину в том месте, где предполагается смонтировать динамик, и убедиться, что он не мешает другим деталям в автомобиле. Учтитеаые следующие при выборе места монтажа.

- Проверьте, чтобы ничто не мешало установке громкоговорителя в месте монтажа на двери (передней или задней) или на полке за задними сиденьями.
- Отверстие для монтажа, возможно, уже имеется на внутренней панели двери (передней или задней) или полки за задними сиденьями. В этом случае необходимо видоизменить только наружное покрытие.
- Если требуется смонтировать этот громкоговоритель на (передней или задней) двери, проверьте, чтобы разъемы громкоговорителя, корпус или магнит не соприкасались с внутренними деталями, например, со стеклоподъемником в двери (при открытии или закрытии окна) и т.д.
- Кроме того, проверьте, чтобы решетка громкоговорителя не соприкасалась с деталями внутри салона, например, с ручками стеклоподъемников, ручками дверей, подлокотниками, дверными карманами, лампочками или сиденьями и т.д.
- Если требуется смонтировать этот громкоговоритель на полке за задними сиденьями, проверьте, чтобы разъемы громкоговорителя, корпус или магнит не соприкасались с внутренними деталями автомобиля, например с торсионными пружинами (при открытии или закрытии крышки багажника) и т.д.
- Кроме того, проверьте, чтобы решетка громкоговорителя не соприкасалась с деталями внутри салона, например с ремнями безопасности, подголовниками, стоп-сигналом, внутренними ручками задних стеклочистителей, шторками или воздухоочистителями и т.д.

Перед встановленням

Для прихованого встановлення глибина в місці встановлення повинна бути не менше 78 мм. Виміряйте глибину в тому місці, де потрібно встановити динамик, і переконайтеся, що динамик не заважає жодним іншим деталям автомобіля. Вибираючи місце встановлення, пам'ятайте про таке:

- Переконайтеся, що нічого не заважає встановленню динаміка у дверцятх автомобіля (передніх або задніх) або на полиці за заднім сидінням.
- Можливо, отвір для монтажу вже є на внутрішній панелі дверцят автомобіля (передніх або задніх) або полицки за заднім сидінням. У такому разі вам потрібно видозмінити лише панель.

• Якщо потрібно вмонтувати динамік у дверцята (передні або задні), переконайтеся, що роз'єми динаміка, корпус і магніт не заважають жодним іншим внутрішнім деталям, зокрема склопідйомникам у дверцятх (під час відкривання або закривання вікна) тощо.

• Переконайтеся також, що решітка динаміка не торкається жодного внутрішнього обладнання, зокрема ручок склопідйомників, ручок дверцят, підлокітників, кишень в обшивці дверцят, лампочок, сидін тощо.

• Якщо потрібно вмонтувати цю акустичну систему на полиці за заднім сидінням, переконайтеся, що контакти динаміка, корпус або магніт не торкаються будь-яких внутрішніх деталей автомобіля, наприклад пружин торсійних валів (під час відкривання або закривання кришки багажника) тощо.

• Переконайтеся також, що решітка динаміка не торкається жодного внутрішнього обладнання, зокрема ременів безпеки, підгоовників, корпусу стоп-сигналів, внутрішніх кришок задніх склоочісників, завісок або системи очищування повітря тощо.

Mounting from the car interior / Montage depuis l'intérieur de l'habitacle / Montaje desde el interior del automóvil / Montage vom Wageninneren aus / Montering inifrån bilkypén / Installeren in de auto / Montagem pelo interior do veículo / Montaggio all'interno dell'auto / Montaż z wnętrza pojazdu / Montarea din interiorul vehiculului / Монтаж в салоне автомобіля / Встановлення в салоні автомобіля

REAR TRAY / PLAGE ARRIÈRE / BANDEJA POSTERIOR / HUTABLAGE / HATTHYLLA / HOEDENPLANK / PRATELEIRA TRASEIRA / RIPIANO POSTERIORE / TYLNA PÓLKA / ETAJERA DIN SPATE / ПОЛКА ЗА ЗАДНИМИ СИДЕНЬЯМИ / ПОЛИЧКА ЗА ЗАДНІМ СИДІННЯМ

1

Mark the 4 bolt holes and make them 3.2 mm in diameter. Marquez les 4 orifices des boulons et percez des trous de 3,2 mm de diamètre.

Marque los orificios para los 4 pernos y haga agujeros de 3,2 mm de diámetro.

Markieren Sie die 4 Schraubenlöcher und bohren Sie Löcher mit 3,2 mm Durchmesser.

Markera de 4 skruvhålen och gör dem 3,2 mm i diameter.

Marque de 4 schroefgaten en boor gaten met een diameter van 3,2 mm.

Marque o sitio dos furos para os 4 parafusos. Faça os furos com 3,2 mm de diâmetro.

Contrassegnare i 4 fori dei bulloni e praticare fori di 3,2 mm di diametro.

Značac 4 otvory na vkręty o średnicy 3,2 mm.

Marcați găurile pentru cele 4 șuruburi și găuriți cu un diametru de 3,2 mm. Разметьте и просверлите 4 отверстия для винтов. Диаметр отверстий: 3,2 мм.

Позначте та просверліть 4 отвори для гвинтів діаметром 3,2 мм.

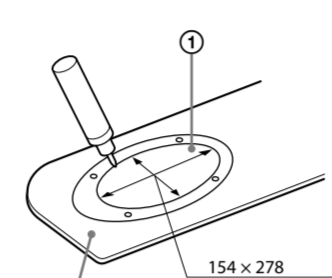

Rear tray
 Plage arrière
 Bandeja posterior
 Hutablage
 Hatthylla
 Hoedenplank
 Prateleira traseira
 Pannelo posteriore
 Tylna półka
 Etaiera din spate
 Задняя панель
 Задня полочка

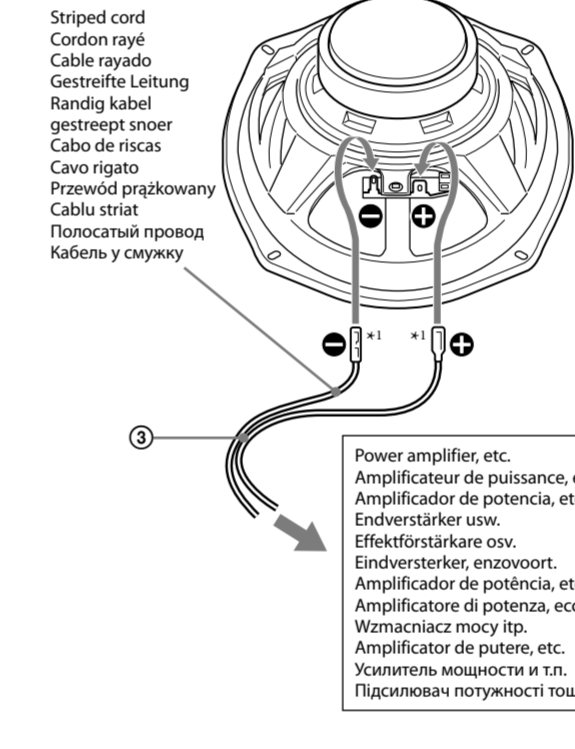

Striped cord
 Cordon rayé
 Cable rayado
 Gestreifte Leitung
 Randig kabel
 gestreept snoer
 Cabo de riscas
 Cavo rigato
 Przewód prążkowany
 Cablu striat
 Полосатый провод
 Кабель у смугку

* White cord — Left speaker
 Gray cord — Right speaker
 * Cordon blanc — Haut-parleur gauche
 Cordon gris — Haut-parleur droit

* Cable blanco — Altavoz izquierdo
 Cable gris — Altavoz derecho

* Weißes Kabel — Linker Lautsprecher
 Graues Kabel — Rechter Lautsprecher

* Wit kabel — Väster högtalare
 Grå kabel — Höger högtalare

* Wit snoer — Linkerluidspreker
 Gris snoer — Rechterluidspreker

* Cabo branco — Coluna esquerda
 Cabo cinza — Coluna direita

* Cavo bianco — Diffusore sinistro
 Cavo grigio — Diffusore destro

* Biały przewód — lewy głośnik
 Szary przewód — prawy głośnik

* Weißes Kabel — Linker Lautsprecher
 Graues Kabel — Rechter Lautsprecher

* Белый провод — левый динамик
 Серый провод — правый динамик

* Biały kabel — lewy dynamic
 Szry kabel — prawy dynamic

3

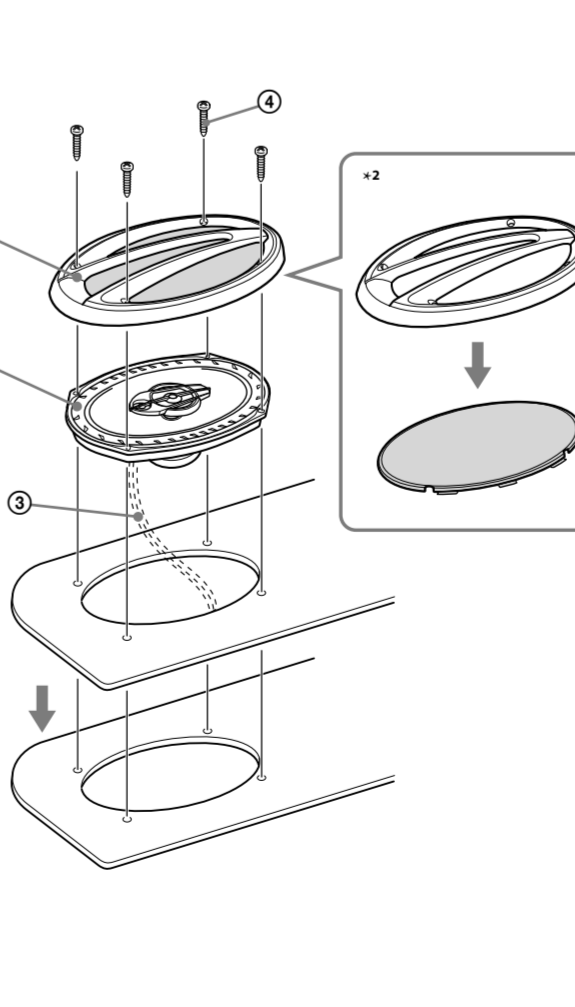

* The speaker grille can be mounted without the grille net, if you like.

* Si vous le souhaitez, la grille du haut-parleur peut être montée sans grille de protection.

* La rejilla del altavoz se puede montar sin la rejilla de protección, si así lo desea.

* Das Lautsprechergitter kann, wenn Sie möchten, ohne die Gittermaske angebracht werden.

* Högtalargallret kan monteras utan gallernätet om du så önskar.

* Het luidsprekerrooster kan, indien gewenst, zonder roosterwerk worden gemonteerd.

* A grelha da coluna pode ser montada sem a rede de grelha, se desejar.

* Se lo si desidera, è possibile montare la griglia del diffusore senza la relativa retina.

* W razie potrzeby osłonę głośnika można zamontować bez siatki.

* Dacă preferați, grila difuzorului poate fi montată fără pâră grilei.

* При необходимости решетку динамика можно установить без сетки.

* Якщо вам це до вподоби, решітку динаміка можна встановити без завісної сітки.