

Parts list / Liste des pièces / Lista de las piezas / Teilliste / Lista över medföljande delar / Onderdelenlijst / Lista de peças / Elenco dei componenti / Spis części / Lista componetelor / Комплектующие детали / Список деталей

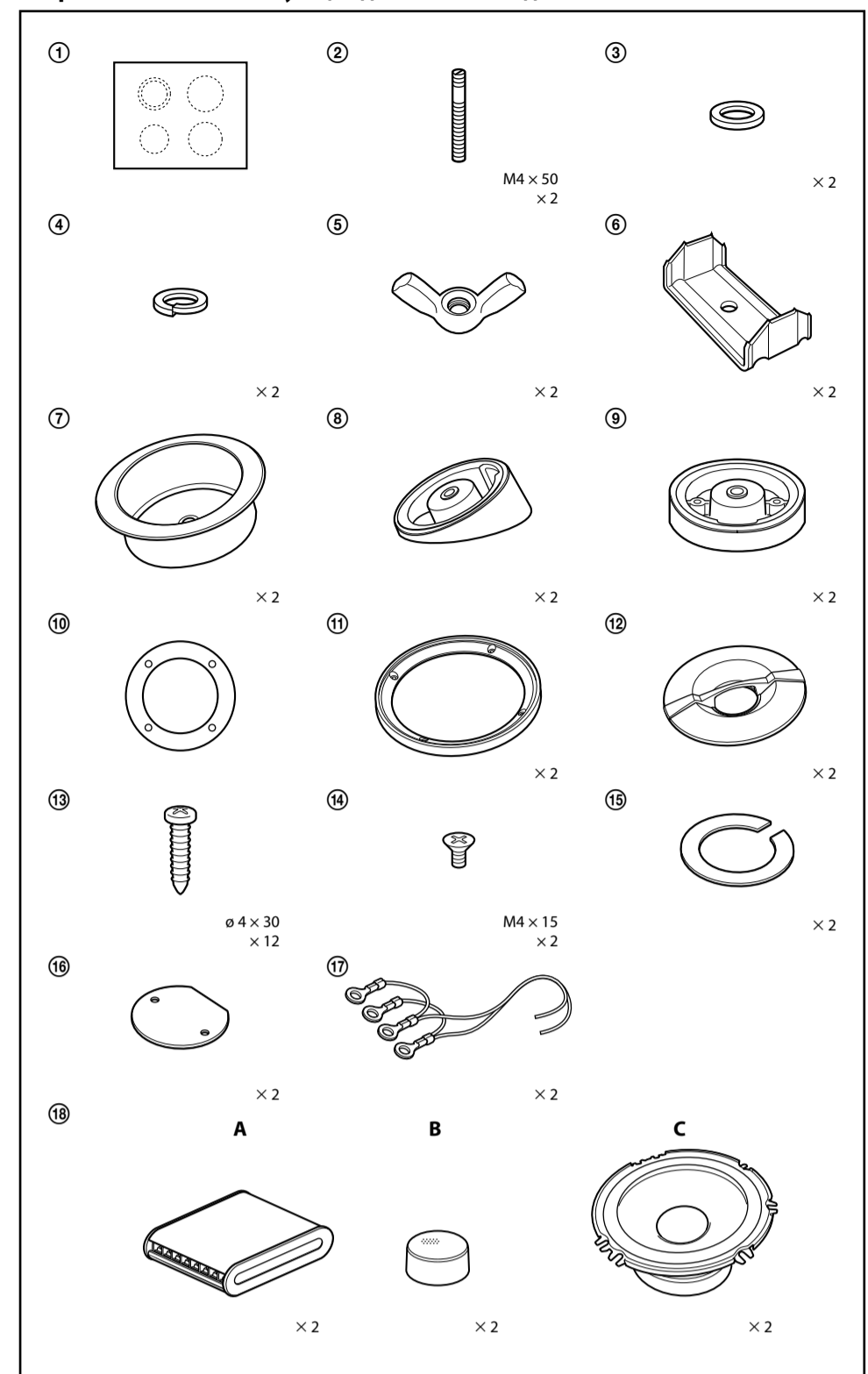

Tweeter / Haut-parleur d'aigus / Altavoz de agudos / Hochtöner / Diskanthögtalare / Tweeter / Altifaltante de agudos / Tweeter / Głosnik wysokotonowy / Difuzor de inalte / Высокочастотный громкоговоритель / Високочастотний динамік

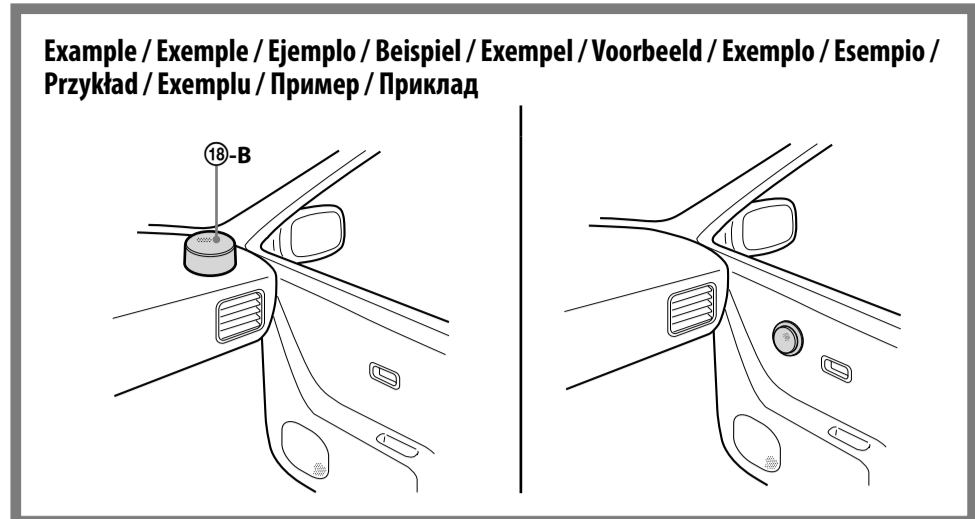

1 Remove the inside door panel.
Retirez le panneau intérieur de la portière.
Extraiga el panel interior de la puerta.
Nehmen Sie die Innenabdeckung der Tür ab.
Ta bort insidan på dörren.
Verwijder het binnenste deurpaneel.
Retire o painel do lado de dentro da porta.
Rimuovere il pannello interno della portiera.
Zdejmiij panel wewnętrzny drzwi.
Scoateți panoul dinspre interior al ușii.
Снимите внутреннюю панель двери.
Вичупіть внутрішню панель дверей.

2 Use the template to ensure an exact cutout.
Utilisez le gabarit pour garantir une découpe exacte.
Utilice la plantilla para realizar el corte con exactitud.
Verwenden Sie die Schablone, damit die Aussparung präzise ausfällt.
Använd mallen så att du skär upp rätt storlek på ertaget.
Teken de vorm precies af met behulp van de sjabloon.
Utilize o modelo para garantir um recorte exato.
Utilizzare la sagoma per ottenere un foro preciso.
Użyj szablonu, aby zachować precyzyjny kształt wycięcia.
Utilizati șablonul pentru a realiza o decupare exactă.
Воспользуйтесь шаблоном, чтобы точно вырезать отверстие.
Аби забезпечити точність прорізання, скористайтеся шаблоном.

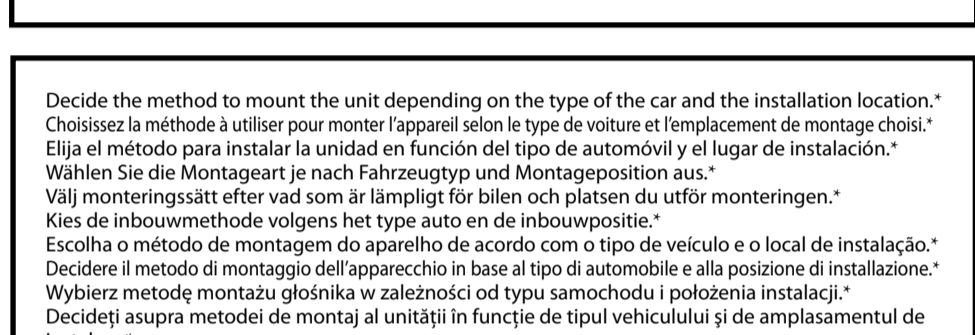

Decide the method to mount the unit depending on the type of the car and the installation location.
Choisissez la méthode à utiliser pour monter l'appareil selon le type de voiture et l'emplacement de montage choisi.
Elijá el método para instalar la unidad en función del tipo de automóvil y el lugar de instalación.
Wählen Sie die Montageart je nach Fahrzeugtyp und Montageposition aus.
Decideți metoda de montaj a aparatului în funcție de tipul vehiculului și de amplasamentul de instalare.
Выберите способ монтажа устройства в зависимости от модели автомобиля и места установки.
Оберіть спосіб монтажу пристрою з урахуванням особливостей автомобіля та місця встановлення.

- Use ① if needed
- Utilisez ① si nécessaire
- En caso necesario, utilice ①
- Verwenden Sie bei Bedarf ①
- Använd ① vid behov
- Gebruik ① indien nodig
- Utilize ① se necessário
- Utilizzare ①, se necessario
- W razie potrzeby użyj ①
- Utilizati ① dacă este necesar
- При необхідності використовуйте шаблон ①
- Якщо необхідно, скористайтеся ①

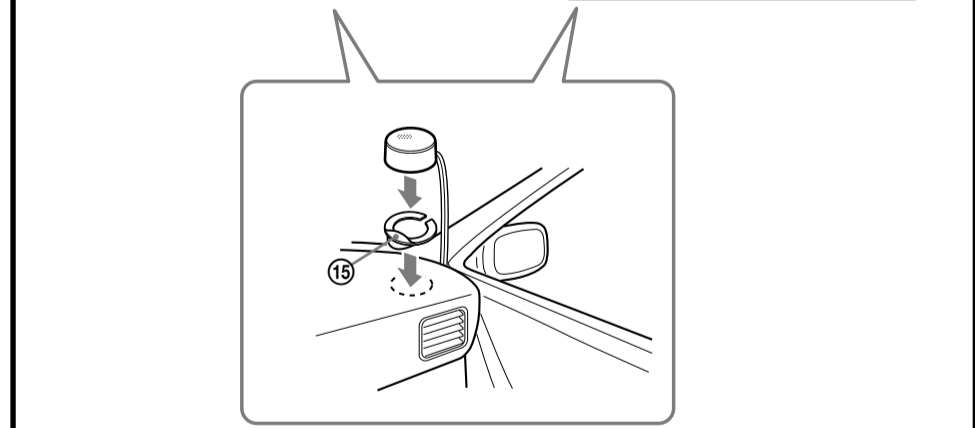
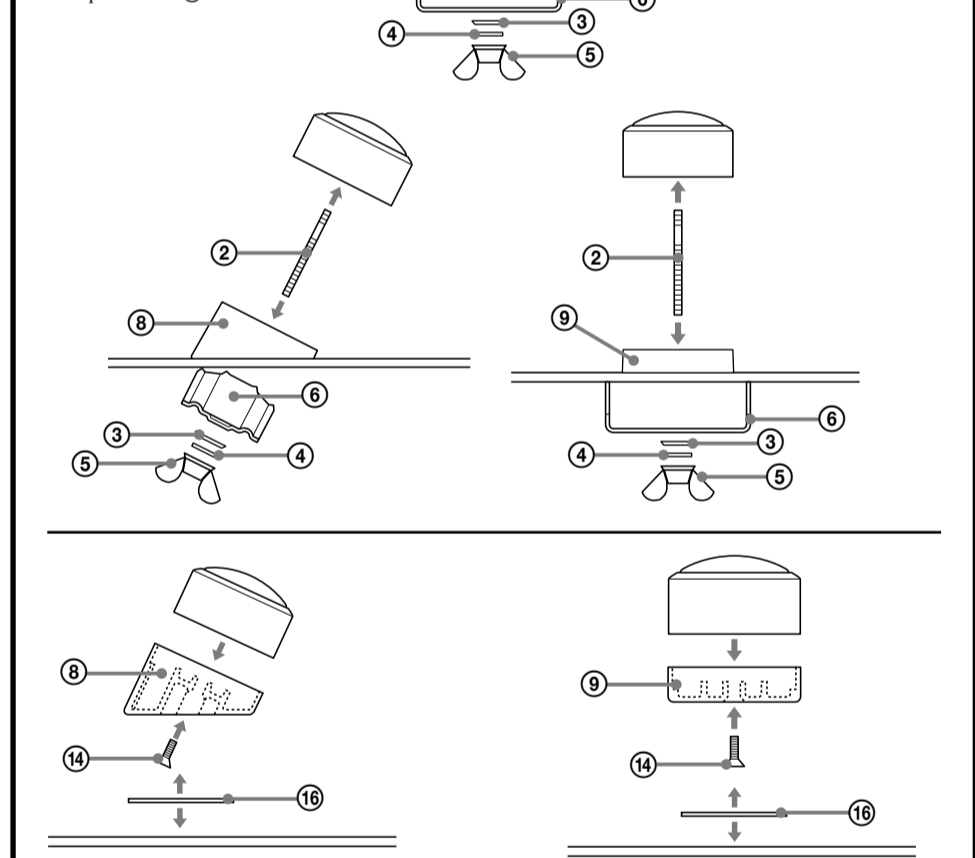

Woofers / Haut-parleur de graves / Altavoz de graves / Tieftöner / Bashögtalare / Woofer / Altifaltante de graves / Woofer / Głosnik niskotonowy / Difuzor de inalte / Высокочастотный громкоговоритель / Низькочастотний динамік

1 Mark the 4 bolt holes and make them 3.2 mm in diameter.
Marquez les 4 orifices des boulons et percez des trous de 3,2 mm de diamètre.
Marque los orificios para los 4 pernos y haga agujeros de 3,2 mm de diámetro.
Markieren Sie die 4 Schraublöcher und bohren Sie Löcher mit 3,2 mm Durchmesser.
Markera de 4 skruvlösen och gör dem 3,2 mm i diameter.
Maakteer de 4 schroefgaten en boorgaten met een diameter van 3,2 mm.
Marque o sítio dos furos para os 4 parafusos. Faça os furos com 3,2 mm de diâmetro.
Contrassegnare i 4 fori dei bulloni e praticare fori di 3,2 mm di diametro.
Znamiasz 4 otwory na wkręty o średnicy 3,2 mm.
Marchează găurile pentru cele 4 șuruburi și gătuți cu un diametru de 3,2 mm.
Розмітьте і просверліть 4 отвори для гвинтів діаметром 3,2 мм.
Позначте та просверліть 4 отвори для гвинтів діаметром 3,2 мм.

2 Remove the grille net.
Retirez la grille de protection.
Extraiga la red de rejilla.
Entfernen Sie die Gittermaske.
Ta bort högtalarnätet.
Verwijder het rooster.
Retire a grella.
Staccare la griglia.
Zdejmiij osłone głośnika.
Scoateți grila de protecție.
Сніміть решітку.
Зніміть решітку.

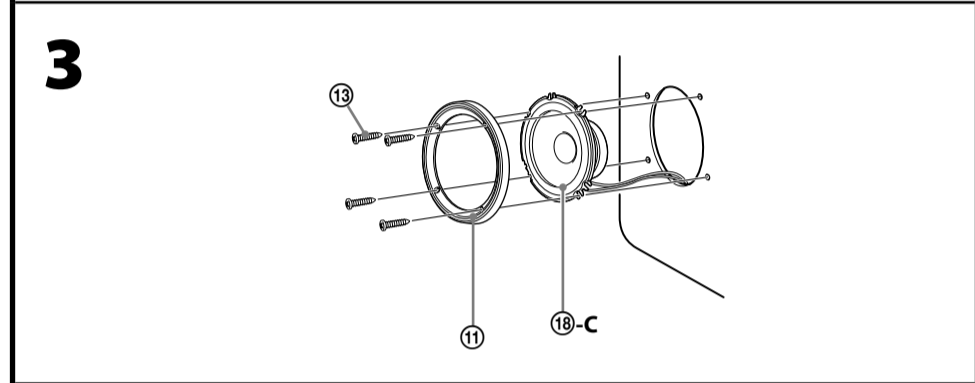
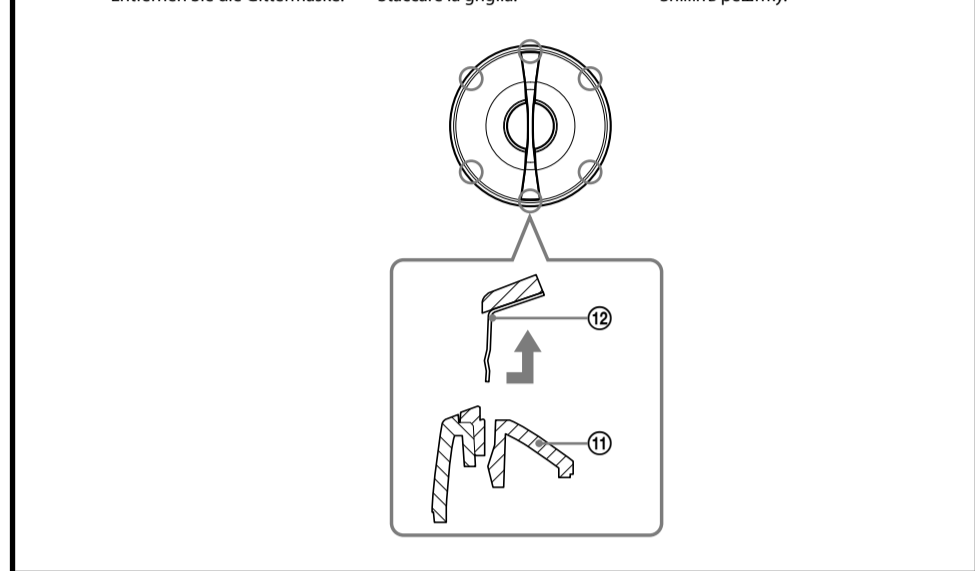

3 Press and insert the edges of the grille net.
Appuyez pour insérer les bords de la grille de protection.
Presione e introduza los extremos de la red de rejilla.
Drücken Sie auf die Kanten der Gittermaske und setzen Sie sie ein.
Tryck ihop och sätt i grillnätets kanter.
Oefen druk uit om de randen van het rooster in te voegen.
Presione e introduza as extremități din partea grilei de protecție.
Născăniți i virșii krawețtiele osłony głośnika.
Apăsati și introduceți marginile grilei de protecție.
Нажмите на края решетки и вставьте ее.
Вставте решітку, натиснувши на край.

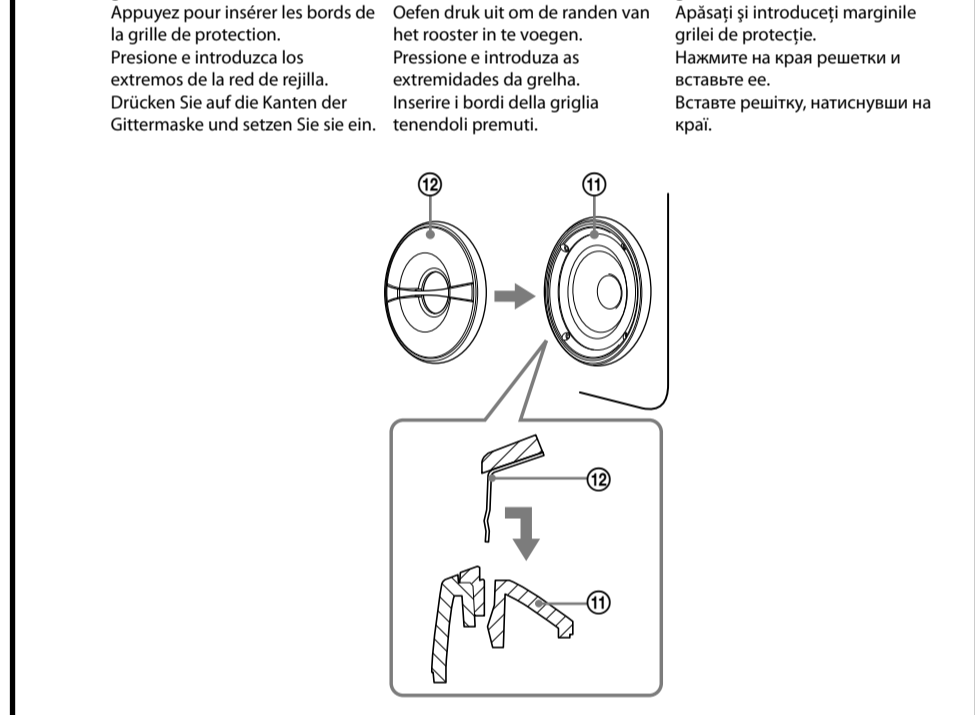

4 How to remove the grille net.
Comment retirer la grille de protection.
Cómo extraer la red de rejilla.
Abnehmen der Gittermaske.
Ta bort högtalarnätet.
Verwijder het rooster.
Como retirar a grella.
Per staccare la griglia.
Jak zdjąć osłone głośnika.
Cum se scoate grila de protecție.
Сніміть решітку.
Зніміть решітку.

Passive crossover network / Circuit de recouplement passif / Red divizora de frecuenças pasivas / Passive Frequenznetz / Passivt delningsfilter / Passief scheidingsnetwerk / Circuito cruzado passivo / Circuito separador de frecuencia pasivo / Zwrotnica pasywna / Circuito separator de frecvență pasiv / Пасивний роздільний фільтр / Пасивний розділовальний фільтр

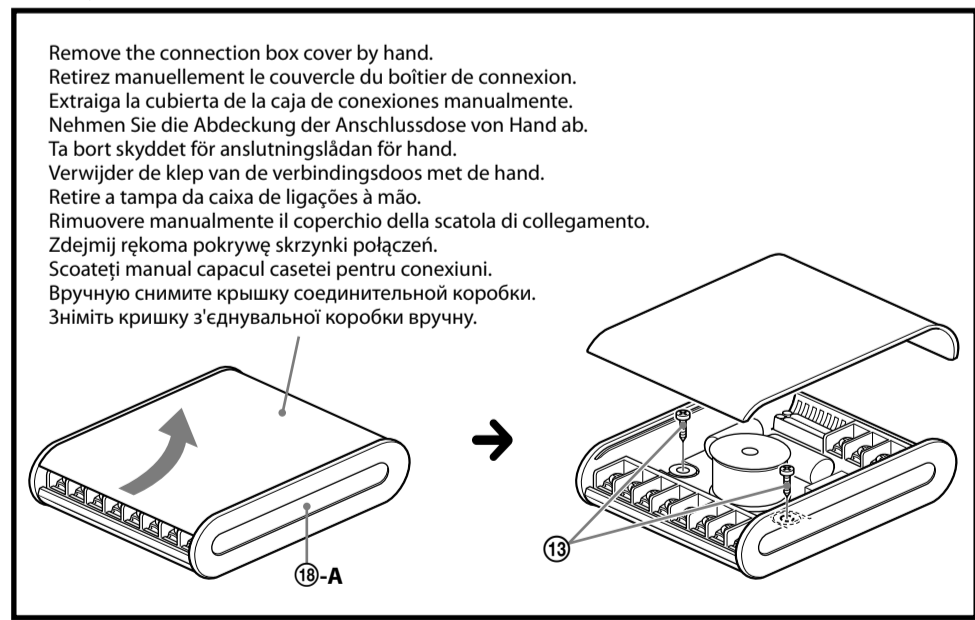

Adjusting the sound pressure of the tweeter
You can switch the sound pressure to 0 dB or -3 dB.
Réglage de la pression acoustique du haut-parleur d'aigus
Vous pouvez commuter la pression acoustique entre 0 dB et -3 dB.
Ajuste de la presión acústica del altavoz de agudos
Puede variar la presión acústica entre 0 dB o -3 dB.
Einstellen des Schalldrucks des Hochtöners
Sie können als Schalldruck einen Wert von 0 dB oder -3 dB einstellen.
Själla in ljudtrycket på diskanthögtalarna
Du kan ställa in ljudtrycket mellan 0 dB och -3 dB.
De geluidsdruk van de tweeter regelen
De geluidsdruk kan worden ingesteld op 0 dB of -3 dB.
Regular a pressão acústica do altifaltante de agudos
Pode mudar a pressão acústica para 0 dB ou -3 dB.
Regolazione della pressione sonora del tweeter
È possibile regolare la pressione sonora su 0 dB o su -3 dB.
Regulacja ciśnienia akustycznego głośnika wysokotonowego
Ciśnienie akustyczne można ustawić na 0 dB lub -3 dB.
Reglarea presiunii sunetului la difuzoarele de inalte
Puteti comuta presiunea sunetului la 0 dB sau la -3 dB.
Настройка звукового давления высокочастотного громкоговорителя
Можно установить звуковое давление 0 дБ или -3 дБ.
Regulování zvukového tlaku vysokočastotného dynamika
Koristuvam môže vynáziť takéto významy zvukového tlaku: 0 dB alebo -3 dB.

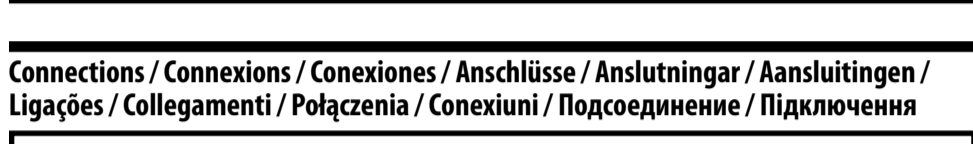

Connections / Connexions / Conexiones / Anschlüsse / Anslutningar / Aansluitingen / Ligações / Collegamenti / Połączenia / Conexiuni / Подсоединение / Підключення

Standard connection / Raccordement standard / Conexión estándar / Standardverbindung / Standardanslutning / Standardaansluiting / Ligação padrão / Collegamento standard / Połączenie standardowe / Conectar standard / Стандартное соединение / Стандартне підключення

Power amplifier (not supplied) / Amplificateur de puissance (non fourni) / Amplificador de potencia (no suministrado) / Endverstärker (nicht mitgeliefert) / Effektörstärkare (medföljer ej) / Endverstärker (nie bijgeleverd) / Amplificador de potencia (não fornecido) / Amplificatore di potenza (non in dotazione) / Wzmocniacz mocy (nie załączony) / Amplificador de putere (nu este furnizat) / Усилитель мощности (не прилагается) / Підсилювач потужності (не постачається в комплекті)

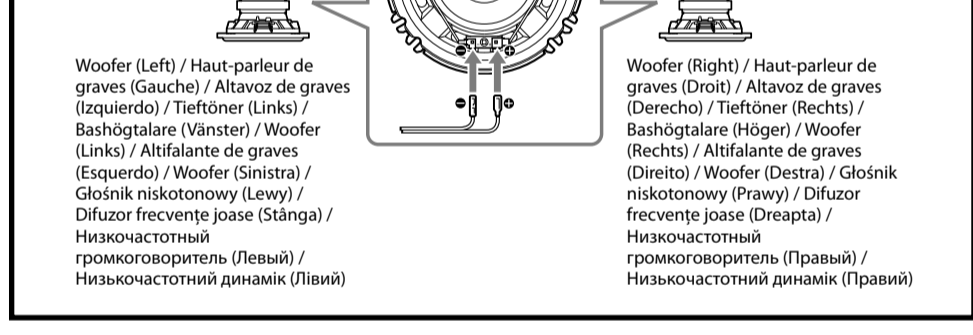
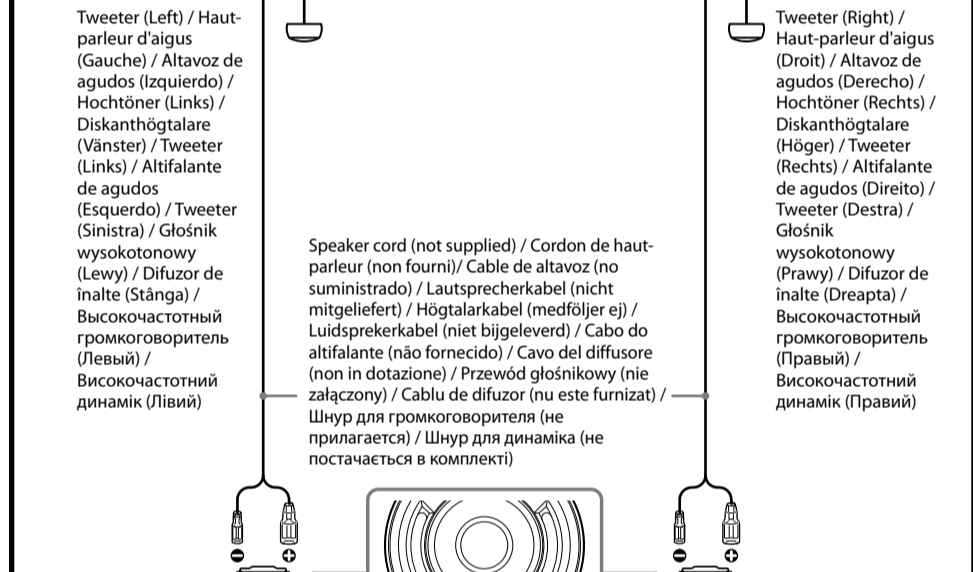
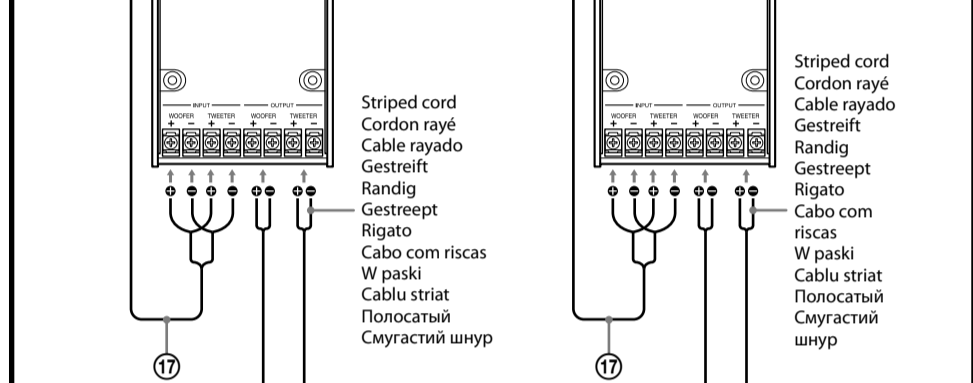

Basic connection / Raccordement de base / Conexión básica / Grundlegende Anschlüsse / Grundläggande anslutning / Basisaansluiting / Ligação básica / Collegamento base / Połączenie podstawowe / Conectar de baza / Основное подключение / Основне підключення

Car audio / Autoradio / Sistema de audio de automóvil / Autoradiostation / Autoradio / Audiosysteem voor auto / Autoradio / Samochodowy zestaw audio / Sistemul audio al vehiculului / Авторадіостанція / Автоперсистема

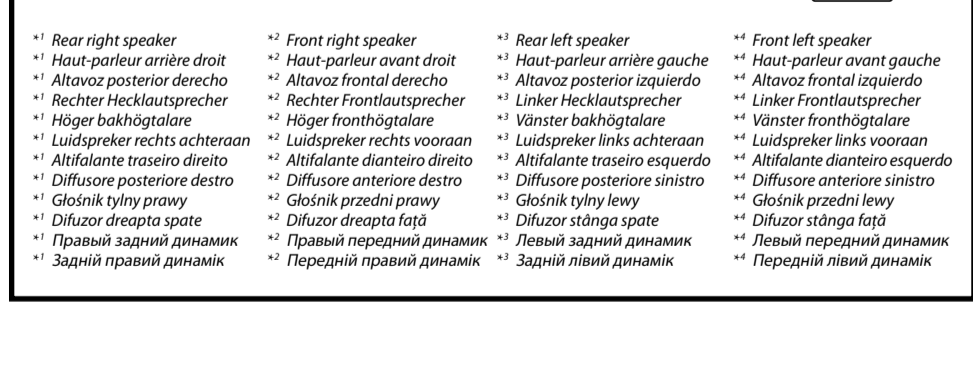
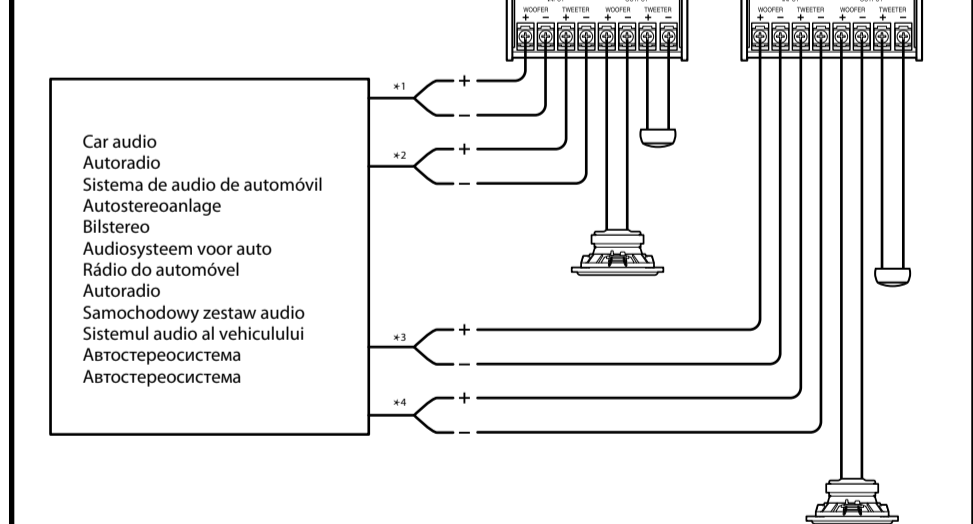

Optional amplifier / Amplificateur en option / Amplificador opcional / Gesondert erhältlicher Verstärker / Tillvalsförstärkare / Optionale versterker / Amplificator optional / Amplificatore opzionale / Dodatkový wzmacniacz / Amplificator opțional / Дополнительный усилитель / Додатковий підсилювач

To extend the lower (bass) range, connect an optional amplifier to the LOW terminals of the speakers. / Pour étendre la gamme inférieure (grave), raccordez un amplificateur en option aux bornes LOW des haut-parleurs. / Para ampliar el intervalo de los sonidos más bajos (graves), conecte un amplificador opcional a los terminales LOW de los altavoces. / Zum Erweitern des unteren Frequenzbereichs (Bass) schließen Sie einen gesondert erhältlichen Verstärker an die LOW-Anschlüsse der Lautsprecher an. / Om de bereik van de lage tonen (Bass) te vergroten, kunt u een optionele versterker aansluiten op de LOW-aansluitingen van de luidsprekers. / Para alargar a gama de graves (bassos), ligue o amplificador opcional aos terminais LOW das colunas. / Per ampliare la gamma inferiore (bassi), collegare un amplificatore opzionale ai morsetti LOW dei altiltanti. / Aby zwiększyć zakres tonów niskich (basów), należy podłączyć dodatkowy wzmacniacz do zacisków LOW głośników. / Pentru a extinde gama inferioară (frecvențe joase), conectați un amplificator opțional la bornele LOW ale difuzoarelor. / Чтобы усилить низкочастотный диапазон (басовые частоты), подключите дополнительный усилитель к разъемам LOW на громкоговорителях. / Щоб збільшити діапазон нижньої частоти, приєднайте додатковий підсилювач до роз'єсів LOW на динаміках.

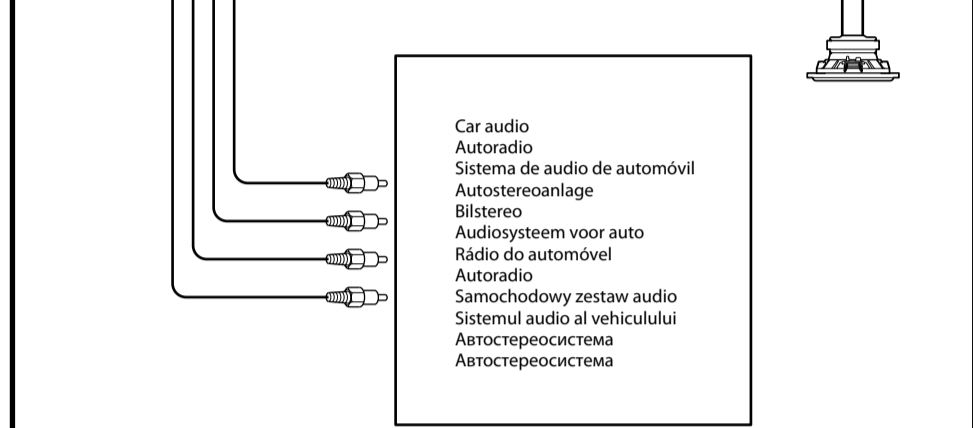
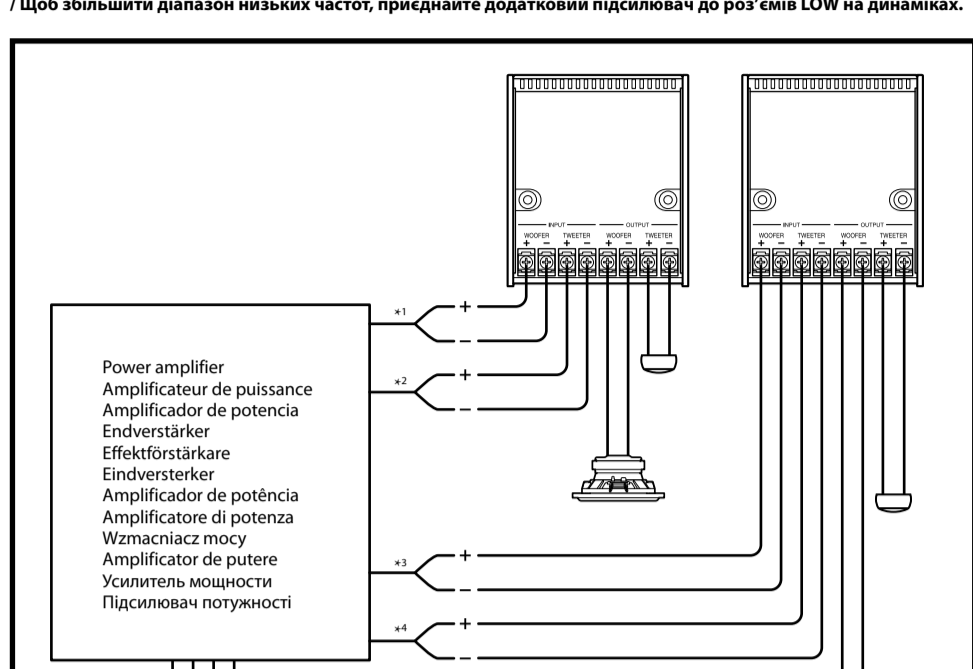

- Rear right speaker
- Haut-parleur arrière droit
- Altavoz posterior derecho
- Rechter Hecklautsprecher
- Höger bakhögtalare
- Luidspeaker rechts achteraan
- Abfaldione trasero dreto
- Difuzor posterior dreto
- Głosnik tyłu prawy
- Difuzor dreapta spate
- Правий задній динамік
- Задній правий динамік
- Front right speaker
- Haut-parleur avant droit
- Altavoz frontal derecho
- Rechter Frontlautsprecher
- Höger fronthögtalare
- Luidspeaker rechts vooraan
- Abfaldione trasero dreto
- Difuzor posterior dreto
- Głosnik tyłu lewy
- Difuzor stânga spate
- Правий передній динамік
- Задній лівий динамік
- Rear left speaker
- Haut-parleur arrière gauche
- Altavoz posterior izquierdo
- Linker Hecklautsprecher
- Väster bakhögtalare
- Luidspeaker links achteraan
- Abfaldione trasero izquierdo
- Difuzor posterior izquierdo
- Głosnik tyłu lewy
- Difuzor stânga spate
- Лівий задній динамік
- Задній лівий динамік
- Front left speaker
- Haut-parleur avant gauche
- Altavoz frontal izquierdo
- Linker Frontlautsprecher
- Väster fronthögtalare
- Luidspeaker links vooraan
- Abfaldione trasero izquierdo
- Difuzor anterior izquierdo
- Głosnik przedni lewy
- Difuzor stânga față
- Лівий передній динамік
- Передній лівий динамік