

SM-CDM1030

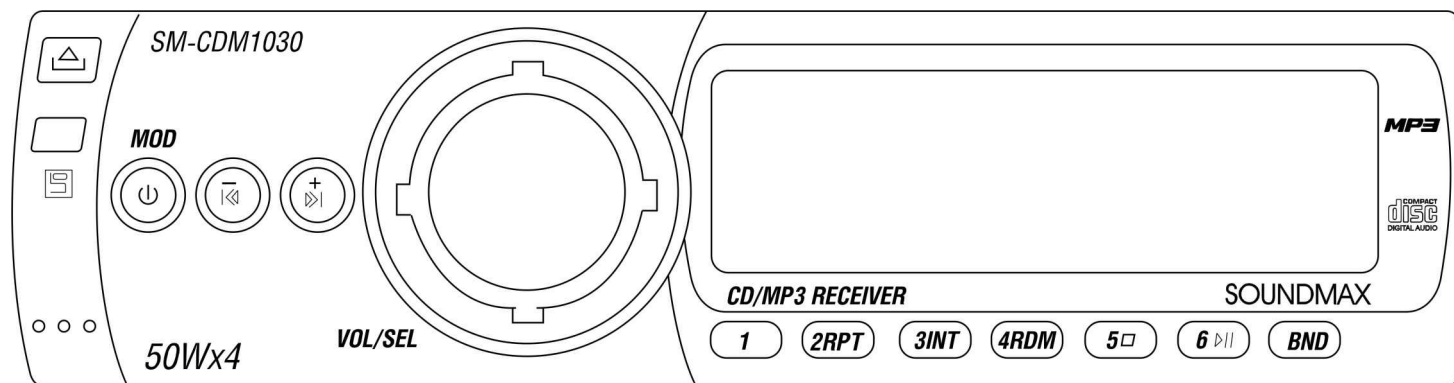
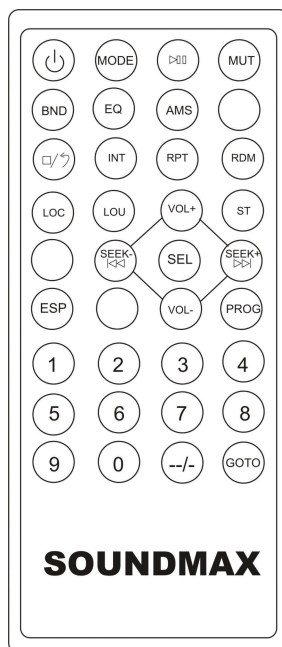

CD/MP3 RECEIVER
Instruction manual

CD/MP3 РЕСИВЕР
Руководство по эксплуатации

Dear customer!

Thank you for purchasing our product. For safety, it is strongly recommended to read this manual carefully before connecting, operating and/or adjusting the product and keep the manual for reference in the future.

Table of contents

Table of contents2

Important safeguards.....3

Installation/ Connections4

Panel controls.....8

Function of controls10

MP3 overview16

Anti-theft system.....17

Handling compact discs18

Cleaning18

Troubleshooting guide19

Specification20

Important safeguards

- Read carefully through this manual to familiarize yourself with this high-quality sound system.
- Disconnect the vehicle's negative battery terminal while mounting and connecting the unit.
- When replacing the fuse, be sure to use one with an identical amperage rating. Using a fuse with a higher amperage rating may cause serious damage to the unit.
- DO NOT attempt to disassemble the unit. Laser beams from the optical pickup are dangerous to the eyes.
- Make sure that pins or other foreign objects do not get inside the unit; they may cause malfunctions, or create safety hazards such as electrical shock or laser beam exposure.
- If you have parked the car for a long time in hot or cold weather, wait until the temperature in the car becomes normal before operating the unit.
- DO NOT open covers and do not repair yourself. Consult the dealer or an experienced technician for help.
- Make sure you disconnect the power supply and aerial if you will not be using the system for a long period or during a thunderstorm.
- Make sure you disconnect the power supply if the system appears to be working incorrectly, is making an unusual sound, has a strange smell, has smoke emitting from it or liquids have got inside it. Have a qualified technician check the system.
- The unit is designed for negative terminal of the battery, which is connected to the vehicle metal. Please confirm it before installation.
- Do not allow the speaker wires to be shorted together when the unit is switched on. Otherwise it may overload or burn out the power amplifier.
- Do not install the detachable panel before connecting the wire.

Installation/ Connections

First complete the electrical connections, and then check them for correctness.

Installation way

It is an anti-theft installation way. The chassis wear a metal sliding housing. Please have the wiring connection of the power supply, speakers and antenna as for the requirement of the manual, and then install the metal sliding housing into the car according to the diagram.

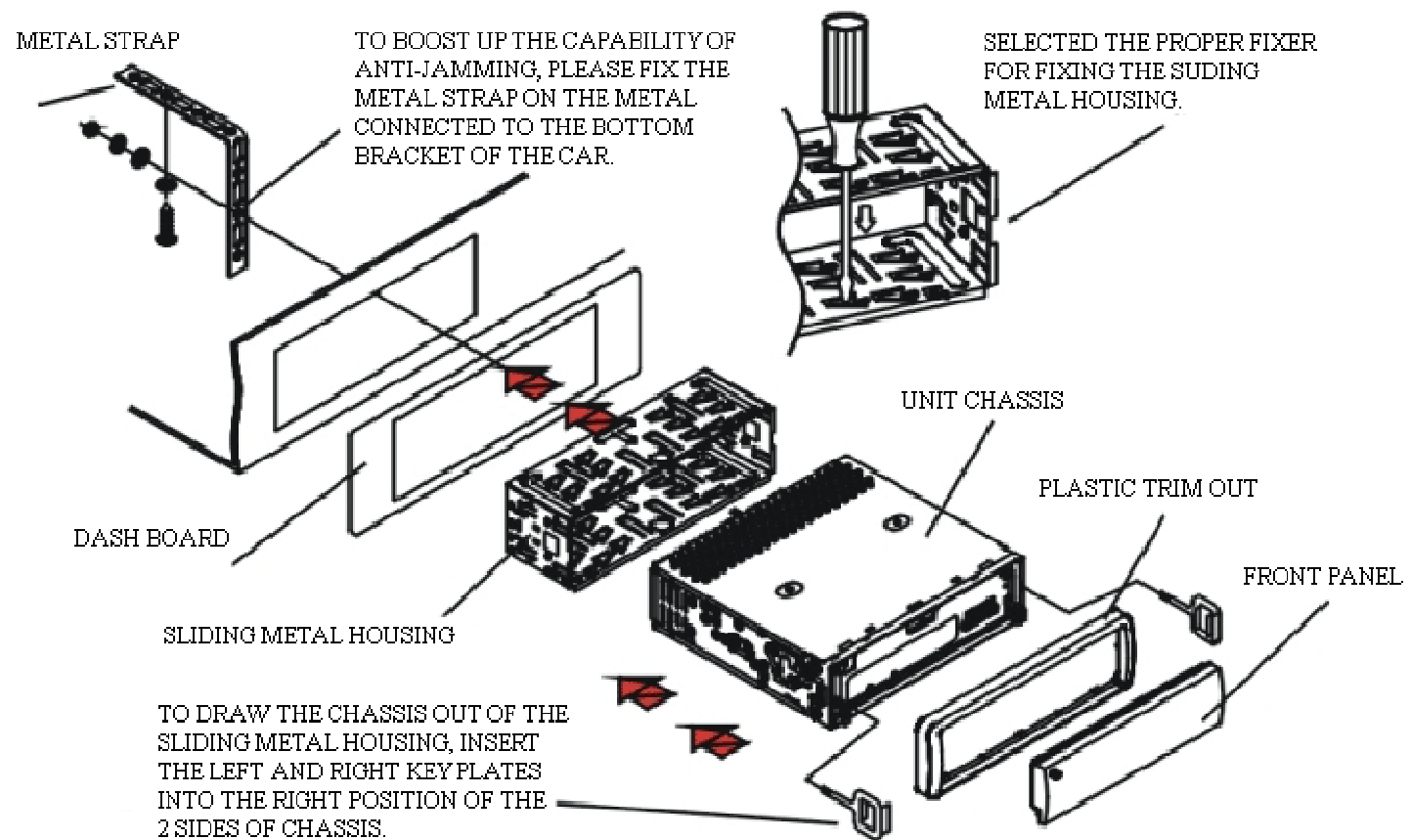

REMOVE THE SLIDING
METAL HOUSING AWAY

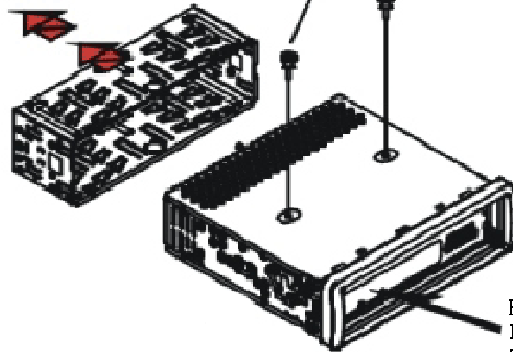

REMOVE AWAY 2 SCREWS FOR PROTECT
THE DECK BEFORE OPERATING IT.

TO INSTALL THE FRONT PANEL BACK
INTO THE UNIT CHASSIS, FIRSTLY INSTALL
THE RIGHT SIDE IF IT BACK INTO THE RIGHT
POSITION, THEN PUSH THE LEFT SIDE BACK
TO THE UNIT CHASSIS TILLOK.

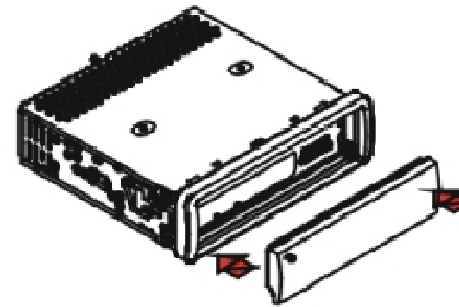

RESET BUTTON
PRESS RESET BUTTON TO RESUME
THE DISTORTED PROGRAM WHEN
THE LCD DISPLAY IMPROPERLY AND
SOME BUTTONS ARE INVALID.

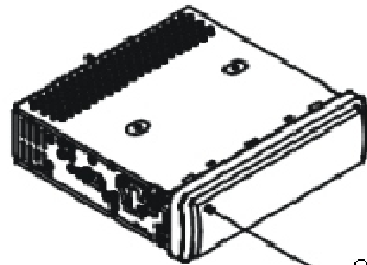

OPEN BUTTON

TO INSERT DISC INTO COMPARTMENT OR EJECT DISC OUT
OF THE COMPARTMENT OR TAKE THE FRONT PANEL AWAY
THE UNIT CHASSIS, PRESS THE OPEN BUTTON TO FLIP DOWN
THE FRONT PANEL.

Detaching the front panel

1. Press the OPEN button on the front panel. The panel will go down (pic. 1).
2. Push the panel to the right and then pull it towards you (pic. 2).



Pic. 1

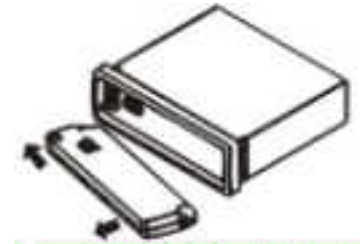

Pic. 2

Attaching the control panel

1. Insert the right side of the control panel into the main unit (pic. 3).
Note: the control panel must be attached into the T-Joint.
2. Press the control panel on to the left side of middle of it until a “click” sound is heard.
3. Close the panel.

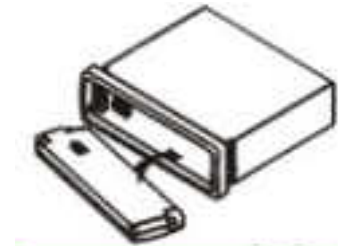

Pic. 3

Caution:

DO NOT insert the control panel from the left side. It can damage the control panel.

The control panel can easily be damaged by shocks. After removing it, place it in a protective case and be careful not to drop it or subject it to strong shocks.

The rear connector that connects the main unit and the control panel is an extremely important part. Be careful not to damage it by pressing on it with fingernails, pens, screwdrivers, etc.

Note:

If the control panel is dirty, wipe off the dirt with soft, dry cloth only. And use a cotton swab soaked in isopropyl alcohol to clean the socket on the back of the control panel.

Speaker connection

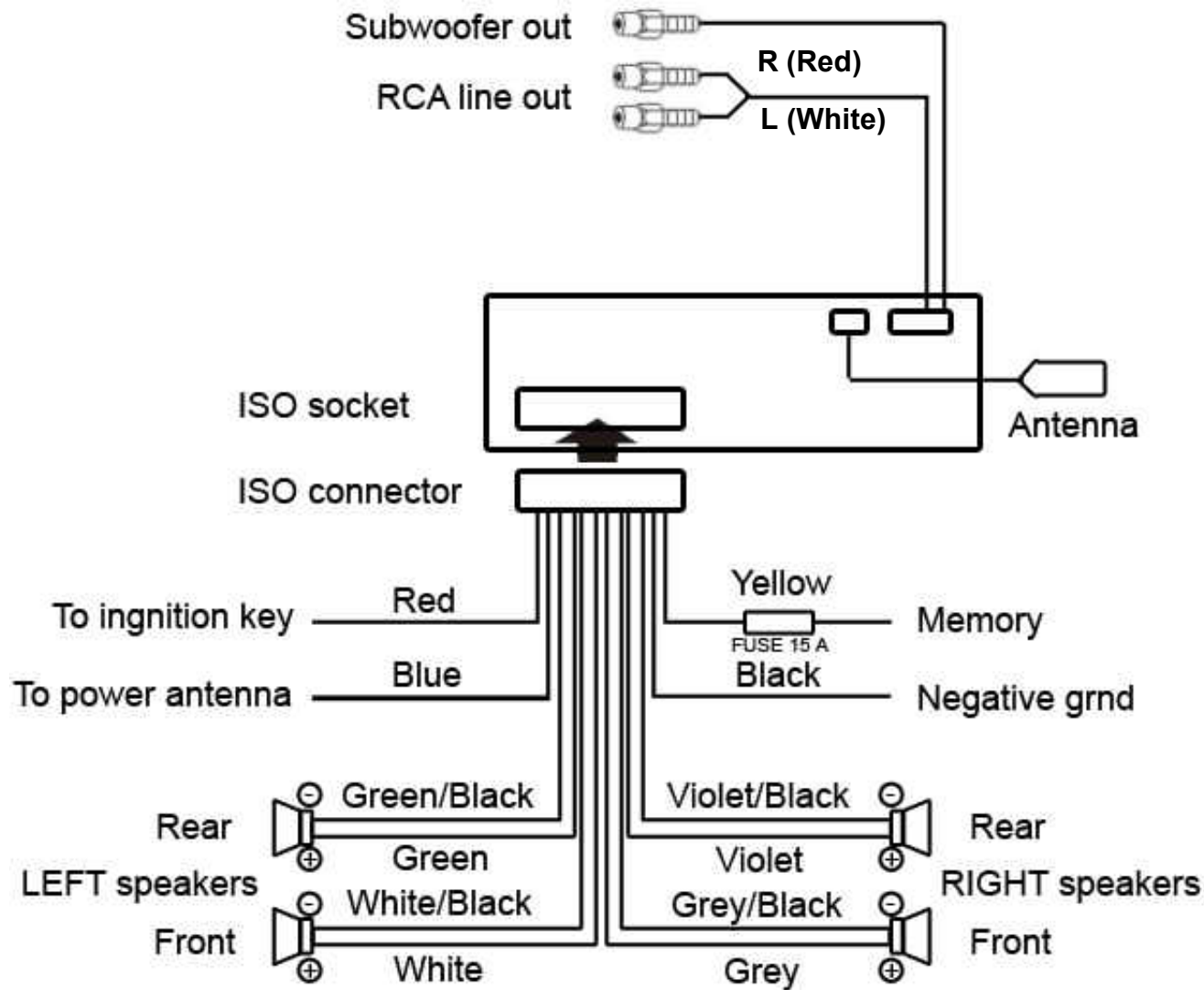

Notes:

- In spite of having any kinds of speaker system, must use 4 ohms impedance of speaker to reduce the distortion high volume level.
- Prohibit to make the conductors of auto antenna and ground touch with each other.

Panel controls

Front panel

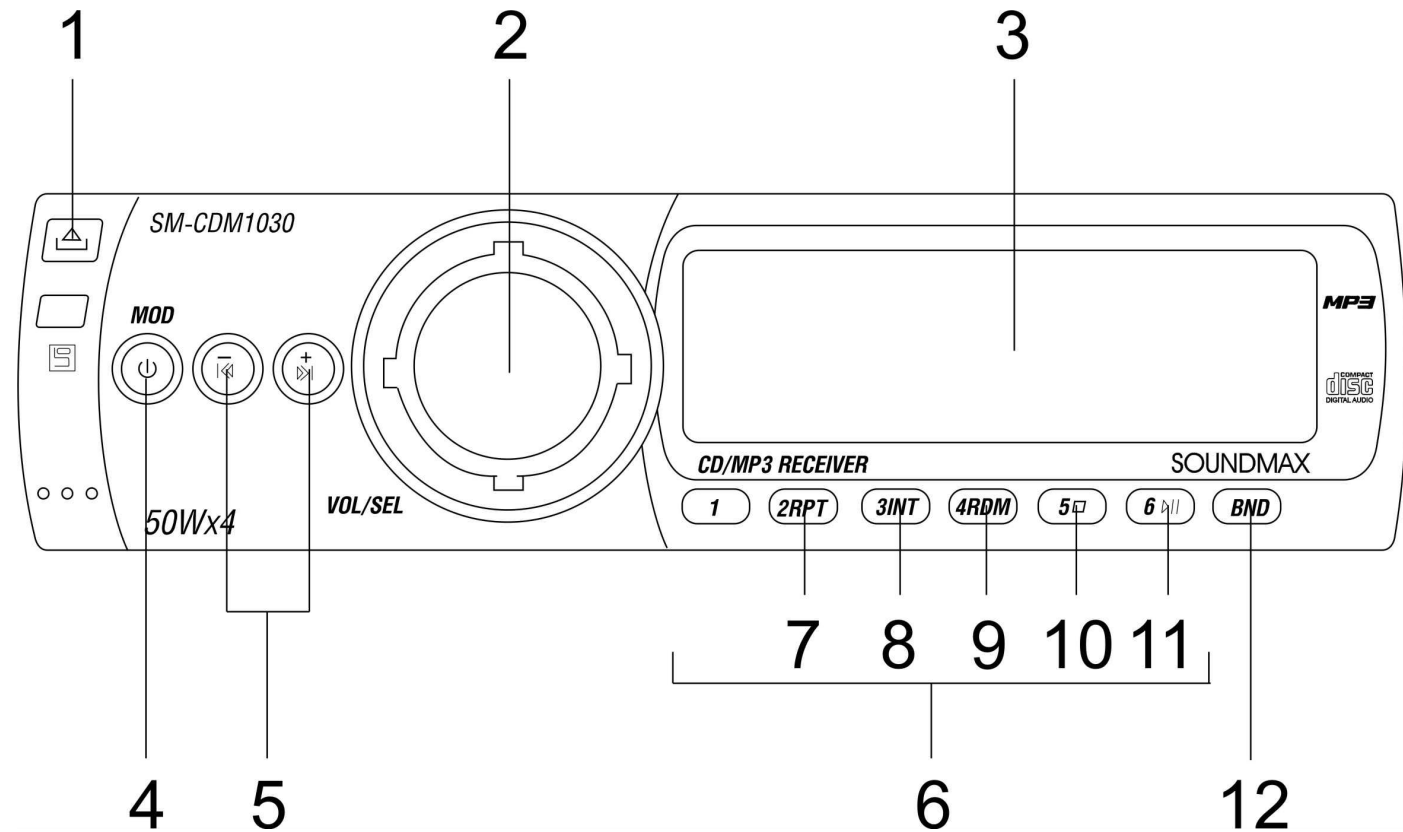

1. OPEN BUTTON

Press it to flip down the front panel to insert or eject the disc.

2. VOL KNOB/ SEL BUTTON

Rotate VOL knob clockwise to increase the volume level; rotate anticlockwise to decrease the volume level.
 Press SEL button repeatedly to select the modes: TIME => VOL => BAS => TRE => BAL => FAD => LOU => LOC.

Rotate the VOL knob to adjust each mode.

3. LCD (LIQUID CRYSTAL DISPLAY)

4. POWER/MOD BUTTON

Press it and hold 2 seconds to turn the power on. Press again to turn the power off.
When the power is on press it to select RADIO => PLAYBACK.

5. << -/ >> + BUTTONS

Tune down/ up, Seek down/ up, Track down/ up, Reverse/ Fast forward buttons, Time set.

6. PRESET STATION [1-6] BUTTONS

7. RPT BUTTON

8. INT BUTTON

9. RDM BUTTON

10. STOP BUTTON

11. PLAY/ PAUSE BUTTON

12. BND BUTTON

Press it repeatedly to select your desired radio band during RADIO mode.

Back of the front panel

Press the OPEN button on the front panel to flip it down.

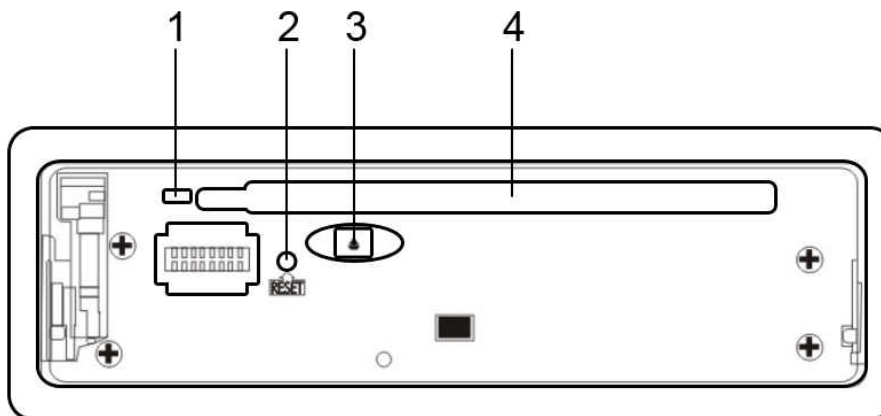

1. LED indicator
2. RESET button
3. EJECT button
4. CD slot

Remote control

1. MODE button
2. POWER button
3. BND button
4. EQ button
5. STOP/REVERSE button
6. INT button
7. LOC button
8. LOUDNESS button
9. VOL +/- button
10. ESP button
11. Digit area
12. PLAY/PAUSE button
13. MUTE button
14. AMS button
15. RPT button
16. RDM button
17. ST button
18. SEL button: press it to select basic sound setting options
19. SEEK +/- buttons: use these buttons to enter the manual tuning mode/ seek tuning mode.
Use this button to search for the beginning of the previous/ next track, for backward/ forward track scanning.
20. PROG button

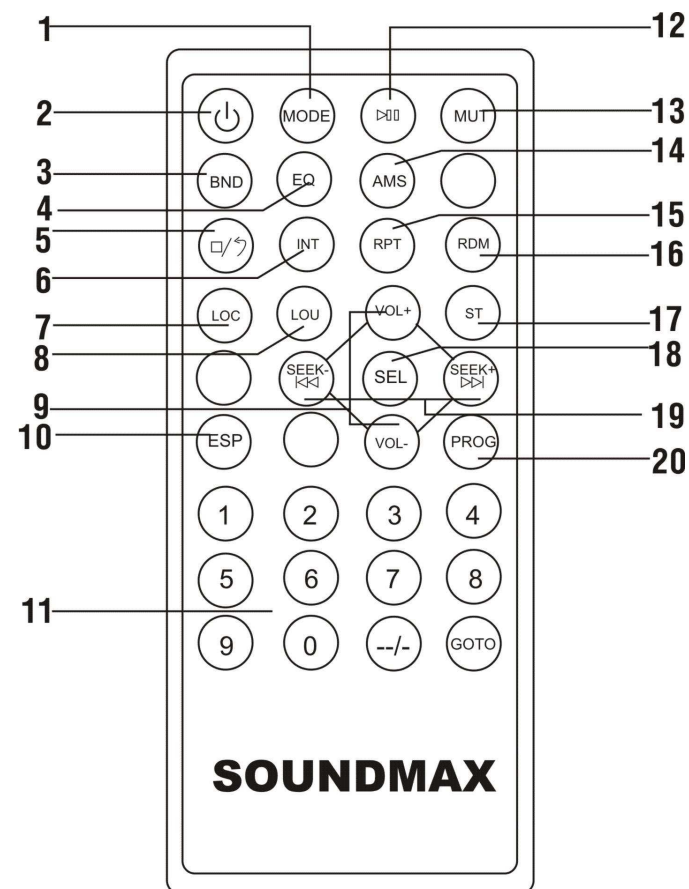

Changing the battery

1. Press the catch and at the same time pull out the battery tray.
2. Insert the 1 x lithium battery, type CR 2025 3V battery with the stamped (+) mark facing upward.
3. Insert the battery tray into the remote control.

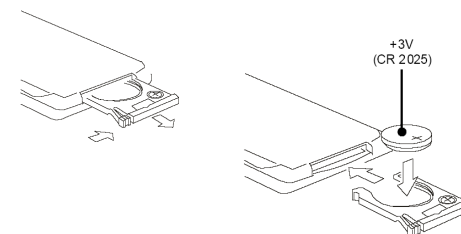

Function of controls

General operations

Reset the unit

Operating the unit for the first time or after replacing the car battery, you must reset the unit. Press OPEN button and remove the panel, then press the RESET button to restore the unit to the original factory settings.

Power button

Press the POWER/MOD button on the front panel or POWER button on the RC to switch the unit on. Press the POWER/MOD button on the front panel or POWER button on the RC to switch the unit off.

Note: After the unit is off, the clock, volume level and radio current settings will be memorized, and when you turn the unit on it will resume the stored status which you set.

Volume mode

Rotate VOL knob clockwise to increase the volume level; rotate anticlockwise to decrease the volume level. Or press VOL +/- buttons on the RC

Press SEL button (VOL knob) on the front panel shortly and repeatedly to select the mode: TIME => VOL => BAS => TRE => BAL => FAD => LOU => LOC. Rotate the VOL knob or use VOL +/- buttons to adjust each mode.

- VOLUME: 00, 02,....., 44, 46
- BASS/TREBLE: -6, -5,....., 0, +1, +2,.....+5, +6
- BALANCE: 12L, 11L,....., L=R, 1R,.....,12R
- FADER: 12R, 11R,....., R=F, 1F,....., 12F
- LOUD mode: rotate the VOL knob to select: LOUD ON or LOUD OFF
- LOC mode: select the local radio broadcasting by rotating the VOL knob: LOC ON => LOC OFF

NOTE: Adjustments to Bass and Treble will override any preset EQ (Preset Equalizer Curves).

In each mode, the waiting time is about 5 seconds, and the waiting time is over, it returns to the last display mode of radio or disc playback mode.

Time set

Press SEL button (VOL knob) repeatedly to select TIME item. The display will show the current time. Press the >>/+ button to set hour. Press the <</- button to set minutes. Press SEL again to exit the mode.

MODE button

Press the MOD button on the front panel or on the RC to select RADIO => PLAYBACK => AUX mode.

MUTE button

Press the MUT button on the RC to cancel the sound. Press again to resume.

LOU button

Press the LOU button on the RC to increase the low frequency. This can improve the sensitivity for your ears. Press it again to shut down the LOU function.

Programming the playback

1. Press PROG button, it displays P00:00.
2. Use digit buttons to enter the number of the desired track to be on selected position.
3. Press PLAY/ PAUSE button to play.

Equalizer setting

Press EQ button to select EQ mode: POP, CLASSIC, ROCK, FLAT, Off.

ST selector

Press ST button on the RC to select MONO or STEREO mode.

ESP button

Press ESP button on the RC to activate ESP function, press PLAY/PAUSE to start playback with ESP function activated.

Radio operations

BAND button

Press the BND button on the front panel or on the RC repeatedly to select your desired radio band during RADIO mode: FM1, FM2, FM3, AM1, AM2.

Auto/ Manual tuning

- Automatic tuning: Press the <</ >> buttons on the front panel or ⏪ or ⏩ on the RC shortly, the automatic search will start. It will play when finds the station.

- Manual tuning: press << or >> button on the front panel or ⏪ or ⏩ on the RC and hold for 2 seconds to enter manual tuning. Press the <</ >> buttons on the front panel or ⏪ or ⏩ on the RC repeatedly to select a station downward or upward step by step.

Programing tuner stations

You can store up to a total of 30 radio stations in the memory (18 FM, 12 AM), manually or automatically.

- To store a station:
- Select a band (if needed).
- Select a station by <</ >> buttons on the front panel or ⏪ or ⏩ on the RC.
- Hold a Preset button (1-6) which you want store the station for at least 2 seconds.
- To recall a station:
- Select a band (if needed).
- Press a Preset button (1-6) briefly to recall the stored station.

AMS (Auto Memory Store) function

- **Preset scan:** press AMS button on the RC to scan all preset stations in the memory of the current band and stay on each memory stations for about 5 seconds. The INT indicator on the LCD will flash during the process. To stop preset scan, press this button again. To listen to saved station press 1-6 buttons.
- **Auto memory store:** press AMS button on the RC for more than 2 seconds to enter auto store mode. The radio will automatically store the 6 strongest available stations to the 6 preset memories of the current band. To stop auto store, press this button again.

Local/Distance Control

In radio mode, press the "LOC" button on the RC to select local or distance reception.

- a. "LOC ON" showing on the display, means local reception is turned on;
- b. "_DX_" showing on the display, means distant reception is turned on.

Local and distance reception setting can facilitate the radio reception, depending on the location in which the radio is being used.

Discs operations

Loading/ eject a disc

- Turn the power on.
- Press the OPEN button on the panel. Insert the disc with the printed side facing upward into the slot.
- Press EJECT button on the inner side to eject the disc.

Playing/ pausing

- When the disc has been already loaded press the PLAY/PAUSE button on the front panel or on the RC to start playback.

To ensure good system performance, wait until the unit finishes reading the disc information before proceeding.

- Press the PAUSE button to pause the playback. Press again to resume the playback.

Stop playback

During playback press the STOP button on the front panel or on the RC to stop playback.

Playing the previous/ next track

- During playback press the << button or ⏮ on the RC to play the previous track.
- Press the >> button or ⏭ on the RC to play the next track.

Scanning forward and backward

Press and hold the <</ >> buttons on the front panel or ⏮ or ⏭ on the RC to fast the playing in backward or forward direction.

Release the button when the desired location is found.

Repeat playback

Press the RPT button on the front panel or on the RC shortly to repeat the current track playback. Press again to repeat all tracks. Press the third time to cancel.

Random playback

During disc playback, press the RDM button on the front panel or on the RC to start random playback of the tracks. Press again to cancel.

Intro playback

You can play the beginning of every track for 10 seconds in sequence. Press the INT button to start intro play. Press again to cancel.

Select the tracks for playback in MP3 format

Serial number of track search mode:

In playback of discs with MP3 format, press the BAND button once, the TRACK ↵ icon will appear on the LCD display, and ↵ will be in blinking.

- a. Press the SEL button or press the << -/>> + buttons to access the Number Search mode.
- b. When go into track number search mode, the current track number will be displayed on the LCD display such as TRK 001 and the first digital 1 will in blinking. Then press the << -/>> + buttons to select the first digital;
- c. If long press the SEL button, the system will play the select track song. If you short press SEL button, the second digital is selected and you also can adjust it like (b) step;
- d. If long press the SEL button the system will play the select track song. If you short press SEL button, the third digital is selected and you also can adjust it like (b) step; if you short/long press SEL button again, it will play the select track song.
- e. If you want to go-back pre-digital to re-adjust it again, press the BAND button once can go-back one digital.
- f. You can also select a track directly, after entering track number search mode, press the << -/>> + buttons to select the number of your favorite track with high speed. Finally press SEL button to confirm and play the selected track.

Folders/files Navigate search mode:

In playback of discs with MP3 format, press the BAND button twice, the NAVIGA ↵ icon will appear on the LCD display. And the ↵ will be in blinking.

- a. Press the SEL button or press the << -/>> + buttons to enter the Navigate search mode.
- b. Then press the << -/>> + buttons to navigate through all the folders on the disc.
- c. If the selected name is directory, press the SEL button to go into the selected directory and then press the << -/>> + buttons to select the favorite file in the directory.
- d. Press the SEL button to play the selected file. When you want to return back to last upper level of folder which contains files or sub-folder, press the - button to return to the file or folder.

Display ID3 information of MP3 File

As long as the current playing MP3 music contains relevant ID3 tag information in version 1.0/2.0 format, the 3 items underlined above will be scrolling on the LCD display; otherwise, they will not.

MP3 overview

Notes on MP3

- MP3 is short for MPEG Audio Layer 3 and refers to an audio compression technology standard.
- This product allows playback of MP3 files on CD-ROM, CD-R or CD-RW discs.
- The unit can read MP3 files written in the format compliant with ISO 9660. However it does not support the MP3 data written by the method of packet write.
- The unit can not read an MP3 file that has a file extension other than “.mp3”.
- If you play a non- MP3 file that has the “.mp3” extension, you may hear some noise.
- In this manual, we refer to what are called “MP3 file” and “folder” in PC terminology as “track” and “album”, respectively.
- Maximum number of directory level is 8, including the root directory. Maximum number of files and folders per disc is 256.
- The unit may not play tracks in the order of Track numbers.
- The unit plays only the audio tracks if a disc contains both audio tracks and MP3 files.
- When playing a disc of 8 kbps or “VBR”, the elapsed playing time in the display window will not be correct and also the intro play may not function properly. “VBR”: Variable Bit Rate.

Notes on creating your own CD-Rs or CD-RWs containing MP3 files

- To enjoy high quality sound, we recommend converting to MP3 files with a sampling frequency of 44.1 kHz and a fixed bit rate of 128 kbps.
- DO NOT store more than 256 MP3 files per disc.
- For ISO 9660 - compliant format, the maximum allowable depth of nested folders is 8, including the root directory (folder).
- When CD-R disc is used, playback is possible only for discs, which have been finalized.
- Make sure that when MP3 CD-R or CD-RW is burned that it is formatted as a data disc and NOT as an audio disc.
- You should not write non-MP3 files or unneeded folders along with MP3 files on the disc otherwise it takes a long time until the unit starts to play MP3 files.
- With some CD-R or CD-RW media, data may not be properly written depending on their manufacturing quality. In this case, data may not be reproduced correctly. High quality CD-R or CD-RW disc is recommended.
- Up to 16 characters are displayed for the name of an Album or a Track. ID3TAG version 1.x is required.
- Note that the unit may not play Tracks in the order that you wrote them to the disc.

Anti-theft system

This unit is equipped with a slide-down detachable and mask panel. Panel can be detached and taken with you, helping to deter theft.

Detaching the front panel

1. Press the POWER/MOD button to turn the power off.
2. Press the OPEN button on the front panel. The panel will go down (pic. 1).
3. Push the panel to the right and then pull it towards you (pic. 2).
4. Place the panel into the case and take it with you when you leave the car.



Pic. 1



Pic. 2

Attaching the control panel

1. Insert the right side of the control panel into the main unit (pic. 3).
Note: the control panel must be attached into the T-Joint.
2. Press the control panel on to the left side of middle of it until a "click" sound is heard.
3. Close the panel.

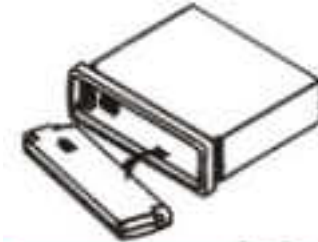

Pic. 3

Remove the unit

1. Remove the panel and the trim plate.
2. Insert both T-Keys into hole in front of the set until they lock.
3. Pull out the unit (pic. 4).

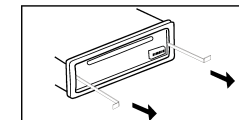

Pic. 4

Handling compact discs

Dirty, scratched or warped discs may cause skip ping or noise.

Handle the disc only by the edges. To keep clean do not touch its surface.

Discs should be stored in their cases after use to avoid scratches.

Do not expose discs to direct sunlight, high humidity, high temperature or dust.

Prolonged exposure to extreme temperature can warp the disc (such as leaving the discs in your car during summertime).

Do not stick or write anything on either side of disc. Sharp writing instruments, or the inks used in some felt-tip pens, may damage its surface.

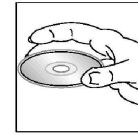

DO NOT touch the unlabeled side. DO NOT attach any seal, label or data protection sheet to either side of a disc.

This unit cannot play 3-inch (8cm) CDs.

Never insert a 3-inch CD contained in the adapter or an irregularly shaped CD. The unit may not be able to eject it, resulting in a malfunction.

Cleaning

1. Cleaning the cabinet

Wipe with a soft cloth. If the cabinet is very dampen (not dropping wet) the cloth with a weak solution of soapy water, and then wipe clean.

2. Cleaning discs

Fingerprints should be carefully wiped from the surface of disc with a soft cloth. Unlike conventional records, compact discs have no grooves to collect dust and macroscopic dirt, so gently wiping them with a soft cloth should remove most particles. Wipe in a straight motion from the center to the edge.

Never use thinner benzene, record cleaner or anti static spray on a compact disc. Such chemicals can damage its plastic surface.

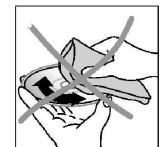

Troubleshooting guide

Symptom	Cause	Solution
General No power	The car ignition is not on. The fuse is blown.	If the power supply is properly connected to the car accessory switch the ignition key to " ACC ". Replace the fuse.
Disc Disc cannot be loaded.	Presence of CD disc inside the player.	Remove the disc in the player then put a new upward.
Disc cannot be read.	Inserting the disc in upside down. Compact disc is extremely dirty or defective. Temperature inside the car is too high.	Insert the compact disc with the label facing upward. Clean the disc or try to play a new one. Cool off until the ambient temperature returns to normal.
No sound	Volume is in minimum. Wiring is not properly connected.	Adjust volume to a desired level. Check wiring connection.
The operation keys do not work.	The built-in microcomputer is not operating properly due to noise. Front panel is not properly fix into its place.	Press the RESET button. Reinstall the front panel.
Sound skips.	The installation angle is more than 30 degrees. The disc is extremely dirty or defective.	Adjust the installation angle to less than 30 degrees. Clean the compact disc/try to play a new one.
The radio does not work, the radio station automatic selection does not work.	The antenna cable is not connected the signals are too weak.	Insert the antenna cable firmly select a station manually.

Specification

General Power supply:	12 V DC
Current consumption	max. 15 A
Maximum power output:	50Wx4 channels
Fuse:	15A
Dimensions (W x H x D)	178 x 50 x 192 mm
FM Stereo Radio. Frequency range:	87.5 - 108.0 MHz
Usable sensitivity:	3 uV
I.F. Frequency:	10.7 MHz
MW Section Frequency range:	522 kHz-1620 kHz
Usable sensitivity:	40 dB
I.F. Frequency:	450 kHz
Disc Player. System:	Compact disc audio system No of quantization bits 1 bit.
Usable disc:	MP3/ CD-R/ CD-RW
Signal format:	Sampling frequency 44.1 kHz
Frequency characteristics:	20-100 Hz \leq 5 dB 10-20 kHz \leq 5 dB
Signal to noise CD:	50 dB (1kHz)
Number of channels:	2 stereo
Line out Output:	CD max 2000 mV

Specifications are subject to change without notice. Mass and dimension are approximate.

Уважаемый покупатель!

Благодарим Вас за покупку нашего изделия. Для обеспечения безопасности рекомендуется тщательно изучить настоящее руководство перед подключением, эксплуатацией и/или регулировкой изделия, и сохраняйте руководство для использования в будущем.

Содержание

Содержание	21
Меры предосторожности	22
Установка/ подключение	23
Органы управления	27
Функции органов управления	21
Обзор MP3	35
Система защиты от кражи	36
Обращение с компакт-дисками	36
Чистка и уход	37
Руководство по устранению неисправностей	37
Технические характеристики	39

Меры предосторожности

- Тщательно изучите настоящую инструкцию, чтобы ознакомиться с высококачественной аудиосистемой.
- При установке и подключении изделия отключите отрицательную клемму аккумулятора автомобиля.
- При замене предохранителя, убедитесь, что вы устанавливаете предохранитель с тем же номиналом. Используя предохранитель с повышенным значением тока, можно причинить значительные повреждения изделию.
- Не пытайтесь разбирать изделие. Лазерные лучи, исходящие из блока оптической головки считывания информации с компакт-диска, опасны для глаз.
- Убедитесь, что шпильки или другие посторонние предметы не попали внутрь изделия. Они могут вызвать сбой в работе или стать причиной опасности, такой как поражение электрическим током или лазерным лучом.
- Если вы ставите автомобиль на стоянку на длительное время в жаркое или холодное время года, подождите пока температура в автомобиле не станет нормальной, перед тем как включать изделие.
- НЕ открывайте крышки и не проводите ремонт самостоятельно. Обратитесь к дилеру или квалифицированному персоналу
- Убедитесь, вы отключаете источник питания и антенну, если вы не будете пользоваться системой в течение длительного времени или во время грозы.
- Убедитесь, что вы отключаете источник питания, если обнаружена неправильная работа системы, система издает необычные звуки, запах, выделяет дым или внутрь ее попала жидкость. Проведите квалифицированный технический осмотр системы.
- Прибор разработан так, чтобы отрицательный вывод аккумулятора был подключен к корпусу транспортного средства. Пожалуйста, убедитесь в этом перед установкой.
- Не позволяйте проводам динамиков касаться друг друга при включении прибора. В противном случае, может быть перегружен или выйти из строя усилитель питания.
- Не устанавливайте съемную панель перед подключением кабеля.

Установка/ подключение

Сначала проведите электрические подключения, затем проверьте их правильность.

Способ установки

Шасси имеет корпус с металлическими направляющими. Пожалуйста, проведите соединение проводов источника питания, динамиков и антенны в соответствии с требованиями инструкции. Затем вставьте металлический корпус с направляющими в автомобиль в соответствии с приведенной схемой.

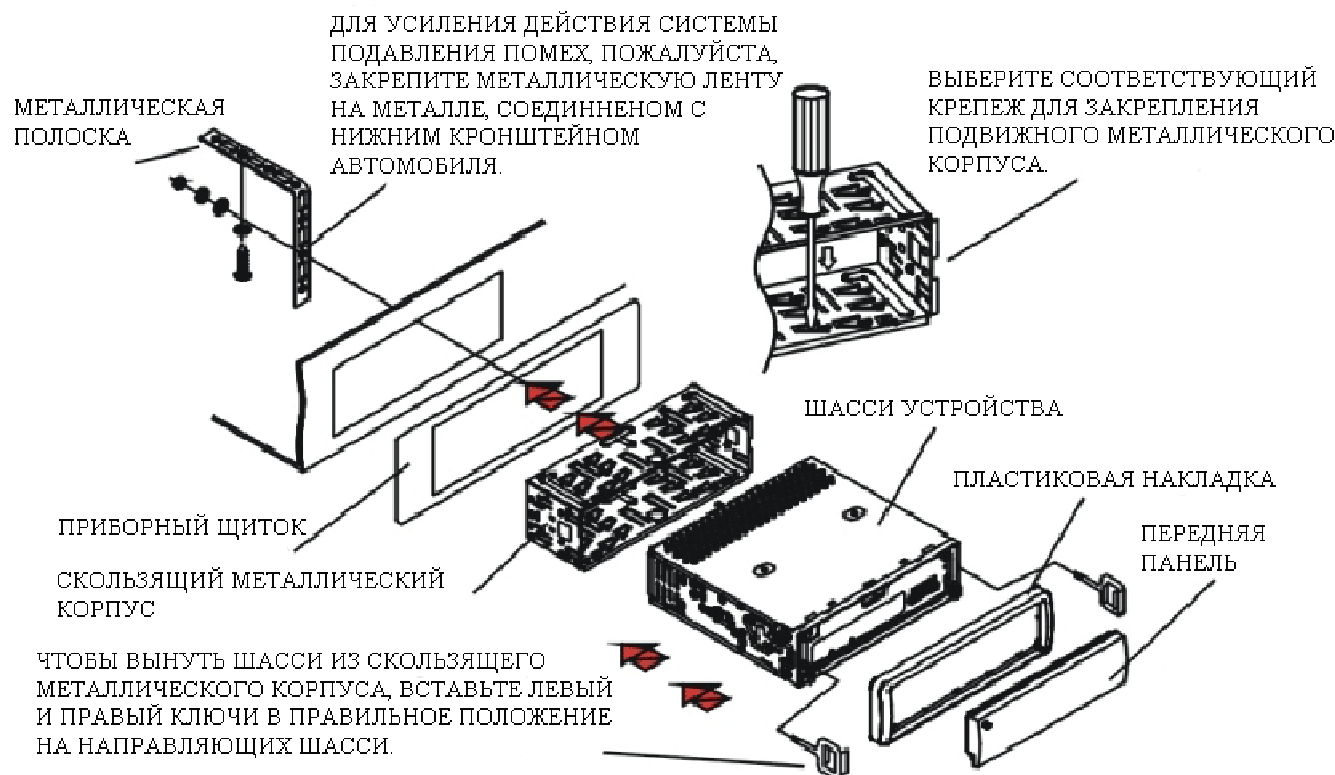

УДАЛИТЕ СКОЛЬЗЯЩИЙ
МЕТАЛЛИЧЕСКИЙ КОРПУС.

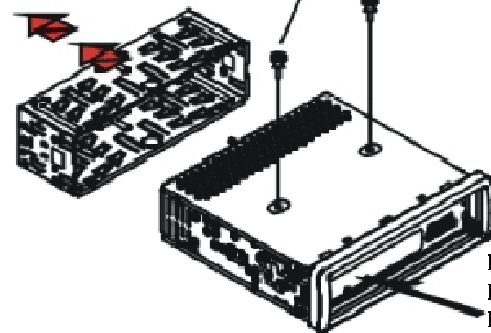

ВЫВЕРНИТЕ 2 ВИНТА ДЛЯ ЗАЩИТЫ
ПЛЕЕРА ПЕРЕД ЕГО ЭКСПЛУАТАЦИЕЙ.

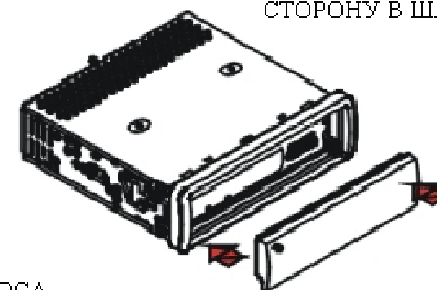

ДЛЯ УСТАНОВКИ ПЕРЕДНЕЙ ПАНЕЛИ
ОБРАТНО В ШАССИ УСТРОЙСТВА,
СНАЧАЛА ВСТАВЬТЕ ПРАВУЮ СТОРОНУ,
ЕСЛИ ЗАДНЯЯ СТОРОНА УСТАНОВЛЕНА
ПРАВИЛЬНО, ЗАТЕМ ВТОЛКНИТЕ ЛЕВУЮ
СТОРОНУ В ШАССИ.

КНОПКА СБРОСА
НАЖМИТЕ КНОПКУ СБРОСА, ЧТОБЫ ВОССТАНОВИТЬ
ИЗМЕННЕННОЕ ПРОГРАММИРОВАНИЕ, ЕСЛИ ИНФОРМАЦИЯ НА
ЭКРАНЕ ПРЕДСТАВЛЯЕТСЯ НЕНАДЛЕЖАЩИМ ОБРАЗОМ И
НЕКОТОРЫЕ КНОПКИ НЕРАБОТОСПОСОБНЫ.

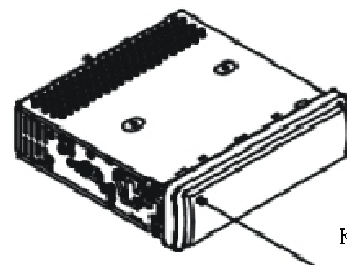

КНОПКА ОТКРЫВАНИЯ

ЧТОБЫ ВСТАВИТЬ ДИСК В ОТСЕК ИЛИ ВЫНУТЬ ЕГО, ИЛИ СНЯТЬ ПЕРЕДНЮЮ
ПАНЕЛЬ С ШАССИ, НАЖМИТЕ КНОПКУ ОТКРЫВАНИЯ ДЛЯ СБРОСА ПЕРЕДНЕЙ
ПАНЕЛИ.

Снятие панели

1. Нажмите на кнопку OPEN на панели. Панель опустится вниз (рис. 1).
2. Сдвиньте панель вправо и вытяните на себя (рис. 2).



Рис. 1



Рис. 2

Подсоединение съемной панели

1. Держите панель так, чтобы ее лицевая сторона была направлена на Вас, и установите правую сторону кронштейна панели (рис.3).
2. Нажмите на левую сторону панели, чтобы она защелкнулась.
3. Закройте панель.



Рис. 3

Внимание:

НЕ устанавливайте съемную панель правой стороной. Это может повредить ее. Панель может повредиться из-за внешних факторов: тряски, ударов. После снятия ее с устройства держите панель в защитном футляре и старайтесь не ронять и не наносить физических повреждений.

Очень важным элементом является коннектор на задней части панели. Не нажимайте на нее ногтями, ручками, отвертками.

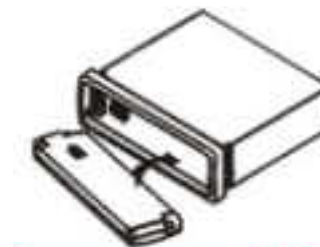
Примечание:

Если панель загрязнилась или запылилась, протрите ее сухой чистой тканью. Для чистки разъема в задней части панели используйте тампон, смоченный изопропиловым спиртом.

Подключение динамиков

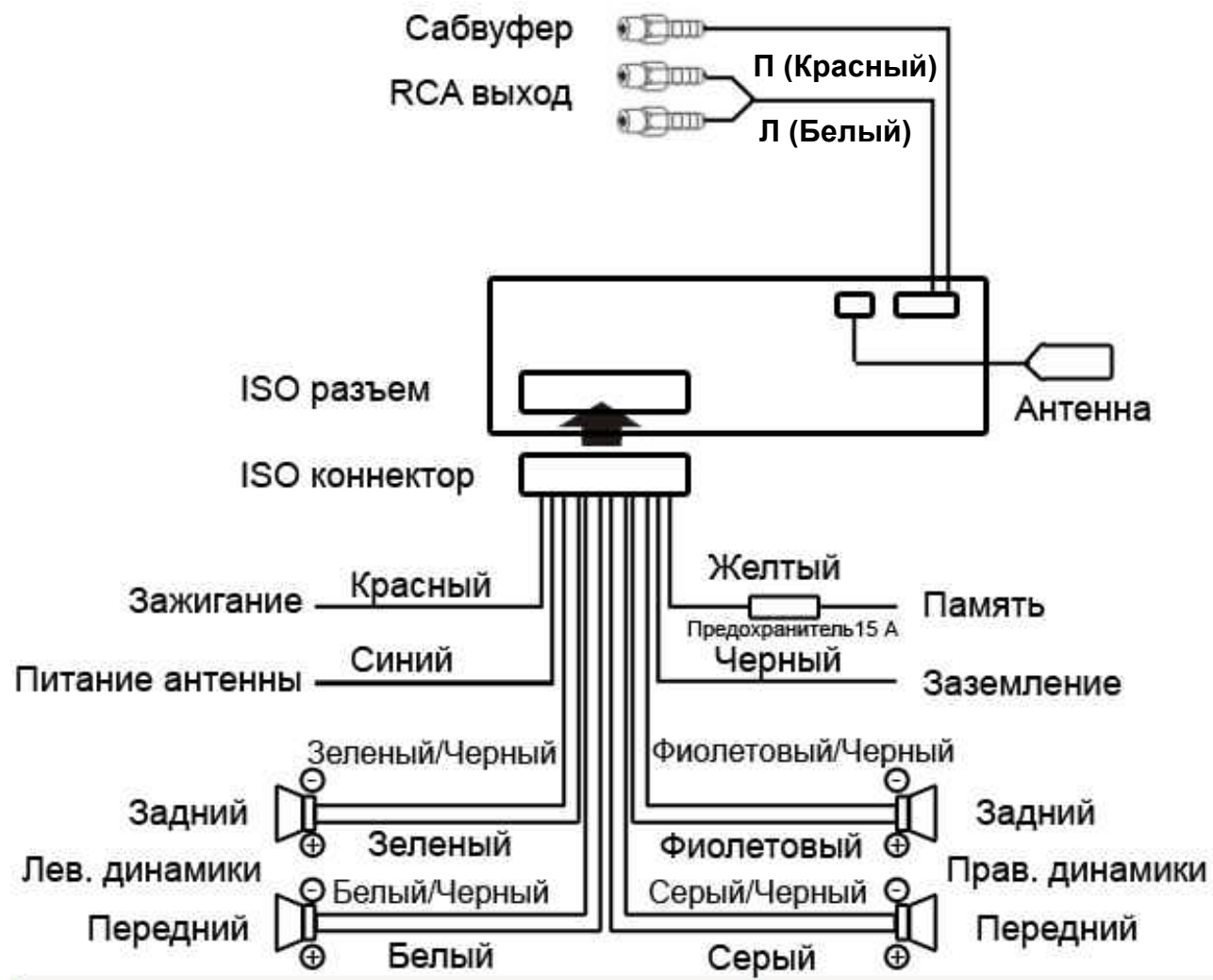

Примечания:

- Независимо от вида динамиков, следует использовать динамики с сопротивлением, равным 4 Ом для уменьшения искажений при повышенной громкости.
- Запрещается соединять провода авто антенны и заземления между собой.

Органы управления

Передняя панель

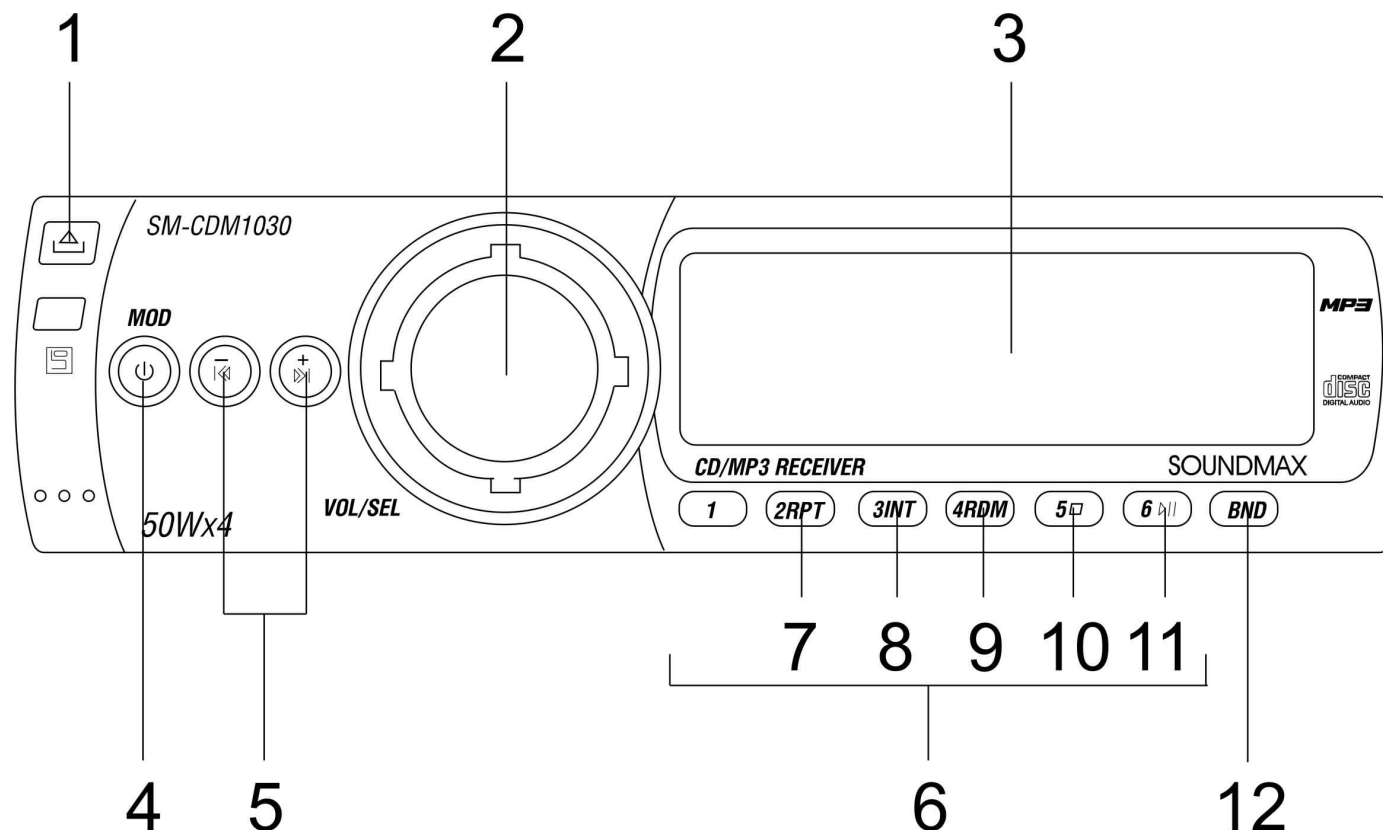

1. Кнопка OPEN

Нажмите ее, чтобы откинуть переднюю панель и иметь возможность вставить кассету в специальный отсек или нажать на кнопку EJECT для извлечения диска.

2. Регулятор громкости/ Кнопка SEL

Вращайте регулятор громкости по часовой стрелке, чтобы увеличить уровень громкости. Вращайте против часовой стрелки, чтобы понизить уровень громкости.

Нажмите на кнопку SEL, чтобы выбрать режим: TIME => VOL => BAS => TRE => BAL => FAD => LOU => LOC.

Вращайте регулятор громкости, чтобы отрегулировать каждую настройку.

3. ЖИДКОКРИСТАЛЛИЧЕСКИЙ ДИСПЛЕЙ

4. КНОПКА POWER/MOD

Нажмите на эту кнопку удерживайте в течение 2 секунд, чтобы включить прибор. Нажмите еще раз для выключения прибора.

Когда питание включено, нажмите на кнопку POWER/MOD, чтобы выбрать режим: Radio (радио) => Playback (CD диск) (если он подключен к устройству) => Aux.

5. КНОПКИ << -/ >> +

Кнопки ручного или автоматического поиска радиостанций/ Переход к предыдущему или следующему треку/ Ускоренная перемотка трека назад/вперед/ Установка времени.

6. КНОПКИ ПРЕДВАРИТЕЛЬНО УСТАНОВЛЕННЫХ СТАНЦИЙ (1-6)

7. Кнопка RPT (повтор)

8. Кнопка INT (воспроизведение первых 10 секунд каждого трека)

9. Кнопка RDM (случайное воспроизведение)

10. Кнопка STOP (остановка)

11. Кнопка PLAY/PAUSE (воспроизведение/пауза)

12. Кнопка BND

В режиме Радио нажимайте на эту кнопку, чтобы выбрать диапазон в режиме Radio.

Внутренняя панель

Нажмите на кнопку OPEN, чтобы откинуть переднюю панель.

1. Индикатор статуса панели
2. Кнопка RESET
3. Кнопка EJECT
4. Слот для дисков

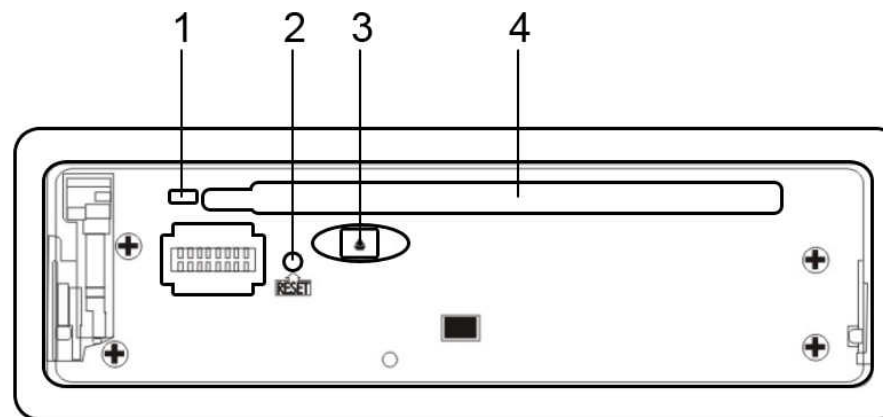

Пульт управления

1. Кнопка выбора режима MODE.
2. Кнопка вкл/выкл питания POWER.
3. Кнопка BAND: нажмите кнопку для установки диапазона радиоприемника в режиме RADIO.
4. Кнопка предустановки эквалайзера
5. Кнопка остановки воспроизведения STOP/REVERSE.
6. Кнопка прослушивания фрагментов INT
7. Кнопка LOC
8. Кнопка LOU
9. Кнопки регулировки звука VOL+/-.
10. Кнопка ESP
11. Цифровые кнопки.
12. Кнопка воспроизведения/паузы PLAY/PAUSE.
13. Кнопка отключения звука MUTE.
14. Кнопка AMS
15. Кнопка повтора RPT
16. Кнопка случайного воспроизведения RDM
17. Кнопка стерео ST
18. Кнопка SEL - для установки базовых опций звука.
19. Кнопки поиска радио, перехода назад и вперед, быстрой прокрутки назад и вперед ◀◀/▶▶.
20. Кнопка программирования PROG.

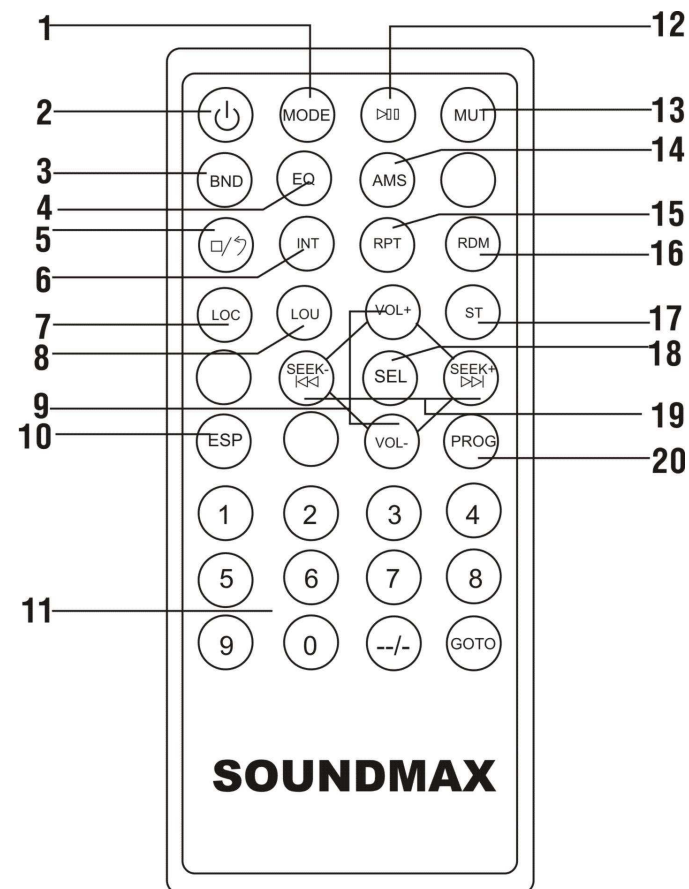

Замена батарей в пульте управления:

1. Откройте отсек для батарей в направлении, указанном стрелкой.
2. Замените старую батарею на новую (CR 2025 3V), соблюдая полярность.
3. Закройте отсек для батарей.

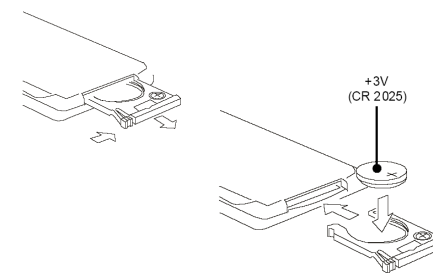

Функции органов управления

Основные функции

Кнопка RESET (сброс)

Нажмите на панели на кнопку OPEN. Панель откроется. Нажмите на кнопку сброса RESET, расположенную за передней панели. Эта мера необходима в следующих ситуациях: исходная установка устройства после подключения, никакие кнопки не действуют, символы ошибок появляются на дисплее.

Кнопка включения

Нажмите на кнопку POWER/MOD на передней панели или на кнопку POWER на ПДУ, чтобы включить устройство. Нажмите еще раз, чтобы выключить питание.

Внимание: Когда Вы выключаете систему или зажигание автомобиля, время, громкость звука и радио настройки будут сохранена в памяти устройства, и при включении установки вернуться к сохраненным значениям.

Кнопки регулирования звука

Вращайте регулятор громкости по часовой стрелке, чтобы увеличить уровень громкости. Вращайте против часовой стрелки, чтобы понизить уровень громкости.

Или используйте кнопки VOL+/- на ПДУ для настройки громкости звука.

Нажмите на кнопку SEL на передней панели или на ПДУ, чтобы выбрать режим: TIME (Время) => VOLUME (громкость) => BASS (низкие частоты) => TREBLE (высокие частоты) => BALANCE (баланс левые/ правые динамики) => FADER (баланс задние/ передние динамики) => LOUD => LOCAL.

Вращайте регулятор громкости, чтобы отрегулировать каждую настройку.

- VOL: 00, 02,....., 44, 46

- BASS/TREB: -6, -5,....., 0, +1, +2,.....+5, +6

- BAL: 12L, 11L,....., L=R, 1R,.....,12R

(R- правый, L - левый)

- FAD: 12R, 11R,....., R=F, 1F,....., 12F

- LOUD: вращайте регулятор громкости, чтобы изменить уровень басов.

- LOC: вращайте регулятор громкости, чтобы выбрать режимы LOC ON и LOC OFF (режим местной или удаленной чувствительности тюнера).

ВНИМАНИЕ: Настройки BASS и TREBLE аннулируют любую настройку эквалайзера.

Каждая настройка отображается на дисплее в течение 5 секунд. Если в течение этих 5 секунд ни одна кнопка не была нажата, дисплей вернется в обычный режим.

TIME SET (установка времени): Нажимайте на кнопку SEL (регулятор громкости), чтобы выбрать режим TIME (Время). На дисплее появится текущее время. Нажимайте на кнопку <</- , чтобы установить часы. Нажимайте на кнопку >>/+ , чтобы установить минуты. Нажмите на кнопку SEL еще раз, чтобы сохранить настройки и выйти из режима.

Выбор режима

Нажимайте на кнопку MOD на передней панели или на ПДУ, чтобы выбрать режим работы устройства: RADIO (радио), PLAYBACK (диск, когда диск установлен в магнитоле), AUX.

Выключение звука

Когда питание магнитолы включено, нажмите на кнопку MUT на ПДУ, чтобы выключить звук. Нажмите на кнопку еще раз, чтобы включить звук.

Установка громкости басов

Нажмите кнопку LOU на ПДУ для увеличения громкости басов. Это может улучшить восприятие музыки. Нажмите кнопку еще раз для отключения данной функции.

Программирование воспроизведения

1. Нажмите на кнопку PROG, на дисплее отобразится P00:00.
2. При помощи кнопок с цифрами выделите позицию и введите номер трека, который должен быть воспроизведен на этом месте.
3. Нажмите на кнопку PLAY/ PAUSE, чтобы начать воспроизведение запрограммированного списка.

Выбор режима эквалайзера

Нажмите кнопку EQ для выбора режима эквалайзера: POP, CLASSIC, ROCK, FLAT, ВЫКЛ.

Выбор режима аудио

Нажмите и удерживайте кнопку ST на ПДУ для выбора режима МОНО или СТЕРЕО.

Выбор режима анти-шока

Нажмите кнопку ESP на ПДУ для активации режима анти-шока. Нажмите кнопку PLAY/PAUSE для воспроизведения с функцией анти-шок.

Функции радио

Выбор диапазона

Нажимайте на кнопку BND на передней панели или на ПДУ, чтобы выбрать диапазон: FM1, FM2, FM3, AM1, AM2.

Ручной/ автоматический поиск радиостанций

- Автоматический поиск: Нажмите на кнопку << или >> на передней панели или на кнопки «/» на ПДУ, чтобы начать автоматический поиск. Поиск прекратится при приеме первой станции с сильным сигналом, при этом начнется ее воспроизведение. Нажмите еще раз, чтобы найти следующую станцию.
- Ручной поиск: Нажмите и удерживайте кнопку << или >> на передней панели или кнопки «/» на ПДУ, чтобы вручную увеличить или уменьшить частоту.

Сохранение и вызов радио станций

Вы можете хранить и воспроизводить 6 радио станций в каждом из 5 поддиапазонов.

- Чтобы сохранить станцию:
- Выберите диапазон (если нужно).
- Выберите станцию при помощи кнопок <</ >> на передней панели или кнопок «/» на ПДУ.
- Нажмите и удерживайте в течение двух секунд кнопку с номером 1~6, под которым Вы бы хотели сохранить эту станцию.
- Чтобы вызвать станцию:
- Выберите диапазон (если нужно).
- Нажмите на кнопку с номером нужной сохраненной станции 1~6.

Функция автоматического сохранения станций в памяти

- **Прослушивание сохраненных станций:** Нажмите на кнопку AMS на ПДУ, чтобы прослушать все сохраненные в текущем диапазоне станции в течение 5 секунд. Во время прослушивания на дисплее будет мигать INT. Чтобы остановить прослушивание, снова нажмите на кнопку AMS. Для прослушивания сохраненных станций нажмите кнопки 1-6.
- **Автоматическое сохранение:** Нажмите и удерживайте кнопку AMS на ПДУ более 2 секунд, 6 самых сильных доступных станций будут автоматически сохранены в памяти кнопок 1~6. Чтобы остановить автоматическое сохранение, снова нажмите на кнопку AMS.

Контроль местного/удаленного приема

В режиме радио нажмите кнопку "LOC" на ПДУ для выбора местного или удаленного приема.

- a. При местном приеме на дисплее отобразится "LOC ON";
- b. При удаленном приеме на дисплее отобразится "_DX_".

Данная функция позволяет улучшать прием станций в зависимости от места нахождения автомобиля.

Воспроизведение дисков

Загрузка диска

- Включите питание устройства. Нажмите на кнопку OPEN, чтобы открыть панель. Установите диск в слот маркированной стороной вверх.
- Нажмите на кнопку EJECT на внутренней панели, чтобы вынуть диск.

Воспроизведение/ Пауза

- Когда диск в устройстве, нажмите на кнопку PLAY/ PAUSE на передней панели или на ПДУ, чтобы начать воспроизведение. Чтобы обеспечить высокое качество воспроизведения, дождитесь, пока плеер закончит читать диск, а затем начинайте воспроизведение.
- Во время воспроизведения нажмите на кнопку PLAY/PAUSE на передней панели или на ПДУ, режим паузы активируется. Нажмите на кнопку PLAY/PAUSE еще раз, чтобы продолжить воспроизведение.

Остановка воспроизведения

Во время воспроизведения нажмите на кнопку STOP на передней панели или на ПДУ, чтобы остановить воспроизведение.

Переход к предыдущему или следующему треку

- Нажмите во время воспроизведения на кнопку << на передней панели или кнопку «», чтобы начать воспроизведение предыдущего трека.
- Нажмите во время воспроизведения на кнопку >> на передней панели или кнопку «», воспроизведение начнется со следующего трека.

Ускоренное воспроизведение вперед или назад

Во время воспроизведения нажмите и удерживайте кнопку <</ >> на передней панели или кнопки «/» на ПДУ, чтобы начать ускоренное воспроизведение назад или вперед. Отпустите кнопку, когда нужный фрагмент будет найден.

Повтор воспроизведения

Во время воспроизведения трека нажмите на кнопку RPT на передней панели или на ПДУ, чтобы начать его повторное воспроизведение. Нажмите еще раз, чтобы отменить функцию повтора.

Случайное воспроизведение

Во время воспроизведения трека нажмите на кнопку RDM на передней панели или на ПДУ, чтобы начать случайное воспроизведение всех треков. Нажмите еще раз, чтобы отменить функцию.

Функция Intro

Вы можете последовательно воспроизводить начало каждого трека в течение 10 секунд.

Во время воспроизведения треков нажмите на кнопку INT, чтобы начать воспроизведение всех треков. Нажмите еще раз, чтобы отменить функцию.

Выбор треков в режиме MP3

Поиск по номеру трека:

Во время воспроизведения треков в формате MP3 нажмите на кнопку BAND один раз, на дисплее появится иконка TRACK ↵, при этом значок ↵ будет мигать.

- a. Нажимайте на кнопку SEL или нажимайте на кнопки << -/>> +, чтобы войти в Number Search (Поиск по номеру трека).
- b. В режиме Track number (поиска по номеру трека) на дисплее будет отображаться номер трека: 001, при этом 1 (последняя цифра номера) будет мигать. Нажимайте на кнопки << -/>> +, чтобы выбрать последнюю цифру номера искомого трека.
- c. Нажмите на кнопку SEL, чтобы перейти к следующей цифре. Нажмите и удерживайте в течение 2 секунд кнопку SEL, чтобы начать воспроизведение выбранного трека.
- d. Вторая цифра начнет мигать. Нажимайте на кнопки << -/>> +-, чтобы выбрать вторую цифру номера искомого трека. Нажмите на кнопку SEL, чтобы перейти к следующей цифре. Нажмите и удерживайте в течение 2 секунд кнопку SEL, чтобы начать воспроизведение выбранного трека.
- e. Третья цифра начнет мигать. Нажимайте на кнопки << -/>> +, чтобы выбрать первую цифру номера искомого трека. Нажмите на кнопку SEL, чтобы начать воспроизведение выбранного трека.
- f. Вы также можете быстро ввести номер искомого трека: войдите в режим поиска по номеру трека, нажимайте на кнопки << -/>> + до тех пор, пока нужный номер не будет найден. Затем нажмите на кнопку SEL, чтобы начать воспроизведение.

Поиск по папкам

Во время воспроизведения треков в формате MP3 дважды нажмите на кнопку BAND, на дисплее появится иконка NAVIGA ↵, при этом значок ↵ будет мигать.

- a. Нажимайте на кнопку SEL или нажимайте на кнопки +/-, чтобы войти в Navigate Search (Поиск по папкам).
- b. Если выбранный пункт – название папки, нажмите на кнопку SEL, чтобы открыть эту папку и войти в нее.
- c. Нажимайте на кнопки << -/>> +, чтобы перемещаться по трекам в папке. Нажмите на кнопку SEL, чтобы начать воспроизведение выбранного трека.
- d. Чтобы вернуться в папку на уровень выше, нажимайте на кнопку -.

Отображение ID3 информации о файле

Если текущий трек содержит ID3 тэги версии 1.0/2.0, они будут отображаться на дисплее бегущей строкой.

Обзор MP3

Замечания по MP3

- MP3 это краткое обозначение аудио слоя MPEG 3 и относится к стандарту технологии сжатия звука.
- Данное изделие позволяет воспроизводить файлы MP3 на дисках CD-ROM, CD-R или CD-RW.
- Изделие может считывать файлы MP3, записанные в формате, соответствующем ISO 9660. Однако оно не поддерживает данные MP3, записанные методом пакетной записи.
- Изделие не может считывать файлы MP3, которые имеют расширение файла, отличающееся от ".mp3".
- Если вы воспроизводите не MP3 файл, который имеет расширение ".mp3", вы можете слышать некоторые шумы.
- В данном руководстве мы рассматриваем файлы, называемые "файлами MP3" и "папкой", а в технологии PC "дорожкой" и "альбомом" соответственно.
- Максимальное количество уровней директории равно 8, включая корневую директорию. Максимальное количество файлов и папок на диске 256.
- Изделие может не воспроизводить дорожки в последовательном порядке.
- Изделие воспроизводит только аудио треки, если диск содержит как аудио треки, так и файлы MP3.
- При воспроизведении диска 8 килобит или VBR, истекшее время воспроизведения в окне дисплея будет неправильным, а также ознакомительное воспроизведение может не действовать надлежащим образом. VBR: Переменная скорость передачи битов.

Замечание по созданию собственных CD-R или CD-RW, содержащих файлы MP3

- Для получения высокого качества звука мы рекомендуем преобразовывать файлы MP3 с эталонной частотой 44,1 кГц и фиксированным битрейтом 128 кбит/сек. НЕ сохраняйте более 256 файлов MP3 на диске.
- Для формата, совместимого с ISO 9660, максимально допустимая глубина вложенных папок равняется 8, включая корневую директорию (папку).
- При использовании диска CD-R воспроизведение возможно только для дисков, которые были закончены. Убедитесь, что при записи MP3 CD-R или CD-RW были отформатированы как диски данных, а НЕ как аудио диски.
- Вы не должны записывать не-MP3 файлы или ненужные папки вместе с файлами MP3 на диск, в противном случае потребуется много времени, пока изделие начнет воспроизводить файлы MP3.
- На некоторых CD-R или CD-RW данные могут не быть записаны надлежащим образом в зависимости от качества их производства. В этом случае данные могут быть воспроизведены не надлежащим образом. Рекомендуются диски CD-R или CD-RW высокого качества.
- Имя альбома или композиции может содержать до 16 символов. Необходима версия 1.x ID3TAG.
- Помните, что изделие может не воспроизводить треки в том порядке, в котором они записаны на диске.

Система защиты от кражи

Данное изделие снабжено сдвигаемой съемной и маскирующей панелью. Панель можно снять и взять с собой, что помогает избежать воровства.

Снятие панели

1. Нажмите на кнопку POWER/MOD, чтобы выключить питание устройства.
2. Нажмите на кнопку OPEN на панели. Панель опустится вниз (рис. 1).
3. Сдвиньте панель вправо и вытяните на себя (рис. 2).
4. Поместите панель в портфель и возьмите ее с собой, когда вы покидаете автомобиль.



Рис. 1



Рис. 2

Подсоединение съемной панели

1. Держите панель так, чтобы ее лицевая сторона была направлена на Вас, и установите правую сторону кронштейна панели (рис.3).
2. Нажмите на левую сторону панели, чтобы она защелкнулась (рис. 4).
3. Закройте панель.



Рис. 3

Съем изделия

1. Снимите панель.
2. Вставьте два Т-образных ключа в отверстие лицевой стороны, пока не услышите щелчок.
3. Выньте изделие (рис. 4).

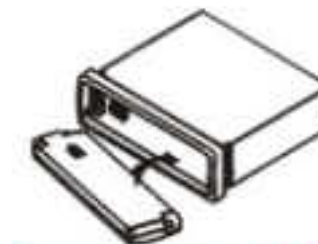

Рис. 4

Обращение с компакт-дисками

- Грязные, поцарапанные или погнутые диски могут вызвать искажение звука или шумы
- Держите диск только за края (как показано на рисунке). Чтобы обеспечить чистоту, не прикасайтесь к его поверхности.
- Диски должны храниться в их чехлах после использования, чтобы не поцарапать их поверхность.

- Не подвергайте диски действию прямого солнечного света, повышенной влажности, повышенным температурам или действию пыли.
- Продолжительное влияние предельных температур может изогнуть диск (например, пребывание дисков в автомобиле в летнее время).
- Не царапайте и не пишите что-либо на любой стороне диска. Острые пишущие инструменты или чернила, используемые в них, могут повредить поверхность диска.
- НЕ ПРИКАСАЙТЕСЬ к стороне, не имеющей маркировки.
- НЕ ПРИКРЕПЛЯЙТЕ какую-либо печать, этикетку или лист предохранения данных к любой стороне диска.
- Данное изделие не может воспроизводить CD размером 3 дюйма (8 см).
- Никогда не вставляйте CD размером 3 дюйма, установленный в адаптер, или CD неправильной формы. Изделие не сможет выбросить его, что приведет к сбою.

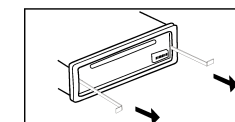
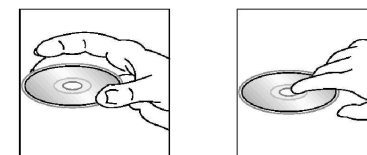

Чистка и уход

Чистка корпуса

Протирайте мягкой тканью. Если корпус очень загрязнен (не мочите его), используйте ткань, слегка смоченную мыльным раствором, и затем вытрите его сухой тканью.

Чистка дисков

а) Отпечатки пальцев должны быть тщательно стерты с поверхности диска мягкой тканью. В отличие от обычных пластинок, компакт-диски не имеют канавок для сбора пыли и микроскопических частиц грязи, поэтому осторожно вытирайте их мягкой тканью, чтобы убрать частицы грязи. Вытирайте прямолинейным движением от центра к краю.

б) Никогда не используйте растворитель, бензин, очиститель пластинок или антистатический аэрозоль для чистки дисков. Такие химические вещества могут повредить его пластиковые поверхности.

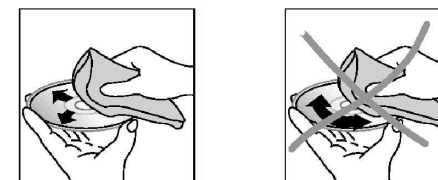

Руководство по устранению неисправностей

Неисправность	Причина	Решение
Нет питания	Зажигание машины не включено. Сгорел предохранитель.	Если источник питания подключен надлежащим образом к выключателю машины, установите ключ зажигания в положение «АСС». Замените предохранитель.
Невозможно загрузить диск	В плеер установлен CD диск.	Удалите диск из плеера, затем установите новый.
Невозможно считать диск	Диск установлен верхней стороной вниз. Компакт диск загрязнен или имеет дефект. Температура внутри машины очень высокая.	Установите компакт диск стороной с этикеткой вверх. Очистите диск или установите новый. Подождите пока температура не станет нормальной.
Нет звука	Звук установлен на минимум. Кабель не подключен надлежащим образом.	Отрегулируйте звук до необходимого уровня. Проверьте подключение кабеля.
Не действуют функциональные ключи	Встроенный микрокомпьютер не работает надлежащим образом из-за шумов. Передняя панель не установлена на свое место.	Нажмите кнопку RESET. Повторно установите переднюю панель.
Звук пропадает	Угол установки более 30 градусов. Компакт диск загрязнен или имеет дефект.	Отрегулируйте угол установки, установив его менее 30 градусов. Очистите диск или установите новый.
Радио не работает. Не работает автоматический выбор радиостанции	Антенный кабель не подключен. Сигналы слишком слабы.	Вставьте антенный кабель надежно. Выберите станцию вручную.

Технические характеристики

Общие.	
Источник питания	12 В, постоянное
Максимальная выходная мощность:	50 Вт x 4 канала
Потребляемый ток	макс.15 А
Предохранитель:	15 А
Размеры (Ш x В x Д)	178 x 50 x 192 мм
Сtereo FM радио. Частотный диапазон:	87.5 - 108.0 МГц
Используемая чувствительность:	3 мкВ
Промежуточная частота:	10.7 МГц
MW радио Частотный диапазон:	522-1620 кГц
Используемая чувствительность:	40 дБ
Промежуточная частота:	450 кГц
Плеер дисков. Система:	Дисковая аудио система
Используемый диск:	MP3/ CD-R/ CD-RW Нет бит квантований 1 бит
Формат сигнала:	частота дискретизации 44,1 кГц
Частотные характеристики:	20-100 Гц ≤ 5 дБ 10-20 кГц ≤ 5 дБ
Отношение сигнал/шум CD:	50 дБ (1 кГц)
Количество каналов:	2 стерео
Линия выход Выход:	CD макс. 2000 мВ

Технические характеристики могут быть изменены заводом-изготовителем без предварительного уведомления.

Указанные масса и геометрические размеры имеют приблизительные значения.