

Руководство по эксплуатации

СТАВР®

Надёжен. Нацелен на результат

ПЦБ-45/1800М



Пила цепная
бензиновая

www.stavr.pf

Уважаемый покупатель!

Компания «Омега» благодарит Вас за Ваш выбор и надеется, что настоящее изделие торговой марки «Ставр» будет полностью отвечать Вашим ожиданиям.

Для того, чтобы Ваша покупка прослужила Вам долгое время, необходимо правильно ее использовать, хранить и проводить техническое и сервисное обслуживание, в связи с чем настоятельно рекомендуем Вам перед использованием тщательно изучить информацию, изложенную в настоящем руководстве.

При покупке изделия в розничной торговой сети требуйте проверки его рабочего состояния, комплектации, наличия штампа торговой организации и даты продажи в гарантийном талоне. Проверьте соответствие наименования изделия и серийного номера указанных в гарантийном талоне, приобретаемому изделию.

Обращаем Ваше внимание на то, что применение изделия в промышленных и коммерческих целях не предусмотрено.

Срок службы изделия составляет 3 года. Компания-производитель обращает внимание покупателей, что при эксплуатации изделия в рамках личных нужд и соблюдения правил пользования, приведенных в данной инструкции по эксплуатации, срок службы изделия может значительно превысить указанный в настоящей инструкции.

Компания-производитель оставляет за собой право вносить в конструкцию и комплектацию изменения, не ухудшающие эксплуатационные качества изделия!

УСЛОВНЫЕ ОБОЗНАЧЕНИЯ	3
ПРАВИЛА ТЕХНИКИ БЕЗОПАСНОСТИ	3
СОСТАВНЫЕ ЧАСТИ ИЗДЕЛИЯ	6
КОМПЛЕКТ ПОСТАВКИ	7
МОНТАЖ	9
ЗАПРАВКА ТОПЛИВОМ И СМАЗКА ПИЛЫ	9
ПРОВЕРКА ПОДАЧИ МАСЛА НА ЦЕПЬ	9
ЗАПУСК ДВИГАТЕЛЯ	10
ПО ОКОНЧАНИИ РАБОТЫ	11
СПОСОБЫ ПИЛЕНИЯ И ВАЛКИ ДЕРЕВЬЕВ	12
ТЕХНИЧЕСКОЕ ОБСЛУЖИВАНИЕ	13
УТИЛИЗАЦИЯ	13
НЕИСПРАВНОСТИ И СПОСОБЫ ИХ УСТРАНЕНИЯ	14
ГАРАНТИИ ИЗГОТОВИТЕЛЯ	14
ТЕХНИЧЕСКИЕ ХАРАКТЕРИСТИКИ	15

УСЛОВНЫЕ ОБОЗНАЧЕНИЯ



Внимательно прочитайте данное руководство прежде, чем использовать бензопилу.



Обязательно используйте защитный шлем, шумозащитные наушники, защитные очки или специальную маску.



Удерживайте бензопилу только двумя руками.



Внимание! Опасность обратного удара.



Предупреждение/ Внимание/Опасность!

ПРАВИЛА ТЕХНИКИ БЕЗОПАСНОСТИ

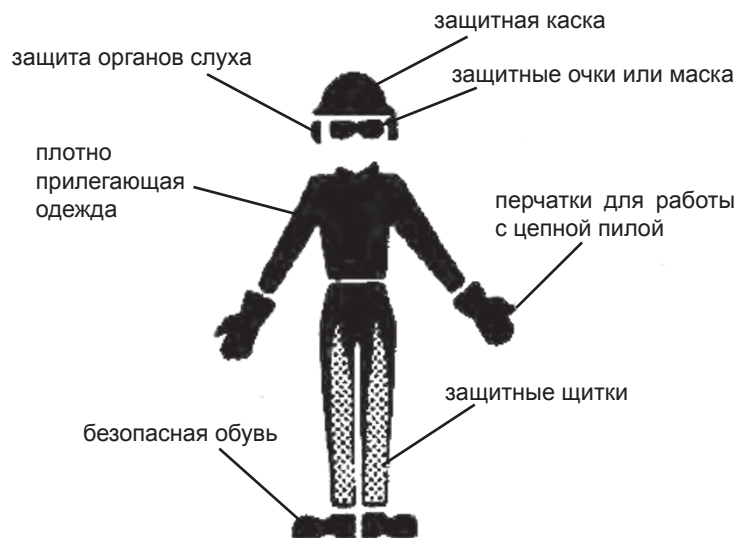

ВНИМАНИЕ! Во избежание внезапного запуска бензопилы во время регулировки, чистки или транспортировки всегда переводите выключатель в положение «ВЫКЛ.» .

Поскольку неправильное использование данного изделия может стать причиной серьезных травм, настоятельно рекомендуем предпринять специальные меры предосторожности, обеспечивающие значительное снижение риска несчастных случаев при работе с инструментом.

Внимательно прочтите руководство по эксплуатации и убедитесь, что все описанное в нем понято Вами, и Вы можете следовать всем указаниям, предостережениям, а так же полностью соблюдаете технику безопасности!

Пила цепная бензиновая ПЦБ-45/1800М предназначена для пиления древесины, обрезки сучьев, заготовки дров, валки деревьев. Другие виды применения категорически запрещены!

Нельзя погружать бензопилу в воду и другие жидкости, а также нельзя подвергать длительному воздействию дождя и других осадков.

Перед работой проверьте целостность узлов инструмента, его работоспособность на холостом ходу и нормальное функционирование всех переключателей и выключателей.

Не допускайте использования бензопилы несовершеннолетними лицами или людьми с недостаточными для использо-

вания физическими данными. В случае передачи бензопилы другим лицам подробно расскажите о правилах использования и дайте ознакомиться с настоящим руководством.

При работе с бензопилой надевайте плотно прилегающую защитную одежду, безопасную обувь с противоскользящей подошвой, специальные противоскользящие перчатки, предусмотренные для работы с бензопилой. Уберите волосы таким образом, чтобы они находились выше плеч. Обязательно используйте специальную защиту для глаз (вентилируемые очки или маску), защитную каску из твердого материала, предназначенную для работы с подобным инструментом. Поскольку издаваемый бензопилой шум может негативно повлиять на органы слуха, для защиты используйте наушники. Если Вы пользуетесь инструментом постоянно, регулярно проверяйте слух в медицинском учреждении!

Во время включения инструмента и в процессе работы с ним все дети, посторонние люди и животные должны находиться на расстоянии, составляющем как минимум 10 метров от места в котором осуществляется работа бензопилой.

Мы настоятельно рекомендуем Вам не использовать бензопилу, находясь в состоянии алкогольного, наркотического опьянения, при принятии лекарственных средств, а также в состоянии усталости, болезни и других душевных и физических состояниях, не способных обеспечить безопасность Вам

и окружающим.

Не допускается удержание работающей или находящейся в момент включения бензопилы одной рукой



Всегда правильно держите бензопилу. Пальцы левой руки должны обхватывать переднюю рукоятку, а большой палец находится под ней, правая рука должна полностью обхватывать заднюю рукоятку, независимо от того, левша вы или правша. Левая рука должна быть прямой, а локоть зафиксирован. Когда вы распилываете деревья на бревна, расположите свою левую руку на передней рукоятке так, чтобы она была на одной линии с вашей правой рукой, лежащей на задней рукоятке. Независимо от способа распиливания никогда не меняйте местами правую и левую руки. Твердо стойте на обеих ногах, не следует упираться ногой в распилываемый материал. Стойте немного левее бензопилы, чтобы ваше тело не находилось на одной линии с работающей цепью. Не наклоняйтесь слишком низко. Вы можете пошатнуться, потерять равновесие и контроль над бензопилой. Никогда не пилите, держа бензопилу выше плеч. Очень сложно контролировать пилу, когда она находится так высоко.

Заранее тщательно продумайте свою работу с бензопилой. Не начинайте пилить, пока у вас нет свободного пространства для работы, безопасной обуви, и если вы собрались валить деревья, намеченного пути отхода!

Бензопилой следует работать на открытом воздухе, в месте с хорошей проветриваемостью. Перед запуском двигателя убедитесь, что вблизи нет предметов, которые могут контактировать с цепью. Если по какой-то причине в момент выключения бензопилы шина находится внутри пропила, ни в коем случае не начинайте работу в таком положении! Пилу необходимо освободить из материала и начать работу заново. Во избежание потери контроля над пилой, не давите на неё в конце пропила. Всегда выключайте двигатель перед тем, как положить пилу. Следите за тем, чтобы крышки всех резервуаров были плотно закрыты, болты плотно затянуты. Перемещение бензопилы осуществляйте в выключенном состоянии! При перемещении бензопилы, шина и цепь должны быть направлены назад. Для обеспечения дополнительной защиты, рекомендуем пользоваться защитным чехлом для шины. В случае каких-либо неудобств, возникающих при работе с бензопилой, не пытайтесь изменить ее конструкцию. Пользуйтесь только поставленными в комплекте деталями, или деталями, специально рекомендованными производителем.

Не заправляйте топливо при неостывшем двигателе. Перед заправкой топлива, убедитесь, что поблизости нет открытого огня, источников искрения, курящих людей. Чтобы пополнить топливный резервуар, необходимо выключить двигатель, дать ему охладиться, медленно открыть крышку резервуара топлива и пополнить его. Перед запуском пилы отойдите как минимум на 3 метра от места заправки топлива.

Никогда не храните бензопилу и топливо в месте, где то-

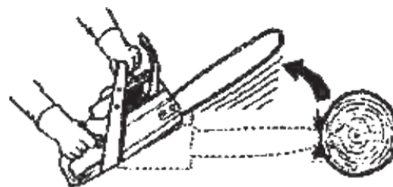

траектория обратного удара

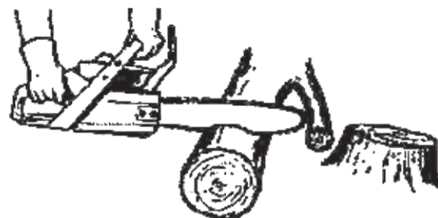

расчистите рабочее пространство

пливные испарения могут достичь источников искрения от электродвигателей, выключателей или открытого пламени .

ОБРАТНЫЙ УДАР

Будьте бдительны при работе с бензопилой! Обратный удар - это быстрое движение бензопилы вверх и назад, которое происходит, когда работающая бензопила верхней четвертью концевой части направляющей шины касается такого объекта, как бревно или ветка. Обратный удар и втягивание при защемлении возникают, когда цепь внезапно останавливается, будучи зажатой, защемленной или в результате контакта с посторонним объектом внутри древесины. Такая внезапная остановка цепи приводит к возникновению реверсивной силы и заставляет бензопилу двигаться в направлении, противоположном вращению цепи. Таким образом, обратный удар при защемлении отбрасывает бензопилу прямо назад на оператора. Втягивание, наоборот, оттягивает пилу от оператора. Каждая из этих реакций может привести к потере контроля над бензопилой и серьезным травмам оператора.

Чтобы избежать обратного удара или защемления расчистите площадку для пиления и уберите с этой территории предметы, не являющиеся необходимыми для осуществления данной работы; никогда не пилите несколько бревен одновременно; при извлечении шины из нижнего запила - не поворачивайте бензопилу; будьте крайне осторожны, когда вставляете бензопилу в уже сделанный пропил; не пытайтесь пилить кончиком шины (ныряющее пиление); следите за тем, чтобы движущаяся цепь никогда не контактировала с посторонними объектами концевой частью направляющей шины. Следите за тем, чтобы цепь Вашей бензопилы была хорошо заточена и правильно натянута. Если она затупилась или ослабла, возможность возникновения обратного удара возрастает. Регулярно проверяйте натяжение цепи при выключенном моторе.

Устройства, предохраняющие от обратного удара:

1. Направляющая шина, снижающая воздействие обратного удара, имеет маленький радиус конца шины, что уменьшает размер зоны риска на конце шины, которая отвечает за возникновение обратного удара;

2. Снижающая обратный удар цепь оснащена предохранительными контурными звеньями разного размера, которые перенаправляют силу обратного удара и позволяют режущему инструменту постепенно входить в древесину;

3. Рычаг тормоза цепи помимо своего прямого назначения служит еще и защитой от вероятного соприкосновения вашей левой руки с цепью бензопилы, если рука соскользнет с передней рукояткой;

4. Передняя рукоятка и тормоз цепи расположены на бензопиле так, что между ними имеется промежуток, и находятся



на одной линии. Расстояние между руками и расположение их на одной линии, которое обеспечивается данной конструкцией, создают условия для удобной балансировки и устойчивости, а также страхует при обратном ударе.

Тормоз цепи

Ваша бензопила снабжена тормозом цепи. Он обеспечивает немедленную остановку цепи при возникновении обратного удара, но не стоит надеяться на него целиком и полностью. Полное исключение опасности возникновения несчастных случаев в результате обратного удара зависит только от Вас.

Во избежание втягивания шины всегда запускайте мотор на полную мощность и держите корпус бензопилы максимально близко к дереву. Запрещается пользоваться металлическими клиньями для того, чтобы поддерживать пропил. Используйте клинья из дерева или пластика. Регулярно проверяйте натяжение цепи при выключенном моторе. Никогда не проверяйте натяжение цепи при включенном двигателе! После того, как вы подтянули цепь, удостоверьтесь, что крепежные гайки шины тщательно закручены.

Следуйте всем мерам предосторожности, указаниям и советам по эксплуатации изделия, содержащимся в данном руководстве, чтобы постараться избежать опасности обратного удара, а также других неприятностей, которые могут привести к серьезным травмам оператора.

ПРИМЕЧАНИЕ: продолжительное воздействие вибраций в процессе использования инструментов, работающих на бензине, может вызвать повреждения нервных клеток и кровеносных сосудов в руках, пальцах рук и суставах. Если вы почувствовали онемение, боль, ослабление мышц, изменение цвета и структуры кожи, потерю чувствительности в пальцах, руках или суставах, прекратите работу с инструментом и проконсультируйтесь с врачом. Антивибрационная система не гарантирует полного отсутствия этих проблем. Пользователи, которые работают такими инструментами долго и регулярно, должны внимательно следить за своим физическим состоянием.

Цепеуловитель

Данная модель пилы снабжена цепеуловителем. Цепеуловитель предназначен для перехвата слетевшей цепи. Уменьшает вероятность травмы при обрыве или слете цепи во время работы.

ВНИМАНИЕ! НИ В КОЕМ СЛУЧАЕ НЕ СЛЕДУЕТ ПОЛЬЗОВАТЬСЯ БЕНЗОПИЛОЙ В СОСТОЯНИИ АЛКОГОЛЬНОГО ИЛИ НАРКОТИЧЕСКОГО ОПЬЯНЕНИЯ ИЛИ В ИНЫХ УСЛОВИЯХ, МЕШАЮЩИХ ОБЪЕКТИВНОМУ ВОСПРИЯТИЮ ДЕЙСТВИТЕЛЬНОСТИ, И НЕ СЛЕДУЕТ ДОВЕРЯТЬ БЕНЗОПИЛУ ЛЮДЯМ В ТАКОМ СОСТОЯНИИ ИЛИ В ТАКИХ УСЛОВИЯХ!

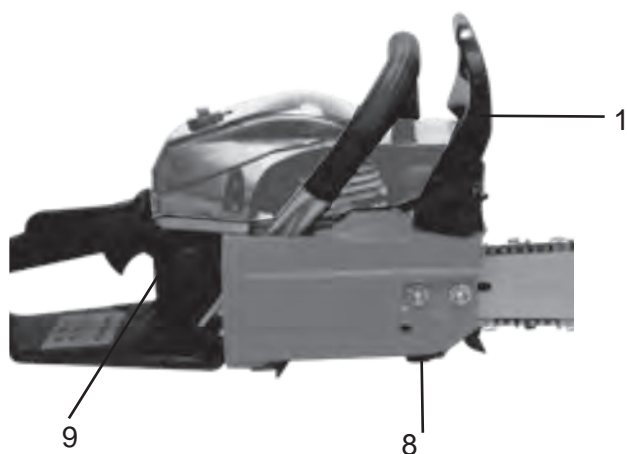
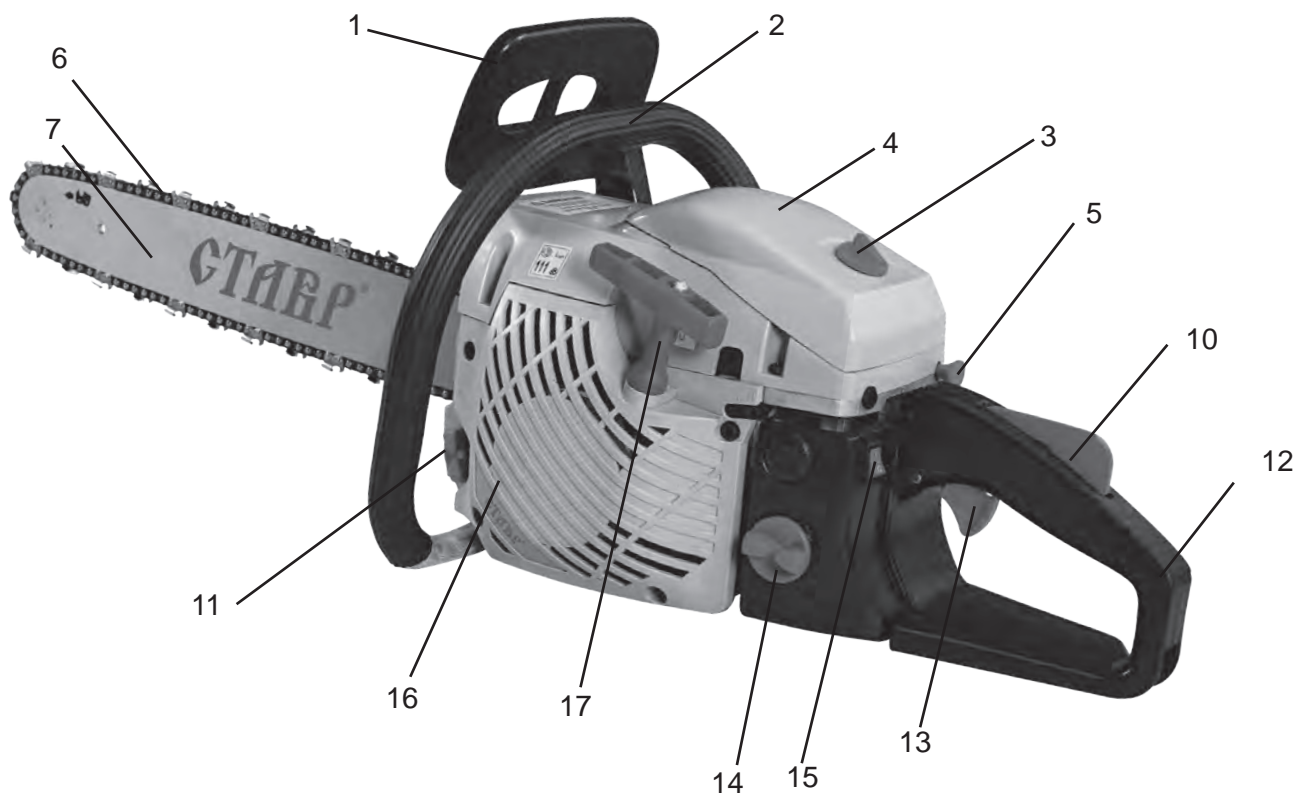

1. Ручка тормоза цепи
2. Передняя рукоятка
3. Винт-фиксатор крышки воздушного фильтра
4. Крышка воздушного фильтра
5. Рычаг воздушной заслонки
6. Цепь
7. Направляющая шина
8. Цепеуловитель
9. Ручной насос подкачки топлива (праймер)
10. Кнопка фиксатора рычага газа
11. Крышка масляного бачка
12. Основная рукоятка
13. Рычаг газа
14. Крышка топливного бачка
15. Выключатель зажигания.
16. Кожух пускового механизма с вентилятором
17. Ручка стартера

КОМПЛЕКТ ПОСТАВКИ

Комплектация бензопилы приведена ниже (далее по тексту «бензопила»):

1. Пила цепная бензиновая
2. Шина
3. Цепь
4. Защитный чехол шины
5. Отвертка
6. Ключ комбинированный
7. Напильник
8. Емкость для приготовления смеси (бензин+масло)
9. Руководство по эксплуатации

МОНТАЖ

УСТАНОВКА ШИНЫ И ЦЕПИ

УСТАНОВКА НАПРАВЛЯЮЩЕЙ ШИНЫ И ЦЕПИ

Ни в коем случае не запускайте двигатель, не установив предварительно направляющую шину, цепь, кожух картера.

Во избежание тяжелой травмы внимательно и полностью ознакомьтесь с мерами предосторожности, изложенными в данном разделе, уяснив себе их содержание.

1. Всякий раз, приступая к работе с пилой, устанавливайте выключатель зажигания в положение «ВЫКЛ.».



2. Проверьте, не заблокирован ли цепной тормоз переводом ручки тормоза цепи в разблокированное положение по направлению к передней рукоятке.

3. Все действия с цепью и пильной шиной выполняются в перчатках, т.к. эти компоненты острые, к тому же на них могут иметься заусенцы.



4. С помощью ключа открутите крепежные гайки пильной шины.

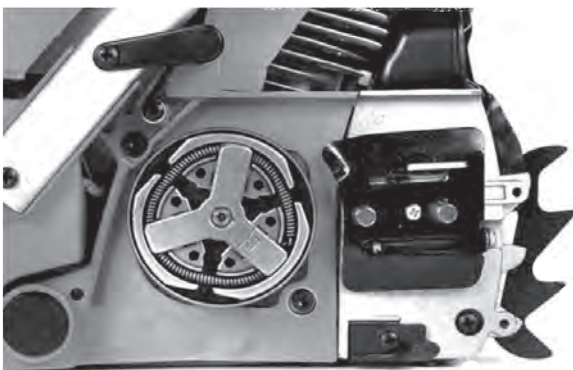

5. Снимите кожух картера и внешнюю пластину пильной шины.

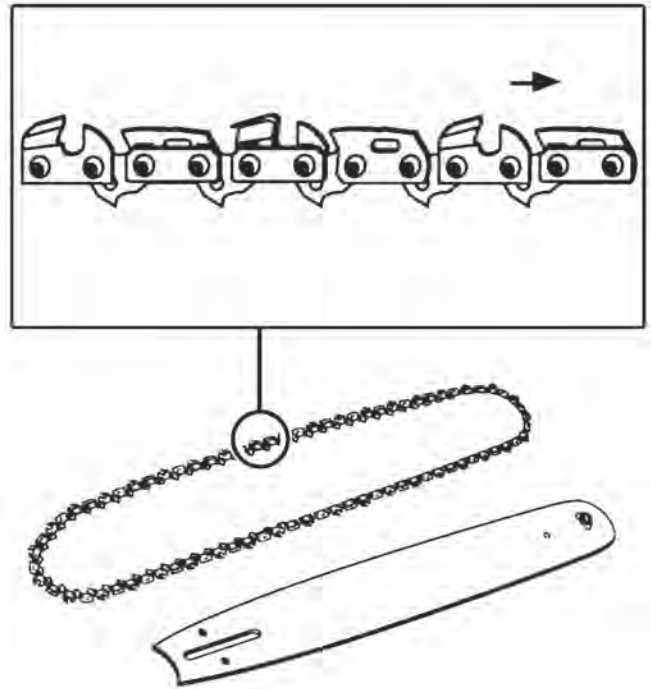

6. Расправьте цепь, чтобы не осталось изломов. Зубья должны быть обращены в сторону вращения цепи. Если они обращены в противоположную сторону, переверните цепь.

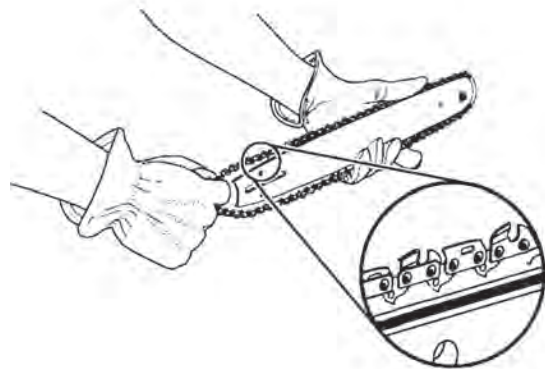

7. Поместите звенья цепного привода внутрь паза направляющей шины.

8. Расположите цепь таким образом, чтобы она прилегала плотно к шине везде, кроме тыльной части.

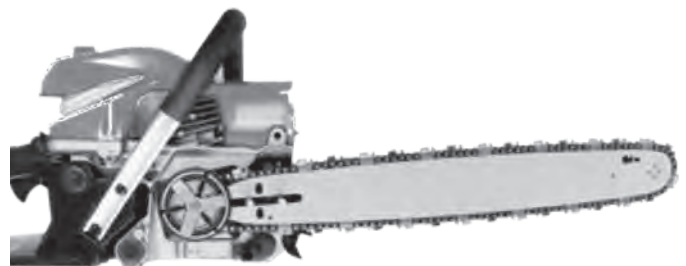

9. Удерживая цепь на шине, наденьте ослабленную часть цепи на цепное зубчатое колесо.

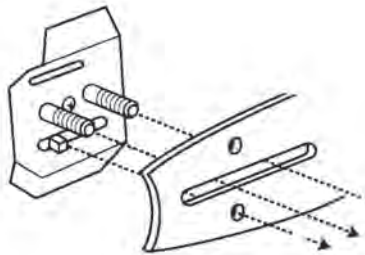

10. Установите направляющую шину на монтажной поверхности заподлицо так, чтобы крепежные шпильки вошли в длинную прорезь шины.

ВНИМАНИЕ: Устанавливая шину на крепежные шпильки, следите за тем, чтобы натяжитель цепи вошел в соответствующее отверстие.

11. Установите внешнюю пластину направляющей шины на место, следя за тем, чтобы паз, в который входит натяжитель цепи, находился внизу, а верхние и нижние края были обращены в сторону, противоположную пильной шине.

12. Установите на место кожух картера и крепежные гайки направляющей шины.

13. Закрутите не затягивая крепежные гайки направляющей шины. Шина должна двигаться свободно, обеспечивая возможность регулировки натяжения цепи.



14. Устраните провисание цепи, проворачивая винт регулировки натяжения по часовой стрелке до тех пор, пока цепь не будет плотно прилегать к шине, а приводные звенья не лягут в ее паз.

15. Проверьте, нет ли перекоса, приподняв направляющую шину.

16. Опустив шину, поверните винт регулировки натяжения на пол-оборота по часовой стрелке. Повторите, пока перекос не будет устранен.

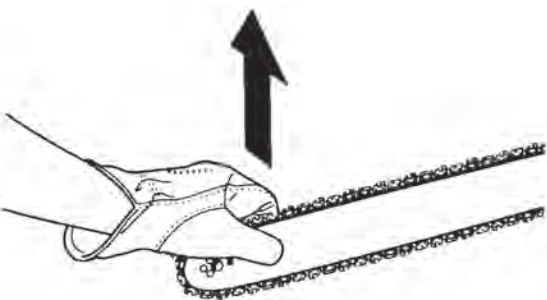

17. Еще раз приподняв направляющую шину, плотно затяните ее крепежные гайки.

Правильное натяжение цепи предполагает отсутствие перекоса внизу направляющей шины и плотное прилегание цепи, которую, однако, можно проверить вручную без заклинивания. Проверьте, не заблокирован ли цепной тормоз.

ВНИМАНИЕ: При избыточном натяжении цепи вращаться она не будет. Ослабив немного крепежные гайки, поверните регулятор натяжения на четверть оборота против часовой стрелки.

Приподняв направляющую шину, плотно затяните крепежные гайки. Проверьте, вращается ли цепь без заклинивания.

НАТЯЖЕНИЕ ЦЕПИ

Осуществляется регулировочным винтом.

ПРИМЕЧАНИЕ: Перед выполнением регулировки цепи, удостоверьтесь, что гайки шины немного ослаблены. Попытки натянуть цепь, когда гайки закручены очень плотно, могут привести к повреждению бензопилы.

Проверка натяжения

Правильно натянутая цепь не должна провисать снизу и иметь слишком сильное натяжение. Первое контролируется визуально, второе - протягиванием цепи по шине рукой. Последнюю операцию во избежание пореза необходимо проводить в рукавицах. Если нижняя ветвь прилегает к нижней кромке шины, и цепь при этом свободно протягивается рукой, значит ее натяжение соответствует норме.

Регулировка натяжения

Правильное натяжение цепи очень важно. Во время использования цепь растягивается. Особенно внимательно следите за натяжением цепи в первое время вашей работы с бензопилой. Всегда проверяйте натяжение, когда пользуетесь вашей пилой и заправляете ее. Вы можете отрегулировать натяжение цепи, ослабив крепежные гайки крышки сцепления и повернув регулировочный винт на 1/4 оборота, приподнимая цепь на шине. Если цепь натянута слишком туго, поверните регулировочный винт на 1/4 оборота против часовой стрелки. Если цепь натянута слишком слабо, поверните регулировочный винт на 1/4 оборота по часовой стрелке. Затяните гайки крышки сцепления комбинированным гаечным ключом. Снова проверьте натяжение цепи.

ЗАПРАВКА ТОПЛИВОМ И СМАЗКА ПИЛЫ

Заправка двигателя

Двухтактный двигатель предназначен для работы на высококачественном неэтилированном бензине марки АИ 92. Перед использованием его необходимо смешать с высококачественным маслом для двухтактного двигателя с воздушным охлаждением. Мы рекомендуем масло, смешанное с бензином в соотношении 40:1. Для приготовления топливной смеси используйте емкость, входящую в комплект поставки. Перед тем, как заправлять бензопилу топливом, всегда читайте и выполняйте правила техники безопасности, касающиеся работы с топливом. Большинство неисправностей двигателя напрямую связано с топливом, которое Вы используете, поэтому:

- Не используйте масло, предназначенное для двухтактных лодочных двигателей с водным охлаждением;
- Не используйте масло, предназначенное для четырехтактных двигателей;
- Используйте для смешивания чистую емкость, предназначенную для хранения топлива;
- Не используйте отработанное масло
- Используйте только масло для двухтактных двигателей с воздушным охлаждением

Смазка шины и цепи

Для смазки цепи используйте машинное моторное масло.

Шина и цепь должны постоянно смазываться маслом. Подача масла из резервуара обеспечивается масляным насосом. При нехватке масла шина и цепь быстро выйдут из строя. Недостаток масла вызовет перегревание шины и цепи. Признаки перегревания шины и цепи: идет дым, шина меняет цвет.

ПРИМЕЧАНИЕ!

Никогда не применяйте отработанное масло. Это приведет к повреждению масляного насоса, шины, цепи!

ПРОВЕРКА ПОДАЧИ МАСЛА НА ЦЕПЬ

Направьте конец направляющей шины бензопилы на светлую поверхность, на расстоянии примерно 20 см. После кратковременного нажатия на рычаг газа Вы увидите на поверхности четкую масляную полосу.



ЗАПУСК ДВИГАТЕЛЯ

Хорошо настроенная и отрегулированная бензопила легко запускается в любых условиях. перед запуском ее нужно установить на ровное место - так, чтобы шина не касалась земли. Тормоз цепи должен быть активирован, т.е. его рукоятка должна быть отодвинута в направлении конца шины. Запуск бензопилы производится в положении, при котором левая рука держит переднюю рукоятку пилы, правая нога упирается в заднюю ручку, прижимая ее к земле.



Данная модель оснащена ручным насосом подкачки топлива (праймер) (9), что существенно упрощает запуск холодного двигателя.

Данная модель бензопилы оснащена устройством для легкого пуска двигателя. Благодаря специальной конструкции пускового устройства запуск двигателя не требует больших усилий.

ВНИМАНИЕ! Никогда не заводите бензопилу, держа ее в руках на весу, это может привести к серьезным травмам!

1. Вытяните до упора рычаг воздушной заслонки (5)
2. Переведите выключатель (15) в положение «ВКЛ.»
3. Правой рукой несколько раз **НЕ РЕЗКО** потяните шнур стартера. Основной причиной трудностей при первом запуске бензопилы является наличие воздуха в топливопроводе. По этой причине первые 2-3 рывка прокачивают топливо и устраняют воздушную пробку в топливопроводе.

ПРИМЕЧАНИЕ: Когда двигатель начнет запускаться, прекратите тянуть.

4. Дайте двигателю поработать 30 секунд.
5. Нажмите на рычаг воздушной заслонки до отказа.

Теперь пила готова к работе.

Остановка двигателя

Отпустите рычаг газа и дождитесь остановки цепи.
Переведите выключатель в положение «ВЫКЛ.» (0).

Тормоз цепи

Данная бензопила оснащена тормозом цепи.

Тормоз цепи нужен для того, чтобы остановить цепь в случае обратного удара. Тормоз цепи срабатывает в том случае, когда рычаг тормоза переведен вперед вручную, либо автоматически с помощью инерционного механизма.

- Если тормоз активирован, его можно разблокировать, потянув рычаг тормоза назад к передней рукоятке.
- Во время пиления тормоз цепи должен быть разблокирован.

ПРЕДУПРЕЖДЕНИЕ: НЕ НАДЕЙТЕСЬ ВСЕЦЕЛО НА ТО, ЧТО ТОРМОЗ ЦЕПИ ЗАЩИТИТ ВАС В СЛУЧАЕ ОБРАТНОГО УДАРА. При использовании бензопилы соблюдайте меры предосторожности. Специальные шины, снижающие воздействие обратного удара, и снижающие обратный удар цепи действительно снижают шанс возникновения обратного удара и рекомендуются к использованию. Если тормозная лента износилась, она может порваться во время работы тормоза цепи. Тормоз цепи с порванной тормозной лентой не сможет остановить цепь. Ремонт тормоза цепи производится в авторизованном сервисном центре согласно действующим тарифам.

Свеча зажигания

Очищайте электроды свечи зажигания щеткой, проверяйте зазор между электродами. При необходимости установите зазор - 0,63 мм.



Важно:

Пилите только древесину. Не пилите металл, пластик, каменную кладку, недеревянные строительные материалы и т.д. Выключите бензопилу, если цепь наткнется на посторонний объект. Осмотрите бензопилу. В случае обнаружения неполадок обратитесь в авторизованный сервисный центр. Старайтесь не допускать соприкосновений бензопилы с песком и грязью. Грязь даже в небольших количествах быстро затупит цепь пилы, и вероятность обратного удара возрастет. Потренируйтесь пилить на небольших бревнах, пользуясь описанными ниже правилами, чтобы привыкнуть прежде чем приступить к работе. Перед пилением полностью нажмите рычаг газа и дайте двигателю набрать максимальные обороты. Начинайте пилить, держа корпус бензопилы близко к бревну. Двигатель должен работать на максимальных оборотах все время, пока Вы пилите. Вы можете только слегка надавливать на бензопилу. Отпустите рычаг газа как только закончите пилить, давая двигателю поработать вхолостую. Бензопилу можно серьезно повредить, если она будет долго работать без нагруз-

ки на максимальных оборотах. Чтобы не потерять контроль над бензопилой, когда пиление закончится, не давите на нее в конце пропила. Выключите мотор перед тем, как положить бензопилу.

ПО ОКОНЧАНИИ РАБОТЫ

1. Выключить бензопилу.
2. Очистить бензопилу и дополнительные принадлежности от грязи. В случае сильного загрязнения протереть пилу влажной салфеткой, исключая выпадение влаги на инструмент в виде капель. После этого вытереть инструмент насухо. Запрещается использовать для этих целей жидкости, растворы, химикаты, отрицательно действующие на материал корпуса, узлы и детали бензопилы (например: ацетон, растворители, кислоты, щелочи и т. п.).
3. После того, как направляющая шина снята, прочистите паз шины и отверстие для подачи масла от пыли и грязи. Проверьте, не забито ли смазочное отверстие звездочки на передней части направляющей шины. При необходимости его следует прочистить и смазать. Для продления срока службы направляющей шины ее следует регулярно переворачивать.
4. Обеспечить хранение бензопилы при температуре окружающей среды от -20°C до +40°C и относительной влажности воздуха не более 80% (при температуре окружающего воздуха 25°C), на безопасном расстоянии от источников возгорания.
5. При длительных перерывах в работе, внешние металлические узлы и детали покрыть слоем консервационной смазки.
6. Условия хранения и транспортировки должны исключать возможность механических повреждений и воздействие атмосферных осадков.
7. Бензопилу следует хранить в недоступном для детей месте с одетым на шину защитным кожухом.
8. При хранении более 30 дней необходимо выполнить консервацию:
 - топливный бак опорожнить в хорошо проветриваемом месте и очистить;
 - завести двигатель и оставить работать до полного опорожнения карбюратора;
 - подождать 5 минут и выкрутить свечу зажигания;
 - залить две чайных ложки чистого масла для двухтактных двигателей в камеру сгорания и потянуть несколько раз пусковой шнур для смазки внутренних компонентов;
 - установить свечу зажигания на место.
9. Подготовка бензопилы к работе после консервации:
 - выкрутить свечу зажигания;
 - потянуть несколько раз пусковой шнур для удаления излишков смазки;
 - очистить свечу зажигания и правильно установить зазор 0,63 мм, и установить свечу на место;
 - наполнить баки топливной смесью и маслом для смазки цепи.

ПРЕДУПРЕЖДЕНИЕ: Не производите распиловочные работы вблизи зданий или электрических проводов, если вы не знаете направления падения дерева; в темное время суток; при сильном ветре, поскольку в этом случае направление падения дерева непредсказуемо. Заранее тщательно продумайте весь процесс пиления. Вокруг дерева должно быть свободное пространство, чтобы вы могли передвигаться без опаски. Подготовьте свободные пути отхода. Посмотрите, нет ли на дереве трухлявых и сгнивших мест. Если ствол подгнил, он может сломаться и упасть на оператора.

Удостоверьтесь, что дереву хватит места для падения. Бе-

зопасное расстояние между деревом и находящимися поблизости людьми или другими объектами должно быть не меньше 2,5 длины дерева. Шум мотора может заглушить звук падающего дерева.

СПОСОБЫ ПИЛЕНИЯ И ВАЛКИ ДЕРЕВЬЕВ

Валка больших деревьев (15 см в диаметре или больше)

Для валки больших деревьев применяется метод подпилов. Подпил делается на той стороне дерева, в направлении которой оно будет падать. После делается запил для валки на противоположной стороне дерева, и дерево падает по линии подпила.

Выполнение подпила и валка дерева

- Подпилите дерево, начав с верхнего запила. Он должен иметь глубину 1/3 диаметра ствола. Затем завершите подпил, выполнив нижний запил. Руководствуйтесь рисунком. Когда подпил закончен, выньте клин древесины из ствола.
- После выемки клина древесины сделайте запил для валки

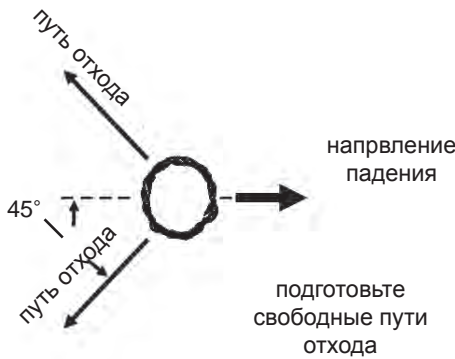

ки на противоположной стороне ствола. Выполнять его необходимо примерно в 5 см над центром направляющего подпила. В результате остается много нетронутой древесины между запилом для валки и подпилком, которую называют «недопил». Недопил предохраняет дерево от падения в неправильном направлении.

ПРИМЕЧАНИЕ: Перед тем, как закончить запил для валки, вставьте клинья, чтобы расширить запил, если это необходимо для контроля направления падения. Пользуйтесь деревянными или пластиковыми клиньями, но ни в коем случае не стальными или металлическими, чтобы избежать обратного удара и повреждения цепи.

ВНИМАНИЕ! Обращайте внимание на признаки того, что дерево может начать падение: треск, расширение запила для валки или движение верхних ветвей!

Как только дерево начнет падать, быстро отойдите по намеченному Вами пути отхода.

Будьте особенно осторожны с частично поваленными деревьями, которые могут иметь очень неустойчивое положение. Если дерево не повалено полностью, отложите пилу и тяните его вниз с помощью лебедки или используйте трактор. Во избежание повреждений, не пытайтесь повалить пилкой частично упавшее дерево.

Пиление поваленного дерева (распиловка)

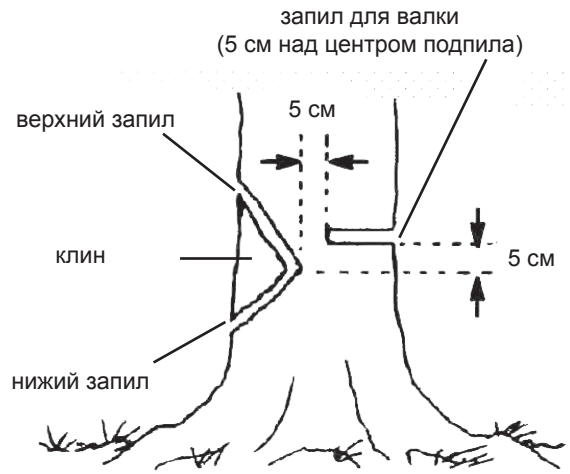

недопил поддерживает дерево и помогает управлять валкой

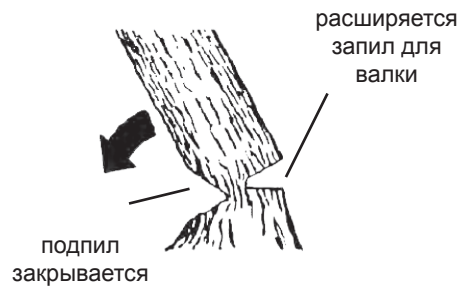

Распиловка - это специальный термин, обозначающий распиливание поваленного дерева на бревна требуемой длины.

ВНИМАНИЕ! Не вставайте на бревно во время распиловки. Любая его часть может покатиться, и вы потеряете опору и контроль над бензопилой. Не вставайте также вниз по склону от бревна во время распиловки.

Важно:

- Пилите только по одному бревну за раз.
- Пилите сломанные деревья очень осторожно; острые куски дерева могут отскочить прямо на оператора.
- Используйте козлы, чтобы отпиливать небольшие бревна. Никогда не позволяйте другому человеку держать бревно во время распиловки, и никогда не держите бревно своей собственной ногой или ступней.
- Никогда не пилите там, где бревна, сучья и корни лежат в беспорядке. Перед распиловкой перетащите бревна на свободное место. В первую очередь выньте из завала внешние и очищенные бревна.

Приемы пиления, используемые при распиловке

ПРЕДУПРЕЖДЕНИЕ: Если бензопила оказалась защемлена или застряла в пропилах, не пытайтесь вытащить ее. Вы можете потерять контроль над пилой, что приведет к травмам и/или повреждениям самой пилы. Выключите пилу, вставьте пластиковый или деревянный клин в пропил и расширяйте его до тех пор, когда пилу уже можно будет легко извлечь. Снова включите пилу и осторожно введите ее в пропил. Не пытайтесь включать пилу, когда она защемлена или застряла в пропилах.

При пилении сверху (пилении тянущим ходом) вы начинаете пилить бревно с его верхней стороны, держакорпус

пилы рядом с бревном. Распиливая таким образом бревно, слегка нажимайте на пилу сверху.

Распиловка без опоры

Производите пиление бревна сверху; остановитесь, пройдя 1/3 диаметра бревна. Переверните бревно и завершите пиление с противоположной стороны.

Будьте особенно осторожны при пилении бревен, находящихся в состоянии напряжения, чтобы уберечь пилу от защемления. Делайте первый запил на напряженной стороне, чтобы ослабить напряжение бревна.

Распиловка с использованием бревна или стоящей опоры

- Помните, что первый запил всегда следует делать на

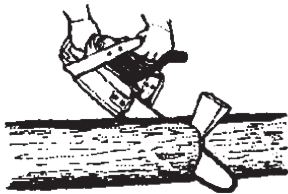

выключите пилу и используйте пластиковый или деревянный клин, чтобы расширить пропил

пиление сверху

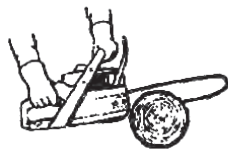

той стороне бревна, которая находится в состоянии напряжения.



- Первый запил должен иметь глубину 1/3 диаметра бревна.
- Завершите пиление, сделав второй запил с другой стороны.

Обрезка и подрезка сучьев

ВНИМАНИЕ! Никогда не залезайте на крону дерева для обрезания сучьев. Не стойте на лестницах, платформах, на бревне или в любом положении, в котором вы можете потерять равновесие или контроль над пилой.

Важно запомнить:

• Остерегайтесь отпружинивания. Будьте бдительны во время обрезания маленьких сучьев. Древесина может зажать цепь пилы и отпружинить на вас или вывести вас из равновесия.

• Будьте готовы к отдаче. Остерегайтесь изогнутых, а также напряженных веток. Постарайтесь, чтобы вас не ударило веткой или пилой, когда напряжение древесных волокон пропадет.

• Убирайте ветки с места работы, чтобы не споткнуться о них впоследствии.

Обрезка сучьев

• Всегда обрезайте ветви на уже спиленном дереве. Только в этом случае обрезка может быть сделана правильно и безопасно.

• Не спиливайте большие сучья на которых лежит поваленное дерево для того, чтобы при распиливании дерево не вращалось.

• Начните обрезать ветви и сучья у основания поваленного дерева и двигайтесь к верхушке. Маленькие сучки удаляйте одним распилом.

• Работайте так, чтобы ствол дерева находился между вами и цепью пилы, насколько это возможно.

• Удаляйте большие опорные ветви с помощью двух пропилов на 1/3 и 2/3 глубины так, как описано в разделе «Распиловка».

• Всегда пилите сверху, когда нужно обрезать маленькие, отдельно растущие сучья. При пилении снизу такие сучья могут упасть и прищемить пилу.

Подрезка сучьев

ПРЕДУПРЕЖДЕНИЕ: Не подрезайте ветви, находящиеся выше ваших плеч. Для такой работы вызовите специалиста.

• Сделайте первый запил снизу на 1/3 глубины сука.

• Второй запил сделайте через весь сук. Затем сделайте третий запил, оставив 2-4 см выступ от ствола дерева.

ВНИМАНИЕ! Не производить техническое обслуживание пилы пока двигатель еще горячий, во избежание возгорания и ожогов.

ТЕХНИЧЕСКОЕ ОБСЛУЖИВАНИЕ

Правильное и регулярное обслуживание увеличивает срок эксплуатации и качество работы пилы. Пользователь может производить только те работы, по техническому обслуживанию и уходу, которые описаны в настоящей инструкции. Другие виды обслуживания и ремонт должны осуществляться в специализированных сервисных центрах.

Пользователь должен содержать бензопилу в чистоте. Регулярно очищать при помощи щетки или сжатого воздуха. Следить за чистотой каналов и ребер охлаждения цилиндра. Ежедневно перед работой проводить технический осмотр. Для проведения технического обслуживания и диагностики рекомендуется обращаться в специализированные сервисные центры не реже одного раза в шесть месяцев. Соблюдать следующие часовые интервалы обслуживания.

Свеча зажигания. Не забывайте проверять состояние све-



чи. При необходимости очистите нагар со свечи и отрегулиру-

руйте зазор, он должен составлять 0,65 мм.

Ведущая звездочка цепи. Следует регулярно проверять ведущую звездочку цепи на наличие трещин или сильного износа. Если вы обнаружите трещины или сильный износ, то следует обратиться в сервисный центр. При замене цепи следует одновременно заменять и звездочку цепи. Никогда не используйте новую цепь на износившейся шине или износившуюся цепь на новой шине.

Очистка воздушного фильтра. Очистить крышку фильтра и окружающую её поверхность мягкой щеткой от грязи; Отверните винт - фиксатор крышки воздушного фильтра. (3) Снимите крышку воздушного фильтра (4). Выньте воздушный фильтр, промойте его в мыльной воде и высушите. Установите фильтр на место..

ВНИМАНИЕ! Не запускайте двигатель со снятым или поврежденным воздушным фильтром!



Очистка топливного и масляного фильтров. Выключите двигатель и дайте ему остыть; тонкой проволокой с крючком извлечь приемную трубку с фильтром; осторожно снимите фильтры и промойте их в сольвенте; вытрите фильтры хлопчатобумажной тканью; установите фильтры на место, убедившись, что они расположены в нижнем углу бака.

Передние и задние амортизаторы. Проверяйте резиновые части antivибрационной системы. Если они отслоились или потрескались их необходимо заменить в авторизованном сервисном центре.

ОБСЛУЖИВАНИЕ НАПРАВЛЯЮЩЕЙ ШИНЫ И ЦЕПИ

Цепь

ВНИМАНИЕ! Следите за заточкой цепи. Это обеспечит ровную и безопасную работу.

Цепь необходимо точить когда:

- опилки становятся мелкие, как порошок;
- вам приходится сильнее давить на пилу;
- пропил не идет прямо;
- увеличивается вибрация;
- увеличивается потребление топлива.

Рекомендации по заточке цепи

ВНИМАНИЕ! Не забудьте надеть защитные перчатки.

Перед заточкой цепи:

1. убедитесь, что двигатель выключен;
2. убедитесь, что цепь надежно закреплена;
3. для заточки цепи используйте специальный круглый на-

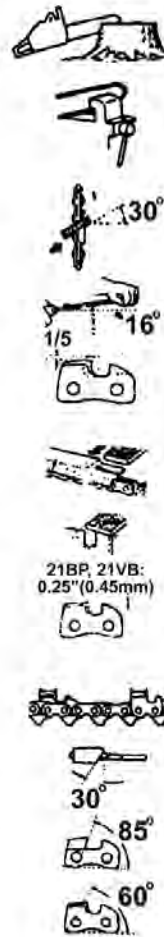

пильник соответствующего размера.

Размер напильника 3/16 дюйма (4,76 мм).

Разместите напильник в зубе цепи и правильно выдерживайте его положение так, как показано на рисунке. Движения напильником следует производить только в одном направлении **ВПЕРЕД!**

После того, как каждый зуб цепи наточен, проверьте по шаблону (в комплект поставки не входит) глубину зареза всех зубьев и, при необходимости, сточите лишнее напильником.

ВНИМАНИЕ! Убедитесь, что вы закруглили передние края зубьев цепи, чтобы избежать вероятности обратного удара или разрыва звеньев цепи.

Убедитесь, что у всех зубьев цепи одинаковая длина и одинаковый угол заточки.

Направляющая шина

Для продления срока службы направляющей шины ее следует регулярно переворачивать.

Края направляющей шины должны всегда иметь прямоугольную форму. Проверьте износ направляющей шины с помощью обычной линейки, приложив ее к шине и цепи одновременно. Если промежуток между линейкой и шиной соблюдаются, то шина нормальная. Если линейку удастся плотно прижать к шине, отклонив в сторону зубья цепи, значит шина деформировалась и ее следует выровнять плоским напильником(придать краям или боковинам прямоугольную форму) или заменить.

УТИЛИЗАЦИЯ

При утилизации пришедшей в негодность бензопилы примите все меры, чтобы не нанести вреда окружающей среде. В частности, не рекомендуется сжигать упаковку и части изделия, поскольку красители, используемые при изготовлении изделия и упаковки, при сжигании выделяют в атмосферу вредные вещества, которые могут нанести вред экологии, здоровью человека и животных.

Неисправность	Возможная причина	Способ устранения
Двигатель не запускается.	Неправильная процедура запуска	Следовать руководству по эксплуатации
	Неправильная регулировка карбюратора	Отрегулировать карбюратор в авторизованном сервисном центре
	Загрязнена свеча зажигания	Очистить свечу, правильно установить зазор между электродами или заменить свечу
Двигатель не развивает полную мощность	Загрязнение глушителя	Очистить глушитель
	Загрязненный воздушный фильтр	Очистить воздушный фильтр в мыльном растворе или заменить поврежденный воздушный фильтр
	Неправильная регулировка карбюратора	Отрегулировать карбюратор в авторизованном сервисном центре
Двигатель работает с перебоями	Неправильная регулировка карбюратора	Отрегулировать карбюратор в авторизованном сервисном центре
	Неправильная установка зазора свечи зажигания	Очистить, правильно установить зазор свечи или заменить свечу
	Использована неправильная топливная смесь	Приготовить правильную топливную смесь
Двигатель сильно дымит	Неправильная регулировка карбюратора	Отрегулировать карбюратор в авторизованном сервисном центре
	Неправильно подобрана топливная смесь	Использовать правильное соотношение топливной смеси
Стук в двигателе	Поврежден поршень, кольца, цилиндр, подшипник колен вала	Требуется замена поршня, кольца цилиндра, подшипника колен вала в авторизованном сервисном центре

При невозможности самостоятельного определения и устранения неисправности необходимо обратиться в авторизованный сервисный центр!

ГАРАНТИЙНЫЕ УСЛОВИЯ

Гарантийные обязательства осуществляются при наличии правильно заполненного гарантийного талона с указанием в нем даты продажи, серийного номера, печати (штампа) торгующей организации, подписи продавца. При отсутствии у Вас правильно заполненного гарантийного талона мы будем вынуждены отклонить Ваши претензии.

Во избежание недоразумений убедительно просим Вас перед началом работы с изделием внимательно ознакомиться с условиями эксплуатации, указанными в настоящем руководстве.

Обращаем Ваше внимание на исключительно бытовое назначение электроинструмента.

Правовой основой настоящих гарантийных условий является действующее законодательство Российской Федерации, в частности, последняя редакция Федерального закона «О защите прав потребителей» и Гражданский кодекс Российской Федерации.

Гарантийный срок эксплуатации на изделие составляет 24 месяца. Этот срок исчисляется со дня продажи через розничную сеть.

Наши гарантийные обязательства распространяются только на неисправности, выявленные в течение гарантийного срока, и обусловленные производственными, технологическими и конструктивными дефектами, т. е. допущенными по вине предприятия-изготовителя.

Гарантийные обязательства не распространяются:

- А) На неисправности изделия, возникшие в результате:
1. несоблюдения пользователем предписаний руководства по эксплуатации;
 2. механического повреждения, вызванного внешним или другим воздействием;

3. использования изделия не по назначению;
4. влияния неблагоприятных атмосферных и внешних факторов на изделие, таких как дождь, снег, повышенная влажность, нагрев, агрессивные среды;
5. использования принадлежностей, расходных материалов и запчастей, не предусмотренных технологической конструкцией данной модели;
6. попадания внутрь изделия инородных предметов или засорения вентиляционных отверстий большим количеством отходов, таких как пыль, стружка и т.п.
7. На неисправности, вызванные использованием некачественного бензина и топливной смеси, которые повлекли за собой выход из строя детали цилиндра-поршневой группы
- Б) На изделия, подвергавшиеся вскрытию, ремонту или модификации неуполномоченными на то лицами.
- В) На неисправности, возникшие вследствие ненадлежащего обращения или хранения изделия, признаками чего являются:
 1. наличие ржавчины на металлических элементах изделия;
 2. сколы, царапины, сильные потертости корпуса.
- Г) На неисправности, возникшие вследствие перегрузки устройства, которые повлекли за собой выход из строя двух и более деталей двигателя.
- Д) На расходные материалы, сменные детали, узлы, подлежащие периодической замене, такие как цепь, шина, фильтры, свеча зажигания и прочее.
- Е) На изделия без четко читаемого серийного номера.

Обращаем ваше внимание, что доставка изделия в сервисный центр и из него осуществляется конечным потребителем (владельцем) или за его счет.

ВНИМАНИЕ! При покупке изделия требуйте проверки комплектности и исправности, а также правильного заполнения гарантийного талона.

ТЕХНИЧЕСКИЕ ХАРАКТЕРИСТИКИ

Параметры	ПЦБ-45/1800М
Мощность	1800 Вт/2,45 л.с.
Рабочий объем двигателя	45 см ³
Тип двигателя	Одноцилиндровый, двухтакт., бензиновый, карбюраторный
Тип охлаждения	Воздушное
Система запуска	Ручной стартер (с автовозвратом троса)
Легкий пуск двигателя	+
Тип топлива	Топливная смесь (бензин/масло) 40:1
Тип бензина	АИ- 92
Емкость топливного бака	550 мл
Емкость масляного бака для смазки цепи	260 мл
Длина шины	18" /45 см
Система подачи масла на цепь	автоматическая
Максимальное число оборотов в режиме распиливания	11000 об/мин
Шаг цепи,	0,325"
Уровень шума	111 дБ
Масса, кг	6,2 кг

Список сервисных центров можно узнать у продавца или на сайте stavr.pф, www.stavr-tools.ru

ООО «Омега» Россия, г. Ульяновск, ул. Локомотивная, 14

Дата изготовления указана на серийном номере