

## Введение

---

Поздравляем Вас с приобретением автомобиля SUBARU. Настоящее Руководство по эксплуатации содержит всю необходимую информацию для поддержания Вашего SUBARU в отличном состоянии и обеспечения надежной работы системы снижения токсичности выхлопных газов. Мы настоятельно рекомендуем Вам внимательно ознакомиться с настоящим Руководством, что поможет Вам лучше понять устройство и работу Вашего автомобиля. За дополнительной информацией, не вошедшей в настоящее Руководство и касающейся особенностей ремонта, обслуживания и регулировок автомобиля, Вы можете всегда обратиться к дилеру SUBARU, у которого Вы приобрели свой автомобиль, или к ближайшему дилеру SUBARU.

Вся информация, технические характеристики и иллюстрации, содержащиеся в настоящем Руководстве, действительны на момент его публикации. Компания FUJI HEAVY INDUSTRIES LTD. сохраняет за собой право вносить изменения в характеристики и дизайн автомобиля без предварительного уведомления о таких изменениях, а также без принятия на себя обязательств по внесению таких же или аналогичных изменений в ранее проданные автомобили. Данное Руководство по эксплуатации предназначено для всех моделей автомобиля и содержит полное описание оборудования, включая дополнительное оборудование, устанавливаемое на заводе-изготовителе по требованию. Поэтому некоторые замечания могут касаться оборудования, не установленного на Вашем автомобиле.

Оставьте это Руководство в автомобиле при его повторной продаже. Новому владельцу также потребуются содержащаяся в нем информация.

**ПРИМЕЧАНИЕ:** Термин “дилер SUBARU” обозначает любого официального дилера компании SUBARU и/или компанию по ремонту и техническому обслуживанию автомобилей SUBARU.

**Компания FUJI HEAVY INDUSTRIES LTD., ТОКИО, ЯПОНИЯ**

 **SUBARU** – официально зарегистрированная торговая марка компании FUJI HEAVY INDUSTRIES LTD.

© copyright 2004 FUJI HEAVY INDUSTRIES LTD.

Настоящее Руководство отпечатано на бумаге, изготовленной из бумажных отходов.

В настоящем Руководстве описываются следующие типы автомобилей.\*

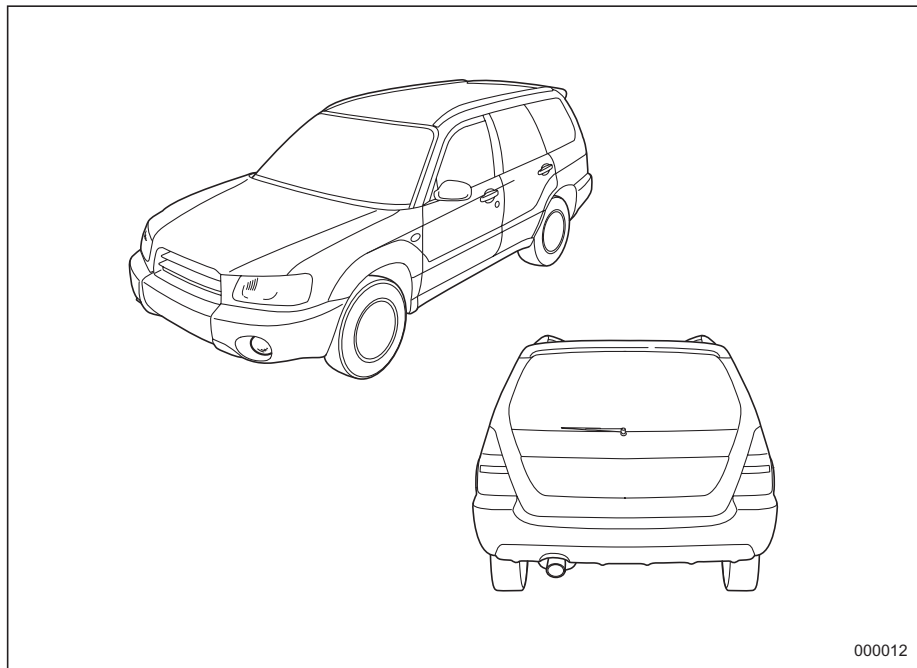

\* На рисунке показан один из автомобилей серии FORESTER.

## Гарантийные обязательства

Детальное описание гарантийных обязательств, включающих случаи, на которые распространяется гарантия и исключения из них, содержится в “Гарантийной и сервисной книжке”. Мы рекомендуем Вам внимательно ознакомиться с ее содержанием.

## Как пользоваться настоящим Руководством

### ■ Использование настоящего Руководства по эксплуатации

Перед эксплуатацией автомобиля внимательно ознакомьтесь с настоящим Руководством. Соблюдение правил эксплуатации, изложенных в нем, обеспечит Вашу безопасность и продлит срок службы Вашего автомобиля. Несоблюдение этих правил может привести к серьезным травмам и значительным повреждениям автомобиля.

Руководство включает 14 глав. Каждая глава начинается с краткого содержания, что позволит Вам быстро определить, содержится ли в ней искомая информация.

#### Глава 1. Сиденья, ремни и подушки безопасности

В данной главе содержатся правила пользования сиденьями и ремнями безопасности, а также меры предосторожности при обращении с подушками безопасности.

#### Глава 2. Ключи, замки и стеклоподъемники

В данной главе рассказывается о правилах обращения с ключами, замками и окнами автомобиля.

#### Глава 3. Контрольно-измерительные приборы и органы управления автомобилем

В данной главе содержится информация о показаниях индикаторов и указателей панели приборов, а также порядок использования различных приборов и переключателей автомобиля.

#### Глава 4. Климат-контроль

В данной главе приводятся инструкции по работе с системой климат-контроля.

#### Глава 5. Аудиосистема

В данной главе описывается аудиосистема Вашего автомобиля и даются инструкции по работе с ней.

#### Глава 6. Оборудование салона

В данной главе описывается порядок использования оборудования, установленного в салоне Вашего автомобиля.

#### Глава 7. Запуск двигателя и управление автомобилем

В данной главе даются инструкции по запуску двигателя и управлению Вашим автомобилем SUBARU.

#### Глава 8. Советы по вождению

В данной главе содержится информация об особенностях

управления Вашим автомобилем SUBARU в различных условиях, а также советы о том, как повысить безопасность вождения.

#### **Глава 9. Порядок действий в экстренных случаях**

В данной главе описывается порядок действий водителя при различных неисправностях, возникших при вождении, например, при проколе шины, перегреве двигателя и т.д.

#### **Глава 10. Уход за внешним видом автомобиля**

В данной главе даются рекомендации о том, как поддерживать внешний вид Вашего автомобиля SUBARU в отличном состоянии.

#### **Глава 11. Техническое обслуживание и ремонт**

В данной главе содержится информация о сроках проведения планового технического обслуживания Вашего автомобиля у официального дилера SUBARU, а также даются рекомендации по поддержанию автомобиля в исправном состоянии.

#### **Глава 12. Технические характеристики**

В данной главе приводятся размеры и технические характеристики Вашего автомобиля SUBARU.

#### **Глава 13. Дополнительная**

#### **информация**

В данной главе приводится дополнительная информация, предоставление которой является обязательным в некоторых странах.

#### **Глава 14. Алфавитный указатель**

Он представляет собой алфавитный перечень того, что содержится в настоящем Руководстве. Указатель поможет Вам быстро отыскать необходимую информацию.

### **■ Предупреждающие надписи**

В настоящем Руководстве неоднократно встречаются надписи ВНИМАНИЕ, ОСТОРОЖНО и ПРИМЕЧАНИЕ.

Эти надписи предупреждают Вас о потенциально опасных ситуациях, при которых Вы или другие лица могут получить травмы.

Просим Вас уделять информации, приведенной под предупреждающими надписями, такое же внимание, как и остальным частям настоящего Руководства. Это поможет Вам лучше усвоить принципы безопасной эксплуатации Вашего автомобиля.

#### **ВНИМАНИЕ**

Предупреждающая надпись **ВНИМАНИЕ** обращает Ваше внимание на ситуацию, игнорирование которой может привести к серьезным травмам или даже смертельному исходу.

#### **ОСТОРОЖНО**

Предупреждающая надпись **ОСТОРОЖНО** указывает на ситуацию, игнорирование которой может повлечь за собой травму или повреждение автомобиля, или совокупность перечисленного.

#### **ПРИМЕЧАНИЕ**

В **ПРИМЕЧАНИЯХ** содержится информация и рекомендации, с помощью которых эксплуатация Вашего автомобиля станет оптимальной.

## ■ Предупреждающий знак

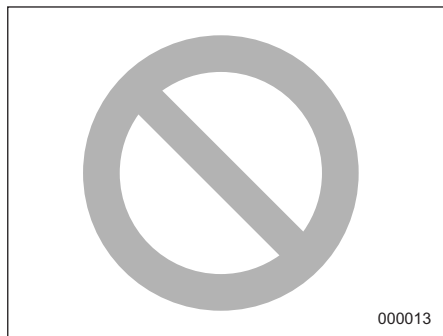

В Руководстве будет встречаться круг, перечеркнутый наклонной чертой. В зависимости от контекста этот знак означает “Запрещается” или “Не допускается”.

## Знаки, встречающиеся в Вашем автомобиле

Ниже приведены некоторые знаки, встречающиеся в Вашем автомобиле.

Знак	Значение
	ОСТОРОЖНО
	Внимательно ознакомьтесь с данными инструкциями
	Наденьте защитные очки
	Электролит содержит серную кислоту
	Беречь от детей!
	Беречь от огня
	Взрывоопасно!
	Блокировка дверей

Знак	Значение
	Блокировка электростеклоподъемника в пассажирских дверях
	Топливо
	Передние противотуманные фары
	Задние противотуманные фонари
	Стояночные огни
	Аварийная сигнализация
	Прикуриватель
	Подогрев сидений
	Крепежные скобы ISOFIX

– ПРОДОЛЖЕНИЕ –

Знак	Значение
	Узлы верхнего крепления детских кресел безопасности
	Подстаканник
	Звуковой сигнал
	Антиобледенитель щеток стеклоочистителя ветрового стекла
	Прерывистый режим работы стеклоочистителя
	Омыватель и стеклоочиститель ветрового стекла
	Омыватель и стеклоочиститель заднего стекла
	Освещение
	Регулятор светового пучка передних фар

Знак	Значение
	Стояночные огни, габаритные огни, освещение номерного знака и освещение панели приборов
	Передние фары
	Омыватель передних фар
	Регулировка яркости освещения
	Капот двигателя
	Скорость вращения вентилятора
	Вентиляционные отверстия панели приборов
	Вентиляционные отверстия панели приборов и вентиляционные отверстия обдува ног
	Вентиляционные отверстия обдува ног

Знак	Значение
	Вентиляционные отверстия обогрева ветрового стекла и обдува ног
	Обогрев ветрового стекла
	Обогреватель заднего стекла
	Рециркуляция воздуха
	Уровень масла
	Стеклоомыватель
	Обогрев наружных зеркал
	Тормозная жидкость

## Меры безопасности при управлении автомобилем

### ■ Ремни и подушки безопасности

#### ВНИМАНИЕ

- Все люди, находящиеся в автомобиле, должны пристегнуться ремнями безопасности ДО начала движения автомобиля. В противном случае риск получения серьезных травм при резком торможении или аварии возрастает.
- Для максимальной защиты в аварийной ситуации водитель и все пассажиры, находящиеся в салоне автомобиля, во время движения автомобиля должны быть всегда пристегнуты ремнями безопасности. Наличие подушек безопасности (Дополнительная система безопасности) не отменяет это требование. Одновременное использование подушек и ремней безопасности обеспечивает наиболее оптимальную защиту

водителя и пассажиров при серьезной аварии.

Игнорирование требования пристегиваться ремнями безопасности повышает риск получения серьезных травм или даже смертельного исхода при аварии, даже если Ваш автомобиль оборудован подушками безопасности.

- Подушка безопасности срабатывает очень быстро и раскрывается с большой силой. Неправильное положение водителя или пассажира на переднем сиденье при срабатывании подушки безопасности может привести к серьезным травмам. Для раскрытия подушки безопасности требуется достаточное пространство, поэтому водитель должен всегда сидеть прямо, плотно прижавшись к спинке сиденья, как можно дальше от рулевого колеса, но сохраняя при этом полный контроль над автомобилем. Переднему пассажиру рекомендуется отодвинуть свое сиденье как можно дальше назад и также сидеть прямо, плотно

прижавшись к спинке сиденья.

Внимательно прочтите разделы “Ремни безопасности” и “Подушки безопасности (Дополнительная система безопасности)” Главы 1 настоящего Руководства, где приведены инструкции и меры предосторожности, касающиеся системы ремней безопасности и подушек безопасности.

### ■ Обеспечение безопасности детей

#### ВНИМАНИЕ

- Во время движения автомобиля нельзя держать ребенка на коленях или на руках. При аварии они не смогут защитить ребенка от ударов о детали салона и другие предметы, находящиеся в автомобиле.
- Грудные и маленькие дети должны перевозиться только в детских креслах безопасности, закрепленных на **ЗАДНЕМ** сиденье. Кресло безопасности должно соответствовать

– ПРОДОЛЖЕНИЕ –

возрасту, росту и весу ребёнка. Если ребенок слишком большой для детского кресла безопасности, то фиксация его положения на ЗАДНЕМ сиденье при движении должна осуществляться ремнями безопасности. Согласно статистике автотранспортных происшествий детский травматизм значительно ниже при размещении ребенка не на переднем, а на заднем сиденье. Не допускайте, чтобы во время движения автомобиля ребенок стоял на сиденье или находился на нем на коленях.

- Всегда закрепляйте ребенка на ЗАДНЕМ сиденье либо в детском кресле безопасности, либо штатными ремнями безопасности. Подушки безопасности срабатывают очень быстро и раскрываются с большой силой, и, если положение ребенка при перевозке не зафиксировано либо зафиксировано плохо, это может привести к травмам ребенка и даже его смерти. Дети – легче и физически слабее взрослых, поэтому они

подвержены большему риску получения травм при раскрытии подушки безопасности.

- НИКОГДА НЕ ПЕРЕВОЗИТЕ ДЕТЕЙ НА ПЕРЕДНЕМ СИДЕНЬЕ В ДЕТСКИХ КРЕСЛАХ БЕЗОПАСНОСТИ, ПРЕДНАЗНАЧЕННЫХ ДЛЯ ПЕРЕВОЗКИ ДЕТЕЙ ЛИЦОМ НАЗАД. ПРИ ЭТОМ ПОЛОЖЕНИИ ГОЛОВА РЕБЕНКА РАСПОЛОЖЕНА СЛИШКОМ БЛИЗКО К ПОДУШКЕ БЕЗОПАСНОСТИ, ЧТО ПОВЫШАЕТ РИСК ПОЛУЧЕНИЯ ТРАВМ И ДАЖЕ СМЕРТЕЛЬНОГО ИСХОДА.

- При перевозке детей на заднем сиденье задние двери должны быть заблокированы при помощи механизмов блокировки дверей от детей. При случайном открытии дверей и выпадении из машины ребёнок может получить серьёзные травмы. Смотрите раздел “Механизм блокировки дверей от детей” в Главе 2.

- При перевозке детей окна пассажирских дверей также должны быть заблокированы. В противном случае ребенок может привести в действие

электростеклоподъемник и получить травму. Смори раздел “Окна” в Главе 2.

- Никогда не оставляйте детей в автомобиле без присмотра. Их случайные действия могут привести автомобиль в движение, в результате чего и дети, и окружающие могут получить травмы. Следует также отметить, что в жаркие или солнечные дни температура в закрытом автомобиле может быстро повыситься и вызвать тепловой удар или даже смерть ребенка.

Внимательно прочтите разделы “Детские кресла безопасности”, “Подушки безопасности (Дополнительная система безопасности)” и “Ремни безопасности” Главы 1 настоящего Руководства, где приведены инструкции и меры предосторожности, касающиеся системы детских кресел безопасности, ремней безопасности и подушек безопасности.

## ■ Выхлопные газы двигателя (угарный газ)

### ВНИМАНИЕ

- Избегайте вдыхания выхлопных газов двигателя. Выхлопные газы двигателя содержат окись углерода (угарный газ), не имеющий цвета и запаха, вдыхание которого является опасным и даже может вызвать летальный исход.
- Поддерживая выхлопную систему двигателя в исправном состоянии, Вы предотвратите попадание выхлопных газов внутрь автомобиля.
- Не допускайте работы двигателя в закрытом помещении, например, в гараже, за исключением кратковременных периодов во время въезда и выезда.
- Избегайте длительного нахождения в припаркованном автомобиле с работающим двигателем. Если такая ситуация неизбежна, обеспечьте подачу в автомобиль свежего воздуха, включив вентилятор.
- Для обеспечения нормальной

работы системы вентиляции следите за тем, чтобы передняя решётка воздухозаборника системы вентиляции всегда была очищена от снега, листьев и других предметов, препятствующих поступлению воздуха.

- При любом подозрении на то, что выхлопные газы попадают в салон автомобиля, примите срочные меры по выявлению и устранению проблемы. Если Вам все же необходимо совершить поездку, полностью откройте все окна автомобиля.
- Для предотвращения попадания в салон автомобиля выхлопных газов следите за тем, чтобы при движении дверца багажного отсека автомобиля была закрытой.

## ■ Управление автомобилем и алкоголь

### ВНИМАНИЕ

Управление автомобилем после приема алкоголя очень опасно. Алкоголь в крови замедляет Вашу

реакцию, ухудшает восприятие и оценку обстановки, ослабляет внимание. Если Вы ведёте автомобиль после употребления даже незначительного количества алкоголя, то вероятность аварии, в результате которой Вы, пассажиры Вашего автомобиля или окружающие могут получить травмы, или даже погибнуть, возрастает. Кроме того, алкоголь может увеличить степень тяжести травмы, полученной Вами в результате аварии.

Воздержитесь от управления автомобилем после употребления спиртных напитков.

Вождение автомобиля в нетрезвом состоянии – это одна из наиболее частых причин дорожно-транспортных происшествий. Так как алкоголь действует на людей по-разному, после его употребления Вы можете утратить навыки безопасного вождения, даже если уровень алкоголя в Вашей крови не превышает допустимого законом уровня. Самое безопасное для Вас – это никогда не садиться за руль после

– ПРОДОЛЖЕНИЕ –

приема спиртных напитков.

## ■ Управление автомобилем и наркотики

### ВНИМАНИЕ

Есть некоторые виды лекарственных препаратов (продающиеся как по рецепту, так и без него), которые могут замедлить Вашу реакцию, ухудшить восприятие и оценку окружающей обстановки и ослабить внимание. Управляя автомобилем после принятия подобных лекарственных препаратов, Вы увеличиваете вероятность аварии, в результате которой Вы сами, пассажиры Вашего автомобиля или окружающие люди могут получить серьезные травмы, или погибнуть.

Если Вы принимаете какие-либо лекарственные препараты, обязательно проконсультируйтесь с лечащим врачом или фармацевтом, или выясните из инструкции, прилагаемой к лекарству, не скажется

ли их прием на Вашей способности управлять автомобилем. Не садитесь за руль после принятия каких-либо лекарственных препаратов, вызывающих сонливость или оказывающих иное негативное влияние на Ваши навыки безопасного вождения. Если прием каких-либо лекарственных препаратов обусловлен состоянием Вашего здоровья, проконсультируйтесь с лечащим врачом по поводу их возможного воздействия.

Никогда не садитесь за руль автомобиля, если находитесь под действием каких-либо запрещенных препаратов, влияющих на деятельность головного мозга. Для Вашего же здоровья и благополучия мы настоятельно рекомендуем Вам не принимать таких препаратов, а при сформировавшейся наркотической зависимости – пройти соответствующий курс лечения.

## ■ Управление автомобилем в состоянии усталости или сонливости

### ВНИМАНИЕ

Когда Вы устали или находитесь в состоянии сонливости, Ваша реакция замедляется, восприятие и оценка окружающей обстановки ухудшается, а внимание ослабляется. При управлении автомобилем в этом состоянии может увеличиться вероятность того, что Вы, пассажиры Вашего автомобиля или окружающие люди могут попасть в серьезную аварию.

Если Вы устали или Вам хочется спать, прервите поездку, найдите безопасное место и хорошо отдохните. Во время длительных поездок Вам время от времени следует делать остановки для отдыха. При возможности, управляйте автомобилем поочередно с кем-либо еще.

## ■ Переоборудование автомобиля

### ОСТОРОЖНО

Запрещается вносить изменения в конструкцию Вашего автомобиля. Конструкционные изменения могут негативным образом сказаться на его эксплуатационных характеристиках, безопасности и сроке службы, а также повлечь за собой нарушение установленных государством нормативов. Кроме того, на повреждения или проблемы в работе, явившиеся следствием конструкционных изменений Вашего автомобиля, гарантия может не распространяться.

## ■ Управление автомобилем и мобильный телефон

### ОСТОРОЖНО

Не ведите телефонных разговоров во время управления автомобилем. Это может отвлечь

Ваше внимание и привести к аварии. Для разговора по мобильному телефону Вам следует съехать с дороги и припарковаться в безопасном месте. Законы некоторых стран разрешают использовать при управлении автомобилем только телефоны с системой hands-free.

## ■ Управление автомобилем, оборудованным системой навигации

### ВНИМАНИЕ

Во время поездок с использованием системы навигации основное внимание водителя должно быть сосредоточено на управлении автомобилем. Управляя автомобилем, не следует пользоваться органами управления системы навигации. Снижение внимания к управлению автомобилем может привести к аварии. При необходимости воспользоваться органами управления системы навигации Вам следует съехать с

дороги и припарковаться в безопасном месте.

## ■ Перевозка животных

При перевозке животных необходимо позаботиться о том, чтобы они не отвлекали Ваше внимание и не мешали Вам управлять автомобилем. В случае столкновения или резкой остановки автомобиля перемещения животных или клеток с животными по салону автомобиля могут нанести травмы и Вам, и пассажирам Вашего автомобиля. Кроме того, при таких обстоятельствах могут пострадать и сами животные. Поэтому их положение в салоне автомобиля при перевозке должно быть зафиксировано. Закрепите Вашего питомца на заднем сиденье, используя специальный ошейник для перевозок, при помощи ремня безопасности. Или используйте контейнер для перевозки животных, закрепив его на заднем сиденье, для чего ремень безопасности пропускается через ручку для переноски контейнера. Никогда не перевозите животных или контейнеры с ними на переднем пассажирском сиденье Вашего автомобиля, даже

– ПРОДОЛЖЕНИЕ –

если их положение зафиксировано. За дополнительной информацией обращайтесь к ветеринару, наблюдающему Ваших питомцев, в местное общество защиты животных или в зоомагазин.

### ■ Давление в шинах

Не реже одного раза в месяц и перед любой длительной поездкой проверьте и, при необходимости, отрегулируйте давление воздуха в каждой шине (включая запасное колесо).

Давление следует проверять только в холодных шинах. Используя для измерений манометр, отрегулируйте давление в шинах в соответствии с нормативными величинами, приведенными в специальной табличке.

Более подробно см. раздел “Колеса и шины” Главы 11.

### ВНИМАНИЕ

Езда на высоких скоростях при очень низком давлении в шинах может привести к сильной деформации и быстрому нагреву шин. Резкое повышение температуры может привести к

расслоению протектора и разрушению шины. В результате автомобиль теряет управляемость, что может привести к аварии.

## Оглавление

<i>Сиденья, ремни и подушки безопасности</i>	<b>1</b>
<i>Ключи, замки и стеклоподъемники</i>	<b>2</b>
<i>Контрольно-измерительные приборы и органы управления автомобилем</i>	<b>3</b>
<i>Климат-контроль</i>	<b>4</b>
<i>Аудиосистема</i>	<b>5</b>
<i>Оборудование салона</i>	<b>6</b>
<i>Запуск двигателя и управление автомобилем</i>	<b>7</b>
<i>Советы по вождению</i>	<b>8</b>
<i>Порядок действий в экстренных случаях</i>	<b>9</b>
<i>Уход за внешним видом автомобиля</i>	<b>10</b>
<i>Техническое обслуживание и ремонт</i>	<b>11</b>
<i>Технические характеристики</i>	<b>12</b>
<i>Дополнительная информация</i>	<b>13</b>
<i>Алфавитный указатель</i>	<b>14</b>

## Иллюстрированные указатели

### ■ Наружные элементы автомобиля

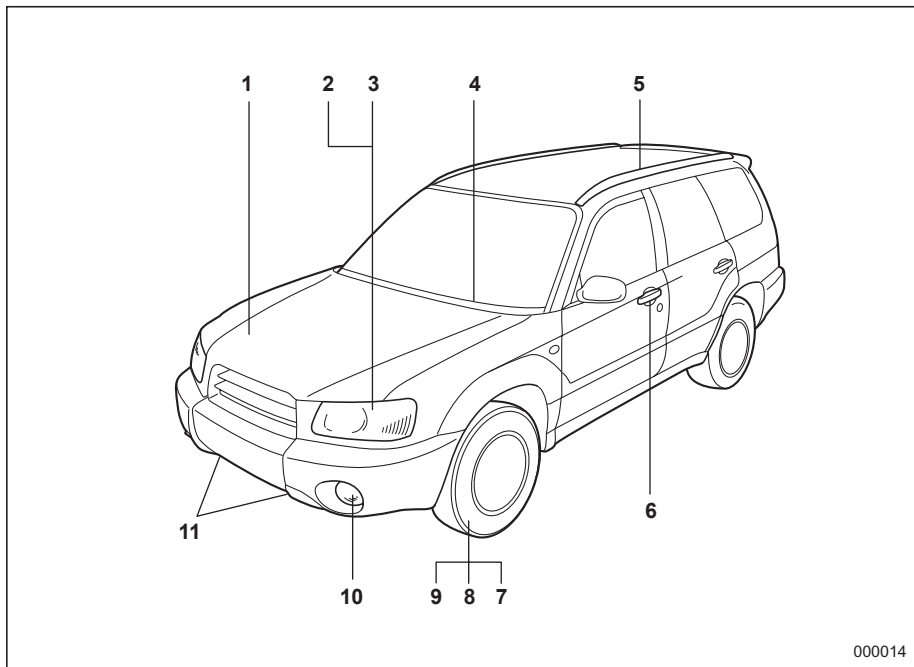

- 1) Капот двигателя (стр. 11-17)
- 2) Переключатель света фар (стр. 3-25)
- 3) Замена ламп в фарах (стр. 11-64)
- 4) Переключатель стеклоочистителя (стр. 3-32)
- 5) Полозья для крепления багажника на крыше (стр. 8-17)
- 6) Дверные замки (стр. 2-6)
- 7) Давление в шинах (стр. 11-48)
- 8) Спущенные шины (стр. 9-2)
- 9) Цепи противоскольжения (стр. 8-15)
- 10) Кнопка включения передних противотуманных фар (стр. 3-31)
- 11) Буксировочные/крепежные крюки (стр. 9-12)

000014

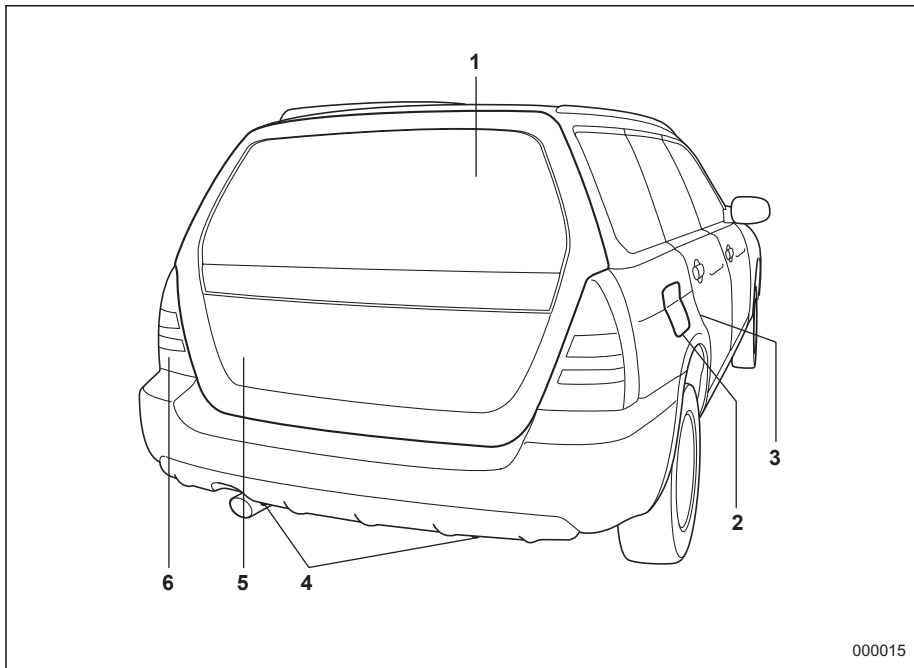

- 1) Кнопка включения обогрева заднего стекла (стр. 3-36)
- 2) Лючок и крышка топливозаправочной горловины (стр. 7-3)
- 3) Механизмы блокировки дверей от детей (стр. 2-14)
- 4) Крепежный/буксировочный крюк (стр. 9-12)
- 5) Дверца багажного отсека (стр. 2-17)
- 6) Кнопка включения задних противотуманных фонарей (стр. 3-32)

## ■ Внутренние элементы автомобиля

### ▼ Пассажирский салон

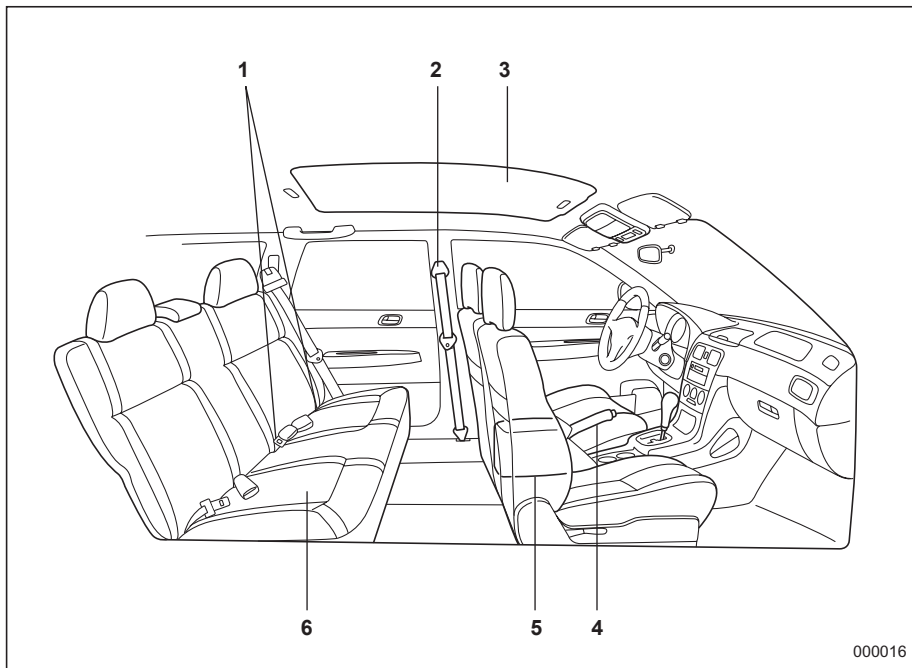

- 1) Крепежные скобы для крепления детских кресел безопасности системы ISOFIX (стр. 1-37)
- 2) Ремень безопасности (стр. 1-10)
- 3) Верхний люк (стр. 2-18)
- 4) Рычаг стояночного тормоза (стр. 7-31)
- 5) Переднее сиденье (стр. 1-3)
- 6) Заднее сиденье (стр. 1-8)

000016

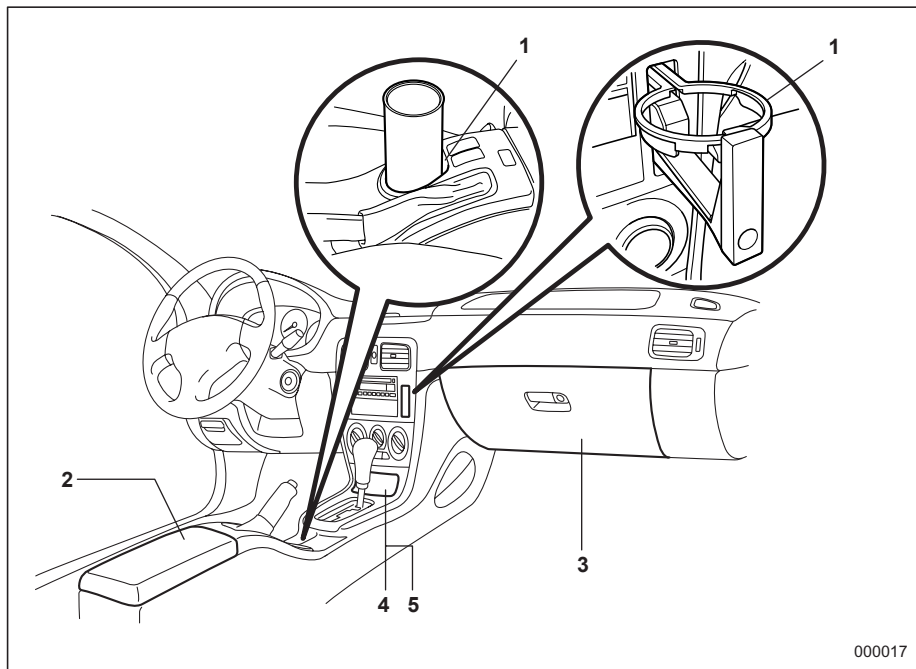

- 1) Подстаканник (стр. 6-7)
- 2) Центральная консоль (стр. 6-5)
- 3) Отделение для перчаток (стр. 6-5)
- 4) Прикуриватель (стр. 6-10)
- 5) Пепельница (стр. 6-11)

– ПРОДОЛЖЕНИЕ –

## ■ Панель приборов

### ▼ Автомобили с левосторонним расположением руля

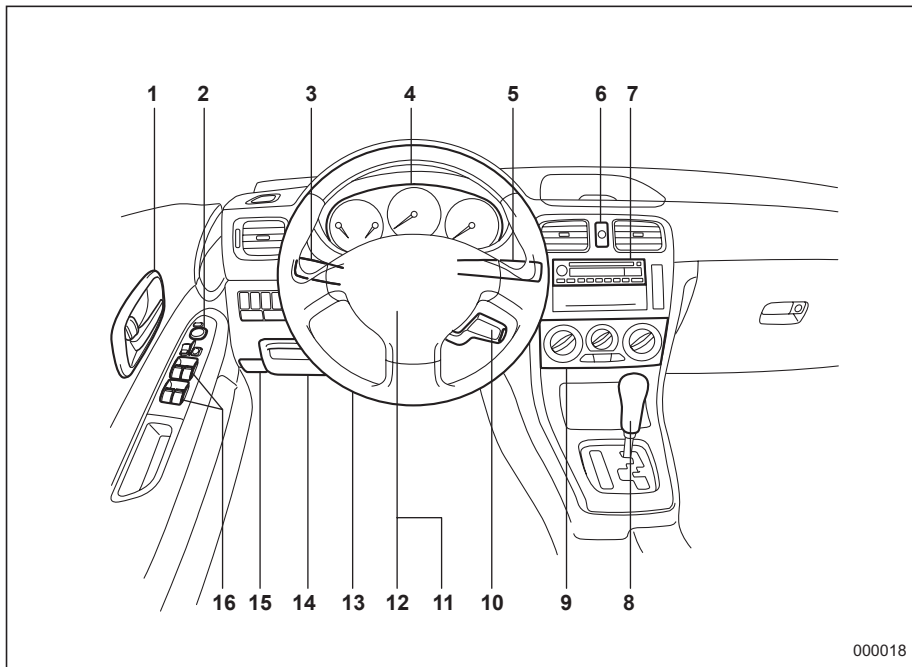

- 1) Дверные замки (стр. 2-6)
- 2) Переключатель привода регулировки наружных зеркал (стр. 3-39)
- 3) Рычаг переключателя освещения (стр. 3-25)
- 4) Комбинация приборов (стр. 3-8)
- 5) Рычаг переключателя стеклоочистителя (стр. 3-34)
- 6) Выключатель внешней аварийной сигнализации (стр. 3-7)
- 7) Аудиосистема (стр. 5-3)
- 8) Рычаг переключения передач механической коробки переключения передач (МКПП) (стр. 7-8)/рычаг выбора режима автоматической коробки переключения передач (АКПП) (стр. 7-13)
- 9) Климат-контроль (стр. 4-3)
- 10) Круиз-контроль (стр. 7-34)
- 11) Звуковой сигнал (стр. 3-42)
- 12) Подушка безопасности (стр. 1-41)
- 13) Рулевое колесо с регулируемым наклоном (стр. 3-41)
- 14) Блок предохранителей (стр. 11-61)
- 15) Рукоятка отпирания капота (стр. 11-17)
- 16) Электростеклоподъемник (стр. 2-15)

## ▼ Автомобили с правосторонним расположением руля

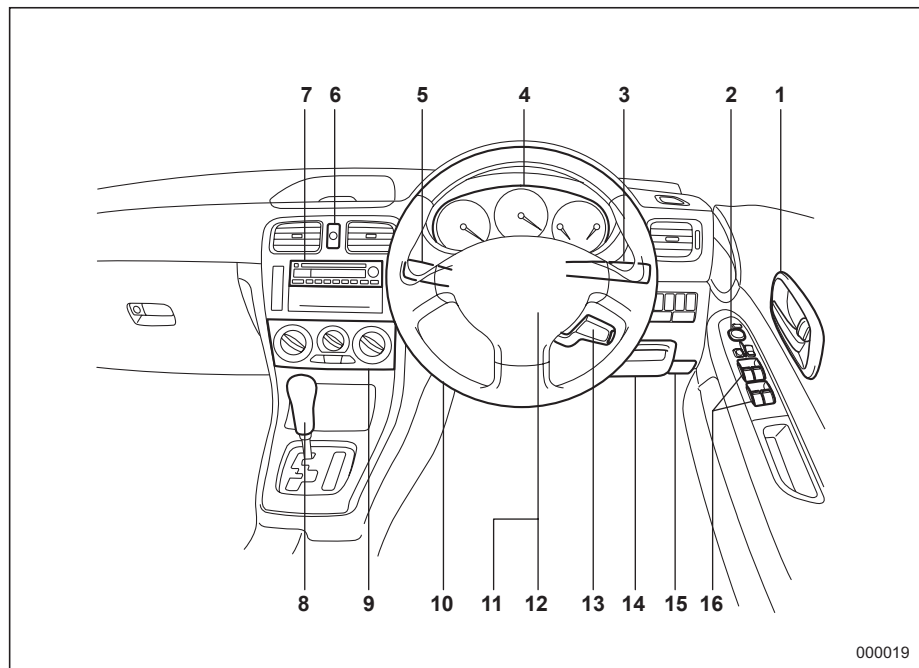

- 1) Дверные замки (стр. 2-6)
- 2) Переключатель привода регулировки наружных зеркал (стр. 3-39)
- 3) Рычаг переключателя освещения (стр. 3-25) или рычаг переключателя стеклоочистителя (стр. 3-34)
- 4) Комбинация приборов (стр. 3-8)
- 5) Рычаг переключателя стеклоочистителя (стр. 3-34) или рычаг переключателя освещения (стр. 3-25)
- 6) Выключатель внешней аварийной сигнализации (стр. 3-7)
- 7) Аудиосистема (стр. 5-3)
- 8) Рычаг переключения передач механической коробки переключения передач (МКПП) (стр. 7-8)/рычаг выбора режима автоматической коробки переключения передач (АКПП) (стр. 7-13)
- 9) Климат-контроль (стр. 4-3)
- 10) Рулевое колесо с регулируемым

---

наклоном (стр. 3-41)

- 11) Звуковой сигнал (стр. 3-42)
- 12) Подушка безопасности (стр. 1-41)
- 13) Круиз-контроль (стр. 7-34)
- 14) Блок предохранителей (стр. 11-61)
- 15) Рукоятка отпирания капота (стр. 11-17)
- 16) Электростеклоподъемник (стр. 2-15)

## ■ Рычаги переключателей/переключатели освещения и стеклоочистителя

▼ За исключением моделей, предназначенных для Австралии

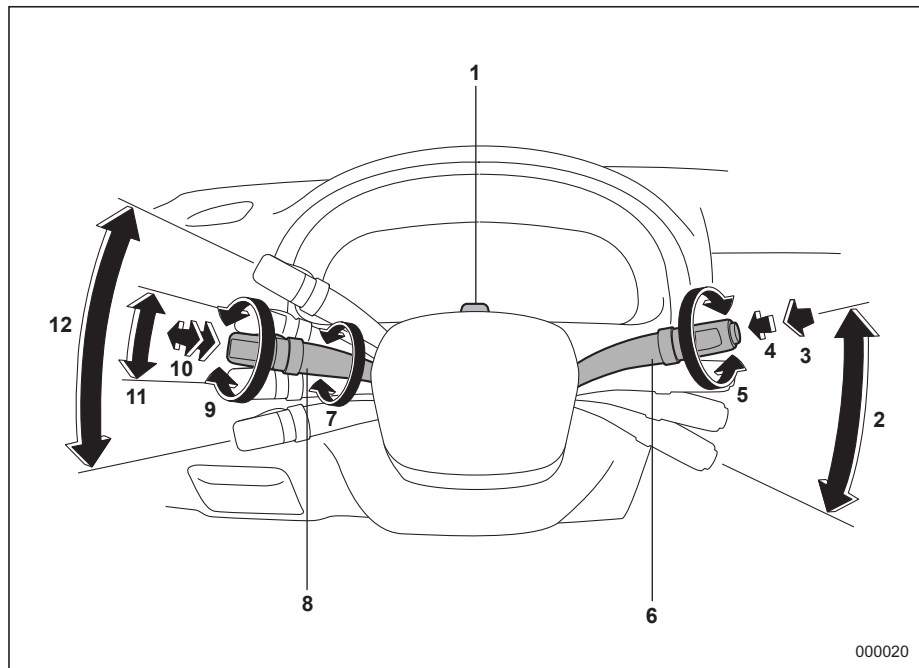

- 1) Переключатель стояночных огней (стр. 3-31)
- 2) Стеклоочиститель ветрового стекла (стр. 3-34)
- 3) Кнопка одноразового срабатывания стеклоочистителей (стр. 3-34)
- 4) Омыватель ветрового стекла (стр. 3-34)
- 5) Выключатель стеклоочистителя и омывателя заднего стекла (стр. 3-35)
- 6) Рычаг переключателя стеклоочистителя (стр. 3-32)
- 7) Регулировка яркости подсветки панели приборов (стр. 3-27)
- 8) Рычаг переключателя освещения (стр. 3-25)
- 9) Включение/выключение передних фар (стр. 3-25)
- 10) Переключатель ближнего/дальнего света; "мигание фарами" (стр. 3-26)
- 11) Указатель поворота (для смены полосы движения) (стр. 3-27)
- 12) Указатель поворота (стр. 3-27)

– ПРОДОЛЖЕНИЕ –

▼ Модели, предназначенные для Австралии

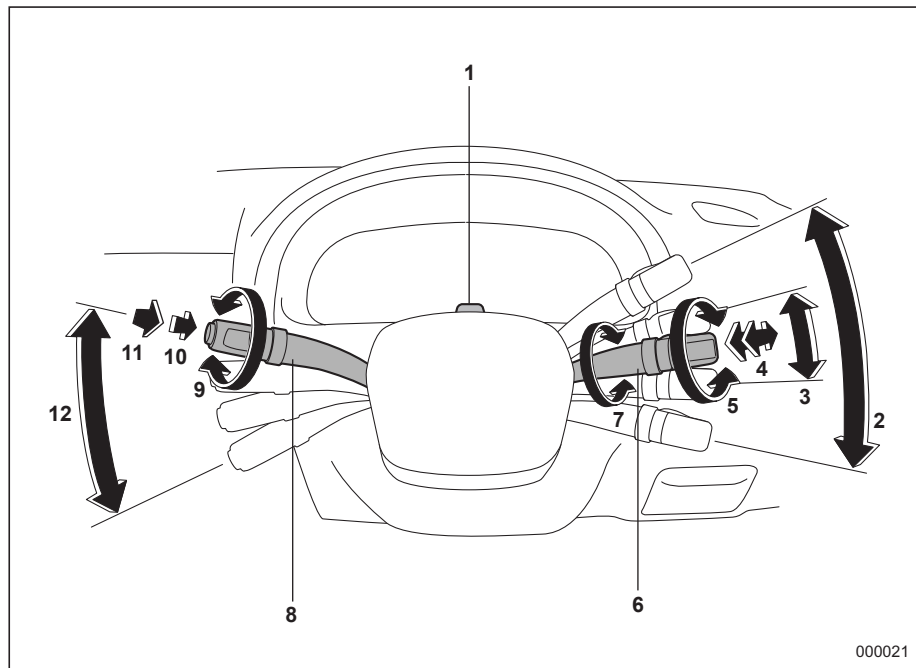

- 1) Переключатель стояночных огней (стр. 3-31)
- 2) Указатель поворота (стр. 3-27)
- 3) Указатель поворота (для смены полосы движения) (стр. 3-27)
- 4) Переключатель ближнего/дальнего света; “мигание фарами” (стр. 3-26)
- 5) Включение/выключение передних фар (стр. 3-25)
- 6) Рычаг переключателя освещения (стр. 3-25)
- 7) Регулировка яркости подсветки панели приборов (стр. 3-27)
- 8) Рычаг переключателя стеклоочистителя (стр. 3-32)
- 9) Выключатель стеклоочистителя и омывателя заднего стекла (стр. 3-35)
- 10) Омыватель ветрового стекла (стр. 3-34)
- 11) Кнопка одноразового срабатывания стеклоочистителей (стр. 3-34)
- 12) Стеклоочиститель ветрового стекла (стр. 3-34)

## ■ Комбинация приборов

### ▼ Автомобили с механической коробкой переключения передач

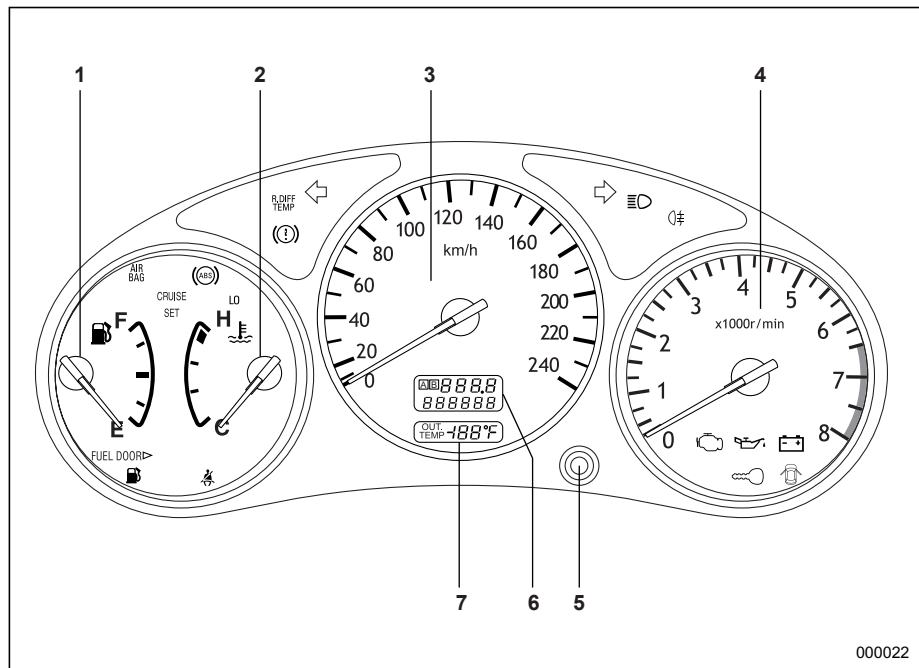



- 1) Указатель уровня топлива (стр. 3-10)
- 2) Указатель температуры (стр. 3-11)
- 3) Спидометр (стр. 3-8)
- 4) Тахометр (стр. 3-9)
- 5) Кнопка выбора режимов A/B счетчика пути, пройденного за одну поездку, и кнопка сброса показаний счетчика пути (стр.3-9)
- 6) Одометр и счетчик пути (стр. 3-9)
- 7) Указатель температуры наружного воздуха (стр. 3-11)

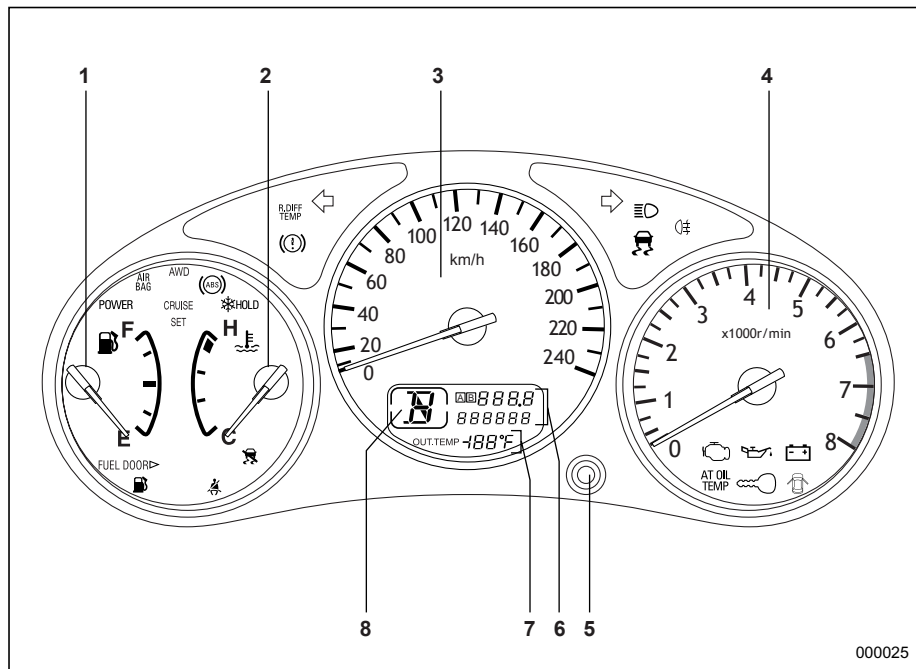

## ▼ Автомобили с автоматической коробкой переключения передач



- 1) Указатель уровня топлива (стр. 3-10)
- 2) Указатель температуры (стр. 3-11)
- 3) Спидометр (стр. 3-8)
- 4) Тахометр (стр. 3-9)
- 5) Кнопка выбора режимов A/B счетчика пути, пройденного за одну поездку, и кнопка сброса показаний счетчика пути (стр.3-9)
- 6) Одометр и счетчик пути (стр. 3-9)
- 7) Указатель температуры наружного воздуха (стр. 3-11)
- 8) Индикатор выбранной передачи (стр. 3-22)

▼ **Предупреждающие и контрольные лампы**

Знак	Значение	Страница
	Предупреждающая лампа ремней безопасности (если установлена)	3-13
AIR BAG	Предупреждающая лампа подушек безопасности SRS	3-13
	Контрольная лампа обнаружения неисправности	3-14
	Предупреждающая лампа разрядки аккумуляторной батареи	3-15
	Предупреждающая лампа низкого давления масла	3-15

Знак	Значение	Страница
AT OIL TEMP	Предупреждающая лампа температуры масла в автоматической коробке переключения передач (в автомобилях с АКПП)	3-16
	Предупреждающая лампа системы ABS	3-16
	Предупреждающая лампа тормозной системы	3-19
	Предупреждающая лампа открытой двери	3-20
AWD	Предупреждающая лампа полного привода (в автомобилях с АКПП)	3-21
	Предупреждающая лампа низкого уровня топлива	3-21

Знак	Значение	Страница
	Контрольная лампа иммобилайзера (если установлен)	3-21
 HOLD	Контрольная лампа режима HOLD (в автомобилях с АКПП, если установлена)	3-22
POWER	Контрольная лампа режима POWER (в автомобилях с АКПП, если установлена)	3-22
CRUISE	Контрольная лампа круиз-контроля (если установлен)	3-23
SET	Контрольная лампа установки круиз-контроля (если установлен)	3-24
LO	Контрольная лампа положения LO (для полноприводных автомобилей с двухдиапазонной трансмиссией)	3-23

– ПРОДОЛЖЕНИЕ –

Знак	Значение	Страница
	Контрольные лампы указателей поворота	3-23
	Контрольная лампа дальнего света фар	3-24
	Контрольная лампа задних противотуманных фонарей (если установлена)	3-24
R.DIFF TEMP	Предупреждающая лампа температуры масла заднего дифференциала (модели с турбонаддувом, если установлена)	3-16
	Контрольная лампа работы системы стабилизации курсовой устойчивости (если установлена)	3-14

Знак	Значение	Страница
	Предупреждающая лампа системы стабилизации курсовой устойчивости/ контрольная лампа выключения системы стабилизации курсовой устойчивости (если установлена)	3-22

## ■ Инструменты для замены шин

- 1) Домкрат (стр. 9-16)
- 2) Рукоятка домкрата (стр. 9-16)
- 3) Запасное колесо (стр. 9-2)

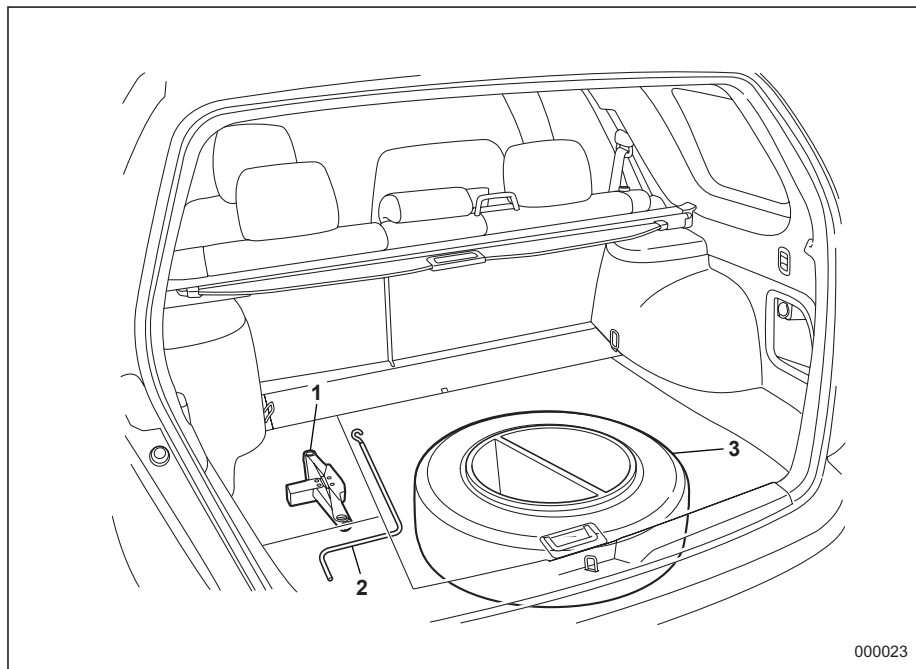

000023

– ПРОДОЛЖЕНИЕ –

## ■ Багажный отсек

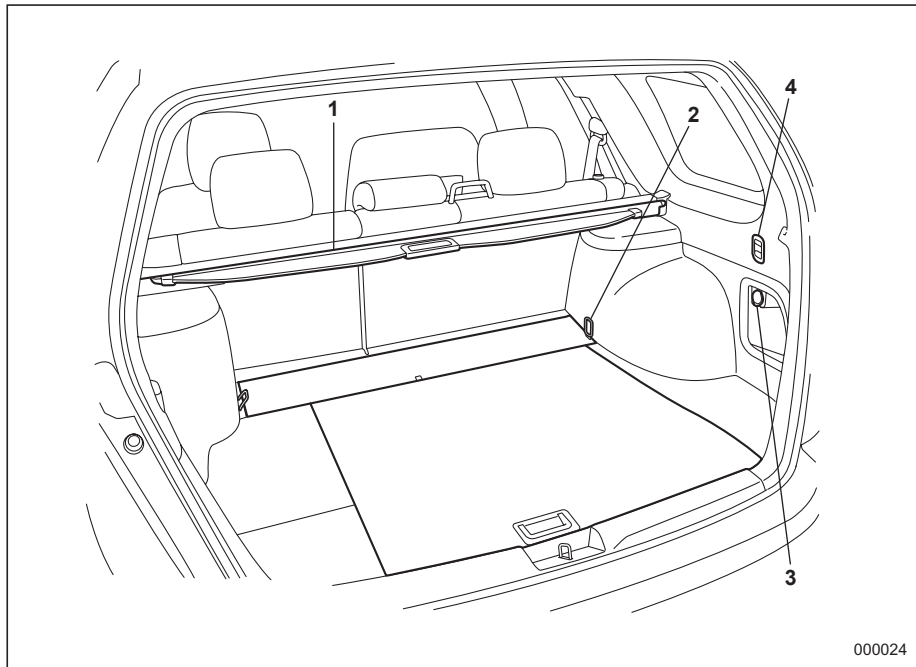

000024

- 1) Полка багажного отсека (стр. 6-13)
- 2) Крючок для крепления багажа (стр. 6-14)
- 3) Розетка для подключения дополнительного электрооборудования (стр. 6-9)
- 4) Крючок для сумок (стр. 6-14)



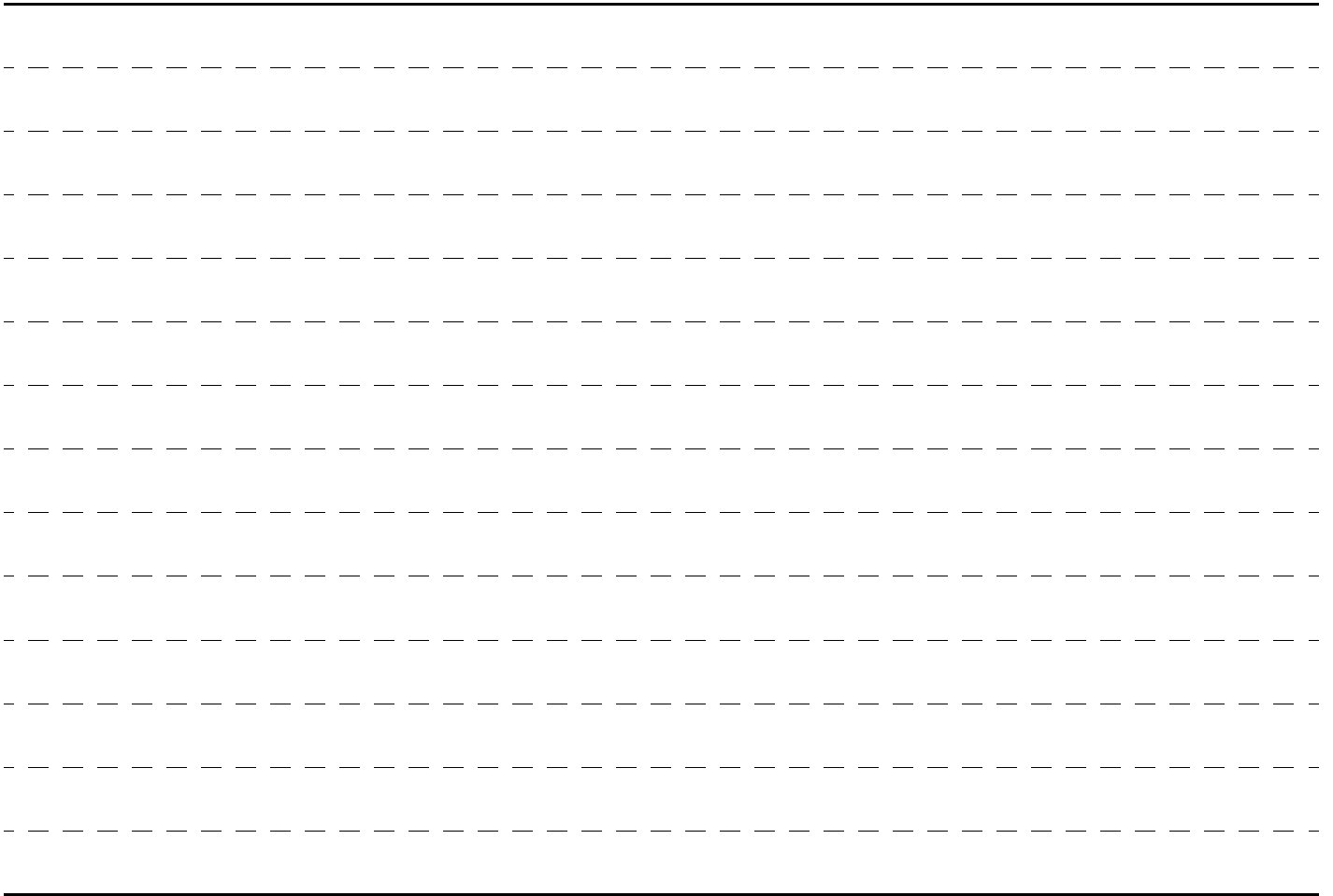

# Сиденья, ремни и подушки безопасности

Передние сиденья .....	1-3
Регулировка продольного положения переднего сиденья .....	1-4
Регулировка угла наклона спинки переднего сиденья .....	1-4
Регулировка высоты водительского сиденья .....	1-5
Регулировка подголовника .....	1-5
Активные подголовники .....	1-5
Подлокотник .....	1-6
Подогрев сидений (если установлен) .....	1-7
Задние сиденья .....	1-8
Складывание заднего сиденья .....	1-8
Регулировка подголовника .....	1-9
Ремни безопасности .....	1-10
Аварийный натяжитель ремня безопасности .....	1-12
Автоматический/аварийный натяжитель ремня безопасности .....	1-12
Предупреждающая световая и звуковая сигнализация ремней безопасности .....	1-13
Как пристегнуть ремень безопасности .....	1-13
Техническое обслуживание ремней безопасности .....	1-21
Преднатяжители передних ремней безопасности .....	1-22
Ремень безопасности с преднатяжителем плечевой лямки ремня безопасности .....	1-22
Преднатяжители плечевой и поясной лямки ремня безопасности (модели, предназначенные для Австралии) .....	1-24
Контроль за состоянием преднатяжителей .....	1-25

Техническое обслуживание системы .....	1-26
Меры предосторожности при переоборудовании автомобиля .....	1-27
<b>Детские кресла безопасности .....</b>	<b>1-28</b>
Места установки детских кресел безопасности .....	1-29
Подбор детского кресла безопасности .....	1-30
Классы детских кресел безопасности и возможность их использования на передних или задних сиденьях автомобиля (для европейских стран) .....	1-32
Установка детского кресла безопасности с ремнями безопасности, оснащенными автоматическими/аварийными натяжителями .....	1-32
Установка дополнительной детской подушки .....	1-36
Установка детского кресла безопасности при помощи крепежных скоб ISOFIX .....	1-37
Верхние узлы крепления детских кресел безопасности .....	1-39
<b>*Подушки безопасности (SRS airbag) (дополнительная система безопасности) .....</b>	<b>1-41</b>
Автомобили, водительское и переднее пассажирское сиденье которых оснащены подушками безопасности, а также ремнями безопасности, фиксирующими бедра и грудь .....	1-41
Передняя подушка безопасности .....	1-46
Боковая подушка безопасности (если установлена) .....	1-53
Контроль состояния системы подушек безопасности .....	1-59
Техническое обслуживание системы подушек безопасности .....	1-60
Меры предосторожности при переоборудовании автомобиля .....	1-61

## Передние сиденья

### ▲ ВНИМАНИЕ

- Не следует производить регулировку сидений во время движения. Отвлекаясь от управления автомобилем, Вы можете попасть в аварию.
- Перед регулировкой передних сидений убедитесь в том, что руки и ноги находящихся сзади пассажиров не препятствуют работе механизмов регулировки.
- Максимальное натяжение ремней безопасности достигается в случае, когда спина водителя или пассажира плотно прижата к спинке кресла, установленной строго вертикально. Чтобы снизить риск соскальзывания под ремень безопасности при столкновении, во время движения спинки передних сидений должны всегда находиться в вертикальном положении. Если спинки передних сидений отклонены, то в случае столкновения увеличивается риск соскальзывания тела под ремень безопасности либо перемещения

поясной лямки ремня безопасности вверх на область брюшной полости. В обоих случаях возникает опасность получения серьезных повреждений внутренних органов или смертельного исхода.



### ▲ ВНИМАНИЕ

Дети должны перевозиться на только на **ЗАДНЕМ** сиденье. Причем их положение должно быть зафиксировано либо в детском кресле безопасности, либо штатными ремнями безопасности, в зависимости от их возраста, роста и веса.

Подушки безопасности безопасности срабатывают очень быстро и раскрываются с большой силой, и, если положение ребенка при перевозке не зафиксировано либо зафиксировано плохо, это может привести к травмам ребенка и даже его смерти. Дети – легче и физически слабее взрослых, поэтому они подвержены большому риску получения травм при раскрытии подушки безопасности. Все типы детских кресел безопасности (включая кресла, предназначенные для перевозки детей лицом вперед) должны всегда надежно фиксироваться на **ЗАДНЕМ** сиденье. **НИКОГДА НЕ ПЕРЕВОЗИТЕ ДЕТЕЙ НА ПЕРЕДНЕМ СИДЕНЬЕ В ДЕТСКИХ КРЕСЛАХ БЕЗОПАСНОСТИ, ПРЕДНАЗНАЧЕННЫХ ДЛЯ ПЕРЕВОЗКИ ДЕТЕЙ ЛИЦОМ НАЗАД. ПРИ ЭТОМ ПОЛОЖЕНИИ ГОЛОВА РЕБЕНКА РАСПОЛОЖЕНА СЛИШКОМ БЛИЗКО К ПОДУШКЕ БЕЗОПАСНОСТИ, ЧТО ПОВЫШАЕТ РИСК ПОЛУЧЕНИЯ ТРАВМ И ДАЖЕ СМЕРТЕЛЬНОГО**

– ПРОДОЛЖЕНИЕ –

## ИСХОДА.

Согласно статистике автотранспортных происшествий детский травматизм значительно ниже при размещении ребенка не на переднем, а на заднем сиденье. Порядок использования детских кресел безопасности и соответствующие меры предосторожности рассматриваются в разделе “Детские кресла безопасности” данной главы.

### ■ Регулировка продольного положения переднего сиденья

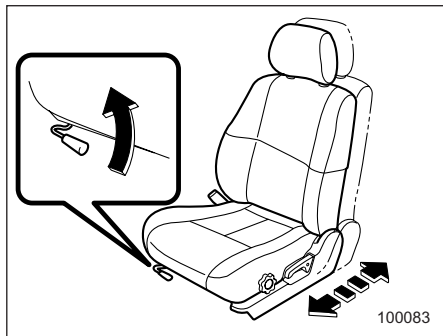

Потяните рычаг вверх и установите сиденье в удобное для Вас положение. Затем отпустите рычаг и убедитесь в том, что сиденье надежно зафиксировано в новом положении.

### ■ Регулировка угла наклона спинки переднего сиденья

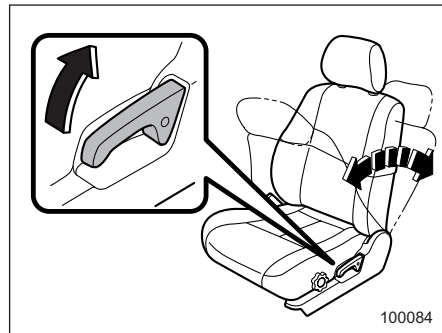

Потяните рычаг, фиксирующий угол наклона спинки переднего сиденья, вверх и установите спинку в удобное для Вас положение. Затем отпустите рычаг и убедитесь в том, что положение спинки надежно зафиксировано.

Если спинка сиденья не зафиксирована должным образом в новом положении, она может с силой

спружинить назад, возвращаясь в вертикальное положение. Если Вы хотите вернуть спинку в вертикальное положение, слегка придерживайте ее, чтобы обеспечить плавность перемещения.

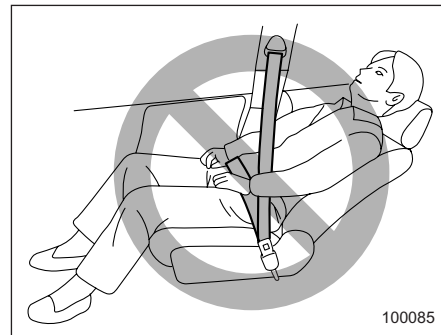

### ▲ ВНИМАНИЕ

Чтобы ремень безопасности не соскользнул с груди при столкновении, во время движения спинки передних сидений должны всегда находиться в вертикальном положении. Кроме того, никогда не подкладывайте под спину подушки или другие подобные предметы. В этом случае поясная лямка ремня безопасности может

переместиться вверх на область брюшной полости либо вовсе соскользнуть. В обоих случаях возникает опасность получения серьезных повреждений внутренних органов или смертельного исхода.

### ■ Регулировка высоты водительского сиденья

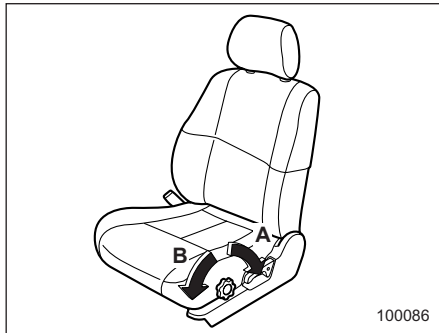

- A) Чтобы опустить сиденье, поверните регулировочный диск назад.
- B) Чтобы поднять сиденье, поверните регулировочный диск вперед.

Регулировка сиденья по высоте осуществляется регулировочным диском.

### ■ Регулировка подголовника

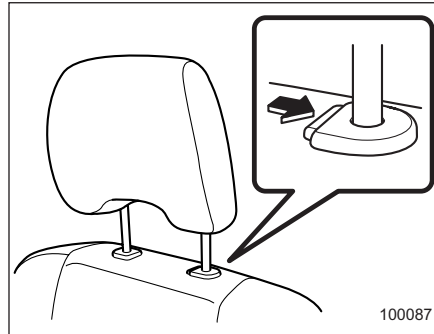

Чтобы поднять подголовник, потяните его вверх.

Для опускания подголовника нажмите на него сверху, одновременно удерживая в нажатом положении кнопку фиксатора, расположенную в верхней части спинки сиденья.

Высота подголовника должна быть отрегулирована таким образом, чтобы его середина располагалась на уровне верхней части ушей.

### **▲ ВНИМАНИЕ**

**Никогда не управляйте автомобилем со снятыми подголовниками. Они**

предназначены для снижения риска получения серьезных травм шеи в тех случаях, когда автомобиль получает удар сзади.

### ■ Активные подголовники

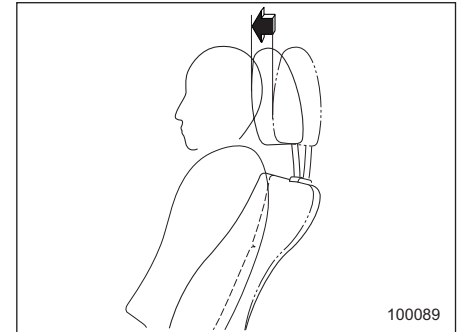

Передние сиденья Вашего автомобиля оснащены активными подголовниками. В случае получения автомобилем удара сзади они слегка наклоняются вперед, уменьшая расстояние, на которое откидывается назад голова водителя или пассажира переднего сиденья, тем самым снижая риск получения серьезных травм шеи. Для обеспечения максимальной защиты, высота подголовника должна быть

– ПРОДОЛЖЕНИЕ –

отрегулирована таким образом, чтобы его середина располагалась на уровне верхней части ушей.

### **▲ ОСТОРОЖНО**

- Эффективность защиты обеспечивается только тогда, когда активные подголовники правильно отрегулированы по высоте, а водитель или пассажир переднего сиденья занимают правильное положение.
- Активные подголовники предназначены только для одноразового срабатывания. Если Ваш автомобиль получил удар сзади, обратитесь к официальному дилеру SUBARU для проверки состояния активных подголовников.
- При слабом ударе сзади активные подголовники могут не срабатывать.
- Толчки или надавливание на активные подголовники сзади могут вызвать их повреждение. Это может стать причиной того, что подголовники не сработают при получении Вашим автомобилем удара сзади.

### **■ Подлокотник**

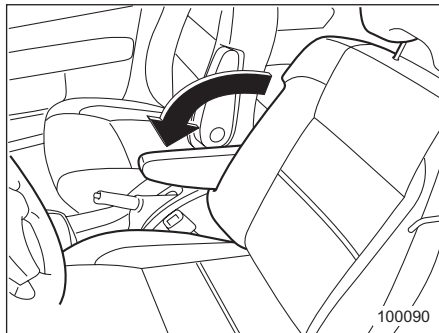

Чтобы опустить подлокотник, надавите на его верхнюю часть.

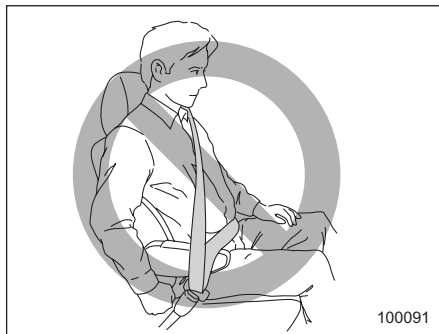

### **▲ ВНИМАНИЕ**

Ремни безопасности в пристегнутом положении не должны проходить поверх подлокотников. В случае столкновения они могут соскользнуть с области тазовых костей вверх на брюшную полость. Это может привести к серьезным травмам внутренних органов или смертельному исходу. Пристегивая ремни безопасности, всегда пропускайте их ПОД подлокотниками.

## Подогрев сидений (если установлен)

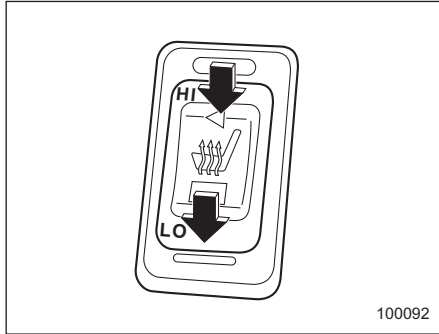

**HI** – Режим быстрого подогрева сидений  
**LO** – Режим нормального подогрева сидений

Подогрев сидений работает только в том случае, когда ключ зажигания находится в положении "ACC" или "ON"

Для включения подогрева сидений установите переключатель в положение "LO" или "HI" в зависимости от требуемой степени подогрева. В положении "HI" подогрев сидений будет происходить быстрее.

При включении подогрева загорается индикатор, расположенный на его

переключателе. После того, как салон автомобиля достаточно прогреется, или покидая автомобиль, убедитесь в том, что выключатель подогрева сидений выключен.

### **▲ ОСТОРОЖНО**

- При длительном пользовании подогревом сидений даже при низких температурах окружающей среды люди с чувствительной кожей могут получить легкие ожоги. Предупредите об этом пассажиров в случае, если они захотят воспользоваться подогревом сидений.
- Не следует класть на сиденья одеяла, подушки и другие теплоизолирующие предметы. Это может привести к перегреву нагревательного элемента подогрева сидений.

### **ПРИМЕЧАНИЕ**

- Следует учитывать, что при длительном включении подогрева сидений аккумуляторная батарея может разрядиться.
- Не используйте бензин,

растворители и другие подобные материалы для чистки сидений.

## Задние сиденья

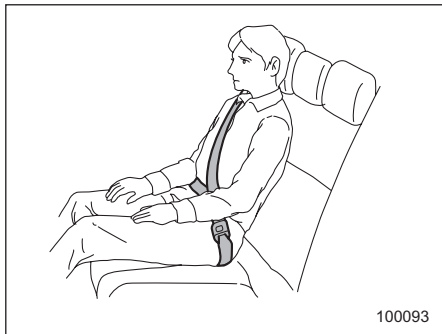

### **⚠ ВНИМАНИЕ**

Максимальное натяжение ремней безопасности достигается в случае, когда спина водителя или пассажира плотно прижата к спинке кресла, установленной строго вертикально. Не подкладывайте подушки или другие предметы между пассажиром и спинкой сиденья или самим сиденьем. В этом случае поясная лямка ремня безопасности может переместиться вверх на область брюшной полости либо вовсе

соскользнуть. В обоих случаях возникает опасность получения серьезных повреждений внутренних органов или смертельного исхода.

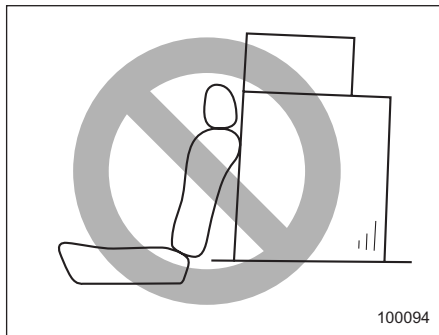

### **⚠ ВНИМАНИЕ**

Перевозимый багаж или другой груз не должны размещаться выше спинки сиденья. При резкой остановке или столкновении он может упасть на пассажиров и причинить им травмы.

## ■ Складывание заднего сиденья

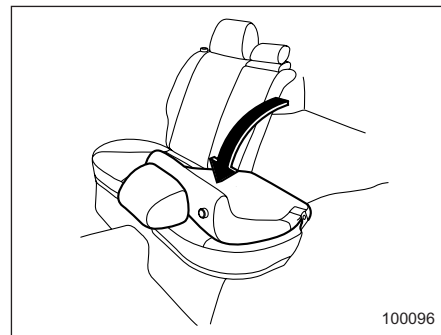
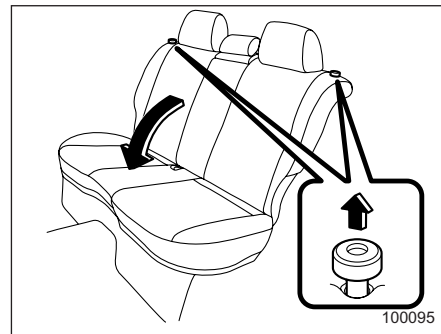

Для складывания спинки заднего сиденья поднимите фиксаторы и опустите спинку.

Для того, чтобы вернуть спинку сиденья в первоначальное положение, поднимите ее до щелчка фиксаторов и убедитесь в надежности крепления спинки.

### ▲ ВНИМАНИЕ

- После возвращения спинок сидений в первоначальное положение убедитесь в том, что плечевые лямки ремней безопасности полностью видны.
- Не перевозите пассажиров на сложенной спинке заднего сиденья или в багажном отсеке. Это может привести к серьезным травмам или смертельному исходу.
- При перевозке лыж и других длинномерных предметов они должны быть надежно зафиксированы. В противном случае при резком торможении они могут резко переместиться вперед и причинить серьезные травмы.

## ■ Регулировка подголовника

### ▲ ВНИМАНИЕ

Никогда не управляйте автомобилем со снятыми подголовниками. Они предназначены для снижения риска получения серьезных травм шеи в тех случаях, когда автомобиль получает удар сзади.

### ▼ Боковые задние сиденья

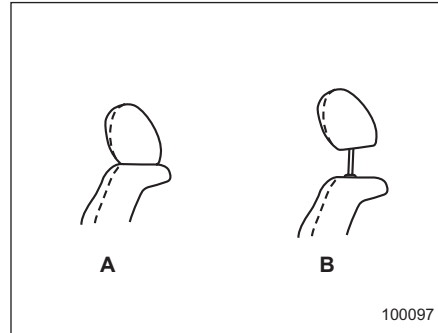

- А) Нерабочее положение подголовника (подголовник опущен до упора)  
 В) Подголовник приведен в рабочее положение (выдвинут до щелчка фиксатора)

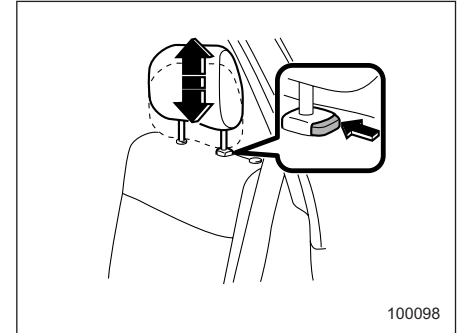

Чтобы поднять подголовник, потяните его вверх.

Для опускания подголовника нажмите на него сверху, одновременно удерживая в нажатом положении кнопку фиксатора, расположенную в верхней части спинки сиденья.

Когда задние сиденья не заняты, опустите подголовники, чтобы увеличить задний обзор.

### ▲ ОСТОРОЖНО

Конструкция подголовника не предусматривает его использование в самом нижнем положении. Перед посадкой на сиденье отрегулируйте высоту подголовника в зависимости от

– ПРОДОЛЖЕНИЕ –

Вашего роста, подняв его до щелчка фиксатора.

#### ▼ Центральное заднее сиденье

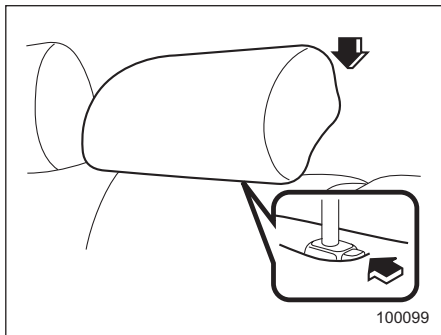

Чтобы поднять подголовник, потяните его вверх.

Для опускания подголовника нажмите на него сверху, одновременно удерживая в нажатом положении кнопку фиксатора, расположенную в верхней части спинки сиденья.

Когда на центральном заднем сиденье перевозится пассажир, подголовник этого сиденья должен быть поднят в крайнее верхнее положение. Когда центральное заднее сиденье не занято, опустите его подголовник,

чтобы увеличить задний обзор.

## Ремни безопасности

### ■ Рекомендации по безопасному использованию ремней безопасности

#### ⚠ ВНИМАНИЕ

- Все люди, находящиеся в автомобиле, должны пристегнуться ремнями безопасности ДО начала движения автомобиля. В противном случае риск получения серьезных травм при резком торможении или аварии возрастает.
- Все ремни безопасности должны плотно облегать водителя и пассажиров, обеспечивая тем самым максимальную степень фиксации их положения. Слабо натянутые ремни безопасности не так эффективно предотвращают травмы или снижают их степень.
- Каждый ремень безопасности предназначен для фиксации положения только одного человека. Никогда не

используйте один ремень безопасности для пристегивания двух или более человек, в том числе детей. В противном случае это может привести к серьезным травмам или смертельному исходу при аварии.

- Замените все узлы ремней безопасности, включая их натяжители и узлы крепления, которые были установлены на сиденьях с водителем или пассажирами на автомобиле, попавшем в серьезную аварию. Все узлы ремней безопасности должны быть заменены даже в том случае, если на них нет очевидных следов повреждения.

- Дети должны перевозиться на только на **ЗАДНЕМ** сиденье. Причем их положение должно быть зафиксировано либо в детском кресле безопасности, либо штатными ремнями безопасности, в зависимости от их возраста, роста и веса. Подушки безопасности срабатывают очень быстро и раскрываются с большой силой, и, если положение ребенка при перевозке не зафиксировано либо зафиксировано плохо, это

может привести к травмам ребенка и даже его смерти. Дети – легче и физически слабее взрослых, поэтому они подвержены большему риску получения травм при раскрытии подушки безопасности.

**ВСЕ** типы детских кресел безопасности (включая кресла, предназначенные для перевозки детей лицом вперед) должны надежно фиксироваться на **ЗАДНИХ** сиденьях.

**НИКОГДА НЕ ПЕРЕВОЗИТЕ ДЕТЕЙ НА ПЕРЕДНЕМ СИДЕНЬЕ В ДЕТСКИХ КРЕСЛАХ БЕЗОПАСНОСТИ, ПРЕДНАЗНАЧЕННЫХ ДЛЯ ПЕРЕВОЗКИ ДЕТЕЙ ЛИЦОМ НАЗАД. ПРИ ЭТОМ ПОЛОЖЕНИИ ГОЛОВА РЕБЕНКА РАСПОЛОЖЕНА СЛИШКОМ БЛИЗКО К ПОДУШКЕ БЕЗОПАСНОСТИ, ЧТО ПОВЫШАЕТ РИСК ПОЛУЧЕНИЯ ТРАВМ И ДАЖЕ СМЕРТЕЛЬНОГО ИСХОДА.**

Согласно статистике автотранспортных происшествий детский травматизм значительно ниже при размещении ребенка не на переднем, а на заднем сиденье.

Инструкции и меры предосторожности при использовании детских кресел безопасности приведены в разделе “Детские кресла безопасности” данной главы.

#### ▼ Перевозка младенцев или маленьких детей

Перевозка детей должна осуществляться только в таких детских креслах безопасности, которые конструктивно совместимы с Вашим автомобилем. Более подробная информация содержится в разделе “Детские кресла безопасности” данной главы.

#### ▼ Перевозка детей

Если ребенок слишком большой для детского кресла безопасности, то фиксация его положения на заднем сиденье при движении должна осуществляться ремнями безопасности. Согласно статистике автотранспортных происшествий детский травматизм значительно ниже при размещении ребенка не на переднем, а на заднем сиденье. Не допускайте, чтобы во время движения автомобиля ребенок стоял на сиденье

или находился на нем на коленях.

Если плечевая лямка ремня безопасности расположена на уровне лица или шеи ребенка, передвиньте его ближе к пряжке ремня, чтобы плечевая лямка ремня безопасности лучше фиксировала положение ребенка. Также следует внимательно проследить, чтобы поясная лямка ремня безопасности была расположена как можно ниже, фиксируя бедра ребенка, а не его талию. Если плечевая лямка ремня безопасности не охватывает ребенка должным образом, возможно использование детского сиденья безопасности. Никогда не пропускайте плечевую лямку ремня безопасности под рукой или за спиной ребенка.

### ▼ **Перевозка беременных женщин**

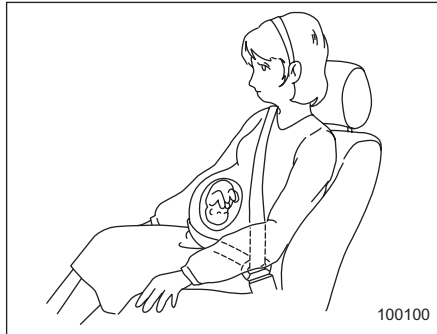

Беременные женщины также должны пристегиваться ремнями безопасности. Им следует обратиться к своему врачу и получить конкретные рекомендации. Поясная лямка ремня безопасности должна располагаться как можно ниже, охватывая бедра, а не область талии беременной женщины.

### ■ **Аварийный натяжитель ремня безопасности**

Ремни безопасности сиденья водителя и переднего пассажирского сиденья оснащены аварийными натяжителями. Аварийный натяжитель ремня безопасности позволяет свободно двигаться, но при неожиданной

остановке, ударе или резком натяжении ремня безопасности автоматически блокирует его выдвигание.

### ■ **Автоматический/аварийный натяжитель ремня безопасности**

Каждое заднее пассажирское сиденье оснащено автоматическим/аварийным натяжителем ремня безопасности. Это устройство в обычных условиях функционирует как аварийный натяжитель ремня безопасности. Однако автоматический аварийный натяжитель ремня безопасности имеет дополнительный режим фиксации "Автоматическая фиксация натяжителя", предназначенный для фиксации детского кресла безопасности. Если вытянуть ремень безопасности до упора, то после даже незначительного втягивания натяжитель фиксирует положение ремня безопасности и не позволяет вновь его вытянуть. При втягивании ремня безопасности будут слышны щелчки, указывающие на то, что натяжитель работает в режиме автоматической фиксации. После полного втягивания ремня

безопасности режим автоматической фиксации отключается.

Когда детское кресло безопасности закреплено на заднем сиденье при помощи ремня безопасности, то ремень безопасности необходимо переключить на режим автоматической фиксации.

Когда детское кресло безопасности снято, убедитесь в том, что ремень безопасности полностью втянут, в результате чего натяжитель вновь переведен в режим работы аварийного натяжителя ремня безопасности.

Инструкции по переключению ремня безопасности на работу в режиме автоматической фиксации и обратно приводятся в разделе “Детские кресла безопасности” данной главы.

## ■ Предупреждающая световая и звуковая сигнализация ремней безопасности



### ▼ В моделях, предназначенных для Европы и Австралии

Ваш автомобиль оснащен устройством, предупреждающим о непристегнутом ремне безопасности

водителя.

При повороте ключа зажигания в положение “ON” данное устройство включает предупреждающую лампу на панели приборов, напоминающую водителю о необходимости пристегнуть ремень безопасности. Если Вы, не пристегнув ремень безопасности, начнете движение и достигнете скорости приблизительно 25 км/ч (16 миль/ч), предупреждающая лампа начинает мигать, и срабатывает звуковая сигнализация.

При продолжении движения с непристегнутыми ремнями безопасности предупреждающая лампа будет гореть постоянно.

### ▼ В моделях, предназначенных для Саудовской Аравии

В соответствии с современными нормами безопасности Ваш автомобиль оснащен устройством, предупреждающим о том, что водитель не пристегнул ремень безопасности.

При повороте ключа зажигания в положение “ON” данное устройство обеспечивает включение на время около шести секунд предупреждающей лампы на панели приборов, напоминающей водителю о необходимости пристегнуть ремни

безопасности. Если водитель не пристегнулся ремнями безопасности, одновременно срабатывает звуковая сигнализация.

## ■ Как пристегнуть ремень безопасности



### ВНИМАНИЕ

- Ремни безопасности не должны быть перекручены или вывернуты. В противном случае при аварии повышается риск получения травм или степень их серьезности.

- Поясная лямка ремня безопасности должна находиться как можно ниже на бедрах. В этом случае, при столкновении сила удара будет передаваться через поясную лямку ремня безопасности на бедренные кости, которые обладают большей механической прочностью, чем область брюшной полости.

- Максимальное натяжение ремней безопасности достигается в случае, когда спина водителя или пассажира плотно прижата к спинке кресла, установленной

строго вертикально. Чтобы снизить риск соскальзывания под ремень безопасности при столкновении, во время движения спинки передних сидений должны всегда находиться в вертикальном положении. Если спинки передних сидений отклонены, то в случае столкновения увеличивается риск соскальзывания тела под ремень безопасности либо перемещения поясной лямки ремня безопасности вверх на область брюшной полости. В обоих случаях возникает опасность получения серьезных повреждений внутренних органов или смертельного исхода.

• Не подкладывайте подушки или другие предметы между пассажиром и спинкой сиденья или самим сиденьем. В этом случае поясная лямка ремня безопасности может переместиться вверх на область брюшной полости либо вовсе соскользнуть. В обоих случаях возникает опасность получения серьезных повреждений внутренних органов или

смертельного исхода.

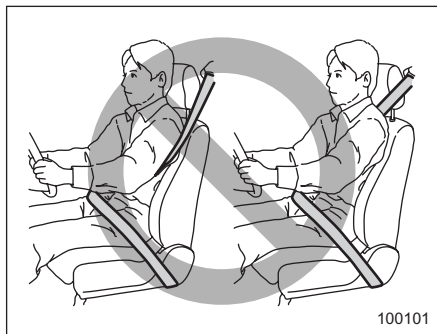

### ⚠ ВНИМАНИЕ

Никогда не пропускайте плечевую лямку ремня безопасности под рукой ребенка или за его спиной. В противном случае при аварии повышается риск получения травм или степень их серьезности.

### ⚠ ОСТОРОЖНО

Если все стекла дверей автомобиля подняты, то в солнечную погоду металлические

части ремней безопасности могут сильно нагреться и нанести ожог водителю или пассажирам. Не притрагивайтесь к ним, пока они не остынут.

### ▼ Ремни безопасности передних сидений

1. Отрегулируйте положение сиденья. **Сиденье водителя:** Установите спинку сиденья в вертикальное положение. Отодвиньте спинку сиденья как можно дальше от рулевого колеса, сохраняя при этом полный контроль над автомобилем.

**Переднее пассажирское сиденье:** Установите спинку сиденья в вертикальное положение. Отодвиньте сиденье как можно дальше назад.

2. Сядьте в кресло, плотно прижавшись к спинке сиденья.

3. Плавное потяните ремень безопасности за язычок. Не допускайте скручивания ремня. Если ремень застопорился до защелкивания в пряжке, слегка отпустите ремень, а затем вновь потяните его, но медленнее. Если ремень все же не вытягивается, резко дерните за него и слегка отпустите. Затем снова начните медленно его вытягивать.

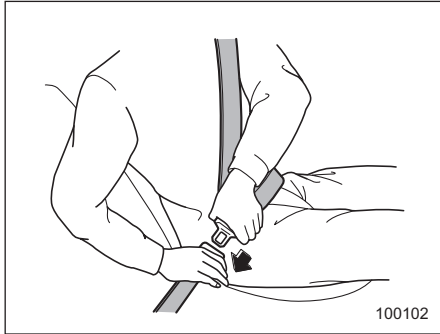

4. Вставьте язычок защелки ремня безопасности в пряжку до щелчка фиксатора.

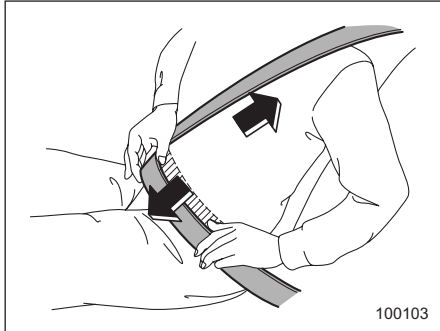

5. Для натяжения поясной лямки ремня безопасности потяните за плечевую лямку ремня безопасности.

6. Поясная лямка ремня безопасности должна быть расположена как можно ниже, фиксируя бедра пассажира, а не область его талии.



**▲ ВНИМАНИЕ**

Если передние сиденья Вашего автомобиля оснащены подлокотниками, то ремни безопасности в пристегнутом положении не должны проходить поверх них. В случае столкновения они могут соскользнуть с области тазовых костей вверх на брюшную полость. Это может привести к серьезным травмам внутренних органов или смертельному

исходу. При пристегивании ремни безопасности должны всегда проходить ПОД подлокотниками.

▽ Регулировка узла крепления плечевой лямки ремня безопасности переднего сиденья по высоте

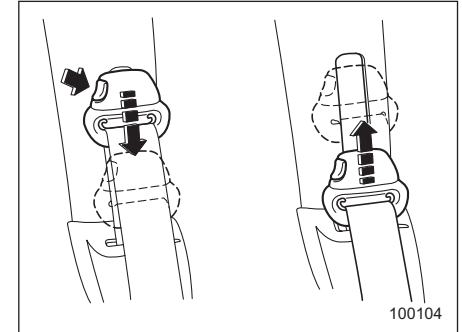

Высота узла крепления плечевой лямки ремня безопасности должна регулироваться в соответствии с ростом пассажира.

Для опускания узла крепления нажмите на кнопку фиксатора и переместите его вниз.

Чтобы поднять узел крепления плечевой лямки ремня безопасности, потяните его вверх. Затем, потянув

– ПРОДОЛЖЕНИЕ –

вниз, убедитесь в надежной фиксации узла крепления в новом положении. Высота узла крепления плечевой лямки ремня безопасности должна быть отрегулирована таким образом, чтобы она проходила через середину плеча и не касалась шеи.

**▲ ВНИМАНИЕ**

Пристегнув ремень безопасности, убедитесь, что плечевая часть его лямки не проходит через область шеи. В противном случае переместите узел ее крепления вниз. Если плечевая часть лямки ремня безопасности проходит через область шеи, то при резком торможении или столкновении это может привести к серьезным травмам шейного отдела.

▽ Как отстегнуть ремень безопасности

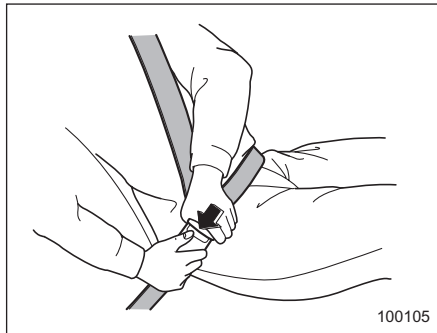

Нажмите на кнопку фиксатора на пряжке.

Перед тем как закрыть дверь, убедитесь в том, что ремни безопасности полностью втянуты так, чтобы их не защемило дверью.

▼ Ремни безопасности задних сидений (кроме ремня безопасности центрального заднего сиденья)

1. Сядьте в кресло, плотно прижавшись к спинке сиденья.
2. Плавно потяните ремень безопасности за язычок. Не допускайте скручивания ремня. Если ремень застопорился до защелкивания в

пряжке, слегка отпустите ремень, а затем вновь потяните его, но медленнее. Если ремень все же не вытягивается, резко дерните за него и слегка отпустите, затем снова начните медленно его вытягивать.

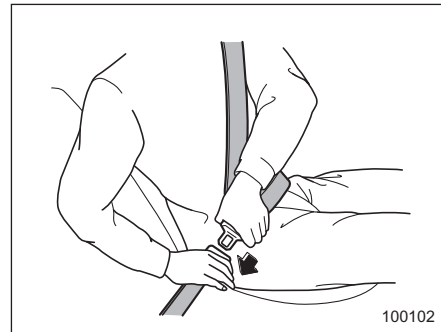

3. Вставьте язычок защелки ремня безопасности в пряжку до щелчка фиксатора.

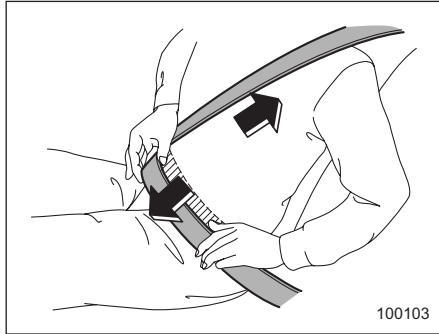

4. Для натяжения поясной лямки ремня безопасности потяните за плечевую лямку ремня безопасности.
5. Поясная лямка ремня безопасности должна быть расположена как можно ниже, фиксируя бедра пассажира, а не область его талии.

▽ **Регулировка высоты узлов крепления плечевых лямок ремней безопасности боковых задних сидений**

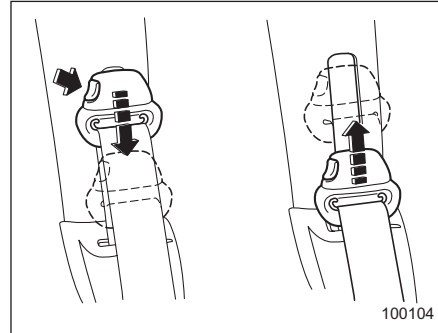

Высота узла крепления плечевой лямки ремня безопасности должна регулироваться в соответствии с ростом пассажира.

Для опускания узла крепления нажмите на кнопку фиксатора и переместите его вниз.

Чтобы поднять узел крепления плечевой лямки ремня безопасности, потяните его вверх. Затем, потянув вниз, убедитесь в надежной фиксации узла крепления в новом положении. Высота узла крепления плечевой лямки ремня безопасности должна быть отрегулирована таким образом,

чтобы она проходила через середину плеча и не касалась шеи.

**▲ ВНИМАНИЕ**

Пристегнув ремень безопасности, убедитесь, что плечевая часть его лямки не проходит через область шеи. В противном случае переместите узел ее крепления вниз. Если плечевая часть лямки ремня безопасности проходит через область шеи, то при резком торможении или столкновении это может привести к серьезным травмам шейного отдела.

▽ **Как отстегнуть ремень безопасности**

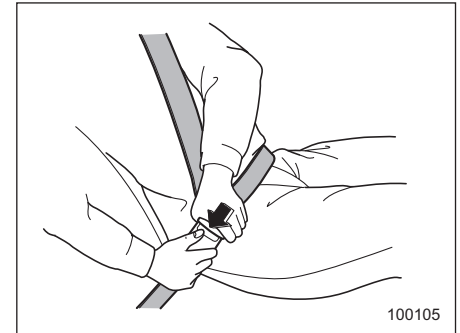

– ПРОДОЛЖЕНИЕ –

Нажмите на кнопку фиксатора на пряжке.

Перед тем как закрыть дверь, убедитесь в том, что ремни безопасности полностью втянуты так, чтобы их не защемило дверью.

▼ **Ремень безопасности центрального заднего сиденья**

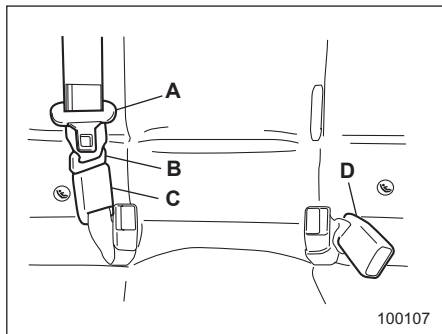

100107

- A) Пластина язычка ремня безопасности центрального заднего сиденья
- B) Замок (язычка)
- C) Замок (пряжка ремня безопасности)
- D) Пряжка ремня безопасности центрального заднего сиденья

**▲ ВНИМАНИЕ**

Перед пристегиванием убедитесь в том, что ремень безопасности

пропущен через направляющую, расположенную возле подголовника сиденья. В противном случае при резком торможении или столкновении ремень безопасности может соскользнуть на область шеи и нанести серьезные травмы.

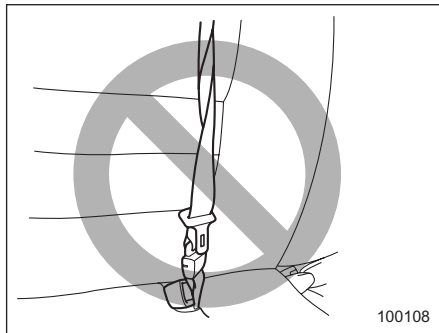

100108

**▲ ВНИМАНИЕ**

Пристегивание перекрученным ремнем безопасности может привести к серьезным травмам во время аварии. Вытягивая ремень безопасности из натяжителя при пристегивании и, особенно, защелкивая язычок в

пряжке (справа у подушки сиденья), убедитесь в том, что ремень не перекручен.

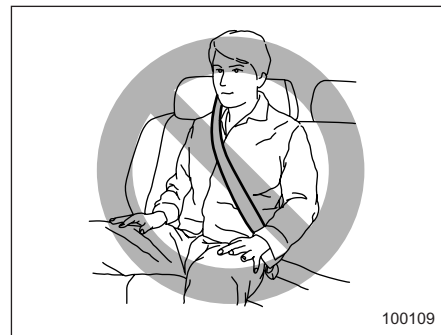

100109

**▲ ВНИМАНИЕ**

Убедитесь в том, что обе пластины язычков зафиксированы в соответствующих пряжках. Если используется лишь плечевая лямка ремня безопасности (когда соответствующий язычок не закреплен в замке пряжки, расположенном с правой стороны подушки сиденья), это не сможет обеспечить полную безопасность пассажира при

аварии и может привести к серьезным травмам или смертельному исходу.

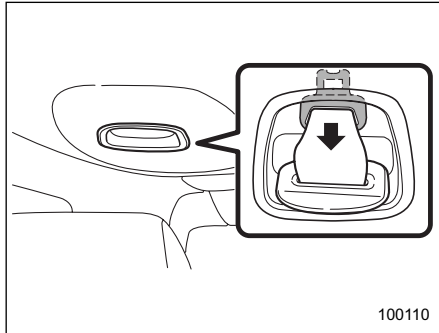

Ремень безопасности центрального заднего сиденья хранится в нише, расположенной в потолке.

1. Чтобы вынуть соединитель(язычок) заднего центрального ремня безопасности из гнезда держателя, расположенного в передней части ниши, потяните его назад.

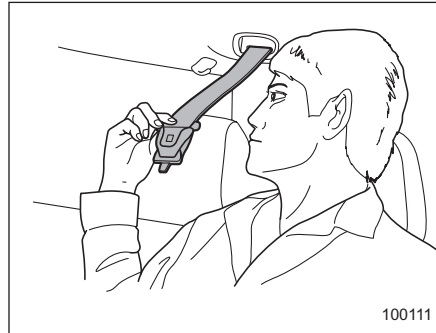

2. Медленно вытяните ремень безопасности из верхнего натяжителя.

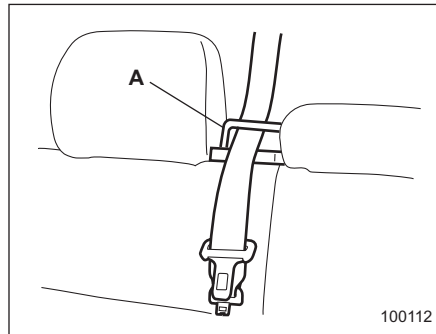

A) Направляющая ремня безопасности

3. Пропустите ремень безопасности через направляющую, расположенную

рядом с подголовником сиденья.

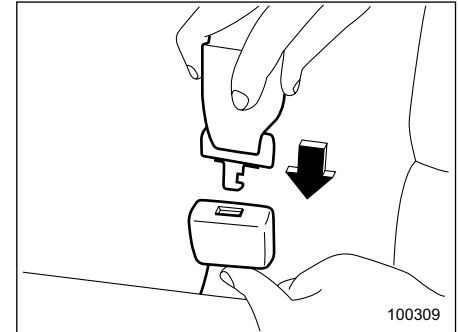

4. Убедившись в том, что ремень безопасности не перекручен, защелкните язычок, прикрепленный к концу тканевой ленты ремня безопасности, в пряжке, расположенной справа у подушки сиденья.

Если ремень застопорился до защелкивания в пряжке, слегка отпустите ремень, а затем вновь потяните его, но медленнее. Если ремень все же не вытягивается, резко дерните за него и слегка отпустите. Затем снова начните медленно его вытягивать.

– ПРОДОЛЖЕНИЕ –



5. Защелкните пластину язычка ремня безопасности центрального сиденья в пряжке с надписью “CENTER”, расположенной с левой стороны подушки центрального сиденья.

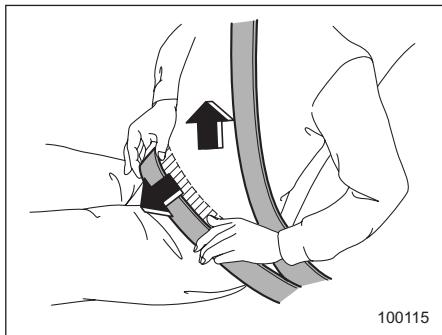

6. Для натяжения поясной лямки

ремня безопасности потяните за плечевую лямку ремня безопасности.

7. Поясная лямка ремня безопасности должна быть расположена как можно ниже, фиксируя бедра пассажира, а не область его талии.

#### ▽ Как отстегнуть ремень безопасности

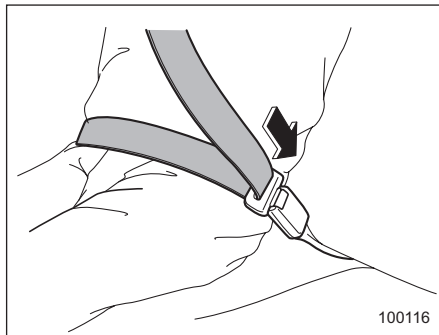

Чтобы отстегнуть ремень безопасности, нажмите кнопку фиксатора на пряжке ремня безопасности центрального заднего сиденья, расположенной с левой стороны подушки центрального сиденья.

#### ПРИМЕЧАНИЕ

Перед складыванием спинки сиденья для перевозки груза необходимо отсоединить замок пряжки.

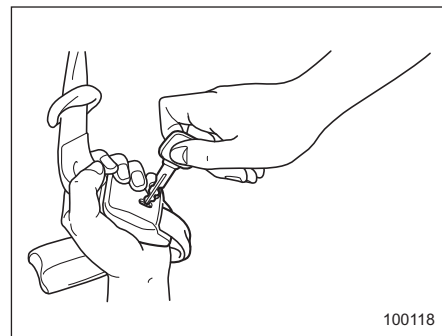
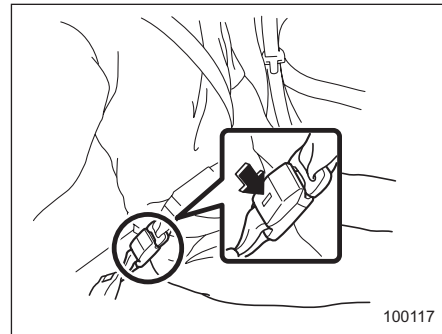

1. Отсоедините пластину замка (язычок) от замка пряжки, вставив ключ или другой заостренный предмет из прочного материала в прорезь на правой стороне замка пряжки и надавив на него.

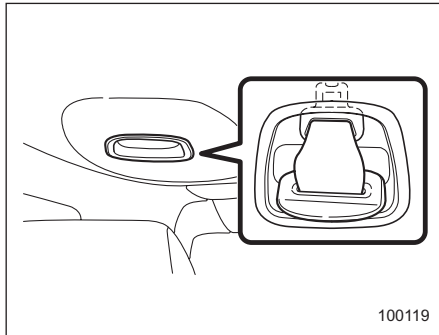

2. Дайте натяжителю втянуть ремень. Обеспечьте правильное положение ремня безопасности, направляя его при втягивании в натяжитель. Аккуратно введите пластины язычков ремня безопасности в нишу натяжителя, а затем зафиксируйте соединитель (язычок) заднего центрального ремня безопасности в гнезде держателя, расположенного в передней части ниши.

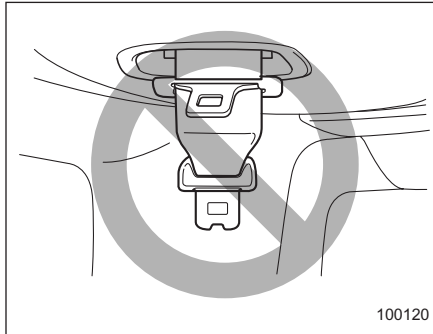

### ▲ ОСТОРОЖНО

- Не допускайте слишком быстрого втягивания ремня безопасности в натяжитель. В противном случае металлические пластины язычков могут удариться об обивку и повредить ее.
- Убедитесь в том, что ремень безопасности полностью втянут в натяжитель, а пластина язычка ремня безопасности надежно зафиксирована. Во время движения свисающая пластина язычка может наносить удары по обивке, тем самым повреждая ее.

## ■ Техническое обслуживание ремней безопасности

Чистка ремней безопасности производится мягким мылом с теплой водой. Запрещается отбеливать или красить ремни, поскольку это может значительно снизить их прочность.

Периодически производите осмотр ремней безопасности, включая тканую ленту и все металлические детали, на наличие трещин, порезов, порывов, потертостей, износа и ослабленных болтовых соединений. При обнаружении самых незначительных повреждений ремни безопасности подлежат замене.

### **▲ ОСТОРОЖНО**

- Не допускайте попадания на ремни безопасности различного рода лаков, масел, химических реагентов и, особенно, электролита аккумулятораной батареи.
- Запрещается предпринимать попытки по усовершенствованию или изменению конструкции ремней безопасности, так как это может привести их в нерабочее состояние.

## **Преднатяжители передних ремней безопасности**

Конструкция преднатяжителей ремней безопасности предусматривает их срабатывание при среднем или сильном лобовом столкновении.

### **■ Ремень безопасности с преднатяжителем плечевой лямки ремня безопасности**

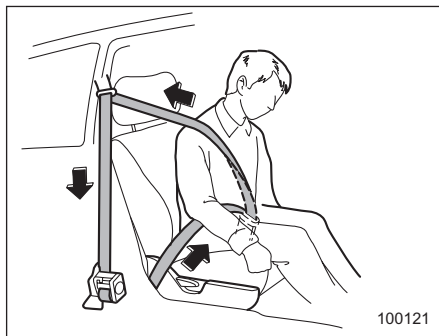

Датчик преднатяжителя одновременно является датчиком передних подушек безопасности. Если датчик регистрирует превышение определенной, заданной заранее, величины силы удара при лобовом

столкновении, то преднатяжитель быстро втягивает передний ремень безопасности, устраняя его провисание и тем самым обеспечивая более эффективную защиту пассажира переднего сиденья.

При срабатывании преднатяжителя переднего ремня безопасности выделяется некоторое количество дыма, а также слышен шум работающих механизмов. Эти показатели являются нормальными и не представляют опасности. Такой дым не является следствием какого-либо возгорания в автомобиле.

После срабатывания преднатяжителя, натяжитель ремня безопасности остается заблокированным. Ремень безопасности уже невозможно вытянуть, блокируется и его втягивание. Поэтому он подлежит замене.

### **ПРИМЕЧАНИЕ**

- Конструкция преднатяжителя не предусматривает его срабатывания при слабых лобовых ударах, при ударах сбоку или сзади, а также при опрокидывании автомобиля.
- Преднатяжители ремней безопасности передних сидений

срабатывают одновременно с передними подушками безопасности.

• Конструкция преднатяжителей предусматривает только одноразовое их срабатывание. После срабатывания преднатяжителей ремней безопасности передних сидений мы рекомендуем Вам полностью заменить узлы натяжителей ремней безопасности передних сидений у официальных дилеров SUBARU, которые используют оригинальные запасные части SUBARU. При замене узлов ремней безопасности должны использоваться только оригинальные запасные части SUBARU.

• Если ремень безопасности одного из передних сидений не втягивается или не вытягивается из-за неисправности или после срабатывания преднатяжителя, срочно обратитесь к официальному дилеру SUBARU.

• При повреждении узла ремня безопасности переднего сиденья или участка крыши над средней стойкой автомобиля Вам следует срочно обратиться к официальному дилеру SUBARU.

• При перепродаже Вашего автомобиля мы настоятельно рекомендуем Вам обратить внимание нового владельца на то, что автомобиль оборудован преднатяжителями ремней безопасности, работа которых описана в данном разделе.

### ВНИМАНИЕ

• Максимальная безопасность обеспечивается при строго вертикальном положении спины водителя и пассажира переднего сиденья, а также при правильно пристегнутых ремнях безопасности. См. раздел “Ремни безопасности” данной главы.

• Не предпринимайте попыток по изменению конструкции узлов ремней безопасности передних сидений. Не демонтируйте их самостоятельно и не допускайте ударов по ним, а также по участку крыши над средней стойкой. Это может привести к случайному срабатыванию преднатяжителей или выведению их из строя, что может стать причиной серьезных травм. Конструкция преднатяжителей не

предполагает проведение владельцем автомобиля работ по их ремонту или техническому обслуживанию. Для ремонта и технического обслуживания натяжителей ремней безопасности передних сидений, в которых предусмотрены преднатяжители ремней безопасности, мы рекомендуем Вам обратиться к ближайшему дилеру SUBARU.

• Перед утилизацией узлов ремней безопасности или всего автомобиля, пострадавшего при аварии, мы рекомендуем Вам обратиться к официальному дилеру SUBARU.

## ■ Преднатяжители плечевой и поясной ляжки ремня безопасности (модели, предназначенные для Австралии)

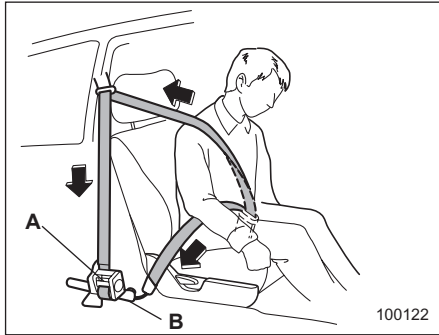

- A) Натяжитель ремня безопасности (преднатяжитель плечевой ляжки ремня безопасности)  
B) Преднатяжитель поясной ляжки ремня безопасности

Помимо преднатяжителя плечевой ляжки ремня безопасности, для водителя предусмотрена преднатяжитель поясной ляжки ремня безопасности, который расположен у основания центральной стойки. Подобно преднатяжителю плечевой

лямки ремня безопасности, преднатяжитель поясной ляжки ремня безопасности обеспечивает моментальное втягивание ремня безопасности и устранение его провисания после того, как датчик зафиксировал определенную силу лобового удара. Этим обеспечивается более надежная фиксация не только грудного отдела водителя, но и области бедер.

При срабатывании преднатяжителя переднего ремня безопасности выделяется некоторое количество дыма, а также слышен шум работающих механизмов. Эти показатели являются нормальными и не представляют опасности. Такой дым не является следствием какого-либо возгорания в автомобиле.

После срабатывания преднатяжитель фиксирует положение ремня безопасности. Ремень безопасности уже невозможно вытянуть, блокируется и его втягивание. Поэтому он подлежит замене.

### ПРИМЕЧАНИЕ

• Конструкция преднатяжителя не предусматривает его срабатывания при слабых лобовых ударах, при

ударах сбоку или сзади, а также при опрокидывании автомобиля.

• Преднатяжители ремней безопасности передних сидений срабатывают одновременно с передними подушками безопасности.

• Конструкция преднатяжителей предусматривает только одноразовое их срабатывание. После срабатывания преднатяжителей ремней безопасности передних сидений мы рекомендуем Вам полностью заменить узлы натяжителей ремней безопасности передних сидений у официальных дилеров SUBARU, которые используют оригинальные запасные части SUBARU.

• Если ремень безопасности одного из передних сидений не втягивается или не вытягивается из-за неисправности или после срабатывания преднатяжителя, срочно обратитесь к официальному дилеру SUBARU.

• При повреждении узла ремня безопасности переднего сиденья или участка крыши над средней стойкой автомобиля Вам следует срочно обратиться к официальному дилеру SUBARU.

• При перепродаже Вашего автомобиля мы настоятельно рекомендуем Вам обратить внимание нового владельца на то, что автомобиль оборудован преднатяжителями ремней безопасности, работа которых описана в данном разделе.

### **▲ ВНИМАНИЕ**

- Максимальная безопасность обеспечивается при строго вертикальном положении спины водителя и пассажира переднего сиденья, а также при правильно пристегнутых ремнях безопасности. См. раздел “Ремни безопасности” данной главы.
- Не предпринимайте попыток по изменению конструкции узлов ремней безопасности передних сидений. Не демонтируйте их самостоятельно и не допускайте ударов по ним, а также по участку крыши над средней стойкой. Это может привести к случайному срабатыванию преднатяжителей или выведению их из строя, что может в дальнейшем стать причиной серьезных травм. Конструкция преднатяжителей не

предполагает проведение владельцем автомобиля работ по их ремонту или техническому обслуживанию. Для ремонта и технического обслуживания узлов ремней безопасности передних сидений, в которых предусмотрены преднатяжители поясных лямок ремней безопасности, мы рекомендуем Вам обратиться к ближайшему дилеру SUBARU.

- Перед утилизацией узлов ремней безопасности или всего автомобиля, пострадавшего при аварии, мы рекомендуем Вам обратиться к официальному дилеру SUBARU.

### ■ Контроль за состоянием преднатяжителей

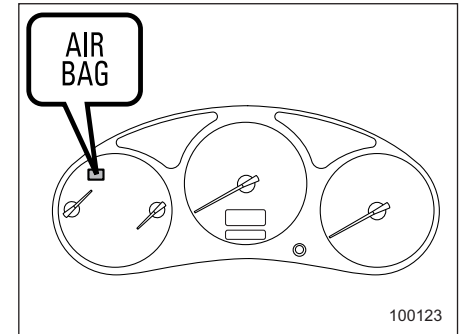

При движении автомобиля постоянный контроль готовности преднатяжителей ремней безопасности обеспечивается системой диагностического контроля. Преднатяжители ремней безопасности управляются одним и тем же модулем управления, что и система подушек безопасности. Поэтому включение предупреждающей лампы системы подушек безопасности может свидетельствовать и о неисправности преднатяжителей ремней безопасности. Если предупреждающая лампа горит в течение шести секунд после поворота ключа зажигания в положение “ON”, то это

– ПРОДОЛЖЕНИЕ –

свидетельствует о нормальном состоянии как системы подушек безопасности, так и преднатяжителей ремней безопасности.

Индикатор аварийной сигнализации системы подушек безопасности контролирует работу следующих устройств:

- Дополнительный передний датчик (правый)
- Дополнительный передний датчик(левый)
- Модуль управления системой подушек безопасности (включая датчики удара)
- Преднатяжитель плечевой лямки ремня безопасности водителя
- Преднатяжитель поясной лямки ремня безопасности водителя (модели, предназначенные для Австралии)
- Преднатяжитель ремня безопасности пассажира переднего сиденья
- Датчик боковой подушки безопасности (если установлена) со стороны водителя
- Датчик боковой подушки безопасности (если установлена) со стороны пассажира переднего сиденья
- Вся соответствующая электропроводка
- Все прочие компоненты системы

подушек безопасности

### **ВНИМАНИЕ**

Если предупреждающая лампа системы подушек безопасности находится в одном из перечисленных ниже состояний, это может свидетельствовать о неисправности системы преднатяжителей и/или подушек безопасности. В таких случаях мы рекомендуем Вам немедленно обратиться к ближайшему дилеру SUBARU для проведения проверки системы. В противном случае возможно нештатное срабатывание этих систем, что, в свою очередь, сопряжено с повышенным риском получения травм. Например, подушки безопасности могут сработать при слабом лобовом столкновении или не сработать при сильном лобовом ударе.

- Мигание или мерцание контрольной лампы
- При повороте ключа зажигания в положение "ON" предупреждающая лампа не загорается.
- Предупреждающая лампа горит

непрерывно.

- При движении автомобиля предупреждающая лампа горит непрерывно.

## ■ Техническое обслуживание системы

### **ВНИМАНИЕ**

- Перед утилизацией узлов ремней безопасности или всего автомобиля, пострадавшего при аварии, мы рекомендуем Вам обратиться к официальному дилеру SUBARU.
- Изменение конфигурации или отключение электропроводки системы может привести к случайному срабатыванию преднатяжителей и/или подушек безопасности или вывести всю систему из строя, что, в свою очередь, может привести к серьезным травмам. Для легкости распознавания, изоляция электропроводки преднатяжителей ремней безопасности и системы подушек безопасности имеет желтый цвет. Запрещается использование

электрических тестеров на любых электрических цепях систем подушек безопасности и преднатяжителей. При необходимости проведения технического обслуживания преднатяжителей ремней безопасности Вам следует обратиться к ближайшему дилеру SUBARU.

### ОСТОРОЖНО

Дополнительные передние датчики расположены по обеим сторонам радиатора, а модуль управления системы подушек безопасности, включая датчики удара, расположен под центральной консолью. При необходимости проведения работ по техническому обслуживанию или ремонту в указанных выше местах, либо в зонах рядом с преднатяжителями ремней безопасности передних сидений Вам рекомендуется обратиться к официальному дилеру SUBARU.

### ПРИМЕЧАНИЕ

Если передняя часть вашего автомобиля повреждена при аварии, в результате чего преднатяжители ремней безопасности находятся в нерабочем состоянии, мы рекомендуем Вам срочно обратиться к официальному дилеру SUBARU.

### ■ Меры предосторожности при переоборудовании автомобиля

Перед установкой любого дополнительного оборудования на Ваш автомобиль мы настоятельно рекомендуем Вам получить консультацию у официального дилера SUBARU.

### ОСТОРОЖНО

Не допускайте внесения перечисленных ниже изменений в конструкцию автомобиля. Подобные изменения могут привести к нарушению нормальной работы преднатяжителей ремней безопасности.

- Монтаж в передней части автомобиля какого-либо оборудования (различного рода защитные решетки, лебедки, снегоочистительные устройства, трелевочные щиты и т.д.), которое не входит в число дополнительного оборудования, изготавливаемого на заводах SUBARU, или не соответствует оригинальному дополнительному оборудованию SUBARU по качеству.
- Внесение изменений в систему подвески автомобиля или в конструкцию передней части автомобиля.
- Установка шины, размер и конструкция которой не указана в табличке, расположенной на средней стойке со стороны водителя.

## Детские кресла безопасности

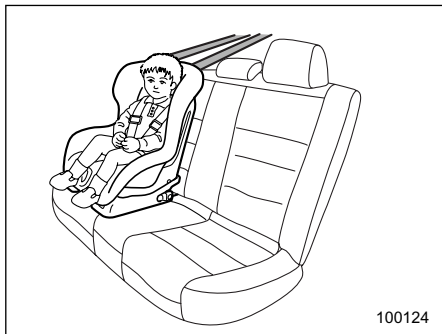

Грудные и маленькие дети должны перевозиться только в детских креслах безопасности. Детские кресла безопасности должны соответствовать возрасту, росту и весу ребенка. Конструкция всех детских кресел безопасности предусматривает их фиксацию на сиденьях автомобиля.

Если детское кресло безопасности не зафиксировано на сиденье достаточно надежно, это может привести к серьезным травмам или даже смерти ребенка. Устанавливая детское кресло безопасности, точно следуйте инструкциям завода-изготовителя.

Согласно статистике автотранспортных происшествий детский травматизм значительно ниже при размещении ребенка не на переднем, а на заднем сиденье.

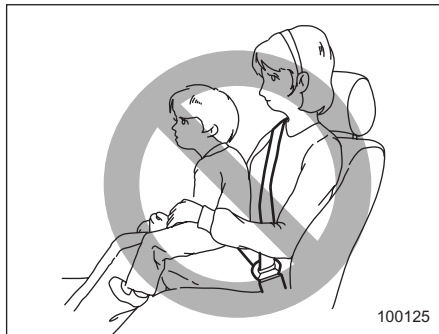

### ⚠ ВНИМАНИЕ

Не разрешайте пассажирам держать детей на коленях или на руках во время движения автомобиля. При аварии они не смогут защитить детей от ударов о детали салона и другие предметы, находящиеся в автомобиле.

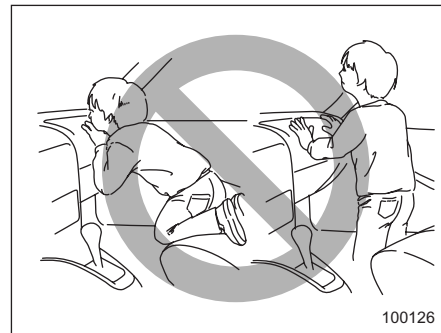

### ⚠ ВНИМАНИЕ

- Положение детей при перевозке должно быть надежно зафиксировано либо в детских креслах безопасности, либо штатными ремнями безопасности. Не позволяйте ребенку вставать на сиденье или находиться на нем на коленях. Если положение ребенка не зафиксировано, то при резком торможении или аварии его может отбросить вперед, что может привести к серьезным травмам.
- Не позволяйте ребенку вставать на переднее сиденье или находиться на нем на

коленях. **Никогда не держите ребенка на коленях или на руках.** Подушка безопасности раскрывается с большой силой, что может привести к травмам ребенка или даже его смерти.

## ■ Места установки детских кресел безопасности

Ниже представлены рекомендации SUBARU в отношении мест установки детских кресел безопасности в Вашем автомобиле.

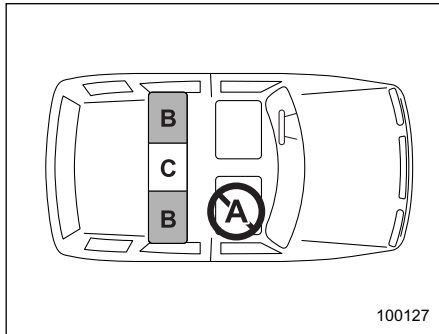

Автомобили с левосторонним расположением руля

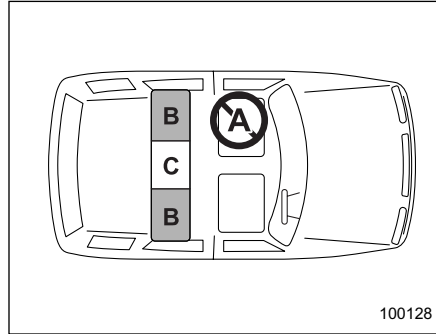

Автомобили с правосторонним расположением руля

**A: Переднее пассажирское сиденье**  
Не устанавливайте детское кресло безопасности на переднее пассажирское сиденье из-за опасности получения травм при срабатывании подушки безопасности.

**B: Задние боковые сиденья**  
Рекомендуемые места установки всех типов детских кресел безопасности. В этих местах установлены крепежные скобы ISOFIX, а также ремни безопасности с автоматическими/аварийными натяжителями, специально предназначенными для крепления детских кресел безопасности.

В этих же местах установлены узлы верхнего крепления детских кресел безопасности.

**C: Центральное заднее сиденье**  
Установка детского кресла безопасности на центральном заднем сиденье не рекомендуется, хотя и в этом месте установлен ремень безопасности с автоматическим/аварийным натяжителем. Установка некоторых типов детских кресел безопасности на центральном заднем сиденье невозможна из-за формы подушки сиденья.

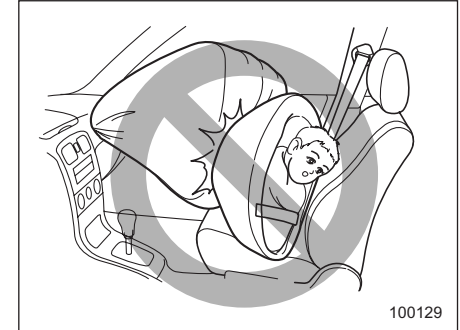

### **▲ ВНИМАНИЕ**

- **ВСЕ** типы детских кресел безопасности (включая кресла,

предназначенные для перевозки детей лицом вперед) должны надежно фиксироваться на **ЗАДНИХ** сиденьях. Подушки безопасности срабатывают очень быстро и раскрываются с большой силой, и, если положение ребенка при перевозке не зафиксировано либо зафиксировано плохо, это может привести к травмам ребенка и даже его смерти. Дети – легче и физически слабее взрослых, поэтому они подвержены большему риску получения травм при раскрытии подушки безопасности. Согласно статистике автотранспортных происшествий детский травматизм значительно ниже при размещении ребенка не на переднем, а на заднем сиденье.

**• НИКОГДА НЕ ПЕРЕВОЗИТЕ ДЕТЕЙ НА ПЕРЕДНЕМ СИДЕНЬЕ В ДЕТСКИХ КРЕСЛАХ БЕЗОПАСНОСТИ, ПРЕДНАЗНАЧЕННЫХ ДЛЯ ПЕРЕВОЗКИ ДЕТЕЙ ЛИЦОМ НАЗАД. ПРИ ЭТОМ ПОЛОЖЕНИЕ ГОЛОВА РЕБЕНКА РАСПОЛОЖЕНА СЛИШКОМ БЛИЗКО К ПОДУШКЕ**

**БЕЗОПАСНОСТИ, ЧТО ПОВЫШАЕТ РИСК ПОЛУЧЕНИЯ ТРАВМ И ДАЖЕ СМЕРТЕЛЬНОГО ИСХОДА.**

▼ Предупреждающая табличка



Предупреждающая табличка, приведенная выше, крепится к панели приборов со стороны пассажира.

Предупреждающий знак на табличке означает: “⚠ Чрезвычайно опасно! Установка детского кресла безопасности, предназначенного для перевозки детей лицом назад, на сиденье, перед которым установлена подушка безопасности, запрещается!”

■ Подбор детского кресла безопасности

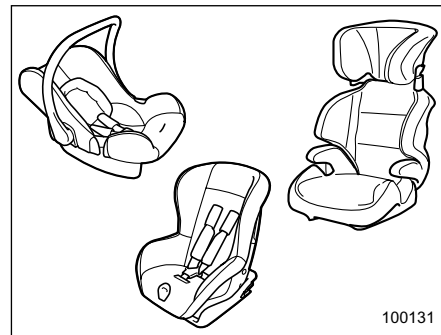

Для обеспечения оптимальной защиты детское кресло безопасности должно подбираться в соответствии с возрастом, ростом и весом ребенка. Кроме того, важно, чтобы детское кресло безопасности соответствовало нормам безопасности, действующим в Вашей стране.

В большинстве европейских стран детские кресла безопасности должны соответствовать требованиям Стандарта ECE № 44. Об этом может свидетельствовать наличие соответствующей таблички ECE или декларации соответствия товара, размещенные предприятием-

изготовителем на упаковке и на самом кресле.

В соответствии со Стандартом ECE № 44 детские кресла безопасности подразделяются на пять классов в зависимости от веса ребенка:

**Класс 0:** для детей весом менее 10 кг.

**Класс 0\*:** для детей весом менее 13 кг.

**Класс I:** для детей весом от 9 до 18 кг.

**Класс II:** для детей весом от 15 до 25 кг.

**Класс III:** для детей весом от 22 до 36 кг.

Ниже приведены рекомендации по подбору детских кресел безопасности для стран Европы.

**■ Классы детских кресел безопасности и возможность их использования на передних или задних сиденьях автомобиля (для европейских стран)**

Весовая группа (возрастная группа)	Класс в соответствии со Стандартом ECE № 44	Передние сиденья	Задние сиденья	
		Пассажирское сиденье	Боковое сиденье	Центральное сиденье
До 13 кг (от 0 до 15 месяцев)	0, 0 <sup>+</sup>	×	L <sub>1</sub>	×
от 9 до 18 кг (от 8 до 48 месяцев)	I	×	L <sub>2</sub>	×
от 15 до 36 кг (от 3 до 12 лет)	II, III	×	L <sub>3</sub>	×

L<sub>1</sub> Возможно использование детских кресел безопасности марки “SUBARU BABY SAFE plus”, утвержденных для данной весовой группы

L<sub>2</sub> Рекомендуется использование детских кресел безопасности марки “SUBARU ISOFIX”, утвержденных для данной весовой группы. (\* : Только с системой крепления ISOFIX)

L<sub>3</sub> Возможно использование детских кресел безопасности марки “SUBARU KID”, утвержденных для данной весовой группы.

×: Не подходит для установки детских кресел безопасности

**■ Установка детского кресла безопасности с ремнями безопасности, оснащенными автоматическими/ аварийными натяжителями**

**▲ ВНИМАНИЕ**

• Если все стекла дверей автомобиля подняты, то в солнечную погоду детские кресла безопасности, как и ремни безопасности, могут сильно нагреться, и маленький ребенок может получить ожог. Перед тем как посадить ребенка в кресло безопасности, проверьте его температуру.

• Положение детского кресла безопасности должно быть всегда зафиксировано в автомобиле. В противном случае его резкое перемещение по салону при резких торможениях или аварии может нанести травму не только водителю или пассажирам, но и ребенку, находящемуся в кресле безопасности. Кроме того, это может послужить причиной

смерти ребенка.

**▲ ОСТОРОЖНО**

При установке детского кресла безопасности руководствуйтесь инструкциями завода-изготовителя. После установки кресла безопасности убедитесь в том, что кресло надежно зафиксировано. В противном случае риск получения ребенком травм при аварии возрастает.

**▼ Установка детского кресла безопасности, предназначенного для перевозки детей лицом назад**

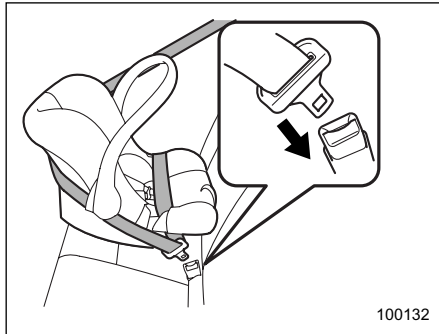

1. Установите детское кресло безопасности на заднее сиденье.
2. В соответствии с инструкциями завода-изготовителя пропустите поясную и плечевую лямку ремня безопасности через детское кресло безопасности или вокруг него.
3. Вставьте язычок защелки ремня безопасности в пряжку до щелчка фиксатора.

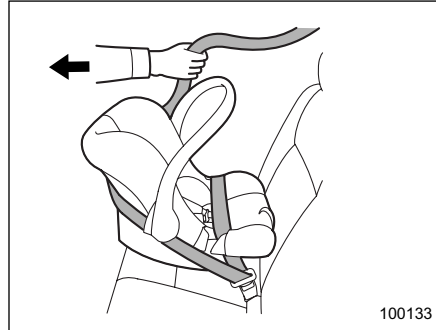

4. Выберите провисание в поясной лямке ремня безопасности.
5. Полностью вытяните ремень безопасности из натяжителя, чтобы перевести его с режима аварийного натяжения на режим автоматического натяжения. После этого отпустите ремень, чтобы он полностью втянулся обратно. Во время втягивания будут

слышны щелчки, означающие, что натяжитель переведен в режим автоматического натяжения.

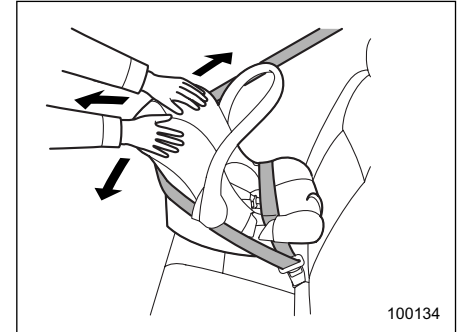

6. Проверьте надежность фиксации детского кресла безопасности, подвигав его вперед и назад.
7. Потяните за плечевую лямку ремня безопасности и убедитесь в том, что она не вытягивается. Это свидетельствует о нормальной работе натяжителя в автоматическом режиме.

– ПРОДОЛЖЕНИЕ –

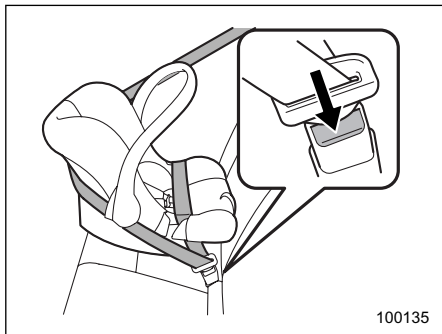

8. Чтобы снять детское кресло безопасности, нажмите кнопку фиксатора на пряжке ремня безопасности и дайте ремню полностью втянуться. После этого ремень безопасности будет переведен в режим аварийного натяжения.

**▲ ВНИМАНИЕ**

**НИКОГДА НЕ ПЕРЕВОЗИТЕ ДЕТЕЙ НА ПЕРЕДНЕМ СИДЕНЬЕ В ДЕТСКИХ БЕЗОПАСНОСТИ, ПРЕДНАЗНАЧЕННЫХ ДЛЯ ПЕРЕВОЗКИ ДЕТЕЙ ЛИЦОМ НАЗАД. ПРИ ЭТОМ ПОЛОЖЕНИИ ГОЛОВА РЕБЕНКА РАСПОЛОЖЕНА СЛИШКОМ**

**БЛИЗКО К ПОДУШКЕ БЕЗОПАСНОСТИ, ЧТО ПОВЫШАЕТ РИСК ПОЛУЧЕНИЯ ТРАВМ И ДАЖЕ СМЕРТЕЛЬНОГО ИСХОДА.**

**ПРИМЕЧАНИЕ**

Когда детское кресло безопасности не используется, снимите его. Вновь переведите ремень безопасности в режим аварийного натяжения, дав ему полностью втянуться.

**▼ Установка детского кресла безопасности, предназначенного для перевозки детей лицом вперед**

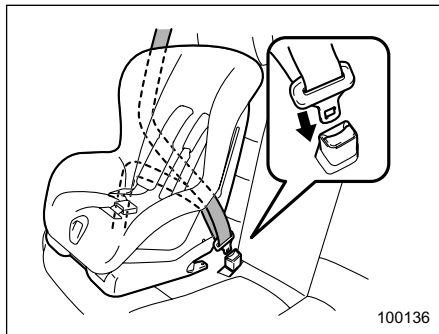

1. Установите детское кресло

безопасности на заднее сиденье.

2. В соответствии с инструкциями завода-изготовителя пропустите поясную и плечевую лямку ремня безопасности через детское кресло безопасности или вокруг него.

3. Вставьте язычок защелки ремня безопасности в пряжку до щелчка фиксатора.

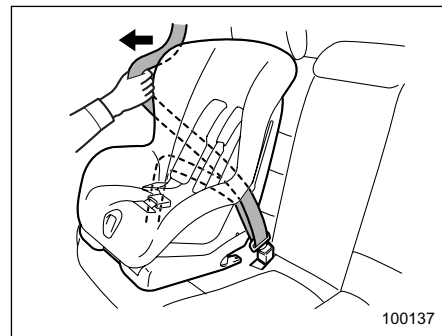

4. Выберите провисание в поясной лямке ремня безопасности.

5. Полностью вытяните ремень безопасности из натяжителя, чтобы перевести его с режима аварийного натяжения на режим автоматического натяжения. После этого отпустите ремень, чтобы он полностью втянулся обратно. Во время втягивания будут слышны щелчки, означающие, что

натяжитель переведен в режим автоматического натяжения.

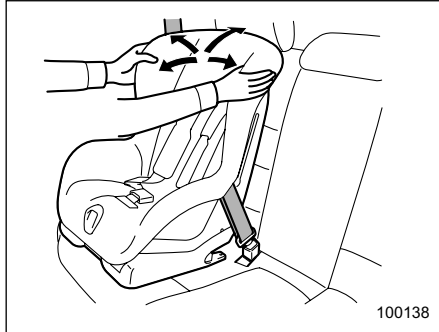

6. Перед тем как посадить ребенка в детское кресло безопасности, проверьте надежность его фиксации, подвигав кресло вперед-назад и влево-вправо. Иногда можно обеспечить большее натяжение ремня безопасности, фиксирующего детское кресло безопасности, путем надавливания детским креслом безопасности на подушку сиденья и последующего подтягивания ремня безопасности.

7. Потяните за плечевую лямку ремня безопасности и убедитесь в том, что она не вытягивается. Это свидетельствует о нормальной работе натяжителя в автоматическом режиме.

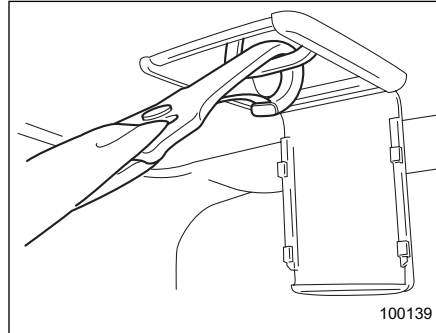

8. Если это предусмотрено конструкцией детского кресла безопасности, зацепите крючок верхнего ремня крепления детского кресла безопасности за крепежную скобу верхнего узла крепления детских кресел безопасности и подтяните верхний ремень крепления. Более детально см. раздел “Верхние узлы крепления детских кресел безопасности” данной главы.

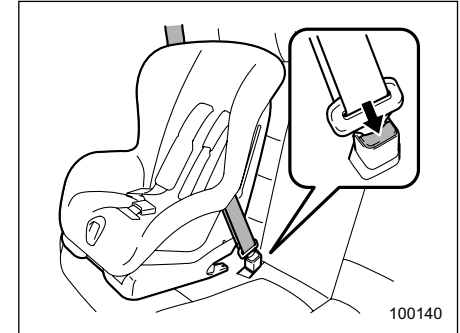

9. Чтобы снять детское кресло безопасности, нажмите кнопку фиксатора на пряжке ремня безопасности и дайте ремню полностью втянуться. После этого ремень безопасности будет переведен в режим аварийного натяжения.

### ПРИМЕЧАНИЕ

Когда детское кресло безопасности не используется, снимите его. Вновь переведите ремень безопасности в режим аварийного натяжения, дав ему полностью втянуться.

## ■ Установка дополнительной детской подушки

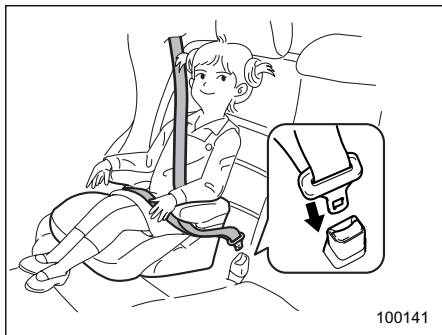

1. Установите дополнительную детскую подушку на сиденье автомобиля и усадите ребенка на нее. При этом спина ребенка должна быть прижата к спинке сиденья.
2. В соответствии с инструкциями завода-изготовителя пропустите поясную и плечевую лямку ремня безопасности через дополнительную детскую подушку с сидящим на ней ребенком или вокруг нее.
3. Вставьте язычок защелки ремня безопасности в пряжку до щелчка фиксатора. Убедитесь в том, что ремень безопасности не перекручен.

Убедитесь в том, что плечевая лямка ремня безопасности проходит через середину плеча ребенка, а поясная лямка ремня безопасности расположена как можно ниже на бедрах ребенка.

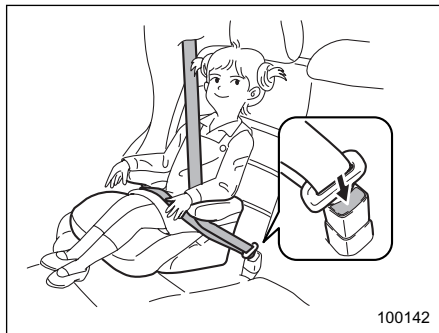

4. Для снятия дополнительной детской подушки нажмите на кнопку фиксатора на пряжке ремня безопасности и дайте ремню втянуться.

### **▲ ВНИМАНИЕ**

• Ремни безопасности не должны быть перекручены или вывернуты. В противном случае при аварии повышается риск получения травм или степень их серьезности.

• **Никогда не пропускайте плечевую лямку ремня безопасности под рукой или за спиной ребенка. В противном случае при аварии повышается риск получения травм или степень их серьезности.**

• Для обеспечения максимальной безопасности, ремень безопасности должен плотно облегать ребенка. Слабо натянутые ремни безопасности не так эффективно предотвращают травмы или снижают их степень.

• Поясная лямка ремня безопасности должна быть закреплена как можно ниже на бедрах ребенка. В противном случае она может соскользнуть на область брюшной полости или вовсе соскочить. В обоих случаях возникает опасность получения серьезных повреждений внутренних органов или смертельного исхода.

• Убедитесь в том, что плечевая лямка ремня безопасности проходит через центр плеча ребенка. Если плечевая часть лямки ремня безопасности проходит через область шеи, то

при резком торможении или столкновении это может привести к серьезным травмам шейного отдела.

### ■ Установка детского кресла безопасности при помощи крепежных скоб ISOFIX

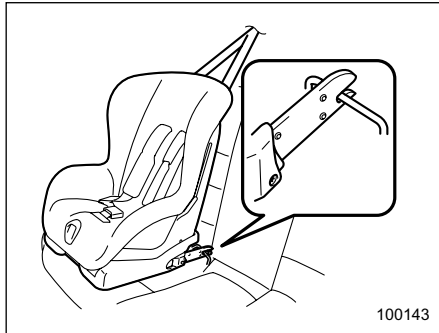

100143

На Вашем автомобиле установлены крепежные скобы ISOFIX, которые предназначены для установки на заднем сиденье рекомендованных к применению детских кресел безопасности системы ISOFIX без использования ремня безопасности.

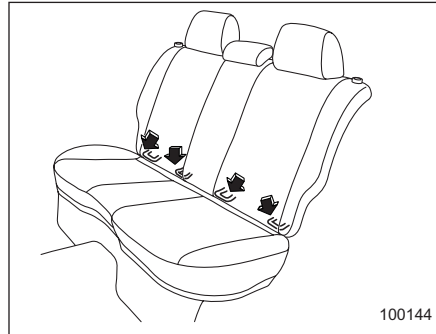

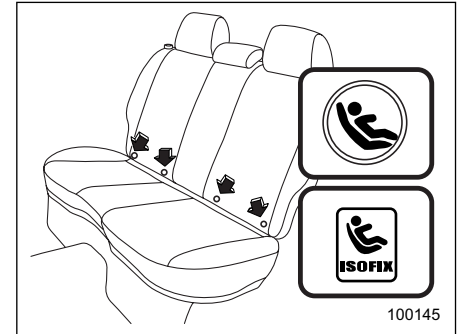

100144

Расположение крепежных скоб ISOFIX позволяет устанавливать детские кресла безопасности только на боковых задних сиденьях. Для каждого бокового заднего сиденья предусмотрено по две крепежные скобы.



100145

В нижней части спинок задних сидений на некоторых моделях автомобилей Вы можете обнаружить знаки “” или “”. Эти знаки указывают положение крепежных скоб ISOFIX. Крепежные скобы находятся между подушкой и спинкой сиденья.

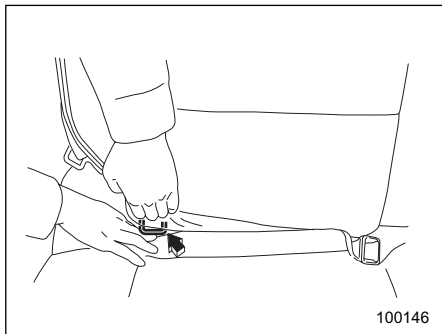

1. Слегка раздвинув подушку и спинку сиденья, Вы найдете две крепежные скобы, на которые устанавливается детское кресло безопасности.

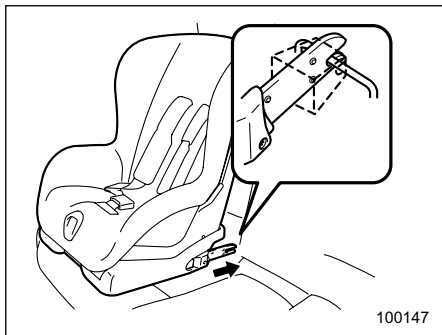

2. Следуя инструкциям завода-изготовителя детского кресла

безопасности, закрепите узлы крепления детского кресла безопасности в крепежных скобах ISOFIX. Убедитесь в том, что места крепления детского кресла безопасности не препятствуют нормальной работе расположенных рядом ремней безопасности.

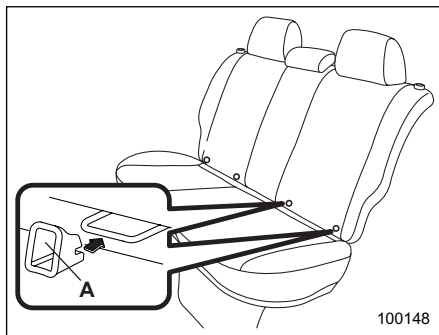

A) Приспособление для установки

### ПРИМЕЧАНИЕ

Если для крепления приобретенного Вами детского кресла безопасности предусмотрены приспособления для установки, то перед установкой детского кресла безопасности закрепите их на двух соответствующих крепежных скобах ISOFIX (или разместите их между

подушкой и спинкой сиденья в местах расположения креплений ISOFIX).

Установите узлы крепления детского кресла безопасности напротив соответствующих приспособлений для установки. Затем вставьте узлы крепления в приспособления для установки, обеспечив их фиксацию в крепежных скобах ISOFIX.

Приспособления для установки облегчают установку детских кресел безопасности системы ISOFIX и помогают избежать повреждения сидений.



3. Перед тем как посадить ребенка в детское кресло безопасности,

проверьте надежность его фиксации, подвигав кресло вперед-назад и влево-вправо.

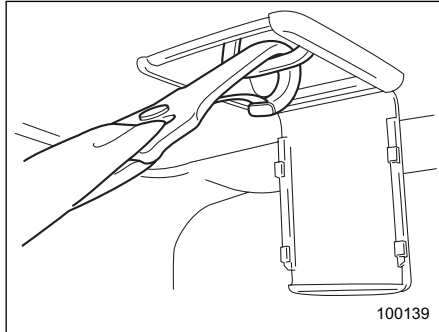

100139

4. Если это предусмотрено конструкцией детского кресла безопасности, зацепите крючок верхнего ремня крепления детского кресла безопасности за крепежную скобу верхнего узла крепления детских кресел безопасности и подтяните верхний ремень крепления. Более детально см. раздел "Верхние узлы крепления детских кресел безопасности" данной главы.

Для получения дополнительной информации обратитесь к "Инструкции по эксплуатации", прилагаемой к детскому креслу безопасности

предприятием-изготовителем.

### **▲ ОСТОРОЖНО**

**При установке детского кресла безопасности руководствуйтесь инструкциями завода-изготовителя. После установки кресла безопасности убедитесь в том, что кресло надежно зафиксировано. В противном случае риск получения ребенком травм при аварии возрастает.**

### **ПРИМЕЧАНИЕ**

**Перед установкой детского кресла безопасности запросите у предприятия-изготовителя документы о том, что данное детское кресло безопасности рекомендовано для установки на Вашем автомобиле.**

### **■ Верхние узлы крепления детских кресел безопасности**

Ваш автомобиль оснащен двумя или тремя верхними узлами крепления детских кресел безопасности, предназначенных для фиксации на

заднем сиденье детских кресел безопасности, имеющих верхний ремень крепления. При установке детского кресла безопасности с верхним ремнем крепления следуйте приведенным ниже инструкциям, соблюдая при этом инструкции предприятия-изготовителя детского кресла безопасности.

Поскольку верхний ремень крепления повышает надежность фиксации детского кресла безопасности в салоне автомобиля, мы рекомендуем Вам использовать верхний ремень крепления не только в тех случаях, когда это предусмотрено конструкцией, но и в тех случаях, когда для этого имеется возможность.

▼ **Расположение узлов верхнего крепления детских кресел безопасности**

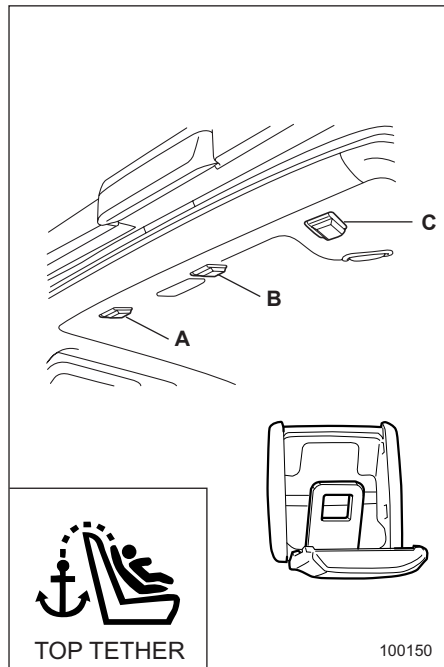

- A) Для левого сиденья
- B) Для центрального сиденья (если установлен)
- C) Для правого сиденья

В обивке задней части крыши автомобиля установлены два или три узла верхнего крепления детских кресел безопасности. Для доступа к ним откройте соответствующие лючки.

▼ **Фиксация верхнего ремня крепления детского кресла безопасности**

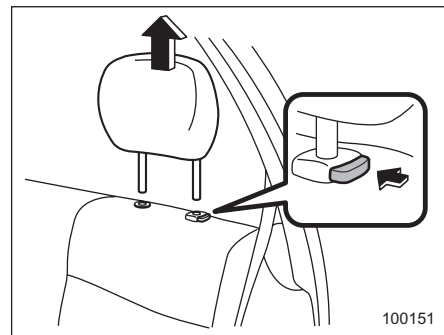

1. Снимите подголовник сиденья, на котором детское кресло безопасности крепится ремнем безопасности или при помощи крепежных скоб ISOFIX, приподнимая его и, одновременно, удерживая в нажатом положении кнопку фиксатора подголовника.

Храните подголовник в багажном отсеке. Не держите подголовник в пассажирском салоне, чтобы не допускать его перемещений по салону при резких поворотах или торможении.

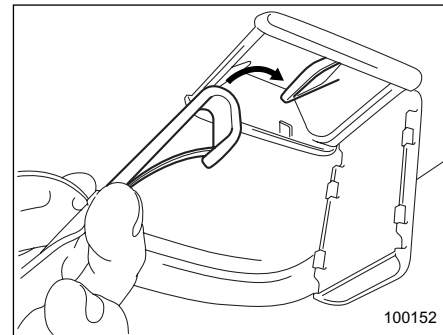

2. Для доступа к узлам верхнего крепления, откройте лючки ниш, в которых находятся узлы верхнего крепления. Закрепите крючок верхнего ремня крепления детского кресла безопасности на соответствующем узле верхнего крепления.

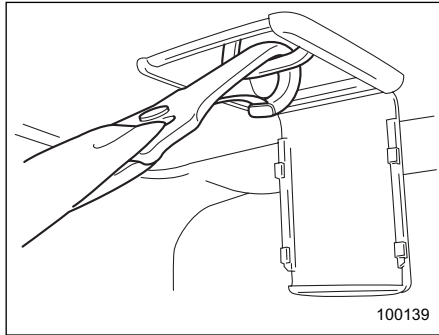

3. Надежно подтяните верхний ремень крепления детского кресла безопасности.

#### **▲ ОСТОРОЖНО**

При установке детского кресла безопасности с верхним ремнем крепления всегда снимайте соответствующий подголовник. В противном случае должное натяжение верхнего ремня крепления детского кресла безопасности может не обеспечиваться.

### **\*Подушки безопасности (SRS airbag) (дополнительная система безопасности)**

\*SRS: Сокращение, означающее "Дополнительная Система Безопасности" ("Supplemental Restraint System"). Это название связано с тем, что подушки безопасности являются дополнением к ремням безопасности автомобиля.

#### **■ Автомобили, водительское и переднее пассажирское сиденье которых оснащены подушками безопасности, а также ремнями безопасности, фиксирующими бедра и грудь**

Помимо ремней безопасности, фиксирующих бедра и грудь водителя и пассажира переднего сиденья, для каждого переднего сиденья Вашего автомобиля предусмотрены подушки безопасности.

Дополнительная система безопасности может включать две или четыре

подушки безопасности. В первом случае – это две **передние** подушки безопасности, расположенные перед сиденьем водителя и передним пассажирским сиденьем. Во втором – две **передние** и две **боковые** подушки безопасности, расположенные у тех же сидений.

**Подушки безопасности представляют собой дополнительную систему безопасности. Основную защиту водителя и пассажиров обеспечивают ремни безопасности.**

#### **▲ ВНИМАНИЕ**

- Для максимальной защиты в аварийной ситуации водитель и все пассажиры, находящиеся в салоне автомобиля, во время движения автомобиля должны быть всегда пристегнуты ремнями безопасности. Подушки безопасности представляют собой дополнительную систему безопасности. Основную защиту водителя и пассажиров обеспечивают ремни безопасности. Наличие подушек безопасности не освобождает Вас от необходимости

– ПРОДОЛЖЕНИЕ –

пристегиваться ремнями безопасности. Одновременное использование подушек и ремней безопасности обеспечивает наиболее оптимальную защиту водителя и пассажиров при серьезной аварии.

Игнорирование требования пристегиваться ремнями безопасности повышает риск получения серьезных травм или даже смертельного исхода при аварии, даже если Ваш автомобиль оборудован подушками безопасности.

Инструкции и меры предосторожности при использовании ремней безопасности содержатся в разделе "Ремни безопасности" данной главы.

- Не следует сидеть или без необходимости наклоняться слишком близко к подушкам безопасности. Обеспечивая защиту при столкновениях на высоких скоростях, они срабатывают очень быстро – быстрее, чем человек успеваает моргнуть глазом – и с большой силой. При этом водитель или пассажир, находящийся слишком

близко к подушкам безопасности, может получить травмы или повреждения.

Кроме того, пристегнутые ремни безопасности помогут избежать травм от воздействия подушки безопасности при неправильном положении водителя или пассажира, сидящего на переднем сиденье. Например, при резком торможении перед столкновением их может резко отбросить вперед.

Возможность получения различных микротравм (синяки или ссадины на лице или руках) при срабатывании подушек безопасности существует даже тогда, когда водитель или пассажир на переднем сиденье занимают правильное положение.

- Подушка безопасности срабатывает очень быстро и раскрывается с большой силой. Неправильное положение водителя или пассажира на переднем сиденье при срабатывании подушки безопасности может привести к серьезным травмам. Для раскрытия подушки безопасности

требуется достаточное пространство, поэтому водитель должен всегда сидеть прямо, плотно прижавшись к спинке сиденья, как можно дальше от рулевого колеса, но сохраняя при этом полный контроль над автомобилем.

Переднему пассажиру рекомендуется отодвинуть свое сиденье как можно дальше назад и также сидеть прямо, плотно прижавшись к спинке сиденья.

- Запрещается класть какие-либо предметы на крышку или возле крышки подушки безопасности, а также помещать какие-либо предметы между Вами и подушкой безопасности. При срабатывании подушки безопасности эти предметы могут помешать их нормальному функционированию. Возможно также отбрасывание этих предметов вглубь салона, что может также стать причиной травм.



### ▲ ВНИМАНИЕ

• Дети должны перевозиться на только на **ЗАДНЕМ** сиденье. Причем их положение должно быть зафиксировано либо в детском кресле безопасности, либо штатными ремнями безопасности, в зависимости от их возраста, роста и веса. Подушки безопасности срабатывают очень быстро и раскрываются с большой силой, и, если положение ребенка при перевозке не зафиксировано либо зафиксировано плохо, это может привести к травмам ребенка и даже его смерти. Дети – легче и физически слабее

взрослых, поэтому они подвержены большему риску получения травм при раскрытии подушки безопасности. **ВСЕ** типы детских кресел безопасности (включая кресла, предназначенные для перевозки детей лицом вперед) должны надежно фиксироваться на **ЗАДНИХ** сиденьях.

Согласно статистике автотранспортных происшествий детский травматизм значительно ниже при размещении ребенка не на переднем, а на заднем сиденье. Инструкции и меры предосторожности при использовании детских кресел безопасности приведены в разделе “Детские кресла безопасности” данной главы.

**• НИКОГДА НЕ ПЕРЕВОЗИТЕ ДЕТЕЙ НА ПЕРЕДНЕМ СИДЕНЬЕ В ДЕТСКИХ КРЕСЛАХ БЕЗОПАСНОСТИ, ПРЕДНАЗНАЧЕННЫХ ДЛЯ ПЕРЕВОЗКИ ДЕТЕЙ ЛИЦОМ НАЗАД. ПРИ ЭТОМ ПОЛОЖЕНИИ ГОЛОВА РЕБЕНКА РАСПОЛОЖЕНА СЛИШКОМ БЛИЗКО К ПОДУШКЕ БЕЗОПАСНОСТИ, ЧТО**

**ПОВЫШАЕТ РИСК ПОЛУЧЕНИЯ ТРАВМ И ДАЖЕ СМЕРТЕЛЬНОГО ИСХОДА.**

• Не позволяйте ребенку вставать на переднее сиденье или находиться на нем на коленях. Никогда не держите ребенка на коленях или на руках. Подушка безопасности раскрывается с большой силой, что может привести к травмам ребенка или даже его смерти.

### ▲ ОСТОРОЖНО

• При срабатывании подушки безопасности выделяется некоторое количество дыма. Этот дым может затруднить дыхание у людей, страдающих астмой и другими дыхательными заболеваниями. При затрудненном дыхании у Вас или пассажиров Вашего автомобиля после срабатывания подушки безопасности немедленно обеспечьте доступ свежего воздуха.

• При срабатывании подушки безопасности выделяется некоторое количество горячих

– ПРОДОЛЖЕНИЕ –

газов. При попадании под струю этих газов водитель или пассажиры могут получить ожоги.

**ПРИМЕЧАНИЕ**

При перепродаже Вашего автомобиля мы настоятельно рекомендуем Вам обратить внимание его нового владельца на то, что автомобиль оборудован подушками безопасности, а также рекомендовать ему внимательно ознакомиться с соответствующим разделом.

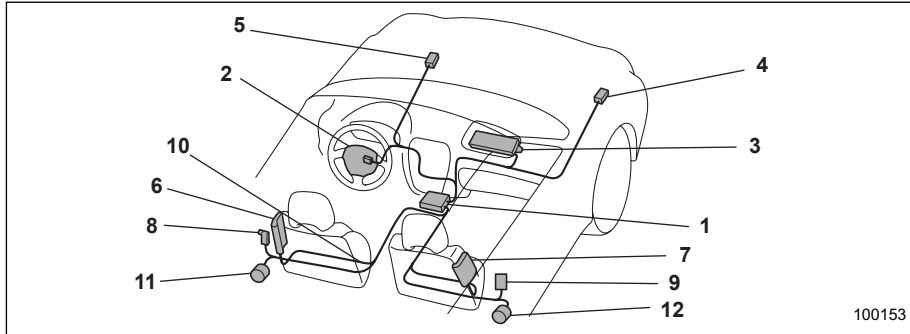

Автомобили с левосторонним расположением руля

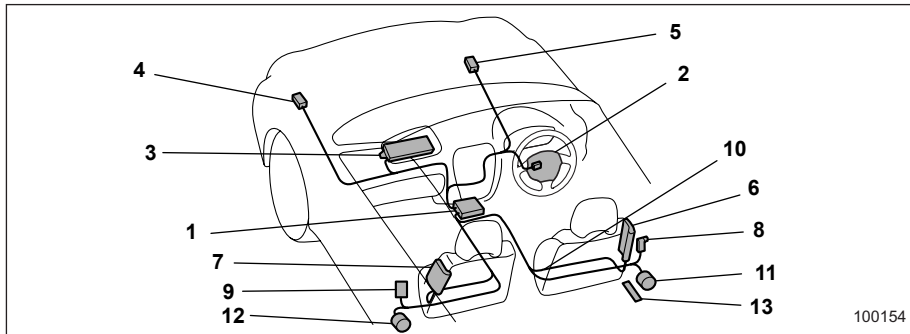

Автомобили с правосторонним расположением руля

- 1) Модуль управления системой подушек безопасности (включая датчики удара)
- 2) Модуль подушки безопасности для водителя
- 3) Модуль подушки безопасности для пассажира переднего сиденья
- 4) Дополнительный передний датчик (левый)
- 5) Дополнительный передний датчик (правый)
- 6) Модуль боковой подушки безопасности водителя (если установлена)
- 7) Модуль боковой подушки безопасности пассажира переднего сиденья (если установлена)
- 8) Датчик боковой подушки безопасности (если установлена) со стороны водителя
- 9) Датчик боковой подушки безопасности (если установлена) со стороны пассажира переднего сиденья
- 10) Электропроводка системы подушек безопасности
- 11) Преднатяжитель плечевой лямки

- 12) Преднатяжитель плечевой ляжки ремня безопасности пассажира переднего сиденья
- 13) Преднатяжитель поясной ляжки ремня безопасности водителя (модели, предназначенные для Австралии)

### ■ Передняя подушка безопасности

Передняя подушка безопасности водителя размещена в центральной части рулевого колеса. Подушка безопасности пассажира переднего сиденья размещена в верхней части панели приборов под знаком "SRS AIRBAG".

Подушки безопасности водителя и переднего пассажира срабатывают при средних и сильных лобовых столкновениях, дополняя действие ремней безопасности по уменьшению ударного воздействия на голову и грудную клетку водителя и переднего пассажира.

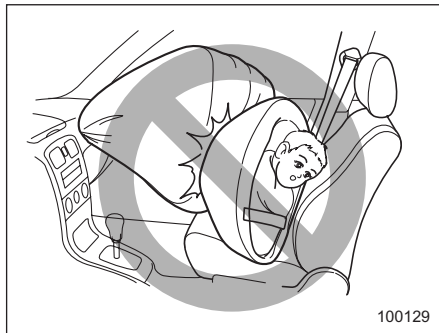

### ▲ ВНИМАНИЕ

**НИКОГДА НЕ ПЕРЕВОЗИТЕ ДЕТЕЙ НА ПЕРЕДНЕМ СИДЕНЬЕ В ДЕТСКИХ КРЕСЛАХ БЕЗОПАСНОСТИ, ПРЕДНАЗНАЧЕННЫХ ДЛЯ ПЕРЕВОЗКИ ДЕТЕЙ ЛИЦОМ НАЗАД. ПРИ ЭТОМ ПОЛОЖЕНИИ ГОЛОВА РЕБЕНКА РАСПОЛОЖЕНА СЛИШКОМ БЛИЗКО К ПОДУШКЕ БЕЗОПАСНОСТИ, ЧТО ПОВЫШАЕТ РИСК ПОЛУЧЕНИЯ ТРАВМ И ДАЖЕ СМЕРТЕЛЬНОГО ИСХОДА.**



Предупреждающая табличка,

приведенная выше, крепится к панели приборов со стороны пассажира.

Предупреждающий знак на табличке означает: “⚠️ Чрезвычайно опасно! Установка детского кресла безопасности, предназначенного для перевозки детей лицом назад, на сиденье, перед которым установлена подушка безопасности, запрещается!”

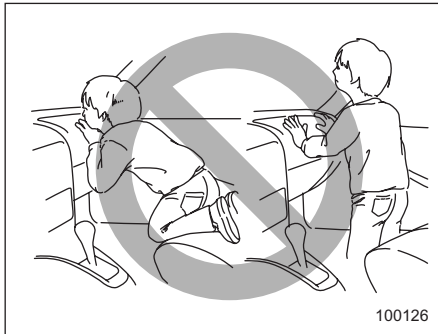

### ⚠️ ВНИМАНИЕ

Не позволяйте ребенку вставать на переднее пассажирское сиденье или находиться на нем на коленях. Подушка безопасности раскрывается с большой силой, что может привести к травмам ребенка или даже его смерти.

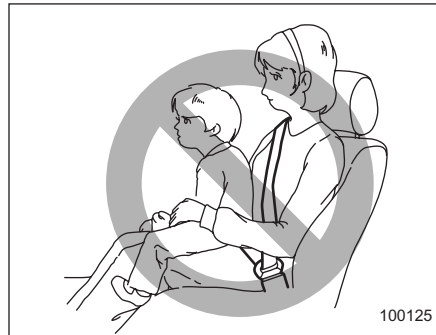

### ⚠️ ВНИМАНИЕ

Никогда не держите ребенка на коленях или на руках. Подушка безопасности раскрывается с большой силой, что может привести к травмам ребенка или даже его смерти.

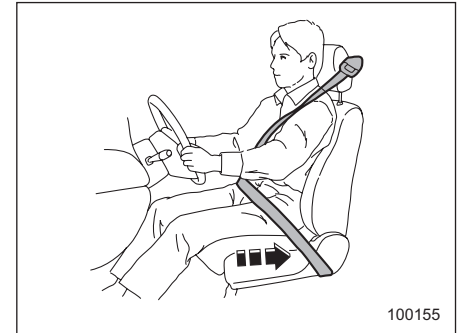

### ⚠️ ВНИМАНИЕ

Подушка безопасности срабатывает очень быстро и раскрывается с большой силой. Неправильное положение водителя или пассажира на переднем сиденье при срабатывании подушки

– ПРОДОЛЖЕНИЕ –

безопасности может привести к серьезным травмам. Для раскрытия подушки безопасности требуется достаточное пространство, поэтому водитель должен всегда сидеть прямо, плотно прижавшись к спинке сиденья, как можно дальше от рулевого колеса, но сохраняя при этом полный контроль над автомобилем.

Переднему пассажиру рекомендуется отодвинуть свое сиденье как можно дальше назад и также сидеть прямо, плотно прижавшись к спинке сиденья.

Кроме того, пристегнутые ремни безопасности помогут избежать травм от воздействия подушки безопасности при неправильном положении водителя или переднего пассажира. Например, при резком торможении перед столкновением их может резко отбросить вперед.

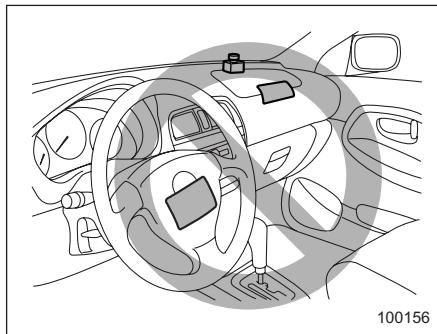

**⚠ ВНИМАНИЕ**

Не кладите какие-либо предметы на руль и панель приборов. Эти предметы могут помешать нормальному срабатыванию подушки безопасности. Кроме того, при срабатывании подушки безопасности эти предметы могут отбросить вглубь салона автомобиля, что может привести к травмам.

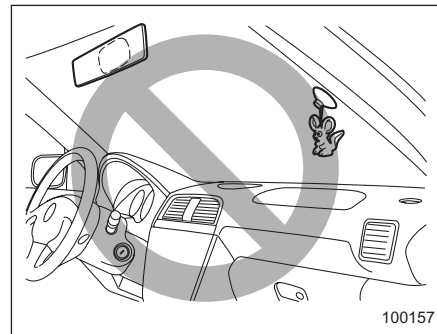

**⚠ ВНИМАНИЕ**

Не допускайте крепления каких-либо аксессуаров на лобовое стекло, а также установки широкообзорного зеркала поверх штатного зеркала заднего вида. При срабатывании подушек безопасности эти предметы могут быть отброшены в салон и нанести травмы лицам, находящимся в автомобиле.

## ▼ Описание работы

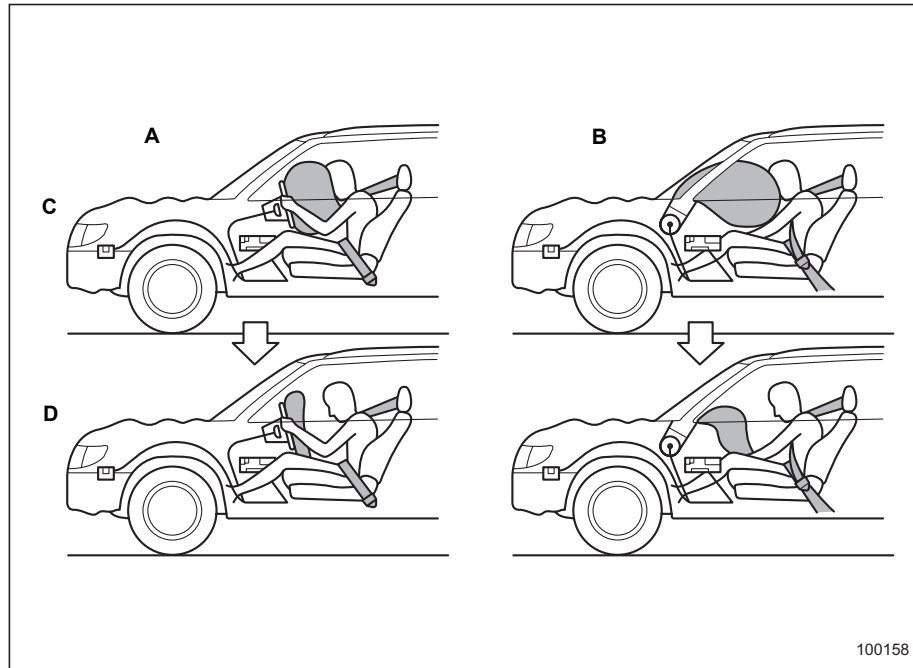

- A) Сторона водителя  
 B) Сторона пассажира переднего сиденья  
 C) При лобовом столкновении подушки безопасности срабатывают практически мгновенно.  
 D) В следующее мгновение после срабатывания подушка начинает сдуваться, обеспечивая обзор водителю.

Подушка безопасности может сработать только в том случае, если ключ зажигания повернут в положение "ON".

Если при лобовом столкновении датчики фиксируют определенную, заданную заранее, величину силы удара, то модуль управления подает в модули передних подушек безопасности команду наполнить их газом. Оба модуля передних подушек безопасности начинают вырабатывать газ, который мгновенно наполняет подушки безопасности водителя и переднего пассажира. Немедленно после срабатывания подушки начинают сдуваться, обеспечивая обзор водителю. Все операции, начиная с момента срабатывания датчика и заканчивая выпуском воздуха из подушек безопасности после их срабатывания, осуществляются практически мгновенно.

Подушка безопасности переднего пассажира срабатывает одновременно с передней подушкой безопасности водителя даже в том случае, когда переднее пассажирское сиденье не занято.

– ПРОДОЛЖЕНИЕ –

Если лобовое столкновение не имело места, то вероятность срабатывания подушек безопасности крайне мала. Если это все же произойдет, то выпуск воздуха из подушек безопасности будет осуществляться так быстро, что практически не повлияет на обзорность и не приведет к утрате контроля над автомобилем.

При срабатывании подушки безопасности будет слышен резкий и довольно громкий шум нагнетаемого газа, а также выделится некоторое количество дыма. Это – нормальные явления при срабатывании подушки безопасности. Такой дым не является следствием какого-либо возгорания в автомобиле.

### **▲ ОСТОРОЖНО**

**Не прикасайтесь незащищенными руками к каким-либо компонентам системы подушек безопасности, расположенным в зоне рулевого колеса и на панели приборов, сразу же после их срабатывания. Это может привести к ожогам, так как при срабатывании подушек безопасности может произойти сильный нагрев этих компонентов.**

Конструкция передних подушек безопасности предусматривает их срабатывание только при средних и сильных лобовых столкновениях. Такие подушки безопасности не предназначены для срабатывания при слабых лобовых столкновениях, потому что в этих случаях достаточная степень защиты водителя и переднего пассажира обеспечивается ремнями безопасности. Кроме того, конструкция передних подушек безопасности не предусматривает их срабатывания при ударах сбоку или сзади, а также при опрокидывании автомобиля, поскольку их срабатывание не обеспечит защиту водителя и пассажиров в этих

ситуациях. Подушки безопасности предназначены только для одноразового срабатывания.

Подушки безопасности срабатывают только при определенной силе удара в область пассажирского отсека автомобиля при столкновении. Величина этой силы зависит от типа столкновения, но при этом не находится в прямой зависимости от величины видимых повреждений автомобиля.

### **▽ В каких случаях срабатывание передних подушек безопасности наиболее вероятно?**

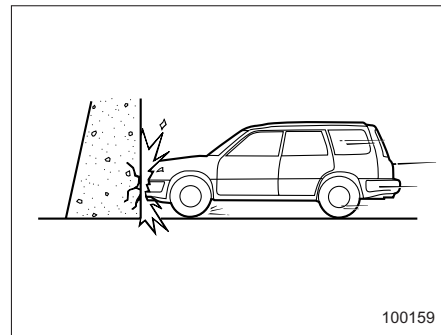

Передние подушки безопасности срабатывают при лобовом

столкновении с толстой бетонной стеной при скорости автомобиля 20-30 км/ч (12-19 миль/ч) и выше. Передние подушки безопасности будут срабатывать и при других лобовых столкновениях, характеризующихся аналогичными количественными и качественными показателями.

▽ **Другие случаи возможного срабатывания передних подушек безопасности**

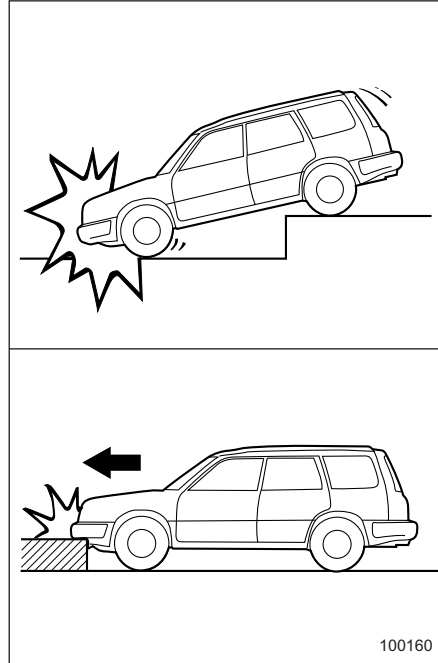

Передние подушки безопасности могут сработать при сильных ударах о поверхность дорожного покрытия,

воспринимаемых ходовой частью автомобиля (попадание в глубокий кювет или сильный удар о какое-либо препятствие на дороге, например, о бордюрный камень).

▽ В каких случаях вероятность срабатывания передних подушек безопасности очень мала?

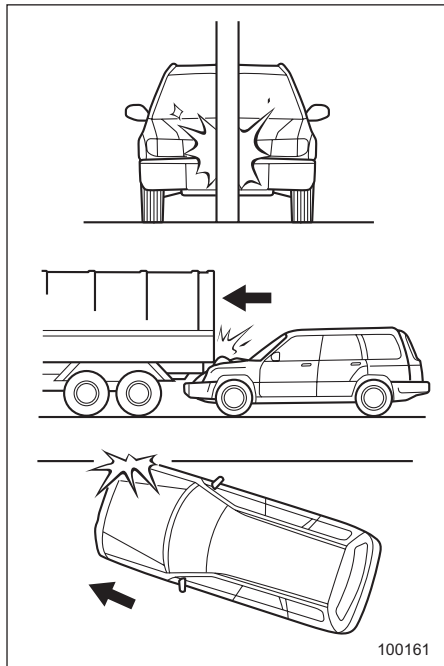

Существует множество типов столкновений, при которых передние подушки безопасности могут не

сработать. Например, при столкновении автомобиля с телеграфным столбом, столбом дорожного знака и другими подобными объектами, при попадании автомобиля под грузовую платформу грузовика или при скользящем ударе спереди. Это зависит от величины силы удара, которую получил автомобиль при аварии.

▽ В каких случаях передние подушки безопасности не сработают?

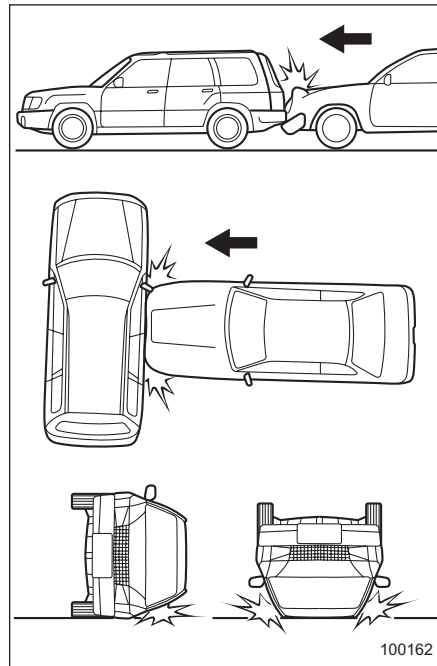

Конструкция передних подушек безопасности не предусматривает их срабатывание при ударах сбоку или

сзади, при переворачивании автомобиля набок или на крышу, а также при лобовых столкновениях на малой скорости.

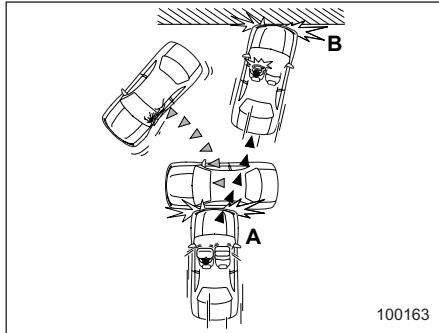

А) Первый удар  
В) Второй удар

При аварии, в которой автомобиль получает больше одного удара, передние подушки безопасности срабатывают только один раз – после первого удара.

Пример: При двойном столкновении, сначала с автомобилем, а затем с бетонной стеной, передние подушки безопасности сработают после первого удара, но не сработают после второго.

## ■ Боковая подушка безопасности (если установлена)

Боковая подушка безопасности находится в спинке каждого переднего сиденья со стороны двери. Здесь имеется знак “SRS AIRBAG”.

При средних или сильных боковых ударах срабатывает боковая подушка безопасности, расположенная на той стороне автомобиля, на которую пришелся удар. При срабатывании она заполняет пространство между водителем или пассажиром переднего сиденья и передней дверью автомобиля, вместе с ремнем безопасности уменьшая ударное воздействие на область грудной клетки и голову водителя или пассажира.

### ▲ ВНИМАНИЕ

Боковые подушки безопасности представляют собой дополнительную систему безопасности. Основную защиту водителя и пассажиров обеспечивают ремни безопасности. Наличие подушек безопасности не освобождает Вас от необходимости пристегиваться ремнями

безопасности. Кроме того, пристегнутые ремни безопасности помогут избежать травм при неправильном положении водителя или пассажира переднего сиденья, в частности, когда они не сидят прямо.



### ▲ ВНИМАНИЕ

Не сидите слишком близко к передним дверям и не наклоняйтесь к ним без необходимости. Боковые подушки безопасности расположены в спинках передних сидений со стороны дверей. Они

– ПРОДОЛЖЕНИЕ –

обеспечивают защиту водителя или пассажира переднего сиденья путем быстрого, практически мгновенного, срабатывания при боковых ударах. Тем не менее, боковая подушка безопасности раскрывается с большой силой, что может привести к травмам головы и других частей тела, если они расположены слишком близко от нее.



**⚠ ВНИМАНИЕ**

Не кладите руку на переднюю дверь или ее внутреннюю обивку. Ее может повредить при

срабатывании боковой подушки безопасности.

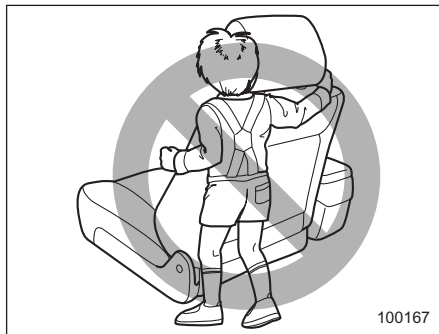
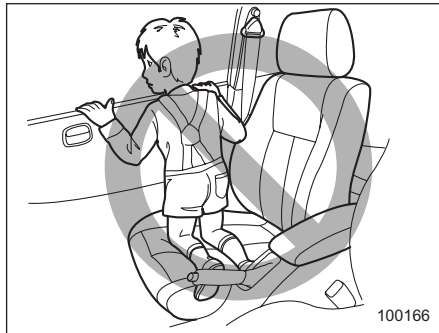

**⚠ ВНИМАНИЕ**

Не позволяйте ребенку смотреть в боковое окно, стоя на коленях на переднем пассажирском сиденье, или обхватывать спинку переднего сиденья. При аварии и последующем срабатывании боковой подушки безопасности ребенок может получить серьезные травмы, так как его голова или руки, а также другие части тела, находятся слишком близко от боковой подушки безопасности.

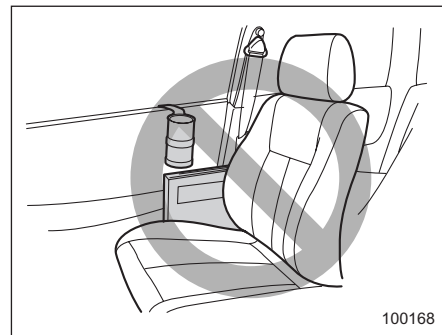

**⚠ ВНИМАНИЕ**

Не допускайте крепления каких-либо аксессуаров на обивку двери или возле боковых подушек безопасности, а также не размещайте возле них каких-либо предметов. При срабатывании боковой подушки безопасности они могут быть отброшены в салон и нанести травмы водителю и пассажирам автомобиля.

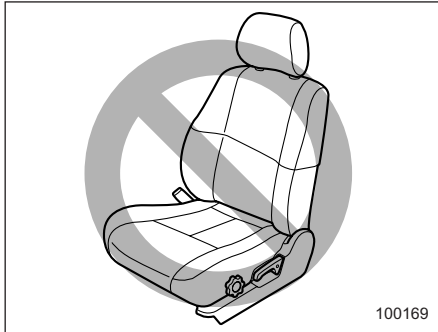
**⚠ ВНИМАНИЕ**

Не закрывайте спинки передних сидений какими-либо чехлами,

предметами одежды или другими предметами, а также не прикрепляйте каких-либо знаков или наклеек на поверхность переднего сиденья или рядом с боковой подушкой безопасности. Они могут препятствовать нормальному срабатыванию боковых подушек безопасности, тем самым уменьшая защиту водителя или пассажира переднего сиденья.

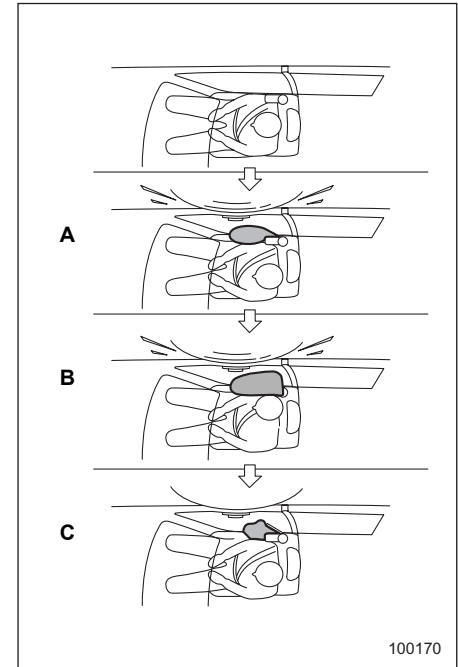
**▼ Описание работы**

- A) При боковом столкновении боковые подушки безопасности срабатывают практически мгновенно.
- B) Боковая подушка безопасности обеспечивает защиту головы и грудной клетки пассажира переднего

– ПРОДОЛЖЕНИЕ –

сиденья.

- С) Немедленно после срабатывания боковые подушки безопасности начинают сдуваться.

Боковая подушка безопасности может сработать только в том случае, если ключ зажигания находится в положении "ON".

Боковые подушки безопасности водителя и переднего пассажира имеют отдельные датчики удара, поэтому они срабатывают независимо друг от друга. Кроме того, срабатывание боковых подушек безопасности происходит независимо от срабатывания передних подушек безопасности, расположенных в рулевом колесе и на панели приборов автомобиля.

Датчик удара находится в каждой средней стойке автомобиля. Если при боковом столкновении один из датчиков фиксирует определенную, заданную заранее, силу бокового удара, то модуль управления подает команду наполнить газом боковую подушку безопасности, модуль которой расположен на той стороне автомобиля, на которую пришелся удар. Затем модуль боковой подушки безопасности вырабатывает инертный

газ, мгновенно заполняющий боковую подушку безопасности. Через несколько секунд после срабатывания боковая подушка безопасности сдувается.

Боковая подушка безопасности срабатывает даже в том случае, когда сиденье, расположенное со стороны полученного удара, никем не занято.

При срабатывании боковой подушки безопасности будет слышен резкий и довольно громкий шум нагнетаемого газа, а также выделится некоторое количество дыма. Это – нормальные явления при срабатывании подушки безопасности. Такой дым не является следствием какого-либо возгорания в автомобиле.

### **ОСТОРОЖНО**

**Не прикасайтесь незащищенными руками к каким-либо компонентам системы боковых подушек безопасности, расположенным в зоне передних сидений, сразу же после их срабатывания. Это может привести к ожогам, так как при срабатывании подушек безопасности может произойти сильный нагрев этих компонентов.**

Конструкция боковой подушки безопасности предусматривает ее срабатывание только при средних и сильных боковых ударах. Такая подушка безопасности не предназначена для срабатывания при слабых боковых ударах. Кроме того, конструкция боковой подушки безопасности не предусматривает ее срабатывание при ударах сзади или лобовых столкновениях, поскольку ее срабатывание не обеспечит защиту водителя или пассажира переднего сиденья в этих ситуациях. Каждая из боковых подушек безопасности предназначена только для одноразового срабатывания.

Боковая подушка безопасности срабатывает только при определенной силе удара в область пассажирского отсека автомобиля при столкновении. Величина этой силы зависит от типа столкновения, но при этом не находится в прямой зависимости от величины видимых повреждений автомобиля.

▽ В каких случаях срабатывание боковой подушки безопасности наиболее вероятно?

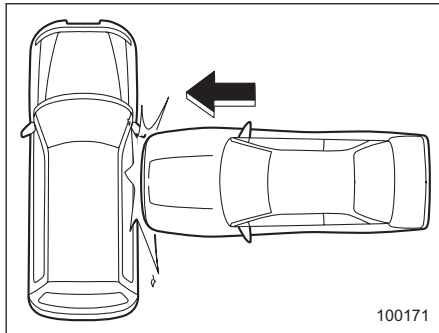

Боковая подушка безопасности срабатывает при сильном боковом ударе в область одного из передних сидений.

▽ В каких случаях вероятность срабатывания боковой подушки безопасности очень мала?

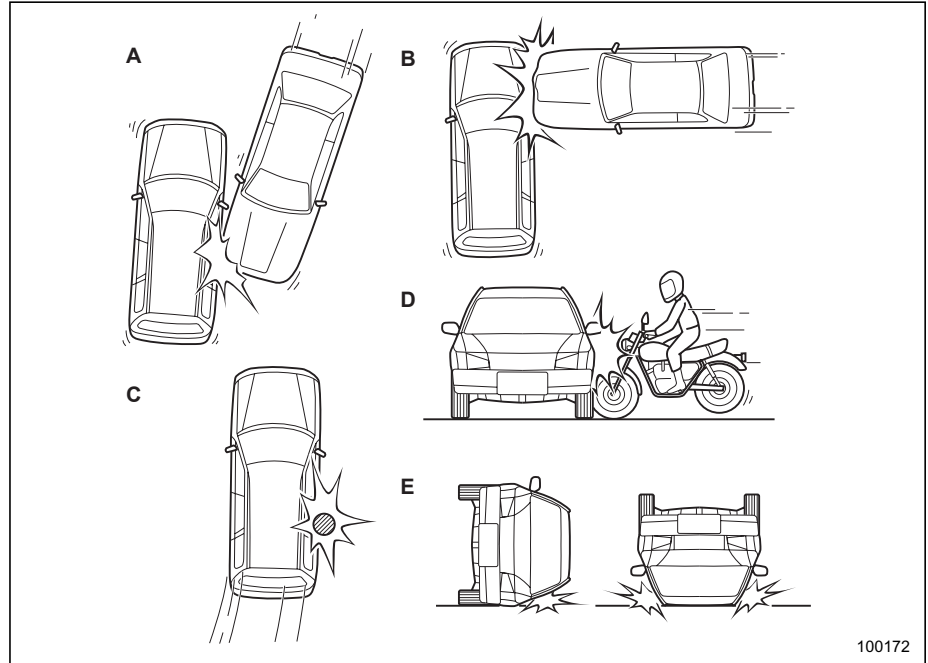

- A) Автомобиль получил скользящий удар сбоку.
- B) Автомобиль получил удар сбоку вне пределов пассажирского отсека.
- C) Автомобиль столкнулся с телеграфным столбом или другим подобным объектом.
- D) Автомобиль получил боковой удар от мотоцикла.
- E) Автомобиль перевернулся на бок или на крышу.

– ПРОДОЛЖЕНИЕ –

Существует множество типов столкновений, при которых боковая подушка безопасности может не сработать. Примеры подобных аварий приведены на рисунках. Срабатывание боковой подушки безопасности зависит и от силы воздействия на автомобиль при аварии.

**▽ В каких случаях боковая подушка безопасности не сработает?**

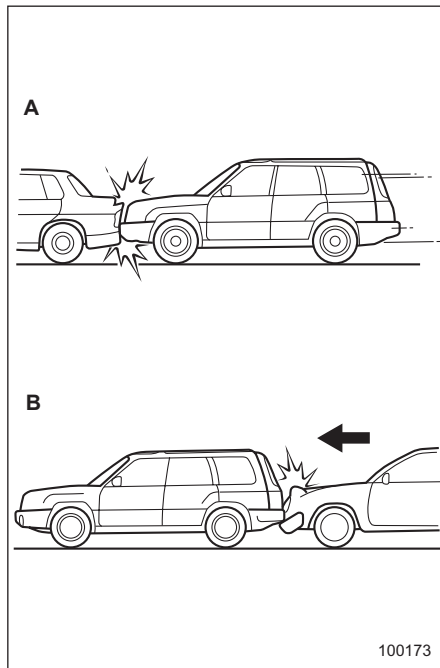

- A) Лобовое столкновение Вашего автомобиля с другим автомобилем (как с движущимся, так и с неподвижным).
- B) Автомобиль получил удар сзади.

Конструкция боковой подушки безопасности не предусматривает ее срабатывания при лобовых столкновениях, а также в тех случаях, когда Ваш автомобиль получил удар сзади. Примеры такого рода столкновений показаны на рисунках.

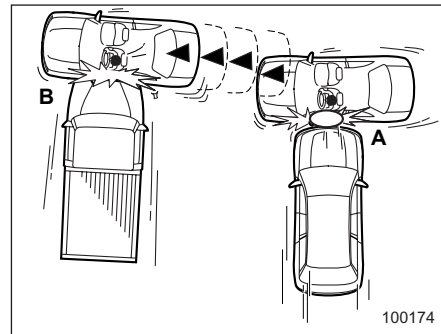

- A) Первый удар
- B) Второй удар

При аварии, в которой автомобиль получил два и более боковых удара, боковая подушка безопасности сработает только один раз – после первого удара.

Пример: Авария, в которой автомобиль получил два боковых удара, сначала от одного автомобиля, затем сразу же – от другого и в ту же самую сторону. При

этом боковая подушка безопасности сработает только после первого удара, а после второго – не сработает.

## ■ Контроль состояния системы подушек безопасности

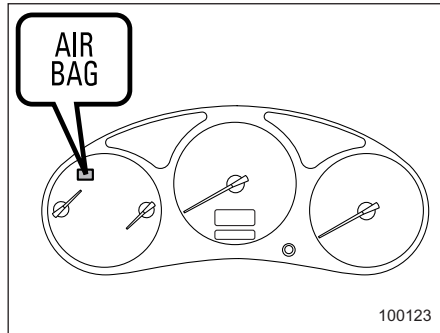

При движении автомобиля постоянный контроль готовности системы подушек безопасности обеспечивается системой диагностического контроля. Если предупреждающая лампа системы подушек безопасности “AIRBAG” горит в течение приблизительно шести секунд после поворота ключа зажигания в положение “ON”, то это свидетельствует о нормальном

состоянии системы подушек безопасности.

Индикатор аварийной сигнализации системы подушек безопасности контролирует работу следующих устройств:

- Дополнительный передний датчик (правый)
- Дополнительный передний датчик (левый)
- Модуль управления системой подушек безопасности (включая датчики удара)
- Модуль передней подушки безопасности водителя
- Модуль передней подушки безопасности пассажира переднего сиденья
- Датчик боковой подушки безопасности (если установлена) со стороны водителя
- Датчик боковой подушки безопасности (если установлена) со стороны пассажира переднего сиденья
- Модуль боковой подушки безопасности водителя (если установлена)
- Модуль боковой подушки безопасности пассажира переднего сиденья (если установлена)
- Преднатяжитель ремня безопасности водителя

- Преднатяжитель поясной лямки ремня безопасности водителя (модели, предназначенные для Австралии)
- Преднатяжитель ремня безопасности пассажира переднего сиденья
- Вся соответствующая электропроводка

### **▲ ВНИМАНИЕ**

Если предупреждающая лампа системы подушек безопасности находится в одном из перечисленных ниже состояний, это может свидетельствовать о неисправности системы преднатяжителей и/или подушек безопасности. В таких случаях мы рекомендуем Вам немедленно обратиться к ближайшему дилеру SUBARU для проведения проверки системы. В противном случае возможно нештатное срабатывание этих систем, что, в свою очередь, сопряжено с повышенным риском получения травм. Например, подушки безопасности могут сработать при слабом лобовом столкновении или не сработать при сильном лобовом ударе.

– ПРОДОЛЖЕНИЕ –

- Мигание или мерцание контрольной лампы
- При повороте ключа зажигания в положение “ON” предупреждающая лампа не загорается.
- Предупреждающая лампа горит непрерывно.
- При движении автомобиля предупреждающая лампа горит непрерывно.

## ■ Техническое обслуживание системы подушек безопасности

### ВНИМАНИЕ

- Перед утилизацией одного из модулей подушек безопасности или всего автомобиля, пострадавшего при аварии, мы рекомендуем Вам обратиться к официальному дилеру SUBARU.
- Конструкция подушек безопасности не предполагает проведение владельцем автомобиля работ по их ремонту или техническому обслуживанию. Запрещается использование

электрических тестеров на любых электрических цепях системы подушек безопасности. При необходимости проведения технического обслуживания Вам следует обратиться к ближайшему дилеру SUBARU. Изменение конфигурации или отключение электропроводки системы может привести к случайному срабатыванию подушек безопасности или вывести всю систему из строя, что, в свою очередь, может привести к серьезным травмам. Для легкости распознавания, изоляция электропроводки системы подушек безопасности имеет желтый цвет

### ОСТОРОЖНО

При необходимости проведения работ по техническому обслуживанию или ремонту в перечисленных ниже зонах, Вам рекомендуется обратиться к официальному дилеру SUBARU. В этих зонах расположен модуль управления системой подушек

безопасности, датчики удара и модули подушек безопасности.

- Под центральной консолью
- По обеим сторонам радиатора
- Рулевое колесо, рулевая колонка и прилегающие участки
- Верхняя часть панели приборов перед пассажиром переднего сиденья и прилегающие участки
- Передние сиденья и прилегающие участки (только для автомобилей, оборудованных боковыми подушками безопасности)
- Внутри каждой средней стойки и боковых порогов

Для замены подушки безопасности после ее срабатывания мы рекомендуем Вам обратиться к официальному дилеру SUBARU. При замене должны использоваться только оригинальные запасные части SUBARU.

### ПРИМЕЧАНИЕ

В перечисленных ниже случаях мы рекомендуем Вам срочно обратиться к официальному дилеру SUBARU.

- Передняя часть автомобиля была

повреждена в аварии, причем передние подушки безопасности не сработали.

- На центральной части рулевого колеса или на крышке передней подушки безопасности пассажира переднего сиденья выявлены царапины, трещины или иные повреждения.

Кроме того, если Ваш автомобиль оснащен боковыми подушками безопасности, то мы рекомендуем Вам срочно обратиться к официальному дилеру SUBARU и в случаях, перечисленных ниже.

- После бокового удара в одну из средних стоек или прилегающие к ним участки боковая подушка безопасности не сработала.
- Кожа или ткань на одной из спинок переднего сиденья порезана, протерлась или получила другие повреждения.

### ■ Меры предосторожности при переоборудовании автомобиля

#### ВНИМАНИЕ

- Во избежание серьезных травм

при случайном срабатывании системы подушек безопасности или выходе ее из строя, запрещается изменять конструкцию компонентов системы подушек безопасности или изменять конфигурацию ее электропроводки.

Это включает в себя следующее:

- Установка нештатного рулевого колеса
- Дополнительная отделка панели приборов
- Установка нештатных сидений (только для автомобилей с боковыми подушками безопасности)
- Замена ткани или кожи на сиденьях (только для автомобилей с боковыми подушками безопасности)
- Дополнительная отделка передних сидений кожей или ткаными материалами (только для автомобилей с боковыми подушками безопасности)
- Не рекомендуется устанавливать на какие-либо компоненты системы подушек безопасности, включая ее электропроводку, а также возле них, дополнительное

электрическое или электронное оборудование, например, мобильные радиостанции. Это может привести к неполадкам в работе системы подушек безопасности.

#### ОСТОРОЖНО

Не допускайте внесение перечисленных ниже изменений в конструкцию автомобиля. Подобные изменения могут нарушить нормальную работу системы подушек безопасности.

- Монтаж в передней части автомобиля какого-либо оборудования (различного рода защитные решетки, лебедки, снегоочистительные устройства, трелевочные щиты и т.д.), которое не входит в число дополнительного оборудования, изготавливаемого на заводах SUBARU, или не соответствует оригинальному дополнительному оборудованию SUBARU по качеству.
- Внесение изменений в систему подвески автомобиля или в конструкцию передней части

автомобиля.

- Установка шины, размер и конструкция которой не указана в табличке, расположенной на средней стойке со стороны водителя.

- Монтаж любого оборудования (боковых подножек, защиты порогов и т.д.) на боковые детали кузова автомобиля, оснащенного боковыми подушками безопасности, кроме оригинального дополнительного оборудования SUBARU, специально предназначенного для использования с боковыми подушками безопасности, а также дополнительного оборудования других заводов-изготовителей, соответствующего по качеству оригинальному дополнительному оборудованию SUBARU и также предназначенного для использования с боковыми подушками безопасности.

Перед установкой любого дополнительного оборудования на Ваш автомобиль мы настоятельно рекомендуем Вам получить консультацию у официального дилера SUBARU.





## Ключи, замки и стеклоподъемники

---

Ключи .....	2-4
Номер ключа .....	2-4
Иммобилайзер (если установлен) .....	2-5
Контрольная лампа иммобилайзера .....	2-5
Изготовление нового ключа .....	2-6
Дверные замки .....	2-6
Запирание и отпирание дверей ключом снаружи .....	2-6
Запирание и отпирание дверей снаружи без ключа .....	2-7
Запирание и отпирание дверей изнутри .....	2-8
Переключатель блокировки дверей .....	2-8
Система дистанционного управления замками дверей автомобиля .....	2-9
Запирание и отпирание дверей .....	2-10
Работа освещения салона и подсветки замка зажигания при дистанционном управлении замками автомобиля .....	2-10
Работа ламп аварийной сигнализации при дистанционном управлении замками автомобиля ...	2-10
Замена батарейки .....	2-10

Система двойного запирания (если установлена) .....	2-12
Включение системы двойного запирания .....	2-12
Отключение системы двойного запирания .....	2-13
В экстренных случаях .....	2-13
В случае разрядки аккумулятора .....	2-13
Для переустановки системы двойного запирания .....	2-14
Механизм блокировки дверей от детей .....	2-14
Окна .....	2-15
Электростеклоподъемники .....	2-15
Дверца багажного отсека .....	2-17

## *Ключи, замки и стеклоподъемники*

---

Верхний люк (если установлен) .....	2-18
Открытие люка .....	2-18
Закрытие люка .....	2-19
Солнцезащитная шторка .....	2-20

## Ключи

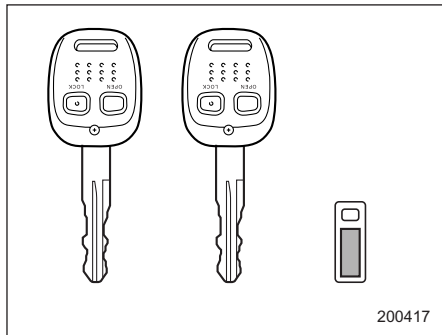

Тип А

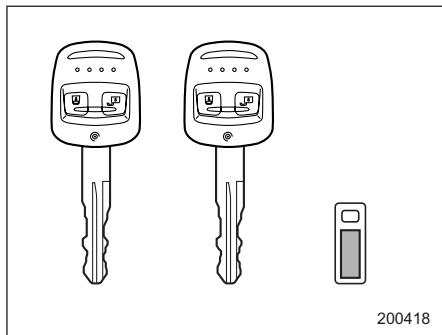

Тип В

С Вашим автомобилем поставляются два или три ключа, а также табличка с номером ключа.

Все ключи, поставляемые с Вашим автомобилем, могут использоваться в перечисленных ниже местах:

- Замок зажигания
- Замок двери водителя

### ПРИМЕЧАНИЕ

Если ключ Вашего автомобиля прикреплен к брелку или большой связке ключей, то при движении автомобиля на эти предметы может воздействовать центробежная сила, что может, в свою очередь, привести к самопроизвольному повороту замка зажигания. Если брелок ключа имеет большие размеры, Вы можете случайно задеть его коленями или руками, что также может вызвать поворот замка зажигания.

### ■ Номер ключа

Номер ключа выштампован на металлической пластинке, крепящейся на связке ключей Вашего автомобиля. Вам следует переписать номер ключа и хранить эту запись в надежном месте вне автомобиля. Этот номер потребуется Вам для изготовления

нового ключа при утрате оригинала или в том случае, если ключ будет случайно заперт в автомобиле.

Более подробно порядок изготовления новых ключей для автомобилей, оборудованных иммобилайзером, рассматривается в разделе “Иммобилайзер (если установлен)” данной главы.

## Иммобилайзер (если установлен)

Иммобилайзер предназначен для предотвращения запуска двигателя Вашего автомобиля посторонними лицами. Для замков Вашего автомобиля могут использоваться только ключи, зарегистрированные в системе иммобилайзера Вашего автомобиля. Даже если незарегистрированный ключ подойдет к замку зажигания и будет переведен в положение “START”, через несколько секунд работы иммобилайзер автоматически остановит двигатель.

Каждый ключ иммобилайзера содержит транспондер (ответчик системы распознавания), в котором хранится идентификационный код ключа. Когда ключ вставляется в замок зажигания и поворачивается в положение “ON”, транспондер передает идентификационный код ключа на принимающее устройство системы иммобилайзера. Если переданный идентификационный код совпадает с идентификационным кодом, зарегистрированным в системе иммобилайзера, то она дает разрешение на запуск двигателя. Так

как идентификационный код передается и считывается практически мгновенно, работа системы иммобилайзера не препятствует нормальному запуску двигателя. Если двигатель не запускается, то перед повторной попыткой следует вначале полностью извлечь ключ из замка зажигания. (См. раздел “Замок зажигания” Главы 3).

### Для автомобилей, поставляемых в европейские страны:

Данное устройство соответствует основным требованиям Директивы 1999/5/ЕС, предъявляемым к окончному оборудованию радио и телекоммуникационных устройств. Копия оригинала Декларации о соответствии и маркировка СЕ приведены в Главе 13.

### ПРИМЕЧАНИЕ

**Для защиты Вашего автомобиля от угона, пожалуйста, внимательно изучите приведенные ниже меры предосторожности.**

- **Выходя из автомобиля, не оставляйте ключи в его салоне.**
- **Выходя из автомобиля, закройте все окна и двери, включая дверцу багажного отсека.**
- **Не храните в Вашем автомобиле**

**запасной комплект ключей, а также каких-либо записей с номером ключа Вашего автомобиля.**



**ОСТОРОЖНО**

**Не допускайте попадания на ключ Вашего автомобиля влаги. При попадании на ключ влаги следует немедленно удалить ее при помощи ткани.**

### ■ Контрольная лампа иммобилайзера



Контрольная лампа иммобилайзера предупреждает возможных угонщиков о том, что автомобиль оснащен системой иммобилайзера. Она начинает мигать приблизительно через 60 секунд после перевода замка зажигания из положения “ON” в положение “ACC” или “LOCK”, а также сразу же после извлечения ключа из замка зажигания.

Если контрольная лампа иммобилайзера не мигает, то это может свидетельствовать о неисправности системы иммобилайзера. В таких случаях мы рекомендуем Вам при первой возможности обратиться к

– ПРОДОЛЖЕНИЕ –

официальному дилеру SUBARU.

Контрольная лампа иммобилайзера загорается при использовании ключа, незарегистрированного в системе иммобилайзера (например, поддельного ключа).

### ПРИМЕЧАНИЕ

Система иммобилайзера будет нормально функционировать даже при неритмичном мигании контрольной лампы, а также в том случае, если перегорел ее предохранитель (в этом случае, контрольная лампа иммобилайзера не будет мигать).

### ■ Изготовление нового ключа

Всякий раз, когда возникнет необходимость в изготовлении дубликата ключа, потребуются табличка с номером ключа. Новый ключ Вы сможете использовать только после его регистрации в системе иммобилайзера Вашего автомобиля. Предусматривается регистрация не более четырех ключей для одного автомобиля.

В целях безопасности при изготовлении нового ключа идентификационные коды всех

ключей, зарегистрированных в системе иммобилайзера Вашего автомобиля, стираются и регистрируются повторно. Поэтому, при регистрации нового ключа необходимо наличие всех остальных ключей. Ключ, чей идентификационный код не прошел повторную регистрацию при изготовлении нового ключа, не может быть использован после того, как все остальные ключи были зарегистрированы повторно. Для получения информации об изготовлении новых ключей и регистрации идентификационных кодов ключей в системе иммобилайзера Вашего автомобиля мы рекомендуем Вам обратиться к официальному дилеру SUBARU.

## Дверные замки

### ■ Запирание и отпирание дверей ключом снаружи

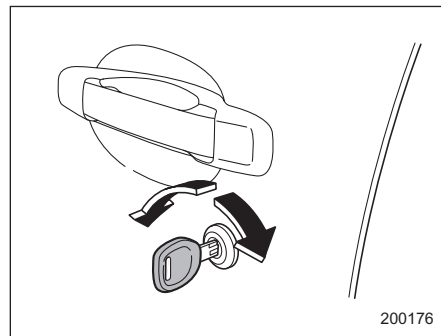

Для запирания двери автомобиля ключом снаружи поверните его назад. Для отпирания двери поверните ключ вперед (только со стороны водителя).

Чтобы открыть незапертую дверь автомобиля, потяните за наружную ручку этой двери.

## ■ Запирание и отпирание дверей снаружи без ключа

- ▼ Автомобили, на которых не установлена система двойного запирания

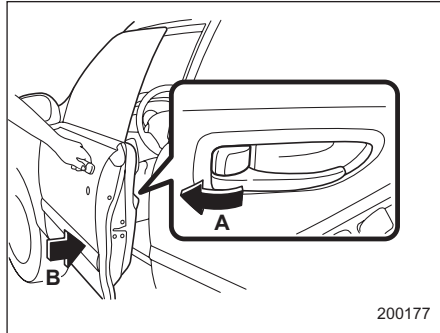

- A) Поверните рычажок замка назад
- B) Закройте дверь, одновременно оттягивая ее ручку.

Для запирания передней двери снаружи без ключа поверните рычажок замка назад и закройте дверь.

Для запирания задней двери снаружи без ключа поверните рычажок замка назад и закройте дверь.

Перед тем как покинуть автомобиль, убедитесь в том, что все двери,

включая дверцу багажного отсека (Универсал), заперты.

### ПРИМЕЧАНИЕ

При запирании дверей автомобиля снаружи без ключа убедитесь в том, что Вы не забыли ключ внутри автомобиля.

- ▼ Автомобили, на которых установлена система двойного запирания

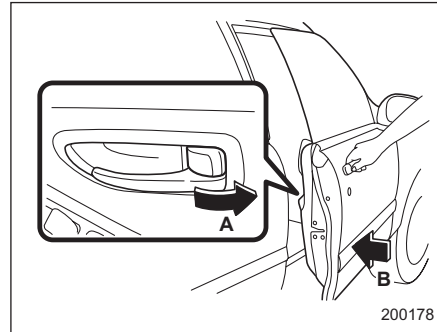

- A) Поверните рычажок замка назад
- B) Закройте дверь.

Для запирания двери переднего пассажира снаружи без ключа поверните рычажок замка назад и закройте дверь.

Для запирания задней двери снаружи без ключа поверните рычажок замка назад и закройте дверь.

Перед тем как покинуть автомобиль, убедитесь в том, что все двери, включая дверцу багажного отсека (Универсал), заперты.

### ПРИМЕЧАНИЕ

Если на автомобиле установлена система двойного запирания, то рычажок замка двери водителя невозможно перевести назад, когда дверь водителя открыта. Рычажки замков дверей автомобиля обеспечивают запирание этих замков только в тех случаях, если на автомобиле не установлена система двойного запирания, а все двери плотно закрыты.

## ■ Запирание и отпирание дверей изнутри

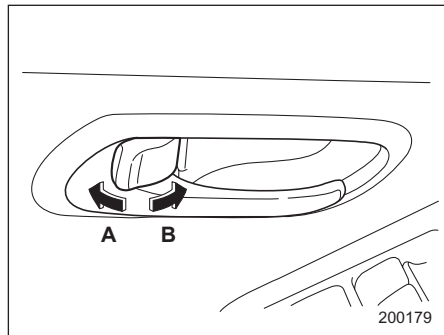

- A) Запирание
- B) Отпирание

Для запирания двери изнутри поверните рычажок замка назад. Для отпирания двери изнутри поверните рычажок замка вперед.

После отпирания двери на рычажке замка становится видна красная метка.

Для открытия незапертой двери потяните за внутреннюю ручку.

Перед началом движения убедитесь в том, что все двери автомобиля, включая дверцу багажного отсека, закрыты.

## ПРИМЕЧАНИЕ

В автомобилях, на которых установлена система двойного запирания, при активации этой системы рычажки дверных замков не могут быть переведены вперед для отпирания дверей.

## Переключатель блокировки дверей

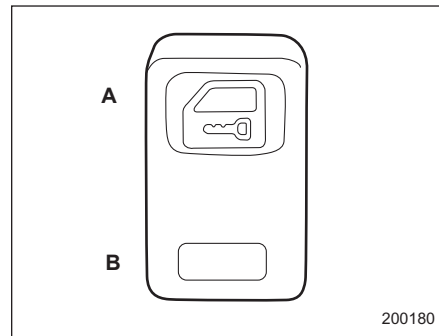

- A) Запирание
- B) Отпирание

Все двери, включая дверцу багажного отсека, могут быть заперты и отперты при помощи переключателя блокировки дверей, расположенного на двери водителя.

Для запирания дверей нажмите на переднюю часть переключателя.

Для отпирания дверей нажмите на заднюю часть переключателя.

## ПРИМЕЧАНИЕ

В автомобилях, на которых установлена система двойного запирания, при активации этой системы перевод переключателя блокировки дверей в положение разблокировки дверей не приводит к отпиранию замков дверей.

## Система дистанционного управления замками дверей автомобиля

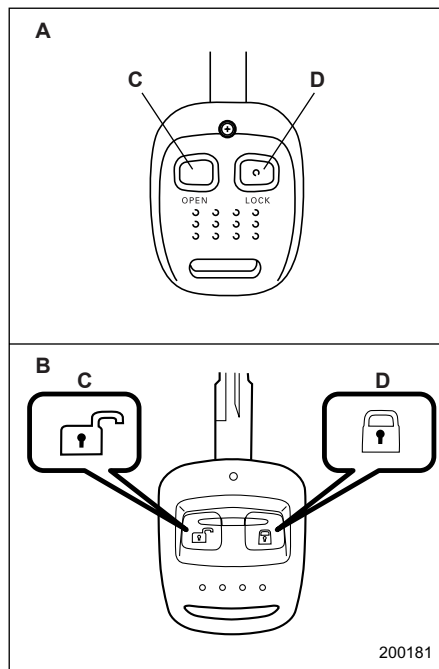

A) Тип А

B) Тип В

C) Открытие

D) Запирание

Передатчик дает Вам возможность отпирать и запирать все двери Вашего автомобиля, включая дверцу багажного отсека, дистанционно, с расстояния приблизительно одного метра (3,2 фута). Дальность действия передатчика зависит от условий окружающей среды. Дальность действия передатчика уменьшается возле источников излучения сильных радиоволн, например, электростанций, радиовещательных и телевизионных станций, телевизионных башен, а также пультов дистанционного управления бытовых электронных устройств.

Ниже приведены наименования изготовителя, модели и поставщика данного устройства.

- Наименование фирмы-изготовителя оборудования: SUBARU
- Наименование модели оборудования: C0J12
- Наименование поставщика: ALPHA

### Для автомобилей, поставляемых в европейские страны:

Данное устройство соответствует основным требованиям Директивы 1999/5/ЕС, предъявляемым к

– ПРОДОЛЖЕНИЕ –

оконечному оборудованию радио и телекоммуникационных устройств. Копия оригинала Декларации о соответствии и маркировка CE приведены в Главе 13.

### ■ Запирание и отпирание дверей

При нажатии кнопки “LOCK” все двери, включая дверцу багажного отсека, запираются, а при нажатии кнопки “OPEN” – отпираются. Покинув автомобиль, потяните за наружную ручку двери, чтобы убедиться в том, что все двери Вашего автомобиля заперты.

### ПРИМЕЧАНИЕ

- За исключением автомобилей, на которых установлена система двойного запирания: Если ни одна из дверей, включая дверцу багажного отсека, не будет открыта в течение 30 секунд после нажатия кнопки “OPEN” на передатчике, все двери, включая заднюю, будут снова автоматически заперты.
- Система дистанционного управления замками дверей автомобиля не будет работать, если ключ зажигания находится в замке зажигания, а также в том случае,

если одна из дверей автомобиля, включая дверцу багажного отсека, не полностью закрыта.

### ОСТОРОЖНО

- Берегите передатчик от ударов.
- Не производите разборку передатчика.
- Не допускайте попадания влаги на передатчик. При попадании влаги немедленно протрите его тканью.

### ■ Работа освещения салона и подсветки замка зажигания при дистанционном управлении замками автомобиля

При нажатии кнопки “OPEN” включается подсветка салона и замка зажигания. Лампы подсветки будут гореть в течение примерно 15 секунд, а затем свет постепенно погаснет. При нажатии кнопки “LOCK” лампы подсветки салона и замка зажигания немедленно погаснут. Эти же лампы погаснут и после того, как ключ зажигания будет вставлен в замок зажигания.

Для реализации данной функции, переключатель освещения салона должен быть установлен в **среднее положение**.

### ■ Работа ламп аварийной сигнализации при дистанционном управлении замками автомобиля

Для внешнего подтверждения работы системы дистанционного управления замками автомобиля лампы аварийной сигнализации мигнут однократно при дистанционном запирании дверей и дважды – при их дистанционном отпирании.

### ■ Замена батарейки

Если передатчик не передает команды на должное расстояние, то это может свидетельствовать о том, что батарейка разряжена. При первой возможности замените батарейку. Для замены батарейки мы рекомендуем Вам обратиться к официальному дилеру SUBARU. При самостоятельной замене батарейки примите все меры к тому, чтобы не допустить попадания в передатчик пыли и воды.

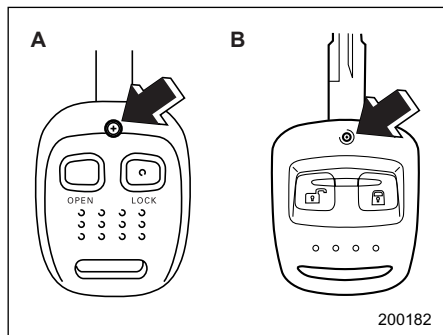

A) Тип А  
B) Тип В

1. Выкрутите винт на крышке корпуса передатчика.
2. Отсоедините крышку корпуса.
3. Извлеките старую батарейку.

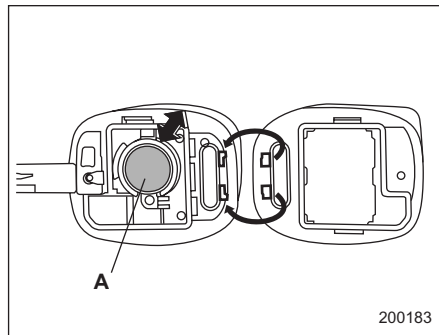

A) При установке батарейки, ее отрицательная (-) сторона должна быть обращена вверх.

4. Установите новую батарейку (3В типа CR-1620 или аналогичную).
5. Установите крышку на корпус передатчика, обеспечив попадание в фиксирующие пазы на корпусе передатчика соответствующих выступов на его крышке.
6. Снова зафиксируйте крышку на корпусе передатчика винтом.

### ⚠ ОСТОРОЖНО

- При замене батарейки не допускайте попадания на крышку и корпус передатчика, а также внутрь него, пыли, масла или воды.
- При замене батарейки соблюдайте особую осторожность, чтобы не повредить печатную плату передатчика.

## Система двойного запираения (если установлена)

Система двойного запираения является противоугонным устройством. Она обеспечивает дополнительную защиту автомобиля после того, как его двери были заперты при помощи ключа или передатчика. Когда эта система включена, замки дверей не могут быть отперты переключателем блокировки дверей или поворотом рычажков замков со стороны салона автомобиля.

### ⚠ ВНИМАНИЕ

Не включайте систему двойного запираения, если в салоне автомобиля находятся пассажиры. При включенной системе двойного запираения люди, находящиеся в салоне автомобиля, не смогут открыть двери изнутри. Это может привести к получению серьезных травм или даже смертельному исходу.

### ■ Включение системы двойного запираения

#### ▼ Включение системы двойного запираения при помощи ключа

1. Высадив всех пассажиров из автомобиля, извлеките ключ из замка зажигания и также выйдите из автомобиля.
2. Плотно закройте все двери автомобиля, включая дверцу багажного отсека.

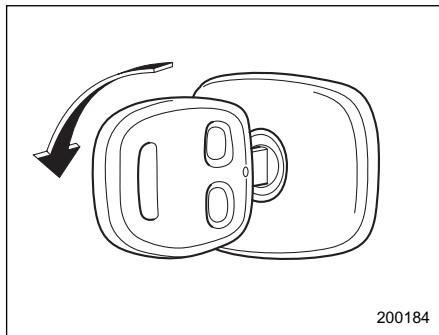

3. Для включения системы двойного запираения вставьте ключ в цилиндр замка двери водителя и закройте дверь. Все двери Вашего автомобиля, включая дверцу багажного отсека, будут заперты.

### ▼ Включение системы двойного запираения при помощи передатчика.

1. Высадив всех пассажиров из автомобиля, извлеките ключ из замка зажигания и также выйдите из автомобиля.
2. Плотно закройте все двери автомобиля, включая дверцу багажного отсека.

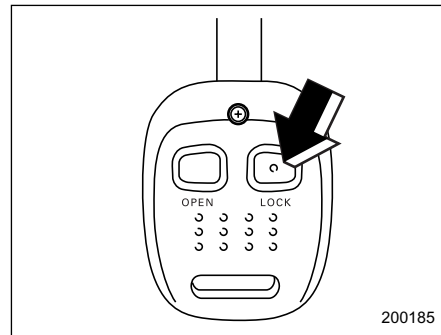

3. Нажмите на кнопку "LOCK" передатчика. Одноразовое мигание огней аварийной сигнализации будет свидетельствовать о том, что система двойного запираения включена. Все двери Вашего автомобиля, включая дверцу багажного отсека, будут заперты.

## ■ Отключение системы двойного запираения

### ▼ Отключение системы двойного запираения при помощи ключа

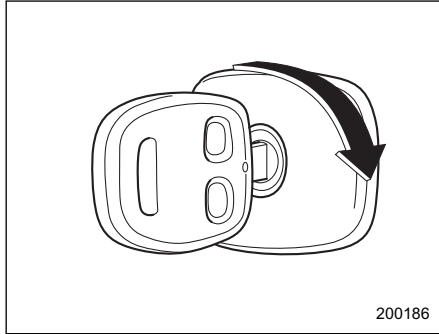

Для отключения системы двойного запираения вставьте ключ в цилиндр замка двери водителя и отпирите дверь. Все двери Вашего автомобиля, включая дверцу багажного отсека, будут открыты.

### ▼ Отключение системы двойного запираения при помощи передатчика.

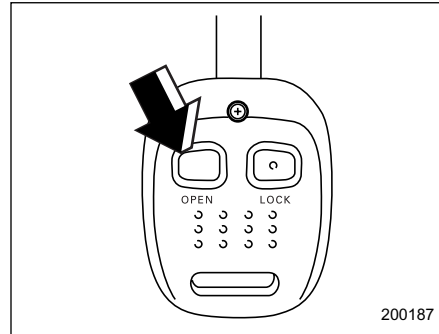

Нажмите на кнопку “OPEN” передатчика. Двухкратное мигание огней аварийной сигнализации будет свидетельствовать о том, что система двойного запираения отключена. Все двери Вашего автомобиля, включая дверцу багажного отсека, будут открыты.

### ■ В экстренных случаях

Для экстренного открывания дверей в случае аварии или других непредвиденных обстоятельствах можно предпринять следующие шаги.

- Извлеките ключ из замка зажигания и

нажмите кнопку “OPEN” передатчика.

- Вставьте ключ в замок зажигания и поверните его в положение “ON”.
- Откройте окно двери водителя, вставьте ключ в цилиндр замка этой двери и отпирите дверь.
- Разбейте одно из окон Вашего автомобиля и эвакуируйтесь из автомобиля через это окно.

### ■ В случае разрядки аккумулятора

Если систему двойного запираения невозможно отключить из-за разрядки аккумулятора автомобиля или батарейки передатчика, из-за перегоревшего предохранителя или других неисправностей электрооборудования, вставьте ключ в цилиндр замка двери водителя и отпирите эту дверь.

## ■ Для переустановки системы двойного запираения

После отключения аккумулятора Вашего автомобиля для подзарядки или после замены аккумулятора необходимо переустановить систему двойного запираения. Это достигается нажатием кнопки “OPEN” передатчика или однократным отпиранием замка двери водителя ключом. Эти операции обеспечат нормальную работу системы двойного запираения.

## Механизм блокировки дверей от детей

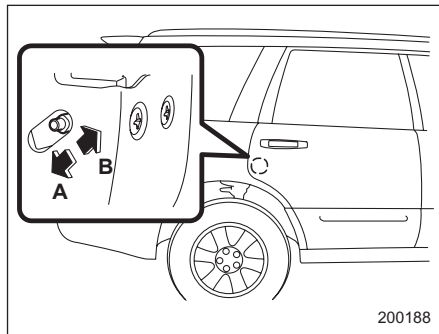

- A) Запирание
- B) Отпирание

Каждая задняя дверь Вашего автомобиля снабжена специальным механизмом блокировки дверей от детей, блокирующим открывание этой двери внутренней ручкой.

Если рычажок механизма блокировки дверей от детей переведен в положение блокировки, то дверь нельзя открыть изнутри, независимо от того, в каком положении находится рычажок замка двери. Эту дверь можно открыть только снаружи.

### ВНИМАНИЕ

При перевозке ребенка на заднем сиденье Вашего автомобиля рычажок механизма блокировки дверей от детей должен быть переведен в положение блокировки. Если ребенок случайно откроет дверь и выпадет из автомобиля, он может получить серьезные травмы.

## Окна

### ■ Электростеклоподъемники

#### ⚠ ВНИМАНИЕ

Во избежание серьезных травм, которые могут быть вызваны защемлением, следует выполнять следующие правила.

- Соблюдайте особую осторожность при открывании или закрывании окон при помощи электростеклоподъемников с тем, чтобы не защемить пальцы, руки, шею или голову стеклом двери.

- При перевозке детей стекла окон пассажирских дверей должны быть заблокированы.

- Перед тем как покинуть машину, не забывайте вынуть ключ из замка зажигания. **Никогда не оставляйте ребенка в автомобиле без присмотра. В противном случае ребенок может привести в действие электростеклоподъемник и получить травму.**

Работа электростеклоподъемников возможна только в том случае, если замок зажигания находится в положение "ON".

#### ▼ Переключатели, расположенные на водительской двери

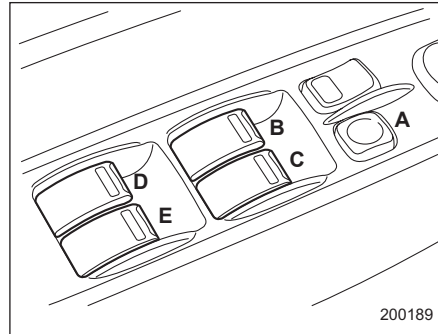

- A) Переключатель блокировки стеклоподъемников
- B) Переключатель стеклоподъемника окна водителя (с функцией поднимания и опускания стекла одним нажатием).
- C) Переключатель стеклоподъемника окна пассажира переднего сиденья.
- D) Переключатель стеклоподъемника левого заднего окна.
- E) Переключатель стеклоподъемника правого заднего окна.

Все окна дверей автомобиля могут управляться с блока переключателей, установленного в двери водителя.

#### ▽ Управление стеклоподъемником окна двери водителя

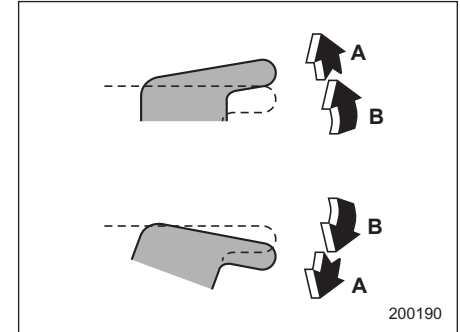

- A) Автоматическое открывание/закрывание
- B) Открыть/заккрыть окно

Открывание окна:

Слегка нажмите на переключатель, удерживая его в этом положении. Окно будет открываться до тех пор, пока Вы не отпустите переключатель.

Этот переключатель позволяет также одним нажатием полностью опустить стекло, не удерживая его в нажатом положении.

Стекло полностью опустится, если нажать переключатель до щелчка и отпустить его. Чтобы остановить опускание стекла, слегка потяните переключатель вверх.

Закрывание окна:

Слегка потяните переключатель вверх, удерживая его в этом положении. Окно будет закрываться до тех пор, пока Вы не отпустите переключатель.

Этот переключатель позволяет также одним нажатием полностью закрыть окно, не удерживая при этом переключатель.

Окно полностью закроется, если потянуть переключатель вверх до щелчка и отпустить его. Чтобы остановить поднятие стекла, слегка нажмите на переключатель.

#### ▽ Управление стеклоподъемниками окон пассажирских дверей

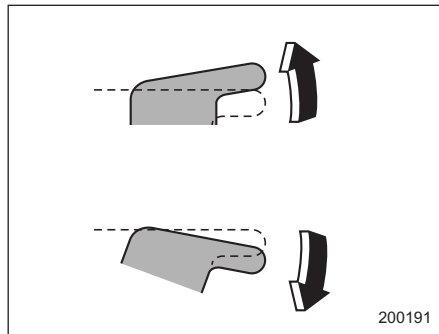

Чтобы открыть окно пассажирской двери, нажмите на соответствующий переключатель и удерживайте его в этом положении до тех пор, пока стекло не поднимется до нужного положения. Чтобы закрыть окно, потяните соответствующий переключатель вверх и удерживайте его в этом положении до тех пор, пока стекло не поднимется до нужного положения.

#### ▽ Блокировка окон пассажирских дверей

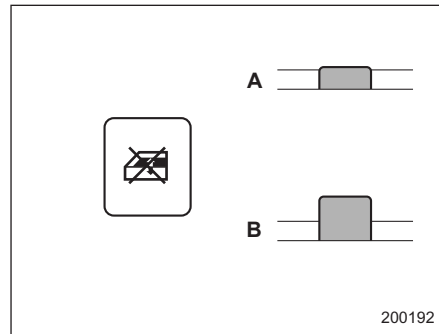

- A) Запирание
- B) Отпирание

Для блокировки окон пассажирских дверей нажмите на соответствующий выключатель. Если переключатель блокировки окон пассажирских дверей находится в положении "LOCK", пассажиры не смогут пользоваться стеклоподъемниками своих окон.

#### ▼ Переключатели, расположенные на пассажирских дверях

Чтобы открыть окно, нажмите на переключатель и удерживайте его в этом положении до тех пор, пока стекло не опустится до нужного положения.

Чтобы закрыть окно, потяните переключатель вверх и удерживайте его в этом положении до тех пор, пока стекло не поднимется до нужного положения.

Если выключатель блокировки окон пассажирских дверей находится в положении “LOCK”, то управление окнами пассажирских дверей не может осуществляться переключателями, расположенными в этих дверях.

## Дверца багажного отсека

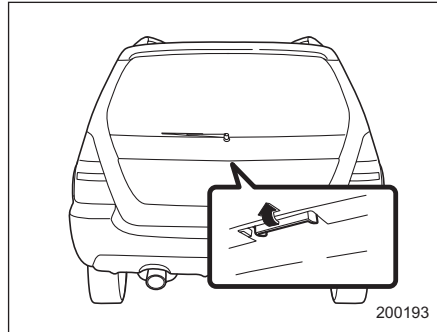

Запирание и отпирание дверцы багажного отсека осуществляется либо переключателем блокировки дверей, либо передатчиком системы дистанционного управления замками дверей автомобиля.

См. разделы “Переключатель блокировки дверей” и “Система дистанционного управления замками дверей автомобиля” данной главы.

Чтобы открыть дверцу багажного отсека, необходимо сначала отпереть замок дверцы багажного отсека, а затем потянуть за наружную ручку двери.

Затем, удерживая дверцу багажного отсека, поднимите ее вверх до упора.

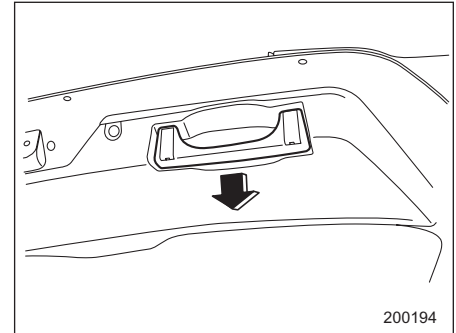

Для закрытия дверцы багажного отсека следует плавно опустить ее, а затем с усилием прижать книзу до срабатывания защелки.

Дверцу багажного отсека легко опустить, если вы потянете ее вниз за специальную внутреннюю ручку, утопленную в нижнем торце двери.

### **▲ ВНИМАНИЕ**

- Не пытайтесь закрыть дверцу багажного отсека, держась за ее внутреннюю ручку. Этого нельзя делать, даже если Вы хотите закрыть дверцу багажного отсека со стороны багажного отсека автомобиля. Вы можете прищемить руку и получить

– ПРОДОЛЖЕНИЕ –

травму.

- При движении автомобиля дверца багажного отсека должна быть всегда закрытой, чтобы избежать попадания в автомобиль вредных выхлопных газов.

### **▲ ОСТОРОЖНО**

При погрузке или выгрузке грузов избегайте зажатия в стойках дверцы багажного отсека пластиковых пакетов или самоклеющихся лент, а также случайного царапания стоек. Это может привести к утечке газа из стоек, в результате чего они не смогут фиксировать дверцу багажного отсека в открытом положении.

### **ПРИМЕЧАНИЕ**

Если замок дверцы багажного отсека не отпирается из-за разрядки батарейки передатчика, из-за неисправностей системы отпирания-запираания дверей или по другим причинам, существует возможность отпереть дверцу

багажного отсека вручную, при помощи рычага открывания дверцы багажного отсека.

Более детально эта операция описана в разделе “Дверца багажного отсека – если замок дверцы багажного отсека не отпирается” Главы 9 “Порядок действий в экстренных случаях”.

## **Верхний люк (если установлен)**

Люк работает только в том случае, если замок зажигания находится в положение “ON”.

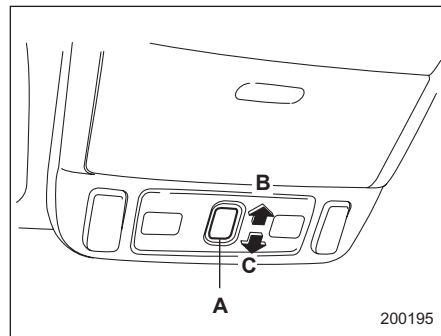

- A) Переключатель открывания/закрывания
- B) Открыть
- C) Закрыть

### **■ Открытие люка**

Чтобы открыть люк, нажмите на заднюю часть переключателя и сразу отпустите ее. При этом вместе с люком откроется и солнцезащитная шторка. Люк остановится на расстоянии примерно 50 см (20 дюймов) от

полностью закрытого положения. Для полного открытия люка нажмите на переключатель еще раз.

Чтобы остановить люк в необходимом положении, просто нажмите на противоположную сторону переключателя.

Прежде чем открыть люк, досуха вытрите крышу автомобиля после его мойки или дождя, чтобы предотвратить попадание воды в салон автомобиля.

## ■ Закрытие люка

Чтобы закрыть люк, нажмите на переднюю часть переключателя и сразу отпустите ее. Люк остановится на расстоянии 20 см (8 дюймов) от полностью закрытого положения. Чтобы полностью закрыть люк, снова нажмите на переднюю часть переключателя.

Чтобы остановить люк в необходимом положении, просто нажмите на противоположную сторону переключателя.

## ▼ Устройство предотвращения защемления

Если в процессе закрывания верхний люк натолкнется на какой-либо предмет, попавший между ним и

крышей автомобиля, то люк автоматически отодвинется на 15 см от этой точки, а затем остановится. Сильный удар по поверхности верхнего люка вызовет аналогичную реакцию даже в том случае, если между люком и крышей автомобиля не будет находиться каких-либо предметов.

## ПРИМЕЧАНИЕ

- Из соображений безопасности не рекомендуется ездить с полностью открытым люком.
- При езде на высоких скоростях с полностью открытым люком могут появляться неприятные звуки. В таких случаях прикройте люк до первого положения автоматического открытия, то есть на расстояние 50 см (20 дюймов).
- Если при нажатии на соответствующий переключатель люк не закрывается из-за каких-либо неисправностей в системе, его можно закрыть вручную при помощи ключа с шестигранной головкой. Более детально эта операция описана в разделе “Верхний люк – если люк не закрывается” Главы 9 “Порядок действий в экстренных случаях”.

## ВНИМАНИЕ

- Не позволяйте никому высовывать руки, голову или какие-либо предметы из люка. При резком торможении или крутом повороте, а также в случае аварии, это может привести к получению серьезных травм.

Во избежание серьезных травм, которые могут быть вызваны защемлением, следует выполнять следующие правила.

- Перед закрытием люка убедитесь в том, что это не приведет к защемлению чьей-либо головы, рук или каких-либо предметов.
- Перед тем как покинуть машину, не забывайте вынуть ключ из замка зажигания. Никогда не оставляйте ребенка в автомобиле без присмотра. В противном случае при открытии или закрытии верхнего люка ребенок может причинить себе травму.
- Никогда не проверяйте исправность устройства предотвращения защемления, специально подставляя в

отверстие части своего тела.

**▲ ОСТОРОЖНО**

- Запрещается сидеть на краю открытого люка.
- Не пытайтесь воспользоваться люком, если он примерз к крыше после снегопада или из-за холодных погодных условий.

Когда люк закрыт, Вы можете передвигать солнцезащитную шторку вперед-назад вручную. При открывании люка солнцезащитная шторка отходит назад.

**■ Солнцезащитная шторка**

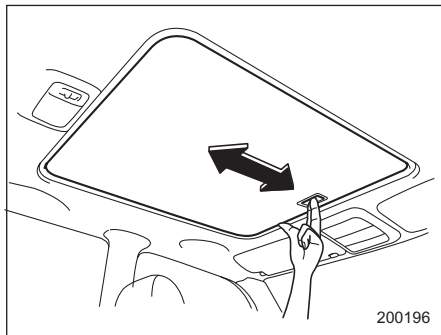

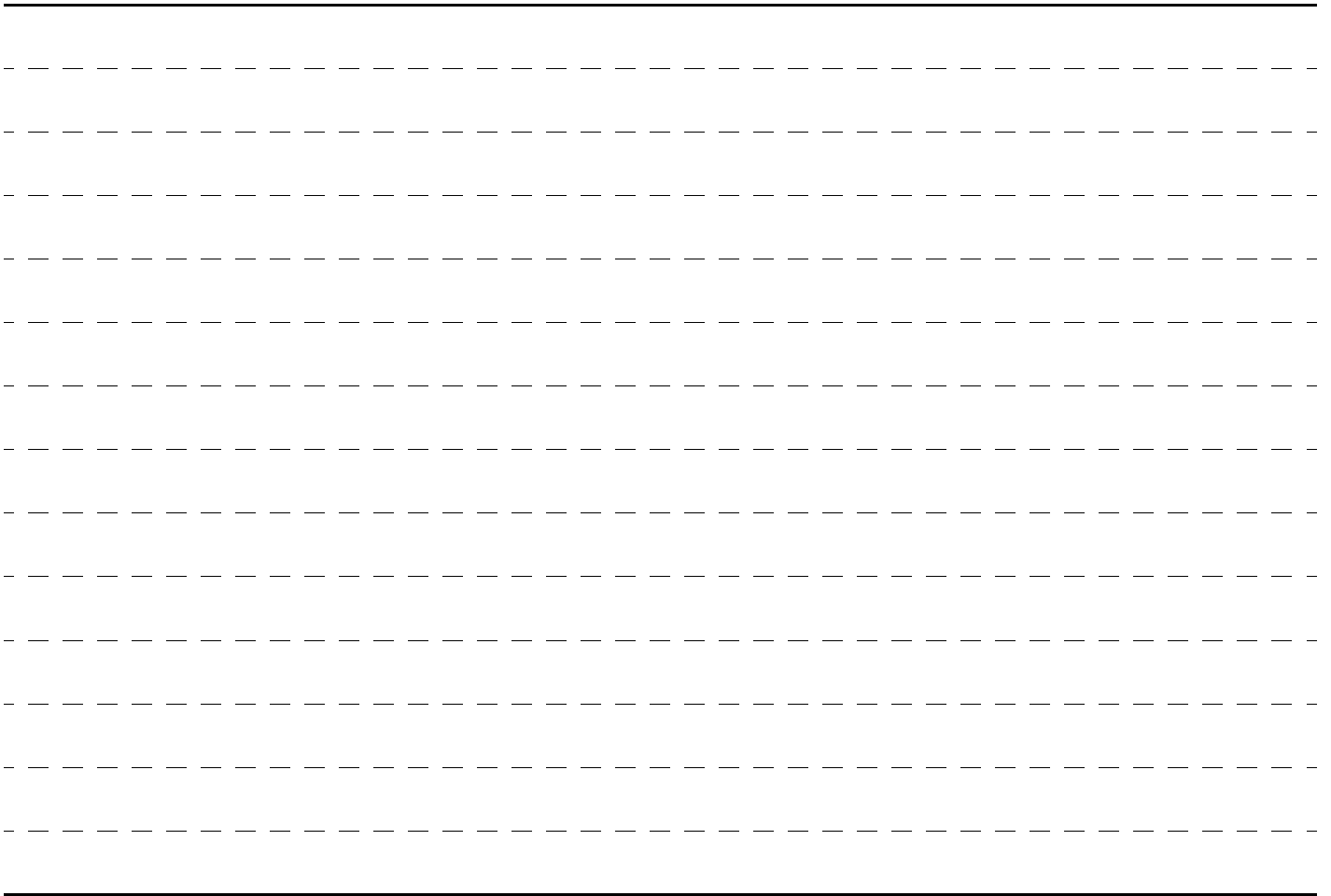



# **Контрольно-измерительные приборы и органы управления автомобилем**

<b>Замок зажигания</b> .....	<b>3-5</b>
Положение “LOCK” .....	3-5
Положение “ACC” .....	3-6
Положение “ON” .....	3-6
Положение “START” .....	3-6
Звуковая сигнализация напоминания о ключах (если установлена) .....	3-7
Подсветка замка зажигания .....	3-7
<b>Аварийная световая сигнализация</b> .....	<b>3-7</b>
<b>Контрольно-измерительные приборы</b> .....	<b>3-8</b>
Одометр/Счетчик пройденного пути .....	3-8
Тахометр .....	3-9
Указатель уровня топлива .....	3-10
Указатель температуры .....	3-11
Указатель температуры наружного воздуха (если установлен) .....	3-11
<b>Предупреждающие и контрольные лампы</b> .....	<b>3-12</b>
Предупреждающая световая и звуковая сигнализация ремней безопасности (если установлена) .....	3-13
Предупреждающая лампа подушек безопасности SRS .....	3-13
Контрольная лампа обнаружения неисправности (лампа “Проверьте двигатель”) .....	3-14
Предупреждающая лампа разрядки аккумуляторной батареи .....	3-15
Предупреждающая лампа низкого давления масла .....	3-15

Предупреждающая лампа температуры масла в автоматической коробке переключения передач (для автомобилей с АКПП) .....	3-16
Предупреждающая лампа температуры масла заднего дифференциала (для моделей с турбонаддувом – если установлена) .....	3-16
Предупреждающая лампа системы ABS .....	3-16
Предупреждающая лампа системы стабилизации курсовой устойчивости / контрольная лампа выключения системы стабилизации курсовой устойчивости (если установлена) .....	3-17
Предупреждающая лампа тормозной системы .....	3-19
Предупреждающая лампа открытой двери .....	3-20
Предупреждающая лампа полного привода .....	3-21
Предупреждающая лампа низкого уровня топлива .....	3-21
Контрольная лампа иммобилайзера (для автомобилей с иммобилайзером) .....	3-21
Контрольная лампа работы системы стабилизации курсовой устойчивости (если установлена) .....	3-22
Контрольная лампа режима “HOLD” (автомобили с АКПП – если установлена) .....	3-22
Контрольная лампа режима “POWER” (автомобили с АКПП – если установлена) .....	3-22
Индикатор выбранной передачи (автомобили с АКПП) .....	3-22
Контрольная лампа положения “LO” (для автомобилей с механической двухдиапазонной коробкой переключения передач) .....	3-23
Контрольные лампы указателей поворота .....	3-23
Контрольная лампа круиз-контроля (если установлен) .....	3-23
Контрольная лампа установки круиз-контроля .....	3-24
Контрольная лампа дальнего света фар .....	3-24
Контрольная лампа задних противотуманных фонарей (если установлены) .....	3-24

# **Контрольно-измерительные приборы и органы управления автомобилем**

---

Часы .....	3-24
Переключатель освещения .....	3-25
Передние фары .....	3-25
Переключатель ближнего/дальнего света .....	3-26
“Мигание фарами” .....	3-26
Рычаг указателей поворотов .....	3-27
Регулировка яркости освещения панели приборов (если установлено) .....	3-27
Переключатель “BRIGHT” (Ночное снижение уровня яркости дисплея – если установлен) .....	3-28
Регулятор светового пучка фар (если установлен) .....	3-28
Переключатель стояночных огней .....	3-31
Кнопка включения задних противотуманных фонарей (если установлены) .....	3-32
Стеклоочистители и омыватель стекол .....	3-32
Переключатели омывателя и стеклоочистителя ветрового стекла .....	3-34
Переключатель омывателя и стеклоочистителя заднего стекла .....	3-35
Кнопка включения обогрева заднего стекла .....	3-36
Антиобледенитель щеток стеклоочистителя ветрового стекла (если установлен) .....	3-37
Омыватели фар (если установлены) .....	3-38

<b>Зеркала .....</b>	<b>3-39</b>
<b>Внутреннее зеркало .....</b>	<b>3-39</b>
<b>Наружные зеркала .....</b>	<b>3-39</b>
<b>Рулевое колесо с регулируемым наклоном .....</b>	<b>3-41</b>
<b>Звуковой сигнал .....</b>	<b>3-42</b>

## Замок зажигания

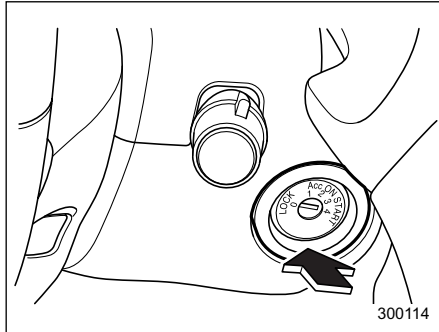

Замок зажигания имеет четыре положения: “LOCK”, “ACC”, “ON” и “START”.

### ПРИМЕЧАНИЕ

- При неработающем двигателе автомобиля замок зажигания должен находиться в положении “LOCK”.
- Когда замок зажигания находится в положении “ON” или “ACC”, то при длительном использовании вспомогательного электрооборудования автомобиля аккумуляторная батарея может разрядиться. Если Вы не можете перевести замок

зажигания из положения “LOCK” в положение “ACC”, то попробуйте добиться этого, одновременно слегка поворачивая рулевое колесо влево и вправо.

- Если ключ Вашего автомобиля прикреплен к брелку или большой связке ключей, то при движении автомобиля на эти предметы может воздействовать центробежная сила, что может, в свою очередь, привести к самопроизвольному повороту замка зажигания. Кроме того, если брелок ключа имеет большие размеры, Вы можете случайно задеть его коленями или руками, что также может вызвать нежелательный поворот замка зажигания.

## ■ Положение “LOCK”

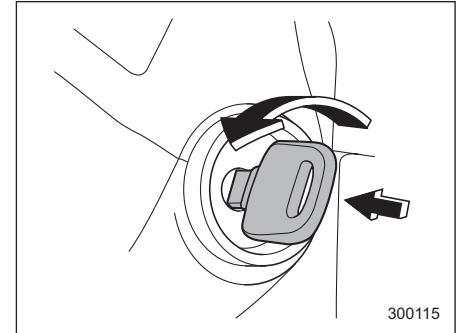

Это единственное положение замка зажигания, позволяющее вставлять и извлекать из него ключ Вашего автомобиля.

Поворот ключа замка зажигания из положения “ACC” в положение “LOCK” осуществляется только при условии, если одновременно с поворотом ключа Вы утапливаете его в замке зажигания. При извлечении ключа замок зажигания блокирует рулевое колесо.

Если ключ поворачивается в замке зажигания с усилием, попробуйте повернуть ключ, одновременно слегка поворачивая рулевое колесо влево и вправо.

### **⚠ ВНИМАНИЕ**

• **Никогда не переводите замок зажигания в положение “LOCK” во время движения автомобиля, а также при его буксировке, так как при этом рулевое колесо будет заблокировано, и управление рулем автомобиля станет невозможным. Кроме того, следует отметить, что управление рулем при выключенном двигателе требует гораздо большего усилия.**

• **В целях безопасности перед тем как покинуть автомобиль, не забудьте вынуть ключ из замка зажигания. Никогда не оставляйте ребенка в автомобиле без присмотра. В противном случае это может привести к травмам как самого ребенка, так и других лиц. Ребенок может привести в действие электростеклоподъемники, верхний люк и другие механизмы, и даже привести в движение Ваш автомобиль.**

### **■ Положение “ACC”**

Это положение замка зажигания позволяет пользоваться вспомогательным электрооборудованием Вашего автомобиля (аудиосистемой, прикуривателем и т.п.).

### **■ Положение “ON”**

Это нормальное рабочее положение замка зажигания после запуска двигателя.

### **■ Положение “START”**

В этом положении замка зажигания производится запуск двигателя. Стартер проворачивает коленчатый вал двигателя, производя его запуск. При отпускании ключа после запуска двигателя ключ автоматически возвращается в положение “ON”.

### **⚠ ОСТОРОЖНО**

**Не поворачивайте замок зажигания в положение “START” во время работы двигателя Вашего автомобиля.**

### **▼ Для автомобилей, оборудованных системой иммобилайзера**

Если Вам не удастся запустить двигатель с помощью ключа, зарегистрированного в системе иммобилайзера Вашего автомобиля, извлеките ключ из замка зажигания (в это время контрольная лампа иммобилайзера мигает), затем вставьте его обратно и поверните в положение “START” для повторного запуска двигателя.

### **ПРИМЕЧАНИЕ**

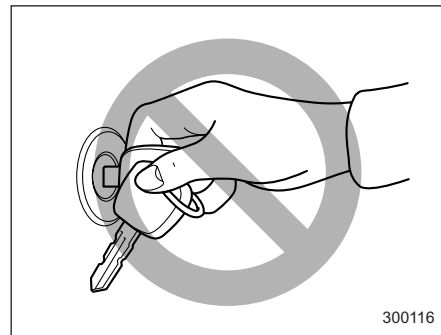

**Ваша попытка запуска двигателя может оказаться неудачной, если**

поворачивать замок зажигания двумя ключами, удерживая их вместе.

### ■ Звуковая сигнализация напоминания о ключах (если установлена)

Звуковой сигнал начинает звучать в том случае, если при открывании двери водителя ключ находится в замке зажигания в положении “LOCK” или “ACC”. После извлечения ключа из замка зажигания подача звукового сигнала прекращается.

### ■ Подсветка замка зажигания

Для удобства доступа к замку зажигания в темное время суток, при открывании любой двери Вашего автомобиля включается подсветка замка зажигания. После закрытия всех дверей автомобиля, а также после того, как ключ зажигания вставлен в замок зажигания, подсветка горит несколько секунд, а затем интенсивность подсветки постепенно уменьшается, и лампа подсветки гаснет.

Следует отметить, что подсветка замка зажигания может быть включена и при

помощи системы дистанционного управления замками дверей автомобиля. Более детально см. раздел “Система дистанционного управления замками автомобиля” Главы 2.

## Аварийная световая сигнализация

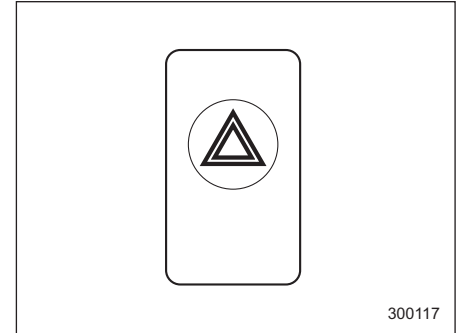

Аварийная световая сигнализация предназначена для извещения других водителей о том, что Вы вынуждены были сделать остановку в связи с возникновением экстренной ситуации. Аварийная световая сигнализация может быть включена при любом положении замка зажигания.

Для включения аварийной световой сигнализации нажмите соответствующую кнопку на панели приборов. Для выключения аварийной световой сигнализации повторно нажмите эту же кнопку.

## ПРИМЕЧАНИЕ

При включенной аварийной световой сигнализации указатели поворотов не работают.

## Контрольно-измерительные приборы

### ■ Спидометр

Спидометр предназначен для отображения скорости движения автомобиля

### ▼ Предупреждающая звуковая сигнализация превышения скорости (если установлена)

Звуковая сигнализация срабатывает, когда скорость движения Вашего автомобиля превышает уровень, равный приблизительно 120 км/час (75 миль/час).

## ■ Одометр/Счетчик пройденного пути

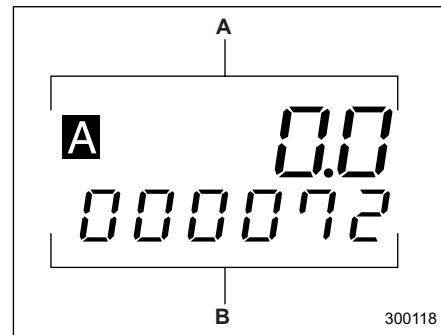

- A) Счетчик пройденного пути
- B) Одометр

Когда замок зажигания находится в положении "LOCK", "ACC" или "ON", то это табло отображает показания одометра и двух счетчиков пройденного пути.

Если нажать на кнопку счетчика пройденного пути, когда замок зажигания находится в положении "LOCK", то загорится комбинированное табло одометра/счетчиков пройденного пути. Когда это табло горит, Вы можете переключать его между режимом отображения

пройденного пути на счетчике “А” и на счетчике “В”. Если кнопка счетчика пройденного пути не нажимается в течение 10 секунд после того, как загорелось комбинированное табло одометра/счетчиков пройденного пути, то это табло гаснет.

### ▼ Одометр

Одометр показывает общее расстояние, пройденное Вашим автомобилем

### ▼ Двойной счетчик пройденного пути

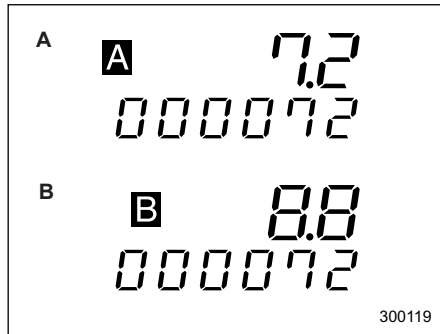

- A) Счетчик пройденного пути “А”
- B) Счетчик пройденного пути “В”

Счетчик пройденного пути показывает расстояние, пройденное автомобилем

после последнего сброса его показаний.

Для изменения режима индикации кратковременно нажмите кнопку счетчика пройденного пути. Каждое нажатие этой кнопки приводит к поочередному изменению индикации счетчика пройденного пути “А” и счетчика пройденного пути “В”.

A trip meter ←→ B trip meter

Для сброса показания одного из счетчиков пройденного пути вначале выберите режим его индикации, кратковременно нажав на кнопку счетчика пройденного пути, а затем повторно нажмите на эту кнопку и удерживайте ее в этом положении не менее двух секунд.

### ▲ ОСТОРОЖНО

В целях безопасности не пытайтесь изменять режим индикации пройденного пути во время движения. Это может привести к аварии.

### ПРИМЕЧАНИЕ

При разрыве электрического

соединения между комбинацией приборов и аккумуляторной батареи, произошедшем, например, во время проведения работ по техническому обслуживанию автомобиля, при замене предохранителя или по другим причинам, данные, хранящиеся в памяти счетчиков пути, сотрутся.

### ■ Тахометр

Тахометр показывает частоту вращения двигателя, выраженную в тысячах оборотов в минуту.

### ▲ ОСТОРОЖНО

Не допускайте, чтобы во время работы двигателя стрелка тахометра находилась в красной зоне. В целях защиты двигателя при достижении этого уровня частоты вращения двигателя блок управления двигателем отключит подачу топлива. Когда частота вращения двигателя понизится до допустимого уровня (ниже уровня красной зоны), нормальная работа двигателя возобновиться.

– ПРОДОЛЖЕНИЕ –

## ■ Указатель уровня топлива

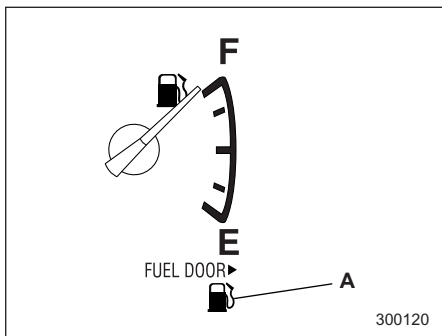

А) Предупреждающая лампа низкого уровня топлива

Указатель уровня топлива показывает приблизительное количество топлива, оставшегося в бензобаке.

Стрелка указателя уровня топлива не опускается до положения “Е” (пустой бак) даже в тех случаях, когда замок зажигания находится в положении “ACC” или “LOCK”.

При торможении, поворотах или разгоне автомобиля стрелка указателя может незначительно изменять показания из-за перемещения топлива в бензобаке.

## ПРИМЕЧАНИЕ



На комбинации приборов Вы можете увидеть надпись “FUEL DOOR ▷”. Это означает, что дверца (лючок) топливозаправочной горловины расположен с правой стороны автомобиля.

### ▼ Предупреждающая лампа низкого уровня топлива

Предупреждающая лампа низкого уровня топлива загорается, когда топливный бак почти пуст [при остатке топлива порядка 9 литров (2,3 галлона США; 1,9 английских галлонов)].

Эта предупреждающая лампа работает только в том случае, если замок зажигания находится в

положении “ON”.

## ПРИМЕЧАНИЕ

Эта лампа погаснет только тогда, когда уровень топлива в бензобаке составит приблизительно 14 литров (3,7 галлонов США, 3,1 английских галлонов).

### ▲ ОСТОРОЖНО

(Только для моделей с турбонаддувом)

В случае, если загорается предупреждающая лампа низкого уровня топлива, срочно залейте топливо в бензобак. Перебои в работе двигателя, вызванные отсутствием топлива в бензобаке, могут привести к повреждению катализатора, что, в свою очередь, может привести к выходу из строя или повреждению турбонагнетателя.

## ■ Указатель температуры

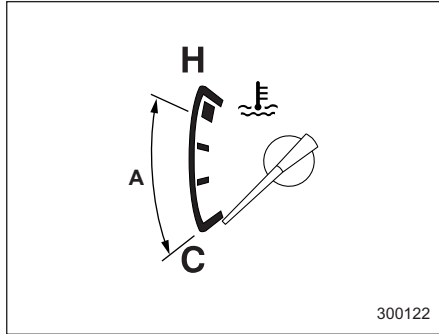

А) Нормальный режим работы

Указатель температуры показывает температуру охлаждающей жидкости двигателя только в том случае, если замок зажигания находится в положении "ON".

Температура охлаждающей жидкости двигателя изменяется в зависимости от температуры наружного воздуха и других условий движения автомобиля.

Пока стрелка указателя температуры не достигнет середины шкалы, мы рекомендуем Вам придерживаться умеренного стиля вождения. Такая температура охлаждающей жидкости является оптимальной для работы

двигателя. Вам следует избегать чрезмерного повышения частоты вращения двигателя до его прогрева.

### ▲ ОСТОРОЖНО

Если стрелка указателя температуры вышла за границу сектора нормальной работы, при первой возможности осторожно припаркуйте Ваш автомобиль в безопасном месте.

Более подробно см. Главу 9 "Порядок действий в экстренных случаях" настоящего Руководства.

## ■ Указатель температуры наружного воздуха (если установлен)



Указатель температуры наружного воздуха расположен ниже комбинированной шкалы одометра/счетчиков пройденного пути. Данный указатель отображает температуру наружного воздуха в диапазоне от -30 до 50°C.

При перечисленных ниже условиях указатель температуры наружного воздуха может давать неверные показания:

- В слишком солнечную погоду
- При работе двигателя на холостом ходу; при малых скоростях движения в

– ПРОДОЛЖЕНИЕ –

условиях дорожных пробок; при перезапуске двигателя сразу же после его остановки.

• Если температура наружного воздуха находится вне пределов, на которые рассчитана конструкция данного указателя

## Предупреждающие и контрольные лампы

При повороте замка зажигания в положение "ON" сразу же загорается и гаснет ряд предупреждающих и контрольных ламп. Этим обеспечивается проверка их работоспособности.

Включите стояночный тормоз и поверните замок зажигания в положение "ON". При этом должны загореться следующие лампы:

: Предупреждающая лампа ремней безопасности (если установлена)

AIR BAG: Предупреждающая лампа подушек безопасности SRS

: Контрольная лампа обнаружения неисправности

: Предупреждающая лампа разрядки аккумуляторной батареи

: Предупреждающая лампа низкого давления масла

AT OIL TEMP: Предупреждающая лампа температуры масла в автоматической

коробке переключения передач (в автомобилях с АКПП)

R.DIFF TEMP: Предупреждающая лампа температуры масла заднего дифференциала (в моделях с турбонаддувом – если установлена)

: Предупреждающая лампа системы ABS

: Предупреждающая лампа тормозной системы

AWD: Предупреждающая лампа полного привода (в автомобилях с АКПП)

: Предупреждающая лампа системы стабилизации курсовой устойчивости / контрольная лампа выключения системы стабилизации курсовой устойчивости (если установлена)

: Контрольная лампа работы системы стабилизации курсовой устойчивости (если установлена)

CRUISE: Контрольная лампа круиз-контроля (если установлен)

SET: Контрольная лампа установки круиз-контроля (если установлен)

Если какая-либо предупреждающая или контрольная лампа не загорается, то это свидетельствует либо о том, что перегорела лампочка, либо о неисправности соответствующей системы.

В таких случаях мы рекомендуем Вам обратиться к официальному дилеру SUBARU для проведения ремонта.

### ■ Предупреждающая световая и звуковая сигнализация ремней безопасности (если установлена)

#### ▼ Для моделей, предназначенных для Европы и Австралии

Ваш автомобиль оснащен устройством, предупреждающим о том, что водитель не пристегнут ремнем безопасности.

При повороте ключа зажигания в положение “ON” данное устройство включает предупреждающую лампу на панели приборов, напоминающую водителю о необходимости пристегнуть ремень безопасности.

Если Вы, не пристегнув ремень безопасности, начнете движение и достигнете скорости приблизительно 25 км/ч (16 миль/ч), предупреждающая лампа начинает мигать, и сработает звуковая сигнализация.

При продолжении движения с непристегнутыми ремнями безопасности предупреждающая лампа будет гореть постоянно.

#### ▼ Для моделей, предназначенных для Саудовской Аравии

При повороте замка зажигания в положение “ON” загорается предупреждающая лампа ремней безопасности, и в течение шести секунд звучит звуковая сигнализация, напоминающие водителю о необходимости пристегнуться ремнем безопасности.

Предупреждающая лампа ремней безопасности горит шесть секунд, а затем автоматически гаснет.

Звучание звуковой сигнализации прекращается при пристегивании водителем ремня безопасности, либо автоматически через шесть секунд.

### ■ Предупреждающая лампа подушек безопасности SRS

AIR BAG

При повороте замка зажигания в положение “ON” загорается также предупреждающая лампа подушек безопасности SRS. Если приблизительно через шесть секунд эта лампа гаснет, то это свидетельствует о нормальном состоянии как передних и боковых (если установлены) подушек безопасности, так и преднатяжителей ремней безопасности.

#### ВНИМАНИЕ

Если предупреждающая лампа системы подушек безопасности не загорается в одном из перечисленных ниже состояний, это может свидетельствовать о неисправности системы преднатяжителей и/или подушек безопасности. В таких случаях мы рекомендуем Вам немедленно обратиться к ближайшему дилеру SUBARU для проведения проверки системы. В противном случае возможно нештатное срабатывание этих систем, что, в свою очередь, сопряжено с

– ПРОДОЛЖЕНИЕ –

повышенным риском получения травм. Например, подушки безопасности могут сработать при слабом лобовом столкновении или не сработать при сильном лобовом ударе.

- Мигание или мерцание контрольной лампы
- При повороте ключа зажигания в положение “ON” предупреждающая лампа не загорается.
- Предупреждающая лампа горит непрерывно.
- Предупреждающая лампа горит при движении автомобиля.

### ■ Контрольная лампа обнаружения неисправности (лампа “Проверьте двигатель”)



#### ▼ Автомобили, оборудованные системой бортовой диагностики (OBD)

Автомобили, реализуемые в Европе, оснащены усовершенствованной системой бортовой диагностики (называемой OBD), контролирующей работу системы снижения токсичности

выхлопных газов автомобиля. Автомобили, реализуемые в некоторых странах за пределами Европы, также могут оснащаться системой OBD. Узнайте у официального дилера SUBARU, у которого Вы приобрели автомобиль, оборудован ли Ваш автомобиль системой OBD.

Система OBD предназначена для защиты окружающей среды. Ее работа направлена на то, чтобы весь срок службы автомобиля уровень его выбросов в атмосферу не превышал допустимый уровень.

Если во время работы двигателя контрольная лампа обнаружения неисправности горит постоянно или мигает, то это может свидетельствовать о неисправности, либо о потенциальной неисправности в системе снижения токсичности выхлопных газов, а также о необходимости соответствующих работ по диагностике и ремонту. Система OBD поможет работникам технического центра правильно определить причину неисправности.

### ▲ ОСТОРОЖНО

Если контрольная лампа обнаружения неисправности загорается во время движения автомобиля, мы рекомендуем Вам при первой возможности обратиться к официальному дилеру SUBARU для проведения работ по диагностике/ремонту. В противном случае продолжение эксплуатации Вашего автомобиля может привести к другим серьезным неисправностям, на которые не будут распространяться гарантийные обязательства.

#### ▽ Если контрольная лампа обнаружения неисправности горит постоянно:

Если контрольная лампа обнаружения неисправности загорается при движении автомобиля и горит постоянно, либо не гаснет после запуска двигателя, то это свидетельствует о неисправности в системе снижения токсичности выхлопных газов.

В таких случаях мы рекомендуем Вам немедленно обратиться к официальному дилеру SUBARU для проведения работ по диагностике автомобиля.

▽ Если контрольная лампа обнаружения неисправности мигает:

Если во время движения автомобиля контрольная лампа обнаружения неисправности мигает, то это свидетельствует об обнаружении пропусков зажигания в двигателе, что, в свою очередь, может привести к повреждению системы снижения токсичности выхлопных газов.

Во избежание серьезного повреждения системы снижения токсичности выхлопных газов, Вам следует предпринять следующее:

- Снизьте скорость автомобиля.
- Избегайте резких ускорений.
- Избегайте крутых подъемов.
- При возможности, уменьшите вес перевозимого груза.
- При первой возможности прекратите буксировку прицепа.

После нескольких поездок контрольная лампа обнаружения неисправности может прекратить мигать и начать

гореть постоянно. В таких случаях мы рекомендуем Вам немедленно обратиться к официальному дилеру SUBARU для проведения работ по диагностике автомобиля.

▼ Автомобили, НЕ оборудованные системой бортовой диагностики (OBD)

Если во время работы двигателя контрольная лампа обнаружения неисправности загорается, то это может свидетельствовать о неисправностях в системе управления двигателя.

Если контрольная лампа обнаружения неисправности загорается во время движения автомобиля или не гаснет после запуска двигателя, мы рекомендуем Вам немедленно обратиться к официальному дилеру SUBARU.

■ Предупреждающая лампа разрядки аккумуляторной батареи 

Если эта лампа загорается во время работы двигателя, то это может свидетельствовать о неисправностях в системе зарядки аккумуляторной батареи.

Если эта лампа загорается при движении автомобиля либо не гаснет после запуска двигателя, при первой возможности заглушите двигатель, соблюдая при этом должные меры предосторожности, и проверьте состояние ремня генератора. Если ремень генератора слабо натянут или порван, а также в тех случаях, когда состояние ремня хорошее, а лампа не гаснет, мы рекомендуем Вам немедленно обратиться к официальному дилеру SUBARU.

■ Предупреждающая лампа низкого давления масла 

Если эта лампа загорается во время работы двигателя, то это может свидетельствовать о низком давлении масла, а также о неисправностях в системе смазки.

Если эта лампа загорается при движении автомобиля либо не гаснет после запуска двигателя, при первой возможности заглушите двигатель, соблюдая при этом должные меры предосторожности, и проверьте уровень масла в двигателе. При низком уровне масла немедленно долейте масло в двигатель. Если уровень

масла находится в пределах нормы, а лампа не гаснет, мы рекомендуем Вам немедленно обратиться к официальному дилеру SUBARU.

### ОСТОРОЖНО

Не допускайте работы двигателя, если горит предупреждающая лампа низкого давления масла. В противном случае это может привести к серьезным поломкам двигателя.

### ■ Предупреждающая лампа температуры масла в автоматической коробке переключения передач (для автомобилей с АКПП) AT OIL TEMP

Предупреждающая лампа температуры масла в АКПП загорается при переводе замка зажигания в положение "ON" и гаснет приблизительно через две секунды после этого.

Если эта лампа загорается во время работы двигателя, то это может свидетельствовать о том, что температура жидкости автоматической

коробки переключения передач выше нормы.

Если эта лампа загорается при движении автомобиля, то совсем не обязательно останавливать автомобиль, однако, следует избегать крутых подъемов и езды в пробках.

### ■ Предупреждающая лампа температуры масла заднего дифференциала (для моделей с турбонаддувом – если установлена) R.DIFF TEMP

Если эта лампа загорается во время работы двигателя, то это может свидетельствовать о том, что температура масла заднего дифференциала выше нормы.

Если эта предупреждающая лампа загорается при движении автомобиля, снизьте скорость движения, а затем при первой возможности остановите автомобиль, соблюдая должные меры предосторожности.

Припаркуйте автомобиль на несколько минут. После того, как предупреждающая лампа температуры масла заднего дифференциала

погаснет, Вы можете продолжать движение.

### ОСТОРОЖНО

Если загорелась лампа "R.DIFF TEMP" снизьте скорость движения и при первой возможности остановите автомобиль в безопасном месте. Длительное движение при горячей предупреждающей лампе "R.DIFF TEMP" может привести к выходу из строя заднего дифференциала.

### ■ Предупреждающая лампа системы ABS (ABS)

Предупреждающая лампа системы ABS загорается при переводе замка зажигания в положение "ON" и гаснет приблизительно через две секунды после этого.

Это свидетельствует о нормальной работе системы ABS.

## ОСТОРОЖНО

Свидетельствами неисправностей в системе ABS могут являться приведенные ниже режимы работы предупреждающей лампы системы ABS.

При включении этой предупреждающей лампы (когда не горит предупреждающая лампа тормозной системы) система ABS отключается, а сохраняется нормальная работоспособность традиционной тормозной системы Вашего автомобиля.

- Предупреждающая лампа системы ABS не загорается при переводе замка зажигания в положение "ON".
- При переводе замка зажигания в положение "ON" предупреждающая лампа системы ABS загорается, однако, она не гаснет даже тогда, когда скорость движения автомобиля превышает приблизительно 12 км/час (8 миль/час).
- Предупреждающая лампа загорается во время движения автомобиля.

В этих случаях мы рекомендуем Вам при первой возможности отремонтировать систему ABS у официального дилера SUBARU.

Если Ваш автомобиль оснащен электронной системой распределения тормозного усилия (система EBD), то при выходе ее из строя предупреждающая лампа системы ABS загорается вместе с предупреждающей лампой тормозной системы. Более детально аварийная индикация системы EBD описана в разделе "Предупреждающая лампа тормозной системы".

## ПРИМЕЧАНИЕ

Свидетельствами нормальной работы системы ABS могут являться режимы работы предупреждающей лампы системы ABS, приведенные ниже.

- Предупреждающая лампа загорается сразу же после запуска двигателя, но мгновенно гаснет и больше не загорается.
- Предупреждающая лампа загорается после запуска двигателя и горит до тех пор, пока скорость автомобиля не достигнет приблизительно 12 км/час (8 миль/

час).

- Предупреждающая лампа загорается во время движения автомобиля, но сразу же гаснет и больше не загорается.

Предупреждающая лампа системы ABS может загораться при движении с разряженной аккумуляторной батареей, например, после запуска автомобиля от внешнего источника. Это является следствием низкой зарядки и не свидетельствует о неисправности. После полной зарядки аккумуляторной батареи предупреждающая лампа системы ABS гаснет.

## ■ Предупреждающая лампа системы стабилизации курсовой устойчивости / контрольная лампа выключения системы стабилизации курсовой устойчивости (если установлена)



Эта предупреждающая лампа предназначена для индикации неисправности системы стабилизации

курсовой устойчивости, а также для информирования о том, что система стабилизации курсовой устойчивости была отключена.

Она загорается при обнаружении какой-либо неисправности в системе и горит, когда система на задействована. Данная предупреждающая лампа загорается при переводе замка зажигания в положение "ON" и гаснет после запуска двигателя автомобиля. Это является свидетельством нормальной работы системы стабилизации курсовой устойчивости.

#### **▼ Предупреждающая лампа системы стабилизации курсовой устойчивости**

Приведенные ниже режимы работы предупреждающей лампы системы стабилизации курсовой устойчивости могут свидетельствовать о выходе системы из строя. Мы рекомендуем Вам немедленно обратиться к официальному дилеру SUBARU для проведения работ по диагностике Вашего автомобиля.

- Предупреждающая лампа системы ABS не загорается при переводе замка зажигания в положение "ON".
- Предупреждающая лампа загорается во время движения

автомобиля.

- При выходе из строя или неисправности электрической цепи системы стабилизации курсовой устойчивости загорается предупреждающая лампа. При этом система ABS (Антиблокировочная тормозная система) полностью сохраняет свою работоспособность.

- При выходе из строя или неисправности электронной системы управления системы ABS/Системы стабилизации курсовой устойчивости загорается предупреждающая лампа. Система стабилизации курсовой устойчивости осуществляет управление системой ABS через электрическую цепь системы ABS. Соответственно, если система ABS вышла из строя, то система стабилизации курсовой устойчивости не может осуществлять ее управление. В результате, система стабилизации курсовой устойчивости также выходит из строя, что вызывает включение предупреждающей лампы. Даже в случае, когда система ABS и система стабилизации курсовой устойчивости не работают, традиционная тормозная система автомобиля сохраняет свою работоспособность. При этом сохраняется безопасность управления,

но мы рекомендуем Вам при первой возможности обратиться к официальному дилеру SUBARU для проведения работ по диагностике Вашего автомобиля.

#### **ПРИМЕЧАНИЕ**

**Свидетельствами нормальной работы системы стабилизации курсовой устойчивости являются режимы работы предупреждающей лампы, приведенные ниже.**

- Предупреждающая лампа загорается сразу же после запуска двигателя, но мгновенно гаснет и больше не загорается.
- Предупреждающая лампа загорается после запуска двигателя и выключается при начале движения автомобиля.
- Предупреждающая лампа загорается во время движения автомобиля, но сразу же гаснет и больше не загорается.

#### **▼ Контрольная лампа выключения системы стабилизации курсовой устойчивости**

- Эта лампа загорается при нажатии переключателя отключения системы стабилизации курсовой устойчивости.
- Эта лампа загорается также при отключении системы стабилизации

курсовой устойчивости.

## ПРИМЕЧАНИЕ

- Контрольная лампа может гореть некоторое время после запуска двигателя, особенно, в холодную погоду. Это не является свидетельством какой-либо неисправности. Контрольная лампа погаснет, как только двигатель прогреется.
- Эта контрольная лампа загорается при проявлении какой-либо неисправности двигателя, вызвавшей включение лампы обнаружения неисправности.

Приведенные ниже режимы работы контрольной лампы выключения системы стабилизации курсовой устойчивости могут свидетельствовать о выходе системы из строя. Мы рекомендуем Вам при первой возможности обратиться к официальному дилеру SUBARU для проведения работ по диагностике Вашего автомобиля.

- Контрольная лампа не гаснет даже через несколько минут после запуска двигателя (двигатель уже успел прогреться).

## ■ Предупреждающая лампа тормозной системы



### ▲ ВНИМАНИЕ

- Движение на автомобиле при горячей предупреждающей лампе тормозной системы – опасно. Включение предупреждающей лампы может свидетельствовать о неисправностях в тормозной системе. Если предупреждающая лампа не гаснет, мы рекомендуем Вам немедленно обратиться к официальному дилеру SUBARU для проведения работ по диагностике Вашего автомобиля.
- Не следует управлять автомобилем, если у Вас возникли серьезные сомнения относительно работоспособности его тормозной системы. Для доставки Вашего автомобиля к официальному дилеру SUBARU для проведения ремонта мы рекомендуем Вам воспользоваться услугами буксировщика.

Эта предупреждающая лампа выполняет три функции:

### ▼ Предупреждение о включении стояночного тормоза

Если замок зажигания переведен в положение “ON”, то данная предупреждающая лампа загорается при включении стояночного тормоза. При полном выключении стояночного тормоза предупреждающая лампа гаснет.

### ▼ Предупреждение о низком уровне тормозной жидкости

Если замок зажигания переведен в положение “ON”, а стояночный тормоз выключен, то данная предупреждающая лампа загорается в тех случаях, когда уровень тормозной жидкости в бачке тормозной жидкости приближается к отметке “MIN”.

Если предупреждающая лампа тормозной системы загорается во время движения автомобиля, когда замок зажигания находится в положении “ON”, а стояночный тормоз выключен, то это может свидетельствовать об утечке тормозной жидкости или изношенности тормозных колодок. В таких случаях немедленно остановите автомобиль в

ближайшем безопасном месте и проверьте уровень тормозной жидкости. Если уровень тормозной жидкости ниже отметки “MIN” бачка тормозной жидкости, то дальнейшая эксплуатация автомобиля запрещена. Мы рекомендуем Вам воспользоваться услугами буксировщика для доставки своего автомобиля к официальному дилеру SUBARU и последующего ремонта.

▼ **Предупреждающая лампа электронной системы распределения тормозного усилия (EBD) (для автомобилей с системой EBD)**

Предупреждающая лампа тормозной системы загорается при неисправностях в системе EBD. В этом случае одновременно с предупреждающей лампой тормозной системы загорается предупреждающая лампа системы ABS.

Система EBD может быть неисправна, если во время движения автомобиля предупреждающие лампы тормозной системы и системы ABS загорятся одновременно.

Традиционная тормозная система сохраняет свою работоспособность даже при выходе системы EBD из

строя. Вместе с тем, при усилии на педаль тормоза, превышающем обычное, повысится вероятность блокировки задних колес. Это может затруднить управление автомобилем. При одновременном включении предупреждающих ламп тормозной системы и системы ABS выполните следующие действия:

1. Остановите автомобиль в ближайшем безопасном месте с горизонтальной поверхностью.
2. Заглушите двигатель, а затем вновь запустите его.
3. Выключите стояночный тормоз. Если обе предупреждающие лампы погаснут, то это может свидетельствовать о неисправности системы EBD. Мы рекомендуем Вам, соблюдая особую осторожность, доехать до ближайшего официального дилера SUBARU и провести диагностику системы.
4. Если обе предупреждающие лампы вновь загорятся и продолжают гореть после повторного запуска двигателя, еще раз заглушите двигатель, включите стояночный тормоз и проверьте уровень тормозной жидкости.
5. Если уровень тормозной жидкости

не опустился ниже отметки “MIN”, то это может свидетельствовать о неисправности системы EBD. Мы рекомендуем Вам, соблюдая особую осторожность, доехать до ближайшего официального дилера SUBARU и провести диагностику системы.

6. Если уровень тормозной жидкости ниже отметки “MIN”, то дальнейшая эксплуатация автомобиля запрещена. Мы рекомендуем Вам воспользоваться услугами буксировщика для доставки своего автомобиля к ближайшему официальному дилеру SUBARU и последующего ремонта.

■ **Предупреждающая лампа открытой двери**



Эта предупреждающая лампа загорается в том случае, если одна из дверей автомобиля, включая дверцу багажного отсека, не полностью закрыта.

Перед началом поездки убедитесь в том, что эта предупреждающая лампа не горит.

## ■ Предупреждающая лампа полного привода AWD

Предупреждающая лампа полного привода загорается при переводе замка зажигания в положение “ON” и гаснет после запуска двигателя.

### ▼ Автомобили, оборудованные системой стабилизации курсовой устойчивости

Эта предупреждающая лампа мигает во время поездки, если на автомобиле установлены шины разного диаметра, либо если давление воздуха в одной из шин слишком мало.

### ▼ Автомобили, не оборудованные системой стабилизации курсовой устойчивости

Эта контрольная лампа загорается в тех случаях, когда механизм привода переключен из режима полного привода в режим привода на передние колеса для технического обслуживания или других подобных целей.

Эта предупреждающая лампа мигает во время поездки, если на автомобиле установлены шины разного диаметра, либо если давление воздуха в одной из шин слишком мало.

## ▲ ВНИМАНИЕ

Длительные поездки при мигающей предупреждающей лампе полного привода могут привести к повреждению силовой передачи. Если предупреждающая лампа полного привода мигает, при первой возможности остановитесь в безопасном месте и проверьте, все ли шины имеют одинаковый диаметр. Кроме того, следует проверить все шины на наличие проколов или других повреждений, вызвавших потерю давления в шинах.

## ■ Предупреждающая лампа низкого уровня топлива

Предупреждающая лампа низкого уровня топлива загорается в том случае, если в бензобаке осталось порядка 9 литров (2,3 галлонов США, 1,9 английских галлонов) бензина. Эта предупреждающая лампа работает только в том случае, если замок зажигания находится в положении

“ON”.

## ПРИМЕЧАНИЕ

Эта лампа погаснет только тогда, когда уровень топлива в бензобаке составит приблизительно 14 литров (3,7 галлонов США, 3,1 английских галлонов).

## ■ Контрольная лампа иммобилайзера (для автомобилей с иммобилайзером)

Данная контрольная лампа мигает в течение 60 секунд, если замок зажигания переведен из положения “ON” в положение “ACC” или “LOCK”, либо сразу после извлечения ключа из замка зажигания. (См. раздел “Иммобилайзер (если установлен)” Главы 2.)

Если контрольная лампа не мигает, то это может свидетельствовать о неисправностях в системе иммобилайзера. В таких случаях мы рекомендуем Вам немедленно обратиться к ближайшему официальному дилеру SUBARU.

Контрольная лампа иммобилайзера загорается при использовании ключа,

незарегистрированного в системе иммобилайзера.

### ■ Контрольная лампа работы системы стабилизации курсовой устойчивости (если установлена)



Данная контрольная лампа загорается, когда замок зажигания поворачивается в положение “ON”, и гаснет через две секунды.

Мигание этой лампы свидетельствует о включении механизма предотвращения проскальзывания. Постоянное горение этой лампы свидетельствует о том, что включена только функция регулировки тягового усилия.

Приведенные ниже режимы работы контрольной лампы системы стабилизации курсовой устойчивости могут свидетельствовать о выходе системы из строя. Мы рекомендуем Вам немедленно обратиться к официальному дилеру SUBARU для проведения работ по диагностике Вашего автомобиля.

• Контрольная лампа не загорается при переводе замка зажигания в

положение “ON”.

• Контрольная лампа не гаснет даже приблизительно через 2 секунды после перевода замка зажигания в положение “ON”.

### ■ Контрольная лампа режима “HOLD” (автомобили с АКПП – если установлена)



Эта контрольная лампа загорается при переводе АКПП в режим “HOLD”.

### ■ Контрольная лампа режима “POWER” (автомобили с АКПП – если установлена)



Данная контрольная лампа загорается при переводе замка зажигания в положение “ON” и гаснет приблизительно через две секунды после этого. Если эта контрольная лампа загорается во время работы двигателя, то это свидетельствует о том, что АКПП переведена в режим “POWER”.

### ▼ Предупреждение о неисправностях в системе управления АКПП

Если контрольная лампа режима “POWER” мигает после запуска двигателя, то это может свидетельствовать о неисправной работе системы управления АКПП. Мы рекомендуем Вам немедленно обратиться к ближайшему официальному дилеру SUBARU для проведения работ по техническому обслуживанию Вашего автомобиля.

### ■ Индикатор выбранной передачи (автомобили с АКПП)

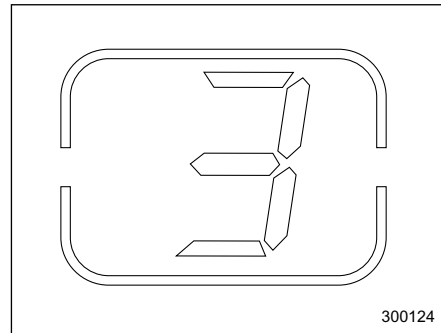

300124

Данный индикатор показывает

положение рычага переключения передач.

### ■ Контрольная лампа положения “LO”

(для автомобилей с механической двухдиапазонной коробкой переключения передач)

LO

Эта контрольная лампа загорается при переводе рычага “Hi-Lo” в положение “Lo”.

### ■ Контрольные лампы указателей поворота



Эти контрольные лампы показывают, что включен указатель поворота или указатель смены полосы движения.

Если эти контрольные лампы не мигают или мигают слишком часто, то это может свидетельствовать о том, что лампы указателей поворотов перегорели. При первой возможности замените перегоревшие лампы указателей поворота. См. раздел “Замена ламп” Главы 11.

### ■ Контрольная лампа круиз-контроля (если установлен)

CRUISE

#### ▼ Модели с двигателем объемом 2,5 л с турбонаддувом

Контрольная лампа круиз-контроля загорается при переводе замка зажигания в положение “ON” и гаснет приблизительно через три секунды после этого.

Данная контрольная лампа загорается после нажатия основного переключателя “CRUISE”.

#### ПРИМЕЧАНИЕ

- Если Вы осуществляете перевод рычажка системы круиз-контроля одновременно с переводом замка зажигания в положение “ON”, то система круиз-контроля отключается, и начинает мигать контрольная лампа установки круиз-контроля. Для повторного включения режима круиз-контроля поверните замок зажигания обратно в положение “ACC” или “LOCK”, а затем – вновь в положение “ON”.
- Если во время движения автомобиля контрольная лампа круиз-контроля мигает одновременно с контрольной лампой обнаружения неисправности, обратитесь к ближайшему официальному дилеру SUBARU для проведения работ по диагностике Вашего автомобиля.

#### ▼ За исключением моделей с двигателем объемом 2,5 литра с турбонаддувом

Данная контрольная лампа загорается после нажатия основного переключателя “CRUISE”.

## ПРИМЕЧАНИЕ

Если Вы осуществляете перевод рычажка системы круиз-контроля одновременно с переводом замка зажигания в положение “ON”, то система круиз-контроля отключается, и начинает мигать контрольная лампа установки круиз-контроля. Для повторного включения режима круиз-контроля поверните замок зажигания обратно в положение “ACC” или “LOCK”, а затем – вновь в положение “ON”.

### ■ Контрольная лампа установки круиз-контроля SET

#### ▼ Модели с двигателем объемом 2,5 л с турбонаддувом

Контрольная лампа установки круиз-контроля загорается при переводе замка зажигания в положение “ON” и гаснет приблизительно через три секунды после этого.

Эта контрольная лампа загорается в том случае, если была установлена заданная скорость движения автомобиля.

#### ▼ За исключением моделей с двигателем объемом 2,5 литра с турбонаддувом

Эта контрольная лампа загорается в том случае, если была установлена заданная скорость движения автомобиля.

### ■ Контрольная лампа дальнего света фар

Горение этой лампы свидетельствует о том, что передние фары горят в режиме дальнего света.

Эта контрольная лампа загорается также при “мигании фарами”.

### ■ Контрольная лампа задних противотуманных фонарей (если установлены)

Эта контрольная лампа загорается при включении задних противотуманных фонарей.

## Часы

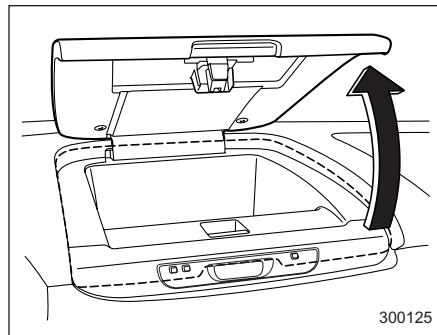

Для установки времени на часах, предварительно припарковав автомобиль в безопасном месте, откройте отделение для мелочей на панели приборов.

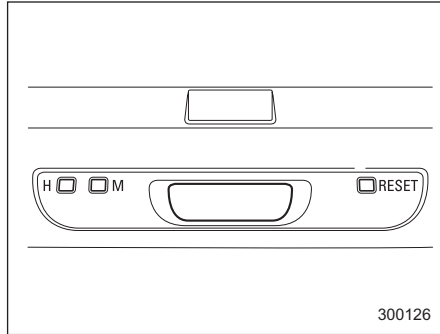

300126

Для установки часов нажмите кнопку “Н”. Для установки минут нажмите кнопку “М”. Для сброса показаний минут до “00” по сигналу точного времени нажмите кнопку “Reset”.

### **▲ ОСТОРОЖНО**

В целях безопасности не предпринимайте попыток устанавливать время на часах во время движения автомобиля, так как отвлекшись от управления автомобилем, Вы можете попасть в аварию.

## Переключатель освещения

Переключатель освещения работает только в том случае, если замок зажигания переведен в положение “ON”.

### **▲ ВНИМАНИЕ**

Работа переключателя освещения возможна только в том случае, если замок зажигания установлен в положение “ON”. Этим обеспечивается предотвращение разрядки аккумуляторной батареи, если, припарковав свой автомобиль, Вы забыли выключить его освещение. При любом другом положении замка зажигания освещение автомобиля будет выключено.

Чтобы привлечь внимание других водителей к припаркованному автомобилю в темное время суток, включите аварийную световую сигнализацию.

## ■ Передние фары

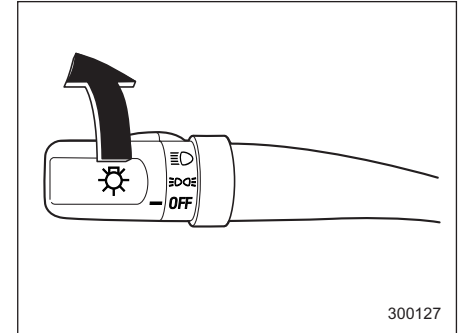

300127

Для включения передних фар поверните ручку, расположенную на конце рычага указателей поворота.

☰ первое положение  
Включены стояночные огни, освещение панели приборов, задние габаритные огни и подсветка номерного знака.

☷ второе положение  
Включены фары, стояночные огни, освещение панели приборов, задние габаритные огни и подсветка номерного знака.

### ■ Переключатель ближнего/дальнего света

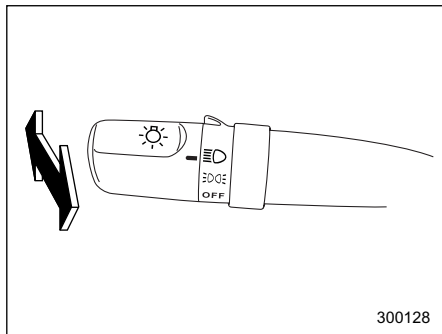

Если переключатель освещения находится в положении “ $\text{EDGE}$ ” или “ $\text{D}$ ”, Вы можете переключаться с ближнего на дальний свет фар, нажав вперед рычаг переключения указателей поворотов. После включения дальнего света фар на панели приборов загорается контрольная лампа “ $\text{D}$ ” дальнего света фар.

Для переключения на ближний свет фар отведите рычаг назад до фиксации.

### ■ “Мигание фарами”

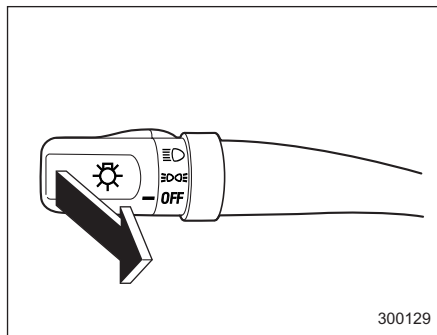

Для “мигания фарами” потяните рычаг переключателя указателей поворотов на себя, а затем отпустите его. Дальний свет фар включается только на то время, пока Вы удерживаете рычаг. “Мигание фарами” возможно даже в том случае, если переключатель режимов освещения находится в положении “OFF”.

После переключения на дальний свет фар на приборной панели загорается контрольная лампа “ $\text{D}$ ”.

### ОСТОРОЖНО

При “мигании фарами” не включайте дальний свет фар дольше, чем на несколько секунд.

## Рычаг указателей поворотов

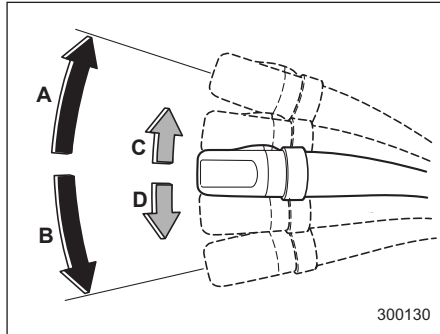

- A) Правый поворот
- B) Левый поворот
- C) Смена полосы движения вправо
- D) Смена полосы движения влево

Для включения указателей правого поворота переведите рычаг переключателя указателей поворотов вверх. Для включения указателей левого поворота переведите рычаг указателей поворотов вниз. После завершения поворота рычаг автоматически вернется в исходное положение. Если после завершения поворота рычаг переключателя не возвращается в исходное положение,

переведите его в нейтральное положение вручную.

Для подачи сигнала о смене полосы движения слегка отожмите рычаг переключателя, соответственно, вниз или вверх и удерживайте его в этом положении во время смены полосы движения. При этом указатели поворотов будут мигать, указывая направление поворота или новой полосы движения. После того, как Вы отпустили рычаг переключателя, он автоматически возвратится в нейтральное положение.

## Регулировка яркости освещения панели приборов (если установлено)

Если переключатель режимов освещения находится в положении “ $\text{☉}$ ” или “ $\text{☉}$ ”, Вы можете регулировать яркость освещения панели приборов.

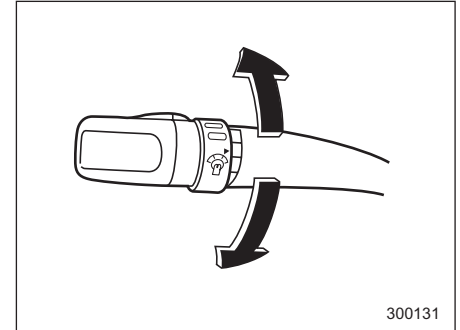

Для увеличения яркости поверните диск вверх.  
Для уменьшения яркости поверните диск вниз.

### Переключатель “BRIGHT” (Ночное снижение уровня яркости дисплея – если установлен)

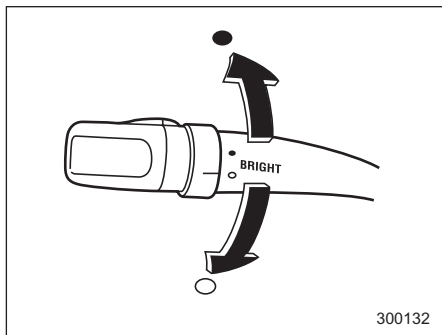

- : ВКЛЮЧЕНО
- : ВЫКЛЮЧЕНО

Когда переключатель режимов освещения находится в положении “☰☱” или “☷☶”, яркость дисплея часов и панели приборов снижена. Если Вам трудно различать надписи, поверните этот переключатель в положение “●” для восстановления нормального уровня яркости.

### Регулятор светового пучка фар (если установлен)

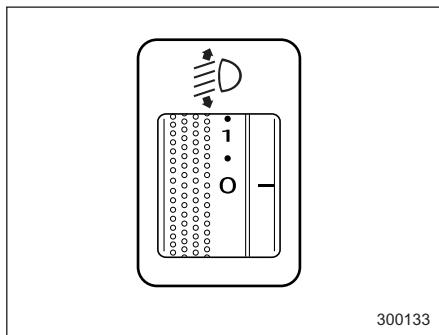

Отрегулируйте свет фар регулятором светового пучка фар, установив его в соответствующее положение в зависимости от числа пассажиров и перевозимого груза.

**Задняя подвеска без системы самовыравнивания**

Положение переключателя	Количество лиц на передних сиденьях автомобиля	Количество пассажиров на задних сиденьях автомобиля	Груз, перевозимый в багажном отсеке	Буксировка прицепа
0	1 или 2	0	Без груза	Нет
1	Не применимо	Не применимо	Не применимо	Не применимо
2	2	3	Без груза	Нет
4	2	3	Полная загрузка	Нет
5	1	0	Полная загрузка	Нет
4	2	3	Полная загрузка	Да
5	1	0	Полная загрузка	Да

**Задняя подвеска с системой самовыравнивания**

Положение переключателя	Количество лиц на передних сиденьях автомобиля	Количество пассажиров на задних сиденьях автомобиля	Груз, перевозимый в багажном отсеке	Буксировка прицепа
0	1 или 2	0	Без груза	Нет
	2	3	Без груза	Нет
	2	3	Полная загрузка	Нет
1	2	3	Полная загрузка	Да
2	1	0	Полная загрузка	Нет
3	1	0	Полная загрузка	Да
4	Не применимо	Не применимо	Не применимо	Не применимо

– ПРОДОЛЖЕНИЕ –

Положение переключателя	Количество лиц на передних сиденьях автомобиля	Количество пассажиров на задних сиденьях автомобиля	Груз, перевозимый в багажном отсеке	Буксировка прицепа
5	Не применимо	Не применимо	Не применимо	Не применимо

## Переключатель стояночных огней

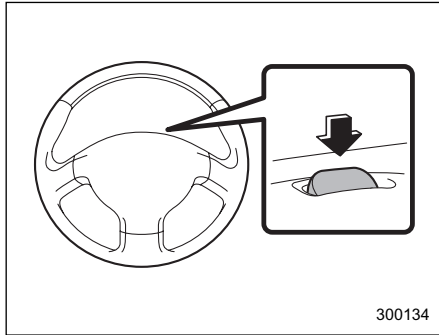

Работа переключателя стояночных огней не зависит от положения замка зажигания.

При нажатии на переднюю часть переключателя включается следующее освещение:

- Стояночные огни
- Задние габаритные огни

Для выключения стояночных и задних габаритных огней нажмите заднюю часть переключателя.

Избегайте оставлять включенными на продолжительное время стояночные и задние габаритные огни, так как это

может привести к разрядке аккумуляторной батареи.

## Кнопка включения противотуманных фар (фонарей)

- Кнопка включения передних противотуманных фар (если установлены)

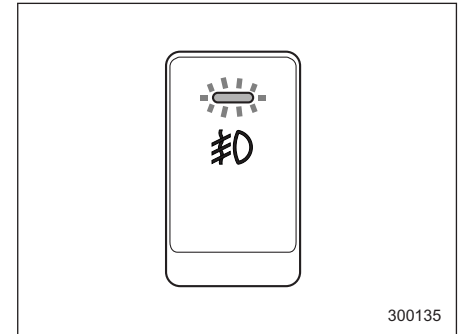

Передние противотуманные фары могут быть включены только в том случае, если переключатель освещения находится в положении “☰” или “☷”. Для включения передних противотуманных фар нажмите на кнопку их включения. Для их выключения повторно нажмите эту же кнопку.

– ПРОДОЛЖЕНИЕ –

При включении передних противотуманных фар загорается контрольная лампа, расположенная в соответствующей кнопке.

### ■ Кнопка включения задних противотуманных фонарей (если установлены)

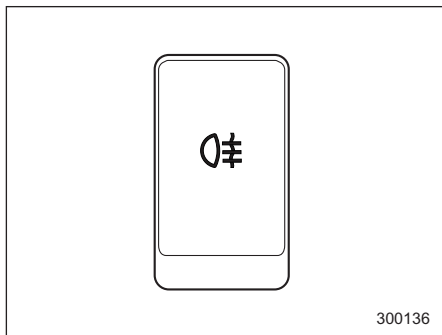

Задние противотуманные фонари могут быть включены только в том случае, если переключатель освещения находится в положении “ $\equiv \text{D}$ ”, либо если включены передние противотуманные фары.

Для включения задних противотуманных фонарей нажмите на кнопку их включения. Для их выключения повторно нажмите на эту

же кнопку.

### ПРИМЕЧАНИЕ (Только для мо поставляемых в Европу)

Электрический контур задних противотуманных фонарей предусматривает возможность их выключения как при положении “ $\equiv \text{D}$ ”, так и при положении “OFF” переключателя освещения, а также в том случае, когда замок зажигания находится в положении “ACC” или “LOCK”. Вместе с тем, это не значит, что задние противотуманные фонари включаются после перевода переключателя режимов освещения в положение “ $\equiv \text{D}$ ” или после поворота замка зажигания в положение “ON”. Таким образом, если Вы вновь хотите включить задние противотуманные фонари, повторно нажмите кнопку их включения.

## Стеклоочистители и омыватель стекол

### ВНИМАНИЕ

Не включайте омыватель ветрового стекла в морозную погоду, пока стекло не прогреется обогревателем ветрового стекла. В противном случае жидкость омывателя может замерзнуть и существенно снизить обзорность через ветровое стекло.

### ОСТОРОЖНО

- Не допускайте непрерывной работы омывателя более 10 секунд или при отсутствии в бачке жидкости стеклоомывателя. В противном случае это может привести к перегреву электромотора омывателя. Регулярно, например, при каждой заправке, проверяйте уровень жидкости стеклоомывателя в бачке.
- Не включайте стеклоочистители, если ветровое (или заднее) стекло сухое. Это может привести к появлению

царапин на стекле, повредить щетки или привести к перегоранию электромотора стеклоочистителя. Если ветровое или заднее стекло сухие, то перед включением стеклоочистителей всегда включайте соответствующие омыватели стекол.

- Перед включением стеклоочистителей в морозную погоду убедитесь в том, что их щетки не примерзли к ветровому (или заднему) стеклу. Попытка включения стеклоочистителей с примерзшими к стеклу щетками может привести не только к повреждению щеток, но и к перегоранию электромоторов стеклоочистителей. Если щетки примерзли к стеклу, то перед включением стеклоочистителей обязательно включите обогреватель ветрового стекла, антиобледенитель щеток стеклоочистителей (если установлен) или обогрев заднего стекла.

- Если во время работы стеклоочистителей произошла их остановка из-за наледи или других препятствий на ветровом

стекле, то электромотор стеклоочистителей может перегореть даже в том случае, если выключить стеклоочистители. Если это произошло, немедленно остановите автомобиль в безопасном месте, поверните зажигание в положение “LOCK” и протрите ветровое стекло, обеспечив свободный ход стеклоочистителям.

- При отсутствии специальной жидкости стеклоомывателя используйте только чистую воду. В районах, где зимой вода замерзает, используйте жидкость стеклоомывателя фирмы SUBARU или ее аналог. (См. раздел “Жидкость стеклоомывателя” в Главе 11.) Следует также помнить, что при эксплуатации автомобиля в морозную погоду следует использовать специальные “незамерзающие” щетки стеклоочистителей.

- Не промывайте щетки стеклоочистителей бензином или какими-либо растворителями. Это приведет к повреждению

щеток.

## ПРИМЕЧАНИЕ

- Стеклоочистители могут работать только в тех случаях, когда ключ зажигания находится в положении “ACC” или “ON”.

- Электромотор передних стеклоочистителей защищен от перегрузки автоматическим выключателем. При постоянной работе электромотора в условиях чрезмерных нагрузок автоматический выключатель может временно отключить электромотор. В таких случаях припаркуйте автомобиль в безопасном месте, отключите стеклоочистители и подождите примерно 10 минут. Произойдет возврат автоматического выключателя в рабочее положение, и стеклоочистители снова смогут работать в нормальном режиме.

- Периодически промывайте щетки стеклоочистителя и стекла жидкостью стеклоомывателя, чтобы устранить разводы, а также налет дорожной соли или дорожной пыли. Нажмите на кнопку омывателя и удерживайте ее в этом положении

не менее 1 секунды, чтобы обеспечить разбрызгивание жидкости по всему ветровому или заднему стеклу.

- Наличие жира, воска, насекомых и других веществ на ветровом стекле или щетках стеклоочистителей приводит к тому, что стеклоочистители начинают двигаться по стеклам рывками. Кроме того, на стеклах появляются грязные разводы. Если Вам не удастся убрать эти разводы при обычной работе омывателя, или в том случае, если стеклоочистители начали двигаться по стеклам рывками, очистите наружную поверхность ветрового или заднего стекла, а также щетки стеклоочистителей с помощью раствора нейтрального моющего средства или чистящим веществом с умеренной абразивностью при помощи губки или мягкой ткани. После очистки промойте стекла и щетки стеклоочистителей чистой водой. Стекло является чистым, когда стекающая вода не образует на нем капли.

- Если разводы не убираются даже после описанной выше процедуры, замените щетки стеклоочистителей

новыми. Более детально порядок замены щеток стеклоочистителей описан в разделе “Замена щеток стеклоочистителей” Главы 11.

### ■ Переключатели омывателя и стеклоочистителя ветрового стекла

#### ▼ Стеклоочистители ветрового стекла

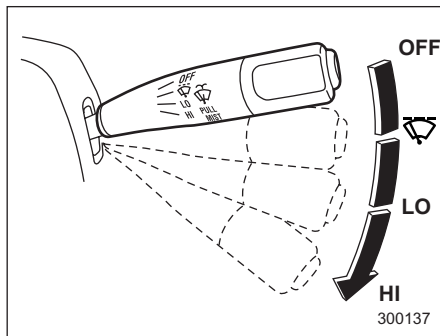

- OFF : Исходное положение
-  : Прерывистый режим работы
- LO : Низкая скорость движения стеклоочистителей
- HI : Высокая скорость движения стеклоочистителей

Для включения стеклоочистителей

переведите рычаг управления стеклоочистителями вниз.

Для выключения стеклоочистителей переведите рычаг управления стеклоочистителями в положение “OFF”.

#### ▼ Регулятор интервала срабатывания стеклоочистителей при прерывистом режиме работы (если установлен)

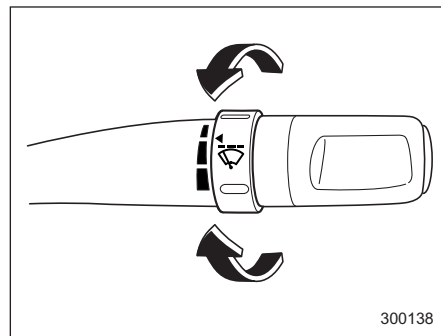

Когда переключатель стеклоочистителя находится в положении “”, то установка требуемого временного интервала обеспечивается поворотом диска.

Регулировка временного интервала

может осуществляться как в направлении от самого малого интервала к самому большому, так и в обратном направлении.

При повороте диск фиксируется при каждом втором щелчке, что облегчает установку требуемого временного интервала.

### ▼ Одноразовое срабатывание стеклоочистителей

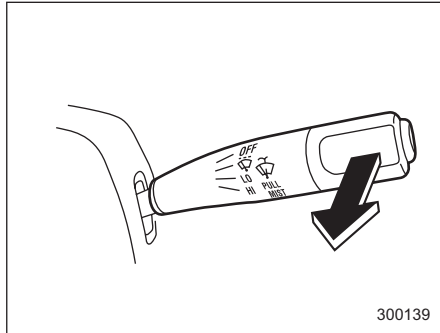

Для одноразового срабатывания стеклоочистителей потяните рычаг управления стеклоочистителями на себя. Стеклоочистители будут работать пока Вы не отпустите рычаг.

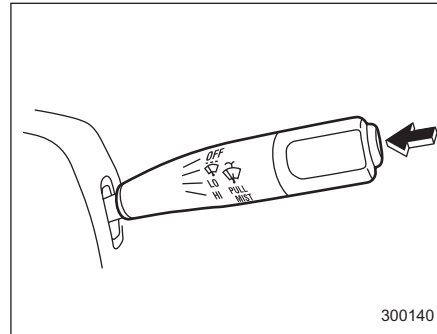

### ▼ Стеклоомыватель

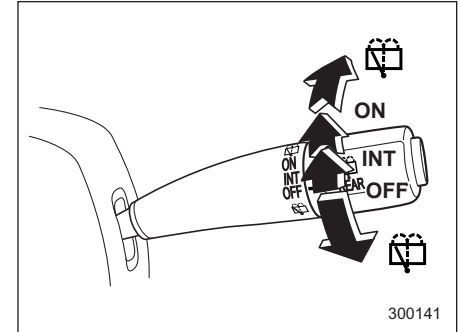

Для включения омывателя ветрового стекла нажмите кнопку включения стеклоомывателя, расположенную на торце рычага управления стеклоочистителя. Разбрызгивание жидкости будет происходить до тех пор, пока Вы не отпустите кнопку. Стеклоочистители работают все время, пока Вы держите кнопку нажатой.

### ■ Переключатель омывателя и стеклоочистителя заднего стекла



-  : Стеклоомыватель (одновременно работает стеклоочиститель)
- ON : Нормальный режим работы
- INT : Прерывистый режим работы
- OFF : Исходное положение
-  : Стеклоомыватель

### ▼ Стеклоочиститель заднего стекла

Для включения стеклоочистителя заднего стекла поверните ручку, расположенную на конце рычага управления стеклоочистителями, вверх.

INT: Прерывистый режим работы

ON: Нормальный режим работы

Для выключения стеклоочистителя поверните ручку, расположенную на конце рычага, в положение "OFF".

#### ▼ Стеклоомыватель

Для включения омывателя заднего стекла при работающем стеклоочистителе поверните ручку, расположенную на конце рычага управления стеклоочистителями, вверх до положения "☐". Разбрызгивание жидкости будет происходить до тех пор, пока Вы не отпустите ручку.

Для включения омывателя заднего стекла при неработающем стеклоочистителе поверните ручку, расположенную на конце рычага управления стеклоочистителями, вниз до положения "☐". Начнется разбрызгивание жидкости стеклоомывателя и работа стеклоочистителя, которые будут происходить до тех пор, пока Вы не отпустите ручку.

## Кнопка включения обогрева заднего стекла

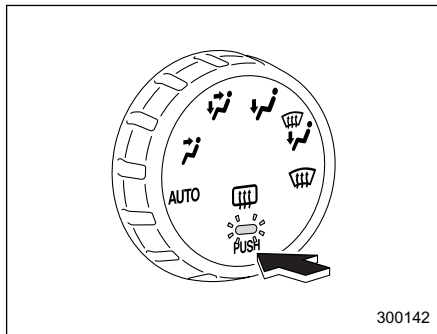

Автоматическая система климат-контроля

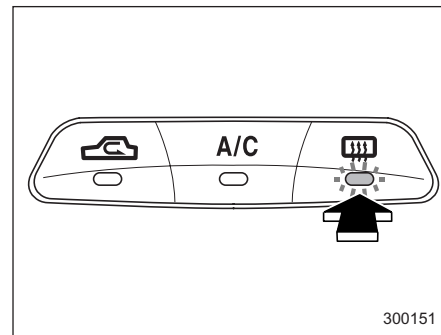

Система климат-контроля с ручным управлением

Работа обогревателя заднего стекла возможна только в том случае, если замок зажигания переведен в положение "ON".

Кнопка включения обогревателя заднего стекла расположена на панели управления системой климат-контроля.

Обогреватель автоматически отключается через 15 минут работы. Если окно становится чистым до истечения этого времени, повторно нажмите на кнопку включения обогревателя заднего стекла, чтобы выключить его. Он также отключается при повороте зажигания в положение

“ACC” или “LOCK”. Если необходимо произвести обогрев стекол или справиться с их запотеванием, при повторном запуске двигателя автомобиля следует снова нажать на эту кнопку.

Для включения обогревателя заднего стекла нажмите на соответствующую кнопку. Для его выключения повторно нажмите эту же кнопку.

Во время работы обогревателя заднего стекла загорается контрольная лампа, расположенная в кнопке включения обогревателя.

#### **▲ ОСТОРОЖНО**

- Не используйте острых предметов или абразивных чистящих веществ для очистки внутренней поверхности заднего стекла. Они могут повредить печатные проводники стекла.
- В целях предотвращения разрядки аккумуляторной батареи не допускайте, чтобы обогреватель заднего стекла работал дольше необходимого.

#### **ПРИМЕЧАНИЕ**

Если стеклоочиститель примерз к

заднему стеклу, включите обогреватель заднего стекла.

### **Антиобледенитель щеток стеклоочистителя ветрового стекла (если установлен)**

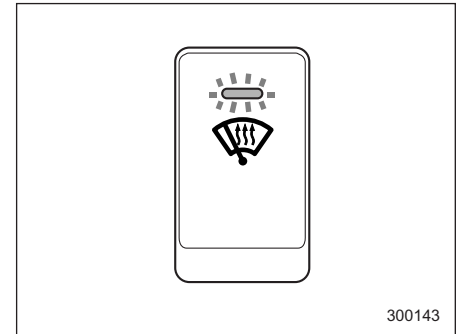

Работа антиобледенителя щеток стеклоочистителей ветрового стекла возможна только в том случае, если замок зажигания переведен в положение “ON”.

Перед включением антиобледенителя щеток стеклоочистителей удалите снег с ветрового стекла. Для включения антиобледенителя щеток стеклоочистителя нажмите соответствующую кнопку. Во время работы антиобледенителя щеток

– ПРОДОЛЖЕНИЕ –

стеклоочистителя загорается контрольная лампа, расположенная в кнопке его включения.

Антиобледенитель щеток стеклоочистителей ветрового стекла автоматически отключится через 15 минут работы. Если обледенение щеток стеклоочистителей ветрового стекла полностью устранено до истечения этого времени, повторно нажмите на кнопку включения антиобледенителя, чтобы выключить его. Он также отключается при повороте зажигания в положение “ACC” или “LOCK”. Если обледенение щеток стеклоочистителей не устранено, вновь нажмите на кнопку включения антиобледенителя.

### ПРИМЕЧАНИЕ

Если Ваш автомобиль оборудован обогревателями наружных зеркал, то они включаются одновременно с включением антиобледенителя щеток ветрового стекла.

### ОСТОРОЖНО

В целях предотвращения разрядки аккумуляторной батареи не допускайте, чтобы антиобледенитель щеток стеклоочистителей ветрового стекла работал дольше необходимого.

## Омыватели фар (если установлены)

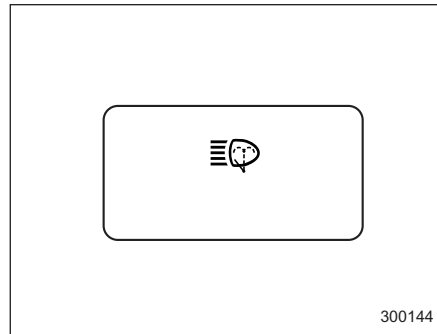

Работа омывателей фар возможна только в том случае, если замок зажигания переведен в положение “ON”.

Для включения омывателей фар нажмите соответствующий переключатель один раз. Разбрызгивание жидкости стеклоомывателя будет осуществляться приблизительно половину секунды, независимо от продолжительности нажатия переключателя.

**▲ ОСТОРОЖНО**

Не включайте омыватели фар, если в бачок омывателя пустой. В противном случае это может привести к перегреву электромотора омывателя. Регулярно, например, при каждой заправке, проверяйте уровень жидкости стеклоомывателя в бачке.

**Зеркала**

Перед началом движения убедитесь в том, что внутреннее и наружные зеркала правильно отрегулированы.

**■ Внутреннее зеркало**

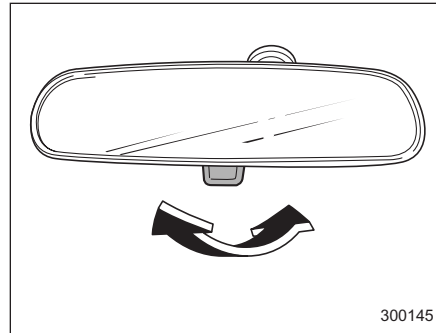

Внутреннее зеркало имеет дневное и ночное положения. Для установки зеркала в ночное положение потяните на себя язычок, расположенный в нижней части зеркала. Для установки зеркала в дневное положение, нажмите язычок в обратном направлении. Когда внутреннее зеркало установлено в ночное положение, то это уменьшает степень ослепления светом фар.

**■ Наружные зеркала**

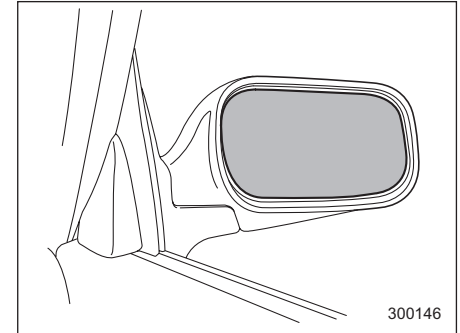

**▼ Выпуклое зеркало (если установлено)**

### **⚠ ВНИМАНИЕ**

В выпуклом зеркале предметы выглядят меньше и кажутся дальше, чем в плоском зеркале. При смене полосы движения не используйте выпуклое зеркало для определения дистанции между Вашим автомобилем и автомобилями, идущими сзади. Для определения действительных размеров объектов и дистанции используйте внутреннее зеркало или посмотрите назад.

### ▼ Переключатель дистанционного управления зеркалами

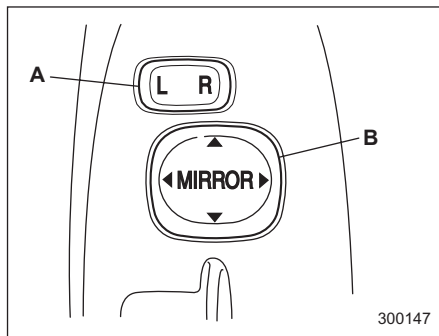

- A) Переключатель выбора зеркала
- B) Переключатель регулировки зеркала

Работа системы дистанционного управления наружными зеркалами возможна только в тех случаях, когда ключ зажигания находится в положении "ACC" или "ON".

1. Нажмите соответствующую сторону переключателя выбора зеркала. "L" соответствует левому наружному зеркалу, "R" – правому наружному зеркалу.
2. Нажмите переключатель регулировки наружных зеркал с требуемой стороны.
3. Чтобы предотвратить случайную

регулировку зеркал, переведите переключатель выбора зеркала в нейтральное положение.

Наружные зеркала можно регулировать также вручную.

### ▼ Обогрев наружных зеркал

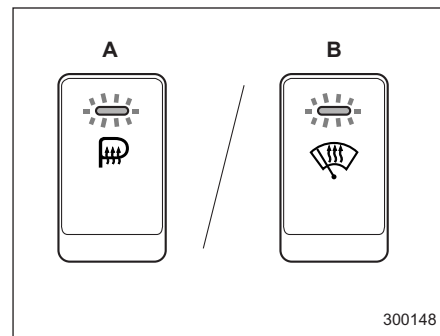

- A) Для автомобилей, на которых установлен только обогрев наружных зеркал
- B) Для автомобилей, на которых установлен антиобледенитель щеток стеклоочистителей ветрового стекла.

Работа обогревателя наружных зеркал возможна только в том случае, если замок зажигания переведен в положение "ON".

Для включения обогревателя

наружных зеркал нажмите соответствующую кнопку. Для его выключения повторно нажмите эту же кнопку. Во время работы обогревателя наружных зеркал включается контрольная лампа, расположенная на кнопке его включения.

Обогреватель автоматически отключается через 15 минут работы. Если зеркала становятся чистым до истечения этого времени, повторно нажмите на кнопку включения обогревателя наружных зеркал, чтобы выключить его. Он также отключается при повороте зажигания в положение “ACC” или “LOCK”. Если необходимо произвести обогрев стекол или справиться с их запотеванием, при повторном запуске двигателя автомобиля следует снова нажать на эту кнопку.

### ПРИМЕЧАНИЕ

На автомобилях, оборудованных антиобледенителем стеклоочистителей ветрового стекла, кнопка включения антиобледенителя используется также для включения обогревателя наружных зеркал.

### ▲ ОСТОРОЖНО

В целях предотвращения разрядки аккумуляторной батареи не допускайте, чтобы обогреватель заднего стекла работал дольше необходимого.

## Рулевое колесо с регулируемым наклоном

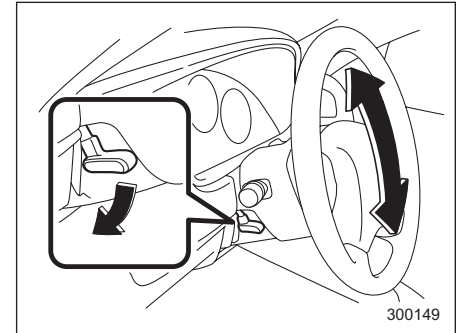

1. Отрегулируйте положение сиденья. См. раздел “Передние сиденья” (Глава 1).
2. Переведите рычаг блокировки наклона рулевой колонки вниз.
3. Отрегулируйте рулевое колесо под себя по высоте.
4. Потяните рычаг вверх, чтобы зафиксировать положение рулевого колеса.
5. Подвигав рулевое колесо вверх и вниз, убедитесь что оно надежно зафиксировано.

**⚠ ВНИМАНИЕ**

Не регулируйте наклон рулевого колеса во время движения. Это может привести к потере управления автомобилем и, как следствие – к травмам.

## Звуковой сигнал

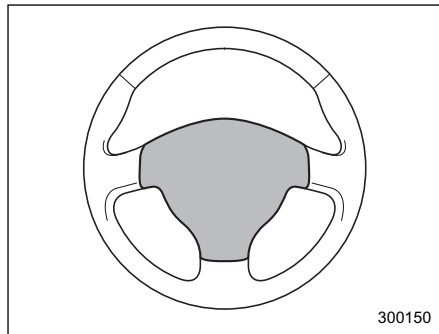

Для включения звукового сигнала нажмите на подушку рулевого колеса.





# Система климат-контроля

Вентиляция .....	4-3
Распределение потока воздуха .....	4-3
Центральные и боковые дефлекторы .....	4-5
Система климат-контроля с ручным управлением .....	4-5
Панель управления .....	4-5
Работа обогревателя .....	4-8
Работа кондиционера воздуха (если установлен) .....	4-10
Автоматическая система климат-контроля (если установлена) .....	4-11
Панель управления .....	4-12
Порядок использования системы климат-контроля в автоматическом режиме .....	4-12
Порядок использования системы климат-контроля в полуавтоматическом режиме .....	4-13
Ручка регулировки скорости вентилятора .....	4-13
Ручка регулировки температуры .....	4-14
Ручка установки режимов распределения потоков воздуха .....	4-14
Кнопка управления воздухозаборником .....	4-15
Кнопка включения кондиционера воздуха .....	4-15
Датчики температуры .....	4-16
Рекомендации по обслуживанию и эксплуатации обогревателя и кондиционера воздуха .....	4-17
Очистка решётки воздухозаборника системы вентиляции .....	4-17
Эффективное охлаждение салона автомобиля после стоянки на солнце .....	4-17
Циркуляция смазки в контуре хладагента .....	4-17
Проверка системы кондиционера воздуха перед началом летнего сезона .....	4-18

<b>Охлаждение и осушение воздуха в салоне автомобиля при погодных условиях, характеризующихся повышенной влажностью и низкой температурой .....</b>	<b>4-18</b>
<b>Отключение компрессора кондиционера воздуха при работе двигателя в режиме тяжелых нагрузок .....</b>	<b>4-18</b>
<b>Хладагент для системы климат-контроля Вашего автомобиля .....</b>	<b>4-18</b>
<b>Система очистки воздуха .....</b>	<b>4-19</b>
<b>Замена фильтрующего элемента .....</b>	<b>4-19</b>

## Вентиляция

### ■ Распределение потока воздуха

#### ▼ Автомобили с левосторонним расположением руля

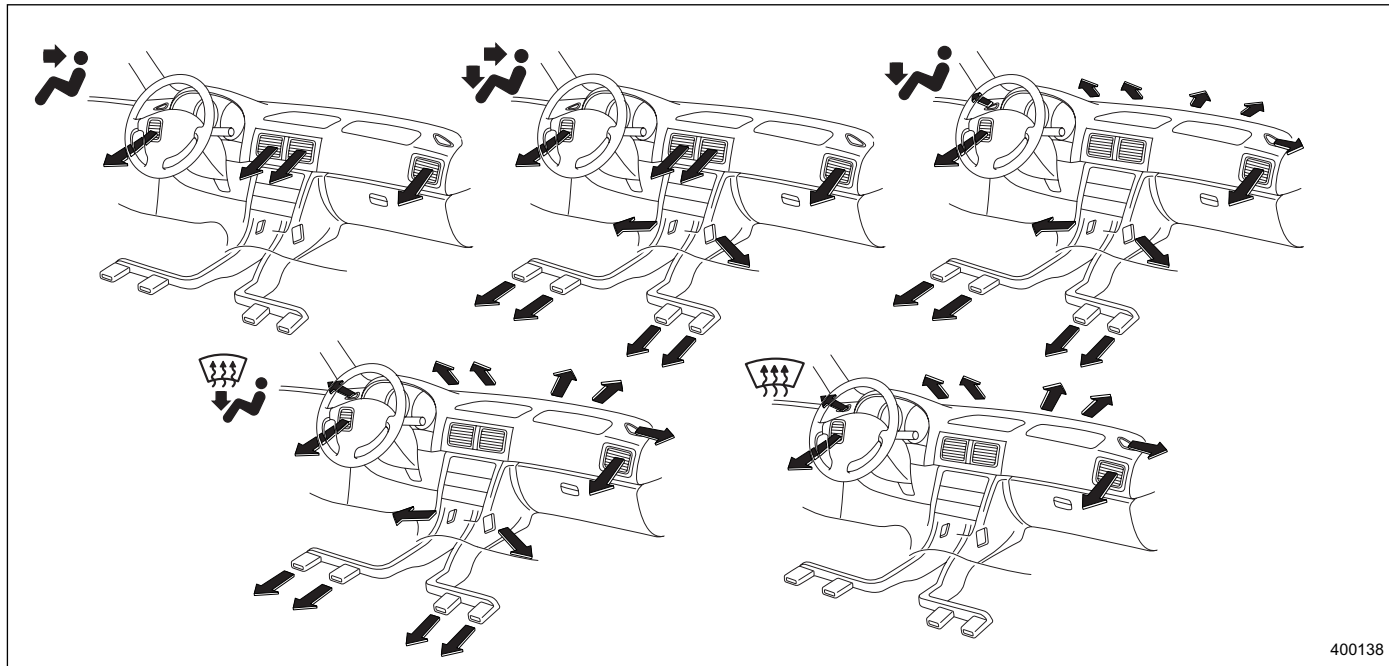

400138

▼ Автомобили с правосторонним расположением руля

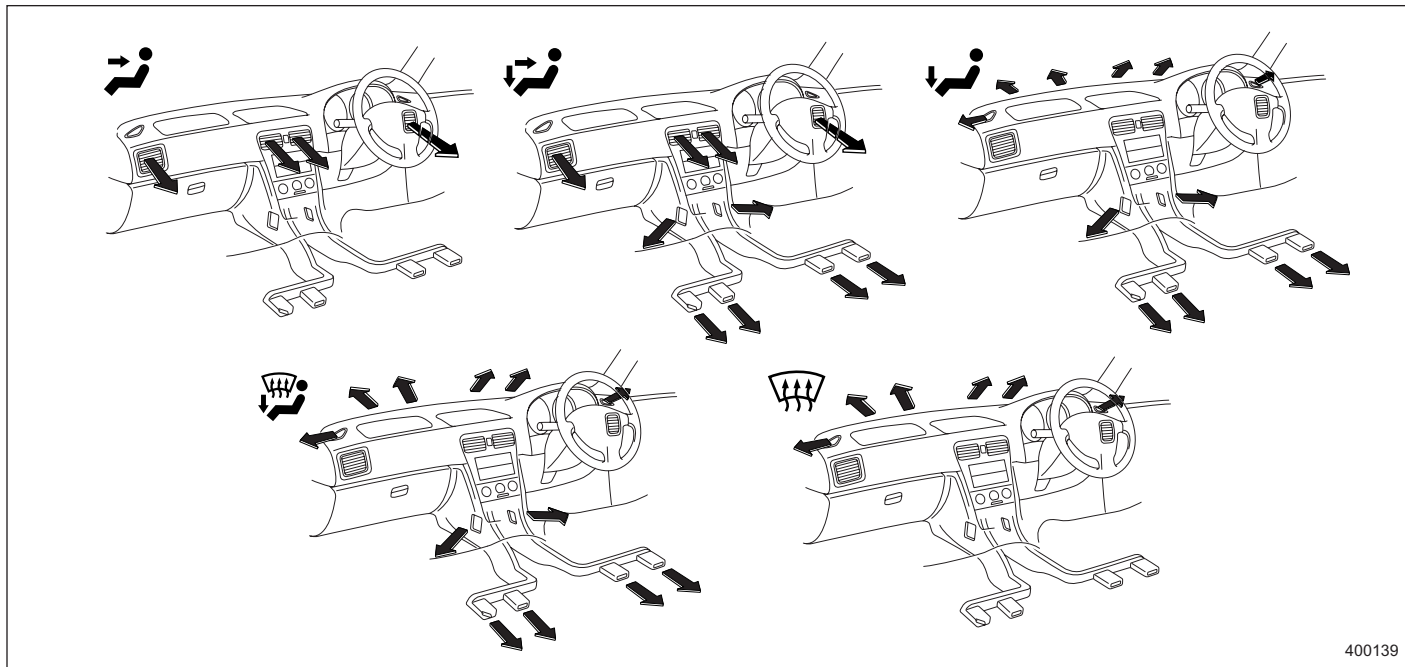

400139

## ■ Центральные и боковые дефлекторы

### ▼ Центральные дефлекторы

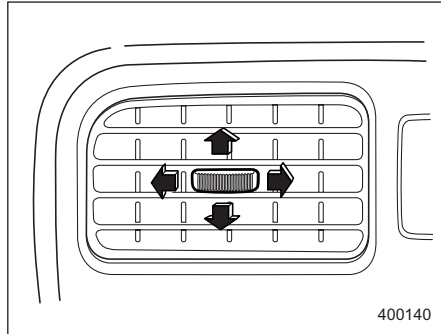

Для регулировки направления подачи воздуха переместите язычок вверх или вниз, вправо или влево.

### ▼ Боковые дефлекторы

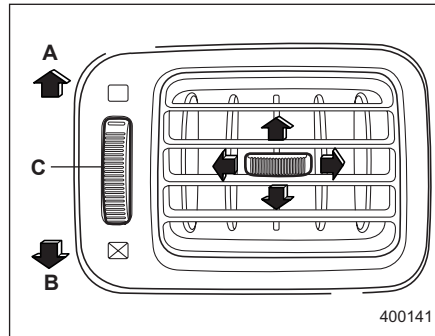

- A) Открыть
- B) Закрыть
- C) Колесико открывания/закрывания дефлектора

Для регулировки направления подачи воздуха переместите язычок вверх или вниз, вправо или влево.

Только для автомобилей с левосторонним расположением руля:  
 Чтобы открыть дефлектор поверните колесико открывания/закрывания дефлектора вверх в положение "□".  
 Чтобы закрыть его поверните колесико вниз в положение "⊗".

## Система климат-контроля с ручным управлением

### ■ Панель управления

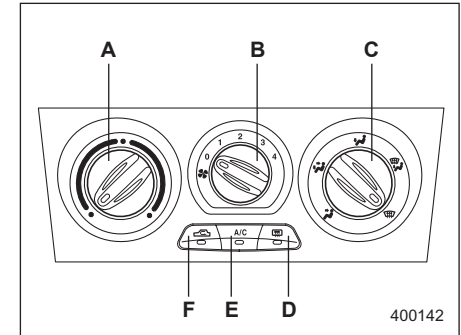

Автомобили с левосторонним расположением руля

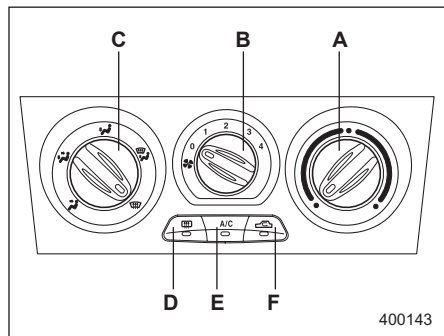

**Автомобили с правосторонним расположением руля**

- A) Ручка регулировки температуры
- B) Ручка регулировки скорости вентилятора
- C) Ручка установки режимов распределения потоков воздуха
- D) Кнопка включения обогрева заднего стекла (см. раздел “Кнопка включения обогрева заднего стекла” Главы 3)
- E) Кнопка включения кондиционера (если установлен)
- F) Кнопка управления воздухозаборником

**▼ Ручка регулировки температуры**

Данная ручка предназначена для регулировки температуры воздуха, подаваемого через вентиляционные отверстия в салон автомобиля.

Регулировка осуществляется в диапазоне от синего (холод) до красного (тепло) сектора.

**▼ Ручка регулировки скорости вентилятора**

Вентилятор работает только в том случае, если замок зажигания повернут в положение “ON”. Ручкой регулировки скорости вентилятора можно выбрать один из пяти скоростных режимов его работы.

**▼ Ручка установки режимов распределения потоков воздуха**

Эта ручка имеет пять следующих положений:

: Подача воздуха через вентиляционные отверстия панели приборов.

: Подача воздуха через вентиляционные отверстия приборов и вентиляционные отверстия обдува ног.

: Основная подача воздуха через вентиляционные отверстия обдува ног и слабая – через вентиляционные отверстия обогрева ветрового стекла.

: Подача воздуха через

вентиляционные отверстия обогрева ветрового стекла и вентиляционные отверстия обдува ног.

: Подача воздуха через вентиляционные отверстия обогрева ветрового стекла.

**ПРИМЕЧАНИЕ**

Когда ручка установки режимов распределения воздуха находится в положении “” или “”, компрессор кондиционера воздуха автоматически включается для быстрой очистки запотевшего стекла вне зависимости от положения кнопки включения кондиционера. Однако при этом контрольная лампа, расположенная в кнопке включения кондиционера, не загорается. Одновременно осуществляется автоматический переход в режим забора наружного воздуха.

В этом случае, Вы не сможете вручную установить режим “Рециркуляция” при помощи кнопки управления воздухозаборником. Выключение компрессора кондиционера путем нажатия кнопки включения кондиционера также невозможно.

### ▼ Кнопка включения кондиционера (если установлен)

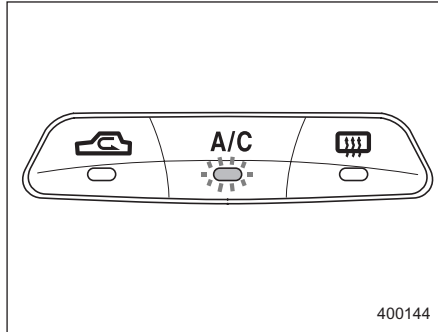

Работа кондиционера возможна только в том случае, если работает двигатель автомобиля.

Включение кондиционера воздуха осуществляется нажатием кнопки включения кондиционера при работающем вентиляторе. При этом загорается соответствующая контрольная лампа.

Выключение кондиционера воздуха осуществляется повторным нажатием этой же кнопки.

### ▼ Кнопка управления воздухозаборником

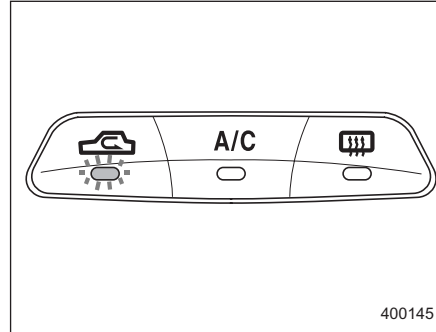

**Положение “ON” (Рециркуляция):** В салоне автомобиля осуществляется рециркуляция воздуха. Нажмите кнопку управления воздухозаборником, установив ее в положение “ON”. При этом загорается соответствующая контрольная лампа.

Для быстрого охлаждения воздуха кондиционером или при передвижении по пыльным дорогам, переведите кнопку управления воздухозаборником в положение “ON”.

**Положение “OFF” (Забор наружного воздуха):** В салон автомобиля осуществляется подача наружного воздуха. Повторно нажмите кнопку

управления воздухозаборником для перевода ее в положение “OFF”. При этом соответствующая контрольная лампа погаснет.

Когда воздух в салоне автомобиля охладился до комфортной температуры, а движение автомобиля осуществляется уже не по пыльной дороге, переведите кнопку управления воздухозаборником в положение “OFF”.

### ▲ ВНИМАНИЕ

При длительном нахождении кнопки управления воздухозаборником в положении “ON” может произойти запотевание стекол. Как только Вы проедете пыльный участок дороги, установите кнопку управления воздухозаборником в положение “OFF”.

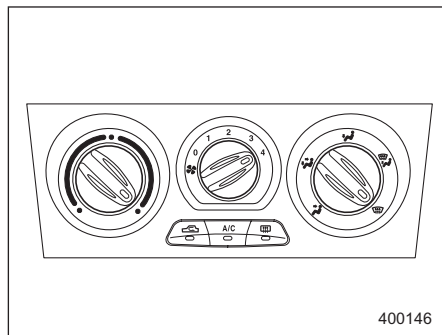

## ■ Работа обогревателя

### ▼ Обогрев и предотвращение запотевания ветрового стекла



Для подачи теплого воздуха на ветровое стекло и стекла передних дверей:

1. Установите ручку установки режимов распределения потоков воздуха в положение “”.
2. Поворачивайте ручку регулировки температуры вправо.
3. Ручкой регулировки скорости вентилятора установите максимальную скорость вентилятора.

Если Ваш автомобиль оснащен кондиционером воздуха, то при выборе положения “” или “”,

компрессор кондиционера воздуха автоматически включается для быстрой очистки запотевшего стекла вне зависимости от положения кнопки включения кондиционера. Однако при этом контрольная лампа включения кондиционера, не загорается.

### ПРИМЕЧАНИЕ (для автомобилей с левосторонним расположением руля

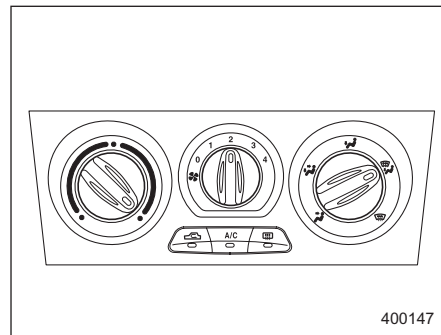

Теплый воздух подается также через правое и левое вентиляционные отверстия. Для прекращения подачи теплого воздуха через эти вентиляционные отверстия поверните колесико открывания/закрывания соответствующего дефлектора в положение “”.

### ▼ Обогрев салона и ветрового стекла



Для подачи теплого воздуха в ноги и на ветровое стекло:

1. Установите ручку установки режимов распределения потоков воздуха в положение “”.
2. Установите ручку регулировки температуры в положение, обеспечивающее комфортную температуру воздуха.
3. Ручкой регулировки скорости вентилятора установите требуемую скорость вентилятора.

Если Ваш автомобиль оснащен кондиционером воздуха, то при выборе положения “” или “”, компрессор кондиционера воздуха

автоматически включается для быстрой очистки запотевшего стекла вне зависимости от положения кнопки включения кондиционера. Однако при этом контрольная лампа включения кондиционера, не загорается.

### **ПРИМЕЧАНИЕ (для автомобилей с левосторонним расположением руля**

Теплый воздух подается также через правое и левое вентиляционные отверстия. Для прекращения подачи теплого воздуха через эти вентиляционные отверстия поверните колесико открывания/закрывания соответствующего дефлектора в положение “”.

### **▼ Обогрев салона**

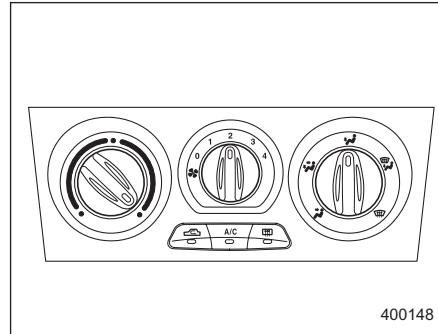

Для подачи теплого воздуха в ноги:

1. Установите кнопку управления воздухозаборником в положение “OFF”.
2. Установите ручку установки режимов распределения потоков воздуха в положение “”.
3. Установите ручку регулировки температуры в положение, обеспечивающее комфортную температуру воздуха.
4. Ручкой регулировки скорости вентилятора установите требуемую скорость вентилятора.

### **ПРИМЕЧАНИЕ (для автомобилей с левосторонним расположением руля**

Теплый воздух подается также через правое и левое вентиляционные отверстия. Для прекращения подачи теплого воздуха через эти вентиляционные отверстия поверните колесико открывания/закрывания соответствующего дефлектора в положение “”.

### **▼ Двухуровневый обогрев**

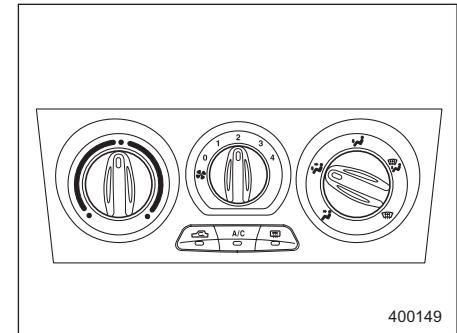

Данная регулировка позволяет Вам подавать через вентиляционные отверстия панели приборов и вентиляционные отверстия обдува ног

– ПРОДОЛЖЕНИЕ –

воздух разной температуры.

1. Установите кнопку управления воздухозаборником в положение "OFF".
2. Установите ручку установки режимов распределения потоков воздуха в положение "↕".
3. Установите нужный уровень температуры при помощи ручки регулировки температуры.
4. Ручкой регулировки скорости вентилятора установите требуемую скорость вентилятора.

#### ▼ Вентиляция

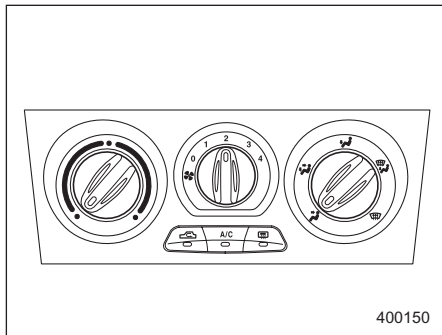

Для принудительной подачи наружного воздуха через вентиляционные отверстия панели приборов:

1. Установите кнопку управления

воздухозаборником в положение "OFF".

2. Установите ручку установки режимов распределения потоков воздуха в положение "↕".
3. Поворачивайте ручку регулировки температуры влево.
4. Ручкой регулировки скорости вентилятора установите требуемую скорость вентилятора.

При движении по пыльной дороге установите кнопку управления воздухозаборником воздуха в положение "ON".

#### ▲ ВНИМАНИЕ

При длительном нахождении кнопки управления воздухозаборником в положении "ON" может произойти запотевание стекол. Как только Вы проедете пыльный участок дороги, установите кнопку управления воздухозаборником в положение "OFF".

## ■ Работа кондиционера воздуха (если установлен)

### ▼ Охлаждение или осушение воздуха

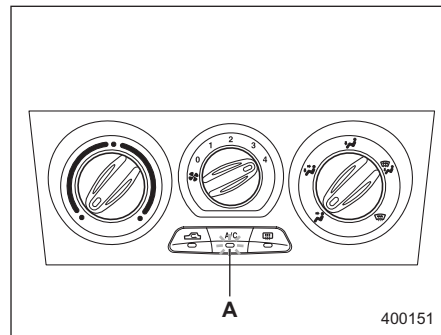

A) Положение "ON"

Для охлаждения и осушения воздуха в салоне автомобиля, направив воздух через вентиляционные отверстия панели приборов, выполните следующие операции:

1. Установите кнопку управления воздухозаборником в положение "OFF".
2. Установите ручку установки режимов распределения потоков воздуха в положение "↕".
3. Установите кнопку включения

кондиционера воздуха в положение “ON”.

4. Установите ручку регулировки температуры в синий сектор.
5. Ручкой регулировки скорости вентилятора установите максимальную скорость вентилятора.

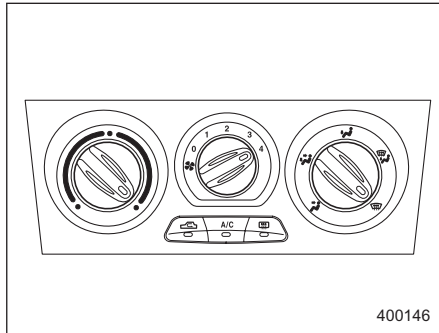

#### ▼ Обогрев или предотвращение запотевания ветрового стекла



Для подачи теплого воздуха на ветровое стекло и стекла передних дверей:

1. Установите ручку установки режимов распределения потоков воздуха в положение “”.
2. Установите ручку регулировки температуры в красный сектор.
3. Ручкой регулировки скорости

вентилятора установите максимальную скорость вентилятора.

Когда ручка установки режимов распределения потоков воздуха находится в положении “” или “”, компрессор кондиционера воздуха автоматически включается и обеспечивает очистку запотевших стекол.

Однако при этом контрольная лампа включения кондиционера, не загорается.

## Автоматическая система климат-контроля (если установлена)

Хотя эта система климат-контроля может использоваться в автоматическом режиме, при желании ее можно также использовать и в полуавтоматическом режиме.

Когда данная система климат-контроля используется в автоматическом режиме, температура подаваемого в салон воздуха, скорость вращения вентилятора, распределение воздушного потока, управление забором воздуха и работа компрессора кондиционера воздуха регулируются автоматически, постоянно обеспечивая комфортную температуру в салоне автомобиля.

### ПРИМЕЧАНИЕ

- Работа автоматической системы климат-контроля может регулироваться только при работающем двигателе автомобиля.
- При низкой температуре охлаждающей жидкости двигателя вентилятор не включается.
- При работе в режиме “AUTO”, если температура воздуха в салоне автомобиля достаточно

– ПРОДОЛЖЕНИЕ –

прохладная, компрессор кондиционера воздуха не включается. Для эффективного устранения запотевания стекол или осушения воздуха в холодную погоду включите компрессор кондиционера воздуха, нажав на кнопку “A/C”.

• Даже в тех случаях, когда в охлаждении воздуха нет необходимости, при установке соответствующей ручкой уровня температуры, значительно более низкой, чем температура воздуха, подаваемого в салон автомобиля в данный момент, автоматически включается компрессор кондиционера воздуха, а на панели управления загорается контрольная лампа “A/C”.

## ■ Панель управления

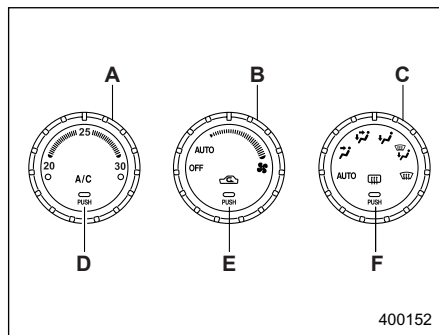

Автомобили с левосторонним расположением руля

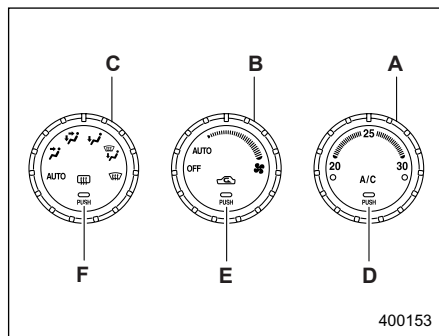

Автомобили с правосторонним расположением руля

расположением руля

- A) Ручка регулировки температуры
- B) Ручка регулировки скорости вентилятора
- C) Ручка установки режимов распределения потоков воздуха
- D) Кнопка включения кондиционера воздуха
- E) Кнопка управления воздухозаборником
- F) Кнопка включения обогрева заднего стекла (см. раздел “Кнопка включения обогрева заднего стекла” Главы 3)

## ■ Порядок использования системы климат-контроля в автоматическом режиме

Установите нужную температуру при помощи ручки регулировки температуры, затем установите другие ручки и кнопки системы климат-контроля, следуя инструкциям, приведенным ниже. После этого система климат-контроля перейдет в автоматический режим (режим “AUTO”), и осуществление ее функций будет регулироваться автоматически.

- Ручка установки режимов распределения потоков воздуха: Положение “AUTO”
- Ручка регулировки скорости вентилятора: Положение “AUTO”

- Кнопка управления воздухозаборником: Нажмите и удерживайте не менее 1 секунды. (Контрольная лампа дважды мигнет).
- Кнопка включения кондиционера воздуха: Нажмите и удерживайте не менее 1 секунды. (Контрольная лампа дважды мигнет).

### ■ Порядок использования системы климат-контроля в полуавтоматическом режиме

Каждая функция системы климат-контроля может быть установлена в режим “AUTO” независимо от остальных функций. Управление любой функцией, переведенной в режим “AUTO”, будет регулироваться автоматически. Если какая-либо функция не переведена в режим “AUTO”, то ее желаемую настройку можно производить вручную. Уровень температуры может устанавливаться в диапазоне от 20 до 30°C (от 65 до 85°F).

### ■ Ручка регулировки скорости вентилятора

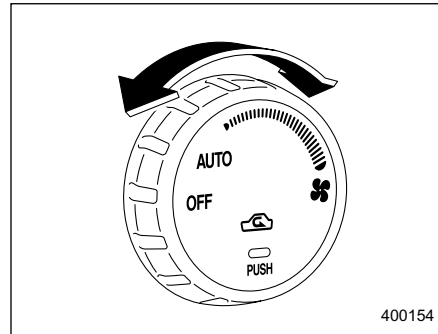

Работа вентилятора возможна только в том случае, если замок зажигания установлен в положение “ON”. Ручкой регулировки скорости вентилятора можно устанавливать требуемую скорость вращения вентилятора, либо переводить вентилятор в режим “AUTO” (автоматическое управление). Ниже перечислены возможные положения ручки регулировки скорости вентилятора и выполняемые при этом функции:

**Положение “OFF”:** Вентилятор выключен.

**Положение “AUTO”:** Скорость вентилятора регулируется

автоматически в зависимости от температуры воздуха в салоне автомобиля и температуры наружного воздуха, интенсивности солнечного света и других факторов. SUBARU рекомендует использовать положение “AUTO”.

**Другие положения ручки регулировки скорости вентилятора**  
Возможна установка одного из семи скоростных режимов работы вентилятора.

### ПРИМЕЧАНИЕ

Когда ручка регулировки скорости вентилятора установлена в положение “AUTO”, а ручка установки режимов распределения потоков воздуха находится в положении “”, “” или “”, работа вентилятора возможна только в тех случаях, когда двигатель прогрелся, и температура охлаждающей жидкости превышает уровень, равный приблизительно 50°C (122°F).

## ■ Ручка регулировки температуры

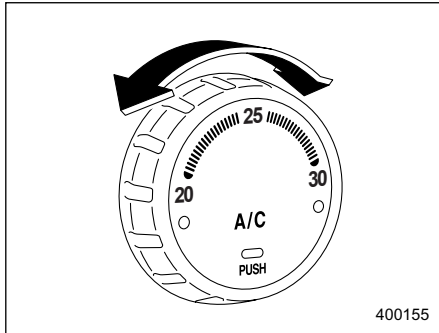

Данная ручка предназначена для установки требуемой температуры в салоне автомобиля. После установки требуемого уровня температуры система климат-контроля будет автоматически регулировать температуру воздуха, подаваемого в салон автомобиля, чтобы обеспечить постоянное поддержание этого установленного уровня температуры. При повороте этой ручки против часовой стрелки до упора система климат-контроля обеспечивает максимальное охлаждение. При повороте этой ручки по часовой стрелке до упора система климат-

контроля обеспечивает максимальный обогрев.

## ■ Ручка установки режимов распределения потоков воздуха

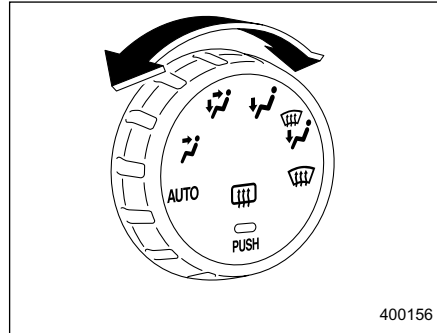



Эта ручка имеет шесть следующих положений. Ниже перечислены вентиляционные отверстия, через которые подается воздух при соответствующем положении ручки регулировки:

**Положение "AUTO":** Распределение потоков воздуха, подаваемого в салон автомобиля, регулируется автоматически в зависимости от температуры воздуха в салоне автомобиля и температуры наружного

воздуха, интенсивности солнечного света и других факторов. SUBARU рекомендует использовать положение "AUTO".

: Вентиляционные отверстия панели приборов



: Вентиляционные отверстия панели приборов и вентиляционные отверстия обдува ног

: Вентиляционные отверстия обдува ног и вентиляционные отверстия обогрева ветрового стекла (через вентиляционные отверстия обогрева ветрового стекла подается сравнительно небольшое количество воздуха)

: Вентиляционные отверстия обогрева ветрового стекла и вентиляционные отверстия обдува ног

: Вентиляционные отверстия обогрева ветрового стекла

## ПРИМЕЧАНИЕ

Когда ручка установки режимов распределения потоков воздуха находится в положении " " или "", компрессор кондиционера воздуха автоматически включается и обеспечивает очистку запотевших стекол. Одновременно осуществляется автоматический

переход в режим забора наружного воздуха.

## ■ Кнопка управления воздухозаборником

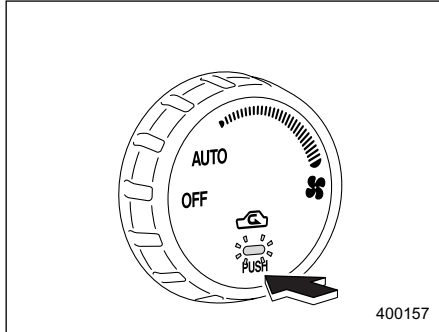

**Положение “ON” (Рециркуляция):** В салоне автомобиля осуществляется рециркуляция воздуха. Для быстрого охлаждения воздуха кондиционером или при передвижении по пыльным дорогам, нажмите кнопку управления воздухозаборником, установив ее в положение “ON”. При этом загорается соответствующая контрольная лампа.

**Положение “OFF” (Забор наружного воздуха):** В салон автомобиля осуществляется подача наружного воздуха. Когда воздух в салоне

автомобиля охладился до комфортной температуры, а движение автомобиля осуществляется уже не по пыльной дороге, нажмите на кнопку управления воздухозаборником, установив ее в положение “OFF”. При этом соответствующая контрольная лампа погаснет.

**Положение “AUTO”:** Если нажать кнопку управления воздухозаборником и удерживать ее в этом положении не менее одной секунды, контрольная лампа дважды мигнет. После этого забор воздуха будет регулироваться автоматически в зависимости от температуры воздуха в салоне автомобиля и температуры наружного воздуха, интенсивности солнечного света и других факторов. При последующем нажатии кнопки управления воздухозаборником режим “AUTO” отменяется. SUBARU рекомендует использовать положение “AUTO”.

### ▲ ВНИМАНИЕ

При длительном нахождении кнопки управления воздухозаборником в положении “ON” может произойти запотевание стекол. Как только

Вы проедете пыльный участок дороги, установите кнопку управления воздухозаборником в положение “OFF”.

## ■ Кнопка включения кондиционера воздуха

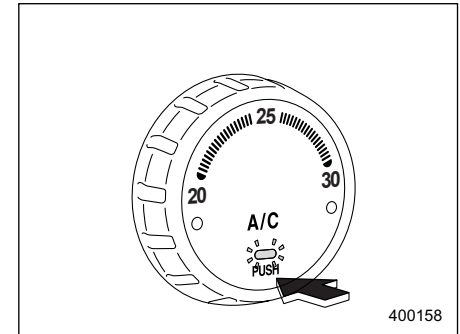

Ниже описываются режимы работы кондиционера воздуха при каждом положении кнопки:

**Положение “ON”:** Кондиционер воздуха работает одновременно с вентилятором.

Для установки этого положения нажмите на кнопку. При этом загорится соответствующая контрольная лампа. **Положение “OFF”:** Кондиционер

– ПРОДОЛЖЕНИЕ –

воздуха выключен.

Для установки этого положения повторно нажмите на кнопку. При этом соответствующая контрольная лампа погаснет.

**Положение “АУТО”:** Если нажать кнопку включения кондиционера воздуха и удерживать ее в этом положении не менее одной секунды, контрольная лампа дважды мигнет. После этого работа компрессора кондиционера воздуха будет регулироваться автоматически в зависимости от температуры воздуха в салоне автомобиля и температуры наружного воздуха, интенсивности солнечного света и других факторов. При последующем нажатии кнопки режим “АУТО” отменяется. SUBARU рекомендует использовать положение “АУТО”.

### ПРИМЕЧАНИЕ

**Компрессор кондиционера воздуха не будет работать, если температура наружного воздуха меньше или равна 0°C (32°F).**

## ■ Датчики температуры

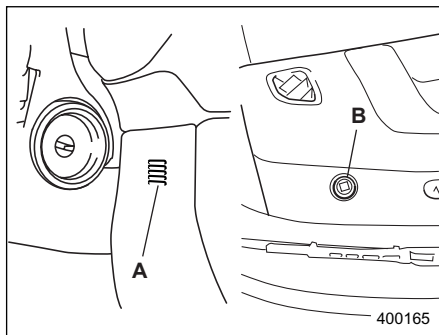

- A) Датчик температуры воздуха в салоне автомобиля
- B) Датчик интенсивности солнечного света (расположен со стороны пассажира переднего сиденья)

В работе автоматической системы климат-контроля используются показания нескольких датчиков. Эти датчики имеют хрупкую конструкцию. При неосторожном обращении они могут легко повредиться, в результате чего система климат-контроля не сможет осуществлять правильную регулировку температуры в салоне. Во избежание повреждения датчиков соблюдайте следующие меры предосторожности:

- Не подвергайте датчики ударам.
- Не допускайте попадания на датчики воды.
- Ничем не закрывайте датчики.

Датчики расположены в следующих местах:

- Датчик интенсивности солнечного света: рядом с решеткой вентиляционных отверстий обогревателя ветрового стекла
- Датчик температуры воздуха в салоне автомобиля: около рулевой колонки.
- Датчик температуры наружного воздуха: за решеткой радиатора.

## Рекомендации по обслуживанию и эксплуатации обогревателя и кондиционера воздуха

### ■ Очистка решётки воздухозаборника системы вентиляции

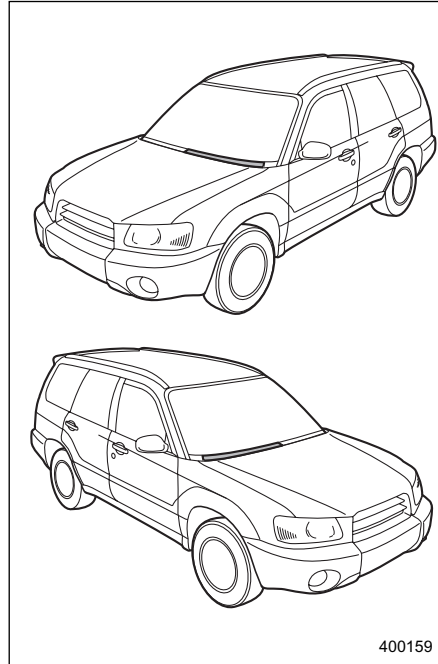

Для обеспечения эффективного обогрева салона и ветрового стекла следите за тем, чтобы передняя решётка воздухозаборника системы вентиляции всегда была очищена от снега, листьев и других предметов,

препятствующих поступлению воздуха в салон автомобиля. В связи с тем, что испаритель находится в передней части радиатора, эту область всегда следует содержать в чистоте, так как насекомые и листья, скапливающиеся на нем, ухудшают эффективность охлаждения.

### ■ Эффективное охлаждение салона автомобиля после стоянки на солнце

После стоянки на солнце Вам следует открыть окна автомобиля в первые несколько минут поездки, обеспечив приток и циркуляцию наружного воздуха в салоне автомобиля. Это поможет кондиционеру воздуха быстрее охладить воздух в салоне. Для обеспечения максимальной эффективности охлаждения воздуха закрывайте окна автомобиля при работе кондиционера воздуха.

### ■ Циркуляция смазки в контуре хладагента

Для циркуляции масла в системе кондиционера, в межсезонье раз в месяц необходимо обеспечивать работу его компрессора в течение

– ПРОДОЛЖЕНИЕ –

нескольких минут при низких оборотах двигателя (в режиме холостого хода или при движении на малой скорости).

### ■ Проверка системы кондиционера воздуха перед началом летнего сезона

Каждую весну осуществляйте проверку работоспособности и состояния шлангов кондиционера Вашего автомобиля, а также осмотр кондиционера для выявления возможных утечек хладагента. Для проведения этих работ мы рекомендуем Вам обратиться к официальному дилеру SUBARU.

### ■ Охлаждение и осушение воздуха в салоне автомобиля при погодных условиях, характеризующихся повышенной влажностью и низкой температурой

При определенных погодных условиях (высокая относительная влажность воздуха, низкая температура и т.п.) можно заметить выделение водяных

паров из вентиляционных отверстий подачи воздуха в салон автомобиля. Это – нормальное явление, не свидетельствующее о каких-либо неисправностях в системе кондиционирования воздуха.

### ■ Отключение компрессора кондиционера воздуха при работе двигателя в режиме тяжелых нагрузок

Для улучшения динамических характеристик автомобиля и в целях экономии топлива конструкция компрессора кондиционера воздуха предусматривает его временное отключение при полном нажатии педали газа во время осуществления резкого ускорения автомобиля или при въезде на крутой склон.

### ■ Хладагент для системы климат-контроля Вашего автомобиля

В Вашем кондиционере используется озоносберегающий хладагент HFC134a. Поэтому способы заправки, замены или проверки хладагента отличаются от тех, что используются при работе с хладагентом CFC12

(фреон). По поводу обслуживания мы рекомендуем Вам проконсультироваться у Вашего дилера SUBARU. Гарантийные обязательства не распространяются на проведение ремонта, вызванного использованием ненадлежащего хладагента.

## Система очистки воздуха

Если система кондиционирования воздуха Вашего автомобиля включает в себя систему очистки воздуха, то замена фильтрующего элемента этой системы должна проводиться в соответствии с графиком, приведенным ниже. Соблюдение этого графика обеспечит эффективную очистку воздуха от пыли. Если Ваш автомобиль эксплуатируется в условиях повышенной запыленности воздуха, то фильтрующий элемент должен заменяться чаще, чем указано в графике. Мы рекомендуем Вам проверять состояние системы очистки воздуха и осуществлять замену фильтрующего элемента у официального дилера SUBARU. Кроме того, мы рекомендуем Вам использовать для замены фирменный комплект воздушного фильтра.

График замены:

Каждые 12 месяцев или через 12 000 км (7 500 миль) пробега – в зависимости от того, что наступит раньше.

## ■ Замена фильтрующего элемента

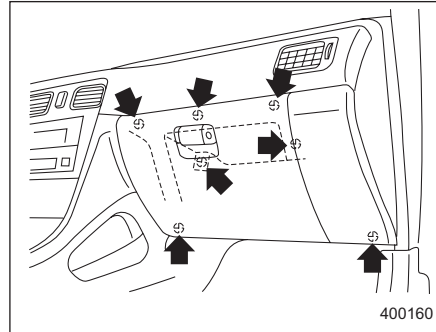

1. Снимите отделение для перчаток
  - 1) Откройте отделение для перчаток.
  - 2) Отвинтите семь винтов, фиксирующих отделение для перчаток.

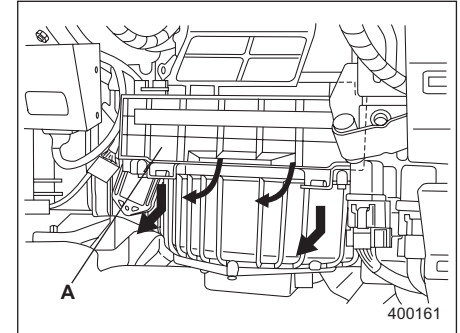

A) Крышка воздушного фильтра

2. Снимите крышку воздушного фильтра.

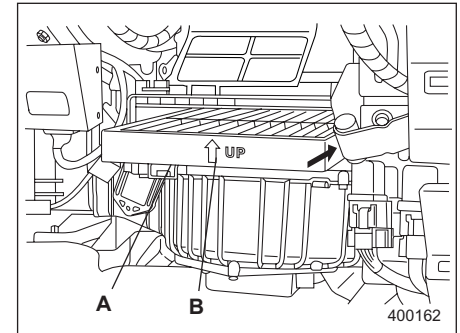

A) Фильтрующий элемент  
B) Значок стрелки

– ПРОДОЛЖЕНИЕ –

3. Замените фильтрующий элемент новым.

**▲ ОСТОРОЖНО**

Стрелка на фильтрующем элементе должна быть обращена вверх.

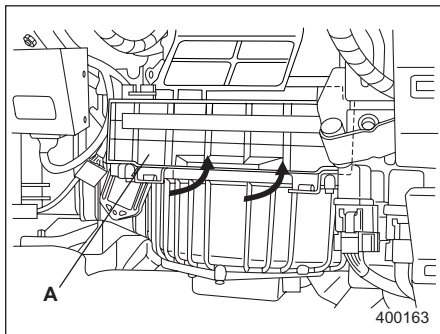

A) Крышка воздушного фильтра

4. Установите крышку воздушного фильтра на место.

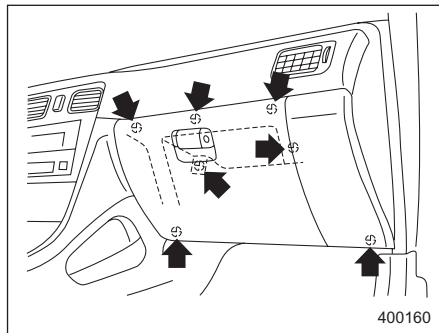

5. Установите отделение для перчаток на место.

6. Закройте отделение для перчаток.

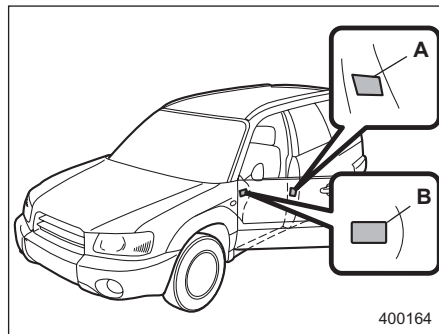

A) Наклейка о проведении обслуживания

B) Предупреждающая наклейка

7. Установка НАКЛЕЕК

1) Заполните наклейку о проведении обслуживания (малую).

2) Закрепите наклейку о проведении обслуживания на средней стойке со стороны водителя, а предупреждающую наклейку – на краю панели приборов со стороны водителя.

**▲ ОСТОРОЖНО**

В перечисленных ниже случаях мы рекомендуем Вам обратиться к Вашему дилеру SUBARU, даже если еще не подошло время замены фильтрующего элемента воздушного фильтра:

- Снижение объемов воздуха, проходящего через воздуховоды системы вентиляции и кондиционирования.
- Ветровое стекло быстро запотекает.

**ПРИМЕЧАНИЕ**

Ненадлежащее обслуживание воздушного фильтра может повлиять на работу систем кондиционирования воздуха, обогрева салона и ветрового стекла.



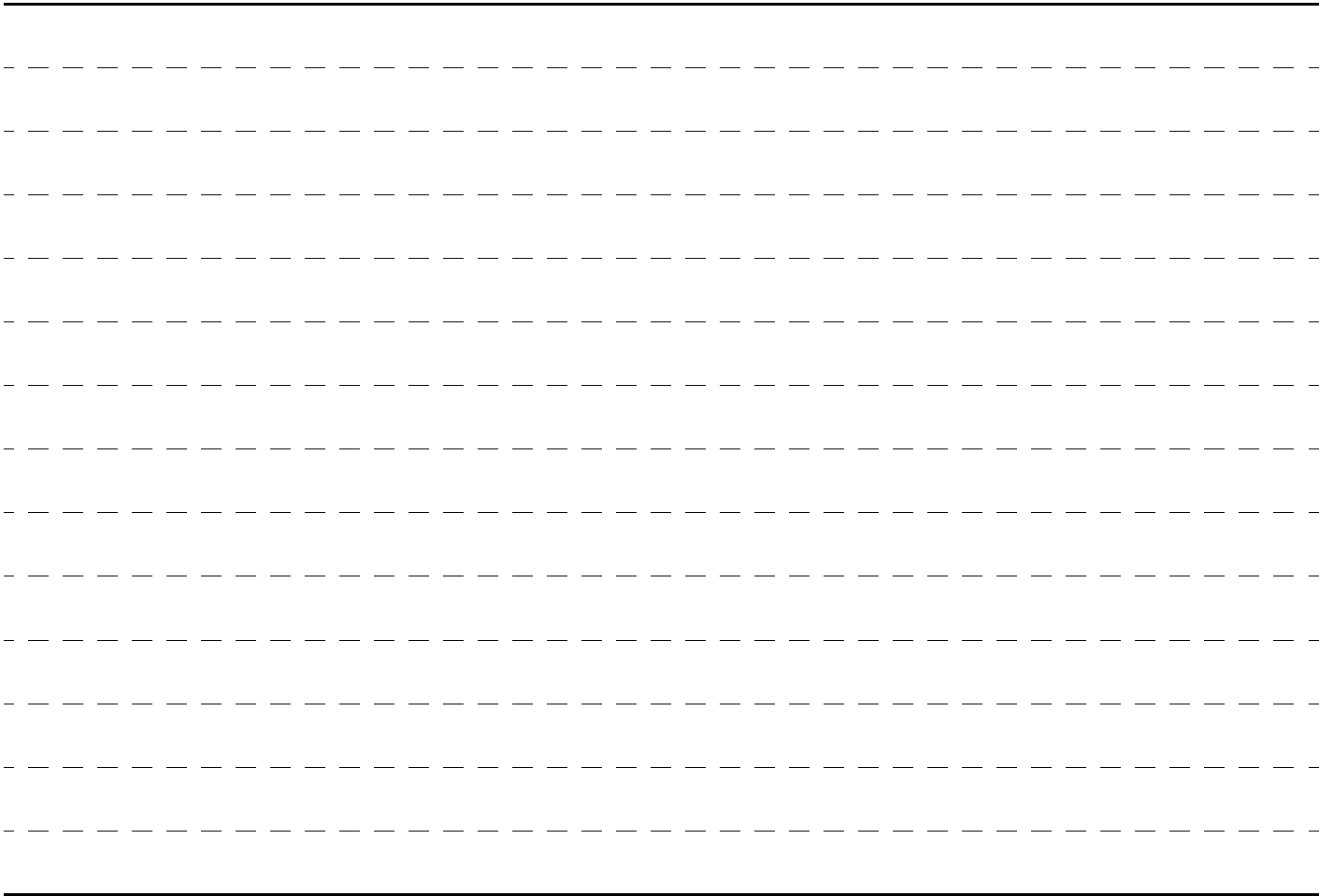

Антенна .....	5-3
Прием радиостанций диапазона FM .....	5-3
Установка дополнительного электрического оборудования .....	5-3
Аудиосистема .....	5-4
Аудиосистема типа “А” .....	5-4
Аудиосистема типа “В” .....	5-4
Аудиосистема типа “С” .....	5-4
Аудиосистема типа “D”:	5-5
Аудиосистема типа “Е” .....	5-5
Аудиосистема типа “А” (если установлена) .....	5-6
Работа радиоприемника .....	5-6
Работа проигрывателя компакт-дисков .....	5-16
Органы управления CD-чейнджером (если подключен дополнительный CD-чейнджер) .....	5-19
Встроенные часы .....	5-21
Аудиосистема типа “В” (если установлена) .....	5-22
Работа радиоприемника .....	5-22
Работа проигрывателя компакт-дисков .....	5-28
Органы управления CD-чейнджером (если подключен дополнительный CD-чейнджер) .....	5-30
Аудиосистема типа “С” (если установлена) .....	5-32
Работа радиоприемника .....	5-32
Работа проигрывателя компакт-дисков .....	5-38
Органы управления CD-чейнджера (если подключен дополнительный in-dash CD-чейнджер) ...	5-41

Аудиосистема типа “D” (если установлена) .....	5-44
Работа радиоприемника .....	5-44
Работа встроенного CD-чейнджера .....	5-52
Органы управления CD-чейнджером (если подключен дополнительный CD-чейнджер) .....	5-58
Аудиосистема типа “E” (если установлена) .....	5-62
Работа радиоприемника .....	5-62
Работа встроенного CD-чейнджера .....	5-69
Кнопки управления аудиосистемой (если установлены) .....	5-74
Меры предосторожности при работе с компакт-дисками (CD) .....	5-75

## Антенна

### ■ Печатная антенна

#### **▲ ОСТОРОЖНО**

Никогда не используйте для чистки внутренней поверхности стекла, на которое нанесена печатная антенна, острые инструменты или очистители стекол, содержащие абразивные вещества. В противном случае можно повредить нанесенную на стекло печатную антенну.

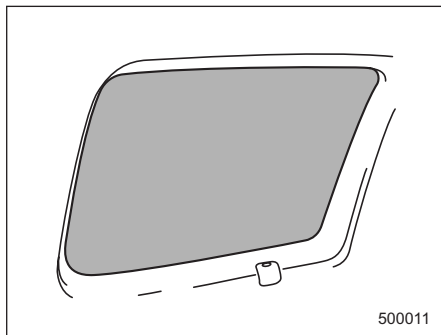

Антенна нанесена печатным способом на внутреннюю часть стекла окна левой задней стойки.

### ■ Прием радиостанций диапазона FM

Несмотря на то, что обычно в диапазоне FM отсутствуют помехи, все же на качество приема радиостанций может повлиять окружающая среда, атмосферные условия, мощность передающей радиостанции и удаленность передатчика. Здания или другие препятствия могут стать причиной временных помех, пульсаций или взаимных помех от других радиостанций. Если продолжается плохой прием, переключитесь на другую радиостанцию с устойчивым приемом.

## Установка дополнительного электрического оборудования

Перед установкой переносного радиотелефона, а также других радиопередающих устройств, мы рекомендуем Вам всегда обращаться за консультацией к Вашему дилеру SUBARU. Если установка таких устройств произведена неправильно или если они не предназначены для данного автомобиля, то эти устройства могут стать причиной сбоя в работе электронного оборудования автомобиля.

## Аудиосистема

Ваш автомобиль может быть оборудован одной из указанных ниже аудиосистем. Для получения подробной информации по эксплуатации соответствующей аудиосистемы, обратитесь к соответствующим страницам, указанным в настоящем разделе.

### ■ Аудиосистема типа “А”

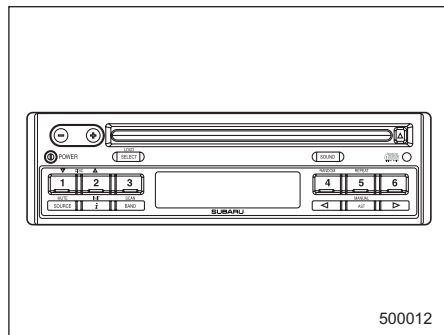

- Работа радиоприемника: см. стр. 5-6
- Работа проигрывателя компакт-дисков: см. стр. 5-16
- Органы управления CD-чейнджером: см. стр. 5-19

- Встроенные часы: см. стр. 5-21

### ■ Аудиосистема типа “В”

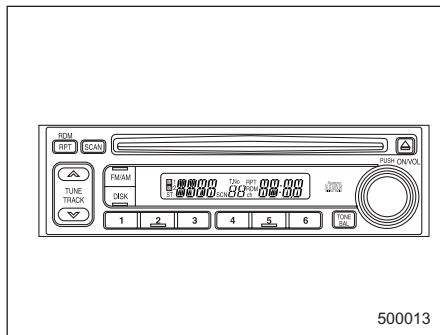

- Работа радиоприемника: см. стр. 5-22
- Работа проигрывателя компакт-дисков: см. стр. 5-28
- Органы управления CD-чейнджером: см. стр. 5-30

### ■ Аудиосистема типа “С”

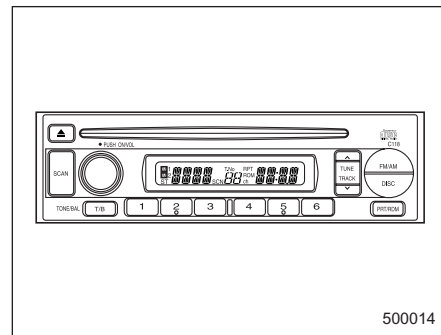

- Работа радиоприемника: см. стр. 5-32
- Работа проигрывателя компакт-дисков: см. стр. 5-38
- Органы управления CD-чейнджером: см. стр. 5-41

## ■ Аудиосистема типа “D”:

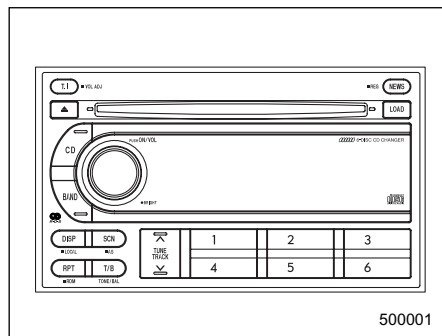

- Работа радиоприемника: см. стр. 5-44
- Работа встроенного CD-чейнджера см. стр. 5-52
- Органы управления CD-чейнджером: см. стр. 5-58

## ■ Аудиосистема типа “E”

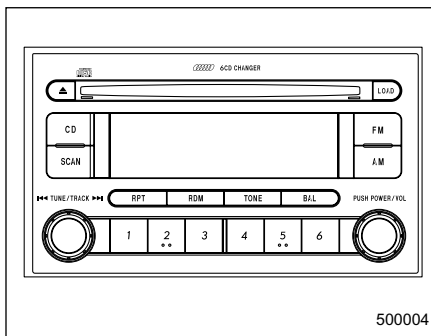

- Работа радиоприемника: см. стр. 5-62
- Работа встроенного CD-чейнджера см. стр. 5-69

## Аудиосистема типа “А” (если установлена)

Аудиосистема Вашего автомобиля может работать только в том случае, если замок зажигания переведен в положение “ACC” или “ON”.

### ■ Работа радиоприемника

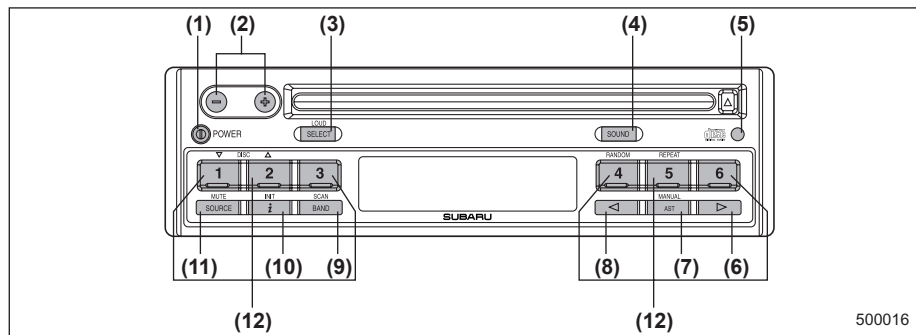

- (1) Кнопка “POWER”
- (2) Кнопки регулировки громкости
- (3) Кнопка “SELECT/LOUD”
- (4) Кнопка “SOUND”
- (5) Предупреждающий светодиодный индикатор
- (6) Кнопка настройки радиоприемника (ВВЕРХ, от более низкой частоты к более высокой)
- (7) Кнопка “AST/MANUAL” (введение в память радиостанций в автоматическом или ручном режиме)
- (8) Кнопка настройки радиоприемника (ВНИЗ, от более высокой частоты к более

- низкой)
- (9) Кнопка “BAND/SCAN”
- (10) Кнопка “TA” (включение режима получения сообщений о ситуации на дорогах)
- (11) Кнопка “SOURCE/MUTE”
- (12) Кнопки предварительной настройки

#### ▼ Включение и выключение электропитания (кнопка “POWER”)

Для включения или выключения электропитания аудиосистемы нажмите кнопку “POWER” (1).

#### ▼ Регулировка уровня громкости

Для регулировки уровня громкости нажмите кнопку “+” или “-” (2).

#### ▼ Настройка стиля звучания

При каждом нажатии кнопки “SOUND” (4) режим звучания меняется в следующей последовательности: “BASS-TRE”, “FLAT”, “JAZZ”, “VOCAL”, “CLASSIC” и “ROCK”.

- Режим “BASS-TRE”: Акцентируется тембр звучания низких и высоких частот
- Режим “FLAT”: Тембр звучания равномерный во всем частотном

диапазоне.

- Режим “JAZZ”: Устанавливается тембр звучания, оптимальный для воспроизведения джазовой музыки
- Режим “VOCAL”: Акцентируется воспроизведение частот голосового диапазона
- Режим “CLASSIC”: Устанавливается тембр звучания, оптимальный для воспроизведения классической музыки
- Режим “ROCK”: Устанавливается тембр звучания, оптимальный для воспроизведения рок-музыки

#### ▼ Регулировка тембра и баланса стереозвучания (Кнопка “SELECT”)

Кнопки “+” и “-” (2) обычно выполняют функцию регулировки уровня громкости. При выборе режима регулировки тембра и баланса стереозвучания этими кнопками можно регулировать соответственно уровень воспроизведения низких (“Bass”) и высоких (“Treble”) частот, баланс уровня воспроизведения между левыми и правыми динамиками (“Balance”) и баланс уровня воспроизведения между передними и задними динамиками (“Fader”).

Выбор желаемого уровня воспроизведения в каждом из режимов осуществляется кнопками регулировки уровня громкости. Приблизительно через 5 секунд происходит возврат в режим регулировки уровня громкости.

**Изменение режимов регулировки:** При каждом кратковременном нажатии на кнопку “SELECT” (3) режимы регулировки будут меняться в последовательности, которая приведена ниже (начиная с режима регулировки уровня громкости (“Volume”).) (При первом включении радиоприемника устанавливается режим регулировки уровня громкости.)

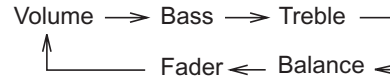

Для установки требуемых настроек нажмите кнопку “+” и “-”.

Для каждого из режимов “TREBLE”, “FADER”, “BASS” и “BALANCE” предусмотрено по семь настроек уровня воспроизведения в большую “+” и меньшую “-” сторону относительно их среднего положения.

Регулировка уровня воспроизведения

низких и высоких частот может осуществляться только в том случае, если выбран режим “BASS-TRE”.

#### ▼ Предупреждающий светодиодный индикатор

При повороте замка зажигания в положение “OFF” предупреждающий светодиодный индикатор (5) начинает мигать, а при повороте замка зажигания в положение “ON” этот индикатор гаснет.

#### ▼ Режим громкого воспроизведения (LOUDNESS)

При желании аудиосистему можно перевести в режим громкого воспроизведения, при котором усиливается воспроизведение высоких и низких частот даже при установленном низком уровне громкости.

Для включения и выключения режима громкого воспроизведения нажмите кнопку “LOUD” (3) и удерживайте ее в этом положении не менее 2 секунд.

– На дисплее кратковременно высветится надпись “LOUD ON” (режим громкого воспроизведения включен) или “LOUD OFF” (режим громкого воспроизведения выключен).

Установка и отключение режима громкого воспроизведения может осуществляться только в том случае, если выбран режим “BASS-TRE”.

#### ▼ Диапазоны волн

Выбор требуемого диапазона волн осуществляется кратковременным нажатием кнопки “BAND” (выбор диапазона) (9). Радиоприемник имеет следующие диапазоны волн:

“FM1”, “FM2”, “FM3”	FM (УКВ)	87,5 – 108 МГц
“MW1”, “MW2”	Средние волны	531 – 1 629 кГц
“LW”	Длинные волны	144 – 288 кГц

#### ПРИМЕЧАНИЕ

Если рядом с радиоприемником находится сотовый телефон, то при входящих звонках радиоприемник может издавать шумы. Эти шумы не свидетельствуют о неисправности радиоприемника.

#### ▼ Приглушение звука

При нажатии кнопки “SOURCE/MUTE” (11) и удерживании ее в этом положении более 2 секунд мгновенно

произойдет снижение уровня громкости. Повторное нажатие и удерживание этой кнопки более 2 секунд приведет к восстановлению прежнего уровня громкости. Кроме того, функция приглушения звука может быть отключена нажатием любой из кнопок управления.

#### ▼ Настройка приема радиостанций

##### ▽ Автоматическая настройка (для быстрого поиска радиостанции)

Для быстрого поиска какой-либо радиостанции используйте режим автоматической настройки.

1. Кратковременно нажмите кнопку “◀” (8) или “▶” (6). После нажатия одной из этих кнопок произойдет автоматическая настройка на радиостанцию.
2. Для автоматической настройки на другую радиостанцию вновь нажмите на ту же кнопку.

##### ▽ Ручная настройка (если Вы знаете частоту, на которой работает требуемая радиостанция)

Если Вы знаете частоту, на которой работает требуемая радиостанция, настройка может осуществляться Вами вручную, как описано ниже:

#### Переключение из режима автоматической настройки в режим ручной настройки:

1. Нажмите кнопку “MANUAL” (7) и удерживайте ее не менее 2 секунд, пока не услышите звуковой сигнал, свидетельствующий о переключении с режима автоматической настройки на режим ручной настройки.
2. Настройтесь на требуемую частоту при помощи кнопок “◀” (8) или “▶” (6).

**Быстрая настройка:** Удерживайте кнопку в нажатом положении.

**Пошаговая настройка:** Кратковременно нажмите кнопку.

#### ПРИМЕЧАНИЕ

Примерно через 50 секунд после переключения в режим ручной настройки радиоприемник вновь автоматически переключится в режим автоматической настройки.

#### ▼ Ввод в память радиостанций при помощи кнопок предварительной настройки

В память радиоприемника можно ввести:

18 радиостанций в диапазоне "FM"	6 × "FM1", 6 × "FM2", 6 × "FM3" (диапазон "FM3" также может быть использован для автоматического ввода в память)
12 радиостанций в диапазоне средних волн	6 × "MW1", 6 × "MW2" (диапазон "MW2" также может быть использован для автоматического ввода в память)
6 радиостанций в диапазоне длинных волн	6 × "LW"

#### ▽ Ввод в память радиостанций (в требуемом диапазоне волн)

#### ПРИМЕЧАНИЕ

При вводе в память радиостанции, работающей в диапазоне "FM", режим "AF" (Альтернативная частота) запоминаются альтернативные частоты этой радиостанции.

1. Настройтесь на нужную радиостанцию. (См. "Автоматическая настройка (для быстрого поиска

радиостанции)" или "Ручная настройка (если Вы знаете частоту, на которой работает требуемая радиостанция)".)  
2. Нажмите на ту кнопку предварительной настройки (12), под номером которой Вы хотите ввести в память данную радиостанцию (от 1 до 6), **и удерживайте ее не менее 2 секунд**, пока не услышите звуковой сигнал. На дисплее высветится номер, под которым данная радиостанция была введена в память.

#### ▽ Прослушивание радиостанции, введенной в память радиоприемника (в требуемом диапазоне волн)

Кратковременно нажмите кнопку предварительной настройки (12), под номером которой введена в память требуемая радиостанция (от "1" до "6").  
– На дисплее отобразится частота выбранной радиостанции. Если выбранная радиостанция поддерживает режим передачи цифровой информации (режим RDS), то на дисплее отобразится также и название радиостанции.

#### ▽ Функция сканирования частот "SCAN" (последовательное прослушивание каждой доступной радиостанции данного диапазона в течение 10 секунд)

1. Для использования функции "SCAN" одновременно нажмите на кнопку "BAND/SCAN" (9).

– На дисплее будет попеременно высвечиваться: надпись "SCAN" и диапазон волн.

Затем начнется поиск следующей доступной в данном диапазоне волн радиостанции, а на дисплее высветится: название новой радиостанции (или ее частота) и диапазон волн.

– Через 10 секунд начнется поиск следующей доступной для приема радиостанции.

2. Для остановки сканирования снова кратковременно нажмите на кнопку "BAND/SCAN".

#### ▼ Режим автоматического ввода радиостанций в память радиоприемника (для автоматического ввода в память 6 радиостанций, работающих в диапазонах "FM3" или "MW2")

Используя этот режим, Вы можете нажатием одной кнопки вводить в

память 6 радиостанций, работающих в том диапазоне волн, на который настроен радиоприемник в данное время (за исключением диапазонов длинных волн “LW” и коротких волн “SW”). При поездках по местности с различным качеством приема радиопередач режим автоматического ввода радиостанций в память радиоприемника поможет Вам быстро найти те радиостанции, сигналы которых лучше всего принимаются в данной местности.

### ПРИМЕЧАНИЕ

• В диапазоне “FM3” (для FM) или “MW2” (для средних волн) при вводе радиостанций в память радиоприемника в автоматическом режиме происходит замена радиостанций, введенных в память ранее, вновь вводимыми в память радиостанциями.

• Прерывание режима автоматического ввода радиостанций в память радиоприемника: При случайном нажатии кнопки “AST” (режим автоматического ввода радиостанций в память

радиоприемника) (7) Вы можете отменить функцию автоматического ввода радиостанций в память радиоприемника путем **выключения и последующего включения радиоприемника до завершения автоматического ввода.**

### ▼ Автоматический ввод радиостанций в память радиоприемника при помощи кнопок предварительной настройки (только в диапазонах “FM3” и “MW2”)

1. При помощи кнопки “BAND” (выбор диапазона) (9) установите диапазон волн (“FM3” или “MW2”), на котором работают радиостанции, которые Вы хотели бы ввести в память радиоприемника.

2. Нажмите кнопку “AST” (7).

– Раздастся звуковой сигнал, после чего звук радиоприемника приглушится.

– На дисплее высветится надпись “AST”.

– Радиоприемник начнет осуществлять поиск радиостанций, начиная с частоты, на которую был настроен радиоприемник перед началом поиска, и введет в память 6 радиостанций, работающих в

диапазоне “FM3” или “MW2”.

– После окончания этого процесса Вы услышите звуковой сигнал.

– После этого, при нажатии кнопки ввода в память №1 Вы сможете прослушивать передачи первой радиостанции, введенной в память радиоприемника в автоматическом режиме.

### ПРИМЕЧАНИЕ

Иногда бывает невозможно найти 6 радиостанций. В этом случае оставшиеся кнопки ввода в память (например, №5 и №6) программируются значением “000”.

### ▼ Система передачи радиоданных (“RDS”) в диапазоне “FM”

Радиостанции, поддерживающие режим RDS, могут помимо обычных радиопередач в диапазоне “FM” осуществлять трансляцию цифровых данных. Радиоприемник Вашего автомобиля позволяет осуществлять прием цифровых данных, передаваемых в режиме RDS, что предоставляет Вам ряд дополнительных возможностей, включая:

<b>Отображение названия радиостанции</b>	При этом на дисплее аудиосистемы вместо частоты, на которой работает радиостанция, отображается ее название.
<b>Автоматическая перенастройка</b>	При активации функции "AF" (альтернативная частота), обеспечивается поддержание наилучшего качества приема радиопередач. Радиоприемник производит непрерывную проверку списка альтернативных частот текущей радиостанции, автоматически выбирая оптимальную частоту приема.

<b>Получение информации о ситуации на дорогах</b>	При активации функции "TA" (прием сообщений о ситуации на дорогах), радиоприемник настраивается на радиостанцию, которая может передавать программы с информацией подобного рода, и получает эту информацию во время ее трансляции. Вы можете получать сообщения о ситуации на дорогах даже в том случае, если прослушиваете кассету или компакт-диск*, а также тогда, когда звук Вашей аудиосистемы приглушен.
<b>Прослушивание сводок новостей</b>	При активации функции "NEWS" (прием сводок новостей), Вы можете получать сводки новостей даже в том случае, если прослушиваете кассету или компакт-диск*, а также тогда, когда звук Вашей аудиосистемы приглушен.

<b>Получение информации от других радиостанций, входящих в объединенную сеть.</b>	Несколько радиовещательных компаний, поддерживающих режим RDS, могут объединиться в сеть ("EON"). Если Вы настроены на радиостанцию, объединенную в сеть с другими радиостанциями, поддерживающими режим RDS, то сможете получать сообщения о ситуации на дорогах и/или сводки новостей и от других радиостанций этой сети.
<b>Автоматическое отслеживание региональных программ, транслируемых в режиме RDS.</b>	Данный радиоприемник позволяет осуществлять следящий прием передач региональных радиостанций, обеспечивающий прием конкретной региональной радиостанции в течение максимально возможного времени.

**Прослушивание экстренных сообщений ("PTY Alarm")**

Ваш радиоприемник позволяет принимать в автоматическом режиме экстренные сообщения, используя услугу "PTY Alarm", предоставляемую радиовещательной компанией, поддерживающей режим RDS. (Во время приема такого сообщения на дисплее попеременно высвечивается надпись "ALARM" и название радиостанции.)

\*: если установлен

При приеме радиостанции, поддерживающей режим RDS, на дисплее высвечивается название этой радиостанции.

**▼ Режим "TA" (прием сообщений о ситуации на дорогах) и режим "NEWS" (прием сводок новостей)**

Для перехода в режим "TA" и "NEWS" сначала настройтесь на прием одной из радиостанций, работающих в диапазоне "FM", нажав на кнопку "BAND/SCAN" (9), а затем нажмите кнопку "i".

При каждом нажатии кнопки "i" режим приема передач RDS будет меняться в приведенной ниже последовательности.

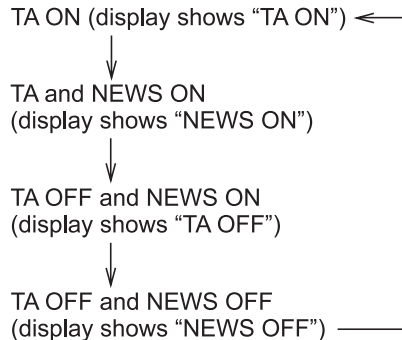

• Если на дисплее высвечивается "NO TA", то это означает, что радиоприемник еще не настроен на

прием радиостанции, передающей сообщения о ситуации на дорогах. В этом случае радиоприемник будет автоматически искать другую радиостанцию подобного рода.

- Теперь Вы можете прослушивать сообщения о ситуации на дорогах (или сводки новостей) во время трансляции таких передач.

- При приеме сообщений о ситуации на дорогах (или сводок новостей) от любой из других радиостанций, входящих в сеть "EON", на дисплее какое-то время будет высвечиваться название этой радиостанции.

- Если Ваш радиоприемник переведен в режим "TA" (прием сообщений о ситуации на дорогах), то при автоматической настройке будут выбираться только те радиостанции, которые передают подобные сообщения.

- Если Вы прослушиваете компакт-диск или приглушили звук радиоприемника, а радиоприемник переведен в режим приема сообщений о ситуации на дорогах (или сводок новостей), то при передаче таких сообщений или сводок новостей Вы все

равно их услышите.

## ПРИМЕЧАНИЕ

• Если качество приема радиостанции, на которую Вы настроены, ухудшается до такой степени, что делает невозможным прием информации в режиме RDS, Вы услышите *повторяющиеся звуковые сигналы*. Используя режим автоматической настройки, настройтесь на прием другой радиостанции.

• Если *автоматическая настройка не прекращается*, это означает, что Вы находитесь в местности, где не осуществляется трансляция сообщений о ситуации на дорогах в режиме RDS. Для отключения режима “TA” временно нажмите кнопку “*i*”.

### ▼ Настройка основных параметров

В зависимости от условий работы радиоприемника Вы можете изменять его основные параметры.

### ▽ Режим настройки основных параметров

Нажмите на кнопку “INT” (10) и

удерживайте ее в этом положении не менее двух секунд. На дисплее высветится надпись “INT”, а радиоприемник будет переведен в режим настройки основных параметров.

Выберите один из основных параметров, нажав на кнопку “◀” (8) или “▶” (6). Выбор заданного значения параметра осуществляется нажатием кнопки “AST” (7).

Параметр настройки	Варианты установки параметра	Назначение
TIME	OFF, 12H, 24H	Установка показаний часов на дисплее.
SRC	CDC, AUX	Устройство, подключенное к разъему "С": Выберите значение "CDC" для CD-чейнджера или "AUX" – для портативного аудиоплеера.
PHONE	NO, LO, HI	Установки для автомобильного телефона: Если автомобильный телефон не подключен, установите значение "NO".
BEEP	-2, -1, 0, +1, +2	Установка громкости звукового сигнала.
LOGI	OFF, ON	Выбор значения "ON" обеспечивает непрерывное использование радиоприемника в течение часа после перевода замка зажигания в положение "OFF". При выборе значения "ON" поменяйте местами клеммы "ACC" и "BACKUP" в разъеме питания.
LED	OFF, ON	Включение или выключение мигания предупреждающего светодиодного индикатора
LOUD	LOW, MID, HI	Устанавливает уровень громкости режима громкого воспроизведения.
CD	-2, -1, 0, +1, +2	Устанавливает уровень громкости воспроизведения компакт-дисков в зависимости от уровня громкости радиоприемника.
CDC (AUX)	-2, -1, 0, +1, +2	Устанавливает уровень громкости воспроизведения CD-чейнджера/ аудиоплеера в зависимости от уровня громкости радиоприемника.
TA	-2, -1, 0, +1, +2	Устанавливает громкость воспроизведения сообщений о ситуации на дорогах, сводок новостей и экстренных сообщений, в зависимости от уровня громкости радиоприемника.
SRCH	DX, LO	Выбор настроек для приема передач отдаленных или местных радиостанций
AF	OFF, ON	Включение или выключение автоматического режима подстройки частоты
RADIO	EUROPE, LATAM, AMERICA, ASIA	Настройка радиоприемника на прием радиопередач в соответствии с Европейским, Latinoамериканским, Американским или Азиатским стандартами.

Параметр настройки	Варианты установки параметра	Назначение
MW	OFF, ON	Подключение или отключение диапазона средних волн ("MW") (для Европейского стандарта радиовещания)
AM	OFF, ON	Подключение или отключение диапазона "AM" (для Латиноамериканского, Американского или Азиатского стандартов радиовещания).
LW	OFF, ON	Подключение или отключение диапазона длинных волн ("LW") (для Европейского стандарта радиовещания).

▽ Выход из режима настройки основных параметров

Чтобы выйти из режима настройки основных параметров, нажмите кнопку “INT” (10) и удерживайте ее в этом положении не менее 2 секунд.

**ПРИМЕЧАНИЕ**

Если в течение 50 секунд после перехода в режим настройки основных параметров не изменяются, то осуществляется автоматический выход из этого режима.

■ Работа проигрывателя компакт-дисков

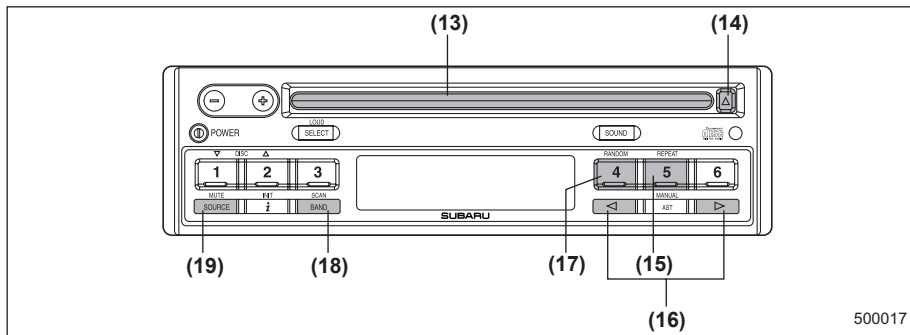

- (13) Приемное отверстие для загрузки диска
- (14) Кнопка извлечения диска
- (15) Кнопка “REPEAT”
- (16) Кнопки выбора треков компакт-диска
- (17) Кнопка “RANDOM”
- (18) Кнопка “SCAN”
- (19) Кнопка “SOURCE”

### ▼ Воспроизведение компакт-диска

- ▽ Когда компакт-диск еще не вставлен в проигрыватель компакт-дисков

Придерживая компакт-диск пальцами за края и одним пальцем – за центральное отверстие, вставьте компакт-диск в приемное отверстие этикеткой вверх. Проигрыватель автоматически втянет диск внутрь.

### ПРИМЕЧАНИЕ

- Компакт-диски должны вставляться в проигрыватель только этикеткой вверх. Если вставлять компакт-диск этикеткой вниз, то проигрыватель может отключиться или извлечь компакт-диск.
- После окончания воспроизведения последней песни проигрыватель автоматически начнет воспроизведение первого трека (первой песни на диске).

- ▽ Когда компакт-диск уже вставлен в проигрыватель

Нажмите кнопку “SOURCE” (19). Начнется воспроизведение компакт-диска.

### ПРИМЕЧАНИЕ

После окончания воспроизведения последней песни автоматически начнется воспроизведение первого трека (первой песни на диске).

### ▼ Воспроизведение песни с начала

- ▽ Переход вперед

Для перехода к началу следующего трека кратковременно нажмите кнопку “▶” (16). После каждого нажатия этой кнопки число, высвечивающееся на дисплее и обозначающее номер трека, будет увеличиваться.

- ▽ Переход назад

Для перехода к началу воспроизводимого трека кратковременно нажмите кнопку “◀” (16). После каждого нажатия этой кнопки число, высвечивающееся на дисплее и обозначающее номер трека, будет уменьшаться.

### ▼ Быстрый переход вперед и назад

- ▽ Быстрый переход вперед

Для быстрого перехода вперед нажмите кнопку “▶” (16) и удерживайте ее в этом положении не менее 1 секунды.

При отпускании этой кнопки быстрый

переход вперед прекратится.

- ▽ Быстрый переход назад

Для быстрого перехода назад нажмите кнопку “◀” (16) и удерживайте ее в этом положении не менее 1 секунды.

Если отпустить кнопку, быстрый переход назад прекратится.

### ▼ Повторное воспроизведение

Для многократного повторного воспроизведения песни нажмите во время ее воспроизведения кнопку “REPEAT” (15). Для отмены режима повторного воспроизведения снова нажмите эту кнопку. После этого воспроизведение будет вновь осуществляться в нормальном режиме.

### ▼ Воспроизведение в произвольной последовательности

Для воспроизведения всех треков диска в произвольной последовательности во время воспроизведения диска нажмите кнопку “RANDOM” (17). Для отмены режима воспроизведения треков диска в произвольной последовательности снова нажмите эту кнопку. После этого воспроизведение будет вновь осуществляться в нормальном режиме.

▼ **Сканирование треков компакт-диска**

При нажатии кнопки “SCAN” (18) во время воспроизведения диска Вы получите возможность выбрать нужный трек, прослушав первые 10 секунд каждого трека. Для продолжения прослушивания воспроизводимой песни повторно нажмите кнопку “SCAN”. После завершения сканирования всех треков диска воспроизведение будет вновь осуществляться в нормальном режиме.

▼ **Извлечение компакт-диска из проигрывателя**

Нажмите кнопку извлечения диска “▲” (14) во время воспроизведения диска или когда он просто находится в проигрывателе. Диск будет извлечен из проигрывателя.

Извлечение компакт-диска из проигрывателя возможно даже в том случае, если замок зажигания Вашего автомобиля находится в положении “LOCK”.

Если в течение 15 секунд после извлечения компакт-диска из проигрывателя он не был вынут из приемного отверстия, то происходит

повторное втягивание компакт-диска в проигрыватель.

**ПРИМЕЧАНИЕ**

**Старайтесь, чтобы компакт-диск не высовывался из приемного отверстия проигрывателя компакт-дисков во время движения автомобиля, так как под воздействием вибрации он может выпасть из проигрывателя.**

## ■ Органы управления CD-чейнджером (если подключен дополнительный CD-чейнджер)

Данная аудиосистема предусматривает возможность подключения CD-чейнджера. За дополнительной информацией мы рекомендуем Вам обратиться к Вашему дилеру SUBARU.

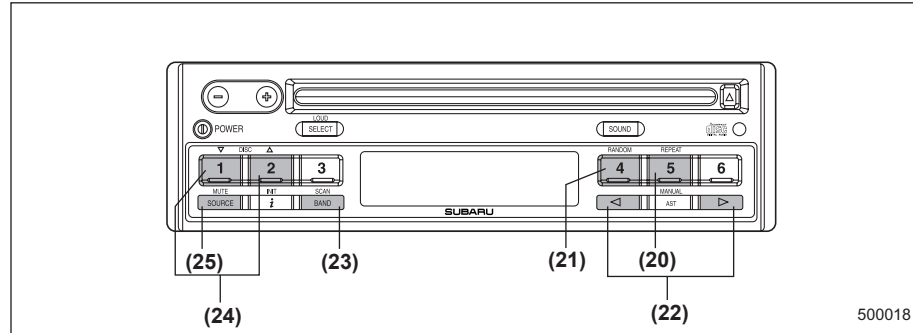

- (20) Кнопка “REPEAT”
- (21) Кнопка “RANDOM”
- (22) Кнопки выбора треков компакт-диска
- (23) Кнопка “SCAN”
- (24) Кнопка выбора дисков
- (25) Кнопка “SOURCE”

## ▼ Начало воспроизведения

Нажмите кнопку “SOURCE” (25) для того, чтобы выбрать режим “CHANGER”. Затем выберите требуемый диск при помощи кнопки “DISC ▲” или “DISC ▼” (24). На дисплее будет высвечиваться номер трека и время, прошедшее после начала воспроизведения.

## ПРИМЕЧАНИЕ

- Когда все треки диска будут воспроизведены, проигрыватель автоматически перейдет к воспроизведению следующего диска.
- После окончания воспроизведения последнего диска автоматически начнется воспроизведение первого диска.
- Даже если в CD-чейнджер будет загружено менее 6 дисков, все пустующие места будет автоматически пропущены, и будет обеспечено непрерывное воспроизведение всех загруженных дисков.

## ▼ Воспроизведение песни с начала

### ▽ Переход вперед

Для перехода к началу следующего

– ПРОДОЛЖЕНИЕ –

трека кратковременно нажмите кнопку “▶” (22). После каждого нажатия этой кнопки число, высвечивающееся на дисплее и обозначающее номер трека, будет увеличиваться.

#### ▽ Переход назад

Для перехода к началу воспроизводимого трека кратковременно нажмите кнопку “◀” (22).

После каждого нажатия этой кнопки число, высвечивающееся на дисплее и обозначающее номер трека, будет уменьшаться.

#### ▼ Быстрый переход вперед и назад

##### ▽ Быстрый переход вперед

Для быстрого перехода вперед нажмите кнопку “▶” (22) и удерживайте ее в этом положении не менее 1 секунды.

При отпускании этой кнопки быстрый переход вперед прекратится.

##### ▽ Быстрый переход назад

Для быстрого перехода назад нажмите кнопку “◀” (22) и удерживайте ее в этом положении не менее 1 секунды. Если отпустить кнопку, быстрый переход назад прекратится.

#### ▼ Повторное воспроизведение

Для многократного повторного воспроизведения песни нажмите во время ее воспроизведения кнопку “REPEAT” (20). Для отмены режима повторного воспроизведения снова нажмите эту кнопку. После этого воспроизведение будет вновь осуществляться в нормальном режиме.

#### ▼ Воспроизведение в произвольной последовательности

Для воспроизведения всех треков диска в произвольной последовательности во время воспроизведения диска нажмите кнопку “RANDOM” (21). Для отмены режима воспроизведения треков диска в произвольной последовательности снова нажмите эту кнопку. После этого воспроизведение будет вновь осуществляться в нормальном режиме.

#### ▼ Сканирование треков компакт-диска

При нажатии кнопки “SCAN” (23) во время воспроизведения диска Вы получите возможность выбрать нужный трек, прослушав первые 10 секунд каждого трека диска. Для продолжения прослушивания

воспроизводимой песни повторно нажмите кнопку “SCAN” (23). После завершения сканирования всех треков диска воспроизведение будет вновь осуществляться в нормальном режиме.

## ■ Встроенные часы

Радиоприемник имеет встроенные часы, которые показывают время только в том случае, если замок зажигания находится в положении “ACC” или “ON”.

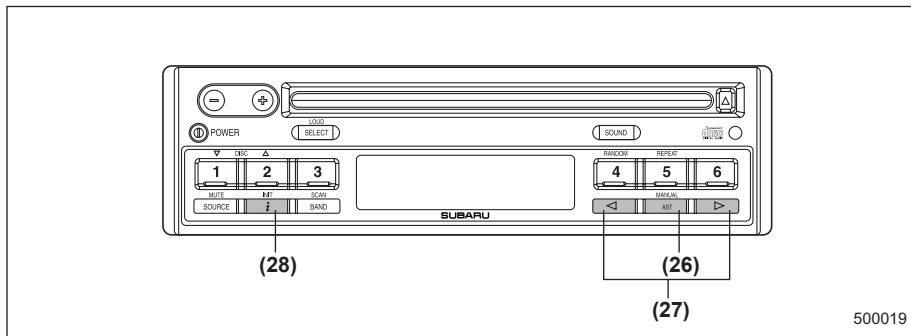

(26) Кнопка “AST”

(27) Кнопки выбора треков компакт-диска

(28) Кнопка “INT”

## ▼ Установка времени на часах

1. Для перехода в режим настройки основных параметров нажмите кнопку “INT” (28) и удерживайте ее в этом положении не менее 2 секунд.
2. Нажмите на кнопку “◀” или “▶” (27) для выбора настройки параметра “TIME”.
3. Нажмите кнопку “AST” (26) для выбора установки “12H” (12-ЧАСОВАЯ ШКАЛА) или “24H” (24-ЧАСОВАЯ ШКАЛА).
4. Нажмите кнопку “▶” (27), при этом число, обозначающее часы, начнет мигать. Затем, нажатием кнопки “AST” (26) установите число, соответствующее часам текущего времени.
5. Повторно нажмите кнопку “▶” (27), при этом число, обозначающее минуты, начнет мигать. Затем, нажатием кнопки “AST” (26) установите число, соответствующее минутам текущего времени.
6. Чтобы выйти из режима настройки основных параметров, нажмите кнопку “INT” (28) и удерживайте ее в этом положении не менее 2 секунд.

**ПРИМЕЧАНИЕ**

- Если в течение 10 секунд после нажатия кнопки “INT” (28) и удерживания ее в этом положении не менее двух секунд, ни одну из кнопок не нажали, дисплей вновь начнет показывать текущее время.
- При разрыве электрического соединения между радиоприемником и аккумуляторной батареей, произошедшем, например, во время проведения работ по техническому обслуживанию автомобиля, при снятии радиоприемника или по другим причинам, установка времени сбросится. В этом случае необходимо заново установить время на часах.

**Аудиосистема типа “В” (если установлена)**

Аудиосистема Вашего автомобиля может работать только в том случае, если замок зажигания переведен в положение “ACC” или “ON”.

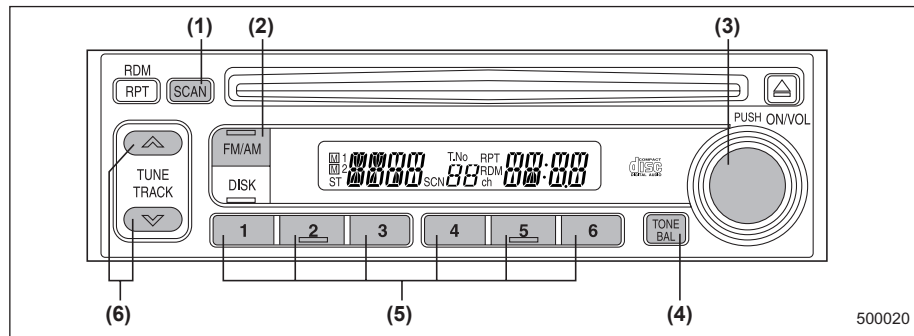
**■ Работа радиоприемника**

- (1) Кнопка “SCAN”
- (2) Кнопка “FM/AM”
- (3) Выключатель электропитания/ручка регулировки уровня громкости, тембра, баланса уровня воспроизведения между левыми и правыми динамиками, баланса уровня воспроизведения между передними и задними динамиками.
- (4) Кнопка “TONE/BAL” (тембр/баланс стереозвучания)
- (5) Кнопки предварительной настройки
- (6) Кнопки настройки радиоприемника

▼ **Выключатель электропитания, ручка регулировки уровня громкости/уровня воспроизведения низких частот/уровня воспроизведения высоких частот/баланс уровня воспроизведения между левыми и правыми динамиками/баланс уровня воспроизведения между передними и задними динамиками**

▽ **Выключатель электропитания и ручка регулировки уровня громкости (“ON/VOL”)**

Ручка (1) используется и для включения/выключения электропитания и для регулировки уровня громкости. Радиоприемник включается и выключается путем нажатия на эту ручку, а уровень громкости воспроизведения регулируется ее поворотом.

▽ **Регулировка тембра и баланса стереозвучания (“TONE/BAL”)**

Ручка (3) обычно выполняет функцию регулировки уровня громкости. При выборе режима регулировки тембра и баланса стереозвучания этой ручкой можно регулировать соответственно уровень воспроизведения низких

(“Bass”) и высоких (“Treble”) частот, баланс уровня воспроизведения между левыми и правыми динамиками (“Balance”) и баланс уровня воспроизведения между передними и задними динамиками (“Fader”).

Выбор желаемого уровня воспроизведения в каждом из режимов осуществляется ручкой регулировки уровня громкости. Приблизительно через 5 секунд происходит возврат в режим регулировки уровня громкости.

**Изменение режимов регулировки:**

При каждом кратковременном нажатии на кнопку “TONE/BAL” (4) режимы регулировки будут меняться в последовательности, которая приведена ниже (начиная с режима регулировки уровня громкости (“Volume”). (При первом включении радиоприемника устанавливается режим регулировки уровня громкости.)

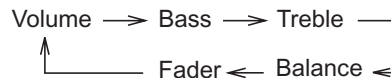

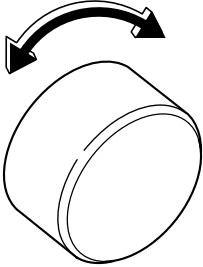
Показания дисплея	Режим работы		
		500009	
		При повороте против часовой стрелки	При повороте по часовой стрелке
<b>BASS</b>	Регулировка уровня воспроизведения низких частот	Уменьшение уровня воспроизведения низких частот	Увеличение уровня воспроизведения низких частот
<b>TREB</b>	Регулировка уровня воспроизведения высоких частот	Уменьшение уровня воспроизведения высоких частот	Увеличение уровня воспроизведения высоких частот
<b>BAL</b>	Регулировка баланса уровня воспроизведения между левыми и правыми динамиками	Увеличение уровня воспроизведения левых динамиков и уменьшение уровня воспроизведения правых динамиков	Увеличение уровня воспроизведения правых динамиков и уменьшение уровня воспроизведения левых динамиков

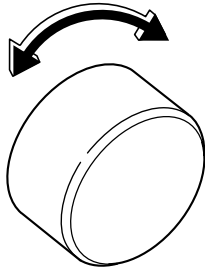
Показания дисплея	Режим работы	 500009	
		При повороте против часовой стрелки	При повороте по часовой стрелке
<b>FAD</b>	Регулировка баланса уровня воспроизведения между передними и задними динамиками	Увеличение уровня воспроизведения задних динамиков и уменьшение уровня воспроизведения передних динамиков	Увеличение уровня воспроизведения передних динамиков и уменьшение уровня воспроизведения задних динамиков
<b>VOL</b>	Регулировка уровня громкости	Уменьшение уровня громкости	Увеличение уровня громкости

#### ▼ Кнопка “FM/AM”

Чтобы установить один из имеющихся диапазонов волн (“FM1”, “FM2” или “AM”), нажмите на кнопку “FM/AM” (2). На дисплее будет отображаться выбранный диапазон волн.

#### ▼ Индикатор стереофонического приема (“ST”)

Индикатор стереофонического приема “ST” загорается в тех случаях, когда радиоприемник принимает передачи радиостанций, ведущих стереовещание в диапазоне “FM”.

### ▼ Настройка радиоприемника

#### ▽ Ручная настройка

Для повышения частоты настройки нажмите кнопку настройки “ ^ ” (6). Для понижения частоты настройки, нажмите кнопку настройки “ √ ” (6).

При каждом нажатии одной из этих кнопок частота настройки меняется с шагом 9 кГц в диапазоне “AM” и 0,1 МГц в диапазоне “FM”.

Постоянное нажатие на одну из этих кнопок приводит к постоянному изменению частоты настройки.

#### ▽ Настройка-поиск

При нажатии одной из кнопок настройки (6) и удерживании ее в этом положении более половины секунды начнется автоматический поиск радиостанции уверенного приема. Поиск прекратится после нахождения первой такой радиостанции. Однако при плохом приеме радиосигнала данная функция может быть недоступна. В таких случаях настройка на требуемую радиостанцию осуществляется вручную.

#### ▽ Автоматическая настройка (“SCAN”)

Нажмите кнопку “SCAN” (1) для

перевода радиоприемника в режим “SCAN”. В данном режиме осуществляется сканирование всего диапазона волн до нахождения первой радиостанции. После этого следует пауза продолжительностью пять секунд, в течение которых на дисплее будет отображаться частота данной станции, после чего сканирование продолжится до тех пор, пока не будет просканирован весь диапазон волн от нижнего до верхнего предела.

Для отмены режима “SCAN” и выбора той радиостанции, частота которой высвечивается на дисплее, повторно нажмите кнопку “SCAN”.

Когда кнопка “SCAN” нажимается для осуществления автоматической настройки, установленный диапазон волн сканируется только в направлении от более низких частот к более высоким частотам.

При слабом сигнале радиостанции из-за ее отдаленности или помех в виде высоких зданий или возвышенностей на местности она может не определиться при автоматической настройке.

### ▼ Выбор предварительно настроенных радиостанций

Ввод радиостанции в память радиоприемника при помощи одной из кнопок предварительной настройки (5) позволит Вам впоследствии включать трансляцию данной радиостанции одним нажатием этой кнопки. В память можно ввести до шести радиостанций в каждом из имеющихся диапазонов “FM1”, “FM2” и “AM”.

#### ▼ Предварительная настройка радиостанций

1. Нажав кнопку “FM/AM”, установите один из имеющихся диапазонов (“FM1”, “FM2”, “AM”).
2. Вручную произведите настройку на требуемую радиостанцию, пока ее частота не отобразится на дисплее.
3. Для ввода частоты данной радиостанции в память радиоприемника нажмите одну из кнопок предварительной настройки (5) и удерживайте ее в этом положении **более двух секунд**. В это время, кратковременно отключится звук радиоприемника. Замигает частота вводимой в память радиостанции, а также номер кнопки ввода, высвечиваемые на дисплее. Когда радиостанция будет введена в память

радиоприемника, звучание радиоприемника возобновится. Если кнопка будет удерживаться менее 2 секунд, то в памяти останется ранее введенная радиостанция.

### **ПРИМЕЧАНИЕ**

• При разрыве электрического соединения между радиоприемником и аккумуляторной батареей, произошедшем, например, во время проведения работ по техническому обслуживанию автомобиля, при снятии радиоприемника или по другим причинам, частоты радиостанций, введенные в память при помощи кнопок предварительной настройки, сотрутся. В этом случае необходимо заново ввести в память радиоприемника требуемые радиостанции.

• Если рядом с радиоприемником находится сотовый телефон, то при входящих звонках радиоприемник может издавать шумы. Эти шумы не свидетельствуют о неисправности радиоприемника.

## ■ Работа проигрывателя компакт-дисков

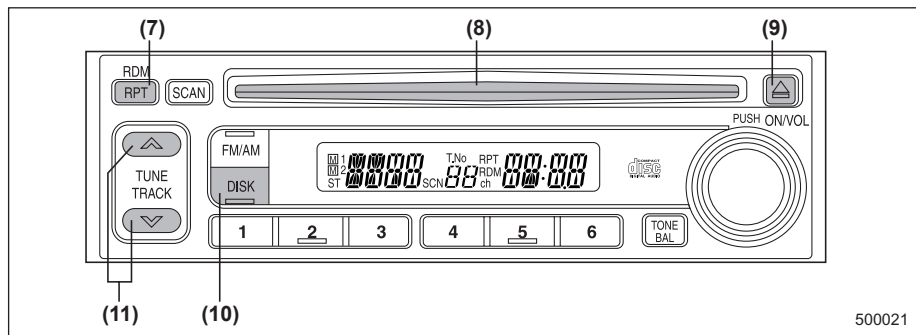

500021

- (7) Кнопка “RPT/RDM” (повторное воспроизведение/воспроизведение в произвольной последовательности)
- (8) Приемное отверстие для загрузки диска
- (9) Кнопка извлечения диска
- (10) Кнопка “DISK”
- (11) Кнопки выбора треков компакт-диска

### ▼ Воспроизведение компакт-диска

#### ▽ Когда компакт-диск еще не вставлен в проигрыватель компакт-дисков

Придерживая компакт-диск пальцами за края и одним пальцем – за центральное отверстие, вставьте компакт-диск в приемное отверстие этикеткой вверх. Проигрыватель автоматически втянет диск внутрь.

### ПРИМЕЧАНИЕ

- Компакт-диски должны вставляться в проигрыватель только этикеткой вверх. Если вставлять компакт-диск этикеткой вниз, то проигрыватель может отключиться или извлечь компакт-диск.
- После окончания воспроизведения последней песни проигрыватель автоматически начнет воспроизведение первого трека (первой песни на диске).

#### ▽ Когда компакт-диск уже вставлен в проигрыватель

Нажмите кнопку “DISK” (10). Начнется воспроизведение компакт-диска.

## ПРИМЕЧАНИЕ

После окончания воспроизведения последней песни автоматически начнется воспроизведение первого трека (первой песни на диске).

### ▼ Воспроизведение песни с начала

#### ▽ Переход вперед

Для перехода к началу следующего трека кратковременно нажмите кнопку “^” (11). После каждого нажатия этой кнопки число, высвечивающееся на дисплее и обозначающее номер трека, будет увеличиваться.

#### ▽ Переход назад

Для перехода к началу воспроизводимого трека кратковременно нажмите кнопку “v” (11).

После каждого нажатия этой кнопки число, высвечивающееся на дисплее и обозначающее номер трека, будет уменьшаться.

### ▼ Быстрый переход вперед и назад

#### ▽ Быстрый переход вперед

Для быстрого перехода вперед нажмите кнопку “^” (11) и удерживайте ее в этом положении не менее 1 секунды.

При отпуске этой кнопки быстрый переход вперед прекратится.

#### ▽ Быстрый переход назад

Для быстрого перехода назад нажмите кнопку “v” (11) и удерживайте ее в этом положении не менее 1 секунды.

Если отпустить кнопку, быстрый переход назад прекратится.

### ▼ Повторное воспроизведение

Для многократного повторного воспроизведения песни нажмите кнопку “RPT/RDM” (7) во время ее воспроизведения. После этого загорится индикатор “RPT”, и выбранная песня будет воспроизводиться непрерывно. Для отмены режима повторного воспроизведения снова нажмите эту кнопку. После этого индикатор “RPT” погаснет, а воспроизведение будет вновь осуществляться в нормальном режиме.

### ▼ Воспроизведение в произвольной последовательности

Для воспроизведения всех треков диска в произвольной последовательности нажмите кнопку “RPT/RDM” (7) и удерживайте ее в этом

положении не менее двух секунд во время воспроизведения диска. После этого загорится индикатор “RDM”, а воспроизведение всех треков диска будет осуществляться в произвольной последовательности.

### ▼ Извлечение компакт-диска из проигрывателя

Нажмите кнопку извлечения диска “▲” (9) во время воспроизведения диска или когда он просто находится в проигрывателе. Диск будет извлечен из проигрывателя.

Извлечение компакт-диска из проигрывателя возможно даже в том случае, если замок зажигания Вашего автомобиля находится в положении “LOCK”.

## ПРИМЕЧАНИЕ

Старайтесь, чтобы компакт-диск не высовывался из приемного отверстия проигрывателя компакт-дисков во время движения автомобиля, так как под воздействием вибрации он может выпасть из проигрывателя.

## ■ Органы управления CD-чейнджером (если подключен дополнительный CD-чейнджер)

Данная аудиосистема предусматривает возможность подключения CD-чейнджера. За дополнительной информацией мы рекомендуем Вам обратиться к Вашему дилеру SUBARU.

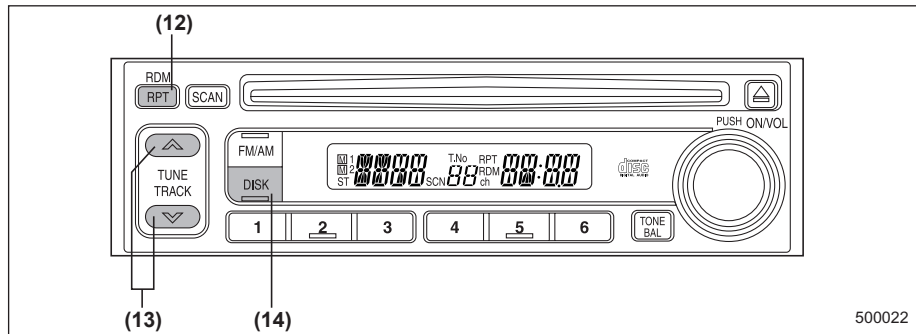

- (12) Кнопка “RPT/RDM” (повторное воспроизведение/воспроизведение в произвольной последовательности)  
 (13) Кнопки выбора треков компакт-диска  
 (14) Кнопка “DISC”

## ▼ Начало воспроизведения

Дважды кратковременно нажмите кнопку “DISK” (14). Загорится индикатор “CD”, на дисплее высветится номер диска, и CD-чейнджер начнет воспроизведение этого диска.

## ПРИМЕЧАНИЕ

- При нажатии кнопки “DISK” во время прослушивания радиоприемника CD-чейнджер прервет радиопередачу.
- Когда все треки диска будут воспроизведены, начнется автоматическое воспроизведение следующего диска.
- После окончания воспроизведения последнего диска проигрыватель компакт-дисков автоматически возвращается к воспроизведению первого диска.
- Если в CD-чейнджер загружено менее 6 компакт-дисков, все пустующие ячейки будут автоматически пропущены.

## ▼ Воспроизведение конкретного компакт-диска

У Вас имеется возможность выбрать диск для воспроизведения из числа дисков, загруженных в магазин CD-чейнджера, путем нажатия

соответствующего номера на кнопках выбора дисков. Если, к примеру, Вы хотите прослушать 7-й диск из числа загруженных в двойной магазин, рассчитанный на 12 дисков, то для этого нужно сначала кнопкой "DISK" выставить значение "M2" (магазин №2), а затем нажать кнопку выбора дисков №1. Подобным образом осуществляется прослушивание и других дисков, загруженных в магазины.

## ПРИМЕЧАНИЕ

- При нажатии кнопки, соответствующей ячейке магазина, в которую компакт-диск не был загружен, смены диска не происходит.

- При повторном нажатии кнопки, соответствующей воспроизводимому диску, начнется воспроизведение этого диска с самого начала.

### ▼ Воспроизведение песни с начала

Для перехода к началу следующего трека кратковременно нажмите на сторону "∧" кнопки (13). Для перехода к началу воспроизводимого трека кратковременно нажмите на сторону "∨" этой же кнопки.

### ▼ Быстрый переход вперед и назад

Для быстрого перехода вперед нажмите кнопку "∧" (13) и удерживайте ее в этом положении не менее половины секунды.

Для быстрого перехода назад нажмите кнопку "∨" и удерживайте ее в этом положении не менее половины секунды.

Для выхода из режима быстрого перехода вперед или назад отпустите соответствующую кнопку.

### ▼ Повторное воспроизведение

Для многократного повторного воспроизведения песни нажмите кнопку "RPT/RDM" (12) во время ее воспроизведения. После этого загорится индикатор "RPT", и выбранная песня будет воспроизводиться непрерывно. Для отмены режима повторного воспроизведения снова нажмите эту кнопку. После этого индикатор "RPT" погаснет, а воспроизведение будет вновь осуществляться в нормальном режиме.

### ▼ Воспроизведение в произвольной последовательности

Для воспроизведения всех треков

диска в произвольной последовательности нажмите кнопку "RPT/RDM" (12) и удерживайте ее в этом положении не менее двух секунд во время воспроизведения диска. После этого загорится индикатор "RDM", а воспроизведение всех треков диска будет осуществляться в произвольной последовательности.

### ▼ Прекращение воспроизведения

Для прекращения воспроизведения компакт-диска и перехода в режим прослушивания радиопередач нажмите кнопку "FM/AM".

## Аудиосистема типа “С” (если установлена)

Радиоприемник может работать только в тех случаях, когда ключ зажигания находится в положении “ACC” или “ON”.

### ■ Работа радиоприемника

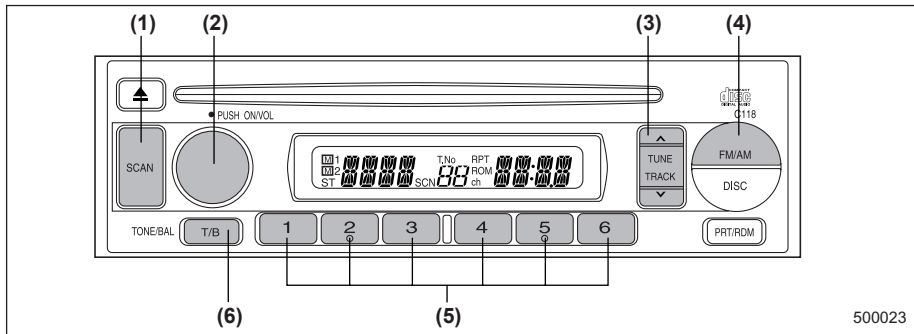

- (1) Кнопка “SCAN”
- (2) Выключатель электропитания, ручка регулировки уровня громкости, ручка регулировки уровня воспроизведения низких/средних/высоких частот, ручка регулировки баланса уровня воспроизведения между передними и задними/левыми и правыми динамиками
- (3) Кнопки настройки радиоприемника
- (4) Кнопка “FM/AM”
- (5) Кнопки предварительной настройки
- (6) Кнопка “T/B” (тембр/баланс стереозвучания)

▼ Выключатель электропитания, ручка регулировки уровня громкости/уровня воспроизведения низких/средних/высоких частот/баланса уровня воспроизведения между передними и задними/левыми и правыми динамиками (ручка “PWR/VOL”)

Ручка (2) используется и для включения/выключения электропитания и для регулировки уровня громкости. Радиоприемник включается и выключается путем нажатия на эту ручку, а уровень громкости воспроизведения регулируется ее поворотом.

▽ Регулировка тембра и баланса стереозвучания

Ручка “VOLUME” обычно используется для регулировки уровня громкости. Но при выборе соответствующего режима этой ручкой можно регулировать уровень воспроизведения высоких (“Treble”) и низких (“Bass”) частот, баланс уровня воспроизведения между передними и задними динамиками (“Fader”) и баланс уровня

воспроизведения между левыми и правыми динамиками (“Balance”).

В каждом режиме работы регулировка осуществляется поворотом ручки “VOLUME”. Приблизительно через 5 секунд происходит возврат в режим регулировки уровня громкости.

**Изменение режимов регулировки:** При каждом кратковременном нажатии на кнопку “Т/В” режимы регулировки будут меняться в последовательности, которая приведена ниже (начиная с режима регулировки уровня громкости (“Volume”)). (При первом включении радиоприемника устанавливается режим регулировки уровня громкости.)

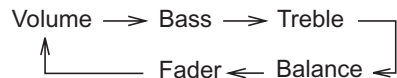

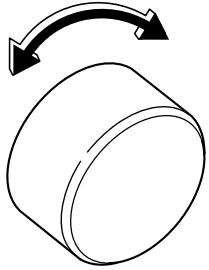
Показания дисплея	Режим работы		
		500009	500009
		При повороте против часовой стрелки	При повороте по часовой стрелке
<b>BAS</b>	Регулировка уровня воспроизведения низких частот	Уменьшение уровня воспроизведения низких частот	Увеличение уровня воспроизведения низких частот

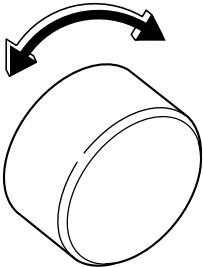
Показания дисплея	Режим работы		
		500009	
		При повороте против часовой стрелки	При повороте по часовой стрелке
<b>TRE</b>	Регулировка уровня воспроизведения высоких частот	Уменьшение уровня воспроизведения высоких частот	Увеличение уровня воспроизведения высоких частот
<b>BAL</b>	Регулировка баланса уровня воспроизведения между левыми и правыми динамиками	Увеличение уровня воспроизведения левых динамиков и уменьшение уровня воспроизведения правых динамиков	Увеличение уровня воспроизведения правых динамиков и уменьшение уровня воспроизведения левых динамиков
<b>FAD</b>	Регулировка баланса уровня воспроизведения между передними и задними динамиками	Увеличение уровня воспроизведения задних динамиков и уменьшение уровня воспроизведения передних динамиков	Увеличение уровня воспроизведения передних динамиков и уменьшение уровня воспроизведения задних динамиков

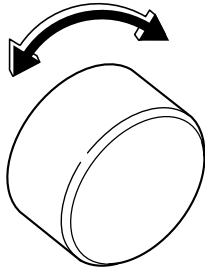
Показания дисплея	Режим работы		
		500009	500009
		При повороте против часовой стрелки	При повороте по часовой стрелке
<b>VOL</b>	Регулировка уровня громкости	Уменьшение уровня громкости	Увеличение уровня громкости

#### ▼ Кнопка “FM/AM”

Если радиоприемник выключен, то нажатие кнопки “FM/AM” (4) приводит к его включению.

Если радиоприемник включен, то нажатием кнопки “FM/AM” Вы можете установить требуемый диапазон волн (“FM1”, “FM2” или “AM”). При каждом нажатии этой кнопки диапазоны будут меняться в следующем порядке:

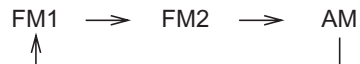

На дисплее будет отображаться выбранный диапазон волн.

#### ▼ Индикатор стереофонического приема

Индикатор стереофонического приема “ST” загорается в тех случаях, когда радиоприемник принимает передачи радиостанций, ведущих стереовещание в диапазоне “FM”.

#### ▼ Изменение шага настройки в диапазоне “AM” (если установлено)

В соответствии с условиями радиовещания в районе использования радиоприемника, значение шага настройки может быть выбрано в размере 9кГц или 5 кГц.

Изменение шага настройки возможно только при включенном радиоприемнике путем одновременного нажатия кнопки “FM/AM” (4) и кнопки “CH1” или “CH2”, а затем удерживания их в этом положении не менее 3 секунд.

#### ▼ Ручная настройка (“TUNE”)

Для повышения частоты настройки нажмите кнопку настройки “^” (3). Для понижения частоты настройки, нажмите кнопку настройки “v” (3).

При каждом нажатии одной из этих кнопок настройка изменяется с шагом 10 кГц в диапазоне “AM” и с шагом 0,2 МГц в диапазоне “FM”.

Постоянное нажатие на одну из этих кнопок приводит к постоянному изменению частоты настройки.

#### ▼ Автоматическая настройка (“SCAN”)

Нажмите кнопку “SCAN” (1) для перевода радиоприемника в режим “SCAN”. В данном режиме осуществляется сканирование всего диапазона волн до нахождения первой радиостанции. После этого следует пауза продолжительностью пять секунд, в течение которых на дисплее будет отображаться частота данной станции, после чего сканирование продолжится до тех пор, пока не будет просканирован весь диапазон волн от нижнего до верхнего предела.

Для отмены режима “SCAN” и выбора той радиостанции, частота которой высвечивается на дисплее, повторно нажмите кнопку “SCAN”.

Когда кнопка “SCAN” нажимается для осуществления автоматической настройки, установленный диапазон

волн сканируется только в направлении от более низких частот к более высоким частотам.

При слабом сигнале радиостанции из-за ее удаленности или помех в виде высоких зданий или возвышенностей на местности она может не определиться при автоматической настройке.

#### ▼ Выбор предварительно настроенных радиостанций

Ввод радиостанции в память радиоприемника при помощи одной из кнопок предварительной настройки (5) позволит Вам впоследствии включать трансляцию данной радиостанции одним нажатием этой кнопки. В память можно ввести до шести радиостанций в каждом из имеющихся диапазонов “AM”, “FM1” и “FM2”.

#### ▼ Предварительная настройка радиостанций

1. Для выбора одного из имеющихся диапазонов волн “AM”, “FM1” или “FM2” нажмите кнопку “FM/AM”.
2. Либо нажимая на кнопку “SCAN” (1) либо вручную произведите настройку на требуемую радиостанцию, пока ее частота не отобразится на дисплее.
3. Для ввода частоты данной

радиостанции в память радиоприемника нажмите одну из кнопок предварительной настройки (5) и удерживайте ее в этом положении **не менее 2 секунд**. При этом однократно мигнет отображаемая на дисплее частота радиостанции. Если кнопка будет удерживаться менее 2 секунд, то в памяти останется ранее введенная радиостанция.

### **ПРИМЕЧАНИЕ**

- При разрыве электрического соединения между радиоприемником и аккумуляторной батареей, произошедшем, например, во время проведения работ по техническому обслуживанию автомобиля, при снятии радиоприемника или по другим причинам, частоты радиостанций, введенные в память при помощи кнопок предварительной настройки, сотрутся. В этом случае необходимо заново ввести в память радиоприемника требуемые радиостанции.
- Если рядом с радиоприемником находится сотовый телефон, то при входящих звонках радиоприемник

может издавать шумы. Эти шумы не свидетельствуют о неисправности радиоприемника.

## ■ Работа проигрывателя компакт-дисков

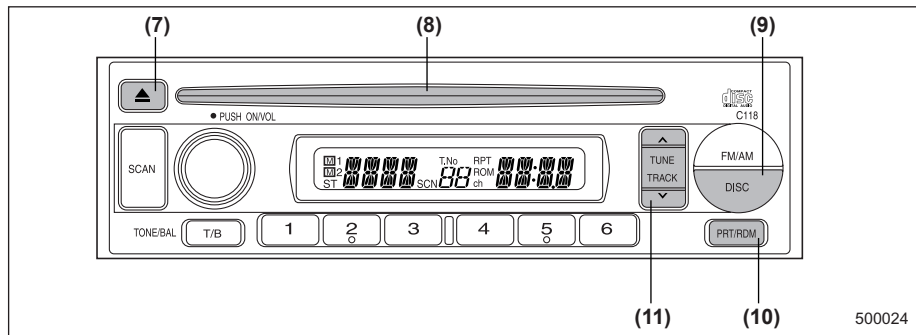

- (7) Кнопка извлечения диска
- (8) Приемное отверстие для загрузки диска
- (9) Кнопка "DISC"
- (10) Кнопка "RPT/RDM" (повторное воспроизведение/воспроизведение в произвольной последовательности)
- (11) Кнопки выбора треков компакт-диска

## ▼ Воспроизведение компакт-диска

### ▽ Когда компакт-диск еще не вставлен в проигрыватель компакт-дисков

Придерживая компакт-диск пальцами за края и одним пальцем — за центральное отверстие, вставьте компакт-диск в приемное отверстие этикеткой вверх. Проигрыватель автоматически втянет диск внутрь. Кроме того, могут воспроизводиться компакт-диски диаметром 8 см (3 дюйма). Для этого не потребуется какого-либо адаптера.

### ПРИМЕЧАНИЕ

- Компакт-диски должны вставляться в проигрыватель только этикеткой вверх. Если вставлять компакт-диск этикеткой вниз, то проигрыватель может отключиться или извлечь компакт-диск.
- После окончания воспроизведения последней песни проигрыватель автоматически начнет воспроизведение первого трека (первой песни на диске).

### ▽ Когда компакт-диск уже вставлен в проигрыватель

Нажмите кнопку “CD” (9). После этого на дисплее высветится надпись “CD”, и проигрыватель начнет воспроизведение.

### ПРИМЕЧАНИЕ

После окончания воспроизведения последней песни автоматически начнется воспроизведение первого трека (первой песни на диске).

### ▼ Воспроизведение песни с начала

#### ▽ Переход вперед

Для перехода к началу следующего трека кратковременно нажмите кнопку “^” (11). После каждого нажатия этой кнопки число, высвечивающееся на дисплее и обозначающее номер трека, будет увеличиваться.

#### ▽ Переход назад

Для перехода к началу воспроизводимого трека кратковременно нажмите кнопку “v” (11). После каждого нажатия этой кнопки число, высвечивающееся на дисплее и обозначающее номер трека, будет уменьшаться.

### ▼ Быстрый переход вперед и назад

#### ▽ Быстрый переход вперед

Для быстрого перехода вперед нажмите кнопку “^” (11) и удерживайте ее в этом положении не менее 1 секунды.

При отпускании этой кнопки быстрый переход вперед прекратится.

#### ▽ Быстрый переход назад

Для быстрого перехода назад нажмите кнопку “v” (11) и удерживайте ее в этом положении не менее 1 секунды.

Если отпустить кнопку, быстрый переход назад прекратится.

### ▼ Повторное воспроизведение

Для многократного повторного воспроизведения песни нажмите кнопку “RPT/RDM” (10) во время ее воспроизведения. После этого загорится индикатор “RPT”, и выбранная песня будет воспроизводиться непрерывно. Для отмены режима повторного воспроизведения снова нажмите эту кнопку. После этого индикатор “RPT” погаснет, а воспроизведение будет вновь осуществляться в нормальном режиме.

### ▼ Воспроизведение в произвольной последовательности

Для воспроизведения всех треков диска в произвольной последовательности нажмите кнопку “RPT/RDM” (10) и удерживайте ее в этом положении не менее двух секунд во время воспроизведения диска. После этого загорится индикатор “RDM”, а воспроизведение всех треков диска будет осуществляться в произвольной последовательности.

Для отмены режима воспроизведения треков диска в произвольной последовательности снова нажмите эту кнопку. Индикатор “RDM” погаснет, а воспроизведение будет вновь осуществляться в нормальном режиме.

### ▼ Извлечение компакт-диска из проигрывателя

Нажмите кнопку извлечения диска “▲” (7) во время воспроизведения диска или когда он просто находится в проигрывателе. Диск будет извлечен из проигрывателя.

Извлечение компакт-диска из проигрывателя возможно даже в том случае, если замок зажигания Вашего

автомобиля находится в положении "LOCK".

**ПРИМЕЧАНИЕ**

Старайтесь, чтобы компакт-диск не высовывался из приемного отверстия проигрывателя компакт-дисков во время движения автомобиля, так как под воздействием вибрации он может выпасть из проигрывателя.

## ■ Органы управления CD-чейнджера (если подключен дополнительный in-dash CD-чейнджер)

Данная аудиосистема предусматривает возможность подключения CD-чейнджера. Порядок работы с CD-чейнджером (например, как загружать и как извлекать компакт-диски) описан в прилагаемых инструкциях завода-изготовителя. Внимательно ознакомьтесь с ними. За дополнительной информацией мы рекомендуем Вам обратиться к Вашему дилеру SUBARU.

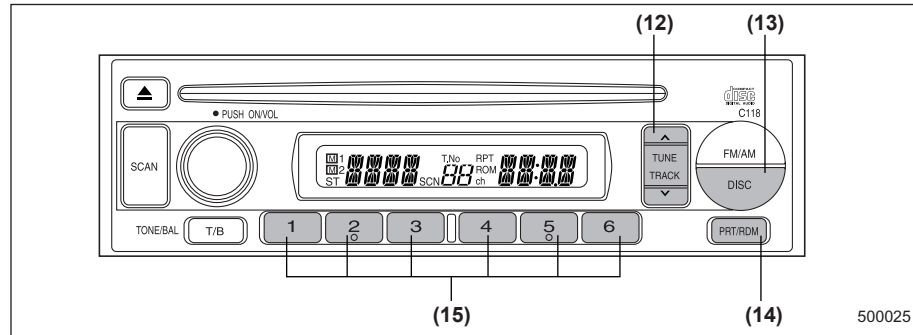

- (12) Кнопки выбора треков компакт-диска
- (13) Кнопка “DISC”
- (14) Кнопка “RPT/RDM” (повторное воспроизведение/воспроизведение в произвольной последовательности)
- (15) Кнопка выбора дисков

## ▼ Начало воспроизведения

При нажатии кнопки “CD” (13) CD-чейнджер начинает воспроизведение компакт-диска. При этом на дисплее отображается номер воспроизводимого диска, номер трека и время, прошедшее с начала воспроизведения.

## ПРИМЕЧАНИЕ

- Если диск находится в проигрывателе, то кнопка “DISK” используется для перехода из режима работы проигрывателя компакт-дисков в режим работы CD-чейнджера. Каждое нажатие кнопки “DISC” приводит к переходу из одного режима в другой.
- Когда все треки диска будут воспроизведены, проигрыватель автоматически перейдет к воспроизведению следующего диска.
- После окончания воспроизведения последнего диска проигрыватель автоматически возвращается к воспроизведению первого диска.
- Если в CD-чейнджере загружено менее 6 компакт-дисков, все пустующие ячейки будут

– ПРОДОЛЖЕНИЕ –

автоматически пропущены.

#### ▼ Воспроизведение конкретного компакт-диска

Вы можете выбрать диск для воспроизведения из числа дисков, загруженных в CD-чейнджер, путем нажатия на кнопку выбора дисков с соответствующим номером. Если, к примеру, Вы хотите прослушать 5-й диск из числа загруженных в CD-чейнджер, то для этого нужно нажать кнопку выбора дисков №5. Подобным образом осуществляется прослушивание и других дисков, загруженных в CD-чейнджер.

#### ПРИМЕЧАНИЕ

• При нажатии кнопки, соответствующей ячейке устройства, в которую компакт-диск не был загружен, смены диска не происходит.

• При повторном нажатии кнопки выбора диска, соответствующей воспроизводимому диску, начнется воспроизведение этого диска с самого начала.

#### ▼ Воспроизведение песни с начала

##### ▽ Переход вперед

Для перехода к началу следующего трека кратковременно нажмите кнопку “^” (12). После каждого нажатия этой кнопки число, высвечивающееся на дисплее и обозначающее номер трека, будет увеличиваться.

##### ▽ Переход назад

Для перехода к началу воспроизводимого трека кратковременно нажмите кнопку “v” (12). После каждого нажатия этой кнопки число, высвечивающееся на дисплее и обозначающее номер трека, будет уменьшаться.

#### ▼ Быстрый переход вперед и назад

##### ▽ Быстрый переход вперед

Для быстрого перехода вперед нажмите кнопку “^” (12) и удерживайте ее в этом положении не менее 1 секунды.

При отпускании этой кнопки быстрый переход вперед прекратится.

Если в режиме быстрого перехода вперед Вы дошли до конца диска, то CD-чейнджер автоматически начнет воспроизведение первого трека этого диска.

##### ▽ Быстрый переход назад

Для быстрого перехода назад нажмите кнопку “v” (12) и удерживайте ее в этом положении не менее 1 секунды.

Если отпустить кнопку, быстрый переход назад прекратится.

Если при быстром переходе назад Вы дошли до начала диска, то CD-чейнджер автоматически начнет воспроизведение первого трека этого диска.

#### ▼ Повторное воспроизведение

Данный режим используется для многократного воспроизведения выбранного трека. Во время воспроизведения диска кратковременно (не более 2 секунд) нажмите кнопку “RPT/RDM” (14). После этого загорится индикатор “RPT”, и выбранная песня будет воспроизводиться непрерывно. Для отмены режима повторного воспроизведения снова нажмите эту кнопку. После этого индикатор “RPT” погаснет, а воспроизведение будет вновь осуществляться в нормальном режиме.

**▼ Воспроизведение в произвольной последовательности**

Данный режим используется для воспроизведения всех треков диска в произвольной последовательности. Во время воспроизведения диска нажмите кнопку “RPT/RDM” (14) и удерживайте ее в этом положении не менее 2 секунд. После этого загорится индикатор “RDM”, а воспроизведение всех треков диска будет осуществляться в произвольной последовательности.

Для отмены режима воспроизведения треков диска в произвольной последовательности снова нажмите эту кнопку. Индикатор “RDM” погаснет, а воспроизведение будет вновь осуществляться в нормальном режиме.

## Аудиосистема типа “D” (если установлена)

Аудиосистема Вашего автомобиля может работать только в том случае, если замок зажигания переведен в положение “ACC” или “ON”.

### ■ Работа радиоприемника

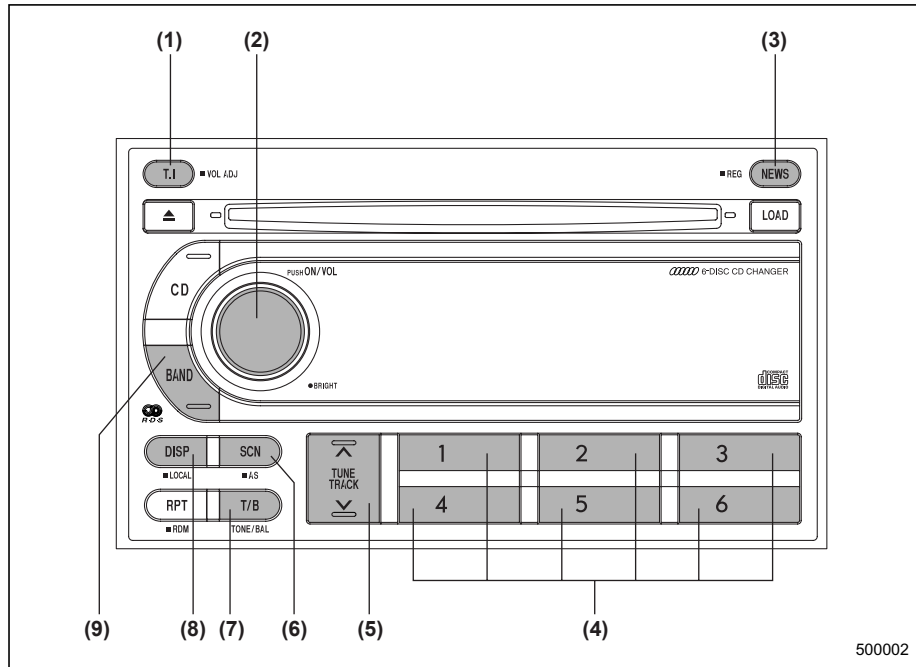

- (1) Кнопка “T.I.” (информация о ситуации на дорогах)
- (2) Выключатель электропитания, ручка регулировки уровня громкости
- (3) Кнопка “NEWS”
- (4) Кнопки предварительной настройки
- (5) Кнопки настройки радиоприемника
- (6) Кнопка “SCAN”
- (7) Кнопка “T/B” (тембр/баланс стереозвучания)
- (8) Кнопка DISP
- (9) Кнопка “BAND”

### ▼ Включение электропитания

Если замок зажигания Вашего автомобиля находится в положении “ACC” или “ON”, то включение и выключение электропитания аудиосистемы осуществляется последовательным нажатием ручки “ON/VOL” (2). При включении электропитания аудиосистемы, она будет работать в том режиме, при котором электропитание аудиосистемы было выключено.

### ПРИМЕЧАНИЕ

Кроме того, Вы можете включить

500002

электропитание аудиосистемы следующим образом:

- Нажмите кнопку “BAND” (9)
- Вставьте компакт-диск.
- Нажмите кнопку выбора другого режима работы, кнопку “T.I” (1) или кнопку “NEWS” (3).
- Нажмите кнопку “CD” (если компакт-диск установлен в проигрыватель компакт-дисков).

#### ▼ Регулировка уровня громкости аудиосистемы

Регулировка уровня громкости аудиосистемы осуществляется поворотом ручки “ON/VOL” (2).

Для увеличения уровня громкости аудиосистемы поверните ручку по часовой стрелке.

Для уменьшения уровня громкости аудиосистемы поверните ручку против часовой стрелки.

Уровень громкости аудиосистемы высвечивается в виде числа на дисплее (“00” соответствует минимальному уровню воспроизведения, “40” – максимальному).

#### ▼ Регулировка тембра и баланса стереозвучания

Для выбора режима регулировки нажмите кнопку “T/B” (7). При каждом нажатии кнопки “T/B” (7) режимы регулировки будут меняться в указанной ниже последовательности. (Указанная последовательность начинается с режима регулировки уровня воспроизведения низких частот (“BASS”).)

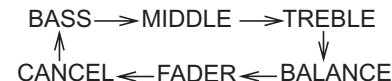

Установив нужный режим регулировки, отрегулируйте соответствующий уровень поворотом ручки “ON/VOL” (2).

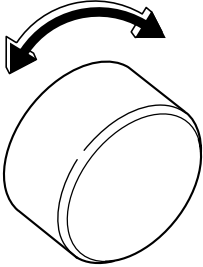
Показания дисплея	Диапазон регулировок, высвечиваемый на дисплее		
		500009	
		При повороте против часовой стрелки	При повороте по часовой стрелке
<b>BASS</b>	от -8 до +8	Уменьшение уровня воспроизведения низких частот	Увеличение уровня воспроизведения низких частот
<b>“MIDDLE”</b>	от -8 до +8	Уменьшение уровня воспроизведения средних частот	Увеличение уровня воспроизведения средних частот
<b>TREBLE</b>	от -8 до +8	Уменьшение уровня воспроизведения высоких частот	Увеличение уровня воспроизведения высоких частот
<b>BALANCE</b>	от “L9” до “R9”	Увеличение уровня воспроизведения левых динамиков и уменьшение уровня воспроизведения правых динамиков	Увеличение уровня воспроизведения правых динамиков и уменьшение уровня воспроизведения левых динамиков
<b>FADER</b>	от “R9” до “F9”	Увеличение уровня воспроизведения задних динамиков и уменьшение уровня воспроизведения передних динамиков	Увеличение уровня воспроизведения передних динамиков и уменьшение уровня воспроизведения задних динамиков
<b>VOLUME</b>	от 0 до 40	Уменьшение уровня громкости	Увеличение уровня громкости

## ПРИМЕЧАНИЕ

Если в процессе регулировки в одном из режимов регулировки Вы нажмете кнопку “T/B” (7) и будете удерживать ее в этом положении более одной секунды, или вообще не будете нажимать кнопку “T/B” (7) в течение 5 секунд, то произойдет возврат к предшествующему режиму регулировки.

### ▼ Снижение уровня яркости дисплея (BRIGHT)

Когда переключатель освещения Вашего автомобиля находится в положении “☀” или “☾”, уровень яркости дисплея аудиосистемы снижен. Если Вам трудно различать надписи на дисплее, для возврата стандартного уровня яркости дисплея нажмите ручку “ON/VOL” (2) и удерживайте ее в этом положении более одной секунды.

Последующее длительное нажатие ручки (2) на период более одной секунды вновь приведет к снижению уровня яркости дисплея аудиосистемы.

### ▼ Включение радиоприемника и выбор диапазона волн

Вне зависимости от того, было ли

включено электропитание аудиосистемы, включение радиоприемника аудиосистемы может быть осуществлено нажатием кнопки “BAND” (9). Каждое последующее нажатие кнопки “BAND” (9) приведет к смене диапазона волн, которая будет осуществляться в приведенной ниже последовательности.

FM1 → FM2 → FM3 → MW → LW

### ▼ Индикатор стереофонического приема

Появление на дисплее индикатора стереофонического приема “ST” свидетельствует о том, что Ваш радиоприемник принимает передачу радиостанции, работающей в диапазоне “FM” и поддерживающей режим стереовещания.

### ▼ Ручная настройка (“TUNE”)

Кратковременное нажатие на сторону “^” кнопки настройки (5) приведет к повышению частоты настройки, а на сторону “v” – к ее понижению.

При каждом нажатии одной из сторон кнопки (5) частота будет изменяться с шагом 0,05 МГц в диапазоне волн “FM”,

с шагом 9 кГц в диапазоне волн “MW” и с шагом 1кГц в диапазоне волн “LW”. Постоянное нажатие на одну из этих кнопок приводит к постоянному изменению частоты настройки.

### ▽ Настройка-поиск (“SEEK”)

Нажмите одну из сторон кнопки настройки и удерживайте ее в этом положении более половины секунды.

Это приведет к поиску следующей доступной радиостанции, после чего настройка-поиск прекратится. Повторяйте эту операцию, пока Вы не найдете требуемую радиостанцию.

### ▼ Выбор предварительно настроенных радиостанций

Ввод радиостанции в память радиоприемника при помощи одной из кнопок предварительной настройки (4) позволит Вам впоследствии включать трансляцию данной радиостанции одним нажатием этой кнопки. В память можно ввести до шести частот радиостанций в каждом из имеющихся диапазонов “FM1”, “FM2”, “FM3”, “MW” и “LW”.

▼ **Предварительная настройка радиостанций**

▽ **Ручной ввод радиостанций в память радиоприемника**

1. Нажатием кнопки “BAND” (9) установите один из имеющихся диапазонов волн “FM1”, “FM2”, “FM3”, “MW” или “LW”.

2. Нажимая на одну из сторон кнопки настройки (5), осуществляйте настройку до тех пор, пока на дисплее аудиосистемы не высветится частота требуемой радиостанции.

3. Для ввода данной радиостанции в память радиоприемника нажмите одну из кнопок предварительной настройки (4) и удерживайте ее в этом положении **не менее 2 секунд**. При этом на дисплее однократно мигнет номер, соответствующий введенной в память радиостанции. Если кнопка будет удерживаться менее двух секунд, то в памяти останется ранее введенная радиостанция.

▽ **Автоматический ввод радиостанций в память радиоприемника**

1. Нажатием кнопки “BAND” (9) установите один из имеющихся диапазонов волн “FM1”, “FM2”, “FM3”, “MW” или “LW”.

2. Нажмите на кнопку “SCN” (6) и удерживайте ее в этом положении более двух секунд. Это приведет к автоматическому поиску и запоминанию 6 радиостанций, сигналы которых лучше всего принимаются на установленном диапазоне волн, а также к распределению этих радиостанций среди 6 кнопок ввода в память.

При этом начнется трансляция передач последней из введенных в память радиостанций.

При использовании режима автоматического запоминания радиостанций происходит замена радиостанций, введенных в память на данном диапазоне волн ранее, вновь введенными радиостанциями.

**ПРИМЕЧАНИЕ**

• При разрыве электрического соединения между радиоприемником и аккумуляторной батареей, произошедшем во время проведения работ по техобслуживанию автомобиля, при снятии радиоприемника или по другим причинам, частоты радиостанций, введенные в память,

сотрутся. В этом случае необходимо заново ввести в память радиоприемника требуемые радиостанции.

• Прерывание автоматического ввода радиостанций в память радиоприемника: При случайном продолжительном нажатии кнопки “SCN” (6) в течение более двух секунд, Вы можете отменить сохранение случайно введенных в память радиостанций повторным нажатием этой же кнопки до завершения процесса автоматического ввода радиостанций в память радиоприемника. При этом в памяти сохраняются радиостанции, введенные ранее.

• Если при нажатии кнопки “SCN” (6) радиоприемник не найдет ни одной радиостанции, то на дисплее высветится частота радиостанции, которая высвечивалась до нажатия кнопки “SCN” (6).

• Если рядом с радиоприемником находится сотовый телефон, то при входящих звонках радиоприемник может издавать шумы. Эти шумы не свидетельствуют о неисправности радиоприемника.

### ▽ Сканирование предварительно настроенных радиостанций

При таком сканировании Вы сможете в течение 10 секунд прослушивать трансляцию каждой из предварительно настроенных радиостанций. Для начала сканирования предварительно настроенных радиостанций во время работы радиоприемника кратковременно (менее двух секунд) нажмите кнопку “SCN” (6). Для прекращения сканирования предварительно настроенных радиостанций, еще раз нажмите кнопку “SCN” (6).

### ▼ Поиск местных радиостанций

Функция поиска местных радиостанций включается и выключается нажатием кнопки “DISP” (8) и удерживанием ее в этом положении не менее одной секунды во время приема радиопередач в диапазоне “FM”, “MW” или “LW”.

### ▼ Система передачи радиоданных (“RDS”) в диапазоне “FM”

Радиостанции, поддерживающие режим “RDS”, могут помимо обычных радиопередач в диапазоне “FM” осуществлять трансляцию цифровых данных. Радиоприемник Вашего

автомобиля позволяет осуществлять прием цифровых данных, передаваемых в режиме “RDS”, что предоставляет Вам ряд дополнительных возможностей.

### ▽ Настройка радиоприемника с использованием альтернативных частот (“AF”)

Если Ваш автомобиль покидает местность, в котором обеспечивается уверенный прием конкретной радиостанции, а затем въезжает в местность, где эта же радиостанция ведет вещание на другой частоте, то радиоприемник Вашего автомобиля автоматически настроится на эту частоту.

### ▽ Региональные ограничения

Данная функция позволяет игнорировать выбранные местные радиостанции во время поиска альтернативных частот. Включение и выключение этой функции осуществляется нажатием кнопки “NEWS” (3) и удерживанием ее в этом положении не менее одной секунды во время приема передач в диапазоне волн “FM”, “MW” или “LW”.

### ▽ Отображение названия радиостанции (“PS”)

При этом на дисплее аудиосистемы вместо частоты, на которой работает радиостанция, отображается ее название.

Вы можете переключать дисплей на отображение частоты радиостанции или ее названия путем кратковременного нажатия кнопки “DISP” (8).

### ПРИМЕЧАНИЕ

**Если название радиостанции не передается в режиме RDS, а дисплей аудиосистемы переключен на отображение названия, то на нем ничего не будет отображаться.**

### ▽ Получение информации о ситуации на дорогах (“T.I”)

Когда какая-либо радиостанция начинает трансляцию информации о ситуации на дорогах, эта функция дает возможность водителю прослушать ее, автоматически переводя аудиосистему на прием такой радиостанции. Если в это время водитель прослушивает другой аудиосисточник (например, компакт-диск или другую радиостанцию), то аудиосистема

прерывает их прослушивание информацией о ситуации на дорогах. Функцию прерывания прослушивания другого аудиосистемы информацией о ситуации на дорогах можно включать и выключать путем кратковременного (менее двух секунд) нажатия кнопки “Т.!” (1).

Когда электропитание аудиосистемы отключено, нажатие кнопки “Т.!” (1) обеспечивает не только его включение, но и перевод аудиосистемы в режим прерывания прослушивания другого аудиосистемы информацией о ситуации на дорогах.

При приеме передач радиостанции, которая может передавать информацию о ситуации на дорогах, на дисплее аудиосистемы высвечивается надпись “TR”.

При приеме информации о ситуации на дорогах на дисплее начинает мигать надпись “TA”.

#### ▽ Прослушивание сводок новостей

Когда какая-либо радиостанция начинает трансляцию сводок новостей, эта функция дает возможность водителю прослушать их, автоматически переводя аудиосистему

на прием такой радиостанции. Если в это время водитель прослушивает другой аудиосистемы (например, компакт-диск или другую радиостанцию), то аудиосистема прерывает их прослушивание сводкой новостей.

Функцию прерывания прослушивания другого аудиосистемы сводкой новостей можно включать и выключать путем кратковременного (менее одной секунды) нажатия кнопки “NEWS” (3). Когда электропитание аудиосистемы отключено, нажатие кнопки “NEWS” (3) обеспечивает не только его включение, но и перевод аудиосистемы в режим прерывания прослушивания другого аудиосистемы сводкой новостей.

#### ▽ Экстренные сообщения (ALARM)

Когда какая-либо радиостанция начинает трансляцию экстренного сообщения, эта функция дает возможность водителю прослушать его, автоматически переводя аудиосистему на прием такой радиостанции. Если в это время водитель прослушивает другой аудиосистемы (например, компакт-диск или другую радиостанцию), то

аудиосистема прерывает их прослушивание экстренным сообщением.

Данная функция Вашей аудиосистемы включена постоянно.

#### ▽ Регулировка уровня громкости сообщений (VOL ADJUST)

В данной аудиосистеме предусматривается возможность настраивать уровень громкости прерывающих прослушивание других аудиосистемы сообщений о ситуации на дорогах, сводок новостей и экстренных сообщений.

При нажатии кнопки “Т.!” (1) и удерживании ее в этом положении не менее двух секунд установленный уровень громкости будет запрограммирован в качестве уровня громкости сообщений, прерывающих прослушивание других аудиосистемы.

#### ПРИМЕЧАНИЕ

• Если запрограммированный уровень громкости сообщений, прерывающих прослушивание других аудиосистемы, ниже уровня воспроизведения

аудиосистемы, установленного в данное время, то при приеме сообщений, прерывающих прослушивание других аудиоисточников, уровень громкости не изменится на запрограммированный. (Останется на прежнем уровне.)

- Если прием сообщения, прерывающего прослушивание других аудиоисточников, завершится, то уровень громкости вернется на прежний уровень.

## ■ Работа встроенного CD-чейнджера

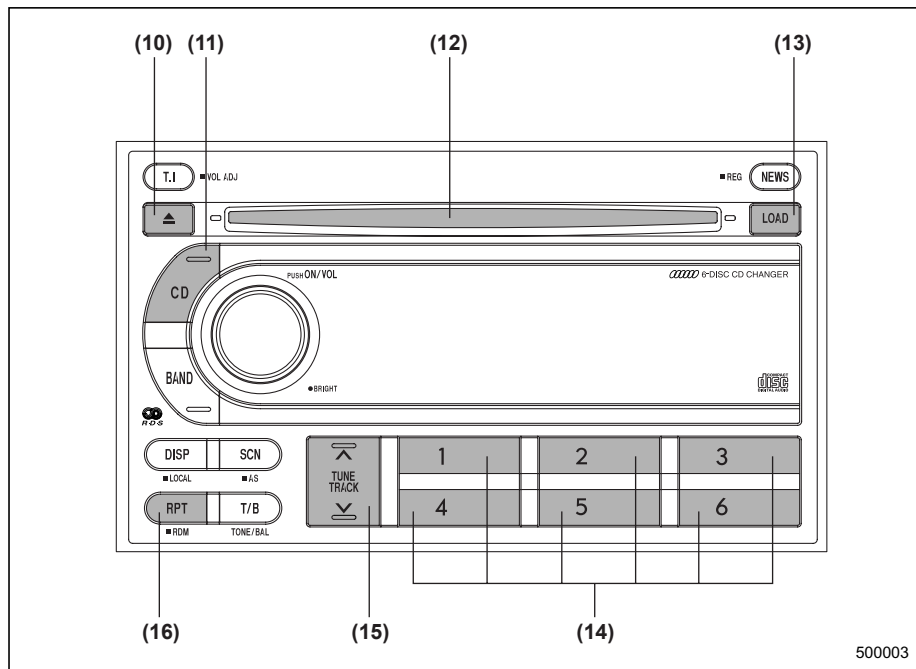

- (10) Кнопка извлечения диска
- (11) Кнопка “CD”
- (12) Приемное отверстие для загрузки диска
- (13) Кнопка “LOAD”
- (14) Кнопки выбора диска
- (15) Кнопка выбора трека
- (16) Кнопка повторного воспроизведения/ воспроизведения в произвольной последовательности

### ПРИМЕЧАНИЕ

- Компакт-диски должны вставляться в проигрыватель только этикеткой вверх. Если Вы вставите диск этикеткой вниз, то на дисплее аудиосистемы отобразится надпись “ERROR 04”.

- Конструкция данного CD-чейнджера предусматривает воспроизведение только компакт-дисков с диаметром 12 см (5 дюймов). Не предпринимайте попыток воспроизведения компакт-дисков с диаметром 8 см (3 дюйма). Это может привести к повреждению CD-чейнджера.

- Конструкция CD-чейнджера предусматривает воспроизведение как записываемых (CD-R), так и

перезаписываемых (CD-RW) компакт-дисков. Тем не менее, существует возможность того, что некоторые диски этих типов не будут воспроизводиться на данном CD-чейнджере из-за несовместимости по качественным характеристикам записи или самого диска, а также из-за наличия на дисках царапин, загрязненных участков или по другим причинам. Кроме того, данный CD-чейнджер не может воспроизводить записываемые и перезаписываемые компакт-диски, запись на которых не была завершена должным образом для последующего их воспроизведения в стандартных проигрывателях компакт-дисков.

- Данный CD-чейнджер не проигрывает компакт-диски в формате “MP3” и “CD-ROM”.
- Конструкция CD-чейнджера не предусматривает отображения на дисплее текстовой информации, записанной на компакт-диске.

#### ▼ Установка компакт-дисков

##### ▽ Установка в CD-чейнджер одного компакт-диска

1. Нажмите кнопку “LOAD” (13). Если

магазин CD-чейнджера не полностью заполнен, то начнет мигать индикатор “LOAD”, соответствующий пустой ячейке магазина.

Если не мигает ни один индикатор, то это свидетельствует о том, что магазин CD-чейнджера полностью заполнен.

2. Как только индикатор “LOAD” начнет мигать, на дисплее в течение 15 секунд будет высвечиваться надпись “one CD IN”. В этот момент следует вставить компакт-диск в CD-чейнджер. Автоматически произойдет полное втягивание компакт-диска в CD-чейнджер, после чего начнется воспроизведение первого трека компакт-диска.

##### ▽ Последовательная установка в CD-чейнджер нескольких компакт-дисков

1. Нажмите кнопку “LOAD” (13) и удерживайте ее в этом положении более одной секунды. Вы услышите звуковой сигнал.

2. На дисплее высветится надпись “ALL LOAD”.

3. Один за другим вставьте в CD-чейнджер требуемые компакт-диски.

4. Воспроизведение начнется с того компакт-диска, который был загружен первым. (Однако, если Вы вновь

нажмете кнопку “LOAD” (13) для отмены режима загрузки компакт-дисков, воспроизведение начнется с компакт-диска, который был загружен последним.)

Если в течение 15 секунд после нажатия кнопки “LOAD” (13) ни один компакт-диск не будет загружен, проигрыватель компакт-дисков начнет воспроизведение первого трека того диска, который был вставлен в CD-чейнджер последним.

- Постоянное горение индикатора компакт-диска свидетельствует о том, что в соответствующей ячейке магазина находится компакт-диск.

- Если нажать кнопку “BAND” (9) в то время, когда CD-чейнджер находится в режиме загрузки компакт-дисков, то проигрыватель компакт-дисков будет переведен в режим “Пауза”. В этом случае для начала воспроизведения компакт-диска нажмите кнопку “CD” (11).

##### ▽ Установка в CD-чейнджер нескольких компакт-дисков в требуемой очередности

1. Нажмите кнопку “LOAD” (13). Если магазин CD-чейнджера не полностью

заполнен, то начнет мигать индикатор “LOAD”, соответствующий пустой ячейке магазина.

Постоянное горение соответствующего индикатора свидетельствует о том, что данная ячейка магазина уже содержит компакт-диск.

2. Нажмите ту кнопку “Disk select” (14), которая соответствует ячейке магазина, куда Вы предполагаете загрузить данный компакт-диск. После этого начнет мигать соответствующий индикатор “LOAD”.

- Для последовательной загрузки еще нескольких дисков повторите операции 1 и 2. При загрузке компакт-дисков в магазин CD-чейнджера они нумеруются в восходящем порядке.

- Если нажать кнопку “BAND” (9) в то время, когда CD-чейнджер находится в режиме загрузки компакт-дисков, то проигрыватель компакт-дисков будет переведен в режим “Пауза”. В этом случае для начала воспроизведения компакт-диска нажмите кнопку “CD” (11).

### ПРИМЕЧАНИЕ

- Если в течение 15 секунд после высвечивания на дисплее надписи

“LOAD” или “ALL LOAD” ни один компакт-диск не будет загружен, проигрыватель компакт-дисков вновь перейдет в режим, который был установлен до нажатия кнопки “LOAD” (13).

- Компакт-диск следует вставлять в CD-чейнджер этикеткой вверх, удерживая диск за его кромку и придерживая его пальцем в районе центрального отверстия.

### ▼ Воспроизведение компакт-дисков

#### ▽ Прослушивание компакт-диска

Если в CD-чейнджер загружены компакт-диски, то при нажатии кнопки CD (11) начнется воспроизведение того диска, который воспроизводился в прошлый раз. Во время воспроизведения компакт-диска на дисплее отображается номер диска, номер трека и время, прошедшее после начала воспроизведения.

### ПРИМЕЧАНИЕ

Загруженные в магазин CD-чейнджера компакт-диски воспроизводятся в восходящем порядке, начиная с №1. После завершения воспроизведения диска №6 проигрыватель компакт-дисков

вновь начнет воспроизведение всех загруженных в магазин компакт-дисков, начиная с диска №1. При этом проигрыватель автоматически пропустит номер той ячейки, куда не был загружен компакт-диск.

### ▽ Выбор диска для воспроизведения

Если аудиосистема находится в режиме воспроизведения компакт-дисков, нажмите кнопку “Disk select” (14) с соответствующим номером. После этого начнется воспроизведение выбранного компакт-диска.

### ▼ Воспроизведение трека с начала

#### ▽ Переход вперед

Для перехода к началу следующего трека кратковременно нажмите на сторону “^” кнопки (15). После каждого нажатия этой кнопки число, высвечивающееся на дисплее и обозначающее номер трека, будет увеличиваться.

#### ▽ Переход назад

Для перехода к началу воспроизводимого трека кратковременно нажмите на сторону “v” кнопки (15). После каждого нажатия этой кнопки число,

высвечивающееся на дисплее и обозначающее номер трека, будет уменьшаться.

## ПРИМЕЧАНИЕ

После двойного нажатия стороны “√” кнопки (15) в течение секунды начнется воспроизведение начала предшествующего трека.

### ▼ Быстрый переход вперед и назад

#### ▽ Быстрый переход вперед

Для быстрого перехода вперед нажмите сторону “^” кнопки (15) и удерживайте ее в этом положении не менее половины секунды.

При отпускании этой кнопки быстрый переход вперед прекратится.

#### ▽ Быстрый переход назад

Для быстрого перехода назад нажмите сторону “√” кнопки (15) и удерживайте ее в этом положении не менее половины секунды.

Если отпустить кнопку, быстрый переход назад прекратится.

### ▼ Повторное воспроизведение

#### ▽ Повторное воспроизведение текущего трека

Для повторного воспроизведения трека

кратковременно нажмите кнопку “RPT” (16) во время воспроизведения этого трека. На дисплее аудиосистемы высветится надпись “T-REPEAT”, и начнется повторное воспроизведение трека.

Для выхода из режима повторного воспроизведения трека в течение одной секунды дважды нажмите кнопку “RPT” (16). После этого надпись “T-REPEAT” исчезнет с дисплея, а воспроизведение будет вновь осуществляться в нормальном режиме.

## ПРИМЕЧАНИЕ

• При каждом кратковременном нажатии этой кнопки, режим регулировки будет меняться в указанной ниже последовательности.

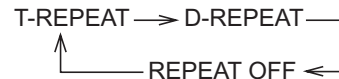

Если Вы случайно нажали на эту кнопку, тем самым отменив режим повторного воспроизведения трека, нажмите ее снова, и режим повторного воспроизведения будет установлен вновь.

• Кроме того, Вы можете отменить функцию повторного воспроизведения следующим образом:

- Извлеките компакт-диск.
- Установите режим воспроизведения в произвольной последовательности.
- Установите режим повторного воспроизведения компакт-диска (“D-REPEAT”).
- Вставьте другой компакт-диск.

#### ▽ Повторное воспроизведение текущего компакт-диска

Для повторного воспроизведения текущего компакт-диска дважды нажмите кнопку “RPT” (16) во время воспроизведения любого его трека. На дисплее аудиосистемы высветится надпись “D-REPEAT”, и начнется повторное воспроизведение компакт-диска.

Для выхода из режима повторного воспроизведения компакт-диска еще раз кратковременно (менее одной секунды) нажмите кнопку “RPT” (16). После этого надпись “D-REPEAT” исчезнет с дисплея, а воспроизведение будет вновь осуществляться в нормальном режиме.

## ПРИМЕЧАНИЕ

• При каждом кратковременном нажатии этой кнопки, режим регулировки будет меняться в указанной ниже последовательности.

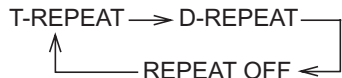

Если Вы случайно нажали на эту кнопку, тем самым отменив режим повторного воспроизведения, нажмите ее снова, и режим повторного воспроизведения будет установлен вновь.

• Кроме того, Вы можете отменить функцию повторного воспроизведения диска следующим образом:

- Извлеките компакт-диск.
- Установите режим воспроизведения в произвольной последовательности.
- Вставьте другой компакт-диск.

### ▼ Воспроизведение в произвольной последовательности

Для воспроизведения всех треков компакт-диска в произвольной

последовательности нажмите кнопку “RPT” (16) и удерживайте ее в этом положении не менее одной секунды. После этого на дисплее высветится надпись “RDM”, а все треки данного компакт-диска будут воспроизводиться в произвольной последовательности. Для отмены режима воспроизведения всех треков компакт-диска в произвольной последовательности повторно нажмите кнопку “RPT” и удерживайте ее в этом положении не менее одной секунды. После этого надпись “RDM” исчезнет с дисплея, а воспроизведение будет вновь осуществляться в нормальном режиме.

## ПРИМЕЧАНИЕ

Кроме того, Вы можете отменить функцию воспроизведения всех треков компакт-диска в произвольной последовательности следующим образом:

- Извлеките компакт-диск.
- Установите режим повторного воспроизведения трека (“T-REPEAT”).
- Вставьте другой компакт-диск.

### ▼ Извлечение компакт-дисков из проигрывателя

#### ▽ Извлечение текущего компакт-диска

Нажмите кнопку “▲” (10). Воспроизведение прекратится, а компакт-диск будет автоматически извлечен из проигрывателя

#### ▽ Извлечение компакт-диска, не воспроизводимого в данный момент

1. Нажмите на кнопку, соответствующую номеру компакт-диска, который Вы хотели бы извлечь.
2. Нажмите кнопку “▲” (10). После этого воспроизведение прекратится, а требуемый компакт-диск будет автоматически извлечен из CD-чейнджера. При этом на дисплее будет мигать номер извлекаемого компакт-диска.

Если Вы хотите извлечь еще один компакт-диск, не воспроизводимый в данный момент, повторите операции 1 и 2.

#### ▽ Извлечение всех компакт-дисков

1. Нажмите кнопку “▲” (10) и удерживайте ее в этом положении не менее одной секунды.

2. Воспроизведение прекратится, а на дисплее высветится надпись "ALL EJECT". После этого будет извлечен первый компакт-диск, а затем – и все последующие компакт-диски. По мере извлечения компакт-дисков вынимайте их из приемного отверстия. При извлечении из проигрывателя каждого компакт-диска его номер, высвечиваемый на дисплее, будет мигать.

### **ПРИМЕЧАНИЕ**

- Старайтесь, чтобы компакт-диск не высовывался из приемного отверстия проигрывателя компакт-дисков во время движения автомобиля, так как под воздействием вибрации он может выпасть из проигрывателя.
- Извлечение компакт-дисков из CD-чейнджера возможно даже в том случае, если замок зажигания Вашего автомобиля находится в положении "OFF".
- Если в течение 15 секунд извлеченный из CD-чейнджера компакт-диск не вынуть из приемного отверстия, то произойдет его автоматическое втягивание обратно в CD-чейнджер, а режим извлечения всех компакт-дисков будет отменен.

## ■ Органы управления CD-чейнджером (если подключен дополнительный CD-чейнджер)

Данная аудиосистема предусматривает возможность подключения CD-чейнджера. За дополнительной информацией мы рекомендуем Вам обратиться к Вашему дилеру SUBARU.

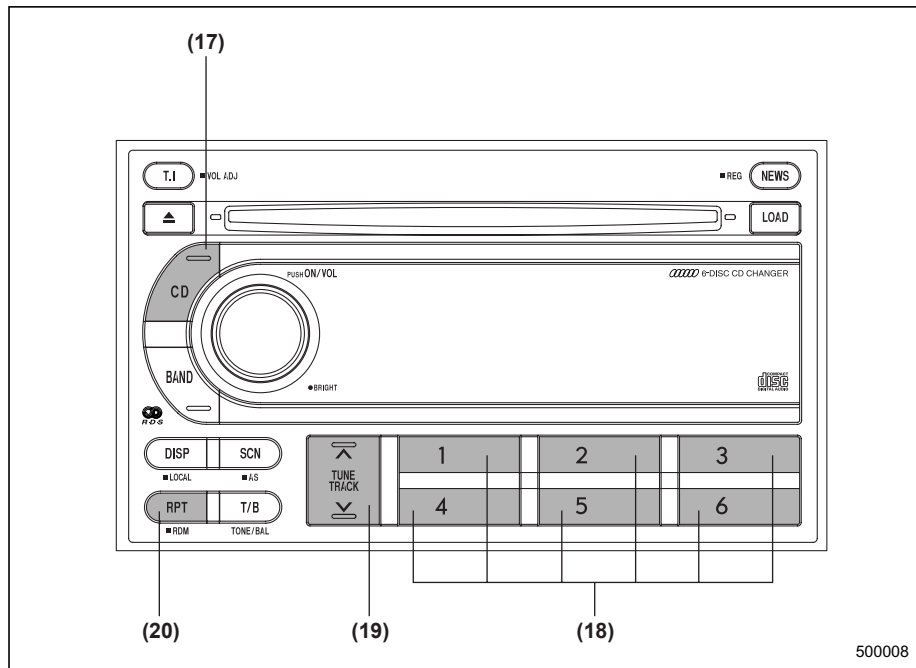

- (17) Кнопка “CD”
- (18) Кнопки выбора компакт-дисков
- (19) Кнопка выбора трека
- (20) Кнопка повторного воспроизведения/  
воспроизведения в произвольной последовательности

### ▼ Начало воспроизведения

Нажмите кнопку “CD” (17). Начнется воспроизведение. При этом на дисплее высветится надпись “CD”, а также номер диска и номер воспроизводимого трека.

### ПРИМЕЧАНИЕ

• При каждом нажатии на кнопку “CD” (17) будет происходить переключение со встроенного CD-чейнджера, имеющего магазин емкостью 6 компакт-дисков, на дополнительно подключенный CD-чейнджер и наоборот.

Built-in 6 CD ← → Optional CD changer

• Если кнопка “CD” (17) будет нажата во время прослушивания радиопередач, то CD-чейнджер прервет радиопередачу.

• Когда все треки диска будут воспроизведены, начнется автоматическое воспроизведение следующего диска.

• После окончания воспроизведения последнего диска проигрыватель компакт-дисков автоматически возвращается к воспроизведению первого диска.

• Если в CD-чейнджер загружено менее 10 компакт-дисков, все пустующие ячейки будут автоматически пропущены.

• Если магазин не загружен в CD-чейнджер, то на дисплее высветится надпись “EJECT”.

#### ▼ Прекращение воспроизведения

Для прекращения воспроизведения компакт-диска на дополнительно подключенном CD-чейнджере и включения радиоприемника Вашей аудиосистемы нажмите кнопку “BAND” (9). Для прекращения воспроизведения компакт-диска на дополнительно подключенном CD-чейнджере и переключения Вашей аудиосистемы на режим воспроизведения компакт-дисков нажмите кнопку “CD” (17).

#### ▼ Выбор конкретного компакт-диска для воспроизведения

Для воспроизведения одного из

компакт-дисков с №1 по №6 кратковременно нажмите одну из кнопок “Disk select” (18), номер которой соответствует номеру требуемого компакт-диска. После этого начнется воспроизведение выбранного компакт-диска. Для воспроизведения компакт-диска №7 нажмите кнопку “Disk select” №1 и удерживайте ее в этом положении не менее одной секунды. Аналогично, для воспроизведения компакт-диска №8 нужно нажать кнопку “Disk select” №2, для воспроизведения компакт-диска №9 – кнопку №3, а для воспроизведения компакт-диска №10 – кнопку №4. В каждом случае время нажатия должно быть не менее одной секунды.

#### ПРИМЕЧАНИЕ

• Если Вы нажмете кнопку, соответствующую ячейке магазина, в которую не был загружен компакт-диск, то начнется воспроизведение следующего компакт-диска.

• Если в магазин не загружен ни один компакт-диск, то на дисплее высветится надпись “NO DISK”.

#### ▼ Воспроизведение трека с начала

Для перехода к началу следующего трека кратковременно нажмите на

сторону “^” кнопки (19). Для перехода к началу воспроизводимого трека кратковременно нажмите на сторону “v” этой же кнопки.

#### ПРИМЕЧАНИЕ

После двойного нажатия стороны “v” кнопки (19) в течение секунды начнется воспроизведение начала предшествующего трека.

#### ▼ Быстрый переход вперед и назад

Для быстрого перехода вперед нажмите сторону “^” кнопки (19) и удерживайте ее в этом положении не менее половины секунды.

Для быстрого перехода назад нажмите сторону “v” кнопки (19) и удерживайте ее в этом положении не менее половины секунды.

Для выхода из режима быстрого перехода вперед или назад отпустите соответствующую кнопку.

#### ▼ Повторное воспроизведение

#### ▽ Повторное воспроизведение текущего трека

Для повторного воспроизведения трека кратковременно нажмите кнопку “RPT” (20) во время воспроизведения этого трека. На дисплее аудиосистемы

высветится надпись “RPT”, и начнется повторное воспроизведение трека.

Для выхода из режима повторного воспроизведения трека дважды нажмите кнопку “RPT” (20). После этого надпись “RPT” исчезнет с дисплея, а воспроизведение будет вновь осуществляться в нормальном режиме.

### ПРИМЕЧАНИЕ

• При каждом кратковременном нажатии этой кнопки, режим регулировки будет меняться в указанной ниже последовательности.



Если Вы случайно нажали на эту кнопку, тем самым отменив режим повторного воспроизведения трека, нажмите ее снова, и режим повторного воспроизведения трека будет установлен вновь.

- Кроме того, Вы можете отменить функцию повторного воспроизведения трека следующим образом:
  - Извлеките компакт-диск.
  - Установите режим

**воспроизведения в произвольной последовательности.**

- Установите режим повторного воспроизведения компакт-диска (“D-RPT”).

### ▽ Повторное воспроизведение текущего компакт-диска

Для повторного воспроизведения текущего компакт-диска дважды нажмите кнопку “RPT” (20) во время воспроизведения любого его трека. На дисплее аудиосистемы высветится надпись “D-RPT”, и начнется многократное повторное воспроизведение компакт-диска.

Для выхода из режима повторного воспроизведения компакт-диска еще раз нажмите кнопку “RPT” (20). После этого надпись “D-RPT” исчезнет с дисплея, а воспроизведение будет вновь осуществляться в нормальном режиме.

### ПРИМЕЧАНИЕ

• При каждом кратковременном нажатии этой кнопки, режим регулировки будет меняться в указанной ниже последовательности.



Если Вы случайно нажали на эту кнопку, тем самым отменив режим повторного воспроизведения, нажмите ее снова, и режим повторного воспроизведения будет установлен вновь.

• Кроме того, Вы можете отменить функцию повторного воспроизведения диска следующим образом:

- Извлеките компакт-диск.
- Установите режим воспроизведения в произвольной последовательности.

### ▼ Воспроизведение в произвольной последовательности

Для воспроизведения всех треков компакт-диска в произвольной последовательности нажмите кнопку “RPT” (20) и удерживайте ее в этом положении не менее одной секунды. После этого на дисплее высветится надпись “RDM”, а все треки данного компакт-диска будут воспроизводиться в произвольной последовательности. Для отмены режима воспроизведения

всех треков компакт-диска в произвольной последовательности повторно нажмите кнопку “RPT” (20) и удерживайте ее в этом положении не менее одной секунды. После этого надпись “RDM” исчезнет с дисплея, а воспроизведение будет вновь осуществляться в нормальном режиме.

### **ПРИМЕЧАНИЕ**

Кроме того, Вы можете отменить функцию воспроизведения всех треков компакт-диска в произвольной последовательности следующим образом:

- Извлечение магазина из CD-чейнджера.
- Установите режим повторного воспроизведения трека (“RPT”).

#### **▼ Загрузка и извлечение магазина**

Порядок загрузки и извлечения из CD-чейнджера магазина, а также порядок загрузки и извлечения из магазина компакт-дисков и меры предосторожности при использовании CD-чейнджера, содержатся в инструкции по эксплуатации, прилагаемой к CD-чейнджеру.

## Аудиосистема типа “Е” (если установлена)

Аудиосистема Вашего автомобиля может работать только в том случае, если замок зажигания переведен в положение “ACC” или “ON”.

### ■ Работа радиоприемника

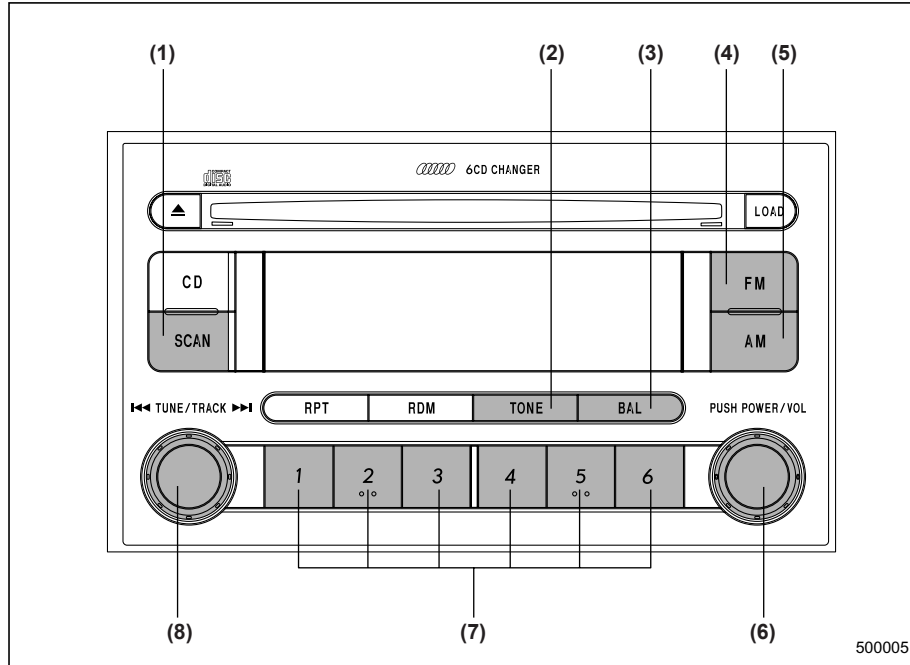

- (1) Кнопка “SCAN”
- (2) Кнопка регулировки тембра воспроизведения
- (3) Кнопка регулировки баланса стереозвучания
- (4) Кнопка “FM”
- (5) Кнопка “AM”
- (6) Выключатель электропитания, ручка регулировки уровня громкости
- (7) Кнопки предварительной настройки
- (8) Ручка “TUNE/TRACK”

### ▼ Включение электропитания

Если замок зажигания Вашего автомобиля находится в положении “ACC” или “ON”, то включение и выключение электропитания аудиосистемы осуществляется последовательным нажатием ручки “POWER/VOL” (6). При включении электропитания аудиосистемы, она будет работать в том режиме, при котором электропитание аудиосистемы было выключено.

### ПРИМЕЧАНИЕ

Кроме того, Вы можете включить электропитание аудиосистемы

следующим образом:

- Нажмите кнопку “LOAD” и вставьте компакт-диск.
- Нажмите кнопку “AM” (5) или кнопку “FM” (4).
- Если в аудиосистему загружен компакт-диск, нажмите кнопку “DISC”.

#### ▼ Регулировка уровня громкости аудиосистемы

Регулировка уровня громкости осуществляется поворотом ручки “POWER/VOL” (6).

Для увеличения уровня громкости аудиосистемы поверните ручку по часовой стрелке.

Для уменьшения уровня громкости аудиосистемы поверните ручку против часовой стрелки.

Уровень громкости аудиосистемы высвечивается в виде числа на дисплее (“00” соответствует минимальному уровню воспроизведения, “40” – максимальному).

#### ▼ Регулировка тембра воспроизведения

При каждом кратковременном нажатии кнопки “TONE” (2) режимы регулировки

будут меняться в указанной ниже последовательности. (Указанная последовательность начинается с режима регулировки уровня воспроизведения низких частот (“BASS”).

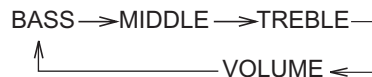

Ручка регулировки уровня громкости обычно используется для регулировки уровня громкости. Однако при выборе одного из режимов регулировки тембра воспроизведения она может использоваться для регулировки уровня воспроизведения низких (“BASS”), средних (“MIDDLE”) или высоких (“TREBLE”) частот.

Выбор желаемого уровня воспроизведения в каждом из режимов осуществляется ручкой регулировки уровня громкости. Приблизительно через пять секунд радиоприемник вернется в режим регулировки уровня громкости.

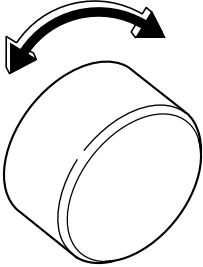
Показания дисплея	Диапазон регулировок, высвечиваемый на дисплее		
		500009	
		При повороте против часовой стрелки	При повороте по часовой стрелке
<b>BASS</b>	от -5 до 5	Уменьшение уровня воспроизведения низких частот	Увеличение уровня воспроизведения низких частот
<b>“MIDDLE”</b>	от -5 до 5	Уменьшение уровня воспроизведения средних частот	Увеличение уровня воспроизведения средних частот
<b>TREBLE</b>	от -5 до 5	Уменьшение уровня воспроизведения высоких частот	Увеличение уровня воспроизведения высоких частот
<b>VOLUME</b>	от 0 до 40	Уменьшение уровня громкости	Увеличение уровня громкости

▼ **Регулировка баланса уровня воспроизведения между передними и задними динамиками и между левыми и правыми динамиками**

При каждом кратковременном нажатии кнопки “BAL” (3) режим регулировки изменяется в приведенной ниже последовательности. (Указанная последовательность начинается с режима регулировки баланса уровня воспроизведения между передними и задними динамиками (“FADER”).)

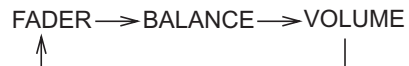

Ручка регулировки уровня громкости обычно используется для регулировки уровня громкости. Однако при выборе соответствующего режима работы она может использоваться для регулировки баланса уровня воспроизведения между передними и задними динамиками (“FADER”) или баланса уровня воспроизведения между левыми и правыми динамиками (“BALANCE”).

Выбор желаемого уровня воспроизведения в каждом из режимов осуществляется ручкой регулировки уровня громкости. Приблизительно через пять секунд радиоприемник вернется в режим регулировки уровня громкости.

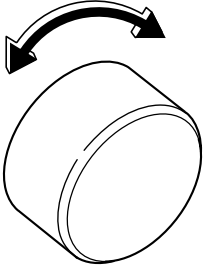
Показания дисплея	Диапазон регулировок, высвечиваемый на дисплее		
		500009	
		При повороте против часовой стрелки	При повороте по часовой стрелке
<b>FADER</b>	от "R9" до "F9"	Увеличение уровня воспроизведения задних динамиков и уменьшение уровня воспроизведения передних динамиков	Увеличение уровня воспроизведения передних динамиков и уменьшение уровня воспроизведения задних динамиков
<b>BALANCE</b>	от "L9" до "R9"	Увеличение уровня воспроизведения левых динамиков и уменьшение уровня воспроизведения правых динамиков	Увеличение уровня воспроизведения правых динамиков и уменьшение уровня воспроизведения левых динамиков
<b>VOLUME</b>	Регулировка уровня громкости	Уменьшение уровня громкости	Увеличение уровня громкости

▼ Кнопка "FM/AM"

Если радиоприемник выключен, то нажатие кнопки "FM" (4) или "AM" (5) приводит к его включению.

Если радиоприемник включен, установите требуемый диапазон волн из числа имеющихся ("FM1", "FM2" или "AM") нажатие кнопки "FM" (4) или "AM" (5).

### ▼ Ручная настройка (“TUNE”)

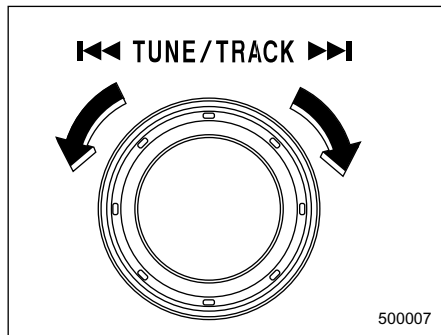

- : Настройка в сторону более высоких частот  
 ◄◄ : Настройка в сторону более низких частот

Для повышения частоты настройки радиоприемника поверните ручку “TUNE/TRACK” (8) по часовой стрелке и сразу же отпустите ее. Для уменьшения частоты настройки радиоприемника поверните ручку “TUNE/TRACK” (8) против часовой стрелки и сразу же отпустите ее.

При каждом повороте ручки “TUNE/TRACK” (8) частота настройки радиоприемника изменяется с шагом 9 кГц в диапазоне “AM” и с шагом 0,1 МГц

в диапазоне “FM”.

### ▽ Настройка-поиск (“SEEK”)

**Поверните ручку “TUNE/TRACK” (8) и удерживайте ее в этом положении не менее половины секунды.**

Это приведет к поиску следующей доступной радиостанции, после чего настройка-поиск прекратится. Повторяйте эту операцию, пока Вы не найдете требуемую радиостанцию.

### ▼ Автоматическая настройка (“SCAN”)

Нажмите кнопку “SCAN” (1) для перевода радиоприемника в режим “SCAN”. В данном режиме осуществляется сканирование всего диапазона волн до нахождения первой радиостанции. После этого следует пауза продолжительностью пять секунд, в течение которых на дисплее будет отображаться частота данной станции, после чего сканирование продолжится до тех пор, пока не будет просканирован весь диапазон волн от нижнего до верхнего предела.

Для отмены режима сканирования и выбора той радиостанции, частота которой высвечивается на дисплее, повторно нажмите кнопку “SCAN” (1).

Когда кнопка “SCAN” (1) нажимается для осуществления автоматической настройки, установленный диапазон волн сканируется только в направлении от более низких к более высоким частотам. При слабом сигнале радиостанции из-за ее отдаленности или помех в виде высоких зданий или возвышенностей на местности она может не определиться при автоматической настройке.

### ▼ Индикатор стереофонического приема

Появление индикатора стереофонического приема “ST” на дисплее свидетельствует о том, что Ваш радиоприемник принимает передачу одной из радиостанций, работающих в диапазоне “FM” и поддерживающих режим стереовещания.

### ▼ Выбор предварительно настроенных радиостанций

Ввод радиостанции в память радиоприемника при помощи одной из кнопок предварительной настройки позволит Вам впоследствии включать трансляцию данной радиостанции одним нажатием этой кнопки. В память можно ввести до шести радиостанций в

каждом из имеющихся диапазонов “АМ”, “FM1” и “FM2”.

#### ▽ Предварительная настройка радиостанций

1. Для выбора одного из имеющихся диапазонов (“АМ”, “FM1” и “FM2”) нажмите кнопку “FM” (4) или кнопку “АМ” (5).

2. При помощи ручки “TUNE/TRACK” (8) настройтесь на радиостанцию, которую Вы хотели бы ввести в память.

3. Для ввода в память этой радиостанции нажмите одну из кнопок ввода в память и удерживайте ее в этом положении **не менее полутора секунд**. При этом однократно мигнет отображаемая на дисплее частота радиостанции. Если кнопка ввода в память будет удерживаться менее полутора секунд, то в памяти останется ранее введенная радиостанция.

#### ПРИМЕЧАНИЕ

• При разрыве электрического соединения между радиоприемником и аккумуляторной батареей, произошедшем, например, во время проведения работ по техническому обслуживанию автомобиля, при снятии радиоприемника или по

другим причинам, частоты радиостанций, введенные в память при помощи кнопок предварительной настройки, сотрутся. В этом случае необходимо заново ввести в память радиоприемника требуемые радиостанции.

• Если рядом с радиоприемником находится сотовый телефон, то при входящих звонках радиоприемник может издавать шумы. Эти шумы не свидетельствуют о неисправности радиоприемника.

## ■ Работа встроенного CD-чейнджера

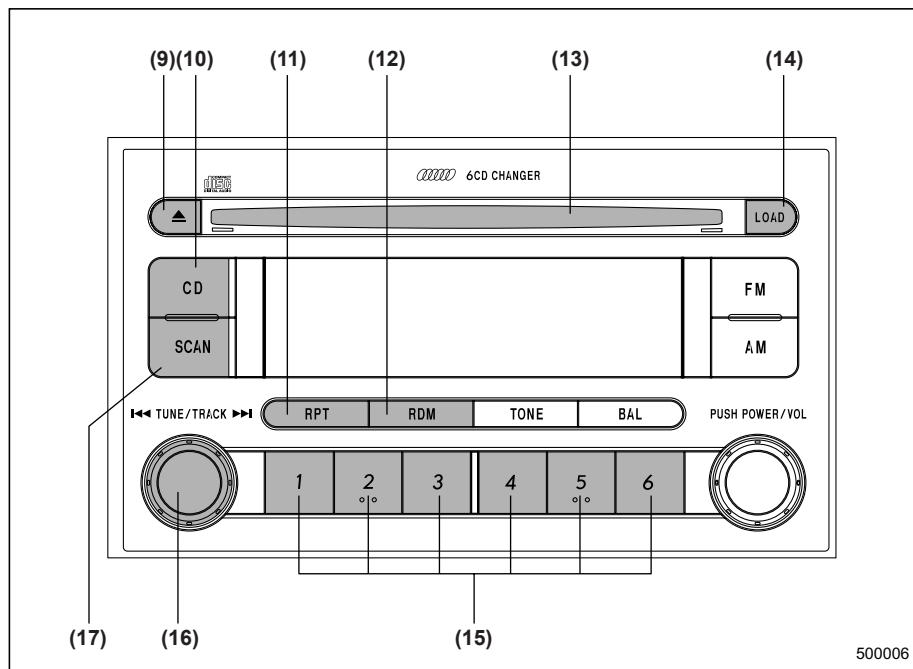

- (9) Кнопка извлечения диска
- (10) Кнопка “CD”
- (11) Кнопка повторного воспроизведения
- (12) Кнопка воспроизведения в произвольной последовательности
- (13) Приемное отверстие для загрузки диска
- (14) Кнопка загрузки диска
- (15) Кнопки выбора компакт-дисков
- (16) Ручка выбора треков
- (17) Кнопка “SCAN”

### ПРИМЕЧАНИЕ

- Компакт-диски должны вставляться в проигрыватель только этикеткой вверх. Если Вы вставили компакт-диск этикеткой вниз, то проигрыватель может отключиться или извлечь компакт-диск.
- Если компакт-диск загружается в проигрыватель во время прослушивания радиопередач, то воспроизведение трансляции прерывается.
- После окончания воспроизведения последнего трека CD-чейнджер автоматически

– ПРОДОЛЖЕНИЕ –

перейдет к первому треку и начнет его воспроизведение.

- Конструкция данного CD-чейнджера предусматривает воспроизведение только компакт-дисков с диаметром 12 см (5 дюймов). Не предпринимайте попыток воспроизведения компакт-дисков с диаметром 8 см (3 дюйма). Это может привести к повреждению CD-чейнджера.

- Конструкция CD-чейнджера предусматривает воспроизведение как записываемых (CD-R), так и перезаписываемых (CD-RW) компакт-дисков. Тем не менее, существует возможность того, что некоторые диски этих типов не будут воспроизводиться на данном CD-чейнджере из-за несовместимости по качественным характеристикам записи или самого диска, а также из-за наличия на дисках царапин, загрязненных участков или по другим причинам. Кроме того, данный CD-чейнджер не может воспроизводить записываемые и перезаписываемые компакт-диски, запись на которых не была завершена должным образом для последующего их воспроизведения

в стандартных проигрывателях компакт-дисков.

- Данный CD-чейнджер не проигрывает компакт-диски в формате "MP3" и "CD-ROM".

- Конструкция CD-чейнджера не предусматривает отображения на дисплее текстовой информации, записанной на компакт-диске.

#### ▼ Установка компакт-дисков

##### ▽ Установка в CD-чейнджер одного компакт-диска

1. Кратковременно (не более 1,5 секунд) нажмите кнопку "LOAD" (14). Если магазин CD-чейнджера не полностью заполнен, то начнет мигать индикатор "LOAD", соответствующий пустой ячейке магазина.

Если не мигает ни один индикатор, то это свидетельствует о том, что магазин CD-чейнджера полностью заполнен.

2. Как только индикатор "LOAD" начнет мигать, на дисплее в течение 15 секунд будет высвечиваться надпись "CD IN". В этот момент следует вставить компакт-диск в CD-чейнджер. Автоматически произойдет полное втягивание компакт-диска в CD-чейнджер, после чего начнется воспроизведение первого трека

компакт-диска.

Если в течение 15 секунд после высвечивания на дисплее надписи "LOAD" или "ALL LOAD" ни один компакт-диск не будет загружен, проигрыватель компакт-дисков вновь перейдет в режим, который был установлен до нажатия кнопки "LOAD" (14).

- Постоянное горение индикатора компакт-диска свидетельствует о том, что в соответствующей ячейке магазина находится компакт-диск.

- Если нажать кнопку "FM" или "AM" в то время, когда проигрыватель находится в режиме загрузки компакт-дисков, то проигрыватель компакт-дисков будет переведен в режим "Пауза". В этом случае для начала воспроизведения компакт-диска нажмите кнопку "CD" (10).

##### ▽ Последовательная установка в CD-чейнджер нескольких компакт-дисков

1. Нажмите кнопку "LOAD" (14) и удерживайте ее в этом положении более 1,5 секунд. Вы услышите звуковой сигнал.

2. Когда на дисплее аудиосистемы

появится надпись “ALL LOAD”, Вы можете приступить к загрузке компакт-дисков.

3. Один за другим вставьте в CD-чейнджер требуемые компакт-диски.

4. Воспроизведение начнется с того компакт-диска, который был загружен первым.

### ПРИМЕЧАНИЕ

**Если в течение 15 секунд после высвечивания на дисплее надписи “LOAD” или “ALL LOAD” ни один компакт-диск не будет загружен, проигрыватель компакт-дисков вновь перейдет в режим, который был установлен до нажатия кнопки “LOAD” (14).**

#### ▽ Установка в CD-чейнджер нескольких компакт-дисков в требуемой очередности

1. Кратковременно (не более 1,5 секунд) нажмите кнопку “LOAD” (14). Если магазин CD-чейнджера не полностью заполнен, то начнет мигать индикатор “LOAD”, соответствующий пустой ячейке магазина. Постоянное горение соответствующего индикатора свидетельствует о том, что данная ячейка магазина уже содержит компакт-диск.

2. Нажмите ту кнопку выбора дисков,

которая соответствует ячейке магазина, куда Вы предполагаете загрузить данный компакт-диск. После этого начнет мигать соответствующий индикатор “LOAD”.

- Для последовательной загрузки еще нескольких дисков повторите операции 1 и 2. При загрузке компакт-дисков в магазин CD-чейнджера они нумеруются в восходящем порядке.

- Если нажать кнопку “FM” или “AM” в то время, когда проигрыватель находится в режиме загрузки компакт-дисков, то проигрыватель компакт-дисков будет переведен в режим “Пауза”. В этом случае для начала воспроизведения компакт-диска нажмите кнопку “CD” (10).

- Если в течение 15 секунд после высвечивания на дисплее надписи “LOAD” или “ALL LOAD” ни один компакт-диск не будет загружен, проигрыватель компакт-дисков вновь перейдет в режим, который был установлен до нажатия кнопки “LOAD” (14).

### ▼ Воспроизведение компакт-дисков

#### ▽ Воспроизведение компакт-диска (когда компакт-диск загружен в проигрыватель)

Нажмите кнопку “CD” (10). После этого начнется воспроизведения того диска, который воспроизводился в прошлый раз. Во время воспроизведения компакт-диска на дисплее отображается номер диска, номер трека и время, прошедшее после начала воспроизведения.

### ПРИМЕЧАНИЕ

**Загруженные в магазин CD-чейнджера компакт-диски воспроизводятся в восходящем порядке, начиная с №1. После завершения воспроизведения диска №6 проигрыватель компакт-дисков вновь начнет воспроизведение всех загруженных в магазин компакт-дисков, начиная с диска №1. При этом проигрыватель автоматически пропустит номер той ячейки, куда не был загружен компакт-диск.**

#### ▽ Выбор диска для воспроизведения

Если аудиосистема находится в режиме воспроизведения компакт-

дисков, то для воспроизведения требуемого компакт-диска нажмите одну из кнопок выбора дисков с соответствующим номером (от “1” до “6”). После этого начнется воспроизведение выбранного компакт-диска.

▼ **Выбор конкретного трека компакт-диска для воспроизведения**

▽ **Переход вперед**

Для перехода к началу следующего трека поверните ручку “TUNE/TRACK” (16) по часовой стрелке и сразу же отпустите ее. После каждого поворота и отпускания этой ручки число, высвечивающееся на дисплее и обозначающее номер трека, будет увеличиваться.

▽ **Переход назад**

Для перехода к началу воспроизводимого трека поверните ручку “TUNE/TRACK” (16) против часовой стрелки и сразу же отпустите ее. После каждого поворота и отпускания этой ручки число, высвечивающееся на дисплее и обозначающее номер трека, будет уменьшаться.

▽ **Быстрый переход вперед**

Для быстрого перехода вперед поверните ручку “TUNE/TRACK” (16) по часовой стрелке и удерживайте ее в этом положении не менее половины секунды.

Для выхода из режима быстрого перехода вперед отпустите ручку.

▽ **Быстрый переход назад**

Для быстрого перехода назад поверните ручку “TUNE/TRACK” (16) против часовой стрелки и удерживайте ее в этом положении не менее половины секунды.

Для выхода из режима быстрого перехода назад отпустите ручку.

▼ **Повторное воспроизведение**

▽ **Повторное воспроизведение текущего трека**

Для повторного воспроизведения трека нажмите кнопку “RPT” (11) во время воспроизведения этого трека. На дисплее аудиосистемы высветится надпись “RPT”, и начнется повторное воспроизведение трека.

Для выхода из режима повторного воспроизведения трека снова нажмите кнопку “RPT” (11). После этого надпись

“RPT” исчезнет с дисплея, а воспроизведение будет вновь осуществляться в нормальном режиме.

**ПРИМЕЧАНИЕ**

• Кроме того, Вы можете отменить функцию повторного воспроизведения трека следующим образом:

- Перейдите в другой режим работы, не связанный с воспроизведением компакт-дисков.
- Извлеките компакт-диск.
- Установите функцию воспроизведения в произвольной последовательности.
- Выберите для воспроизведения другой компакт-диск.

▼ **Воспроизведение в произвольной последовательности**

Для воспроизведения всех треков компакт-диска в произвольной последовательности нажмите кнопку “RDM” (12) во время воспроизведения одного из треков этого диска. После этого на дисплее высветится надпись “RDM”, а все треки данного компакт-диска будут воспроизводиться в

произвольной последовательности. Для отмены режима воспроизведения всех треков компакт-диска в произвольной последовательности повторно нажмите кнопку “RDM” (12). После этого надпись “RDM” исчезнет с дисплея, а воспроизведение будет вновь осуществляться в нормальном режиме.

## ПРИМЕЧАНИЕ

Кроме того, Вы можете отменить функцию воспроизведения всех треков компакт-диска в произвольной последовательности следующим образом:

- Отключите электропитание.
- Перейдите в другой режим работы, не связанный с воспроизведением компакт-дисков.
- Извлеките компакт-диск.
- Установите режим повторного воспроизведения трека (“RPT”).
- Выберите для воспроизведения другой компакт-диск.

### ▼ Сканирование компакт-диска

При нажатии кнопки “SCAN” (17) во время воспроизведения диска Вы получите возможность выбрать нужный трек, прослушав первые 10 секунд каждого трека диска. Для

продолжения прослушивания воспроизводимой песни повторно нажмите кнопку “SCAN” (17). После завершения сканирования всех треков диска воспроизведение будет вновь осуществляться в нормальном режиме.

### ▼ Извлечение компакт-дисков из проигрывателя

#### ▽ Извлечение воспроизводимого компакт-диска из проигрывателя

Нажмите кнопку “▲” (9). Воспроизведение компакт-диска прекратится, на дисплее произойдет однократное мигание номера компакт-диска, который Вы извлекаете, и компакт-диск будет извлечен из проигрывателя.

#### ▽ Извлечение компакт-диска, не воспроизводимого в данный момент

1. Нажмите ту кнопку выбора диска, которой соответствует горящий индикатор.
2. Нажмите кнопку “▲” (9). Индикатор номера диска, соответствующий выбранному Вами диску начнет мигать, и этот диск будет извлечен из проигрывателя.

Если Вы хотите последовательно

извлечь еще несколько компакт-дисков, не воспроизводимых в данный момент, повторите шаги 1 и 2.

### ▽ Извлечения всех компакт-дисков из проигрывателя

1. Для перехода в режим извлечения всех компакт-дисков нажмите кнопку “▲” (9) и удерживайте ее в этом положении не менее полутора секунд.
2. Воспроизведение прекратится, а на дисплее высветится надпись “ALL EJECT”. После этого будет извлечен первый компакт-диск, а затем – и все последующие компакт-диски. При извлечении из проигрывателя каждого компакт-диска его номер, высвечиваемый на дисплее, будет мигать.

## ПРИМЕЧАНИЕ

- Извлечение компакт-дисков из CD-чейнджера возможно даже в том случае, если замок зажигания Вашего автомобиля находится в положении “OFF”.
- Если в течение 15 секунд извлеченный из проигрывателя компакт-диск не вынуть из приемного отверстия, то произойдет его автоматическое втягивание обратно в проигрыватель, а режим

извлечения всех компакт-дисков будет отменен.

- Старайтесь, чтобы компакт-диск не высовывался из приемного отверстия проигрывателя компакт-дисков во время движения автомобиля, так как под воздействием вибрации он может выпасть из проигрывателя.

## Кнопки управления аудиосистемой (если установлены)

Эти кнопки устанавливаются на спицах рулевого колеса. Они позволяют водителю управлять функциями аудиосистемы, не отрывая рук от рулевого колеса.

### ▼ Кнопка “MODE”

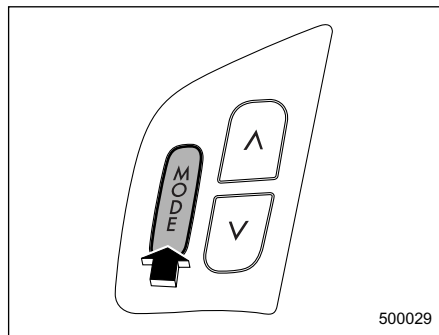

Данной кнопкой устанавливаются режимы работы аудиосистемы. Каждое нажатие этой кнопки приводит к смене режимов работы в приведенной ниже последовательности.

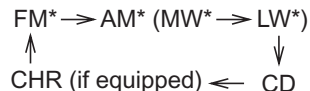

\*: На дисплее будет высвечиваться частота радиостанции, работающей в данном диапазоне волн, передачи которой прослушивались в прошлый раз.

### ▼ “Кнопки “ ^ ” и “ v ”

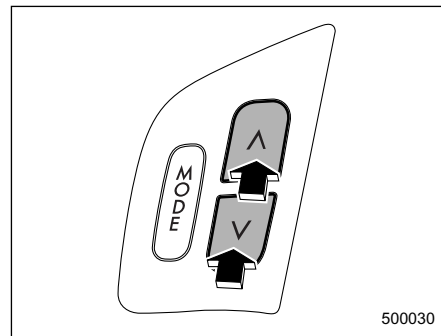

### ▼ Если выбран режим работы радиоприемника

Нажмите кнопку “ ^ ” или “ v ”. Радиоприемник осуществит поиск следующей радиостанции уверенного приема и остановится на ней. Частота, на которой работает эта радиостанция, будет высвечиваться на

дисплее аудиосистемы.

▽ Если выбран режим работы проигрывателя компакт-дисков/ CD-чейнджера (если установлен)

Для перехода к началу следующего трека нажмите кнопку “^”. Для перехода на один трек назад нажмите кнопку “v”.

Номер трека будет отображаться на дисплее аудиосистемы.

▼ Кнопки регулировки громкости

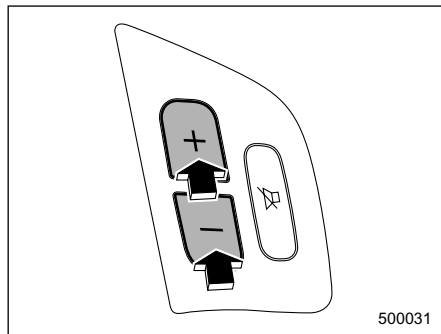

Для увеличения уровня громкости нажмите кнопку “+”. Для уменьшения уровня громкости нажмите кнопку “-”. Громкость будет отражаться на дисплее аудиосистемы условными числами.

▼ Кнопка “MUTE”

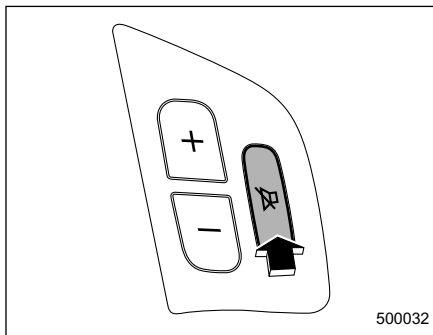

Нажмите данную кнопку, если Вы хотите уменьшить уровень громкости до нуля.

На дисплее аудиосистемы высветится надпись “MUTE”.

## Меры предосторожности при работе с компакт-дисками (CD)

Используйте только компакт-диски (CD), на которых имеется знак, показанный ниже. Конструкция аудиосистемы не предусматривает воспроизведение перезаписываемых компакт-дисков (CD-RW). Также невозможно воспроизведение некоторых записываемых дисков (CD-R).

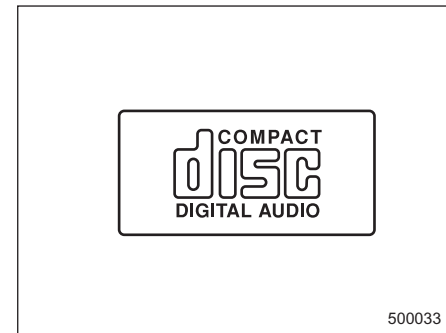

Кроме того, с данной аудиосистемой можно использовать компакт-диски (как записываемые (CD-R), так и перезаписываемые (CD-RW)), на

– ПРОДОЛЖЕНИЕ –

которых имеются знаки, приведенные ниже. Однако некоторые диски, имеющие такие знаки, все же не могут быть использованы, если способ их записи не совместим с аудиосистемой Вашего автомобиля.

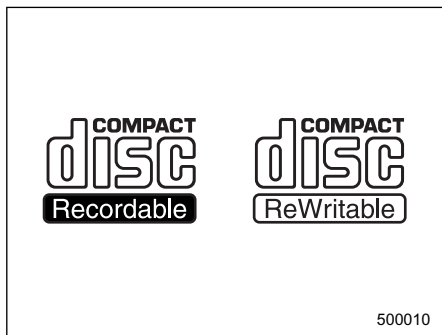

- В холодную и/или дождливую погоду внутри проигрывателя компакт-дисков иногда появляется роса, что может помешать его нормальной работе. В таких случаях извлеките компакт-диск и подождите, пока проигрыватель не высохнет.
- Под воздействием сильной вибрации (например, при езде по пересеченной местности) воспроизведение компакт-дисков может сопровождаться

пропусками отдельных частей диска.

- Чтобы извлечь компакт-диск из коробки, нажмите на выступ в центре коробки и извлеките компакт-диск, придерживая его за края. Прикосновения к поверхности диска могут вызвать его загрязнение, что, в свою очередь, может негативно сказаться на качестве его воспроизведения. Не прикасайтесь к поверхности диска.
- При возможности используйте только чистые компакт-диски. Если на поверхности компакт-диска видны загрязнения, вытрите ее сухой чистой тканью движениями от центра компакт-диска к краям. Не используйте для этих целей грубую ткань, растворители, бензин, спирт и т.п.
- Не используйте деформированные, поцарапанные или треснувшие компакт-диски. Кроме того, не используйте компакт-диски нестандартной формы (например, выполненные в виде сердца). Все это может привести к различным неисправностям аудиосистемы.
- Компакт-диски очень чувствительны к воздействию высоких температур. Не

храните их в местах, подверженных воздействию прямого солнечного света, а также возле различного рода обогревателей. Кроме того, компакт-диски нельзя хранить в припаркованном автомобиле в солнечную или жаркую погоду.

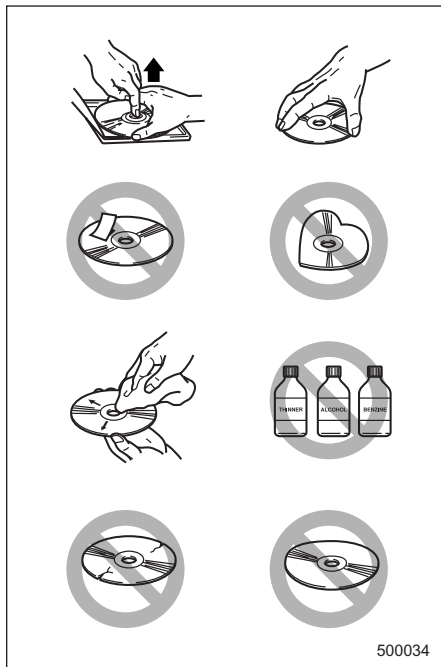



Освещение салона .....	6-3
Плафон освещения салона .....	6-3
Плафон освещения багажного отсека .....	6-3
Точечные светильники .....	6-4
Солнцезащитные козырьки .....	6-4
Небольшое зеркальце (в солнцезащитном козырьке пассажира переднего сиденья) .....	6-4
Отделения для хранения и перевозки вещей .....	6-5
Отделение для перчаток .....	6-5
Центральная консоль .....	6-5
Верхняя консоль .....	6-5
Отделение для мелочей в панели приборов .....	6-6
Багажная сетка .....	6-6
Отделение для монет .....	6-7
Подстаканник .....	6-7
Подстаканник для пассажира переднего сиденья .....	6-7
Подстаканник для пассажиров задних сидений .....	6-8
Розетки для подключения дополнительного электрооборудования .....	6-9
Прикуриватель .....	6-10
Пепельница .....	6-11
Передняя пепельница .....	6-11
Крючок для одежды .....	6-12
Выдвижная шторка багажного отсека (если установлена) .....	6-13

Порядок использования выдвижной шторки .....	6-13
Снятие выдвижной шторки .....	6-13
Место хранения выдвижной шторки .....	6-14
Установка кожуха выдвижной шторки .....	6-14
Крючок для сумок .....	6-14
Крючки для крепления багажа .....	6-14
Отделения для хранения и перевозки вещей, расположенные под полом багажного отсека .....	6-15

## Освещение салона

Во избежание разрядки аккумуляторной батареи, покидая автомобиль, убедитесь в том, что освещение салона выключено.

### ■ Плафон освещения салона

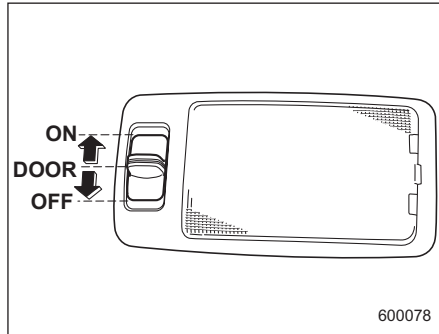

Переключатель освещения салона имеет три положения:

Положение **“ON”**: Освещение включено постоянно.  
 Положение **“DOOR” (среднее положение)**: Плафон освещения салона включается при открывании любой из дверей автомобиля и горит

несколько секунд. Затем интенсивность освещения постепенно уменьшается, и плафон гаснет после закрытия всех дверей автомобиля или после того, как ключ зажигания вставляется в замок зажигания.

Освещение салона можно включить и при помощи системы дистанционного управления замками дверей автомобиля. Для более подробной информации см. раздел “Система дистанционного управления замками автомобиля” Главы 2.

Положение **“OFF”**: Освещение выключено.

### ■ Плафон освещения багажного отсека

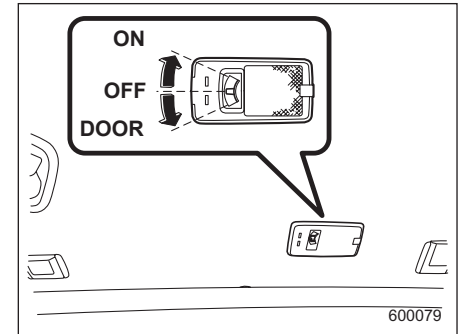

Переключатель плафона освещения багажного отсека имеет три положения:

Положение **“ON”**: Освещение включено постоянно.

Положение **“OFF”**: Освещение выключено.

Положение **“DOOR”**: Плафон освещения загорается только при открывании дверцы багажного отсека.

## Точечные светильники

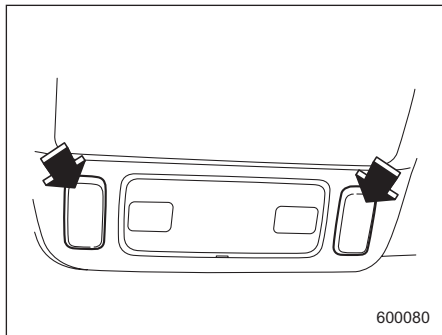

Для включения точечного светильника нажмите на соответствующую кнопку. Для их выключения повторно нажмите эту же кнопку.

Во избежание разрядки аккумуляторной батареи, покидая автомобиль, убедитесь в том, что светильники выключены.

## Солнцезащитные козырьки

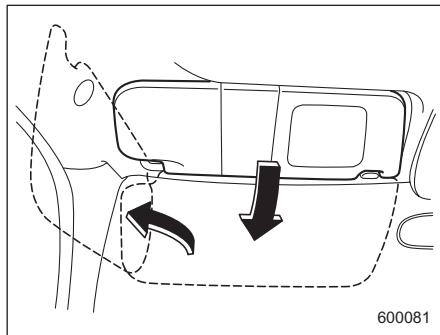

Чтобы исключить ослепление ярким светом, опустите солнцезащитные козырьки вниз. Для использования солнцезащитного козырька на боковом окне, опустите его вниз и отведите в сторону соответствующего окна.

## ■ Небольшое зеркальце (в солнцезащитном козырьке пассажира переднего сиденья)

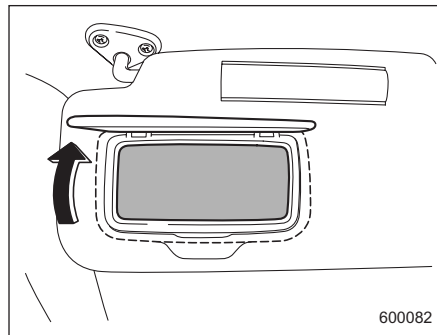

Чтобы воспользоваться зеркальцем, опустите солнцезащитный козырек и поднимите крышку этого зеркальца.

## Отделения для хранения и перевозки вещей

### ▲ ОСТОРОЖНО

- Для уменьшения риска получения травм при резком торможении или аварии, отделения для хранения и перевозки вещей должны быть закрыты во время движения.
- Не храните и не перевозите в отделениях для перевозки и хранения вещей аэрозольные баллончики, огнеопасные или агрессивные жидкости или другие опасные предметы.

## ■ Отделение для перчаток

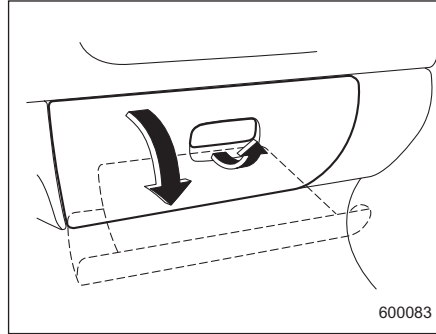

Чтобы открыть крышку отделения для перчаток, потяните ручку на себя. Для закрывания отделения для перчаток надавите на его крышку, прижимая ее вверх.

## ■ Центральная консоль

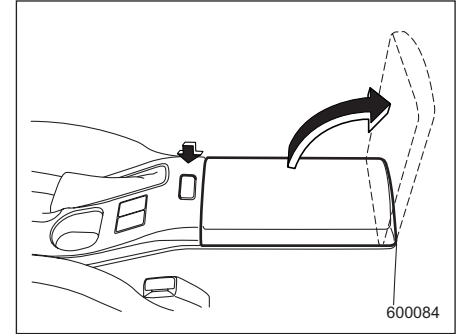

Чтобы открыть крышку центральной консоли, нажмите кнопку фиксатора.

## ■ Верхняя консоль

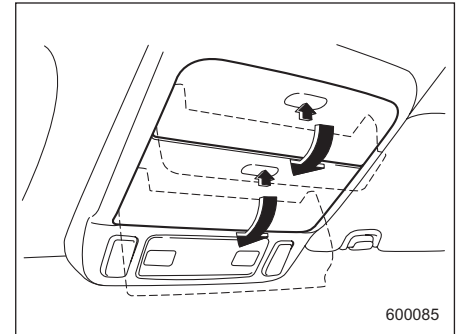

– ПРОДОЛЖЕНИЕ –

Чтобы открыть крышку верхней консоли, надавите на ее крышку, после чего она автоматически откроется.

### **▲ ОСТОРОЖНО**

Во время длительной стоянки Вашего автомобиля на солнце или в теплую погоду внутренняя часть верхней консоли нагревается. Поэтому не храните в отделении верхней консоли предметы из пластмассы или из других легковоспламеняющихся материалов (например, зажигалки), а также предметы, чувствительные к воздействию тепла.

## ■ Отделение для мелочей в панели приборов

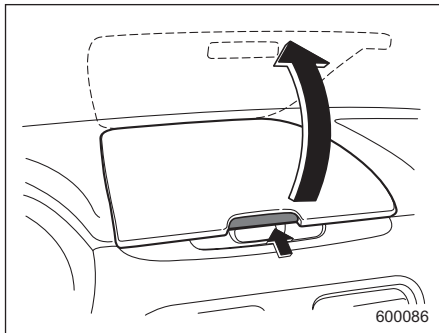

Чтобы открыть отделение для мелочей в панели приборов, нажмите кнопку на его крышке, в результате чего эта крышка автоматически откроется. Перед началом движения убедитесь в том, что крышка отделения для мелочей плотно закрыта.

### **▲ ОСТОРОЖНО**

Во время длительной стоянки Вашего автомобиля на солнце или в теплую погоду внутренняя часть отделения для мелочей в панели приборов нагревается. Поэтому не храните в отделении

для мелочей в панели приборов предметы из пластмассы, других чувствительные к воздействию тепла материалы, а также легковоспламеняющиеся предметы (например, зажигалки).

## ■ Багажная сетка

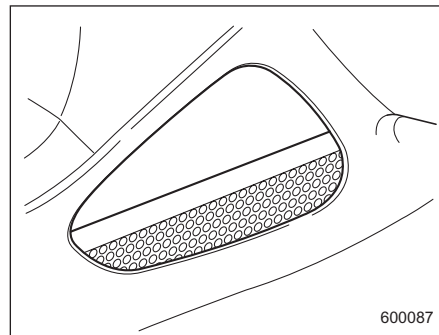

Багажная сетка для хранения мелких предметов расположена в нише для ног пассажира переднего сиденья.

## ■ Отделение для монет

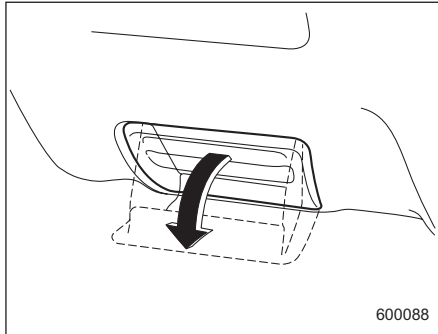

Чтобы открыть отделение для монет, потяните верхнюю кромку его крышки на себя.

## Подстаканник

### ■ Подстаканник для пассажира переднего сиденья

#### ▼ В панели приборов

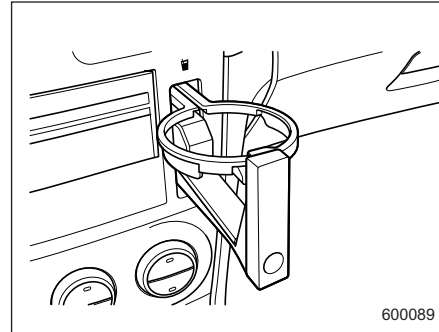

Подстаканник расположен возле панели управления аудиосистемы.

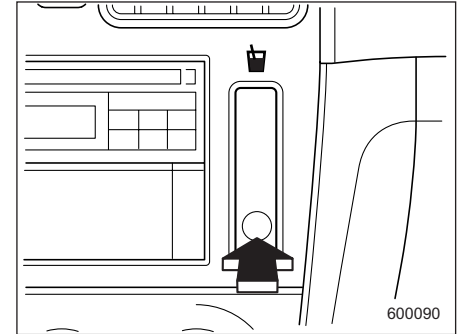

Чтобы воспользоваться подстаканником, нажмите на его крышку, после чего подстаканник автоматически выдвинется из панели приборов.

▼ В центральной консоли

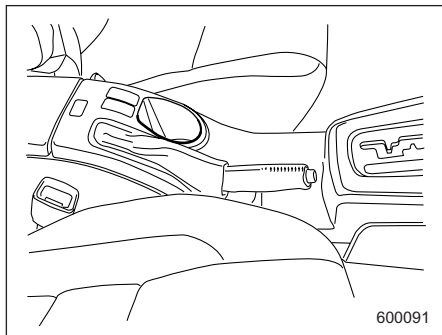

Подстаканник для пассажира переднего сиденья встроен в центральную консоль около рычага стояночного тормоза.

■ Подстаканник для пассажиров задних сидений

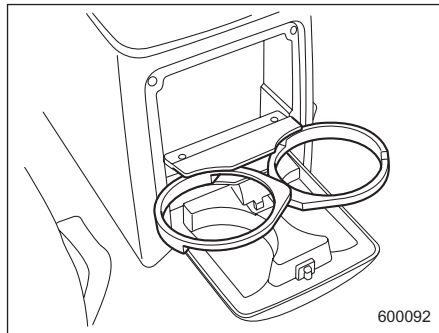

Сдвоенный подстаканник для пассажиров задних сидений расположен в нижней части задней стенки центральной консоли. Чтобы воспользоваться этим подстаканником, откройте его крышку, потянув верхнюю кромку этой крышки на себя.

**▲ ОСТОРОЖНО**

- Для уменьшения риска получения травм при резком торможении или аварии, подстаканники должны складываться в ниши для их хранения во время движения автомобиля, если они не используются в данное время.
- Водитель не должен самостоятельно брать стакан из подстаканника или ставить его в подстаканник во время управления автомобилем. Это может отвлечь внимание водителя и привести к аварии.
- Будьте осторожны и старайтесь не проливать напитки. Горячие напитки могут обжечь и Вас, и пассажиров Вашего автомобиля. Кроме того, пролитая жидкость может повредить обивку, ковровое покрытие и аудиоаппаратуру.

## Розетки для подключения дополнительного электрооборудования

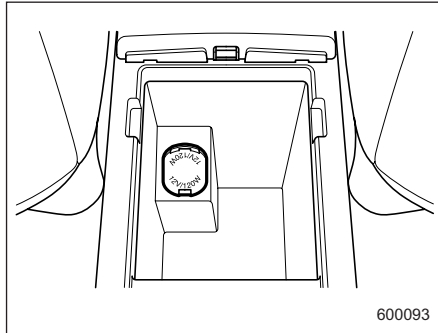

Центральная консоль

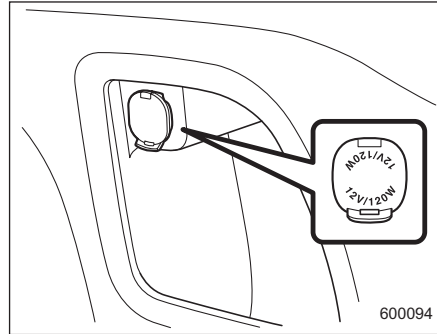

Багажный отсек

Розетки для подключения дополнительного электрооборудования предусмотрены как в центральной консоли, так и в багажном отсеке.

Если замок зажигания установлен в положение “ACC” или “ON”, то аккумуляторная батарея подает на розетки для подключения дополнительного электрооборудования постоянный ток напряжением 12 В.

Вы можете подключать к этим розеткам различное электрооборудование, предназначенное для использования в автомобилях.

При одновременном использовании обеих розеток общая потребляемая мощность подключаемого электрооборудования не должна превышать 120 Вт.

### **▲ ОСТОРОЖНО**

- Не допускайте попадания в розетки подключения дополнительного электрооборудования каких-либо посторонних предметов, особенно, металлических – таких как монеты или алюминиевая фольга. Это может вызвать короткое замыкание. Когда эти розетки не используются, всегда закрывайте их колпачками.

- Допускается использование только электрических приборов, предназначенных для работы в сети постоянного тока с напряжением 12 В, потребляющих при этом не более 120 Вт. Избыточная потребляемая мощность подключаемых приборов может привести к короткому замыканию. Не используйте различного рода адаптеры для подключения к одной розетке более одного

– ПРОДОЛЖЕНИЕ –

электрического прибора.

- Если разъем подключаемого электрического прибора слишком свободно или слишком туго входит в розетку, то либо будет обеспечиваться ненадежный контакт, либо разъем застрянет в розетке. Используйте только такие разъемы, которые хорошо подходят к розеткам подключения дополнительного электрооборудования.

- Следует учесть, что при длительном включении электрического прибора в розетку подключения дополнительного электрооборудования аккумуляторная батарея может разрядиться.

- Перед началом движения убедитесь в том, что разъем и электрический шнур подключаемого электроприбора не будут создавать препятствий при переключении передач, а также при нажатии на педали газа и тормоза. В противном случае не используйте этот электроприбор во время движения.

## ПРИМЕЧАНИЕ

При закрытом положении крышки центральной консоли остается зазор между корпусом этой консоли и ее крышкой, позволяющий использовать расположенную в центральной консоли розетку подключения дополнительного электрооборудования. Шнур подключаемого электроприбора должен пропускаться через этот зазор.

## Прикуриватель

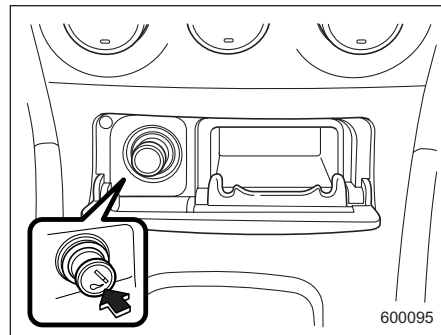

Ручка прикуривателя расположена за крышкой пепельницы под панелью управления системы климат-контроля. Работа прикуривателя возможна только в тех случаях, когда замок зажигания находится в положении “ACC” или “ON”.

Чтобы воспользоваться прикуривателем, вдавите его ручку и подождите несколько секунд. Когда он будет готов к работе, он будет автоматически выброшен из гнезда.

**⚠ ВНИМАНИЕ**

Чтобы избежать ожогов, никогда не держите прикуриватель за ту сторону, на которой расположен нагревательный элемент. В противном случае Вы можете получить травму, а нагревательный элемент – выйти из строя.

**⚠ ОСТОРОЖНО**

- Не удерживайте прикуриватель в гнезде после его утапливания, так как это приведет к перегреву прикуривателя.
- При замене прикуривателя мы рекомендуем Вам использовать только оригинальные детали SUBARU. Использование деталей других производителей, отличных от SUBARU, может привести к короткому замыканию и перегреву.
- Старайтесь избегать использования электроприборов, вставляемых непосредственно в розетку (различного рода

фонари, электробритвы и т.п.). Такие электроприборы могут повредить розетку или вывести ее из строя.

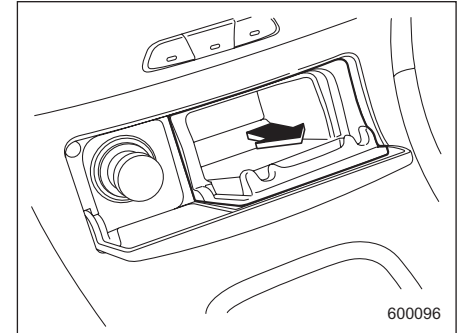
**Пепельница****■ Передняя пепельница**

Чтобы открыть пепельницу, слегка надавите на ее крышку, расположенную под панелью управления системой климат-контроля.

Плотно закройте крышку после использования пепельницы, чтобы снизить попадание в салон остатков дыма.

Чтобы извлечь пепельницу для последующей очистки, потяните ее на себя, удерживая за правую и левую сторону.

– ПРОДОЛЖЕНИЕ –

## ПРИМЕЧАНИЕ

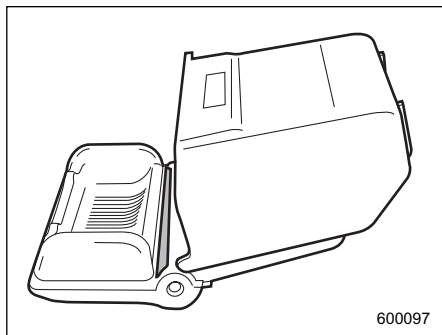

Постепенно вокруг петель внутренней крышки пепельницы будут накапливаться частички золы и табака. Счищайте эти частички при помощи зубной щетки или других подходящих инструментов.

### **⚠ ОСТОРОЖНО**

Не используйте пепельницу в качестве емкости для мусора. Не оставляйте в пепельнице непогашенных сигарет. Это может привести к пожару.

## Крючок для одежды

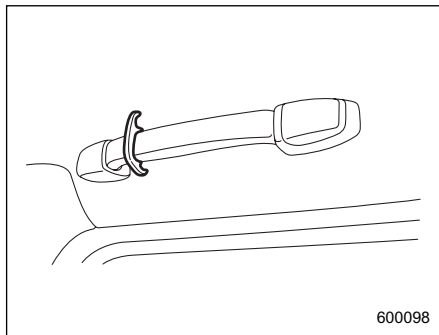

Крючки для одежды прикреплены к обеим верхним ручкам для пассажиров задних сидений.

### **⚠ ОСТОРОЖНО**

Не допускайте, чтобы на крючках для одежды висели предметы, ограничивающие обзорность водителя либо способные нанести травмы пассажирам при резком торможении или столкновении. Вес предметов, висящих на крючках для одежды, не должен превышать 1 кг (2,2 фунта).

## Выдвижная шторка багажного отсека (если установлена)

Выдвижная шторка багажного отсека предназначена как для закрывания багажного отсека, так и для защиты перевозимого груза от солнечных лучей. Выдвижная шторка может сниматься, обеспечивая дополнительный объем для перевозки груза.

### ■ Порядок использования выдвижной шторки

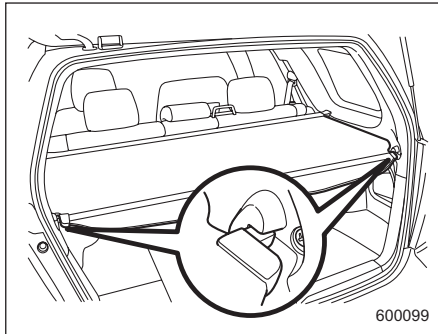

Чтобы установить выдвижную шторку,

полностью вытяните ее из кожуха и зафиксируйте ее положение крючками так, как показано на рисунке. Для сматывания выдвижной шторки, отсоедините крючки, после чего шторка будет автоматически втягиваться в кожух. При сматывании следует удерживать шторку, направляя ее движение.

#### **▲ ВНИМАНИЕ**

Не кладите никаких предметов на выдвижную шторку багажного отсека. Слишком тяжелые предметы могут порвать выдвижную шторку, а при резком торможении или столкновении будут с силой отброшены. Это может повлечь за собой серьезные травмы.

### ■ Снятие выдвижной шторки

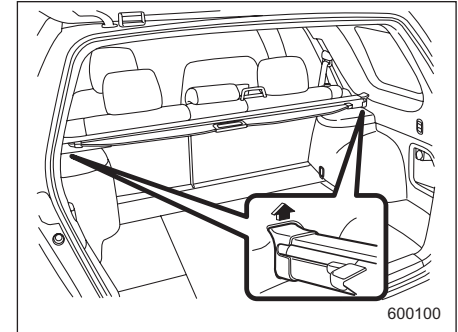

1. Смотайте шторку.
2. Подняв кожух, извлеките его из фиксаторов.
3. Кожух с выдвижной шторкой должен храниться в багажном отсеке.

### ■ Место хранения выдвинутой шторки

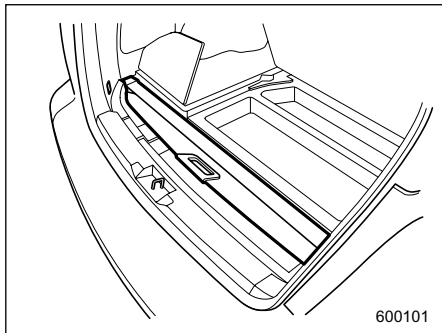

В моделях, которые комплектуются временным запасным колесом, выдвинутую шторку можно хранить под полом багажного отсека.

### ■ Установка кожуха выдвинутой шторки

Чтобы установить кожух выдвинутой шторки, вставьте оба конца кожуха в фиксирующие пазы.

### Крючок для сумок

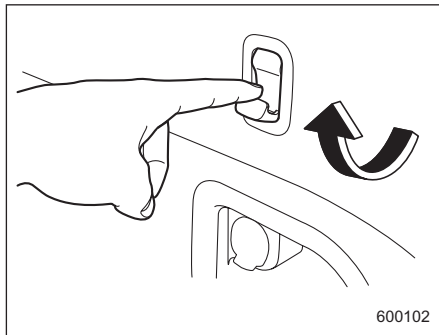

Крючки для сумок крепятся к обеим боковым стенкам багажного отсека. Чтобы использовать крючок для сумок, вытяните наружу его нижнюю часть.

#### **▲ ОСТОРОЖНО**

Не допускайте, чтобы вес предметов, висящих на крючках для сумок, превышал 1 кг (2,2 фунта).

### Крючки для крепления багажа

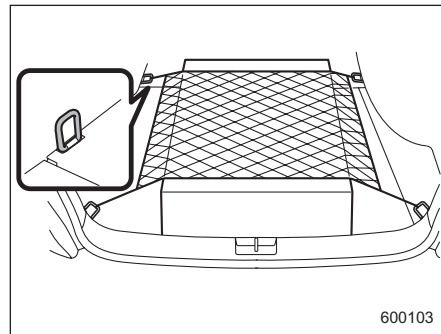

В багажном отсеке Вашего автомобиля предусмотрены четыре крючка для крепления фиксирующей сетки или веревок, предназначенных для фиксации перевозимых грузов. Для использования крючков крепления поднимите их вверх. Когда крючки не используются, опустите их вниз.

**⚠ ОСТОРОЖНО**

Крючки для крепления багажа предназначены для фиксации положения только легких грузов. Избегайте использования этих крючков, если вес фиксируемого груза превышает максимально допустимую величину. Максимальная нагрузка на каждый крючок не должна превышать 20 кг (44 фунтов).

### Отделения для хранения и перевозки вещей, расположенные под полом багажного отсека

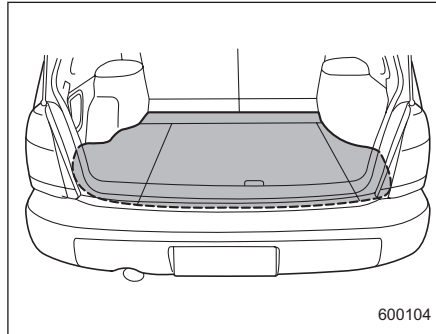

Под полом багажного отсека расположены четыре отделения. Их можно использовать для хранения предметов небольшого размера.

**⚠ ОСТОРОЖНО**

- Для уменьшения риска получения травм при резком торможении или аварии, крышки отделений для хранения и перевозки вещей должны быть закрыты во время движения

автомобиля.

- Не храните и не перевозите в отделениях для перевозки и хранения вещей аэрозольные баллончики, огнеопасные или агрессивные жидкости или другие опасные предметы.

▼ Переднее, левое и правое отделение для хранения и перевозки вещей

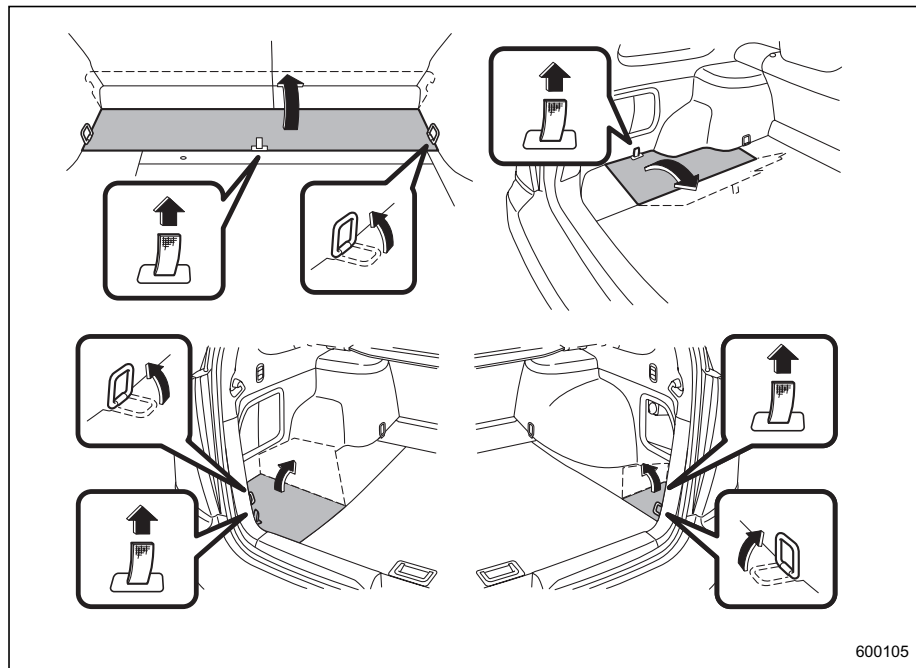

Чтобы открыть крышку, поднимите крючки для крепления багажа и потяните петлю вверх. Левое отделение предназначено для хранения домкрата и рукоятки домкрата.

▼ Центральное отделение для хранения и перевозки вещей

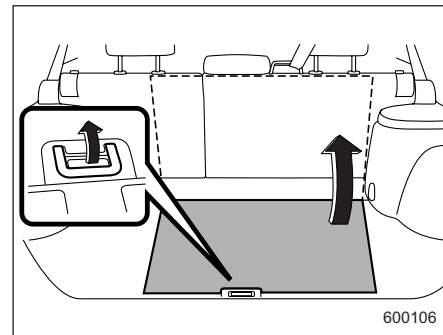

Чтобы открыть крышку, потяните ручку вверх.

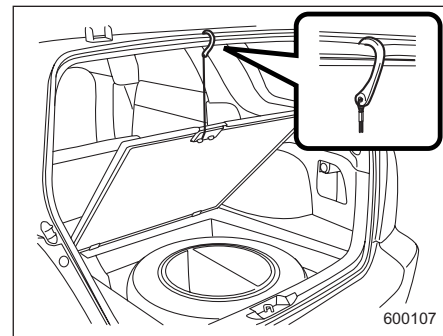

Для фиксации крышки в открытом положении закрепите крючок, расположенный на внутренней стороне крышки, за заднюю кромку крышки.

**Автомобили с полноразмерным запасным колесом:**

Запасное колесо закрывается емкостью для хранения вещей.

**Автомобили с временным запасным колесом:**

Запасное колесо закрывается лотком для хранения вещей.

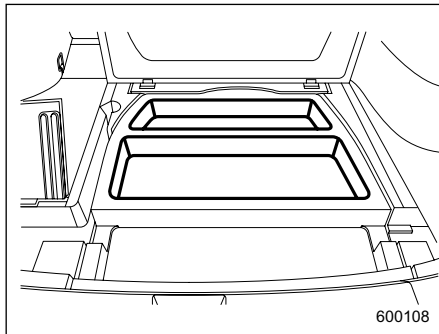

**ПРИМЕЧАНИЕ**

Если в багажный отсек требуется положить спущенную шину, переместите лоток для хранения вещей в багажный отсек (для автомобилей с временным запасным колесом).



# Запуск двигателя и управление автомобилем

---

Топливо .....	7-3
Требования к топливу .....	7-3
Лючок и крышка топливозаправочной горловины .....	7-3
Подготовка к поездке .....	7-5
Запуск двигателя .....	7-6
Автомобили с механической коробкой переключения передач .....	7-6
Автомобили с автоматической коробкой переключения передач .....	7-7
Остановка двигателя .....	7-8
Механическая коробка переключения передач (МКПП) .....	7-8
Скорости движения автомобиля при переключении передач .....	7-9
Советы по вождению .....	7-10
Двухдиапазонная трансмиссия (если установлена) .....	7-11
Автоматическая коробка переключения передач (АКПП) .....	7-12
Рычаг выбора режима АКПП .....	7-13
Функция блокировки заднего хода (только модели с турбонаддувом) .....	7-16
Режим “HOLD” (если предусмотрен) .....	7-17
Режим “POWER” (если предусмотрен) .....	7-18
Разблокировка рычага выбора режима .....	7-19
Задний дифференциал повышенного трения (LSD) (если установлен) .....	7-19
Гидроусилитель руля .....	7-20
Тормозная система .....	7-20
Тормозная система .....	7-21

Индикаторы износа колодок дисковых тормозов .....	7-21
Система ABS (Антиблокировочная тормозная система) .....	7-22
Самодиагностика системы ABS .....	7-22
Предупреждающая лампа системы ABS .....	7-23
Электронная система распределения тормозного усилия (EBD) (если установлена) .....	7-24
В случае отказа системы EBD .....	7-24
Контроль за работой системы VDC .....	7-27
Выключатель системы VDC .....	7-29
Парковка Вашего автомобиля .....	7-31
Советы по парковке .....	7-31
Механизм удержания автомобиля на уклоне при выключенном сцеплении (HILL HOLDER) (для автомобилей с МКПП – если установлен) .....	7-32
Система круиз-контроля (если установлена) .....	7-34
Установка круиз-контроля .....	7-34
Временное отключение системы круиз-контроля .....	7-35
Отключение системы круиз-контроля .....	7-36
Изменение установленной скорости движения в режиме круиз-контроля .....	7-36
Контрольная лампа круиз-контроля .....	7-37
Контрольная лампа установки круиз-контроля .....	7-38
Задняя подвеска с системой самовыравнивания (если установлена) .....	7-39

## Топливо

### **▲ ОСТОРОЖНО**

Использование низкокачественного топлива или непредусмотренных присадок может привести к выходу двигателя из строя.

### ■ Требования к топливу

#### ▼ Модели без турбонаддува

#### ▽ Все модели, кроме моделей для Саудовской Аравии и Австралии

Двигатель Вашего автомобиля рассчитан на использование только неэтилированного бензина. Рекомендуется использование неэтилированного бензина с октановым числом 95 или выше. Указанное октановое число определено по исследовательскому методу.

Если неэтилированный бензин с октановым числом 95 недоступен, можно использовать неэтилированный бензин с октановым числом 90 или

выше.

#### ▽ Модели для Саудовской Аравии и Австралии

Двигатель Вашего автомобиля рассчитан на использование только неэтилированного бензина. Рекомендуется использование неэтилированного бензина с октановым числом 90 или выше. Указанное октановое число определено по исследовательскому методу.

#### ▼ Модели с турбонаддувом

Двигатель Вашего автомобиля рассчитан на использование только неэтилированного бензина с октановым числом 95 или выше. Указанное октановое число определено по исследовательскому методу.

### ПРИМЕЧАНИЕ

Конструкция топливозаправочной горловины предусматривает заправку только через наконечник для заливки неэтилированного бензина. Этилированный бензин не должен использоваться ни при каких обстоятельствах, так как это вызовет повреждение или выход из строя системы снижения

токсичности выхлопных газов и может негативным образом сказаться как на общих характеристиках управляемости Вашего автомобиля, так и экономичит Ваши расходы на техобслуживание.

### ■ Лючок и крышка топливозаправочной горловины

#### ▼ Заправка автомобиля топливом

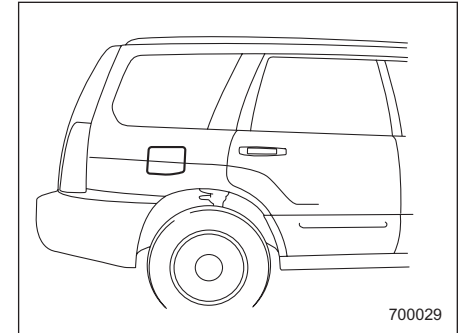

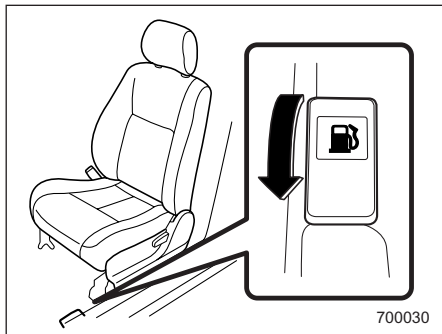

1. Для открывания лючка топливозаправочной горловины потяните рычажок блокировки открывания этого лючка вверх.

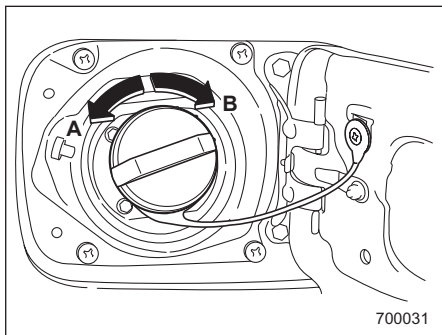

А) Открыть  
В) Закрыть

2. Снимите крышку топливозаправочной горловины, медленно поворачивая ее против часовой стрелки.

### **⚠ ВНИМАНИЕ**

- Пары бензина очень огнеопасны. Перед заправкой обязательно заглушите двигатель и проверьте, нет ли поблизости зажженных сигарет, открытого огня или электрических искр.
- Не снимайте резко крышку топливозаправочной горловины при ее открывании. Топливо может находиться под давлением, и некоторое его количество может быть выброшено из топливозаправочной горловины, особенно, в жаркую погоду. Это может привести к травмам.

3. Когда насос топливозаправочной колонки автоматически остановится, прекратите заправку. Не доливайте больше топлива.

4. Установите крышку на топливозаправочную горловину и поверните ее по часовой стрелке до

тех пор, пока вы не услышите щелчки. Убедитесь в том, что тросик, соединяющий крышку с лючком топливозаправочной горловины, не попал под крышку при ее затягивании. 5. Плотно прикройте лючок топливозаправочной горловины. Если какое-то количество топлива попало на окрашенную поверхность, немедленно смойте его. В противном случае это может привести к повреждению окрашенной поверхности.

### **⚠ ОСТОРОЖНО**

- Никогда не добавляйте в топливный бак какие-либо очистители. Добавление очистителей может привести к выходу топливную систему из строя.
- Убедитесь в том, что крышка топливозаправочной горловины плотно затянута до щелчков. Это предотвратит выплескивание топлива при аварии.
- Не допускайте попадания капель топлива на наружные поверхности автомобиля. Топливо может повредить окрашенные поверхности.

• Мы рекомендуем Вам всегда использовать только фирменные крышки топливозаправочной горловины SUBARU. Если Вы попытаетесь использовать крышку иной конструкции, она может не подойти по резьбе или по размерам, а также не обеспечить должного отвода паров топлива, что может привести к повреждению или выходу из строя топливного бака и системы снижения токсичности выхлопных газов.

### **ПРИМЕЧАНИЕ (Только для моделей с турбонаддувом)**

В случае, если загорелась предупреждающая лампа низкого уровня топлива, срочно залейте топливо в бензобак. Перебои в работе двигателя, вызванные отсутствием топлива в бензобаке, могут привести к повреждению катализатора, что, в свою очередь, может привести к выходу из строя или повреждению турбонагнетателя.

### **Подготовка к поездке**

Ежедневно перед поездкой Вам следует выполнять следующие проверки и регулировки.

1. Убедитесь в чистоте всех окон, зеркал, фар и наружных фонарей.
2. Проведите наружный осмотр и проверку состояния колес. Проверьте давление в шинах.
3. Убедитесь в отсутствии следов протечек под автомобилем.
4. Убедитесь в том, что крышка капота, крышка багажника и дверца багажного отсека полностью закрыты.
5. Убедитесь в том, что Ваше сиденье правильно отрегулировано.
6. Проверьте положение внутреннего и внешних зеркал.
7. Пристегнитесь ремнем безопасности. Убедитесь в том, что Ваши пассажиры также пристегнулись ремнями безопасности.
8. Убедитесь в исправности предупреждающих и контрольных ламп, переведя замок зажигания в положение "ON".
9. После запуска двигателя убедитесь в исправности контрольных приборов, предупреждающих и контрольных ламп

### **ПРИМЕЧАНИЕ**

Уровень масла в двигателе, уровень охлаждающей и тормозной жидкости, а также уровень жидкости стеклоомывателя и уровни других жидкостей, следует проверять ежедневно, еженедельно или при заправке топливом.

## Запуск двигателя

### ОСТОРОЖНО

Не допускайте непрерывной работы двигателя стартера более десяти секунд. Если двигатель не запускается после работы стартера в течение пяти – десяти секунд, сделайте паузу не менее десяти секунд, а затем снова попробуйте запустить двигатель.

### ■ Автомобили с механической коробкой переключения передач

1. Включите стояночный тормоз.
2. Выключите все ненужные при запуске электроприборы и освещение.
3. Нажмите педаль сцепления до упора и переведите рычаг переключения передач в нейтральное положение. При запуске двигателя педаль сцепления должна быть нажата до упора.
4. Переведите замок зажигания в положение “ON” и проверьте состояние предупреждающих и контрольных ламп. См. раздел “Предупреждающие

и контрольные лампы” Главы 3.

5. Переведите замок зажигания в положение “START” **без** нажатия при этом на педаль газа. Отпустите ключ сразу же после запуска двигателя.

Если двигатель не запускается, попробуйте предпринять следующие действия.

1) Переведите замок зажигания в положение “LOCK” и сделайте паузу не менее 10 секунд. Убедившись в надежности фиксации рычага стояночного тормоза, переведите замок зажигания в положение “START”, одновременно слегка утапливая педаль газа (примерно, на четверть хода педали). Отпустите педаль газа сразу же после запуска двигателя.

2) Если это не приведет к запуску двигателя, переведите замок зажигания обратно в положение “LOCK” и подождите не менее 10 секунд. Затем нажмите педаль газа до упора и переведите замок зажигания в положение “START”. Если двигатель запустился, быстро отпустите педаль газа.

3) Если эти действия не привели к запуску двигателя, вновь переведите замок зажигания в положение “LOCK”. После паузы не менее 10

секунд переведите замок зажигания в положение “START”, не нажимая при этом педаль газа.

4) Если и эти действия не привели к запуску двигателя, мы рекомендуем Вам обратиться за помощью к ближайшему официальному дилеру SUBARU.

6. Убедитесь в том, что после запуска двигателя все предупреждающие и контрольные лампы погасли. По мере прогревания двигателя система впрыска топлива автоматически снижает обороты холостого хода.

### ПРИМЕЧАНИЕ (Только для моделей 2.5л с турбонаддувом)

У Вас могут возникнуть проблемы при запуске двигателя, если перед этим отсоединялась, а затем заново подсоединялась аккумуляторная батарея (для проведения работ по техобслуживанию или по другим причинам). Эти проблемы вызваны наличием функции самодиагностики электронного управления дроссельной заслонкой. Для решения этой проблемы обеспечьте паузу продолжительностью приблизительно 10 секунд после перевода замка зажигания в

положение “ON” и перед запуском двигателя.

### ■ Автомобили с автоматической коробкой переключения передач

1. Включите стояночный тормоз.
2. Выключите все ненужные при запуске электроприборы и освещение.
3. Переведите рычаг выбора режима в положение “P” или “N” (более предпочтительный вариант – положение “P”).

Работа стартера возможна только в том случае, если рычаг выбора режима находится в положении “P” или “N”.

4. Переведите замок зажигания в положение “ON” и проверьте состояние предупреждающих и контрольных ламп. См. раздел “Предупреждающие и контрольные лампы” Главы 3.
5. Переведите замок зажигания в положение “START” без нажатия при этом на педаль газа. Отпустите ключ сразу же после запуска двигателя.

Если двигатель не запускается, попробуйте предпринять следующие действия.

- 1) Переведите замок зажигания в положение “LOCK” и сделайте паузу

не менее 10 секунд. Убедившись в надежности фиксации рычага стояночного тормоза, переведите замок зажигания в положение “START”, одновременно слегка утапливая педаль газа (примерно, на четверть хода педали). Отпустите педаль газа сразу же после запуска двигателя.

2) Если это не приведет к запуску двигателя, переведите замок зажигания обратно в положение “LOCK” и подождите не менее 10 секунд. Затем нажмите педаль газа до упора и переведите замок зажигания в положение “START”. Если двигатель запустился, быстро отпустите педаль газа.

3) Если эти действия не привели к запуску двигателя, вновь переведите замок зажигания в положение “LOCK”. После паузы не менее 10 секунд переведите замок зажигания в положение “START”, не нажимая при этом педаль газа.

4) Если и эти действия не привели к запуску двигателя, мы рекомендуем Вам обратиться за помощью к ближайшему официальному дилеру SUBARU.

6. Убедитесь в том, что после запуска двигателя все предупреждающие и

контрольные лампы погасли. По мере прогрева двигателя система впрыска топлива автоматически снижает обороты холостого хода.

Во время прогрева двигателя убедитесь в том, что рычаг выбора режима находится в положении “P” или “N”, а стояночный тормоз включен.

### ПРИМЕЧАНИЕ (Только для моделей 2.5л с турбонаддувом)

У Вас могут возникнуть проблемы при запуске двигателя, если перед этим отсоединялась, а затем заново подсоединялась аккумуляторная батарея (для проведения работ по техобслуживанию или по другим причинам). Эти проблемы вызваны наличием функции самодиагностики электронного управления дроссельной заслонкой. Для решения этой проблемы обеспечьте паузу продолжительностью приблизительно 10 секунд после перевода замка зажигания в положение “ON” и перед запуском двигателя.

### **▲ ОСТОРОЖНО**

При повторном запуске двигателя во время движения автомобиля переведите рычаг выбора режима в положение “N”. Никогда не переводите рычаг выбора режима в положение “P” во время движения автомобиля.

## **Остановка двигателя**

Замок зажигания можно поворачивать только тогда, когда двигатель автомобиля работает на холостом ходу.

### **▲ ВНИМАНИЕ**

Не выключайте двигатель во время движения автомобиля. Это приведет к снижению эффективности работы гидроусилителя руля и усилителя тормозной системы, что, в свою очередь, потребует больших физических усилий при управлении рулем и торможении. Кроме того, при повороте ключа может произойти случайная активизация замка зажигания в положении “LOCK”, что заблокирует рулевое колесо.

## **Механическая коробка переключения передач (МКПП)**

Механическая коробка переключения передач с полной синхронизацией зацепления зубчатых пар имеет пять передач переднего хода и одну передачу заднего хода.



Схема переключения показана на рукоятке рычага переключения передач. При переходе с пятой передачи на передачу заднего хода сначала переведите рычаг переключения передач в нейтральное положение, а затем включите заднюю передачу.

Для смены передачи нажмите педаль сцепления до упора переведите рычаг переключения передач в новое положение, а затем медленно отпустите педаль сцепления.

Если передача включается с трудом, переведите рычаг переключения передач в нейтральное положение, на мгновение отпустите педаль сцепления, а затем снова попытайтесь включить передачу.

**▲ ВНИМАНИЕ**

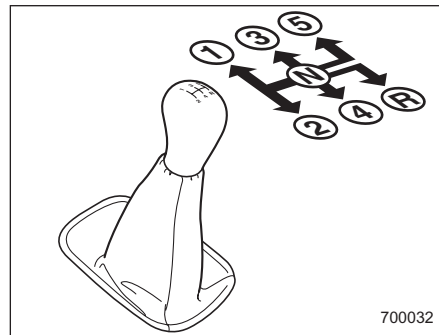
Не управляйте автомобилем при выключенном сцеплении (в том числе при нажатой педали сцепления) или когда рычаг переключения передач находится в нейтральном положении. В обоих случаях становится невозможным торможение двигателем, что, соответственно, увеличивает риск попадания в аварию.

**▲ ОСТОРОЖНО**

Включайте передачу заднего хода ТОЛЬКО после полной остановки автомобиля. Попытка включения

**передачи заднего хода во время движения автомобиля может привести к повреждению коробки передач.**

**■ Скорости движения автомобиля при переключении передач**

**▼ Рекомендованные скорости при переключении передач**

Переключение на более высокие передачи при достижении скоростей движения автомобиля, указанных в приведенной ниже таблице, обеспечивает оптимальное сочетание экономичности расхода топлива и динамики автомобиля при вождении в нормальных условиях.

Переключение на более высокие передачи (двухдиапазонная трансмиссия, положение "Н")	км/ч (миль/ч)
с 1-й на 2-ю	24 (15)
со 2-й на 3-ю	40 (25)

Переключение на более высокие передачи (двухдиапазонная трансмиссия, положение "Н")	км/ч (миль/ч)
с 3-й на 4-ю	65 (40)
с 4-й на 5-ю	73 (45)

**▼ Максимально допустимые скорости**

Максимально допустимые скорости для каждой передачи показаны в приведенных ниже таблицах. При превышении этих скоростей стрелка тахометра будет находиться в красном секторе.

Не допускайте, чтобы во время движения стрелка тахометра находилась в красном секторе, за исключением тех случаев, когда необходимо осуществить резкое ускорение. Несоблюдение этого требования может ускорить износ двигателя, а также привести к повышенному расходу топлива.

км/ч (миль/ч)					
Передача	Модели с двигателем объемом 2,0 л без турбонаддува		Модели с двигателем объемом 2,5 л без турбонаддува		Модели с турбонаддувом
	Двухдиапазонная трансмиссия		Двухдиапазонная трансмиссия		
	Режим "LO"	Режим "HI"	Режим "LO"	Режим "HI"	
1-ая	35 (21)	51 (31)	41 (25)	50 (31)	46 (28)
2-ая	58 (36)	85 (53)	71 (44)	85 (53)	83 (51)
3-я	84 (52)	122 (76)	101 (63)	121 (75)	118 (73)
4-ая	111 (69)	162 (101)	134 (83)	161 (100)	167 (104)
5-ая	140 (87)	Предельная скорость	188 (117)	Предельная скорость	Предельная скорость

Не превышайте предельных скоростей,

указанных на дорожных знаках.

### ВНИМАНИЕ

**При переключении на более низкую передачу убедитесь в том, что скорость движения автомобиля не превышает максимально допустимую для той передачи, которую Вы собираетесь включить. Несоблюдение этой меры предосторожности может привести к работе двигателя на недопустимо высоких оборотах, что, в свою очередь, может привести к повреждению двигателя.**

**Кроме того, резкое торможение двигателем при движении на скользких покрытиях может привести к блокировке колес, в результате чего автомобиль может потерять управляемость, что, в свою очередь, повысит вероятность аварии.**

### ■ Советы по вождению

Не держите ногу на педали сцепления во время движения автомобиля. Не используйте сцепление для удержания

Вашего автомобиля на подъеме. Оба действия могут привести к повреждению сцепления.

Не держите руку на рычаге переключения передач во время движения. Это может привести к ускоренному износу деталей коробки переключения передач.

При необходимости снизить скорость движения автомобиля из-за плотного транспортного потока перед осуществлением поворота или при подъеме на крутой склон, переключитесь на более низкую передачу, не дожидаясь, пока двигатель начнет работать с трудом.

При съезде с крутого склона переключитесь на более низкую передачу (4-ю, 3-ю или 2-ю – в зависимости от ситуации). Это позволит не только поддерживать безопасную скорость, но и продлить срок службы тормозных колодок.

В таком режиме обеспечивается торможение двигателем. Помните, если Вы будете слишком активно использовать рабочие тормоза при спуске с холма, это может привести к перегреву тормозных дисков и колодок, что негативным образом скажется на

их эксплуатационных характеристиках.

В редких случаях при быстром ускорении автомобиля или при резком трогании с места в двигателе может быть слышен стук. Это не является свидетельством какой-либо неисправности.

## Двухдиапазонная трансмиссия (если установлена)

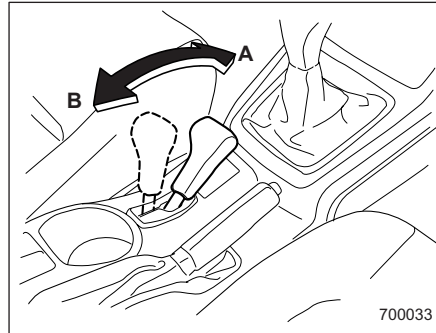

- A) **Положение “HI”:**  
Для движения в нормальных условиях.
- B) **Положение “LO”:**  
Применяется при подъеме на крутой склон или езде по песку, что требует большего тягового усилия, чем обеспечивается в режиме “HI”.

Для переключения с режима “HI” на режим “LO” или наоборот нажмите педаль сцепления до упора, передвиньте рычаг выбора режима в новое положение и плавно отпустите педаль сцепления.

При трогании с места для последующего движения вверх по склону с прицепом рекомендуется использовать режим “LO”.

### **▲ ОСТОРОЖНО**

При застревании рычага выбора режимов между положениями “HI” и “LO”, отпустите педаль газа, и с усилием переведите рычаг в новое положение.

## Автоматическая коробка переключения передач (АКПП)

Автоматическая коробка переключения передач с электронным управлением имеет четыре передачи переднего хода и одну передачу заднего хода.

### ПРИМЕЧАНИЕ

• Когда двигатель еще не прогрелся, АКПП будет переходить на более высокую передачу при большей частоте вращения двигателя, чем после прогрева охлаждающей жидкости двигателя. Этим не только сокращается время прогрева двигателя, но и улучшается общая характеристика управляемости Вашего автомобиля. После прогрева двигателя АКПП автоматически перейдет с режима позднего переключения передач в нормальный режим.

• Сразу же после подсоединения отключенной ранее аккумуляторной батареи (только для моделей без турбонаддува) или после замены ATF (жидкости АКПП), Вы можете ощутить несколько необычный характер работы АКПП.

Это происходит из-за стирания или аннулирования данных, которые собрал и сохранил бортовой компьютер для того, чтобы обеспечить наиболее оптимальный режим переключения передач в АКПП для данных условий эксплуатации Вашего автомобиля. Оптимизация переключения передач восстановится после того, как автомобиль проедет некоторое расстояние.

### ВНИМАНИЕ

Не переключайтесь из положения “P” или “N” в положение “D”, “3”, “2”, “1” или “R” при нажатой педали газа. При этом автомобиль может резко дернуть вперед или назад.

### ОСТОРОЖНО

• Переключаться в положение “P” или “R” можно только после полной остановки автомобиля. Подобное переключение во время движения автомобиля может привести к повреждению трансмиссии или к выходу ее из

строя.

• Не разгоняйте двигатель на холостом ходу дольше пяти секунд, если рычаг выбора режима находится в положениях, отличных от “N” или “P”, а стояночный тормоз включен, либо под шинами автомобиля установлены колодки. Это может привести к перегреву жидкости АКПП.

• До полной остановки автомобиля не допускайте переключения с одного из положений переднего хода в положение “R” или наоборот. Это может привести к повреждению трансмиссии.

## ■ Рычаг выбора режима АКПП

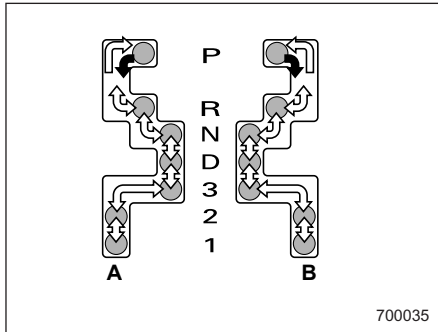
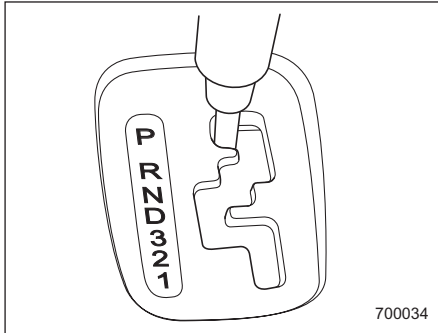

- ➔ : При нажатой педали тормоза передвигайте рычаг по направляющей
- ⇒ : Передвигайте рычаг по направляющей.
- A) Автомобили с правосторонним расположением руля
- B) Автомобили с левосторонним расположением руля

Рычаг выбора режима имеет семь положений.

### ▼ Положение “P” (Парковка)

Это положение предназначено для парковки автомобиля и запуска двигателя.

В этом положении обеспечивается механическая блокировка трансмиссии, что препятствует свободному перемещению автомобиля.

Перед переводом рычага выбора режима в положение “P” при парковке автомобиля, обеспечьте надежную фиксацию положения автомобиля стояночным тормозом. Недопустимо фиксировать положение автомобиля только при помощи трансмиссии.

### ▼ Положение “R” (Задний ход)

Это положение предназначено для

движения задним ходом.

Перевод рычага выбора режима из положения “N” в положение “R” можно осуществлять только после полной остановки автомобиля.

### ▼ Положение “N” (Нейтраль)

Это положение предназначено для повторного запуска заглохшего двигателя.

При этом положении рычага выбора режима колеса и трансмиссия не блокируются. Если не включен стояночный тормоз или не нажата педаль тормоза, то автомобиль может скатиться даже при незначительном уклоне.

### ПРИМЕЧАНИЕ (Только для моделей с турбонаддувом)

Если при остановке Вашего автомобиля для парковки рычаг выбора режима находится в положении “N”, то может случиться так, что Вы не сможете перевести его далее в положение “R” и “P”. В таких случаях, поверните замок зажигания в положение “ON”. После этого Вы сможете перевести рычаг выбора режима в положение “P” или

отменить работу функции блокировки заднего хода (см. раздел “Функция блокировки заднего хода (только модели с турбонаддувом)” данной главы). Если рычаг выбора режима все же не переводится, мы рекомендуем Вам обратиться к ближайшему официальному дилеру SUBARU.

### ВНИМАНИЕ

Не управляйте автомобилем при установленном рычаге выбора режима в положение “N” (нейтраль). При этом становится невозможным торможение двигателем, что повышает риск возникновения аварийных ситуаций.

### ▼ Положение “D” (Движение)

Это положение предназначено для движения вперед в нормальных условиях.

Трансмиссия обеспечивает автоматическое переключение на оптимальную для требуемой скорости и степени ускорения передачу в диапазоне с 1-й по 4-ю.

Если при движении на данной передаче возникает необходимость в еще большем ускорении, нажмите педаль газа до упора и удерживайте ее в этом положении. Трансмиссия обеспечит автоматическое переключение на более низкую передачу (3-ю, 2-ю или 1-ю). При отпускании педали газа трансмиссия обеспечит переключение на ту передачу, которая была включена до ускорения.

### ▼ Движение вверх по склону

При движении вверх по склону Вы можете избежать нежелательного переключения на более высокую, 4-ю скорость, отпустив педаль газа. Этим сводится к минимуму вероятность последующего переключения на более низкую передачу, если необходимо осуществить разгон. Таким образом Вы обеспечите более плавный режим работы Вашего автомобиля, избежав повторяющихся переключений как в сторону более высоких, так и в сторону более низких передач.

### ПРИМЕЧАНИЕ

Трансмиссия может обеспечить переключение на более низкую (2-ю

или 1-ю) передачу в зависимости от степени нажатия педали газа при осуществлении повторного ускорения.

### ▼ Движение вниз по склону

Во время движения вниз по склону нажатие педали тормоза приведет к переключению АКПП на более низкую, 3-ю передачу, в результате чего будет осуществляться торможение двигателем. Последующее кратковременное ускорение обычно приводит к переключению АКПП на более высокую передачу.

### ПРИМЕЧАНИЕ

В некоторых случаях нажатие на педаль тормоза при движении вниз по склону не приводит к автоматическому переключению на более низкую, 3-ю передачу. Это может иметь место при очень низкой температуре жидкости АКПП, например, в начале поездки после длительной стоянки автомобиля. Когда температура ATF поднимется до определенного уровня, режим автоматического перехода на более низкие передачи обычно восстанавливается. Чтобы обеспечить торможение двигателем

до восстановления этого режима, осуществляйте переключение на более низкие передачи вручную. Кроме того, во время движения вниз по склону переход на более низкую передачу при торможении не происходит, если скорость Вашего автомобиля превышает, примерно, 78 км/ч (48 миль/ч).

**▼ Положение “3” (Третья передача)**

Это положение предназначено для торможения двигателем во время движения вниз по склону или для движения вверх по склону.

Трансмиссия обеспечивает автоматическое переключение на оптимальную для требуемой скорости и степени ускорения передачу в диапазоне с 1-й по 3-ю.

Если при движении на данной передаче возникает необходимость в еще большем ускорении, нажмите педаль газа до упора и удерживайте ее в этом положении. Трансмиссия обеспечит автоматическое переключение на более низкую передачу (2-ю или 1-ю). При отпускании педали газа трансмиссия обеспечит переключение на ту передачу, которая была включена до ускорения.

**▼ Положение “2” (Вторая передача)**

Это положение предназначено для торможения двигателем при движении вниз по склону или для заезда на крутой склон.

Трансмиссия обеспечивает автоматическое переключение на оптимальную для требуемой скорости и степени ускорения передачу в диапазоне с 1-й по 2-ю.

Если при движении на данной передаче возникает необходимость в еще большем ускорении, нажмите педаль газа до упора и удерживайте ее в этом положении. Трансмиссия обеспечит автоматическое переключение на более низкую, 1-ю передачу. При отпускании педали газа, трансмиссия обеспечит обратное переключение на 2-ю передачу.

**▼ Положение “1” (Первая передача)**

Это положение предназначено для движения вверх или вниз по очень крутому склону, а также для движения по грязи, песку или по скользкой поверхности. В этом положении трансмиссия включает 1-ю передачу.

**▼ Максимально допустимые скорости**

Максимально допустимые скорости для каждой передачи показаны в приведенных ниже таблицах.

При переключении на более низкую передачу важно убедиться в том, что скорость автомобиля в данный момент не превышает максимально допустимую скорость для той передачи, которую Вы собираетесь включить.

км/ч (миль/ч)

Положение	Модел-ли с двига-телем объе-мом 2,0 л без турбо-над-дува	Моде-ли с двига-телем объе-мом 2,5 л без турбо-над-дува	Моде-ли с двига-телем объе-мом 2,0 л с турбо-над-дувом	Моде-ли с двига-телем объе-мом 2,5 л с турбо-над-дувом
1	45 (28)	45 (28)	45 (28)	47 (29)
2	90 (56)	90 (56)	97 (60)	96 (60)
3	148 (92)	164 (102)	164 (102)	164 (102)

Положение	Модел ли с двигате лем объе мом 2,0 л без турбо надду ва	Модел ли с двигате лем объе мом 2,5 л без турбо надду ва	Модел ли с двигате лем объе мом 2,0 л с турбо надду вом	Модел ли с двигате лем объе мом 2,5 л с турбо надду вом
D	Пре дель ная ско рость	Пре дель ная ско рость	Пре дель ная ско рость	Пре дель ная ско рость

Не превышайте предельных скоростей, указанных на дорожных знаках.

### ПРИМЕЧАНИЕ

Чтобы избежать превышения допустимой частоты вращения двигателя при снижении скорости движения автомобиля, предусмотрено, что трансмиссия не перейдет на более низкую передачу, если скорость автомобиля в этот момент превышает максимально допустимую для той передачи, на которую был переведен рычаг выбора режима.

### ▲ ВНИМАНИЕ

При переключении на более низкую передачу убедитесь в том, что скорость движения автомобиля не превышает максимально допустимую для той передачи, которую Вы собираетесь включить. Несоблюдение этой меры предосторожности может привести к работе двигателя на недопустимо высоких оборотах, что, в свою очередь, может привести к повреждению двигателя. Кроме того, резкое торможение двигателем при движении на скользких покрытиях может привести к блокировке колес, в результате чего автомобиль может потерять управляемость, что, в свою очередь, повысит вероятность аварии.

### ▼ Советы по вождению

- Когда при остановке автомобиля рычаг выбора режима находится в положении “D”, “3”, “2”, “1” или “R”, всегда включайте рабочий или стояночный тормоз.

- Всегда включайте стояночный тормоз при парковке Вашего автомобиля. Недопустимо фиксировать положение автомобиля только при помощи трансмиссии.
- Недопустимо фиксировать положение автомобиля во время стоянки на склоне, установив рычаг выбора режима в положение “D”, “3”, “2” или “1”. Вместо этого необходимо включать стояночный тормоз.
- В редких случаях при быстром ускорении автомобиля или при резком трогании с места в двигателе может быть слышен стук. Это не является свидетельством какой-либо неисправности.

### ■ Функция блокировки заднего хода (только модели с турбонаддувом)

Данная функция предназначена для предотвращения случайного перемещения рычага выбора режима в положение “R” во время движения автомобиля.

Данная функция включается, когда скорость движения автомобиля превышает, примерно, 10 км/ч (6 миль/ч). Находясь в рабочем состоянии, эта

функция предотвращает перемещение рычага выбора режима из положения “N” в положение “R”. Когда скорость движения автомобиля опускается ниже 10 км/ч (6 миль/ч), эта функция отключается. Становится возможным перевод рычага выбора режима в положение “R” и “P”.

#### ▼ Кнопка разблокировки рычага выбора режима

После случайного поворота замка зажигания в положение “LOCK”, когда рычаг выбора режима находится в положении “N”, выполните следующие действия. Снимите крышку кнопки разблокировки рычага выбора режима в соответствии с инструкциями, изложенными в разделе “Разблокировка рычага выбора режима” данной главы. Затем, вставив отвертку в отверстие, переведите рычаг выбора режима в положение “P”. При сбое работы функции блокировки заднего хода мы рекомендуем Вам обратиться к ближайшему официальному дилеру SUBARU для проведения работ по диагностике.

#### ■ Режим “HOLD” (если предусмотрен)

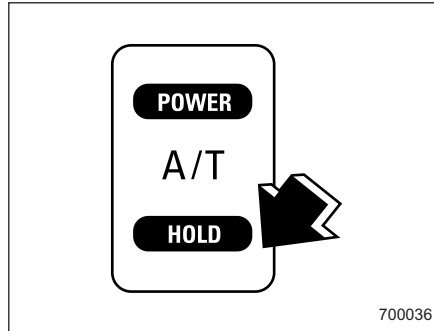

Режим “HOLD” используется для движения по заснеженным или грязным дорогам, а также по другим скользким поверхностям. Режим включается нажатием задней части переключателя “POWER/HOLD”, расположенного на боковой стороне рычага выбора режима.

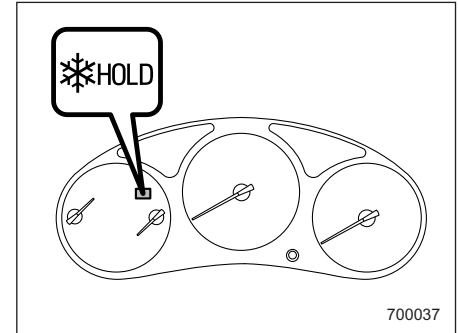

При включении режима “HOLD” на панели приборов загорается контрольная лампа режима “HOLD”. Для выключения режима “HOLD” слегка нажмите переднюю часть переключателя “POWER/HOLD”, возвращая его в нейтральное положение.

При движении автомобиля в режиме “HOLD” переключение передач АКПП (при положении рычага выбора режима “D”, “2” и “3”) будет происходить иначе, чем при обычном режиме движения.

**Положение “D”:** В этом режиме начальным положением АКПП является 2-я передача. В последующем происходит

– ПРОДОЛЖЕНИЕ –

автоматическое переключение на одну из передач в диапазоне со 2-й по 4-ю, которая является наиболее оптимальной для требуемой скорости движения автомобиля и степени его ускорения.

Если при движении на данной передаче возникает необходимость в еще большем ускорении, нажмите педаль газа до упора и удерживайте ее в этом положении. Трансмиссия обеспечит автоматическое переключение на более низкую передачу (3-ю или 2-ю). При отпускании педали газа трансмиссия обеспечит переключение на ту передачу, которая была включена до ускорения.

**Положение “3”:** Трансмиссией зафиксирована 3-я передача (но при трогании с места или движении на малой скорости АКПП обеспечивает автоматическое переключение между 3-й и 2-й передачами).

**Положение “2”:** Трансмиссией зафиксирована 2-я передача.

### ■ Режим “POWER” (если предусмотрен)

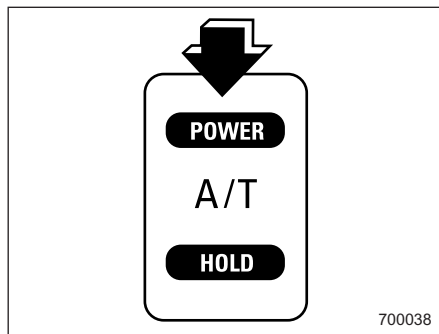

Режим “POWER” используется в тех случаях, когда необходимо осуществить быстрое ускорение или возникает потребность в увеличении тягового усилия. Режим “POWER” включается нажатием на переднюю часть переключателя “POWER/HOLD”.

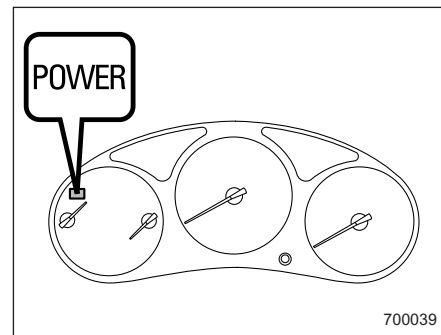

При включении режима “POWER” на панели приборов загорается контрольная лампа режима “POWER”. Для выключения режима “POWER” слегка нажмите заднюю часть переключателя “POWER/HOLD”, возвращая его в нейтральное положение.

По сравнению с обычным режимом движения автомобиля в этом режиме переключение АКПП на более высокие передачи происходит при более высоких скоростях движения, так же, как и переключение на более низкие передачи.

## ■ Разблокировка рычага выбора режима

Если Вы нажали педаль тормоза и перевели замок зажигания в положение “ON”, но не можете перевести рычаг выбора режима из положения “P”, то выполните следующие действия:

1. Включите стояночный тормоз и заглушите двигатель.
2. Достаньте из сумки для инструментов отвертку.
3. Снимите крышку кнопки разблокировки рычага выбора режима, поддев ее за кромку отверткой.

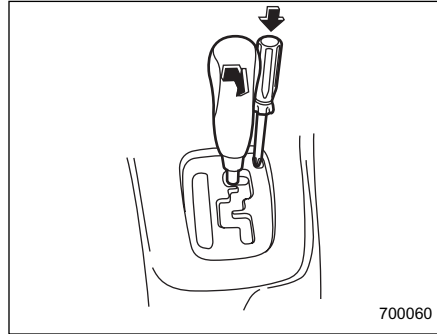
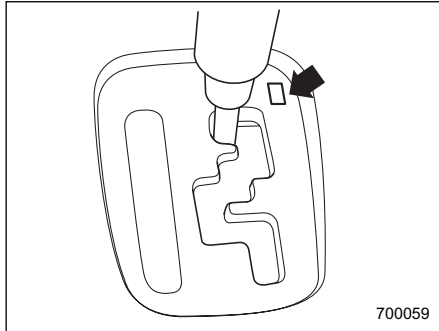

4. Вставьте отвертку в отверстие.
5. Надавливая на отвертку, переведите рычаг выбора режима из положения “P” в положение “N”.
6. Извлеките отвертку из отверстия. Нажмите педаль тормоза и запустите двигатель.

В таких случаях мы рекомендуем Вам немедленно обратиться к ближайшему дилеру SUBARU для ремонта системы

## Задний дифференциал повышенного трения (LSD) (если установлен)

Дифференциал повышенного трения обеспечивает оптимальное распределение крутящего момента в соответствии с разницей числа оборотов правого и левого колеса, имеющей место при определенных условиях движения. При этом повышается устойчивость автомобиля при движении на высоких скоростях по скользкому (заснеженному, грязному и т.п.) покрытию.

### **▲ ОСТОРОЖНО**

- **Никогда не запускайте двигатель, если одна из сторон автомобиля вывешена домкратом, поскольку при этом автомобиль может сдвинуться с места.**
- **Не допускайте длительного пробуксовывания одного из колес автомобиля в грязи на высоких оборотах, так как это может негативным образом сказаться на эксплуатационных**

характеристиках дифференциала повышенного трения.

• При замене колеса со спущенной шиной на временное запасное колесо используйте только оригинальное временное запасное колесо, которым укомплектован Ваш автомобиль. Использование запасного колеса других размеров негативным образом скажется на эксплуатационных характеристиках дифференциала повышенного трения.

## Гидроусилитель руля

Работа системы гидроусилителя руля возможна только при работающем двигателе.

Если гидроусилитель руля неисправен или отключается при выключении двигателя, то управление рулем потребует гораздо более значительных физических усилий.

### ПРИМЕЧАНИЕ

Сразу после запуска двигателя и до его полного прогрева Вы можете слышать шум, раздающийся в передней правой части моторного отсека, где расположен насос гидроусилителя руля. Этот шум является нормальным явлением. Он не свидетельствует о неисправностях системы гидроусилителя руля.

### ОСТОРОЖНО

Не удерживайте рулевое колесо более пяти секунд после его поворота в крайнее правое или крайнее левое положение. Это может привести к повреждению насоса гидроусилителя руля.

## Тормозная система

### ■ Советы по торможению

#### ВНИМАНИЕ

Не держите ногу на педали тормоза во время движения автомобиля. Это может привести к перегреву и преждевременному износу тормозных колодок и накладок.

#### ▼ Порядок действий при намокании тормозов

После поездок в дождливую погоду или мойки автомобиля детали тормозной системы могут намокнуть. В результате этого увеличится тормозной путь автомобиля. Чтобы просушить детали тормозной системы, совершите поездку на безопасной скорости, слегка нажимая на педаль тормоза для нагревания деталей тормозной системы.

#### ▼ Торможение двигателем

Не забывайте о том, что в дополнение к рабочей тормозной системе Вы можете осуществлять торможение двигателем. Движение вниз по склону с

использованием только рабочей тормозной системы может вызвать перегрев тормозных колодок и, соответственно, тормозной жидкости, что, в свою очередь, может привести к нарушению нормальной работы всей тормозной системы. Для предотвращения этого, переключитесь на более низкую скорость и используйте торможение двигателем.

#### ▼ Торможение при проколе шины

Если прокололась шина, не допускайте резкого нажатия на педаль тормоза. Это может привести к потере автомобилем управляемости. Продолжайте движение по прямой, постепенно снижая скорость движения. Затем, медленно съехав с дороги, припаркуйтесь в безопасном месте.

### ■ Тормозная система

#### ▼ Два отдельных контура

Тормозная система Вашего автомобиля имеет два отдельных контура. Каждый из отдельных контуров расположен по диагонали. Если один из контуров тормозной системы выходит из строя, то торможение автомобиля обеспечивается вторым контуром. При

выходе одного из контуров тормозной системы из строя ход педали тормоза становится больше обычного, а нажатие на педаль тормоза требует больших усилий. В таких случаях увеличивается и тормозной путь автомобиля.

#### ▼ Усилитель тормозной системы

Работа усилителя тормозной системы основана на использовании разрежения в коллекторе двигателя. Не выключайте двигатель во время движения автомобиля, так как при этом отключится и усилитель тормозной системы, что, в свою очередь, приведет к уменьшению тормозного усилия.

Торможение автомобиля возможно и после полного отключения усилителя тормозной системы. Однако при этом, нажатие на педаль тормоза потребует большего физического усилия, а тормозной путь автомобиля увеличится.

### ■ Индикаторы износа колодок дисковых тормозов

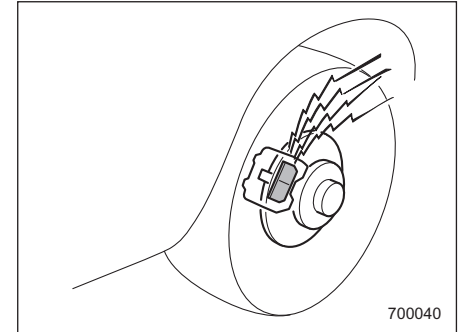

Индикаторы износа колодок дискового тормоза обеспечивают подачу предупреждающего шума при определенной степени износа тормозных колодок.

Если при торможении в дисковых тормозах слышен визг или скрип, мы рекомендуем Вам немедленно обратиться к официальному дилеру SUBARU для проведения работ по диагностике.

## Система ABS (Антиблокировочная тормозная система)

Система ABS предотвращает блокировку колес, которая может произойти при резком торможении или торможении на скользкой дороге. Это способствует предотвращению потери управляемости при блокировке колес и повышает курсовую устойчивость автомобиля.

При работе системы ABS может быть слышен легкий шум вибрирующих деталей или ощущаться незначительная вибрация на педали тормоза. Это нормальные явления при работе системы ABS.

Работа системы ABS невозможна в тех случаях, если скорость движения автомобиля опускается ниже, приблизительно, 10 км/ч (6 миль/ч).

### ВНИМАНИЕ

При вождении автомобиля будьте предельно внимательны! Излишняя самоуверенность, вызванная тем, что Вы управляете автомобилем,

оснащенным системой ABS, может легко привести к серьезным авариям.

### ОСТОРОЖНО

- Система ABS не всегда способствует уменьшению тормозного пути. Поэтому всегда соблюдайте безопасную дистанцию движения.
- При движении по дорогам с плохим покрытием, с гравийным покрытием или по обледеневшим дорогам, а также по дорогам с глубоким свежеснежным покрытием, тормозной путь у автомобиля с системой ABS может оказаться больше, чем у автомобиля без нее. Поэтому при движении в таких условиях снизьте скорость движения и выдерживайте достаточную дистанцию от других автомобилей.
- Когда вы почувствовали, что система ABS начала срабатывать, Вам следует постоянно удерживать педаль тормоза в нажатом положении. Не допускайте многократного

нажатия на педаль тормоза, так как это может привести к отключению системы ABS.

## ■ Самодиагностика системы ABS

Сразу после запуска двигателя и начала движения Вы можете ощутить в педали тормоза легкий удар и услышать из моторного отсека звук работающей системы ABS. Это вызвано осуществлением функционального теста системы ABS, проходящего в автоматическом режиме, и не свидетельствует о каких-либо неисправностях автомобиля.

## ■ Предупреждающая лампа системы ABS

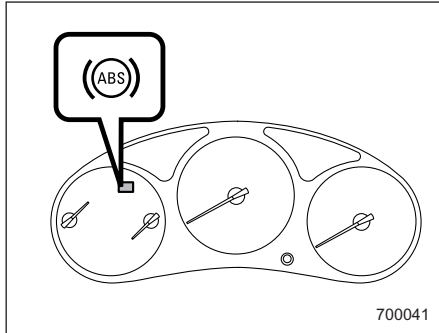

Предупреждающая лампа системы ABS загорается при переводе замка зажигания в положение "ON" и гаснет приблизительно через две секунды после этого.

Это свидетельствует о нормальной работе системы ABS.

Предупреждающая лампа системы ABS может загораться при движении с разряженной аккумуляторной батареей, например, после запуска автомобиля от внешнего источника. Это является следствием низкой зарядки и не свидетельствует о неисправности. После полной зарядки

аккумуляторной батареи предупреждающая лампа системы ABS гаснет.

### ▲ ОСТОРОЖНО

Свидетельствами неисправностей в системе ABS могут являться приведенные ниже режимы работы предупреждающей лампы системы ABS.

Когда горит предупреждающая лампа системы ABS, то это свидетельствует о том, что система ABS отключена. При этом обычная тормозная система продолжает функционировать нормально.

- Предупреждающая лампа системы ABS не загорается при переводе замка зажигания в положение "ON".
- При переводе замка зажигания в положение "ON" предупреждающая лампа системы ABS загорается, однако, она не гаснет даже тогда, когда скорость движения автомобиля превышает приблизительно 12 км/ч (8 миль/ч).
- Предупреждающая лампа

загорается во время движения автомобиля.

В этих случаях мы рекомендуем Вам при первой возможности отремонтировать систему ABS у официального дилера SUBARU.

### ПРИМЕЧАНИЕ

Свидетельствами нормальной работы системы ABS могут являться режимы работы предупреждающей лампы системы ABS, приведенные ниже.

- Предупреждающая лампа загорается сразу же после запуска двигателя, но мгновенно гаснет и больше не загорается.
- Предупреждающая лампа загорается после запуска двигателя и горит до тех пор, пока скорость автомобиля не достигнет приблизительно 12 км/ч (8 миль/ч).
- Предупреждающая лампа загорается во время движения автомобиля, но сразу же гаснет и больше не загорается.

## Электронная система распределения тормозного усилия (EBD) (если установлена)

Система EBD устанавливается на автомобили с дисковыми задними тормозами.

Система EBD повышает эффективность торможения путем перераспределения большего тормозного усилия на задние тормоза. Регулировка и перераспределение тормозного усилия на задние колеса осуществляется в зависимости от загрузки автомобиля и условий торможения.

Система EBD входит в состав системы ABS, используя некоторые компоненты системы ABS для выполнения собственных функций по оптимизации перераспределения тормозного усилия. При отказе любого из компонентов системы ABS, используемых системой EBD, последняя утрачивает работоспособность.

При работе системы EBD может быть

слышен легкий шум вибрирующих деталей или ощущаться незначительная вибрация на педали тормоза. Это нормальные явления, не являющиеся свидетельствами каких-либо неисправностей.

### ■ В случае отказа системы EBD

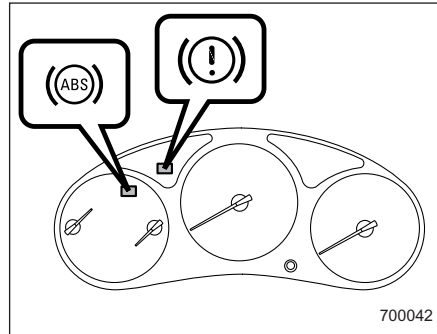

При возникновении какой-либо неисправности в системе EBD она перестает работать, а на панели приборов одновременно загораются предупреждающие лампы тормозной системы и системы ABS.

Система EBD может быть неисправна, если во время движения автомобиля

предупреждающие лампы тормозной системы и системы ABS загораются одновременно.

Традиционная тормозная система сохраняет свою работоспособность даже при выходе системы EBD из строя. Вместе с тем, при усилении на педаль тормоза, превышающем обычное, повысится вероятность блокировки задних колес. Это может затруднить управление автомобилем. При одновременном включении предупреждающих ламп тормозной системы и системы ABS выполните следующие действия:

1. Остановите автомобиль в ближайшем безопасном месте с горизонтальной поверхностью.
2. Заглушите двигатель, включите стояночный тормоз, а затем вновь запустите двигатель.
3. Выключите стояночный тормоз. Если обе предупреждающие лампы погаснут, то это может свидетельствовать о неисправности системы EBD. Мы рекомендуем Вам, соблюдая особую осторожность, доехать до ближайшего официального дилера SUBARU и провести диагностику системы.
4. Если обе предупреждающие лампы

вновь загорятся и продолжат гореть после повторного запуска двигателя, еще раз заглушите двигатель, включите стояночный тормоз и проверьте уровень тормозной жидкости.

5. Если уровень тормозной жидкости не опустился ниже отметки "MIN", то это может свидетельствовать о неисправности системы EBD. Мы рекомендуем Вам, соблюдая особую осторожность, доехать до ближайшего официального дилера SUBARU и провести диагностику системы.

6. Если уровень тормозной жидкости ниже отметки "MIN", то дальнейшая эксплуатация автомобиля ЗАПРЕЩЕНА. Мы рекомендуем Вам воспользоваться услугами буксировщика для доставки своего автомобиля к ближайшему официальному дилеру SUBARU и последующего ремонта.

#### ВНИМАНИЕ

- Движение на автомобиле при горячей предупреждающей лампе тормозной системы – опасно. Включение предупреждающей лампы может свидетельствовать о

неисправностях в тормозной системе. Если предупреждающая лампа не гаснет, мы рекомендуем Вам немедленно обратиться к официальному дилеру SUBARU для проведения работ по диагностике Вашего автомобиля.

- Не следует управлять автомобилем, если у Вас возникли серьезные сомнения относительно работоспособности его тормозной системы. Для доставки Вашего автомобиля к официальному дилеру SUBARU для проведения ремонта мы рекомендуем Вам воспользоваться услугами буксировщика.

## Система стабилизации курсовой устойчивости (VDC) (если установлена)

#### ВНИМАНИЕ

Будьте предельно внимательны во время управления Вашим автомобилем! Излишняя самоуверенность, связанная с тем, что Ваш автомобиль оснащен системой VDC, может легко привести к серьезным авариям.

#### ОСТОРОЖНО

- Даже если Ваш автомобиль оснащен системой VDC, при движении по заснеженным или обледеневшим дорогам должны использоваться зимние шины или цепи противоскольжения. Кроме того, скорость передвижения должна быть значительно снижена. Наличие системы VDC не гарантирует, что Ваш автомобиль при любых обстоятельствах избежит аварии.
- Включение системы VDC

свидетельствует о том, что дорога, по которой осуществляется движение Вашего автомобиля, скользкая. Учитывая то, что наличие системы VDC не является гарантией сохранения полного контроля над автомобилем при любых условиях, включение этой системы должно рассматриваться как сигнал к значительному снижению скорости движения Вашего автомобиля.

- После замены каких-либо элементов подвески, рулевого управления или осей автомобиля, оборудованного системой VDC, мы рекомендуем Вам обратиться к официальному дилеру SUBARU для проверки состояния этой системы.

- Для обеспечения нормальной работы системы VDC Вам следует соблюдать следующие меры предосторожности:

- Все четыре колеса Вашего автомобиля должны иметь шины одного размера, типа и марки. Кроме того, все четыре шины должны иметь одинаковую степень износа.

**– Давление в шинах должно соответствовать величинам, приведенным в табличке на средней стойке автомобиля со стороны водителя.**

При пробуксовке ведущих колес, а также при заносе автомобиля на скользкой дороге, при осуществлении поворота или совершении маневра по уклонению от столкновения, система VDC обеспечивает регулировку мощности двигателя и тормозного усилия, воздействующего на каждое колесо автомобиля, способствующую поддержанию оптимального тягового усилия и курсовой устойчивости автомобиля.

- Функция регулировки тягового усилия

Функция регулировки тягового усилия предназначена для предотвращения пробуксовки ведущих колес при движении по скользким дорожным покрытиям, что способствует поддержанию оптимального тягового усилия и курсовой устойчивости автомобиля. О работе этой функции свидетельствует постоянное горение контрольной лампы работы системы

стабилизации курсовой устойчивости.

- Функция предотвращения заноса  
Функция предотвращения заноса способствует поддержанию курсовой устойчивости автомобиля путем противодействия уходу колес в сторону во время поворота руля. О работе этой функции свидетельствует мигание контрольной лампы работы системы стабилизации курсовой устойчивости.

## ПРИМЕЧАНИЕ

- При работе системы VDC может ощущаться слабое подергивание педали тормоза. Кроме того, при этом может ощущаться и незначительная вибрация самого автомобиля или тряска рулевого колеса. Это нормальные явления при работе системы VDC, которые не могут служить поводом для беспокойства.

- Сразу после запуска двигателя и начала движения Вы можете на короткое время услышать из моторного отсека рабочие шумы. Эти шумы являются нормальным явлением. Они вызваны осуществлением функционального теста системы VDS.

- В зависимости от параметров синхронизации различных систем,

обеспечивающих торможение автомобиля, сразу после начала движения автомобиля может иметь место подрагивание педали тормоза. Это также нормальное явление, являющееся следствием осуществления функционального теста системы VDS.

• При приведенных ниже условиях движения автомобиля по ощущениям водителя может не быть причин для срабатывания системы. Однако система VDC может срабатывать. Такое срабатывание не является свидетельством неисправности системы.

- на дороге с гравийным покрытием или изрезанной колеями дороге
- на дорогах, прокладка которых не завершена
- при буксировке автомобилем прицепа
- при движении на зимних или шипованных шинах
- При работе системы VDC работа рулевого колеса будет ощущаться Вами немного по-другому, чем при езде в нормальных условиях.
- Даже если Ваш автомобиль оснащен системой VDC, при движении по заснеженным или

обледеневшим дорогам должны использоваться зимние шины. (При этом все четыре колеса должны иметь шины одного размера и марки.) Если есть необходимость в использовании цепей противоскольжения, их можно устанавливать только на передние колеса. При использовании цепей противоскольжения эффективность работы системы VDC снижается. Это необходимо принимать во внимание при осуществлении поездок в подобных условиях.

- Даже если Ваш автомобиль оборудован системой VDC, необходимо всегда снижать скорость движения автомобиля перед поворотом дороги.
- Все четыре колеса Вашего автомобиля должны иметь шины одного размера, типа и марки. Кроме того, все четыре шины должны иметь одинаковую степень износа. При несоблюдении этих мер предосторожности и использования шин разного размера, типа или марки, вполне возможно, что система VDC не сможет правильно выполнить свои функции.
- Всегда выключайте двигатель перед заменой колеса.

Несоблюдение этой меры предосторожности может также привести к тому, что система VDC не сможет правильно выполнить свои функции.

## ■ Контроль за работой системы VDC

- ▼ Контрольная лампа работы системы стабилизации курсовой устойчивости

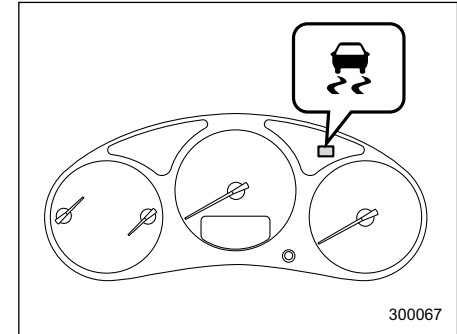

Данная контрольная лампа загорается при переводе замка зажигания в положение "ON", и гаснет приблизительно через две секунды. Эта контрольная лампа мигает при активации функции предотвращения

– ПРОДОЛЖЕНИЕ –

заноса и горит постоянно при активации функции регулировки тягового усилия.

Ниже описаны две ситуации, которые могут свидетельствовать о неисправностях в системе VDC. В каждом таком случае мы рекомендуем Вам при первой возможности обратиться к официальному дилеру SUBARU для проверки состояния этой системы.

- Контрольная лампа работы системы стабилизации курсовой устойчивости не загорается при переводе ключа зажигания в положение "ON".
- Контрольная лампа не гаснет приблизительно через две секунды после перевода ключа зажигания в положение "ON".

▼ **Предупреждающая лампа системы стабилизации курсовой устойчивости / контрольная**

**лампа выключения системы стабилизации курсовой устойчивости**

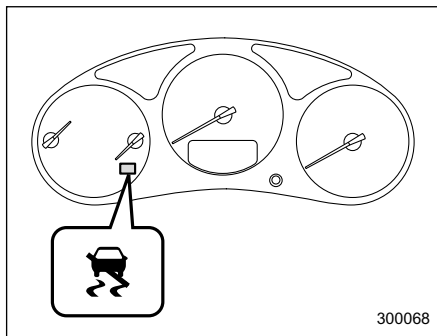

Эта одна лампа предназначена для индикации неисправности системы стабилизации курсовой устойчивости, а также для информирования о том, что система стабилизации курсовой устойчивости отключена. Она загорается при обнаружении какой-либо неисправности в системе и горит, когда система не задействована.

▼ **Предупреждающая лампа системы стабилизации курсовой устойчивости**

Данная предупреждающая лампа загорается при переводе замка

зажигания в положение "ON" и гаснет через несколько секунд после запуска двигателя автомобиля. Эта схема работы контрольной лампы является свидетельством нормальной работы системы VDC.

Ниже описаны ситуации, которые могут свидетельствовать о неисправностях в системе VDC. В каждом таком случае мы рекомендуем Вам при первой возможности обратиться к официальному дилеру SUBARU для проверки состояния этой системы.

- Предупреждающая лампа не загорается при переводе замка зажигания в положение "ON".
- Предупреждающая лампа загорается во время движения автомобиля.
- При какой-либо неисправности в электрической части системы VDC загорается только предупреждающая лампа. В этом случае система ABS сохраняет свою работоспособность.
- Эта же предупреждающая лампа загорается и при неисправности электронных блоков управления систем ABS и VDC.

Так как система VDC осуществляет управление каждым тормозным механизмом через систему ABS, то при

отключении системы ABS из-за неисправности своей электрической части система VDC также не сможет осуществлять управление всеми четырьмя тормозными механизмами. В результате система VDC отключается, и загорается предупреждающая лампа. Хотя при этих обстоятельствах системы VDC и ABS находятся в нерабочем состоянии, торможение автомобиля все же может осуществляться за счет традиционной тормозной системы. Неработающие системы VDC и ABS не оказывают какого-либо негативного влияния на работу автомобиля. Вместе с тем, при таких обстоятельствах мы рекомендуем Вам быть внимательным при управлении автомобилем, а также при первой возможности обратиться к официальному дилеру SUBARU для проверки состояния этих систем.

### ПРИМЕЧАНИЕ

Ниже приведены режимы включения и выключения предупреждающей лампы системы VDC, которые свидетельствуют о нормальной работы этой системы.

• Предупреждающая лампа загорается после запуска двигателя, но затем быстро гаснет и больше не

загорается.

• **Предупреждающая лампа загорается во время движения автомобиля, но затем гаснет и больше не загорается.**

### ▽ Контрольная лампа выключения системы стабилизации курсовой устойчивости

Включение этой контрольной лампы информирует о том, что система VDC отключена. Это не является свидетельством неисправности системы VDC.

### ПРИМЕЧАНИЕ

• Контрольная лампа может гореть некоторое время после запуска двигателя, особенно, в холодную погоду. Это нормальное явление, которое вызвано тем, что двигатель еще не прогрелся. После прогрева двигателя до рабочей температуры контрольная лампа гаснет.

• Контрольная лампа выключения системы стабилизации курсовой устойчивости загорается также при какой-либо неисправности двигателя, вызвавшей включение контрольной лампы обнаружения неисправности.

Ниже описаны две ситуации, которые

могут свидетельствовать о неисправностях в системе VDC. В каждом таком случае мы рекомендуем Вам при первой возможности обратиться к официальному дилеру SUBARU для проверки состояния этой системы.

• Контрольная лампа работы системы стабилизации курсовой устойчивости не загорается при переводе ключа зажигания в положение "ON".

• Контрольная лампа не гаснет даже через несколько минут после запуска двигателя, когда двигатель уже достаточно прогрелся.

### ■ Выключатель системы VDC

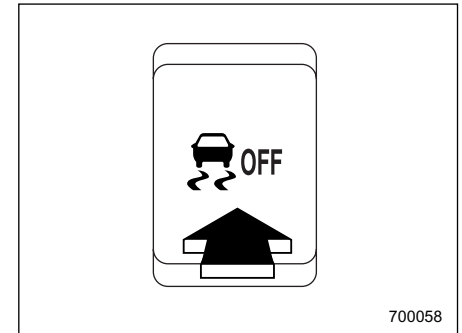

Нажатие этого выключателя для отключения системы VDC может быть полезным в следующих ситуациях:

- трогание с места на крутом заснеженном или покрытом гравием склоне, либо на склоне со скользкой поверхностью
- высвобождение автомобиля, застрявшего в грязи или в глубоком снегу

При нажатии выключателя во время работы двигателя загорается контрольная лампа выключения системы стабилизации курсовой устойчивости. При этом система VDC отключается, и автомобиль будет вести себя на дороге так же, как и автомобиль, не оснащенный такой системой. При повторном нажатии выключателя для включения системы VDC контрольная лампа выключения системы стабилизации курсовой устойчивости гаснет.

При отключении системы VDC деактивируются функции регулировки тягового усилия и стабилизации курсовой устойчивости, обеспечиваемые этой системой. Поэтому старайтесь избегать отключения системы VDC, за исключением случаев передвижения

автомобиля в условиях, описанных выше.

### **ПРИМЕЧАНИЕ**

- Если система VDC была отключена нажатием выключателя системы VDC, то при следующем повороте ключа зажигания в положение “OFF” и запуске двигателя система VDC будет включена в автоматическом режиме.

- Если выключатель системы VDC удерживается в нажатом положении не менее 10 секунд, то контрольная лампа выключения системы стабилизации курсовой устойчивости гаснет, система VDC активизируется и не реагирует на последующие нажатия этого выключателя. Для восстановления функциональности выключателя поверните ключ зажигания в положение “OFF”, а затем запустите двигатель.

- После отключения системы VDC при нажатии соответствующего выключателя ходовые качества Вашего автомобиля станут сопоставимыми с ходовыми качествами автомобиля, не оборудованного системой VDC.

**Старайтесь избегать отключения системы VDC, за исключением тех случаев, когда это абсолютно необходимо.**

## Парковка Вашего автомобиля

### ■ Стояночный тормоз

Чтобы включить стояночный тормоз, сильно нажмите на педаль тормоза и удерживайте ее в этом положении, одновременно подняв до упора рычаг стояночного тормоза.

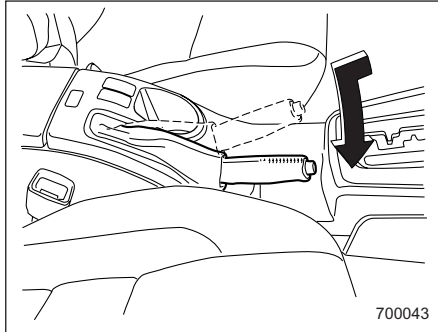

Для выключения стояночного тормоза слегка потяните рычаг стояночного тормоза вверх, нажмите кнопку фиксатора, а затем опустите рычаг, удерживая кнопку в нажатом положении.

Если стояночный тормоз включается при работающем двигателе, то

загорается предупреждающая лампа стояночного тормоза. После запуска двигателя и перед началом движения убедитесь в том, что эта предупреждающая лампа погасла. См. раздел “Предупреждающие и контрольные лампы” Главы 3.

### ▲ ОСТОРОЖНО

Не допускайте движения автомобиля с включенным стояночным тормозом. В противном случае это приведет к повышенному износу тормозных накладок. Перед началом движения убедитесь в том, что рычаг стояночного тормоза полностью опущен.

### ■ Советы по парковке

При парковке Вашего автомобиля всегда надежно фиксируйте его положение стояночным тормозом, а также, если Ваш автомобиль оборудован механической коробкой передач, то рычаг переключения передач должен быть установлен в положение “1” (1-я передача) при

стоянке на подъеме, и в положение “R” (Задний ход) – при стоянке на спуске. Если Ваш автомобиль оснащен АКПП, то при обоих описанных выше положениях автомобиля рычаг выбора режима должен быть установлен в положение “P” (Парковка). Всегда надежно фиксируйте положение стояночного тормоза, паркуя Ваш автомобиль. Никогда не полагайтесь только на трансмиссию для удержания Вашего автомобиля в неподвижном состоянии.

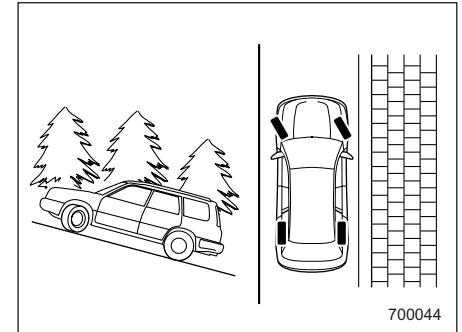

При стоянке на склоне передние колеса Вашего автомобиля должны быть всегда повернуты. Если при стоянке на склоне Ваш автомобиль

обращен к верхней его части, то передние колеса должны быть повернуты от бордюра.

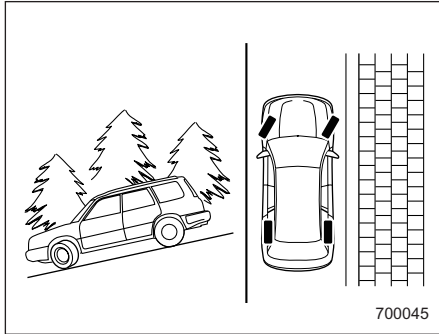

Если при стоянке на склоне Ваш автомобиль обращен к нижней его части, то передние колеса должны быть повернуты к бордюру.

### ВНИМАНИЕ

• Никогда не оставляйте детей или животных в автомобиле без присмотра. Их случайные действия могут привести автомобиль в движение, в результате чего и дети, и окружающие могут получить травмы. Следует также помнить,

что в жаркие или солнечные дни температура в закрытом автомобиле может быстро повыситься и вызвать у человека тепловой удар или даже привести к смертельному исходу.

• Не паркуйте автомобиль на каких-либо легковоспламеняющихся материалах, таких как сухая трава, макулатура или ветошь, так как при нахождении рядом с горячим двигателем или деталями выпускной системы автомобиля они могут легко загореться.

• Убедитесь, что выключили двигатель, если собираетесь немного вздремнуть в автомобиле. Попадание выхлопных газов двигателя в салон автомобиля может привести к смерти водителя и пассажиров от воздействия угарного газа (CO), содержащегося в выхлопных газах.

## Механизм удержания автомобиля на уклоне при выключенном сцеплении (HILL HOLDER) (для автомобилей с МКПП – если установлен)

Механизм HILL HOLDER облегчает трогание с места на склоне, когда автомобиль обращен к верхней его части.

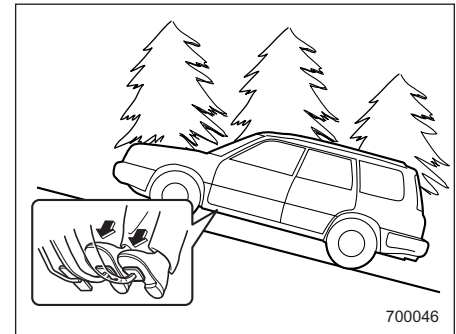

Перед началом движения вверх по склону механизм HILL HOLDER обеспечивает временное воздействие на автомобиль тормозного усилия в условиях, когда педаль сцепления и

педаль тормоза нажаты, а затем педаль тормоза отпускается. Таким образом, водителю обеспечивается возможность произвести трогание с места так же, как и на горизонтальной поверхности, используя только педали сцепления и газа.

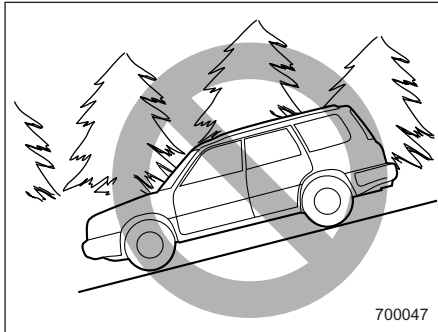

Когда автомобиль обращен к нижней части склона, механизм HILL HOLDER не работает. Кроме того, этот механизм может не работать на склонах с незначительным уклоном.

При трогании с места задним ходом с использованием механизма HILL HOLDER тормозящее действие может ощущаться даже после отпускания педали тормоза. Однако это

тормозящее действие должно прекратиться сразу после отпускания педали сцепления.

При начале движения автомобиля вперед после его движения задним ходом Вы можете ощутить небольшой толчок.

Если тормозное усилие механизма HILL HOLDER недостаточно для удержания автомобиля после отпускания педали тормоза, увеличьте тормозное усилие, вновь нажав педаль тормоза.

#### **▲ ОСТОРОЖНО**

Механизма HILL HOLDER предназначен исключительно для облегчения трогания с места на склоне, когда автомобиль обращен к верхней его части. Во избежание аварийных ситуаций при стоянке Вашего автомобиля на склоне всегда надежно фиксируйте его положение при помощи стояночного тормоза. При включении стояночного тормоза убедитесь в том, что Ваш автомобиль не начинает движение при отпускании педали

сцепления.

## Система круиз-контроля (если установлена)

Система круиз-контроля позволяет Вам поддерживать постоянную скорость движения автомобиля, не нажимая педали газа. Работа системы круиз-контроля возможна только в тех случаях, если скорость Вашего автомобиля превышает 40 км/ч (25 миль/ч). Во избежание случайной установки круиз-контроля убедитесь в том, что, когда система круиз-контроля не используется, основной выключатель системы круиз-контроля находится в положении "OFF".

### **⚠ ВНИМАНИЕ**

Не используйте систему круиз-контроля использовать в указанных ниже условиях. Условия, которые могут привести к утрате автомобилем управляемости:

- движение вверх или вниз по склону
- движение по скользким или извилистым дорогам
- движение в условиях плотного

транспортного потока

### ■ Установка круиз-контроля

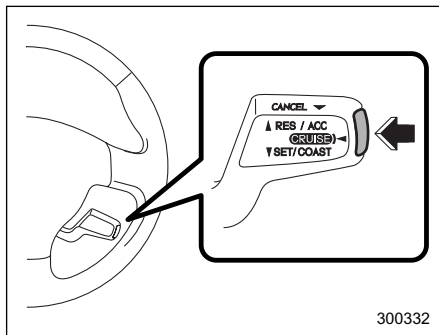

1. Нажмите кнопку основного выключателя "CRUISE".

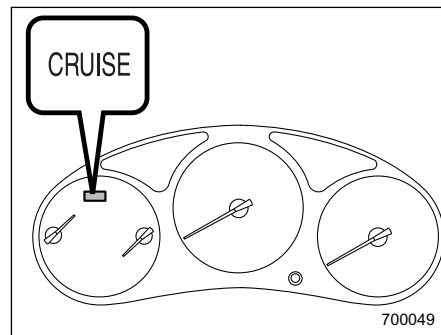

На комбинации приборов загорится контрольная лампа "CRUISE".

2. Установите требуемую скорость движения автомобиля при помощи педали газа.

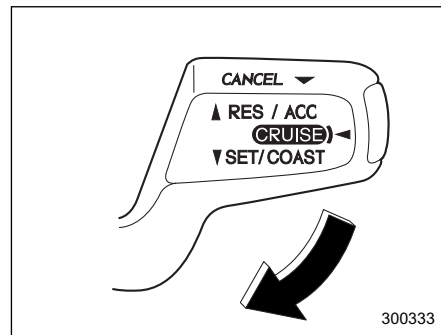

3. Нажмите рычаг управления вниз в направлении надписи “SET/COAST” и отпустите его. Затем отпустите педаль газа.

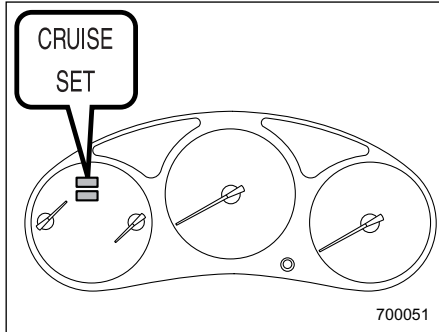

При этом на комбинации приборов загорится контрольная лампа “SET”. После этого автомобиль будет удерживать требуемую скорость движения.

Возможность осуществлять кратковременные ускорения сохраняется даже после установки постоянной скорости движения в режиме круиз-контроля. Для увеличения скорости автомобиля нужно просто нажать на педаль газа. После отпускания педали газа автомобиль вновь возвращается к

движению с прежней постоянной скоростью.

### ■ Временное отключение системы круиз-контроля

Существует четыре способа временного отключения системы круиз-контроля:

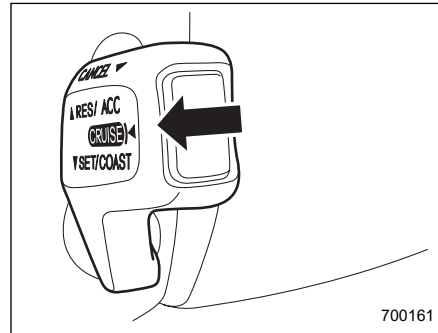

- Отожмите рычаг управления в направлении надписи “CANCEL” (если установлена).
- Нажмите педаль тормоза.
- Нажмите педаль сцепления (только для автомобилей с МКПП).
- Установите рычаг выбора режима в положение “N” (только для автомобилей с АКПП).
- Переведите рычаг переключения

передач в нейтральное положение (только для автомобилей с МКПП). При отключении системы круиз-контроля контрольная лампа “SET” на комбинации приборов погаснет.



Если скорость движения Вашего автомобиля составляет около 32 км/ч (20 миль/ч) или превышает эту величину, то для включения системы круиз-контроля после временного ее отключения отожмите рычаг управления вверх в направлении надписи “RES/ACC”, что приведет к автоматическому восстановлению установленной до этого постоянной скорости движения. При этом на комбинации приборов

автоматически загорается контрольная лампа “ SET ”.

## ■ Отключение системы круиз-контроля

Существует два способа отключения системы круиз-контроля:

- Повторно нажмите кнопку главного выключателя.
- Поверните ключ зажигания в положение “ACC” или “LOCK” (но только после полной остановки автомобиля).

## ■ Изменение установленной скорости движения в режиме круиз-контроля

### ▼ Увеличение установленной скорости круиз-контроля рычагом управления

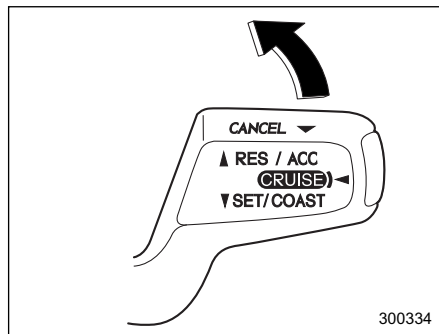

Отожмите рычаг управления вверх в направлении надписи “RES/ACC” и удерживайте его в этом положении до тех пор, пока Ваш автомобиль не разгонится до требуемой скорости. Затем отпустите рычаг управления. При этом произойдет запоминание скорости, поддерживаемой Вашим автомобилем в этот момент, и она будет восприниматься системой круиз-

контроля в качестве новой установленной скорости движения.

Если разница между реальной скоростью Вашего автомобиля и установленной скоростью круиз-контроля меньше 4,4 км/ч (3 миль/ч), то при каждом кратковременном (не более 0,25 сек.) отжати рычага управления вверх в направлении надписи “RES/ACC” установленная скорость режима круиз-контроля будет увеличиваться на 1 км/ч (0,6 мили/ч).

### ▼ Увеличение установленной скорости круиз-контроля педалью газа

1. Установите требуемую скорость движения автомобиля при помощи педали газа.
2. Отожмите рычаг управления вниз в направлении надписи “SET/COAST”. Теперь скорость, с которой движется автомобиль, становится установленной скоростью круиз-контроля, которая будет поддерживаться без нажатия педали газа.

## ПРИМЕЧАНИЕ

Если разница между реальной скоростью Вашего автомобиля и установленной в прошлый раз

скоростью круиз-контроля меньше 4,4 км/ч (3 миль/ч), то при каждом отжатии рычага управления вниз установленная скорость режима круиз-контроля будет уменьшаться на 1 км/ч (0,6 мили/ч). Это происходит из-за того, что блок управления системы круиз-контроля воспринимает такие перемещения рычага управления в качестве команды снизить скорость автомобиля.

▼ Уменьшение установленной скорости круиз-контроля рычагом управления

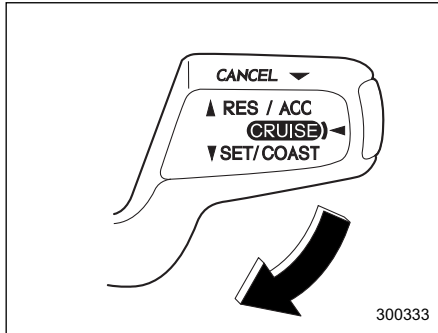

Отожмите рычаг управления вниз в направлении надписи “SET/COAST” и удерживайте его в этом положении до

тех пор, пока скорость Вашего автомобиля не уменьшится до требуемой. Затем отпустите рычаг управления. При этом произойдет запоминание скорости, поддерживаемой Вашим автомобилем в этот момент, и она будет восприниматься системой круиз-контроля в качестве новой установленной скорости движения.

Если разница между реальной скоростью Вашего автомобиля и установленной скоростью круиз-контроля меньше 4,4 км/ч (3 миль/ч), то при каждом кратковременном (не более 0,25 сек.) нажатии вверх рычага управления надпись “SET/COAST” установленная скорость режима круиз-контроля будет уменьшаться на 1 км/ч (0,6 мили/ч).

▼ Уменьшение установленной скорости круиз-контроля педалью газа

1. Нажмите на педаль тормоза, тем самым осуществляя временное отключение системы круиз-контроля.
2. Когда скорость Вашего автомобиля снизится до требуемой, отожмите рычаг управления вниз в направлении надписи “SET/COAST”. Теперь

скорость, с которой движется автомобиль, становится установленной скоростью круиз-контроля, которая будет поддерживаться без нажатия педали газа.

■ Контрольная лампа круиз-контроля

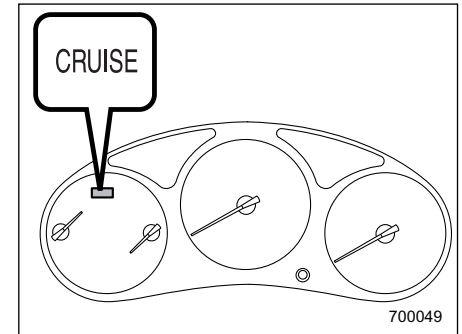

▼ Модели с двигателем объемом 2,5 л с турбонаддувом

Контрольная лампа круиз-контроля загорается при переводе замка зажигания в положение “ON” и гаснет приблизительно через три секунды после этого.

Данная контрольная лампа загорается

после нажатия основного переключателя "CRUISE".

### ПРИМЕЧАНИЕ

• Если Вы осуществляете перевод рычажка системы круиз-контроля одновременно с переводом замка зажигания в положение "ON", то система круиз-контроля отключается, и начинает мигать контрольная лампа установки круиз-контроля. Для повторного включения режима круиз-контроля поверните замок зажигания обратно в положение "ACC" или "LOCK", а затем – вновь в положение "ON".

• Если во время движения автомобиля контрольная лампа круиз-контроля мигает одновременно с контрольной лампой обнаружения неисправности, обратитесь к ближайшему официальному дилеру SUBARU для проведения работ по диагностике Вашего автомобиля.

▼ За исключением моделей с двигателем объемом 2,5 литра с турбонаддувом

Данная контрольная лампа загорается после нажатия основного переключателя "CRUISE".

### ПРИМЕЧАНИЕ

Если Вы осуществляете перевод рычажка системы круиз-контроля одновременно с переводом замка зажигания в положение "ON", то система круиз-контроля отключается, и начинает мигать контрольная лампа установки круиз-контроля. Для повторного включения режима круиз-контроля поверните замок зажигания обратно в положение "ACC" или "LOCK", а затем – вновь в положение "ON".

### ■ Контрольная лампа установки круиз-контроля

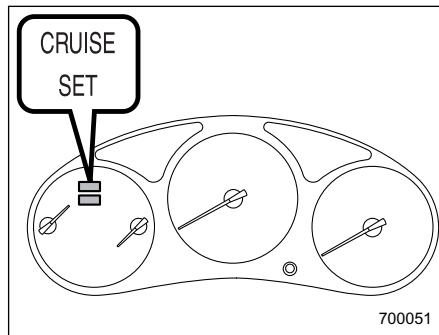

▼ Модели с двигателем объемом 2,5 л с турбонаддувом

Контрольная лампа установки круиз-контроля загорается при переводе замка зажигания в положение "ON" и гаснет приблизительно через три секунды после этого.

Эта контрольная лампа загорается в том случае, если была установлена заданная скорость движения автомобиля.

▼ За исключением моделей с двигателем объемом 2,5 литра с турбонаддувом

Эта контрольная лампа загорается в том случае, если была установлена заданная скорость движения автомобиля.

## Задняя подвеска с системой самовыравнивания (если установлена)

Самовыравнивающаяся задняя подвеска автоматически регулирует положение кузова автомобиля с целью постоянного поддержания его в горизонтальном положении вне зависимости от количества людей, перевозимых в автомобиле, и веса груза.

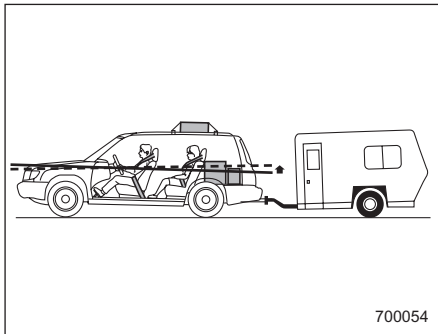

Система самовыравнивания является конструктивной частью задних амортизаторов. Она работает только в тех случаях, когда автомобиль

находится в движении.

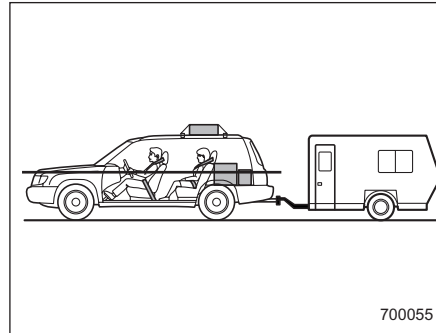

Благодаря самовыравнивающейся задней подвеске уже после нескольких поездок горизонтальное положение кузова автомобиля обеспечивается даже в тех случаях, когда задняя часть автомобиля опущена под тяжестью перевозимого груза или при буксировке прицепа.

При одновременной выгрузке всех перевозимых грузов высота автомобиля может стать несколько выше обычной. Это связано с повышением гидравлического давления в самовыравнивающейся задней подвеске для обеспечения горизонтального положения кузова

автомобиля при перевозке грузов. После нескольких поездок высота автомобиля вновь станет нормальной.

### ПРИМЕЧАНИЕ

При чрезмерной нагрузке на заднюю ось автомобиля система самовыравнивания может не справиться с обеспечением горизонтального положения кузова автомобиля.



Обкатка нового автомобиля – первые 1600 км (1000 миль) .....	8-4
Рекомендации по экономии топлива .....	8-4
Выхлопные газы двигателя (угарный газ) .....	8-5
Каталитический нейтрализатор отработавших газов .....	8-6
Периодические проверки технического состояния автомобиля .....	8-7
Управление автомобилем в зарубежных странах .....	8-8
Управление полноприводным автомобилем .....	8-8
Вождение в условиях бездорожья .....	8-9
Управление автомобилем зимой .....	8-11
Эксплуатация автомобиля в холодную погоду .....	8-11
Движение по заснеженным и обледеневшим дорогам .....	8-13
Защита от коррозии .....	8-14
Зимние шины .....	8-14
Цепи противоскольжения .....	8-15
Раскачивание застрявшего автомобиля .....	8-15

Перевозка грузов .....	8-16
Полозья для закрепления багажника на крыше .....	8-17
Буксировка прицепа .....	8-18
Техническое обслуживание .....	8-18
Масса буксируемого прицепа .....	8-18
Сцепное устройство .....	8-19
Страховочные цепи прицепа .....	8-19
Наружные зеркала .....	8-19
Световая сигнализация прицепа .....	8-20

Шины .....	8-20
Стабилизатор сцепного устройства .....	8-20
Рекомендации по буксировке прицепа .....	8-21
Дополнительная информация при использовании автомобиля в странах Европы .....	8-24

## Обкатка нового автомобиля – первые 1600 км (1000 миль)

Ходовые качества и долговечность Вашего автомобиля зависят от того, как Вы будете обращаться с ним в период обкатки. Первые 1600 км (1000 миль) пробега соблюдайте приведенные ниже инструкции:

- Не разгоняйте двигатель до высоких оборотов. За исключением чрезвычайных обстоятельств, не допускайте работы двигателя с частотой вращения, превышающей 4000 оборотов в минуту.
- Не допускайте длительной работы двигателя на одной частоте вращения или длительного движения автомобиля с одной скоростью, будь это высокая или низкая частота оборотов, или высокая или низкая скорость движения автомобиля.
- За исключением аварийных ситуаций, избегайте резкого трогания с места или резких ускорений.
- За исключением аварийных ситуаций, избегайте резких торможений.

Аналогичные рекомендации по обкатке относятся и к тем случаям, когда

двигатель прошел капитальный ремонт, после установки нового двигателя на автомобиль, а также после замены тормозных колодок или накладок.

## Рекомендации по экономии топлива

Следующие рекомендации помогут Вам добиться экономии топлива.

- Осуществляйте переключение передач в зависимости от скорости движения автомобиля и дорожных условий.
- Избегайте резких ускорений и торможений. Ускорение следует производить плавно до достижения требуемой скорости. Затем старайтесь как можно дольше поддерживать достигнутую скорость движения.
- Избегайте “перегазовок” педалью газа и разгона двигателя до высоких оборотов.
- Избегайте работы двигателя на холостых оборотах без необходимости.
- Следите за тем, чтобы двигатель Вашего автомобиля был должным образом отрегулирован.
- Поддерживайте рекомендованное давление в шинах в соответствии с величинами, приведенными в табличке, расположенной на средней стойке со стороны водителя под дверным замком. Пониженное давление в шинах приводит к их преждевременному износу, а также к

излишнему расходу топлива.

- Включайте кондиционер только при необходимости.
- Регулярно проверяйте углы установки передних и задних колес.
- Избегайте перевозок в автомобиле ненужного багажа или груза.

## Выхлопные газы двигателя (угарный газ)

### ВНИМАНИЕ

- Избегайте вдыхания выхлопных газов двигателя. Выхлопные газы двигателя содержат окись углерода (угарный газ), не имеющий цвета и запаха, вдыхание которого является опасным и даже может вызвать летальный исход.
- Поддерживая выхлопную систему двигателя в исправном состоянии, Вы предотвратите попадание выхлопных газов внутрь автомобиля.
- Не допускайте работы двигателя в закрытом помещении, например, в гараже, за исключением кратковременных периодов во время въезда и выезда.
- Избегайте длительного нахождения в припаркованном автомобиле с работающим двигателем. Если такая ситуация неизбежна, обеспечьте подачу в автомобиль свежего воздуха, включив вентилятор.

- Для обеспечения нормальной работы системы вентиляции следите за тем, чтобы передняя решётка воздухозаборника системы вентиляции всегда была очищена от снега, листьев и других предметов, препятствующих поступлению воздуха.
- При любом подозрении на то, что выхлопные газы попадают в салон автомобиля, примите срочные меры по выявлению и устранению проблемы. Если Вам все же необходимо совершить поездку, полностью откройте все окна автомобиля.
- Для предотвращения попадания в салон автомобиля выхлопных газов следите за тем, чтобы при движении дверца багажного отсека автомобиля была закрытой.

### ПРИМЕЧАНИЕ

В течение некоторого времени после выключения двигателя со стороны выпускной системы может быть слышно потрескивание, объясняемое расширением и сжатием металла, из которого

– ПРОДОЛЖЕНИЕ –

изготовлена выпускная система. Этот звук является нормальным явлением.

## Каталитический нейтрализатор отработавших газов

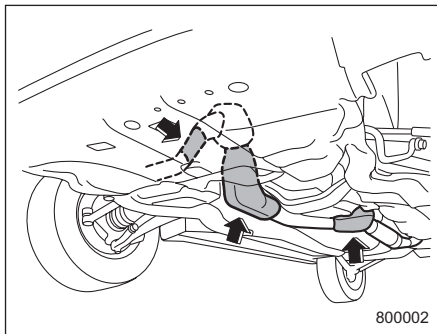

Модели с турбонаддувом двигателя

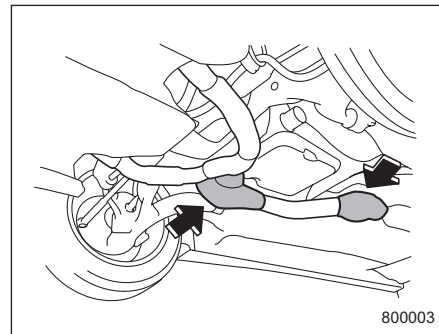

Модели с двигателями без турбонаддува

Каталитический нейтрализатор устанавливается в выпускной системе автомобиля. Он обеспечивает дожигание выхлопных газов, во время управления автомобилем уменьшая содержание в них углеводородов, окиси углерода и окиси азота, осуществляя, таким образом, очистку выхлопных газов двигателя.

Чтобы избежать повреждений каталитического нейтрализатора, выполняйте следующие рекомендации:

- Заправляйте автомобиль только неэтилированным бензином. Даже небольшое количество этилированного

бензина может привести к повреждению каталитического нейтрализатора.

- Избегайте запусков двигателя при помощи буксировки или толкания автомобиля.
- Не допускайте резкого повышения частоты вращения двигателя.
- Никогда не выключайте зажигания во время движения автомобиля.
- Следите за тем, чтобы двигатель Вашего автомобиля был должным образом отрегулирован. Если Вы почувствовали перебои в работе двигателя (пропуски зажигания, хлопки или неполное сгорание топлива), мы рекомендуем Вам обратиться к официальному дилеру SUBARU для проведения работ по диагностике и возможному ремонту Вашего автомобиля.
- Не наносите на теплозащитный экран каталитического нейтрализатора и на саму выпускную систему каких-либо антикоррозийных покрытий.

### ВНИМАНИЕ

- Соблюдайте меры пожарной безопасности. Не допускайте движения автомобиля или его парковки вблизи

легковоспламеняющихся материалов (например, сухая трава, бумага, ветошь, листья), поскольку каталитический нейтрализатор работает при очень высоких температурах.

- Не допускайте нахождения людей или легковоспламеняющихся материалов рядом с выхлопной трубой автомобиля при работающем двигателе. Выхлопные газы имеют очень высокую температуру.

## Периодические проверки технического состояния автомобиля

Для поддержания Вашего автомобиля в наилучшем состоянии следите за тем, чтобы рекомендованный перечень работ по техобслуживанию проводился в соответствии с графиком проведения технического обслуживания через предусмотренный интервал времени или после определенного пробега автомобиля.

## Управление автомобилем в зарубежных странах

Если вы планируете использовать Ваш автомобиль в другой стране:

- Убедитесь в наличии требуемого топлива. (См. раздел “Требования к топливу” в Главе 7).
- Соблюдайте все нормативные акты и технические требования, установленные в соответствующей стране.

## Управление полноприводным автомобилем

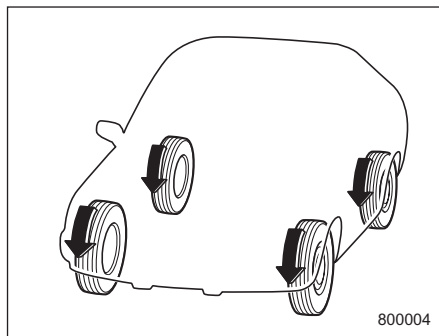

В полноприводных автомобилях мощность двигателя распределяется на все четыре колеса автомобиля. При нормальных условиях движения управление полноприводным автомобилем практически не отличается от управления автомобилем с передним приводом. Полноприводные автомобили обеспечивают лучшее сцепление с дорогой при движении по скользким, мокрым или заснеженным дорогам, а также по грязи, песку и по грунтовым дорогам.

В целях безопасности, а также во избежание повреждения системы полного привода, Вы должны запомнить следующие рекомендации:

- Полноприводный автомобиль лучше, чем автомобиль с приводом на два колеса, способен преодолевать крутые подъемы на скользкой или заснеженной дороге. Однако управление этими автомобилями на крутых поворотах и при резком торможении слегка отличается. Поэтому при движении вниз по склону или осуществлении поворота следует снизить скорость автомобиля, а также поддерживать безопасную дистанцию от других автомобилей.
- При замене колеса убедитесь в том, что на новом колесе установлена шина, размеры, конструкция, марка, предельная скорость и нагрузка которой соответствует данным, приведенным в соответствующей табличке, расположенной на средней стойке со стороны водителя. Использование колес другого размера или конструкции может привести к серьезным повреждениям трансмиссии, негативно сказаться на поведении Вашего автомобиля при движении и торможении и на его управляемости, а также исказить

показания спидометра и одометра, изменить зазор между колесами и кузовом автомобиля. Кроме того, это может привести к опасной утрате контроля над автомобилем.

- Перед началом движения всегда проверяйте давление воздуха в холодных шинах. Рекомендованные величины давления в шинах приведены в табличке, расположенной на средней стойке со стороны водителя под дверным замком.

- При замене колеса со спущенной шиной на временное запасное колесо используйте только оригинальное временное запасное колесо, которым укомплектован Ваш автомобиль. Использование колес другого размера может привести к серьезным механическим повреждениям трансмиссии Вашего автомобиля.

- Цепи противоскольжения разрешается устанавливать только на передние колеса.

- Частое использование полноприводного автомобиля в тяжелых дорожных условиях, например, передвижение по крутым склонам или пыльным дорогам, приведет к необходимости более частой замены масла в двигателе, а также тормозной жидкости и

трансмиссионного масла, чем это предусмотрено в разделе “График технического обслуживания” в Главе 11.

- Необходимо соблюдать определенные меры предосторожности при буксировке Вашего автомобиля. Более подробно см. раздел “Буксировка” в Главе 9.

### ВНИМАНИЕ

- **Во избежание аварий при совершении крутых поворотов, резких торможений и т.п., старайтесь поддерживать такую скорость движения Вашего автомобиля, которая является наиболее безопасной для данных дорожных и погодных условий.**

- **Будьте предельно осторожны во время управления Вашим автомобилем! Излишняя самоуверенность, связанная с тем, что Ваш автомобиль является полноприводным, может легко привести к серьезным авариям.**

## Вождение в условиях бездорожья

Полный привод и увеличенный дорожный просвет Вашего автомобиля позволяет совершать поездки в условиях относительного бездорожья. Однако помните, что Ваш SUBARU, хоть и является полноприводным автомобилем, представляет собой легковой автомобиль, а не внедорожник или вездеход. Поэтому ниже приведены определенные меры предосторожности, которые основаны на здравом смысле и которые Вам следует соблюдать при поездках по бездорожью:

- Убедитесь в том, что Вы и все пассажиры Вашего автомобиля надежно пристегнуты ремнями безопасности.

- В автомобиле должно иметься определенное аварийное снаряжение: буксирный трос или цепь, лопата, тормозные башмаки, аптечка и сотовый телефон или переносной радиотелефон.

- Управляйте автомобилем аккуратно. Не рискуйте напрасно, заезжая на опасные участки и на участки пересеченной местности.

- Снизьте скорость движения Вашего автомобиля и постоянно соблюдайте предельную осторожность. При движении в условиях бездорожья Вы лишены помощи размеченных полос движения, наклонных дорожных поворотов, дорожной разметки т.п.
- Не осуществляйте передвижений поперек крутых склонов. По склонам допускается передвижение либо строго на подъем, либо строго на спуск. Автомобиль гораздо легче опрокидывается на бок, чем в продольном направлении. Однако, если склон имеет слишком крутой уклон, Вам следует избегать передвижений даже строго на подъем или спуск по такому склону.
- Избегайте резких поворотов, особенно на больших скоростях.
- Не держите рулевое колесо за внутреннюю часть или за спицы. При наезде на какое-либо препятствие, рулевое колесо может дернуться и травмировать руки. Поэтому при движении автомобиля держите рулевое колесо за наружную сторону обода.
- При передвижении по воде, например, при пересечении неглубоких ручьев, вначале проверьте глубину ручья и степень твердости основания

его русла, а также убедитесь в том, что дно плоское. Пересекать ручей нужно медленно и перпендикулярно направлению его течения. Глубина ручья должна быть такой, чтобы вода не достигала ходовой части автомобиля. Попадание воды в воздухозаборник двигателя или в выхлопную трубу, а также попадание брызг воды на электрооборудование автомобиля, может не только привести к повреждению автомобиля, но и к тому, что двигатель заглохнет. Никогда не пытайтесь пересекать водоемы с быстрым течением, независимо от их глубины, так как вода может вымыть грунт из-под колес Вашего автомобиля, что, в свою очередь, может привести к потере сцепления с грунтом дна и даже к опрокидыванию автомобиля.

- Всегда проверяйте работу тормозов после езды по песку, грязи или воде. Проверка осуществляется нажатием на тормозную педаль во время движения на малой скорости. Чтобы просушить тормозные диски и тормозные колодки, повторите эту операцию несколько раз.

- Не допускайте движения или парковки Вашего автомобиля на каких-либо легковоспламеняющихся материалах (сухая трава или опавшие

листья) или рядом с ними, так как они могут легко загореться. Во время работы двигателя и сразу после его остановки выпускная система автомобиля имеет очень высокую температуру. При этом может возникнуть опасность пожара.

- После езды по высокой траве, грязи, камням, песку, воде и т.п. проверьте нижнюю часть кузова автомобиля на наличие травы, веток, бумаги, тряпок, камней, песка и других предметов. При обнаружении подобных предметов удалите их с нижней части кузова. Дальнейшая эксплуатация автомобиля с такими предметами, застрявшими или прилипшими к нижней части кузова, может привести к механическим повреждениям или пожару.

- Надежно закрепляйте весь груз, перевозимый в автомобиле, а также не допускайте размещения груза выше спинок сидений Вашего автомобиля. При резком торможении или встряске незакрепленный груз может отбросить в сторону, в результате чего водитель или пассажиры могут получить травмы. Не перевозите тяжелые грузы на крыше Вашего автомобиля. При перевозке таких грузов центр тяжести автомобиля повышается, в результате чего автомобиль становится менее

устойчивым к переворачиванию.

- Если Вам необходимо раскатать застрявший автомобиль, чтобы выехать из песка или грязи, плавно нажимайте на педаль газа, перемещая рычаг селектора вперед и назад между положениями “D” и “R”. Не разгоняйте двигатель до высоких оборотов. Для обеспечения лучшего сцепления колес с поверхностью постарайтесь избегать их пробуксовывания во время попыток освободить застрявший автомобиль.

Если поверхность дороги очень скользкая, то для лучшего сцепления колес с поверхностью дороги при трогании с места включите не 1-ю, а 2-ю передачу (для автомобилей и с механической, и с автоматической коробкой передач).

- Никогда не устанавливайте на колеса Вашего автомобиля шины большей размерности, чем указано в настоящем Руководстве.

- Частое использование полноприводного автомобиля в тяжелых дорожных условиях, например, передвижение по плохим дорогам или вне дорог, приведет к необходимости более частой замены масла в двигателе, а также тормозной жидкости и трансмиссионного масла, чем это предусмотрено в разделе

“График технического обслуживания” в Главе 11.

- Всегда мойте нижнюю часть кузова Вашего автомобиля после поездок по бездорожью. Элементы подвески автомобиля особенно чувствительны к налипанию грязи, поэтому их надо мыть особенно тщательно.

## Управление автомобилем зимой

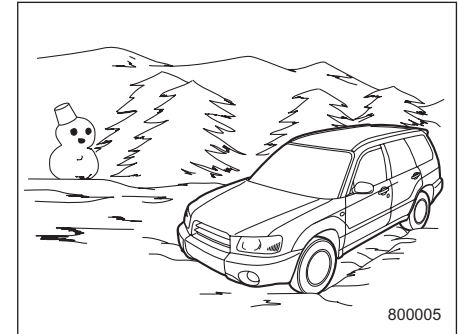

### ■ Эксплуатация автомобиля в холодную погоду

В автомобиле должно иметься определенное аварийное снаряжение: цепи противоскольжения, скребок для очистки стекол, пакет с песком, сигнальные ракеты, маленькая лопатка и провода для запуска двигателя от внешнего источника.

Проверяйте состояние аккумуляторной батареи и проводов. В холодную погоду емкость аккумуляторной батареи уменьшается. Обеспечьте такое состояние аккумуляторной

– ПРОДОЛЖЕНИЕ –

батареи, которое бы обеспечивало достаточное напряжение для запуска автомобиля в холодную погоду.

Используйте моторное масло, марка и вязкость которого соответствует холодной погоде. Использование густых летних масел затруднит запуск двигателя.

Предохраняйте дверные замки от замерзания путем впрыска в них размораживателя или глицерина.

Попытка силой открыть примерзшую дверь может привести к повреждению или отклеиванию резиновых уплотнителей вокруг двери. Если дверь примерзла, расплавьте лед горячей водой, после чего тщательно сотрите остатки воды с двери.

Используйте специальную незамерзающую жидкость для омывателя ветрового стекла. Не допускайте использования в этих целях охлаждающей жидкости двигателя или аналогичных жидкостей, поскольку они могут повредить окрашенные поверхности автомобиля.

#### ▼ Перед поездкой

Перед тем как сесть в машину, очистите свою обувь от снега и льда,

иначе педали могут стать скользкими, что может привести к опасным последствиям.

При прогреве двигателя автомобиля убедитесь в том, что педаль газа и тормозная педаль имеют ровный ход, а все другие органы управления работают нормально.

Во избежание затруднения работы рулевого механизма, удалите снег и лед, набившийся под крыльями автомобиля. При эксплуатации автомобиля в суровые зимы, периодически производите проверку колесных ниш на наличие снега и льда, остановившись для этого в безопасном месте.

#### ▼ Стоянка в холодную погоду

Не используйте стояночный тормоз при длительных стоянках автомобиля в холодную погоду, поскольку это может привести к примерзанию тормозных колодок. Вместо этого следует выполнять следующие операции:

1. Переведите рычаг переключения передач в положение "1" или "R" (в автомобилях с механической коробкой переключения передач) или рычаг выбора режима в положение "P" (в автомобилях с автоматической

коробкой переключения передач).

2. Для предотвращения откатывания автомобиля, установите под колеса тормозные башмаки.

При парковке автомобиля во время снегопада, во избежание повреждения щеток стеклоочистителей, поднимите их от ветрового стекла .

При длительной стоянке автомобиля после поездки по дорогам, покрытым толстым слоем снега, а также при длительной стоянке в метель, на тормозной системе может образоваться лед, что может привести к снижению эффективности торможения. Проверьте подвеску автомобиля, тормозные диски и тормозные шланги, расположенные под днищем автомобиля, на наличие налипшего снега и наростов льда.

При обнаружении налипшего снега или наростов льда их следует удалить, соблюдая осторожность, чтобы не повредить тормозные диски, тормозные шланги и электропроводку системы ABS.

#### ВНИМАНИЕ

**Снег может задерживать под автомобилем опасные для**

здоровья выхлопные газы. Если вы припарковали автомобиль в заснеженном месте и хотите оставить его с включенным двигателем, очистите от снега выхлопную трубу и место вокруг автомобиля.

### ▼ Заправка автомобиля топливом в холодную погоду

В холодную погоду рекомендуется добавлять в топливный бак специальные морозостойкие присадки, предотвращающие образование влаги в топливной системе и ее замерзание. Используйте только те присадки, которые специально предназначены для этих целей. При использовании таких присадок следует иметь в виду, что эффект от их действия сохраняется дольше, если осуществлять дозаправку автомобиля, когда бензобак заполнен наполовину.

Если предполагается, что автомобиль не будет использоваться какое-то длительное время, то будет лучше, если его бензобак будет полностью заполнен.

### ■ Движение по заснеженным и обледеневшим дорогам

Во избежание заносов и пробуксовывания колес при движении автомобиля по заснеженным и обледеневшим дорогам, избегайте резких торможений, ускорений и поворотов, а также движения с высокой скоростью.

Чтобы избежать резких торможений, всегда поддерживайте достаточную дистанцию между Вашим автомобилем и автомобилем, движущимся перед Вами.

Для регулирования скорости движения автомобиля и в дополнение к рабочей тормозной системе следует эффективно использовать торможение двигателем. (При необходимости, переключайтесь на более низкую передачу.)

Не допускайте резкого переключения на более низкие передачи. Подобный стиль езды может привести к блокировке колес, что, в свою очередь, может стать причиной потери автомобилем управляемости.

Антиблокировочная тормозная система (система ABS) повышает эффективность торможения на заснеженной или обледеневшей

дороге. Более подробно о торможении на скользком покрытии см. раздел “ABS (Антиблокировочная тормозная система)” в Главе 7.



### ВНИМАНИЕ

**Не используйте систему круиз-контроля при движении на скользких (заснеженных, обледеневших) дорогах. Это может привести к потере автомобилем управляемости.**

### ▼ Работа снегоочистителей в условиях снегопада

Перед началом движения в холодную погоду убедитесь в том, что щетки стеклоочистителей не примерзли к ветровому или заднему стеклу. Если щетки стеклоочистителей примерзли к ветровому или заднему стеклу, включите обогрев ветрового стекла, установив кнопку/ручку установки режимов распределения потоков воздуха в положение “”, а ручку регулировки температуры на максимальный нагрев, и дождитесь полного оттаивания щеток. Если Ваш автомобиль оборудован антиобледенителем щеток

стеклоочистителя, то для оттаивания щеток стеклоочистителя рациональнее использовать именно его. Для оттаивания щетки стеклоочистителя заднего стекла включите обогрев заднего стекла.

При движении в снегопад, если, несмотря на работу стеклоочистителей, замерзающий снег начинает прилипать к ветровому стеклу, включите обогрев ветрового стекла, установив кнопку/ручку установки режимов распределения потоков воздуха в положение “”, а ручку регулировки температуры на максимальный нагрев. После достаточного прогрева ветрового стекла и оттаивания замерзшего снега, смойте его, включив омыватель ветрового стекла.

Налипание снега на рычагах снегоочистителей затрудняет их нормальную работу. При налипании снега на рычаги стеклоочистителей, Вам следует съехать с дороги в безопасное место и убрать его. При остановке на обочине дороги не забудьте включить аварийную сигнализацию, чтобы привлечь внимание других водителей к припаркованному автомобилю.

При использовании автомобиля в те месяцы, когда возможно выпадение снега, а температура опускается ниже нуля, мы рекомендуем Вам устанавливать на снегоочистителях “незамерзающие” (зимние) щетки.

Щетки подобного типа прекрасно справляются с очисткой ветрового стекла в условиях снегопада. Перед использованием таких щеток убедитесь в том, что они подходят для Вашего автомобиля.

### ■ Защита от коррозии

См. раздел “Защита автомобиля от коррозии” (Глава 10).

### ■ Зимние шины

#### ВНИМАНИЕ

• При установке зимних (шипованных) шин, убедитесь в том, что их размер, конструкция и предельная нагрузка, на которую они рассчитаны, соответствуют тем, что указаны в табличке, расположенной на средней стойке со стороны водителя. Применение шин других размеров и другой конструкции может стать

причиной искажений в показаниях спидометра и одометра, а также изменить зазор между колесами и кузовом автомобиля. Кроме того, это может привести к опасной утрате контроля над автомобилем.

• Все четыре зимние шины должны быть одного размера, конструкции и марки, а также быть рассчитаны на одинаковую предельную нагрузку.

Одновременная установка шин разных размеров или конструкции может привести к серьезным механическим повреждениям трансмиссии Вашего автомобиля, а также негативно сказаться на управляемости автомобиля, на его поведении при движении и торможении, а также исказить показания спидометра и одометра. Кроме того, это может привести к опасной утрате контроля над автомобилем.

• Не устанавливайте на автомобиль одновременно радиальные или диагонально-опоясанные шины, так как это может опасным образом сказаться на

### управляемости автомобиля и привести к аварии.

Использование зимних шин может улучшить ходовые качества автомобиля в зимнее время. Если Вы решили установить зимние шины, убедитесь в том, что их размерность и тип соответствуют тем, что рекомендованы для Вашего автомобиля. Все четыре шины должны иметь один размер, конструкцию и марку, а также быть рассчитаны на одинаковую предельную нагрузку. Не допускайте одновременной установки радиальных, диагональных или диагонально-опоясанных шин, так как это может опасным образом сказаться на управляемости Вашего автомобиля. Будьте внимательны при управлении автомобилем, независимо от типа шин, установленных на колесах Вашего автомобиля.

Если зимние шины, установленные на колесах Вашего автомобиля, имеют маркировку предельно допустимой скорости "Q", "T" или "H", то максимальная скорость движения не должна превышать, соответственно, 160 км/ч, 190 км/ч или 210 км/ч.

### ■ Цепи противоскольжения

При движении по снежным склонам или обледеневшим дорогам Вам может потребоваться установка цепей противоскольжения, которые можно устанавливать только на передние колеса Вашего автомобиля. Во избежание повреждений кузова автомобиля или его подвески, используйте только те цепи противоскольжения, которые подходят колесам Вашего автомобиля по размеру.

При передвижении на автомобиле, передние колеса которого оборудованы цепями противоскольжения, максимальная скорость не должна превышать 30 км/ч (19 миль/ч).

Если вместо одного из передних колес установлено временное запасное колесо, цепи противоскольжения можно устанавливать на передние колеса только после замены такого колеса на одно из задних колес.

Будьте предельно внимательны при управлении автомобилем, передние колеса которого оборудованы цепями противоскольжения. Излишняя самоуверенность, вызванная тем, что передние колеса Вашего автомобиля

оборудованы цепями противоскольжения, может легко привести к серьезным авариям.

### ■ Раскачивание застрявшего автомобиля

Если Вам необходимо раскачать застрявший автомобиль, чтобы выехать из снега, песка или грязи, плавно нажимайте на педаль газа, перемещая рычаг селектора вперед и назад между положениями "D" и "R". Не разгоняйте двигатель до высоких оборотов. Для обеспечения лучшего сцепления колес с поверхностью постарайтесь избежать их пробуксовывания во время попыток освободить застрявший автомобиль.

Если поверхность дороги очень скользкая, то для лучшего сцепления колес с поверхностью дороги при трогании с места включите не 1-ю, а 2-ю передачу (для автомобилей и с механической, и с автоматической коробкой передач).

Для получения информации о блокировке коробки переключения передач на 2-й передаче, см. раздел "Автоматическая коробка переключения передач" Главы 7.

## Перевозка грузов

### ⚠ ВНИМАНИЕ

Не перевозите пассажиров на сложенной спинке заднего сиденья или в багажном отсеке. Это может привести к серьезным травмам.

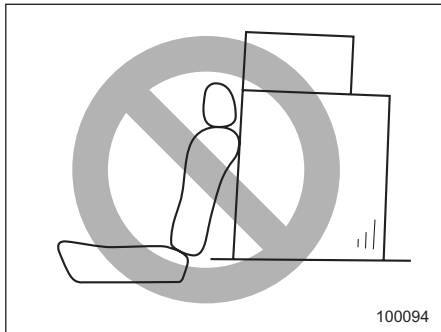

### ⚠ ВНИМАНИЕ

Перевозимый багаж или другой груз не должны размещаться выше спинки сиденья, так как при резкой остановке или аварии он может упасть на пассажиров и причинить им травмы. При

перевозке размещайте багаж или другой груз как можно ближе к полу.

### ⚠ ВНИМАНИЕ

• Если Вы перевозите груз в салоне автомобиля, закрепите его, чтобы предотвратить возможное резкое перемещение груза по салону при резких торможениях, поворотах или при аварии.

• Не перевозите тяжелые грузы на крыше Вашего автомобиля. При перевозке таких грузов центр тяжести автомобиля повышается, в результате чего автомобиль становится менее устойчивым к переворачиванию.

• Надежно закрепляйте длинномерные предметы, так как при резком торможении их может отбросить вперед, что может стать причиной серьезных травм.

• Не кладите никаких предметов на выдвижную шторку багажного отсека. При резком торможении или столкновении их может отбросить вперед в салон. Это может привести к получению

серьезных травм.

### ⚠ ОСТОРОЖНО

Не допускайте перевозки в Вашем автомобиле аэрозольных баллончиков, огнеопасных или агрессивных жидкостей или других опасных предметов.

### ПРИМЕЧАНИЕ

В целях экономии топлива не следует перевозить ненужный груз.

## ■ Полозья для закрепления багажника на крыше

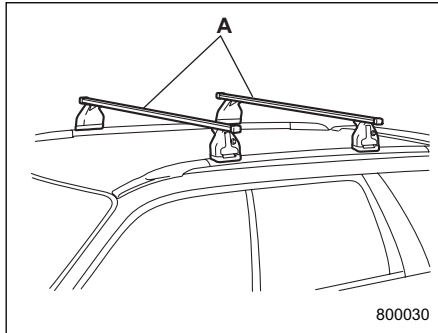

А) Багажник, устанавливаемый на крышу

После закрепления багажника на полозьях, предусмотренных для крепления багажника на крыше автомобиля, Вы можете перевозить на крыше грузы. При установке багажника на крышу Вашего автомобиля следуйте инструкциям завода-изготовителя. Багажник предназначен для перевозки грузов, вес которых вместе с багажником не превышает 80 кг (176 фунтов).

### ▲ ОСТОРОЖНО

- При использовании багажника на крыше Вашего автомобиля, убедитесь в том, что общий вес перевозимого груза и самого багажника не превышает 80 кг (176 фунтов). Перегрузка может вызвать повреждение автомобиля.
- Для перевозки груза на крыше автомобиля полозья для крепления багажника должны использоваться вместе с самим багажником. Не перевозите груз на крыше автомобиля, используя одни лишь полозья для крепления багажника. В противном случае может быть повреждена крыша автомобиля или ее окрашенные поверхности, а также возможно возникновение опасных ситуаций, связанных с падением перевозимого груза.

### ПРИМЕЧАНИЕ

Помните, что при перевозке груза в багажнике на крыше автомобиля высота центра тяжести автомобиля изменяется, что негативным образом влияет на ходовые

характеристики автомобиля. Управляйте автомобилем аккуратно. Избегайте резкого трогания с места, резких поворотов и резкого торможения. При этом усиливается эффект бокового ветра.

## Буксировка прицепа

Ваш автомобиль сконструирован для использования, прежде всего, в качестве транспортного средства для перевозки людей. При буксировке прицепа двигатель, трансмиссия, тормозная система, шины и подвеска автомобиля испытывают дополнительную нагрузку, а также повышается расход топлива.

В некоторых странах порядок буксировки прицепов легковыми автомобилями регулируется определенными нормативными актами. Если Вы намерены буксировать прицеп, то Ваша безопасность и успешность буксировки зависит от правильного выбора оборудования, следования правилам его использования, а также от того, насколько осторожно Вы будете управлять автомобилем. Перед приобретением сцепного устройства и другого необходимого оборудования мы рекомендуем Вам обратиться за консультацией по выбору такого оборудования, подходящего к Вашему автомобилю, к Вашему дилеру SUBARU. Кроме того, Вы должны соблюдать инструкции заводов-

изготовителей по установке и использованию оборудования, необходимого для осуществления буксировки прицепа, включая сам прицеп.

SUBARU не несет никакой ответственности за травмы или повреждения автомобиля, явившиеся следствием использования какого-либо оборудования для осуществления буксировки прицепа, за ошибки или пропуски в инструкциях, прилагаемых к оборудованию такого рода, а также за несоблюдение Вами инструкций заводов-изготовителей.

## ■ Техническое обслуживание

Если Вы используете свой автомобиль для буксировки прицепа, то дополнительные нагрузки на Ваш автомобиль обусловят необходимость более частого проведения работ по его техническому обслуживанию. См. раздел “График технического обслуживания” Главы 11 настоящего Руководства.

Ни при каких условиях не допускается буксировка прицепа на новом автомобиле или на автомобиле с новыми агрегатами силовой передачи (двигатель, коробка переключения передач, дифференциал, подшипники колеса и т.п.) в первые 1600 км (1000 миль) пробега.

## ■ Масса буксируемого прицепа

Перед буксировкой прицепа убедитесь в том, что тяговое усилие Вашего автомобиля позволяет осуществлять буксировку Вашего прицепа, уточнив в регистрационных документах автомобиля или у ближайшего дилера SUBARU тяговое усилие Вашего автомобиля и предельную нагрузку шаровой сцепки.

Общая масса прицепа (масса самого

прицепа с тормозной системой и масса груза) не должна превышать максимально допустимую величину. Помните, что нагрузка на шаровую сцепку увеличит нагрузку на Ваш автомобиль. При этом не должны превышать ни максимально допустимая масса, ни максимально допустимая нагрузка на заднюю ось.

### ▲ ВНИМАНИЕ

Не допускайте превышения максимально допустимой массы буксируемого прицепа. Превышение максимально допустимой массы прицепа может привести к травмам и/или повреждению автомобиля.

### ■ Сцепное устройство

Рекомендуется применять оригинальные сцепные устройства фирмы SUBARU. Оригинальные сцепные устройства SUBARU можно приобрести у Вашего дилера SUBARU.

Регулярно проверяйте затяжку болтов и гаек крепления сцепного устройства.

### ▲ ОСТОРОЖНО

При установке на Ваш автомобиль сцепного устройства или другого оборудования, необходимого для буксировки прицепа, не допускайте изменений в конструкции системы выпуска двигателя, а также тормозной и прочих систем Вашего автомобиля.

### ■ Страховочные цепи прицепа

При поломке или разъединении соединителя и шара сцепного устройства прицеп может отсоединиться от Вашего автомобиля и создать аварийную ситуацию на дороге.

Поэтому, в целях общей безопасности дорожного движения, всегда дублируйте соединение прицепа и Вашего автомобиля страховочными цепями прицепа. Пропустите цепи крест-накрест под дышлом прицепа, чтобы обеспечить его удержание над поверхностью дороги в случае его разъединения с шаром сцепного устройства. С учетом крутых

поворотов, обеспечьте некоторое провисание цепей, убедившись, однако, что они не касаются поверхности дороги.

Более подробную информацию по использованию страховочных цепей Вы можете узнать из инструкций, прилагаемых к Вашему прицепу и сцепному устройству.

### ■ Наружные зеркала

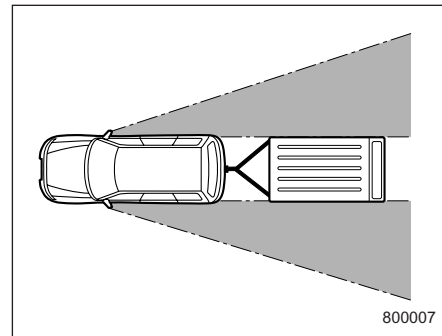

800007

Во многих странах нормативными документами предусматривается обязательное использование при буксировке прицепа специальных наружных зеркал. После присоединения прицепа к Вашему автомобилю, убедитесь в том, что

штатные наружные зеркала обеспечивают хорошую заднюю обзорность, а участки обзора, закрытые от водителя – незначительны. Если при использовании штатных наружных зеркал имеются значительные участки обзора, закрытые от водителя, используйте дополнительные наружные зеркала, обеспечивающие выполнение требований соответствующих нормативных документов.

### ■ Световая сигнализация прицепа

Присоединение системы световой сигнализации прицепа к электрической системе Вашего автомобиля требует определенных изменений цепи световой сигнализации Вашего автомобиля, чтобы не только обеспечить ее большую мощность, но и предусмотреть определенные изменения в электропроводке. По вопросу надлежащего подсоединения системы световой сигнализации прицепа мы рекомендуем Вам проконсультироваться у Вашего дилера SUBARU. При каждом

присоединении прицепа убедитесь в правильности работы указателей поворотов и стоп-сигналов прицепа.

### ОСТОРОЖНО

Неправильное подсоединение системы световой сигнализации прицепа, например, путем непосредственного скручивания проводов, может привести к повреждению электрической системы Вашего автомобиля или стать причиной сбоев в работе его системы световой сигнализации.

### ■ Шины

Обеспечьте такое давление во всех шинах Вашего автомобиля, которое соответствует величинам, предусмотренным для буксировки прицепа в табличке, расположенной на средней стойке со стороны водителя под дверным замком. Что касается шин прицепа, то их состояние, размер, предельная нагрузка, на которую они рассчитаны, а также давление в них, должны соответствовать техническим характеристикам, указанным заводом-изготовителем прицепа.

### ВНИМАНИЕ

Не допускайте буксировки прицепа, если на Вашем автомобиле установлено временное запасное колесо. Временное запасное колесо не рассчитано на нагрузки в режиме буксировки прицепа. Буксировка прицепа автомобилем, на котором установлено временное запасное колесо, может привести к повреждению этого колеса и/или ухудшению устойчивости автомобиля, что, в свою очередь, может стать причиной аварии.

### ■ Стабилизатор сцепного устройства

Стабилизатор сцепного устройства предназначен для уменьшения “рыскания” прицепа. Мы рекомендуем Вам использовать стабилизатор сцепного устройства. По вопросам приобретения и установки стабилизатора сцепного устройства мы рекомендуем Вам обратиться за консультацией к Вашему дилеру SUBARU или профессиональному поставщику сцепных устройств.

## ■ Рекомендации по буксировке прицепа

### ВНИМАНИЕ

- При буксировке прицепа не развивайте скорость свыше 80 км/ч (50 миль/ч) или предельную скорость, предусмотренную нормативными документами для автомобилей, осуществляющих буксировку прицепа, в зависимости от того, какая из этих величин ниже. Во время движения по крутым склонам при температуре наружного воздуха, превышающей 30°C (85°F), скорость движения Вашего автомобиля не должна превышать 60 км/ч (37 миль/ч) или предельную скорость, предусмотренную нормативными документами для автомобилей, осуществляющих буксировку прицепа, в зависимости от того, какая из этих величин ниже. Превышение предельной скорости может привести к потере устойчивости автомобиля, что, в свою очередь, может стать причиной аварии.
- Управление автомобилем с

прицепом отличается от управления обычным автомобилем, так как изменяются характеристики устойчивости, рулевого управления и тормозной системы, удлиняется тормозной путь автомобиля. В целях безопасности, будьте предельно внимательны при буксировке прицепа, избегайте движения на высоких скоростях. Кроме того, Вы должны иметь в виду следующее:

### ▼ Перед началом поездки

- Ознакомьтесь с ограничениями по скорости и другими ограничениями, предусмотренными нормативными документами для автомобилей, осуществляющих буксировку прицепа. Если Вам предстоит проехать через несколько стран, еще до поездки ознакомьтесь с соответствующими требованиями правил дорожного движения каждой страны, так как эти правила могут различаться.
- Убедитесь в том, что Ваш автомобиль, а также крепление сцепного устройства, находится в хорошем состоянии. При выявлении каких-либо проблем, воздержитесь от

буксировки прицепа.

- Убедитесь в том, что кузов Вашего автомобиля сохраняет горизонтальное положение после присоединения прицепа. При значительном запрокидывании вверх передней части автомобиля или значительном проседании его задней части, проверьте массу буксируемого прицепа, а также убедитесь в том, что нагрузка на заднюю ось автомобиля не превышает максимально допустимую.
- Проверьте давление во всех шинах.
- Проверьте правильность соединения прицепа и автомобиля. Убедитесь:
  - в надежности закрепления дышла прицепа на шаре сцепного устройства;
  - в надежности подсоединения разъема системы световой сигнализации прицепа, а также работе стоп-сигналов прицепа, при нажатии на педаль тормоза и одновременном мигании указателей поворотов прицепа и указателей поворота автомобиля, при повороте рычага указателя поворота;
  - в надежности закрепления страховочных цепей;
  - в надежности крепления всего груза, перевозимого в прицепе;
  - в том, что наружные зеркала

– ПРОДОЛЖЕНИЕ –

автомобиля обеспечивают хорошую заднюю обзорность, а участки обзора закрытые от водителя – незначительны.

#### ▼ Управление автомобилем, буксирующим прицеп

- Следует помнить, что тормозной путь автомобиля при буксировке прицепа значительно увеличивается. Избегайте резкого торможения, так как это может привести к заносу или складыванию прицепа, а также к потере автомобилем управляемости.
- Избегайте резкого трогания с места и резких ускорений автомобиля. Если Ваш автомобиль имеет механическую коробку передач, всегда трогайтесь с места на 1-й передаче, отпуская педаль сцепления при умеренных оборотах двигателя.
- Избегайте резкого маневрирования на дороге, частой смены полос движения и резких поворотов.
- Снижайте скорость движения автомобиля перед поворотами. Радиус поворота автомобиля, буксирующего прицеп, должен быть увеличен, так как колеса прицепа окажутся ближе к центру поворота, чем колеса автомобиля. При повороте на узком пространстве прицеп может ударить

автомобиль.

- Перед поездкой с прицепом уделите достаточное количество времени тому, чтобы научиться “чувствовать” связку автомобиль/прицеп. Попрактикуйтесь в осуществлении поворотов, торможении и движении задним ходом в месте, свободном от движения автотранспорта.
- Боковой ветер может негативно сказаться на управляемости Вашего автомобиля и прицепа, приводя к их боковому сносу. Боковой ветер может образовываться как под влиянием погодных условий, так и при встрече с двигающимися в противоположном направлении большегрузными автомобилями и автобусами. При боковом сносе Вашего автомобиля крепко удерживайте рулевое колесо и немедленно, но постепенно снизьте скорость движения.
- Следует учитывать, что увеличение общей массы и длины Вашего автомобиля после присоединения прицепа приводит к необходимости при объезде других автомобилей так изменить траекторию движения Вашего автомобиля, чтобы увеличить расстояние до них.

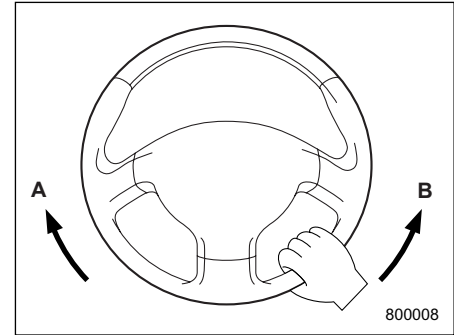

- A) Левый поворот
- B) Правый поворот

- Движение задним ходом на автомобиле с прицепом – непростое занятие, требующее практических навыков. Не допускайте ускорений и резких поворотов при движении задним ходом на автомобиле с прицепом. При осуществлении левого поворота в режиме заднего хода ухватитесь одной рукой за нижнюю часть рулевого колеса и поворачивайте его влево, при осуществлении правого поворота – поворачивайте его вправо.
- При вождении на высокой скорости или преодолении подъема обращайтесь внимание на предупреждающую лампу “R.DIFF TEMP” (температура масла

заднего дифференциала) (для моделей турбо – если установлен), поскольку задний дифференциал может перегреваться при подобных условиях движения. При включении предупреждающей лампы снизьте скорость движения, а затем остановите автомобиль в ближайшем безопасном месте. См. раздел “Предупреждающие и контрольные лампы” Главы 3.

• Если во время движения автомобиля загорается предупреждающая лампа “ABS”, прекратите буксировку прицепа. Мы рекомендуем Вам немедленно обратиться к ближайшему дилеру SUBARU для проведения необходимого ремонта.

#### ▼ Управление автомобиля на уклонах

• Перед подъемом на склон на автомобиле, оборудованном двухдиапазонной коробкой передач, рекомендуется включить режим “LO”.

• Перед началом спуска по крутому склону снизьте скорость движения и переключитесь на более низкую передачу (при необходимости – на 1-ю передачу), что позволит Вам осуществлять торможение двигателем и предотвратит перегревание тормозных колодок Вашего

автомобиля. Избегайте резкого переключения на более низкие передачи.

• При преодолении подъема в жаркую погоду кондиционер может автоматически отключиться для предотвращения перегрева двигателя.

• При преодолении подъемов в жаркую погоду следите за стрелкой указателя температуры охлаждающей жидкости (для всех автомобилей), а также за предупреждающей лампой “AT OIL TEMP” (для автомобилей с АКПП), так как двигатель и коробка передач могут перегреваться при движении в этих условиях. Если стрелка указателя температуры приблизится к сектору ПЕРЕГРЕВА или загорится предупреждающая лампа “AT OIL TEMP”, немедленно выключите кондиционер и остановите машину в ближайшем безопасном месте. См. разделы “Перегрев двигателя” в Главе 9 и “Предупреждающие и контрольные лампы” в Главе 3 настоящего Руководства.

• Если Ваш автомобиль оснащен автоматической коробкой переключения передач, не используйте педаль газа для стабилизации его на месте на крутом подъеме вместо стояночного или рабочего тормоза. Это

может привести к перегреванию трансмиссионной жидкости. Кроме того, если на Вашем автомобиле установлена автоматическая коробка переключения передач, для предотвращения перегрева трансмиссионной жидкости, не допускайте буксировки тяжелого прицепа, если рычаг селектора установлен в положение “D”. В таких случаях, необходимо использовать пониженные передачи.

#### ▼ Стоянка на уклоне

Во время стоянки обеспечьте блокировку колес автомобиля и прицепа. Надежно зафиксируйте положение автомобиля стояночным тормозом. Следует избегать парковки автомобиля на возвышениях или склонах. Однако, если невозможно избежать парковки автомобиля на возвышении или склоне, выполните следующие операции:

1. Нажмите на тормозную педаль и удерживайте ее в этом положении.
2. Попросите кого-нибудь подложить тормозные башмаки под колеса автомобиля и прицепа.
3. После установки тормозных башмаков медленно отпустите тормозную педаль, пока не убедитесь в

том, что автомобиль надежно удерживается тормозными башмаками.

4. Повторно нажмите тормозную педаль и установите стояночный тормоз; затем плавно отпустите тормозную педаль.

5. Включите 1-ю или заднюю передачу (для механической коробки переключения передач) или переведите рычаг селектора в положение "Р" (для автоматической коробки переключения передач), и заглушите двигатель.

### ■ Дополнительная информация при использовании автомобиля в странах Европы

Ниже приведена информация, отражающая законодательные и нормативные требования для стран Европы, предусмотренные Стандартом 95/48/ЕС (92/21/ЕЕС).

### ▼ Максимально допустимая масса автомобиля и максимально допустимая нагрузка на заднюю ось автомобиля при буксировке прицепа.

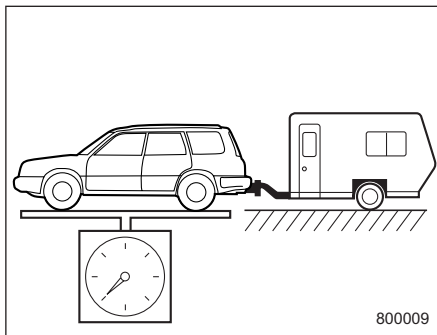

Максимально допустимая масса автомобиля

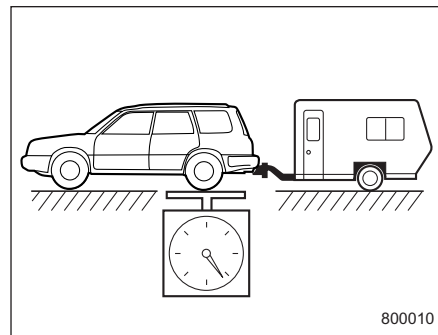

Максимально допустимая нагрузка на заднюю ось автомобиля

Модель и тип		Максимально допустимая масса автомобиля при буксировке прицепа (кг)	Максимально допустимая нагрузка на заднюю ось автомобиля при буксировке прицепа (кг)
Модели с двигателем объемом 2,0 литра без турбонаддува	5MT, D/R	1,910	1,100
	AT	1,910	1,100
Модели с двигателем объемом 2,0 литра с турбонаддувом	5MT	1,980	1,100
	AT	1,980	1,100
Модели с двигателем объемом 2,5 литра с турбонаддувом	5MT	2,030	1,150

5MT: 5-ти ступенчатая механическая коробка переключения передач (МКПП)

AT: Автоматическая коробка переключения передач (АКПП)

D/R: Двухдиапазонная

▼ **Максимально допустимая статическая вертикальная нагрузка на сцепное устройство**

Модели с двигателем объемом 2,0 л. с турбонаддувом и АКПП и модели с двигателем объемом 2,5 л. с турбонаддувом и МКПП: 80 кг  
Другие модели: 75 кг

▼ **Места крепления сцепного устройства**

Места крепления сцепного устройства показаны на рисунке.

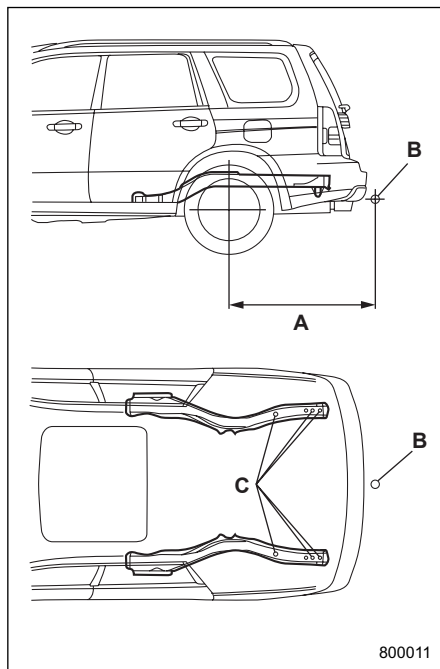

- A) Максимально допустимая длина консольной части сцепного устройства: 1089 мм (43 дюйма)
- B) Точка сцепки
- C) Точка крепления



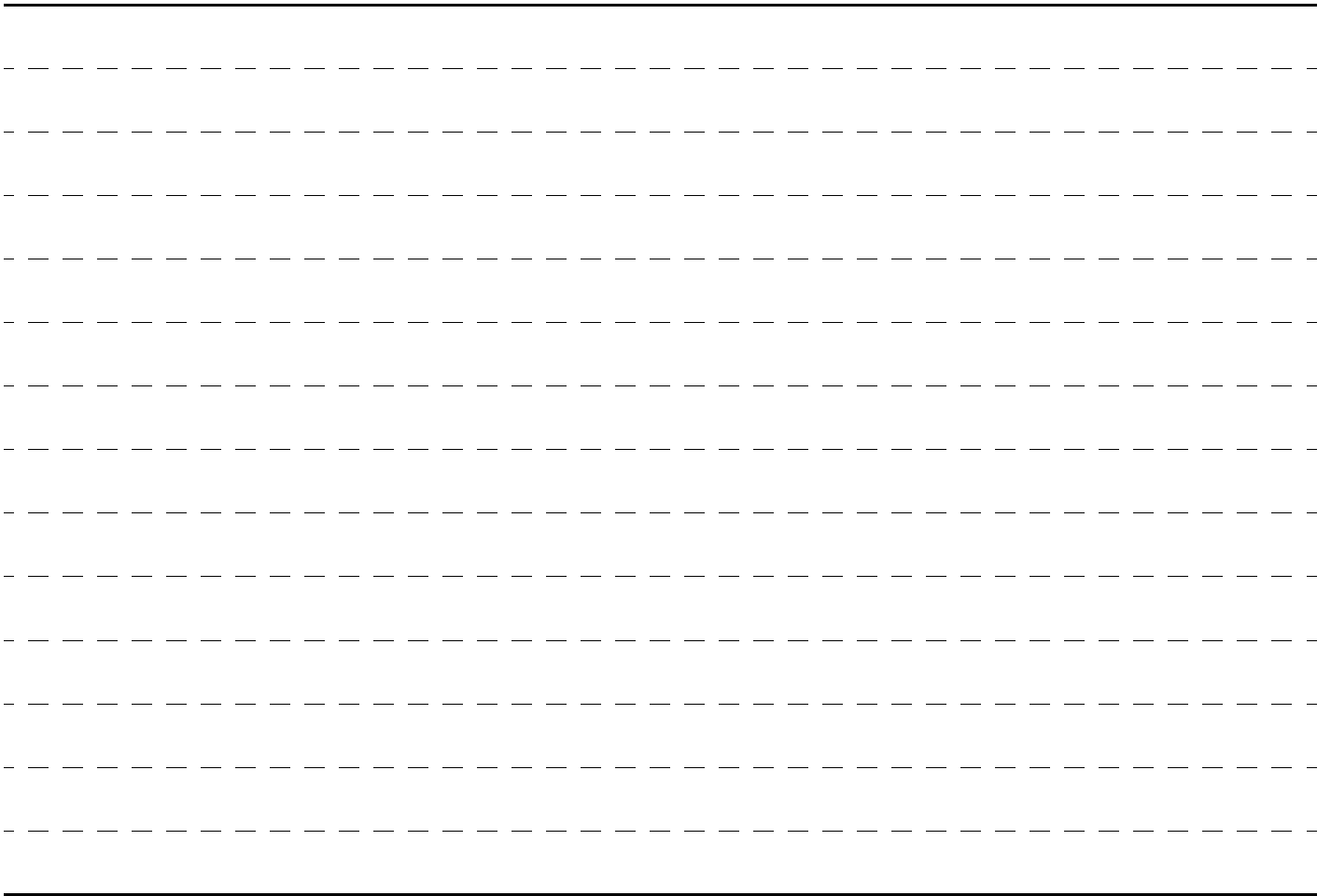

# Порядок действий в экстренных случаях

---

Порядок парковки Вашего автомобиля при возникновении экстренной ситуации .....	9-2
Если спустилась шина .....	9-2
Замена спущенной шины .....	9-2
Запуск двигателя от внешнего источника (аккумуляторной батареи другого автомобиля) .....	9-7
Как осуществить запуск двигателя от внешней аккумуляторной батареи .....	9-9
Перегрев двигателя .....	9-11
При появлении пара из-под капота двигателя .....	9-11
Если из-под капота двигателя не выходит пар .....	9-11
Буксировка .....	9-12
Буксировочные и крепёжные крюки .....	9-12
Транспортировка автомобиля на грузовике с плоской платформой .....	9-13
Буксировка автомобиля без поднятия колес над дорогой .....	9-14
Верхний люк – если верхний люк не закрывается .....	9-15
Инструменты для эксплуатационного ремонта .....	9-16
Домкрат и рукоятка домкрата .....	9-16

## Порядок парковки Вашего автомобиля при возникновении экстренной ситуации

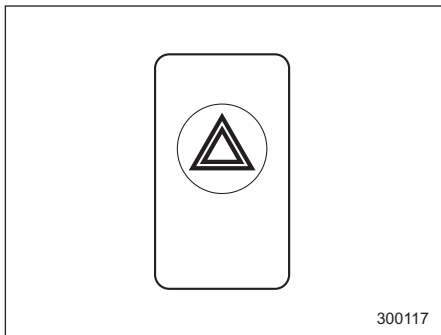

Световая аварийная сигнализация должна включаться как ночью, так и днем, для извещения других водителей о том, что Вы вынуждены были сделать остановку в связи с возникновением экстренной ситуации.

Старайтесь не останавливаться на дороге. При возникновении неисправностей лучше всего, соблюдая осторожность, съехать с дороги.

Световая аварийная сигнализация

может быть включена при любом положении замка зажигания.

Для включения аварийной сигнализации нажмите выключатель световой аварийной сигнализации. Для выключения световой аварийной сигнализации повторно нажмите этот же выключатель.

### ПРИМЕЧАНИЕ

При включенной световой аварийной сигнализации указатели поворотов не работают.

## Если спустилась шина

Ни в коем случае не допускайте резкого торможения, если одна из шин Вашего автомобиля спустилась. Продолжайте движение по прямой, постепенно снижая скорость движения. Затем, медленно съехав с дороги, припаркуйтесь в безопасном месте.

### ■ Замена спущенной шины

#### ВНИМАНИЕ

- Нельзя поднимать автомобиль домкратом на уклоне или на рыхлом дорожном покрытии. Домкрат может выскочить с точки поддомкрачивания или осесть в грунт. В обоих случаях это может стать причиной несчастного случая.
- Используйте только тот домкрат, который предусмотрен для Вашего автомобиля. Домкрат, которым укомплектован Ваш автомобиль, предназначен только для замены шины. Ни в коем случае не находитесь под Вашим автомобилем, если он поднят домкратом.
- Обязательно выключайте

двигатель перед тем, как поднять Ваш автомобиль домкратом для замены спущенной шины. Нельзя толкать или раскачивать автомобиль, который поднят домкратом. В противном случае домкрат может выскочить с места поддомкрачивания, что может стать причиной несчастного случая.

**▲ ОСТОРОЖНО**

Не используйте никакие другие запасные колеса кроме тех, которые предусмотрены для Вашего автомобиля. Использование колес другого размера может привести к серьезным механическим повреждениям трансмиссии Вашего автомобиля.

1. При первой возможности припаркуйтесь на ровной поверхности с твердым покрытием, после чего заглушите двигатель.
2. Надежно зафиксируйте положение Вашего автомобиля стояночным тормозом, после чего включите передачу заднего хода, если на Вашем

автомобиле установлена механическая коробка переключения передач, или, если Ваш автомобиль оснащен автоматической коробкой переключения передач, установите рычаг выбора режима в положение "P".

3. Включите световую аварийную сигнализацию и примите меры, чтобы все пассажиры покинули автомобиль.

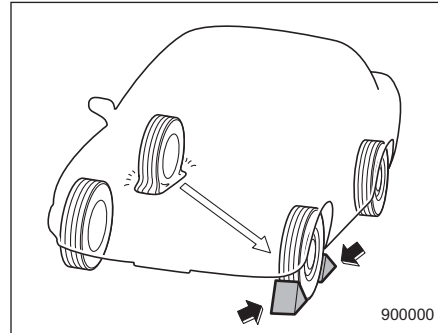

4. Установите тормозные башмаки спереди и сзади под колесо, диагонально противоположное спущенному колесу.

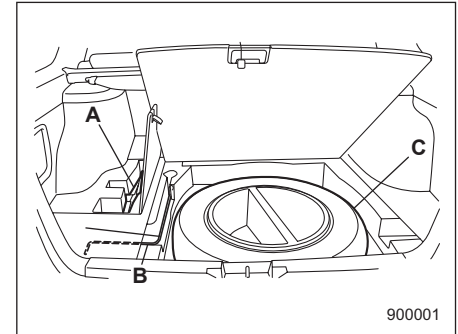

- A) Домкрат
- B) Ручка домкрата
- C) Запасное колесо

5. Достаньте запасное колесо, домкрат и баллонный ключ. Запасное колесо расположено под полом багажного отсека автомобиля.

Чтобы извлечь запасное колесо:

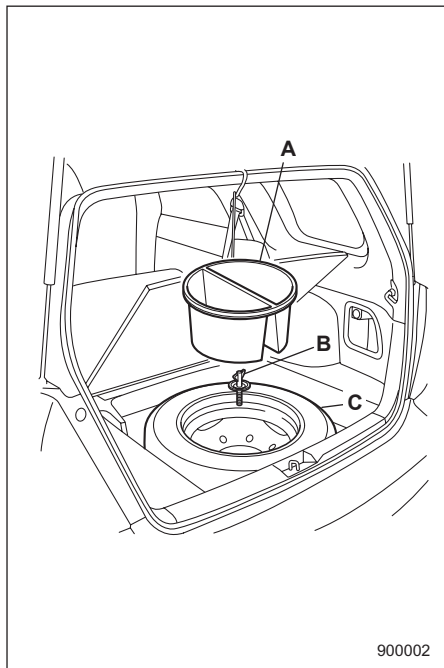

- A) Емкость для хранения вещей
- B) Болт крепления
- C) Запасное колесо

Откройте лючок и зафиксируйте его в открытом положении, закрепив крючок,

расположенный на нижней стороне лючка, за заднюю кромку крыши. Извлеките емкость для хранения вещей. Поверните болт крепления против часовой стрелки, после чего достаньте запасное колесо. Домкрат хранится слева под полом багажного отсека.

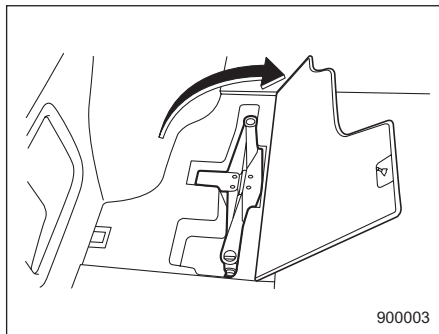

Чтобы достать домкрат: Поднимите крючок для крепления багажа с левой стороны багажного отсека, откройте лючок, потянув язычок вверх, поверните винт домкрата против часовой стрелки, чтобы высвободить домкрат, и извлеките домкрат.

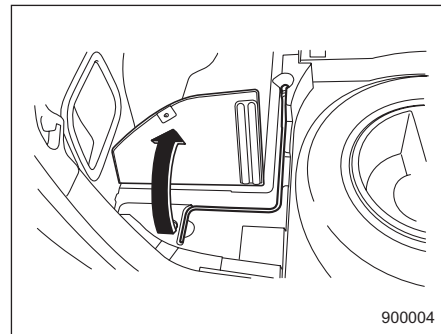

Чтобы достать рукоятку домкрата: Откройте левый задний и центральный лючки багажного отсека автомобиля, потянув за их язычки вверх, после чего достаньте рукоятку домкрата.

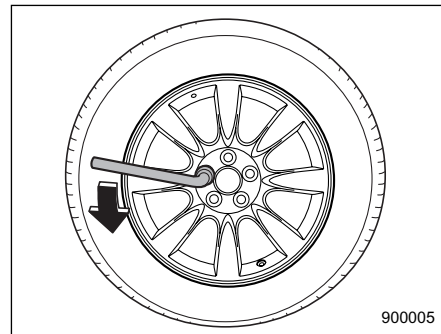

6. Ослабьте гайки крепления колеса

баллонным ключом, но не снимайте их.

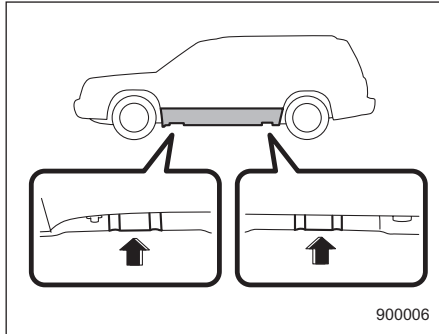

900006

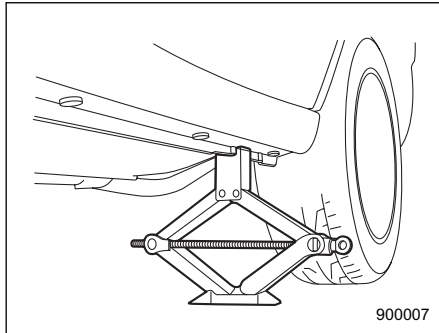

900007

7. Установите домкрат под ближайшую (переднюю или заднюю) к спустившей шине точку поддомкрачивания под боковым порогом. Поворачивайте винт домкрата рукой до

тех пор, пока головка домкрата не будет плотно прилегать к точке поддомкрачивания.

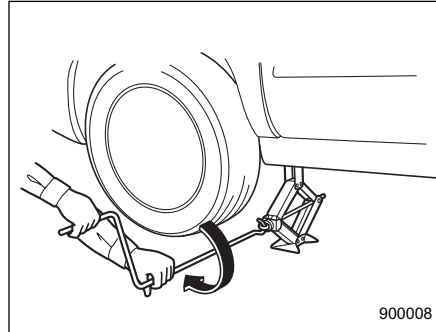

900008

8. Вставьте рукоятку в винт домкрата и вращайте ее до тех пор, пока колесо не оторвется от поверхности. Не поднимайте автомобиль выше необходимого уровня.  
9. Снимите гайки крепления колеса, после чего снимите колесо со спущенной шиной.

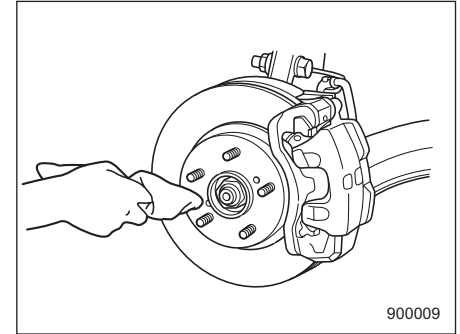

900009

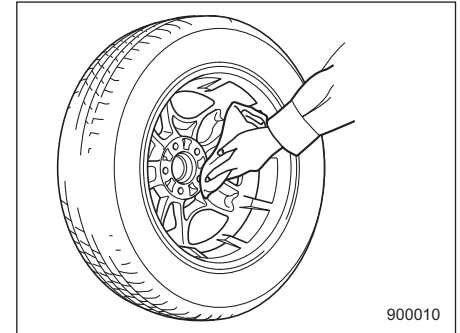

900010

10. Перед установкой запасного колеса протрите тканью посадочное место колеса и ступицу колеса.  
11. Установите запасное колесо. Установите гайки крепления колеса. Затяните их рукой.

– ПРОДОЛЖЕНИЕ –

**▲ ВНИМАНИЕ**

При установке запасного колеса не наносите какого-либо масла или смазки на шпильки и гайки крепления колеса. В противном случае это может привести к ослаблению затяжки гаек крепления колеса, что может стать причиной несчастного случая.

12. Опустите автомобиль, вращая рукоятку домкрата против часовой стрелки.

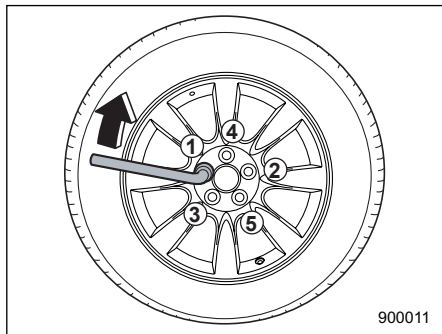

13. Надежно затяните гайки крепления колеса баллонным ключом с нормативным моментом затяжки. При

этом соблюдайте последовательность, указанную на рисунке цифрами. Момент затяжки гаек крепления колеса должен составлять 80 – 100 Нм (8 – 10 кгс/м, 58 – 72 фунт-силы/фут). Такой момент затяжки эквивалентен усилию в 40 – 50 кг (88 – 110 фунтов), приложенному к верхнему концу баллонного ключа. Никогда не затягивайте гайки крепления колес, надавливая на баллонный ключ ногой, а также не используйте для этого удлинитель рычага баллонного ключа в виде какой-либо трубы. В обоих случаях существует риск того, что Вы превысите нормативный момент затяжки. Проверьте момент затяжки гаек крепления колес в ближайшей станции технического обслуживания автомобилей.

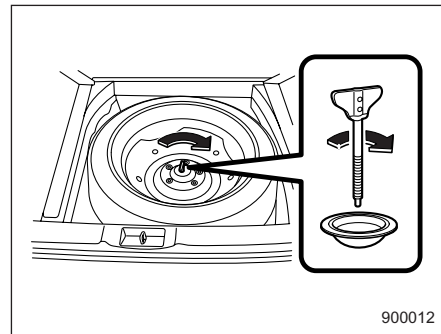

14. После замены поместите колесо со спущенной шиной в отделение для запасного колеса в багажнике. Установите на место распорную втулку, после чего крепко затяните болт крепления. Уложите домкрат и баллонный ключ на свои места в багажном отсеке.

**▲ ВНИМАНИЕ**

Не допускайте перевозки колеса со спущенной шиной или инструментов, использовавшихся при его замене, в салоне Вашего автомобиля. При резком торможении или столкновении незакрепленное колесо или

инструменты могут нанести травмы водителю или пассажирам. Храните колесо и все инструменты в предназначенных для этого местах.

## Запуск двигателя от внешнего источника (аккумуляторной батареи другого автомобиля)

### ВНИМАНИЕ

**Меры предосторожности при обращении с аккумуляторной батареей!**



Внимательно ознакомьтесь с приведенными ниже инструкциями:

В целях обеспечения безопасного и надлежащего ухода за аккумуляторной батареей, перед проведением работ с аккумуляторной батареей или ее обслуживанию внимательно ознакомьтесь с приведенными ниже мерами предосторожности.



Надевайте средства защиты глаз:

Всегда надевайте средства защиты глаз при проведении

работ в непосредственной близости от аккумуляторной батареи Вашего автомобиля. Электролит аккумуляторной батареи содержит серную кислоту, которая при попадании в глаза может привести к потере зрения. Кроме того, аккумуляторная батарея выделяет легко воспламеняющийся и чрезвычайно взрывоопасный газ – водород. В случае возгорания газа защита глаз является жизненной необходимостью.



Электролит содержит серную кислоту:

Поскольку электролит аккумуляторной батареи содержит серную кислоту, при проверке состояния аккумуляторной батареи обязательно надевайте средства защиты глаз и защитные перчатки. Не допускайте переворачивания и механических ударов аккумуляторной батареи, поскольку это может привести к вытеканию из нее электролита. Ни при каких обстоятельствах не

допускайте попадания электролита на Вашу кожу, в глаза или на одежду, поскольку это может привести к ожогам и потере зрения. Если брызги электролита аккумуляторной батареи попали на Вашу кожу, в глаза или на одежду, немедленно смойте их большим количеством воды. Если брызги электролита аккумуляторной батареи попали Вам в глаза, немедленно обратитесь за медицинской помощью.

При случайном попадании электролита в полость рта, пищевод или желудок немедленно выпейте большое количество молока или воды, после чего обратитесь за медицинской помощью.

Электролит – агрессивная жидкость. При попадании капель электролита на окрашенные поверхности или на ткань обивки Вашего автомобиля, немедленно смойте их большим количеством воды.



Берегите детей:

Работы по обслуживанию

аккумуляторной батареи должны проводиться лицами, осведомленными о возможных опасностях при работе с ней. Примите особые меры предосторожности, чтобы не допускать нахождения детей рядом с аккумуляторной батареей. Ненадлежащее обращение с аккумуляторной батареей может привести к потере зрения и ожогам.



Огнеопасно:

До начала работ по обслуживанию аккумуляторной батареи или проведения работ в непосредственной близости от нее погасите все сигареты, спички и зажигалки. Также не допускайте возникновения возле аккумуляторной батареи электрических искр, а также нахождения возле нее легковоспламеняющихся предметов. Поскольку аккумуляторная батарея выделяет легко воспламеняющийся и чрезвычайно взрывоопасный водород, возникновение возле

аккумуляторной батареи искровых разрядов или нахождение возле нее открытых источников огня может привести к взрыву.

При проведении работ в непосредственной близости от аккумуляторной батареи Вашего автомобиля не допускайте замыкания между собой клемм (+) и (-) аккумуляторной батареи металлическими инструментами, а также замыкания ее положительной (+) клеммы на кузов автомобиля. При этом возникает короткое замыкание, которое может сопровождаться образованием искровых разрядов, что, в свою очередь, может стать причиной взрыва.

Для предотвращения образования искровых разрядов перед началом работ по обслуживанию аккумуляторной батареи или проведением работ в непосредственной близости от нее снимите с себя все кольца, наручные часы и другие металлические украшения и аксессуары.

**Взрывоопасно:**

Во время зарядки аккумуляторные батареи выделяют легко воспламеняющийся и чрезвычайно взрывоопасный газ – водород. Для предотвращения взрывов осуществляйте зарядку аккумуляторной батареи Вашего автомобиля в хорошо проветриваемом помещении, а также не допускайте нахождения возле нее легковоспламеняющихся предметов.

### Меры предосторожности при запуске двигателя Вашего автомобиля от внешнего источника!

- Не предпринимайте попыток запуска двигателя Вашего автомобиля от внешнего источника, если разряженная аккумуляторная батарея замерзла. Это может привести к разрыву корпуса аккумуляторной батареи или даже к ее взрыву.
- Убедитесь в том, что кабели, используемые для запуска от

внешнего источника, и их зажимы не имеют участков с отслоившейся изоляцией или вовсе оголенных участков.

При отсутствии подходящих для этого кабелей не осуществляйте запуск двигателя от внешнего источника.

- Работаящий двигатель может представлять собой опасность. Держите пальцы, руки, одежду, волосы и рабочие инструменты подальше от вентилятора радиатора, ремней и других движущихся частей двигателя. Перед началом работ рекомендуется снимать кольца, часы и галстуки.

### ОСТОРОЖНО

Напряжение аккумуляторной батареи, используемой для запуска двигателя, должно составлять 12 В. Не осуществляйте запуск двигателя от аккумуляторной батареи другого автомобиля, пока не убедитесь, что напряжение вспомогательной аккумуляторной батареи

соответствует требуемому.

Если Вам не удастся запустить двигатель Вашего автомобиля из-за разряженной аккумуляторной батареи, Вы можете запустить его от другой (вспомогательной) аккумуляторной батареи, соединив две аккумуляторные батареи специальными кабелями для запуска от внешнего источника. Запуск двигателя от внешней аккумуляторной батареи может быть опасен для Вашего здоровья, если осуществляется с нарушением установленного порядка. Если Вам не известен порядок действий при запуске автомобиля от внешнего источника, проконсультируйтесь с квалифицированным автомехаником.

### ■ Как осуществить запуск двигателя от внешней аккумуляторной батареи

1. Убедитесь в том, что вспомогательная аккумуляторная батарея имеет напряжение 12 В, а ее отрицательная клемма подсоединяется к “массе”.
2. Если для запуска двигателя

– ПРОДОЛЖЕНИЕ –

используется вспомогательная аккумуляторная батарея, установленная на другом автомобиле, не допускайте касания кузовов этих автомобилей.

3. Выключите ненужные при запуске электроприборы и освещение.

4. Соедините две аккумуляторные батареи кабелями, точно соблюдая последовательность, указанную на рисунке.

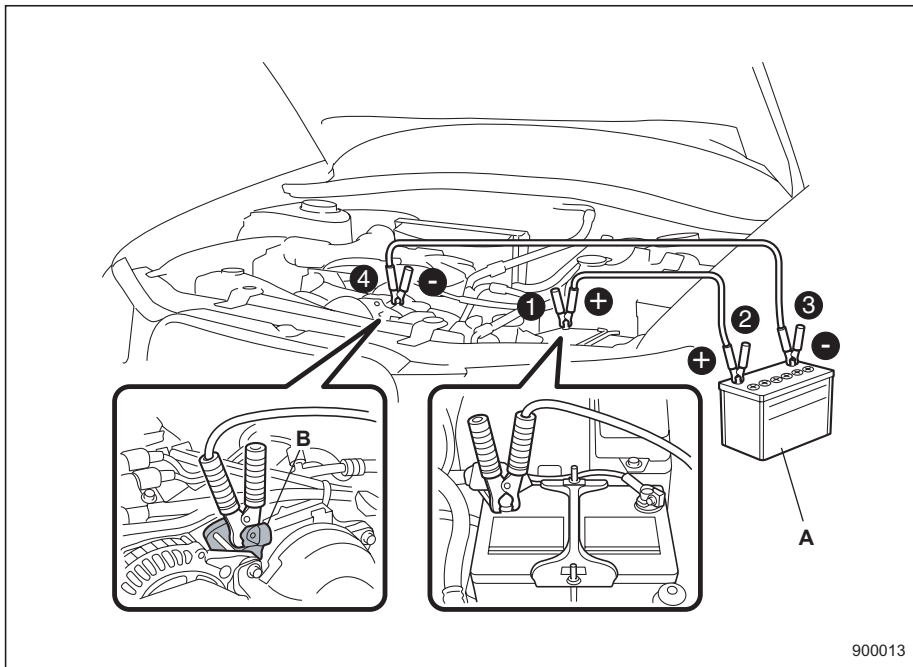

900013

A) Вспомогательная аккумуляторная батарея

B) Кронштейн для поднятия двигателя

1) Подсоедините один из кабелей к положительной (+) клемме разряженной аккумуляторной батареи.

2) Подсоедините второй конец этого же кабеля к положительной (+) клемме вспомогательной аккумуляторной батареи.

3) Подсоедините второй кабель к отрицательной (-) клемме вспомогательной аккумуляторной батареи.

4) Подсоедините второй конец второго кабеля к скобе для подъема двигателя.

Убедитесь в том, что кабели не проходят возле каких-либо движущихся частей, а их зажимы не соприкасаются с какими-либо другими металлическими деталями.

5. Запустите двигатель автомобиля, на котором установлена вспомогательная аккумуляторная батарея, и обеспечьте его работу на умеренных оборотах. Затем запустите двигатель автомобиля с разряженной аккумуляторной батареей.

6. Как только двигатель будет запущен, отсоедините кабели, используемые для запуска, точно в обратном порядке.

## Перегрев двигателя

### ВНИМАНИЕ

Не пытайтесь снять крышку радиатора, не заглушив двигатель и не дав ему возможность полностью остыть. В горячем двигателе охлаждающая жидкость находится под давлением. Если двигатель еще не остыл, то при снятии крышки радиатора Вы можете получить серьезные ожоги от выплескивания кипящей охлаждающей жидкости.

При перегреве двигателя Вам следует, соблюдая осторожность, съехать с дороги и припарковаться в безопасном месте.

### ■ При появлении пара из-под капота двигателя

Заглушите двигатель и примите меры, чтобы все пассажиры покинули автомобиль до тех пор, пока двигатель не остынет.

### ■ Если из-под капота двигателя не выходит пар

1. Обеспечьте работу двигателя на холостых оборотах.
2. Откройте капот двигателя, чтобы обеспечить вентиляцию моторного отсека. Убедитесь в том, что вентилятор радиатора вращается. Если вентилятор радиатора не вращается, немедленно заглушите двигатель и свяжитесь с Вашим официальным дилером SUBARU для проведения ремонтных работ.
3. После того как температура охлаждающей жидкости двигателя опустится, выключите двигатель. Если стрелка указателя температуры по-прежнему находится в секторе, соответствующем перегреву двигателя, заглушите двигатель.
4. После полного охлаждения двигателя проверьте уровень охлаждающей жидкости в расширительном бачке. Если уровень охлаждающей жидкости двигателя находится ниже отметки "LOW", долейте охлаждающую жидкость до отметки "FULL".
5. Если расширительный бачок пуст, залейте в него охлаждающую жидкость. Затем снимите крышку

радиатора и долейте охлаждающую жидкость в радиатор.

При необходимости снять крышку с горячего радиатора вначале оберните крышку радиатора какой-либо плотной тканью, после чего медленно, без нажима, поверните ее до упора против часовой стрелки. Дождитесь, пока давление в радиаторе снизится. Когда давление в радиаторе снизится, снимите крышку радиатора, прижав ее вниз и повернув до высвобождения крышки.

## Буксировка

При возникновении необходимости в буксировке Вашего автомобиля лучше всего обратиться к официальному дилеру SUBARU или в коммерческую службу по эвакуации неисправных автомобилей. В целях безопасности соблюдайте следующие рекомендации.

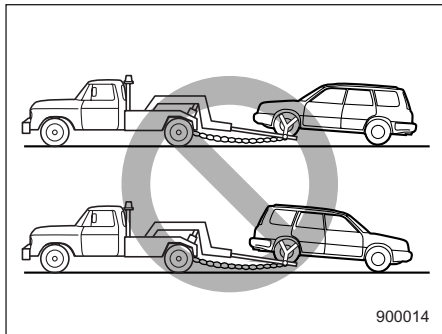

### ⚠ ВНИМАНИЕ

Запрещается буксировать полноприводные автомобили (как с МКПП, так и с АКПП), когда одна пара колес (передних или задних) приподнята над поверхностью дороги, в то время

как другая пара колес катится по дороге. Это приведет к уводу автомобиля в сторону в результате срабатывания или повреждения межосевого дифференциала.

### ■ Буксировочные и крепежные крюки

Буксировочные крюки можно использовать только в экстренных ситуациях (например, для вытаскивания автомобиля, застрявшего в грязи, в песке или в снегу).

Передний буксировочный крюк:

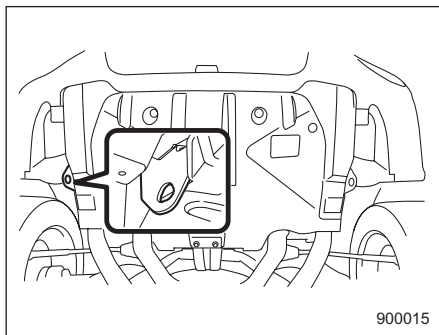

Задний буксировочный крюк:

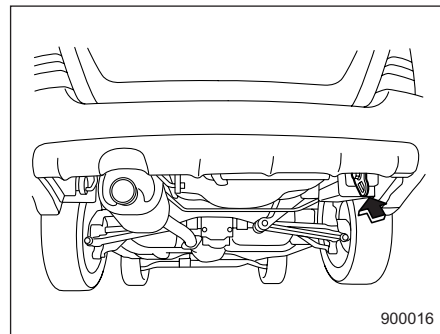

### ⚠ ОСТОРОЖНО

В целях предотвращения деформации бампера и буксировочного крюка, не допускайте чрезмерной поперечной нагрузки на буксировочные крюки.

Крепежные крюки:

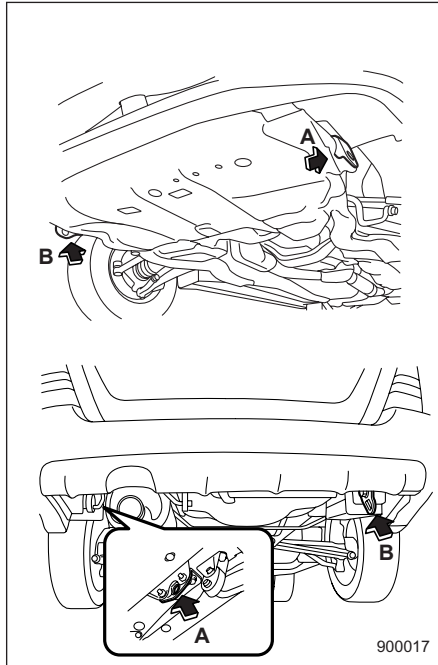

- А) Крепежные крюки  
 В) Буксировочные и крепежные крюки

**▲ ОСТОРОЖНО**

- Не допускайте использования

крепежного крюка, расположенного рядом с глушителем под днищем автомобиля, для буксировки автомобиля.

- Используйте буксировочные и крепежные крюки только в специально предназначенных для них цепях. Не используйте для буксировки и крепления элементы подвески или другие части Вашего автомобиля.

### ■ Транспортировка автомобиля на грузовике с плоской платформой

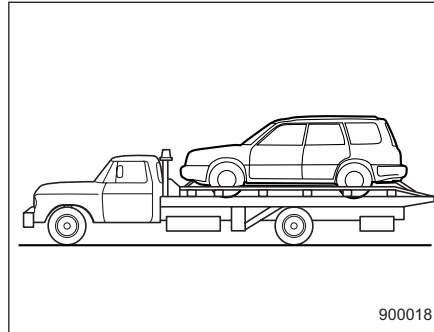

Этот способ транспортировки Вашего

автомобиля является наиболее предпочтительным. Для обеспечения безопасной транспортировки Вашего автомобиля следуйте приведенным ниже инструкциям.

1. Переведите рычаг выбора режима в положение "Р" (для автомобилей с автоматической коробкой переключения передач) или включите первую передачу (для автомобилей с механической коробкой переключения передач).
2. Надежно зафиксируйте положение Вашего автомобиля, подняв рычаг стояночного тормоза.
3. Надежно закрепите автомобиль на платформе крепежными цепями. Все крепежные цепи должны быть натянуты с одинаковым усилием. Проследите за тем, чтобы натяжение крепежных цепей не было чрезмерным и не уменьшило дорожный просвет Вашего автомобиля.

– ПРОДОЛЖЕНИЕ –

## ■ Буксировка автомобиля без поднятия колес над дорогой

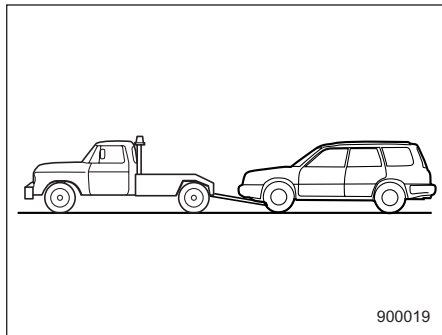

1. Проверьте уровень масла в коробке переключения передач и дифференциалах и, при необходимости, долейте масло до отметки верхнего уровня.
2. Выключите стояночный тормоз и переведите рычаг переключения передач в нейтральное положение.
3. Во время буксировки замок зажигания должен находиться в положении "ACC".
4. Устраните провис буксирного троса или каната, обеспечив отъезд тягача от Вашего автомобиля на малой скорости, чтобы избежать повреждения Вашего

автомобиля при рывке во время трогания с места.

### ▲ ВНИМАНИЕ

- Не допускайте перевода замка зажигания в положение "LOCK" на Вашем автомобиле во время его буксировки. В противном случае произойдет блокировка рулевого колеса Вашего автомобиля, в результате чего Вы не сможете изменять направление его передних колес.
- Следует помнить, что при выключенном двигателе усилитель тормозной системы и гидроусилитель руля не функционируют. Нажатие на тормозную педаль и управление рулем при выключенном двигателе потребует от Вас гораздо больших физических усилий.

### ▲ ОСТОРОЖНО

- В случае выявления неисправностей в коробке передач Вашего автомобиля, его транспортировку необходимо осуществлять на грузовике с

плоской платформой.

- При таком способе буксировки не запускайте двигатель Вашего автомобиля. В противном случае при буксировке автомобиля с работающим двигателем возможно повреждение трансмиссии.
- Скорость буксировки автомобилей с АКПП не должна превышать 30 км/ч (20 миль/ч), а максимальное расстояние буксировки – 50 км (31 мили). Для буксировки Вашего автомобиля на большее расстояние или с более высокой скоростью необходимо использовать грузозовик с плоской платформой.

## Дверца багажного отсека – если замок дверцы багажного отсека не отпирается

Если Вы не можете отпереть дверцу багажного отсека при помощи переключателей блокировки дверей или при помощи системы дистанционного управления замками автомобиля, Вы можете открыть ее со стороны багажного отсека.

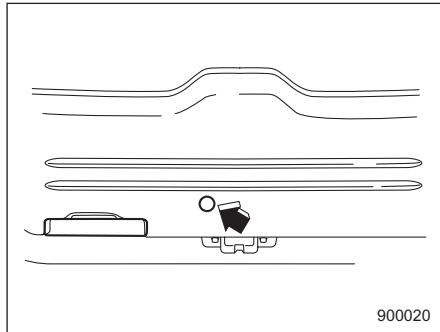

1. Снимите технологический лючок в центральной нижней части внутренней облицовки дверцы багажника.

2. За панелью внутренней отделки дверцы багажного отсека нащупайте рычажок открывания дверцы багажного отсека.

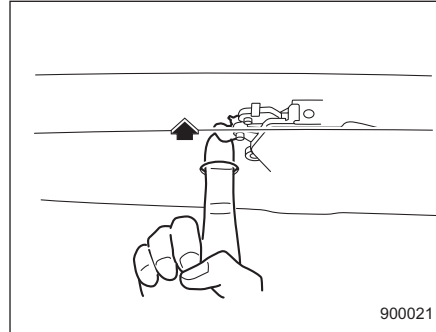

3. Отоприте дверцу багажного отсека, отжав рычажок вверх.  
4. Откройте дверцу багажника снаружи, поднимая вверх ее ручку.

## Верхний люк – если верхний люк не закрывается

Если при помощи переключателя верхнего люка верхний люк не закрывается, его можно закрыть вручную.

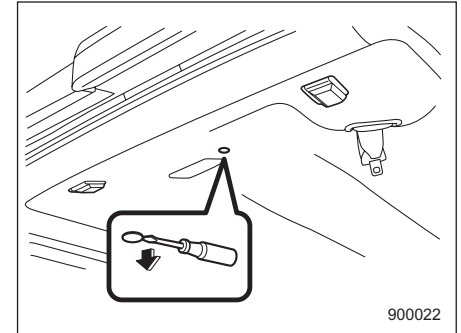

1. Снимите из обивки крыши заглушку, расположенную за верхним люком, вставив жало плоской отвертки между заглушкой и обивкой крыши и оттянув заглушку вниз.

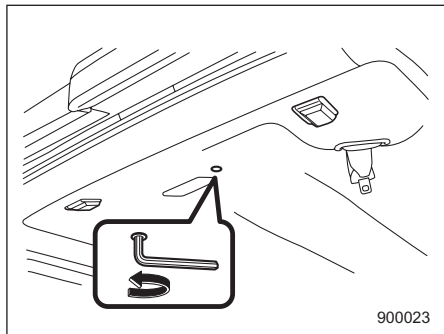

2. Вставьте ключ с шестигранной головкой в вал электродвигателя.

Чтобы закрыть верхний люк, поворачивайте ключ против часовой стрелки.

Мы рекомендуем Вам обратиться к официальному дилеру SUBARU для проведения работ по диагностике и ремонту Вашего автомобиля.

## Инструменты для эксплуатационного ремонта

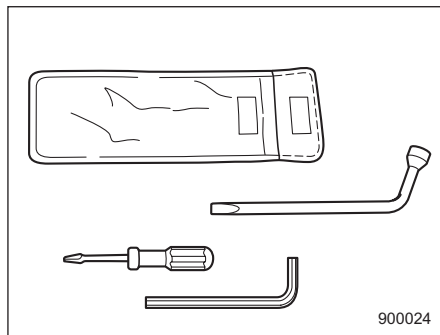

В комплектацию Вашего автомобиля входят следующие инструменты для эксплуатационного ремонта:

Отвертка

Баллонный ключ

Ключ с шестигранной головкой (для автомобилей с верхним люком)

## ■ Домкрат и рукоятка домкрата

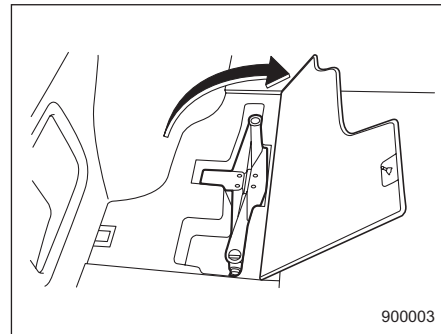

Домкрат хранится слева под полом багажного отсека.

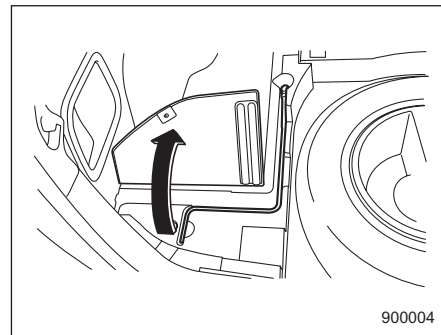

Рукоятка домкрата размещается под

левым задним и центральным лючками багажного отсека.

Порядок использования домкрата описан в разделе “Если спустилась шина”.

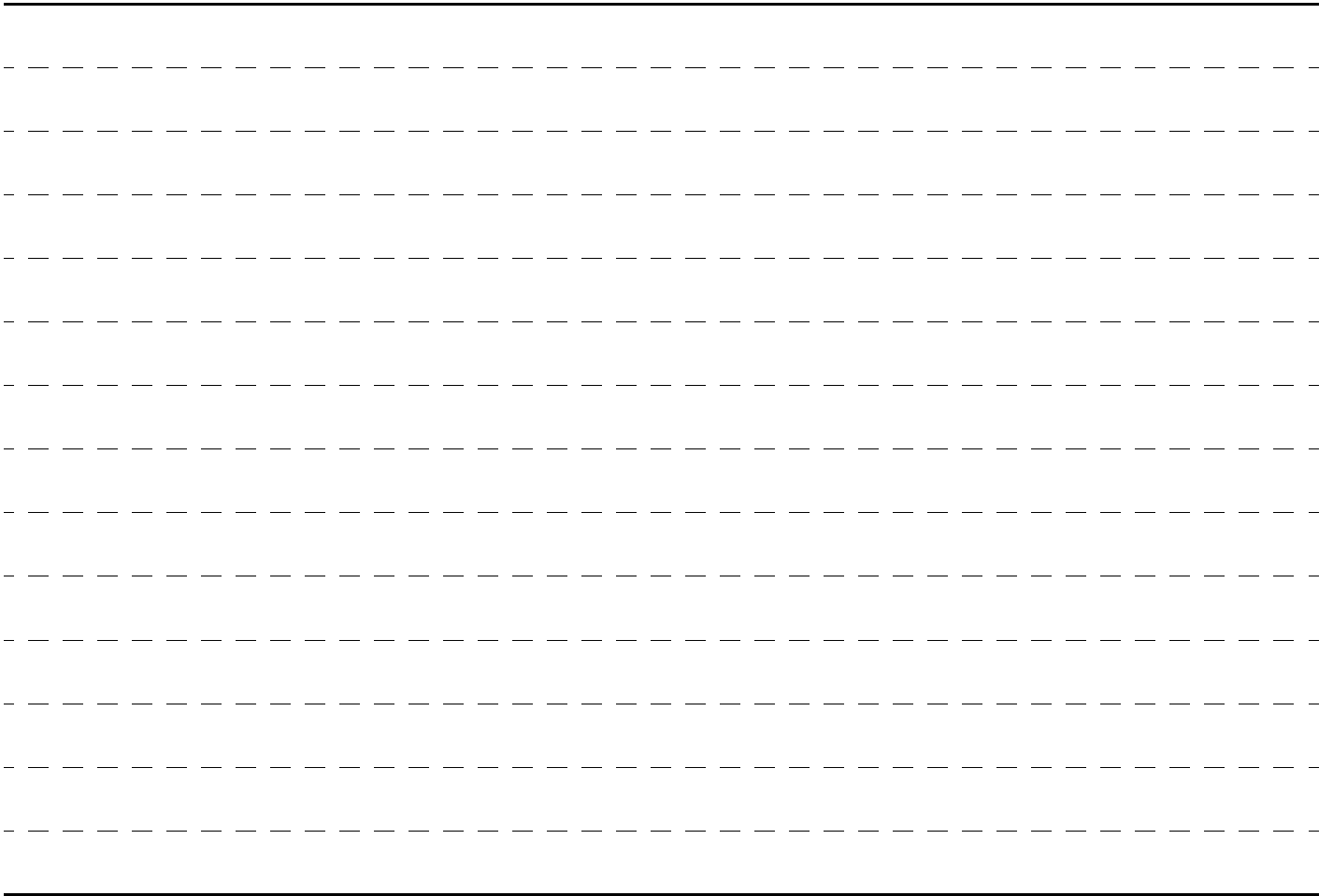

# Уход за внешним видом автомобиля

---

Уход за кузовом автомобиля .....	10-2
Полировка кузова автомобиля .....	10-3
Очистка дисков из алюминиевого сплава .....	10-4
Защита от коррозии .....	10-4
Наиболее типичные причины коррозии .....	10-4
Меры по предотвращению коррозии .....	10-5
Чистка салона автомобиля .....	10-6
Тканевая обивка сидений .....	10-6
Кожаная обивка сидений .....	10-6
Обивка из синтетической кожи .....	10-6
Очистка панелей управления системы климат-контроля и аудиосистемы, панели приборов, центральной консоли, панели комбинации приборов, мест расположения различных переключателей и выключателей, а также других пластмассовых поверхностей .....	10-7
Монитор системы навигации (в моделях для Европы – если установлена) .....	10-7

## Уход за кузовом автомобиля

### ■ Мойка автомобиля

Лучшим способом поддержания прекрасного внешнего вида Вашего автомобиля является его мойка. Чтобы дорожная грязь не въелась в окрашенные поверхности Вашего автомобиля, мойка автомобиля должна производиться не реже одного раза в месяц.

Грязь смывается губкой и обильным количеством теплой или холодной воды. При мойке автомобиля не допускается использование горячей воды. Кроме того, нельзя осуществлять мойку автомобиля на ярком солнце.

При необходимости, соли, химикаты, прилипшие насекомые, гудрон, сажа и птичий помет следует смывать с использованием мягкого моющего средства. Мягкое моющее средство должно быть нейтральным. Не следует применять сильнодействующее мыло или химические моющие средства. Все моющие средства следует быстро смыть, не допуская их высыхания на поверхностях кузова автомобиля. Обмойте автомобиль большим

количеством теплой воды. Остатки воды следует вытереть замшей или мягкой тканью.

### ПРИМЕЧАНИЕ

Если Вы собираетесь воспользоваться услугами автоматической мойки автомобилей, предварительно убедитесь в том, что она подходит для Вашего автомобиля. Моющие щетки или другое оборудование автоматической мойки могут повредить задний стеклоочиститель или спойлер, установленный на крыше Вашего автомобиля (если установлен).

### ОСТОРОЖНО

- Во время мойки автомобиля его тормоза могут намокнуть. В результате удлинится тормозной путь Вашего автомобиля. Для просушки тормозов следует обеспечить их нагревание, слегка нажимая на тормозную педаль при движении на безопасной скорости.
- Не осуществляйте мойку моторного отсека и прилегающих к нему участков. Если вода попадет в воздухозаборник

двигателя, на электрические детали или в бачок жидкости для гидроусилителя руля, это вызовет неисправности двигателя или системы гидроусилителя руля.

### ▼ Мойка днища автомобиля

Химические вещества, соли и гравий, применяемые для удаления льда с поверхности дороги, обладают высокими коррозионными свойствами, ускоряя коррозию узлов, расположенных под днищем автомобиля, таких как выпускная система, топливные и тормозные магистрали, тросики тормозов, днище кузова, крылья и элементы подвески. Для уменьшения вредного воздействия этих веществ следует достаточно часто и тщательно промывать днище и колесные ниши автомобиля теплой или холодной водой.

Налипание грязи и песка на узлы, расположенные под днищем Вашего автомобиля, может ускорить их коррозию.

Смывайте грязь и песок с днища Вашего автомобиля после поездок по песку, в условиях бездорожья или по грязным дорогам.

Тщательно промывайте элементы подвески и мостов Вашего автомобиля, так как они особенно чувствительны к налипанию грязи и песка. Не используйте острых предметов для удаления затвердевшей грязи.

### **ПРИМЕЧАНИЕ**

**Промывая элементы подвески, соблюдайте особую осторожность, чтобы не повредить тормозные шланги, электропроводку датчиков и другие детали.**

#### **▼ Использование устройства для мойки автомобилей с подачей теплой воды**

- Во время мойки наконечник шланга должен находиться на расстоянии не менее 30 см (12 дюймов) от автомобиля.
- Не допускайте длительной мойки одного и того же места.
- Если пятно не смывается струей воды, смойте его вручную. В некоторых устройствах для мойки автомобилей вода подается под давлением и имеет достаточно высокую температуру. Она может повредить или деформировать детали из полимерных материалов (например, молдинги) или попасть внутрь автомобиля.

### **■ Полировка кузова автомобиля**

Перед полировкой кузова Вашего автомобиля его необходимо тщательно вымыть и высушить.

Используйте только высококачественные восковые полировочные средства, следуя при этом инструкциям изготовителя. Наносите полировочные средства, только если окрашенные поверхности Вашего автомобиля холодные.

Следует производить полировку не только окрашенных поверхностей Вашего автомобиля, но и деталей хромированной отделки. Без полировки окрашенные поверхности автомобиля тускнеют, утрачивая первоначальный блеск, а краска быстрее подвергается старению. Рекомендуется наносить слой воскового полировочного средства на окрашенные и хромированные поверхности Вашего автомобиля не реже одного раза в месяц, либо в тех случаях, когда вода перестает скатываться с окрашенных и хромированных поверхностей.

Если краска потускнела настолько, что ее блеск и оттенок не

восстанавливается при нанесении полировочного средства, слегка отполируйте поверхность мелкозернистой полировочной пастой. Не ограничивайтесь полировкой только участка с потускневшей поверхностью, отполируйте и прилегающие участки. Полировка должна обязательно осуществляться движениями только в одном направлении. При полировке рекомендуется использовать пасту с зернистостью № 2000. Не допускайте использования крупнозернистой полировочной пасты, так как она может повредить окрашенные поверхности. Крупнозернистые полировочные пасты имеют меньший номер зернистости. Для восстановления первоначального блеска потускневшей поверхности после полировки потускневших участков с помощью абразивной полировочной пасты следует нанести на них слой воскового полировочного средства. Следует помнить, что частое применение абразивной полировочной пасты, а также нарушение технологии процесса полировки приведет к стиранию слоя краски до появления грунтовочного слоя. При каких-либо сомнениях в данных вопросах, лучше проконсультируйтесь у Вашего дилера SUBARU или у специалиста по

автомобильным краскам.

### **ПРИМЕЧАНИЕ**

Проследите за тем, чтобы при нанесении полировочного средства на кузов Вашего автомобиля не забились форсунки омывателя ветрового стекла.

### **■ Очистка дисков из алюминиевого сплава**

- Как можно чаще удаляйте с алюминиевых колесных дисков дорожную грязь или химические вещества, использующиеся для очистки дорог. Если долго не удалять такую грязь, ее будет трудно отчистить.
- Не допускайте использования для очистки дисков чистящих средств, содержащих абразивные вещества. Осуществляйте очистку нейтральным чистящим средством, после чего тщательно смывайте его водой. Не применяйте для чистки дисков жестких щеток. Не допускайте чистки дисков щетками автомобильных моек, вращающихся с большой скоростью.
- При первой возможности вымойте весь автомобиль (включая алюминиевые диски) водой, если на него попали брызги морской воды, а также после поездок в условиях

морского бриза или после поездок по дорогам, обработанным солью или другими химическими реагентами.

## **Защита от коррозии**

---

Конструкция и технология изготовления Вашего автомобиля обеспечивает его высокую коррозионную стойкость. Большая часть деталей автомобиля либо изготовлена из специальных материалов, либо имеет специальные защитные покрытия, обеспечивающие не только прекрасный внешний вид автомобиля, но и его прочность, а также надежность в эксплуатации.

### **■ Наиболее типичные причины коррозии**

Наиболее типичными причинами коррозии являются следующие:

1. Накапливание влаги через грязь и другие инородные вещества в отдельных панелях кузова, а также в различных полостях и других участках.
2. Повреждение окрашенных поверхностей автомобиля, а также поверхностей с защитными покрытиями мелкими камнями и гравием или в результате незначительных аварий.

Факторами, ускоряющими коррозию, являются:

1. Воздействие на кузов автомобиля

дорожной соли или химических реагентов, применяемых для борьбы с пылью; эксплуатация автомобиля в прибрежных районах, характеризующихся повышенным содержанием в воздухе различных солей, а также в районах со значительными промышленными выбросами.

2. Эксплуатация автомобиля в районах с повышенной влажностью, особенно – при температурах, чуть выше температуры замерзания воды.

3. Длительное сохранение влаги в некоторых узлах автомобиля даже после того, как прочие узлы автомобиля просохли.

4. Высокая температура и плохая вентиляция в отдельных узлах автомобиля, препятствующая быстрому удалению влаги из этих узлов.

### ■ Меры по предотвращению коррозии

Для предотвращения коррозии кузова автомобиля, а также элементов его подвески следует регулярно мыть автомобиль. Кроме того, следует мыть автомобиль сразу после поездок:

- по дорогам, обработанным солью

для предотвращения образования льда в зимнее время

- по грязи, песку или гравию
- по дорогам в прибрежных районах

После зимы рекомендуется очень тщательно вымыть днище автомобиля.

Перед началом зимы следует проверить состояние узлов, расположенных под днищем автомобиля, таких как выпускная система, топливные и тормозные магистрали, тросики тормозной системы, элементы подвески, элементы рулевого управления, днища кузова и крыльев. При обнаружении ржавчины хотя бы на одном из этих узлов его следует подвергнуть антикоррозийной обработке или заменить. Если Вы не имеете возможностей для проведения таких работ, мы рекомендуем Вам обратиться к Вашему дилеру SUBARU.

При обнаружении сколов и царапин на окрашенных поверхностях Вашего автомобиля, их нужно немедленно устранять.

Проверьте, не накопилась ли вода или грязь под напольными ковриками в салоне автомобиля. Это тоже может стать причиной коррозии. Время от

времени повторяйте такие проверки, чтобы убедиться в отсутствии воды и грязи под напольными ковриками.

Следите за тем, чтобы в гараже было сухо. Не храните Ваш автомобиль в сыром гараже с плохой вентиляцией. В таком гараже повышенная влажность создает благоприятные условия для коррозии. Кроме того, влажность повысится, если Вы будете осуществлять в гараже мойку Вашего автомобиля, а также, если перед заездом в гараж Вы не будете очищать автомобиль от влаги или снега.

При эксплуатации Вашего автомобиля в холодную погоду и/или в тех районах, где дороги обрабатываются солью или другими корродирующими материалами, следует регулярно проверять состояние и смазывать дверные петли и замки, а также замки крышки багажника и капота.

## Чистка салона автомобиля

Для чистки панели кондиционера воздуха, аудиосистемы, панели приборов, центральной консоли, панели комбинации приборов и мест расположения различных переключателей и выключателей, используйте мягкую влажную ткань. (Не допускайте использования для этих целей каких-либо органических растворителей.)

### ■ Тканевая обивка сидений

Удаляйте пыль, грязь и мелкий мусор при помощи пылесоса. Если грязь затвердела и не удаляется пылесосом, используйте для ее удаления мягкую щетку, после чего пропылесосьте сиденье.

Протрите тканевую обивку хорошо отжатой влажной тряпкой, после чего дайте сиденьям хорошо просохнуть. Если Вам не удалось удалить всю грязь, протрите обивку сиденья вторично, используя теплый слабый мыльный раствор. После этого дайте сиденьям хорошо просохнуть.

Если и после этого на сиденье остаются пятна, воспользуйтесь специальными чистящими средствами

для ткани. Сначала испытайте чистящее средство на скрытом участке обивки и убедитесь в том, что это средство не портит ткань. Чистящее средство следует использовать в соответствии с инструкциями по его применению.

### ■ Кожаная обивка сидений

Для изготовления сидений SUBARU использует высококачественную натуральную кожу. При правильном уходе она сохраняет характерный внешний вид и остается приятной на ощупь в течение многих лет.

В то же время, если на поверхности кожи накапливается пыль и грязь, она теряет эластичность и преждевременно изнашивается. Ежемесячно протирайте кожаные поверхности мягкой и влажной натуральной тканью, не допуская намокания кожи и попадания воды внутрь сидений через швы.

Для удаления трудновыводимых грязных пятен можно воспользоваться мягкими моющими средствами для чистки шерстяных тканей, после чего для восстановления блеска кожаные поверхности нужно протереть мягкой сухой тканью. Если предполагается длительная стоянка Вашего

автомобиля на ярком солнце, то для предотвращения выгорания красителя и усадки кожи рекомендуется занавесить окна или прикрыть сиденья и подголовники.

Незначительные повреждения и потертости кожи можно обработать специальным лаком для обработки кожи в аэрозольной упаковке. По прошествии некоторого времени Вы заметите, что на коже образовались мягкие складки и морщины, что характерно для натуральной кожи.

### ■ Обивка из синтетической кожи

Чистка синтетической кожи обивки салона Вашего автомобиля производится с помощью слабого раствора мыла или моющего средства после очистки этих поверхностей пылесосом или удаления с них грязи щеткой. Нанесите моющий раствор и подождите несколько минут, дав ему впитаться в очищаемую поверхность. Затем удалите моющий раствор чистой влажной тканью. При необходимости Вы можете воспользоваться специальными чистящими средствами для материалов из синтетической кожи.

## ПРИМЕЧАНИЕ

Никогда не используйте для чистки кожи или синтетических материалов, используемых в обивке салона автомобиля, сильнодействующие чистящие средства (различного рода растворители, разбавители, жидкости для мытья стекол или бензин).

- Очистка панелей управления системы климат-контроля и аудиосистемы, панели приборов, центральной консоли, панели комбинации приборов, мест расположения различных переключателей и выключателей, а также других пластмассовых поверхностей

Осторожно протрите эти поверхности чистой мягкой тканью, смоченной в холодной или теплой воде.

## ПРИМЕЧАНИЕ

Не используйте каких-либо органических растворителей (разбавители красок, бензин) или сильнодействующих чистящих средств, содержащих такие растворители.

- Монитор системы навигации (в моделях для Европы – если установлена)

Чтобы очистить монитор системы навигации, протрите его силиконовой или просто мягкой тканью. При сильном загрязнении монитора, протрите его мягкой тканью, пропитанной раствором нейтрального моющего средства, после чего тщательно удалите с монитора остатки моющего средства.

## ПРИМЕЧАНИЕ

- Не распыляйте нейтральное моющее средство непосредственно на монитор системы навигации. В противном случае, это может привести к повреждению деталей монитора.
- Не протирайте монитор грубой тканью. В противном случае, это

может привести к образованию царапин на мониторе.

- Не используйте чистящие жидкости, содержащие растворители, бензин или какие-либо другие летучие вещества. Такими чистящими жидкостями можно смыть надписи на переключателях, расположенных в нижней части монитора.

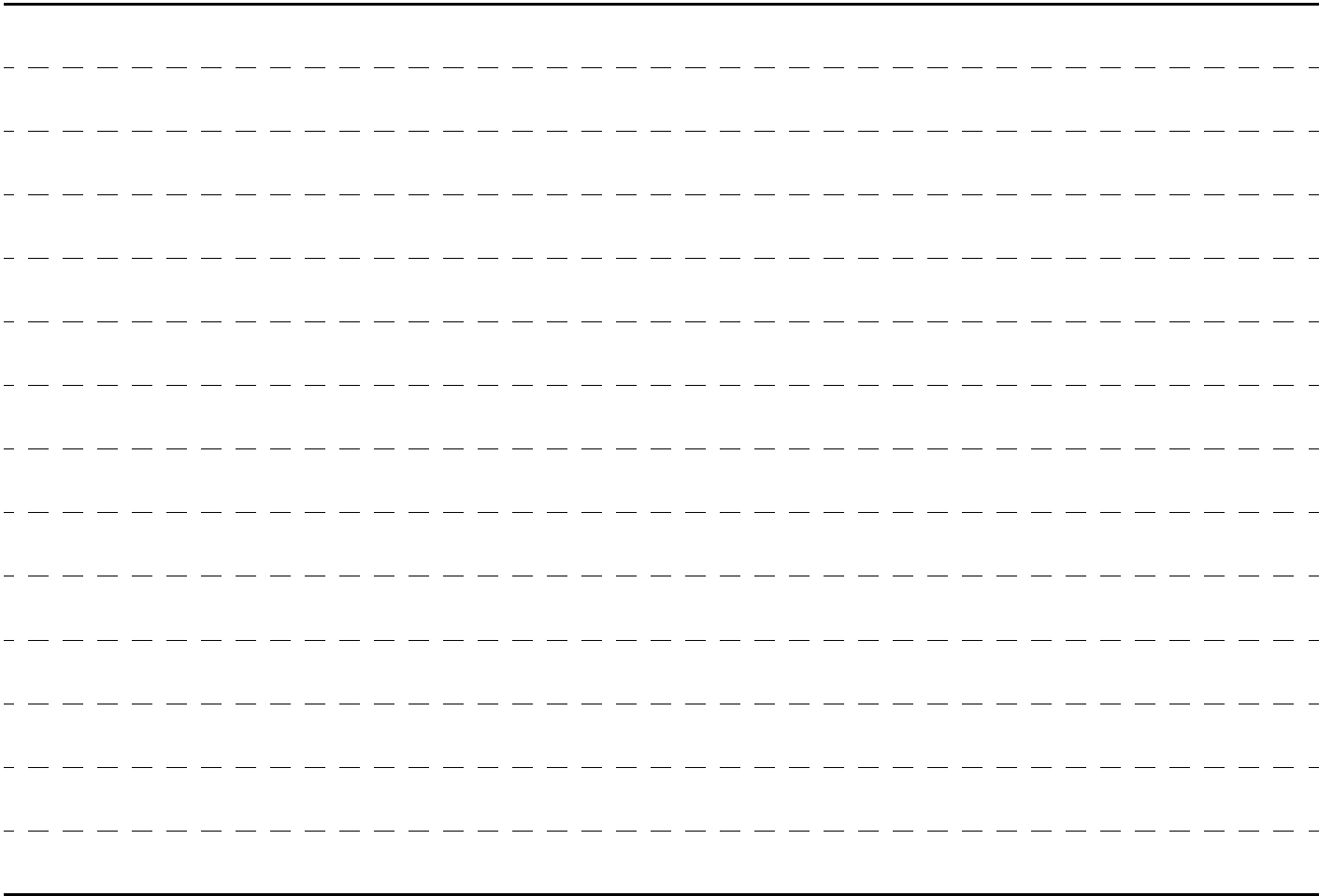

# Техническое обслуживание и ремонт

---

График технического обслуживания .....	11-5
Для стран Европы .....	11-5
Для прочих стран .....	11-10
Меры предосторожности при проведении работ по техническому обслуживанию автомобиля .....	11-14
Перед проведением работ по проверке состояния или техническому обслуживанию в моторном отсеке .....	11-15
Проведение работ по проверке состояния или техническому обслуживанию в моторном отсеке при работающем двигателе .....	11-15
Капот двигателя .....	11-17
Общий обзор компонентов моторного отсека .....	11-19
Модели с двигателем объемом 2,0 и 2,5 литра без турбонаддува .....	11-19
Модели с двигателем объемом 2,0 литра с турбонаддувом .....	11-20
Модели с двигателем объемом 2,5 литра с турбонаддувом .....	11-21
Масло двигателя .....	11-22
Проверка уровня масла .....	11-22
Замена масла и масляного фильтра .....	11-22
Рекомендованная марка и вязкость моторного масла .....	11-24
Рекомендуемая марка и вязкость моторного масла при эксплуатации автомобиля в тяжелых дорожных условиях .....	11-26
Система охлаждения .....	11-26
Вентилятор радиатора, патрубки и соединения .....	11-26
Охлаждающая жидкость двигателя .....	11-27

Фильтрующий элемент воздушного фильтра .....	11-31
Замена фильтрующего элемента воздушного фильтра .....	11-31
Свечи зажигания .....	11-33
Рекомендованные к использованию свечи зажигания .....	11-33
Приводные ремни .....	11-33
Масло механической коробки переключения передач .....	11-34
Проверка уровня масла .....	11-34
Рекомендованная марка и вязкость моторного масла .....	11-35
Жидкость АКПП (АТФ) .....	11-35
Проверка уровня жидкости .....	11-35
Рекомендованная жидкость .....	11-36
Трансмиссионное масло переднего дифференциала (автомобили с АКПП) .....	11-37
Проверка уровня масла .....	11-37
Рекомендованная марка и вязкость моторного масла .....	11-37
Трансмиссионное масло заднего дифференциала .....	11-38
Проверка уровня трансмиссионного масла .....	11-38
Рекомендованная марка и вязкость моторного масла .....	11-39
Жидкость гидроусилителя руля .....	11-40
Проверка уровня жидкости .....	11-40
Рекомендованная жидкость .....	11-41
Тормозная жидкость .....	11-41
Проверка уровня жидкости .....	11-41
Рекомендованная для использования тормозная жидкость .....	11-42

# Техническое обслуживание и ремонт

---

Жидкость сцепления (автомобили с МКПП) .....	11-42
Проверка уровня жидкости .....	11-42
Рекомендованная для использования жидкость сцепления .....	11-42
Усилитель тормозной системы .....	11-43
Педаль тормоза .....	11-43
Проверка свободного хода педали тормоза .....	11-43
Проверка запаса расстояния до пола педали тормоза .....	11-43
Педаль сцепления (автомобили с МКПП) .....	11-44
Проверка работы сцепления .....	11-44
Проверка свободного хода педали сцепления .....	11-44
Механизм удержания автомобиля на уклоне при выключенном сцеплении (HILL HOLDER) (автомобили с МКПП – если установлен) .....	11-45
Замена тормозных колодок и накладок .....	11-45
Притирка новых тормозных колодок и накладок .....	11-45
Ход рычага стояночного тормоза .....	11-46
Шины и диски .....	11-47
Типы шин .....	11-47
Проверка состояния шин .....	11-47
Давление в шинах и износ шин .....	11-48
Балансировка колес .....	11-50
Индикаторы износа .....	11-51
Перестановка колес .....	11-51

Замена шин .....	11-52
Замена диска .....	11-53
Диски из алюминиевого сплава (если установлены) .....	11-53
Жидкость стеклоомывателя .....	11-54
Замена щеток стеклоочистителей .....	11-54
Щетки стеклоочистителей ветрового стекла .....	11-55
Щетка стеклоочистителя заднего стекла .....	11-57
Аккумуляторная батарея .....	11-59
Предохранители .....	11-61
Основные предохранители .....	11-63
Замена ламп .....	11-64
Фары .....	11-65
Передние указатели поворота и стояночные огни .....	11-67
Передние противотуманные фары (если установлены) .....	11-69
Боковые указатели поворота .....	11-69
Задний комбинированный фонарь .....	11-69
Фонарь подсветки номерного знака .....	11-70
Плафон освещения салона, точечный светильник и плафон освещения багажного отсека .....	11-70
Верхний стоп-сигнал .....	11-71

## График технического обслуживания

---

Для постоянного поддержания Вашего автомобиля в рабочем состоянии и обеспечения наиболее оптимальных эксплуатационных качеств рекомендованный перечень работ по техническому обслуживанию Вашего автомобиля должен проводиться в соответствии с графиком технического обслуживания.

### ПРИМЕЧАНИЕ

Ниже приводится минимальная частота проведения предусмотренных графиком работ по проверке технического состояния и техническому обслуживанию. Тем не менее, может возникнуть необходимость более частого проведения этих работ в зависимости от дорожных условий, погоды, атмосферных условий и особенностей эксплуатации Вашего автомобиля. В разных странах эти условия различаются. Поэтому условия эксплуатации автомобиля в Вашей стране могут вызвать необходимость изменения базового графика технического обслуживания. Запросите у Вашего официального дилера SUBARU график технического обслуживания, предусмотренный для Вашего автомобиля.

### ■ Для стран Европы

После пробега свыше 120 000 км (75 000 миль) или по истечении 96 месяцев эксплуатации автомобиля техническое обслуживание автомобиля осуществляется с прежней периодичностью, начиная с третьей колонки графика технического обслуживания. При этом, к показателям пробега или времени эксплуатации автомобиля в верхней части графика прибавляется соответственно 120 000 км (75 000 миль) или 96 месяцев.

Используемые символы:

**R:** Заменить

**I:** Произвести осмотр, а затем, при необходимости, отрегулировать или заменить.

**P:** Выполнить

(I): Рекомендовано для обеспечения безопасной эксплуатации автомобиля

ПРЕДМЕТ ТЕХНИЧЕСКОГО ОБСЛУЖИВАНИЯ		ПЕРИОДИЧНОСТЬ ОПЕРАЦИИ ПО ТЕХНИЧЕСКОМУ ОБСЛУЖИВАНИЮ АВТОМОБИЛЯ (Срок эксплуатации, в месяцах, или пробег автомобиля, в километрах (милях), в зависимости от того, что наступит раньше.)										ПРИМЕЧАНИЯ	
		Месяцы эксплуатации автомобиля			12	24	36	48	60	72	84		96
		× 1 000 км	1.6	5	15	30	45	60	75	90	105		120
		× 1 000 миль	1	3	9	19	28	38	47	56	66		75
1	Масло двигателя			R	R	R	R	R	R	R	R	См. ПРИМЕЧАНИЕ 1)	
2	Масляный фильтр двигателя			R	R	R	R	R	R	R	R	См. ПРИМЕЧАНИЕ 1)	
3	Приводной ремень (ремни) [За исключением ремня привода распределительного вала]			I	I	I	I	I	I	I	I		
4	Ремень привода распределительного вала (Зубчатый ремень)									R			
5	Замена охлаждающей жидкости двигателя и проверка состояния системы охлаждения, патрубков и соединений				P		P		P		P		
6	Топливная система, топливопроводы и соединения				I		I		I		I	См. ПРИМЕЧАНИЕ 3)	
7	Топливный фильтр					R			R				
8	Фильтрующий элемент воздушного фильтра			I	R	I	R	I	R	I	R	См. ПРИМЕЧАНИЕ 2)	

ПРЕДМЕТ ТЕХНИЧЕСКОГО ОБСЛУЖИВАНИЯ		ПЕРИОДИЧНОСТЬ ОПЕРАЦИИ ПО ТЕХНИЧЕСКОМУ ОБСЛУЖИВАНИЮ АВТОМОБИЛЯ (Срок эксплуатации, в месяцах, или пробег автомобиля, в километрах (милях), в зависимости от того, что наступит раньше.)										ПРИМЕЧАНИЯ	
		Месяцы эксплуатации автомобиля			12	24	36	48	60	72	84		96
		× 1 000 км	1.6	5	15	30	45	60	75	90	105		120
		× 1 000 миль	1	3	9	19	28	38	47	56	66		75
9	Свечи зажигания	Модели с турбонадувом								R			
		Прочие				R		R		R		R	
10	Масло коробки переключения передач/дифференциала (переднего и заднего) (трансмиссионное масло)					I		R		I		R	См. ПРИМЕЧАНИЕ 4)
11	Жидкость АКПП (АТФ)					I		R		I		R	См. ПРИМЕЧАНИЕ 4)
12	Тормозная жидкость					R		R		R		R	См. ПРИМЕЧАНИЕ 5)
13	Диски и колодки дисковых тормозов/пыльники и шарниры передней и задней осей					I	I	I	I	I	I	I	См. ПРИМЕЧАНИЕ 3)
14	Тормозные накладки и барабаны (включая тормозные накладки и барабаны стояночного тормоза)					I		I		I		I	См. ПРИМЕЧАНИЕ 3)
15	Осмотр тормозных магистралей, проверка работы систем стояночного и рабочего тормоза					P		P		P		P	См. ПРИМЕЧАНИЕ 3)

– ПРОДОЛЖЕНИЕ –

ПРЕДМЕТ ТЕХНИЧЕСКОГО ОБСЛУЖИВАНИЯ		ПЕРИОДИЧНОСТЬ ОПЕРАЦИИ ПО ТЕХНИЧЕСКОМУ ОБСЛУЖИВАНИЮ АВТОМОБИЛЯ (Срок эксплуатации, в месяцах, или пробег автомобиля, в километрах (милях), в зависимости от того, что наступит раньше.)										ПРИМЕЧАНИЯ		
		Месяцы эксплуатации автомобиля			12	24	36	48	60	72	84		96	
		× 1 000 км	1.6	5	15	30	45	60	75	90	105		120	
		× 1 000 миль	1	3	9	19	28	38	47	56	66		75	
16	Сцепление и система HILL-HOLDER					I		I		I			I	Регулировка свободного хода педали после пробега 1 600 км (1 000 миль)
17	Система рулевого управления и подвеска					I		I		I			I	См. ПРИМЕЧАНИЕ 3)
18	Смазка подшипников передних и задних колес												(I)	

#### ПРИМЕЧАНИЕ:

- 1) При эксплуатации автомобиля в перечисленных ниже\* тяжелых дорожных условиях, замену масла двигателя и масляного фильтра следует производиться чаще.
- 2) При эксплуатации автомобиля в перечисленных ниже\* тяжелых дорожных условиях, замену фильтрующего элемента воздушного фильтра следует производиться чаще.
- 3) При эксплуатации автомобиля в перечисленных ниже\* тяжелых дорожных условиях, осмотр следует производить через каждые 15 000 км (9 000 миль) пробега или через 12 месяцев эксплуатации автомобиля – в зависимости от того, что наступит раньше.
- 4) При частой эксплуатации автомобиля в тяжелых дорожных условиях (например, при частой буксировке прицепа или при движении по песку) замена трансмиссионной жидкости в АКПП, а также масла переднего и заднего дифференциала, должна производиться чаще.
- 5) При эксплуатации автомобиля в перечисленных ниже местностях замена тормозной жидкости производиться

через каждые 15 000 км (9 000 миль) пробега или через 12 месяцев эксплуатации автомобиля – в зависимости от того, что наступит раньше.

(1) Районы с повышенной влажностью

(2) Горные районы

6) Фильтр ATF не требует технического обслуживания. Фильтр ATF заменяется только при механическом повреждении или при выявлении утечки ATF.

\* Примеры тяжелых дорожных условий:

(1) Эксплуатация при очень низких температурах (только пункты 1, 2 и 17)

(2) Буксировка прицепа (только пункты 1, 2, 10, 11, 13 и 14)

(3) Частые поездки на короткие расстояния (только пункты 1, 2, 13 и 14)

(4) Поездки по пыльным дорогам (только пункты 8, 13, 14 и 17)

(5) Поездки по ухабыстым и/или по грязным дорогам (только пункты 13, 14 и 17)

(6) Поездки в районах, дороги которых обрабатываются солью для дорог или другими веществами, вызывающими коррозию (только пункты 6, 13, 14, 15 и 17)

(7) Эксплуатация автомобиля в прибрежных районах (только пункты 6, 13, 14, 15 и 17)

## ■ Для прочих стран

После пробега свыше 100 000 км (60 000 миль) или по истечении 48 месяцев эксплуатации автомобиля техническое обслуживание автомобиля осуществляется с прежней периодичностью, начиная со второй колонки графика технического обслуживания. При этом к показателям пробега или времени эксплуатации автомобиля в верхней части графика прибавляется, соответственно, 100 000 км (60 000 миль) или 48 месяцев.

Используемые символы:

**R:** Заменить

**I:** Произвести осмотр, а затем, при необходимости, отрегулировать или заменить.

**P:** Выполнить

**(I):** Рекомендовано для обеспечения безопасной эксплуатации автомобиля

ПРЕДМЕТ ТЕХНИЧЕСКОГО ОБСЛУЖИВАНИЯ		ПЕРИОДИЧНОСТЬ ОПЕРАЦИИ ПО ТЕХНИЧЕСКОМУ ОБСЛУЖИВАНИЮ АВТОМОБИЛЯ					ПРИМЕЧАНИЯ	
		(Срок эксплуатации, в месяцах, или пробег автомобиля, в километрах (милях), в зависимости от того, что наступит раньше.)						
		Месяцы эксплуатации автомобиля		12	24	36		48
		× 1 000 км	1.6	25	50	75		100
× 1 000 миль	1	15	30	45	60			
1	Приводной ремень (ремни) (За исключением ремня привода распределительного вала)		I	I	I	I		
2	Ремень привода распределительного вала (Зубчатый ремень)					R		
3	Масло двигателя	Производить замену через каждые 12 500 км (7 500 миль) пробега или через каждые 12 месяцев эксплуатации автомобиля – в зависимости от того, что наступит раньше.					См. ПРИМЕЧАНИЕ 1)	

ПРЕДМЕТ ТЕХНИЧЕСКОГО ОБСЛУЖИВАНИЯ	ПЕРИОДИЧНОСТЬ ОПЕРАЦИИ ПО ТЕХНИЧЕСКОМУ ОБСЛУЖИВАНИЮ АВТОМОБИЛЯ (Срок эксплуатации, в месяцах, или пробег автомобиля, в километрах (милях), в зависимости от того, что наступит раньше.)						ПРИМЕЧАНИЯ
	Месяцы эксплуатации автомобиля		12	24	36	48	
	× 1 000 км	1.6	25	50	75	100	
	× 1 000 миль	1	15	30	45	60	
4	Масляный фильтр двигателя	Производить замену через каждые 12 500 км (7 500 миль) пробега или через каждые 12 месяцев эксплуатации автомобиля – в зависимости от того, что наступит раньше.				См. ПРИМЕЧАНИЕ 1)	
5	Замена охлаждающей жидкости двигателя и проверка состояния системы охлаждения, патрубков и соединений			P		P	
6	Топливная система, топливопроводы и соединения			I		I	См. ПРИМЕЧАНИЕ 3)
7	Топливный фильтр			R		R	
8	Фильтрующий элемент воздушного фильтра		I	R	I	R	См. ПРИМЕЧАНИЕ 2)
9	Свечи зажигания	Модели с турбонадувом				R	
		За исключением моделей с турбонадувом		R	R	R	R
10	Смесь холостого хода [за исключением моделей с каталитическим нейтрализатором]	I	I	I	I	I	

– ПРОДОЛЖЕНИЕ –

ПРЕДМЕТ ТЕХНИЧЕСКОГО ОБСЛУЖИВАНИЯ		ПЕРИОДИЧНОСТЬ ОПЕРАЦИИ ПО ТЕХНИЧЕСКОМУ ОБСЛУЖИВАНИЮ АВТОМОБИЛЯ (Срок эксплуатации, в месяцах, или пробег автомобиля, в километрах (милях), в зависимости от того, что наступит раньше.)					ПРИМЕЧАНИЯ	
		Месяцы эксплуатации автомобиля		12	24	36		48
		× 1 000 км	1.6	25	50	75		100
		× 1 000 миль	1	15	30	45		60
11	Масло коробки переключения передач/ дифференциала (переднего и заднего) (трансмиссионное масло)				<b>R</b>		<b>R</b>	См. ПРИМЕЧАНИЕ 4) и 7)
12	Жидкость АКПП (АТФ)				<b>R</b>		<b>R</b>	См. ПРИМЕЧАНИЕ 4)
13	Тормозная жидкость				<b>R</b>		<b>R</b>	См. ПРИМЕЧАНИЕ 5)
14	Диски и колодки дисковых тормозов/пыльники и шарниры передней и задней осей			<b>I</b>	<b>I</b>	<b>I</b>	<b>I</b>	См. ПРИМЕЧАНИЕ 3)
15	Тормозные накладки и барабаны (Стояночный тормоз)				<b>I</b>		<b>I</b>	См. ПРИМЕЧАНИЕ 3)
16	Осмотр тормозных магистралей, проверка работы систем стояночного и рабочего тормоза			<b>P</b>	<b>P</b>	<b>P</b>	<b>P</b>	См. ПРИМЕЧАНИЕ 3)
17	Сцепление и система HILL-HOLDER			<b>I</b>	<b>I</b>	<b>I</b>	<b>I</b>	Регулировка свободного хода педали после пробега 1 600 км (1 000 миль)
18	Система рулевого управления и подвеска			<b>I</b>	<b>I</b>	<b>I</b>	<b>I</b>	См. ПРИМЕЧАНИЕ 3)
19	Смазка подшипников передних и задних колес						<b>(I)</b>	

**ПРИМЕЧАНИЕ:**

1) При эксплуатации автомобиля в перечисленных ниже\* тяжелых дорожных условиях замену масла двигателя и масляного фильтра следует производиться чаще.

2) При эксплуатации автомобиля в перечисленных ниже\* тяжелых дорожных условиях замену фильтрующего элемента воздушного фильтра следует производиться чаще.

3) При эксплуатации автомобиля в перечисленных ниже\* тяжелых дорожных условиях осмотр следует производить после каждых 15 000 км (9 000 миль) пробега или через 6 месяцев эксплуатации автомобиля – в зависимости от того, что наступит раньше.

4) При частой эксплуатации автомобиля в тяжелых дорожных условиях (например, частая буксировка прицепа или движение по песку) замена трансмиссионного масла в механической коробке переключения передач и жидкости АКПП (ATF), а также масла в переднем и заднем дифференциале, должна производиться чаще.

5) При эксплуатации автомобиля в перечисленных ниже местах замена

тормозной жидкости производится через каждые 25 000 км (15 000 миль) пробега или через каждые 12 месяцев эксплуатации автомобиля – в зависимости от того, что наступит раньше.

(1) Районы с повышенной влажностью

(2) Горные районы

6) Фильтр ATF не требует технического обслуживания. Фильтр ATF заменяется только при механическом повреждении или при выявлении утечки ATF.

7) Если на автомобиле часто осуществляется буксировка прицепа, замена трансмиссионного масла в заднем дифференциале должна производиться менее чем через каждые 25 000 км (15 000 миль) пробега (только для моделей, предназначенных для Австралии).

\* Примеры тяжелых дорожных условий

(1) Эксплуатация при очень низких температурах (только пункты 3, 4 и 18)

(2) Буксировка прицепа (только пункты 3, 4, 11, 12, 14 и 15)

(3) Частые поездки на короткие расстояния (только пункты 3, 4, 14 и 15)

(4) Поездки по пыльным дорогам (только пункты 8, 14, 15 и 18)

(5) Поездки по ухабистым и/или по грязным дорогам (только пункты 14, 15 и 18)

(6) Поездки в районах, дороги которых обрабатываются солью для дорог или другими веществами, вызывающими коррозию (только пункты 6, 14, 15, 16 и 18)

(7) Эксплуатация автомобиля в прибрежных районах (только пункты 6, 14, 15, 16 и 18)

## Меры предосторожности при проведении работ по техническому обслуживанию автомобиля

При необходимости проведения работ по техническому обслуживанию и ремонту, мы рекомендуем Вам проводить их у официального дилера SUBARU.

Перед самостоятельным проведением работ по техническому обслуживанию и ремонту Вам следует внимательно ознакомиться с информацией по уходу и порядку проведения общих работ по техническому обслуживанию и ремонту Вашего автомобиля, изложенной в данной Главе.

Неправильное или неполное выполнение операций по обслуживанию автомобиля может привести к плохой работе систем автомобиля и негативно сказаться на безопасности его эксплуатации. Гарантийные обязательства не распространяются на любые случаи, возникшие в результате неправильного проведения Вами работ по техническому обслуживанию и ремонту

Вашего автомобиля.

### ВНИМАНИЕ

- Проводите работы по техническому обслуживанию Вашего автомобиля только в безопасном месте.
- Во избежание травм будьте предельно внимательны при проведении работ на Вашем автомобиле. Помните, что некоторые материалы в автомобиле (например, аккумуляторная кислота) при неправильном обращении с ними могут представлять опасность для Вашего здоровья.
- Обслуживание Вашего автомобиля должно проводиться только высококвалифицированным персоналом. Лица, не обладающие достаточным опытом проведения работ по обслуживанию автомобилей, могут получить серьезные травмы.
- Используйте только специально предназначенные для проведения данных работ инструменты, находящиеся в

исправном состоянии.

- Никогда не влезайте под автомобиль, если он опирается только на домкрат. Для поддержки автомобиля всегда используйте специальные опорные стойки.
- Никогда не оставляйте двигатель работающим в плохо вентилируемых помещениях, таких как гараж или другие закрытые помещения.
- Не проводите каких-либо работ с аккумуляторной батареей или топливом рядом с источниками открытого огня, а также не курите во время проведения таких работ. Это приведет к пожару.
- Поскольку топливная система Вашего автомобиля находится под давлением, мы рекомендуем Вам обращаться к Вашему дилеру SUBARU для проведения работ по замене топливного фильтра.
- Надевайте предусмотренные средства защиты глаз, чтобы предотвратить попадание в глаза масла и жидкостей. При попадании в глаза масла или жидкостей, тщательно промойте их чистой водой.
- Не допускайте изменений в

электропроводке систем подушек безопасности или преднатяжителей ремней безопасности, а также не предпринимайте попыток разобрать их разъемы, поскольку это может привести к активации системы или к несрабатыванию этих систем в предусмотренных ситуациях. Для легкости распознавания, электропроводка и разъемы этих систем имеет желтый цвет. **ЗАПРЕЩАЕТСЯ** использование электрических тестеров в электрических цепях этих систем. При необходимости проведения работ по техническому обслуживанию подушек безопасности или преднатяжителей ремней безопасности мы рекомендуем Вам обратиться к ближайшему дилеру SUBARU.

## ■ Перед проведением работ по проверке состояния или техническому обслуживанию в моторном отсеке

### ВНИМАНИЕ

- Для предотвращения скатывания автомобиля всегда останавливайте двигатель и надежно фиксируйте положение автомобиля стояночным тормозом.
- Дождитесь, пока двигатель остынет. В процессе работы детали двигателя сильно нагреваются и остаются горячими еще некоторое время после его остановки.
- Не допускайте попадания моторного масла, а также охлаждающей, тормозной и прочих жидкостей, на горячие детали двигателя. Это может привести к пожару
- Всегда вынимайте ключ из замка зажигания. Если ключ зажигания находится в положении “ON”, то даже при выключенном двигателе может

неожиданно включиться вентилятор радиатора.

## ■ Проведение работ по проверке состояния или техническому обслуживанию в моторном отсеке при работающем двигателе

### ВНИМАНИЕ

Работающий двигатель может представлять собой опасность. Держите пальцы, руки, одежду, волосы и рабочие инструменты подальше от вентилятора радиатора, ремней и других движущихся частей двигателя. Перед началом работ рекомендуется снимать кольца, часы и галстуки.

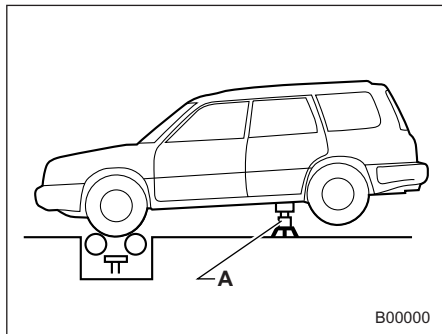

А) Опорная стойка

Для проведения работ по проверке состояния и технического обслуживанию полноприводных автомобилей при работающем двигателе и вращении всех четырех колес необходимо вывесить все четыре колеса при помощи домкратов или установить колеса на свободно вращающиеся ролики. Не допускайте высоких оборотов работы двигателя или резкого нажатия на педаль тормоза.

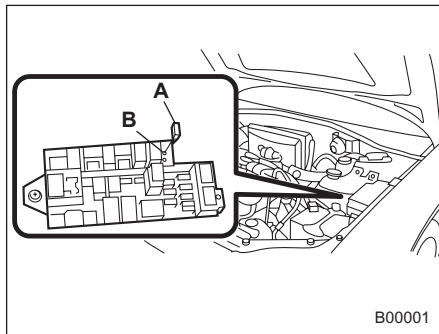

А) Запасной предохранитель  
Б) Гнездо "FWD" блока предохранителей

Для проведения работ по проверке состояния и техническому обслуживанию полноприводных автомобилей с АКПП (за исключением моделей с системой стабилизации курсовой устойчивости) при работающем двигателе и вращении всех четырех колес (например, когда все четыре колеса автомобиля вывешены при помощи домкратов, установлены на свободно вращающиеся ролики, или во время стендовых испытаний тормозной системы) переключите трансмиссию из режима полного привода в режим

переднего привода, установив запасной предохранитель (15А) в гнездо "FWD" блока предохранителей, расположенного в моторном отсеке.

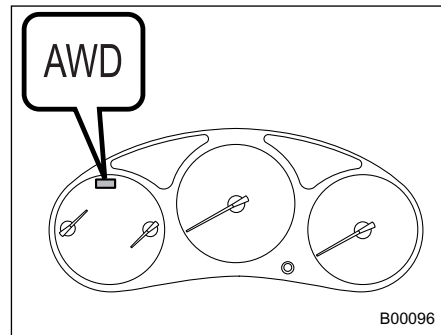

Убедитесь в том, что загорелась предупреждающая лампа полного привода "AWD".

Для предотвращения скатывания автомобиля зафиксируйте его положение надежными тормозными башмаками. Не допускайте высоких оборотов работы двигателя или резкого нажатия на педаль тормоза.

**▲ ОСТОРОЖНО**

**Модели с АКПП, оборудованные системой стабилизации курсовой устойчивости, не могут**

переводиться с режима полного привода на режим переднего привода. Для проведения работ по проверке состояния и техническому обслуживанию таких автомобилей при работающем двигателе и вращении всех четырех колес, обеспечьте вывешивание всех четырех колес при помощи домкратов или установите колеса автомобиля на свободно вращающиеся ролики.

## Капот двигателя

Открытие капота двигателя:

1. Если щетки стеклоочистителя отведены от ветрового стекла, верните их на место.

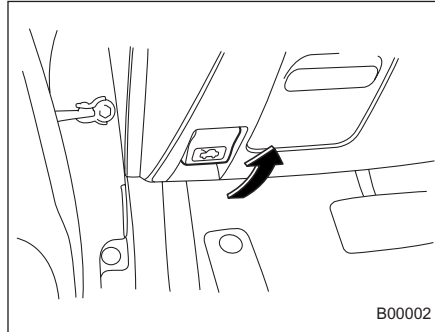

2. Потяните за рычаг открывания капота, расположенный под панелью приборов.

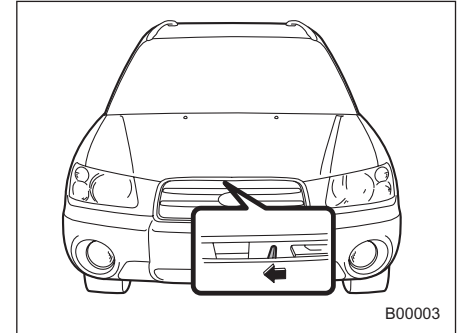

3. Отведите влево рычаг фиксатора капота, расположенный под решеткой радиатора.

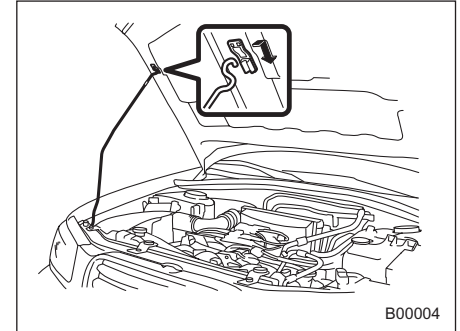

Поднимите капот, извлеките стойку капота из ее фиксатора, после чего вставьте конец стойки в

– ПРОДОЛЖЕНИЕ –

соответствующий паз на капоте.

Закрывание капот двигателя:

1. Немного приподняв капот и вытащив стойку капота из паза на капоте, вставьте стойку в ее фиксатор.
2. Опустите капот до высоты примерно **30 см (12 дюймов)** от его закрытого положения, после чего отпустите капот.
3. После закрытия капота убедитесь в том, что он надежно заперт.

Если выполнение описанных выше действий не привело к закрытию капота, то следует отпускать его из более высокого положения. Не нажимайте на капот для его закрывания. Это может привести к деформации металла его панели.

 **ВНИМАНИЕ**

**Перед началом движения обязательно убедитесь в том, что капот надежно заперт. В противном случае во время движения капот может открыться и закрыть Вам обзор, что может привести к аварии и получению серьезных травм.**

---

## Общий обзор компонентов моторного отсека

### ■ Модели с двигателем объемом 2,0 и 2,5 литра без турбонаддува

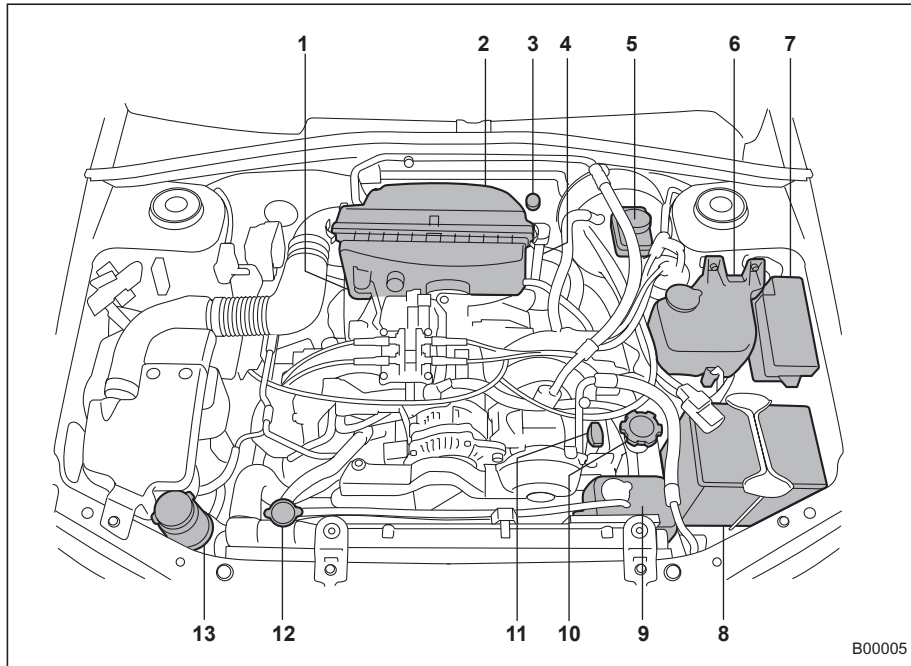

- 1) Щуп уровня масла (модели с МКПП) (стр. 11-25) или щуп уровня масла дифференциала (модели с АКПП) (стр. 11-28)
- 2) Фильтрующий элемент воздушного фильтра (стр. 11-22)
- 3) Бачок жидкости сцепления (стр. 11-32)
- 4) Щуп уровня жидкости АКПП (АТФ) (стр. 11-26)
- 5) Бачок тормозной жидкости (стр. 11-31)
- 6) Бачок стеклоомывателя (стр. 11-41)
- 7) Блок предохранителей (стр. 11-47)
- 8) Аккумуляторная батарея (стр. 11-45)
- 9) Бачок охлаждающей жидкости двигателя (стр. 11-19)
- 10) Крышка маслозаливной горловины двигателя (стр. 11-15)
- 11) Щуп уровня масла двигателя (стр. 11-15)
- 12) Крышка радиатора (стр. 11-19)
- 13) Бачок жидкости гидроусилителя руля (стр. 11-30)

## ■ Модели с двигателем объемом 2,0 литра с турбонаддувом

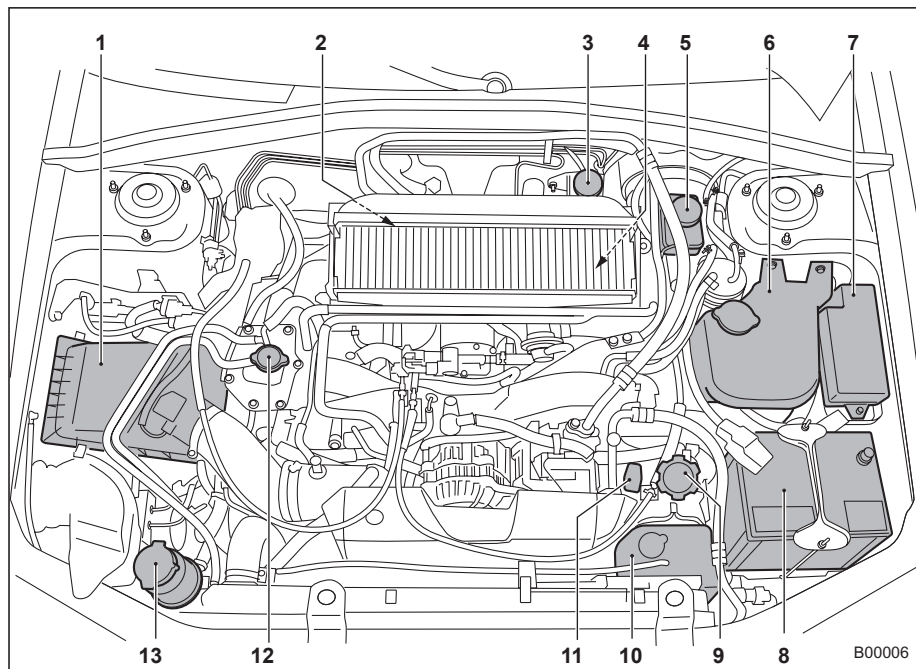

- 1) Фильтрующий элемент воздушного фильтра (стр. 11-22)
- 2) Щуп уровня масла (модели с МКПП) (стр. 11-25) или щуп уровня масла дифференциала (модели с АКПП) (стр. 11-28)
- 3) Бачок жидкости сцепления (стр. 11-32)
- 4) Щуп уровня жидкости АКПП (АТФ) (стр. 11-26)
- 5) Бачок тормозной жидкости (стр. 11-31)
- 6) Бачок стеклоомывателя (стр. 11-41)
- 7) Блок предохранителей (стр. 11-47)
- 8) Аккумуляторная батарея (стр. 11-45)
- 9) Крышка маслозаливной горловины двигателя (стр. 11-15)
- 10) Бачок охлаждающей жидкости двигателя (стр. 11-19)
- 11) Щуп уровня масла двигателя (стр. 11-15)
- 12) Крышка радиатора (стр. 11-19)
- 13) Бачок жидкости гидроусилителя руля (стр. 11-30)

■ Модели с двигателем объемом 2,5 литра с турбонаддувом

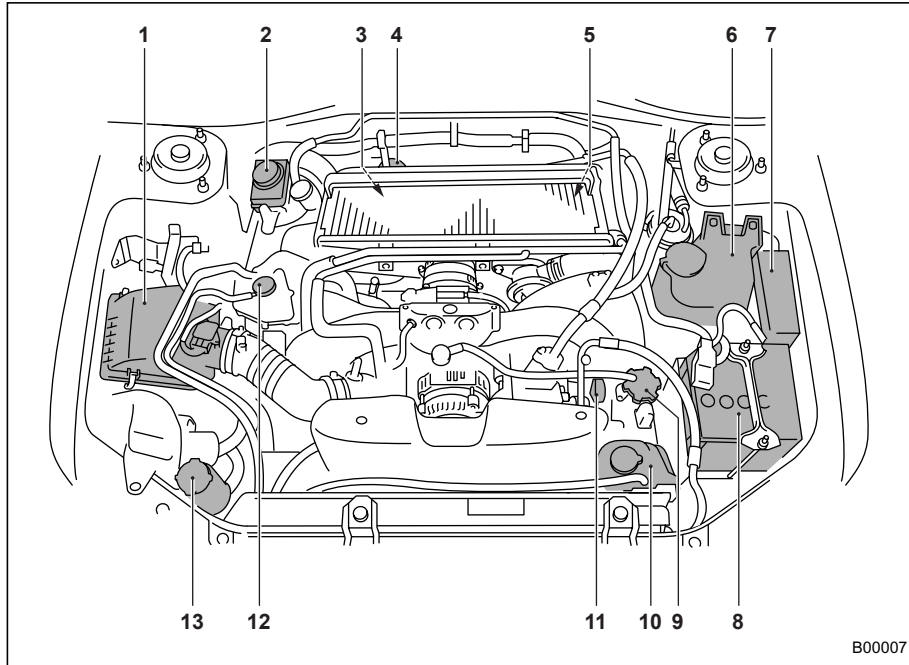

- 1) Фильтрующий элемент воздушного фильтра (стр. 11-22)
- 2) Бачок тормозной жидкости (стр. 11-31)
- 3) Щуп уровня масла (модели с МКПП) (стр. 11-25) или щуп уровня масла дифференциала (модели с АКПП) (стр. 11-28)
- 4) Бачок жидкости сцепления (стр. 11-32)
- 5) Щуп уровня жидкости АКПП (АТФ) (стр. 11-26)
- 6) Бачок стеклоомывателя (стр. 11-41)
- 7) Блок предохранителей (стр. 11-47)
- 8) Аккумуляторная батарея (стр. 11-45)
- 9) Крышка маслозаливной горловины двигателя (стр. 11-15)
- 10) Бачок охлаждающей жидкости двигателя (стр. 11-19)
- 11) Щуп уровня масла двигателя (стр. 11-15)
- 12) Крышка радиатора (стр. 11-19)
- 13) Бачок жидкости гидроусилителя руля (стр. 11-30)

## Масло двигателя

### ■ Проверка уровня масла

Производите проверку уровня масла в двигателе при каждой заправке автомобиля топливом.

1. Припаркуйте автомобиль на ровной поверхности и заглушите двигатель.

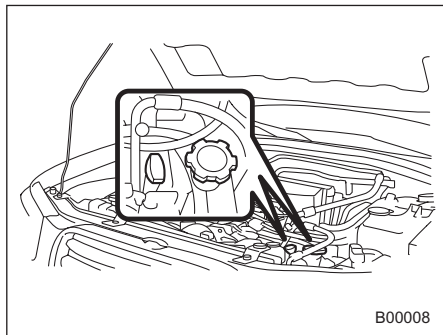

2. Извлеките щуп уровня масла, протрите его и вставьте обратно.

3. Убедитесь в том, что щуп уровня масла вставлен до упора, и на его рукоятке виден графический символ “”, как это показано на рисунке.

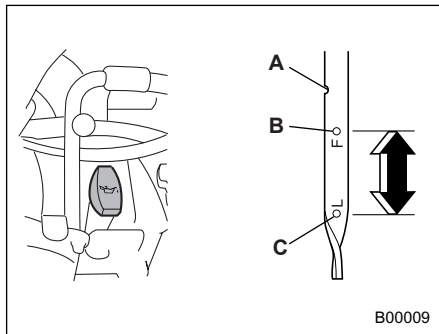

- A) Выемка
- B) Верхний уровень
- C) Нижний уровень

4. Повторно извлеките щуп уровня масла и проверьте уровень масла на нем. Если он ниже отметки нижнего уровня, долейте масло до отметки верхнего уровня.

### ОСТОРОЖНО

- **Используйте только моторное масло рекомендованной марки и вязкости.**
- **Соблюдайте осторожность, чтобы не пролить масло во время его доливки. Попадание масла на выхлопную трубу может привести к образованию резкого**

**запаха и дыма, а также стать причиной возникновения пожара.**

Если Вам необходимо проверить уровень масла сразу после остановки двигателя, следует подождать несколько минут для того, чтобы все масло стекло обратно в поддон картера.

Непосредственно после поездки или пока двигатель еще теплый, уровень масла может находиться между отметкой верхнего уровня и выемкой. Это объясняется тепловым расширением моторного масла.

Во избежание перелива масла двигателя не следует доливать масло, если его уровень достиг отметки верхнего уровня на холодном двигателе.

### ■ Замена масла и масляного фильтра

Замена масла и масляного фильтра производится в соответствии с графиком технического обслуживания автомобиля.

При езде по пыльным дорогам при частом совершении поездок на короткие расстояния, при буксировании прицепа или при

эксплуатации автомобиля в условиях очень низких температур наружного воздуха замена масла двигателя и масляного фильтра должна производиться чаще, чем предусмотрено графиком технического обслуживания.

1. Для лучшего слива масла прогрейте двигатель, дав ему поработать на холостом ходе в течение 10 минут.
2. Припаркуйте автомобиль на ровной поверхности и заглушите двигатель.
3. Снимите крышку с маслозаливной горловины.

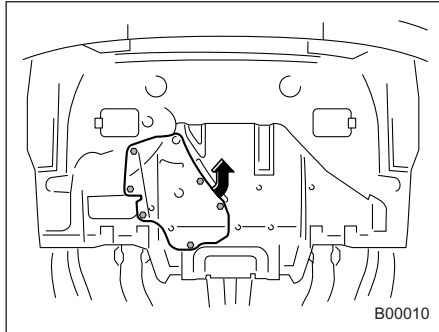

4. Откройте технологический лючок, сняв шесть фиксаторов и повернув его крышку против часовой стрелки. Откроется доступ к сливной пробке и

масляному фильтру.

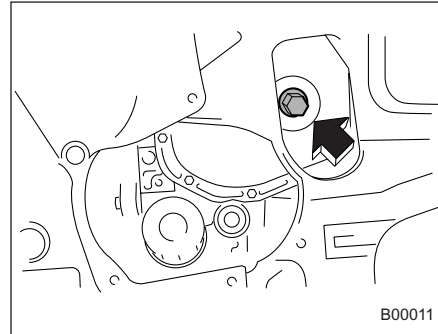

5. Пока двигатель еще теплый, слейте из двигателя масло, отвернув сливную пробку. Отработанное масло следует слить в контейнер соответствующей емкости и надлежащим образом утилизировать.

**⚠ ВНИМАНИЕ**

Во избежание ожогов соблюдайте осторожность при обращении с горячим моторным маслом.

6. После полного удаления отработанного масла вытрите посадочную поверхность сливной пробки чистой тканью, а затем плотно

затяните сливную пробку, установив новую уплотнительную шайбу.

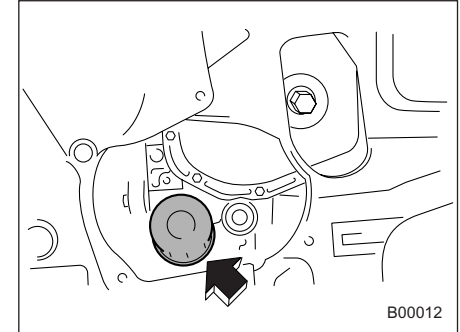

7. Снимите масляный фильтр при помощи специального ключа для снятия масляного фильтра.

**⚠ ОСТОРОЖНО**

Соблюдайте осторожность, чтобы не пролить масло во время его доливки. Попадание масла на выхлопную трубу может привести к образованию резкого запаха и дыма, а также стать причиной возникновения пожара.

8. Перед установкой нового масляного фильтра нанесите на резиновое

– ПРОДОЛЖЕНИЕ –

уплотнение тонкий слой моторного масла.

9. Очистите посадочное место резинового уплотнения в нижней части двигателя и вручную наверните масляный фильтр. Соблюдайте осторожность, чтобы не допустить перекручивания или повреждения резинового уплотнения.

10. После соприкосновения резинового уплотнения с его посадочной поверхностью затяните масляный фильтр так, как указано в приведенной ниже таблице.

Масляный фильтр цвет	Номер детали	Число оборотов
Черный	15208AA080	1 оборот
Белый	15208AA09A	2/3 – 3/4 оборота

**▲ ОСТОРОЖНО**

**Не старайтесь чрезмерно затягивать масляный фильтр, так как это может привести к протечке масла.**

11. Закройте технологический лючок,

повернув его крышку по часовой стрелке, и установите на прежнее место шесть фиксаторов.

12. Залейте в двигатель необходимое количество моторного масла.

Количество заливаемого масла (нормативная величина):

4,0 литра (4,2 кварты США; 3,5 английской кварты)

Количество масла, указанное выше – это нормативная величина. Реальное количество масла, которое необходимо залить, зависит от количества слитого масла. Количество слитого масла зависит от температуры и времени слива масла. Поэтому убедиться в том, что в двигатель залито нужное количество масла, можно только путем проверки его уровня щупом.

13. Запустите двигатель и убедитесь в отсутствии протечек масла из-под резинового уплотнения масляного фильтра.

14. Прогрейте двигатель до достижения его нормальной рабочей температуры. Затем заглушите двигатель и подождите несколько минут, пока масло полностью не стечет в поддон картера. Проверьте уровень масла еще

раз и долейте до нормы при необходимости.

**■ Рекомендованная марка и вязкость моторного масла**

Марка моторного масла:

SL или SJ по классификации API с надписью “ENERGY CONSERVING” (при отсутствии масла марки SL или SJ допускается использование масла марки SH) или A1, A2 или A3 по классификации ACEA, либо масло со знаком сертификации ILSAC (знак многоконечной звезды) на упаковке.

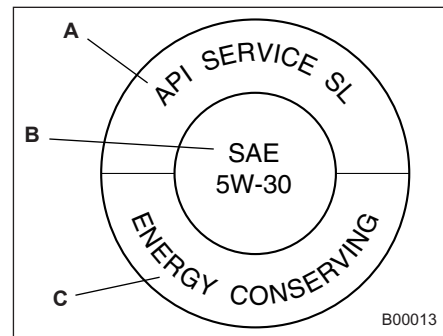

Знак сертификации API

A) Обозначение марки масла по

- классификации API
- В) Обозначение вязкости масла по классификации SAE
- С) Надпись указывает на то, что применение этого масла способствует экономии топлива

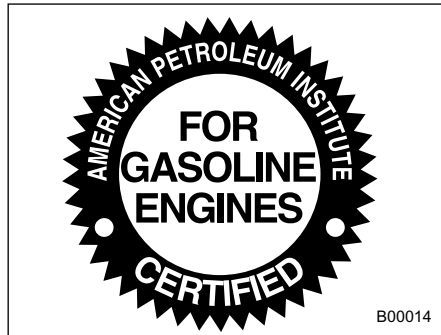

Знак сертификации ILSAC (знак многоконечной звезды)

Выбирая масло, Вы хотите получить масло должного качества и вязкости, обеспечивающее экономию топлива при использовании в двигателе Вашего автомобиля. В приведенной ниже таблице приводятся рекомендованные величины вязкости масла и оптимальные температуры использования масел.

При доливке масла допускается

смешивание масел различных производителей при условии, что их марка по классификации API и класс вязкости по классификации SAE соответствует рекомендованным к применению SUBARU.

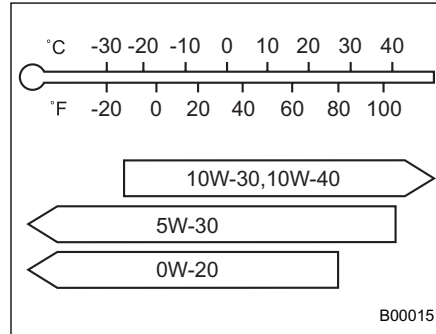

**Классификация вязкости по SAE и оптимальная температура использования масел с такой вязкостью**  
**Модель без турбонаддува**

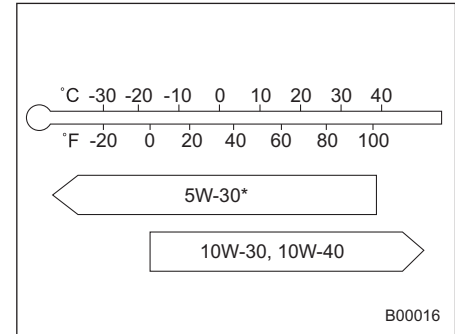

**Классификация вязкости по SAE и оптимальная температура использования масел с такой вязкостью**  
**Модель с турбонаддувом**

\*: Предпочтительней использование масла с вязкостью 5W-30.

С увеличением вязкости моторного масла увеличивается расход топлива двигателя. Масла с более низкой вязкостью обеспечивают меньший расход топлива и работу двигателя при низких температурах. Вместе с тем, в жаркую погоду лучшую смазку двигателя обеспечивают масла с более высокой вязкостью.

**▲ ОСТОРОЖНО**

Используйте только моторное масло рекомендованной марки и вязкости.

**■ Рекомендуемая марка и вязкость моторного масла при эксплуатации автомобиля в тяжелых дорожных условиях**

При эксплуатации Вашего автомобиля в условиях пустыни в условиях очень жаркого климата или при больших нагрузках, таких как буксирование прицепа, мы рекомендуем использовать масла следующих марок и класса вязкости.

SL или SJ по классификации API:

Класс вязкости по SAE:  
30, 40, 10W-50, 20W-40, 20W-50

**Система охлаждения**

**▲ ВНИМАНИЕ**

Не пытайтесь снять крышку радиатора, не заглушив двигатель и не дав ему возможность полностью остыть. Так как охлаждающая жидкость находится под давлением, то при снятии крышки радиатора Вы можете получить серьезные ожоги от выплескивания кипящей охлаждающей жидкости.

**▲ ОСТОРОЖНО**

На заводе-изготовителе охлаждающая система Вашего автомобиля была заполнена высококачественной, антикоррозионной охлаждающей жидкостью, предназначенной для круглогодичного использования и устойчивой к замерзанию при температурах до  $-36^{\circ}\text{C}$  ( $-33^{\circ}\text{F}$ ). При добавлении охлаждающей жидкости необходимо использовать только оригинальную охлаждающую жидкость SUBARU или

аналогичную ей смесь, состоящую из 50% мягкой воды и 50% охлаждающей жидкости на основе этиленгликоля. Применение других охлаждающих жидкостей может привести к коррозии в системе охлаждения. Охлаждающая жидкость двигателя должна быть устойчива к замерзанию, а также обеспечивать защиту системы охлаждения двигателя от коррозии даже в том случае, если низкие температуры не прогнозируются. Запрещается смешивать различные виды охлаждающих жидкостей.

**■ Вентилятор радиатора, патрубки и соединения**

На радиаторе Вашего автомобиля установлен электрический вентилятор, работой которого управляет термодатчик, срабатывающий при нагревании охлаждающей жидкости до определенной температуры. Если вентилятор радиатора не включается, а указатель температуры охлаждающей жидкости двигателя показывает превышение нормального

диапазона температур, то это может свидетельствовать о неисправности в электрической цепи вентилятора радиатора. Проверьте состояние плавкого предохранителя и при необходимости замените его. Если предохранитель не перегорел, мы рекомендуем Вам обратиться к Вашему дилеру SUBARU для проверки системы охлаждения двигателя.

Если Вам часто приходится доливать охлаждающую жидкость, то это может свидетельствовать об утечках из системы охлаждения двигателя. В таких случаях мы рекомендуем Вам проверить состояние как самой системы охлаждения двигателя, так и ее соединений на предмет утечек, механических повреждений и ослабленных креплений.

## ■ Охлаждающая жидкость двигателя

### ▼ Проверка уровня охлаждающей жидкости

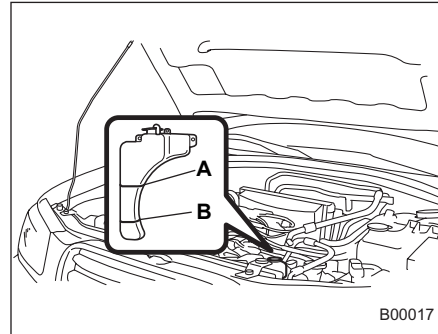

- A) Отметка полного уровня "FULL"  
B) Отметка низкого уровня "LOW"

Проверяйте уровень охлаждающей жидкости при каждой заправке автомобиля топливом.

1. Проверьте уровень охлаждающей жидкости по отметкам на наружной поверхности бачка охлаждающей жидкости при холодном двигателе автомобиля.
2. Если уровень приближается к отметке "LOW" или опустился ниже этой отметки, долейте охлаждающую

жидкость до отметки "FULL". При полном отсутствии охлаждающей жидкости в расширительном бачке снимите крышку радиатора и залейте необходимое количество охлаждающей жидкости.

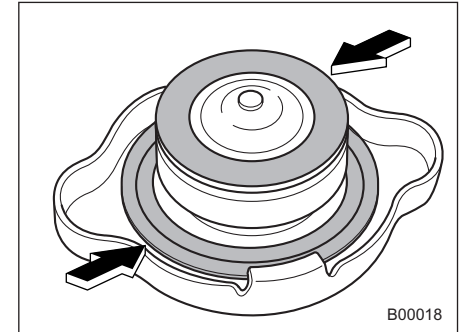

3. После доливки охлаждающей жидкости в расширительный бачок и радиатор установите на них крышки, предварительно убедившись в правильности положения резиновых уплотнений крышки радиатора.

### ▲ ОСТОРОЖНО

- Соблюдайте осторожность, чтобы не пролить охлаждающую жидкость во время ее доливки. Попадание охлаждающей

– ПРОДОЛЖЕНИЕ –

жидкости двигателя на выхлопную трубу может привести к появлению резкого запаха и дыма, а также стать причиной возникновения пожара.

• Не допускайте попадания брызг охлаждающей жидкости на окрашенные поверхности автомобиля. Спирт, содержащийся в охлаждающей жидкости, может повредить окрашенные поверхности.

#### ▼ Замена охлаждающей жидкости

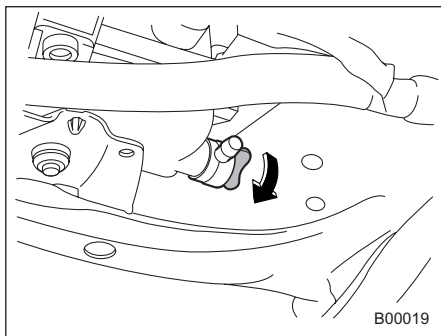

Осуществляйте замену охлаждающей жидкости двигателя в соответствии с графиком технического обслуживания автомобиля, следуя при этом

приведенным ниже рекомендациям.

1. Снимите защиту картера (для автомобилей с защитой картера).
2. Установите под сливную пробку емкость соответствующего объема, после чего слегка отверните сливную пробку.
3. Для обеспечения слива охлаждающей жидкости слегка отверните крышку радиатора. Затем слейте охлаждающую жидкость из расширительного бачка. Надежно затяните сливную пробку.

#### **⚠ ВНИМАНИЕ**

Не пытайтесь снять крышку радиатора, не заглушив двигатель и не дав ему возможность полностью остыть. Так как охлаждающая жидкость находится под давлением, то при снятии крышки радиатора Вы можете получить серьезные ожоги от выплескивания кипящей охлаждающей жидкости.

4. Установите защиту картера.

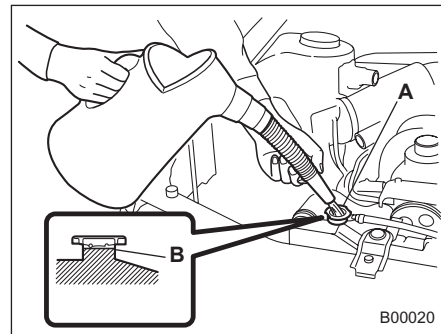

#### Модели без турбонаддува

- A) Заливная горловина
- B) Залейте охлаждающую жидкость до этого уровня

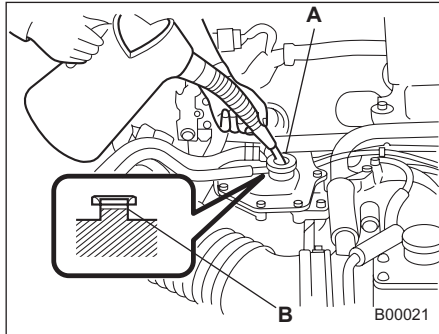

**Модели с турбонаддувом**

- A) Заливная горловина
- B) Залейте охлаждающую жидкость до этого уровня

5. Медленно заливайте охлаждающую жидкость, пока она не заполнит заливную горловину. При слишком быстром заливании охлаждающей жидкости часть воздуха может остаться в системе охлаждения, образуя там воздушные пробки.

Нормативное количество охлаждающей жидкости в системе охлаждения двигателя (включая охлаждающую жидкость в расширительном бачке):

- Модели с двигателем объемом 2,0 л без турбонаддува:
- модели с МКПП – 6,6 литра (7,0

- кварты США; 5,8 английской кварты)
- Модели с АКПП (с подогревателем ATF). 6,9 литра (7,3 кварты США; 6,1 английской кварты)
- Модели с АКПП (без подогревателя ATF). 6,5 литра (6,9 кварты США; 5,7 английской кварты)

- Модели с двигателем объемом 2,5 л без турбонаддува:
- модели с МКПП – 6,9 литра (7,3 кварты США; 6,1 английской кварты)
- Модели с АКПП. 6,8 литра (7,2 кварты США; 6,0 английской кварты)

- Модели с турбонаддувом:
- Модели с МКПП (с охладителем масла). 7,3 литра (7,7 кварты США; 6,4 английской кварты)
- Модели с МКПП (без охладителя масла). 7,4 литра (7,8 кварты США; 6,5 английской кварты)
- Модели с АКПП. 7,3 литра (7,7 кварты США; 6,4 английской кварты)

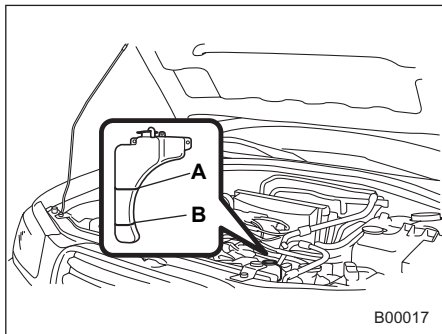

- А) Отметка полного уровня "FULL"  
В) Отметка низкого уровня "LOW"

6. Залейте охлаждающую жидкость, наполнив расширительный бачок до отметки "FULL".

### **▲ ОСТОРОЖНО**

- Соблюдайте осторожность, чтобы не пролить охлаждающую жидкость во время ее доливки. Попадание охлаждающей жидкости двигателя на выхлопную трубу может привести к появлению резкого запаха и дыма, а также стать причиной возникновения пожара.
- Не допускайте попадания брызг охлаждающей жидкости на

окрашенные поверхности автомобиля. Спирт, содержащийся в охлаждающей жидкости, может повредить окрашенные поверхности.

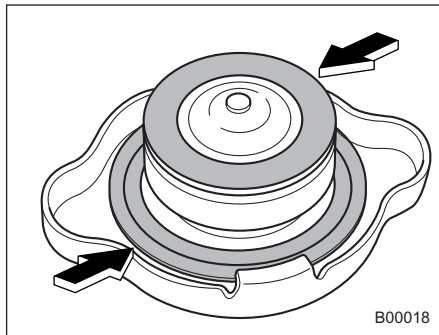

7. Закройте горловину радиатора крышкой и плотно затяните ее. Убедитесь в правильности положения резиновых уплотнений крышки радиатора.

8. Запустите двигатель и дайте ему поработать не менее пяти минут, поддерживая частоту вращения двигателя на уровне 2000 – 3000 об/мин.

9. Заглушите двигатель и подождите, пока не остынет охлаждающая

жидкость (до 50 – 60°C [122 – 140°F]). При снижении уровня охлаждающей жидкости, долейте ее в радиатор и расширительный бачок до уровня "FULL".

10. Закройте горловину радиатора и расширительный бачок крышками, после чего плотно затяните их.

## Фильтрующий элемент воздушного фильтра

Фильтрующий элемент воздушного фильтра работает как сетчатый фильтр. При повреждении фильтрующей поверхности элемента или его отсутствии увеличивается износ двигателя и укорачивается срок его службы.

Фильтрующий элемент воздушного фильтра представляет собой воздушный фильтр вязкостного типа. Нет необходимости чистить или промывать фильтрующий элемент.

### ▲ ВНИМАНИЕ

Не допускайте работы двигателя без фильтрующего элемента воздушного фильтра. Он не только обеспечивает фильтрацию наружного воздуха, но и служит пламегасителем при обратных вспышках двигателя. Отсутствие фильтрующего элемента воздушного фильтра при обратных вспышках двигателя может привести к пожару.

## ■ Замена фильтрующего элемента воздушного фильтра

### ▼ Модели без турбонаддува

Замена фильтрующего элемента воздушного фильтра производится в соответствии с графиком технического обслуживания автомобиля. При эксплуатации автомобиля в условиях сильного запыления замену фильтрующего элемента воздушного фильтра следует производить чаще. Мы рекомендуем Вам всегда использовать только оригинальные запасные части SUBARU.

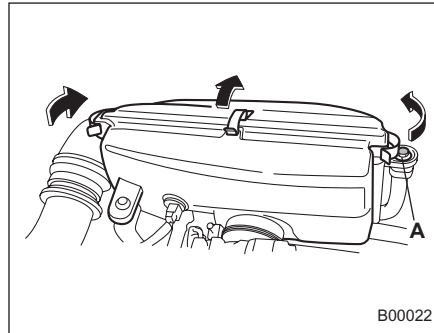

A) Болт

1. Снимите болт, фиксирующий задний кожух фильтрующего элемента воздушного фильтра.
2. Отстегните три фиксатора, удерживающие задний кожух фильтрующего элемента воздушного фильтра.

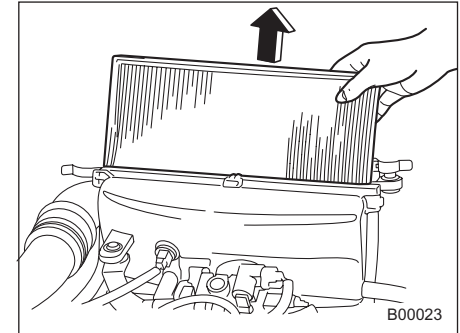

3. Отделите задний кожух фильтрующего элемента воздушного фильтра от переднего кожуха и снимите фильтрующий элемент воздушного фильтра.
4. Протрите внутренние поверхности заднего и переднего кожуха фильтрующего элемента воздушного фильтра влажной тканью, после чего вставьте новый фильтрующий элемент воздушного фильтра.
5. Введите четыре выступа на заднем

– ПРОДОЛЖЕНИЕ –

кожухе фильтрующего элемента воздушного фильтра в пазы на переднем кожухе, защелкните три фиксатора на заднем корпусе фильтрующего элемента воздушного фильтра и затяните болт.

▼ Модели с турбонаддувом

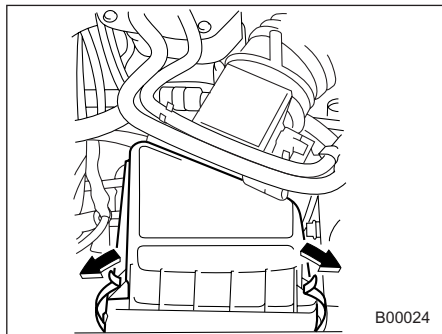

1. Отстегните два фиксатора, удерживающие крышку корпуса воздушного фильтра.

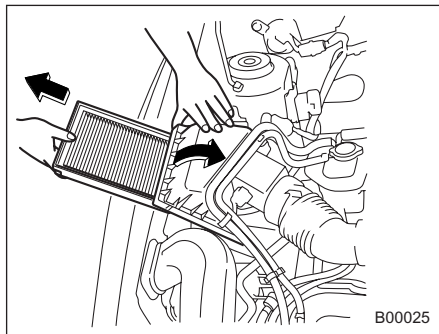

2. Откройте крышку корпуса воздушного фильтра и снимите фильтрующий элемент воздушного фильтра.

3. Протрите внутреннюю поверхность крышки и корпуса воздушного фильтра влажной тканью и установите новый фильтрующий элемент.

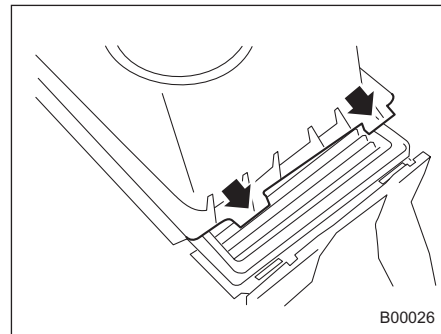

4. Чтобы установить крышку корпуса воздушного фильтра, введите два выступа на крышке корпуса воздушного фильтра в пазы на корпусе воздушного фильтра и защелкните две стяжные защелки на крышке корпуса воздушного фильтра.

## Свечи зажигания

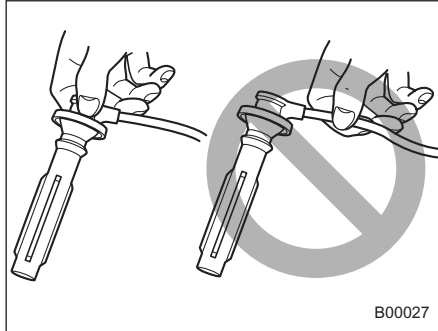

B00027

Осуществляйте замену свечей зажигания в соответствии с графиком технического обслуживания автомобиля.

### **▲ ОСТОРОЖНО**

- При отсоединении проводов высокого напряжения от свечей зажигания обязательно удерживайте провода высокого напряжения за наконечники, а не за сами провода.
- При подсоединении проводов высокого напряжения соблюдайте правильную

последовательность.

### ■ Рекомендованные к использованию свечи зажигания

За исключением моделей с турбонаддувом:

**BKR5E-11 (NGK)**  
**RC10YC4 (Champion)**

Модели с турбонаддувом:

Модели с двигателем объемом 2,0 л:  
**PFR6G (NGK)**

Модели с двигателем объемом 2,5 л:  
**ILFR6B (NGK)**

## Приводные ремни

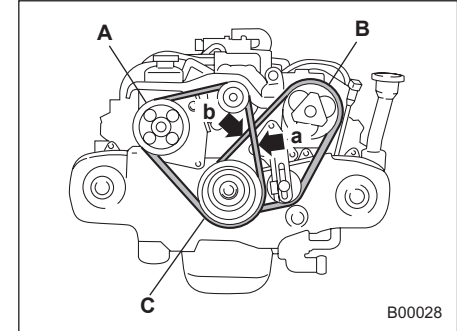

B00028

- A) Шкив насоса гидроусилителя руля  
B) Шкив компрессора кондиционера воздуха  
C) Шкив коленчатого вала

Генератор переменного тока, насос гидроусилителя руля и компрессор кондиционера воздуха приводятся в действие приводными ремнями. Для правильной работы этих устройств необходимо поддерживать достаточную степень натяжения приводных ремней.

Для проверки натяжения приводных ремней приложите к соответствующим шкивам поверочную линейку и при помощи пружинных весов приложите к

– ПРОДОЛЖЕНИЕ –

точке, расположенной посередине между шкивами, усилие, равное 98 Н (10 кг, 22 фунтам). Прогиб ремня должен соответствовать нормативной величине. При чересчур ослабленном ремне, а также при выявлении на нем трещин или следов износа, мы рекомендуем Вам обратиться к Вашему дилеру SUBARU.

мм (дюймы)

	Прогиб ремня	
	Новый ремень	Старый ремень
a	7.0 – 9.0 (0.28 – 0.35)	9.0 – 11.0 (0.35 – 0.43)
b	7.5 – 8.5 (0.30 – 0.33)	9.0 – 10.0 (0.35 – 0.40)

## Масло механической коробки переключения передач

### ■ Проверка уровня масла

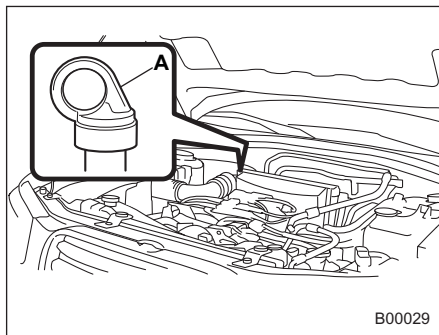

Модель без турбонаддува

A) Желтая рукоятка

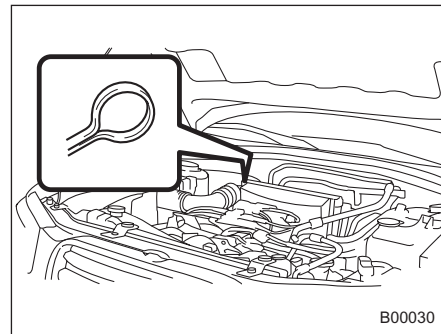

Модель с турбонаддувом

Ежемесячно проверяйте уровень масла.

1. Припаркуйте автомобиль на ровной поверхности и заглушите двигатель.
2. Извлеките щуп уровня масла, протрите его и вставьте обратно.

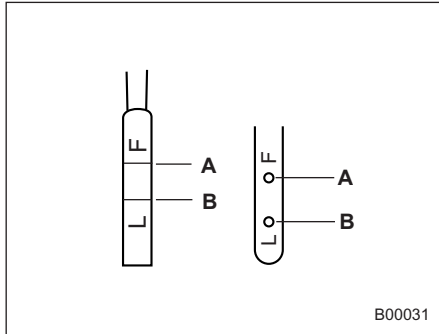

- А) Верхний уровень  
В) Нижний уровень

3. Повторно извлеките щуп уровня масла и проверьте уровень масла на нем. Если уровень масла ниже отметки нижнего уровня, долейте масло до отметки верхнего уровня через отверстие для щупа уровня масла.

### ■ Рекомендованная марка и вязкость моторного масла

Каждый производитель масел использует собственные базовые масла и присадки. Не допускайте смешивания масел различных производителей.

Марка моторного масла:

GL-5 по классификации API

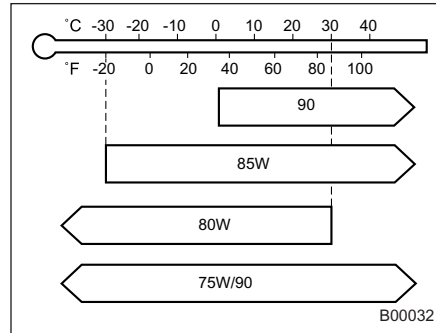

**Классификация вязкости по SAE и оптимальная температура использования масел с такой вязкостью**

## Жидкость АКПП (ATF)

### ■ Проверка уровня жидкости

Жидкость АКПП сильно расширяется при повышении температуры, а уровень жидкости изменяется в зависимости от ее температуры. Поэтому на щупе имеется две шкалы – для проверки уровня горячей жидкости и для проверки уровня холодной жидкости.

Несмотря на то, что уровень жидкости можно проверять и до ее нагрева – по шкале щупа “COLD”, – мы рекомендуем производить такую проверку при рабочей температуре жидкости.

### ▼ Проверка уровня горячей жидкости

Ежемесячно проверяйте уровень жидкости.

1. Доведите температуру жидкости АКПП до нормальной рабочей температуры (70 – 80°C (158 – 176°F), проехав на автомобиле несколько километров (миль).
2. Припаркуйте автомобиль на ровной поверхности и установите стояночный тормоз.
3. Сначала переведите рычаг выбора режима поочередно в каждое из

– ПРОДОЛЖЕНИЕ –

имеющихся положений. Затем установите рычаг селектора в положение “Р” и запустите двигатель на холостых оборотах.

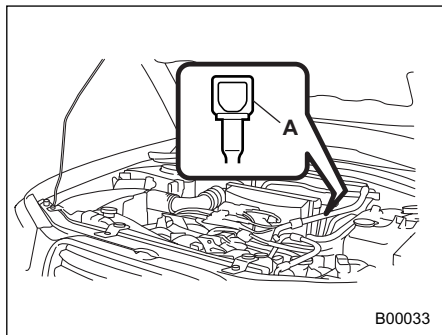

B00033

#### Модели без турбонаддува

A) Желтая рукоятка

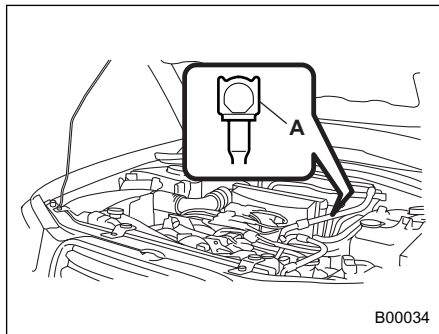

B00034

#### Модели с турбонаддувом

A) Желтая рукоятка

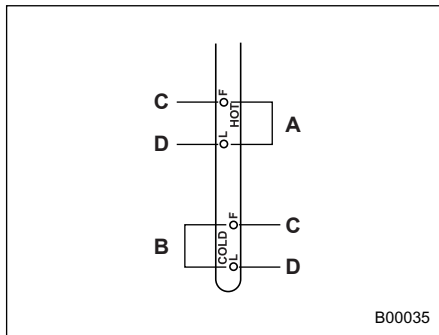

B00035

A) Шкала “HOT” проверки уровня горячей жидкости

B) Шкала “COLD” проверки уровня

- холодной жидкости
- C) Верхний уровень
- D) Нижний уровень

4. Извлеките щуп и проверьте уровень жидкости. Если он ниже отметки нижнего уровня на шкале “HOT”, долейте рекомендованную к использованию трансмиссионную жидкость до отметки верхнего уровня этой шкалы.

#### ▼ Проверка уровня холодной трансмиссионной жидкости

Если у Вас нет времени для прогрева АКПП, то для проверки уровня жидкости в холодном состоянии, извлеките щуп и убедитесь в том, что уровень жидкости находится между верхней и нижней отметками на шкале “COLD”. Если уровень жидкости находится ниже отметки нижнего уровня этой шкалы, долейте жидкость до отметки верхнего уровня. Будьте осторожны, чтобы не перелить жидкость.

#### ■ Рекомендованная жидкость

Мы рекомендуем Вам использовать трансмиссионную жидкость одного из следующих типов.

Оригинальная жидкость АКПП

фирмы SUBARU  
IDEMITSU ATF HP  
Castrol Transmax J

### ПРИМЕЧАНИЕ

- Использование других, не указанных типов жидкостей АКПП, может привести к повреждениям внутри коробки переключения передач. При замене жидкости АКПП используйте только указанные выше жидкости.
- Если жидкостей рекомендованных выше типов нет в наличии, допускается использование жидкости АКПП типа “Dexron III”.

## Трансмиссионное масло переднего дифференциала (автомобили с АКПП)

### ■ Проверка уровня масла

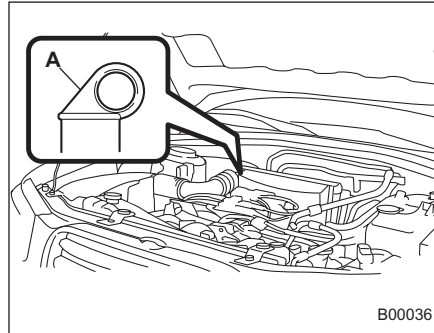

A) Желтая рукоятка

Ежемесячно проверяйте уровень трансмиссионного масла переднего дифференциала.

1. Припаркуйте автомобиль на ровной поверхности и заглушите двигатель.
2. Извлеките щуп уровня масла, протрите его и вставьте обратно.

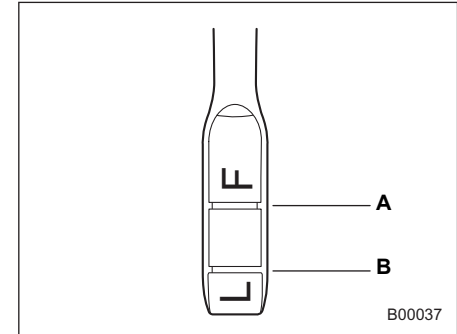

- A) Верхний уровень  
B) Нижний уровень

3. Повторно извлеките щуп уровня масла и проверьте уровень масла на нем. Если он ниже отметки нижнего уровня, долейте масло до отметки верхнего уровня.

### ■ Рекомендованная марка и вязкость моторного масла

Каждый производитель масел использует собственные базовые масла и присадки. Не допускайте смешивания масел различных производителей.

Марка моторного масла:

GL-5 по классификации API

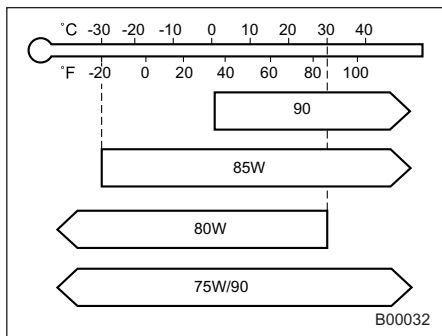

Классификация вязкости по SAE и оптимальная температура использования масел с такой вязкостью

## Трансмиссионное масло заднего дифференциала

### ■ Проверка уровня трансмиссионного масла

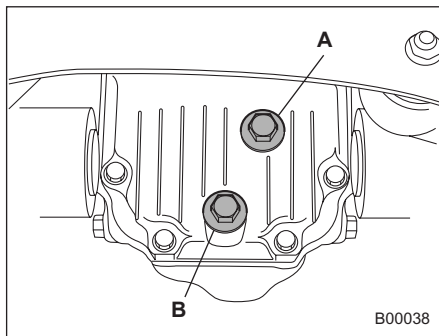

- A) Заливная пробка
- B) Сливная пробка

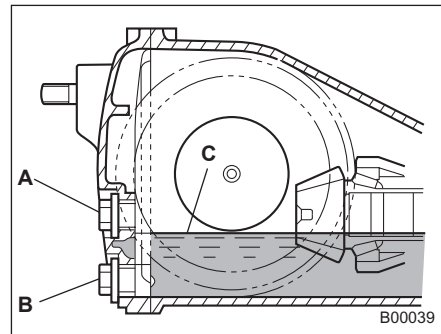

Модели с двигателем объемом 2,0 л без турбонаддува

- A) Заправочное отверстие
- B) Сливное отверстие
- C) Уровень масла

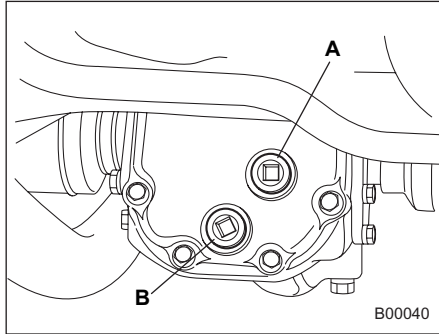

- A) Заливная пробка
- B) Сливная пробка

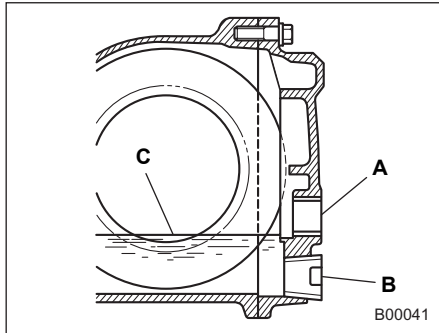

За исключением моделей с двигателем объемом 2,5 л без

#### турбонаддува

- A) Заправочное отверстие
- B) Сливное отверстие
- C) Уровень масла

Выверните пробку из заправочного отверстия и проверьте уровень масла. Уровень масла должен находиться на уровне нижней кромки заправочного отверстия. Если он ниже, следует долить масло до требуемого уровня через заправочное отверстие.

#### **▲ ОСТОРОЖНО**

Необходимость частой доливки может свидетельствовать об утечке масла. При подозрении на неисправности мы рекомендуем Вам обратиться к Вашему дилеру SUBARU для проверки Вашего автомобиля.



#### ■ Рекомендованная марка и вязкость моторного масла

Каждый производитель масел использует собственные базовые масла и присадки. Не допускайте смешивания масел различных производителей.

Марка моторного масла:

**GL-5 по классификации API**

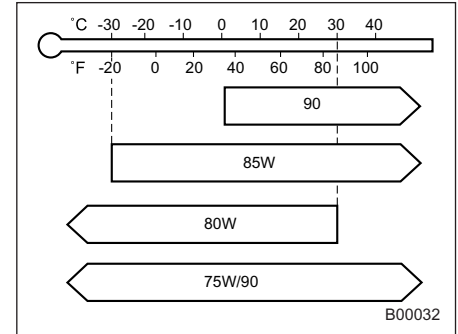

Классификация вязкости по SAE и оптимальная температура использования масел с такой вязкостью

## Жидкость гидроусилителя руля

### ■ Проверка уровня жидкости

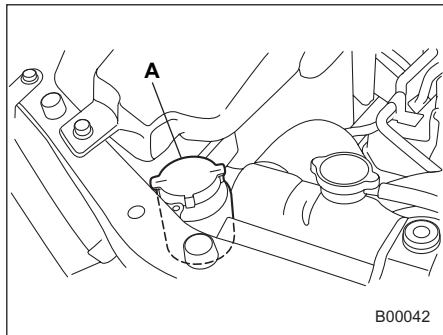

А) Бачок

Жидкость гидроусилителя руля характеризуется значительным расширением при повышенных температурах, а ее уровень изменяется в зависимости от ее температуры. Поэтому на щупе имеется две шкалы – для проверки уровня горячей и холодной жидкости.

Ежемесячно проверяйте уровень жидкости гидроусилителя руля.

1. Припаркуйте автомобиль на ровной поверхности и заглушите двигатель.

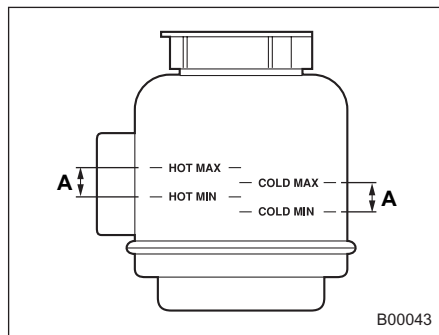

А) Номинальный диапазон

2. Проверьте уровень жидкости в бачке.

При горячем состоянии жидкости после недавней поездки: Убедитесь в том, что уровень жидкости гидроусилителя руля находится между отметками “HOT MIN” (минимальный уровень горячей жидкости) и “HOT MAX” (максимальный уровень горячей жидкости) на наружной поверхности бачка.

При холодном состоянии жидкости перед совершением поездки: Убедитесь в том, что уровень жидкости гидроусилителя руля находится между отметками “COLD MIN” (минимальный уровень холодной жидкости) и “COLD MAX” (максимальный уровень

холодной жидкости) на наружной поверхности бачка.

3. Если уровень жидкости ниже отметки “COLD MIN”, долийте рекомендованную к использованию жидкость так, чтобы ее уровень находился между отметками “COLD MIN” и “COLD MAX”.

Если уровень жидкости слишком низкий, это может свидетельствовать о возможных ее утечках. Для проведения диагностики мы рекомендуем Вам обратиться к Вашему дилеру SUBARU.

### ⚠ ВНИМАНИЕ

Во избежание ожогов соблюдайте осторожность, так как жидкость может нагреваться до высокой температуры.

### ⚠ ОСТОРОЖНО

• При доливке используйте только чистую жидкость гидроусилителя руля, не допуская попадания в бачок какой-либо грязи. Кроме того, не допускайте смешивания жидкостей гидроусилителя руля разных марок.

- Старайтесь не проливать жидкость при доливке ее в бачок.

## ■ Рекомендованная жидкость

Жидкость АКПП типа “Dexron III”

## Тормозная жидкость

### ■ Проверка уровня жидкости

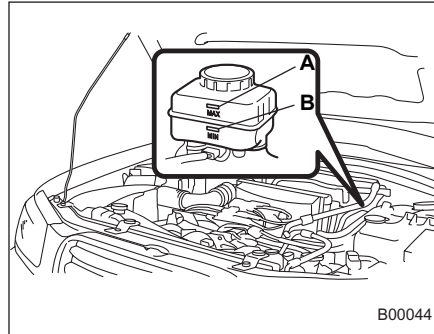

- А) Отметка “MAX” максимального уровня  
 В) Отметка “MIN” минимального уровня

Ежемесячно проверяйте уровень жидкости.

Проверьте уровень жидкости по отметкам на наружной поверхности стенки бачка. Если уровень упал ниже отметки “MIN”, долейте в бачок рекомендованную к использованию тормозную жидкость до отметки “MAX”. Используйте только тормозную жидкость, реализуемую в герметичных емкостях.

### ▲ ВНИМАНИЕ

- Тормозная жидкость характеризуется поглощением влаги, содержащейся в воздухе. Наличие влаги в тормозной жидкости может серьезно ухудшить тормозную характеристику автомобиля.
- Необходимость частой доливки может свидетельствовать об утечке. При подозрении на неисправности мы рекомендуем Вам обратиться к Вашему дилеру SUBARU для проверки Вашего автомобиля.

### ▲ ОСТОРОЖНО

- Не допускайте смешивания тормозных жидкостей разных марок.
- При доливке тормозной жидкости не допускайте попадания в бачок какой-либо грязи.
- Не допускайте разбрызгивания тормозной жидкости на окрашенные поверхности или резиновые детали автомобиля. Содержащийся в ней спирт может

– ПРОДОЛЖЕНИЕ –

повредить их.

### ■ Рекомендованная для использования тормозная жидкость

“FMVSS” № 116, свежая тормозная жидкость DOT 3 или DOT 4

## Жидкость сцепления (автомобили с МКПП)

### ■ Проверка уровня жидкости

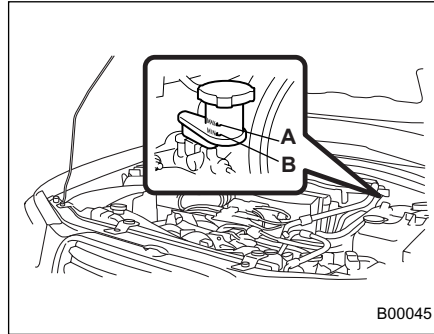

- A) Отметка “MAX” максимального уровня  
B) Отметка “MIN” минимального уровня

Проверьте уровень жидкости по отметкам на наружной поверхности стенки бачка. Если уровень упал ниже отметки “MIN”, долейте в бачок рекомендованную к использованию жидкость сцепления до отметки “MAX”. Используйте только такую жидкость сцепления, которая реализуется в герметичных емкостях.

### ▲ ОСТОРОЖНО

- Жидкость сцепления характеризуется поглощением влаги, содержащейся в воздухе. Наличие влаги в жидкости сцепления может нарушить работу сцепления.
- Необходимость частой доливки может свидетельствовать об утечке. При подозрении на неисправности мы рекомендуем Вам обратиться к Вашему дилеру SUBARU для проверки Вашего автомобиля.
- Не допускайте смешивания жидкостей сцепления разных марок.
- При доливке жидкости сцепления не допускайте попадания в бачок какой-либо грязи.

### ■ Рекомендованная для использования жидкость сцепления

“FMVSS” № 116, свежая тормозная жидкость DOT 3 или DOT 4

## Усилитель тормозной системы

Если усилитель тормозной системы работает не так, как описано ниже, мы рекомендуем Вам обратиться к Вашему дилеру SUBARU для проведения работ по диагностике.

1. При выключенном двигателе несколько раз нажмите на педаль тормоза, прилагая одинаковые усилия. Величина хода педали не должна изменяться.

2. Запустите двигатель при нажатой педали тормоза. При запуске двигателя педаль должна слегка опуститься к полу.

3. При нажатой педали тормоза заглушите двигатель и удерживайте педаль в нажатом положении в течение приблизительно 30 секунд. Высота педали не должна меняться.

4. Вновь запустите двигатель, дайте ему поработать около минуты, а затем выключите. Для проверки усилителя тормозной системы нажмите на педаль тормоза несколько раз. Если ход педали уменьшается с каждым нажатием, то это свидетельствует о нормальной работе усилителя тормозной системы.

## Педаль тормоза

Проверяйте свободный ход педали тормоза и запас расстояния до пола в соответствии с графиком технического обслуживания автомобиля.

### ■ Проверка свободного хода педали тормоза

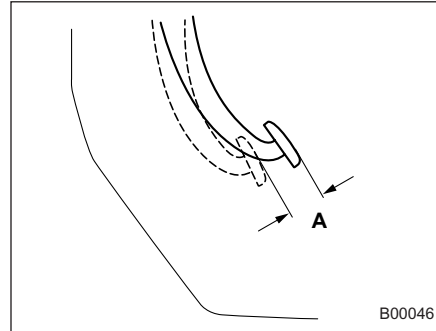

A) 1,0 – 3,0 мм (0,04 – 0,12 дюйма)

Заглушите двигатель и несколько раз с усилием нажмите на педаль тормоза. Для проверки свободного хода нажмите пальцем на педаль тормоза с усилием не более 10 Н (1 кг, 2 фунта). Если свободный ход педали тормоза не соответствует техническим

характеристикам, мы рекомендуем Вам обратиться к Вашему дилеру SUBARU.

### ■ Проверка запаса расстояния до пола педали тормоза

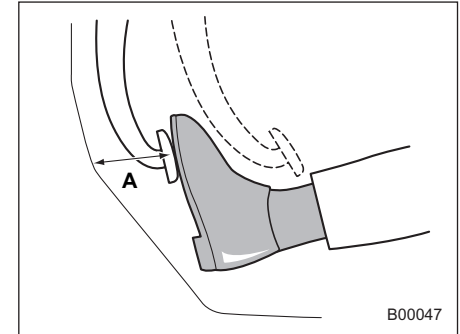

A) Для моделей, предназначенных для Европы:

Автомобили с левосторонним расположением руля.  
Более 65 мм (2,56 дюйма)

Автомобили с правосторонним расположением руля.  
Более 85 мм (3,35 дюйма)

Для других моделей:  
Автомобили с левосторонним

расположением руля.  
Более 50 мм (1,97 дюйма)

Автомобили с правосторонним  
расположением руля.  
Более 70 мм (2,76 дюйма)

Нажмите на педаль с усилием приблизительно 294 Н (30 кг, 66 фунтов) и замерьте расстояние между верхней поверхностью накладке педали и полом.

Если результаты измерений меньше, чем нормативная величина, а также при неплавном ходе педали, мы рекомендуем Вам обратиться к Вашему дилеру SUBARU.

## Педаль сцепления (автомобили с МКПП)

Проверяйте свободный ход педали сцепления и запас расстояния до пола в соответствии с графиком технического обслуживания автомобиля.

### ■ Проверка работы сцепления

Проведите проверку включения и выключения сцепления.

1. При работе двигателя на холостых оборотах убедитесь в том, что при нажатии педали сцепления не возникает каких-либо необычных шумов, а также в том, что включение первой передачи или заднего хода не сопровождается дрожанием педали или ее вибрацией.

2. Троньтесь с места, плавно отпуская педаль сцепления, чтобы убедиться в том, что сцепление двигателя с коробкой переключения передач происходит без признаков проскальзывания.

### ■ Проверка свободного хода педали сцепления

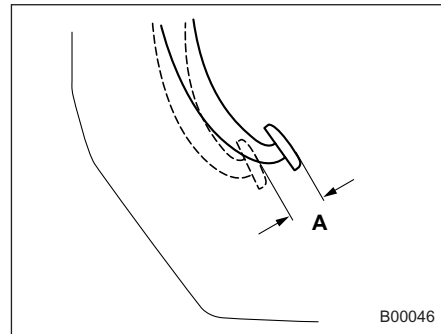

A) 4,0 – 13,0 мм (0,16 – 0,51 дюйма)

Слегка нажимайте пальцем на педаль сцепления, пока не почувствуете сопротивление, после чего проверьте свободный ход педали.

Если свободный ход педали тормоза не соответствует техническим характеристикам, мы рекомендуем Вам обратиться к Вашему дилеру SUBARU.

## Механизм удержания автомобиля на уклоне при выключенном сцеплении (HILL HOLDER) (автомобили с МКПП – если установлен)

Для проверки правильности работы механизма HILL HOLDER выполните следующие операции:

1. Не выключая двигатель, остановите автомобиль на подъеме, осуществив одновременное нажатие педали сцепления и педали тормоза.
2. Убедитесь в том, что даже при отпускании педали тормоза автомобиль не скатывается вниз.
3. Затем убедитесь в том, что автомобиль нормально трогается с места при выполнении обычных операций, выполняемых при трогании с места.

Если механизм HILL HOLDER не работает как описано выше, мы рекомендуем Вам обратиться к Вашему дилеру SUBARU.

## Замена тормозных колодок и накладок

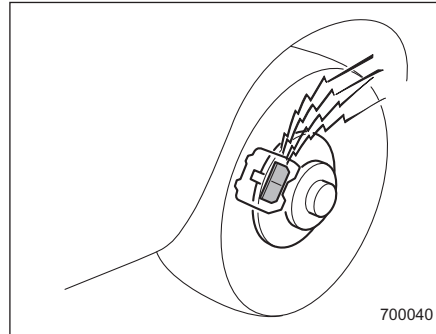

Тормозные колодки переднего и заднего правого дискового тормоза снабжены звуковыми индикаторами износа. Когда степень износа тормозных колодок приближается к эксплуатационному пределу, то при нажатии педали тормоза индикатор износа издает очень громкий скрежет.

Если Вы слышите такой скрежет при каждом нажатии педали тормоза, мы рекомендуем Вам при первой возможности обратиться к Вашему дилеру SUBARU для проведения работ по замене тормозных колодок.

### **▲ ОСТОРОЖНО**

Если, несмотря на громкий скрежет, издаваемый звуковыми индикаторами износа тормозных колодок, Вы будете продолжать эксплуатировать Ваш автомобиль, то это приведет к необходимости проведения весьма дорогостоящей операции по ремонту или замене тормозного диска.

### ■ Притирка новых тормозных колодок и накладок

При замене тормозных колодок или накладок мы рекомендуем Вам использовать только оригинальные запасные части SUBARU. После замены необходимо произвести притирку тормозов:

#### ▼ Тормозные колодки и накладки

Слегка нажмите на педаль тормоза на скорости 50 – 65 км/ч (30 – 40 миль/час). Повторите эту операцию пять или более раз.

#### ▼ Накладки стояночного тормоза

1. Осуществляйте равномерное движение на автомобиле со скоростью

– ПРОДОЛЖЕНИЕ –

порядка 35 км/ч (22 миль/час).

2. Нажав на кнопку фиксатора стояночного тормоза, МЕДЛЕННО и ПЛАВНО потяните рычаг стояночного тормоза вверх. (С усилием приблизительно 147 Н [15 кг, 33 фунта].)

3. Продолжайте движение при таком положении стояночного тормоза, проехав расстояние порядка 200 м (220 ярдов).

4. Сделайте паузу от 5 до 10 минут, необходимую для охлаждения стояночного тормоза. Повторите эту операцию еще раз.

5. Проверьте ход рычага стояночного тормоза. Если ход рычага стояночного тормоза не укладывается в номинальный диапазон, отрегулируйте его, поворачивая регулировочную гайку на рычаге стояночного тормоза.

Ход рычага стояночного тормоза:

7 – 8 щелчков / 196 Н (20 кг, 44 фунта)

### **⚠ ВНИМАНИЕ**

**Притирку тормозных колодок и накладок следует производить в безопасном месте.**

### **⚠ ОСТОРОЖНО**

**Прикладывание чрезмерного усилия при поднятии рычага стояночного тормоза может привести к блокировке задних колес. Во избежание этого обеспечьте медленное и плавное поднятие рычага стояночного тормоза.**

## Ход рычага стояночного тормоза

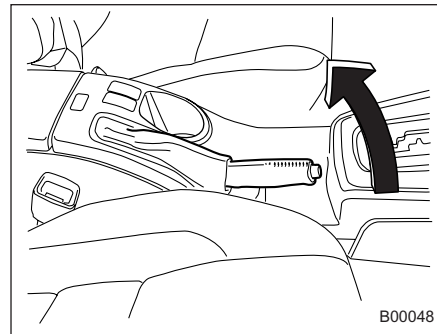

Проверка хода рычага стояночного тормоза производится в соответствии с графиком технического обслуживания автомобиля. При правильной регулировке стояночного тормоза надежное торможение обеспечивается плавным, но твердым поднятием рычага стояночного тормоза на 7 – 8 щелчков с усилием порядка 196 Н (20 кг, 44 фунтов). Если ход рычага стояночного тормоза не укладывается в номинальный диапазон, мы рекомендуем Вам обратиться к Вашему дилеру SUBARU для проведения работ по проверке

состояния и регулировке тормозной системы.

## Шины и диски

### ■ Типы шин

Вам следует знать тип шин, установленных на Вашем автомобиле.

#### ▼ Всесезонные шины

Всесезонные шины предназначены для обеспечения достаточной степени управляемости, силы сцепления с дорожным покрытием и тормозной характеристики автомобиля в течение всего года, даже при движении по заснеженным и обледеневшим дорогам. Тем не менее, все типы всесезонных шин не способны обеспечить такое же сцепление на дорогах, покрытых рыхлым снегом или глубоким слоем снега, а также на обледеневших дорогах, которое обеспечивают зимние шины.

Всесезонные шины отличаются надписью "ALL SEASON" или "M+S" (Грязь + Снег) на боковой поверхности шины.

#### ▼ Летние шины

Летние шины лучше всего подходят для движения на высокой скорости по автомагистралям в сухую погоду.

Летние шины не подходят для движения по скользким (заснеженным

или обледеневшим) дорогам.

Для движения по заснеженным или обледеневшим дорогам мы настоятельно рекомендуем Вам использовать зимние шины.

При установке зимних шин обязательно поменяйте шины на все четырех колесах.

#### ▼ Зимние (шипованные) шины

Зимние шины лучше всего подходят для движения по заснеженным и обледеневшим дорогам. Вместе с тем, зимние шины уступают летним и всесезонным шинам при движении по другим дорогам.

### ■ Проверка состояния шин

Ежедневно проверяйте состояние шин Вашего автомобиля на наличие серьезных повреждений, а также застрявших гвоздей и камней. Одновременно проверяйте шины и на наличие ненормального износа.

При обнаружении каких-либо проблем мы рекомендуем Вам немедленно обратиться к Вашему дилеру SUBARU.

### ПРИМЕЧАНИЕ

• После удара о бордюры или после эксплуатации автомобиля в тяжелых дорожных условиях

(например, движение по ухабистым дорогам) диски и шины Вашего автомобиля могут получить такие повреждения, которые не видны невооруженным глазом. Результаты таких повреждений становятся очевидными только по прошествии определенного времени. Избегайте заездов на бордюры, старайтесь не попадать в выбоины на дорогах и не ездить по плохим дорогам. Если такая ситуация неизбежна, снизьте скорость движения автомобиля до пешеходной скорости, стараясь преодолеть бордюры и другие препятствия под прямым углом. Кроме того, следите за тем, чтобы шины Вашего автомобиля не прижимались к бордюру во время стоянки.

• Если Вы ощущаете необычную вибрацию при движении Вашего автомобиля, или Вам становится сложно удерживать автомобиль рулем при движении по прямой, то это может свидетельствовать о повреждении одной из шин и/или дисков Вашего автомобиля. В таких случаях мы рекомендуем Вам медленно доехать до ближайшего официального дилера SUBARU для проверки состояния Вашего

автомобиля.

### ■ Давление в шинах и износ шин

Поддержание правильного давления воздуха в шинах позволит Вам максимально продлить срок их службы. Кроме того, это является одним из необходимых условий обеспечения нормативных ходовых качеств Вашего автомобиля. Не реже одного раза в месяц (например, во время заправки топливом), а также перед каждой дальней поездкой, проверяйте и, при необходимости, регулируйте давление воздуха в каждой шине (включая шину запасного колеса).

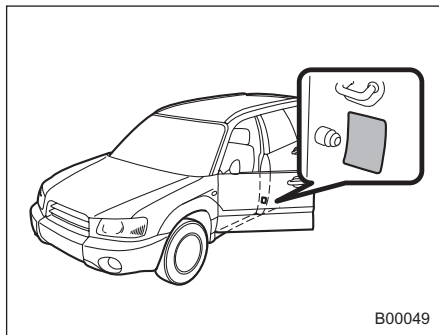

Давление следует проверять только в

холодных шинах. Используя для измерений манометр, отрегулируйте давление в шинах в соответствии с нормативными величинами, приведенными в специальной табличке. Эта табличка находится на средней стойке со стороны водителя.

Даже после короткой поездки шины нагреваются, а давление воздуха в них увеличивается. Кроме того, давление воздуха в шинах зависит от температуры наружного воздуха. Наиболее оптимальной является проверка давления воздуха в шинах, проведенная на открытом воздухе перед поездкой.

При нагревании шины воздух внутри нее расширяется, в результате чего возрастает и давление воздуха в шине. Будьте осторожны, чтобы по ошибке не снизить давление в такой шине путем выпуска из нее воздуха.

### ПРИМЕЧАНИЕ

- При нагреве шины давление воздуха в ней повышается примерно на 30 кПа (0,3 кгс/см<sup>2</sup>, 4,3 фунта на кв. дюйм).
- Шины считаются холодными, когда автомобиль простоял без движения, по меньшей мере, три

часа или проехал расстояние менее 1,6 км (1 мили).

### **▲ ВНИМАНИЕ**

Не выпускайте воздух из теплых шин для регулировки давления воздуха в шинах. Это приведет к тому, что в давление воздуха в шинах станет пониженным.

Неправильное давление воздуха в шинах не только ухудшает маневренность Вашего автомобиля и комфортность поездки, но и способствует ненормальному износу шин.

• **Правильное давление воздуха в шинах** (износ протектора – равномерный)

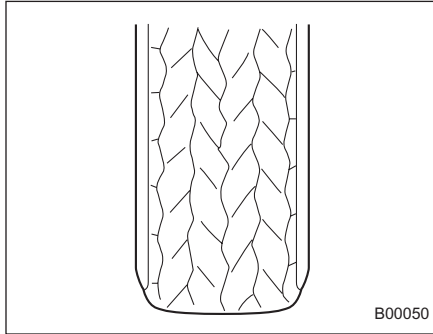

Сцепление с дорожным покрытием – хорошее, автомобиль четко реагирует на повороты руля. Сопротивление качению – низкое, что обуславливает и пониженный расход топлива.

• **Слишком низкое давление воздуха в шинах** (протектор изношен по краям)

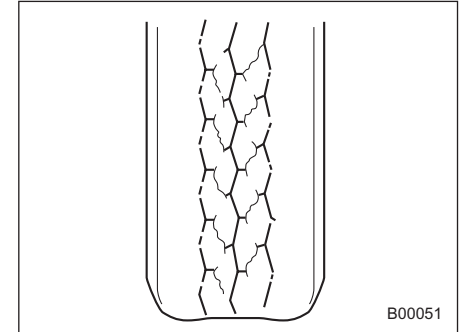

Сопротивление качению – высокое, вызывающее повышенный расход топлива.

- **Слишком высокое давление воздуха в шинах** (протектор изношен по центру)

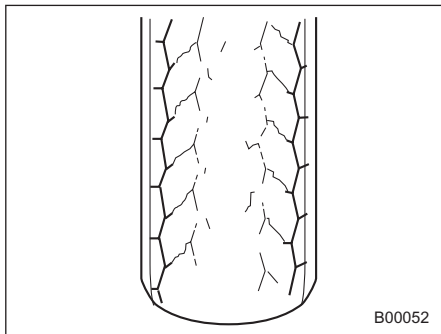

Комфортность поездки – низкая. Кроме того, шина усиливает воздействие на автомобиль неровностей дорожного покрытия, что может привести к повреждению автомобиля.

В табличке, расположенной на средней стойке со стороны водителя, приводятся нормативное давление воздуха в шинах при движении с полной нагрузкой, а также при буксировании прицепа. Отрегулируйте давление в шинах в соответствии с режимом нагрузки Вашего автомобиля.

### **ВНИМАНИЕ**

Езда на высоких скоростях при очень низком давлении в шинах может привести к сильной деформации и быстрому нагреву шин. Резкое повышение температуры может привести к расслоению протектора и разрушению шины. В результате автомобиль теряет управляемость, что может привести к аварии.

### **■ Балансировка колес**

Все колеса Вашего автомобиля были правильно сбалансированы при сборке автомобиля, однако, по мере износа шин при эксплуатации автомобиля балансировка колес нарушается. Разбалансировка колес является причиной вибрации рулевого колеса на определенных скоростях, а также отклонения автомобиля от прямолинейного движения. Кроме того, разбалансировка колес может стать причиной повреждений в системе рулевого управления и в подвеске автомобиля, а также сопровождаться неравномерным износом шин. При

подозрении, что имеет место разбалансировка колес, мы рекомендуем Вам обратиться к Вашему дилеру SUBARU для проведения работ по проверке состояния колес и их балансировке. Кроме того, балансировка колес должна проводиться после ремонта и перестановки шин.

### **ПРИМЕЧАНИЕ**

Нарушение углов установки колес\* приведет не только к большему износу шин, но и к снижению устойчивости автомобиля. При обнаружении ненормального износа шин мы рекомендуем Вам обратиться к Вашему дилеру SUBARU.

\*: Для обеспечения оптимальной устойчивости прямолинейного движения, а также устойчивости на поворотах, конструкция подвески Вашего автомобиля предусматривает, что каждое колесо устанавливается под определенным углом как относительно других колес, так и относительно дорожного покрытия.

## ■ Индикаторы износа

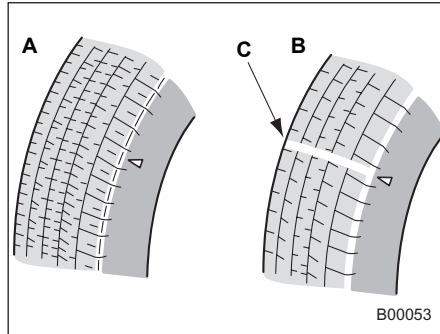

- A) Новый протектор
- B) Изношенный протектор
- C) Индикатор износа протектора

Каждая шина имеет индикатор износа, который становится видимым, когда глубина канавки протектора шины уменьшается до 1,6 мм (0,063 дюйма). Когда становится видимой сплошная поперечная полоса индикатора износа, шину необходимо заменить.

### **▲ ВНИМАНИЕ**

Когда становится видимым индикатор износа, то это свидетельствует о том, что степень износа шины превысил

допустимый предел, и шина должна быть немедленно заменена. Если продолжить эксплуатацию автомобиля с такой шиной, то при движении на высоких скоростях в условиях сырой погоды автомобиль может перейти в режим аквапланирования. Возникшая в результате этого потеря управляемости автомобилем может стать причиной аварии.

### ПРИМЕЧАНИЕ

В целях общей безопасности регулярно проверяйте состояние протекторов шин, заменяя шины до появления на них индикаторов износа.

## ■ Перестановка колес

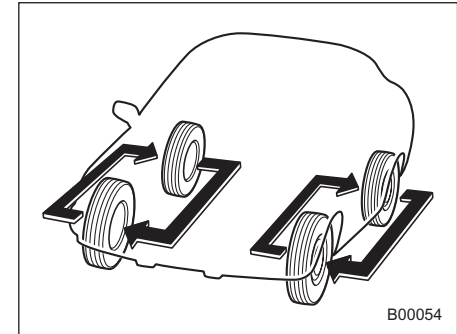

Как правило, износ шин на разных колесах различен. Для продления срока службы каждой шины и обеспечения их равномерного износа следует менять их местами через каждые 10 000 км (6 200 миль) пробега. Этот процесс предусматривает перестановку передней и задней шины с каждой из сторон автомобиля. (Таким образом, каждая шина должна остаться на той же стороне автомобиля, на которой она была установлена первоначально.) Одновременно с перестановкой шин следует производить замену поврежденных шин или шин с неравномерным износом. После

– ПРОДОЛЖЕНИЕ –

перестановки шин отрегулируйте давление воздуха в шинах, а также проверьте надежность затяжки гаек крепления колес.

Повторно проверьте затяжку гаек крепления колес после пробега порядка 1 000 км (600 миль) и подтяните ослабшие гайки.

### ■ Замена шин

Диски и шины являются важными и неотъемлемыми деталями конструкции Вашего автомобиля, их нельзя менять произвольно. Шины, входящие в состав стандартной комплектации автомобиля, были подобраны для обеспечения оптимальных эксплуатационных характеристик Вашего автомобиля, сочетающих высокие ходовые качества и комфортность, а также способствующих долговечности Вашего автомобиля. Чрезвычайно важно, чтобы размер, конструкция, предельная скорость и нагрузка, на которую рассчитана каждая шина Вашего автомобиля, соответствовала нормативным величинам, приведенным в таблице характеристик шин.

Использование шин, не соответствующих нормативным величинам, приведенным в указанной выше таблице, снижает управляемость автомобиля, комфортность поездок, ухудшает тормозную характеристику автомобиля, становится причиной искажений в показаниях спидометра и одометра. При этом устанавливается ненадлежащий зазор между колесами и кузовом автомобиля, а также изменяется предусмотренный для данного автомобиля дорожный просвет.

Все четыре шины должны иметь не только одинаковый размер, конструкцию, рисунок протектора и марку, но и быть изготовлены на одном предприятии-изготовителе. При замене шин мы рекомендуем Вам устанавливать только такие шины, которые идентичны тем, что входят в стандартную комплектацию Вашего автомобиля.

Для повышения безопасности эксплуатации автомобиля SUBARU рекомендует одновременную замену всех четырех шин.

### ВНИМАНИЕ

- Все четыре шины должны быть одинаковыми в том, что касается производителя, марки (рисунка протектора), конструкции, степени износа, размера, а также предельной скорости и нагрузки, на которую они рассчитаны. Одновременное использование шин разных типов, размеров или степеней износа может привести к повреждению силовой передачи автомобиля. Использование шин разных размеров и типов может опасным образом сказаться на управляемости автомобиля и его тормозной характеристике, что, в свою очередь, может привести к аварии.
- Используйте только радиальные шины. Не допускайте одновременного использования радиальных и диагональных или диагонально-опоясанных шин. Это может опасным образом сказаться на управляемости автомобиля и привести к аварии.

## ■ Замена диска

При замене дисков из-за их повреждений или по другим причинам убедитесь в том, что новые диски имеют такие же технические характеристики, что и диски, входящие в состав стандартной комплектации автомобиля. Новые диски Вы можете приобрести у официальных дилеров SUBARU.

### ВНИМАНИЕ

Используйте только такие диски, технические характеристики которых подходят для использования на Вашем автомобиле. Диски, не отвечающие этим требованиям, могут препятствовать работе суппорта тормоза, а также стать причиной трения шин о колесные ниши на поворотах. В результате автомобиль теряет управляемость, что может привести к аварии.

## Диски из алюминиевого сплава (если установлены)

Алюминиевые диски легко царапаются и подвержены механическим повреждениям. Для обеспечения безопасной езды и нормальных эксплуатационных характеристик таких дисков, а также для сохранения их внешнего вида, при обращении с ними следует соблюдать осторожность.

- После замены колес при их перестановке или после повреждения шины обязательно проверяйте затяжку гаек крепления колес после пробега порядка 1 000 км (600 миль). Подтяните ослабленные гайки с нормативным усилием затяжки.
- Не наносите масло на резьбовые соединения, гайки крепления колес или конические поверхности дисков.
- Не допускайте трения дисков о выступающие острые предметы или бордюрные камни.
- При установке цепей противоскольжения обеспечьте их равномерное распределение по внешним поверхностям шин, так как иначе они могут поцарапать поверхности дисков.
- При замене гаек крепления колес,

балансировочных грузиков или колпаков колес мы рекомендуем Вам использовать оригинальные запасные части SUBARU, специально предназначенные для алюминиевых дисков.

## Жидкость стеклоомывателя

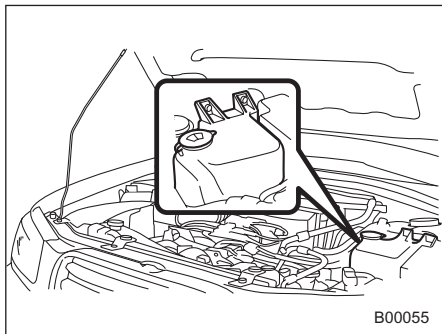

Проверяйте уровень жидкости стеклоомывателя при каждой заправке автомобиля топливом. При низком уровне долейте жидкость до горловины бачка.

Используйте специальную жидкость стеклоомывателя. При отсутствии специальной жидкости стеклоомывателя используйте чистую воду.

В районах, где зимой вода замерзает, используйте специальную незамерзающую жидкость стеклоомывателя. Оригинальная жидкость стеклоомывателя SUBARU

содержит 58,5% метилового спирта и 41,5% поверхностно-активных веществ. Температура ее замерзания зависит от степени разбавления, что отражено в приведенной ниже таблице.

Жидкость стеклоомывателя Концентрация	Замерзание Температура
30%	-12°C (10,4°F)
50%	-20°C (-4°F)
100%	-45°C (-49°F)

### **▲ ОСТОРОЖНО**

**Никогда не используйте охлаждающую жидкость двигателя в качестве жидкости стеклоомывателя, поскольку это может привести к повреждению окрашенных поверхностей автомобиля.**

## Замена щеток стеклоочистителей

Налипание на лобовое стекло или на стеклоочистители насекомых, воска, жира и прочих веществ приводит к неравномерной работе стеклоочистителей и образованию грязных полос на стекле. Если грязные полосы остаются на стекле после омывания стекла стеклоомывателем, или стеклоочистители работают неравномерно, внешнюю поверхность лобового (или заднего) стекла и стеклоочистители следует вымыть губкой или мягкой тканью, смоченными нейтральным моющим средством, не содержащим абразивных материалов. После очистки ополосните лобовое стекло и щетки стеклоочистителя чистой водой. Лобовое стекло считается чистым, если после промывания стекла водой на его поверхности не образуются капли.

### **▲ ОСТОРОЖНО**

**Не промывайте щетки стеклоочистителей бензином или какими-либо растворителями. Это ухудшит их работу.**

Если Вам не удастся устранить полосы на стекле указанным выше способом, замените щетки стеклоочистителей, выполнив следующие операции:

## ■ Щетки стеклоочистителей ветрового стекла

1. Отведите рычаг стеклоочистителя от ветрового стекла.

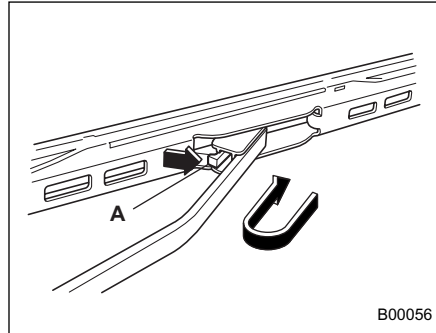

A) Фиксатор

2. Снимите узел щетки стеклоочистителя, удерживая его в области оси поворота и прикладывая усилие в направлении, указанном на рисунке стрелкой, одновременно нажимая на фиксатор щетки стеклоочистителя.

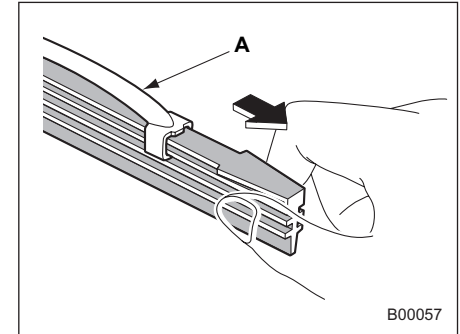

A) Металлический держатель

3. Удерживая в руке зафиксированную сторону узла резинового скребка щетки стеклоочистителя, с усилием потяните за него, пока фиксаторы на резиновом скребке не выйдут из металлического держателя.

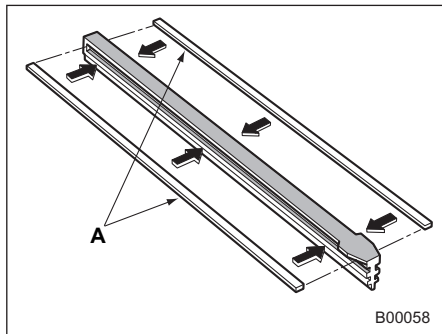

А) Металлические направляющие

4. Если новый резиновый скребок щетки не снабжен двумя металлическими направляющими, снимите их со старого резинового скребка щетки стеклоочистителя и установите их на новый.

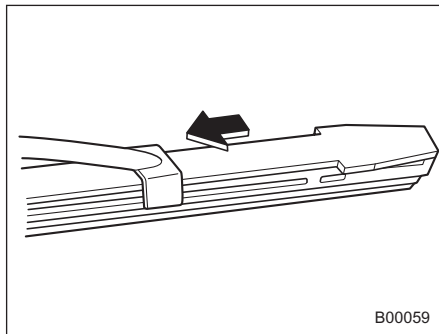

5. Совместите лапки металлического держателя с бороздками на резиновом скребке щетки стеклоочистителя, и введите узел резинового скребка в металлический держатель до полной фиксации.

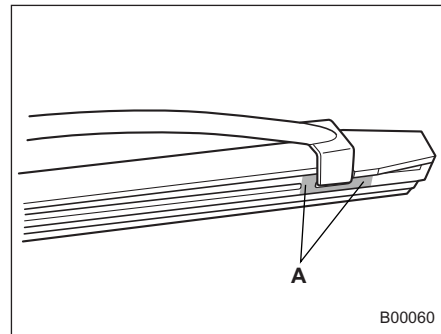

А) Фиксатор

Убедитесь в том, что лапки на конце металлического держателя расположены между фиксаторами резинового скребка так, как показано на рисунке. Если надежная фиксация резинового скребка не обеспечена, щетка стеклоочистителя может поцарапать ветровое стекло.

6. Установите узел щетки стеклоочистителя на рычаг стеклоочистителя. Убедитесь в том, что он надежно зафиксирован.

7. Удерживая рычаг стеклоочистителя рукой, медленно опустите его на стекло.

## ■ Щетка стеклоочистителя заднего стекла

1. Отведите рычаг стеклоочистителя от заднего стекла.

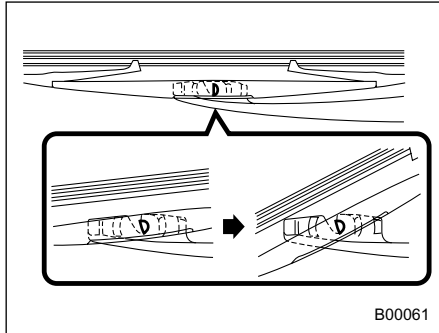

2. Поверните узел щетки стеклоочистителя против часовой стрелки.

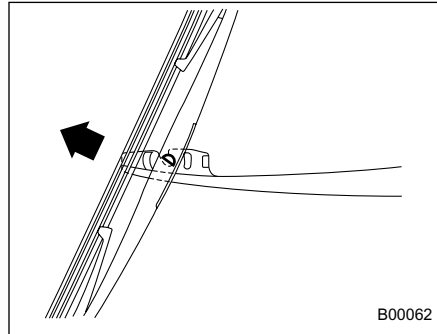

3. Повернув узел щетки стеклоочистителя на угол, показанный на рисунке, снимите его с рычага стеклоочистителя, прилагая усилие в направлении стрелки, показанной на рисунке.

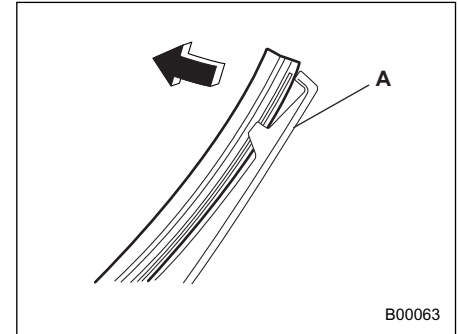

A) Пластмассовый держатель

4. Потяните за край узла резинового скребка щетки стеклоочистителя, чтобы отсоединить ее от пластмассового держателя.

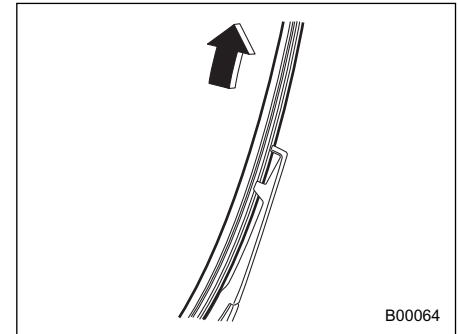

– ПРОДОЛЖЕНИЕ –

5. Прикладывая усилие, снимите узел резинового скребка щетки стеклоочистителя с пластмассового держателя.

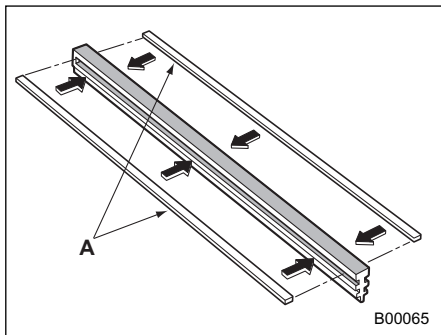

А) Металлические направляющие

6. Если новый резиновый скребок щетки не снабжен двумя металлическими направляющими, снимите их со старого резинового скребка щетки стеклоочистителя и установите их на новый.

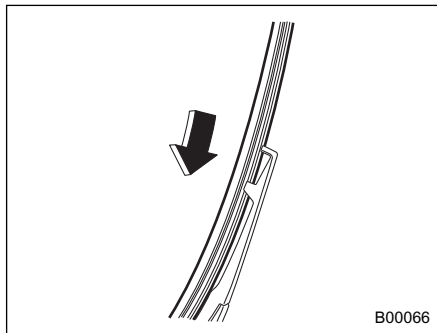

7. Совместите лапки пластмассового держателя с бороздками на узле резинового скребка щетки стеклоочистителя и установите узел резинового скребка на место.

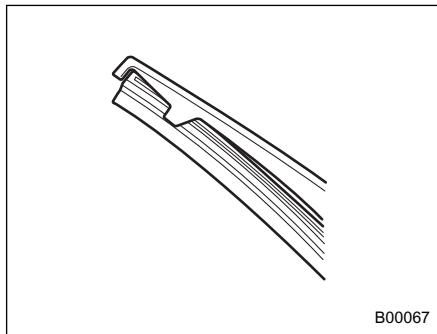

Надежно зафиксируйте край край

пластмассового держателя, как показано на рисунке. Если надежная фиксация резинового скребка не обеспечена, щетка стеклоочистителя может поцарапать заднее стекло

8. Установите узел щетки стеклоочистителя на рычаг стеклоочистителя. Убедитесь в том, что он надежно зафиксирован.

9. Опустите рычаг стеклоочистителя на стекло.

## Аккумуляторная батарея

### ВНИМАНИЕ

**Меры предосторожности при обращении с аккумуляторной батареей!**



Внимательно ознакомьтесь с приведенными ниже инструкциями:

Перед проверкой состояния аккумуляторной батареи или проведением работ по ее обслуживанию внимательно ознакомьтесь с приведенными ниже инструкциями и мерами предосторожности.



Надевайте средства защиты глаз:

Всегда надевайте средства защиты глаз при проведении работ в непосредственной близости от аккумуляторной батареи Вашего автомобиля. Электролит аккумуляторной батареи содержит серную

кислоту, которая при попадании в глаза может привести к потере зрения. Кроме того, аккумуляторная батарея выделяет легко воспламеняющийся и чрезвычайно взрывоопасный газ – водород. Защита глаз является жизненной необходимостью в случае возгорания газа.



Электролит содержит серную кислоту:

Поскольку электролит аккумуляторной батареи содержит серную кислоту, при проверке состояния аккумуляторной батареи обязательно надевайте средства защиты глаз и защитные перчатки. Не допускайте переворачивания и механических ударов аккумуляторной батареи, поскольку это может привести к вытеканию из нее электролита.

Ни при каких обстоятельствах не допускайте попадания электролита на Вашу кожу, в глаза или на одежду, поскольку это может привести к ожогам и потере зрения. Если брызги электролита

аккумуляторной батареи попали на Вашу кожу, в глаза или на одежду, немедленно смойте их большим количеством воды. Если брызги электролита аккумуляторной батареи попали Вам в глаза, немедленно обратитесь за медицинской помощью.

При случайном попадании электролита в полость рта, пищевод или желудок немедленно выпейте большое количество молока или воды, после чего обратитесь за медицинской помощью.

Электролит – агрессивная жидкость. При попадании капель электролита на окрашенные поверхности или на ткань обивки Вашего автомобиля немедленно смойте их большим количеством воды.



Беречь от детей:

Работы по обслуживанию аккумуляторной батареи должны проводиться лицами, осведомленными о возможных опасностях при работе с ней. Примите особые меры

– ПРОДОЛЖЕНИЕ –

предосторожности, чтобы не допускать нахождения детей рядом с аккумуляторной батареей. Ненадлежащее обращение с аккумуляторной батареей может привести к потере зрения и ожогам.



**Огнеопасно:**

До начала работ по обслуживанию аккумуляторной батареи или проведения работ в непосредственной близости от нее, погасите все сигареты, спички и зажигалки. Кроме того, не допускайте возникновения возле аккумуляторной батареи электрических искр, а также нахождения возле нее легковоспламеняющихся предметов. Поскольку аккумуляторная батарея выделяет легко воспламеняющийся и чрезвычайно взрывоопасный водород, возникновение возле аккумуляторной батареи искровых разрядов или нахождение возле нее открытых источников огня может привести к взрыву.

При проведении работ в непосредственной близости от аккумуляторной батареи Вашего автомобиля, не допускайте замыкания между собой клемм (+) и (-) аккумуляторной батареи металлическими инструментами, а также замыкания ее положительной (+) клеммы на кузов автомобиля. При этом возникает короткое замыкание, которое может сопровождаться образованием искровых разрядов, могущих стать причиной взрыва.

Для предотвращения образования искровых разрядов перед началом работ по обслуживанию аккумуляторной батареи или проведением работ в непосредственной близости от нее снимите с себя все кольца, наручные часы и другие металлические украшения и аксессуары.



**Взрывоопасно:**

Во время зарядки аккумуляторные батареи легко воспламеняющийся и

чрезвычайно взрывоопасный газ – водород. Для предотвращения взрывов осуществляйте зарядку аккумуляторной батареи Вашего автомобиля в хорошо проветриваемом помещении, а также не допускайте нахождения возле нее легковоспламеняющихся предметов.

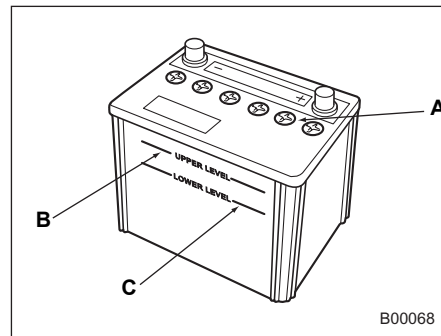

- A) Крышка
- B) Верхний уровень
- C) Нижний уровень

Для нормальной работы аккумуляторной батареи нет необходимости в проведении регулярных проверок уровня

электролита, а также в доливке дистиллированной воды.

Вместе с тем, если уровень электролита находится ниже отметки нижнего уровня, снимите крышки. Долейте дистиллированную воду до отметки верхнего уровня.

### **▲ ОСТОРОЖНО**

При зарядке аккумуляторной батареи сила зарядного тока не должна превышать 10 А, иначе это приведет к сокращению срока службы аккумуляторной батареи.

## Предохранители

### **▲ ОСТОРОЖНО**

При замене предохранителя не допускайте, чтобы новый предохранитель имел больший номинал, а также не используйте в качестве предохранителя различные подручные материалы, так как в обоих случаях, это может привести серьезным повреждениям или пожару.

Плавкая перемычка предохранителя плавится при электрических перегрузках, предотвращая повреждение электропроводки и электрического оборудования. Предохранители находятся в двух блоках предохранителей.

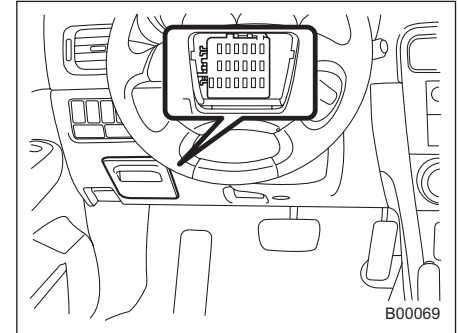

B00069

Один из них находится под приборной панелью за отделением для монет, расположенным со стороны водителя.

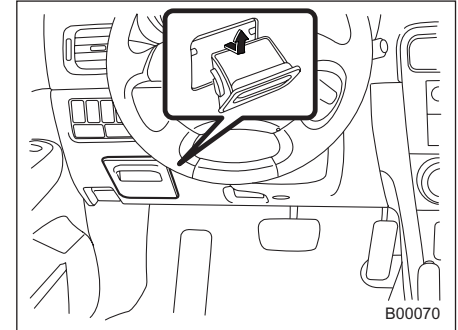

B00070

Чтобы снять отделение для монет, откройте его и потяните на себя.

– ПРОДОЛЖЕНИЕ –

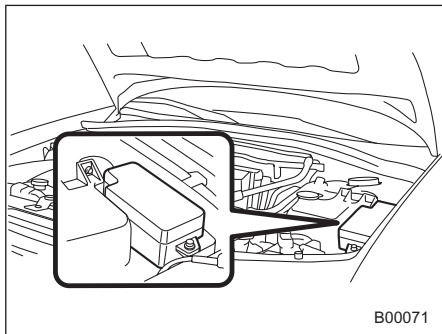

B00071

Другой блок предохранителей расположен в моторном отсеке автомобиля.

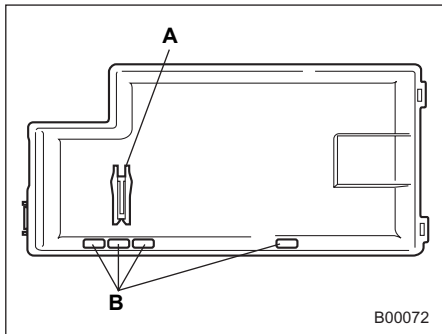

B00072

А) Пинцет для предохранителей  
В) Запасной предохранитель

Пинцет для предохранителей и запасные предохранители хранятся в крышке основного блока предохранителей, расположенного в моторном отсеке автомобиля.

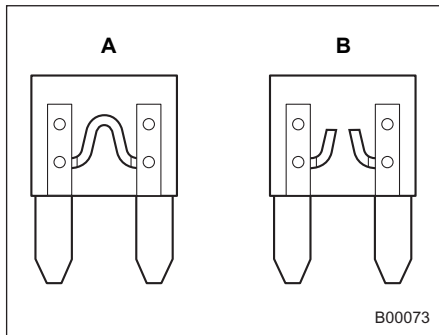

B00073

А) Исправный предохранитель  
В) Перегоревший предохранитель

Если не работают какие-либо лампы, электрические приборы или органы управления, проверьте состояние соответствующего предохранителя. Если предохранитель перегорел, замените его новым.

1. Поверните замок зажигания в положение "LOCK" для отключения всех электрических устройств Вашего автомобиля.
2. Снимите крышку

3. Определите, какой из предохранителей мог перегореть. Перечень электрических цепей, защиту которых обеспечивает каждый конкретный предохранитель, приводится на внутренней стороне крышки каждого блока предохранителей, а также в разделе "Плавкие предохранители и электрические цепи" Главы 12 настоящего Руководства.

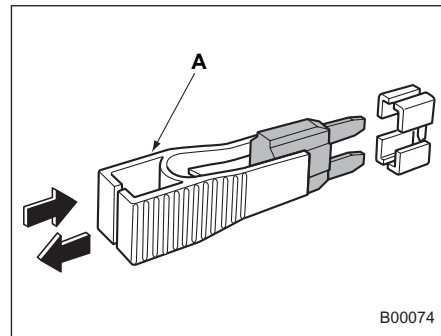

B00074

А) Пинцет для предохранителей

4. Извлеките предохранитель с помощью специального пинцета для предохранителей.

5. Проверьте состояние предохранителя. Если он перегорел, замените его запасным

предохранителем, такого же номинала. 6. Повторное перегорание какого-либо предохранителя свидетельствует о неисправности в электрической цепи, защиту которой обеспечивает этот предохранитель. В таких случаях мы рекомендуем Вам обратиться к Вашему дилеру SUBARU для проведения ремонта.

## Основные предохранители

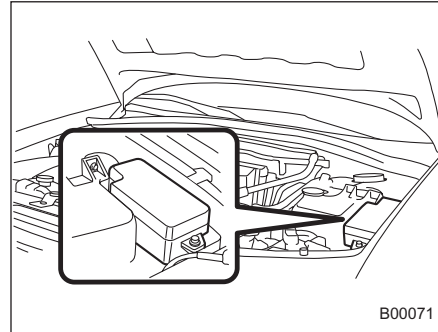

**Основной блок предохранителей**

Плавкие перемычки основных предохранителей плавятся при электрических перегрузках, предотвращая повреждение электропроводки и электрического оборудования. Если какое-либо электрическое устройство автомобиля (за исключением стартера) не работает, а остальные предохранители исправны, проверьте основные предохранители. Перегоревший основной предохранитель необходимо заменить. При замене используйте предохранители такого же номинала,

что и перегоревший основной предохранитель. При повторном перегорании основного предохранителя мы рекомендуем Вам обратиться к ближайшему дилеру SUBARU для проведения работ по проверке состояния электрической системы Вашего автомобиля.

## Установка на автомобиль дополнительного электрического оборудования

Перед установкой на Ваш автомобиль

противотуманных фар, а также другого дополнительного электрического оборудования, обязательно получите консультацию у Вашего дилера SUBARU. Если устанавливаемое дополнительное оборудование не предназначено для использования на

Вашем автомобиле либо установлено не должным образом, то в работе электронной системы Вашего автомобиля могут возникнуть неисправности.

## Замена ламп

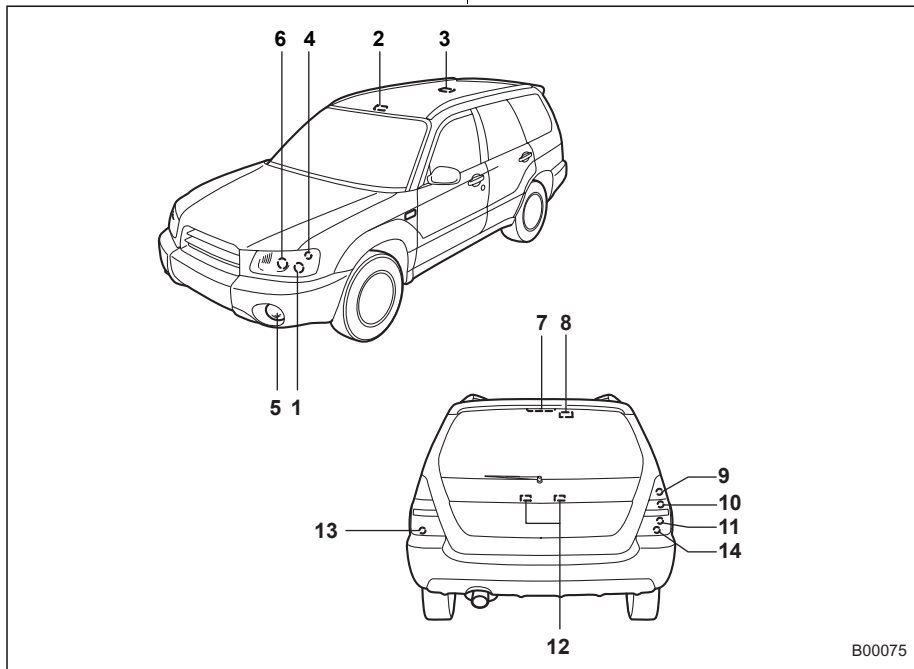

B00075

	Ваттность	Номер лампы
1) Передний указатель поворота	12 В-21 Вт	WY21W
2) Плафон освещения дорожной карты	12 В-8 Вт	–
3) Плафон освещения салона	12 В-8 Вт	–
4) Стояночные огни	12 В-5 Вт	W5W
5) Передние противотуманные фары	12 В-55 Вт	H3
6) Фары	12 В-60/55 Вт	H4
7) Верхний стоп-сигнал	12 В-10 Вт	R10W
8) Плафон освещения багажного отсека	12 В-5 Вт	–
9) Стоп-сигналы/задние габаритные огни	12 В-21/5 Вт	W21/5W
10) Задний указатель поворота	12 В-21 Вт	WY21W
11) Фонари заднего хода	12 В-16 Вт	W16W
12) Фонарь подсветки номерного знака	12 В-5 Вт	W5W
13) Задние противотуманные фонари (автомобили с левосторонним расположением руля)	12 В-21 Вт	W21W
14) Задние противотуманные фонари (автомобили с правосторонним расположением руля)	12 В-21 Вт	W21W

## ■ Фары

### ОСТОРОЖНО

Во время работы галогенные лампы сильно нагреваются. При касании поверхности таких ламп голыми руками или замасленными перчатками стеклянные колбы ламп могут треснуть, так как следы масла или отпечатки пальцев нагреваются сильнее, чем остальная поверхность колбы. Следы масла или отпечатки пальцев на стеклянной колбе лампы должны тщательно удаляться при помощи мягкой ткани, смоченной в спирте.

### ПРИМЕЧАНИЕ

- При необходимости регулировки светового пучка фар мы рекомендуем Вам обратиться к Вашему дилеру SUBARU для проведения таких работ.
- Замена некоторых ламп представляет определенную сложность. При необходимости Вы можете осуществить замену ламп у Вашего дилера SUBARU.

– ПРОДОЛЖЕНИЕ –

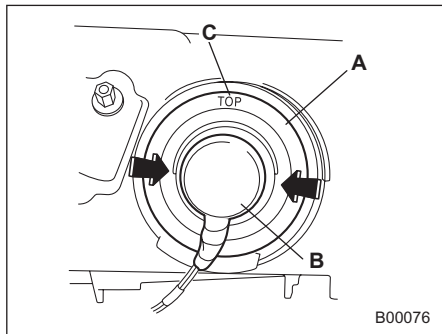

- A) Резиновый чехол
- B) Электрический разъем
- C) Отметка "TOP" (ВЕРХ)

1. Отсоедините электрический разъем, затем снимите резиновый чехол.

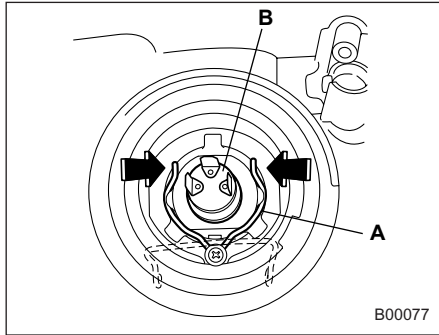

- A) Стопорная пружина  
B) Лампа

2. Снимите стопорную пружину.

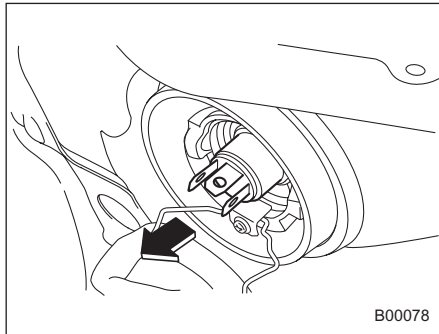

3. Извлеките лампу из узла фары.  
4. Установите новую лампу, после чего

надежно зафиксируйте ее стопорной пружиной.

5. Установите резиновый чехол таким образом, чтобы отметка "TOP" была расположена в верхней части фары, и подсоедините электрический разъем.

### ■ Передние указатели поворота и стояночные огни

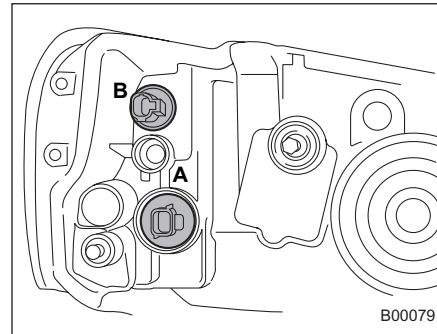

- A) Лампа переднего указателя поворота  
B) Лампа стояночных огней

Перед заменой лампы переднего указателя поворота и лампы стояночных огней необходимо снять весь узел передней фары. После снятия и повторной установки узла

передней фары, может возникнуть необходимость в проведении регулировки светового пучка фар. Замена некоторых ламп представляет определенную сложность. При необходимости Вы можете осуществить замену ламп у Вашего дилера SUBARU.

### ▼ Перед снятием узла фары

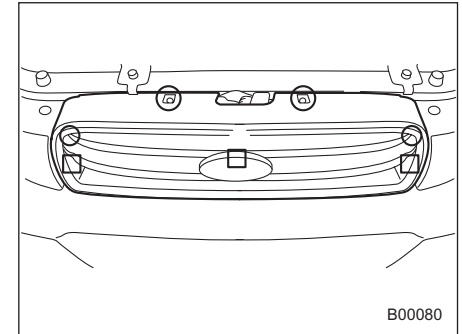

- O: Зажим  
□: Крючок

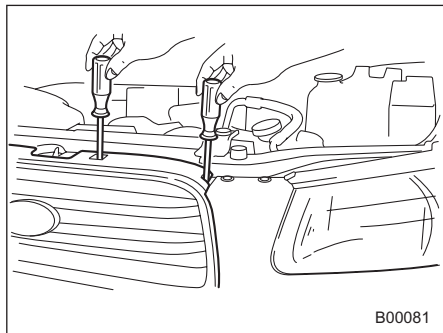

1. Снимите решетку радиатора. При помощи отвертки отсоедините четыре зажима в верхней части, а также три крючка, расположенных справа, слева и по центру.

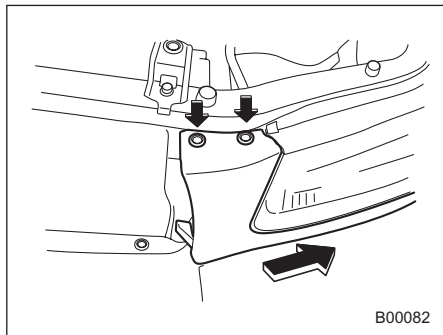

2. Снимите боковую панель решетки

радиатора, освободив два пружинных зажима и переместив боковую панель в направлении фары.

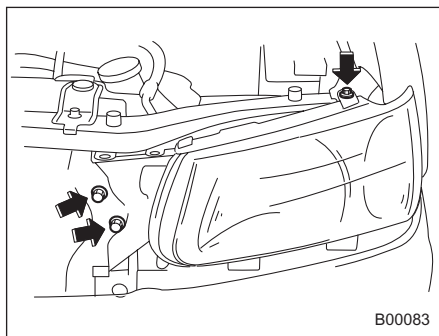

3. Снимите три болта.

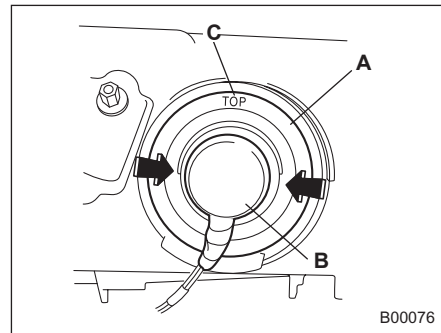

A) Резиновый чехол  
B) Электрический разъем  
C) Отметка "TOP" (ВЕРХ)

4. Отсоедините электрические разъемы от узла фары.

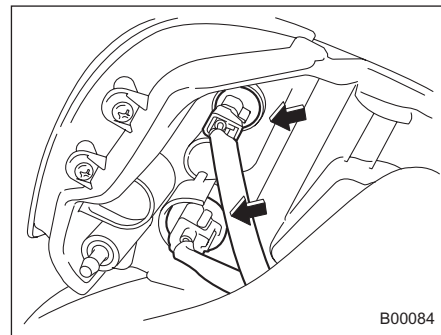

5. Слегка потяните узел фары на себя, затем прижмите язычки фиксаторов на электрических разъемах ламп переднего указателя поворота и стояночных огней и полностью извлеките узел фары.

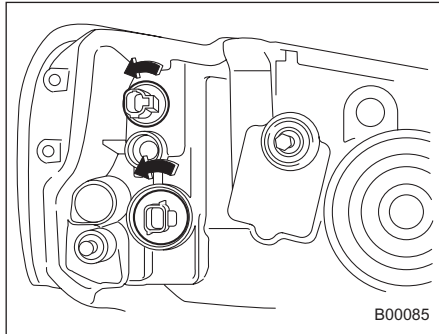

6. Извлеките патрон лампы из узла фары, поворачивая его против часовой стрелки.

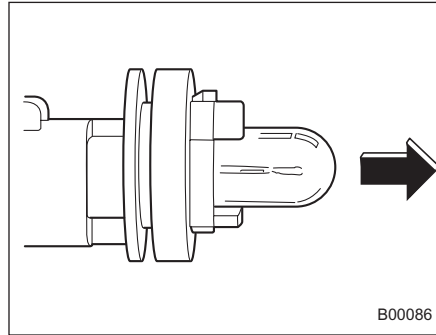

7. Извлеките лампу из патрона. Установите новую лампу.

8. Установите патрон лампы в узел фары и поверните его по часовой стрелке до полной фиксации.

9. Установите все остальные снятые части, выполняя операции по снятию в обратной последовательности.

### ■ Передние противотуманные фары (если установлены)

Замена некоторых ламп представляет определенную сложность. При необходимости Вы можете осуществить замену ламп у Вашего дилера SUBARU.

### ■ Боковые указатели поворота

Лампа является нераздельной частью узла бокового указателя поворота. В случае перегорания лампы необходимо заменить весь узел бокового указателя поворота. При необходимости Вы можете осуществить замену узла бокового указателя поворота у Вашего дилера SUBARU.

### ■ Задний комбинированный фонарь

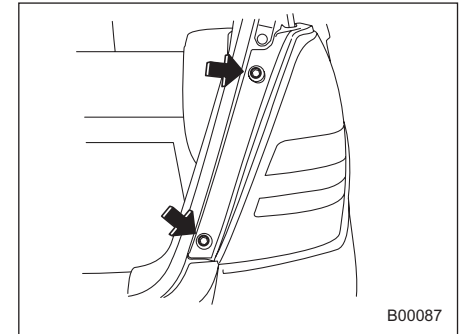

1. Снимите верхний и нижний винты. Затем потяните узел заднего комбинированного фонаря на себя и

снимите его.

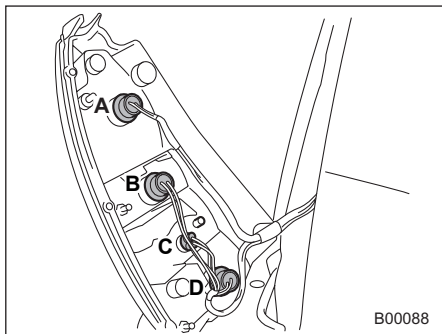

- A) Лампа заднего габаритного огня/стоп-сигнала
- B) Лампа заднего указателя поворота
- C) Фонари заднего хода
- D) Лампа заднего противотуманного фонаря

2. Извлеките патрон лампы из узла заднего комбинированного фонаря, поворачивая его против часовой стрелки.
3. Извлеките лампу из патрона. Установите новую лампу.
4. Установите патрон лампы в узел заднего комбинированного фонаря и поверните его по часовой стрелке до полной фиксации.
5. Установите узел заднего комбинированного фонаря на место.

### ■ Фонарь подсветки номерного знака

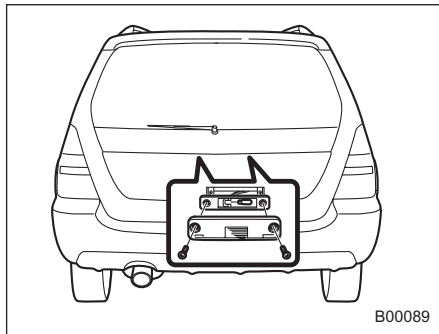

1. Отверните крепежные винты с помощью крестообразной отвертки.
2. Снимите крышку и линзу.
3. Извлеките лампу из патрона. Установите новую лампу.
4. Установите линзу и крышку на место.
5. Затяните крепежные винты.

### ■ Плафон освещения салона, точечный светильник и плафон освещения багажного отсека

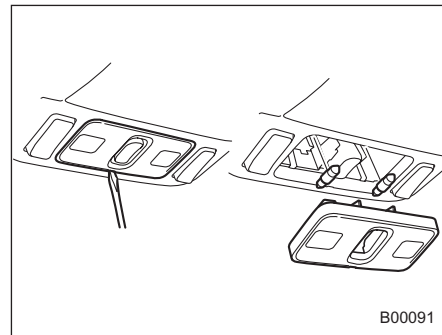
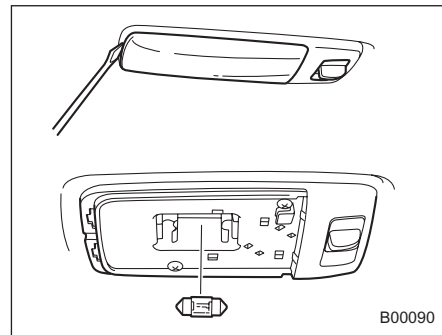

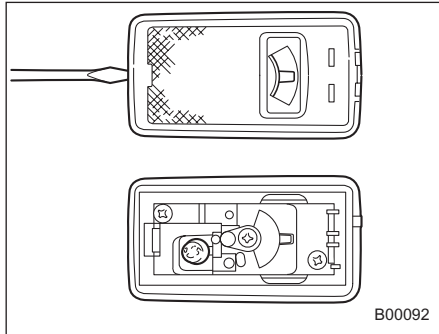

B00092

1. Снимите линзу, поддев ее край плоской отверткой.
2. Извлеките лампу из патрона. Установите новую лампу.
3. Установите линзу на место.

## ■ Верхний стоп-сигнал

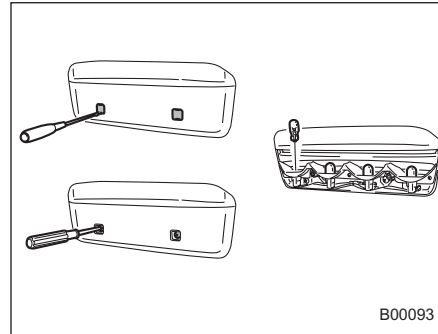

B00093

1. Снимите заглушки крепежных винтов, поддев их прямой отверткой.
2. Отверните крепежные винты с помощью крестообразной отвертки и снимите крышку верхнего стоп-сигнала.
3. Извлеките лампу из патрона. Установите новую лампу.
4. Установите крышку на место.
5. Затяните крепежные винты, затем установите снятые заглушки.

### ПРИМЕЧАНИЕ

Замена других ламп может представлять определенную сложность. При необходимости Вы можете осуществить замену этих ламп у Вашего дилера SUBARU.



## ***Технические характеристики***

---

Технические характеристики .....	12-2
Габаритные размеры .....	12-2
Двигатель .....	12-3
Электрическая система .....	12-3
Заправочные емкости .....	12-4
Углы установки колес .....	12-6
Плавкие предохранители и защищаемые электрические цепи .....	12-7
Идентификация автомобиля .....	12-14

## Технические характеристики

Данные характеристики могут изменяться без предварительного уведомления.

### ■ Габаритные размеры

мм (дюймы)

Позиция	Модели с двигателем объемом 2,0 л без турбонаддува		Модели с двигателем объемом 2,5 л без турбонаддува		Модели с двигателем объемом 2,0 л с турбонаддувом		Модели с двигателем объемом 2,5 л с турбонаддувом	
Система привода	Полный привод							
Тип трансмиссии	АТ	D/R	АТ	D/R	АТ	5МТ	АТ	5МТ
Габаритная длина	4,450 (175.2)							
Габаритная ширина	1,735 (68.3)							
Габаритная высота	1,590 (62.6)				1,585 (62.4)		1,585 (62.4), 1,590 (62.6)*2	
Колесная база	2,525 (99.4)							
Ширина колеи	Передней		1,495 (58.9)					
	Задней		1,485 (58.6)					
Дорожный просвет*1	190 (7.5)		190 (7.5), 200 (7.9)*2		195 (7.7)		195 (7.7), 200 (7.9)*2	

\*1: Измерено при пустом автомобиле

\*2: Модели для Австралии

АТ: Автоматическая коробка переключения передач (АКПП)

5МТ: 5-ти ступенчатая механическая коробка переключения передач (5МКПП)

D/R: Двухдиапазонная механическая коробка переключения передач

## ■ Двигатель

Модель двигателя	EJ201 (объем 2,0 л, с одним распределительным валом верхнего расположения, без турбонаддува)	EJ251 (объем 2,5 л, с одним распределительным валом верхнего расположения, без турбонаддува)	EJ205 (объем 2,0 л, с двумя распределительными валами верхнего расположения, с турбонаддувом)	EJ255 (объем 2,5 л, с двумя распределительными валами верхнего расположения, с турбонаддувом)
Тип двигателя	Горизонтально оппозитный, четырехцилиндровый жидкостного охлаждения, четырехтактный бензиновый двигатель			
Рабочий объем двигателя, см <sup>3</sup> (куб. дюймов)	1,994 (121.7)	2,457 (150)	1,994 (121.7)	2,457 (150)
Диаметр цилиндра × ход поршня, мм (дюймы).	92.0 × 75,0 (3.62 × 2,95)	99.5 × 79,0 (3.92 × 3,11)	92.0 × 75,0 (3.62 × 2,95)	99.5 × 79,0 (3.92 × 3,11)
Коэффициент сжатия	10.0 : 1		8.0 : 1	8.2 : 1
Порядок зажигания	1 – 3 – 2 – 4			

## ■ Электрическая система

Тип и емкость аккумуляторной батареи (5HR)	Модели для Австралии		12 В – 48 А-ч (55D23L)
	Модели для Саудовской Аравии		12 В – 27 А-ч (34B19L)
	Прочие модели	MT	12 В – 48 А-ч (55D23L)
		AT	Модели с двигателем объемом 2,0 л
		Модели с двигателем объемом 2,5 л	12 В – 52 А-ч (75D23L)
Генератор переменного тока			12 В - 90 А

Свечи зажигания	Модели с двигателями без турбонаддува	BKR5E-11 (NGK)
		RC10YC4 (Champion)
	Модели с двигателем объемом 2,0 л с турбонаддувом	PFR6G (NGK)
	Модели с двигателем объемом 2,5 л с турбонаддувом	ILFR6B (NGK)

АТ: Автоматическая коробка переключения передач (АКПП)

МТ: Механическая коробка переключения передач (МКПП)

## ■ Заправочные емкости

Топливный бак		60 л (15,9 галлона США; 13,2 английских галлона)
Моторное масло		4,0 литра (4,2 кварты США; 3,5 английской кварты)
Трансмиссионное масло (МТ)	5-ти ступенчатая	3,5 литра (3,7 кварты США; 3,1 английской кварты)
	5-ти ступенчатая с масляным насосом	3,9 литра (4,1 кварты США; 3,5 английской кварты)
	5-ти ступенчатая с двумя диапазонами	4,0 литра (4,2 кварты США; 3,5 английской кварты)
Трансмиссионное масло (АТ)	Модели с двигателем объемом 2,0 л без турбонаддува	8,6 литра (9,0 кварты США; 7,6 английской кварты)
	Модели с двигателем объемом 2,0 л с турбонаддувом	9,5 литра (10,0 кварты США; 8,4 английской кварты)
	Модели с двигателем объемом 2,5 л	9,5 литра (10,0 кварты США; 8,4 английской кварты)
Жидкость гидроусилителя руля		0,7 литра (0,7 кварты США; 0,6 английской кварты)

Охлаждающая жидкость двигателя	Модели с двигателем объемом 2,0 л без турбонаддува	MT	6,6 литра (7,0 кварты США; 5,8 английской кварты)
		AT (с подогревателем ATF)	6,9 литра (7,3 кварты США; 6,1 английской кварты)
		AT (без подогревателя ATF)	6,5 литра (6,9 кварты США; 5,7 английской кварты)
	Модели с двигателем объемом 2,5 л без турбонаддува	MT	6,9 литра (7,3 кварты США; 6,1 английской кварты)
		AT	6,8 литра (7,2 кварты США; 6,0 английской кварты)
	Модели с турбонаддувом	MT (с охладителем масла)	7,3 литра (7,7 кварты США; 6,4 английской кварты)
		MT (без охладителя масла)	7,4 литра (7,8 кварты США; 6,5 английской кварты)
		AT	7,3 литра (7,7 кварты США; 6,4 английской кварты)

AT: Автоматическая коробка переключения передач (АКПП)

MT: Механическая коробка переключения передач (МКПП)

## ■ Колеса

Размер шин		205/70R15 95H		215/60R16 95V		P215/60R16 94H*1	
Размер дисков		15 × 6J	15 × 6JJ	16 × 6 <sup>1</sup> / <sub>2</sub> J	16 × 6 <sup>1</sup> / <sub>2</sub> JJ	16 × 6 <sup>1</sup> / <sub>2</sub> J	16 × 6 <sup>1</sup> / <sub>2</sub> JJ
Давление	Передней	200 кПа (2,0 кгс/см <sup>2</sup> ; 29 фунтов на кв. дюйм)					
	Задней	Легкая загрузка		190 кПа (1,9 кгс/см <sup>2</sup> ; 28 фунтов на кв. дюйм)			
		Полная загрузка		250 кПа (2,5 кгс/см <sup>2</sup> ; 36 фунтов на кв. дюйм)			
		Буксировка прицепа		280 кПа (2,8 кгс/см <sup>2</sup> ; 41 фунтов на кв. дюйм)			

\*1: Модели для Австралии

## ■ Углы установки колес

Позиция		Модели с двигателем объемом 2,0 л без турбонаддува	Модели с двигателем объемом 2,5 л без турбонаддува	Модели с двигателем объемом 2,0 л с турбонаддувом	Модели с двигателем объемом 2,5 л с турбонаддувом
Схождение	Передней	0 ± 3 мм (0 ± 0,12 дюйма)			
	Задней	2 ± 3 мм (0,08 ± 0,08 дюйма)			
Развал	Передней	-0°25' ± 45'			
	Задней	-0°50' ± 45'		-0°55' ± 45', -0°50' ± 45'*1	

\*1: Модели для Австралии

## Плавкие предохранители и защищаемые электрические цепи

- Блок предохранителей, расположенный за отделением для монет
- ▼ Автомобили с левосторонним расположением руля

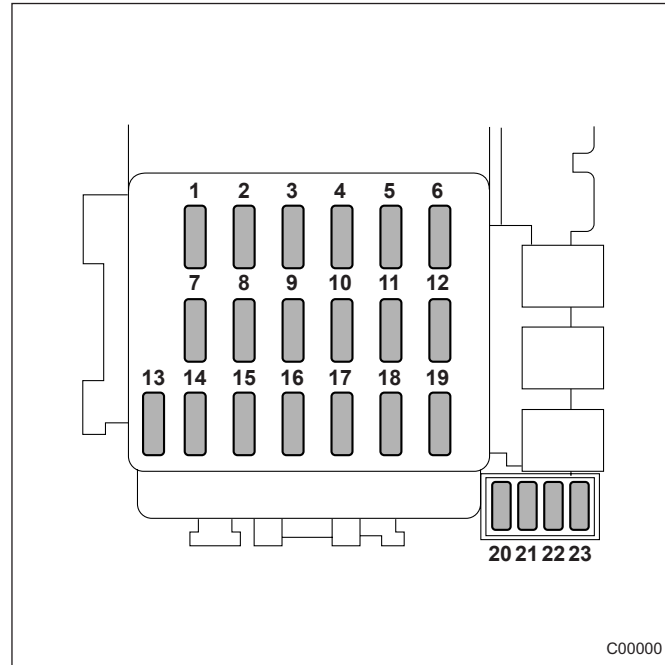

C00000

Панель предохранителя	Номинал предохранителя	Электрическая цепь
1	15 А	• Вентилятор обогревателя

–ПРОДОЛЖЕНИЕ–

Панель предохранителя	Номинал предохранителя	Электрическая цепь
2	15 А	<ul style="list-style-type: none"> <li>• Вентилятор обогревателя</li> </ul>
3	15 А	<ul style="list-style-type: none"> <li>• Центральный замок</li> <li>• Система дистанционного управления замками автомобиля</li> </ul>
4	15 А	<ul style="list-style-type: none"> <li>• Прикуриватель</li> <li>• Зеркала заднего вида с дистанционным управлением</li> </ul>
5	10 А	<ul style="list-style-type: none"> <li>• Задние габаритные огни</li> <li>• Стояночные огни</li> </ul>
6	15 А	<ul style="list-style-type: none"> <li>• Подушки безопасности</li> </ul>
7	15 А	<ul style="list-style-type: none"> <li>• Передние противотуманные фары</li> </ul>
8	30 А	<ul style="list-style-type: none"> <li>• Электромагнитный клапан системы ABS</li> </ul>
9	15 А	<ul style="list-style-type: none"> <li>• Радиоприемник</li> <li>• Часы</li> </ul>
10	10 А	<ul style="list-style-type: none"> <li>• Задние противотуманные фонари</li> </ul>
11	15 А	<ul style="list-style-type: none"> <li>• Система зажигания двигателя</li> <li>• Подушки безопасности</li> </ul>
12	10 А	<ul style="list-style-type: none"> <li>• Регулировка яркости освещения панели приборов</li> </ul>

Панель предохранителя	Номинал предохранителя	Электрическая цепь
13	20 А	<ul style="list-style-type: none"> <li>• Антиобледенитель щеток стеклоочистителя</li> </ul>
14	10 А	<ul style="list-style-type: none"> <li>• Счетчик пройденного пути</li> </ul>
15	30 А	<ul style="list-style-type: none"> <li>• Стеклоочиститель и омыватель ветрового стекла</li> </ul>
16	20 А	<ul style="list-style-type: none"> <li>• Стоп-сигналы</li> </ul>
17	15 А	<ul style="list-style-type: none"> <li>• Кондиционер воздуха</li> </ul>
18	15 А	<ul style="list-style-type: none"> <li>• Фонари заднего хода</li> <li>• Система круиз-контроля</li> </ul>
19	15 А	<ul style="list-style-type: none"> <li>• Розетки для подключения дополнительного электрооборудования</li> </ul>
20	15 А	<ul style="list-style-type: none"> <li>• Стеклоочиститель и омыватель заднего стекла</li> </ul>
21	Предохранитель не установлен	
22	15 А	<ul style="list-style-type: none"> <li>• Подогрев сидений</li> </ul>
23	Предохранитель не установлен	

▼ Автомобили с правосторонним расположением руля

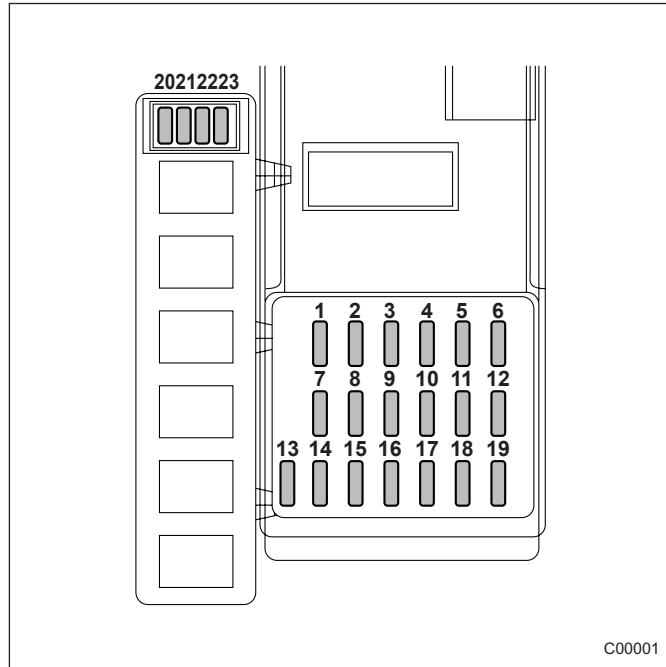

Панель предохранителя	Номинал предохранителя	Электрическая цепь
1	15 А	• Вентилятор обогревателя
2	15 А	• Вентилятор обогревателя
3	15 А	• Центральный замок • Система дистанционного управления замками автомобиля
4	15 А	• Прикуриватель • Зеркала заднего вида с дистанционным управлением
5	10 А	• Задние габаритные огни • Стояночные огни
6	15 А	• Подушки безопасности
7	15 А	• Передние противотуманные фары
8	30 А	• Электромагнитный клапан системы ABS
9	15 А	• Радиоприемник • Часы
10	10 А	• Задние противотуманные фонари
11	15 А	• Система зажигания двигателя • Подушки безопасности

– ПРОДОЛЖЕНИЕ –

## Технические характеристики

Панель предохранителя	Номинал предохранителя	Электрическая цепь
12	10 А	<ul style="list-style-type: none"><li>• Регулировка яркости освещения панели приборов</li></ul>
13	20 А	<ul style="list-style-type: none"><li>• Антиобледенитель щеток стеклоочистителя</li></ul>
14	10 А	<ul style="list-style-type: none"><li>• Счетчик пройденного пути</li></ul>
15	30 А	<ul style="list-style-type: none"><li>• Стеклоочиститель и омыватель ветрового стекла</li></ul>
16	20 А	<ul style="list-style-type: none"><li>• Стоп-сигналы</li></ul>
17	15 А	<ul style="list-style-type: none"><li>• Кондиционер воздуха</li></ul>
18	15 А	<ul style="list-style-type: none"><li>• Фонари заднего хода</li><li>• Система круиз-контроля</li></ul>
19	20 А	<ul style="list-style-type: none"><li>• Розетки для подключения дополнительного электрооборудования</li></ul>
20	15 А	<ul style="list-style-type: none"><li>• Стеклоочиститель и омыватель заднего стекла</li></ul>
21	Предохранитель не установлен	
22	15 А	<ul style="list-style-type: none"><li>• Подогрев сидений</li></ul>

Панель предохранителя	Номинал предохранителя	Электрическая цепь
23	Предохранитель не установлен	

■ Панель предохранителей, расположенная в моторном отсеке

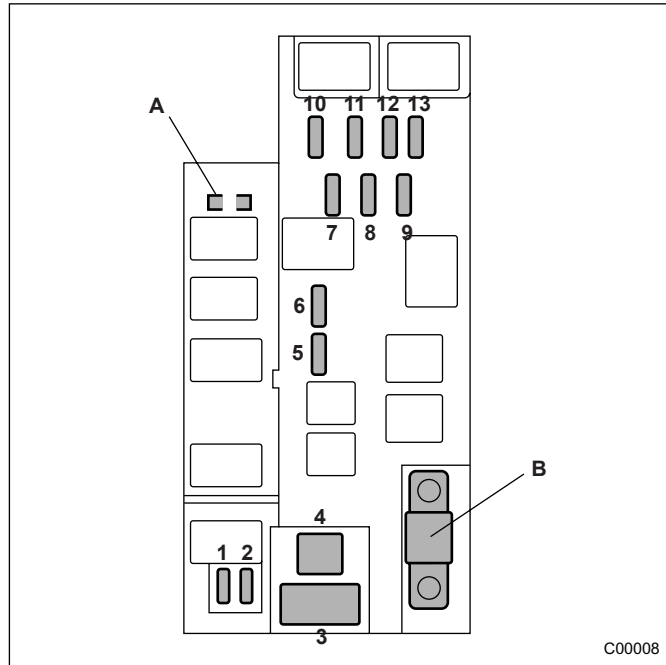

- A) Гнездо "FWD"  
 B) Основной предохранитель

Панель предохранителя	Номинал предохранителя	Электрическая цепь
1	20А, 30А*	• Вентилятор охлаждения радиатора (основной)
2	20А, 30А*	• Вентилятор охлаждения радиатора (Вспомогательный)
3	50 А	• Электродвигатель системы стабилизации курсовой устойчивости (если установлена)
4	30 А	• Электродвигатель системы ABS
5	20 А	• Обогреватель заднего стекла
6	15 А	• Световая аварийная сигнализация • Звуковой сигнал
7	15 А	• Указатели поворотов
8	10 А	• Блок управления АКПП
9	10 А	• Генератор переменного тока
10	15 А	• Передняя фара (правая)
11	15 А	• Передняя фара (левая)
12	20 А	• Переключатель режимов освещения

## Технические характеристики

---

Панель предохранителя	Номинал предохранителя	Электрическая цепь
13	15 А	<ul style="list-style-type: none"><li>• Часы</li><li>• Освещение салона</li></ul>

\*: Модели с двигателем объемом 2,5 л с турбонаддувом и модели для Европы с АКПП и турбонаддувом двигателя

## Перечень используемых ламп

Описание	Мощность (Вт)	Тип лампы*
Передние фары	12 В - 60/55 Вт	H4
Передние противотуманные фары	12 В - 55 Вт	H3
Передние указатели поворота	12 В - 21 Вт	WY21W
Стояночные огни	12 В - 5 Вт	W5W
Задний комбинированный фонарь		
Стоп-сигналы/задние габаритные огни	12 В - 21/5 Вт	W21/5W
Указатели поворота	12 В - 21 Вт	WY21W
Задний противотуманный фонарь	12 В - 21 Вт	W21W
Резервный	12 В - 16 Вт	W16W
Верхний стоп-сигнал	12 В - 10 Вт	R10W
Фонарь подсветки номерного знака	12 В - 5 Вт	W5W
Плафон освещения багажного отсека	12 В - 5 Вт	—
Подсветка передней пепельницы	12 В - 1,4 Вт	—
Плафон освещения салона	12 В - 8 Вт	—
Точечный светильник	12 В - 8 Вт	—

\*: По спецификации ECE

## Идентификация автомобиля

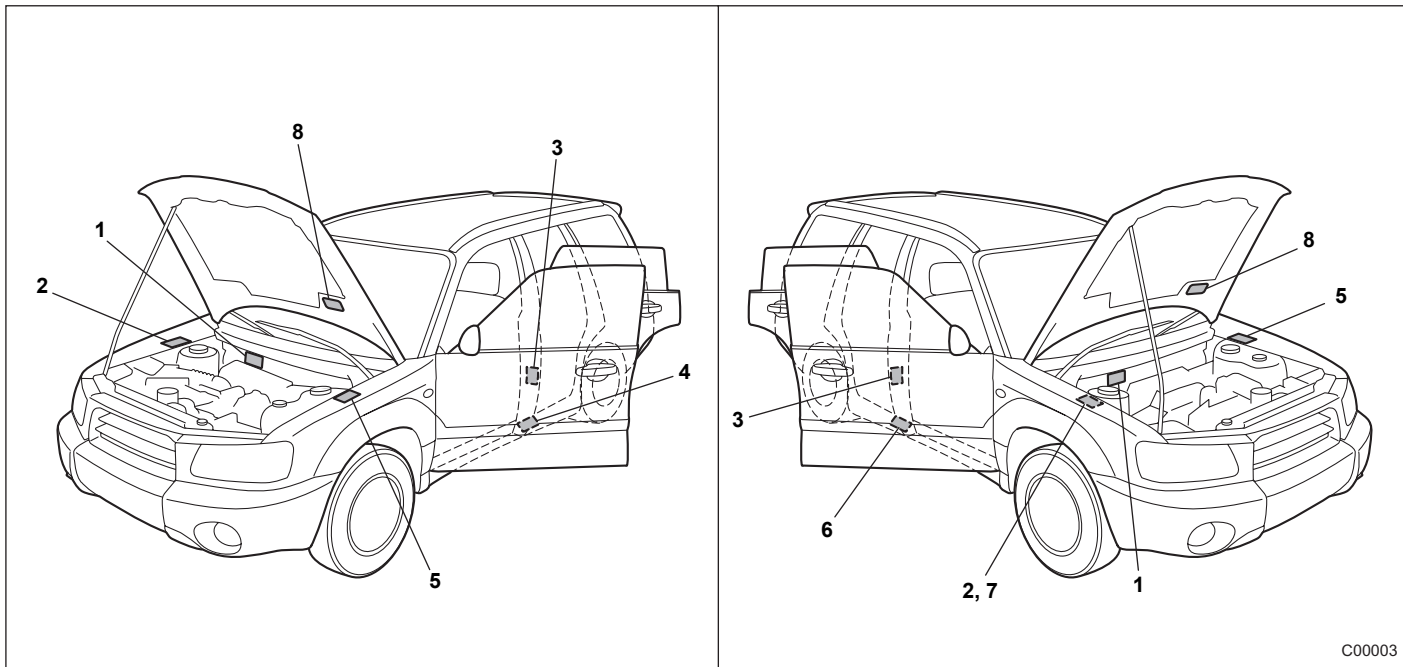

- 1) Идентификационный номер автомобиля
- 2) Идентификационная табличка (модели для Европы)
- 3) Табличка нормативных величин давления в шинах
- 4) Табличке для Саудовской Аравии (модели для Саудовской Аравии)
- 5) Табличка номера модели
- 6) Табличка даты изготовления (слева – модели для Австралии)
- 7) Табличка соответствия ADR (модели для Австралии)
- 8) Табличка с информацией о системе снижения токсичности выхлопных газов



## ***Дополнительная информация***

---

Год изготовления (только для моделей, предназначенных для Саудовской Аравии) .....	13-2
Предельная скорость, максимальный крутящий момент и максимальная мощность двигателя при определенной частоте вращения двигателя (только для моделей, предназначенных для Саудовской Аравии) .....	13-2
Расход топлива и выброс двуокиси углерода (CO <sub>2</sub> ) (только для моделей, предназначенных для Европы) .....	13-3
Декларация соответствия требованиям Директивы ЕС 1999/5, предъявляемым к окончному оборудованию радио и телекоммуникационных устройств. ....	13-4

**Год изготовления (только для моделей, предназначенных для Саудовской Аравии)**

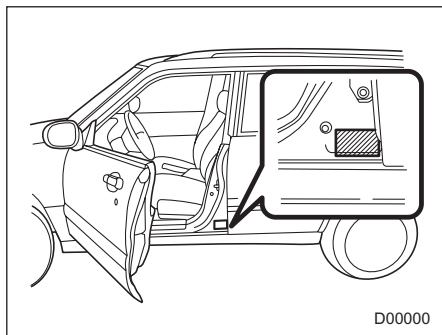

Календарный год изготовления Вашего автомобиля указан в “Табличке для Саудовской Аравии”, прикрепленной к боковой части дверного проема со стороны водителя.

**Предельная скорость, максимальный крутящий момент и максимальная мощность двигателя при определенной частоте вращения двигателя (только для моделей, предназначенных для Саудовской Аравии)**

Модель	Модели с двигателем объемом 2,5 л без турбонаддува	
	МКПП	АКПП
Предельная скорость км/ч (миль/час)	190 (118)	188 (117)
Максимальный крутящий момент Нм (кгс/м, фунт-силы/фут)	223 (22.7, 164.2)/3,600	
Максимальная мощность двигателя кВт (л.с. (нем.), л.с. (англ.))	112 (152, 150)/5,600	

## Расход топлива и выброс двуокиси углерода (CO<sub>2</sub>) (только для моделей, предназначенных для Европы)

Модель и тип		Расход топлива в соответствии с 80/1268/ЕЕС-99/100/ЕС (л/100км)			Выброс двуокиси углерода (CO <sub>2</sub> ) в соответствии с 80/1268/ЕЕС-99/100/ЕС (г/км)		
		В городском цикле	Вне условий городского цикла	Общий	В городском цикле	Вне условий городского цикла	Общий
Модели с двигателем объемом 2,0 л без турбонаддува	5MT, D/R	11.5	6.8	8.5	274	163	204
	AT	11.5	6.6	8.4	272	159	200
Модели с двигателем объемом 2,0 л с турбонаддувом	5MT	13.1	7.7	9.7	311	186	232
	AT	13.4	7.4	9.6	319	178	230
Модели с двигателем объемом 2,5 л с турбонаддувом	5MT	15.0	8.7	11.0	352	208	261

5MT: 5-ти ступенчатая механическая коробка переключения передач

AT: Автоматическая коробка переключения передач

D/R: Двухдиапазонная трансмиссия

# Декларация соответствия требованиям Директивы ЕС 1999/5, предъявляемым к оконечному оборудованию радио и телекоммуникационных устройств.

## ▼ Система дистанционного управления замками дверей автомобиля

CE 0891 0



CALSONIC KANSEI

CalsonicKansei Corp.

7-3 Sakuragicho, Saitama-shi, Tsukuba-ken, Japan, 327-0916

TEL: +81-283-21-8135 FAX: +81-283-23-9191

### DECLARATION OF CONFORMITY

We, CalsonicKansei Corp. of the above address, appointed as authorized supplier of ALPHA CORPORATION hereby declare, at our sole responsibility, that the following product conforms to the Essential Requirements of the Radio and Telecommunications Terminal Equipment Directive 1999/5/EC in accordance with the tests conducted to the appropriate requirements of the relevant standards, as listed herewith.

**Product:** Keyless Entry System for Vehicle

**Model/Type Number:** COJ12 for Transmitter  
BU28N for Receiver

**Directive and Standards used:** Radio : EN 300 220-3 V1.1.1(09-2000)  
EMC : Immunity: EN 301 489-3 V1.3.1

(11-2001)

**Emission :** 95/54/EC

**Safety :** EN 60065:1998

**Year of affixing CE marking:** 2002

**Signature :** Akira Fujisaki

**Name :** Akira Fujisaki

**Position :** General Manager,  
Electrical & Electronic System Center  
Electrical & Electronic System Design Group

**Date :** April 5, 2002

D00008

▼ Имобилайзер

CE 0682 01

**Declaration of Conformity in accordance with the Radio and Telecommunications Terminal Equipment Act (FTEG) and Directive 1999/5/EC (R&TTE Directive)**  
*Technikzertifizierung gemäß dem Gesetz über Funkanlagen und Telekommunikationsendinrichtungen (FTEG) und der Richtlinie 1999/5/EG (R&TTE)*

**We, Mitsubishi Electric Corporation Himeji Works**

declares that the product  
*erklärt, dass das Produkt*

**Type: Car Immobilizer IMB 521-01**  
*Telekommunikations(F)-Einrichtung*

Radio equipment  
*Funkanlage*

**Anti theft protection for vehicles (as integral part)**  
*Verwendungszweck*

**Class II**  
*Equipment class*  
**Gerätekategorie**

complies with the essential requirements of §3 and the other relevant provisions of the FTEG (Article 3 of the R&TTE Directive), when used for its intended purpose.  
*entspricht den wesentlichen Anforderungen des §3 und den sonstigen einschlägigen Bestimmungen des FTEG (Artikel 3 der R&TTE Richtlinie).*

**Health and safety requirements pursuant to § 3 (1) 1. (Article 3(1) a)**  
*Gesundheit und Sicherheit gemäß § 3 (1) 1. (Artikel 3 (1) a)*

**Harmonised standards applied:** EN 60950 : 1992 + A1 :1993 + A2 :1993 + A3 :1995  
 + A4 : 1997 + A11 :1997  
*Safety of information technology equipment*

**Protection requirements concerning electromagnetic compatibility § 3(1)(2), (Article 3(1)(b))**  
*Schutzanforderungen in Bezug auf die elektromagnetische Verträglichkeit § 3 (1) 2, Artikel 3 (1) b)*

**Harmonised standards applied:** ETS 300 683 June 1997 including ISO 7637 Part 1+2  
*Radio Equipment and Systems (RES); Electro-magnetic Compatibility (EMC) standard for Short Range Devices (SRD) operating on frequencies between 9 MHz and 25 GHz.*

**Measures for the efficient use of the radio frequency spectrum**

*Maßnahmen zur effizienten Nutzung des Funkfrequenzspektrums*

Air interface of the radio systems pursuant to § 3(2) (Article 3(2))  
*Luftchnittstelle bei Funkanlagen gemäß § 3(2) (Artikel 3(2))*

**Standards applied:**  
*angewandte Normen*

- 1) ETS 300330 : Dez. 1994  
*Radio Equipment and Systems (RES), Short Range Devices (SRD), Technical characteristics and methods for radio equipment in the freq. range 9 MHz to 25 MHz and inductive loop systems in the freq. range 9 MHz to 39 MHz.*
- 2) BAPT 222 ZV 122 (German national requirement for SRDs)

**Address**  
*Anschrift*  
 (manufacturer)

MITSUBISHI ELECTRIC CORPORATION HIMEJI WORKS  
 CHASSIS CONTROL ENGINEERING SECTION,  
 840 CHIYODA - MACHI HIMEJI HYOGO 670 - 8677 JAPAN  
 PHONE : +81-792-98-8896 FAX : +81-792-98-8875

**Address**  
*Anschrift*  
 (EC representative)

MITSUBISHI ELECTRIC AUTOMOTIVE EUROPE B.V.  
 TECHNICAL CENTER, MR. YASUO TADA,  
 CAPRONIAN 34, 1119 NS SCHIPHOL-RIJK NETHERLAND  
 PHONE : ++31-20-655-4580 FAX : ++31-20-655-8599

*D. Leber - 11-2000 - Himeji*

*K. Katayama*

Countersign  
*Unterschrift*

**Date and Place**  
*Datum und Ort*

D00009





**А**

- Аварийная световая сигнализация 3-7
- Аварийная сигнализация
  - Дистанционное управление замками автомобиля 2-10
- Аварийный натяжитель ремня безопасности 1-12
- Автоматическая коробка переключения передач
  - Жидкость 11-35
  - Предупреждающая лампа температуры масла (AT OIL TEMP) 3-16
- Автоматическая коробка переключения передач (АКПП) 7-12
  - Заправочные емкости 12-4
  - Рычаг выбора режима 7-13
- Автоматическая система климат-контроля 4-12
- Автоматический/аварийный натяжитель ремня безопасности 1-12
- Аккумуляторная батарея 11-59
  - Запуск двигателя от внешнего источника (аккумуляторной батареи другого автомобиля) 9-7
- Активные подголовники 1-5
- Антенна 5-3
- Аудиосистема 5-4

**Б**

- Багажная сетка 6-6
- Батарейка
  - Замена (Система дистанционного управления замками дверей автомобиля) 2-10
- Буксировка 9-12
  - Без поднятия колес над дорогой 9-14
  - Грузовик с плоской платформой 9-13
  - Крепежные крюки 9-12

Буксировка прицепа 8-18

**В**

- Верхние узлы крепления детских кресел безопасности 1-39
- Верхний люк 2-18, 9-15
- Верхний стоп-сигнал 11-71
- Верхняя консоль 6-5
- Вентиляция 4-4
- Ветровое стекло
  - Антиобледенитель щеток стеклоочистителя 3-37
  - Жидкость стеклоомывателя 11-54
  - Переключатели стеклоочистителя и омывателя 3-34
  - Щетки стеклоочистителей 11-55
- Внутреннее зеркало 3-39
- Вождение
  - Советы 7-10
- Вождение в условиях бездорожья 8-9
- Выдвижная шторка багажного отсека 6-13

**Г**

- Габаритные размеры 12-2
- Год изготовления (только для моделей, предназначенных для Саудовской Аравии) 13-2

**Д**

- Дверь
  - Замки 2-6
  - Предупреждающая лампа открытия 3-20
- Двигатель
  - Выхлопные газы (угарный газ) 8-5

Запуск 7-6  
Капот 11-17  
Масло 11-22  
Общий обзор компонентов моторного отсека 11-19  
Остановка 7-8  
Охлаждающая жидкость 11-27  
Перегрев 9-11  
Двухдиапазонная трансмиссия 7-11  
Декларация соответствия требованиям Директивы ЕС 1999/5, предъявляемым к окончательному оборудованию радио и телекоммуникационных устройств. 13-4  
Детские кресла безопасности  
Крепежные скобы ISOFIX 1-37  
Установка с ремнями безопасности, оснащенными автоматическими/аварийными натяжителями 1-32  
Диски из алюминиевого сплава 11-53  
Дифференциал повышенного трения (LSD) 7-19  
Домкрат и рукоятка домкрата 9-16  
Дополнительная детская подушка 1-36  
Дополнительная информация при использовании автомобиля в странах Европы 8-24  
Дополнительная система безопасности 1-41

## **Е**

Если спустилась шина 9-2

## **З**

Заднее стекло  
Кнопка обогрева 3-36  
Переключатель стеклоочистителя и омывателя 3-35  
Щетка стеклоочистителя 11-57

Задние  
Кнопка включения противотуманных фар (фонарей) 3-32  
Сиденья 1-8  
Задний  
Дифференциал повышенного трения 7-19  
Комбинированный фонарь 11-69  
Задний дифференциал  
Предупреждающая лампа температуры масла (для моделей с турбонаддувом) 3-16  
Трансмиссионное масло 11-38  
Задняя  
Дверь 2-17  
Задняя подвеска с системой самовыравнивания 7-39  
Замена  
Батарейка (Система дистанционного управления замками дверей автомобиля) 2-10  
Лампы 11-64  
Тормозные колодки и накладки 11-45  
Фильтрующий элемент воздушного фильтра 11-31  
Щетки стеклоочистителей 11-54  
Замок зажигания 3-5  
Заправочные емкости 12-4  
Запуск двигателя от внешнего источника (аккумуляторной батареи другого автомобиля) 9-7  
Заснеженные и обледеневшие дороги 8-13  
Защита от коррозии 10-4  
Звуковая сигнализация  
Ключ 3-7  
Ремень безопасности 1-13, 3-13  
Звуковой сигнал 3-42  
Зеркала 3-39

Зимние шины 8-14

## И

Идентификация автомобиля 12-14

Индикатор выбранной передачи 3-22

Индикаторы износа 11-51

Индикаторы износа колодок дисковых тормозов 7-21

Имобилайзер 2-5

## К

Крючки для крепления багажа 6-14

Крючок для одежды 6-12

Крючок для сумок 6-14

Крепежные скобы ISOFIX 1-37

Каталитический нейтрализатор обработавших газов 8-6

Ключи 2-4

Колеса 12-6

Колесо

    Балансировка 11-50

    Замена 11-53

    Углы установки 12-6

    Цепи 8-15

Контрольная лампа

    Выбранная передача (автомобили с АКПП) 3-22

    Выключение системы стабилизации курсовой устойчивости 3-17

    Дальний свет 3-24

    Задний противотуманный фонарь 3-24

    Имобилайзер 3-21

    Круиз-контроль 3-23

    Положение “LO” (для автомобилей с механической двухдиапазонной коробкой переключения передач) 3-23

    Работа системы стабилизации курсовой устойчивости 3-22

    Режим “HOLD” (автомобили с АКПП) 3-22

    Режим “POWER” (автомобили с АКПП) 3-22

    Указатель поворота 3-23

    Установка круиз-контроля 3-24

    Контрольная лампа режима “HOLD” (автомобили с АКПП) 3-22

    Контрольная лампа режима “POWER” (автомобили с АКПП) 3-22

    Контрольная лампа дальнего света фар 3-24

    Контрольная лампа иммобилайзера 3-21

    Контрольная лампа круиз-контроля 3-23

    Контрольная лампа обнаружения неисправности (лампа “Проверьте двигатель”) 3-14

    Контрольная лампа положения “LO” (для автомобилей с механической двухдиапазонной коробкой переключения передач) 3-23

    Контрольная лампа установки круиз-контроля 3-24

    Контрольно-измерительные приборы 3-8

    Контрольные лампы указателей поворота 3-23

## Л

Лампа

    Замена 11-64

    Перечень 12-13

**М**

- Масляный фильтр 11-22
- Меры предосторожности при переоборудовании автомобиля 1-27
- Механическая коробка переключения передач
  - Масло 11-34
- Механическая коробка переключения передач (МКПП) 7-8
- Механизм удержания автомобиля на уклоне при выключенном сцеплении (HILL HOLDER) (автомобили с МКПП) 11-45
- Механизм удержания автомобиля на уклоне при выключенном сцеплении (HILL HOLDER) (для автомобилей с МКПП) 7-32
- Мойка автомобиля 10-2

**Н**

- Наружные зеркала 3-39
- Небольшое зеркальце (в солнцезащитном козырьке пассажира переднего сиденья) 6-4
- Номер ключа 2-4

**О**

- Очистка
  - Диски из алюминиевого сплава 10-4
  - Салон автомобиля 10-6
- Обеспечение безопасности детей
  - Замки 2-14
- Обивка из синтетической кожи 10-6
- Обкатка нового автомобиля 8-4
- Одометр/Счетчик пройденного пути 3-8

- Окна 2-15
- Освещение салона 6-3
- Основные предохранители 11-63
- Остановка двигателя 7-8
- Отделение для мелочей в панели приборов 6-6
- Отделение для монет 6-7
- Отделение для перчаток 6-5
- Отделения для хранения и перевозки вещей 6-5
- Отделения для хранения и перевозки вещей, расположенные под полом багажного отсека 6-15

**П**

- Предельная скорость, максимальный крутящий момент и максимальная мощность двигателя при определенной частоте вращения двигателя (только для моделей, предназначенных для Саудовской Аравии) 13-2
- Преднатяжитель плечевой лямки ремня безопасности 1-24
- Преднатяжитель поясной лямки ремня безопасности 1-24
- Предохранители 11-61
- Предупреждающая лампа
  - Антиблокировочная тормозная система 3-16
  - Давление масла 3-15
  - Низкий уровень топлива 3-21
  - Открытая дверь 3-20
- Предупреждающая лампа температуры масла в АКПП 3-16
- Подушки безопасности SRS 3-13
- Полный привод 3-21
- Разрядка 3-15
- Ремень безопасности 3-13
- Система стабилизации курсовой устойчивости 3-17

- Температура масла заднего дифференциала 3-16  
Тормозная система 3-19  
ABS 3-16  
Предупреждающая лампа разрядки аккумуляторной батареи 3-15  
Предупреждающая лампа низкого давления масла 3-15  
Предупреждающая лампа низкого уровня топлива 3-21  
Предупреждающая лампа полного привода 3-21  
Предупреждающая лампа системы ABS 3-16  
Предупреждающая лампа температуры масла в автоматической коробке переключения передач (для автомобилей с АКПП) 3-16  
Предупреждающая лампа тормозной системы 3-19  
Предупреждающие и контрольные лампы 3-12  
Приводные ремни 11-33  
Прикуриватель 6-10  
Притирка новых тормозных колодок и накладок 11-45  
Парковка Вашего автомобиля 7-31  
Перевозка грузов 8-16  
Передние  
    Кнопка включения противотуманных фар (фонарей) 3-31  
    Преднатяжители ремней безопасности 1-22  
Передние сиденья 1-3  
Передние фары 3-25  
    Мигание 3-26  
    Регулятор светового пучка 3-28  
    Стеклоомыватель 3-38  
Передний  
    Трансмиссионное масло дифференциала (автомобили с АКПП) 11-37  
Переключатель “BRIGHT” (Ночное снижение уровня яркости дисплея) 3-28  
Переключатель ближнего/дальнего света 3-26  
Переключатель освещения 3-25  
Переключатель стояночных огней 3-31  
Периодические проверки технического состояния автомобиля 8-7  
Педаль тормоза 11-43  
    Запас расстояния до пола 11-43  
    Свободный ход 11-43  
Пепельница 6-11  
Плавкие предохранители и защищаемые электрические цепи 12-7  
Плафон  
    Багажный отсек 6-3  
    Освещение салона 6-3  
    Точечный 6-4  
Плафон освещения багажного отсека 6-3  
Подготовка к поездке 7-5  
Подлокотник 1-6  
Подогрев сидений 1-7  
Подсветка замка зажигания 3-7  
Подстаканники 6-7  
Подушки безопасности (дополнительная система безопасности) 1-41  
Подушки безопасности SRS  
    Предупреждающая лампа 3-13  
Полировка кузова автомобиля 10-3  
Полозья для закрепления багажника на крыше 8-17
- Р**  
Работа обогревателя 4-9

Разблокировка рычага выбора режима 7-19  
Раскачивание застрявшего автомобиля 8-15  
Режим "HOLD" (автомобили с АКПП) 7-17  
Регулировка подголовника  
    Задние 1-9  
    Передние 1-5  
Регулировка яркости освещения панели приборов 3-27  
Ремень безопасности  
    Преднатяжители 1-22  
    Предупреждающая световая и звуковая сигнализация 1-13, 3-13  
    Рекомендации по безопасному использованию 1-10  
    Техническое обслуживание 1-21  
Ремни безопасности 1-10  
Розетка для подключения дополнительного электрооборудования 6-9  
Рулевое колесо  
    "POWER" 7-20  
    С регулируемым наклоном 3-41  
Рулевое колесо с регулируемым наклоном 3-41  
Рычаг выбора режима АКПП 7-13  
Рычаг указателей поворотов 3-27

**С**

Свечи зажигания 11-33  
Световая аварийная сигнализация 9-2  
Система ABS (Антиблокировочная тормозная система) 7-22  
    Предупреждающая лампа 3-16  
Система двойного запираания 2-12  
Система дистанционного управления замками дверей автомобиля 2-9

Система круиз-контроля 7-34  
Система климат-контроля с ручным управлением 4-6  
Система очистки воздуха 4-20  
Система охлаждения 11-26  
Система подушек безопасности  
    Контроль состояния 1-59  
    Техническое обслуживание 1-60  
Система стабилизации курсовой устойчивости (VDC) 7-25  
Советы по торможению 7-20  
Солнцезащитная шторка 2-20  
Солнцезащитные козырьки 6-4  
Спидометр 3-8  
Стеклоочистители и омыватель стекол 3-32  
Стояночный тормоз 7-31  
Сцепление (Механическая коробка переключения передач)  
    Жидкость 11-42  
    Педаль 11-44

**Т**

Трансмиссионное масло дифференциала  
    Задний 11-38  
    Передний (автомобили с АКПП) 11-37  
Тахометр 3-9  
Технические характеристики 12-2  
Техническое обслуживание  
    График 11-5  
    Меры предосторожности 11-14  
    Ремень безопасности 1-21  
Типы шин 11-47  
Тормоза  
    Система 7-21

Стоянка 7-31  
Тормозная система 7-20  
Жидкость 11-41  
Колодки и накладки 11-45  
Педаль 11-43  
Стоянка 11-46  
Усилитель 11-43  
Топливо 7-3  
Лючок и крышка горловины 7-3  
Расход и выброс двуокиси углерода (только для моделей, предназначенных для Европы) 13-3  
Рекомендации по экономии 8-4  
Требования 7-3  
Указатель уровня 3-10

**у**

Уровень жидкости  
Автоматическая коробка переключения передач 11-35  
Гидроусилитель руля 11-40  
Сцепление (автомобили с МКПП) 11-42  
Тормозная система 11-41

Уровень масла  
Двигатель 11-22  
Задний дифференциал 11-38  
Механическая коробка переключения передач 11-34  
Передний дифференциал (автомобили с АКПП) 11-37

Указатель температуры наружного воздуха 3-11

Управление автомобилем  
Зарубежные страны 8-8  
Заснеженные и обледеневшие дороги 8-13  
Полноприводный автомобиль 8-8

Управление автомобилем зимой 8-11

Усилитель  
Жидкость рулевого управления 11-40  
Уход за кузовом автомобиля 10-2

**Ф**

Фары 11-65  
Фильтрующий элемент воздушного фильтра 11-31

**Х-Я**

Ход рычага стояночного тормоза 11-46  
Центральная консоль 6-5  
Часы 3-24

**Шина**  
Давление и износ 11-48  
Замена 11-52  
Проверка 11-47  
Перестановка 11-51

Шины и диски 11-47  
Эксплуатационный ремонт  
Инструменты 9-16

Электрическая система 12-3

**Электрический**  
Окна 2-15  
Переключатель блокировки дверей 2-8

Электронная система распределения тормозного усилия (EBD) 7-24

**A-Z**

LSD (Дифференциал повышенного трения) 7-19

**SRS**  
Боковая подушка безопасности 1-53  
Передняя подушка безопасности 1-46

## СПРАВОЧНАЯ ИНФОРМАЦИЯ ДЛЯ АВТОЗАПРАВОЧНЫХ СТАНЦИЙ

### **Топливо:**

#### **▼ Модели без турбонаддува**

#### **▽ Все модели, кроме моделей для Саудовской Аравии и Австралии**

Заправляйте автомобиль только неэтилированным бензином. Рекомендуется использовать неэтилированный бензин с октановым числом 95 или более. Если неэтилированный бензин с октановым числом 95 или более не имеется в наличии, можно использовать неэтилированный бензин с октановым числом 90 или более. (Исследовательское октановое число)

#### **▽ Модели для Саудовской Аравии и Австралии**

Используйте только неэтилированный бензин с октановым числом 90 и более. (Исследовательское октановое число)

#### **▼ Модели с турбонаддувом**

Используйте только неэтилированный бензин с октановым числом 95 и более. (Исследовательское октановое число)

### **Общая емкость топливного бака:**

60 литров (15,9 галлона США, 13,2 английских галлона)

### **Моторное масло:**

Используйте только масла марок SL или SJ по классификации API с надписью “Energy Conserving” или A1, A2 или A3 по классификации ACEA или масла со знаком сертификации ILSAC на упаковке. (Для получения полной информации о требованиях по вязкости, см. раздел “Моторное масло”.)

### **Объем моторного масла:**

4,0 литра (4,2 галлона США, 3,5 английских галлона)

### **Давление в холодных шинах:**

См. табличку, расположенную под замком двери водителя (на средней стойке).