

**РУКОВОДСТВО  
ПО ЭКСПЛУАТАЦИИ**

---

**DVS-102X**

**DVD-ПРОИГРЫВАТЕЛЬ**

**SUPRA**

**Just SUPER!**

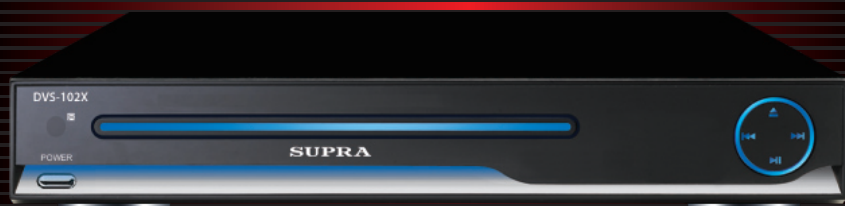

## СОДЕРЖАНИЕ

Правила эксплуатации и техники безопасности.....	3
Комплектация .....	6
Передняя панель.....	7
Задняя стенка.....	7
Пульт дистанционного управления.....	8
Подключение .....	9
Включение телевизора и dvd-проигрывателя .....	10
Настройка системы .....	11
Общие настройки .....	11
Аудионастройки .....	12
Настройки dolby digital .....	13
Видеонастройки .....	13
Настройки пользовательских предпочтений .....	15
Воспроизведение дисков dvd/vcd/svcd/cd/hdcd.....	18
Безопасная утилизация .....	22
Устранение неисправностей.....	22
ВОСПРОИЗВЕДЕНИЕ С УСТРОЙСТВ USB.....	24
Технические характеристики .....	25

## ПРАВИЛА ЭКСПЛУАТАЦИИ И ТЕХНИКИ БЕЗОПАСНОСТИ

Перед началом эксплуатации, пожалуйста, внимательно изучите настоящее Руководство. Оно содержит важные указания по безопасности, эксплуатации устройства и по уходу за ним. Позаботьтесь о сохранности настоящего «Руководства по эксплуатации» и, если устройство перейдет к другому хозяину, передайте его вместе с прибором.

При использовании DVD-проигрывателя необходимо соблюдать основные меры предосторожности, включая следующие:





- Перед включением прибора в сеть электропитания убедитесь, что напряжение и частота электросети соответствует указанным на маркировке изделия. Подключайте прибор к розетке с заземлением. Подключайте прибор только к источнику переменного тока. Подключение оборудования к сети должно осуществляться при полном соблюдении установленных правил и нормативов, действующих на территории страны.
- Не используйте проигрыватель в помещениях с повышенной влажностью и рядом с водой.
- Устройство нельзя подвергать воздействию брызг или капель воды, также не рекомендуется ставить на проигрыватель предметы, наполненные жидкостью, например вазы.
- Перед протиркой проигрывателя отключите провод питания из розетки. Протирайте проигрыватель сухой тканью. Не пользуйтесь для очистки жидкими или аэрозольными чистящими средствами.
- Не ставьте тяжелые предметы на верхнюю крышку устройства.
- Во избежание повреждения устройства не препятствуйте перемещению загрузочного лотка при выгрузке или загрузке диска.
- Не приближайте пальцы рук к лотку для дисков во время его движения. Защемление пальцев может вызвать их серьезные повреждения.
- Установите проигрыватель в соответствии с настоящей инструкцией. Не закрывайте вентиляционные отверстия.
- Не устанавливайте проигрыватель вблизи любых источников тепла, таких как радиаторы, кухонные плиты, и другого оборудования (включая усилители мощности), которое излучает тепло.
- Располагайте провод питания так, чтобы по нему не ходили и не сдавливали, особенно рядом с вилкой, розеткой, местом соединения с проигрывателем.
- Не пользуйтесь проигрывателем, если шнур питания поврежден.
- При отключении проигрывателя от электросети, никогда не тяните за шнур, беритесь за штепсель.
- Розетка для питания проигрывателя должна располагаться в легкодоступном месте.
- Выключайте проигрыватель из розетки во время грозы и в случае, если не собираетесь использовать его в течение длительного времени.
- Используйте только аксессуары и приспособления, рекомендованные производителем.
- Устанавливайте проигрыватель на стойку, держатель, или стол, рекомендованные производителем или купленные вместе с оборудованием. Осторожно передвигайте стойку с оборудованием, избегайте опрокидывания!
- Производитель не несет ответственности за последствия неправильного использования прибора или несоблюдения мер предосторожности и безопасности, или возникшие в результате неправильной установки.
- Устройство предназначено исключительно для использования в быту. Запрещается использовать устройство вне помещений.
- Работы по техническому обслуживанию оборудования могут проводиться исключительно квалифицированным техническим персоналом. В противном случае ответственность за безопасность и соответствие правилам установки, ухода и техобслуживания возлагается на Пользователя.
- При ремонте разрешается использовать исключительно запасные части рекомендованные производителем.
- Используйте устройство только так, как описано в инструкции. Запрещается любое использование устройства в целях, не предусмотренных изготовителем.

**Сохраните эту инструкцию!**

# РУКОВОДСТВО ПО ЭКСПЛУАТАЦИИ

ДЛЯ УМЕНЬШЕНИЯ РИСКА ВОЗГОРАНИЯ ИЗДЕЛИЯ ИЛИ ПОРАЖЕНИЯ ЭЛЕКТРИЧЕСКИМ ТОКОМ НЕ ПОДВЕРГАЙТЕ ПРОИГРЫВАТЕЛЬ ВОЗДЕЙСТВИЮ ДОЖДЯ ИЛИ ВЛАГИ.

ВЫБЕРИТЕ DVD-ДИСК

	Во избежание поражения электрическим током не разбирайте прибор и не снимайте верхнюю крышку. Обращайтесь к квалифицированному персоналу сервисных центров.
	Этот символ указывает на опасное напряжение и предупреждает об опасности поражения электрическим током.
	Важные инструкции по эксплуатации прибора содержатся в поставляемом совместно с ним руководстве по эксплуатации.
	Данное устройство является лазерным устройством класса I. В нем используется лазерный источник небольшой мощности, не представляющий опасности при нормальной работе устройства, но который может быть опасен при прямом воздействии на органы зрения.

## Региональный код DVD

DVD-диски и DVD-проигрыватели выпускаются в соответствии со всемирно принятой системой региональных кодов DVD, данный проигрыватель будет действовать только с соответствующим диском с тем же региональным кодом.

Региональный код	Регион
1	Канада, США
2	Европа (включая Польшу, Румынию, Чешскую Республику), Япония, Ближний Восток (включая Саудовскую Аравию, Египет, Иран, Южную Африку)
3	Восточная Азия (включая Гонконг, Тайвань, Южную Корею), Юго-Восточная Азия
4	Австралия, страны Карибского бассейна, Центральная и Южная Америка, Мексика, Новая Зеландия
5	Африка, страны бывшего Советского Союза, Индия, Северная Корея, Пакистан, Туркменистан
6	Китай

## Замечания по установке и эксплуатации

- Верхняя и задняя панели проигрывателя могут нагреваться во время продолжительной работы проигрывателя. Это не является неисправностью.
- Если проигрыватель не эксплуатируется какое-то время, выньте из него диск и отключите его от электросети.
- Если вы не эксплуатируете проигрыватель долгое время, в его работе могут случаться сбои. Во избежание этого время от времени включайте проигрыватель.
- Не размещайте посторонние предметы на лотке загрузки диска.
- Чтобы продлить срок эксплуатации вашего проигрывателя, после выключения проигрывателя рекомендуется подождать не менее 30 секунд перед повторным включением.
- В случае непредвиденной остановки работы проигрывателя выключите его, досчитайте до 30 и включите снова.
- Не выключайте проигрыватель, пока на дисплее все еще отображается статус загрузки (LOADING).

## Размещение устройства

- Не размещайте устройство:
- вблизи нагревательных приборов и в закрытых автомобилях.
- в помещениях с повышенной температурой ( $>40^{\circ}\text{C}$ ) и повышенной влажностью воздуха ( $>90\%$ ).
- в загрязненных и запыленных помещениях.
- в местах, подверженных прямому воздействию солнечного света.
- Во избежание ухудшения качества воспроизведения изображения и звука не располагайте устройство вблизи источников электромагнитных помех (телевизоров, радиоприемников, видеомагнитофонов и т. д.).

## Замечания по конденсации влаги

В некоторых случаях на оптических элементах устройства может конденсироваться влага:

- если вы перемещаете устройство из холодного помещения в теплое или наоборот;
- если в месте расположения устройства на него направлен поток холодного воздуха из кондиционера;
- если устройство установлено в помещении с повышенной влажностью.

Наличие конденсированной влаги на оптических элементах устройства может привести к нарушению работоспособности. В таком случае извлеките диск, включите устройство и оставьте его включенным на 2–3 часа. Это приведет к незначительному нагреву устройства и испарению сконденсировавшейся влаги. Во избежание повторного возникновения конденсата оставьте устройство подключенным к питающей сети.

## Обращение с дисками

- Не касайтесь рабочей поверхности диска. Не используйте диски с надписями на рабочей поверхности.
- Не используйте диски с этикетками или наклейками на рабочей поверхности.

## Очистка дисков

- Для очистки поверхности диска используйте сухую мягкую ткань. Очистку диска производите осторожными движениями от центра к краям.
- При сильном загрязнении используйте мягкую влажную ткань.
- Никогда не используйте такие растворители, как бензин, ацетон или обычные чистящие средства, так как они могут повредить поверхность диска.

## Хранение дисков

- Не храните диски в местах попадания прямых солнечных лучей.
- Не храните диски в запыленных местах и вблизи источников водяных паров (например в помещении ванной комнаты или вблизи увлажнителей воздуха).
- Храните диски в коробках и в вертикальном положении. Не кладите тяжелые предметы на **хранящиеся диски**. Это может привести к деформации дисков.







# РУКОВОДСТВО ПО ЭКСПЛУАТАЦИИ

## ПРЕДУПРЕЖДЕНИЕ

Данное устройство предназначено для воспроизведения исключительно легальных записей, произведенных установленными способами на стандартные оптические носители информации.

Некоторые записи (диски) могут не воспроизводиться на данном устройстве. Это может быть связано с некорректным протоколом или способом записи, а также с качеством носителя. Например, сессия записи не была закрыта, или диск имеет структуру отличную от CDFS, или оптические характеристики отличающиеся от стандартных.

Устройство поддерживает воспроизведение следующих типов дисков:

Тип диска	Значок типа диска	Содержание
DVD		Аудио + Видео
SVCD		Аудио + Видео
MP3		Аудио
Video-CD (VCD)		Аудио + Видео
CD-DA		Аудио
Kodak Picture CD		Изображения в электронном виде
MPEG-4		Аудио + Видео

## КОМПЛЕКТАЦИЯ

Аудио-видео кабель..... 1 шт.  
Пульт ДУ..... 1 шт.  
Руководство по эксплуатации ..... 1 шт.

## ПЕРЕДНЯЯ ПАНЕЛЬ

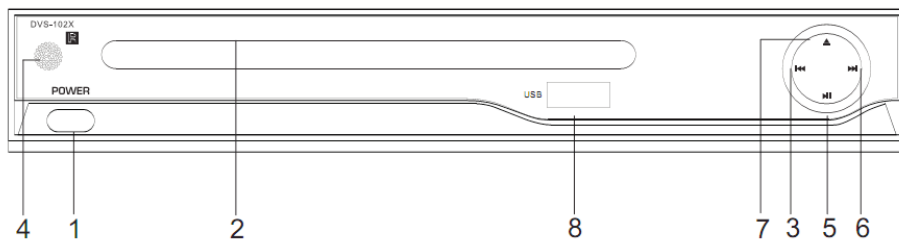

1. Кнопка включения/перехода в режим ожидания
2. Лоток для диска
3. Кнопка перехода к предыдущему разделу/главе/дорожке
4. ИК-приемник сигналов пульта ДУ
5. Кнопка начала/остановки воспроизведения
6. Кнопка перехода к следующему разделу/главе/дорожке
7. Кнопка открытия/закрытия лотка для диска
8. Разъем USB

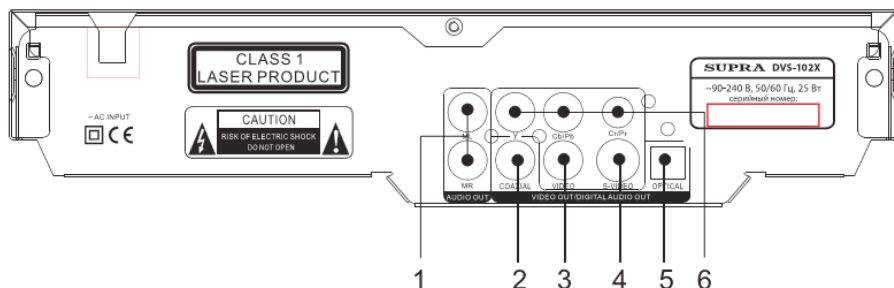

## ЗАДНЯЯ СТЕНКА

1. Разъем стереофонический аудиовыход R/L (правый/левый канал)
2. Цифровой коаксиальный аудиовыход (COAXIAL)
3. Композитный видеовыход (VIDEO)
4. Видеовыход S-VIDEO
5. Оптический цифровой выход (OPTICAL)
6. Видеовыходы компонентных сигналов (Y Pb/Cb Pr/Cr)

# РУКОВОДСТВО ПО ЭКСПЛУАТАЦИИ

## ПУЛЬТ ДИСТАНЦИОННОГО УПРАВЛЕНИЯ

1. **STANDBY** Кнопка включения/выключения
2. **V-MODE** Кнопка выбора формата выходного видеосигнала
3. Цифровые кнопки (0, 1–9)
4. **SETUP** Кнопка вызова меню настроек
5. ◀ ▶ ▲ ▼ Кнопки со стрелками
6. **TITLE** Кнопка вызова меню диска
7. ▶|| Кнопка начала воспроизведения/паузы
8. **STOP** ■ Кнопка остановки воспроизведения
9. **PROG** Кнопка программирования воспроизведения/изменения режима отображения файлов
10. **N/P** Кнопка выбора телевизионного стандарта
11. **CLEAR** Кнопка «Очистить»
12. **STEP** Кнопка поккадрового воспроизведения
13. **ZOOM** Кнопка изменения масштаба
14. **REPEAT** Кнопка повтора
15. **SLOW** Кнопка замедленного воспроизведения
16. **DISPLAY** Кнопка вызова экранного меню
17. **OPEN/CLOSE** Кнопка загрузки/выгрузки диска
18. **MUTE** Кнопка приглушения звука
19. **SUBTITLE** Кнопка управления субтитрами
20. **ANGLE** Кнопка управления ракурсами
21. **LANGUAGE** Кнопка выбора языка
22. **RETURN** Кнопка «Возврат»
23. **TIME** Кнопка воспроизведение с заданного места
24. **PBC** Кнопка управления режимом воспроизведения
25. **ENTER** Кнопка подтверждения
26. **MENU** Кнопка вызова меню диска
27. **FWD** ▶▶ Кнопка ускоренного воспроизведения вперед
28. **REV** ◀◀ Кнопка ускоренного воспроизведения назад
29. **NEXT** ▶▶ Кнопка перехода к следующему разделу/главе/дорожке
30. **PREV** ◀◀ Кнопка перехода к предыдущему разделу/главе/дорожке
31. **DVD/USB** Кнопка выбора источника воспроизведения
32. **A-B** Кнопка повтора определенного отрезка
33. **VOL+** Кнопка увеличения уровня громкости
34. **L/R** Кнопка выбора аудиоканала
35. **VOL-** Кнопка уменьшения уровня громкости
36. **DEFAULT** Кнопка возврата к заводским настройкам

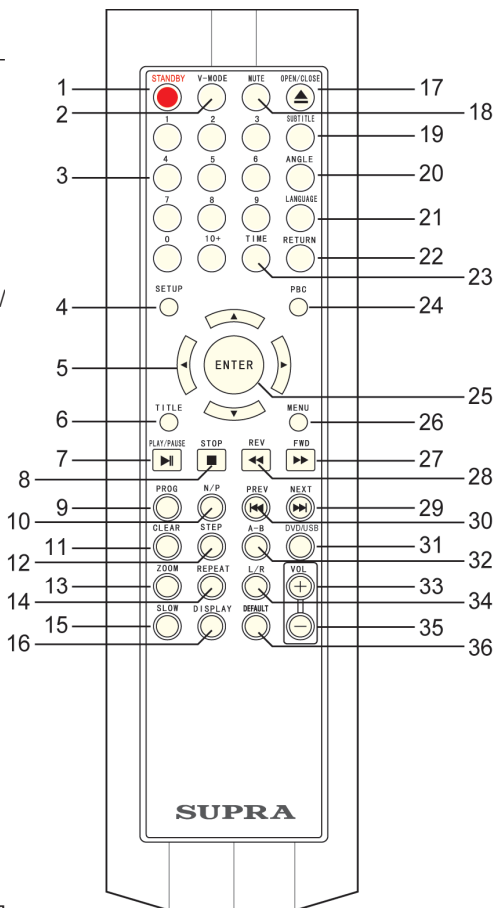

## ПОДКЛЮЧЕНИЕ

### ПОДКЛЮЧЕНИЕ К АУДИОСИСТЕМЕ И ТЕЛЕВИЗОРУ С КОМПОНЕНТНЫМ ВИДЕОВХОДОМ

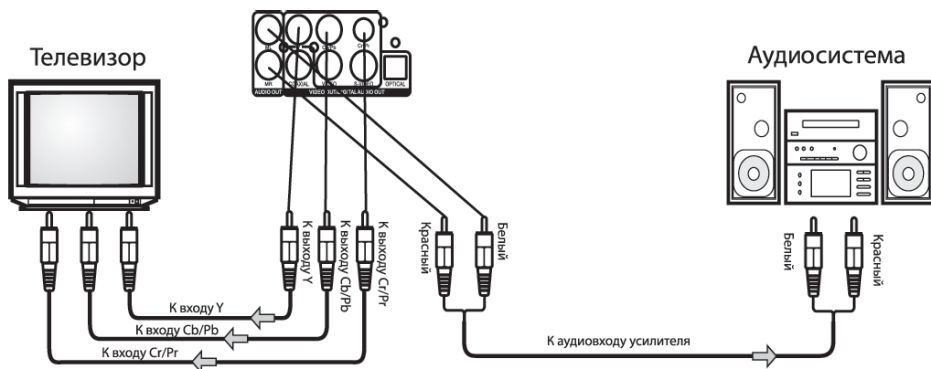

### ПОДКЛЮЧЕНИЕ К АУДИОСИСТЕМЕ С ЦИФРОВЫМ ВХОДОМ И ТЕЛЕВИЗОРУ

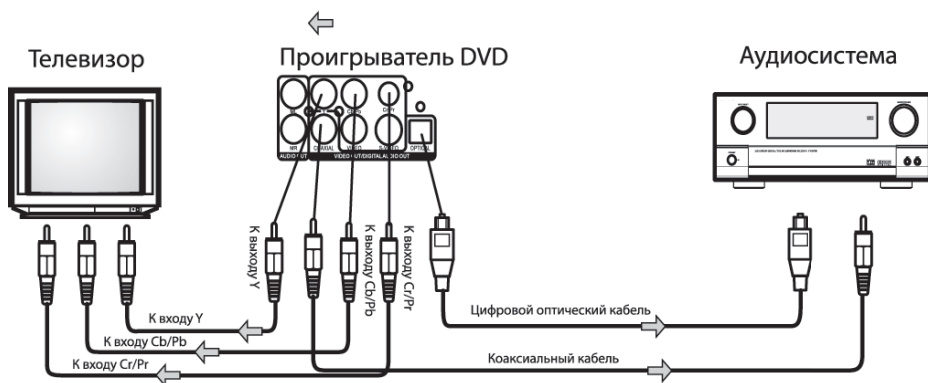

## ВКЛЮЧЕНИЕ ТЕЛЕВИЗОРА И DVD-ПРОИГРЫВАТЕЛЯ

### НАЧАЛО ИСПОЛЬЗОВАНИЯ

На передней панели DVD-проигрывателя имеется двухпозиционная кнопка **POWER** (1). Нажимая на нее, вы включаете подачу питания на устройство и переводите его в режим ожидания (STANDBY). В этом режиме проигрыватель подключен к сети электропитания, но не начинает свою работу, пока вы его не активируете нажатием других кнопок на передней панели или кнопки **STANDBY** (1) на пульте ДУ (дистанционного управления). При этом повторное нажатие кнопки **STANDBY** (1) на пульте ДУ будет не полностью отключать устройство, а переводить его в режим ожидания (STANDBY), чтобы в дальнейшем можно было управлять им с пульта ДУ.

Если предстоит продолжительный период бездействия DVD-проигрывателя, настоятельно рекомендуем полностью выключить устройство нажатием кнопки **POWER** (1) на передней панели. При этом вся подсветка передней панели DVD-проигрывателя погаснет, и он перестанет реагировать на нажатия кнопок пульта ДУ до повторного включения питания (перехода в режим STANDBY).

### ПОСЛЕДОВАТЕЛЬНОСТЬ ВКЛЮЧЕНИЯ

1. Выполните подключения проигрывателя к телевизору/монитору ПК, усилителю (если есть) и источнику питания.
2. Включите проигрыватель с помощью кнопки включения на передней панели.
3. Включите телевизор и установите на нем источник воспроизведения (воспроизведение с композитного видеовхода, входа S-VIDEO и т. п.).
4. Если вы подключили телевизор через компонентный видеовход, но на экране нет изображения, нажмите кнопку **SETUP** (4) на пульте ДУ, в разделе меню видеонастроек (VIDEO) выберите параметр TV Mode, установите необходимый тип развертки, затем нажмите кнопку **ENTER** (25), и на экране телевизора появится изображение.
5. Если на экране телевизора вы получили черно-белое изображение, нажмите кнопку **SETUP** (4) на пульте ДУ, в разделе меню настроек пользовательских предпочтений (Preference) войдите в настройки формата экрана (TV-TYPE) и установите нужную систему цвета PAL или NTSC.
6. У вас на экране должна появиться заставка приветствия.

### **ВНИМАНИЕ!**

Поскольку управлять DVD-проигрывателем с пульта ДУ (дистанционного управления) гораздо удобнее, то в дальнейшем при описании кнопок управления мы будем подразумевать и приводить названия и нумерацию кнопок соответственно рисунку пульта ДУ, либо особо оговаривать, что имеются ввиду кнопки на передней панели DVD-проигрывателя.

### **Примечание:**

*Методы управления воспроизведением дисков различных форматов и файлов на USB-носителях информации идентичны и описаны далее в разделе «**Воспроизведение дисков DVD/VCD/SVCD/CD/HDCD**».*

*Смена источника воспроизведения возможна при нажатии кнопки **DVD/USB** (31).*

## НАСТРОЙКА СИСТЕМЫ

Нажмите кнопку **SETUP** (4). На экране появится следующее меню:

General	Audio	Dolby	Video	Preference
•• General setup Page ••				
Tv Display	PS		Normal/Ps	
Angle Mark	On		Normal/Lb	
Osd Lang	ENG		Wide	
Captions	Off			
Screen Saver	On			
Hd cd	X1			
Last Memory	On			
Set Tv Display Mode				

### Навигация по меню настроек

С помощью кнопок со стрелками (5) вы можете перемещать курсор по меню вверх/вниз/вправо/влево. При нажатии кнопки ◀ вы вернетесь в предыдущее меню. При нажатии кнопки ▶ вы войдете в подменю. Кнопка **ENTER** (25) служит для подтверждения выбора. Кнопка **SETUP** (4) служит для входа в главное меню или выхода него.

## ОБЩИЕ НАСТРОЙКИ

General	Audio	Dolby	Video	Preference
•• General setup Page ••				
Tv Display	PS		Normal/Ps	
Angle Mark	On		Normal/Lb	
Osd Lang	ENG		Wide	
Captions	Off			
Screen Saver	On			
Hd cd	X1			
Last Memory	On			
Set Tv Display Mode				

- TV Display** Установка форматного соотношения. Вы можете выбрать Normal/PS (Pan-scan), Normal/LB (Letterbox), Wide (16:9)
- Angle Mark** Включение/отключение отображения на экране индикации режима угла просмотра — ракурса (при наличии соответствующих записей на диске)
- OSD Lang** Установка языка меню экрана. Вы можете выбрать английский или русский язык (русский — по умолчанию).
- Captions** Включение/отключение субтитров (при наличии соответствующих записей на диске).
- Screen Saver** Включение/отключение экранной заставки
- Hd cd** Выбор формата/отключение воспроизведения аудиодисков формата высокого разрешения (High Definition Compatible Digital).
- Last memory** Место последней остановки воспроизведения (функция доступна только для дисков DVD/VCD/CD).

## НАСТРОЙКИ АУДИО

### Speaker Setup Page

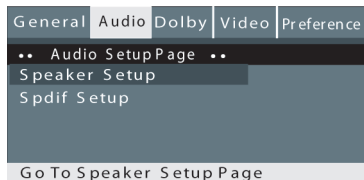

**Speaker setup** Если вы используете цифровой аудиовыход (коаксиальный), вам не нужно ничего менять в этих настройках. Данные настройки предназначены для тех, кто использует многоканальный аудиовыход 5.1.

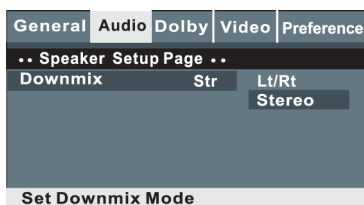

**Downmix** Если вам нужно 2 канала для прослушивания музыки, рекомендуется выбрать опцию Stereo. Если же вас устраивает звук в режиме моно, то выбирайте LT/RT (Лев./Пр.).

### Примечание:

При воспроизведении дисков с записью в формате Pro Logic Dolby Digital сигналы всех каналов преобразуются в суммарный моносигнал передних каналов

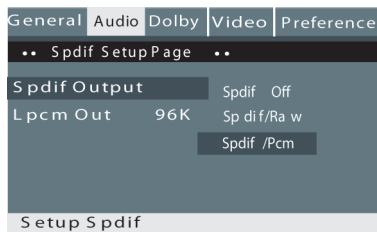

**SPDIF Setup** Spdif output Настройка цифрового сигнала: выберите SPDIF/RAW, если вы используете усилитель со встроенным декодером Dolby/DTS, выберите SPDIF/PCM для сигнала в формате PCM, выберите SPDIF OFF, если работает только аналоговый аудиовыход (коаксиальный и оптический цифровые выходы не используются).

**Lpcm Out** Настройка плотности потока цифрового сигнала: выберите одно из двух значений 96K/48K.

## НАСТРОЙКИ DOLBY DIGITAL

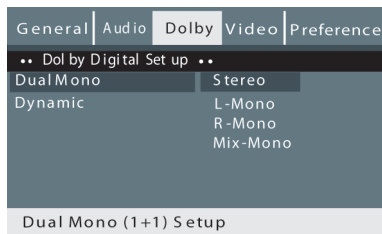

**Dual Mono** Установки: стерео (Stereo), левый аудиоканал (L-mono), правый аудиоканал (R-mono), смешанный монофонический аудиоканал (Mix-mono).

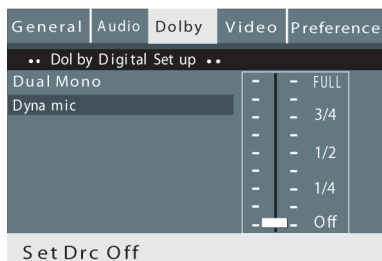

**Dynamic** Установки диапазона сжатия: Отключить (Off), 1/4, 1/2, 3/4, Полный (Full). Сжатие динамического диапазона выходного сигнала позволит установить меньший уровень громкости, при сохранении разборчивости звукового сопровождения в тихих местах. Используйте сжатие динамического диапазона преимущественно при просмотре фильмов в ночное время.

## ВИДЕО НАСТРОЙКИ

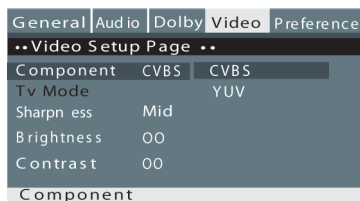

**Component** Режим установки формата видеосигнала. Настройте в соответствии с возможностями вашего телевизора.

# РУКОВОДСТВО ПО ЭКСПЛУАТАЦИИ

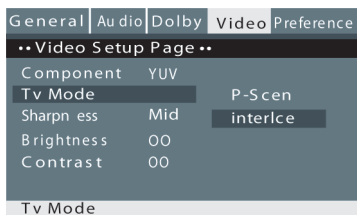

**TV Mode** Установите прогрессивную (P-SCAN) или чересстрочную (Interlace) развертку в зависимости от возможностей вашего телевизора.

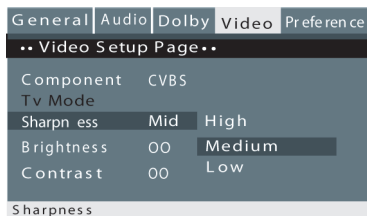

**Sharpness** Настройка уровня резкости.

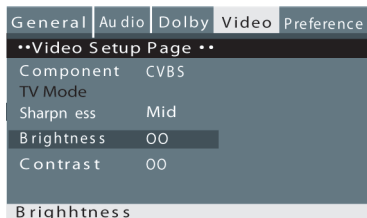

**Brightness** Настройка уровня яркости.

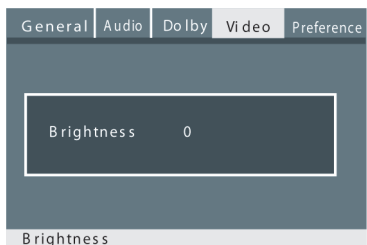

Используйте ▼ ▶ (5) для настройки).

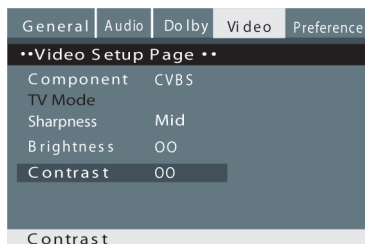

**Contrast** Настройка уровня контрастности.

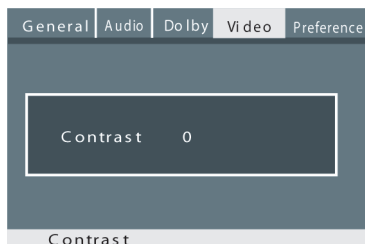

Используйте ▼ ► (5) для настройки).

## НАСТРОЙКА ПОЛЬЗОВАТЕЛЬСКИХ ПРЕДПОЧТЕНИЙ

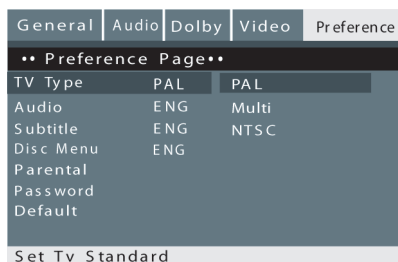

**TV Type** Установите систему цвета в зависимости от характеристик вашего телевизора (PAL, NTSC, Auto).

**Audio** Выберите язык звукового сопровождения по умолчанию во время просмотра DVD.

Disc		Output Format		
Type	Format	Selected TV System Mode		
		NTSC	PAL	AUTO
DVD	NTSC	NTSC	PAL	NTSC
	PAL	—	PAL	PAL

# РУКОВОДСТВО ПО ЭКСПЛУАТАЦИИ



**Subtitle** Выберите язык субтитров по умолчанию во время просмотра DVD.

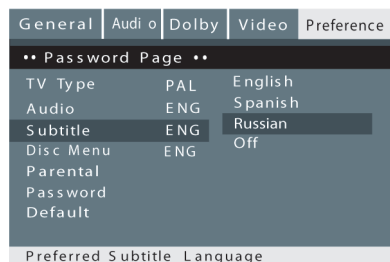

**Disc Menu** Выберите язык меню по умолчанию во время просмотра DVD.

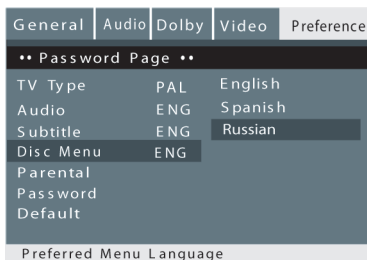

**Parental** Установите функцию родительского контроля (при этом для просмотра DVD в зависимости от рейтинга будет запрашиваться пароль). Предусмотрены рейтинги KID, G, PG, PG13, PGR, R NC17, Adult).

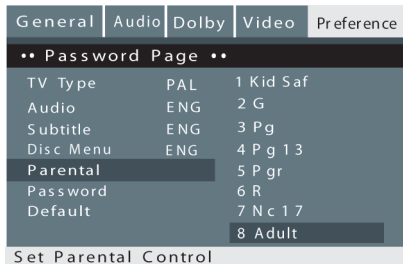

Используйте **▼** **▶** (5) для выбора нужного варианта и **ENTER** (25) или **▶II** (7) для его подтверждения.

# РУКОВОДСТВО ПО ЭКСПЛУАТАЦИИ

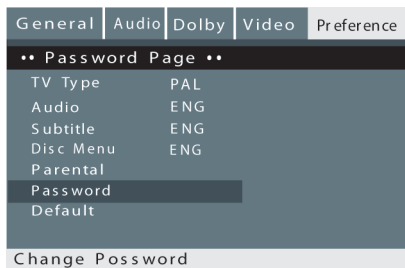

**Password** Для включения функции родительского контроля установите пароль (до 6 цифр). Здесь вы можете также изменить пароль. Пароль по умолчанию: 136900.

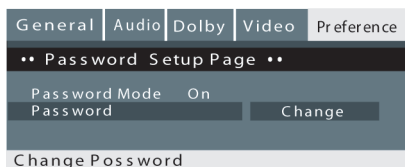
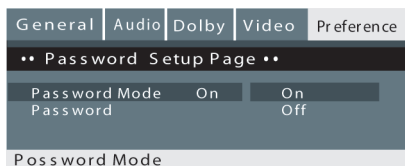

Возможно также выключить запрос пароля или сменить его



**Default** Возврат к заводским настройкам.

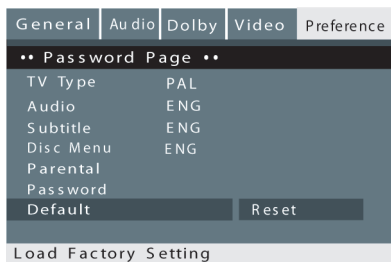

Load Factory Setting

# РУКОВОДСТВО ПО ЭКСПЛУАТАЦИИ

---

## ВОСПРОИЗВЕДЕНИЕ ДИСКОВ DVD/VCD/SVCD/CD/HDCD

### 1. ВОСПРОИЗВЕДЕНИЕ ДИСКА

Содержание каждого диска может различаться в зависимости от того, как он был составлен и какие дополнительные материалы были на нем размещены. При нажатии **MENU** (26) на экране появится меню диска. Кнопкой начала воспроизведения/паузы (**▶II**) (7) вы можете начать воспроизведение.

#### 1.1 Воспроизведение из главного меню

Нажмите кнопку **MENU** (26).

- После установки диска на дисплее отобразится главное меню DVD-диска.
- При установке дисков SVCD или VCD 2.0, на экране также отобразится меню, но только, если активирован режим PBC. Режим PBC вы можете включить кнопкой PBC (24) (действует только для дисков SVCD или VCD 2.0).

После установки DVD-диска вы можете использовать кнопки ◀ ▲ ▼ ▶ (5) для выделения необходимого пункта меню. В случае дисков SVCD или VCD 2.0 для выбора дорожки вы можете нажимать цифровые кнопки (3).

Нажмите кнопку **ENTER** (25) или **▶II** (7), чтобы начать воспроизведение выбранного пункта меню.

#### Возврат к меню во время воспроизведения.

- При воспроизведении DVD-диска нажмите кнопку **MENU** (26), чтобы вернуться в главное меню. В случае дисков SVCD или VCD 2.0 (при включенном режиме PBC) для возврата в меню нажмите кнопку **RETURN** (22).

#### Остановка воспроизведения.

При нажатии кнопки **STOP** (8) в первый раз проигрыватель переходит в режим остановки с возможным последующим возобновлением просмотра с этого места. Для полной остановки и возврата к началу воспроизведения диска нажмите кнопку **STOP** (8) дважды.

- В режиме возобновления просмотра проигрыватель запоминает точку на диске, в которой он был остановлен.
- В режиме полной остановки при нажатии кнопки (**▶II**) (7) проигрыватель переходит в режим последовательного воспроизведения.

#### 1.2 Воспроизведение фильмов (только для DVD-дисков)

Во время воспроизведения DVD нажмите кнопку **TITLE** (6), чтобы отобразить список фильмов, если на диске их несколько.

- Нажимайте кнопки ◀ ▲ ▼ ▶ (5) для выделения фильма, который вы хотите выбрать, и кнопку **ENTER** (25) или (**▶II**) (7) для его просмотра. Также для выбора можно воспользоваться цифровыми кнопками (3).
- DVD-проигрыватель начинает воспроизведение с фрагмента (эпизода) 1 выбранного фильма.

#### 1.3 Последовательное воспроизведение

• При установке дисков SVCD или VCD 2.0 и включенном режиме PBC, однократное нажатие кнопки **PBC** (24) приводит к выключению этого режима. В этом случае проигрыватель действует в режиме последовательного воспроизведения. Повторное нажатие кнопки **PBC** (24) снова приведет к включению режима PBC.

- Кроме дисков SVCD или VCD в режиме остановки с возможным последующим возобновлением просмотра при нажатии кнопки (**▶II**) (7) проигрыватель переходит к режиму последовательного воспроизведения; эта функция доступна для дисков всех форматов, совместимых с данным проигрывателем.

#### 3.4 Программируемое воспроизведение

Функция программируемого воспроизведения позволяет ввести желаемый порядок воспроизведения фрагментов или дорожек.

- Нажмите кнопку **PROG** (9) для включения режима программируемого воспроизведения. Используйте цифровые кнопки (3) для выбора фрагментов/дорожек в том порядке, в котором вы хотите их воспроизвести. Затем или используйте кнопки ◀ ▲ ▼ ▶ (5), чтобы выделить на экране надпись «START» и нажмите **ENTER** (25). Фрагменты/дорожки будут воспроизведены в запрограммированном порядке.
- В режиме программируемого воспроизведения при нажатии кнопки **PROG** (9) запрограммированный порядок и содержание появятся на экране. Выделите на экране надпись «STOP» и нажмите **ENTER** (25) для возобновления нормального воспроизведения. Вы также можете дважды нажать кнопку **STOP** (8) и затем (▶II) (7) для возврата к режиму нормального (последовательного) воспроизведения с начала диска.

## 2. Пропуск дорожек

Нажмите кнопку **NEXT** (29) для перехода к началу следующего фильма/фрагмента/дорожки на диске. Или кнопку **PREV** (30) для перехода к началу предыдущего фильма/фрагмента/дорожки на диске. Каждое последующее нажатие кнопки будет приводить к переходу на один фрагмент вперед (назад) вплоть до начала (конца) диска.

## 3. Многоскоростное ускоренное воспроизведение.

Нажмите кнопку **FWD** (27) для выбора режима ускоренного воспроизведения вперед. Каждое последующее нажатие кнопки приведет к изменению скорости ускоренного воспроизведения.

А нажатие кнопки **REV** (28) — выбор ускоренного воспроизведения назад. Каждое последующее нажатие кнопки приведет к изменению скорости ускоренного воспроизведения.

Нажмите кнопку **ENTER** (25) или (▶II) (7) для возврата к режиму просмотра с нормальной скоростью.

## 4. Многоскоростное замедленное воспроизведение.

Нажимайте кнопку **SLOW** (15) во время воспроизведения для выбора режима замедленного воспроизведения со скоростями: 1/2--1/4--1/8--1/16.

Нажмите кнопку (▶II) (7) для возобновления нормальной скорости воспроизведения.

## 5. Покадровое воспроизведение.

Во время воспроизведения диска каждое нажатие кнопки **STEP** (12) приведет к воспроизведению еле дующего кадра. Кнопка (▶II) (7) — возврат к режиму просмотра с нормальной скоростью.

## 6. Использование функции повтора.

Во время воспроизведения диска каждое нажатие кнопки **REPEAT** (14) приведет к изменению режима повтора.

Существует четыре режима повтора: выключен -- повтор фрагмента (Chapter) -- повтор фильма (Title) -- повтор диска (All). Если вы нажмете кнопку **REPEAT** четыре раза — режим повтора будет выключен.

## 7. Использование функции экранного меню.

Каждое нажатие кнопки **DISPLAY** (16) меняет режим отображения на экране информации о диске в следующем порядке: время воспроизведения с начала раздела-- время воспроизведения до конца раздела -- время воспроизведения с начала главы-- время воспроизведения до конца главы -- полностью отключает отображение на экране информации о диске.

## 8. Использование функции поиска.

Вы можете использовать функцию поиска для выбора номера фильма/дорожки/фрагмента или перехода к определенному месту в фильме. Нажмите один или несколько раз кнопку **TIME** (23) для появления на экране меню поиска и с помощью цифровых кнопок (3) установите время на диске, с которого будет начато последующее воспроизведение. Можно выбрать необходимый фрагмент, время с начала фильма/фрагмента или вернуться к

# РУКОВОДСТВО ПО ЭКСПЛУАТАЦИИ

---

пропущенному отрывку в данном фильме. Нажмите кнопку **ENTER** (25) для начала воспроизведения.

## 9. Выбор языка звукового сопровождения.

Во время воспроизведения диска нажмите кнопку **LANGUAGE** (21) для выбора необходимого языка звукового сопровождения.

В случае, если на дисках DVD или SVCD записано несколько вариантов звукового сопровождения, вы можете использовать эту функцию выбора языка для временного изменения звукового сопровождения во время просмотра.

## 10. Выбор языка субтитров.

В случае, если диски DVD записаны с субтитрами вы можете использовать функцию выбора языка субтитров для вывода субтитров на экран.

Для вывода субтитров на экран нажмите кнопку **SUBTITLE** (19). Язык субтитров, установленный по умолчанию, с соответствующим серийным номером появится на информационном флажке, и субтитры будут выведены на этом языке. Если диск записан с субтитрами на различных языках, то каждое последующее нажатие на кнопку **SUBTITLE** приведет к последовательному изменению языка субтитров.

## 11. Выбор ракурса изображения.

Некоторые DVD-диски содержат несколько ракурсов изображения отдельных сцен или эпизодов, в этом случае вы можете использовать функцию выбора ракурса изображения.

Для этого во время воспроизведения диска нажмите кнопку **ANGLE** (20), чтобы переключиться к просмотру сценки с другого угла зрения.

## 12. Выбор стандарта телевизионной системы.

Нажимайте кнопку **N/P** (10) для изменения текущего стандарта телевизионной системы.

## 13. Приглушение звука.

Нажмите кнопку **MUTE** (18) для приглушения (временного отключения) звука. Повторное нажатие восстановит прежний уровень громкости.

## 14. Масштаб изображения.

Нажмите кнопку **zoom** (13) для активации функции изменения масштаба изображения.

Используйте кнопки ◀ ▲ ▼ ▶ (5) для перемещения по экрану при увеличенном масштабе.

## 15. Изменение звукового сопровождения.

Нажмите кнопку **L/R** (34) для изменения режима звукового сопровождения. Вы можете выбрать стереофоническое или монофоническое звуковое сопровождение со смешением, либо с воспроизведением только одного из каналов.

## 16. Повтор определенного вами отрывка на диске.

Нажмите кнопку **A-B** (32) один раз, обозначив начало отрывка. Повторное нажатие кнопки A-B, обозначит конец отрывка, и проигрыватель начнет воспроизведение выбранного отрывка в режиме повтора. Третье нажатие этой кнопки отключит режим повтора отрывка.

## 17. Настройка громкости.

Для управления уровнем громкости на телевизоре или усилителе можно использовать кнопки Volume на этих устройствах. Или кнопки на пульте ДУ нашего DVD-проигрывателя: **VOL+** (33) — позволит вам повысить уровень громкости, а **VOL-** (35) — понизить уровень громкости.

## 18. Удаление неправильно введенной информации.

Если вы ошиблись при введении информации в каком-то поле меню — нажмите кнопку CLEAR (11) для отмены.

## ВОСПРОИЗВЕДЕНИЕ. СПЕЦИАЛЬНЫЕ ФУНКЦИИ.

### Примечание:

Методы управления воспроизведением дисков различных форматов и файлов на USB-носителях информации идентичны и описаны далее.

### Воспроизведение дисков AUDIO CD.

Установите диск AUDIO CD в лоток, и нажмите кнопку открытия/закрытия лотка для диска (7) на DVD-проигрывателе или кнопку загрузки/выгрузки диска (17) (OPEN/CLOSE) на пульте ДУ. Проигрыватель автоматически отобразит на экране навигационное меню.

В режиме навигационного меню используйте кнопки ◀ ▶ (5) для выбора необходимого трека.

Нажатием кнопки PREV (29) или NEXT (30) вы можете перейти к предыдущей или следующей странице меню.

Нажмите ENTER (25) или (▶II) (7) для начала воспроизведения диска с выбранного трека.

### Воспроизведение дисков MP3.

Установите диск MP3 в лоток, и нажмите кнопку открытия/закрытия лотка для диска (7) на DVD-проигрывателе или кнопку загрузки/выгрузки диска (17) (OPEN/CLOSE) на пульте ДУ. Проигрыватель автоматически отобразит на экране навигационное меню.

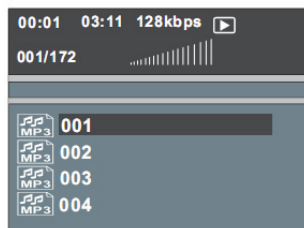

В режиме навигационного меню используйте кнопки ◀ ▶ (5) для выбора необходимой папки. Затем нажмите

ENTER (25) или (▶II) (7) для открытия выбранной папки. На экране отобразится список файлов в выбранной папке.

Используйте кнопки ◀ ▶ (5) для выбора необходимого файла в текущей папке.

Нажмите ENTER (25) или (▶II) (7) для начала воспроизведения диска с выбранного файла.

В этом режиме нажатием кнопки ◀ (5) вы можете перейти к предыдущему меню.

Нажатием кнопки PREV (29) или NEXT (30) вы можете перейти к предыдущей или следующей странице меню.

### Воспроизведение дисков KODAK PICTURE CD.

Установите диск KODAK PICTURE CD в лоток, и нажмите кнопку открытия/закрытия лотка для диска (7) на DVD-проигрывателе или кнопку загрузки/выгрузки диска (17) (OPEN/CLOSE) на пульте ДУ. Проигрыватель автоматически отобразит на экране навигационное меню.

В режиме навигационного меню используйте кнопки ◀ ▶ (5) для выбора необходимой папки. Затем нажмите

ENTER (25) или (▶II) (7) для открытия выбранной папки. На экране отобразится список файлов в выбранной папке.

Используйте кнопки ◀ ▶ (5) для выбора необходимого файла в текущей папке.

Нажмите ENTER (25) или (▶II) (7) для начала воспроизведения диска с выбранного файла. Картинки с диска будут отображаться в режиме полноэкранного слайд-шоу. Чтобы вернуться в режим отображения меню нажмите кнопку

# РУКОВОДСТВО ПО ЭКСПЛУАТАЦИИ

## MENU (26).

Если вы хотите просматривать текущую картинку в течение продолжительного времени нажмите кнопку (▶II) (7).

После нажатия ENTER или (▶II) (7) воспроизведение будет продолжено в режиме слайд-шоу.

Нажатием кнопку PREV (29) или NEXT (30) вы можете перейти к просмотру предыдущей или следующей картинки.

## БЕЗОПАСНАЯ УТИЛИЗАЦИЯ

Ваше устройство спроектировано и изготовлено из высококачественных материалов и компонентов, которые можно утилизировать и использовать повторно.



Если товар имеет символ с зачеркнутым мусорным ящиком на колесах, это означает, что товар соответствует Европейской директиве 2002/96/ЕС.

Ознакомьтесь с местной системой раздельного сбора электрических и электронных товаров.

Соблюдайте местные правила.

Утилизируйте старые устройства отдельно от бытовых отходов. Правильная утилизация вашего товара позволит предотвратить возможные отрицательные последствия для окружающей среды и человеческого здоровья.

## УСТРАНЕНИЕ НЕИСПРАВНОСТЕЙ

Если вы обнаружили проблему, то это не всегда означает неисправность. Перед тем как отдать проигрыватель в ремонт, проверьте его согласно следующим инструкциям. Никогда не пытайтесь самостоятельно ремонтировать оборудование, это приведет к отмене гарантии.

Неисправность	Способ устранения
Нет питания	Убедитесь в том, что провод питания правильно подсоединен. Проверьте, есть ли напряжение в вашей электросети, для этого подсоедините к розетке другой электрический прибор.
Нет изображения	Проверьте, включен ли ваш телевизор. Проверьте соединение кабеля видеосигнала. Убедитесь, что в телевизоре выбран подходящий режим входного сигнала, поступающего с проигрывателя.
Не начинается воспроизведение	Проверьте наличие диска в проигрывателе. Проверьте совместимость формата и регионального кода диска и проигрывателя. Убедитесь, что установили диск рабочей поверхностью вниз. Почистите диск. Проверьте, не поврежден ли диск, для этого вставьте в проигрыватель другой диск. Посмотрите на рабочую поверхность диска, она не должна быть поцарапана или погнута.

# РУКОВОДСТВО ПО ЭКСПЛУАТАЦИИ

Плохое изображение Нет звука	Мягкой тканью очистите диск от отпечатков пальцев и других загрязнений. Проверьте соединение аудиокабеля. Выберите правильный режим входного сигнала на аудиоресивере. Проверьте, не включена ли функция приглушения звука (кнопка <b>MUTE</b> ).
Пульт дистанционного управления не работает	Направьте пульт на ИК-приемник сигналов дистанционного управления на передней панели проигрывателя. Управляйте проигрывателем с помощью пульта ДУ на расстоянии не более 7 м. Проверьте и в случае необходимости замените батареи.
Микрофон не производит звуков	Включите микрофон. Измените громкость микрофона.
Проигрыватель не отвечает на некоторые команды	Команды могут не поддерживаться диском.
Лоток проигрывателя не закрывается	Поправьте диск так, чтобы он лежал посередине лотка.
Изображение и звук воспроизводятся с помехами	Проверьте, нет ли рядом электрических приборов и других источников электромагнитного излучения.

## ВОСПРОИЗВЕДЕНИЕ С УСТРОЙСТВ USB

Управление воспроизведением с устройств USB аналогично ,описанному в разделе « **Воспроизведение дисков MP3** .»

Чтобы воспроизвести файлы , записанные на устройство USB ,подключите устройство USB к соответствующему разъему на передней панели прибора. Нажмите кнопку пульта ДУ « **DVD/USB** Кнопка выбора источника воспроизведения», чтобы выбрать режим USB .

Проигрыватель считает данные с устройства USB и автоматически отобразит на экране навигационное меню.

По умолчанию , проигрыватель отобразит содержание диска в режиме последовательного списка файлов из всех папок на диске . Для перехода к отображению папочной структуры нажмите кнопку ДУ **PROG** (9).

В режиме навигационного меню используйте кнопки ▲ , ▼ (5) для выбора необходимой папки. Затем нажмите **ENTER** (25) или ►|| (7) для открытия выбранной папки. На экране отобразится список файлов в выбранной папке.

Используйте кнопки ▲ , ▼ (5) для выбора необходимого файла в текущей папке . Нажмите **ENTER** (25) или ►|| (7) для начала воспроизведения диска с выбранного файла .

В этом режиме нажатием кнопки ◀ (5) вы можете перейти к предыдущему меню .

Нажатием кнопок **PREV** (29) или **NEXT** (30) вы можете перейти к предыдущей или следующей странице меню .

Технические параметры :

Режим чтения устройства памяти USB

Тип: USB 2.0

Максимальный объем USB : 16 ГБ

Максимальная нагрузка по цепи 5 В : 500 мА

Поддерживаемые форматы записи : JPEG /MPEG 1,2/ MP 3/ WMA / AVI /DVIX 3, 5.02, 6.1, Xvid

Файловая система : FAT, FAT32

Глубина вложения папок : 5 уровней

Подключение HDD: не предусмотрено .

# РУКОВОДСТВО ПО ЭКСПЛУАТАЦИИ

## ТЕХНИЧЕСКИЕ ХАРАКТЕРИСТИКИ

Напряжение питания .....	110–240 В 50/60 Гц
Потребляемая мощность .....	20 Вт
Система ТВ .....	PAL, NTSC
Поддержка носителей .....	CD, CD-R/RW, DVD, DVD-R/RW, DVD+R/RW
Поддержка форматов .....	Audio CD, Video CD, Super Video CD, HDCD, Kodak Photo CD, DVD
Поддержка кодеков .....	XVID, MPEG1, MPEG2, MPEG4, MP3(VBR), WMA, JPEG, PhotoCD

### АУДИО

Диапазон частот аудио .....	20 Гц – 20 кГц
Соотношение сигнал/шум .....	>95 дБ
Коэффициент гармоник .....	0,003%
Разделение каналов .....	85 дБ
Аудио ЦАП .....	96 кГц / 24 бит
Аналоговый аудиовыход .....	2 В, 10, 10 кОм
Цифровой аудиовыход .....	0,5 В р-р, 75 Ом

### ВИДЕО

Видео ЦАП .....	6 пар по 12 бит 108 МГц
Разрешение видео .....	не менее 520 строк (построчная развертка)
Соотношение сигнал/шум .....	60 дБ
Видеовыход .....	1 В р-р, 75 Ом (несимметричный)

### Выход S-VIDEO

Яркость .....	(Y) 1 В р-р
Цветность .....	(C) 0,286 В р-р
Сопrotивление .....	75 Ом

### ПРИМЕЧАНИЕ:

В соответствии с постоянным усовершенствованием технических характеристик и дизайна, возможно внесение изменений без предварительного уведомления.

### ИНФОРМАЦИЯ О СЕРТИФИКАЦИИ

Товар сертифицирован в соответствии с законом «О защите прав потребителей».

Срок службы изделия: 3 года

Гарантийный срок: 1 год



Производитель оставляет за собой право на внесение изменений в конструкцию, дизайн и комплектацию прибора без дополнительного уведомления об этих изменениях.

Адреса авторизованных сервисных центров приведены на сайте: [www.supra.ru](http://www.supra.ru)

Единая справочная служба: тел. 8-800-100-3331, e-mail: [service@deltael.ru](mailto:service@deltael.ru)

**Производитель:** СУПРА ТЕХНОЛОДЖИС ЛИМИТЕД

16/Ф., Винсом Хаус, 73 Виндхэм Стрит, Централ, Гонг Конг (НК), Китай.

Сделано в Китае

# СПИСОК СЕРВИСНЫХ ЦЕНТРОВ

Город	Название СЦ	Обслуживаемые бренды	Телефон (приемка)	Адрес
Абакан	Экран	CAR-audio, Бытовая тех, Hi-Fi тех	(3902) 23-39-27	Пр-т Дружбы Народов, д. 29
Алматы	Технодом-Сервис	CAR-audio, Бытовая тех, Hi-Fi тех	(3272) 588-544	ул. Утеген Батыра 73"Б"
Армавир	Техносервис	CAR-audio, Бытовая тех, Hi-Fi тех	(83147) 307-40	ул. Кольцова д.4
Армавир	Форет	CAR-audio, Бытовая тех, Hi-Fi тех	(86137) 3-36-96	ул. Халтурина д.107
Астрахань	Тринитрон	CAR-audio	(8512) 35-19-09	ул. Моздокская, д. 25
Астрахань	Хайтек-Сервис	CAR-audio, Бытовая тех, Hi-Fi тех	(8512) 631-776, 632-066	ул. Н.Островского 148а оф.202
Барнаул	ООО "Диод"	CAR-audio, Бытовая тех, Hi-Fi тех	(3852) 63-94-02	ул. Пролетарская, д. 113
Барнаул	Максимум	CAR-audio	(3852) 33-66-08	ул. Смирнова, д. 73А
Барнаул	Рембыттехника	CAR-audio, Бытовая тех, Hi-Fi тех	(3852) 77-23-23, 35-77-44	пр. Калининна, 24-А
г. Братск	Авторай	CAR-audio, Бытовая тех, Hi-Fi тех	(3953) 36-25-15, 42-05-05	Иркутская обл, п.Энергетик, ул. Наймушина, д.7
Брянск	Михайлов В.Н.	CAR-audio, Бытовая тех, Hi-Fi тех	(4832) 33-13-08	ул. Красноармейская д.170, м-н. "Электроника"
Брянск	Селена	CAR-audio, Бытовая тех, Hi-Fi тех	(4832) 72-17-42	пр-кт Стане-Дмитрова, д. 28
Великий Новгород	"ООО ТКТ"	CAR-audio, Бытовая тех, Hi-Fi тех	(8162) 61-12-00	ул. Кочетова, дом 23-А
Владивосток	ВЛ-Сервис	CAR-audio, Бытовая тех, Hi-Fi тех (не всю технику)	(4232) 459-443, 459-465	ул. Карбышева, д. 4
Владимир	Альюр	CAR-audio, Бытовая тех, Hi-Fi тех	(4922) 34-86-60	ул. Чайковского, д. 40 А
Волгоград	Армада-сервис	CAR-audio, Бытовая тех, Hi-Fi тех	(8442) 23-41-36, 23-05-94	г.Волгоград,пр-т Ленина,58, г.Волжский ул.87-я Гвардейская,д.85а
Волгоград	Телерадиосервис	CAR-audio, Бытовая тех, Hi-Fi тех	(8442) 70-64-45	ул. Таращанцев, 55-37/4
Воронеж	"BEST-Сервис"	CAR-audio, Бытовая тех, Hi-Fi тех	(4732) 62-27-89	Ленинский проспект 119а
Воронеж	ВЭЛ-Сервис	CAR-audio, Бытовая тех, Hi-Fi тех	(4732) 78-50-54	пр-т Труда, д. 39
Воронеж	ИП Клецова	CAR-audio, Бытовая тех, Hi-Fi тех	(4732) 266-327, 772-772	пер.Серафимовича, д.32а; ул. Куколкина, д.29
Дмитровград	"ЭлКом Сервис"	CAR-audio, Бытовая тех, Hi-Fi тех	(84235) 2-86-59	ул. Октябрьская, д. 63
Екатеринбург	Соники	CAR-audio, Бытовая тех, Hi-Fi тех	(343) 269-19-48, 269-29-48	ул. Степана Разина, дом 109, офис 100.
Екатеринбург	Экран	CAR-audio, Бытовая тех, Hi-Fi тех	(343) 242-13-94	Красноуральская д. 25 (ТТЦ)
Екатеринбург	БИГ	Бытовая тех, Hi-Fi тех.	(343) 213-95-16	ул.Фронтовых Бригад, д.15, стр.9, оф.1
Иваново	ТР-Сервис	CAR-audio, Бытовая тех, Hi-Fi тех	(4932) 30-06-05,41-09-61	ул.Пролетарская, д.44А,
Ижевск	ДС-Центр	CAR-audio, Бытовая тех, Hi-Fi тех	(3412) 43-16-62	ул.Карла Маркса, д.393
Ижевск	РИТ-Сервис	CAR-audio, Бытовая тех, Hi-Fi тех	(3412) 430-752, 44-44-98, 43-07-52	ул. Максима Горького, д. 162
Иркутск	Евросервис	CAR-audio, Бытовая тех, Hi-Fi тех	(3952) 51-15-24	ул.Лермонтова, д. 281
Иошкар-Ола	ИП Колесников А.Ю.	CAR-audio, Бытовая тех, Hi-Fi тех	(8362) 63-02-25	ул.Советская, д. 150 (оход со двора)
Казань	ООО "12 Вольт"	CAR-audio	(843) 277-40-04/20	ул. Островского, д. 86
Калининград	Вега	CAR-audio, Бытовая тех, Hi-Fi тех	(4012) 35-85-05	ул.Гагарина 41-45
Камениск-Уральский	Техноцентр-Сервис	CAR-audio, Бытовая тех, Hi-Fi тех	(3439) 34-74-39, 39-95-20	ул.Исетская, д.336
Кемерово	ООО "Балатон"	CAR-audio, Бытовая тех, Hi-Fi тех	(3842) 54-19-01	ул. Гагарина, д. 150
Киров	"ТВКОМ"	CAR-audio, Бытовая тех, Hi-Fi тех	(8332) 54-69-56	Октябрьский пр-кт, д. 116А
Киров	Экран-Сервис	CAR-audio, Бытовая тех, Hi-Fi тех	(8332) 54-21-56	ул. Некрасова д. 42
Кореновск	ИП Юдаков Д.В.	CAR-audio, Бытовая тех, Hi-Fi тех	(86142) 443-59	ул.Пушкина д.2А
Кострома	АНТЭК	CAR-audio, Бытовая тех, Hi-Fi тех	(4942) 41-02-02	ул. Станкостроительная д.5 Б
Краснодар	И.П. Новоженцев	CAR-audio, Бытовая тех, Hi-Fi тех	(861) 224-93-48	Ростовское шоссе 22/4
Краснодар	ИП Ульянов В.А.	CAR-audio, Бытовая тех, Hi-Fi тех	(861) 234-40-73	ул.Сормовская д.12
Красноярск	КрасАнСервис	CAR-audio, Бытовая тех, Hi-Fi тех	(3912) 77-29-81, 78-25-07	пер.Светлогорский, д.2
Красноярск	Синатра	CAR-audio	(3912) 584-999	ул. Металлургов, д. 2в, строение 33
Курск	Левая Сервисная Компания	CAR-audio, Бытовая тех, Hi-Fi тех	(4712) 51-45-75	ул. Садовая, д. 5
Липецк	ООО "Фолгиум"	CAR-audio, Бытовая тех, Hi-Fi тех	(4742) 34-07-13	ул. Космонавтов, д.8
Махакачла	Центр Сервис	CAR-audio, Бытовая тех, Hi-Fi тех	(8722) 67-64-88	ул.Нурядилова 52
Махакачла	Техни ИСЕ	CAR-audio, Бытовая тех, Hi-Fi тех	(8722) 647-133, 642-895	пр-т И.Шамиля, д. 20
Минск	Азариус	CAR-audio, Бытовая тех, Hi-Fi тех	+375-17-256-94-54	пр. Пушкина, 50
Москва	ДЕЛТА-Сервис	CAR-audio, Бытовая тех, Hi-Fi тех	(499) 739-39-90	ул. Лобачевского 94
Мурманск	СЦ Электроника	CAR-audio, Бытовая тех, Hi-Fi тех	(8152) 53-57-75, 27-10-42, 70-25-40	Ледокольный пр., д. 5; ул. Радищева, 19
Набережные Челны	ТриО	CAR-audio, Бытовая тех, Hi-Fi тех	(8552) 59-23-58	ул.40 лет Победы д.67А, к-с 52/11А
Нижний Новгород	МХМ-Сервис	CAR-audio, Бытовая тех, Hi-Fi тех	(831) 412-14-72	ул. Бекетова д.8А
Нижний Новгород	Нижегородский СЦ	CAR-audio, Бытовая тех, Hi-Fi тех	(831) 436-75-04, 436-63-71	ул. Максима Горького, д. 250
Новомосковск	Ультра	CAR-audio, Бытовая тех, Hi-Fi тех	(48762) 6-95-20	ул. Садовского, д. 36

# СПИСОК СЕРВИСНЫХ ЦЕНТРОВ

Новосибирск	РАШ	CAR-audio, Бытовая тех, Hi-Fi tex	(383) 201-05-31	Красный проспект, д. 56
Новосибирск	Сибирский Сервис	CAR-audio, Бытовая тех, Hi-Fi tex	(383) 355-55-60, 292-47-12	ул. Котовского, д. 10/1
Обнинск	Радиотехника	CAR-audio, Бытовая тех, Hi-Fi tex	(48439) 613-73 644-14 5-31-31 5-63-50	Обнинск,пл. Треугольная д.1 Калуга, ул. Никопо-Козинская, д. 65
Омск	Домотехника-сервис	CAR-audio, Бытовая тех, Hi-Fi tex	(3812) 36-74-01 г.Ишим (34551) 7-46-31	ул. Лермонтова -194 ; г.Ишим, ул.Карасульская д.183
Оренбург	ООО "ТИКО-сервис"	CAR-audio, Бытовая тех, Hi-Fi tex	(3532) 77-67-64	ул. Комсомольская д.16
Оренбург	Эль-Сервис	CAR-audio, Бытовая тех, Hi-Fi tex	(3532) 99-48-87 сарый тел.332-688	460065 ул. Пролетарская, д. 208
Орёл	Феникс Электроникс	CAR-audio, Бытовая тех, Hi-Fi tex	(4862) 40-86-81, 40-86-82	ул. 8 Марта, д. 25
Орск	Аста-Сервис	CAR-audio, Бытовая тех, Hi-Fi tex	(3537) 213-666	ул. Краматорская, д. 50
Пенза	Телесервис	CAR-audio, Бытовая тех, Hi-Fi tex	(8412) 64-04-45, 49-24-25	ул. Мирская, д. 17
Пермь	РТВ-Сервис	CAR-audio, Бытовая тех, Hi-Fi tex	(342) 220-08-48	ул. Мира, д. 55
Пермь	Интерсервис	CAR-audio, Бытовая тех, Hi-Fi tex	(342) 290-500, 290-512	ул. Карпинского, д. 27
Пятигорск	ИП Сериков	CAR-audio, Бытовая тех, Hi-Fi tex	(8793) 36-59-68	Ул. Февральская, д.60
Ростов-на-Дону	ООО "Поиск-Сервис"	CAR-audio, Бытовая тех, Hi-Fi tex	(863) 255-20-17/18/19	ул. 50 лет Ростсельмаша, д. 1
Ростов-на-Дону	Теле Дон Сервис	CAR-audio, Бытовая тех, Hi-Fi tex	(863) 247-14-41	ул. Черепихина, д. 228
Рязань	Техсервис	CAR-audio, Бытовая тех, Hi-Fi tex	(4912) 21-02-19	ул. Новая д. 51-Г
Рязань	Турист	CAR-audio, Бытовая тех, Hi-Fi tex	(4912) 76-01-56, 75-27-07, 75-75-13, 92-14-44	ул. Чкалова, д. 38
Самара	Орбита-Сервис	CAR-audio, Бытовая тех, Hi-Fi tex	(846) 262-62-62	ул. Мориса Тореза, д. 137
Самара	Экспресс-Сервис	CAR-audio, Бытовая тех, Hi-Fi tex	(846) 228-72-18	ул. XXII Партсъезда, д. 52
Санкт-Петербург	ООО"Партия-Сервис-Балтик"	CAR-audio, Бытовая тех, Hi-Fi tex	(812) 374-21-16 (17)	ул. Варшавская, д. 51, кор. 1
Саратов	Сар-сервис	CAR-audio, Бытовая тех, Hi-Fi tex	(8452) 51-00-99	ул. Ульяновская д.7
Северодвинск	Сервисный центр	CAR-audio, Бытовая тех, Hi-Fi tex	(8184) 58-72-21 (81842) 784-62	Ул. Гагарина, д.12; ул. Дзержинского д.1
Ставрополь	ИП Плотников	CAR-audio, Бытовая тех, Hi-Fi tex	(8652) 55-17-48	ул. Пирогова д.37 офис 11
Ставрополь	Техно-Сервис	CAR-audio	(8652) 39-55-30	пр-т Кулакова, д. 24
Сыктывкар	ТехСервис	CAR-audio, Бытовая тех, Hi-Fi tex	(8212) 29-12-20, 22-95-29	ул. Гаражная, 25
Таганрог	"ТРЦ-Вега"	CAR-audio, Бытовая тех, Hi-Fi tex	(8634) 65-10-58	ул. Дзержинского, д. 193
Тамбов	Вега	CAR-audio, Бытовая тех, Hi-Fi tex	(4752) 73-94-01	ул.Кивкидзе, д. 69
Тверь	Электроникс	CAR-audio, Бытовая тех, Hi-Fi tex	(4822) 35-35-30	ул. Циммервальдская, д. 24
Тольятти	Жигули-Гарант	CAR-audio, Бытовая тех, Hi-Fi tex	(8482) 20-32-42	ул.Кулибина, д.6а, оф.15
Тольятти	Фокус	CAR-audio, Бытовая тех, Hi-Fi tex	(8482) 40-17-28, 33-86-17, 51-55-44	ул. Карла Маркса 53; ул Свердлова 13/16; ул. Дзержинского 68а.
Томск	Академия Сервис	CAR-audio, Бытовая тех, Hi-Fi tex	(3822) 49-15-80	пр-кт Академический, д. 1
Тула	ИП Крылов И.Ю.	CAR-audio, Бытовая тех, Hi-Fi tex	(4872) 355-399.	ул.Н.Руднева д.28
Тюмень	Пульсар	CAR-audio, Бытовая тех, Hi-Fi tex	(3452) 20-82-65; 28-08-56; 24-55-80	ул.Республики,д.169, ул. Первомайская, д.6
Улан-Удэ	Славия-Тех	CAR-audio, Бытовая тех, Hi-Fi tex	(3012) 41-50-43; 23-54-42	нов адрес 670045пр-т Автомобилистов, 5
Ульяновск	ИП Карпова Т.П.	CAR-audio	(8422) 74-20-20	пр-кт Созидателей, д. 35, "Автотеатр"
Ульяновск	Мастер Про	CAR-audio, Бытовая тех, Hi-Fi tex	(8422) 45-59-49	ул. Автозаводская д. 36
Уфа	БашТелеРадиоСервис	CAR-audio, Бытовая тех, Hi-Fi tex	(347) 252-46-97, 252-13-57	пр. Салавата Юлаева, 59; пр. Октября, 25; ул. Гафури, 4.
Хабаровск	Контур	CAR-audio, Бытовая тех, Hi-Fi tex	(4212) 457-010 (011)	ул. Ким Ю Чена, д. 43
Челябинск	Найф	CAR-audio, Бытовая тех, Hi-Fi tex	(351) 2-608-778	ул. Татьянической, д. 13
Челябинск	Рембыттехника	CAR-audio, Бытовая тех, Hi-Fi tex	(351) 772-72-05	ул. Производственная, д.86
Череповец	Имидж плюс	CAR-audio, Бытовая тех, Hi-Fi tex	(8202) 57-19-99	ул. Батюшкова, д. 7а
Чита	Архимед	CAR-audio, Бытовая тех, Hi-Fi tex	(3022) 36-47-01	г.Чита, ул. Анохина, д. 10
Шарыпово	Анкор-Мастер	CAR-audio, Бытовая тех, Hi-Fi tex	(39153) 2-68-31	2 микрорайон, д.1, офис 136
Якутск	ИП Волков	CAR-audio, Бытовая тех, Hi-Fi tex	(4112) 335-157	ул.Октябрьская, д.1/1 г.335157
Ярославль	ВИРТ	CAR-audio, Бытовая тех, Hi-Fi tex	(4852) 58-22-11, 58-12-74	ул. Свободы, д. 91