

SUPRA

Руководство по эксплуатации

МАШИНКА ДЛЯ СТРИЖКИ ВОЛОС
HCS-209



Уважаемый покупатель!

Благодарим Вас за приобретение машинки для стрижки волос SUPRA. Пожалуйста, внимательно изучите настоящее Руководство. Оно содержит важные указания по безопасности, эксплуатации прибора и по уходу за ним. Позаботьтесь о сохранности настоящего «Руководства по эксплуатации» и, если машинка для стрижки волос перейдет к другому хозяину, передайте его вместе с прибором.

СОДЕРЖАНИЕ

Меры безопасности.....	3
Устройство прибора	4
Питание прибора.....	4
Использование машинки	4
Рекомендации по стрижке	4
Смазывание лезвий	5
Чистка прибора.....	5
Безопасная утилизация	5
Технические характеристики.....	5

МЕРЫ БЕЗОПАСНОСТИ

Прибор предназначен исключительно для бытового применения.

Перед использованием машинки для стрижки волос полностью прочитайте настоящее руководство. Соблюдайте все указанные здесь меры предосторожности и безопасности.

1. Убедитесь, что характеристики вашей электросети соответствуют указанным на маркировке адаптера питания.
2. Запрещается заряжать батарею прибора с помощью какого-либо другого адаптера или более 15 часов.
3. Запрещается использовать неисправный прибор или адаптер, при наличии неисправностей обратитесь в авторизованный сервисный центр производителя.
4. Машинка для стрижки предназначена для использования внутри помещения.
5. Используйте прибор только по его прямому назначению только таким образом, как указано в руководстве. Данный прибор не предназначен для стрижки животных.
6. Перед началом работы убедитесь, что насадки установлены правильно и машинка находится в исправном состоянии.
7. Если зубец лезвия сломан, не используйте прибор, т.к. это может привести к травмам.
8. Во время стрижки будьте внимательны, не прижимайте лезвия к коже головы.
9. Не кладите работающий прибор ни на какую поверхность.
10. Запрещается использование каких-либо аксессуаров, не рекомендованных производителем.
11. Запрещается вставлять какие-либо предметы в отверстия прибора.
12. Запрещается погружать адаптер питания или само устройство в воду или другую жидкость во избежание поражения электрическим током.
13. Запрещается использовать прибор в помещениях с повышенной влажностью (например, в ванной).
14. Запрещается оставлять работающий прибор без присмотра. Особое внимание следует удалить безопасности, если рядом находятся дети или инвалиды.
15. Храните прибор в недоступном для детей месте.
16. Не позволяйте детям использовать машинку для стрижки волос без вашего присмотра. Не разрешайте детям играть с прибором.
17. Зарядку батареи следует проводить при температуре от +5°C до +35°C, следите, чтобы в это время на адаптер питания или прибор не падали прямые солнечные лучи.
18. Берегите прибор от длительного воздействия прямых солнечных лучей, высоких температур или влажности.
19. Данный прибор не предназначен для использования людьми с ограниченными физическими, сенсорными или умственными возможностями (включая детей), а также людьми, не имеющими достаточных знаний и опыта работы с электронными приборами, если за ними не присматривают лица, ответственные за их безопасность.

УСТРОЙСТВО ПРИБОРА

Машинка используется с одной универсальной регулируемой насадкой, которая позволяет изменять длину стрижки от 2 до 8 мм.

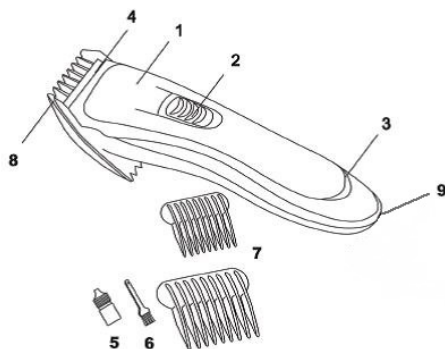

1. Корпус
2. Переключатель питания
3. Индикатор зарядки
4. Лезвие
5. Масленка
6. Щеточка для очистки лезвий
7. Съемные гребни (3/6 мм и 9/12 мм)
8. Съемные лезвия
9. Гнездо для шнура адаптера питания

ПИТАНИЕ ПРИБОРА

Машинка для стрижки оборудована встроенной батареей. Вы можете пользоваться ей, как при непосредственном подключении к электросети с помощью сетевого адаптера питания, поставляемого в комплекте, так и автономно, предварительно зарядив батарею машинки.

Для заряда батареи переведите переключатель питания в положение «Выключено /OFF /O», затем подключите к прибору штекер адаптера питания, поставляемого с прибором, а вилку адаптера питания подсоедините к розетке электросети.

Перед началом работы с машинкой в автономном режиме батарею прибора следует заряжать в течение 12-15 часов. Во время зарядки батареи на корпусе щипцов горит индикатор зарядки.

При последующем использовании заряжайте батарею в течение 7-9 часов.

Заряда батареи хватает примерно на 60 минут непрерывной работы. В процессе эксплуатации это время будет снижаться.

Для продления срока службы аккумуляторных батарей рекомендуется раз в три месяца полностью их разрядить, оставив прибор включенным до остановки двигателя, и только после этого провести полную зарядку.

ИСПОЛЬЗОВАНИЕ МАШИНКИ

1. Проведите осмотр машинки, убедитесь, что лезвия не повреждены и не деформированы.
2. Перед каждым использованием рекомендуется смазать лезвия маслом, поставляемым в комплекте.
3. При необходимости установите насадку-гребень.
4. Присоедините вилку адаптера питания к розетке электросети. Расправьте кабель питания, следите чтобы, он не спутывался. Если вы используете машинку автономно, необходимо предварительно зарядить встроенную батарею.
5. Усадите человека перед собой так, чтобы его голова находилась на уровне ваших глаз. Таким образом, вы обеспечите себе достаточный обзор для работы и легкость в управлении прибором.
6. Включите прибор переключателем на корпусе.
7. Перед началом стрижки следует обязательно расчесать волосы.
8. Накройте полотенцем плечи и шею человеку, которому вы делаете стрижку.
9. По окончании работы выключите машинку переключателем на корпусе, затем отсоедините прибор от розетки (если он работал от сети).

РЕКОМЕНДАЦИИ ПО СТРИЖКЕ

Подстригайте волосы плавно и медленно. Всегда снимайте небольшую часть волос за один раз. Остальные волосы вы можете срезать позже.

Обычно стрижку начинают с боковых сторон или с затылка, а затем двигаются к макушке. После этого

выполняют стрижку от лба к макушке.

Волосы длиннее 25 мм следует срезать с использованием расчески, либо удерживая прядь между пальцев.

Чтобы обеспечить равномерную стрижку, регулируйте ее длину соответствующим гребнем. Во время стрижки не прикладывайте усилий, чтобы быстро срезать волосы.

Не забывайте часто расчесывать волосы, чтобы удалить срезанные волосы и убедиться в отсутствии неровных прядей.

Во время работы убирайте волосы расческой назад в соответствии с прической, которую хотите получить в результате.

При стрижке машинкой не следует мочить волосы, т.к. вам будет проще определить длину стрижки на сухих волосах.

Чтобы получать хорошие результаты потребует практика. Поэтому лучше оставлять волосы длиннее во время первых стрижек, пока вы не привыкните определять, какую насадку лучше использовать, чтобы получить нужную длину.

СМАЗЫВАНИЕ ЛЕЗВИЙ

Для обеспечения эффективной работы прибора следует регулярно смазывать лезвия.

Не используйте масло для волос, консистентные смазки, масло с добавлением керосина или другого растворителя. Растворитель быстро испаряется, оставляя густое масло, что может замедлить движение лезвий.

ЧИСТКА И УХОД

Производите чистку прибора сразу после каждого использования.

1. Перед чисткой всегда отключайте прибор от электросети.
2. Протрите корпус прибора влажной тканью. При этом следите, что влага не попала внутрь корпуса.
3. Запрещается использование абразивных средств и растворителей для чистки корпуса.
4. Почистите лезвия щеткой.

БЕЗОПАСНАЯ УТИЛИЗАЦИЯ



Ваше устройство спроектировано и изготовлено из высококачественных материалов и компонентов, которые можно утилизировать и использовать повторно.

Если товар имеет символ с зачеркнутым мусорным ящиком на колесах, это означает, что товар соответствует Европейской директиве 2002/96/ЕС.

Ознакомьтесь с местной системой раздельного сбора электрических и электронных товаров. Соблюдайте местные правила.

Утилизируйте старые устройства отдельно от бытовых отходов. Правильная утилизация вашего товара позволит предотвратить возможные отрицательные последствия для окружающей среды и человеческого здоровья.

ТЕХНИЧЕСКИЕ ХАРАКТЕРИСТИКИ

ОБЩИЕ

- Габаритные размеры: 155x57x230 мм
- Диапазон рабочих температур: от +5°C до +35°C
- Диапазон рабочей влажности воздуха: 40-80%

БАТАРЕЯ

- Тип: перезаряжаемая
- Номинальное напряжение: 1,2 В
- Заряд (стандарт): 8 ч / ток 150 мА

ЗАРЯДНОЕ УСТРОЙСТВО

- Входные параметры: 220-240 В ~ 50 Гц
- Выходное напряжение: 4,5 В ~ 150 мА
- Мощность: 3 Вт

Производитель оставляет за собой право на внесение изменений в конструкцию, дизайн и комплектацию прибора без дополнительного уведомления об этих изменениях.



ИНФОРМАЦИЯ О СЕРТИФИКАЦИИ



Соответствует техническим регламентам:

Технический регламент таможенного союза
«О безопасности низковольтного оборудования»
(ТР ТС 004/2011);

Технический регламент таможенного союза
«Электромагнитная совместимость технических
средств» (ТР ТС 020/2011).

Сведения о сертификации:

Сертификат соответствия № TC RU C-CN.АЛ33.В.02802
Срок действия с 24.02.2016 по 23.02.2018 включительно

Орган по сертификации продукции: ООО «Эталон-
Экспертиза».

Адрес: 115230, город Москва, Каширское шоссе,
дом 1, корпус 2, этаж 2/помещение №16

Дата производства указана на изделии.

Срок службы изделия - 3 года

Гарантийный срок - 1 год

Центральный авторизованный сервисный центр:

ООО «ПРОФСЕРВИС», 142791, г.Москва,
поселение Сосенское, ул. Адмирала Корнилова,
владение 34, стр.5, ком.12

Список сервисных центров предлагается (см. вкладыш)

Компания производитель оставляет за собой право, без предварительного уведомления, вносить изменения в список авторизованных сервисных центров, включая изменения адресов и телефонов существующих.

Адрес ближайшего ЦС вы можете также узнать по телефону горячей линии 8-800-100-3331 или на сайте www.supra.ru, а также отправив запрос на supra@supra.ru

Изготовитель:

СУПРА ТЕХНОЛОДЖИ ЛИМИТЕД
КНР, Гонконг, Квинз Роуд Централ, 222, Кай Вонг
Коммершиал Билдинг, ЛГ2/Ф., комната 2
Сделано в Китае.

Manufacturer:

SUPRA TECHNOLOGIE LIMITED
RM 2 LG2/F KAI WONG COMM BLDG 222
QUEEN'S RD CENTRAL. HONG KONG
Made in CHN.

Импортер/организация, уполномоченная на принятие претензий от покупателей на территории России:
ООО «ПРОФСЕРВИС», 142791, г.Москва, поселение Сосенское, ул. Адмирала Корнилова, владение 34, стр.5, ком.12

Единая справочная служба: 8-800-100-3331

Благодарим Вас за выбор техники SUPRA.
Компания-производитель оставляет за собой право вносить изменения в конструкцию, дизайн и комплектацию товара без предварительного уведомления.

Гарантийный талон

Условия гарантии

1. Срок гарантии составляет 12 месяцев.
2. Все поля в гарантийном талоне (дата продажи, печать и подпись продавца, информация о продавце, подпись покупателя) должны быть заполнены.
Ремонт производится в стационарной мастерской Авторизованного сервисного центра при предъявлении полностью и правильно заполненного гарантийного талона.
3. Не подлежат гарантийному обслуживанию изделия с дефектами, возникшими вследствие:
 - неправильной транспортировки, установки или подключения изделия;
 - механических, тепловых и иных повреждений, возникших по причине неправильной эксплуатации с нарушением правил, изложенных в руководстве по эксплуатации, небрежного обращения или несчастного случая;
 - действия третьих лиц или непреодолимой силы (стихия, пожар, молния и т.д.);
 - попадания внутрь посторонних предметов, жидкостей, насекомых;
 - сильного загрязнения и запыления;
 - повреждений животными;
 - ремонта или внесения не санкционированных изготовителем конструктивных или схемотехнических изменений, как самостоятельно, так и неуполномоченными лицами;
 - отклонений параметров электрических сетей от Государственных Технических Стандартов (ГОСТов);
 - воздействия вредоносных программ;
 - некорректного обновления программного обеспечения как самим пользователем, так и неуполномоченными лицами;
 - использования изделия не по назначению, в промышленных или коммерческих целях.
4. Гарантия не включает в себя подключение, настройку, установку, монтаж и демонтаж оборудования, техническое и профилактическое обслуживание, замену расходных элементов (карт памяти, элементов питания, фильтров и пр.).
5. Изготовитель не несёт ответственности за пропажу и искажение данных на съёмных носителях информации, используемых в изделии.
6. Замену изделия или возврат денег региональные Авторизованные сервисные центры не производят.

Изготовитель гарантирует бесплатное устранение технических неисправностей товара в течение гарантийного срока эксплуатации в случае соблюдения Покупателем вышеперечисленных правил и условий гарантийного обслуживания.

Напоминаем, что для обеспечения длительной качественной работы изделия необходимо своевременное техническое и профилактическое обслуживание согласно Руководству по эксплуатации.

Изделие: Машинка для стрижки волос

Модель: HCS-209

Версия: V1R03

Дата: _____

S/N:

Изделие проверено, укомплектовано согласно инструкции, механических повреждений не имеет. Претензий нет. С условиями гарантийного обслуживания согласен.

Подпись покупателя: _____

Подпись продавца: _____

Информация о фирме-продавце: _____

www.supra.ru

