

SUPRA

РУКОВОДСТВО ПО ЭКСПЛУАТАЦИИ

SCD-301U АВТОМОБИЛЬНЫЙ CD/MP3 РЕСИВЕР



ОСНОВНЫЕ ОСОБЕННОСТИ

- Съемная передняя панель
- Совместимость с форматами CD-DA/MP3/WMA
- Поддержка носителей CD/CD-R/CD-RW
- Электронный анти-шок повышенной эффективности
- AM / FM / УКВ радиоприемник
- Цифровой аудио процессор
- Встроенный эквалайзер (Поп / Рок / Классика)
- Выходная мощность 4 x 50 Вт
- Цифровой энкодер для регулировки громкости
- Приглушение звука / Тонкомпенсация / Часы
- 2-канальный линейный выход (RCA)
- Аудио вход на передней панели
- USB вход на передней панели
- Разъем для SD/MMC карт
- Разъем ISO-типа

СОДЕРЖАНИЕ

Порядок установки	3
Установка и снятие передней панели	5
Подсоединения	6
Передняя панель.....	7
Основные операции	8
Управление радиоприемником	9
Управление CD/MP3/WMA проигрывателем	9
Управление проигрыванием с USB устройства	12
Управление проигрыванием с карт SD/MMC.....	12
Управление дополнительным источником воспроизведения.....	13
Информация о дисках.....	13
Возможные неполадки и способы их устранения.....	14
Технические характеристики.....	15

ПОРЯДОК УСТАНОВКИ И ИЗВЛЕЧЕНИЯ ПРОИГРЫВАТЕЛЯ

- Перед началом подключения убедитесь, что напряжение в вашем автомобиле соответствует 14,4В., постоянного тока с минусом на корпусе.

- Отключите «-» клемму аккумулятора перед началом установки для снижения вероятности повреждения аппарата и предотвращения короткого замыкания при подключении.

- Убедитесь, что подсоединения цветных проводов произведены в соответствии со схемой. Неправильное подсоединение может вывести из строя ресивер (привести к сбоям в работе) или повредить электрическую систему автомобиля.

- Перед тем, как окончательно установить ресивер, подключите электропроводку временно и убедитесь, что аппарат и вся аудио система работают должным образом.

- Для правильной установки используйте только комплектующие, поставляемые с аппаратом. Использование других комплектующих может повлечь за собой неисправность.

- Проконсультируйтесь с вашим дилером, если для установки необходимо просверлить отверстия или произвести другие изменения в автомобиле.

- Установите ресивер, таким образом, чтобы он не мешал водителю и не повредил пассажира в случае внезапной остановки.

- Угол наклона передней стороны ресивера не должен превышать 30°.

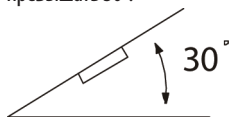

- Не устанавливайте ресивер в местах попадания прямых солнечных лучей или горячего воздуха из отопителя, а так же в запыленных и загрязненных местах и местах с сильной вибрацией.

ПОРЯДОК УСТАНОВКИ АППАРАТА

Существуют 2 метода установки: Стандартный монтаж на передней панели и установка с помощью кронштейнов.

ВАЖНО:

На верхней части устройства закреплены 2 болта для защиты CD механизма во время транспортировки. Перед установкой оборудования в автомобиль снимите эти болты.

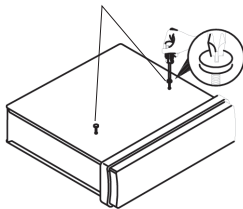

ФРОНТАЛЬНЫЙ МОНТАЖ (МЕТОД 1)

Для правильной установки устройства отсек приборной панели должен соответствовать следующим размерам:



Перед началом установки устройства проверьте правильность всех подсоединений.

1. Убедитесь, что зажигание выключено. Отсоедините провод от «-» клеммы аккумулятора автомобиля.
2. Отсоедините провода и антенну (если она использовалась для пробного включения).
3. Нажмите кнопку  на передней панели и извлеките съемную панель (см. раздел Установка и снятие передней панели).
4. Снимите обрамление.
5. Вставьте до упора ключи, входящие в комплект поставки ресивера, в пазы на боковых поверхностях передней панели. Извлеките ресивер из монтажной рамы.

РУКОВОДСТВО ПО ЭКСПЛУАТАЦИИ • SCD-301U

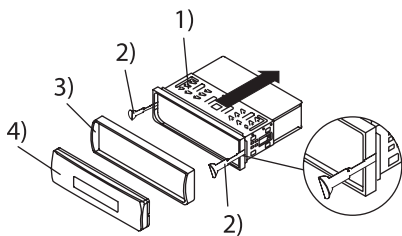

- 1) Монтажная рама
- 2) Ключи
- 3) Обрамление
- 4) Передняя панель

6. Вставьте монтажную раму (без ресивера) в отсек приборной панели и отогните «язычки» при помощи отвертки. Не все «язычки» подходят под размер приборной панели автомобиля, выберите наиболее подходящие.

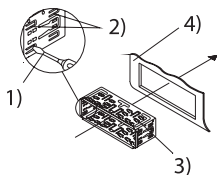

- 1) Отвертка
- 2) Язычки
- 3) Монтажная рама
- 4) Приборная панель

7. Подсоедините к проигрывателю разъемы питания и динамиков, другие провода и кабели, разъем антенны

8. Аккуратно вставьте проигрыватель в монтажную раму до щелчка фиксаторов, следя при этом за положением подключенных проводов, чтобы случайно не повредить их.

9. Закрепите тыловую часть ресивера при помощи металлической скобы, как показано на рисунке. При необходимости изогните её.

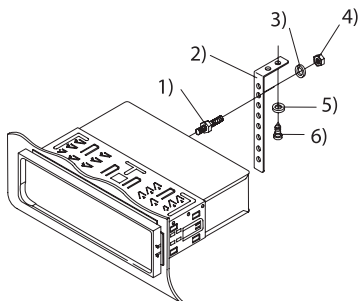

- 1) Крепежный болт
- 2) Металлическая скоба
- 3) Пружинная шайба
- 4) Гайка
- 5) Шайба
- 6) Винт (5x25мм)

10. Подсоедините провод к «-» клемме автомобильного аккумулятора. Установите обрамление и переднюю панель (см. раздел Установка и снятие передней панели).

ПОРЯДОК ИЗВЛЕЧЕНИЯ АППАРАТА

1. Убедитесь, что зажигание выключено. Отсоедините провод от «-» клеммы аккумулятора автомобиля.
2. Снимите металлическую скобу с задней стенки устройства (если ранее устанавливалась).
3. Нажмите кнопку снятия передней панели.
4. Аккуратно снимите обрамление, потянув его на себя.
5. Вставьте до упора ключи, входящие в комплект поставки ресивера, в пазы на боковых поверхностях передней панели. Извлеките ресивер из рамки, потянув его на себя.

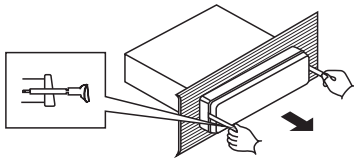

ТЫЛОВЫЙ МОНТАЖ (МЕТОД 2)

Данный метод установки аппарата применим для автомобилей марки Nissan, Toyota. Используйте отверстия, отмеченные соответствующими буквами T и N, чтобы прикрепить аппарат к кронштейнам.

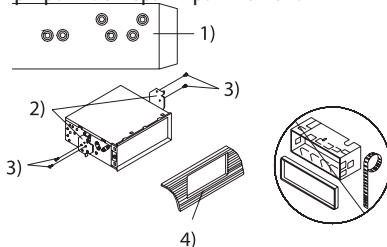

- 1) Вид скобы. Расположение отверстий.
- 2) Кронштейны
- 3) Винт
- 4) Приборная панель

Выберите позицию, при которой винтовые отверстия кронштейнов, закрепленных в автомобиле, и винтовые отверстия приемника (отмеченные соответствующими буквами названия марки машины «Т» — Toyota или «N» — Nissan) совпадут, и закрепите проигрыватель при помощи 2-х винтов (5x5 мм) с каждой стороны.

Примечание:

Обрамление, монтажная рама и металлическая скоба не используются при этом методе установки.

УСТАНОВКА И СНЯТИЕ ПЕРЕДНЕЙ ПАНЕЛИ

СНЯТИЕ ПЕРЕДНЕЙ ПАНЕЛИ

1. Для снятия передней панели нажмите кнопку .

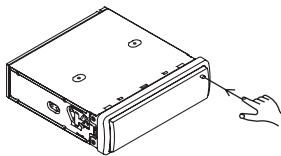

2. Снимите переднюю панель, как показано на рисунке ниже.

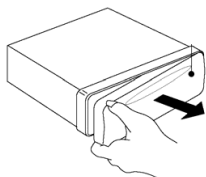

3. Храните переднюю панель в футляре.

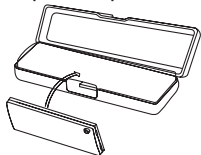

УСТАНОВКА ПЕРЕДНЕЙ ПАНЕЛИ

1. Установите переднюю панель, как показано на рисунке ниже.

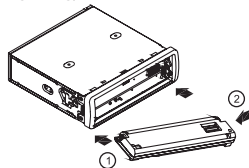

2. После установки передней панели в фиксаторы с двух сторон, нажмите и закройте ее.

3. Убедитесь, что панель установлена правильно. В противном случае некоторые кнопки не будут работать и появятся сбои в работе дисплея. При необходимости установите переднюю панель еще раз.

Меры предосторожности:

1. Не бросайте переднюю панель.
2. При снятии/установки передней панели не нажимайте на ЖК-экран или на кнопки управления.
3. Не касайтесь контактов на тыльной стороне передней панели и на головном устройстве. Это может стать причиной плохого контакта.
4. При загрязнении контактов протрите их чистой сухой тканью.
5. Не подвергайте переднюю панель воздействию высоких температур или прямых солнечных лучей.
6. Для очистки поверхности передней панели не используйте сильные чистящие средства (например, бензин, растворитель или средство от насекомых).
7. Не пытайтесь разобрать переднюю панель.

ПОДСОЕДИНЕНИЯ

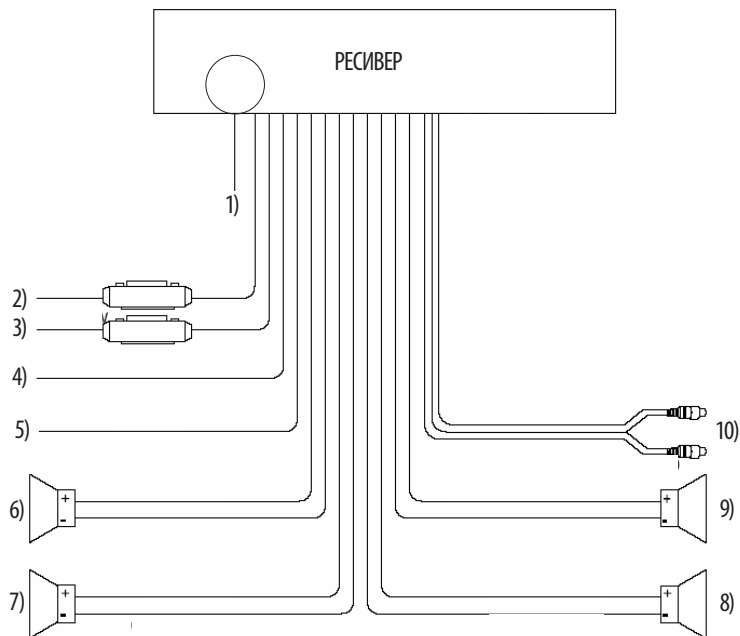

1. Разъем для антенны
2. Зажигание (+) (Красный)
3. Аккумулятор (+) (Желтый)
4. Масса (-) (Черный)
5. Питание антенны (Синий)
6. Передний Левый громкоговоритель (Белый, Белый/Черный)
7. Задний Левый громкоговоритель (Зеленый, Зеленый/Черный)
8. Задний Правый громкоговоритель (Фиолетовый, Фиолетовый/Черный)
9. Передний Правый громкоговоритель (Серый, Серый/Черный)
10. RCA выход (Серый) разъем левого канала (Белый) разъем правого канала (Красный)

ПЕРЕДНЯЯ ПАНЕЛЬ

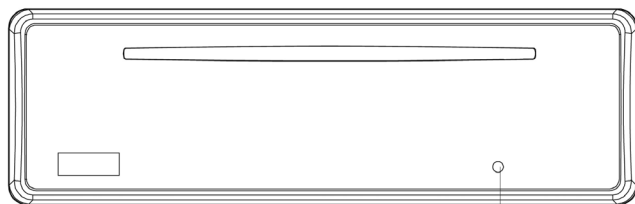
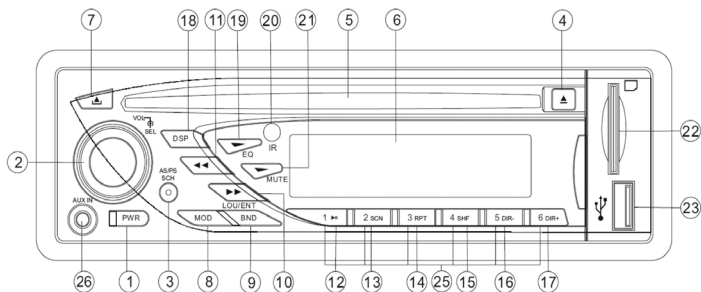

24

1. Кнопка включения (выключения) питания аппарата
2. Ручка регулировки уровня громкости / кнопка выбора аудио настроек
3. Кнопка автоматической настройки на станции / сканирования настроенных станций / выбор трека
4. Кнопка извлечения диска
5. Окно для загрузки диска
6. ЖК-экран
7. Кнопка снятия передней панели
8. Кнопка выбора режима работы проигрывателя
9. Кнопка выбора диапазона вещания / включение (выключение) тонкомпенсации
10. Кнопка ручной настройки на станции / перехода к последующему треку
11. Кнопка ручной настройки на станции / перехода к предыдущему треку
12. Кнопка временной приостановки воспроизведения
13. Кнопка включения сканированного воспроизведения диска
14. Кнопка включения режима повторного воспроизведения
15. Кнопка воспроизведения в произвольном порядке
16. Кнопка выбора предыдущей директории
17. Кнопка выбора последующей директории
18. Кнопка вывода на дисплей информации
19. Кнопка переключения характеристик тембра
20. Инфракрасный (ИК) приемник сигналов дистанционного управления (ОПЦИЯ)
21. Кнопка мгновенного выключения звука
22. SD/MMC разъем
23. USB разъем
24. Кнопка инициализации системы
25. Кнопки сохраненных станций
26. Разъем для дополнительного источника воспроизведения

ОСНОВНЫЕ ОПЕРАЦИИ

Включение/выключение проигрывателя

Нажмите на кнопку  включения/выключения ресивера (1) чтобы включить или выключить устройство.

Снятие передней панели

Нажмите на кнопку  снятия передней панели (7), чтобы отсоединить переднюю панель.

Регулировка громкости/настройка звука

Коротко нажмите кнопку **PUSH SEL** (2) чтобы выбрать необходимую настройку звука. При каждом очередном нажатии кнопки (2) настройки будут меняться в следующем порядке.

> **BAS** > **TRE** > **BAL** > **FAD** > **VOL**
(bass) (treble) (balance) (fader) (volume)

BASS — регулировка тембра низких частот

TRE — регулировка тембра высоких частот

BAL — регулировка баланса между правыми и левыми динамиками

FAD — регулировка баланса между передними и задними динамиками

VOL — регулировка уровня громкости

Вращая ручку управления (2) по или против часовой стрелки, можно настроить желаемое качество звука.

Включение тонкомпенсации

Нажмите и удерживайте кнопку **BND/LOU** (9) в течение нескольких секунд, чтобы включить тонкомпенсацию, при этом на дисплее появится надпись «LOUD». Нажмите и удерживайте эту кнопку еще раз, чтобы выключить тонкомпенсацию, при этом надпись «LOUD» исчезнет с дисплея.

Установка часов

Нажмите кнопку **DSP** (18), для отображения на экране часов. После удержания нажатой кнопки (18) начнут мигать значения часов. Коротким нажатием кнопки (18) можно выбрать значение часов или минут и сделать необходимые установки кнопками **▶▶/◀◀** (10, 11).

После завершения установок, для перехода к режиму отображения текущей частоты вещания коротко нажмите кнопку (18) или, через несколько секунд, система перейдет к текущему режиму отображения автоматически.

Мгновенное выключение звука

Нажмите на кнопку **MUT** (21), для мгновенного выключения (блокировки) звука. После повторного нажатия на эту кнопку звук снова появится (блокировка снимается).

Настройки характеристик тембра

Коротко нажмите кнопку **EQ** (19), чтобы включить режим эквалайзер и выбрать необходимую характеристику тембра. При каждом очередном нажатии кнопки параметры настройки изменятся в следующем порядке:

CLASS— **ROCK**— **POP**— **FLAT**— **EQ OFF**

ЖК-экран

На ЖК-экране (6) отображается текущая информация.

Инфракрасный (ИК) приемник сигналов дистанционного управления (опция)

Направьте пульт ДУ на ИК-приемник (20). Нажимайте кнопки на пульте ДУ (ОПЦИЯ) для управления воспроизведением.

Инициализация системы

Для инициализации системы нажмите кнопку **RESET** (24) шариковой ручкой или заостренным металлическим предметом. Инициализацию системы необходимо выполнить в следующих случаях:

- После выполнения всех подсоединений;
- Если кнопки управления не функционируют;
- Если при эксплуатации ресивера на дисплее появился символ Error;

Примечание:

*После нажатия кнопки **RESET** (24) протрите контакты разъема на передней панели при помощи мягкой ткани, пропитанной изопропиловым спиртом.*

После протирки перед установкой панели дайте возможность (около 40 минут) контактам разъема высохнуть от влаги.

УПРАВЛЕНИЕ РАДИОПРИЕМНИКОМ

Выбор режима работы радио

Нажмите кнопку **MOD** (8), чтобы выбрать режим работы Радио, при этом на дисплее отобразится режим радио, ранее запомненный диапазон и частота вещания.

Выбор диапазона вещания

В режиме радио короткое нажатие на кнопку **BND/LOU** (9) позволяет делать выбор диапазона приема в порядке: >FM1>FM2>FM3>AM/MW> LW (опция).

Поиск станций

Коротко нажмите на кнопку **▶▶** (10) или на кнопку **◀◀** (11), чтобы активировать функцию автоматической настройки на первую принятую радиостанцию. При нажатии на одну из этих кнопок в течение нескольких секунд на экране появится надпись **MANUAL** и система перейдет в режим ручной настройки на станции. Если после этого кнопки управления не будут задействованы в течение нескольких секунд, система вернется в автоматический режим поиска станций и на экране появится надпись **AUTO**.

Автоматическая настройка на станции/сканирование настроенных станций

— Автоматическая настройка на станции:

Нажмите и удерживайте кнопку **AS/PS SCH** (3) в течение нескольких секунд. После этого приемник автоматически настроится на частоты 6 наиболее сильных станций в выбранном волновом диапазоне и запомнит их. Эта функция выполняется в каждом волновом диапазоне. После окончания автоматического запоминания станций, приемник остановит режим сканирования станций.

— Сканирование радиостанций записанных в память приемника:

Коротко нажмите кнопку **AS/PS SCH** (3) для включения сканирования станций записанных в память текущего волнового диапазона. Каждая станция, на несколько секунд, будет включена для прослушивания.

Выбор радиостанций из памяти, запись в память

Коротко нажмите на кнопку с цифрой 1-6 (25) для выбора одной из ранее сохраненных в памяти станций. Удерживайте эту кнопку в течение нескольких секунд (до второго звукового сигнала), для записи текущей станции в память под выбранным номером.

УПРАВЛЕНИЕ CD/MP3/WMA ВОСПРОИЗВЕДИЕМ

Выбор режима работы CD/MP3 проигрывателя

1. Если CD диск не установлен в окне для загрузки диска:
Установите CD диск в окно для загрузки диска этикеткой вверх.
Устройство автоматически загрузит диск и начнет его воспроизведение.
2. Если CD диск уже установлен в окне для загрузки диска, коротко нажимайте на кнопку **MOD** (8) для выбора режима работы CD/MP3 проигрывателя.

Выбор трека

Нажмите на кнопку **◀◀** (11) или на кнопку **▶▶** (10), чтобы выбрать предыдущий или последующий трек. Номер трека появится на дисплее.

Нажмите и удерживайте кнопки **◀◀/▶▶** для ускоренной перемотки в обратном/прямом направлении. Чтобы возобновить воспроизведение, отпустите эту кнопку.

Временная приостановка воспроизведения

Нажмите кнопку **1 ⏸** (12) для приостановки воспроизведения. Для продолжения воспроизведения, нажмите эту кнопку еще раз.

Сканирование звуковых дорожек

Нажмите кнопку **INT** (13). После этого начнется обзорное воспроизведение каждой звуковой дорожки диска (прослушивание первых нескольких секунд). Для выключения режима сканирования звуковых дорожек, нажмите кнопку **INT** (13) еще раз.

Повтор звуковой дорожки

Во время воспроизведения нажмите кнопку **RPT** (14) для непрерывного повторного воспроизведения текущей звуковой дорожки. Для выключения режима повтора нажмите кнопку **RPT** (14) еще раз.

Воспроизведение звуковых дорожек в произвольном порядке

Во время воспроизведения нажмите кнопку **RDM** (15), и все звуковые дорожки на диске будут воспроизводиться в случайном порядке. Для выключения режима воспроизведения звуковых дорожек в произвольном порядке, нажмите кнопку **RDM** (15) еще раз.

Извлечение диска

Нажмите кнопку **▲** (4), чтобы остановить воспроизведение и извлечь диск из окна для загрузки диска (5).

Выбор папки MP3 диска

Нажмите кнопку **DIR** – (16)/**DIR** + (17), чтобы выбрать предыдущую/последующую директорию. Если в содержании MP3 диска нет директорий, то данная функция недоступна.

Выбор треков с помощью кнопки AS/PS

Кнопка **AS/PS** (3) – это кнопка выбора режима при управлении MP3 воспроизведением. Она используется для выбора одного из следующих режимов: «Searching track directly» => «Searching Directory or File Name» => «Navigation from root» с помощью кнопок **TUNE/SEEK/TRACK UP/DOWN** => «Navigation from current directory» с помощью кнопок **TUNE/SEEK/TRACK UP/DOWN**

«Searching track directly» – выбор трека

«Searching Directory or File Name» – выбор папки (директории) или имени файла

«Navigation from root directory» – поиск в корневой папке (директории)

«Navigation from current directory» – поиск в текущей папке (директории)

Выбор трека

Нажмите кнопку **AS/PS** (3) один раз. На цифровом аудио диске будет включен режим выбора трека - “Searching track directly”. Устройство ищет выбранный трек с помощью следующих кнопок:

M1-M6 для цифр 1..6, MOD для цифры 7

TUNE/SEEK/TRACK DOWN для цифры 8

TUNE/SEEK/TRACK UP для цифры 9

DSP для цифры 0

Если введено три символа, устройство начнет поиск трека сразу. Если же введен один или два символа, в течение нескольких секунд устройство будет ожидать нажатия на кнопку **LOU/BND** (9), после этого устройство начнет автоматически искать трек.

Выбор папки (директории) или имени файла

Нажмите кнопку **AS/PS** (3) два раза. На цифровом аудио диске будет включен режим выбора директории или имени файла - “Searching Directory or File Name”.

Устройство ищет файлы и директории, которые имеют тот же символ, что и введенный пользователем при нажатии на одну из соответствующих кнопок (см. Таблицу 1).

Порядок действий при поиске файла или папки (директории):

- Используйте соответствующие кнопки, чтобы выбрать буквы от A до Z, пробел, цифры от 0 до 9, **_,-,+**
- Нажмите кнопку **SEL** (2), чтобы подтвердить ввод каждого символа.
- Нажмите на кнопку **LOU/BND** (ENT), чтобы начать поиск названия.
- В случае, если выбранное название является именем папки (директории), экран покажет (“), затем
- Используйте кнопки **TUNE/SEEK/TRACK UP/DOWN** для просмотра всех песен в этой папке (директории) и для выбора названия.
- Нажмите кнопку **LOU/BND** (ENT) для воспроизведения трека.
- Повторите вышеописанные действия, если выбранное вами название тоже является папкой (директорией).

Поиск в корневой папке (директории)

Нажмите кнопку **AS/PS** (3) три раза. Устройство переключится в режим поиска файла или директории в корневой директории. Выбор файла или директории осуществляется с помощью кнопок **TUNE/SEEK/TRACK UP/DOWN**. (Если имя является папкой (директорией), появится надпись D-DIR). Экран отобразит все доступные директории и песни. Выберите нужную директорию или песню с помощью кнопок **TUNE/SEEK/TRACK UP/DOWN**. Для подтверждения выбора нажмите кнопку **LOU/BND** (ENT). Если выбранное название является файлом (записью музыки), начнется ее воспроизведение. Если выбранное название является именем папки (директории), экран покажет (“), затем

- Используйте кнопки **TUNE/SEEK/TRACK UP/DOWN** для просмотра всех песен в этой папке (директории) и для выбора названия.
- Нажмите кнопку **LOU/BND** (ENT) для воспроизведения трека.
- Повторите вышеописанные действия, если выбранное вами название тоже является директорией.

Поиск в текущей папке (директории)

Нажмите кнопку **AS/PS** (3) четыре раза. Устройство перейдет в режим поиска файла или директории в текущей директории. Выбор файла или директории осуществляется с помощью кнопок **TUNE/SEEK/TRACK UP/DOWN**. (Если имя является папкой (директорией), появится надпись D-DIR). Имя текущей папки (директории) будет отображаться в течение секунды. Также будет отображаться имя проигрываемого (выбранного) файла. Пользователь может выбрать папку (директорию) или файл в папке (директории) с помощью кнопок **TUNE/SEEK/TRACK UP/DOWN**. Выбранный файл можно воспроизвести, нажав на кнопку **LOU/BN**D (ENT).

Вывод информации на дисплей

Нажмите на кнопку **DSP** (18), чтобы вывести на дисплей такую информацию, как: часы; ID3 TAG (если эта функция доступна: название песни, название папки (директории), имя исполнителя и другая информация. ...) (только для версии с функцией MP3 ID3) и другую информацию.

AS/PS	Выбор режима	
BN	D/LOU	Ввод
M1	A, B, C, 1	
M2	D, E, F, 2	
M3	G, H, I, 3	
M4	J, K, L, 4	
M5	M, N, O, 5/Предыдущая директория	
M6	P, Q, R, 6/Следующая директория	
MOD	S, T, U, 7	
TUNE/SEEK/ TRACK DOWN ◀◀	V, W, X, 8	
TUNE/SEEK/ TRACK UP ▶▶	Y, Z, пробел, 9	
SEL	Подтверждение	
DSP	_, -, +, 0	
Ручка VOL	Выбор букв/цифр A-Z, 0-9, -, +	

Управление воспроизведением дисков с записями смешанного типа (только для версии, где возможно проигрывание записей смешанного типа)

Данное устройство может проигрывать диск, который содержит как CD, так и MP3 файлы.

После установки диска в окно для загрузки диска, сначала устройство начнет воспроизведение CD треков. Для управления воспроизведением CD треков см. соответствующий раздел руководства по эксплуатации.

Если вы желаете начать воспроизведение MP3 файлов, то нажмите кнопку **M5** (16) или **M6** (17), устройство начнет поиск MP3 файлов, а затем начнет их воспроизведение. Для управления воспроизведением MP3 файлов см. соответствующий раздел руководства по эксплуатации.

Для возврата к режиму воспроизведения CD-треков, несколько раз нажмите на кнопку **M5** (16) или **M6** (17) чтобы перейти к последней/первой папке (то есть перейдите в первую или последнюю папку (директорию)), снова нажмите на кнопку **M5** (16) или **M6** (17), устройство начнет поиск CD треков, а затем их воспроизведение.

Таким образом, вы можете попеременно проигрывать CD треки и MP3 файлы с дисков с записями смешанного типа.

УПРАВЛЕНИЕ USB ВОСПРОИЗВЕДЕНИЕМ

На передней панели данного устройства расположен USB порт (23), в который устанавливается USB устройство. После установки USB носителя начнется распознавание MP3/WMA файлов, а затем их автоматическое воспроизведение.

Если проигрыватель в другом режиме воспроизведения, нажмите кнопку MOD (8), чтобы выбрать режим чтения с USB носителя. Для управления воспроизведением MP3/WMA файлов, сохраненных на USB устройстве, см. раздел Управление MP3 воспроизведением.

Примечание:

– Данное головное устройство поддерживает только стандартные накопители, содержащие USB информацию, одобренные компанией Microsoft.

– Не все USB-устройства могут быть совместимы с этим аппаратом. Рекомендуется подбирать USB устройство в соответствии с техническими характеристиками этого проигрывателя.

– Перед подключением внешнего MP3 проигрывателя к USB входу, извлекайте из него батарею. Иначе это может вызвать неисправность MP3 проигрывателя или устройства или стать причиной взрыва батареи.

– Не извлекайте USB накопитель из порта, пока режим чтения с USB не остановлен.

Информация об MP3/WMA форматах

Данное устройство поддерживает формат записи MP3/WMA (Windows Media Audio) с параметрами:

Стандарт	Битрейт (Кб/с)	Режим звука
MPEG1 Audio Layer 3 (44.1kHz)	32,48,64,96, 128,192,256, 320	Stereo
Windows Media Audio (44.1kHz)	64,96,128,192	Stereo

Поддерживаемый USB накопитель должен соответствовать следующим требованиям:

1. Максимальное количество папок: 500
2. Максимальное количество файлов: 999
3. В папке может быть до восьми уровней.
4. Размер: 2 Гб

Предупреждение:

Если USB носитель или CD-R/RW диск содержит важные файлы, то не подсоединяйте их к проигрывателю т.к. возможна потеря данных при нарушении работы устройства. Наша компания не несет за это ответственности.

УПРАВЛЕНИЕ SD/MMC ВОСПРОИЗВЕДЕНИЕМ

На передней панели данного устройства расположен SD/MMC порт (22).

После установки SD/MMC носителя в SD/MMC порт начнется распознавание сохраненных MP3/WMA файлов, и их автоматическое воспроизведение.

Для управления воспроизведением MP3/WMA файлов, сохраненных на SD/MMC носителе, смотри раздел Управление MP3 воспроизведением.

Если проигрыватель в другом режиме воспроизведения то кнопкой MOD, выберите режим чтения с SD/MMC.

Если SD/MMC носитель содержит важные файлы, то не подсоединяйте SD/MMC носитель к проигрывателю.

Поддерживаемый SD/MMC накопитель должен соответствовать следующим требованиям:

1. Максимальное количество файлов: 999
2. В папке может быть до восьми уровней.
3. Размер: 2 Гб

Примечание:

– Не извлекайте SD/MMC накопитель из порта, пока режим чтения с SD/MMC не остановлен.

УПРАВЛЕНИЕ ДОПОЛНИТЕЛЬНЫМ ИСТОЧНИКОМ ВОСПРОИЗВЕДЕНИЯ

На данном устройстве на передней панели расположен разъем для подсоединения дополнительного источника воспроизведения. После подсоединения дополнительного источника воспроизведения нажмите кнопку MODE, чтобы выбрать режим AUX.

ИНФОРМАЦИЯ О ДИСКАХ

1. Не используйте диски нестандартной формы. Используйте только диски круглой формы для воспроизведения в этом проигрывателе. Использование дисков нестандартной формы приводит в сбой работы аппарата.
2. Не приклеивайте наклейки и не делайте надписей на обеих сторонах диска. Не загружайте в аппарат диски, с пачкающими веществами на поверхности (чернила, клей и т.п.).
3. Загрязненные или деформированные диски могут вызвать сбой при воспроизведении.
4. Не подвергайте диск воздействию прямых солнечных лучей или горячего воздуха.
5. Загрязненные диски протирайте мягкой тканью от центра к краям.
6. Не используйте для ухода за дисками растворители или антистатические распылители.

ОБРАЩЕНИЕ С CD-R/RW ДИСКАМИ

1. Данный проигрыватель воспроизводит следующие диски:

Compact Disc Digital Audio; Compact Disc Digital Audio Recordable; Compact Disc Digital Audio Rewritable.

2. CD-R и CD-RW диски, которые не прошли финализацию процесса, не могут быть воспроизведены. (Для более подробной информации по финализации процесса обращайтесь к инструкции программного обеспечения к вашему CD-R/CD-RW диску или записывающему CD-R/CD-RW устройству).
3. Некоторые записи (CD-R/CD-RW диски) могут не воспроизводиться на данном устройстве. Это может быть связано с некорректным протоколом записи, способом записи, параметрами и установками программ сжатия информации, качеством носителя (см. Примечание).

Примечание:

Для правильного воспроизведения диска соблюдайте следующие рекомендации:

- Соблюдайте скорость записи (1x-2x) при ис-

пользовании CD-RW дисков со скоростью 1x-4x и 1x-8x.

- Не используйте CD-RW диск, который подвергался записи больше 5-ти раз.

ПРЕДУПРЕЖДЕНИЕ

Данное устройство предназначено для воспроизведения исключительно легальных записей, произведенных установленными стандартными способами на стандартные оптические носители информации.

Некоторые записи (диски) могут не воспроизводиться на данном устройстве. Это может быть связано с некорректным протоколом записи, способом записи, параметрами и установками программ сжатия информации, качеством носителя. Например: диск имеет структуру, отличную от CDFS, или сессия записи не была закрыта, или в соответствии с параметрами и установками программ сжатия информации данный диск предназначен для воспроизведения только на устройствах другого типа, или диск, на который произведена запись, имеет оптические характеристики, отличные от стандартных.

Необходимо помнить, что диски CD-RW используют другие физические принципы записи и хранения цифровой информации, отличающиеся от CD-R. Поэтому длительное использование дисков CD-RW приводит к существенному увеличению нагрузки на считывающее устройство, уменьшению его ресурса, и в конечном итоге – к увеличению числа ошибок считывания информации с диска.

ОБРАЩЕНИЕ С МРЗ ДИСКАМИ



1. МРЗ диски должны соответствовать стандарту ISO9660 уровень 1, 2, формат Romeo или Juliet.
2. При озаглаивании МРЗ файла убедитесь, что файл имеет расширение «.mp3».
3. Если файл записан не в формате МРЗ, но имеет расширение «.mp3», то устройство не сможет распознать текущий файл.

ВОЗМОЖНЫЕ НЕПОЛАДКИ И СПОСОБЫ ИХ УСТРАНЕНИЯ

Перед обращением к этой таблице убедитесь, что все подсоединения выполнены правильно. Если неполадки не устраняются, обратитесь в ближайший сервисный центр.

Неисправность	Причина	Способ устранения
Приемник не функционирует	Не включен ключ зажигания	Если аппарат подключен в соответствии с инструкциями, включите зажигание в позицию «АСС»
	Перегорел предохранитель	Замените предохранитель
Невозможно загрузить/извлечь диск	Другой CD диск уже в проигрывателе	Извлеките диск из проигрывателя, затем вставьте новый
	Диск установлен этикеткой вниз	Установите диск этикеткой вверх
	Диск сильно загрязнен или испорчен	Протрите диск или вставьте новый
	Температура в салоне автомобиля очень высокая	Произведите охлаждение салона автомобиля
	Конденсация влаги	Выключите проигрыватель и включите через час
Нет звука	Уровень громкости звука стоит на минимуме	Увеличьте громкость
	Неправильно выполнены соединения	Проверьте правильность соединений
	Включена блокировка звука MUTE	Разблокируйте звук, повторно нажав кнопку MUTE
Перерывы в звучании	Угол установки более 30°	Установите проигрыватель под углом менее 30°
	Диск сильно загрязнен или испорчен	Протрите диск или вставьте новый
Кнопки не функционируют	Встроенный микрокомпьютер дает сбой	Нажмите кнопку RESET.
	Передняя панель плохо закреплена	Закрепите переднюю панель правильно.
	Плохой (окислился) контакт в разъеме на передней панели	Протрите контакты разъема при помощи мягкой ткани, пропитанной изопропиловым спиртом.
Радио не работает Автоматический поиск программ не работает	Отсоединен кабель антенны	Убедитесь в правильном присоединении антенны
	Сигнал станции слишком слабый	Используйте ручную настройку

ТЕХНИЧЕСКИЕ ХАРАКТЕРИСТИКИ

Общие характеристики

Напряжение питания: Постоянный ток 12 В (на корпусе «-»)

Габаритные размеры: 178 x 160 x 50 мм

Регулировка тембра:

- Для низких частот 10 дБ (при 100 Гц)

- Для высоких частот 10 дБ (при 10 кГц)

Максимальная выходная мощность: 4 x 50 Вт

Потребляемый ток: 15 А (макс.)

Диапазон рабочих температур: от 0°С до +40°С

CD-проигрыватель

Отношение сигнал/шум: >55 дБ

Разделение стерео каналов: >45 дБ

Диапазон частот: 40 Гц – 18 кГц

Радиоприемник

FM/УКВ

Диапазон частот: FM1/ FM2 87,5 – 108 МГц

FM3 65 – 74 МГц

Промежуточная частота: 10,7 МГц

Чувствительность: не хуже 4 мкВ (с/ш=30 дБ)

Разделение стерео каналов: >25 дБ

AM

Диапазон частот: 522-1620 кГц

Промежуточная частота: 450 кГц

Чувствительность: 36 дБ (S/N=20 дБ)

Характеристики USB

Максимальный объем памяти USB-накопителя – 4GB

Максимальное количество файлов – 255

Совместимость со стандартом 1.1.

Совместимость со стандартом 2.0 (на скорости стандарта 1.1).

Совместимость с файловыми системами FAT12/ FAT16/FAT32.

Характеристики SD/MMC

Максимальный объем памяти – 4GB

Максимальное количество файлов – 255

Производитель оставляет за собой право на внесение изменений в конструкцию, дизайн и комплектацию прибора без дополнительного уведомления об этих изменениях.

Производитель: СУПРА ТЕХНОЛОДЖИС ЛИМИТЕД

16/Ф., Винсом Хаус, 73 Виндхэм Стрит, Централ, Гонг Конг (НК), Китай.

Сделано в Китае.



Товар не подлежит обязательной сертификации.

Срок службы изделия: 3 года

Гарантийный срок: 1 год

Адреса авторизованных сервисных центров приведены на сайте: www.supra.ru

Единая справочная служба: 8-800-100-3331, e-mail: service@deltael.ru

СПИСОК СЕРВИСНЫХ ЦЕНТРОВ

Город	Название СЦ	Обслуживаемые бренды	Телефон (приемка)	Адрес
Абакан	Экран	CAR-audio, Бытовая тех, Hi-Fi tex.	(3902) 23-39-27	Пр-т Дружбы Народов, д. 29
Алматы	Технодом-Сервис	CAR-audio, Бытовая тех, Hi-Fi tex.	(3272) 588-544	ул. Утеген Батыра 73"Б"
Армавир	Техносервис	CAR-audio, Бытовая тех, Hi-Fi tex.	(83147) 307-40	ул. Кольцова д.4
Армавир	Форет	CAR-audio, Бытовая тех, Hi-Fi tex.	(86137) 3-36-96	ул. Халтурина д.107
Астрахань	Гринитрон	CAR-audio	(8512) 35-19-09	ул. Молдакская, д. 25
Астрахань	Хайтек-Сервис	CAR-audio, Бытовая тех, Hi-Fi tex.	(8512) 631-776, 632-066	ул. Н.Островского 148а оф.202
Барнаул	ООО "Дюод"	CAR-audio, Бытовая тех, Hi-Fi tex.	(3852) 63-94-02	ул. Пролетарская, д. 113
Барнаул	Максимум	CAR-audio	(3852) 33-66-08	ул. Смирнова, д. 73А
Барнаул	Рембыттехника	CAR-audio, Бытовая тех, Hi-Fi tex.	(3852) 77-23-23, 35-77-44	пр. Калинина, 24-А
г. Братск	Авторай	CAR-audio, Бытовая тех, Hi-Fi tex.	(3953) 36-25-15, 42-05-05	Иркутская обл, п.Энергетик, ул. Наймушина, д.7
Брянск	Михайлов В.Н.	CAR-audio, Бытовая тех, Hi-Fi tex.	(4832) 33-13-08	ул. Красноармейская д.170, м-н. "Электроника"
Брянск	Селена	CAR-audio, Бытовая тех, Hi-Fi tex.	(4832) 72-17-42	пр-кт Станке-Димитрова, д. 28
Великий Новгород	"ООО ТКТ"	CAR-audio, Бытовая тех, Hi-Fi tex.	(8162) 61-12-00	ул. Кочетова, дом 23-А
Владивосток	ВЛ-Сервис	CAR-audio, Бытовая тех, Hi-Fi tex (не всю технику)	(4232) 459-443, 459-465	ул. Карбышева, д. 4
Владимир	Алькор	CAR-audio, Бытовая тех, Hi-Fi tex.	(4922) 34-86-60	ул. Чайковского, д. 40 А
Волгоград	Армада-сервис	CAR-audio, Бытовая тех, Hi-Fi tex.	(8442) 23-41-36, 23-05-94	г.Волгоград,пр-т Ленина,58, г.Волжский ул.87-я Гвардейская д.85а
Волгоград	Телерадиосервис	CAR-audio, Бытовая тех, Hi-Fi tex.	(8442) 70-64-45	ул. Тарашанцев, 55-37/4
Воронеж	"BEST-Сервис"	CAR-audio, Бытовая тех, Hi-Fi tex.	(4732) 62-27-89	Ленинский проспект 119а
Воронеж	ВОЛ-Сервис	CAR-audio, Бытовая тех, Hi-Fi tex.	(4732) 78-50-54	пр-т Труда, д. 39
Воронеж	ИП Клецова	CAR-audio, Бытовая тех, Hi-Fi tex.	(4732) 266-327; 772-772	пер.Серрафимовича, д.32а; ул. Куколина, д.29
Димитровград	"ЭлКом Сервис"	CAR-audio, Бытовая тех, Hi-Fi tex.	(84235) 2-86-59	ул. Октябрьская, д.63
Екатеринбург	Сониго	CAR-audio, Бытовая тех, Hi-Fi tex.	(343) 269-19-48, 269-29-48	ул. Степана Разина, дом 109, офис 100.
Екатеринбург	Экран	CAR-audio, Бытовая тех, Hi-Fi tex.	(343) 242-13-94	Красноуральская д. 25 (ТТЦ)
Екатеринбург	БМГ	Бытовая тех, Hi-Fi tex.	(343) 213-95-16	ул. Фронтовых бригад, д.15, стр.9, оф.1
Иваново	ГР-Сервис	CAR-audio, Бытовая тех, Hi-Fi tex.	(4932) 30-06-05,41-09-61	ул.Пролетарская, д.44А,
Ижевск	ДС-Центр	CAR-audio, Бытовая тех, Hi-Fi tex.	(3412) 43-16-62	ул.Карла Маркса, д.393
Ижевск	РМТ-Сервис	CAR-audio, Бытовая тех, Hi-Fi tex.	(3412) 430-752, 44-44-98, 43-07-52	ул. Максима Горького, д. 162
Иркутск	ЕвроСервис	CAR-audio, Бытовая тех, Hi-Fi tex.	(3952) 51-15-24	ул. Лермонтова, д. 281
Йошкар-Ола	ИП Колесников А.Ю.	CAR-audio, Бытовая тех, Hi-Fi tex.	(8362) 63-02-25	ул.Советская, д.150 (вход со двора)
Казань	ООО "12 Вольт"	CAR-audio	(843) 277-40-04/20	ул. Островского, д. 86
Калининград	Вега	CAR-audio, Бытовая тех, Hi-Fi tex.	(4012) 35-85-05	ул.Гагарина 41-45
Камениск-Уральский	Техноцентр-Сервис	CAR-audio, Бытовая тех, Hi-Fi tex.	(3439) 34-74-39, 39-95-20	ул. Исетская, д.336
Кемерово	ООО "Балатон"	CAR-audio, Бытовая тех, Hi-Fi tex.	(3842) 54-19-01	ул. Гагарина, д. 150
Киров	"ТВКОМ"	CAR-audio, Бытовая тех, Hi-Fi tex.	(8332) 54-69-56	Октябрьский пр-кт, д. 116А
Киров	Экран-Сервис	CAR-audio, Бытовая тех, Hi-Fi tex.	(8332) 54-21-56	ул. Некрасова д. 42
Кореновск	ИП Юдаков Д.В.	CAR-audio, Бытовая тех, Hi-Fi tex.	(86142) 443-59	ул.Пурыхина д.2А
Кострома	АНТЭК	CAR-audio, Бытовая тех, Hi-Fi tex.	(4942) 41-02-02	ул. Станкостроительная д 5 Б
Краснодар	И.П. Новоженцев	CAR-audio, Бытовая тех, Hi-Fi tex.	(861) 224-93-48	Ростовское шоссе 22/4
Краснодар	ИП Ульянов В.А.	CAR-audio, Бытовая тех, Hi-Fi tex.	(861) 234-40-73	ул.Сормовская д.12
Красноярск	КрасАлСервис	CAR-audio, Бытовая тех, Hi-Fi tex.	(3912) 77-29-81, 78-25-07	пер.Светлогорский, д.2
Красноярск	Синатра	CAR-audio	(3912) 584-999	ул. Металлургов, д. 2а, строение 33
Курск	Первая Сервисная Компания	CAR-audio, Бытовая тех, Hi-Fi tex.	(4712) 51-45-75	ул. Садовая, д. 5
Липецк	ООО "фолиум"	CAR-audio, Бытовая тех, Hi-Fi tex.	(4742) 34-07-13	ул. Космонавтов, д.8
Махачкала	Центр Сервис	CAR-audio, Бытовая тех, Hi-Fi tex.	(8722) 67-64-88	ул. Нурадилова 52
Махачкала	Техник ISE	CAR-audio, Бытовая тех, Hi-Fi tex.	(8722) 647-133, 642-895	пр-т И.Шамиля, д. 20
Минск	Азариус	CAR-audio, Бытовая тех, Hi-Fi tex.	+375-17-256-94-54	пр. Пушкина, 50
Москва	ДЕЛТА-Сервис	CAR-audio, Бытовая тех, Hi-Fi tex.	(499) 739-39-90	Ул. Лобачевского 94
Мурманск	СЦ Электроника	CAR-audio, Бытовая тех, Hi-Fi tex.	(8152) 53-57-75, 27-10-42, 70-25-40	Ледокольный пр., д. 5, ул. Радищева, 19
Набережные Челны	ТриО	CAR-audio, Бытовая тех, Hi-Fi tex.	(8552) 59-23-58	ул.40 лет Победы д.67А, к-с 52/11А
Нижний Новгород	МХМ-Сервис	CAR-audio, Бытовая тех, Hi-Fi tex.	(831) 412-14-72	ул. Бекетова д.8А
Нижний Новгород	Нижегородский СЦ	CAR-audio, Бытовая тех, Hi-Fi tex.	(831) 436-75-04, 436-63-71	ул. Максима Горького, д. 250
Новосмоковск	Ультра	CAR-audio, Бытовая тех, Hi-Fi tex.	(48762) 6-95-20	ул. Садовского, д. 36

Новосибирск	РАШ	CAR-audio, Бытовая тех, Hi-Fi тех.	(383) 201-05-31	Красный проспект, д. 56
Новосибирск	Сибирский Сервис	CAR-audio, Бытовая тех, Hi-Fi тех.	(383) 355-55-60, 292-47-12	ул. Котовского, д. 10/1
Обнинск	Радиотехника	CAR-audio, Бытовая тех, Hi-Fi тех.	(48439) 613-73 644-14 5-31 31 5-63-60	Обнинск, пл. Треугольная д.1 Калуга, ул. Николо-Козминская, д. 65
Омск	Домотехника-сервис	CAR-audio, Бытовая тех, Hi-Fi тех.	(3812) 36-74-01 г.Ишим (34551) 7-46-31	ул. Лермонтова -194 ; г.Ишим, ул.Карасульская д.183
Оренбург	ООО "ТИКО-сервис"	CAR-audio, Бытовая тех, Hi-Fi тех.	(3532) 77-67-64	ул. Комсомольская д.16
Оренбург	Эль-Сервис	CAR-audio, Бытовая тех, Hi-Fi тех.	(3532) 99-48-87 сарый тел.332-688	460065 ул. Пролетарская, д. 208
Орёл	Феникс Электроникс	CAR-audio, Бытовая тех, Hi-Fi тех.	(4862) 40-86-81, 40-86-82	ул. 8 Марта, д. 25
Орск	Аста-Сервис	CAR-audio, Бытовая тех, Hi-Fi тех.	(3537) 213-666	ул. Краматорская, д. 50
Пенза	Телесервис	CAR-audio, Бытовая тех, Hi-Fi тех.	(8412) 64-04-45, 49-24-25	ул. Мирская, д. 17
Пермь	РТВ-Сервис	CAR-audio, Бытовая тех, Hi-Fi тех.	(342) 220-08-48	ул. Мира, д.55
Пермь	Интерсервис	CAR-audio, Бытовая тех, Hi-Fi тех.	(342) 290-500, 290-512	ул. Карпинского, д. 27
Пятигорск	ИП Сериков	CAR-audio, Бытовая тех, Hi-Fi тех.	(8793) 36-59-68	Ул. Фееральская, д.60
Ростов-на-Дону	ООО "Поиск-Сервис"	CAR-audio, Бытовая тех, Hi-Fi тех.	(863) 255-20-17/18/19	ул. 50 лет Ростсельмаша, д.1
Ростов-на-Дону	Теле Дон Сервис	CAR-audio, Бытовая тех, Hi-Fi тех.	(863) 247-14-41	ул. Черепихина, д. 228
Рязань	Техсервис	CAR-audio, Бытовая тех, Hi-Fi тех.	(4912) 21-02-19	ул. Новая д. 51-Г
Рязань	Турист	CAR-audio, Бытовая тех, Hi-Fi тех.	(4912) 76-01-56, 75-27-07, 75-75-13, 92-14-44	ул. Чкалова, д. 38
Самара	Орбита-Сервис	CAR-audio, Бытовая тех, Hi-Fi тех.	(846) 262-62-62	ул. Мориса Тореза, д. 137
Самара	Экспресс-Сервис	CAR-audio, Бытовая тех, Hi-Fi тех.	(846) 228-72-18	ул. XXII Партсъезда, д. 52
Санкт-Петербург	ООО"Партия-Сервис-Балтик"	CAR-audio, Бытовая тех, Hi-Fi тех.	(812) 374-21-16 (17)	ул. Варшавская, д. 51, кор. 1
Саратов	Сар-сервис	CAR-audio, Бытовая тех, Hi-Fi тех.	(8452) 51-00-99	ул. Ульяновская д.7
Северодвинск	Сервисный центр	CAR-audio, Бытовая тех, Hi-Fi тех.	(8184) 58-72-21 (81842) 784-62	Ул. Гагарина, д.12; ул. Дзержинского д.1
Ставрополь	ИП Плотников	CAR-audio, Бытовая тех, Hi-Fi тех.	(8652) 55-17-48	ул. Пирогова д.37 офис 11
Ставрополь	Техно-Сервис	CAR-audio	(8652) 39-55-30	пр-т Кулакова, д. 24
Сыктывкар	ТехСервис	CAR-audio, Бытовая тех, Hi-Fi тех.	(8212) 29-12-20, 22-95-29	ул. Гаражная, 25
Таганрог	"ТРЦ Вега"	CAR-audio, Бытовая тех, Hi-Fi тех.	(8634) 65-10-58	ул. Дзержинского, д. 193
Тамбов	Вега	CAR-audio, Бытовая тех, Hi-Fi тех.	(4752) 73-94-01	ул. Кимвидее, д. 69
Тверь	Электроникс	CAR-audio, Бытовая тех, Hi-Fi тех.	(4822) 35-35-30	ул. Циммервальдская, д. 24
Тольятти	Жигули-Гарант	CAR-audio, Бытовая тех, Hi-Fi тех.	(8482) 20-32-42	ул.Кулибина, д.6а, оф.15
Тольятти	Фокус	CAR-audio, Бытовая тех, Hi-Fi тех.	(8482) 40-17-28, 33-86-17, 51-55-44	ул. Карла Маркса 53; ул Саердлова 13/16; ул. Дзержинского 68а.
Томск	Академия Сервис	CAR-audio, Бытовая тех, Hi-Fi тех.	(3822) 49-15-80	пр-кт Академический, д. 1
Тула	ИП Крылов И.Ю.	CAR-audio, Бытовая тех, Hi-Fi тех.	(4872) 355-399.	ул.Н.Руднева д.28
Тюмень	Пульсар	CAR-audio, Бытовая тех, Hi-Fi тех.	(3452) 20-82-65; 28-08-56, 24-55-80	ул.Республики д.169, ул. Первомайская, д.6
Улан-Удэ	Славия-Тех	CAR-audio, Бытовая тех, Hi-Fi тех.	(3012) 41-50-43; 23-54-42	нов адрес 670045пр-т Автомобилистов, 5
Ульяновск	ИП Карпова Т.П.	CAR-audio	(8422) 74-20-20	пр-кт Созидателей, д. 35, "Автотеатр"
Ульяновск	Мастер Про	CAR-audio, Бытовая тех, Hi-Fi тех.	(8422) 45-59-49	ул. Автозаводская д. 36
Уфа	БашТелеРадиоСервис	CAR-audio, Бытовая тех, Hi-Fi тех.	(347) 252-46-97, 252-13-57	пр. Салавата Юлаева, 59; пр. Октября, 25; ул. Гафури, 4.
Хабаровск	Контур	CAR-audio, Бытовая тех, Hi-Fi тех.	(4212) 457-010 (011)	ул. Ким Ю Чена, д. 43
Челябинск	Найф	CAR-audio, Бытовая тех, Hi-Fi тех.	(351) 2-608-778	ул.Татьяничевой, д. 13
Челябинск	Рембыттехника	CAR-audio, Бытовая тех, Hi-Fi тех.	(351) 772-72-05	ул. Производственная, д.86
Череповец	Имидж плюс	CAR-audio, Бытовая тех, Hi-Fi тех.	(8202) 57-19-99	ул. Батюшкова, д. 7а
Чита	Архимед	CAR-audio, Бытовая тех, Hi-Fi тех.	(3022) 36-47-01	г.Чита, ул. Анохина, д. 10
Шарыпово	Анкор-Мастер	CAR-audio, Бытовая тех, Hi-Fi тех.	(39153) 2-68-31	2 мкрорайон, д.1, офис 136
Якутск	ИП Волков	CAR-audio, Бытовая тех, Hi-Fi тех.	(4112) 335-157	ул.Октябрьская, д.1/1 т. 335157
Ярославль	ВИРТ	CAR-audio, Бытовая тех, Hi-Fi тех.	(4852) 58-22-11, 58-12-74	ул. Свободы, д. 91