

SUPRA

РУКОВОДСТВО ПО ЭКСПЛУАТАЦИИ

SFD-107U АВТОМОБИЛЬНЫЙ МР3 РЕСИВЕР



ОСНОВНЫЕ ОСОБЕННОСТИ

- Съемная передняя панель
- Совместимость с форматами МР3/WMA
- Поиск МР3 треков по папкам и файлам, отображение ID-тэгов
- Повтор / Случайно / Сканирование
- AM / FM / УКВ радиоприемник
- Запоминание 30 станций
- Автопоиск / Сканирование станций
- Цифровой аудио процессор
- Встроенный эквалайзер (Поп / Рок / Классика)
- Выходная мощность 4 x 50 Вт
- Цифровой энкодер для регулировки громкости
- Приглушение звука / Тонкомпенсация
- 2-канальный линейный выход (RCA)
- USB вход на передней панели
- Разъем для SD/MMC карт
- Аудио вход на передней панели
- Карточный пульт ДУ
- Разъем ISO-типа

РУКОВОДСТВО ПО ЭКСПЛУАТАЦИИ

СОДЕРЖАНИЕ

Порядок установки и извлечения проигрывателя	3
Установка и снятие передней панели	5
Подсоединения	6
Передняя панель	7
Основные операции	9
Управление радиоприемником	10
Управление воспроизведением с USB устройств и карт SD/MMC	10
Управление дополнительным источником воспроизведения	12
Пульт дистанционного управления	12
Возможные неполадки и способы их устранения	13
Технические характеристики	14

ПОРЯДОК УСТАНОВКИ И ИЗВЛЕЧЕНИЯ ПРОИГРЫВАТЕЛЯ

- Перед началом подключения убедитесь, что напряжение в вашем автомобиле соответствует 14,4В., постоянного тока с минусом на корпусе.

- Отключите «-» клемму аккумулятора перед началом установки для снижения вероятности повреждения аппарата и предотвращения короткого замыкания при подключении.

- Убедитесь, что подсоединения цветных проводов произведены в соответствии со схемой. Неправильное подсоединение может вывести из строя ресивер (привести к сбоям в работе) или повредить электрическую систему автомобиля.

- Перед тем, как окончательно установить ресивер, подключите электропроводку временно и убедитесь, что аппарат и вся аудио система работают должным образом.

- Для правильной установки используйте только комплектующие, поставляемые с аппаратом. Использование других комплектующих может повлечь за собой неисправность.

- Проконсультируйтесь с вашим дилером, если для установки необходимо просверлить отверстия или произвести другие изменения в автомобиле.

- Установите ресивер, таким образом, чтобы он не мешал водителю и не повредил пассажира в случае внезапной остановки.¹

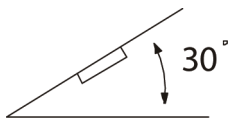

- Угол наклона передней стороны ресивера не должен превышать 30°.

- Не устанавливайте ресивер в местах попадания прямых солнечных лучей или горячего воздуха из отопителя, а так же в запыленных и загрязненных местах и местах с сильной вибрацией.

ПОРЯДОК УСТАНОВКИ АППАРАТА

Существуют 2 метода установки: Стандартный монтаж на передней панели и установка с помощью кронштейнов.

ФРОНТАЛЬНЫЙ МОНТАЖ (МЕТОД 1)

Для правильной установки устройства отсек приборной панели должен соответствовать следующим размерам:



Перед началом установки устройства проверьте правильность всех подсоединений.

1. Убедитесь, что зажигание выключено. Отсоедините провод от «-» клеммы аккумулятора автомобиля.
2. Отсоедините провода и антенну (если она использовалась для пробного включения).
3. Нажмите кнопку  на передней панели и извлеките съемную панель (см. раздел Установка и снятие передней панели).
4. Снимите обрамление.
5. Вставьте до упора ключи, входящие в комплект поставки ресивера, в пазы на боковых поверхностях передней панели. Извлеките ресивер из монтажной рамы.

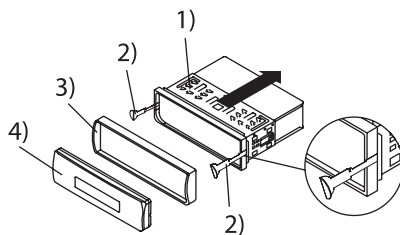

- 1) Монтажная рама
- 2) Ключи
- 3) Обрамление
- 4) Передняя панель

6. Вставьте монтажную раму (без ресивера) в отсек приборной панели и отогните «язычки» при помощи отвертки. Не все «язычки» подходят под размер приборной панели автомобиля, выберите наиболее подходящие.

РУКОВОДСТВО ПО ЭКСПЛУАТАЦИИ

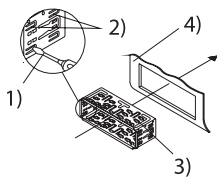

- 1) Отвертка
- 2) Язычки
- 3) Монтажная рама
- 4) Приборная панель
7. Подсоедините к проигрывателю разъемы питания и динамиков, другие провода и кабели, разъем антенны
8. Аккуратно вставьте проигрыватель в монтажную раму до щелчка фиксаторов, следя при этом за положением подключенных проводов, чтобы случайно не повредить их.

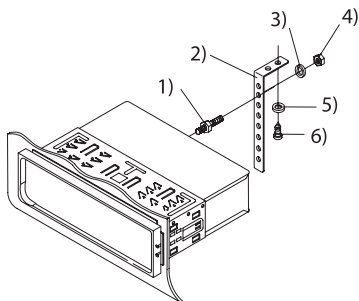

- 1) Крепежный болт
- 2) Металлическая скоба
- 3) Пружинная шайба
- 4) Гайка
- 5) Шайба
- 6) Винт (5x25мм)
10. Подсоедините провод к «-» клемме автомобильного аккумулятора. Установите обрамление и переднюю панель (см. раздел Установка и снятие передней панели).

ПОРЯДОК ИЗВЛЕЧЕНИЯ АППАРАТА

1. Убедитесь, что зажигание выключено. Отсоедините провод от «-» клеммы аккумулятора автомобиля.
2. Снимите металлическую скобу с задней стенки

устройства (если ранее устанавливалась).

3. Нажмите кнопку снятия передней панели.
4. Аккуратно снимите обрамление, потянув его на себя.

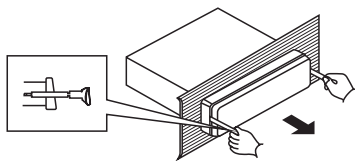

5. Вставьте до упора ключи, входящие в комплект поставки ресивера, в пазы на боковых поверхностях передней панели. Извлеките ресивер из рамки, потянув его на себя.

ТЫЛОВОЙ МОНТАЖ (МЕТОД 2)

Данный метод установки аппарата применим для автомобилей марки Nissan, Toyota. Используйте отверстия, отмеченные соответствующими буквами Т и N, чтобы прикрепить аппарат к кронштейнам.

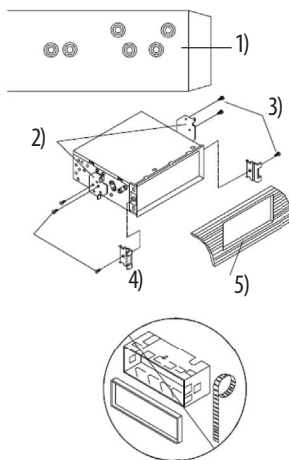

- 1) Вид сбоку. Расположение отверстий с отметками Т, N
- 2) Кронштейны
- 3) Винт
- 4) Крючок
- 5) Приборная панель

С помощью отвертки выкрутите винты, крепящие

крючки по бокам ресивера, и снимите крючки.

Выберите позицию, при которой винтовые отверстия закрепленных в автомобиле кронштейнов и винтовые отверстия приемника, отмеченные соответствующими буквами названия марки машины («T» – Toyota или «N» – Nissan) совпадут, и закрепите проигрыватель при помощи 2-х винтов (5x5 мм) с каждой стороны.

Примечание:

Обрамление, монтажная рама и металлическая скоба не используются при этом методе установки.

УСТАНОВКА И СНЯТИЕ ПЕРЕДНЕЙ ПАНЕЛИ

Снятие передней панели

1. Нажмите кнопку  для откидывания передней панели. Затем потянув за правую сторону панели, снимите ее.

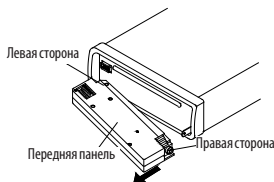

2. Храните переднюю панель в футляре.



Для того чтобы установить переднюю панель, вставьте панель в корпус ресивера, как показано на рисунке (сначала вставьте левую сторону панели в пазы передней части корпуса, а затем правую сторону панели до фиксации), и убедитесь в том, что панель установлена правильно. Если передняя панель установлена неправильно, некоторые кнопки не будут работать и/или появятся сбои в работе дисплея.

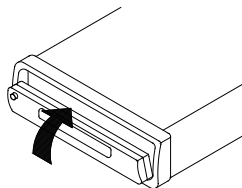
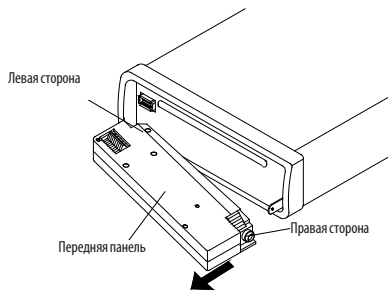

Меры предосторожности:

1. Не бросайте переднюю панель.
2. При снятии/установке передней панели не нажимайте на ЖК экран или на кнопки управления.
3. Не касайтесь контактов разъемов на тыльной стороне передней панели и на головном устройстве. Это может стать причиной неустойчивой работы устройства из-за плохого контакта.
4. При загрязнении контактов протрите их чистой сухой тканью.
5. Не подвергайте переднюю панель воздействию высоких температур или прямых солнечных лучей.
6. Для очистки поверхности передней панели не используйте сильные чистящие средства (например, бензин, растворитель или средства от насекомых).
7. Не пытайтесь разобрать переднюю панель.

РУКОВОДСТВО ПО ЭКСПЛУАТАЦИИ

ПОДСОЕДИНЕНИЯ

1. Присоединительный разъем, часть В

2. Присоединительный разъем, часть А

3. Предохранитель (15 А)

4. Разъем для подключения антенны

5. Аудио выход (линейный, RCA, Красный – правый аудиоканал, Белый – левый аудиоканал)

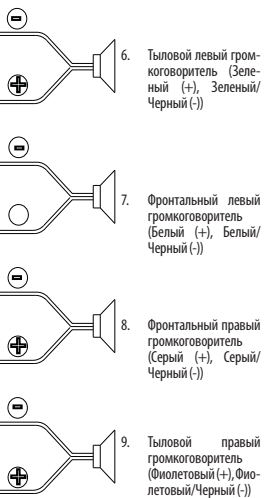
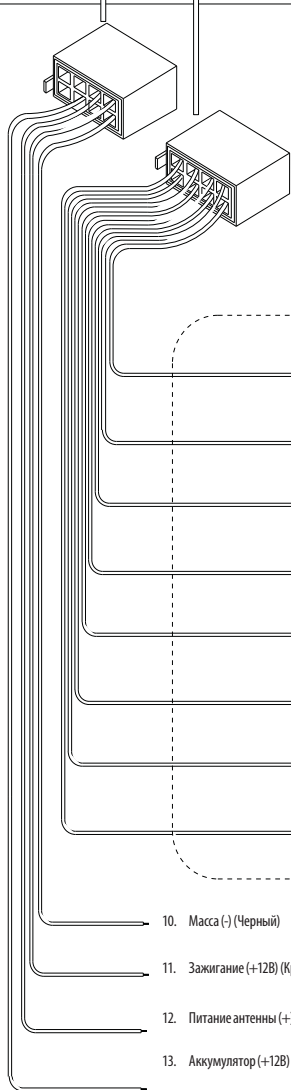

ПЕРЕДНЯЯ ПАНЕЛЬ

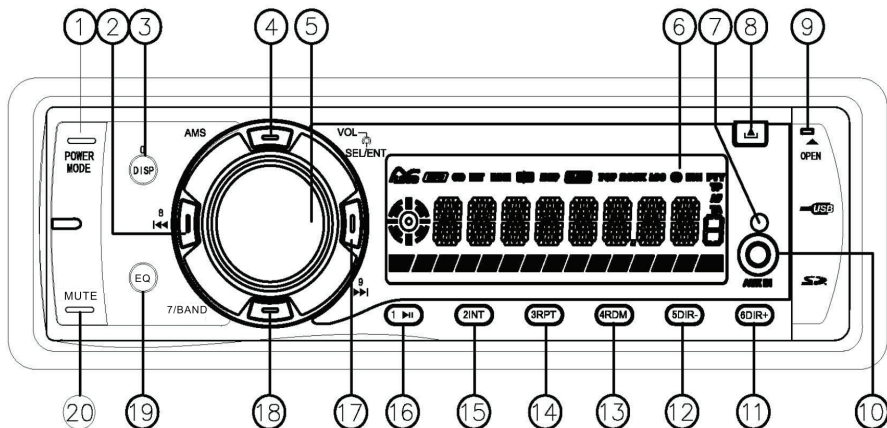

- 1. POWER/MODE** Кнопка включения аппарата / выбора режима работы аппарата
- 8/1<<<** Кнопка ручной настройки на станции / перехода к предыдущему треку
- 0/DISP** Кнопка вывода информации на дисплей / цифровая кнопка 0
- AMS** Кнопка автоматической настройки на станции / сканирования настроенных станций
- Vol/Sel** Ручка регулировки уровня громкости / выбора аудио настроек
- ЖК-дисплей
- ИК датчик приема сигналов пульта ДУ
- ▲** Кнопка снятия панели
- Кнопка открытия отсека для USB-накопителей и карт памяти SD/MMC
- Разъем для подключения дополнительного источника воспроизведения
- 6/DIR+** Кнопка перехода в следующую папку / цифровая кнопка 6
- 5/DIR-** Кнопка перехода в предыдущую папку / цифровая кнопка 5
- 4/RDM** Кнопка воспроизведения в произвольном порядке / цифровая кнопка 4
- 3/RPT** Кнопка повторного воспроизведения / цифровая кнопка 3
- 2/INT** Кнопка включения сканированного воспроизведения диска / цифровая кнопка 2
- 1/||>>>** Кнопка начала/приостановки воспроизведения / цифровая кнопка 1
- 9/|||** Кнопка ручной настройки на станции / перехода к последующему треку
- 7/BAND** Кнопка переключения диапазонов / цифровая кнопка 7
- EQ** Кнопка выбора предустановленных настроек тембра

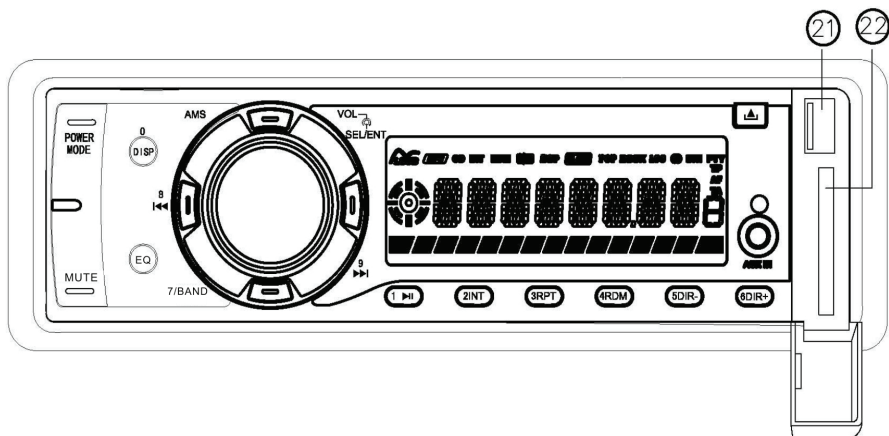

20. **MUTE** Кнопка мгновенного выключения/включения звука

21. USB разъем

22. Разъем для карт памяти SD/MMC

23. Кнопка инициализации системы

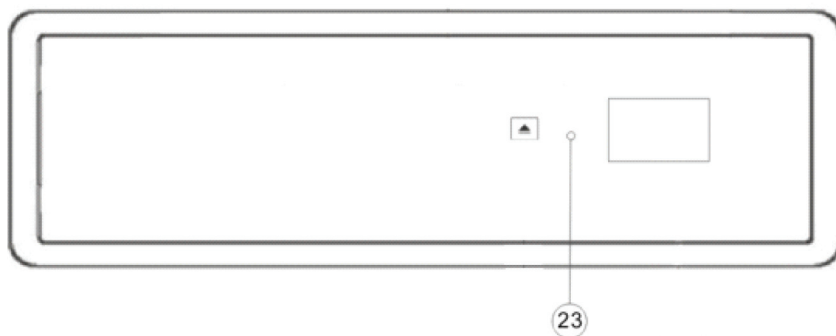

ОСНОВНЫЕ ОПЕРАЦИИ

Включение/выключение проигрывателя

Нажмите и удерживайте кнопку **POWER** (1), чтобы включить или выключить устройство.

Снятие передней панели

Нажмите кнопку  снятия передней панели (8), чтобы отсоединить переднюю панель.

Регулировка громкости/настройка звука

Коротко нажмите на ручку регулировки громкости (5), чтобы выбрать необходимую настройку звука. При каждом очередном нажатии ручки (5) устройство будет переходить к настройкам звука в следующем порядке:

VOL -> BAS -> TRE -> BAL -> FAD -> LOUD -> DSP OFF -> DX -> STEREO

VOL – регулировка уровня громкости;

BASS – регулировка тембра низких частот;

TRE – регулировка тембра высоких частот;

BAL – регулировка баланса между правыми и левыми динамиками;

FAD – регулировка баланса между передними и задними динамиками;

LOUD – включение тонкомпенсации

После выбора необходимой настройки вращением ручки регулятора громкости (5) по часовой стрелке или против часовой стрелки, можно отрегулировать выбранный параметр звука.

Включение тонкомпенсации

Нажмите кнопку **SEL** (5) несколько раз, чтобы войти в режим настройки **LOUD**. Вращайте ручку (5), чтобы включить или выключить тонкомпенсацию.

Выбор предустановленных настроек тембра

Нажмите кнопку **SEL** (5) несколько раз, чтобы войти в режим настройки **DSP OFF**. Вращайте ручку (5), чтобы выбрать режим эквалайзера **DSP OFF -> CLASSIC -> POP -> ROCK**.

Вы также можете выбрать режим эквалайзера при помощи кнопки **EQ** (19). Коротко нажмите кнопку **EQ** (19), чтобы включить режим предустановленных настроек тембра. Последовательно нажимайте кнопку **EQ** (19),

чтобы выбрать предустановленные настройки тембра.

Режим приема станций с сильным сигналом

Нажмите кнопку **SEL** (5) несколько раз, чтобы войти в режим настройки **DX**. Вращайте ручку (5), чтобы выбрать режим приема станций **DX** или **LOC**.

LOC – прием станций с сильным сигналом.

DX – прием всех станций текущего диапазона.

Сtereo/mono режим

Нажмите кнопку **SEL** (5) несколько раз, чтобы войти в режим настройки **STEREO**. Вращайте ручку (5), чтобы выбрать режим вещания **STEREO** или **MONO**.

Мгновенное выключение звука

Нажмите кнопку **MUTE** (20) для мгновенного выключения (блокировки) звука. Нажмите эту кнопку еще раз, чтобы вернуться к предыдущему уровню звучания.

ЖК дисплей

На ЖК дисплее (6) отображается текущая частота вещания и включенные функции.

Текущее время на дисплее

Нажмите на кнопку **DISP/O** (3), чтобы вывести на дисплей такую информацию, как: часы; ID3 TAG (если эта функция доступна: название песни, название папки (директории), имя исполнителя и другая информация. . .) (только для версии с функцией MP3 ID3).

Настройка часов

Нажмите кнопку **DISP/O** (3) для отображения на экране часов. После удержания нажатой кнопки (5) начнут мигать значения часов. Коротким нажатием кнопки (3) можно выбрать значение часов или минут и сделать необходимые установок кнопками **◀◀ ▶▶** (2, 17).

Инициализация системы

Для инициализации системы нажмите кнопку **RESET** (23) шариковой ручкой или заостренным металлическим предметом. Инициализацию системы необходимо выполнить в следующих случаях:

- после выполнения всех подсоединений;
- если кнопки управления не функционируют;
- если ресивер работает некорректно.

РУКОВОДСТВО ПО ЭКСПЛУАТАЦИИ

Примечание:

После нажатия кнопки **RESET** (23) протрите контакты разъема на съемной передней панели и на передней части устройства мягкой тканью, пропитанной изопропиловым спиртом.

После протирки перед установкой панели дайте возможность (около 40 минут) контактам разъема высохнуть от влаги.

УПРАВЛЕНИЕ РАДИОПРИЕМНИКОМ

Выбор режима работы радио

Нажмите кнопку **MODE** (1), чтобы выбрать режим работы Радио, при этом на дисплее появится индикатор режима радио, ранее запомненные диапазон и частота принимаемой радиостанции.

Выбор диапазона вещания

В режиме радио короткое нажатие на кнопку **7/BAND** (18) позволяет делать выбор диапазона приема в порядке:

FM1 -> FM2 -> FM3 -> MW1 -> MW2 ->

Поиск станций

Коротко нажмите кнопку **▶▶** (17) или кнопку **◀◀** (2), чтобы активировать функцию автоматической настройки на первую принятую радиостанцию. При удержании нажатой одной из этих кнопок в течение нескольких секунд на экране появится надпись «MANUAL» и система перейдет в режим ручной настройки на станции. Если после этого кнопки управления не будут задействованы в течение нескольких секунд, система вернется в автоматический режим поиска станций и на экране появится надпись «AUTO».

Автоматическая настройка на станции/ сканирование настроенных станций

- Автоматическая настройка на станции:

Нажмите и удерживайте кнопку **AMS** (4) в течение нескольких секунд. После этого приемник автоматически настроится на частоты 6 наиболее сильных станций в выбранном волновом диапазоне и запомнит их. Эта функция выполняется в каждом волновом диапазоне. После окончания автоматического запоминания станций приемник остановит режим сканирования станций.

- Сканирование радиостанций, записанных в память

приемника:

Коротко нажмите кнопку **AMS** (4) для включения сканирования станций, записанных в память текущего волнового диапазона. Каждая станция будет включена для прослушивания на несколько секунд.

Вызов радиостанций из памяти, запись в память

Коротко нажмите на кнопку с цифрой **1-6** (11-16) для выбора одной из ранее сохраненных в памяти станций.

Для записи текущей станции в память под выбранным номером удерживайте одну из кнопок с цифрами **1-6** (11-16) в течение нескольких секунд.

УПРАВЛЕНИЕ ВОСПРОИЗВЕДЕНИЕМ С USB УСТРОЙСТВ И КАРТ ПАМЯТИ SD/MMC

Выбор режима работы проигрывателя

1. Подключите накопитель USB к соответствующему разъему на передней панели устройства (21), чтобы устройство автоматически начало чтение и воспроизведение файлов MP3 или WMA, записанных на вашем накопителе. Если USB устройство уже подключено к устройству, последовательно нажимайте кнопку **MODE** (1), чтобы выбрать режим USB.
2. Установите карту памяти в разъем (22), и устройство автоматически начнет чтение карты памяти и воспроизведение файлов MP3 или WMA, записанных на карту. Если карта уже установлена в устройство, последовательно нажимайте кнопку **MODE** (1), чтобы выбрать режим SD/MMC.

Примечание:

Если в памяти накопителя USB или карты SD/MMC записаны важные файлы, не подключайте их к устройству во избежание потери данных в результате сбоев в работе устройства.

Выбор звуковой дорожки

Нажмите на кнопку **▶▶** (17) или на кнопку **◀◀** (2), чтобы выбрать предыдущий или последующий трек. Номер трека будет отображаться на дисплее.

Выбор папки

Нажмите кнопку **DIR-(12)/DIR+(11)**, чтобы выбрать предыдущую/ последующую директорию (папку). Если

РУКОВОДСТВО ПО ЭКСПЛУАТАЦИИ

на носителе нет директорий, то данная функция недоступна.

Временная приостановка воспроизведения

Нажмите кнопку **⏸** (16) для приостановки воспроизведения. Для продолжения воспроизведения, нажмите эту кнопку еще раз.

Сканирование звуковых дорожек

Нажмите кнопку **INT** (15). После этого начнется обзорное воспроизведение всех звуковых дорожек USB/SD/MMC накопителя (прослушивание первых нескольких секунд). Для выключения режима сканирования звуковых дорожек, нажмите кнопку **INT** (15) еще раз, тогда устройство перейдет к обычному воспроизведению текущей звуковой дорожки.

Повтор звуковой дорожки

Во время воспроизведения нажмите кнопку **RPT** (14) для повторного воспроизведения текущей звуковой дорожки. Для выключения режима повтора нажмите кнопку **RPT** (14) еще раз.

Воспроизведение звуковых дорожек в произвольном порядке

Во время воспроизведения нажмите кнопку **RDM** (13), и все звуковые дорожки USB/SD/MMC накопителя будут воспроизводиться в случайном порядке. Для выключения режима воспроизведения звуковых дорожек в произвольном порядке, нажмите кнопку **RDM** (13) еще раз.

Поиск треков с помощью кнопки AMS

Кнопка **AMS** (4) – это кнопка выбора режима поиска по названию при управлении MP3 воспроизведением.

Нажмите кнопку **AMS** (4) один раз. На цифровом аудио диске будет включен режим поиска трека – “TRK xxx”. С помощью кнопок с цифрами (11-16), **7/BAND** (18), **8/⏮** (2), **9/⏭** (17), **0/DISP** (3) введите номер трека. Вы также можете выбрать трек, вращая ручку **VOL/SEL** (5). Затем нажмите кнопку **VOL/SEL** (5) для подтверждения.

Информация об MP3/WMA форматах

Данное устройство поддерживает формат записи MP3/WMA (Windows Media Audio) со следующими параметрами:

Стандарт	Битрейт (Кб/с)	Режим звука
MPEG1 Audio Layer 3 (44.1kHz)	32,48,64,96, 128,192,256, 320	Stereo
Windows Media Audio (44.1kHz)	64,96,128, 92	Stereo

Устройство поддерживает USB-накопители со следующими параметрами:

1. Максимальное количество папок: 500
2. Максимальное количество файлов: 999
3. В папке может быть до восьми уровней.
4. Размер: 8 Гб

Поддерживаемый SD/MMC накопитель должен соответствовать следующим требованиям:

1. Максимальное количество файлов: 999

РУКОВОДСТВО ПО ЭКСПЛУАТАЦИИ

2. В папке может быть до восьми уровней

3. Размер: 8 Гб

Примечание:

- Не извлекайте SD/MMC/USB накопитель из порта, пока режим чтения с SD/MMC/USB не остановлен.

Предупреждение:

Если USB/SD/MMC носитель содержит важные файлы, то не подсоединяйте их к проигрывателю, т.к. возможна потеря данных при нарушении работы устройства. Наша компания не несет за это ответственности.

ДОПОЛНИТЕЛЬНЫЙ ИСТОЧНИК ВОСПРОИЗВЕДЕНИЯ

Подсоедините дополнительный источник воспроизведения к разъему на передней панели (10). Затем нажмите кнопку **MODE** (1) на передней панели, чтобы выбрать режим воспроизведения с дополнительного источника (AUX).

ПУЛЬТ ДУ

При использовании пульта дистанционного управления направляйте его на окно приема ИК-сигналов на передней панели аппарата (IR).

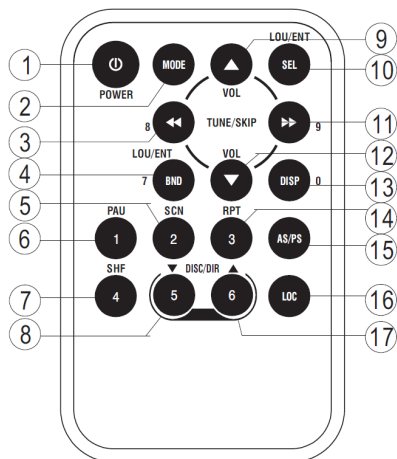

1. **POWER** Кнопка включения/выключения аппарата
2. **MODE** Кнопка выбора режима работы аппарата
3. **◀** Кнопка перехода к предыдущей звуковой дорожке / поиска частоты в обратном направлении при кратком нажатии, кнопка поиска радиостанций вручную при долгом нажатии
4. **BND/LOU/ENT** Кнопка выбора диапазона вещания / подтверждения при кратком нажатии, кнопка включения/выключения тонкомпенсации при долгом нажатии
5. **2/SCN** Кнопка вызова сохраненной радиостанции №2 / сканированного воспроизведения диска
6. **1/PAU** Кнопка вызова сохраненной радиостанции №1 / начала/приостановки воспроизведения
7. **4/SHF** Кнопка вызова сохраненной радиостанции №4 / воспроизведения в произвольном порядке
8. **5/DIR-** Кнопка вызова сохраненной радиостанции №5 / перехода в предыдущую папку
9. **VOL ▲** Кнопка увеличения уровня громкости
10. **SEL** Кнопка вызова аудио настроек
11. **▶▶** Кнопка перехода к следующей звуковой дорожке / поиска частоты в прямом направлении при кратком нажатии, кнопка поиска радиостанций вручную при долгом нажатии
12. **VOL ▼** Кнопка уменьшения уровня громкости
13. **DISP** Кнопка вызова часов на дисплей
14. **3/RPT** Кнопка вызова сохраненной радиостанции №3 / включения режима повтора
15. **AS/PS** Кнопка сканирования радиостанций / автоматического сохранения радиостанций / поиска файлов MP3/WMA
16. **LOC** Кнопка выбора режима приема радиостанций с сильным сигналом
17. **6/DIR+** Кнопка вызова сохраненной радиостанции №6 / перехода в следующую папку

ВОЗМОЖНЫЕ НЕПОЛАДКИ И СПОСОБЫ ИХ УСТРАНЕНИЯ

Перед обращением к этой таблице убедитесь, что все подсоединения выполнены правильно. Если неполадки не устраняются, обратитесь в ближайший сервисный центр.

Неисправность	Причина	Способ устранения
Приемник не включается.	Не включен ключ зажигания.	Если аппарат подключен в соответствии с инструкциями, включите зажигание в позицию «АСС».
	Перегорел предохранитель.	Замените предохранитель.
Нет звука.	Уровень громкости звука стоит на минимуме.	Увеличьте громкость.
	Неправильно выполнены соединения.	Убедитесь в правильности соединений.
	Включена блокировка звука MUTE.	Разблокируйте звук, повторно нажав кнопку MUTE.
Перерывы в звучании.	Угол установки более 30°	Установите проигрыватель под углом менее 30°.
Кнопки управления не функционируют	Встроенный микрокомпьютер дает сбой.	Нажмите кнопку Reset.
	Передняя панель плохо закреплена.	Закрепите панель правильно.
	Плохой (окислился) контакт в разъеме на передней панели.	Протрите контакты разъема при помощи мягкой ткани, пропитанной изопропиловым спиртом.
Радио не работает. Автоматический поиск программ не работает.	Обрыв кабеля или отсоединена антенна.	Убедитесь в исправности и правильности подключения антенны.
	Сигнал станции слишком слабый.	Используйте ручную настройку.

ТЕХНИЧЕСКИЕ ХАРАКТЕРИСТИКИ

Общие характеристики

Напряжение питания: Постоянный ток 12 В (на корпусе «←»)

Габаритные размеры: 178 (Ш) x 107 (Г) x 50 (В) мм

Регулировка тембра:

- Для низких частот ± 10 дБ при 100 Гц

- Для высоких частот ± 10 дБ при 10 кГц

Максимальная выходная мощность: 4 x 50 Вт

Потребляемый ток: 15 А (макс.)

Диапазон рабочих температур: от 0°С до +40°С

Радиоприемник

FM/УКВ

Диапазон частот: FM1/ FM2 87,5–108 МГц

..... FM3 65 – 74 МГц

Промежуточная частота: 10,7 МГц

Чувствительность: не хуже 4 мкВ (с/ш=30 дБ)

Разделение стерео каналов: >25 дБ

AM

Диапазон частот: 522-1620 кГц

Промежуточная частота: 450 кГц

Чувствительность: 6 дБ (с/ш=20 дБ)

Производитель оставляет за собой право на внесение изменений в конструкцию, дизайн и комплектацию прибора без дополнительного уведомления об этих изменениях.

Производитель: СУПРА ТЕХНОЛОДЖИС ЛИМИТЕД

16/Ф., Винсом Хаус, 73 Виндхэм Стрит, Централ, Гонг Конг (НК), Китай.

Сделано в Китае.



Товар не подлежит обязательной сертификации.

Срок службы изделия: 3 года

Гарантийный срок: 1 год

Адреса авторизованных сервисных центров приведены на сайте: www.supra.ru

Единая справочная служба: 8-800-100-3331, e-mail: service@deltael.ru

СПИСОК СЕРВИСНЫХ ЦЕНТРОВ

Город	Название СЦ	Обслуживаемые бренды	Телефон (приемка)	Адрес
Абакан	Экран	CAR-audio, Бытовая тех, Hi-Fi tex.	(3902) 23-39-27	Пр-т Дружбы Народов, д. 29
Алматы	Технодом-Сервис	CAR-audio, Бытовая тех, Hi-Fi tex.	(3272) 588-544	ул. Утеген Батыра 73"Б"
Армавир	Техносервис	CAR-audio, Бытовая тех, Hi-Fi tex.	(83147) 307-40	ул. Кольцова д.4
Армавир	Форет	CAR-audio, Бытовая тех, Hi-Fi tex.	(86137) 3-36-96	ул. Халтурина д.107
Астрахань	Гринитрон	CAR-audio	(8512) 35-19-09	ул. Молдожская, д. 25
Астрахань	Хайтек-Сервис	CAR-audio, Бытовая тех, Hi-Fi tex.	(8512) 631-776, 632-066	ул. Н.Островского 148а оф.202
Барнаул	ООО "Дюод"	CAR-audio, Бытовая тех, Hi-Fi tex.	(3852) 63-94-02	ул. Пролетарская, д. 113
Барнаул	Максимум	CAR-audio	(3852) 33-66-08	ул. Смирнова, д. 73А
Барнаул	Рембыттехника	CAR-audio, Бытовая тех, Hi-Fi tex.	(3852) 77-23-23, 35-77-44	пр. Калинина, 24-А
г. Братск	Авторай	CAR-audio, Бытовая тех, Hi-Fi tex.	(3953) 36-25-15, 42-05-05	Иркутская обл, п.Энергетик, ул. Наймушина, д.7
Брянск	Михайлов В.Н.	CAR-audio, Бытовая тех, Hi-Fi tex.	(4832) 33-13-08	ул. Красноармейская д.170, м-н. "Электроника"
Брянск	Селена	CAR-audio, Бытовая тех, Hi-Fi tex.	(4832) 72-17-42	пр-кт Станке-Димитрова, д. 28
Великий Новгород	"ООО ТКТ"	CAR-audio, Бытовая тех, Hi-Fi tex.	(8162) 61-12-00	ул. Кочетова, дом 23-А
Владивосток	ВЛ-Сервис	CAR-audio, Бытовая тех, Hi-Fi tex (не всю технику)	(4232) 459-443, 459-465	ул. Карбышева, д. 4
Владимир	Алькор	CAR-audio, Бытовая тех, Hi-Fi tex.	(4922) 34-86-60	ул. Чайковского, д. 40 А
Волгоград	Армада-сервис	CAR-audio, Бытовая тех, Hi-Fi tex.	(8442) 23-41-36, 23-05-94	г.Волгоград,пр-т Ленина,58, г.Волжский ул.87-я Гвардейская д.85а
Волгоград	Теплерадисервис	CAR-audio, Бытовая тех, Hi-Fi tex.	(8442) 70-64-45	ул. Тарашанцев, 55-37/4
Воронеж	"BEST-Сервис"	CAR-audio, Бытовая тех, Hi-Fi tex.	(4732) 62-27-89	Ленинский проспект 119а
Воронеж	ВОЛ-Сервис	CAR-audio, Бытовая тех, Hi-Fi tex.	(4732) 78-50-54	пр-т Труда, д. 39
Воронеж	ИП Клецова	CAR-audio, Бытовая тех, Hi-Fi tex.	(4732) 266-327; 772-772	пер.Серафимовича, д.32а; ул. Куколина, д.29
Димитровград	"ЭлКом Сервис"	CAR-audio, Бытовая тех, Hi-Fi tex.	(84235) 2-86-59	ул. Октябрьская, д.63
Екатеринбург	Сониго	CAR-audio, Бытовая тех, Hi-Fi tex.	(343) 269-19-48, 269-29-48	ул. Степана Разина, дом 109, офис 100.
Екатеринбург	Экран	CAR-audio, Бытовая тех, Hi-Fi tex.	(343) 242-13-94	Красноуральская д. 25 (ТТЦ)
Екатеринбург	БМГ	Бытовая тех, Hi-Fi tex.	(343) 213-95-16	ул. Фронтовых бригад, д.15, стр.9, оф.1
Иваново	ГР-Сервис	CAR-audio, Бытовая тех, Hi-Fi tex.	(4932) 30-06-05,41-09-61	ул.Пролетарская, д.44А,
Ижевск	ДС-Центр	CAR-audio, Бытовая тех, Hi-Fi tex.	(3412) 43-16-62	ул.Карла Маркса, д.393
Ижевск	РМТ-Сервис	CAR-audio, Бытовая тех, Hi-Fi tex.	(3412) 430-752, 44-44-98, 43-07-52	ул. Максима Горького, д. 162
Иркутск	ЕвроСервис	CAR-audio, Бытовая тех, Hi-Fi tex.	(3952) 51-15-24	ул. Лермонтова, д. 281
Йошкар-Ола	ИП Колесников А.Ю.	CAR-audio, Бытовая тех, Hi-Fi tex.	(8362) 63-02-25	ул.Советская, д.150 (вход со двора)
Казань	ООО "12 Вольт"	CAR-audio	(843) 277-40-04/20	ул. Островского, д. 86
Калининград	Вега	CAR-audio, Бытовая тех, Hi-Fi tex.	(4012) 35-85-05	ул.Гагарина 41-45
Камениск-Уральский	Техноцентр-Сервис	CAR-audio, Бытовая тех, Hi-Fi tex.	(3439) 34-74-39, 39-95-20	ул. Исетская, д.336
Кемерово	ООО "Балатон"	CAR-audio, Бытовая тех, Hi-Fi tex.	(3842) 54-19-01	ул. Гагарина, д. 150
Киров	"ТВКОМ"	CAR-audio, Бытовая тех, Hi-Fi tex.	(8332) 54-69-56	Октябрьский пр-кт, д. 116А
Киров	Экран-Сервис	CAR-audio, Бытовая тех, Hi-Fi tex.	(8332) 54-21-56	ул. Некрасова д. 42
Кореновск	ИП Юдаков Д.В.	CAR-audio, Бытовая тех, Hi-Fi tex.	(86142) 443-59	ул.Пурыхина д.2А
Кострома	АНТЭК	CAR-audio, Бытовая тех, Hi-Fi tex.	(4942) 41-02-02	ул. Станкостроительная д. 5 Б
Краснодар	И.П. Новоженцев	CAR-audio, Бытовая тех, Hi-Fi tex.	(861) 224-93-48	Ростовское шоссе 22/4
Краснодар	ИП Ульянов В.А.	CAR-audio, Бытовая тех, Hi-Fi tex.	(861) 234-40-73	ул.Сормовская д.12
Красноярск	КрасАлСервис	CAR-audio, Бытовая тех, Hi-Fi tex.	(3912) 77-29-81, 78-25-07	пер.Светлогорский, д.2
Красноярск	Синатра	CAR-audio	(3912) 584-999	ул. Металлургов, д. 2а, строение 33
Курск	Первая Сервисная Компания	CAR-audio, Бытовая тех, Hi-Fi tex.	(4712) 51-45-75	ул. Садовая, д. 5
Липецк	ООО "фолиум"	CAR-audio, Бытовая тех, Hi-Fi tex.	(4742) 34-07-13	ул. Космонавтов, д.8
Махачкала	Центр Сервис	CAR-audio, Бытовая тех, Hi-Fi tex.	(8722) 67-64-88	ул. Нурадилова 52
Махачкала	Техник ISE	CAR-audio, Бытовая тех, Hi-Fi tex.	(8722) 647-133, 642-895	пр-т И.Шамиля, д. 20
Минск	Азариус	CAR-audio, Бытовая тех, Hi-Fi tex.	+375-17-256-94-54	пр. Пушкина, 50
Москва	ДЕЛТА-Сервис	CAR-audio, Бытовая тех, Hi-Fi tex.	(499) 739-39-90	Ул. Лобачевского 94
Мурманск	СЦ Электроника	CAR-audio, Бытовая тех, Hi-Fi tex.	(8152) 53-57-75, 27-10-42, 70-25-40	Ледокольный пр., д. 5, ул. Радищева, 19
Набережные Челны	ТриО	CAR-audio, Бытовая тех, Hi-Fi tex.	(8552) 59-23-58	ул.40 лет Победы д.67А, к-с 52/11А
Никий Новгород	МХМ-Сервис	CAR-audio, Бытовая тех, Hi-Fi tex.	(831) 412-14-72	ул. Бекетова д.8А
Никий Новгород	Нижегородский СЦ	CAR-audio, Бытовая тех, Hi-Fi tex.	(831) 436-75-04, 436-63-71	ул. Максима Горького, д. 250
Новосмоковск	Ультра	CAR-audio, Бытовая тех, Hi-Fi tex.	(48762) 6-95-20	ул. Садовского, д. 36

Новосибирск	РАШ	CAR-audio, Бытовая тех, Hi-Fi тех	(383) 201-05-31	Красный проспект, д. 56
Новосибирск	Сибирский Сервис	CAR-audio, Бытовая тех, Hi-Fi тех	(383) 355-55-60, 292-47-12	ул. Котовского, д. 10/1
Обнинск	Радиотехника	CAR-audio, Бытовая тех, Hi-Fi тех	(48439) 613-73 644-14 5-31 31 5-63-60	Обнинск, пл. Треугольная д.1 Калуга, ул. Николо-Козминская, д. 65
Омск	Домотехника-сервис	CAR-audio, Бытовая тех, Hi-Fi тех	(3812) 36-74-01 г.Ишим (34551) 7-46-31	ул. Лермонтова -194 ; г.Ишим, ул.Карасульская д.183
Оренбург	ООО "ТИКО-сервис"	CAR-audio, Бытовая тех, Hi-Fi тех	(3532) 77-67-64	ул. Комсомольская д.16
Оренбург	Эль-Сервис	CAR-audio, Бытовая тех, Hi-Fi тех	(3532) 99-48-87 сарый тел.332-688	460065 ул. Пролетарская, д. 208
Орёл	Феникс Электроникс	CAR-audio, Бытовая тех, Hi-Fi тех	(4862) 40-86-81, 40-86-82	ул. 8 Марта, д. 25
Орск	Аста-Сервис	CAR-audio, Бытовая тех, Hi-Fi тех	(3537) 213-666	ул. Краматорская, д. 50
Пенза	Телесервис	CAR-audio, Бытовая тех, Hi-Fi тех	(8412) 64-04-45, 49-24-25	ул. Мирская, д. 17
Пермь	РТВ-Сервис	CAR-audio, Бытовая тех, Hi-Fi тех	(342) 220-08-48	ул. Мира, д.55
Пермь	Интерсервис	CAR-audio, Бытовая тех, Hi-Fi тех	(342) 290-500, 290-512	ул. Карпинского, д. 27
Пятигорск	ИП Сериков	CAR-audio, Бытовая тех, Hi-Fi тех	(8793) 36-59-68	Ул. Фееральская, д.60
Ростов-на-Дону	ООО "Поиск-Сервис"	CAR-audio, Бытовая тех, Hi-Fi тех	(863) 255-20-17/18/19	ул. 50 лет Ростсельмаша, д.1
Ростов-на-Дону	Теле Дон Сервис	CAR-audio, Бытовая тех, Hi-Fi тех	(863) 247-14-41	ул. Черепихина, д. 228
Рязань	Техсервис	CAR-audio, Бытовая тех, Hi-Fi тех	(4912) 21-02-19	ул. Новая д. 51-Г
Рязань	Турист	CAR-audio, Бытовая тех, Hi-Fi тех	(4912) 76-01-56, 75-27-07, 75-75-13, 92-14-44	ул. Чкалова, д. 38
Самара	Орбита-Сервис	CAR-audio, Бытовая тех, Hi-Fi тех	(846) 262-62-62	ул. Мориса Тореза, д. 137
Самара	Экспресс-Сервис	CAR-audio, Бытовая тех, Hi-Fi тех	(846) 228-72-18	ул. XXII Партсъезда, д. 52
Санкт-Петербург	ООО"Партия-Сервис-Балтик"	CAR-audio, Бытовая тех, Hi-Fi тех	(812) 374-21-16 (17)	ул. Варшавская, д. 51, кор. 1
Саратов	Сар-сервис	CAR-audio, Бытовая тех, Hi-Fi тех	(8452) 51-00-99	ул. Ульяновская д.7
Северодвинск	Сервисный центр	CAR-audio, Бытовая тех, Hi-Fi тех	(8184) 58-72-21 (81842) 784-62	Ул. Гагарина, д.12; ул. Дзержинского д.1
Ставрополь	ИП Плотников	CAR-audio, Бытовая тех, Hi-Fi тех	(8652) 55-17-48	ул. Пирогова д.37 офис 11
Ставрополь	Техно-Сервис	CAR-audio	(8652) 39-55-30	пр-т Кулакова, д. 24
Сыктывкар	ТехСервис	CAR-audio, Бытовая тех, Hi-Fi тех	(8212) 29-12-20, 22-95-29	ул. Гаражная, 25
Таганрог	"ТРЦ Вега"	CAR-audio, Бытовая тех, Hi-Fi тех	(8634) 65-10-58	ул. Дзержинского, д. 193
Тамбов	Вега	CAR-audio, Бытовая тех, Hi-Fi тех	(4752) 73-94-01	ул. Кимвидее, д. 69
Тверь	Электроникс	CAR-audio, Бытовая тех, Hi-Fi тех	(4822) 35-35-30	ул. Циммервальдская, д. 24
Тольятти	Жигули-Гарант	CAR-audio, Бытовая тех, Hi-Fi тех	(8482) 20-32-42	ул. Кулибина, д.6а, оф.15
Тольятти	Фокус	CAR-audio, Бытовая тех, Hi-Fi тех	(8482) 40-17-28, 33-86-17, 51-55-44	ул. Карла Маркса 53; ул Саердлова 13/16; ул. Дзержинского 68а.
Томск	Академия Сервис	CAR-audio, Бытовая тех, Hi-Fi тех	(3822) 49-15-80	пр-кт Академический, д. 1
Тула	ИП Крылов И.Ю.	CAR-audio, Бытовая тех, Hi-Fi тех	(4872) 355-399.	ул.Н.Руднева д.28
Тюмень	Пульсар	CAR-audio, Бытовая тех, Hi-Fi тех	(3452) 20-82-65; 28-08-56, 24-55-80	ул.Республики д.169, ул. Первомайская, д.6
Улан-Удэ	Славия-Тех	CAR-audio, Бытовая тех, Hi-Fi тех	(3012) 41-50-43; 23-54-42	нов адрес 670045пр-т Автомобилистов, 5
Ульяновск	ИП Карпова Т.П.	CAR-audio	(8422) 74-20-20	пр-кт Созидателей, д. 35, "Автотеатр"
Ульяновск	Мастер Про	CAR-audio, Бытовая тех, Hi-Fi тех	(8422) 45-59-49	ул. Автозаводская д. 36
Уфа	БашТелеРадиоСервис	CAR-audio, Бытовая тех, Hi-Fi тех	(347) 252-46-97, 252-13-57	пр. Салавата Юлаева, 59; пр. Октября, 25; ул. Гафури, 4.
Хабаровск	Контур	CAR-audio, Бытовая тех, Hi-Fi тех	(4212) 457-010 (011)	ул. Ким Ю Чена, д. 43
Челябинск	Найф	CAR-audio, Бытовая тех, Hi-Fi тех	(351) 2-608-778	ул. Татьянической, д. 13
Челябинск	Рембыттехника	CAR-audio, Бытовая тех, Hi-Fi тех	(351) 772-72-05	ул. Производственная, д.86
Череповец	Имидж плюс	CAR-audio, Бытовая тех, Hi-Fi тех	(8202) 57-19-99	ул. Батюшкова, д. 7а
Чита	Архимед	CAR-audio, Бытовая тех, Hi-Fi тех	(3022) 36-47-01	г.Чита, ул. Анохина, д. 10
Шарыпово	Анкор-Мастер	CAR-audio, Бытовая тех, Hi-Fi тех	(39153) 2-68-31	2 мкрорайон, д.1, офис 136
Якутск	ИП Волков	CAR-audio, Бытовая тех, Hi-Fi тех	(4112) 335-157	ул.Октябрьская, д.1/1 т.335157
Ярославль	ВИРТ	CAR-audio, Бытовая тех, Hi-Fi тех	(4852) 58-22-11, 58-12-74	ул. Свободы, д. 91