

# SUPRA



АВТОМОБИЛЬНЫЙ  
МУЛЬТИМЕДИЙНЫЙ  
РЕСИВЕР

SWD-400

РУКОВОДСТВО ПО ЭКСПЛУАТАЦИИ

# СОДЕРЖАНИЕ

---

## **Уважаемый покупатель!**

Благодарим за приобретение автомобильной мультимедийной системы **SUPRA**. Внимательно ознакомьтесь с данным руководством перед установкой и началом работы с аппаратом и сохраните его для обращения к нему в дальнейшем.

Меры предосторожности .....	3
Порядок установки.....	5
Подсоединения.....	9
Передняя панель.....	12
Пульт дистанционного управления .....	14
Основные операции .....	16
Настройка звука .....	18
Общие настройки .....	19
Управление радиоприемником.....	20
Управление файлами.....	23
Воспроизведение дисков CD .....	24
Воспроизведение мультимедийных дисков .....	26
Операции с накопителями USB .....	27
Операции с картами памяти .....	29
Воспроизведение дисков VCD/DVD.....	30
Меню настроек .....	34
Возможные неполадки и способы их устранения.....	36
Технические характеристики.....	38

# МЕРЫ ПРЕДОСТОРОЖНОСТИ

Данное устройство рассчитано на электросистему автомобиля с напряжением 12 В постоянного тока с минусом на корпусе, аппарат не предназначен для подключения к источнику питания +24 В (например, в автобусе или грузовике).

Воспроизведение дисков на высокой громкости в течение длительного времени сокращает срок эксплуатации устройства. Чтобы защитить его, во время длительного использования выбирайте прослушивание радио на среднем уровне громкости.

Проигрыватель представляет собой лазерное устройство класса I, в нем используется видимый/невидимый лазерный луч, прямое воздействие которого опасно. Запрещается разбирать прибор или использовать настройки, операции и элементы управления, не описанные в данном руководстве.

Устройство состоит из деталей, изготовленных с высокой точностью. Не разбирайте, не переделывайте и не ремонтируйте прибор самостоятельно. Это может вызвать серьезные поломки и снимает гарантию на бесплатный ремонт аппарата. Ремонт должен производиться только в специализированных авторизованных сервисных центрах.

Чтобы избежать дорожных происшествий и аварий, вызванных невнимательностью, водитель во время езды не должен совершать какие-либо операции с устройством или смотреть на экран. Если возникла такая необходимость, припаркуйте машину в безопасном месте перед тем, как начать работать с устройством.

Управление аппаратом не должно препятствовать безопасному управлению автомобилем.

Во избежание повреждений не подвергайте аппарат воздействию прямых солнечных лучей, теплового излучения или потоков горячего воздуха. Если температура в салоне автомобиля слишком

высокая, то не включайте аппарат до тех пор, пока температура в салоне не снизится. Не подвергайте прибор воздействию резкой смены температуры.

Не работайте с устройством при слишком высоких или слишком низких температурах, перед включением убедитесь, что температура в автомобиле от 0°C до +40°C.

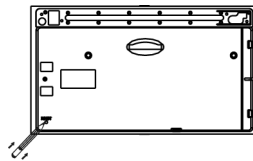

Если в работе устройства наблюдаются какие-то неполадки, обратитесь в раздел «Возможные неполадки и способы их устранения». Если вы не можете устранить неполадку, если не кнопки прибора не реагируют или на экране отображается сообщение об ошибке, нажмите острым предметом (например, шариковой ручкой) кнопку **RESET**, расположенную на ресивере, чтобы вернуться к заводским установкам. Если прибор не возобновит нормальную работу, протрите контактные разъемы ресивера и передней панели ватой, смоченной в изопропиловом спирте.

# ЗАМЕЧАНИЯ ПО РАБОТЕ С ДИСКАМИ

Устройство воспроизводит диски CD, CD-R, CD-RW, DVD±R/±RW

При воспроизведении поврежденных или загрязненных дисков могут наблюдаться выпадение сигнала. Бережно обращайтесь с дисками и соблюдайте предложенные ниже инструкции, чтобы увеличить срок их службы.



Не загружайте в устройство диски нестандартной формы.



Не прикасайтесь к рабочей поверхности диска, берите диск за края. Запрещается использовать спирт, растворители, аэрозоли для чистки виниловых дисков.

Не сгибайте и не деформируйте диски.



Не загружайте в аппарат диски, с пачкающими веществами на поверхности (чернила, клей и т.п.) и диски с плохо наклеенными этикетками, т.к. это приведет к замедлению работы устройства, невозможности воспроизведения или поломке.



В случае загрязнения поверхности протирайте диск от центра к краям чистой сухой тканью без ворса.



Не подвергайте диски воздействию прямых солнечных лучей, источников тепла или влажности. Не храните диски в местах скопления пыли.

Храните диски в пластиковых кейсах и не складывайте их в стопку.

## ДИСКИ CD-R/CD-RW

Чтобы диски CD-R/CD-RW воспроизводились устройством, они должны быть финализированы во время записи. Информация по финализации дисков предоставляется в руководстве пользователя программ для записи на диски.

Кроме того, в зависимости от условий записи, некоторые диски CD-R/CD-RW могут не воспроизводиться устройством.

# ПОРЯДОК УСТАНОВКИ И ИЗВЛЕЧЕНИЯ РЕСИВЕРА

## МЕРЫ ПРЕДОСТОРОЖНОСТИ ПРИ УСТАНОВКЕ

Данное устройство рассчитано на подключение к электросистеме автомобиля с напряжением +12 В постоянного тока с минусом на корпусе, аппарат не предназначен для подключения к источнику питания +24 В (например, в автобусе, грузовике).

Запрещается менять номинал предохранителя на проводе питания без консультации со специалистом. Использование неподходящего предохранителя может привести к возгоранию или повредить прибор.

Для правильной установки используйте только те комплектующие, которые поставляются с аппаратом. Использование других комплектующих может повлечь за собой неисправность.

Проконсультируйтесь с дилером вашей марки автомобиля прежде, чем выполнять работу, если для установки аппарата необходимо просверлить отверстия или произвести другие изменения в конструкции автомобиля.

Установите (закрепите) проигрыватель таким образом, чтобы он не мешал водителю и не мог нанести травму пассажиру в случае внезапной остановки. Устройство должно размещаться в местах с достаточной вентиляцией.

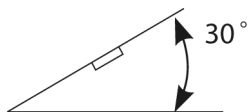

Угол наклона передней панели проигрывателя в рабочем положении относительно вертикали не должен превышать 30°.

Не устанавливайте проигрыватель в местах попадания прямых солнечных лучей или горячего воздуха из отопителя салона, а также в местах скопления пыли и грязи или в местах с сильной вибрацией.

Для обеспечения достаточной вентиляции прибора и снижения риска возгорания не перекрывайте вентиляционные отверстия корпуса и область радиатора на задней стенке аппарата.

Выберите такое место для установки проигрывателя, чтобы он не мешал водителю при управлении автомобилем.

Отключите «-» клемму аккумулятора перед началом установки для снижения вероятности повреждения аппарата и предотвращения короткого замыкания при подключении.

Перед тем, как окончательно установить проигрыватель, временно подключите к нему электропроводку и убедитесь, что аппарат и вся аудио (видео) система работают должным образом.

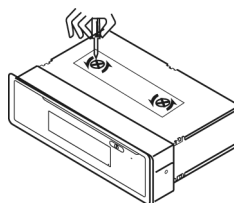

Перед началом установки выкрутите два винта, служащих для предотвращения повреждений механизма воспроизведения дисков. Не загружайте в устройство диск, если винты не были выкручены.

Перед окончательной установкой закрепите проводку временно и убедитесь, что устройство работает нормально.

# ПОРЯДОК УСТАНОВКИ И ИЗВЛЕЧЕНИЯ РЕСИВЕРА

## УСТАНОВКА И СНЯТИЕ ПЕРЕДНЕЙ ПАНЕЛИ



Перед тем как снять переднюю панель, выключите питание прибора. Затем нажмите кнопку снятия передней панели и снимите переднюю панель.

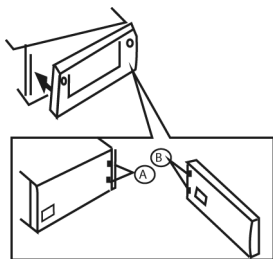

Чтобы установить переднюю панель, сначала закрепите ее правую часть так, чтобы части, обозначенные на рисунке буквами А и В, совпали. Затем прижмите левую часть передней панели к ресиверу до щелчка.

### **ВНИМАНИЕ:**

**Не пытайтесь закрепить съемную переднюю панель левой стороной, это может привести к ее повреждению.**

## МЕРЫ ПРЕДОСТОРОЖНОСТИ ПРИ ОБРАЩЕНИИ С ПЕРЕДНЕЙ ПАНЕЛЬЮ

Передняя панель требует бережного обращения.

Запрещается подвергать переднюю панель ударам и падениям.

Если передняя панель не была надежно закреплена на ресивере, то в результате сильной вибрации автомобиля она может упасть.

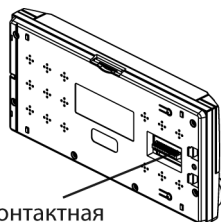

Контактная группа на задней стороне передней панели требует осторожного обращения, не нажимайте на нее отвертками, ручками и другими инструментами.

# ПОРЯДОК УСТАНОВКИ И ИЗВЛЕЧЕНИЯ РЕСИВЕРА

## ПОРЯДОК УСТАНОВКИ РЕСИВЕРА

Существует два метода установки: стандартный монтаж на передней панели и установка с помощью кронштейнов. Далее приводится описание обоих способов установки с иллюстрациями.

### Фронтальный монтаж

Для правильной установки устройства отсек для установки радиоаппаратуры в приборной панели должен соответствовать следующим размерам: 178мм x 100мм

Кроме того, следует проверить, достаточна ли глубина отсека для размещения в ней аппарата.

Перед началом работ убедитесь, что зажигание автомобиля выключено. Кроме того, рекомендуется, если возможно, отсоединить провод от «-» клеммы аккумулятора автомобиля.

1. Отсоедините от аппарата провода.
2. Снимите обрaмление передней панели.

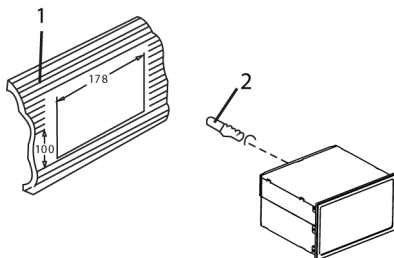

1. Приборная панель
2. Винт
3. Подсоедините к проигрывателю разъемы питания и динамиков, разъем антенны. Убедитесь, что провода нигде не пережаты.
4. Аккуратно вставьте проигрыватель в отсек приборной панели, следя при этом за положением подключенных проводов, чтобы случайно не повредить их.
5. При необходимости обеспечить дополнительное крепление – закрепите заднюю часть проигрывателя скобой к приборной панели при помощи винта (3). (Не обязательно)

# ПОРЯДОК УСТАНОВКИ И ИЗВЛЕЧЕНИЯ РЕСИВЕРА

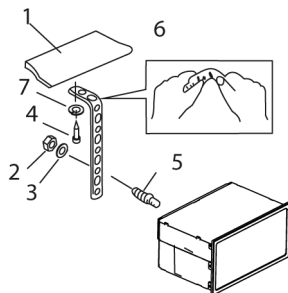

1. Приборная панель
2. Гайка 5 мм
3. Пружинная шайба
4. Винт 5x15 мм
5. Винт
6. Металлическая скоба
7. Простая шайба

8. Подсоедините провод к «-» клемме автомобильного аккумулятора.
9. Установите обрамление. Обрамление необходимо установить до того, как вы будете устанавливать съемную переднюю панель. В противном случае передняя панель не сможет быть закреплена.

## Порядок извлечения аппарата

1. Убедитесь, что зажигание выключено. Отсоедините провод от «-» клеммы аккумулятора автомобиля.
2. Аккуратно снимите переднюю панель и обрамление передней панели, потянув его на себя.
3. Извлеките проигрыватель.

## Тыловой монтаж

Данный метод установки аппарата предполагает установку с помощью отверстий на боковых поверхностях прибора и крепление его на кронштейн автомобиля. При этом обрамлении металлическая скоба не используются.

## ВНИМАНИЕ:

Если подсоединения выполнены неправильно, это может вызвать повреждение изделия, в таком случае прибор не подлежит ремонту по гарантии.

Выполняйте присоединения в точном соответствии со схемой присоединений. В случае возникновения сомнений в правильности присоединения – обратитесь за консультацией в сервисный центр производителя.

Тщательно изолируйте все неиспользуемые провода.

Провода (и «+» и «-»), идущие на громкоговорители должны быть изолированы как от корпуса автомобиля, так и от источника +12В.

Не соединяйте между собой провода, идущие на громкоговорители разных каналов.

Соблюдайте полярность присоединения к громкоговорителям.

Суммарное сопротивление громкоговорителей, подключенных к одному каналу должно быть не менее 4 Ом.

Не присоединяйте несколько громкоговорителей к выходу одного канала.

Провод питания радиантенны (Синий) нельзя подключать к цепям с суммарным током потребления более 50мА (0.05А). Не соединяйте этот провод с корпусом автомобиля.

Убедитесь, что в вашем автомобиле используется электрическая система с номинальным напряжением +12 В с «минусом» на корпусе. В противном случае вам потребуется конвертор.

Перед выполнением подсоединений отключите питание цепи аудиосистемы (радио), удалив соответствующий предохранитель из коробки предохранителей.

Выполните подсоединения в соответствии со схемой, представленной ниже.

Если ваш автомобиль не оснащен разъемом ISO, приобретите его дополнительно в магазине автомобильных аксессуаров и используйте при монтаже аппарата.

## ВНИМАНИЕ:

Неправильное выполнение подсоединений снимает прибор с гарантийного обслуживания.

## ЗАМЕНА ПРЕДОХРАНИТЕЛЯ

Задняя часть ресивера:

### ЗАДНЯЯ ЧАСТЬ РЕСИВЕРА

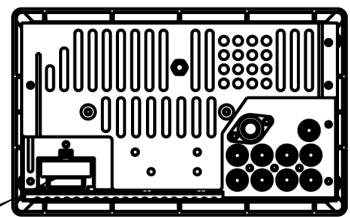

Предохранитель

Чтобы заменить сгоревший предохранитель, извлеките его из разъема на задней части ресивера и установите на его место аналогичный предохранитель с такими же характеристиками.

# ПОДСОЕДИНЕНИЯ

## СХЕМА ПОДСОЕДИНЕНИЙ

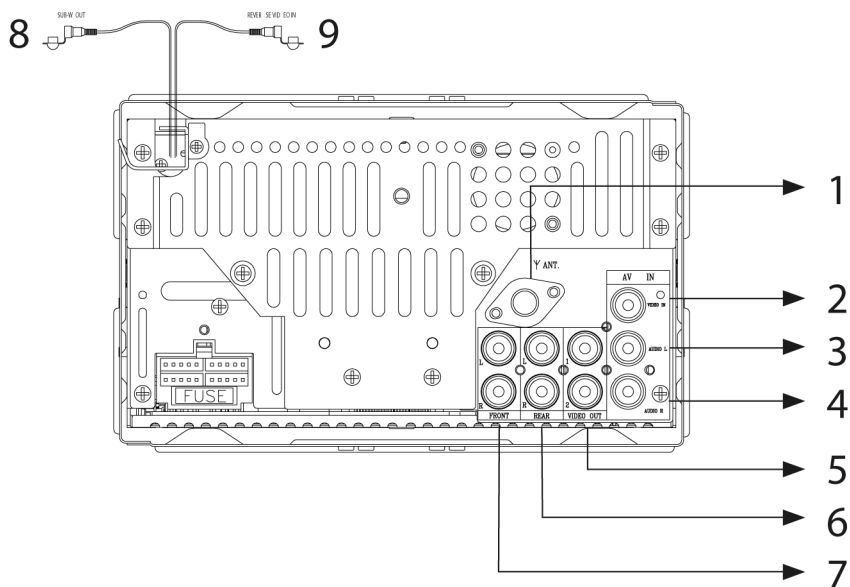

1. Разъем для подключения радио антенны
2. Видео вход для подключения внешнего источника
3. Аудио вход (левый канал) для подключения внешнего источника
4. Аудио вход (правый канал) для подключения внешнего источника
5. Видео выход (1 и 2)
6. Тыловые линейные выходы (левый и правый)
7. Фронтальные линейные выходы (левый и правый)
8. Выход для подключения к активному сабвуферу (Синий разъём)
9. Видео вход для подключения камеры заднего вида (Желтый разъём)

## РАЗЪЕМ ISO, ЧАСТЬ А:

Масса (-) (Черный)

Питание +12 при включенном зажигании (+)  
(Красный)

Питание радиоантенны (+ при включенном  
приёмнике, выход 50мА), (Синий)

Питание +12В постоянно /Память настроек (+)  
(Желтый)

## РАЗЪЕМ ISO, ЧАСТЬ В

Тыловой правый громкоговоритель (+)  
(Пурпурный)

Тыловой правый громкоговоритель (-)  
(Пурпурный/Черный)

Фронтальный правый громкоговоритель  
(+) (Серый)

Фронтальный правый громкоговоритель (-)  
(Серый/Черный)

Фронтальный левый громкоговоритель (+)  
(Белый)

Фронтальный левый громкоговоритель (-)  
(Белый/Черный)

Тыловой левый громкоговоритель (+)  
(Зеленый)

Тыловой левый громкоговоритель (-)  
(Зеленый/Черный)

## ДОПОЛНИТЕЛЬНЫЕ:

Провод к выключателю лампы стояночного  
тормоза (-) (Оранжевый)

Провод включения просмотра изображения с  
камеры заднего вида (+) (Розовый)

## ПОДСОЕДИНЕНИЕ ПРОВОДА К СТОЯНОЧНОМУ ТОРМОЗУ

Подсоедините Оранжевый провод к проводке выключателя индикаторной лампы стояночного тормоза вашего автомобиля.

При таком подключении на дисплее аппарата будет показываться видео изображение, только если включен стояночный тормоз. Если же стояночный тормоз не задействован, на дисплее появится сообщение о невозможности просмотра во время движения автомобиля.

Эта функция разработана специально в целях обеспечения безопасности при вождении, чтобы предотвратить просмотр видео водителем во время управления движущимся автомобилем.

Положение стояночного тормоза не оказывает никакого влияния на сигнал видео выходов 1 и 2 устройства, что позволяет просматривать видео на дополнительном экране пассажирам автомобиля.





## ПОДСОЕДИНЕНИЕ КАМЕРЫ ЗАДНЕГО ВИДА

1. Присоедините Выход видео камеры к «Видео входу для подключения камеры заднего вида» аппарата.
2. Провод аппарата «включения просмотра изображения с камеры заднего вида» (Розовый) – подключите к проводу включения фонарей заднего хода автомобиля.

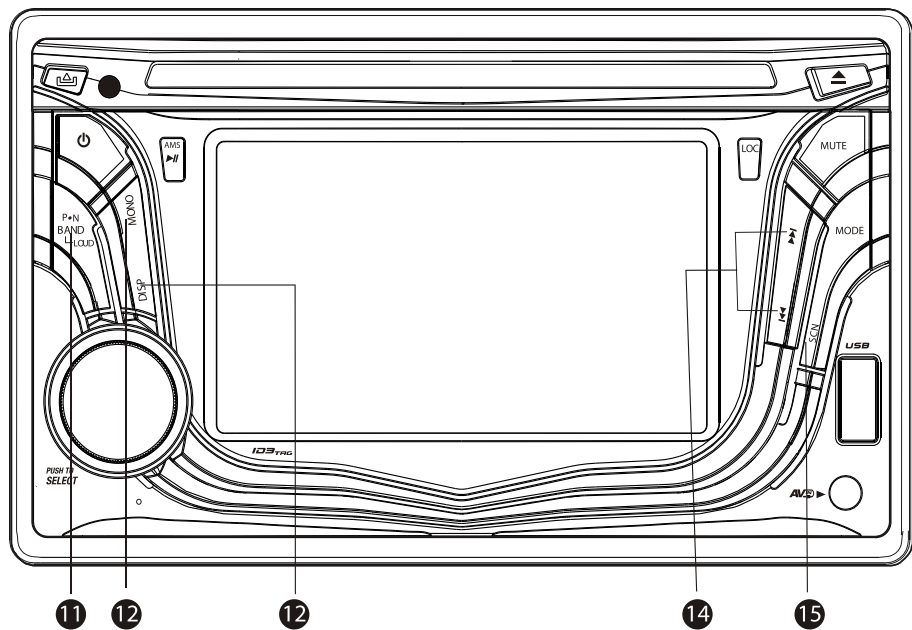
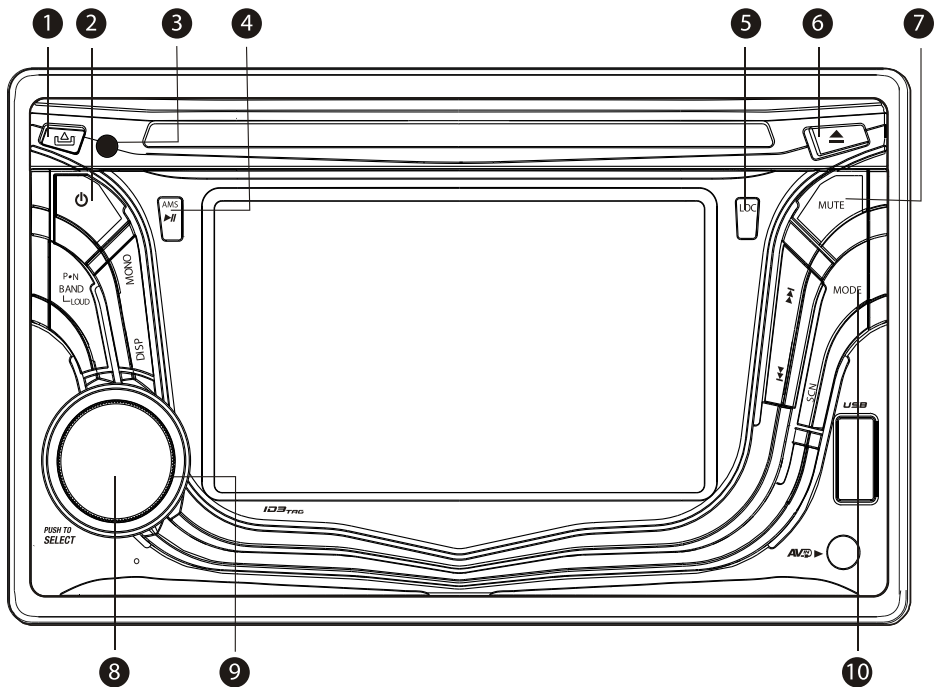
После выполнения такого подсоединения, когда проигрыватель включен, при включении заднего хода будет происходить автоматическое переключение на демонстрацию изображения с камеры заднего вида.

# ПЕРЕДНЯЯ ПАНЕЛЬ



1.  Кнопка снятия передней панели
2.  Кнопка включения/выключения аппарата
3. Приемник инфракрасных сигналов пульта ДУ
4. **AMS ►II** Кнопка сканирования радиостанций / автоматического поиска и сохранения радиостанций / начала воспроизведения / паузы
5. **LOC** Кнопка переключения порога при автоматической настройке: приём всех радиостанций или только радиостанций с сильным сигналом
6.  Кнопка извлечения диска
7. **MUTE** Кнопка блокировки звука
8. **SEL** Кнопка выбора аудио настроек
9. Регулятор громкости
10. **MODE** Кнопка выбора режима аппарата
11. **P-N/BAND/LOUD** Кнопка выбора системы цвета / переключения диапазонов радио частот / включения тонкомпенсации
12. **MONO** Кнопка переключения режимов стерео/ моно при прослушивании радио
13. **DISP** Кнопка отображения часов
14.  Кнопки перехода к предыдущей/ следующей дорожке / поиска радиостанций
15. **SCAN** Кнопка сканирования доступных радиостанций

# ПУЛЬТ ДИСТАНЦИОННОГО УПРАВЛЕНИЯ

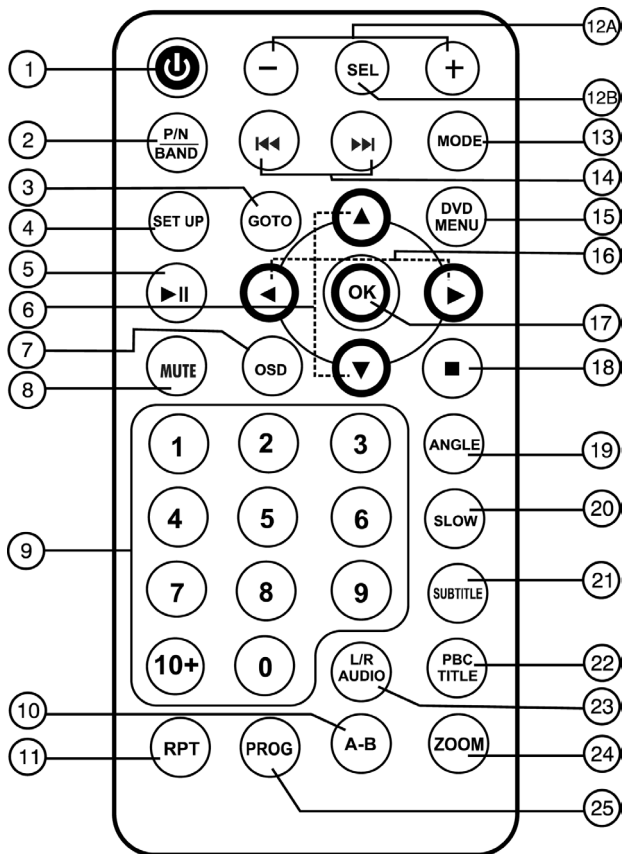

# ПУЛЬТ ДИСТАНЦИОННОГО УПРАВЛЕНИЯ

---

1.  Кнопка включения/выключения аппарата
2. **P/N/BAND** Кнопка выбора системы цвета / переключения диапазонов частот
3. **GOTO** Кнопка установки заголовка/главы/времени на диске для начала воспроизведения
4. **SET UP** Кнопка перехода в меню настроек
5. **MONO** Кнопка переключения режимов стерео/моно
6. **▶II** Кнопка начала воспроизведения / паузы
7. **OSD** Кнопка отображения текущей информации
8. **MUTE** Кнопка блокировки звука
9. **0-10+** Цифровые кнопки
10. **A-B** Кнопка повтора фрагмента на диске
11. **REPEAT** Кнопка повторного воспроизведения
12. **A+/-** Кнопки регулировки громкости  
**B SEL** Кнопка выбора аудио настроек
13. **MODE** Кнопка выбора режима аппарата
14. **◀▶▶▶** Кнопки перехода к предыдущей/следующей дорожке / поиска радиостанций
15. **DVD MENU** Кнопка вызова меню диска
16. **▶◀** Кнопки навигации по меню
17. **OK** Кнопка подтверждения при работе с различными меню
18. **■** Кнопка остановки воспроизведения
19. **ANGLE** Кнопка изменения ракурса изображения в режиме воспроизведения диска DVD
20. **SLOW** Кнопка замедленного воспроизведения
21. **SUBTITLE** Кнопка активации и выбора субтитров
22. **PBC/TITLE** Кнопка включения/выключения функции управления воспроизведением дисков PBC / вызова меню заголовков диска DVD
23. **L/R/AUDIO** Кнопка выбора режима звука
24. **ZOOM** Кнопка изменения масштаба изображения
25. **PROG** Кнопка программирования последовательности воспроизведения

# ОСНОВНЫЕ ОПЕРАЦИИ

## Включение и выключение аппарата

Нажмите кнопку  на передней панели или на пульте ДУ, чтобы включить прибор. После включения на дисплее отобразится главное меню аппарата.



Нажмите и удерживайте кнопку  на передней панели или на пульте ДУ, чтобы выключить прибор.

## Встроенные часы

Нажмите кнопку **DISP** на передней панели, чтобы на экране отобразилось текущее время. Через 3 секунды дисплей вернется в предыдущий режим.

## Выбор режима работы аппарата

Последовательно нажимайте кнопку **MODE**, чтобы выбрать режим работы аппарата в следующей последовательности: Radio -> DISC (если в устройство загружен диск) -> USB (если к прибору подключен накопитель USB) -> SD/MMS (если в прибор установлена карта памяти) -> A/V IN FRONT (Аудио/видео вход на передней панели) -> A/V IN REAR (Аудио/видео вход на задней стенке аппарата) -> Radio и т.д.

Вы также можете выбрать нужный режим аппарата, щелкнув соответствующий значок в главном меню.

При загрузке диска в устройство, прибор автоматически переходит в режим DISC.

При подключении к устройству накопителя USB или карты памяти SD/MMC прибор автоматически переходит в режим USB или SD/MMC соответственно.

При отключении от устройства накопителя USB или извлечении карты памяти, диска прибор автоматически переходит в режим радиоприемника.

## Подключение внешнего источника видео/аудио

Вы можете подключать к данному устройству внешние источники аудио/видео программ, например, цифровую камеру или игровую приставку. Для этого на передней панели имеется 3,5 мм аудио/видео вход, а также имеется аудио/видео вход на задней стенке прибора.

При подключении используйте переходник из комплекта ресивера. В случае использования некомплектного переходника/кабеля – обязательно убедитесь в правильной цоколёвке переходника/кабеля, которая приведена на рисунке ниже:

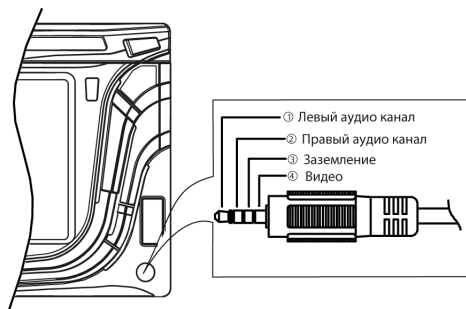

После подключения источника кнопкой **MODE** выберите режим работы A/V IN FRONT (Аудио/видео вход на передней панели) или A/V IN REAR (Аудио/видео вход на задней стенке аппарата).

## Инициализация системы

При первом включении устройства после выполнения подсоединений, либо если кнопки аппарата не реагируют на нажатие или на дисплее появилось сообщение об ошибке, необходимо провести инициализацию системы.

Для этого заостренным предметом, например шариковой ручкой, вертикально нажмите кнопку **RESET**, расположенную на передней части ресивера, как показано на рисунке.

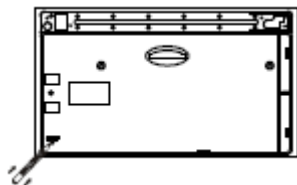

Если после этой операции устройство не стало работать корректно, протрите разъемы на задней части передней панели ватой, смоченной в изопропиловом спирте.

# НАСТРОЙКА ЗВУКА

---

## Регулировка громкости

Когда прибор не находится в меню настроек, поворачивайте регулятор громкости на передней панели по часовой стрелке или против нее, чтобы установить нужный уровень громкости. Кроме того, вы можете регулировать громкость кнопками +/- на пульте ДУ.

## Блокировка звука

Кратко нажмите кнопку **MUTE** на передней панели на пульте ДУ, чтобы заблокировать звук. Чтобы вернуться к предыдущему уровню звучания, нажмите кнопку **MUTE** на передней панели или на пульте ДУ еще раз.

## Выбор аудио настроек

Последовательно нажимайте **SEL** на передней панели или на пульте ДУ, чтобы выбрать нужный параметр настройки в следующей последовательности: VOL (Громкость) -> BAS (Тембр низких частот) -> TRE (Тембр высоких частот) -> BAL (Баланс между правыми и левыми динамиками) -> FAD (Баланс между фронтальными и тыловыми динамиками) ->

В течение 5 секунд после выбора параметра регулятором громкости настройте выбранный параметр.

## Включение и выключение сабвуфера

Нажмите и не менее 3 секунд удерживайте кнопку **SEL** на передней панели или на пульте ДУ, чтобы включить или выключить сабвуфер. При этом происходит включение или отключение сигнала на «Выходе для подключения активного сабвуфера»

*ПРИМЕЧАНИЕ:*

*Данная функция является опцией.*

## Тонкомпенсация

Нажмите и удерживайте кнопку **P-N/BAND/LOUD** на передней панели, чтобы включить функцию тонкомпенсации. Чтобы отключить тонкомпенсацию, снова нажмите и удерживайте кнопку **P-N/BAND/LOUD** на передней панели.

В главном меню аппарата щелкните значок , чтобы перейти в меню общих настроек.



Чтобы вернуться в главное меню, щелкните значок .

## Настройка времени часов

В устройстве используется 24-часовой формат времени. Чтобы установить значения часов (HOUR) и минут (MIN), щелкайте значки + и -.

## Звуковые сигналы при нажатии кнопок

Вы можете включить звуковые сигналы при нажатии кнопок. Для этого щелкните рядом с параметром BEEP, чтобы появилась галочка. Чтобы отключить звуковые сигналы, щелкните еще раз, чтобы убрать галочку.

## Калибровка экрана

Щелкните значок CALIBRATION, чтобы начать калибровку экрана.

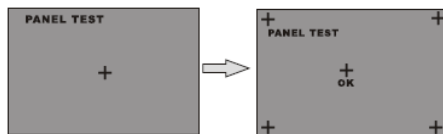

Когда по центру дисплея появится крестик, щелкните по нему заострённым (но не острым!) предметом, например, концом шариковой ручки.

Щелкайте по крестику, когда он будет появляться в других местах экрана.

### ПРИМЕЧАНИЕ:

*Калибровка необходима для корректной работы сенсорного дисплея.*

В процессе щелкайте обязательно по центру крестика, в противном случае точность настройки не будет обеспечена.

# УПРАВЛЕНИЕ РАДИОПРИЕМНИКОМ

При переходе в режим радиоприемника на дисплее отобразится соответствующее меню. Для управления радиоприемником вы можете использовать как сенсорные значки на дисплее, так и соответствующие кнопки передней панели и пульта ДУ.

## Экранное меню радиоприемника



1. Текущий диапазон/номер радиостанции (если она сохранена в память устройства)/текущая частота
2. Текущее время
3. Значки сохраненных радиостанций. Щелкните по значку, чтобы переключиться на соответствующую радиостанцию. Щелкните и удерживайте значок, чтобы под данным номером сохранить радиостанцию, на которую в данный момент настроен аппарат.
4. **MUTE** Значок блокировки звука. Щелкните по значку, чтобы заблокировать звук или отключить блокировку звука.
5. **SEL** Значок выбора аудио настройки: VOL (громкость) -> BASS (тембр нижних частот) -> TRE (тембр верхних частот) -> BAL (баланс между правыми и левыми динамиками) -> FAD (баланс между фронтальными и тыловыми динамиками) ->
6. **BND** Значок выбора диапазона частот. Щелкните по значку, чтобы установить нужный диапазон частот: FM1 -> FM2 -> FM3 -> AM1 -> AM2 ->
7. **TFT OFF** Значок отключения дисплея
8. **◀▶** Значки поиска радиостанций вниз/вверх по диапазону
9.  Значок автоматического поиска и сохранения радиостанций текущего диапазона.
10. **LOUD** Значок включения / выключения тонкомпенсации
11. **EQ** Значок выбора предустановок эквалайзера. Щелкните по значку, чтобы выбрать нужную установку: ROCK -> POP -> CLASS -> EQ OFF ->
12. **MONO** Значок переключения режимов моно/стерео

# УПРАВЛЕНИЕ РАДИОПРИЕМНИКОМ

13. **LOC** Значок выбора режима радиоприема: прием всех радиостанций или прием радиостанций только с сильным сигналом
14. **SCAN** Значок сканирования доступных радиостанций
15.  Значок выхода из режима радиоприемника и возврата в главное меню аппарата
16.   Значки регулировки громкости
17. **P1/2 P2/2** Значки перехода на следующую страницу с другим набором функций. Например, если на дисплее отображаются значки №4 - №8, щелкните по значку P1/2, чтобы на экране отобразились значки № 9 - №14.

## Выбор диапазона частот

Последовательно нажимайте кнопку P-N/BAND/LOUD на передней панели или кнопку P/N/BAND на пульте ДУ, чтобы выбрать диапазон частот: FM1 -> FM2 -> FM3 -> AM1 -> AM2 ->

## Поиск радиостанций вручную

Кратко нажмите кнопку ►► или ◄◄ чтобы пошагово изменить частоту настройки на радиостанцию вручную вверх или вниз по диапазону.

## Автоматический поиск радиостанций

Нажмите и удерживайте 1 секунду кнопку ►► или ◄◄, чтобы переключиться в режим автоматического поиска. В этом режиме настройка будет быстро перемещаться вверх или вниз по диапазону. При приеме сигнала станции перестройка по частоте остановится.

## Сканирование радиостанций

Нажмите кнопку **SCAN**, чтобы начать сканирование радиостанций – поиск и настройку на радиостанцию, затем воспроизведение программы в течение 10 секунд, снова поиск и т.д.

*Примечание:*

*Во время сканирования перестройка частоты приёма происходит в сторону увеличения частоты.*

## Прием радиостанций с сильным сигналом или всех радиостанций

Нажмите кнопку **LOC** на передней панели или на пульте ДУ, чтобы переключиться в нужный режим настройки в автоматическом режиме: на все радиостанции (значок LOCAL – отсутствует) или только радиостанции с сильным сигналом (значок LOCAL – на дисплее).

# УПРАВЛЕНИЕ РАДИОПРИЕМНИКОМ

---

## Моно и стерео режим

Нажмите кнопку **MONO** на передней панели, чтобы переключиться в нужный режим: стерео или моно. Рекомендуется устанавливать режим моно, чтобы уменьшить шумы при приеме удаленных радиостанций.

## Автоматический поиск и сохранение радиостанций

Нажмите и не менее 1 секунды удерживайте кнопку **AMS/▶||** на передней панели, чтобы начать автоматический поиск и сохранение радиостанций в текущем диапазоне. Устройство найдет и сохранит 6 радиостанций с самым сильным сигналом. Чтобы остановить поиск, нажмите кнопку **AMS** еще раз.

## Сканирование сохраненных радиостанций

Кратко нажмите кнопку **AMS**, чтобы перейти в режим сканирования сохраненных радиостанций. Каждая радиостанция в этом режиме будет воспроизводиться в течение 5 секунд. Чтобы остановить сканирование, нажмите кнопку **AMS** еще раз.

## Сохранение радиостанций вручную

Настройтесь на нужную радиостанцию, затем нажмите и не менее 2 секунд удерживайте одну из цифровых кнопок (или иконок) 1-6, под которой хотите сохранить эту радиостанцию.

## Переключение на сохраненные радиостанции

Чтобы переключиться на сохраненную радиостанцию, выберите нужный диапазон и нажмите одну из цифровых кнопок (иконки) 1-6, соответствующую этой радиостанции.

# УПРАВЛЕНИЕ ВОСПРОИЗВЕДИЕМ ФАЙЛОВ

## Сенсорное меню управления файлами

Используйте сенсорные значки, чтобы управлять файлами на различных носителях.

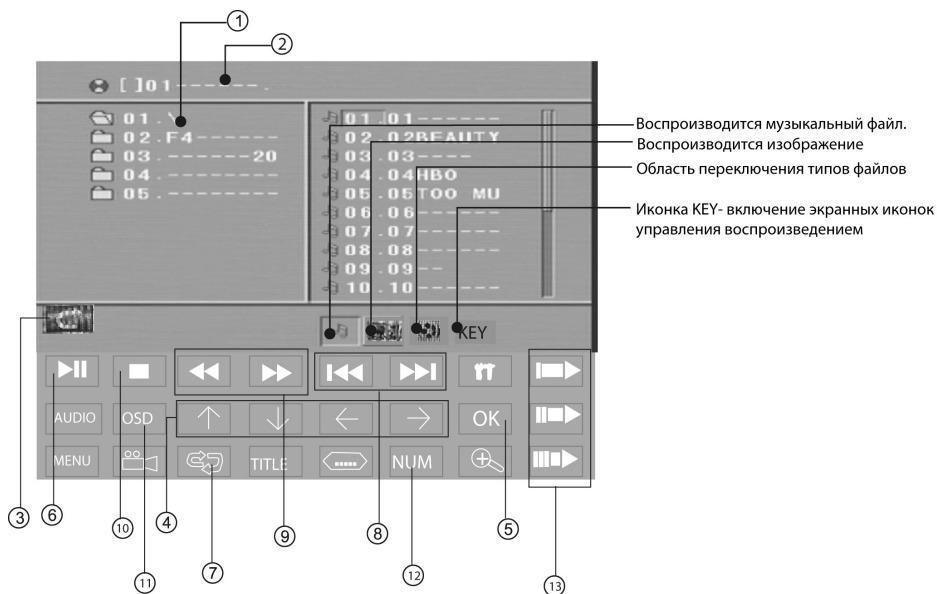

1. Меню папок

2. Информация о диске



3. Значок возврата в главное меню



4. Значки перемещения курсора



5. Значок подтверждения



6. Значок начала воспроизведения / паузы



7. Значок выбора режима повтора: повтор файла – повтор папки – повтор отключен



8. Значки перехода к предыдущему/следующему файлу



9. Значки быстрой перемотки назад/вперед



10. Значок остановки воспроизведения

11. OSD Значок вызова/скрытия экранного меню

12. NUM Значок «Номер» включения иконок с цифрами



13. Значки перехода к другим функциям



# ВОСПРОИЗВЕДЕНИЕ ДИСКОВ CD

## Загрузка и извлечение дисков



Загрузите диск в слот для диска на передней панели. Устройство автоматически начнет его воспроизведение.

Чтобы извлечь диск, нажмите кнопку  на передней панели. Устройство выгрузит диск и автоматически перейдет в режим радиоприемника.

## Начало воспроизведения и пауза

Нажмите кнопку  на передней панели или на пульте ДУ, чтобы приостановить воспроизведение. Нажмите кнопку  на передней панели или на пульте ДУ еще раз, чтобы возобновить воспроизведение.





## Выбор музыкальных дорожек

Нажмите кнопку  или , чтобы перейти к предыдущей или следующей дорожке.

Вы также можете выбирать звуковые дорожки в меню управления файлами кнопками навигации пульта ДУ. Чтобы начать воспроизведение выбранного файла, нажмите кнопку **OK**. Если вы выбрали папку, нажмите кнопку **OK**, чтобы ее открыть.



Кроме того, вы можете использовать цифровые кнопки для выбора дорожек. Для этого просто введите номер нужного файла.



## Быстрая перемотка

Нажмите и удерживайте кнопку  или , чтобы начать быструю перемотку в обратном или прямом направлении. Чтобы изменять скорость быстрой перемотки, последовательно нажимайте кнопку  или . Скорость перемотки изменяется в следующем порядке: x2 -> x4 -> x8 -> x16 -> x20 ->

Чтобы вернуться к воспроизведению на обычной скорости, нажмите кнопку .

## Остановка воспроизведения

В режиме воспроизведения нажмите кнопку , чтобы его остановить. Когда вы затем нажмете кнопку , воспроизведение начнется с того места, где вы его остановили.

Чтобы полностью остановить воспроизведение, нажмите кнопку  два раза. Тогда при нажатии кнопки  воспроизведение диска начнется с начала.



## Повтор фрагмента на диске

В режиме воспроизведения нажмите кнопку A-B на пульте ДУ, чтобы установить начало фрагмента, тогда на дисплее появится сообщение «REPEAT A-». Нажмите кнопку A-B второй раз, чтобы установить конец фрагмента, тогда на дисплее появится сообщение «REPEAT A-B». Установленный фрагмент будет непрерывно воспроизводиться устройством. Чтобы отключить повтор фрагмента, нажмите кнопку A-B третий раз, тогда на экране появится сообщение «REPEAT A-B CANCEL».

## Переход к определенной дорожке или времени на диске

Нажмите кнопку **GOTO** на пульте ДУ, тогда на дисплее появится следующее окно.

TRK 001/021    00:01:56

Кнопками   выделите значение номера дорожки или времени. Затем цифровыми кнопками введите номер нужной дорожки или время на диске, с которого вы хотите начать воспроизведение. После этого нажмите кнопку **OK**.

Например, выше указано время 00:01:56, что означает, что воспроизведение диска начнется с одной минуты и 56 секунд.

# ВОСПРОИЗВЕДЕНИЕ ДИСКОВ CD

## Программирование последовательности воспроизведения

Нажмите кнопку **PROG** на пульте ДУ, тогда на дисплее появится следующее окно.

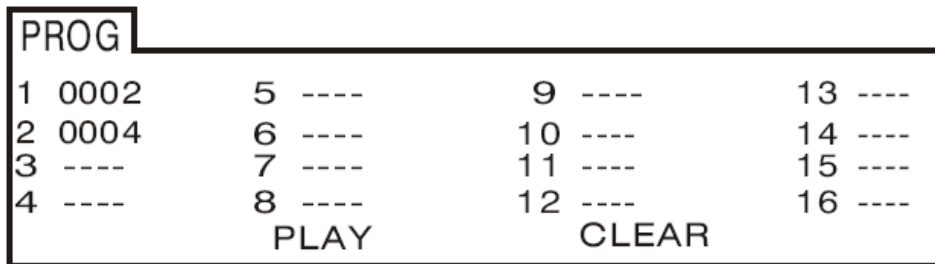

Сначала цифровыми кнопками установите номер дорожки, которая будет воспроизводиться первой в запрограммированной последовательности, например, 2 (в первой ячейке отобразится 0002). Затем нажмите кнопку ▼, чтобы перейти во вторую ячейку, и установите номер дорожки, которая будет воспроизводиться второй, например, 4 (во второй ячейке отобразится 0004). Когда вы запрограммируете нужную последовательность, кнопками навигации выделите «PLAY» и нажмите кнопку ОК, чтобы начать воспроизведение запрограммированной последовательности.

## Отображение ID3 тегов

Если музыкальные файлы содержат информацию в ID3 тегах (название композиции, имя исполнителя, название альбома и др.), то во время воспроизведения она будет отображаться в нижнем левом углу дисплея.

# ВОСПРОИЗВЕДЕНИЕ МУЛЬТИМЕДИЙНЫХ ДИСКОВ

После загрузки диска в устройство, прибор автоматически начнет считывание списка папок и файлов, а затем перейдет в первую папку и начнет воспроизведение первого файла в этой папке. На дисплее при этом будет отображаться меню управления файлами.

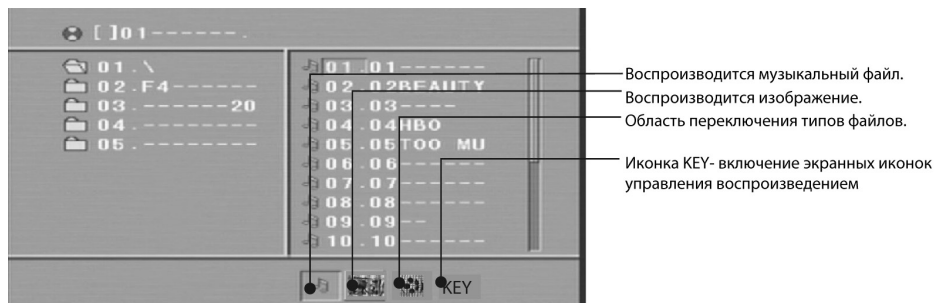

Кнопками навигации перейдите в поле с папками и выберите нужную. Тогда начнется ее воспроизведение с первого файла. Кнопками навигации вы можете перейти в поле с файлами и выбрать любой файл для воспроизведения, либо вы можете использовать цифровые кнопки для ввода номеров нужных файлов. Например, чтобы начать воспроизведение 15 файла, сначала нажмите кнопку **10+**, а затем кнопку **5**.

В нижней части экрана кнопками навигации вы можете выбрать тип файлов, тогда соответствующая иконка станет «утопленной».

# ОПЕРАЦИИ С НАКОПИТЕЛЯМИ USB

Подключение накопителей USB и переход в режим USB

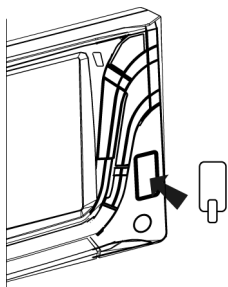

**ВНИМАНИЕ:**

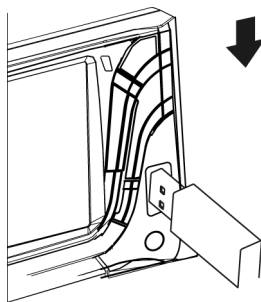

Разъем USB (мини) расположен на передней панели.

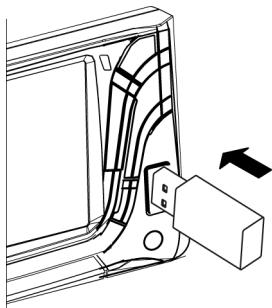

Не подключайте напрямую к передней панели устройства USB, имеющие большой вес, т.к. это может повредить устройство, а также затруднит вам доступ к кнопкам управления на передней панели. Если вам нужно подключить устройство USB, имеющее большой вес, используйте удлинительный кабель USB.

До конца вставьте USB накопитель в разъем на передней панели. На дисплее высветится «USB», что означает, что накопитель USB подсоединен правильно и устройство начало его чтение.

При подключении накопителя USB, устройство автоматически переходит в режим USB. Если к устройству уже был подключен накопитель USB, но оно находится в другом режиме, последовательно нажимайте кнопку MODE, чтобы выбрать режим USB.

# ОПЕРАЦИИ С НАКОПИТЕЛЯМИ USB

---

## Отключение USB накопителей

При отключении USB накопителей устройство автоматически переходит в режим радиоприемника. Либо вы можете выйти из режима USB с помощью кнопки MODE.

### ВНИМАНИЕ:

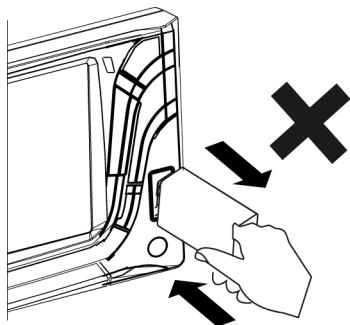

**При установке или извлечении USB накопителей не прикладывайте чрезмерных усилий, иначе вы можете повредить прибор или USB накопитель.**

## Технические характеристики разъема USB

- Поддержка до 1 Гб памяти
- Поддержка до 999 дорожек
- Поддержка USB 1.1
- Поддержка USB 2.0 (скорость передачи данных такая же, как и для USB 1.1)
- Менеджер файлов FAT12/FAT16/FAT32

## Совместимость

В виду постоянного совершенствования технологий ряд накопителей USB может оказаться несовместимым с данным устройством, особенно это касается накопителей, требующих установки драйверов. Данное устройство несовместимо с внешними жесткими дисками.

## Управление воспроизведением

Управление воспроизведением с устройств USB осуществляется аналогично управлению воспроизведением дисков.

# ОПЕРАЦИИ С КАРТАМИ ПАМЯТИ

## Подключение карт памяти SD/MMC и переход в режим SD/MMC

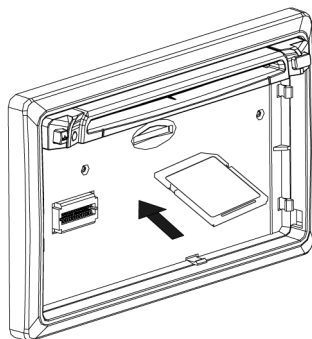
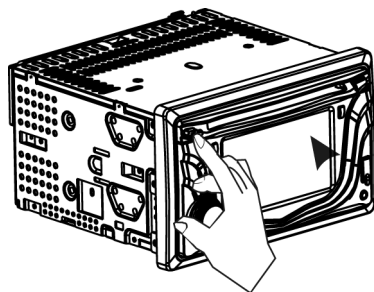

Разъем для подключения карт памяти расположен на передней части ресивера. Снимите переднюю панель и установите карту памяти в соответствующий разъем правильной стороной до щелчка. Если карта памяти установлена правильно, то устройство автоматически перейдет в режим SD/MMC, при этом на дисплее высветится «CARD». Начнется чтение и автоматическое воспроизведение файлов, записанных на карту памяти. Если карта памяти уже установлена в устройство, последовательно нажимайте кнопку **MODE**, чтобы выбрать режим SD/MMC.

## ВНИМАНИЕ:



Устанавливайте карту памяти в устройство правильной стороной, как показано на рисунке. При неправильной установке вы можете повредить устройство или карту памяти.

## Технические характеристики разъема SD/MMC

Поддержка до 4 Гб памяти

Поддержка до 999 дорожек

## Отключение карты памяти и ее извлечение

При отключении карты памяти устройство автоматически переходит в режим радиоприемника. Вы также можете выйти из режима SD/MMC с помощью кнопки **MODE**.

Чтобы извлечь карту памяти, нажмите на ее край.

## Управление воспроизведением



Управление воспроизведением с карт памяти осуществляется аналогично управлению воспроизведением дисков.

# ВОСПРОИЗВЕДЕНИЕ ДИСКОВ VCD/DVD

## Сенсорное меню управления файлами

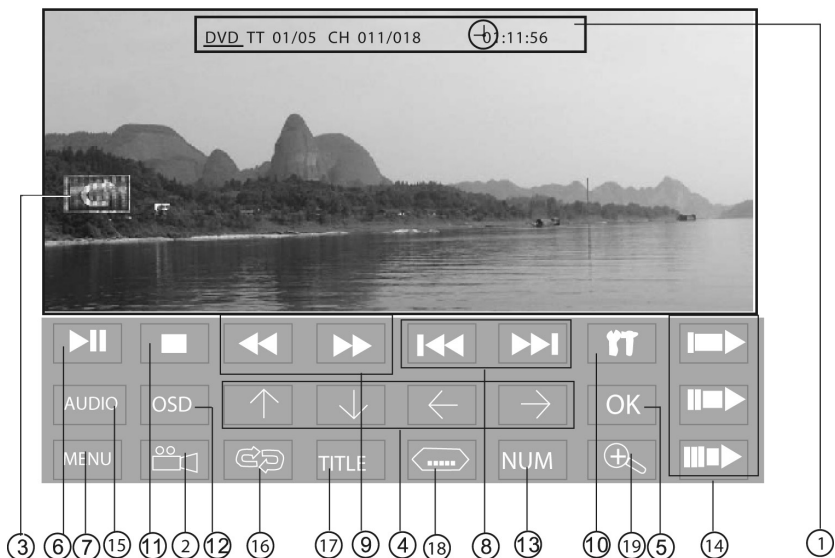
Используйте сенсорные значки, чтобы управлять воспроизведением дисков VCD/DVD.



1. Информационная строка, где отображается информация о диске
2.  Значок изменения ракурса изображения для дисков DVD
3.  Значок возврата в главное меню
4.  Значки перемещения курсора
5.  Значок подтверждения
6.  Значок начала воспроизведения / паузы
7.  Значок перехода в меню диска
8.  Значки перехода к предыдущему/следующему заголовку/главе/дорожке
9.  Значки быстрой перемотки
10.  Значок перехода в меню настроек звука и изображения
11.  Значок остановки воспроизведения
12.  Значок вызова экранного меню, в котором отображается истекшее время диска
13.  Значок «Номер» включения иконок с цифрами
14.  Значки перехода к другим функциям
15.  Значок выбора звукового сопровождения (для дисков DVD) / переключения правого/левого канала (для дисков VCD)
16.  Значок установки режима повтора: повтор главы – повтор заголовка – повтор диска – повтор отключен
17.  Значок перехода в меню заголовков
18.  Значок включения и выбора субтитров
19.  Значок изменения масштаба изображения

## Меню настроек звука

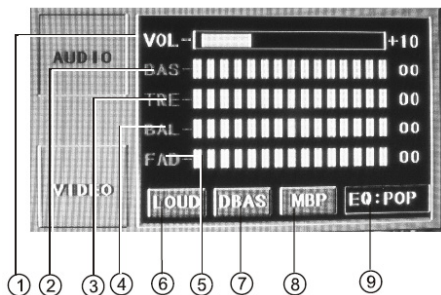

1. Шкала регулировки громкости
2. Шкала регулировки тембра низких частот
3. Шкала регулировки тембра высоких частот
4. Шкала регулировки баланса между правыми и левыми динамиками
5. Шкала регулировки баланса между фронтальными и тыловыми динамиками
6. Значок включения/выключения тонкомпенсации
7. Значок включения/выключения функции DBAS
8. Значок выбора позиции прослушивания (L – слева, R – справа)
9. Значок выбора режима эквалайзера: POP -> ROCK -> CLAS -> OFF

## Меню настроек изображения

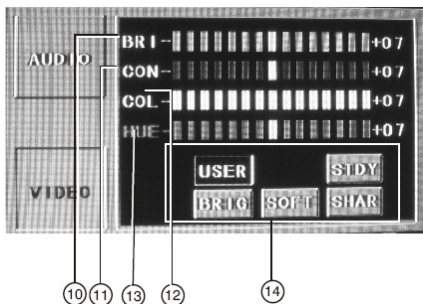

1. Шкала регулировки яркость
2. Шкала регулировки контрастности
3. Шкала регулировки насыщенности цвета
4. Шкала регулировки оттенка

5. Значки выбора режима изображения: USER (Пользовательский), STDY (Стандартный), BRIG (Яркий), SOFT (Мягкий), SHAR (Резкий)

## Загрузка и извлечение дисков

Загрузите диск в слот для диска на передней панели. Устройство автоматически начнет его воспроизведение.

Чтобы извлечь диск, нажмите кнопку ▲ на передней панели. Устройство выгрузит диск и автоматически перейдет в режим радиоприемника.

## Начало воспроизведения и пауза

Нажмите кнопку ►|| на передней панели или на пульте ДУ, чтобы приостановить воспроизведение. Нажмите кнопку ►|| на передней панели или на пульте ДУ еще раз, чтобы возобновить воспроизведение.

## Выбор глав/заголовков/дорожек

Нажмите кнопку ◀◀ или ▶▶, чтобы перейти к предыдущей или следующей главе/заголовку/дорожке.

## Быстрая перемотка

Нажмите и удерживайте кнопку ◀◀ или ▶▶, чтобы начать быструю перемотку в обратном или прямом направлении. Чтобы изменять скорость быстрой перемотки, последовательно нажимайте кнопку ◀◀ или ▶▶. Скорость перемотки изменяется в следующем порядке: x2 -> x4 -> x8 -> x16 -> x20 ->

Чтобы вернуться к воспроизведению на обычной скорости, нажмите кнопку ►||.

## Остановка воспроизведения

В режиме воспроизведения нажмите кнопку ■, чтобы его остановить. Когда вы затем нажмете кнопку ►||, воспроизведение начнется с того места, где вы его остановили.

# ВОСПРОИЗВЕДЕНИЕ ДИСКОВ VCD/DVD

Чтобы полностью остановить воспроизведение, нажмите кнопку **■** два раза. Тогда при нажатии кнопки **▶** воспроизведение диска начнется с начала.

## Выбор системы цвета

Чтобы достичь максимально качественного изображения, необходимо установить систему цвета такую же, как у подключаемого телевизора. Последовательно нажимайте кнопку **P-N/BAND/LOUD** на передней панели или кнопку **P/N/BAND** на пульте ДУ, чтобы установить нужную систему цвета в следующем порядке: NTSC -> PAL60 -> AUTO ->

## Повтор фрагмента на диске

В режиме воспроизведения нажмите кнопку **A-B** на пульте ДУ, чтобы установить начало фрагмента, тогда на дисплее появится сообщение «REPEAT A-». Нажмите кнопку **A-B** второй раз, чтобы установить конец фрагмента, тогда на дисплее появится сообщение «REPEAT A-B». Установленный фрагмент будет непрерывно воспроизводиться устройством. Чтобы отключить повтор фрагмента, нажмите кнопку **A-B** третий раз, тогда на экране появится сообщение «REPEAT A-B CANCEL».

### ПРИМЕЧАНИЕ:

*Фрагмент для повтора должен находиться в пределах одной главы/дорожки.*

## Выбор режима звука

Последовательно нажимайте кнопку **L/R/AUDIO** на пульте ДУ, чтобы выбрать режим звука в следующем порядке: стерео – левый моно – правый моно.

## Изменение масштаба изображения

Последовательно нажимайте кнопку **ZOOM** на пульте ДУ, чтобы изменить масштаб изображения в следующем порядке: x2 -> x3 -> x4 -> исходный масштаб -> x1/2 -> x1/3 -> x1/4 ->

Если вы увеличиваете изображение, то вы также можете его перемещать по экрану кнопками навигации.

## Замедленное воспроизведение

Последовательно нажимайте кнопку **SLOW** на пульте ДУ, чтобы установить скорость замедленного воспроизведения: x1/2 -> x1/3 -> x1/4 -> x1/5 -> x1/6 -> x1/7 -> обычная скорость.

## Функция управления воспроизведением

В режиме воспроизведения диска VCD нажмите кнопку **PBC/TITLE**, чтобы активировать функцию управления воспроизведением (PBC). На дисплее отобразится предупреждение диска VCD, а затем список композиций на диске. Введите цифровыми кнопками номер нужной композиции, чтобы начать ее воспроизведение.

## Переход к определенной дорожке или времени на диске

Нажмите кнопку **GOTO** на пульте ДУ, тогда на дисплее появится следующее окно.

TT 01/05 CH 011/018  01:11:56

Кнопками **▶◀** выделите значение номера дорожки/заголовка/главы или времени. Затем цифровыми кнопками введите номер нужной дорожки/заголовка/главы или время на диске, с которого вы хотите начать воспроизведение. После этого нажмите кнопку **OK**.

Например, выше указано время 01:11:56, что означает, что воспроизведение диска начнется с первого часа одиннадцатой минуты и 56 секунд.

## Программирование последовательности воспроизведения

Нажмите кнопку **PROG** на пульте ДУ, тогда на дисплее появится следующее окно.

PROG			
T	C	T	C
1	02:04	5	--:--
2	03:05	6	--:--
3	--:--	7	--:--
4	--:--	8	--:--
		PLAY	CLEAR

Сначала цифровыми кнопками установите номер заголовка и номер главы, которые будут воспроизводиться первыми в запрограммированной последовательности, например, заголовок 2 и глава 4 (в первой ячейке отобразится 02:04). Затем нажмите кнопку G, чтобы перейти во вторую ячейку, и установите номер заголовка и номер главы, которые будут воспроизводиться вторыми, например, заголовок 3 и глава 4 (во второй ячейке отобразится 03:05). Когда вы запрограммируете нужную последовательность, кнопками навигации выделите «PLAY» и нажмите кнопку **OK**, чтобы начать воспроизведение запрограммированной последовательности.

## Меню заголовков

В режиме воспроизведения диска DVD нажмите кнопку **PBC/TITLE**, чтобы на дисплее отобразилось меню заголовков. Кнопками навигации выберите нужный заголовок и нажмите кнопку **OK** или **▶II**, чтобы начать его воспроизведение с первой главы.

### ПРИМЕЧАНИЕ:

Для некоторых дисков DVD данная функция недоступна.

## Меню диска

В режиме воспроизведения диска DVD нажмите кнопку **DVD MENU**, чтобы перейти в меню диска. Кнопками навигации выберите нужный пункт меню и нажмите кнопку **OK** или **▶II**, чтобы начать его воспроизведение.

## Выбор субтитров

Нажмите кнопку **SUBTITLE** на пульте ДУ, тогда в верхнем правом углу дисплея появится информация о субтитрах. Последовательно нажимайте кнопку **SUBTITLE**, чтобы выбрать нужные субтитры.

### ПРИМЕЧАНИЕ:

Функция доступна только при наличии соответствующих записей на диске.

## Выбор ракурса

В режиме воспроизведения диска DVD нажмите кнопку **ANGLE** на пульте ДУ, тогда в верхнем правом углу дисплея появится информация о ракурсах. Последовательно нажимайте кнопку **ANGLE**, чтобы изменять ракурс изображения.

### ПРИМЕЧАНИЕ:

Функция доступна только при наличии соответствующих записей на диске.

## Экранное меню

Нажмите кнопку **OSD** на пульте ДУ, чтобы на дисплее отобразилось экранное меню, в котором будет указано истекшее время и оставшееся время диска. Еще раз нажмите кнопку **OSD**, чтобы на дисплее отобразилась следующая информация: тип диска, текущая глава/заголовок/дорожка, общее количество глав/заголовков/дорожек. Снова нажмите кнопку **OSD**, чтобы на экране отобразилась следующая информация: тип диска, язык звукового сопровождения, канал и общее количество каналов, язык субтитров, выбранный ракурс изображения. Чтобы скрыть экранное меню, еще раз нажмите кнопку **OSD**.

# МЕНЮ НАСТРОЕК

Нажмите кнопку **SET UP** на пульте ДУ, чтобы перейти в меню настроек.

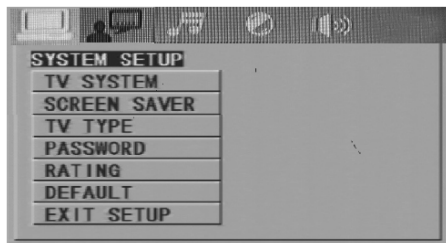

При переходе в меню настроек механизм воспроизведения дисков временно прекращает работу.

В меню настроек кнопками **▶◀** выберите нужную страницу, например VIDEO SETUP (Настройка изображения). Затем нажмите кнопку **▼**, чтобы открыть выбранную страницу.

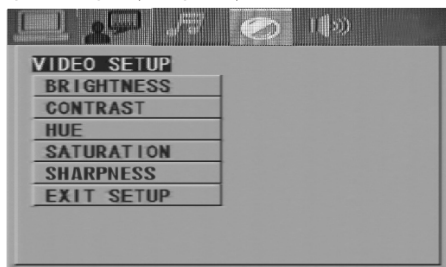

На выбранной странице меню настроек кнопками **▲▼** выберите параметр для настройки, например, BRIGHTNESS (Яркость), затем нажмите кнопку **OK** или **▶**, чтобы в правой части экрана отобразились доступные значения для выбранного параметра.

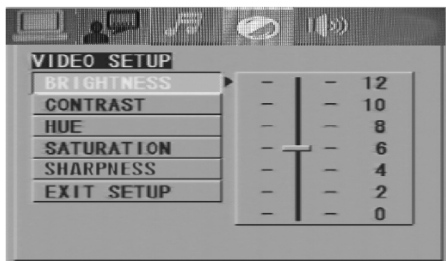

По завершению настройки кнопками навигации выделите параметр **EXIT SETUP** (Выход и меню настроек) и нажмите кнопку **OK**, чтобы сохранить

изменения и закрыть меню настроек. Вы также можете нажать кнопку **SET UP**, чтобы сохранить сделанные изменения и закрыть меню настроек в любой момент.

## Системные настройки

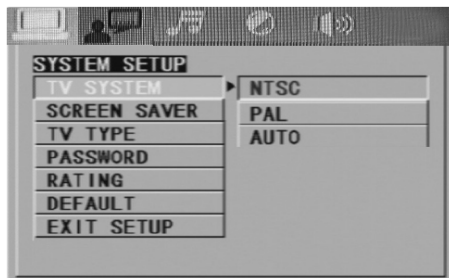

**TV SYSTEM** – Система цвета. Установите систему цвета (PAL или NTSC) в соответствии с характеристиками подключаемого телевизора. Если подключаемый телевизор может работать с несколькими системами цвета, установите автоопределение (AUTO). По умолчанию установлено значение NTSC.

**SCREEN SAVER** – Экранная заставка. Экранная заставка позволяет защитить экран от повреждений. Она включается, когда аппарат находится в режиме остановки воспроизведения, когда в него не загружен диск, когда воспроизведение приостановлено более чем на 30 минут. Вы можете активировать (ON) или отключить (OFF) функцию. По умолчанию установлено значение ON.

**TV TYPE** – Формат экрана. Установите формат экрана в соответствии с характеристиками подключаемого телевизора. Если вы подключаете широкоформатный телевизор, установите формат 16:9. Если вы установите формат 16:9 для обычного телевизора, изображение будет искажено. При подключении стандартного телевизора установите формат 4:3 LB или 4:3 PS. Если установлен формат 4:3 LB, то на экран выводится изображение с исходным соотношением длины экрана к высоте, при этом в нижней

и верхней частях экрана появятся черные полосы. Если установлен формат 4:3 PS, то изображение на экране будет обрезано слева и справа.

**PASSWORD – Пароль. Пароль требуется для установки** максимального рейтинга, доступного для просмотра. При попытке посмотреть фильм с рейтингом выше установленного требуется ввести пароль. По умолчанию установлен пароль: 0000. Если вы хотите изменить пароль, сначала вам потребуется ввести старый пароль, затем новый. Пароль должен состоять из 4 цифр. Вы можете отключить пароль, но тогда ограничение по рейтингу не будет работать.

**RATING – Рейтинг.** Вы можете установить максимальный рейтинг фильмов, доступных для просмотра, чтобы ограничить просмотр нежелательных фильмов детьми. При попытке посмотреть фильм с рейтингом выше установленного требуется ввести пароль. Всего имеется 8 рейтингов от 1 KID SAFE (для детей) до 8 ADULT (для взрослых).

#### ПРИМЕЧАНИЕ:

*Если пароль отключен, то ограничение по рейтингу не будет работать.*

**DEFAULT – Восстановление заводских настроек.** При восстановлении заводских настроек все ранее сделанные настройки удаляются.

## Языковые настройки



**OSD LANGUAGE – Язык экранного меню.** Установите свой язык из списка и нажмите кнопку OK.

**AUDIO LANG – Язык звукового сопровождения.** Установите свой язык из списка и нажмите кнопку OK. Установленный язык будет использоваться по умолчанию при наличии соответствующих записей на диске.

**SUBTITLE LANG – Язык субтитров.** Установите свой язык из списка и нажмите кнопку OK. Установленный язык будет использоваться по умолчанию при наличии соответствующих записей на диске.

**MENU LANG – Язык меню диска.** Установите свой язык из списка и нажмите кнопку OK. Установленный язык будет использоваться по умолчанию при наличии соответствующих записей на диске.

#### ПРИМЕЧАНИЕ:

*Если установленный язык для звукового сопровождения, субтитров или меню диска отсутствует на диске, то будет использоваться тот язык, который по умолчанию установлен на диске.*

## Настройки изображения



**BRIGHTNESS – Яркость.**

**CONTRAST – Контрастность.**

**HUE – Оттенок.**

**SATURATION – Насыщенность.**

**SHARPNESS – Резкость.**

# ВОЗМОЖНЫЕ НЕПОЛАДКИ И СПОСОБЫ ИХ УСТРАНЕНИЯ

Перед обращением к этой таблице убедитесь, что все подключения выполнены правильно. Если неполадки не устраняются способами, указанными ниже, выполните инициализацию системы, нажав кнопку **RESET** на передней части ресивера после снятия передней панели, тогда будут восстановлены заводские настройки устройства. Если неполадки остались, обратитесь в ближайший авторизованный сервисный центр.

Неполадка	Причина	Способ устранения
Устройство не включается.	Перегорел предохранитель	Замените предохранитель на новый рекомендованного типа
	Не включено зажигание	Проверьте подключения и переведите ключ зажигания в положение «ACC»
Невозможно загрузить или извлечь диск.	Невозможно загрузить диск, т.к. в устройство уже загружен диск.	Сначала извлеките один диск, а потом загружайте другой.
	Вы загружаете диск не той стороной.	Загружайте диск рабочей поверхностью вниз.
	Диск слишком загрязнен или поврежден.	Почистите диск или попробуйте загрузить другой.
	Внутри салона слишком высокая температура.	Охладите салон до нормальной температуры перед тем, как начать работать с устройством.
	Внутри устройства образовался конденсат.	Дайте влаге испариться в течение часа.
Нет звука.	Громкость установлена на минимальном уровне.	Настройте уровень громкости.
	Неправильно выполнены подключения.	Проверьте правильность подключений.
Не работают кнопки управления.	Передняя панель не зафиксирована.	Проверьте правильность установки передней панели.
	Встроенный микрокомпьютер работает некорректно из-за помех.	Проведите инициализацию системы, нажав кнопку <b>RESET</b> .
В режиме воспроизведения диска пропускаются дорожки.	Угол установки устройства превышает 30 градусов.	Измените угол установки так, чтобы он не превышал 30 градусов.
	Диск слишком загрязнен или поврежден.	Почистите диск или попробуйте загрузить другой.
Плохой прием радиостанций, не работает автоматический поиск.	Неправильная длина антенны, неправильно выполнено подключение антенны.	Проверьте правильность расположения антенны. Антенна должна быть полностью выдвинута. Проверьте качество подключения и заземления антенны.
	Слишком слабый сигнал станции.	Проведите поиск радиостанций вручную.



Ваше устройство спроектировано и изготовлено из высококачественных материалов и компонентов, которые можно утилизировать и использовать повторно.

Если товар имеет символ с зачеркнутым мусорным ящиком на колесах, это означает, что товар соответствует Европейской директиве 2002/96/ЕС.

Ознакомьтесь с местной системой раздельного сбора электрических и электронных товаров. Соблюдайте местные правила.

Утилизируйте старые устройства отдельно от бытовых отходов. Правильная утилизация вашего товара позволит предотвратить возможные отрицательные последствия для окружающей среды и человеческого здоровья.

## Общие характеристики

Напряжение питания: постоянный ток 11-14 В (на корпусе «—»)

Сопrotивление нагрузки: 4 Ом

Выходная мощность: 50 Вт х 4

Потребляемый ток: не более 15 А

Диапазон рабочих температур: от 0°С до +40°С

## Жидкокристаллический дисплей

Диагональ: 4,3 дюйма

Формат: 16:9

Разрешение: 480 х 272 пикселя

Яркость: 280 кд/м<sup>2</sup>

Контрастность: 250:1

Вертикальные углы просмотра: 70°

Горизонтальные углы просмотра: 80°

## Радиоприемник

### FM

Диапазон частот: 65–74 МГц и 87,5–108 МГц

Промежуточная частота: 10,7 МГц

Чувствительность: не хуже 15 дБ (С/Ш=30дБ)

Разделение стереоканалов: 25 дБ при 1 кГц

Отношение сигнал/шум: 50 дБ

### AM (CB)

Диапазон частот: 522 – 1620 кГц

Промежуточная частота: 450 кГц

Чувствительность: не хуже 45 дБ

Отношение сигнал/шум: 40 дБ

## Проигрыватель дисков

Поддерживаемые форматы дисков: DVD, VCD, CD-DA, CD-R/RW

Поддерживаемые форматы записи: JPEG/MPEG2,4/MP3/WMA/DVIX 3, 5

Отношение сигнал/шум: 60 дБ

Полоса звуковых частот: 20 Гц – 16 кГц

## Поддержка USB/SD/MMC

Версия USB: USB2.0

Максимальный объем USB: 1 Гб

Тип карты: SD/MMC

Максимальный объем карты: 4 Гб

### ПРИМЕЧАНИЕ:

*В соответствии с проводимой политикой постоянного совершенствования технических характеристик и дизайна возможно внесение изменений без предварительного уведомления.*

Благодарим Вас за выбор техники SUPRA.

Компания-производитель оставляет за собой право вносить изменения в конструкцию, дизайн и комплектацию товара без предварительного уведомления.

**Производитель:** СУПРА ТЕХНОЛОДЖИС ЛИМИТЕД

16/Ф., Винсом Хаус, 73 Виндхэм Стрит, Централ, Гонг Конг (HK), Китай.

Сделано в Китае.

Товар не подлежит обязательной сертификации.

Срок службы изделия: 3 года

Гарантийный срок: 1 год

**Список сервисных центров прилагается (см. вкладыш)**

Компания-производитель оставляет за собой право, без предварительного уведомления, вносить изменения в список авторизованных сервисных центров, включая изменения адресов и телефонов существующих. Адрес ближайшего СЦ вы можете узнать по телефону горячей линии 8-800-100-333-1 или на сайте [www.supra.ru](http://www.supra.ru), а так же отправив запрос на [supra@supra.ru](mailto:supra@supra.ru)



**SUPRA**