

SWITEL

SWISS BRAND 

DAMPFSTERILISATIONS-AUTOMAT
AUTOMATE DE STÉRILISATION À VAPEUR
STERILIZZATORE A VAPORE
AUTOMATIC STEAM STERILIZER

BF600



Bedienungsanleitung
Mode d'emploi
Istruzioni per l'uso
Operating Instructions

- D**
- F**
- I**
- GB**

SWITEL

Bedienungsanleitung	3
Mode d'emploi	9
Istruzioni per l'uso	15
Operating Instructions	21

D

F

I

GB

1 Wichtige Sicherheitshinweise

1. Lesen Sie die Bedienhinweise sorgfältig durch und bewahren Sie diese zur zukünftigen Verwendung sicher auf.
2. Das Gerät ist kein Spielzeug! Halten Sie Kinder von dem Gerät fern und bewahren Sie es an einer für Kinder unerreichen Stelle auf.
3. Kinder sind sich der Gefahren elektrischer Geräte nicht bewusst. Lassen Sie Kinder daher nie unbeaufsichtigt mit dem Gerät allein.
4. Die Netzspannung muss mit den Angaben auf dem Typenschild, auf der Geräteunterseite, übereinstimmen. Das Gerät darf nur mit Wechselstrom betrieben werden.
5. Achten Sie darauf, dass die Versorgungsleitung sicher verlegt ist.
6. Das Gerät nach der Verwendung und vor jeder Reinigung vom Netz trennen.



Achtung: Der Behälter und der darin erzeugte Dampf wird während des Gebrauchs heiß.

7. Während des Sterilisierungsvorgangs tritt heißer Wasserdampf aus dem oberen Bereich des Deckels aus. Bitte sorgen Sie dafür, dass in der Nähe keine Haushaltsgeräte stehen, die beschädigt werden könnten.
8. Das Gerät schaltet sich automatisch ab. Warten Sie einige Minuten, bevor Sie den Deckel entfernen. Sie müssen ca. 10 Minuten warten, bevor Sie das Gerät erneut benutzen können.
9. Trennen Sie das Gerät nicht vom Netz, bevor der Sterilisierungsvorgang beendet ist.
10. Die Flaschen können nach dem Sterilisationsvorgang sehr heiß sein. Nehmen Sie sie vorsichtig aus dem Gerät. Innerhalb der Flaschen und des Geräts kann kondensiertes Wasser vorhanden sein.
11. Es wird empfohlen, dass Flaschen und Schnuller erneut sterilisiert werden, wenn der Zeitraum der letzten Sterilisierung 24 Stunden überschreitet.
12. Das Gerät darf zur Reinigung nicht in Wasser eingetaucht werden.

2 Bestimmungsgemäße Verwendung

Das Gerät ist geeignet zur Sterilisierung von Babyflaschen, Schnullern und deren Zubehör. Jede andere Verwendung gilt als nicht bestimmungsgemäß. Eigenmächtige Veränderungen oder Umbauten sind nicht zulässig. Öffnen Sie das Gerät in keinem Fall selbst und führen Sie keine eigenen Reparaturversuche durch.

3 Bedienelemente

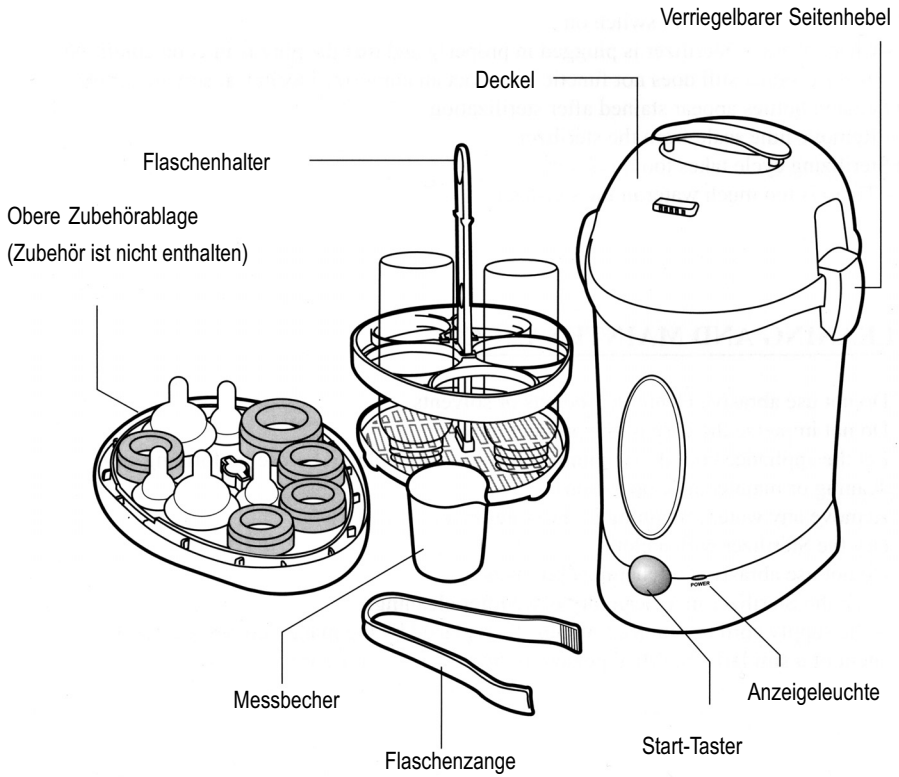

Das Gerät kann 4 - 5 Flaschen mit Zubehör innerhalb von 10 bis 12 Minuten sterilisieren.

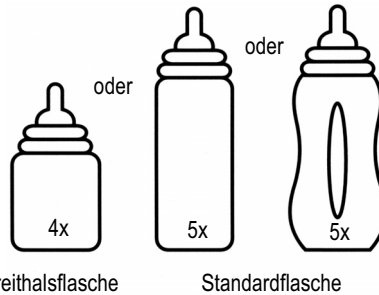

Achtung: Der Behälter und der darin erzeugte Dampf erwärmen sich während des Gebrauchs stark. Außerhalb der Reichweite von Kindern aufbewahren. Das Gerät ist kein SPIELZEUG! Das Gerät nicht in Wasser eintauchen. Das Gerät nur auf trockenen, harten, ebenen und hitzebeständigen Flächen betreiben. Nach dem Gebrauch Netzstecker ziehen. Vor Gebrauch bitte prüfen, ob die Netzspannung den Angaben auf dem Typenschild auf der Geräteunterseite entspricht.

4 Flaschenhalter zusammenbauen

1. Haltestab (2) in untere Basis (3) einrasten.
2. Flaschenhalter (1) über den Haltestab (2) stülpen und bis auf die Markierung (4) schieben.

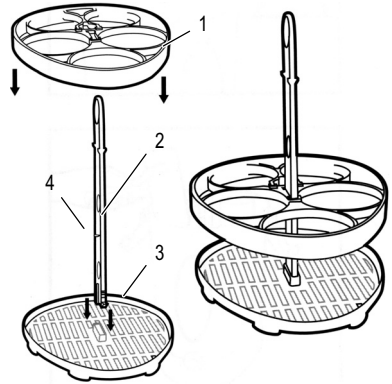

5 Verwendung

1. Befüllen Sie den Messbecher bis zur Markierung mit ca. 60 bis 70 ml Frischwasser.

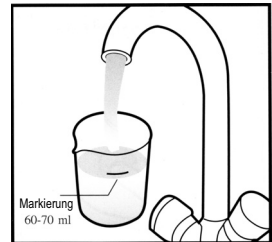

2. Füllen Sie den Inhalt des Messbechers in das Gefäß.

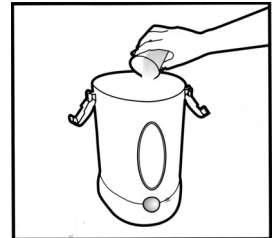

3. Stellen Sie den Flaschenhalter in das Gefäß.

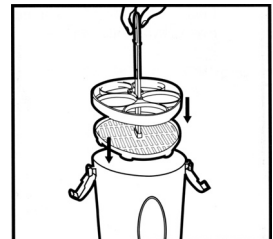

D

4. Stellen Sie die Flaschen mit der Öffnung nach unten in das Gefäß.

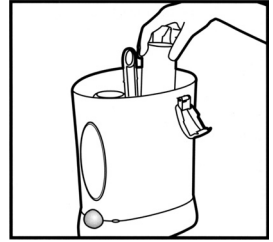

5. Legen Sie das Zubehör in die obere Zubehörablage und setzen Sie diese in das Gerät. Anschließend setzen Sie den Deckel auf das Gerät.

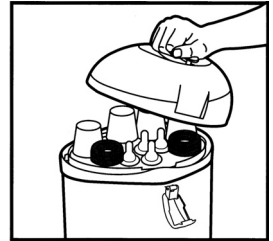

6. Schließen Sie den Deckel mit den verriegelbaren Seitenhebeln.

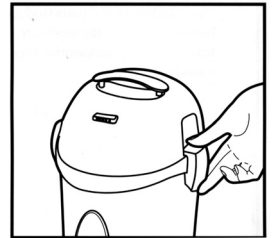

7. Drücken Sie den Start-Taster, um den Sterilisierungsvorgang zu starten. Das Gerät schaltet automatisch ab, wenn der Vorgang beendet ist (nach ca. 10 bis 12 Minuten). Die Zeit ist abhängig von der Anzahl der Flaschen.

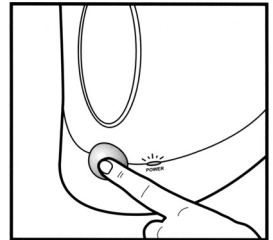

8. Öffnen Sie das Gerät nicht während des Sterilisierungsvorgang. Lassen Sie das Gerät 5 bis 7 Minuten abkühlen, bevor Sie die Flaschen und das Zubehör ausräumen.

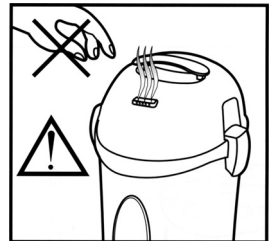

- Verwenden Sie die Flaschenzange, um die Flaschen aus dem Gefäß zu entnehmen.

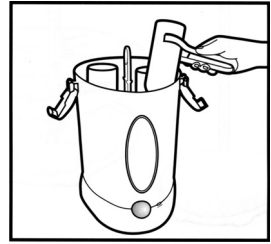

Reinigung und Wartung

- Das Gerät vor der Reinigung stets vom Netz trennen und das restliche Wasser ausgießen.
- Das Gerät nicht in Wasser eintauchen.
- Keine Scheuermittel zur Reinigung verwenden.
- Sie sollten das Gerät mit einem Tuch trocknen.
- Kalkablagerungen können sich auf der Heizplatte absetzen und die Heizleistung reduzieren. Lassen Sie die Heizplatte abkühlen und füllen Sie 50 ml Essig in das Gefäß. Lassen Sie die Heizplatte über Nacht mit Essig bedeckt stehen. Reinigen Sie die Heizplatte sowie alle Kunststoffteile mit einem feuchten Tuch.
- Bewahren Sie das Gerät nach der Reinigung an einem trockenen Platz auf.

6 Entsorgung

Wollen Sie Ihr Gerät entsorgen, bringen Sie es zur Sammelstelle Ihres kommunalen Entsorgungsträgers (z. B. Wertstoffhof). Nach dem Elektro- und Elektronikgerätegesetz sind Besitzer von Altgeräten gesetzlich verpflichtet, alte **Elektro- und Elektronikgeräte** einer getrennten Abfallerfassung zuzuführen. Das Symbol bedeutet, dass Sie das Gerät auf keinen Fall in den Hausmüll werfen dürfen!



Gefährdung von Gesundheit und Umwelt durch Akkus und Batterien!

Akkus und Batterien nie öffnen, beschädigen, verschlucken oder in die Umwelt gelangen lassen. Sie können giftige und umweltschädliche Schwermetalle enthalten. Sie sind gesetzlich verpflichtet, Akkus und Batterien beim batterievertreibenden Handel sowie bei zuständigen Sammelstellen, die entsprechende Behälter bereitstellen, sicher zu entsorgen. Die Entsorgung ist unentgeltlich. Die Symbole bedeuten, dass Sie Akkus und Batterien auf keinen Fall in den Hausmüll werfen dürfen und sie über Sammelstellen der Entsorgung zugeführt werden müssen.



Verpackungsmaterialien entsorgen Sie entsprechend den lokalen Vorschriften.

7 Garantie

SWITEL - Geräte werden nach den modernsten Produktionsverfahren hergestellt und geprüft. Ausgesuchte Materialien und hoch entwickelte Technologien sorgen für einwandfreie Funktion und lange Lebensdauer. Die Garantie gilt nicht für die in den Produkten verwendeten Batterien, Akkus oder Akkupacks. Die Garantiezeit beträgt 24 Monate, gerechnet vom Tage des Kaufs.

Innerhalb der Garantiezeit werden alle Mängel, die auf Material- oder Herstellungsfehler zurückzuführen sind, kostenlos beseitigt. Der Garantieanspruch erlischt bei Eingriffen durch den Käufer oder durch Dritte. Schäden, die durch unsachgemäße Behandlung oder Bedienung, natürliche Abnutzung, durch falsches Aufstellen oder Aufbewahren, durch unsachgemäßen Anschluss oder Installation sowie durch höhere Gewalt oder sonstige äußere Einflüsse entstehen, fallen nicht unter die Garantieleistung. Wir behalten uns vor, bei Reklamationen die defekten Teile auszubessern, zu ersetzen oder das Gerät auszutauschen. Ausgetauschte Teile oder ausgetauschte Geräte gehen in unser Eigentum über. Schadenersatzansprüche sind ausgeschlossen, soweit sie nicht auf Vorsatz oder grober Fahrlässigkeit des Herstellers beruhen.

Sollte Ihr Gerät dennoch einen Defekt innerhalb der Garantiezeit aufweisen, wenden Sie sich bitte unter Vorlage Ihrer Kaufquittung ausschließlich an das Geschäft, in dem Sie Ihr SWITEL - Gerät gekauft haben. Alle Gewährleistungsansprüche nach diesen Bestimmungen sind ausschließlich gegenüber Ihrem Fachhändler geltend zu machen. Nach Ablauf von zwei Jahren nach Kauf und Übergabe unserer Produkte können Gewährleistungsrechte nicht mehr geltend gemacht werden.

Konformitätserklärung

Für die komplette Konformitätserklärung nutzen Sie bitte den kostenlosen Download von unserer Website www.switel.com.



Hotline

Bei technischen Problemen können Sie sich an unsere Service-Hotline unter Tel. 0900 00 1675 innerhalb der Schweiz (Kosten Swisscom bei Drucklegung: CHF 2.60/min) wenden.

1 Consignes importantes de sécurité

1. Lisez soigneusement et à fond les indications d'emploi et conservez-les de manière sûre pour vous en servir ultérieurement.
2. L'appareil n'est pas un jouet ! Faites en sorte que l'appareil ne soit pas à portée des enfants et conservez-le dans un endroit inaccessible à ces derniers.
3. Les enfants ne sont pas conscients des dangers causés par les appareils électriques. Ne laissez donc jamais les enfants sans surveillance avec l'appareil.
4. La tension du secteur doit correspondre aux données indiquées sur la plaque signalétique placée sous l'appareil. L'appareil ne doit être branché que sur du courant alternatif.
5. Veillez à ce que le câble d'alimentation soit posé de manière sûre.
6. Retirer l'appareil du secteur après son emploi et avant chaque nettoyage.



Attention : La cuve et la vapeur qui s'y produit sont brûlants pendant l'emploi.

7. Pendant la stérilisation, de la vapeur d'eau brûlante sort de la partie supérieure du couvercle. Veuillez faire en sorte qu'aucun appareil ménager, pouvant être endommagé, ne se trouve dans les environs.
8. L'appareil se débranche automatiquement. Attendez quelques minutes avant d'ouvrir le couvercle. Vous devez attendre env. 10 minutes avant de pouvoir vous servir à nouveau de l'appareil.
9. Ne séparez pas l'appareil du réseau avant que la stérilisation soit terminée.
10. Les biberons peuvent être brûlants après la stérilisation. Retirez-les prudemment de l'appareil. De l'eau condensée peut se trouver à l'intérieur des biberons et de l'appareil.
11. Il est recommandé de renouveler la stérilisation des biberons et des tétines si le temps écoulé depuis la dernière stérilisation dépasse les 24 heures.
12. Ne pas plonger l'appareil dans l'eau pour le nettoyer.

2 Utilisation de l'appareil conformément à son usage

L'appareil convient à la stérilisation de biberons pour bébé, de tétines et de leurs accessoires. Toute autre utilisation est considérée comme non conforme à son usage. Des modifications ou changements effectués d'un propre gré ne sont pas autorisés. N'ouvrez en aucun cas l'appareil et ne tentez pas de le réparer vous-même.

3 - Éléments de manipulation -

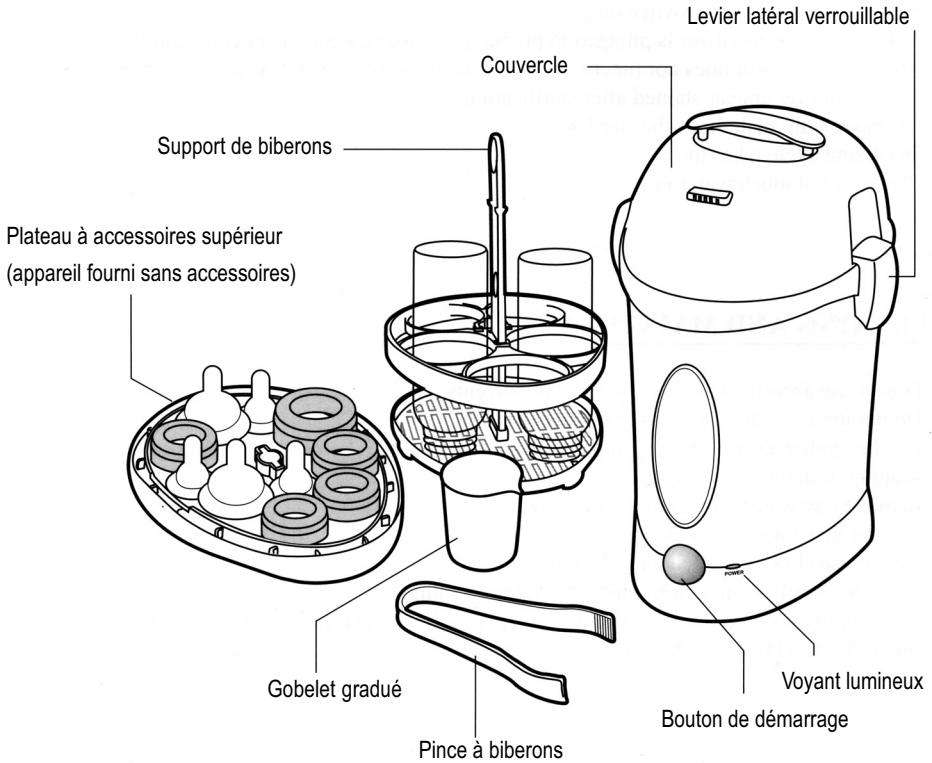

L'appareil peut stériliser 4 - 5 biberons avec accessoires en l'espace de 10 à 12 minutes.

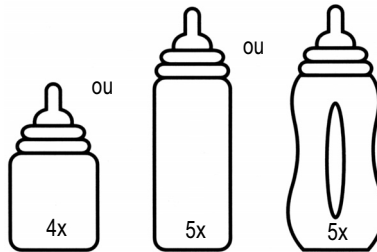

Biberon à col large

Biberon standard



Attention : La cuve et la vapeur qui s'y produit s'échauffent fortement pendant l'emploi. Conserver l'appareil hors de portée des enfants. L'appareil n'est pas un JOUET ! Ne pas plonger l'appareil dans l'eau. N'utiliser l'appareil que sur des surfaces sèches, dures, planes et résistant à la chaleur. Retirer la fiche de secteur après emploi. Avant de se servir de l'appareil, contrôler si la tension du secteur correspond aux données indiquées sur la plaque signalétique placée sous l'appareil.

4 Monter le support de biberons

1. Faire s'enclencher la tige de retenue (2) dans la base inférieure (3).
2. Enfiler le support de biberons (1) sur la tige de retenue (2) et le pousser jusqu'au repère (4).

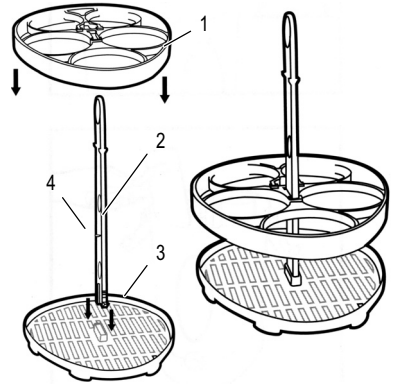

5 Utilisation

1. Remplissez le gobelet gradué jusqu'au repère avec env. 60 à 70 ml d'eau fraîche.

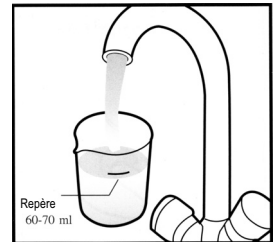

2. Versez le contenu du gobelet gradué dans la cuve.

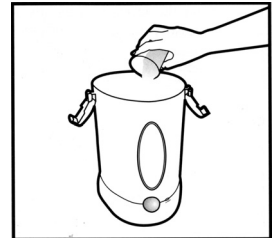

3. Mettez le support de biberons dans la cuve.

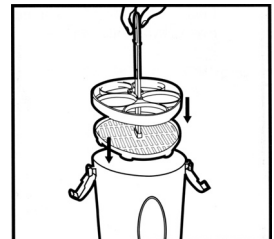

F

4. Mettez les biberons dans la cuve en tournant l'ouverture vers le bas.

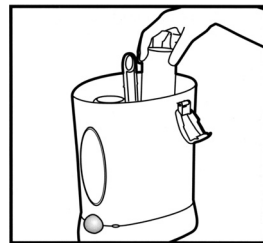

5. Posez les accessoires sur le plateau à accessoires supérieur et placez celui-ci dans l'appareil. Posez ensuite le couvercle sur l'appareil.



6. Fermez le couvercle avec les leviers latéraux verrouillables.



7. Appuyez sur le bouton de démarrage pour commencer la stérilisation. L'appareil s'arrête automatiquement quand l'opération est terminée (au bout d'env. 10 à 12 minutes). Le temps dépend du nombre de biberons.

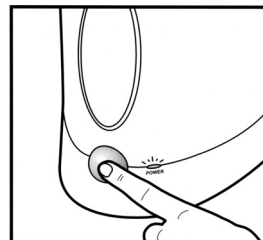

8. N'ouvrez pas l'appareil pendant la stérilisation. Laissez refroidir l'appareil 5 à 7 minutes avant de ranger les biberons et les accessoires.



9. Servez-vous de la pince à biberons pour retirer les biberons de la cuve.

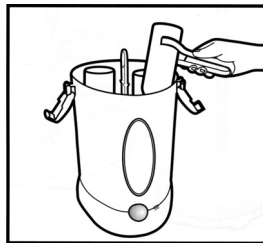

Nettoyage et entretien

1. Toujours retirer l'appareil du réseau avant de le nettoyer et jeter le reste d'eau.
2. Ne pas plonger l'appareil dans l'eau.
3. Ne pas utiliser d'abrasifs pour le nettoyage.
4. Il est recommandé de sécher l'appareil avec un torchon.
5. Des dépôts calcaires peuvent se déposer sur la plaque chauffante et diminuer la puissance calorifique. Laissez refroidir la plaque chauffante et remplissez la cuve de 50 ml de vinaigre. Laissez la plaque chauffante recouverte de vinaigre pendant la nuit. Nettoyez la plaque chauffante ainsi que toutes les pièces en matière plastique avec un chiffon humide.
6. Conservez l'appareil après le nettoyage dans un endroit sec.

Cet appareil répond aux exigences de la directive de l'UE. Vous pouvez télécharger gratuitement la déclaration de conformité complète sur notre site Internet www.switel.com.

6 Élimination

Si vous voulez vous séparer de votre appareil, veuillez l'apporter au centre de collecte de l'organisme d'élimination des déchets de votre commune (par ex. centre de recyclage). D'après la loi relative aux appareils électriques et électroniques, les propriétaires d'appareils usagés sont tenus de mettre tous leurs **appareils électriques et électroniques** dans un collecteur séparé. L'icône ci-contre signifie que vous ne devez en aucun cas jeter votre appareil dans les ordures ménagères !



Mise en danger de l'homme et pollution de l'environnement causées par les piles et les piles rechargeables !



Ne jamais ouvrir, endommager, avaler les piles et les piles rechargeables ou les faire parvenir dans l'environnement. Elles peuvent contenir des métaux lourds toxiques et polluants. Vous êtes tenus par la loi d'éliminer vos piles et piles rechargeables auprès d'un revendeur de piles ainsi qu'auprès de centres de collecte responsables de leur élimination qui mettent des conteneurs adéquats à disposition. L'élimination des piles est gratuite. L'icône ci-contre signifie que vous ne devez en aucun cas jeter les piles et les piles rechargeables dans les ordures ménagères, mais que vous devez les éliminer auprès de centres de collecte.

Éliminez les **fournitures d'emballage** conformément au règlement local.

7 - Garantie -

Les appareils SWITEL sont fabriqués selon les procédés les plus modernes et sont contrôlés. Des matériels sélectionnés et des technologies de pointe ont pour effet un fonctionnement irréprochable et une longue durée de vie. La garantie n'est pas valable pour les piles, les piles rechargeables ou les packs de piles utilisés dans les produits. La durée de la garantie est de 24 mois à partir de la date d'achat.

Pendant la durée de la garantie, tous les défauts dus à des vices de matériel ou de fabrication seront éliminés gratuitement. Le droit à la garantie expire en cas d'intervention de l'acheteur ou de tiers. Les dommages provenant d'un maniement ou d'une manipulation incorrects, d'une usure naturelle, d'une mauvaise mise en place ou d'une mauvaise conservation, d'un raccordement ou d'une installation incorrects ainsi que d'un cas de force majeure ou autres influences extérieures sont exclus de la garantie. En cas de réclamations, nous nous réservons le droit de réparer, de remplacer les composants défectueux ou d'échanger l'appareil. Les composants remplacés ou les appareils échangés deviennent notre propriété. Les demandes de dommages et intérêts sont exclues tant qu'elles ne reposent pas sur l'intention ou une négligence grossière du fabricant.

Si votre appareil devait malgré tout présenter une défectuosité pendant la période de garantie, veuillez vous adresser exclusivement au magasin où vous avez acheté votre appareil SWITEL en présentant votre quittance d'achat. Vous ne pouvez faire valoir vos droits à la garantie selon ces dispositions qu'auprès de votre revendeur. Deux ans après l'achat et la remise de nos produits, il n'est plus possible de faire valoir les droits à la garantie.

Déclaration de conformité

Pour obtenir la déclaration intégrale de conformité, veuillez vous servir du téléchargement gratuit sur notre site Internet www.switel.com.



Hotline

S'il s'agit de problèmes techniques, vous pouvez vous adresser à notre hotline de service en Suisse au numéro de tel. 0900 00 1675 (frais Swisscom à la date d'impression de ce manuel : CHF 2.60/min).

1 Indicazioni di sicurezza importanti

1. Leggete con attenzione le seguenti indicazioni sull'uso e conservatele in un luogo sicuro per futura consultazione.
2. L'apparecchio non è un giocattolo! Tenete lontano i bambini dall'apparecchio e conservatelo in un luogo non accessibile ai bambini.
3. I bambini non sanno riconoscere i pericoli legati all'uso di apparecchi elettrici. Non lasciate pertanto mai i bambini senza sorveglianza in prossimità dell'apparecchio.
4. La tensione di rete sul luogo deve essere conforme alle indicazioni riportate sulla targhetta di modello applicata sul lato inferiore dell'apparecchio. L'apparecchio va messo in funzione solo con corrente alternata.
5. Assicuratevi che la posa della linea di alimentazione risulti eseguita in modo corretto e sicuro.
6. Scollegate l'apparecchio dalla rete alla fine dell'utilizzo e sempre prima di pulirlo.



Attenzione: Tenete presente che sia il recipiente sia il vapore che si forma al suo interno si surriscaldano durante l'uso.

7. Durante la procedura di sterilizzazione, dalla parte superiore del coperchio si verifica la fuoriuscita di vapore acqueo surriscaldato. È importante non posizionare altri elettrodomestici nelle vicinanze dell'apparecchio, in modo da escluderne un possibile danneggiamento.
8. L'apparecchio si spegne automaticamente. Attendete alcuni minuti prima di rimuovere il coperchio. Prima di poter invece riutilizzare l'apparecchio è necessario attendere ca. 10 minuti.
9. Evitate di scollegare l'apparecchio dalla presa di rete prima che la procedura di sterilizzazione risulti conclusa.
10. Anche dopo la procedura di sterilizzazione, i biberon possono risultare molto caldi. Prelevateli pertanto dall'apparecchio con cautela. All'interno sia dei biberon che dell'apparecchio è possibile la presenza di acqua condensata.
11. Nel caso in cui dall'ultima sterilizzazione risultino già trascorse più di 24 ore, si consiglia di sottoporre biberon e succhietti ad una nuova sterilizzazione.
12. Evitate di immergere l'apparecchio in acqua neanche durante la pulizia.

2 Impiego conforme agli usi previsti

L'apparecchio è previsto per la sterilizzazione di biberon per neonati, succhietti e rispettivi accessori. Qualsiasi altro impiego è considerato come non conforme agli usi previsti. Non sono consentite modifiche o trasformazioni non autorizzate. Non aprite per nessuna ragione l'apparecchio autonomamente, né procedete a riparazioni di propria iniziativa.

3 Elementi di comando

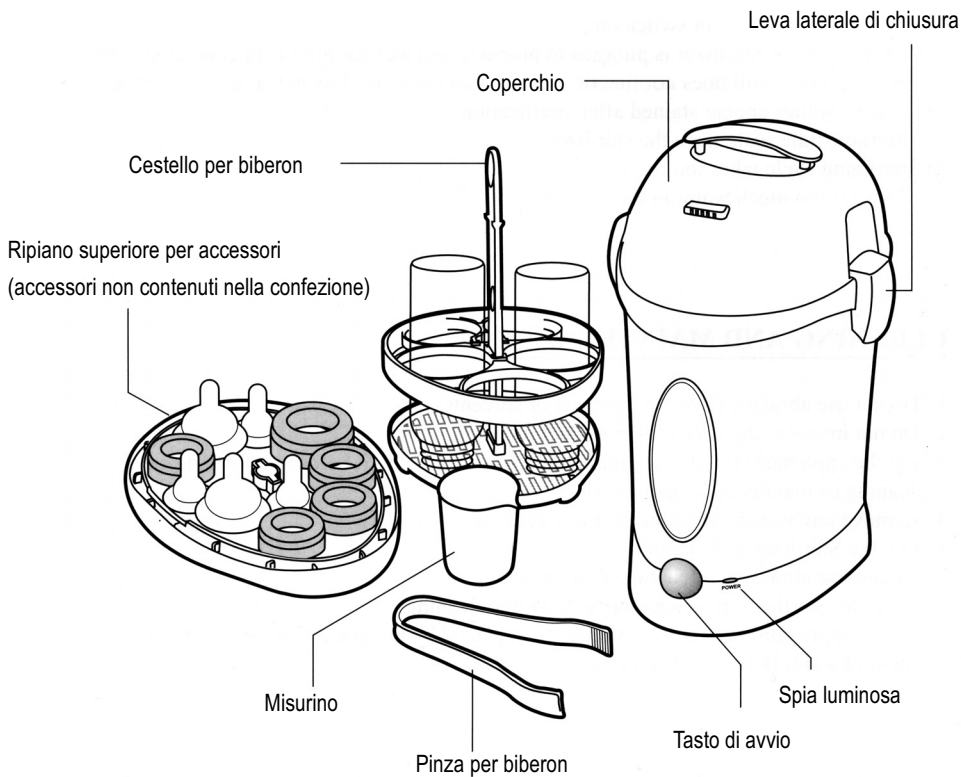

L'apparecchio è in grado di sterilizzare
4 - 5 biberon e rispettivi accessori in
10-12 minuti.

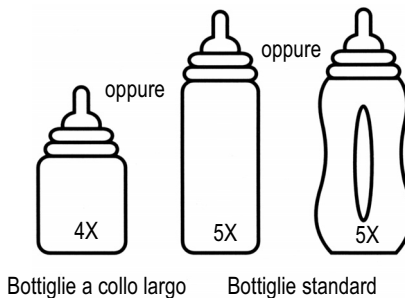

Attenzione: Il recipiente e il vapore generato al suo interno si surriscaldano fortemente durante l'impiego. Tenete pertanto lontano l'apparecchio dalla portata dei bambini. L'apparecchio non è un giocattolo! Non immergete mai l'apparecchio in acqua. Utilizzate l'apparecchio su superfici asciutte, stabili, piane e resistenti al calore. Tirate sempre la spina dopo l'uso. Verificate prima dell'utilizzo se la tensione di rete sul luogo corrisponde alle indicazioni riportate sulla targhetta di modello applicata sul lato inferiore dell'apparecchio.

4 Assemblare il cestello per biberon

1. Introducete l'asta di tenuta (2) nella base inferiore (3) facendola scattare in posizione.
2. Infilate il porta biberon (1) sull'asta di tenuta (2) e spingetelo fino alla rispettiva marcatura (4).

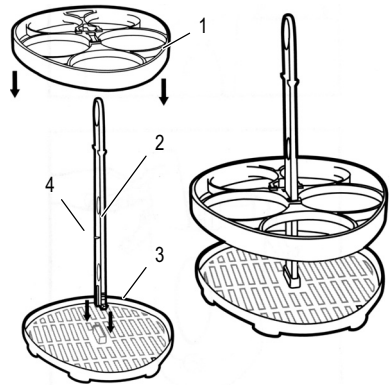

5 Impiego

1. Riempite il misurino con ca. 60-70 ml di acqua pulita fino a toccare la marcatura.

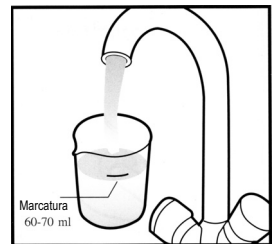

2. Versate il contenuto del misurino nel recipiente.

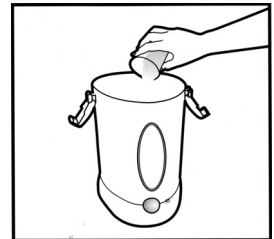

3. Posizionate il cestello per biberon nel recipiente.

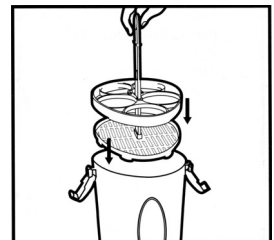

4. Posizionate i biberon dentro al recipiente con l'apertura rivolta verso il basso.

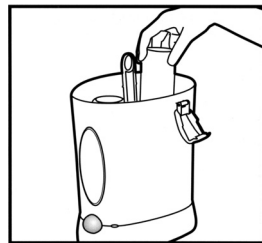

5. Mettete gli accessori nell'apposito ripiano per accessori superiore e inserite quindi il ripiano nell'apparecchio. Richiudete il recipiente con il coperchio.



6. Fissate il coperchio con le leve laterali di blocco.



7. Premete il tasto di avvio per dare appunto inizio alla procedura di sterilizzazione. L'apparecchio si spegne automaticamente una volta conclusa l'operazione (dopo ca. 10-12 minuti). La durata dipende dal numero di biberon da trattare.

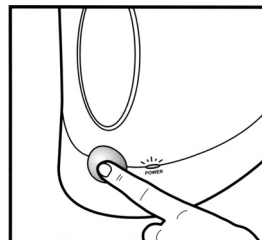

8. Non aprite l'apparecchio durante la procedura di sterilizzazione. Lasciate raffreddare l'apparecchio per 5-7 minuti prima di prelevare i biberon e gli accessori.



9. Servitevi dell'apposita pinza per prelevare i biberon dal recipiente.

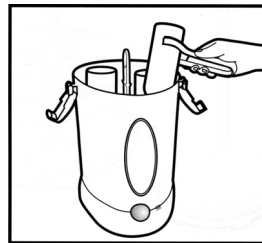

Pulizia e manutenzione

1. Prima di pulirlo, scollegate sempre l'apparecchio dalla rete ed eliminate tutta l'acqua residua.
2. Non immergete mai l'apparecchio in acqua.
3. Evitate l'uso di detergenti abrasivi.
4. Asciugate l'apparecchio con un panno.
5. Sulla piastra riscaldante è possibile osservare la formazione di depositi di calcare che comportano una riduzione della capacità riscaldante dell'apparecchio. Lasciate raffreddare la piastra riscaldante e aggiungete 50 ml di aceto nel recipiente. Lasciate agire per una notte l'aceto sulla piastra riscaldante. Ripulite quindi la piastra riscaldante e tutte le parti di plastica con un panno umido.
6. Una volta pulito, conservate l'apparecchio in un luogo asciutto.

6 Smaltimento

Procedete allo smaltimento dell'apparecchio esaurito consegnandolo presso uno dei punti di raccolta istituiti dalla propria società di smaltimento rifiuti comunale (ad es. centro di riciclo materiali). Secondo quanto previsto dalla legge sugli apparecchi elettrici ed elettronici, i proprietari di apparecchi esauriti sono tenuti alla consegna di tutti gli **apparecchi elettrici ed elettronici** presso un centro di rilievo rifiuti in raccolta differenziata. Il simbolo indica che non è assolutamente consentito smaltire l'apparecchio assieme ai normali rifiuti domestici! **Accumulatori e batterie possono provocare danni alla salute e all'ambiente!**

Non aprite, danneggiate, ingerite o disperdete nell'ambiente accumulatori e batterie. Questi possono contenere metalli pesanti nocivi e dannosi per l'ambiente. Per legge sussiste l'obbligo di consegnare accumulatori e batterie presso i rivenditori di batterie utilizzando gli appositi contenitori di raccolta e provvedendo in tal modo al corretto smaltimento. Lo smaltimento è gratuito. I simboli indicano che non è assolutamente consentito gettare accumulatori e batterie nei rifiuti domestici, consegnandoli invece ai fini dello smaltimento nei rispettivi punti di raccolta.

Smaltite **confezioni ed imballaggi** in base a quanto indicato dalle norme in vigore a livello locale.



7 Garanzia

Gli apparecchi SWITEL sono costruiti e collaudati in osservanza dei processi di produzione più moderni. L'impiego di materiali selezionati e tecnologie altamente sviluppate sono garanti di una perfetta funzionalità e lunga durata in vita. La garanzia non si estende a pile, batterie ricaricabili o gruppi batteria utilizzati all'interno degli apparecchi. Il periodo di garanzia ricopre 24 mesi a partire dalla data di acquisto.

Entro il periodo di garanzia si procederà all'eliminazione gratuita di tutti i guasti dovuti a difetti di materiale o produzione. Il diritto di garanzia cessa in caso di interventi da parte dell'acquirente o di terzi. Danni derivanti da un impiego o esercizio non conforme agli usi previsti, a naturale usura, a errato montaggio o errata conservazione, a collegamento o installazione impropri, dovuti a forza maggiore o ad altri influssi esterni non sono coperti da garanzia. In qualità di produttore ci riserviamo il diritto, in caso di reclami, di riparare o sostituire le parti difettose o di rimpiazzare l'apparecchio. Parti o apparecchi sostituiti passano di nostra proprietà. Sono esclusi diritti di risarcimento per danni qualora non siano dovuti a intenzione o colpa grave del costruttore.

Nel caso in cui il presente apparecchio dovesse ciò nonostante presentare un difetto durante il periodo di garanzia, si prega di rivolgersi esclusivamente al negozio di rivendita dell'apparecchio SWITEL assieme al relativo scontrino di acquisto. In base alle presenti disposizioni, tutti i diritti di garanzia dovranno essere fatti valere esclusivamente nei confronti del rivenditore autorizzato. Decorso il termine di due anni dalla data di acquisto e consegna dei nostri prodotti non sarà più possibile fare valere alcun diritto di garanzia.

Dichiarazione di conformità

Per la dichiarazione di conformità completa si prega di voler usufruire del servizio gratuito di download dal nostro sito web www.switel.com.



Linea di assistenza tecnica

In caso di problemi tecnici è possibile rivolgersi alla nostra linea di assistenza tecnica chiamando al numero 0900 00 1675 valido per la Svizzera (spese da rete Swisscom alla data di stampa: CHF 2.60/min).

1 Important Safety Information

1. Read these operating instructions carefully and keep in a safe place for future reference.
2. The appliance is not a toy! Keep children away and store the appliance out of the reach of children.
3. Children are unaware of the dangers of electrical appliances. Never leave children unattended while the appliance is within reach.
4. Make sure the mains voltage matches the specifications on the nameplate at the bottom of the appliance. Run the appliance on AC voltage only.
5. Check that the mains lead is laid securely.
6. Unplug the appliance from the mains after use and before cleaning it.



Attention: The container and the steam in it become hot during operation.

7. While sterilising, hot steam will escape from the top part of the lid. Mind to keep away any household equipment that may be damaged by the steam.
8. The appliance turns off automatically. Wait a few minutes before removing the lid. You will have to wait for about 10 minutes before you can use the appliance again.
9. Do not unplug the appliance from the mains until sterilising is complete.
10. After sterilising, the bottles may be very hot. Be careful when removing them. Both the bottles and the appliance may contain condensed water.
11. It is recommended to sterilise both the bottles and teats again if they were sterilised more than 24 hours ago.
12. Do not immerse the appliance in water for cleaning.

2 Intended Use

The appliance is designed for sterilising baby bottles, including teats and accessories. Any other use is considered unintended use. Unauthorised modification or reconstruction is not permitted. Under no circumstances open the device or complete any repair work yourself.

3 Operating Elements

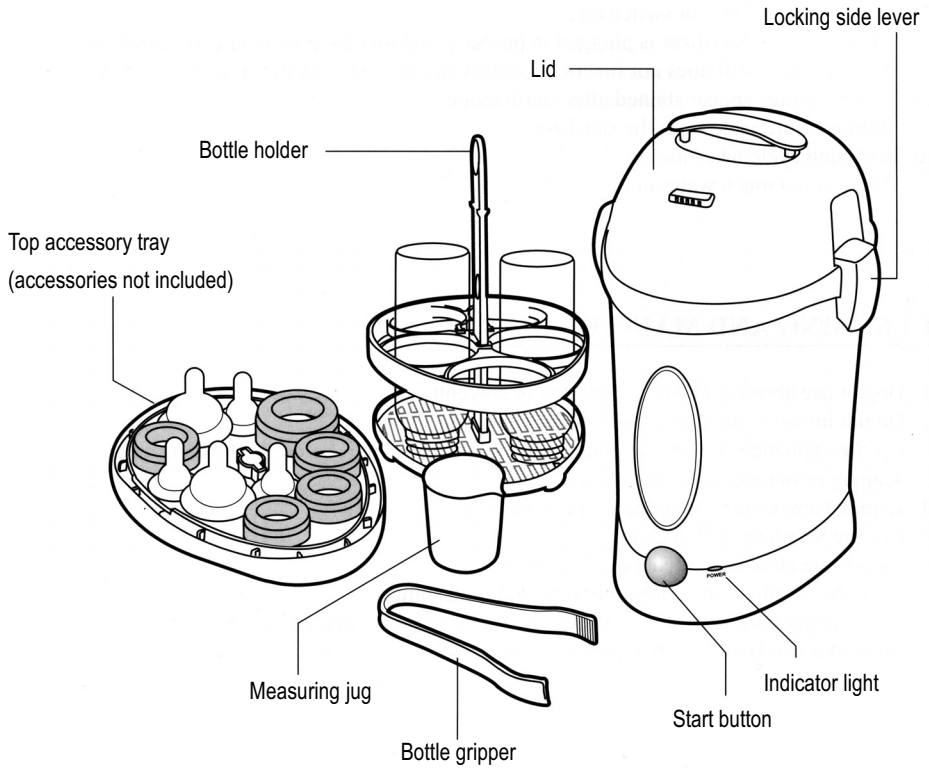

The appliance sterilises 4 - 5 bottles and accessories within 10 to 12 minutes.

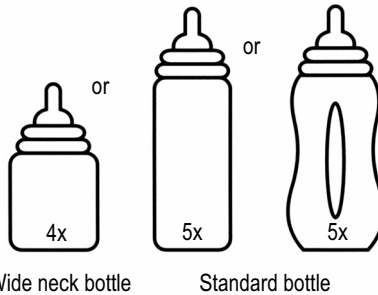

GB



Attention: The container and the steam in it become very hot during operation. Keep out of the reach of children. The appliance is not a TOY! Do not immerse in water. Operate the appliance on dry, hard, even and heat-resistant surfaces only. Unplug from the mains after use. Prior to use, check that the mains voltage matches the specifications on the nameplate at the bottom of the appliance.

4 Assembling the Bottle Holder

1. Snap the holding bar (2) into the bottom base (3).
2. Place the bottle holder (1) on the holding bar (2) and push down to the mark (4).

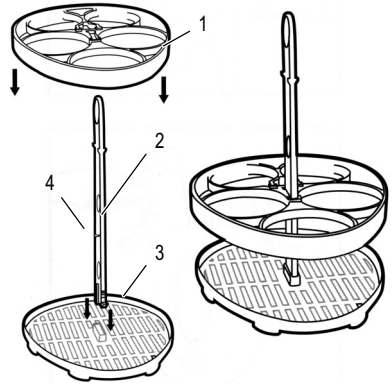

5 Use

1. Fill the measuring jug up to the mark with fresh water (approx. 60 ml to 70 ml).

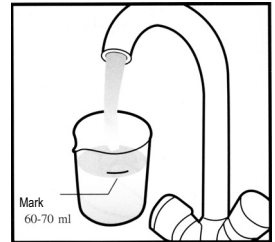

2. Tip the content of the measuring jug into the pot.

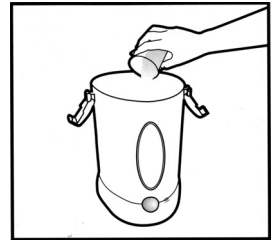

3. Place the bottle holder in the pot.

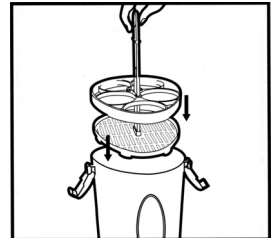

4. Turn the bottles upside down and place them in the pot.

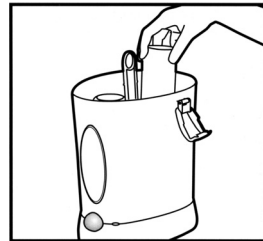

5. Put the accessories into the top accessories tray and place the tray in the appliance. Then put the lid on the appliance.



6. Snap down the locking levers on the side to close the lid.

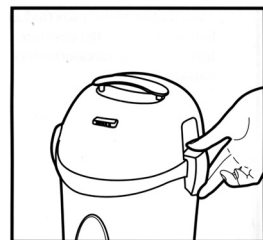

7. Press the Start button to start the steriliser. At the end of the process (i.e. after about 10 to 12 minutes) the appliance will turn itself off. The actual time depends on the number of bottles.

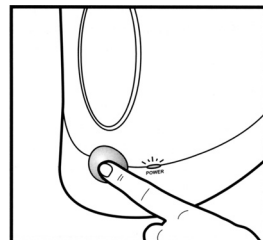

8. Do not open the appliance while sterilising is in progress. Before removing the bottles and accessories, allow the appliance to cool down for 5 to 7 minutes.



9. Use the bottle gripper to take the bottles out of the pot.

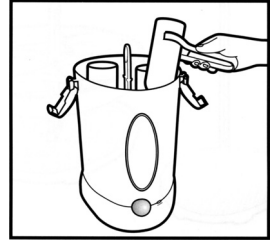

Cleaning and maintenance

1. Before cleaning the appliance, always unplug it from the mains and tip out any remaining water.
2. Do not immerse the appliance in water.
3. Do not use scouring agent for cleaning.
4. You are advised to wipe the appliance with a dry cloth.
5. Limescale may deposit on the heater plate and reduce its heat output. Allow the heater plate to cool down and pour 50 ml of vinegar into the pot. Allow the vinegar to act on the heater plate overnight. Wipe the heater plate and all plastic parts with a damp cloth.
6. After cleaning, keep the appliance in a dry place.

This appliance meets EU directive requirements. To view the complete Declaration of Conformity, please use the free download facility on our web site www.switel.com.

6 Disposal

In order to dispose of your device, take it to a collection point provided by your local public waste authorities (e.g. recycling centre). According to laws on the disposal of electronic and electrical devices, owners are obliged to dispose of old **electronic and electrical devices** in a separate waste container. The symbol indicates that the device must not be disposed of in normal domestic waste!



Risks to health and the environment from batteries!

Never open, damage or swallow batteries or allow them to pollute the environment. They could contain toxic and ecologically harmful heavy metals. You are legally obliged to dispose of batteries at the point-of-sale or authorised collection points where the corresponding containers are provided. Disposal is free of charge. The above symbols indicate that the batteries must not be disposed of in domestic waste and that they must be disposed of at an authorised collection point.



Packaging materials must be disposed of according to local regulations.

7 Guarantee

SWITEL equipment is produced and tested according to the latest production methods. Carefully selected materials and highly developed technology ensure perfect functioning and a long service life. The terms of guarantee do not apply to the batteries or power packs used in the products. The period of guarantee is 24 months from the date of purchase.

All deficiencies related to material or manufacturing errors within the period of guarantee will be redressed free of charge. Rights to claims under the terms of guarantee are annulled following tampering by the purchaser or third parties. Damage caused as the result of improper handling or operation, normal wear and tear, incorrect positioning or storage, improper connection or installation or Acts of God and other external influences are excluded from the terms of guarantee. In the case of complaints, we reserve the right to repair or replace defect parts or provide a replacement device. Replaced parts or devices become our property. Rights to compensation in the case of damage are excluded where there is no evidence of intent or gross negligence by the manufacturer.

If your device does show signs of a defect within the period of guarantee, please contact the sales outlet where you purchased the SWITEL device, producing the purchase receipt as evidence. All claims under the terms of guarantee in accordance with this agreement can only be asserted at the sales outlet. No claims under the terms of guarantee can be asserted after a period of two years from the date of purchase and hand-over of the product.

Declaration of Conformity

To view the complete Declaration of Conformity, please use the free download facility on our web site www.switel.com.



Hotline

In the case of technical problems, you can contact our hotline service, tel. 0900 00 1675 within Switzerland (Swisscom fees at time of going to print: CHF 2.60/min).

Notes

Declaration of Conformity

Diese Anlage entspricht der europäischen R&TTE Richtlinie.

Für die komplette Konformitätserklärung nutzen Sie bitte den kostenlosen Download von unserer Website www.switel.com.

Cet équipement est conforme à la directive européenne R&TTE.

Pour obtenir la déclaration de conformité intégrale, veuillez vous servir du téléchargement gratuit de notre site Internet www.switel.com.

Quest'apparecchiatura è conforme alla direttiva europea R&TTE.

Per la dichiarazione di conformità completa si prega di voler usufruire del servizio gratuito di download dal nostro sito Internet www.switel.com.

This equipment complies with the European R&TTE directive.

To view the complete Declaration of Conformity, please refer to the free download available at our web site: www.switel.com.

Service Hotline

Bei technischen Problemen können Sie sich an unsere Service-Hotline unter Tel. 0900 00 1675 innerhalb der Schweiz (Kosten Swisscom bei Drucklegung: CHF 2.60/min) wenden.

S'il s'agit de problèmes techniques, vous pouvez vous adresser à notre hotline de service en Suisse en appelant le numéro 0900 00 1675 (frais Swisscom à la date d'impression de ce manuel : CHF 2.60/min).

In caso di problemi tecnici è possibile rivolgersi alla nostra hotline di assistenza tecnica chiamando al numero 0900 00 1675 valido per la Svizzera (spese da rete Swisscom alla data di stampa: CHF 2.60 / min).

In the event of technical problems, you can contact our hotline service, Tel. 0900 00 1675 within Switzerland (cost via Swisscom at time of going to print: CHF 2.60/min).