

TAKASIMA

Спецификация

Наименование:	S-Rider
Номер товара:	SKY-007
Мощность:	DC 220V, 50/60 Гц
Потребление энергии:	120 Вт
Максимальный вес пользователя:	100 кг
Размеры (Высота x Ширина x Длина):	74 x 45 x 88
Производитель:	Shinwha Electron Co., Ltd Сделано в Корее
Вес брутто:	37 кг

TAKASIMA

Представитель ООО «Корда» по России
190103, Санкт-Петербург, ул. Дровяная, 9

Телефон: +7 (812) 363-43-33
E-mail: office@korda.spb.ru

TAKASIMA



МАССАЖЕР-НАЕЗДНИК S-RIDER
МОДЕЛЬ SKY-007



ОБРАТИТЕ ВНИМАНИЕ НА МЕРЫ БЕЗОПАСНОСТИ:

Следующая информации для безопасности пользователей и в целях предотвращения причинения вреда имуществу.

Массажер-наездник представляет собой автоматический аэробный тренажер, предназначенный для:

1. Имитации верховой езды
2. Оздоровительного эффекта быстрого и энергичного раскачивания

Меры предосторожности:

Пожалуйста, внимательно ознакомьтесь с информацией о мерах безопасности, перед тем как приступить к эксплуатации массажера. Данная инструкция поможет вам правильно и безопасно использовать аппарат.

Меры предосторожности классифицированы следующим образом: Информация по мерах предосторожности имеет большое значение для безопасного использования тренажера, ей нельзя пренебрегать.





ПРЕДУПРЕЖДЕНИЕ:

 Пренебрежение мерами предосторожности может стать причиной несчастных случаев.

ОСТОРОЖНО:

 Занятия на тренажерах могут быть опасны. Необходимо помнить о мерах предосторожности.

Обозначения мер предосторожности.

-  Данный знак указывает на то, что нужно избегать определенных действий
-  Данный знак - предупреждающий
-  Данный знак указывает на предметы, с которыми нужно быть осторожными.
-  Данный знак указывает на информацию, которой пользователь должен строго следовать.



Спасибо за покупку. Перед тем, как приступить к эксплуатации тренажера, пожалуйста, внимательно прочитайте инструкцию. Всегда храните ее в доступном месте.



Гарантийные обязательства

Данный гарантийный талон необходимо предъявить в сервисный центр с датой покупки, указанной в нем.

Бесплатный ремонт предоставляется в течение периода срока действия гарантии в следующих случаях:

1. Если повреждение или дефект обнаружены во время покупки;
2. Если поломка или повреждение происходят во время эксплуатации тренажера согласно руководству пользователя;
3. Когда в тренажере обнаруживаются поломки, которые входят в список повреждений, возникших не по вине потребителя

Платный ремонт осуществляется в следующих случаях (даже если действует гарантийный период):

1. В случае, если одна из деталей потеряна или повреждена в следствие несанкционированной разборки тренажера
2. Когда повреждение является следствием падения или опрокидывания тренажера
3. Когда повреждение вызвано стихийным бедствием (пожар, землетрясение, гроза, наводнение)или резким перепадом электрического напряжения
4. Когда повреждение возникает во время коммерческого или любого другого использования, кроме домашнего
5. Если повреждение возникает в результате неправильного включения или выключения тренажера из сети, или вследствие других ошибок пользователя

Срок гарантии - 2 года

Производитель: Shinwha Electron Co., LTD.

Информация/Консультация: +82-70-8859-0777

Вебсайт: [http //www.ssky.co.kr](http://www.ssky.co.kr)

Наименование	Продавец
Модель	
Ф.И.О.	
Адрес	
Телефон	
Дата покупки	Срок гарантии 2 года со дня покупки.



УСТАНОВКА

1. Для перемещения тренажера поднимите подвижную ручку, расположенную на задней части аппарата. Не трогайте ручку безопасности во время передвижения тренажера. Во время передвижения тренажера поднимайте подвижную ручку медленно для того, чтобы избежать травм поясницы.



2. Разложите коврик и поставьте на него тренажер.

После установки между стеной и ковриком должно быть расстояние 80 см с по бокам и 60 см между стеной и передней/задней стороной коврика.

Если вы боитесь, что шум от тренажера будет слышен соседям снизу, то воспользуйтесь более плотным матом, который можно купить в магазине.

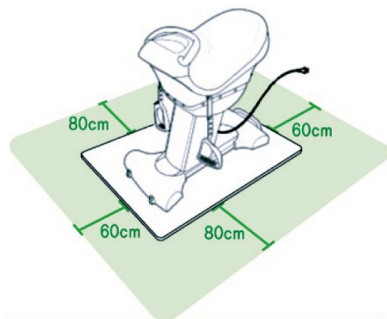

Отсутствие слоя изолирующего мата может стать причиной повреждения напольного покрытия, а также шума и вибрации тренажера.

РАЗМИНКА

Прежде чем приступить к занятиям на тренажере, необходимо подготовить тело к физическим нагрузкам и сделать разминку. Выберите подходящую для Вас программу разминки и нажмите кнопку **OK**.



ИСПРАВЛЕНИЕ ОСАНКИ

Если занятия проходят в правильной позе, то риск получения травм будет минимальным, а эффект тренировки максимальным. После выбора режима корректировки осанки нажмите кнопку **OK** для автоматического запуска программы.



УПРАЖНЕНИЯ НА МЫШЦЫ ЖИВОТА

Функция позволяет выполнять интенсивные упражнения на развитие различных групп мышц живота. После выбора режима упражнений нажмите кнопку **OK** для автоматического запуска программы.



УПРАЖНЕНИЯ НА ВСЕ ТЕЛО

Режим предназначен для развития мышц во всем теле, а также сжигания жира. После выбора режима нажмите кнопку **OK** для автоматического запуска программы.



КОМБИНИРОВАННЫЙ РЕЖИМ

Программа объединяет в себе комбинацию различных режимов упражнений. Для автоматического запуска программы нажмите кнопку **OK**.



КАК УПРАВЛЯТЬ

Следующая информация поможет более эффективно использовать возможности тренажера.

Ввод информации о пользователе.

1. Включите питание и нажмите кнопку системы.
2. Информация появляется на экране путем переключения скоростей (с двух сторон 1)
3. После введения каждого из видов информации, нажмите кнопку **OK** для того, чтобы перейти к вводу следующего вида информации.



Измерение количества жира.

1. После того, как будет нажата кнопка ОК после введения информации о пользователе, на экране появятся изображения больших пальцев рук. Затем одновременно нажмите кнопки серебряного цвета (2), расположенные с двух сторон экрана для измерения количества жира. Теперь вы можете начать заниматься в соответствии со своим физическим состоянием.



*FAT- показан жир

*BMI- показана масса тела

(Степень ожирения будет автоматически показана на экране)

2. После измерения нажмите кнопку ОК, количество жира и степень ожирения измерятся автоматически и, на основании этого Вам будет предложен режим упражнений.

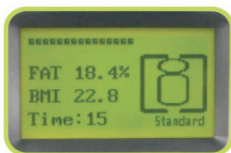

КАК ЗАКРЕПИТЬ СТРЕМЕНА

1. Вставьте соединитель стремени в соединительное кольцо, расположенное на тренажере горизонтально полу. Затем поверните соединитель таким образом, чтобы он оказался в вертикальном к полу положении.
2. Вставьте стремя в соединитель стремени горизонтально полу, затем поверните его вертикально.
3. Отрегулируйте длину стремени в соответствии с ростом. Возможны несколько вариантов регулировки по длине.
4. Буквы L и R должны быть повернуты лицевой стороной наружу.

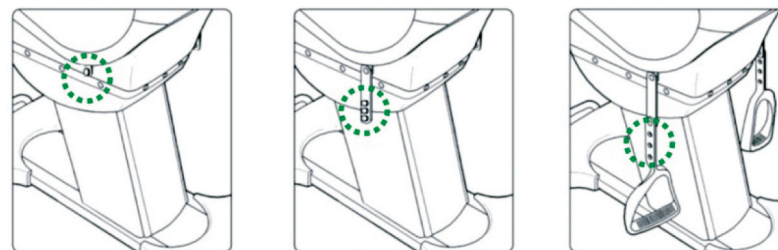

Стандартные позиции для стремени

Длина стремени может быть 4-х видов:



- 1: около 155-165 см
- 2: около 155-165 см
- 1,2: менее 155 см



Избегайте соприкосновения кожи с сиденьем или стременими, т. к. это может вызвать трение. Надевайте соответствующую одежду. (Шорты и брюки из тонкой ткани не подходят для занятий). Пожалуйста, надевайте носки для занятий.

КАК ЗАНЯТЬ ПРАВИЛЬНУЮ ПОЗУ И НАЧАТЬ ТРЕНИРОВКУ

Правильная поза для выполнения упражнений.



! Неправильное расположение ног в сидении может привести к травмам из-за трения с сиденьем.

Как начать заниматься.

1. Положите магнит безопасности на желтую область (1) панели управления.
2. Подключение к питанию: Кнопка вкл./выкл. Расположена внизу центральной части панели управления. После подключения нажмите эту кнопку один раз



для включения тренажера, повторное нажатие кнопки завершит работу тренажера. Снятие магнита во время работы тренажера будет медленно останавливать аппарат, присоединение магнита возобновит работу аппарата.

3. Начало упражнений: Включите питание и нажмите кнопку выбора режима (3), выберите один из режимов, которые появятся в следующем порядке: Подготовка, поза, мышцы живота, все вместе.

ВАЖНО!

! Нельзя садиться на аппарат или слезать с него во время его работы, так как это может привести к падению и травмам.

Внимание Если вы почувствовали боль в пояснице или груди, покалывание в ступнях, головокружение или другие неприятные ощущения, немедленно прекратите тренировку. При повторном появлении подобных симптомов проконсультируйтесь с врачом.

Слишком сильное раскачивание назад или вперед может привести к поломке тренажера. Серьезные повреждения могут быть вызваны в том случае, если тренажером пользуются более одного человека за один раз.

Поломку механизма может вызвать удар по стволу тренажера.



! Пользователь должен находиться в правильном положении. Во время занятий тело не должно раскачиваться из стороны в сторону, так как это может привести к поломке тренажера.

Важные указания Во время занятий беритесь за ручку легко, чтобы тело могло раскачиваться. Если тренажер перегружен, то он автоматически выключится (все лампы панели управления начнут мигать и тренажер остановит работу).

В этом случае нажмите кнопку **on/off**, чтобы остановить мигание лампочек.



⊗ Избегайте неправильных движений и нарушения равновесия в любом направлении, т.к. это может привести к повреждению тренажера.

Запрещено

