

Tefal®

ULTRAGLISS



EN
DE
FR
NL
IT
ES
PT
DA
NO
SV
FI
EL
TR
UK
RU

www.tefal.com

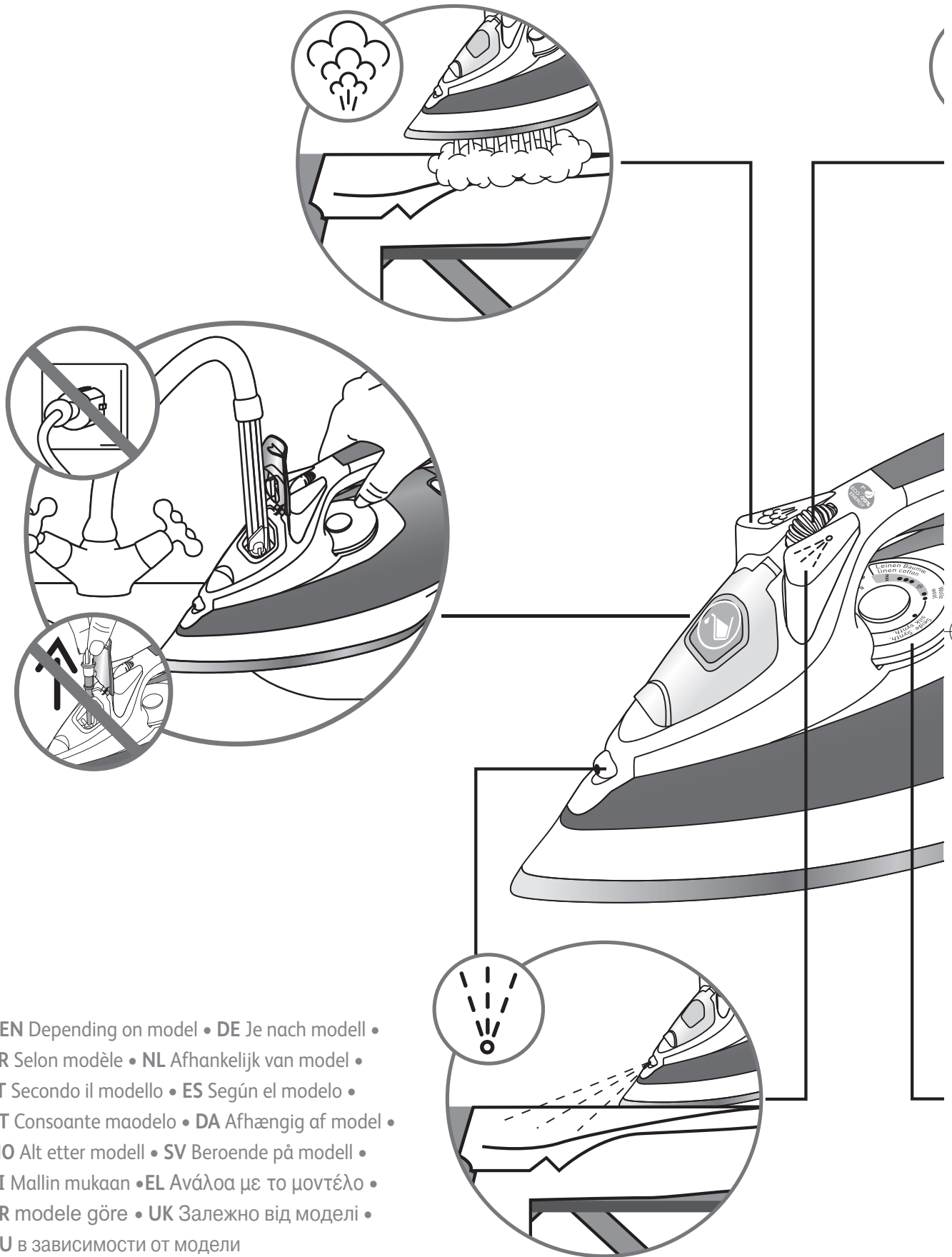

* EN Depending on model • DE Je nach modell •
FR Selon modèle • NL Afhankelijk van model •
IT Secondo il modello • ES Según el modelo •
PT Consoante maodelo • DA Afhængig af model •
NO Alt etter modell • SV Beroende på modell •
FI Mallin mukaan • EL Ανάλογα με το μοντέλο •
TR modele göre • UK Залежно від моделі •
RU в зависимости от модели

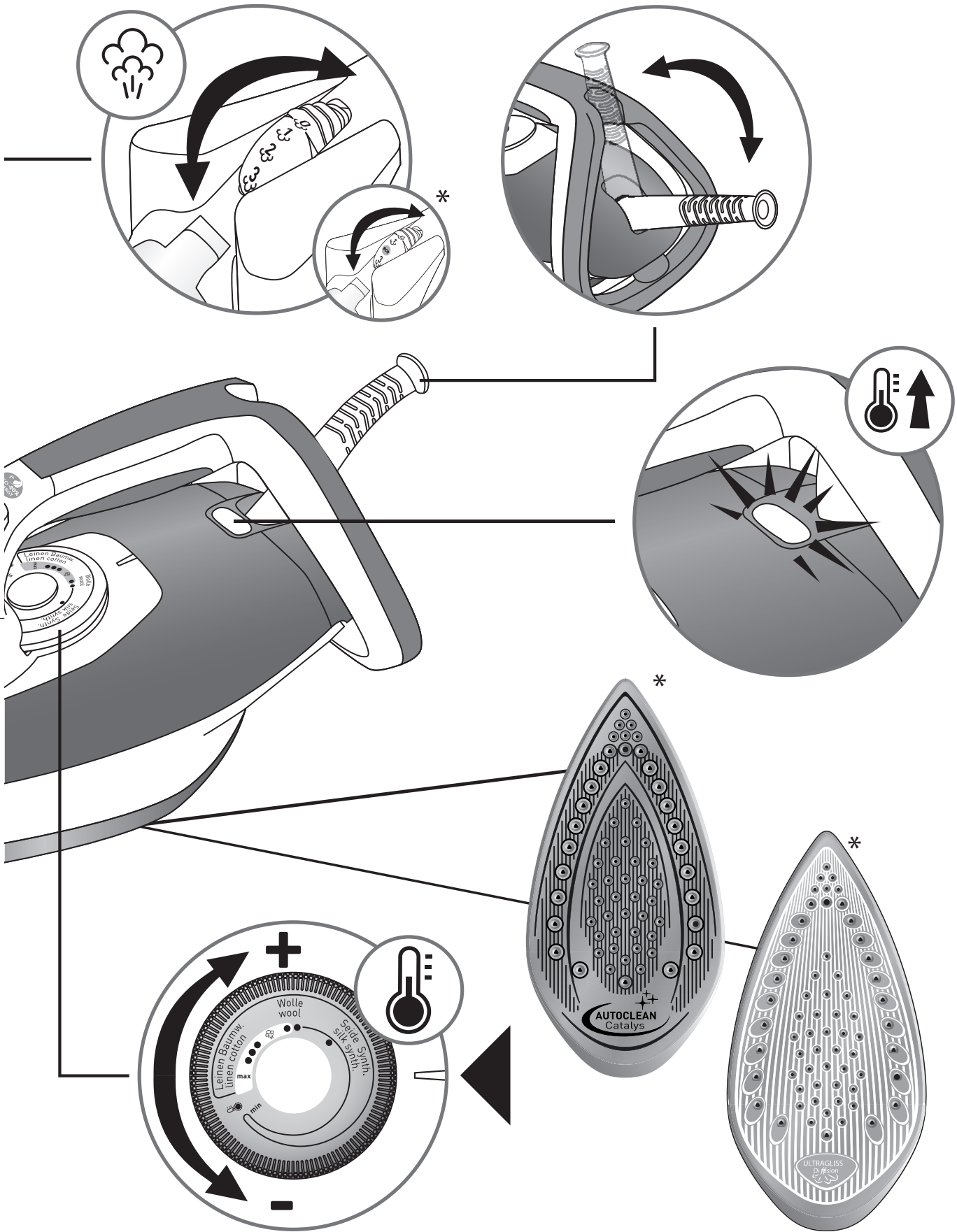

1 First use*

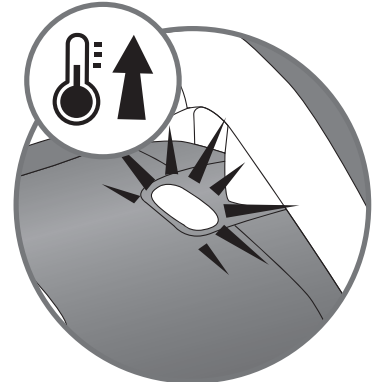
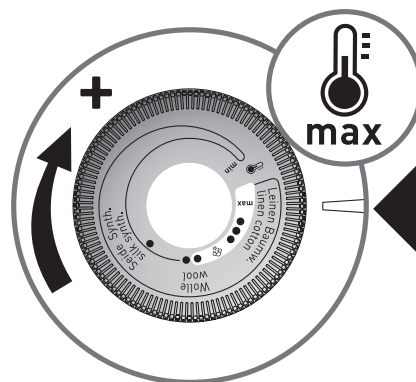
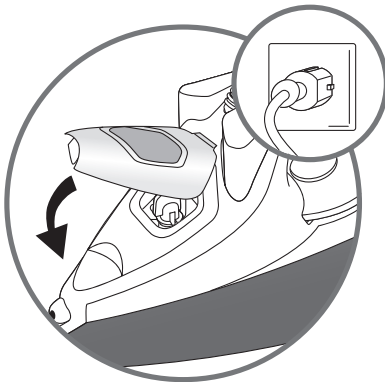
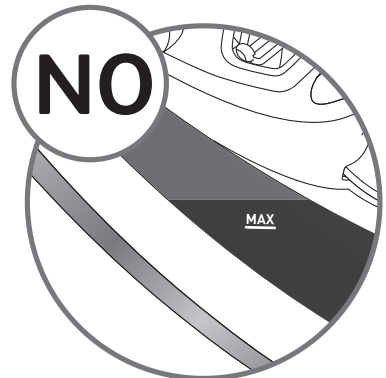
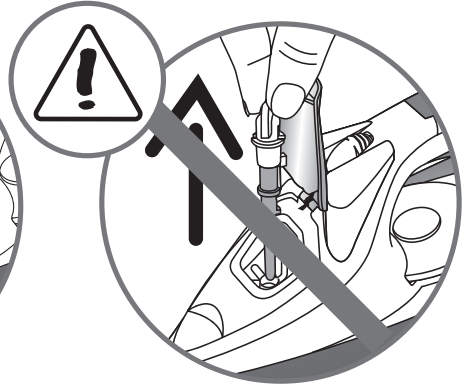
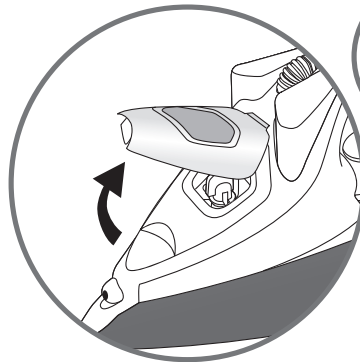
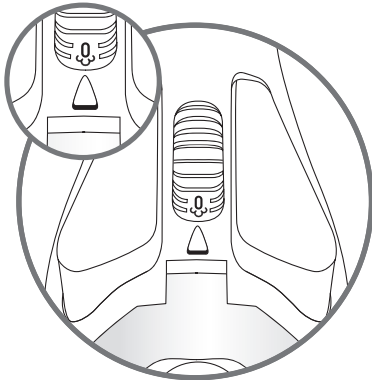
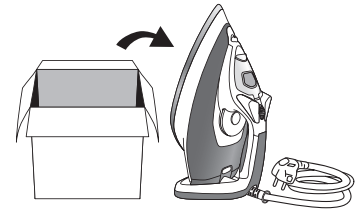

*DE Erstgebrauch • FR Première utilisation • NL Voor het eerste gebruik • IT Primo utilizzo • ES Primer uso • PT Primeira utilização • DA Første brug • NO Før første bruk • SV Första användningen • FI Ensimmäinen käyttökerta • EL Πρώτη χρήση • TR İlk kullanım • UK Перед першим використанням • RU Первое использование

1 First use*

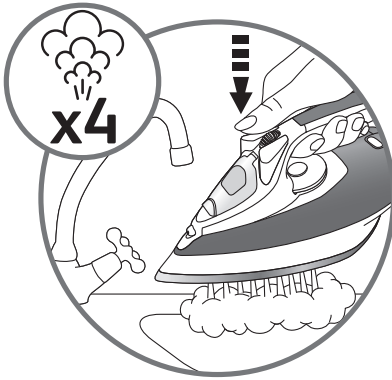
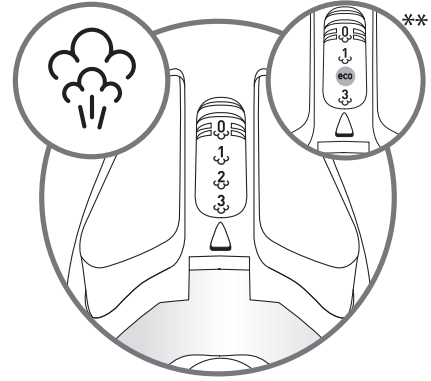
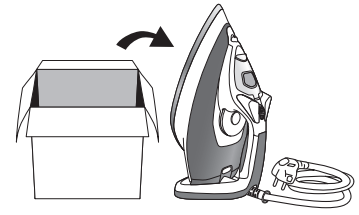

** EN Depending on model • DE Je nach modell • FR Selon modèle • NL Afhankelijk van model • IT Secondo il modello • ES Según el modelo • PT Consoante maodelo • DA Afhængig af model • NO Alt etter modell • SV Beroende på modell • FI Mallin mukaan • EL Ανάλογα με το μοντέλο • TR modele göre • UK Залежно від моделі • RU в зависимости от модели

2 Water tank filling*

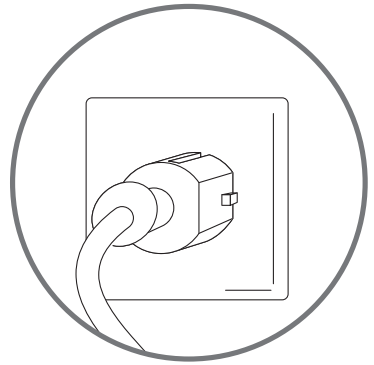
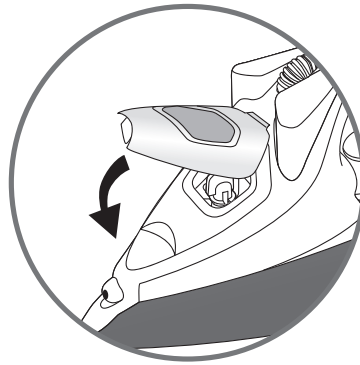
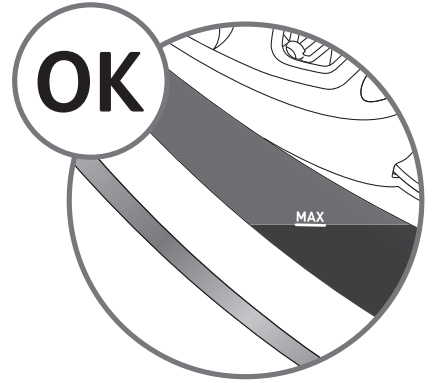
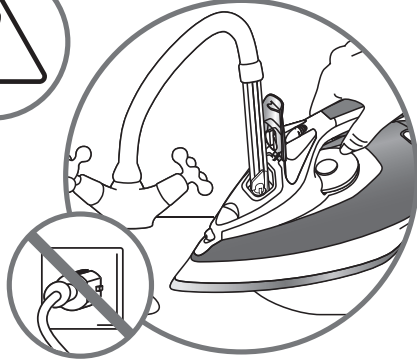
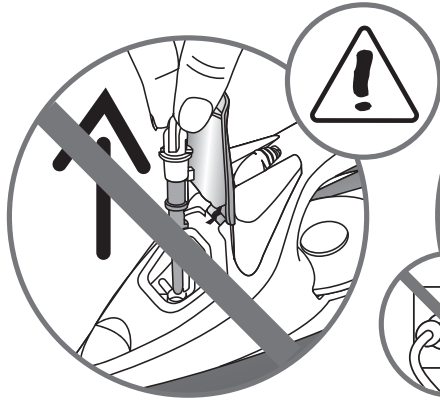
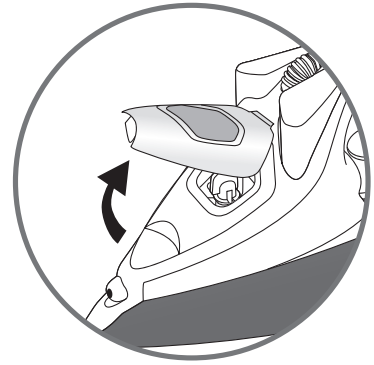
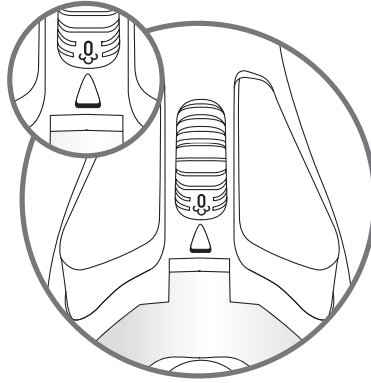
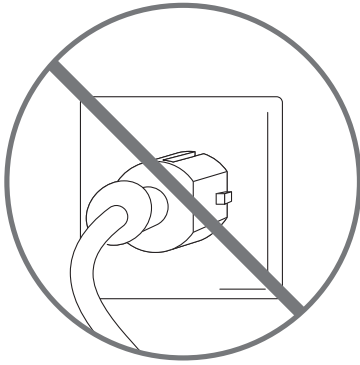
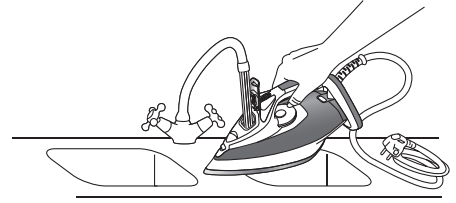

*DE Wassertankkapazität • FR Remplissage du réservoir • NL Vullen van het waterreservoir • IT Riempimento del serbatoio • ES Llenado del tanque de agua • PT Encher o reservatório de água • DA Vandpåfyldning • NO Fylle vanntanken • SV Påfyllning av vattentank • FI Vesisäiliön täyttö • EL Γέμισμα του δοχείου νερού • TR Su haznesini doldurma • UK Наповніть резервуар водою • RU Заполнение резервуара для воды

3.1 Temperature setting*

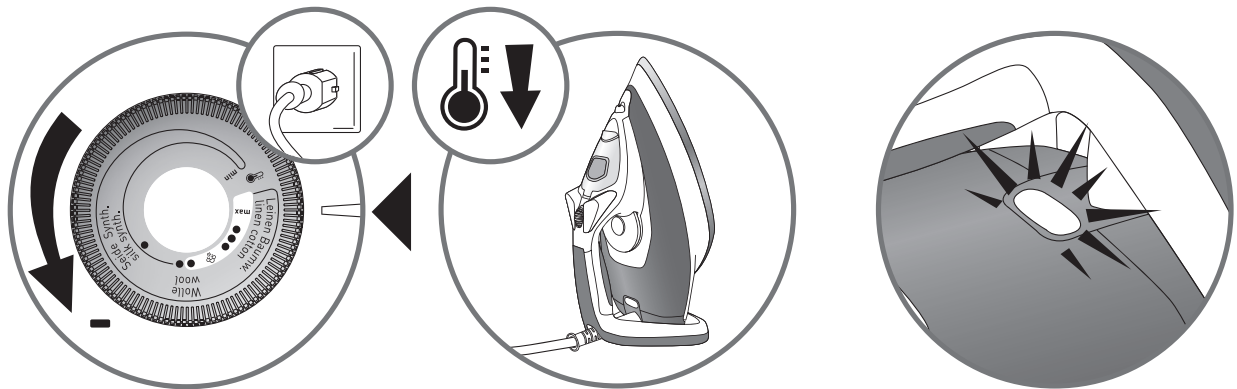
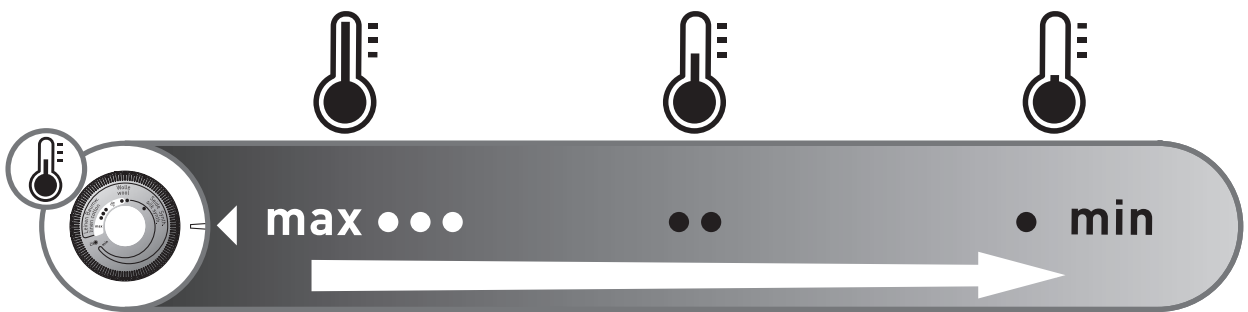
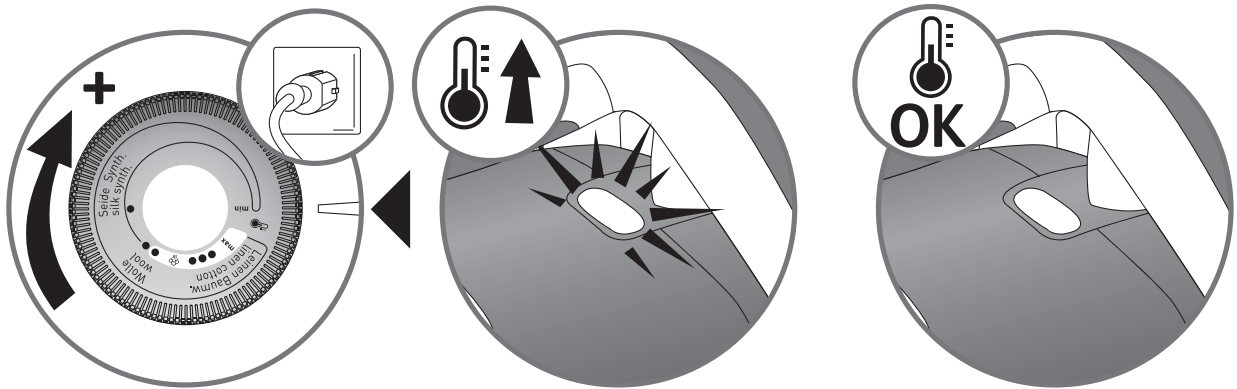
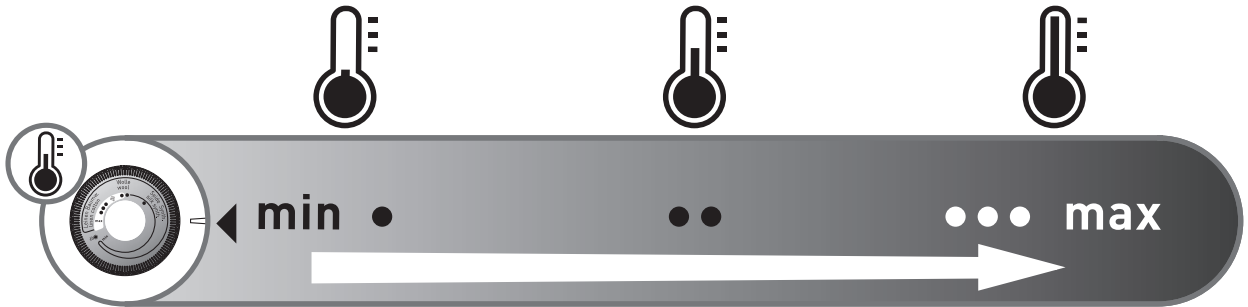
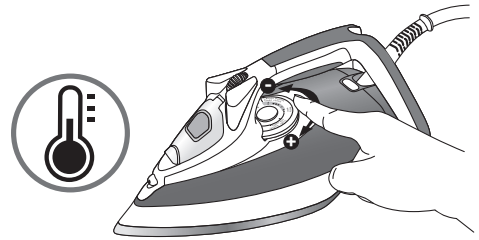

- EN** It is normal for the indicator light to switch on and off during ironing.
If you put your thermostat in the "MIN" position, the iron does not become hot.
- DE** Es ist normal, dass das Kontrolllämpchen während des Bügelns an- und ausgeht.
Wenn Sie Ihr Thermostat auf die Position "MIN" stellen, wird das Bügeleisen nicht heiß.
- FR** Il est normal que le voyant s'allume et s'éteigne pendant le repassage.
Si vous mettez votre thermostat en position "MIN" le fer ne chauffe pas.
- NL** Het is normaal dat tijdens het strijken het controlelampje aan- en uitgaat.
Als u uw thermostaat op de positie "MIN" zet, wordt het strijkijzer niet heet.
- IT** È normale che la spia luminosa si accenda e si spenga durante la stiratura.
Posizionando il termostato in posizione "MIN", il ferro non scalda.
- ES** Es normal que el indicador se encienda y se apague durante el planchado.
Si se coloca el termostato en posición "MIN", la plancha no se calienta.
- PT** É normal que a luz piloto acenda e apague enquanto passa a ferro.
Se colocar o termóstato na posição "MIN" o ferro não aquece.
- DA** Det er normalt at kontrollampen tænder og slukker under strygningen.
Hvis du sætter termostaten i positionen "MIN", opvarmes strygejernet ikke.
- NO** Det er normalt at indikatoren tennes og slukkes i løpet av strykingen.
Hvis termostaten settes i posisjonen "MIN", varmer ikke jernet.
- SV** Det är normalt att kontrolllampan tänds och släcks under strykningen.
Om du sätter termostaten i läget "MIN" värms strykjärnet inte upp.
- FI** On normaalia että termostaatin merkkivalo syttyy ja sammuu silittämisen aikana.
Jos asetat termostaatin asentoon "MIN", silitysrauta ei lämpene.
- EL** Είναι φυσιολογικό η φωτεινή ένδειξη να αναβοσβήνει κατά τη διάρκεια του σιδερώματος.
Αν θέσετε το θερμοστάτη σας στη θέση "MIN", το σίδερο δεν θα ζεσταθεί.
- TR** Ütüleme esnasında göstergenin yanıp sönmesi normaldir.
Termostatı "MIN" pozisyonuna getirirseniz, ütü ısınmaz.
- UK** Увімкнення і вимкнення сигнальної лампочки під час прасування є нормальним явищем. Якщо Ви встановите термостат на позначку "MIN", праска не нагріватиметься.
- RU** Во время глажения индикатор работы загорается и гаснет – это нормально.
Если вы установите на термостате "мин." положение, железо не нагреется.

***DE** Temperatureinstellung • **FR** Réglage de la température • **NL** Instellen temperatuur •
IT Impostazione della temperatura • **ES** Ajuste de temperatura • **PT** Regular a temperatura •
DA Temperaturindstilling • **NO** Stille inn temperatur • **SV** Inställning av temperatur •
FI Lämpötilan säätö • **EL** Ρύθμιση της θερμοκρασίας • **TR** Isı ayarı • **UK** Оберіть температурний режим • **RU** Установка температуры

3.2 Steam setting*

	<p>min ● ● ● ● max</p>
	<p>● ● ● ● max</p>
	<p>● ● ● ● max</p>
	<p>● ● ● ● max</p>

*DE Variable Dampfeinstellung • FR Réglage de la vapeur • NL Instellen stoom • I Impostazione del vapore • ES Ajuste del vapor • PT Regular o débito de vapor • DA Dampindstilling • NO Stille inn damp • SV Inställning av ånga • FI Höyryyn säätö • EL Ρύθμιση του ατμού • TR Buhar ayarı • UK Оберить рівень подачі пари • RU Установка пара

** EN Depending on model • DE Je nach modell • FR Selon modèle • NL Afhankelijk van model • IT Secondo il modello • ES Según el modelo • PT Consoante maodelo • DA Afhængig af model • NO Alt etter modell • SV Beroende på modell • FI Mallin mukaan • EL Ανάλογα με το μοντέλο • TR modele göre • UK Залежно від моделі • RU в зависимости от модели

4 Extra steam*

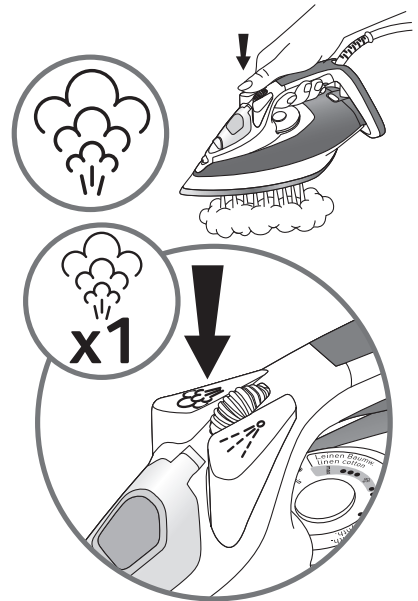
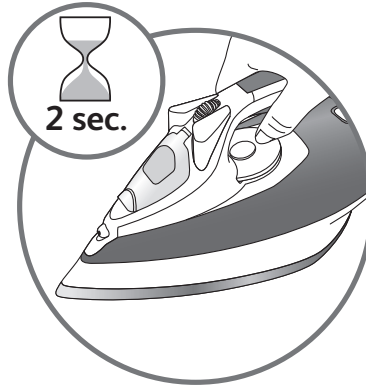
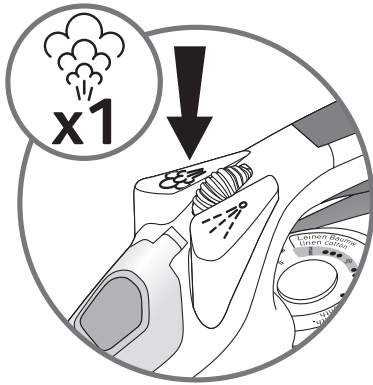

*DE Extra-Dampfstoß • FR Superpressing • NL Extra stoom • IT Extra vapore • ES Vapor extra • PT Super Vapor • DA Ekstra damp • NO Ekstra damp • SV Extra ånga • FI Lisähöyry • EL Έξτρα ατμός • TR Yoğun buhar • UK Для отримання більшої кількості пари • RU Экстра-пар

5 Spray*

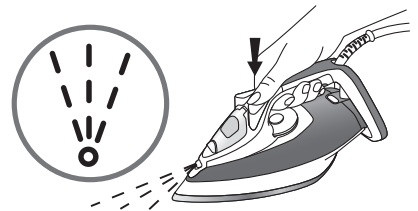
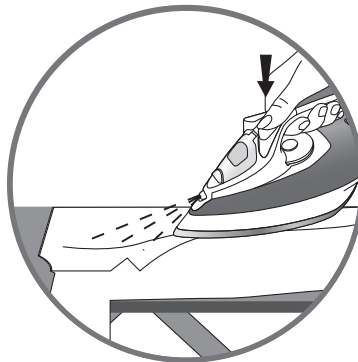
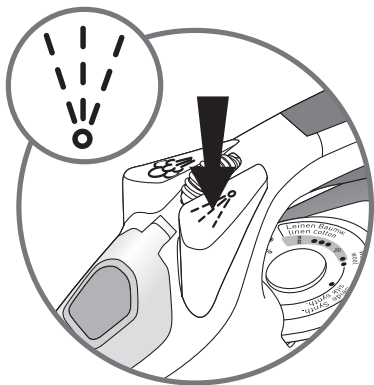

*DE Spray • FR Spray • NL Spray • IT Spray • ES Spray • PT Spray • DA Spray • NO Spray • SV Sprej • FI Suihke • EL Σπρέι • TR Sprey • UK Зволоження білизни • RU Спрэй

6 Vertical steam*

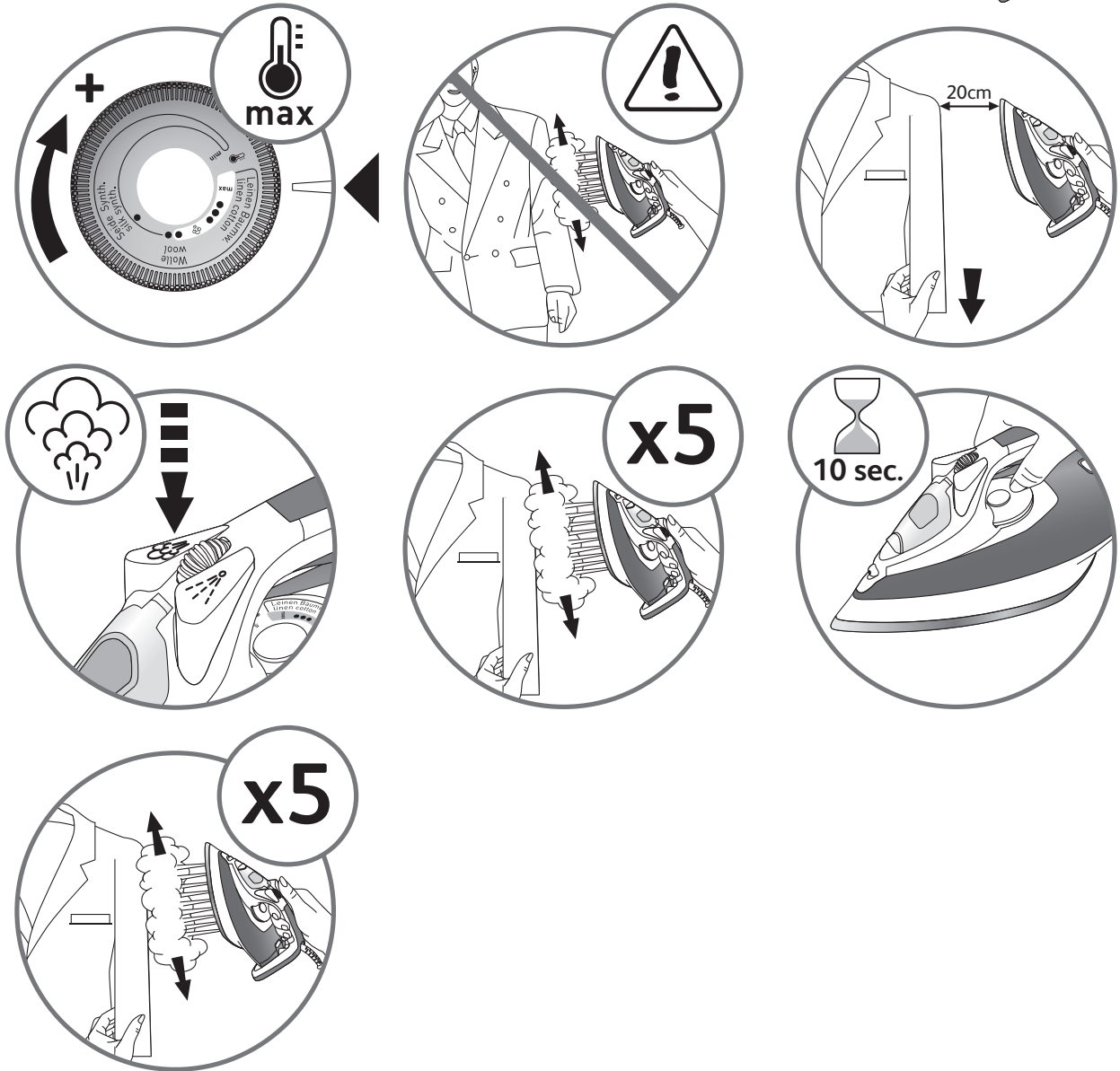
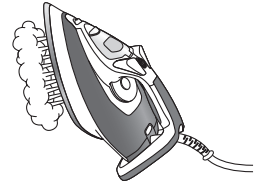

*DE Vertikaldampf • FR Vapeur verticale • NL Verticale stoom • IT Vapore verticale • ES Vapor vertical • PT Engomar na vertical • DA Lodret damp • NO Vertikal damp • SV Vertikal ånga • FI Pystyhöyrytys • EL Κάθετος ατμός • TR Dikey ütüleme • UK Вертикальне відпарювання • RU Вертикальный пар

7 Iron storage*

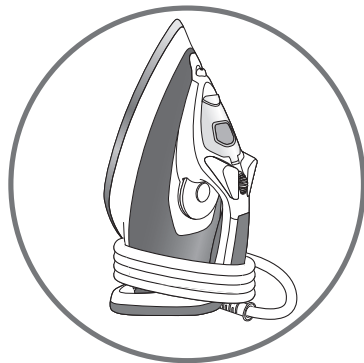
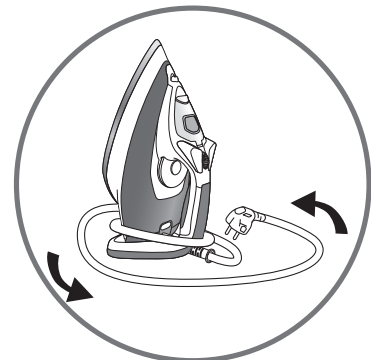
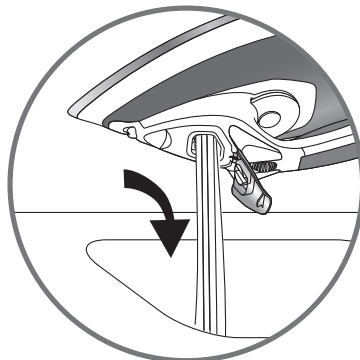
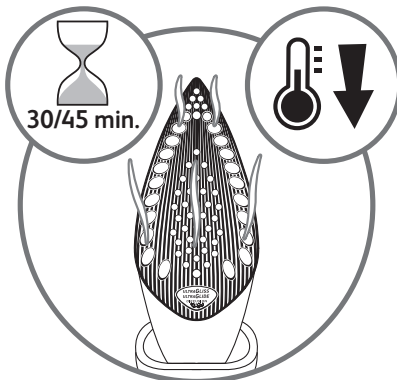
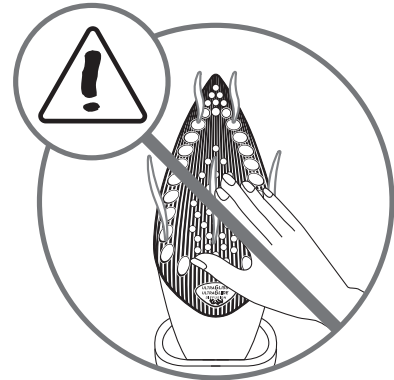
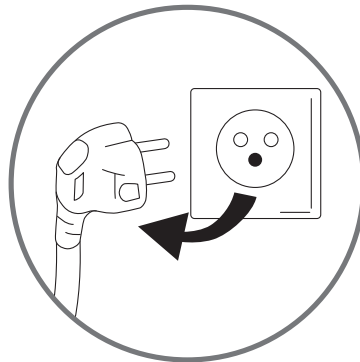
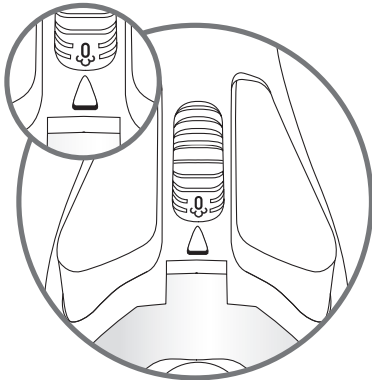
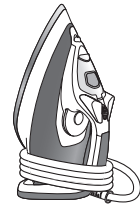

*DE Aufbewahrung des Bügelautomaten • FR Rangement du fer • NL Opbergen van het strijkijzer • IT Alloggio del ferro • ES Almacenamiento de la plancha • PT Arrumar o ferro • DA Opbevaring af strygejern • NO Oppbevaring av jernet • SV Förvaring av strykjärnet • FI Silitysraudan säilytys • EL Αποθήκευση του σίδερου • TR Ütü'nün saklanması • UK Зберігання праски • RU Хранение утюга

8 Anti-calc valve cleaning (once a month)*

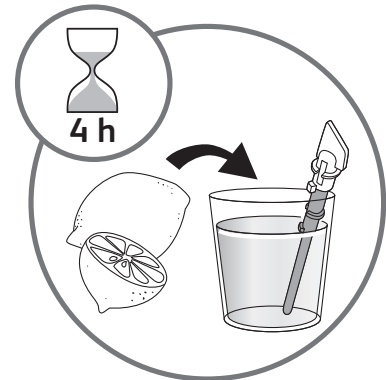
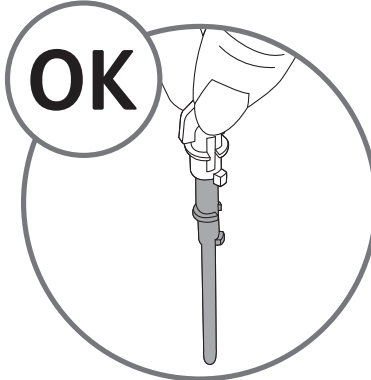
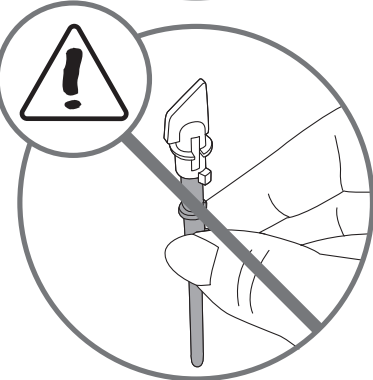
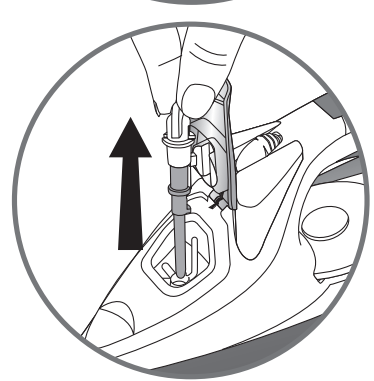
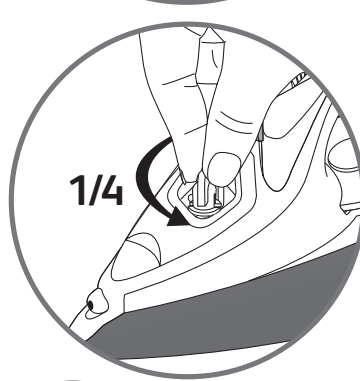
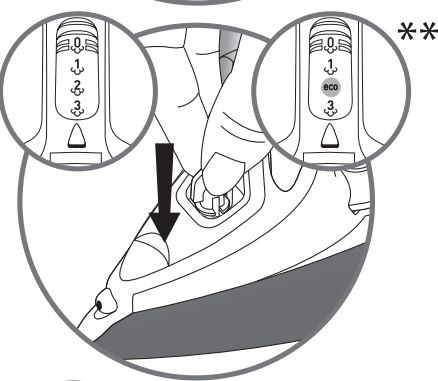
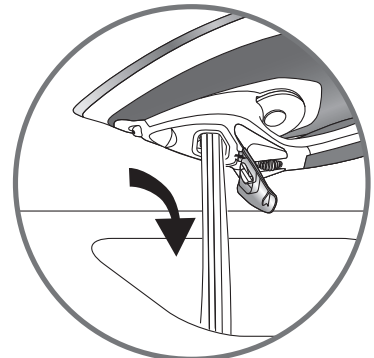
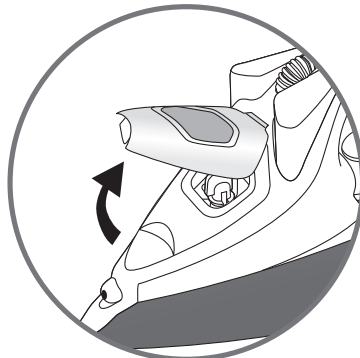
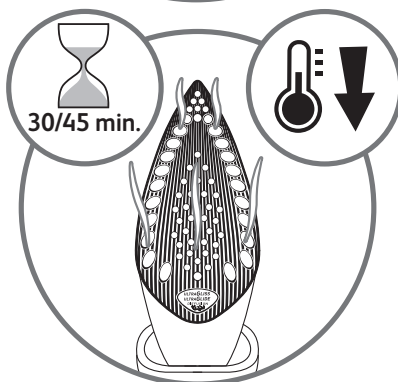
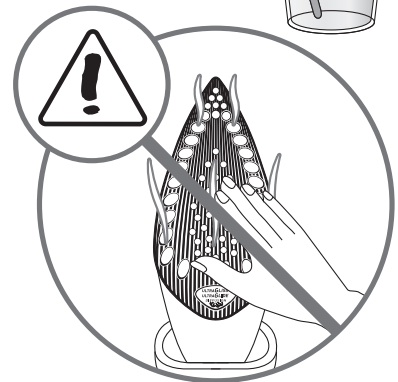
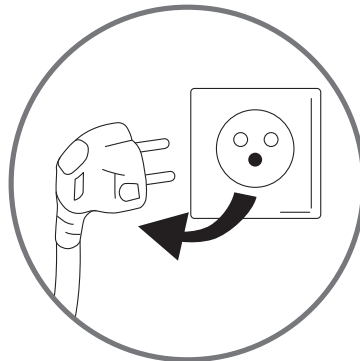
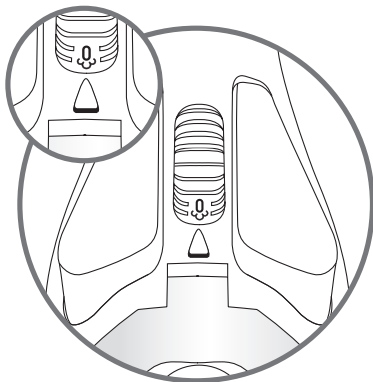
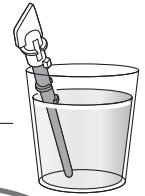

** EN Depending on model • DE Je nach modell • FR Selon modèle • NL Afhankelijk van model • IT Secondo il modello • ES Según el modelo • PT Consoante maodelo • DA Afhængig af model • NO Alt etter modell • SV Beroende på modell • FI Mallin mukaan • EL Ανάλογα με το μοντέλο • TR modele göre • UK Залежно від моделі • RU в зависимости от модели

8 Anti-calc valve cleaning (once a month)*

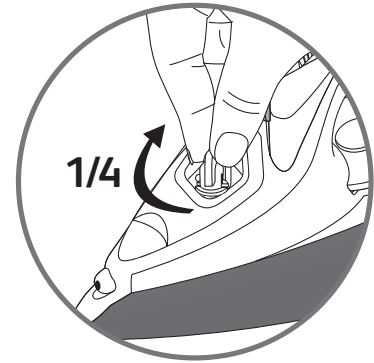
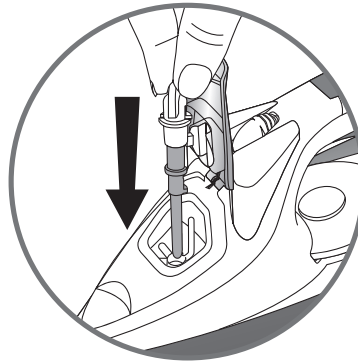
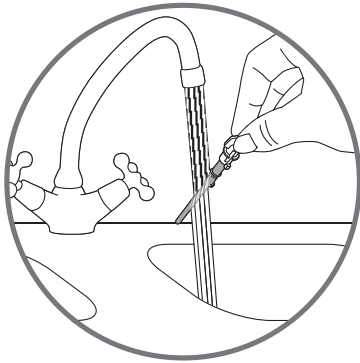
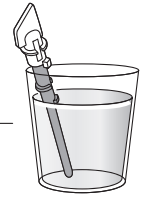

***DE** Reinigung des Anti-Kalk-Stabs (einmal monatlich) • **FR** Nettoyage de la tige anti calcaire (une fois par mois) • **NL** Anti-kalkstaafje reinigen (1 x per maand) • **IT** Pulizia della valvola anticalc (una volta al mese) • **ES** Válvula de limpieza antical (una vez al mes) • **PT** Limpeza da válvula anti-calcário (uma vez por mês) • **DA** Rengøring af antikalk magneten (en gang per måned) • **NO** Rensing av anti-kalk pinnen (en gang i måneden) • **SV** Rengöring av kalkstickan (en gång i månaden) • **FI** Kalkinpoistopuikon puhdistaminen (kerran kuukaudessa) • **EL** Καθαρισμός της αντιαλκαλικής βαλβίδας (1 φορά το μήνα) • **TR** Anti kireç valfinin temizliği (ayda 1 kere) • **UK** Очищення протипапяного стрижня (щомісяця) • **RU** Очистка противоизвесткового стержня (1 раз в месяц)

9 Self-cleaning (once a month)*

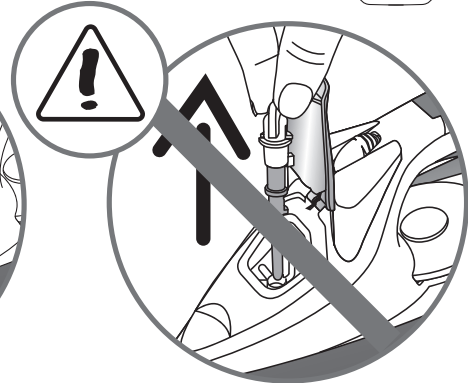
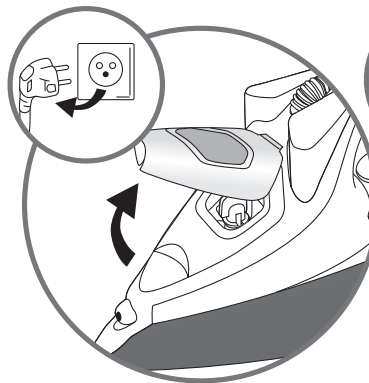
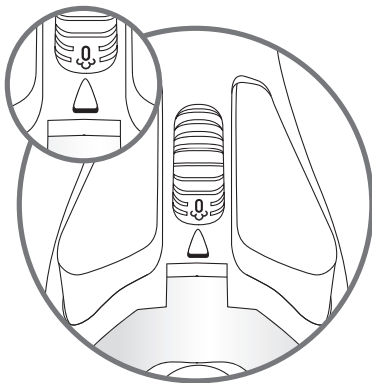

9 Self-cleaning (once a month)*

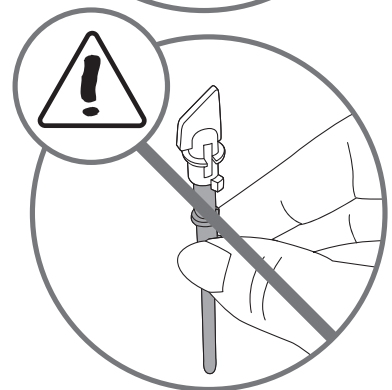
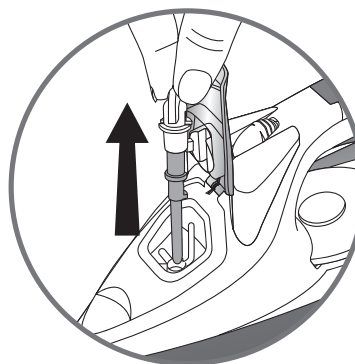
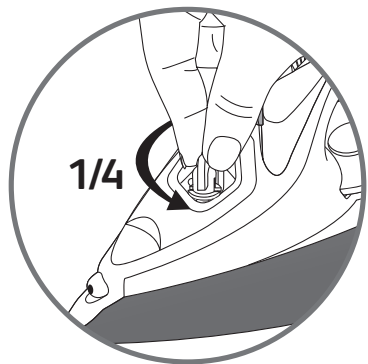
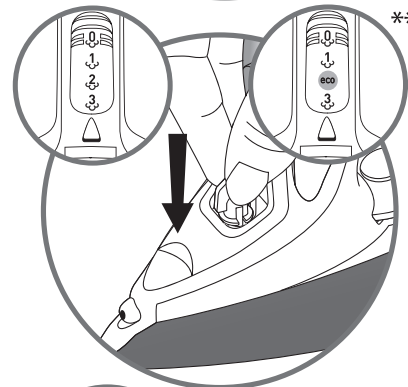
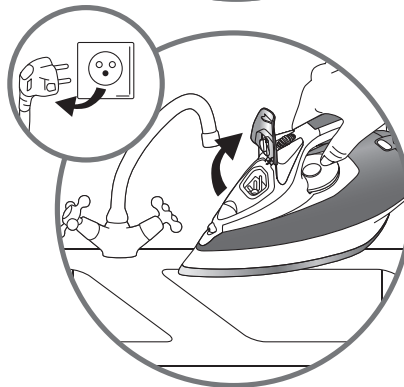
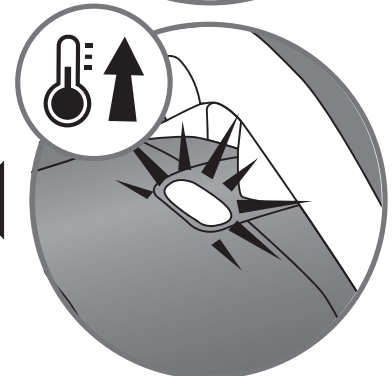
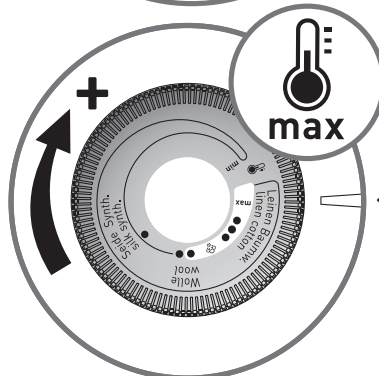
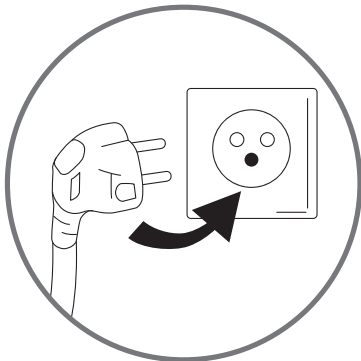
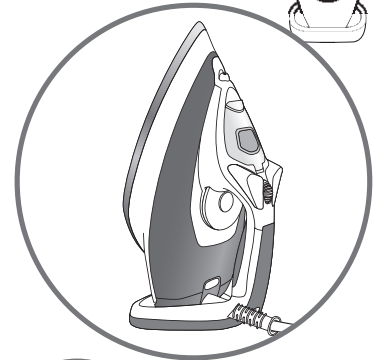
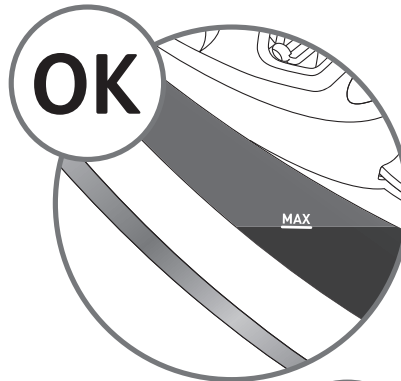

** EN Depending on model • DE Je nach modell • FR Selon modèle • NL Afhankelijk van model • IT Secondo il modello • ES Según el modelo • PT Consoante maodelo • DA Afhængig af model • NO Alt etter modell • SV Beroende på modell • FI Mallin mukaan • EL Ανάλογα με το μοντέλο • TR modele göre • UK Залежно від моделі • RU в зависимости от модели

9 Self-cleaning (once a month)*

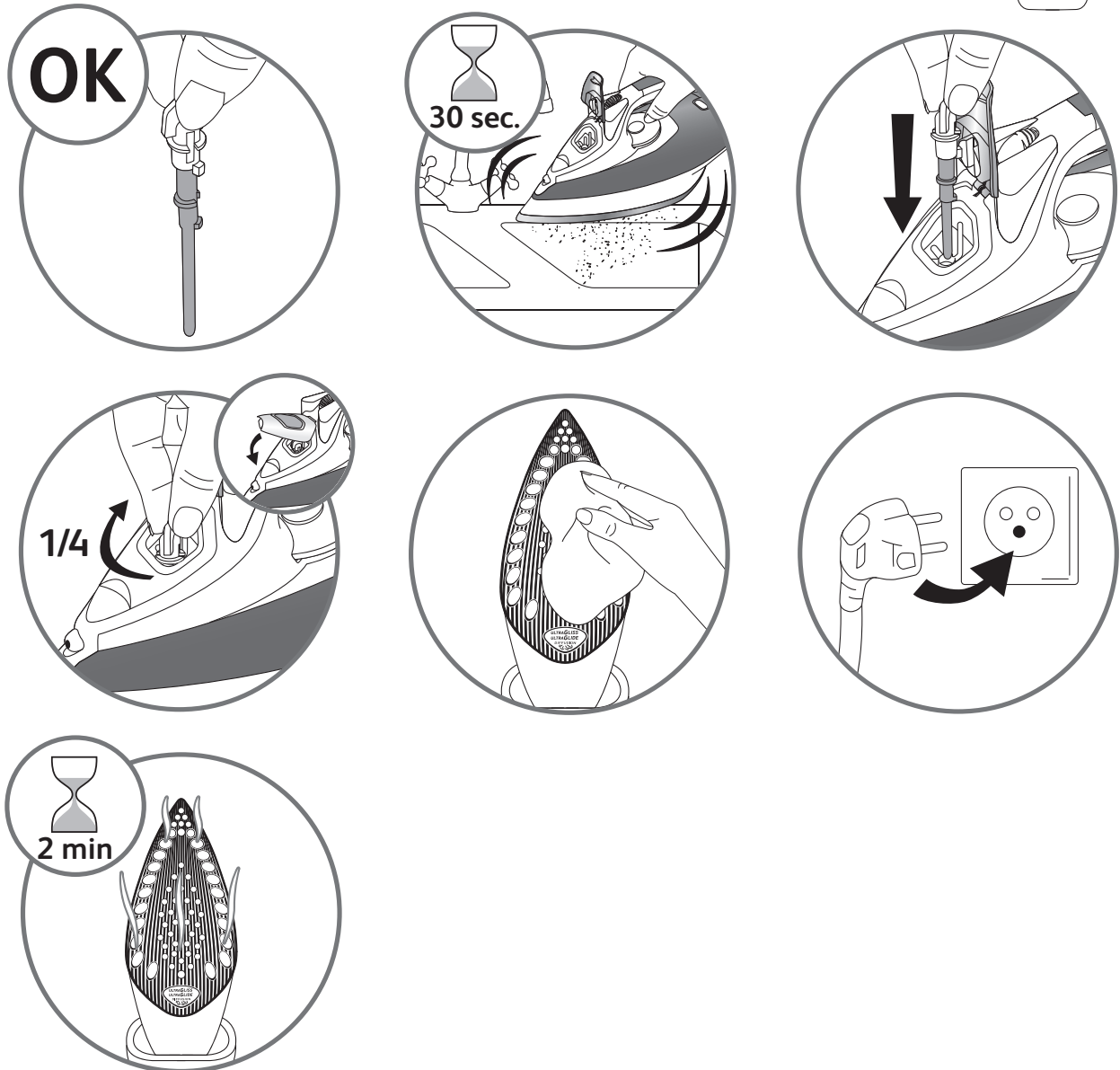

***DE** Selbstreinigung durchführen (einmal monatlich) • **FR** Auto nettoyage (une fois par mois) • **NL** Zelfreiniging (1 x per maand) • **IT** Auto-pulizia (una volta al mese) • **ES** Auto-limpieza (una vez al mes) • **PT** Auto-limpeza (uma vez por mês) • **DA** Selvrens (en gang per måned) • **NO** Selvrensing (en gang i måneden) • **SV** Självrengöring (en gång i månaden) • **FI** Itsepuhdistustoiminto (kerran kuukaudessa) • **EL** Λειτουργία αυτοκαθαρισμού (1 φορά το μήνα) • **TR** Kendi kendine temizleme (ayda 1 kere) • **UK** Система автоочищення (щомісяця) • **RU** Самоочистка (1 раз в месяц)

10 Soleplate cleaning*

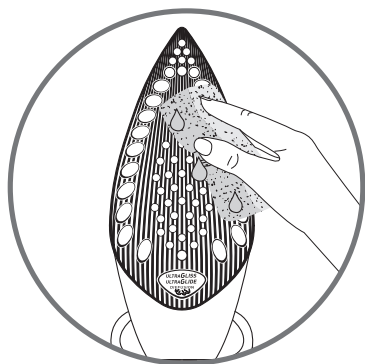
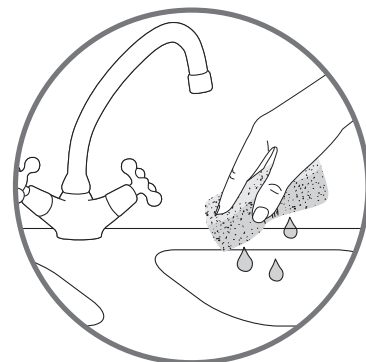
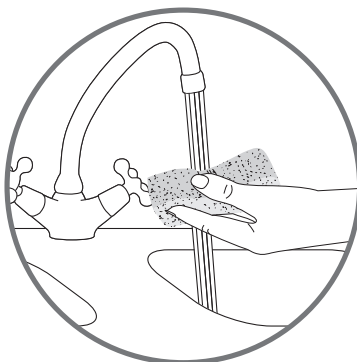
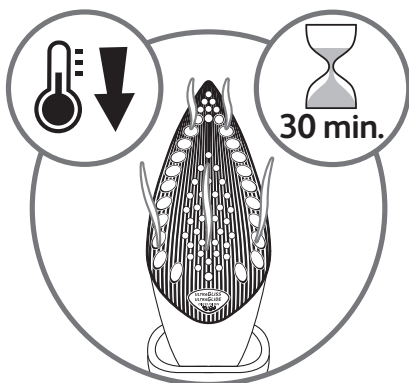
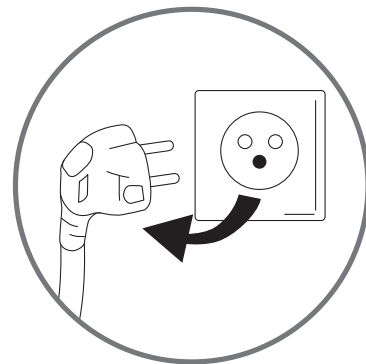
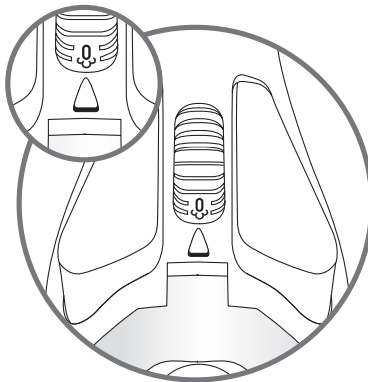
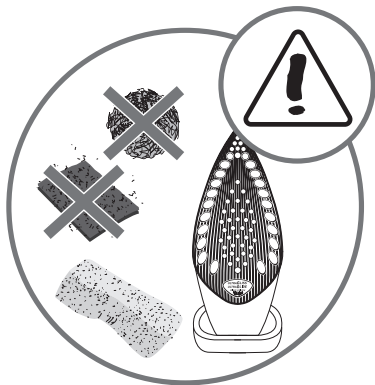
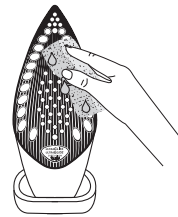

*DE Reinigung der Bügelsohle • FR Nettoyage de la semelle • NL Reinigen van de strijkzool • IT Pulizia della piastra • ES Única placa de limpieza • PT Limpeza da base • DA Rengøring af strygesål • NO Rensing av strykesålen • SV Rengöring av stryksulan • FI Pohjan puhdistus • EL Καθαρισμός της πλάκας • TR Taban temizliği • UK Очищення підшви • RU Очистка подошвы e



EN • Gliss/Glide Protect™ autoclean Soleplate (depending on model)

- Your iron is equipped with a self-cleaning soleplate which works by catalysis.
- Its exclusive coating removes all impurities generated by normal use.
- It is recommended that you always stand your iron on its heel to preserve its self-cleaning coating.

Cleaning the soleplate

- The exclusive active coating helps continuously eliminate all the impurities generated by the normal day-to-day use of the iron.
- However, if you iron using an unsuitable programme, some traces may be left which require manual cleaning. In this case, it is recommended that you use a soft damp cloth on the warm soleplate, in order not to damage the surface.

EN • Attention!

The use of a scouring pad will cause damage to your soleplate's self-cleaning (depending on model) coating

DE • Gliss/Glide Protect™ autoclean Bügelsohle (je nach Modell)

- Ihr Bügeleisen ist mit einer selbstreinigenden Bügelsohle ausgestattet, bei der das Prinzip der Katalyse zur Anwendung kommt.
- Ihre exklusive Beschichtung ermöglicht es, alle durch normalen Gebrauch entstehenden Unreinheiten zu entfernen.
- Es ist ratsam, das Bügeleisen stets senkrecht hinzustellen, um seine selbstreinigende Bügelsohle zu schonen.

Reinigen der Bügelsohle

- Ihre exklusive Aktiv-Beschichtung entfernt ununterbrochen alle durch einen normalen Betrieb verursachten Verunreinigungen. Bei Gebrauch mit einem unsachgemäß eingestellten Programm können jedoch Verunreinigungen auftreten, die nur durch manuelle Reinigung entfernt werden können.
- Reinigen Sie die noch lauwarme Bügelsohle in diesem Fall mit einem weichen, angefeuchteten Tuch, um die Beschichtung nicht zu beschädigen.

DE • Achtung!

Die selbstreinigende Bügelsohle erleidet bei Gebrauch eines Scheuerpads Schaden (je nach Modell)

FR • Semelle Gliss/Glide Protect™ autoclean (selon modèle)

- Votre fer est équipé d'une semelle autonettoyante fonctionnant par catalyse.
- Son revêtement exclusif permet d'éliminer toutes les impuretés générées par un usage normal.
- Il est recommandé de toujours poser votre fer sur son talon pour préserver son revêtement autonettoyant.

Nettoyez la semelle

- Son revêtement actif exclusif lui permet d'éliminer en continu toutes les impuretés qui peuvent être générées au quotidien dans des conditions normales d'utilisation.
- Un repassage avec un programme inadapté peut néanmoins laisser des traces nécessitant un nettoyage manuel. Dans ce cas, il est conseillé d'utiliser un chiffon doux et humide sur la semelle encore tiède afin de ne pas endommager le revêtement.

FR • Attention !

L'utilisation d'un tampon abrasif endommage le revêtement autonettoyant (selon modèle) de votre semelle.

NL • Gliss/Glide Protect™ autoclean strijkzool (afhankelijk van model)

- Uw strijkijzer is voorzien van een zelfreinigende strijkzool die op basis van het katalyse-principe werkt.
- Deze exclusieve toplaag verwijdert de onzuiverheden die tijdens normaal gebruik geproduceerd worden.
- Het wordt aanbevolen altijd uw strijkijzer op zijn hiel te plaatsen, ter bescherming van de zelfreinigende coating.

Schoonmaken van de strijkzool

- Met zijn exclusieve actieve coating kunnen continu alle onzuiverheden verwijderd worden.
- Strijken met een verkeerd programma kan echter sporen achter laten, waardoor een handmatige reiniging nodig is. In dit geval is het aan te bevelen de nog lauwe strijkzool af te nemen met een zachte, vochtige doek, om de coating niet te beschadigen.

NL • Let op!

Het gebruik van een schuursponsje beschadigt de zelfreinigende coating (afhankelijk van model) van de strijkzool.

IT • Piastra Gliss/Glide Protect™ autoclean (a seconda del modello)

- Il ferro è dotato di una piastra autopulente funzionante per catalisi.
- Il suo rivestimento esclusivo consente di eliminare tutte le impurità generate da un utilizzo normale.
- È raccomandato posare sempre il ferro sul suo tallone per preservare il suo rivestimento autopulente.

Pulizia della piastra del ferro da stiro

- Il suo rivestimento attivo esclusivo gli permette di eliminare in modo continuo tutte le impurità che possono essere generate quotidianamente in condizioni normali d'utilizzo.
- Una stiratura con un programma inadatto può tuttavia lasciare delle tracce che richiedono una pulizia manuale. In questo caso, è consigliato utilizzare uno straccio morbido e umido sulla piastra ancora tiepida per non danneggiare il rivestimento.

IT • Attenzione!

l'utilizzo di una spugna abrasiva danneggia il rivestimento autopulente (a seconda del modello) della piastra.

ES • Suela Gliss/Glide Protect™ autoclean (según modelo)

- Su plancha está equipada con una suela autolimpiadora que funciona por catálisis.
- Su exclusivo revestimiento permite eliminar todas las impurezas generadas por el uso normal del aparato.
- Se recomienda colocar siempre la plancha sobre su talón para preservar su revestimiento autolimpiador.

Limpieza de la suela

- Su revestimiento activo exclusivo permite eliminar permanentemente todas las impurezas que pueden generarse diariamente en condiciones normales de uso.
- No obstante, un planchado con un programa inadecuado puede dejar huellas que exijan una limpieza manual. En este caso, se recomienda utilizar un paño

ES • ¡ATENCIÓN!
El uso de un paño abrasivo daña el revestimiento autolimpiador (según modelo) de la suela .

PT • Base Gliss/Glide Protect™ autoclean (consoante o modelo)

- O seu ferro está equipado com uma base de limpeza automática funciona por catálise.
- O seu revestimento exclusivo permite eliminar todas as impurezas geradas por uma utilização normal.
- É aconselhável pousar sempre o ferro na vertical por forma a preservar o seu revestimento de limpeza automática.

Limpeza da base

- O seu revestimento activo exclusivo permite-lhe eliminar continuamente todas as impurezas que podem ser geradas no dia-a-dia em condições normais de utilização.
- Contudo, engomar com um programa inadequado pode deixar resíduos que implicam uma limpeza manual. Neste caso, é aconselhável utilizar um pano macio e húmido na base ainda morna, de forma a não danificar o revestimento.

PT • ATENÇÃO!
A utilização de um esfregão abrasivo danifica o revestimento de limpeza automática (consoante o modelo) da sua base .

DA • Gliss/Glide Protect™ autoclean system (afhængig af model)

- Strygejernet har en selvrensende sål, som fungerer med katalyse.
- Den eksklusive beklædning gør det muligt at eliminere alle de urenheder, som produceres ved normal brug.
- Det anbefales altid at stille strygejernet på hælen for at beskytte den selvrensende belægning.

Rengøring af strygesålen

- Dens eksklusive, aktive belægning gør det muligt at fjerne alle de urenheder, som kan blive dannet til daglig under normale brugsbetingelser.
- En strygning med et program, der ikke er velegnet, kan dog efterlade spor, som kræver en manuel rengøring. Det anbefales i så fald at bruge en blød og fugtig klud på en sål, der stadig er lidt varm, for ikke at beskadige belægningen.

DA • Vigtigt! Man må ikke bruge en skuresvamp, da det vil beskadige den selvrensende (afhængig af model) såls belægning

NO • Gliss/Glide Protect™ autoclean-såle (avhengig av modell)

- Strykejernet er utstyrt med en selvrensende såle som fungerer basert på katalyse.
- Det unike belegget eliminerer alle urenheter som bygges opp ved normal bruk.
- Det anbefales alltid å sette strykejernet på hælen for å beskytte det selvrensende belegget.

Rengjøring av strykesålen

- Det eksklusive, aktive belegget eliminerer kontinuerlig urenheter som kan oppstå under normal, daglig bruk.
- Stryking med et uegnet program kan likevel etterlate spor som trenger manuell rengjøring. Da anbefales det å bruke en myk og fuktig klut på en fortsatt lunken såle for ikke å skade belegget.

NO • Forsiktig! Skuresvamper kan skade sålens selvrensende belegg (avhengig av modell)

SV • Stryksula Gliss/Glide Protect™ autoclean (beroende på modell)

- Järnet är utrustat med en självrengörande stryksula med katalysfunktion.
- Den exklusiva belägningen tar bort alla de orenheter som kan uppstå vid normal användning.
- Ställ alltid järnet på hælen för att bevara den självrengörande belägningen.

Rengöring av stryksulan

- Den exklusiva aktiva belägningen gör det möjligt att konstant avlägsna alla smutspartiklar som kan uppstå vid daglig normal användning.
- Strykning med ett olämpligt program kan dock lämna spår som kräver en manuell rengöring. I så fall, använd en mjuk och fuktig trasa på en ännu ljummen stryksula för att inte skada belägningen.

SV • Observera!
Användning av en skursvamp skadar stryksulans självrengörande belägning (beroende på modell)

FI • Gliss/Glide Protect™ autoclean-pohja (mallista riippuen)

- Rauta on varustettu katalyyttisillä avulla itse puhdistuvalla pohjalla.
- Pohjan ainutlaatuinen pinnoite mahdollistaa normaalissa käytössä syntyvän lian poistamisen.
- Suosittelemme, että asetat raudan aina kannalleen, jotta säästät itse puhdistuvaa pinnoitetta.

Pohjan puhdistus

- Sen ainutlaatuisen aktiivinen pinnoite poistaa jatkuvasti epäpuhtauksia, joita kertyy normaaleissa käyttöolosuhteissa.
- Väärällä ohjelmalla siittäminen voi kuitenkin jättää jäämiä, jotka vaativat puhdistusta käsin. Tässä tapauksessa suosittelemme, että käytät pehmeää kosteaa kangasta vielä haalealla pohjalla, jotta et vahingoita sen pinnoitetta.

FI • Huomio!

Hankaustyynyn käyttö vahingoittaa raudan pohjan itse puhdistuvaa pinnoitetta (mallista riippuen)

EL • Πλάκα Gliss/Glide Protect™ autoclean (ανάλογα με το μοντέλο)

- Το σιδερό σας διαθέτει αυτο-καθαριζόμενη πλάκα που λειτουργεί μέσω κατάλυσης.
- Η μοναδική της επικάλυψη σας επιτρέπει να αφαιρείτε όλες τις ακαθαρσίες που δημιουργούνται από τη συνεχή κανονική χρήση.
- Σας συνιστούμε να τοποθετείτε πάντα το σιδερό σας πάνω στη βάση του για διατήρηση της αυτοκαθαριζόμενης επικάλυψης.

Καθαρισμός της πλάκας

- Η αποκλειστική ενεργή επικάλυψη της πλάκας επιτρέπει τη συνεχή εξάλειψη των ακαθαρσιών που ενδέχεται να δημιουργηθούν σε καθημερινή βάση υπό κανονικές συνθήκες χρήσης.
- Το σιδέρωμα σε μη κατάλληλο πρόγραμμα ενδέχεται ωστόσο να αφήσει ίχνη που θα χρειαστούν καθαρισμό με το χέρι. Σε τέτοια περίπτωση, σας συνιστούμε να σκουπίσετε την πλάκα με ένα μαλακό βρεγμένο πανάκι, ενώ είναι ακόμα χλιαρή, προκειμένου να μην προκληθεί ζημία στην επικάλυψη.

Προσοχή! Η χρήση λειαντικού σφουγγαριού φθείρει την αυτό-καθαριζόμενη επικάλυψη της πλάκας του σιδήρου σας (ανάλογα με το μοντέλο)

TR • Gliss/Glide Protect™ autoclean Taban (modeline göre)

- Ütünüz kataliz ile çalışan otomatik temizleme fonksiyonlu bir tabana sahiptir.
- Ayrıcılık kaplaması sayesinde, normal bir kullanımın neden olduğu pislikler elimine edilirler.
- Otomatik temizleyici kaplamasını korumak için, ütünüzü daima dik konumda tutmanız gerekmektedir.

Tabanın temizlenmesi

- Aktif özel kaplaması, normal bir kullanım ile günlük olarak oluşan kirlerin daimi bir şekilde giderilmelerini sağlar.
- Bununla birlikte, uygun olmayan bir programda ütü yapılması, elle temizlenmesi gereken izlere neden olabilir. Bu durumda kaplamaya zarar vermemek için, ütü tabanı ıllıken yumuşak ve nemli bir bez kullanmanız önerilir.

TR • Dikkat! Aşındırıcı bir ürünün kullanılması, ütü tabanının otomatik temizleme kaplamasına hasar verir (modeline göre).

UK • Підшва Gliss/Glide Protect™ autoclean (залежно від моделі)

- Ваша праска оснащена підшвою, що самоочищується за принципом каталізу.
- Унікальне покриття шаром каталізатора дозволяє видаляти абруднення, які виникають при нормальному використанні праски.
- Для захисту цього покриття, що самоочищується, праску рекомендовано завжди ставити на підставку.

Почистіть підшву

- Після прасування за нестандартною програмою, однак, можуть залишитись сліди, що потребують ручного очищення. Щоб не пошкодити покриття, у такому випадку, рекомендується використовувється волоку губку для того, щоб не ушкодити поверхню приладу.

UK • Увага! Використання губки з абразивного матеріалу пошкоджує покриття підшви, яке самоочищується (залежно від моделі).

RU • Подошва Gliss/Glide Protect™ autoclean (в зависимости от модели)

- Ваш утюг оборудован самоочищающейся подошвой, функционирование которой основано на принципе катализа.
- Уникальное покрытие позволяет удалять все загрязнения, которые появляются при нормальном использовании утюга.
- Для сохранения качества самоочищающейся подошвы рекомендуется всегда ставить ваш утюг на основание.

Очистка подошвы

- Эксклюзивное покрытие подошвы позволяет непрерывно удалять все загрязнения, которые появляются при нормальном использовании.
- Однако, при глажении с неправильно выбранной программой, на подошве могут остаться следы, которые требуют ручной очистки. В этом случае рекомендуется протереть еще теплую подошву с помощью мягкой и влажной ткани, для того, чтобы не повредить покрытие.

RU Внимание! Использование абразивной губки может повредить самоочищающееся покрытие подошвы утюга (в зависимости от модели).

EN

Important safety recommendations

- Please read these instructions carefully before first use. This product has been designed for domestic use only. Any commercial use, inappropriate use or failure to comply with the instructions, the manufacturer accepts no responsibility and the guarantee will not apply.
- Never unplug the appliance by pulling the power cord. Always unplug your appliance: before filling the water tank or rinsing the water tank, before cleaning the appliance, after each use.
- The appliance must be used and placed on a flat, stable, heat-resistant surface. When you place the iron on the iron rest, make sure that the surface on which you place it is stable.
- This appliance is not intended to be used by persons (including children) with reduced or impaired physical, sensory or mental capacities or persons lacking appropriate knowledge or experience, unless a person responsible for their safety provides either supervision or appropriate instructions concerning use of the appliance prior to its use.
- Children should be supervised to ensure they do not play with the appliance.

- This appliance may be used by children aged 8 or over and persons lacking appropriate knowledge or experience or persons with reduced or impaired physical, sensory or mental capacities provided that they have been thoroughly instructed regarding use of the appliance, are supervised, and understand the risks involved. Children must not be allowed to play with the appliance. Cleaning and maintenance must not be carried out by children unless they are aged 8 or over and are supervised. Keep the appliance and power cord out of the reach of children under 8 years of age.
- The surfaces of your appliance can reach very high temperatures when functioning, which may cause burns. Do not touch the hot surfaces of the appliance (accessible metal parts and plastic parts adjacent to the metallic parts).
- Never leave the appliance unattended :
 - when it is connected to the mains,
 - until it has cooled down (around 1 hour).
- The appliance must not be used if it has been dropped, if it has any visible damage, if it leaks, or if it functions abnormally in any way. Do not attempt to dismantle your appliance: have it examined at an Approved Service Centre to avoid any danger.
- The iron should only be used with the base provided (for cordless irons).
- Check the electrical power for sign of wear or damage prior to use. If the electrical power cord is

damaged, it must be replaced at an Approved Service Centre to avoid any danger.

- The iron must always be placed on its base and never on its heel (for cordless irons) .
- Your iron and its base must be used and placed on a stable surface. When you place the iron on its base, ensure that the surface on which the base is placed is stable.
- For your safety, this appliance conforms to all applicable regulations (Low Voltage Directive, Electromagnetic Compatibility, Environment, etc).
- Your steam iron is an electrical appliance: it must be used under normal conditions of use. It is designed for domestic use only.
- Always plug your steam iron:
 - into a mains circuit with voltage between 220 V and 240 V,
 - into an earthed electrical socket.
 Connecting to the wrong voltage may cause irreparable damage to the appliance and will invalidate your guarantee. If you are using a mains extension lead, ensure that it is correctly rated (16A) with an earth, and is fully extended.
- Completely unwind the power cord before plugging into an earthed socket.
- The soleplate of your iron can reach extremely high temperatures, and can cause burns: do not touch them. Never touch the electrical power cords with the soleplate of the iron.
- Your appliance emits steam, which can cause burns. Always handle the iron with care, especially when ironing vertically. Never direct the steam towards people or animals.
- Never immerse your steam iron in water or any other liquid. Never place it under a running tap.
- The plug must be removed from the socket-outlet before the water reservoir is filled with water.

PLEASE RETAIN THIS INSTRUCTION BOOKLET FOR FUTURE REFERENCE

What water to use?

Your appliance has been designed to function with untreated tap water. However, it is necessary to operate the Self-Clean function regularly in order to eliminate hard water deposits from the steam chamber.

If your water is very hard (check with your local water authority), it is possible to mix untreated tap water with store-bought distilled or demineralised water in the following proportions :

- 50% tap water, - 50% distilled or demineralised water.

Types of water not to use?

Heat concentrates the elements contained in water during evaporation. The types of water listed below contain organic waste or mineral elements that can cause spitting, brown staining, or premature wear of the appliance : water from clothes dryers, scented or softened water, water from refrigerators, batteries or air conditioners, pure distilled or demineralised water or rain water should not be used in your Tefal iron. Also do not use boiled, filtered or bottled water.

Eco (Depending on model)

Select  setting and save 20% energy compare with the maximum position.

Anti-drip function (depending on model)

- When the iron is no longer hot enough to produce steam, the water feed will stop automatically to avoid dripping.

Environment



Environment protection first !

① Your appliance contains valuable materials which can be recovered or recycled.

➔ Leave it at a local civic waste collection point.

If there is a problem?

PROBLEM	POSSIBLE CAUSE	SOLUTION
Water drips from the holes in the soleplate.	The chosen temperature is too low and does not allow for the formation of steam.	Position the thermostat in the steam range (from ●● to MAX).
	You are using steam while the iron is not hot enough.	Wait until the thermostat light goes out.
	You are using the Shot of Steam button too often.	Wait a few seconds between each use of the button.
	There is too much steam.	Reduce the steam.
	You have stored the iron horizontally, without emptying it and without setting it to ☺.	See the section "Storing your iron".
Brown streaks come through the holes in the soleplate and stain the linen.	You are using chemical descaling agents.	Do not add any descaling agents to the water in the water tank.
	You are not using the right type of water.	Perform a self-cleaning operation and consult the chapter "What water should I use?".
	Fabric fibres have accumulated in the holes of the soleplate and are burning.	Perform the self-cleaning operation and clean the soleplate with a damp sponge. Vacuum the holes of the soleplate from time to time.
	Your linen has not been rinsed sufficiently or you have ironed a new garment before washing it.	Make sure that your laundry is rinsed sufficiently so as to remove any deposits of soap or chemical products on new clothes.
The soleplate is dirty or brown and can stain the linen.	You are ironing with an inappropriate program (temperature too high).	Clean the soleplate as indicated above. Select the appropriate program.
	You are using starch.	Clean the soleplate as indicated above. Always spray starch onto the reverse side of the fabric to be ironed.
There is little or no steam.	The water tank is empty.	Fill it.
	The anti-scale valve is dirty.	Clean the anti-scale valve.
	Your iron has a build-up of scale.	Clean the anti-scale valve and carry out a self-clean.
	Your iron has been used dry for too long.	Carry out a self-clean.
The soleplate is scratched or damaged.	You have placed your iron flat on a metallic rest-plate or ironed over a zip.	Always set your iron on its heel. Do not iron over zips.
Steam or water come from the iron as you finish filling the tank.	The steam control is not set to the ☺ position.	Check that the steam control is set to the ☺ position.
	The water tank is overfilled.	Never exceed the Max level.
The spray does not spray.	The water tank is not filled enough.	Fill up the water tank.
The iron drips when you start ironing	You have removed the anti-scale valve to fill your iron.	Do not extract the anti-scale valve when filling the iron.

If you have any problem or queries, please contact our Customer Relations team first for expert help and advice.
845 602 1454 - UK / (01) 677 4003 - ROI
or consult our website - www.tefal.co.uk

DE**DE**

Wichtige Sicherheitshinweise

- Bitte lesen Sie sich diese Anleitung vor dem ersten Gebrauch sorgfältig durch. Entfernen Sie alle Verpackungen und Aufkleber vom Gerät. Dieses Gerät ist nur für den Gebrauch im Haushalt vorgesehen. Falls es kommerziell, in ungeeigneter Weise, oder nicht im Sinne der Bedienungsanweisung benutzt wird, übernimmt der Hersteller keine Haftung und, die Garantie entfällt.
- Ziehen Sie nie am Netzkabel, um den Stecker aus der Steckdose herauszuziehen. Ziehen Sie immer den Stecker des Geräts aus der Steckdose: bevor Sie den Wassertank auffüllen oder ihn ausspülen, bevor Sie das Gerät reinigen, nach jedem Gebrauch.
- Das Gerät muss auf einer flachen, stabilen und hitzebeständigen Oberfläche genutzt und aufgestellt werden. Wenn Sie das Bügeleisen auf die Ablage stellen, stellen Sie sicher, dass die Oberfläche, auf die Sie es stellen, stabil ist.
- Personen (einschließlich Kinder), deren körperliche oder geistige Unversehrtheit oder deren Wahrnehmungsfähigkeiten eingeschränkt sind, oder Personen mit mangelnden Kenntnissen und Erfahrungen ist dieses Gerät nicht geeignet, es sei denn, sie werden beaufsichtigt oder haben von einer Person, die für ihre Sicherheit verantwortlich ist, eine Einweisung in die Nutzung des Geräts erhalten.

- Kinder müssen beaufsichtigt werden, um sicherzustellen, dass sie nicht mit dem Gerät spielen.
- Das Gerät darf von Kindern ab 8 Jahren und Personen, deren körperliche oder geistige Unversehrtheit oder deren Wahrnehmungsfähigkeit eingeschränkt ist, oder Personen mit mangelnden Kenntnissen und Erfahrungen benutzt werden, sofern sie beaufsichtigt werden oder eine Einweisung in den sicheren Gebrauch des Geräts erhalten haben und die damit verbundenen Risiken verstehen. Kindern muss das Spielen mit dem Gerät untersagt werden. Reinigungs- und Wartungsmaßnahmen dürfen nicht von Kindern ausgeführt werden, außer wenn sie mindestens 8 Jahre alt sind und beaufsichtigt werden. Achten Sie darauf, dass das Gerät und die Netzschnur außerhalb der Reichweite von Kindern unter 8 Jahren sind.
- Die Oberflächen und die Abstellfläche Ihres Geräts können sehr hohe Temperaturen erreichen, wenn es in Betrieb ist, sodass Verbrennungen hervorgerufen werden können. Berühren Sie nicht die heißen Oberflächen des Geräts (zugängliche Metallteile und Kunststoff Teile neben den Metallteilen).
- Lassen Sie das Gerät nicht unbeaufsichtigt:
 - wenn es am Stromnetz angeschlossen ist auch nicht wenn Sie den Raum nur für einen kurzen Augenblick verlassen.
 - bis es herunter gekühlt ist (etwa 1 Stunde).
- Das Gerät darf nicht verwendet werden, wenn es heruntergefallen ist, wenn es sichtbare Schäden aufweist, wenn es leckt oder wenn es auf irgendeine Weise anormal funktioniert. Versuchen Sie nicht, das Gerät

auseinander zu nehmen: lassen Sie es von einer autorisierten Kundendienststelle überprüfen, um Gefahren zu vermeiden.

- Das Bügeleisen darf nur mit der mitgelieferten Station verwendet werden. Verwenden Sie die Station nicht zu anderen Zwecken (für kabellose Bügeleisen).
- Überprüfen Sie das elektrische Netzkabel vor Gebrauch auf Anzeichen für Verschleiß oder Schäden. Wenn das elektrische Netzkabel beschädigt ist, muss es von einer autorisierten Kundendienstwerkstatt ersetzt werden, um Gefahren zu vermeiden.

- Das Bügeleisen muss immer auf die Station gestellt werden und nie auf sein Heck (für kabellose Bügeleisen) .
- Ihr Bügeleisen und seine Station müssen auf einer stabilen Fläche verwendet und aufgestellt werden. Wenn Sie Ihr Bügeleisen auf seine Station stellen, stellen Sie sicher, dass die Fläche, auf die Sie sie stellen, stabil ist.
- Zu Ihrer Sicherheit, dieses Gerät entspricht allen geltenden Vorschriften (Niederspannungsrichtlinie, Richtlinie zur elektromagnetischen Verträglichkeit, Umwelt usw.)
- Ihr Dampfbügeleisen ist ein Elektrogerät: es muss unter normalen Betriebsbedingungen verwendet werden. Es ist nur für den Hausgebrauch vorgesehen.
- Stecken Sie den Stecker Ihres Dampfbügeleisens in die Steckdose:
 - in ein Netz mit einer Spannung von 220 V und 240 V,
 - in eine geerdete Netzsteckdose.

Ein Anschließen an die falsche Spannung kann irreparable Schäden am Gerät hervorrufen und macht Ihre Garantie ungültig. Wenn Sie ein Verlängerungskabel verwenden, stellen Sie sicher, dass es die richtige Nennleistung (16 A) mit Erdung hat und das niemand darüber stolpern kann.

- Wickeln Sie die Netzschnur vollständig ab, bevor Sie sie an eine geerdete Steckdose anschließen.
- Die Bügelsohle Ihres Bügeleisens kann extrem hohe Temperaturen erreichen und Verbrennungen verursachen: nicht berühren. Mit der Bügelsohle des Bügeleisens niemals die elektrische Netzschnur berühren. Ziehen oder legen Sie das Kabel nie über scharfe Kanten oder Wärmequellen.
- Ihr Gerät gibt Dampf ab, der Verbrennungen verursachen kann. Gehen Sie immer vorsichtig mit dem Bügeleisen um, besonders wenn Sie vertikal bügeln. Richten Sie den Dampf niemals auf Personen oder Tiere. Bügeln Sie niemals am Körper befindliche Kleidung.
- Tauchen Sie Ihre Dampfbügeleisen niemals in Wasser oder eine andere Flüssigkeit ein. Halten Sie es niemals unter einen laufenden Wasserhahn.
- Der Stecker muss aus der Steckdose gezogen werden, bevor der Wassertank mit Wasser gefüllt wird.

**BITTE BEWAHREN SIE DIESE ANLEITUNG
ZUM SPÄTEREN NACHSCHLAGEN AUF**

Welches Wasser ist zu verwenden ?

Ihr Gerät ist so konzipiert, dass es mit Leitungswasser funktioniert. Dennoch sollten Sie die Dampfkammer regelmäßig reinigen (Selbstreinigung), um gelösten Kalk auszuspülen.

Ist Ihr Wasser sehr kalkhaltig (dies können Sie bei Ihrer Gemeinde oder bei Ihrem Wasserwerk erfragen), sollte das Gerät mit einer Mischung aus 50 % Leitungswasser und 50 % handelsüblichem entmineralisiertem Wasser betrieben werden.

Welches Wasser darf nicht verwendet werden ?

Durch die Hitze kommt es beim Verdampfen zur Ansammlung der im Wasser enthaltenen Partikel. Destilliertes Wasser aus dem Handel (ohne Zugabe von Leitungswasser), Wasser aus dem Wäschetrockner, parfümiertes Wasser, enthärtetes Wasser, Kühlschrankwasser, Batteriewasser, Klimaanlage Wasser und Regenwasser enthalten organische Substanzen oder Mineralstoffe, die zum stoßartigen Herausspritzen des Wassers, braunen Ausfluss und vorzeitiger Alterung Ihres Gerätes führen können. Derartige Wasserqualitäten dürfen deshalb nicht verwendet werden.

Eco (Je nach Modell)

Stellen Sie am Dampfgregler den  Modus ein und sparen Sie 20 % Energie im Vergleich zur maximalen Dampfeinstellung.

Anti-Tropf-System (je nach Modell)

- Wenn die Temperatur des Bügeleisens nicht mehr ausreichend hoch ist, um Dampf zu erzeugen, wird die Wasserzufuhr automatisch unterbrochen, um zu verhindern, dass die Sohle „tropft“.

Umwelt





Denken Sie an den Schutz der Umwelt !

- ① Ihr Gerät enthält wertvolle Rohstoffe, die wieder verwertet werden können.
- ➔ Geben Sie Ihr Gerät deshalb bitte bei einer Sammelstelle Ihrer Stadt oder Gemeinde ab.

Ein Problem mit ihrem Bügelautomaten ?

DE

PROBLEME	MÖGLICHE URSACHEN	LÖSUNGEN
Aus den Öffnungen in der Sohle tritt Wasser aus.	Die gewählte Temperatur ist zu niedrig zur Dampfproduktion.	Stellen Sie das Thermostat auf die Dampfzone (von ●● bis MAX) ein.
	Sie betätigen die Dampftaste bevor der Bügelautomat die dazu nötige Temperatur erreicht hat.	Warten Sie bis die Kontrollleuchte ausgeht.
	Sie verwenden die Dampfstoßtaste zu oft.	Lassen Sie zwischen jeder Betätigung einige Sekunden verstreichen.
	Die Dampfleistung ist zu hoch eingestellt.	Verringern Sie die Dampfleistung.
	Sie haben den Bügelautomaten liegend aufbewahrt, ohne ihn zu leeren und ohne den Dampfregler auf  zu stellen.	Lesen Sie den Abschnitt „Aufbewahrung des Bügelautomaten“.
Aus den Öffnungen der Sohle fließt eine braune Flüssigkeit, die Flecken auf der Wäsche hinterlässt.	Sie verwenden chemische Entkalkungsmittel.	Geben Sie niemals Entkalkungsmittel in den Wassertank.
	Sie benutzen nicht das geeignete Wasser.	Führen Sie eine Selbstreinigung durch und lesen Sie das Kapitel „Welches Wasser benutzen“.
	In den Öffnungen der Sohle haben sich Wäschefasern angesammelt und verbrennen.	Führen Sie eine Selbstreinigung durch und reinigen Sie die Bügelsohle mit einem feuchten Schwamm. Reinigen Sie die Öffnungen der Sohle von Zeit zu Zeit mit einem Staubsauger.
	Sie haben die Wäsche nicht ausreichend gespült oder Sie bügeln ein neues, ungewaschenes Kleidungsstück.	Versichern Sie sich, dass die Wäsche gut gespült ist. Eventuelle Ablagerungen von Seife und chemischen Produkten auf neuen Kleidungsstücken müssen entfernt werden.
Die Sohle des Bügelautomaten ist verschmutzt oder braun und kann Flecken auf der Wäsche hinterlassen.	Sie bügeln mit zu hoher Temperatur.	Reinigen Sie die Sohle wie weiter oben beschrieben. Lesen Sie den Abschnitt über die Temperatureinstellung.
	Sie verwenden Stärke.	Reinigen Sie die Sohle wie weiter oben beschrieben. Sprühen Sie die Stärke stets auf die Rückseite des zu bügelnden Stoffs.
Es tritt kein oder nur wenig Dampf aus.	Der Wassertank ist leer.	Füllen Sie den Wassertank.
	Der AntiKalk-Stab ist schmutzig.	Reinigen Sie den AntiKalk-Stab.
	Ihr Bügelautomat ist verkalkt.	Reinigen Sie den AntiKalk-Stab und führen Sie eine Selbstreinigung durch.
	Ihr Bügelautomat wurde zu lange zum Trockenbügeln verwendet.	Führen Sie eine Selbstreinigung durch.
Die Sohle ist verkratzt oder beschädigt.	Sie haben Ihren Bügelautomaten mit der Sohle auf eine metallische Unterlage gestellt.	Stellen Sie den Bügelautomaten immer auf das Heck.
Der Bügelautomat gibt beim Füllen des Wassertanks Dampf ab.	Der Dampfregler steht nicht auf der Position  .	Stellen Sie den Dampfregler auf die Position  .
	Sie haben den Wassertank zu voll gemacht.	Achten Sie darauf, die auf dem Wassertank angegebene Höchstfüllmenge nicht zu überschreiten.
Die Spray-Funktion funktioniert nicht.	Es befindet sich kein Wasser im Wassertank.	Befüllen Sie den Wassertank.
Aus dem Bügeleisen läuft beim Bügeln anfangs Wasser aus.	Sie haben den AntiKalk-Stab herausgezogen, um Ihr Bügeleisen mit Wasser zu füllen.	Während dem Befüllen nicht den AntiKalk-Stab entfernen.

Sollten andere Probleme auftreten, wenden Sie sich bitte an eine zugelassene Kundendienststelle.

FR

Recommandations importantes de sécurité

- Lire attentivement le mode d'emploi avant la première utilisation de votre appareil puis conservez-le précieusement : une utilisation non conforme au mode d'emploi dégageait la marque de toute responsabilité.
- Cet appareil n'est pas prévu pour être utilisé par des personnes (y compris les enfants) dont les capacités physiques, sensorielles ou mentales sont réduites, ou des personnes dénuées d'expérience ou de connaissance, sauf si elles ont pu bénéficier, par l'intermédiaire d'une personne responsable de leur sécurité, d'une surveillance ou d'instructions préalables concernant l'utilisation de l'appareil.
- Il convient de surveiller les enfants pour s'assurer qu'ils ne jouent pas avec l'appareil. Ne laissez pas les enfants nettoyer l'appareil ou effectuer des travaux de maintenance incombant à l'utilisateur sans surveillance.
- Cet appareil peut être utilisé par des enfants âgés de 8 ans ou plus, des personnes dont les capacités physiques, sensorielles ou mentales sont réduites, ou avec un manque d'expérience ou de connaissances, à condition de bénéficier d'une surveillance ou d'instructions préalables concernant l'utilisation sécurisée de l'appareil et de comprendre les risques encourus.

- Tenez le fer et le cordon d'alimentation hors de portée des enfants âgés de moins de 8 ans lorsque l'appareil est sous tension ou en cours de refroidissement.
- L'appareil ne doit pas être utilisé s'il a chuté, s'il présente des dommages apparents, s'il fuit ou présente des anomalies de fonctionnement. Ne démontez jamais votre appareil : faites-le examiner dans un Centre Service Agréé, afin d'éviter un danger.
- Ne débranchez pas l'appareil en tirant sur le cordon. Débranchez toujours votre appareil : avant de le remplir, ou de rincer le réservoir, avant de le nettoyer, après chaque utilisation.
- Ne laissez jamais l'appareil sans surveillance lorsqu'il est raccordé à l'alimentation électrique ; tant qu'il n'a pas refroidi environ 1 heure.
- La température des surfaces peut être élevée lorsque l'appareil fonctionne, ce qui peut provoquer des brûlures. Ne touchez pas les surfaces chaudes de l'appareil (parties métalliques accessibles et parties plastiques à proximité des parties métalliques).
- Votre fer doit être utilisé et posé sur une surface stable. Lorsque vous posez votre fer sur son reposefer, assurez-vous que la surface sur laquelle vous le posez est stable.
- Le fer ne doit être utilisé qu'avec la base fournie (pour fer sans cordon).
- Si le câble d'alimentation est endommagé, il doit être immédiatement remplacé par un Centre Service Agréé, afin d'éviter un danger.

- Le fer doit toujours être posé sur la base et jamais sur son talon (pour fer sans cordon) .
- Votre fer et sa base doivent être utilisés et posés sur une surface stable. Lorsque vous posez votre fer sur sa base, assurez-vous que la surface sur laquelle vous les posez est stable.
- Attention ! la tension de votre installation électrique doit correspondre à celle du fer (220-240V). Toute erreur de branchement peut causer un dommage irréversible au fer et annule la garantie.
- Ce fer doit être obligatoirement branché sur une prise de courant avec terre. Si vous utilisez une rallonge, vérifiez qu'elle est de type bipolaire (16A) avec conducteur de terre.
- La semelle du fer peut être très chaude : ne la touchez jamais et laissez toujours refroidir votre fer avant de le ranger. Votre appareil émet de la vapeur qui peut occasionner des brûlures, spécialement lorsque vous repassez sur un angle de votre table à repasser. Ne dirigez jamais la vapeur sur des personnes ou des animaux.
- Ne plongez jamais le fer à vapeur dans l'eau ou tout autre liquide. Ne le mettez jamais sous le robinet.
- Pour votre sécurité, cet appareil est conforme aux normes et réglementations applicables (Directives Basse Tension, Compatibilité Electromagnétique, Environnement...).
- Ce produit a été conçu pour un usage domestique uniquement. Pour tout usage inapproprié ou contraire aux instructions, la marque décline toute responsabilité et la garantie n'est plus valable.

MERCI DE CONSERVER CE MODE D'EMPLOI

Quelle eau utiliser ?

Votre appareil a été conçu pour fonctionner avec l'eau du robinet. Il est cependant nécessaire de procéder régulièrement à l'auto-nettoyage de la chambre de vaporisation, afin d'éliminer le calcaire accumulé. Si votre eau est très calcaire (ceci est vérifiable auprès de votre mairie ou du service des eaux), il est possible de mélanger l'eau du robinet avec de l'eau déminéralisée du commerce dans les proportions suivantes :
- 50 % d'eau du robinet, - 50 % d'eau déminéralisée.

Quelles eaux éviter ?

La chaleur concentre les éléments contenus dans l'eau, lors de l'évaporation. Les eaux ci-dessous contiennent des déchets organiques ou des éléments minéraux qui peuvent provoquer des crachements, des coulures brunes ou un vieillissement prématuré de votre appareil : eau déminéralisée du commerce pure, eau des sèche-linges, eaux parfumées, eau adoucie, eau des réfrigérateurs, eau des batteries, eau des climatiseurs, eau distillée, eau de pluie. Nous vous demandons donc de ne pas utiliser de telles eaux.

Eco (Selon modèle)

Repassez en position  vous garantit 20% d'économie d'énergie par rapport à la position maximum.

Fonction Anti-goutte (selon modèle)

- Quand la température du fer n'est plus suffisante pour produire de la vapeur, l'alimentation en eau est automatiquement coupée pour éviter que la semelle ne "goutte".

Environnement



Participons à la protection de l'environnement !

- ① Votre appareil contient de nombreux matériaux valorisables ou recyclables.
- ➔ Confiez celui-ci dans un point de collecte pour que son traitement soit effectué.

Un problème avec votre fer ?

PROBLEMES	CAUSES POSSIBLES	SOLUTIONS
L'eau coule par les trous de la semelle.	La température choisie ne permet pas de faire de la vapeur.	Placez le thermostat sur la zone vapeur (de ●● à MAX).
	Vous utilisez la vapeur alors que le fer n'est pas assez chaud.	Attendez que le voyant s'éteigne.
	Vous utilisez la commande Superpressing trop souvent.	Attendez quelques secondes entre chaque utilisation.
	Le débit vapeur est trop important.	Réduisez le débit.
	Vous avez rangé le fer à plat, sans le vider et sans placer la commande vapeur sur ☼.	Consultez le chapitre "Rangez votre fer".
Des coulures brunes sortent de la semelle et tachent le linge.	Vous utilisez des produits détartrants chimiques.	N'ajoutez aucun produit détartrant à l'eau du réservoir.
	Vous n'utilisez pas le bon type d'eau.	Faites un auto-nettoyage et consultez le chapitre "Quelle eau utiliser?".
	Des fibres de linge se sont accumulées dans les trous de la semelle et se carbonisent.	Faites un auto-nettoyage et nettoyez la semelle avec une éponge humide. Aspirez de temps en temps les trous de la semelle.
	Votre linge n'a pas été rincé suffisamment ou vous avez repassé un nouveau vêtement avant de le laver.	Assurez vous que le linge est suffisamment rincé pour supprimer les éventuels dépôts de savon ou produits chimiques sur les nouveaux vêtements.
La semelle est sale ou brune et peut tacher le linge.	Vous utilisez une température trop élevée.	Nettoyez la semelle comme indiqué plus haut. Consultez le tableau des températures pour régler le thermostat.
	Vous utilisez de l'amidon.	Nettoyez la semelle comme indiqué plus haut. Pulvérisez l'amidon à l'envers de la face à repasser.
Votre fer produit peu ou pas de vapeur.	Le réservoir est vide.	Remplissez-le.
	La tige anti-calcaire est sale.	Nettoyez la tige anti-calcaire.
	Votre fer est entartré.	Nettoyez la tige anti-calcaire et faites un auto-nettoyage.
	Votre fer a été utilisé trop longtemps à sec.	Faites un auto-nettoyage.
La semelle est rayée ou abîmée.	Vous avez posé votre fer à plat sur un repose-fer métallique.	Posez toujours votre fer sur son talon.
Le fer vaporise en fin de remplissage du réservoir.	Le curseur de commande vapeur n'est pas sur ☼.	Vérifiez que la commande vapeur est sur ☼.
	Le réservoir est trop rempli.	Ne dépassez pas le niveau MAX de remplissage.
Le spray ne pulvérise pas d'eau.	Le réservoir n'est pas assez rempli.	Rajoutez de l'eau dans le réservoir.
Le fer coule en début de repassage.	Vous avez retiré la tige anti-calcaire pour remplir votre fer.	Ne pas retirer la tige anti-calcaire lors du remplissage de votre fer.

FR

Pour tout autre problème, adressez-vous à un centre service agréé pour faire vérifier votre fer.
09 74 50 47 74 (Prix d'un appel local)

NL

Belangrijke veiligheidsaanbevelingen

- Lees deze instructies nauwkeurig alvorens het apparaat voor het eerst te gebruiken. Dit product is alleen ontworpen voor huishoudelijk gebruik. Ingeval van commercieel of onjuist gebruik of het niet naleven van de instructies, kan de fabrikant niet aansprakelijk worden gesteld en zal de garantie komen te vervallen.
- Schakel het apparaat nooit uit door aan het snoer te trekken. Schakel uw apparaat altijd uit: vóór het vullen of spoelen van het waterreservoir en vóór het reinigen van het apparaat na elk gebruik.
- Het apparaat moet gebruikt en geplaatst worden op een vlak, stabiel en hittebestendig oppervlak. Wanneer u het strijkijzer op de steunplaat zet, zorg er dan voor dat het oppervlak waarop u het ijzer plaatst stabiel is.
- Dit apparaat mag niet gebruikt worden door personen (inclusief kinderen) met beperkte lichamelijke, zintuiglijke of mentale capaciteiten of door personen die geen ervaring met of kennis van het apparaat hebben, behalve indien een persoon die verantwoordelijk is voor hun veiligheid toezicht houdt of voorafgaand juiste instructies geeft inzake het gebruik van het apparaat.
- Op kinderen moet toezicht worden gehouden om ervoor te zorgen dat ze niet spelen met het apparaat.

- Dit apparaat kan gebruikt worden door kinderen van ten minste 8 jaar oud en door personen die geen ervaring met of kennis hebben van het apparaat of door personen die beperkte lichamelijke, zintuiglijke of mentale capaciteiten hebben, op voorwaarde dat zij voorafgaand instructies hebben ontvangen over het veilige gebruik van het apparaat, of indien er toezicht op ze wordt gehouden, en indien zij zich bewust zijn van de eventuele risico's. Laat kinderen nooit spelen met het apparaat. De reiniging en het onderhoud mogen niet worden uitgevoerd door kinderen, behalve wanneer ze 8 jaar zijn of ouder en ze onder toezicht staan. Bewaar het apparaat en zijn snoer buiten het bereik van kinderen onder de 8 jaar.
- De oppervlakken van uw apparaat kunnen zeer hoge temperaturen bereiken wanneer het apparaat aanstaat. Dit kan brandwonden veroorzaken. Raak de hete oppervlakken van het apparaat nooit aan (toegankelijke metalen onderdelen en plastic onderdelen die naast de metalen onderdelen zitten).
- Laat het apparaat nooit onbeheerd:
 - wanneer het is aangesloten op het elektriciteitsnet;
 - totdat het is afgekoeld (ongeveer 1 uur).
- Het apparaat mag niet worden gebruikt als het is gevallen, als het enige zichtbare beschadigingen heeft, als het lekt of als het abnormaal of ongewoon functioneert. Probeer nooit uw apparaat uit elkaar te halen, maar laat het onderzoeken door een

erkend servicecentrum om elk gevaar te vermijden.

- Het stoomstrijkijzer mag enkel met de geleverde basis gebruikt worden (voor draadloze strijkijzers).
- Controleer het snoer vóór gebruik op eventuele slijtage of schade. Indien het snoer beschadigd is, moet het vervangen worden door een erkend servicecentrum om elk gevaar te voorkomen.

- Het stoomstrijkijzer moet altijd op de basis en nooit op de achterzijde gezet worden (voor draadloze strijkijzers).
- Het stoomstrijkijzer en de basis moeten altijd op een stabiel oppervlak gebruikt en geplaatst worden. Wanneer u het stoomstrijkijzer op de basis zet, controleer dan of het oppervlak waarop u het toestel zet stabiel is.
- Voor uw veiligheid voldoet dit apparaat aan alle toepasselijke voorschriften (laagspanningsrichtlijn, elektromagnetische compatibiliteit, milieu, enz.).
- Uw stoomstrijkijzer is een elektrisch apparaat: het moet gebruikt worden onder normale gebruiksomstandigheden. Het is alleen ontworpen voor huishoudelijk gebruik.
- Sluit uw stoomstrijkijzer altijd aan:
 - op een elektriciteitscircuit met een spanning van tussen 220 V en 240 V;
 - op een geaard stopcontact.

Een aansluiting op een verkeerde spanning kan onherstelbare schade aan het apparaat tot gevolg hebben en maakt uw garantie ongeldig. Indien u een verlengsnoer gebruikt, controleer dan of deze geschikt is voor de spanning van het strijkijzer (16A), of deze een aardverbinding heeft en of het verlengsnoer volledig is uitgerold.

- Rol het snoer volledig uit alvorens de stekker op een geaard stopcontact aan te sluiten.
- De zoolplaat van uw strijkijzer kan buitengewoon hoge temperaturen bereiken en kan letsel veroorzaken: raak deze niet aan. Laat het snoer nooit in contact komen met de zoolplaat van het strijkijzer.
- Uw apparaat geeft stoom af dat brandwonden kan veroorzaken. Gebruik het strijkijzer altijd voorzichtig, met name wanneer u verticaal strijkt. Richt de stoom nooit op mensen of dieren.
- Dompel uw stoomstrijkijzer nooit onder in water of andere vloeistof. Plaats het apparaat nooit onder een lopende kraan.
- De stekker moet uit het stopcontact gehaald worden voordat het waterreservoir gevuld is met water.

**BEWAAR DIT INSTRUCTIEBOEKJE
VOOR TOEKOMSTIGE REFERENTIE**

Welk water kunt u gebruiken ?

Uw strijkijzer is ontwikkeld voor het gebruik van kraanwater. Het is echter noodzakelijk regelmatig de zelfreinigingsfunctie toe te passen om eventuele kalkresten in de stoomkamer te verwijderen. Bevat uw kraanwater een hoog kalkgehalte (dit kunt u navragen bij uw gemeente of bij uw waterleidingbedrijf), dan kunt u het mengen met gedemineraliseerd of gedistilleerd water in de volgende verhoudingen : - 50% kraanwater, - 50% gedemineraliseerd water.

Welk soort water mag u niet gebruiken ?

Bij het verdampen van het water neemt de concentratie van elementen in het water toe. De onderstaande soorten water bevatten organische afvalstoffen of mineralen die waterdruppels, bruine vlekken, lekkage of een voortijdige slijtage van uw strijkijzer kunnen veroorzaken: puur gedemineraliseerd water, water uit wasdrogers, geparfumeerd water, water dat verzacht is, water uit koelkasten, accuwater, water uit airconditioners, puur gedistilleerd water en regenwater. Wij verzoeken u dan ook deze soorten water niet te gebruiken.

NL

eco Eco (Afhankelijk van model)

Selecteer de eco-stand **eco** en bespaar 20% energie ten opzichte van strijken op de maximum stand.

Druppelstop-functie (afhankelijk van model)

- Wanneer de temperatuur van het strijkijzer niet hoog genoeg is om stoom te kunnen produceren, neemt hij automatisch geen water meer op om zo te voorkomen dat de strijkzool "lekt".

Milieu



Wees vriendelijk voor het milieu !

- ① Uw apparaat bevat materialen die geschikt zijn voor hergebruik.
- ➔ Lever het in bij het milieustation in uw gemeente of bij onze technische dienst.

Problemen met uw strijkijzer ?

PROBLEMEN	MOGELIJKE OORZAKEN	OPLOSSINGEN
Er komt water uit de gaatjes in de strijkzool.	Bij de ingestelde temperatuur kan geen stoom gebruikt worden.	Zet de thermostaat op de stoomzone (tussen stand ●● en MAX).
	U gebruikt stoom terwijl het strijkijzer niet heet genoeg is.	Wacht tot het controlelampje uitgaat.
	U gebruikt de extra-stoomknop te vaak.	Wacht een paar seconden voordat u weer op de knop drukt.
	De hoeveelheid stoom is te hoog.	Zet de stoomregelaar op een lagere stoomstand.
	U hebt het strijkijzer plat opgeborgen zonder het te legen en de stoomregelaar op  te zetten.	Lees opnieuw het hoofdstuk « Het opbergen van uw strijkijzer ».
Er komt bruine vloeistof uit de strijkzool die vlekken veroorzaakt op het strijkgoed.	U gebruikt chemische kalkoplossende middelen.	Voeg geen kalkoplossende middelen toe.
	U gebruikt niet het juiste type water.	Schakel de zelfreinigingsfunctie in en raadpleeg het hoofdstuk "Welk water kunt u gebruiken?".
	Er zitten stofvezels in de gaatjes van de strijkzool die verbranden.	Schakel de zelfreinigingsfunctie in en reinig de strijkzool met een vochtige spons. Maak de gaatjes in de strijkzool af en toe schoon m.b.v. de stofzuiger.
	Uw wasgoed is niet voldoende gespoeld of u gebruikt stijfsel.	Controleer of het strijkgoed voldoende uitgespoeld is om eventuele resten van zeep of chemische producten op nieuwe kleding te verwijderen.
De strijkzool is vuil of bruin en kan vlekken veroorzaken op het strijkgoed.	U gebruikt een te hoge temperatuur.	Maak de strijkzool schoon op eerder vermelde wijze. Lees het hoofdstuk van de temperaturen om de thermostaat in te stellen.
	U gebruikt stijfsel.	Maak de strijkzool schoon op eerder vermelde wijze. Sproei het stijfsel op de binnenzijde van het te strijken wasgoed.
Er komt geen of weinig stoom uit het strijkijzer.	Het reservoir is leeg.	Vul het reservoir met kraanwater.
	Het anti-kalkstaafje is vuil.	Maak het anti-kalkstaafje schoon.
	Er zit kalkaanslag in uw strijkijzer.	Maak het anti-kalkstaafje schoon en pas de zelfreinigingsfunctie toe.
	U hebt uw strijkijzer te lang zonder stoom gebruikt.	Pas de zelfreinigingsfunctie toe.
De strijkzool vertoont krassen of is beschadigd.	U hebt uw strijkijzer op een metalen strijkijzerplateau gezet.	Zet het strijkijzer altijd op de achterkant.
Er komt stoom uit het strijkijzer bij het vullen van het reservoir.	De stoomregelaar staat niet op de stand  .	Controleer of de stoomregelaar op de stand  staat.
	Het reservoir is te vol.	Vul het reservoir tot het streepje "MAX".
De spray verstuipt geen water.	Er zit te weinig water in het reservoir	Vul het reservoir.
Het strijkijzer lekt bij aanvang van strijkwerk.	U heeft het anti-kalkstaafje uitgenomen om uw strijkijzer te vullen.	Haal het anti-kalkstaafje er niet uit als u het strijkijzer vult.

Indien u de oorzaak van het probleem niet zelf heeft kunnen vinden, kunt u altijd contact opnemen met de consumentenservice van Groupe SEB Nederland BV of Groupe SEB Belgium SA (zie servicelijst).

IT

Istruzioni di sicurezza importanti

- Leggere attentamente queste istruzioni prima del primo utilizzo. Questo prodotto è stato progettato per il solo uso domestico. In caso di utilizzo commerciale o inappropriato, o della mancata osservanza delle istruzioni, il fabbricante declina ogni responsabilità e la garanzia sarà invalidata.
- Non scollegare l'apparecchio dalla presa di corrente tirando il cavo di alimentazione. Scollegare l'apparecchio prima di riempire o risciacquare il serbatoio dell'acqua, prima di pulire l'apparecchio e dopo ogni utilizzo.
- L'apparecchio deve essere installato su una superficie piana, stabile e resistente al calore. Quando si appoggia il ferro sul tallone, accertarsi che la superficie di appoggio sia stabile.
- Questo prodotto non deve essere utilizzato da adulti o bambini affetti da disabilità fisiche, sensoriali o mentali, né da persone che non hanno alcuna esperienza o conoscenza dell'apparecchio, a meno che non siano sorvegliati o siano stati istruiti sul suo uso da una persona responsabile della loro sicurezza.
- Sorvegliare i bambini per accertarsi che non giochino con l'apparecchio.

- Questo apparecchio può essere utilizzato da bambini di almeno 8 anni e da persone affette da disabilità fisiche, sensoriali o mentali o prive di esperienza o conoscenza dell'apparecchio, se correttamente sorvegliati o se sono stati istruiti sull'uso sicuro dell'apparecchio e conoscono i rischi correlati.

I bambini non devono giocare con l'apparecchio. Le operazioni di pulizia e manutenzione ordinaria non devono essere effettuate da bambini, a meno che non abbiano almeno 8 anni e siano supervisionati. Tenere l'apparecchio e il cavo di alimentazione fuori dalla portata di bambini di età inferiore a 8 anni.

- Durante l'uso le superfici dell'apparecchio possono raggiungere temperature elevate e potrebbero causare ustioni. Non toccare le superfici calde dell'apparecchio (parti metalliche accessibili e parti in plastica adiacenti alle parti metalliche).
- Non lasciare l'apparecchio incustodito:
 - quando è collegato alla rete elettrica,
 - prima che si sia raffreddato (circa 1 ora).
- Non usare l'apparecchio se è caduto, se presenta danni visibili, perdite o malfunzionamenti di qualsiasi tipo. Non tentare di smontare l'apparecchio, ma farlo esaminare da un centro di assistenza autorizzato per evitare pericoli.
- Il ferro deve essere utilizzato unicamente con la base in dotazione (per i ferri senza cavo).

- Se il cavo di alimentazione è danneggiato deve essere sostituito da un centro di assistenza autorizzato per evitare pericoli.

- Il ferro deve essere sempre appoggiato sulla base e mai sul suo tallone (per i ferri senza cavo) .

- Il ferro e la relativa base devono essere utilizzati e appoggiati su una superficie stabile. Nell'appoggiare il ferro sulla sua base, assicurarsi che la superficie utilizzata sia stabile.

- Per motivi di sicurezza, questo apparecchio è conforme a tutte le normative applicabili (Direttiva Basso voltaggio, Compatibilità elettromagnetica, Ambiente ecc.).

- Il ferro a vapore è un apparecchio elettrico: deve essere utilizzato in condizioni d'uso normali. E' progettato per il solo uso domestico.

- Collegare il ferro a vapore:

- a un circuito elettrico con voltaggio compreso tra 220 V e 240 V,

- a una presa di corrente con messa a terra.

Il collegamento a un voltaggio errato può danneggiare irreparabilmente l'apparecchio e comporterà l'annullamento della garanzia. Se si utilizza una prolunga, accertarsi che sia di intensità corretta (16A), con messa a terra e che sia completamente estesa.

- Svolgere completamente il cavo di alimentazione prima di collegarlo a una presa con messa a terra.

- Prima dell'uso, ispezionare il cavo di alimentazione per accertarsi che non sia usurato o danneggiato.

- La piastra del ferro da stiro può raggiungere temperature elevate e potrebbe causare ustioni; non toccarla. Non toccare il cavo di alimentazione con la piastra del ferro da stiro.

- L'apparecchio emette vapore, che può causare ustioni. Maneggiare il ferro da stiro con attenzione, specialmente durante la stiratura verticale. Non dirigere il vapore verso persone o animali.

- Non immergere il ferro a vapore in acqua o altri liquidi. Non posizionarlo sotto l'acqua corrente.

- Estrarre la spina dalla presa di corrente prima di riempire il serbatoio dell'acqua.

CONSERVARE QUESTO MANUALE DI ISTRUZIONI

Quale tipo di acqua utilizzare ?

L'apparecchio è predisposto per funzionare con acqua del rubinetto. E' tuttavia necessario procedere regolarmente all'auto-pulizia della camera di vaporizzazione, per eliminare il calcare libero. Se la vostra acqua è ricca di calcare (potete verificarlo presso il Comune o presso l'Azienda di erogazione del servizio), potete mescolare l'acqua del rubinetto con l'acqua demineralizzata che si trova in commercio nelle seguenti proporzioni : - 50% di acqua del rubinetto, 50% di acqua demineralizzata.

Quale tipo di acqua si deve evitare ?

Durante la fase di evaporazione, il calore concentra gli elementi contenuti nell'acqua. I tipi di acqua elencati di seguito contengono residui organici o elementi minerali che possono provocare spruzzi, colature brune o usura precoce del vostro apparecchio : acqua demineralizzata pura, acqua dell'asciugabiancheria, acqua profumata, acqua con ammorbidente, acqua del frigorifero, acqua per batterie, acqua dei condizionatori, pura acqua distillata, acqua piovana. Si richiede quindi di non utilizzare tali acque.

eco Eco (Secondo il modello)

Selezionate l'impostazione **eco** e risparmiate il 20% di energia a confronto con la massima posizione.

Funzione Antigoccia (a seconda del modello)

- Quando la temperatura del ferro non è più sufficiente per generare vapore, l'alimentazione dell'acqua viene automaticamente sospesa per impedire che la piastra "goccioli".

Ambiente



Partecipiamo con il ferro da stiro !

- ① Il vostro apparecchio è composto da diversi materiali che possono essere riciclati.
- ➔ Lasciatelo in un punto di raccolta o presso un Centro Assistenza Autorizzato.

Problemi con il ferro da stiro?

PROBLEMI	CAUSE POSSIBILI	SOLUZIONI
L'acqua fuoriesce dai fori della piastra.	La temperatura scelta non permette la formazione del vapore.	Posizionate il termostato sulla zona vapore (da ●● a MAX).
	Utilizzate il vapore ma il ferro da stiro non è abbastanza caldo.	Aspettate che la spia luminosa si spenga.
	Utilizzate il comando Supervapore troppo spesso.	Aspettate qualche secondo tra un utilizzo e quello successivo.
	L'erogazione di vapore è eccessiva.	Riducete l'erogazione di vapore.
	Avete riposto il ferro orizzontalmente, senza svuotarlo e senza portare il comando su ☱.	Consultate il capitolo "Riporre il ferro da stiro".
Delle colature brune fuoriescono dalla piastra e macchiano i tessuti.	Utilizzate dei prodotti anticalcare chimici.	Non aggiungete nessun prodotto anticalcare all'acqua del serbatoio.
	Non state utilizzando il tipo d'acqua corretto.	Eseguite un'autopulizia e consultate il capitolo "Che tipo d'acqua occorre utilizzare?"
	Delle fibre di tessuto si sono accumulate nei fori della piastra e si carbonizzano.	Eseguite un'autopulizia e pulite la piastra con una spugna umida. Aspirate di tanto in tanto i fori della piastra.
	La biancheria non è stata rischiacquata a sufficienza o avete stirato un indumento nuovo prima di lavarlo per la prima volta.	Assicuratevi che la biancheria sia sciacquata a sufficienza per smaltire l'eventuale presenza di eventuali residui di sapone o prodotti chimici dai capi nuovi.
La piastra è sporca o scura e può macchiare i tessuti.	Utilizzate una temperatura troppo alta.	Pulite la piastra come indicato in precedenza. Consultate la tabella delle temperature per regolare il termostato.
	State utilizzando amido.	Pulite la piastra come indicato in precedenza. Spruzzate l'amido sul rovescio del tessuto da stirare.
Il ferro da stiro produce poco vapore o non ne produce	Il serbatoio è vuoto.	Riempitelo.
	L'astina anticalcare è sporca.	Pulite l'astina anticalcare.
	Il vostro ferro è incrostato.	Pulite l'astina anticalcare e eseguite l'auto-pulizia
	Il ferro da stiro è stato utilizzato troppo a lungo a secco.	Eseguite l'auto-pulizia.
La piastra è graffiata o danneggiata.	Avete appoggiato il ferro da stiro su un poggia ferro da stiro metallico.	Posate il ferro da stiro sempre sul tallone di appoggio.
Il ferro produce vapore alla fine del riempimento del serbatoio.	Il cursore del comando vapore non è in posizione ☱.	Verificate che il comando del vapore sia in posizione ☱.
	Il serbatoio è riempito eccessivamente.	Non superare mai il livello Max.
Lo spray non funziona.	Il serbatoio dell'acqua non è abbastanza pieno.	Riempire il serbatoio.
Quando si inizia a stirare, il ferro perde acqua.	Avete tolto il contenitore anticalcare per riempire il ferro.	Non svitare il contenitore anticalcare durante il riempimento del serbatoio.

Per qualsiasi altro problema, rivolgetevi ad un Centro Assistenza Tecnica autorizzato per fare controllare il ferro da stiro.

ES

Importantes recomendaciones de seguridad

- Lea con atención estas instrucciones antes de utilizar el aparato por primera vez. Este producto está diseñado únicamente para uso doméstico. En caso de uso comercial, uso inadecuado o falta de cumplimiento de las instrucciones, el fabricante declina cualquier responsabilidad y la garantía quedará invalidada.
- No desconecte el aparato tirando del cable de alimentación. Desconecte el aparato: antes de llenar o aclarar el tanque de agua, antes de limpiar el aparato y después de cada uso.
- El aparato debe utilizarse y colocarse sobre una superficie plana, estable y resistente al calor. Cuando coloque la plancha en su soporte, asegúrese de que la superficie en la que se apoya es estable.
- Este aparato no está diseñado para que lo utilicen personas (incluidos niños) con minusvalía física, sensitiva o mental, o con falta de conocimientos o experiencia adecuados, a menos que una persona responsable de su seguridad les vigile o les instruya en el apropiado uso del aparato antes de ser utilizado.
- Los niños deberán estar vigilados para garantizar que no juegan con el aparato.
- Este aparato puede utilizarse por niños a partir de los 8 años y personas sin el conocimiento o la experiencia adecuados o personas con minusvalía física, sensitiva

o mental siempre que les hayan instruido en el uso del aparato, estén bajo vigilancia y entiendan los riesgos que conlleva. No permita que los niños jueguen con el aparato. Los niños no deben realizar la limpieza y el mantenimiento a menos que sean mayores de 8 años y estén vigilados. Guarde el aparato y el cable de alimentación fuera del alcance de los niños menores de 8 años.

- Las superficies de su aparato pueden alcanzar temperaturas muy altas cuando está en funcionamiento, lo cual puede causar quemaduras. No toque las superficies calientes del aparato (partes metálicas accesibles y partes plásticas adyacentes a las partes metálicas).
- No deje el aparato sin vigilancia:
 - cuando esté conectado a la corriente,
 - hasta que se haya enfriado (1 hora aproximadamente).
- El aparato no debe utilizarse en caso de caída, si tiene daños visibles, fugas o si funciona de forma anormal. No intente desmontar su aparato: haga que lo examinen en un centro de servicio autorizado para evitar cualquier daño.
- La plancha sólo debe utilizarse con la base suministrada (para planchas inalámbricas).
- Compruebe que el cable de alimentación no presenta ningún daño antes de utilizarlo. Si el cable está dañado, debe reemplazarse en un centro de servicio autorizado para evitar cualquier daño.

• La plancha debe colocarse siempre sobre la base de recarga y nunca sobre su talon (para planchas inalámbricas).

- La plancha y su base correspondiente deben utilizarse y colocarse sobre una superficie estable. Al colocar la plancha sobre su base, asegúrese de que la superficie sobre la que reposa es estable.
- Por su seguridad, este aparato respeta las leyes y normativas aplicables (directivas de baja tensión, compatibilidad electromagnética, medio ambiente, etcétera).
- Su plancha de vapor es un aparato eléctrico: debe utilizarse bajo condiciones normales de uso. Está diseñada únicamente para su uso doméstico.
- Conecte su plancha de vapor:
 - a la corriente principal con un voltaje de entre 220 V y 240 V,
 - a una toma eléctrica con toma de tierra.
 Conectar el aparato a un voltaje erróneo puede causar daños irreparables e invalidará su garantía. Si utiliza un cable alargador, compruebe que es el correcto (16A) que cuenta con una toma de tierra y que está completamente extendido.
- Desenrolle completamente el cable antes de conectarlo a un enchufe con toma de tierra.
- La base de su plancha puede alcanzar temperaturas extremadamente altas y provocar quemaduras: no la toque.
No toque los cables de alimentación con la base de la plancha.
- Su aparato emite vapor, que puede provocar quemaduras. Maneje la plancha con cuidado, sobre todo cuando planche en posición vertical. No dirija el vapor hacia personas ni animales.
- No sumerja su plancha de vapor en agua ni en ningún otro líquido. No la coloque bajo un grifo.
- Desenchufe el cable antes de llenar el depósito de agua.

GUARDE ESTE MANUAL DE INSTRUCCIONES PARA FUTURAS REFERENCIAS

¿Qué agua hay que utilizar?

Este aparato ha sido diseñado para funcionar con agua del grifo. Sin embargo, hay que realizar regularmente una limpieza automática de la cámara de vaporización, para eliminar la cal libre. Si el agua tiene mucha cal (pregunte en el ayuntamiento o al servicio de suministro de agua), puede mezclarse agua del grifo con agua desmineralizada de venta en cualquier droguería y respetando las siguientes proporciones :
50% de agua de grifo, 50% de agua desmineralizada.

¿Qué agua hay que evitar?

Durante la evaporación, el calor concentra los elementos que hay en el agua. Le rogamos que no utilice los siguientes tipos de agua, ya que contiene residuos orgánicos o elementos minerales susceptibles de provocar salpicaduras, colores amarillentos o un envejecimiento prematuro del aparato: agua desmineralizada pura de venta en droguerías, agua de las secadoras, agua perfumada, agua descalcificada, agua de las neveras, agua de las baterías, agua de los aires acondicionados, agua destilada y agua de lluvia.

eco Eco (Según el modelo)

Seleccione la posición **eco** y ahorre un 20% de energía en comparación con la posición máxima.

Función Antigoteo (según modelo)

- Cuando la plancha ya no alcanza la temperatura suficiente como para producir vapor, se corta automáticamente la alimentación de agua para evitar que la suela gotee.

Medio ambiente



¡ Participe en la conservación del medio ambiente !

- ① Su electrodoméstico contiene materiales recuperables y/o reciclables.
- ➔ Entréguelo al final de su vida útil, en un Centro de Recogida Específico o en uno de nuestros Servicios Oficiales Post Venta donde será tratado de forma adecuada.

Problemas con la plancha ?

PROBLEMAS	CAUSAS POSIBLES	SOLUCIONES
El agua sale por los agujeros de la suela	La temperatura elegida no permite crear vapor.	Ponga el termostato en la zona vapor (de ●● a MAX).
	Utiliza vapor mientras que la plancha no está suficientemente caliente.	Espere a que el indicador luminoso se apague.
	Utiliza el botón de extra vapor demasiado a menudo.	Espere varios segundos entre cada utilización.
	El caudal de vapor es demasiado importante.	Reduzca el caudal.
	Ha guardado la plancha con la suela hacia abajo, sin vaciarla y sin poner el mando en ☺.	Consulte el capítulo «Para guardar».
Colores amarillentos salen de la suela y ensucian la ropa.	Utiliza productos químicos contra los residuos calcáreos.	No añada ningún producto contra los residuos calcáreos en el agua del depósito.
	No utiliza el tipo de agua adecuado.	Realice una auto-limpieza y consulte el capítulo "¿Qué agua utilizar?".
	Fibras de ropa se han acumulado en los agujeros de la suela y se carbonizan.	Realice una auto-limpieza y limpie la suela con una esponja húmeda. Aspire de vez en cuando los agujeros de la suela.
	La ropa no está suficientemente aclarada o ha planchado una prenda nueva antes de lavarla.	Asegúrese de que la ropa esté bien aclarada para eliminar los posibles depósitos de jabón o productos químicos en la ropa nueva.
La suela está sucia o amarillenta y puede ensuciar la ropa.	Utiliza una temperatura demasiado elevada.	Limpie la suela como se indica en el capítulo "Limpieza de la suela". Consulte la tabla de las temperaturas para ajustar el termostato.
	Utiliza almidón.	Pulverice almidón por el reverso de la tela a planchar.
La plancha produce poco o nada de vapor.	El depósito está vacío.	Rellénelo con agua.
	La varilla antical está sucia.	Limpie la varilla antical.
	La plancha tiene residuos calcáreos.	Limpie la varilla antical y haga funcionar la limpieza automática.
	La plancha se ha utilizado demasiado tiempo en posición seca.	Haga funcionar la limpieza automática.
La suela está rayada o dañada.	Ha guardado la plancha con la suela hacia abajo sobre un reposa-planchas metálico.	Apoye siempre la plancha encima del talón.
	La plancha pulveriza cuando se ha llenado el depósito.	Compruebe que el mando de vapor está en la posición ☺. Nunca sobrepase el indicador de llenado MAX.
La función spray no funciona.	No hay suficiente agua en el depósito.	Llene el depósito de agua.
La plancha pierde agua al empezar a planchar.	Ha retirado la válvula antical para llenar la plancha.	No se necesita extraer la válvula antical durante el llenado de la plancha.

ES

Para cualquier otro tipo de problema, acuda a un servicio técnico oficial para que revise el aparato.

PT

Recomendações de segurança importantes

- Leia estas instruções com atenção antes da primeira utilização. Este aparelho foi concebido exclusivamente para um uso doméstico. O fabricante não assumirá qualquer responsabilidade e a garantia será invalidada se este for utilizado para fins profissionais, de forma inadequada, ou se as instruções não forem seguidas.
- Nunca desligue o aparelho puxando pelo cabo de alimentação. Desligue sempre o aparelho da corrente antes de encher ou lavar o depósito da água, antes de limpar o aparelho, após cada utilização.
- O aparelho deve ser utilizado e colocado sobre uma superfície plana, estável e resistente ao calor. Quando colocar o ferro na base de repouso do ferro, certifique-se de que a superfície onde o coloca é estável.
- Este aparelho não foi concebido para ser utilizado por pessoas (incluindo crianças) cujas capacidades físicas, sensoriais ou mentais se encontram reduzidas, ou por pessoas com falta de experiência ou conhecimento, a não ser que tenham sido devidamente acompanhadas e instruídas sobre a correcta utilização do aparelho, pela pessoa responsável pela sua segurança.
- É importante vigiar as crianças por forma a garantir que as mesmas não brinquem com o aparelho.

- Este aparelho pode ser utilizado por crianças a partir dos 8 anos de idade e por pessoas sem experiência e conhecimentos ou com capacidades físicas, sensoriais ou mentais que se encontram reduzidas, a não ser que tenham sido devidamente acompanhadas e instruídas sobre a correcta utilização do aparelho, pela pessoa responsável pela sua segurança. Não se deve permitir que as crianças brinquem com o aparelho. A limpeza e a manutenção não deve ser realizada por crianças, excepto se estas tiverem mais de 8 anos e forem supervisionadas. Manter o aparelho e o cabo de alimentação fora do alcance de crianças com menos de 8 anos.
- As superfícies do seu aparelho podem atingir temperaturas muito elevadas durante o funcionamento, o que pode provocar queimaduras. Não toque nas superfícies quentes do aparelho (peças metálicas acessíveis e peças plásticas adjacentes às peças metálicas).
- Nunca deixe o aparelho sem vigilância:
 - quando está ligado à corrente,
 - até ter arrefecido (cerca de 1 hora).
- O aparelho não deve ser utilizado se tiver caído ao chão, se apresentar danos visíveis, fugas ou se de alguma forma estiver a funcionar incorrectamente. Não tente desmontar o aparelho: este deve ser examinado por um Serviço de Assistência Técnica autorizado para evitar situações de perigo.
- O ferro só deve ser utilizado com a base fornecida (para ferros de engomar sem fios).

PT

- Verifique se o cabo de alimentação apresenta sinais de desgaste ou danos antes da utilização. Se o cabo de alimentação se encontrar de alguma forma danificado, deverá ser substituído por um Serviço de Assistência Técnica autorizado para evitar qualquer situação de perigo para o utilizador.
- O ferro deve ser sempre pousado em cima da base de apoio e nunca na vertical (para ferros de engomar sem fios).
- O ferro bem como a respectiva base de apoio devem ser utilizados e colocados sobre uma superfície estável. Quando colocar o ferro sobre a respectiva base de apoio, certifique-se de que a superfície onde os colocou é estável.
- Para sua segurança, este aparelho está em conformidade com todos os regulamentos aplicáveis (Directiva sobre baixa tensão, Compatibilidade Electromagnética, Ambiente, etc).
- O seu ferro a vapor é um aparelho eléctrico: deve ser usado em condições normais de utilização, tendo sido concebido exclusivamente para um uso doméstico.
- Ligue sempre o seu ferro a vapor:
 - a um circuito eléctrico com uma tensão entre 220 V e 240 V, com uma tomada eléctrica com condutor de terra.
A ligação a um circuito com uma tensão inadequada pode causar danos irreparáveis no aparelho e invalidará a sua garantia. Se estiver a utilizar uma extensão eléctrica, certifique-se de que é do tipo bipolar (16A) com condutor de terra.
- Desenrole completamente o cabo de alimentação antes de o ligar a uma tomada com condutor de terra.
- A base do ferro pode atingir temperaturas extremamente elevadas e provocar queimaduras: não toque na mesma. Nunca toque no cabo eléctrico com a base do ferro.
- O seu aparelho emite vapor, que pode provocar queimaduras. Manuseie sempre o ferro com cuidado, especialmente quando engomar na vertical. Nunca direcione o vapor contra pessoas ou animais.
- Nunca coloque o ferro a vapor dentro de água ou qualquer outro líquido. Nunca o coloque sob uma torneira a correr.
- A ficha deve ser desligada da tomada antes de encher o depósito de água com água.

**GUARDE ESTE MANUAL DE INSTRUÇÕES
PARA FUTURAS UTILIZAÇÕES**

Que tipo de água utilizar?

Este aparelho foi concebido para funcionar com água da torneira. No entanto, é necessário proceder regularmente à auto-limpeza dos orifícios de vaporização, para eliminar o calcário solto. Se a água que utiliza contém um elevado teor de calcário (poderá informar-se junto da Câmara Municipal ou nos Serviços Municipalizados de Água e Saneamento), pode misturar 50% de água da torneira e 50% de água desmineralizada disponível no mercado.

Que tipo de água evitar?

Durante a evaporação, o calor concentra os elementos contidos na água. As águas abaixo indicadas podem conter resíduos orgânicos ou substâncias minerais passíveis de provocar salpicos, corrimento de água acastanhada ou a deterioração prematura do aparelho: água desmineralizada pura disponível no mercado, água própria para secadores de roupa, água perfumada, água amaciada, água dos frigoríficos, água de baterias, água dos climatizadores, água destilada, água da chuva. Pedimos-lhe, pois, que não utilize os tipos de água acima mencionados.

eco Eco (Consoante modelo)

Selecione **eco** Seleccione e poupe 20% de energia em comparação com a posição máxima.

Função Anti-gota (consoante o modelo)

PT

- Quando a temperatura do ferro já não é suficiente para produzir vapor, o débito de água é automaticamente suspenso para evitar que a base pingue.

Meio ambiente



Protecção do ambiente em primeiro lugar !

- ① O seu produto contém materiais que podem ser recuperados ou reciclados.
- ➔ Entregue-o num ponto de recolha para possibilitar o seu tratamento.

Problemas com o seu ferro

PROBLEMAS	CAUSAS POSSÍVEIS	SOLUÇÕES
A água escorre pelos orifícios da base.	A temperatura seleccionada não permite criar vapor.	Coloque o termóstato na zona do vapor (de ●● a MAX).
	Utiliza o vapor antes do ferro estar suficientemente quente.	Aguarde até que a luz piloto se desligue.
	Utiliza o comando Super Vapor com demasiada frequência.	Aguarde alguns segundos entre cada utilização.
	O débito de vapor é demasiado elevado.	Diminua o débito de vapor.
	Arrumou o ferro na horizontal sem esvaziar o reservatório e sem colocar o comando na posição ↓.	Consulte o capítulo «Como arrumar o seu ferro».
Água castanha escorre pela base e mancha a roupa.	Tem utilizado produtos químicos para proceder à descalcificação.	Nunca deite qualquer tipo de produto químico no reservatório para proceder à descalcificação.
	Não está a usar o tipo de água adequado.	Proceda a uma auto-limpeza e consulte o capítulo “Que água utilizar?”
	Os orifícios da base acumularam fibras queimadas da roupa.	Proceda a uma auto-limpeza e limpe a base com uma esponja húmida. Aspire os orifícios da base de vez em quando.
	A roupa não foi correctamente enxaguada ou engomou roupa nova sem a ter lavado primeiro.	Certifique-se que a roupa foi suficientemente enxaguada de modo a eliminar os eventuais resíduos de detergentes ou de produtos químicos nas peças de vestuário novas.
A base está suja ou castanha, podendo manchar a roupa.	Tem utilizado uma temperatura demasiado alta.	Limpe a base conforme indicado anteriormente. Consulte o quadro sobre a regulação das temperaturas.
	Utiliza goma.	Limpe a base conforme indicado anteriormente. Pulverize sempre a goma no avesso do lado a engomar.
O vapor é insuficiente ou nulo.	O depósito está vazio.	Encha-o.
	A vareta anti-calcário está suja.	Limpe a vareta anti-calcário.
	O ferro tem calcário.	Limpe a vareta anti-calcário e accione a auto-limpeza.
	Utilizou o ferro a seco durante demasiado tempo.	Accione a auto-limpeza.
A base está riscada ou danificada.	Colocou o ferro na horizontal, num suporte metálico.	Coloque sempre o ferro na vertical.
O ferro pulveriza no final do enchimento do reservatório.	O cursor de comando do vapor não está na posição ↓.	Certifique-se que o cursor de comando do vapor está na posição ↓.
	O reservatório tem água em excesso.	Nunca ultrapasse o nível MAX de enchimento.
Não sai água pelo spray.	O reservatório não tem água suficiente.	Encha o reservatório de água.
O ferro deita água no início da engomagem.	Retirou o colector anti-calcário para encher o ferro.	Não retire o colector anti-calcário enquanto enche o reservatório de água.

Para outros problemas, dirija-se a um Serviço de Assistência técnica autorizado Tefal para uma inspecção do seu ferro.

DA

Vigtige sikkerhedsoplysninger

- Læs denne vejledning grundigt, før produktet tages i brug. Dette produkt er udelukkende fremstillet til hjemmebrug. Producenten påtager sig intet ansvar for erhvervsmæssig brug, uhensigtsmæssig brug eller undladelse af at overholde vejledningen, og i disse tilfælde dækker garantien ikke.
- Afbryd aldrig strømforsyningen til apparatet ved at trække i ledningen. Afbryd altid strømforsyningen til apparatet: Før vandtanken fyldes eller renses, før apparatet rengøres, efter brug.
- Apparatet skal anvendes og placeres på en flad, stabil og varmebestandig overflade. Når strygejernet placeres i holderen, er det vigtigt, at den er placeret på en stabil overflade.
- Apparatet er ikke beregnet til at blive brugt af personer (inklusive børn) med forringede eller nedsatte fysiske, sansemæssige eller mentale færdigheder eller af personer, der mangler passende viden eller erfaring, medmindre en person, der tager ansvaret for deres sikkerhed, yder enten supervision eller passende vejledning angående brug af apparatet forud for brug.
- Børn bør superviseres for at sikre, at de ikke leger med apparatet.

DA

- Apparatet må anvendes af børn, som er 8 år eller ældre, og af personer, der mangler passende viden eller erfaring, eller af personer med forringede eller nedsatte fysiske, sansemæssige eller mentale færdigheder, såfremt de har fået grundig vejledning i brug af apparatet, bliver superviseret og forstår de ledsagende risici. Børn må ikke lege med apparatet. Rengøring og vedligeholdelse må ikke udføres af børn, medmindre de er 8 år gamle eller ældre og superviseres. Apparatet og ledningen skal holdes væk fra børn under 8 år.
- Apparatets overflade kan blive meget varm under brug, hvilket kan forårsage forbrændinger. Rør ikke apparatets varme overflader (tilgængelige metaldele og plastikdele ved siden af de metalliske dele).
- Lad aldrig apparatet være uden opsyn:
 - når det er tilsluttet lysnettet,
 - før end det er afkølet (ca. 1 time).
- Apparatet må ikke bruges, hvis det er blevet tabt, hvis det har synlige skader, hvis det er utæt eller hvis det på nogen måde reagerer usædvanligt. Forsøg ikke at adskille apparatet: Få det eftersat hos et godkendt servicecenter for at undgå farlige situationer.
- Strygejernet må kun benyttes med den medfølgende base (til trådløse strygejern).
- Kontroller elledningen for tegn på slid eller skade før brug. Hvis der er skade på elledningen, skal den udskiftes på et godkendt servicecenter for at undgå farlige situationer.

- Strygejernet skal altid placeres på basen og aldrig på endestykket (til trådløse strygejern) .
- Strygejernet og dets base skal benyttes og placeres på en stabil overflade. Når du stiller strygejernet på basen, skal du sørge for, at den overflade den hviler på, er stabil.
- For din sikkerheds skyld overholder apparatet alle gældende bestemmelser (Lavspændingsdirektivet, Elektromagnetisk Kompatibilitet, Miljø osv.).
- Dampstrygejernet er et elektrisk apparat: Det skal anvendes under normale forhold. Det er udelukkende fremstillet til hjemmebrug.
- Tilslut altid dampstrygejernet:
 - et strømforsyningssystem med spænding mellem 220 V og 240 V,
 - en stikkontakt med jord.
 Tilslutning til forkert spænding kan forårsage ugenoprettelig skade til apparatet og vil gøre garantien ugyldig. Hvis der anvendes en forlængerledning, er det vigtigt, at den er korrekt mærket (16A) med jord, og at den er helt udrullet.
- Rul elledningen helt ud, før den tilsluttes en stikkontakt med jord.
- Strygejernets strygesål kan blive ekstremt varm og kan forårsage forbrændinger: Rør den ikke. Rør aldrig elledninger med strygejernets strygesål.
- Apparatet udsender damp, som kan forårsage forbrændinger. Brug altid strygejernet med omtanke; især når det anvendes vertikalt. Ret aldrig dampen mod mennesker eller dyr.
- Nedsænk aldrig dampstrygejernet i vand eller andre væsker. Hold det aldrig ind under en løbende vandhane.
- Stikket skal trækkes ud, før vandtanken fyldes med vand.

DA

GEM BRUGSANVISNINGEN TIL FREMTIDIG BRUG

Hvilken slags vand skal der bruges ? _____

Apparatet er beregnet til at fungere med vand fra hanen. Der skal dog jævnligt foretages en selvrensning af dampkammeret for at fjerne kalk. Hvis vandet er meget kalkholdigt (det kan vandværket eller kommunen oplyse om), er det muligt at blande vand fra hanen med demineraliseret vand fra handelen i følgende forhold : 50% vand fra hanen, 50% demineraliseret vand.

_____ Hvilken slags vand bør ikke benyttes ?

Varmen koncentrerer de partikler vandet indeholder, når der sendes damp ud. Følgende vandtyper indeholder organiske affaldsstoffer eller mineraler som kan forårsage udspyning af damp, brunlig væske der løber ud af apparatet eller for tidligt slid: Ufortyndet demineraliseret vand fra handelen, vand fra tørretumbler, parfumeret vand, blødgjort vand, vand fra køleskab, vand fra batterier, vand fra aircondition, destilleret vand eller regnvand. Man bør derfor ikke bruge disse vandtyper. Der bør heller ikke bruges vand på flaske, kogt eller filtreret vand.

eco Eco (Afhængig af model) _____

Vælg **eco** indstillingen og få en energibesparelse på 20% i forhold til den maksimale dampindstilling.

_____ **Drypstop funktion (afhængig af model)**

- I tilfælde af at strygejernets temperatur er for lav til at danne vanddamp, indstilles tilførslen af vand, således at strygesålen ikke "drypper".

Miljøbeskyttelse



Vi skal alle være med til at beskytte miljøet!

- ① Apparatet indeholder mange materialer, der kan genvindes eller genbruges.
- ➔ Bring det til et specialiseret indsamlingssted for genbrug eller et autoriseret serviceværksted, når det ikke skal bruges mere.

Problemer med strygejernet ?

PROBLEM	MULIG ÅRSAG	LØSNING
Der løber vand ud af strygesålen huller.	Den valgte temperatur giver ikke mulighed for at lave damp.	Stil termostaten i dampzonen (fra ●● til MAX).
	Der bruges damp, inden strygejernet er varmt nok.	Vent til termostat lampen slukker.
	Super-Damp knappen bruges for ofte.	Vent i nogle sekunder mellem hvert tryk.
	Dampstrømmen er for stærk.	Reducer dampstrømmen.
	Strygejernet har været opbevaret stående på strygesålen uden at blive tømt og uden at stille knappen på ⚡.	Se afsnittet «Opbevaring af strygejernet».
Der løber en brunlig væske ud af strygesålen, som pletter tøjet.	Der bruges kemiske afkalkningsmidler.	Der må ikke kommes afkalkningsmidler i vandet i beholderen.
	Der bruges ikke den rigtige type vand.	Foretag en selvrensning og se afsnittet "Hvilken type vand man skal bruge".
	Der har hobet sig stoffibre op i strygesålen huller og de har brændt sig fast.	Foretag en selvrensning og rengør strygesålen med en fugtig klud. Støvsug strygesålen huller en gang imellem.
	Tøjet er ikke blevet rensset grundigt nok, eller du har strøget et stof, som ikke har været vasket.	Sørg for at vasketøjets skylles godt for at fjerne eventuelle rester af sæbe eller kemiske produkter på nyt tøj.
Strygesålen er snavset eller brun og kan plette strygetøjet.	Der stryges ved for høj temperatur.	Rengør sålen som beskrevet ovenfor. Se skemaet med temperaturer for at indstille termostaten.
	Du bruger stivelse.	Rengør sålen som beskrevet ovenfor. Sprøjt stivelsen på den side af stoffet, der ikke stryges.
Strygejernet producerer kun lidt eller ingen damp.	Vandbeholderen er tom.	Fyld vandbeholderen op.
	Kalkmagneten er kalket til.	Rengør kalkmagneten.
	Strygejernet er kalket til.	Rengør kalkmagneten og foretag en selvrensning.
	Strygejernet er blevet brugt for længe til strygning uden damp.	Foretag en selvrensning.
Strygesålen er ridset eller beskadiget.	Strygejernet har været anbragt på en metalholder på strygesålen.	Stil altid strygejernet på hælen.
Strygejernet sender damp ud, når vandbeholderen fyldes helt op.	Dampindstillingen står ikke på ⚡.	Kontroller at dampindstillingen står på ⚡.
	Vandbeholderen er overfyldt.	Fyld aldrig vandtanken til mere end angivelsen for MAX.
Sprayknappen virker ikke.	Der er ikke nok vand i vandbeholderen.	Fyld vandbeholderen.
Der løber vand ud af strygejernet ved begyndelsen af strygningen.	Du har udtaget antikalkpinden for at påfylde strygejernet.	Tag ikke antikalkpinden ud ved påfyldning af strygejernet.

Hvis der opstår andre problemer, kontakt venligst et autoriseret serviceværksted for at få strygejernet kontrolleret.

NO

Viktige råd om sikkerhet

- Les denne bruksanvisningen nøye før første gangs bruk. Dette produktet er utelukkende ment for bruk i hjemmet. Kommersiell bruk eller en bruk som ikke er i samsvar med denne bruksanvisningen, fritar produsenten fra ethvert ansvar og garantien oppheves.
- Apparatet må aldri kobles fra ved å trekke i strømledningen. Alltid koble fra apparatet før fylling eller skylling av vanntanken, før rengjøring av apparatet og etter endt bruk.
- Apparatet må brukes og plasseres på en rett, stabil og varmebestandig arbeidsbenk. Når du setter jernet på støtten, så sørg for at den er plassert på en stabil flate.
- Dette apparatet er ikke beregnet for bruk av personer (inkludert barn) med reduserte fysiske, sensoriske eller mentale evner, eller av personer som mangler kunnskap eller erfaring, med mindre de har fått opplæring i bruken av det av en person som er ansvarlig for sikkerheten.
- Pass på at barn ikke leker med apparatet.
- Dette apparatet kan brukes av barn som er 8 år eller eldre, av personer som mangler erfaring og kunnskap eller av personer med reduserte fysiske, sensoriske eller mentale evner hvis de har fått grundig

NO

opplæring i bruken av apparatet, er under oppsyn og forstår farene ved det. Barn må ikke leke med apparatet. Rengjøring og alminnelig vedlikehold skal ikke utføres av barn med mindre de er 8 år eller eldre og under oppsyn.

Apparatet og strømledningen må holdes utenfor rekkevidde for barn yngre enn 8 år.

- Overflatene på apparatet kan bli meget varme mens apparatet er i bruk. Dette kan forårsake brannskader. Ikke berør de varme overflatene på apparatet (tilgjengelige metalleder og plastdeler som er i nærheten av metalleder).
- Aldri forlat apparatet:
 - når det er tilkoblet strøm,
 - før det er avkjølt (cirka 1 time).
- Apparatet må ikke brukes hvis det har falt ned, har synlige skader, lekker eller hvis det ikke fungerer slik det skal. Ikke forsøk å demontere apparatet. Ta det med til et godkjent servicesenter for å unngå fare.
- Strykejernet bør brukes med basen som følger med (for strykejern uten ledning).
- Strykesålen på jernet kan bli ekstremt varmt og forårsake brannskader. Må ikke berøres. Strømledningen må aldri komme i kontakt med jernets strykesåle.
- Strykejernet bør alltid plasseres på basen.
 - Strykejernet bør alltid plasseres på basen og aldri på hælen (for strykejern uten ledning) .
 - Ditt strykejern og dets base bør brukes og plasseres på et stabilt underlag. Når du setter strykejernet på basen, sørg for at overflaten du setter den på, er stabil.
 - For din egen sikkerhet er dette apparatet i samsvar med gjeldende lover og regler (Lavspenningsdirektivet, elektromagnetisk kompatibilitet, miljø osv.).

- Dampjernet er et elektrisk produkt og må brukes under normale bruksforhold. Apparatet er utelukkende beregnet for bruk i hjemmet.
- Dampjernet skal alltid kobles til:
 - et ledningsnett med en spenning mellom 220 V og 240 V.
 - en jordet stikkontakt.
 Enhver feiltilkobling kan forårsake uopprettelig skade på apparatet og vil oppheve garantien din. Hvis du bruker en skjøteledning, kontroller at den er jordet med en strømstyrke på 16 A og helt strukket ut.
- Strekk ut strømledningen helt før den kobles til en jordet stikkontakt.
- Sjekk strømledningen og støpselet for tegn på slitasje eller skade før bruk. Hvis strømledningen eller støpselet er skadet, skal det skiftes ut av et godkjent servicesenter for å unngå fare.
- Apparatet avgir damp, noe som kan forårsake brannskader. Jernet må alltid håndteres med forsiktighet, spesielt ved vertikal stryking. Dampen må aldri rettes mot mennesker eller dyr.
- Dampjernet må aldri senkes ned i vann eller annen væske. Ikke hold det under rennende vann.
- Trekk ut støpselet fra stikkontakten før vanntanken fylles med vann.

TA VARE PÅ DENNE BRUKSANVISNINGEN FOR SENERE BRUK

NO

Hva slags vann kan brukes?

Strykejernet er laget for å fungere med vann fra springen. Det er imidlertid nødvendig å foreta selvrensing av dampkammeret regelmessig for å fjerne kalkdannelser.

Dersom vannet er veldig kalkholdig (disse opplysningene kan fås ved det kommunale vannverket eller teknisk etat) er det mulig å blande springvannet med demineralisert flaskevann med 1 del springvann, 1 del demineralisert vann.

Hva slags vann kan ikke brukes?

Ved fordampning konsentrerer varmen partiklene som finnes i vannet. Vanntypene nedenfor inneholder organisk avfall eller mineralpartikler som kan føre til sprut eller brunt vann som gir flekker på tøyet eller for tidlig slitasje av strykejernet: vann fra tørketrommel, parfymert vann, vann fra bløtgjøringsinstallasjon, vann fra kjøleskap, batterivann, vann fra luftfukter, rent, demineralisert vann eller regnvann. De vanntypene som beskrives ovenfor må dermed ikke brukes. Bruk heller ikke kokt eller filtret vann eller flaskevann.

Eco (Alt etter modell)

Velg innstillingen , og spar 20 % strøm sammenlignet med maksimuminnstillingen.

Anti-dr, ypp-funksjon (avhengig av modell)

- Dersom strykejernetes temperatur ikke er høy nok til å fremkalle damp, blir vanntilførselen brutt for å hindre at sålen "drypper".

Miljø



Miljøvern er viktig!

- ① Dette produktet inneholder verdifulle materialer som kan gjenvinnes eller gjenbrukes.
- ➔ Lever det inn på en egnet oppsamlingsplass eller til en forhandler av denne type produkter.

Eventuelle problemer og løsninger

PROBLEMER	MULIGE ÅRSAKER	LØSNINGER
Vannet renner ut gjennom hullene i strykesålen.	Det går ikke an å bruke damp med den valgte temperaturen.	Sett termostaten på damp (fra ●● til MAX).
	Bruk av damp før strykejernet er blitt ordentlig varmt.	Vent til lampen slukker.
	Knappen for Super Pressing brukes for ofte.	Vent noen sekunder mellom hver bruk.
	Dampmengden er for stor.	Reduser dampmengden.
	Strykejernet er blitt oppbevart liggende med vann i vanntanken, og uten at dampinnstillingen er blitt stilt på ⚡	Se avsnittet «Oppbevaring».
Brunt vann renner ut gjennom hullene i strykesålen og gir flekker på tøyet.	Det brukes kjemiske avkalkingsprodukter.	Ikke tilsett noen avkalkingsprodukter i vannet i vanntanken.
	Du bruker ikke riktig type vann.	Kjør en selvrensesyklus og les kapitlet «Hva slag vann kan brukes?».
	Lo fra tøyet har samlet seg i hullene i strykesålen og blitt brent.	Kjør en selvrensesyklus og rengjør sålen med en fuktig svamp. Støvsug hullene i strykesålen fra tid til annen.
	Klærne er ikke ordentlig skylt, eller du har strøket et nytt plagg før det har blitt vasket.	Sørg for at tøyet er tilstrekkelig skylt slik at eventuelle rester av såpe eller kjemiske produkter er fjernet fra de nye klærne.
Strykesålen er skitten eller brun og kan gi flekker på tøyet.	Stryking ved altfor høy temperatur.	Rengjør strykesålen som tidligere beskrevet. Se temperaturtabellen for å stille inn termostaten.
	Du bruker stivelse.	Rengjør strykesålen som tidligere beskrevet. Spray alltid stivelsen på vrangen av strykesiden.
Liten eller ingen dampkapasitet.	Vanntanken er tom.	Fyll vanntanken.
	Avkalkingsventilen er skitten.	Rengjør avkalkingsventilen.
	Kalkdannelse i strykejernet.	Rengjør avkalkingsventilen og foreta selvrensing.
	Strykejernet er blitt brukt for lenge på tørrstryking.	Foreta selvrensing.
Strykesålen er ripet eller skadet.	Strykejernet er blitt lagt med strykesålen ned på strykebrettets metalldel.	Plasser alltid strykejernet på høykant.
Strykejernet damper når vanntanken er blitt fylt opp.	Dampinnstillingen er ikke blitt stilt på ⚡.	Sjekk at dampinnstillingen er blitt stilt på ⚡
	Det er for mye vann i vanntanken.	La aldri vannet overstige max-nivå.
Sprayen virker ikke.	Det er for lite vann i vanntanken.	Fyll vanntanken.
Strykejernet renner i begynnelsen av strykingen.	Du har tatt ut antikalkpinnen for å fylle på strykejernet.	Ikke ta ut antikalkpinnen når strykejernet fylles.

Ta kontakt med et godajent servicesenter for å få sjekket strykejernet hvis det skulle oppstå andre problemer.

SV

Viktiga säkerhetsanvisningar

- Läs de här instruktionerna noga innan du använder apparaten första gången. Apparaten är endast avsedd för hemmabruk. Vid kommersiell användning, olämplig användning eller om instruktionerna inte följs fransäger sig tillverkaren allt ansvar och garantin upphör att gälla.
- Koppla inte ur apparaten genom att rycka i sladden. Dra alltid ur kontakten ur vägguttaget: innan du fyller på vatten eller rengör vattentanken, innan du rengör apparaten samt efter varje gång du använt den.
- Apparaten skall användas och placeras på en plan, stabil och värmetålig yta. När du ställer strykjärnet på strykjärnstället måste du först se till att underlaget det står på är stabilt.
- Apparaten är inte avsedd att användas av personer (barn eller vuxna) med någon typ av funktionshinder, såvida de inte övervakas eller har fått anvisningar gällande användande av apparaten av någon med ansvar för deras säkerhet.
- Barn ska hållas under uppsikt så att de inte leker med apparaten.
- Den här apparaten får användas av barn över 8 år och av personer med bristande fysisk, sensorisk eller mental förmåga eller utan erfarenheter eller kun-

SV

skaper, om de övervakas eller om de fått tydliga instruktioner om apparaten och medföljande risker. Barn får inte leka med apparaten. Rengöring och underhåll av apparaten får inte utföras av barn om de inte är över 8 år samt övervakas.

Förvara apparat och nätsladd utom räckhåll för barn under 8 år.

- Utsidan av apparaten kan uppnå mycket höga temperaturer under drift, vilket kan medföra brännskador. Rör inte de varma ytorna på apparaten (tillgängliga delar i metall och plast nära metalledarna).
- Lämna aldrig apparaten utan uppsikt:
 - när den är ansluten till elnätet,
 - innan den har svalnat helt (ca 1 timma).
- Apparaten får inte användas om den har tappats, om den har synliga skador, om den läcker eller om den fungerar onormalt på något sätt. Försök aldrig att ta isär apparaten: lämna in den till ett godkänt servicecenter för att undvika fara.
- Strykjärnet får endast användas med tillhörande stall (gäller sladdlösa strykjärn).
- Undersök om sladden är sliten eller skadad innan du använder den. Om nätsladden är skadad måste den bytas ut på ett godkänt servicecenter för undvikande av fara.
- Strykjärnet måste placeras i stället efter användning, inte på högkant (gäller sladdlösa strykjärn) .
- Strykjärn och tillhörande ställ måste användas och placeras på en plan yta. Innan du ställer ifrån dig strykjärnet bör du kontrollera att ytan är stabil.
- Av säkerhetsskäl följer apparaten tillämpliga normer och föreskrifter (direktiven för lågspänning, elektromagnetisk kompatibilitet, miljö m.fl.).
- Den här ångstationen är en elektrisk apparat: den måste användas under normala användnings-

förhållanden. Den är enbart avsedd för hemmabruk.

- Sätt alltid i din ångstation:
 - i en väggkontakt på mellan 220V och 240V,
 - i ett jordat vägguttag.

Om du ansluter den till fel strömstyrka kan det leda till irreparabel skada på apparaten och din garanti uppgör att gälla. Om du använder en förlängningsladd måste den vara korrekt märkt (16A) och ha jordad kontakt samt vara helt utrullad.
- Rulla ut sladden helt innan du sätter i den i ett jordat vägguttag.
- Stryksulan på strykjärnet kan uppnå extremt höga temperaturer och kan ge brännskador: vidrör den inte. Vidrör aldrig nätsladden med strykjärnets stryksula.
- Den här apparaten avger ånga, som kan ge brännskador. Hantera alltid strykjärnet med försiktighet, särskilt när du stryker vertikalt. Rikta aldrig ångan mot människor eller djur.
- Doppa inte strykjärnet i vatten eller annan vätska. Håll det aldrig under en rinnande kran.
- Du måste ta ut stickkontakten ur vägguttaget innan du fyller på vatten i vattenbehållaren.

SPARA DET HÄR INSTRUKTIONSHÄFTET FÖR FRAMTIDA BRUK

Vilket vatten bör användas?

Denna apparat är specialkonstruerad för att fungera tillsammans med kranvatten.

Det är dock nödvändigt att med jämna mellanrum utföra en självrensning av ångkammaren för att få bort kalkpartiklar.

Om vattnet som används har en hög kalkhalt (detta går att kontrollera hos det lokala vattenverket), kan man blanda kranvatten med avmineraliserat vatten i följande proportioner :

50% kranvatten, 50% avmineraliserat vatten.

SV

Vilket vatten bör undvikas?

Under avdunstningen koncentrerar värmen olika ämnen som finns i vattnet. Nedanstående vattensorter innehåller organiskt avfall eller mineralämnen som kan orsaka vattensprut, brunfärgade fläckar eller för tidigt åldrande av apparaten: utspätt avmineraliserat vatten, torkskåpsvatten, luktvatten, avhärdat vatten, kylskåpsvatten, batterivatten, vatten från luftkonditioneringsanläggningar, destillerat vatten, regnvatten. Använd följaktligen inte dessa typer av vatten.

Eco (Beroende på modell)

Välj  inställningen och spara 20% energi jämfört med MAX-läget.

Dropp-Stopp funktion (beroende på modell)

- När strykjärnets temperatur inte är tillräckligt hög för att producera ånga stängs tillförseln av vatten av för att undvika att det droppar vatten på strykvätten.

Miljö



Bidra till att skydda miljön!

- ① Apparaten innehåller en mängd material som kan återanvändas eller återvinnas.
- ➡ Lämna in den på en återvinningsstation eller i annat fall till en godkänd serviceverkstad för en miljöriktig hantering.

Problem med strykjärnet?

PROBLEM	MÖJLIGA ORSAKER	LÖSNINGAR
Vattnet rinner ut genom stryksulans hål.	Vald temperatur är för låg och ger ingen möjlighet att få fram ånga.	Sätt termostaten i ångzonen (från ●● till MAX).
	Ånga används innan järnet hunnit bli varmt.	Vänta tills kontrollampen slocknat.
	Ni använder ångknappen Super Pressing alltför ofta.	Vänta några sekunder mellan varje tryck.
	Ångflödet är för stort.	Reducera ångflödet.
	Ni har ställt av järnet horisontellt på stryksulan utan att ha tömt det på vatten och utan att ha ställt ångreglaget på ☹.	Se avsnittet «Strykjärnets förvaring».
Brunfärgat vatten kommer ut ur sulans hål och lämnar fläckar på plagget.	Ni använder kemiska avkalkningsmedel.	Tillsätt inget avkalkningsmedel i vattentanken.
	Du använder inte rätt vattensort.	Gör en självrengöring och se avsnittet "Vilket vatten bör användas"?
	Fibertassar har ansamlats i stryksulans hål och håller på att förkolna.	Gör en självrengöring och rengör stryksulan med en fuktig svamp. Rengör stryksulans hål med dammsugare då och då.
	Dina plagg har inte sköljts tillräckligt eller du har strykt ett nytt plagg innan du tvättade det.	Se till att plaggen är tillräckligt sköljda för att avlägsna eventuella tvättmedelsrester eller kemiska produkter från nya plagg.
Stryksulan är smutsig eller brun och riskerar att lämna fläckar på plagget.	Ni använder för hög stryktemperatur.	Rengör stryksulan enligt ovanstående anvisningar. Ställ in termostaten enligt temperaturtabellen.
	Du använder stärkelse.	Rengör stryksulan enligt ovanstående anvisningar. Spreja stärkelse på motsatt sida till den som ska strykas.
Strykjärnet avger lite ånga eller ingen ånga alls.	Vattentanken är tom.	Fyll på vattentanken.
	Kalkstickan är smutsig.	Rengör kalkstickan.
	Strykjärnet är belagt med pannsten.	Rengör kalkstickan och gör ett självrengöringspass.
	Järnet har använts för länge till torrstrykning.	Gör en självrengöring.
Stryksulan är repig eller skadad.	Järnet har stått horisontellt på stryksulan på ett metallställ eller du har strykt på ett blixtlås.	Ställ järnet på hälen.
Järnet ångar i slutet av påfyllningen av vattentanken.	Ångreglaget är inte i läge ☹.	Kontrollera att ångreglaget är i läge ☹.
	Vattentanken är överfull.	Överskrid aldrig maxnivån.
Sprejen fungerar inte.	Vattentanken är inte tillräckligt fylld.	Fyll vattentanken.
Järnet rinner i början av strykningen.	Du har tagit ut kalkstickan för påfyllning av järnet.	Ta inte ut kalkstickan vid påfyllning av järnet.

För alla andra problem, kontakta en godkänd serviceverkstad som kan kontrollera strykjärnet.

FI

Tärkeät turvallisuuteen liittyvät suositukset

- Lue nämä käyttöohjeet huolellisesti ennen ensimmäistä käyttöä. Tämä tuote on suunniteltu ainoastaan kotikäyttöön. Kaikki kaupallinen, vääränlainen tai käyttöohjeiden vastainen käyttö vapauttaa valmistajan kaikesta vastuusta ja kumoaa taakuun.
- Älä koskaan kytke laitetta irti sähköverkosta vetämällä virtajohdosta. Kytke laite aina irti: ennen vesisäiliön täyttämistä tai huuhtelemista, ennen laitteen puhdistamista ja aina käytön jälkeen.
- Käytä laitetta tasaisella, vakaalla ja lämmönkestävällä pinnalla. Kun asetat raudan telineeseen, varmista että valitsemasi pinta on tasainen.
- Tätä laitetta ei voi käyttää henkilöt (mukaan lukien lapset), joiden fyysiset, aisteihin liittyvät tai henkiset kyvyt ovat rajoittuneet tai joilla ei ole riittävästi tietoa ja kokemusta, mikäli he ovat saaneet tietoa ja opastusta laitteen turvallisesta käytöstä ja jos he ymmärtävät laitteen käyttöön liittyvät riskit ja vaarat.
- Älä anna lasten leikkiä laitteella.
- Tätä laitetta voivat käyttää vähintään 8-vuotiaat lapset ja aikuiset, joiden fyysiset, aisteihin liittyvät

tai henkiset kyvyt ovat rajoittuneet tai joilla ei ole riittävästi tietoa ja kokemusta, mikäli he ovat saaneet tietoa ja opastusta laitteen turvallisesta käytöstä ja jos he ymmärtävät laitteen käyttöön liittyvät riskit ja vaarat. Lapset eivät saa leikkiä laitteella. Lapset eivät saa tehdä käyttäjälle sallittua puhdistusta ja huoltoa, paitsi jos he ovat yli 8-vuotiaita ja valvonnan alaisia.

Säilytä laite ja sen johto poissa alle 8-vuotiaiden lasten ulottuvilta.

- Laitteen pinnat voivat olla erittäin kuumia käytön aikana. Se saattaa aiheuttaa palovammoja. Älä koske laitteen kuumiin pintoihin (käsin kosketeltavat metalliosat ja metalliosien kanssa lähekkäin olevat muoviosat).
- Älä koskaan jätä laitetta ilman valvontaa:
 - kun se on kytketty sähköverkkoon,
 - ennen kuin se on jäähtynyt (noin tunnin kuluessa).
- Älä käytä laitetta, jos se on tippunut, jos siinä on näkyviä vikoja, jos se vuotaa tai jos se ei toimi normaalisti. Älä yritä purkaa laitetta: anna valtuutetun huoltopalvelun tarkistaa laite kaikenlaisten vaaratilanteiden välttämiseksi.
- Käytä silitysrauta vain sen mukana tulevan alustan kanssa (koskee johdottomia silitysrautoja).
- Tarkista ennen käyttöä, ettei virtajohdossa ole jälkiä kulumisesta tai vioittumisesta. Jos sähköjohto on vioittunut, anna valtuutetun huoltopalvelun vaih-

taa se uuteen kaikenlaisten vaaratilanteiden välttämiseksi.

- Aseta silitysrauta aina alustalle, älä koskaan säilytä sitä kannan päällä (koskee johdottomia silitysrautoja).
- Käytä silitysrauta ja alustaa tasaisella pinnalla. Kun asetat silitysraudan alustan päälle, varmista että säilytyspinta on tasainen.
- Turvallisuussyistä laitteesi on kaikkien voimassa olevien säädösten mukainen (alijännitedirektiivi, elektromagneettinen yhteensopivuus, ympäristö jne.).
- Höyrysilitysrauta on sähkölaite: sitä tulee käyttää normaaleissa käyttöolosuhteissa. Se on tarkoitettu vain kotikäyttöön.
- Kytke höyrysilitysrauta aina:
 - sähköverkkoon, jonka jännite on 220 V ja 240 V välillä,
 - maadoitettuun sähköpistorasiaan.Jos kytket laitteen väärään jännitteeseen, se saattaa aiheuttaa korjauskelvotonta vikaa laitteelle ja kumota takuun. Jos käytät jatkojohtoa, varmista että se (16A) on maadoitettu ja vedetty kunnolla auki
- Avaa virtajohto kokonaan auki ennen sen kytkemistä maadoitettuun pistorasiaan.
- Silitysraudan pohja voi olla erittäin kuuma ja aiheuttaa palovammoja: älä koske pohjaan. Älä koske virtajohtoon silitysraudan pohjalla.
- Laitteestasi pääsee höyryä, joka voi aiheuttaa palovammoja. Käsittele silitysrauta aina varoen, etenkin silittäessäsi pystysuunnassa. Älä koskaan kohdista höyryä ihmisiin tai eläimiin.
- Älä koskaan upota höyrysilitysrauta veteen tai muuhun nesteeseen. Älä koskaan aseta sitä juoksevan veden alle.
- Irrota virtajohto pistorasiasta, ennen kuin täytät vesisäiliön vedellä.

SÄILYTÄ NÄMÄ KÄYTTÖOHJEET MYÖHEMPÄÄ KÄYTTÖÄ VARTEN

FI

Mitä vettä tulisi käyttää?

Voit käyttää vesijohtovettä. Jotta vesijohtoveden kalkki ei kertyisi silitysrautaan, on välttämätöntä puhdistaa se automaattisella kalkinpoistotoiminnolla.

Jos vesi on erittäin kalkkipitoista (tarkista asia paikallisilta viranomaisilta), voit sekoittaa vesijohtovettä kaupasta saatavaan

suodatettuun veteen. Sekoitussuhde on 50 % vesijohtovettä ja 50 % suodatettua vettä.

Mitä vesiä ei tulisi käyttää?

Kuumuus aiheuttaa haihtumista, jolloin vedessä olevat mineraalit tiivistyvät. Seuraavat vedet sisältävät orgaanisia jätteitä tai mineraaleja, jotka voivat aiheuttaa roiskeita tai ruskeita valumia sekä kuluttaa silitysrautaa ennenaikaisesti : kaupasta saatava puhdas suodatettu vesi, kuivauskoneiden vesi, hajustettu vesi, pehmennetty vesi, jääkaappien, akkujen ja ilmastointilaitteiden vesi, tislattu vesi, sadevesi. Kehotamme sinua olemaan käyttämättä tällaista vettä.

Eco (Mallin mukaan)

Valitse toiminto  ja säästä 20 % energiaa verrattuna maksitasoon.

Pisaroinimisen esto (mallista riippuen)

- Kun silitysraudan lämpötila ei ole enää riittävän korkea höyryn tuottamiseksi, veden tulo sammuu automaattisesti, jotta raudasta ei valu vettä.

Ympäristö



Huolehtikaamme ympäristöstä !

- ① Laitteesi on varustettu monilla arvokkailla ja kierrätettävillä materiaaleilla.
- ➔ Toimita laitteesi keräyspisteeseen tai sellaisen puuttuessa valtuutettuun huoltokeskukseen, jotta laitteen osat varmasti kierrätetään.

Ongelmatilanteet

ONGELMA	MAHDOLLISIA SYITÄ	RATKAISU
Pohjan rei'istä vuotaa vettä.	Valitussa lämpötilassa ei muodostu höyryä.	Säädä termostaatti höyrymäärän mukaan (•• - MAX).
	Höyrytoiminto on käytössä, mutta rauta ei ole riittävän kuuma.	Odota, että merkkivalo sammuu.
	Lisähöyrypainiketta painetaan liian usein.	Odota hetki käyttäjien välillä.
	Liikaa höyryä.	Säädä höyrymäärä pienemmäksi
	Olet laittanut silitysraudan säilytyspaikkaan vaakatasoon, mutta sitä ole tyhjennetty eikä höyrinsäädintä ole asetettu asentoon ⚙.	Katso lisätietoja kappaleesta « Silitysraudan säilytys »
Pohjan rei'istä valuu ruskeaa nestettä, joka likaa silitettävän kankaan.	Olet käyttänyt kemiallista kalkinpoistoainetta.	Älä lisää säiliön veteen kalkinpoistoainetta.
	Et käytä oikeanlaista vettä.	Suorita raudan itsepuhdistus ja katso kohdasta "Mitä vettä voin käyttää?"
	Pohjan aukkoihin on kerääntynyt kankaan kuituja, jotka hiiltävät.	Suorita raudan itsepuhdistus ja puhdista pohja kostealla sienellä. Tyhjennä pohjan reiät säännöllisesti.
	Vaatetta ei ole huuhdeltu riittävän hyvin tai olet silittänyt uutta vaatetta ennen sen pesemistä.	Varmista että pyykki on kunnolla huuhdeltu jottei pesuaineen jäämät tai muut kemikaalit pala kiinni uuteen vaatteeseen.
Pohja on likainen tai ruskea ja voi tahrata silitettävän kankaan.	Lämpötila on liian korkea.	Puhdista pohja yllä olevan ohjeen mukaisesti. Valitse oikea lämpötila lämpötilataulukosta.
	Käytät tärkkiä	Puhdista pohja yllä olevan ohjeen mukaisesti. Sirottele tärkki kankaan nurjalle puolelle.
Höyryä syntyy vähän tai ei ollenkaan.	Vesisäiliö on tyhjä.	Täytä säiliö.
	Kalkinpoistopuikko on likainen.	Puhdista kalkinpoistopuikko
	Silitysrauta on kalkkeutunut.	Puhdista kalkinpoistopuikko ja tee automaattinen puhdistus.
	Silitysrauta on käytetty liian kauan kuivana.	Tee automaattinen puhdistus.
Pohja on naarmuuntunut tai pilaantunut.	Silitysrauta on laskettu silitysraudan metallialustalle.	Laita rauta aina pystyasentoon.
Silitysrauta muodostaa höyryä säiliön täytön lopuksi.	Höyrinsäädin ei ole asennossa ⚙.	Varmista, että höyrinsäädin on asennossa ⚙.
	Vesisäiliö on liian täynnä.	Älä koskaan ylitä max tasoa.
Spray ei suihkuta vettä	Vesisäiliö ei ole riittävän täynnä.	Täytä vesisäiliö
Rauta valuttaa silytyksen alussa.	Olet vetänyt kalkinpoistokapselin pois raudan täyttöö varten.	Älä ota kalkinpoistokapselia pois raudan täytön aikana.

FI

Muiden ongelmien ilmetessä ota yhteyttä valtuutettuun huoltoliikkeeseen, joka tarkastaa silitysraudasi

EL

Σημαντικές συστάσεις για την ασφάλεια

- Διαβάστε προσεκτικά αυτές τις οδηγίες πριν από την πρώτη χρήση. Αυτό το προϊόν σχεδιάστηκε αποκλειστικά για οικιακή χρήση. Οποιαδήποτε εμπορική, ακατάλληλη χρήση ή η μη συμμόρφωση προς τις οδηγίες απαλλάσσουν τον κατασκευαστή από κάθε ευθύνη και η εγγύηση παύει να ισχύει.
- Μην βγάζετε ποτέ τη συσκευή από την πρίζα τραβώντας το καλώδιο τροφοδοσίας. Βγάζετε πάντοτε τη συσκευή σας από την πρίζα: πριν να γεμίσετε ή να ξεπλύνετε το δοχείο νερού, πριν να καθαρίσετε τη συσκευή, μετά από κάθε χρήση.
- Η συσκευή πρέπει να χρησιμοποιείται και να τοποθετείται σε επίπεδη, σταθερή επιφάνεια με αντοχή στις υψηλές θερμοκρασίες. Όταν τοποθετείτε το σίδερό σας στη βάση του, βεβαιωθείτε ότι η επιφάνεια στην οποία το έχετε τοποθετήσει είναι σταθερή.
- Δεν προβλέπεται η χρήση αυτής της συσκευής από άτομα (συμπεριλαμβανομένων των παιδιών) με μειωμένες ή προβληματικές σωματικές, αντιληπτικές ή διανοητικές ικανότητες ή από άτομα χωρίς την απαραίτητη γνώση ή εμπειρία, εκτός αν επιβλέπονται από ένα άτομο που είναι υπεύθυνο για την ασφάλειά τους ή αν τους δοθούν οι κατάλληλες οδηγίες σχετικά με τη χρήση της συσκευής πριν από τη χρήση της.
- Τα παιδιά θα πρέπει να τη χρησιμοποιούν υπό επί-

βλεψη προκειμένου να εξασφαλίζεται ότι δεν παίζουν με τη συσκευή.

- Αυτή η συσκευή μπορεί να χρησιμοποιηθεί από παιδιά ηλικίας από 8 ετών και άνω και από άτομα χωρίς την κατάλληλη γνώση και εμπειρία ή από άτομα με μειωμένες ή προβληματικές σωματικές, αντιληπτικές ή διανοητικές ικανότητες, υπό την προϋπόθεση ότι έχουν λάβει λεπτομερείς οδηγίες σχετικά με τη χρήση της συσκευής, τελούν υπό επίβλεψη και κατανοούν τους εμπλεκόμενους κινδύνους. Δεν πρέπει να επιτρέπεται στα παιδιά να παίζουν με τη συσκευή. Δεν επιτρέπεται να πραγματοποιείται καθαρισμός και συντήρηση από παιδιά, εκτός αν έχουν ηλικία από 8 ετών και άνω και τελούν υπό επίβλεψη.

Διατηρείτε τη συσκευή και το καλώδιο τροφοδοσίας της σε σημείο που να τα φτάνουν παιδιά ηλικίας μικρότερης από 8 ετών.

- Οι επιφάνειες της συσκευής σας μπορούν να υπερθερμανούν κατά τη λειτουργία, πράγμα που ενδέχεται να προκαλέσει εγκαύματα. Μην αγγίζετε τις καυτές επιφάνειες της συσκευής (προσβάσιμα μεταλλικά μέρη και πλαστικά μέρη που βρίσκονται δίπλα στα μεταλλικά).
- Μην αφήνετε ποτέ τη συσκευή χωρίς επιτήρηση:
 - όταν είναι συνδεδεμένη στην παροχή ρεύματος,
 - μέχρι να κρυώσει εντελώς (γύρω στη 1 ώρα).
- Δεν πρέπει να χρησιμοποιείτε τη συσκευή αν υπέστη πτώση, αν έχει ορατές ζημιές, αν παρουσιάζει διαρροή ή αν η λειτουργία της δεν είναι φυσιολο-

EL

γική με οποιονδήποτε τρόπο. Μην επιχειρήσετε να αποσυναρμολογήσετε τη συσκευή σας: πάρτε την για εξέταση σε ένα εξουσιοδοτημένο κέντρο σέρβις για να αποφύγετε κάθε κίνδυνο.

- Το σίδερο πρέπει να χρησιμοποιείται μόνο με την παρεχόμενη βάση (για ασύρματα σίδερα).
- Η πλάκα του σιδήρου σας μπορεί να αναπτύξει εξαιρετικά υψηλές θερμοκρασίες και είναι δυνατό να προκαλέσει εγκαύματα: μην την αγγίζετε. Μην αγγίζετε ποτέ το καλώδιο ηλεκτρικής τροφοδοσίας με την πλάκα του σιδήρου.

- Το σίδερο πρέπει πάντα να τοποθετείται επάνω στη βάση και ποτέ όρθιο (για ασύρματα σίδερα).
- Το σίδερο σας και η βάση του πρέπει να χρησιμοποιούνται και να τοποθετούνται σε σταθερή επιφάνεια. Όταν τοποθετείτε το σίδερο σας στη βάση του, βεβαιωθείτε ότι η επιφάνεια στην οποία το τοποθετείτε είναι σταθερή.
- Για την ασφάλειά σας, η συσκευή αυτή συμμορφώνεται με όλους τους ισχύοντες κανονισμούς (Οδηγία για τη χαμηλή τάση, την ηλεκτρομαγνητική συμβατότητα, την προστασία του περιβάλλοντος κ.λπ.).
- Το ατμοσίδερό σας είναι μία ηλεκτρική συσκευή: πρέπει να το χρησιμοποιείτε υπό φυσιολογικές συνθήκες χρήσης. Σχεδιάστηκε αποκλειστικά για οικιακή χρήση. • Συνδέετε πάντοτε το ατμοσίδερό σας:
 - σε ηλεκτρολογικό κύκλωμα με τάση από 220 V ως 240 V,
 - με γειωμένο ρευματοδότη.
 Αν το συνδέσετε σε λάθος τάση, είναι δυνατό να προκληθεί μη αναστρέψιμη ζημία στη συσκευή και να ακυρωθεί η εγγύηση. Αν χρησιμοποιείτε καλώδιο επέκτασης, βεβαιωθείτε ότι έχει σωστή διαβάθμιση (16A), με σύνδεση γείωσης, και ότι είναι εντελώς τεντωμένο.
- Ξετυλίγετε εντελώς το καλώδιο τροφοδοσίας πριν να το συνδέσετε στο γειωμένο ρευματοδότη.
- Ελέγχετε το ηλεκτρικό καλώδιο για ενδείξεις φθοράς και ζημίας πριν από τη χρήση.
- Αν το ηλεκτρικό καλώδιο υποστεί ζημία, πρέπει να αντικατασταθεί αμέσως από ένα Εξουσιοδοτημένο Κέντρο Σέρβις, προς αποφυγήν παντός κινδύνου.
- Η συσκευή σας εκπέμπει ατμό, ο οποίος μπορεί να προκαλέσει εγκαύματα. Να είστε πάντοτε πολύ προσεκτικοί κατά τη χρήση του σιδήρου, ιδίως κατά το κάθετο σιδέρωμα. Μην κατευθύνετε ποτέ τον ατμό προς άτομα ή ζώα.
- Ποτέ μη βυθίζετε το ατμοσίδερό σας στο νερό ή σε οποιοδήποτε άλλο υγρό. Μην το βάζετε ποτέ κάτω από μία ανοιχτή βρύση.
- Πρέπει να βγάζετε το βύσμα από την επιτοίχια πρίζα πριν να γεμίσετε το δοχείο νερού με νερό.

**ΠΑΡΑΚΑΛΟΥΜΕ, ΦΥΛΑΞΤΕ ΤΟ
ΠΑΡΟΝ ΕΓΧΕΙΡΙΔΙΟ ΧΡΗΣΤΗ**

Τι νερό να χρησιμοποιείτε?

Η συσκευή σας έχει σχεδιαστεί να λειτουργεί με νερό της βρύσης. Ωστόσο είναι απαραίτητο να κάνετε τη διαδικασία αυτοκαθαρισμού του θαλάμου ατμοποίησης, για να αποτρέψετε τη συσσώρευση αλάτων. Αν το νερό σας περιέχει πολλά άλατα (κάτι που μπορείτε να μάθετε από την αρμόδια υπηρεσία του δήμου ή την εταιρεία υδάτων), είναι δυνατό να αναμιγνύετε νερό της βρύσης με απιονισμένο νερό του εμπορίου στις εξής αναλογίες:
- 50% νερό της βρύσης, - 50% απιονισμένο νερό.

Τι νερό να αποφεύγετε?

Η θερμότητα προκαλεί τη συγκέντρωση των στοιχείων που περιέχονται στο νερό κατά την εξάτμιση. Τα παρακάτω νερά περιέχουν οργανικά απόβλητα ή μεταλλικά στοιχεία τα οποία μπορούν να προκαλέσουν απορρίψεις, σκούρους λεκέδες ή πρόωρη φθορά της συσκευής σας: απιονισμένο νερό του εμπορίου σκέτο, νερό στεγνωτηρίου ρούχων, αρωματισμένο νερό, νερό που έχει υποστεί αποσκλήρυνση, νερό ψυγείου, νερό μπαταριών, νερό κλιματιστικού, αποσταγμένο νερό, νερό της βροχής. Επομένως, σας συνιστούμε να μη χρησιμοποιείτε τα παραπάνω νερά.

Eco (Ανάλογα με το μοντέλο)

Ειλιξέτε τη λειτουργία  και εξοικονομήστε 20% ενέργεια σε σχέση με τη μέγιστη θερμοκρασία.

Λειτουργία κατά του σταξίματος (ανάλογα με το μοντέλο)

• Όταν η θερμοκρασία του σίδηρου δεν αρκεί πλέον για να παράγει ατμό, η τροφοδότηση σε νερό διακόπτεται αυτόματα για να μην "στάζει" η πλάκα.

Περιβάλλον



Ας συμβαλλουμε κι εμείς στην προστασία του περιβάλλοντος !

- ① Η συσκευή σας περιέχει πολλά αξιοποιήσιμα ή ανακυκλώσιμα υλικά.
- ➔ Για την παράδοση της παλιάς σας συσκευής παρακαλούμε να επικοινωνήσετε με ένα κέντρο διαλογής ή με την εταιρεία Ανακύκλωση Α.Ε - 210 5319780, η οποία θα αναλάβει την επεξεργασία της.

EL

Πρόβλημα με το σίδερό σας ?

Προβλήματα	Πιθανές αιτίες	Λύσεις
Το νερό τρέχει από τις τρύπες της πλάκας.	Η θερμοκρασία που έχετε επιλέξει δεν επιτρέπει την παραγωγή ατμού.	Ρυθμίστε τη θερμοκρασία στις θέσεις που είναι δυνατή η παραγωγή ατμού (από το σημείο ** στο MAX)
	Χρησιμοποιείτε τη λειτουργία ατμού ενώ το σίδερο δεν είναι ακόμα ζεστό.	Περιμένετε να σβήσει η φωτεινή ένδειξη.
	Χρησιμοποιείτε πολύ συχνά το διακόπτη έξτρα ατμού.	Περιμένετε μερικά δευτερόλεπτα μετά από κάθε χρήση.
	Αποθηκεύσατε το σίδερο οριζόντια, χωρίς να το αδειάσετε και χωρίς να βάλετε το διακόπτη ατμού στο ☺.	Ανατρέξτε στο κεφάλαιο «Αποθήκευση του σιδερού σας».
Βγαίνει σκούρο υγρό από τις τρύπες της πλάκας και λεκιάζει τα ρούχα.	Χρησιμοποιείτε χημικά προϊόντα αφαίρεσης αλάτων.	Μην προσθέτετε κανένα προϊόν αφαίρεσης αλάτων στο δοχείο του νερού.
	Δεν χρησιμοποιείτε τον σωστό τύπο νερού.	Κάνετε μια διαδικασία αυτοκαθαρισμού και διαβάστε το κεφάλαιο "Ποιο είδος νερού πρέπει να χρησιμοποιώ".
	Έχουν συσσωρευτεί ίνες υφάσματος στις τρύπες της πλάκας και απανθρακώνονται.	Κάνετε μια διαδικασία αυτοκαθαρισμού και καθαρίστε την πλάκα με ένα υγρό πανί. Καθαρίζετε πότε-πότε τις τρύπες της πλάκας.
	Το ρούχο σας δεν έχει ξεπλυθεί καλά ή σιδερώσατε ένα ολοκαίνουργιο ύφασμα πριν το πλύνετε πρώτα.	Βεβαιωθείτε ότι τα ρούχα έχουν ξεπλυθεί καλά για να αποφύγετε πιθανά κατάλοιπα σαπουνιού ή χημικών προϊόντων στα καινούργια ρούχα.
Η πλάκα είναι βρώμικη ή σκούρο χρώμα και κινδυνεύει να λεκιάσει τα ρούχα.	Χρησιμοποιείτε πολύ υψηλή θερμοκρασία.	Καθαρίζετε την πλάκα όπως ενδείκνυται παραπάνω. Κοιτάξτε τον πίνακα θερμοκρασιών για να ρυθμίσετε το θερμοστάτη.
	Χρησιμοποιείτε προϊόν για κολλάρισμα.	Καθαρίζετε την πλάκα όπως ενδείκνυται παραπάνω. Ψεκάζετε το προϊόν κολλάρισματος από την ανάποδη μεριά και όχι από εκείνη που σιδερώνετε.
Το σίδερό σας παράγει ελάχιστο ή καθόλου ατμό.	Το ρεζερβουάρ είναι άδειο.	Γεμίστε το.
	Η αντιαλκαλική βαλβίδα είναι βρώμικη.	Καθαρίστε τη ράβδο κατά των αλάτων.
	Το σίδερό σας έχει συσσωρεύσει άλατα.	Καθαρίστε τη ράβδο κατά των αλάτων και κάντε μια διαδικασία αυτοκαθαρισμού.
Η πλάκα είναι χαραγμένη ή χαλασμένη.	Το σίδερό σας χρησιμοποιήθηκε πολλή ώρα χωρίς ατμό.	Κάντε μια διαδικασία αυτοκαθαρισμού.
	Βάλατε το σίδερό σας οριζόντια πάνω σε μεταλλική επιφάνεια τοποθέτησης σιδερού.	Τοποθετείτε πάντα το σίδερό σας πάνω στη βάση του.
Το σίδερό ψεκάζει ατμό μετά το γέμισμα του δοχείου.	Ο δείκτης του διακόπτη ατμού δεν βρίσκεται στη θέση ☺.	Βεβαιωθείτε ότι ο διακόπτης ατμού βρίσκεται στη θέση ☺.
	Το δοχείο νερού είναι υπερβολικά γεμάτο.	Ποτέ μην ξεπερνάτε την ένδειξη γεμίματος MAX.
Η λειτουργία σπρέι δεν ψεκάζει/	Το δοχείο νερού δεν είναι αρκετά γεμάτο.	Γεμίστε το δοχείο νερού.
Τρέχει νερό αίο το σίδερό κατά την έναρξη του σιδερώματος.	Έχετε αφαιρέσει το στέλεχος κατά των αλάτων για Ιλθρωση του σιδερού με νερό.	Μην αφαιρείτε την αντιαλκαλική βαλβίδα όταν γεμίζετε το σίδερό με νερό.

Για οποιοδήποτε άλλο πρόβλημα, επικοινωνήστε με εξουσιοδοτημένο κέντρο σέρβις για να ελέγξουν το σίδερό σας.

TR

Önemli güvenlik önerileri

- İlk kullanımdan önce lütfen bu talimatları dikkatle okuyun. Bu ürün, sadece evde kullanılmak üzere tasarlanmıştır. Cihazın ticari amaçlarla, yanlış veya talimatlara uyulmadan kullanılması durumunda üretici sorumluluk kabul etmez ve garanti şartları geçersiz olur.
- Cihazı fişten çıkartırken asla kordonundan tutarak çekmeyin. Su haznesini doldurmadan veya yıkamadan önce, cihazı temizlemeden önce ve her kullanımdan sonra cihazınızı fişten çekin.
- Cihaz, düz, sağlam, hareketsiz ve ısıya dayanıklı bir yüzeye koyulmalı ve böyle bir yüzey üzerinde kullanılmalıdır. Ütüyü ütülüğe koyduğunuzda, ütüyü yerleştirdiğiniz yüzeyin sağlam ve hareketsiz olduğundan emin olun.
- Bu cihaz bedensel, duyuşal veya zihinsel engeli olan kişiler (ve çocuklar) tarafından ya da daha önce cihazı kullanmamış kişiler tarafından kullanılmak üzere tasarlanmamıştır. Kişinin güvenliğinden sorumlu birinin gözetimi altında veya cihazın kullanımına ilişkin talimatlar sağlandıktan sonra kullanılabilir.
- Çocukların cihazla oynamasına engel olmak için sürekli denetlenmesi gerekir.

TR

- Bu cihaz, kullanan kişinin cihazın kullanımı hakkında iyice bilgilendirilmiş olması, sorumlu birinin gözetimi altında olması ve cihazla ilgili riskleri anlamış olması kaydıyla, yeterli bilgi veya deneyime sahip olmayan, 8 yaşında veya daha büyük kişiler ya da bedensel, duyuşsal veya zihinsel engeli olan kişiler tarafından kullanılabilir. Çocukların cihazla oynamasına izin verilmemelidir. Söz konusu kişi 8 yaşında veya daha büyük değilse ve başında bir yetişkin yoksa cihazın temizliđi ve bakımı, çocuklar tarafından yapılmamalıdır. Cihazı ve elektrik kablosunu, 8 yaşın altındaki çocukların ulaşamayacağı bir yerde tutun.
- Çalışırken cihazınızın yüzeyleri çok yüksek ısılarla ulaşabilir ve yanıklara yol açabilir. Cihazın sıcak yüzeylerine dokunmayın (erişilebilir durumdaki metal kısımlar ve metal kısımlara bitişik olan plastik kısımlar).
- Aşağıdaki durumlarda cihazı başında kimse olmadan ve denetimsiz bırakmayın:
 - elektrik şebekesine bağlıyken,
 - iyice soğuyuncaya kadar (yaklaşık 1 saat).
- Düşürüldüğünde, görünür herhangi bir hasarı varsa, sızdırıyorsa veya çalışmasında herhangi bir anormallik varsa, cihazın kullanılmaması gerekir. Cihazınızın içini açmaya çalışmayın: herhangi bir tehlikeyi önlemek için, incelenmek üzere yetkili bir servise iletin.

- Ütünün sadece birlikte teslim edilen istasyonu ile birlikte kullanılması gerekmektedir (kablosuz ütü).
- Kullanmadan önce, elektrik kablosunda aşınma veya hasar olup olmadığını kontrol edin. Elektrik kablosunda hasar varsa, herhangi bir tehlikeyi önlemek için, yetkili bir servise değiştirilmelidir.
- Ütü daima istasyonu üzerine bırakılmalı, asla sırtı üzerinde bırakılmamalıdır (kablosuz ütü).
- Ütünüzün ve istasyonunun dengeli bir yüzey üzerinde kullanılması ve bulundurulması gerekmektedir. Ütünüzü istasyonu üzerinde kullanırken, kullanım yüzeyinin dengeli olduğundan emin olun.
- Bu cihaz, güvenliğinizi için, ilgili yasal düzenlemelere uygundur (Düşük Voltaj Direktifi, Elektromanyetik Uyumluluk, Çevre vb.).
- Buharlı ütünüz, elektrikli bir cihazdır: normal kullanım şartları altında kullanılmalıdır. Sadece evde kullanılmak üzere tasarlanmıştır.
- Buharlı ütünüzün elektrik bağlantısını daima:
 - 220 V ilâ 240 V voltajlı şebekeye,
 - topraklı elektrik prizi üzerinden yapın.Yanlış voltaja bağlanması durumunda cihazda onarılamaz hasar meydana gelebilir ve garantiniz geçersiz olur. Uzatmalı priz kullanıyorsanız, doğru standartta (16A), topraklı bir priz olmasına ve kablosunun tam olarak açılmış olmasına dikkat edin.
- Topraklı bir prize takmadan önce elektrik kablosunu iyice açın.
- Ütünüzün taban plakası son derece yüksek sıcaklıklara çıkabilir ve yanıklara yol açabilir; dokunmayın. Ütünüzün taban plakasını asla elektrik kablosuna değdirmeyin.
- Cihazınızın çıkardığı buhar, yanıklara yol açabilir. Her zaman, özellikle dikey olarak ütüyü yaparken, ütünüzü dikkatli kullanın. Buharı asla insanlara veya hayvanlara doğdrtmayın.
- Buharlı ütünüzü asla suya veya başka herhangi bir sıvıya sokmayın. Asla akan musluğun altına sokmayın.
- Su haznesi doldurulmadan önce, soket çıkışıındaki tıpa çıkartılmalıdır.

TR

**LÜTFEN BU TALİMAT KİTAPÇIĞINI,
İLERİDE BAŞVURMAK ÜZERE
SAKLAYIN**

Hangi sular kullanılabilir?

Cihaz, musluk suyu ile kullanılmak üzere tasarlanmıştır. Ancak, kireç oluşumunu önlemek için, ürünün otomatik temizliğinin düzenli olarak yapılması gereklidir. Suyunuz çok kireçli ise (bu, belediyeden veya sular idaresinden teyit edilebilir), musluk suyunu içme suyu ile yarı yarıya karıştırın.

Hangi sular kullanılamaz?

Dolayısıyla, aşağıdaki gibi suları kullanmamanızı öneriyoruz. Kurutma makinalarından çıkan su, kokulu veya yumuşatılmış su, buzdolabı, batarya ve klimalardan çıkan su, saf damıtılmış su veya yağmur suyu kullanmayın; bu sular organik atıklar ve mineral elementler içerir ve kahverengi lekeler ve cihazın erken yıpranmasına neden olabilir.



Eco (Modele göre)



ayarını seçin ve maksimum pozisyonda %20 daha az enerji haracayın.

Damlamayı önleme fonksiyonu (modeline göre)

• Ütünün ısısı buhar oluşumu için yeterli olmadığında, tabandan su damlamaması için su beslemesi otomatik olarak kesilir.

Çevre



Çevrenin korunmasına katılalım !

- ① Cihazınızda çok sayıda eğlendiriilebilir veya yeniden dönüştürülebilir malzeme bulunmaktadır.
- ➔ Bunların işlenebilmesi için cihazınızı bir toplama noktasına veya bir yetkili servis merkezine bırakınız.

Ütü ile ilgili olası arızalar

SORUN	OLASI SEBEP	ÇÖZÜM
Taban deliklerinden su akıyor.	Seçilen ısı ayarı, buhar oluşumu için yeterli değil.	Termostatı buhar bölgesi üzerine yerleştiriniz (•• ila MAX).
	Ütü yeterince ısınmadan buhar kullanıyorsunuz.	Işığın sönmesini bekleyin.
	Şok buhar düğmesini çok sık kullanıyorsunuz. Buhar yoğunluğu çok.	İki kullanım arasında birkaç saniye bekleyin. Yoğunluğu azaltın.
	Ütüyü, düz olarak, su haznesini boşaltmadan ve düğmeyi ⚙ konumuna getirmeden yerleştirdiniz.	"Ütünün saklanması" başlığına bakın.
Tabandan kahverengi sıvı akıyor ve giysiyi lekeliyor.	Kireç çözücü kimyasal ürünler kullanıyorsunuz.	Su haznesi suyuna hiçbir kireç çözücü ürün eklemeyin.
	Doğru su tipini kullanmıyorsunuz.	Bir otomatik temizleme yapınız ve "Hangi suyu kullanmalı ?" başlığına bakınız.
	Taban deliklerinde çamaşır elyafları toplanmış ve yanıyor.	Bir otomatik temizlik yapınız ve nemli bir sünger ile tabanı temizleyiniz. Taban deliklerini zaman zaman aspiratörle temizleyin.
	Çamaşırlarınız iyice durulanmamış veya yeni bir giysiyi yıkamadan ütülüyorsunuz.	Yeni giysiler üzerinde olası sabun veya kimyasal ürün kalıntılarını yok etmek üzere çamaşırın yeterince çalkalanmış olduğundan emin olunuz.
Taban kirli veya kahverengi ve çamaşırı lekeleyebilir	Çok yüksek ısı kullanıyorsunuz.	Tabanı yukarıda belirtildiği gibi temizleyin. Isı ayarlamak için ısılar tablosuna bakın.
	Kola kullanıyorsunuz.	Tabanı yukarıda belirtildiği gibi temizleyin. Çamaşır kolasını daima kumaşın arka yüzüne püskürtün.
Ütünüz az buhar üretiyor veya hiç buhar üretmiyor	Su haznesi boş.	Hazneyi doldurun.
	Anti-kireç valfi kirli.	Anti-kireç valfini temizleyin.
	Ütünüzde kireç oluşmuş.	Anti-kireç valfini temizleyin ve bir otomatik temizlik yapın.
	Ütünüz uzun zaman buharsız kullanılmış.	Bir otomatik temizlik yapın.
Taban çizilmiş veya aşınmış.	Ütünüzü düz olarak metal bir yüzeye koydunuz.	Ütünüzü daima dik olarak koyun.
Su haznesi doldurulunca ütü buhar yapıyor.	Buhar ayar düğmesi ⚙ konumunda değil.	Buhar ayarının ⚙ konumunda olduğundan emin olun.
	Su tankı aşırı dolu.	Asla Max seviyesini aşmayın.
Sprey çalışmıyor.	Su tankı yeterince dolu değil.	Su tankını doldurun.
Ütü, ütüleme işlemine başladığında akıtıyor.	Ütünüzü doldurmak için kireç önleyici çubuğu çıkardınız.	Ütüyü doldurma sırasında kireç önleyici çubuğu çıkarmayın.

TR

Her türlü sorunuz için, ütünüzü kontrol ettirmek üzere bir yetkili servis merkezine başvurun.

UK

Важливі рекомендації щодо безпеки

- Будь ласка, уважно прочитайте цю інструкцію перед першим використанням. Даний пристрій розроблено лише для домашнього використання. У разі будь-якого комерційного використання, неправильного використання або недотримання інструкцій, виробник не несе ніякої відповідальності, і гарантія не поширюється.
- Ніколи не виймайте вилку з розетки, потягнувши за шнур живлення. Завжди відключайте пристрій від мережі: перед наповненням резервуару для води або промиванням резервуару для води, перед чищенням приладу, після кожного використання.
- Прилад має бути розміщений і використовуватися на плоскій, стійкій та термостійкій поверхні. Коли ви ставите праску на підставку для праски, переконайтеся, що поверхня, на яку ви її помістили стабільна.
- Цей пристрій не призначено для використання особами (включаючи дітей) з обмеженими або порушенням фізичними, сенсорними або психічними здібностями чи особами, яким для цього не вистачає досвіду або знань, окрім як за допомогою особи, відповідальної за їх безпеку, спостереження або використовують прилад під наглядом цих осіб.

- Слідкуйте за тим, щоб діти не грали з цим пристроєм.
- Даний пристрій може використовуватись дітьми у віці від 8 років і старше, або особами, яким для цього не вистачає досвіду або знань, або особами з обмеженими або порушенням фізичними, сенсорними або психічними здібностями, за умови, що вони були ретельно проінструктовані щодо використання приладу, знаходяться під наглядом і розуміють всі ризики. Дітям не слід дозволяти грати з приладом. Чистка та технічне обслуговування не повинні проводитися дітьми молодше 8-ми років і без нагляду. Зберігайте прилад і шнур живлення в місцях, недоступних для дітей молодше 8 років.
- Поверхня приладу може досягати дуже високих температур при роботі, що може викликати опіки. Не торкайтеся до гарячих поверхонь приладу (доступних металевих частин і пластмасових частин, що прилягають до металевих частин).
- Ніколи не залишайте прилад без нагляду:
 - якщо він підключений до мережі,
 - до його охолодження (близько 1:00).
- Прилад не повинен використовуватись, якщо він впав, якщо він має видимі пошкодження, якщо він протікає, або якщо він працює не належним чином. Не намагайтеся розібрати ваш прилад: нехай його оглянуть в авторизованому сервісному центрі, щоб уникнути будь-якої небезпеки.
- Дозволяється використовувати праску лише з підставкою, яка надається в комплекті (для без-

UK

провідних прасок).

- Перевірте електроживлення на ознаки зносу або пошкоджень перед використанням. Якщо електричний шнур живлення пошкоджений, він повинен бути замінений в авторизованому сервісному центрі, щоб уникнути будь-якої небезпеки.
- Праску необхідно ставити лише на підставку. Забороняється ставити її на задній торець (для безпровідних прасок) .
- Праска та її підставка повинні використовуватись лише на стійкій поверхні. При встановленні праски на підставку переконайтесь, що поверхня, на яку ви ставите праску, є стійкою.
- З метою безпеки цей прилад відповідає всім діючим стандартам (Директиві про низьку напругу, Електромагнітній сумісності, Вимогам щодо охорони навколишнього середовища та ін.).
- Ваша парова праска це електричний прилад: він повинен використовуватися при нормальних умовах використання. Він призначений тільки для домашнього використання.
- Завжди підключайте парову праску:
 - в мережу живлення з напругою від 220 В і 240 В,
 - в заземлену електричну розетку.
- Підключення до невідповідної напруги може спричинити незворотне пошкодження праски і анулює гарантію. Якщо використовується електроподовжувач, переконайтесь, що він належним чином розрахований на струм (16А) із заземленням, і повністю витягнутий.
- Повністю розкрутіть шнур живлення перед підключенням до заземленої розетки.
- Підшва вашої праски може досягати дуже високих температур, і може викликати опіки: не торкайтесь до неї. Ніколи не торкайтесь електричним шнуром живлення до підшви праски.
- Ваш прилад випускає пар, який може спричинити опіки. Поводьтесь з праскою обережно, особливо, коли прасуєте вертикально. Ніколи не спрямовуйте струмінь пари на людей чи тварин.
- Ніколи не занурюйте дану парову праску у воду або іншу рідину. Ніколи не ставте його під струмінь води.
- Вилку необхідно витягнути з розетки перед заповненням водою резервуара для води.

**БУДЬ ЛАСКА, ЗБЕРІГАЙТЕ ЦЮ
ІНСТРУКЦІЮ З ЕКСПЛУАТАЦІЇ ДЛЯ
ВИКОРИСТАННЯ В МАЙБУТНЬОМУ**

Яку воду використовувати?

Ваш прилад виготовлений для роботи з водопровідною водою. Однак, для видалення накипу необхідно регулярно проводити самоочищення камери пароутворення.

У разі дуже жорсткої води можна змішувати водопровідну і покупну демінералізовану воду у таких пропорціях: 50% водопровідної води - 50% демінералізованої води.

Яку воду не можна використовувати?

Під час випаровування тепло сприяє концентрації речовин, що містяться у воді. Деякі види води містять органічні відходи та мінеральні солі, які можуть викликати появу бризок, коричневих патьоків або передчасного зношування приладу. До таких видів води відносяться демінералізована вода, вода із сушарки для білизни, ароматизована або пом'якшена вода, вода із радіаторів або кондиціонерів, дистильована та дощова вода.

eco Eco (Залежно від моделі)

Оберіть функцію **eco** та збережіть 20% енергії у порівнянні з максимальними налаштуваннями.

Протикрапельна функція (залежно від моделі)

• Якщо температура праски є недостатньою для утворення пари, водопостачання автоматично відключається, щоб уникнути утворення крапель води на підшві.

Навколишнє середовище



Не забруднюйте оточуюче середовище

- ① Ваш прилад містить матеріали, які можна переробити і використати ще раз.
- ➔ Віддайте його в пункт збору вторсировини.

Можливі несправності?

Характер проблеми	Ймовірні випадки	Рекомендації
Вода тече через дірки у підшві	Вибрана температура не дозволяє створювати пару.	Переведіть ручку термостата в сектор пари (між • • і MAX).
	Ви використовуєте пару, тоді як праска недостатньо гаряча.	Зачекайте поки не вимкнеться сигнальна лампочка.
	Ви занадто часто використовуєте ручку парового удару.	Зачекайте декілька секунд перед кожним використанням.
	Струмінь пари є занадто сильним.	Зменшіть струмінь.
	Ви поставили праску пліском, не випорожнивши її і не встановивши ручку пари на ☼.	Подивіться розділ “Поставте вашу праску”.
Коричневі сліди витікання води з підшви бруднять білизну.	Ви використовуєте хімічні препарати для пом'якшення води.	Не додавайте в резервуар будь-яких засобів для видалення накипу.
	Ви використовуєте непідходящу воду.	Виконайте операцію самоочищення і зверніться до розділу “Яку воду використовувати?”
	Волокна від білизни набилися в дірки на підшві і обуглюються.	Зробіть самоочищення та почистіть підшву вологою губкою. Продувайте час від часу дірки у підшві.
	Ваша білизна не була достатньо виполоскана або ви відпрасували новий одяг перед тим, як його прати.	Упевніться в тому, що випрана білизна достатньо виполоскана, щоб відкладення мила або хімічних продуктів не потрапили на новий одяг.
Підшва є брудною або коричневою і забруднює білизну.	Ви використовуєте занадто високу температуру.	Почистіть підшву, як це рекомендувалося вище. Відрегулюйте термостат відповідно до таблиці температур.
	Ви використовуєте крохмаль.	Почистіть підшву, як це рекомендувалося вище. Розбризкуйте крохмаль на зворотну від прасування сторону.
Ваша праска дає мало або зовсім не дає пари	Резервуар є порожнім.	Наповніть його.
	Протинакипний стрижень забруднений.	Почистіть протинакипний стрижень.
	Ваша праска забруднена накипом.	Почистіть протинакипний стрижень та зробіть операцію самоочищення.
	Ваша праска довго експлуатувалася без використання води.	Зробіть операцію самоочищення.
Підшва подряпана або зіпсована.	Ви поставили вашу праску підшвою донизу на металеву підставку.	Ставте завжди вашу праску на п'яту.
Праска випаровує наприкінці наповнення резервуару.	Курсор регулювання пари не на положенні ☼.	Перевірте, щоб ручка пари була на ☼.
	Резервуар переповнений.	Не перевищуйте рівень MAX наповнення.
Пульверизатор не розбризкує воду.	Резервуар недостатньо наповнений.	Долейте води в резервуар.
З праски тече вода на початку використання.	Ви вийняли протинакипний стрижень, щоб залити в праску воду.	Не виймайте протинакипний стрижень, наповнюючи резервуар праски.

При будь-яких інших можливих несправностях звертайтеся до авторизованого сервісного центру для перевірки праски.

RU

Важные рекомендации по безопасности

- Пожалуйста, внимательно прочитайте эту инструкцию перед первым использованием. Данное устройство разработано только для домашнего использования. В случае любого коммерческого использования, неправильного использования или несоблюдения инструкций, производитель не несет никакой ответственности, и гарантия не распространяется.
- Никогда не вынимайте вилку из розетки, потянув за шнур питания. Всегда отключайте устройство от электросети: перед наполнением резервуара для воды или промыванием резервуара для воды, перед чисткой прибора, после каждого использования.
- Прибор должен быть помещен и использоваться на плоской, устойчивой и термостойкой поверхности. Когда вы помещаете утюг на подставку для утюга, убедитесь, что поверхность, на которую вы его поместили устойчива.
- Данный прибор не предназначен для использования лицами (включая детей) с ограниченными физическими, или умственными способностями или лицами, у которых нет опыта обращения с прибором, кроме тех случаев, когда они находятся под присмотром лиц, ответственных за их безопасность.

RU

- Следите за тем, чтобы дети не играли с этим устройством.
- Данное устройство может быть использовано детьми в возрасте от 8 лет и старше, или лицами, которым для этого не хватает опыта или знаний, или лицами с ограниченными физическими или умственными способностями, при условии, что они были тщательно проинструктированы относительно использования прибора, находятся под присмотром и понимают все риски. Детям не следует разрешать играть с прибором. Чистка и техническое обслуживание не должны проводиться детьми младше 8-ми лет и без присмотра. Храните прибор и шнур питания в местах, недоступных для детей младше 8 лет.
- Поверхность прибора может достигать очень высоких температур при работе, что может вызвать ожоги. Не прикасайтесь к горячим поверхностям прибора (доступным металлическим частям и пластмассовым частям, прилегающим к металлическим частям).
- Никогда не оставляйте прибор без присмотра:
 - если он подключен к сети,
 - до его охлаждения (около 1 часа).
- Прибор не должен использоваться, если он упал, если он имеет видимые повреждения, если он протекает, или если он работает не надлежащим образом. Не пытайтесь разобрать ваше устройство: пусть его осмотрят в авторизованном сервисном центре, чтобы избежать любой опасности.

- Разрешается использовать утюг только с подставкой, которая предоставляется в комплекте (для беспроводных утюгов).
- Проверьте электропитание на признаки износа или повреждений перед использованием. Если электрический шнур питания поврежден, он должен быть заменен в авторизованном сервисном центре, чтобы избежать любой опасности.

- Утюг необходимо ставить только на подставку. Запрещается ставить его на задний торец (для беспроводных утюгов) .
- Утюг и его подставка должны использоваться только на устойчивой поверхности. При установлении утюга на подставку убедитесь, что поверхность, на которую вы ставите утюг - устойчивая.
- В целях безопасности данный прибор соответствует всем действующим стандартам (Директиве по низкому напряжению, Электромагнитной совместимости, Требованиям по охране окружающей среды и др.).
- Ваш паровой утюг это электрический прибор: он должен использоваться при нормальных условиях использования. Он предназначен только для домашнего использования.
- Всегда подключайте паровой утюг:
 - в цепь питания с напряжением от 220 В и 240 В,
 - в заземленную электрическую розетку.Подключение к несоответственному напряжению может повлечь необратимое повреждение утюга и аннулирует гарантию. Если используется электроудлинитель, убедитесь, что он должным образом рассчитан на ток (16А) с заземлением, и полностью вытянутый.
- Полностью раскрутите шнур питания перед подключением к заземленной розетке.
- Подошва вашего утюга может достигать очень высоких температур, и может вызвать ожоги: не прикасайтесь к ней. Никогда не прикасайтесь электрическим шнуром питания к подошве утюга.
- Ваш прибор испускает пар, который может вызвать ожоги. Обращайтесь с утюгом осторожно, особенно, когда гладите вертикально. Никогда не направляйте струю пара на людей или животных.
- Никогда не погружайте ваш паровой утюг в воду или другую жидкость. Никогда не ставьте его под струю воды.
- Вилку необходимо удалить из розетки перед заполнением водой резервуара для воды.

RU

**ПОЖАЛУЙСТА, СОХРАНИТЕ ЭТУ
ИНСТРУКЦИЮ ПО ЭКСПЛУАТАЦИИ
ДЛЯ ИСПОЛЬЗОВАНИЯ В БУДУЩЕМ**

Какую воду использовать?

Ваш прибор изготовлен для работы с водопроводной водой. Тем не менее, для удаления накипи необходимо регулярно проводить самоочистку камеры парообразования. В случае очень жесткой воды (сведения можно получить в муниципальном управлении или в Управлении водоснабжения) можно смешивать водопроводную и покупную деминерализованную воду в следующих пропорциях:
- 50% водопроводной воды, - 50% деминерализованной воды.

Какую воду нельзя использовать?

Во время испарения тепло способствует концентрации содержащихся в воде веществ. Некоторые виды воды содержат органические отходы и минеральные соли, которые могут вызвать появление брызг, коричневых потеков или преждевременный износ прибора. К таким видам воды относится деминерализованная вода, вода из сушилки для белья, ароматизированная или смягченная вода, вода из радиаторов или кондиционеров, дистиллированная и дождевая вода. Поэтому не рекомендуется использовать воду следующих видов.

Eco (в зависимости от модели)

При выборе данной установки  Вы экономите 20% энергии по сравнению с максимальным уровнем.

Противокапельная функция (в зависимости от модели)

• Когда температуры утюга не хватает для выработки пара, водоснабжение автоматически прерывается, чтобы на подошве не выступали капли воды.

Охрана окружающей среды



Не загрязняйте окружающую среду!

- ① Ваш прибор содержит материалы, которые можно переработать и использовать вторично.
- ➔ Отдайте его в пункт сбора вторсырья.

Возможные неполадки

НЕПОЛАДКИ	ВОЗМОЖНЫЕ ПРИЧИНЫ	СПОСОБ УСТРАНЕНИЯ
Вода подтекает через отверстия в подошве.	Выбранная температура недостаточна для образования пара.	Установите термостат в зону пара (от •• до MAX).
	Утюг недостаточно нагрет для отпаривания.	Дождитесь, пока сигнальная лампочка погаснет.
	Вы слишком часто нажимаете на кнопку подачи парового удара. Слишком сильная подача пара.	Соблюдайте интервал в несколько секунд перед каждым нажатием. Уменьшите подачу пара.
	Утюг хранился в горизонтальном положении, резервуар не был опорожнен, а регулятор не был установлен в положение  .	См. раздел "Хранение утюга".

НЕПОЛАДКИ	ВОЗМОЖНЫЕ ПРИЧИНЫ	СПОСОБ УСТРАНЕНИЯ
Коричневые подтеки из подошвы пачкают белье.	Использование химических продуктов для удаления накипи.	Не добавляйте в резервуар никаких средств для удаления накипи.
	Используется не тот тип воды.	Произведите автоочистку и прочитайте главу "Какую воду использовать?".
	Волокна тканей набиваются в отверстия подошвы и обугливаются.	Произведите автоочистку и очистите подошву влажной тряпочкой. Время от времени очищайте отверстия подошвы.
	Вы плохо прополоскали белье, либо погладили новое, не постиранное белье.	Убедитесь, что белье достаточно прополоскано, чтобы удалить возможные отложения мыла или химических средств на новой одежде.
Грязная или коричневая подошва пачкает белье.	Глажение при слишком высокой температуре.	Очистите подошву, как указано выше. Отрегулируйте термостат в соответствии с таблицей температур.
	Вы используете крахмал при глажке.	Очистите подошву, как указано выше. Добавляйте крахмал с изнаночной стороны.
Незначительное количество или отсутствие пара.	Резервуар пуст.	Заполните его.
	Противоизвестковый стержень загрязнен.	Очистите противоизвестковый стержень.
	Отложение накипи в утюге.	Очистите противоизвестковый стержень и выполните самоочистку.
	Утюг слишком долго использовался без пара.	Выполните самоочистку.
Подошва поцарапана или повреждена.	Утюг стоял в горизонтальном положении на металлической подставке.	Всегда ставьте утюг на пята-опору.
При заполнении резервуара образуется пар.	Регулятор подачи пара не был установлен в положение  .	Убедитесь, что регулятор подачи пара находится в положении  .
	Емкость для воды переполнена.	Не превышайте Max отметку.
Пульверизатор не распыляет воду.	Емкость для воды недостаточно заполнена.	Наполните емкость для воды.
В начале глажения из утюга вытекает вода.	Для того чтобы наполнить утюг вы вынули стержень, защищающий от накипи.	При наполнении утюга не вынимайте стержень, защищающий от накипи.

При любых других возможных неполадках обращайтесь в авторизованный сервисный центр для проверки утюга.

Электрические утюги с пароувлажнением TEFAL модели FV3xxx xx, FV4xxx xx.

Изготовлено во Франции для холдинга "Группа СЕБ", Франция
(Groupe SEB, Chemin du Petit Bois Les 4 M - BP 172 69134 Ecully Cedex France)
(Группа СЕБ, Шмэн дю Пти Буа Ле 4 М – БП 17269134 Экуи Седекс Франс)
Официальный представитель и импортёр в России - ЗАО "Группа СЕБ-Восток"
125171, г. Москва, Ленинградское ш., д. 16А, стр. 3, тел. +7 (495) 213-32-32

Информация о сертификации:

- Сертификат соответствия № РОСС FR.АЯ46.В07753
- Срок действия с 11.02.2013 по 10.02.2016
- Выдан ОС "РОСТЕСТ-Москва"
- Соответствует требованиям ГОСТ Р 52161.2.85-2009
ГОСТ Р 51318.14.1-2006 (Разд. 4)
ГОСТ Р 51318.14.2-2006 (Разд. 5,7)
ГОСТ Р 51317.3.2-2006 (Разд. 6,7)
ГОСТ Р 51317.3.3-2008

Срок службы изделия 2 года с даты продажи.

RU



АЯ46

INTERNATIONAL GUARANTEE : COUNTRY LIST			
			
الجزائر ALGERIA	CIJA 9 rue Puvis de Chavannes Saint Euquene Oran	1 an 1 year	(0)41 28 18 53
ARGENTINA	GRUPE SEB ARGENTINA S.A. Bilinghurst 1833 3° C1425DTK Capital Federal Buenos Aires	2 años 2 years	0800-122-2732
ՀԱՅԱՍՏԱՆ ARMENIA	ՓԲԸ «Գրուպա ՍԵԲ», 125171, Մոսկվա, Լենինգրադյան խճուղի, 16A, ԵԲԳ.3	2 տարի 2 years	(010) 55-76-07
AUSTRALIA	GRUPE SEB AUSTRALIA PO Box 7535, Silverwater NSW 2128	1 year	02 97487944
ÖSTERREICH AUSTRIA	SEB ÖSTERREICH HmbH Campus 21 - Businesspark Wien Süd Liebermannstr. A02 702 2345 Brunn am Gebirge	2 Jahre 2 years	01 866 70 299 00
BELGIQUE BELGIE BELGIUM	GRUPE SEB BELGIUM SA NV 25 avenue de l'Espérance - ZI 6220 Fleurus	2 ans 2 years	070 23 31 59
БЕЛАРУСЬ BELARUS	ЗАО «Группа СЕБ-Восток», 125171, Москва, Ленинградское шоссе, д. 16А, стр. 3	2 года 2 years	017 2239290
BOSNA I HERCEGOVINA	SEB Développement Predstavništvo u BiH Vrazova 8/II 71000 Sarajevo	2 godine 2 years	Info-linija za potrošače 033 551 220
BRASIL BRAZIL	SEB DO BRASIL PRODUTOS DOMÉSTICOS LTDA Avenida Arno, 146 Mooca 03108-900 São Paulo SP	1 ano 1 year	0800-119933
БЪЛГАРИЯ BULGARIA	ГРУП СЕБ БЪЛГАРИЯ ЕООД Ул. Борово 52 Г, ет. 1, офис 1, 1680 София	2 години 2 years	0700 10 330
CANADA	GRUPE SEB CANADA 345 Passmore Avenue Toronto, ON M1V 3N8	1 an 1 year	800-418-3325
CHILE	GRUPE SEB CHILE Comercial Ltda Av. Providencia, 2331, piso 5, oficina 501 Santiago	2 años 2 years	12300 209207
COLOMBIA	GRUPE SEB COLOMBIA Apartado Aereo 172, Kilometro 1 Via Zipaquira Cajica Cundinamarca	2 años 2 years	18000919288

HRVATSKA CROATIA	SEB Developpement S.A.S. Vodnjanska 26 10000 Zagreb	2 godine 2 years	01 30 15 294
ČESKÁ REPUBLIK CZECH REPUBLIC	GRUPE SEB ČR spol. s r. o. Jankovcova 1569/2c 170 00 Praha 7	2 roky 2 years	731 010 111
DANMARK DENMARK	GRUPE SEB NORDIC AS Tempovej 27 2750 Ballerup	2 år 2 years	44 663 155
DEUTSCHLAND GERMANY	GRUPE SEB DEUTSCHLAND GmbH / KRUPS GmbH Herrnrainweg 5 63067 Offenbach	2 Jahre 2 years	0212 387 400
EESTI ESTONIA	GRUPE SEB POLSKA Sp. z o.o. ul. Bukowińska 22b 02-703 Warszawa	2 aastat 2 years	5 800 3777
SUOMI FINLAND	Groupe SEB Finland Kutojantie 7 02630 Espoo	2 Vuotta 2 years	09 622 94 20
FRANCE Incluant uniquement Guadeloupe, Martinique, Réunion, Saint-Martin	GRUPE SEB FRANCE Service Consommateur TEFAL BP 15 69131 ECULLY CEDEX	1 an 1 year	09 74 50 47 74
ΕΛΛΑΔΑ GREECE	SEB GROUPE ΕΛΛΑΔΟΣ Α.Ε. Οδός Καβαλιεράτου 7 Τ.Κ. 145 64 Ν. Κηφισιά	2 χρόνια 2 years	2106371251
香港 HONG KONG	SEB ASIA Ltd. Room 903, 9/F, South Block, Skyway House 3 Sham Mong Road, Tai Kok Tsui, Kowloon Hong-Kong	1 year	852 8130 8998
MAGYARORSZÁG HUNGARY	GRUPE SEB CENTRAL-EUROPE Kft. Táviró köz 4 2040 Budaörs	2 év 2 years	06 1 801 8434
INDONESIA	GRUPE SEB INDONESIA (Representative office) Sudirman Plaza, Plaza Marein 8th Floor JL Jendral Sudirman Kav 76-78, Jakarta 12910, Indonesia	1 year	+62 21 5793 6881
ITALIA ITALY	GRUPE SEB ITALIA S.p.A. Via Montefeltro, 4 20156 Milano	2 anni 2 years	199207354
JAPAN	GRUPE SEB JAPAN Co. Ltd. 1F Takanawa Muse Building, 3-14-13, Higashi Gotanda, Shinagawa-Ku, Tokyo 141-0022	1 year	0570-077772
ҚАЗАҚСТАН KAZAKHSTAN	ЖАҚ «Группа СЕБ- Восток» 125171, Мәскеу, Ленинградское шоссесі, 16А, 3 үйі	2 жыл 2 years	727 378 39 39
한국어 KOREA	(유)그룹 세브 코리아 서울시 종로구 서린동 88 서린빌딩 3층 110-790	1 year	1588-1588

LATVJA LATVIA	GRUPE SEB POLSKA Sp. z o.o. ul. Bukowińska 22b 02-703 Warszawa	2 gadi 2 years	6 716 2007
LIETUVA LITHUANIA	GRUPE SEB POLSKA Sp. z o.o. ul. Bukowińska 22b 02-703 Warszawa	2 metai 2 years	6 470 8888
LUXEMBOURG	GRUPE SEB BELGIUM SA NV 25 avenue de l'Espérance - ZI 6220 Fleurus	2 ans 2 years	0032 70 23 31 59
MACEDONIA	Groupe SEB Bulgaria EOOD Office 1, floor 1, 52G Borovo St., 1680 Sofia - Bulgaria ГРУП СЕБ БЪЛГАРИЯ ДООЕЛ Ул. Борово 52 Г, сп. 1, офис 1, 1680 София, България	2 години 2 years	(0)2 2050 022
MALAYSIA	Unit No.402-403, Level 4, Uptown 2, No.2, Jalan SS21/37, Damansara Uptown, 47400 Petaling Jaya, Selangor D.E., Malaysia.	1 year	(603) 7710 8000
MEXICO	Groupe SEB México S.A. de C.V. Calle Goldsmith 38 401 Piso 4 Polanco, Distrito Federal C.P. 11560 México	1 año 1 year	(01800) 112 8325
MOLDOVA	ТОВ «Груп СЕБ Україна» 02121, Харківське шосе, 201-203, 3 поверх, Київ, Україна	2 ani 2 years	(22) 929249
NEDERLAND The Netherlands	GRUPE SEB NEDERLAND BV Generatorstraat 6 3903 LJ Veenendaal	2 jaar 2 years	0318 58 24 24
NEW ZEALAND	GRUPE SEB NEW ZEALAND Unit E, Building 3, 195 Main Highway, Ellerslie, Auckland	1 year	0800 700 711
NORGE NORWAY	GRUPE SEB NORDIC AS Tempovej 27 2750 Ballerup DANMARK	2 år 2 years	815 09 567
PERU	Groupe SEB Perú Av. Camino Real N° 111 of. 805 B San Isidro - Lima - Perú	1 año 1 year	441 4455
POLSKA POLAND	GRUPE SEB POLSKA Sp. z o.o. ul. Bukowińska 22b 02-703 Warszawa	2 lata 2 years	0801 300 423 koszt jak za połączenie lokalne
PORTUGAL	GRUPE SEB IBÉRICA SA Urb. da Matinha Rua Projectada à Rua 3 Bloco1 - 3º B/D 1950 - 327 Lisboa	2 anos 2 years	808 284 735
REPUBLIC OF IRELAND	GRUPE SEB IRELAND Unit B3 Aerodrome Business Park, College Road, Rathcoole, Co. Dublin	1 year	01 677 4003
ROMÂNIA ROMANIA	GRUPE SEB ROMÂNIA Str. Daniel Constantin nr. 8 010632 București	2 ani 2 years	0 21 316 87 84
РОССИЯ RUSSIA	ЗАО «Группа СЕБ-Восток», 125171, Москва, Ленинградское шоссе, д. 16А, стр. 3	2 года 2 years	495 213 32 30

SRBIJA SERBIA	SEB Developpement Đorđa Stanojevića 11b 11070 Novi Beograd	2 godine 2 years	060 0 732 000
SINGAPORE	GROUPE SEB SINGAPORE Pty Ltd. 59 Jalan Pemipin, #04-01/02 L&Y Building Singapore 577218	1 year	65 6550 8900
SLOVENSKO SLOVAKIA	GROUPE SEB Slovensko, spol. s r.o. Rybničná 40 831 06 Bratislava	2 roky 2 years	233 595 224
SLOVENIJA SLOVENIA	SEB d.o.o Gregorčičeva ulica 6 2000 MARIBOR	2 leti 2 years	02 234 94 90
ESPAÑA SPAIN	GROUPE SEB IBÉRICA S.A. C/ Almogàvers, 119-123, Complejo Ecourban 08018 Barcelona	2 años 2 years	902 31 24 00
SVERIGE SWEDEN	TEFAL SVERIGE SUBSIDIARY OF GROUP SEB NORDIC Truckvägen 14 A, 194 52 Upplands Väsby	2 år 2 years	08 594 213 30
SUISSE CHWEIZ SWITZERLAND	GROUPE SEB SCHWEIZ GmbH Thurgauerstrasse 105 8152 Glattbrugg	2 ans 2 Jahre 2 years	044 837 18 40
TAIWAN	SEB ASIA Ltd. Taipei International Building, Suite B2, 6F-1, No. 216, Tun Hwa South Road, Sec. 2 Da-an District Taipei 106, R.O.C.	1 year	886-2-27333716
THAILAND	GROUPE SEB THAILAND 2034/66 Italthai Tower, 14th Floor, n° 14-02, New Phetchburi Road, Bangkapi, Huaykwang, Bangkok, 10320	2 years	662 351 8911
TÜRKIYE TURKEY	GROUPE SEB ISTANBUL AS Beybi Giz Plaza Dereboyu Cad. Meydan Sok. No: 28 K.12 Maslak	2 YIL 2 years	216 444 40 50
U.S.A.	GROUPE SEB USA 2121 Eden Road Millville, NJ 08332	1 year	800-395-8325
Україна UKRAINE	ТОВ «Груп СЕБ Україна» 02121, Харківське шосе, 201-203, 3 поверх, Київ, Україна	2 роки 2 years	044 492 06 59
UNITED KINGDOM	GROUPE SEB UK LTD Riverside House Riverside Walk Windsor Berkshire, SL4 1NA	1 year	0845 602 1454
VENEZUELA	GROUPE SEB VENEZUELA Av Eugenio Mendoza, Centro Letonia, Torre ING Bank, Piso 15, Ofc 155 Urb. La Castellana, Caracas	2 años 2 years	0800-7268724
VIETNAM	GROUPE SEB VIETNAM (Representative office) 127-129 Nguyen Hue Street District 1, Ho Chi Minh City, Vietnam	1 year	+84-8 3821 6395

 : **www.tefal.com**

TEFAL/T-FAL INTERNATIONAL GUARANTEE

Date of purchase: / Date d'achat / Fecha de compra / Data da compra / Data d'acquisto / Kaufdatum / Aankoopdatum / Købsdato / Inköpsdatum / Kjøpsdato / Ostopäivä / Data zakupu / Data vânzării / Įsigijimo data/ Ostukuupäev / Datum nakupa / Sorozatszám / Dátum nákupu / Pirkuma datums / Datum Kupovine / Datum kupnje / Data cumpărării / Datum nákupu / Tarikh pembelian / Tanggal pembelian / Ngày mua hàng / Satın alma tarihi / Дата продажи / Дата на закупуване / Датум на купување / Сатылған мерзімі / Ημερομηνία αγοράς / Ψηφισμένη οριη / วันที่ซื้อ / 購買日期/購入日/구입일자/ تاريخ خرید/تاريخ الشراء

Product reference: / Référence du produit / Referencia del producto / Nome do produto / Tipo de prodotto / Typnummer des Gerätes / Artikelnummer van het apparaat / Referencenummer / Produktreferens / Artikkelnnummer / Tuotenumero / referenca produktu / Model / Gaminio numeris / Toote viitenumber / Tip aparata / Vásárlás kelte / Typ výrobku / Produkta atsauces numurs / Model proizvoda / Oznaka proizvoda / Cod produs / Produk rujukan / Referensi produk / Mã sản phẩm/ Ürün kodu / Модель / Модель / Модел на уреда / Модели / Κωδικός προϊόντος / Ὑψηλή / รุ่นผลิตภัณฑ์ / 產品模型/製品レファレンス番号/제품명/ مرجع محصول/مرجع المنتج

Retailer name & address: / Nom et adresse du vendeur / Nombre y dirección del minorista / Nome e endereço do revendedor / Nome e indirizzo del negozio / Name und Anschrift des Händlers / Naam en adres van de dealer / Forhandler navn & adresse / Återförsäljarens namn och adress / Forhandler navn og adresse / Jälleenmyyjän nimi ja osoite / nazwa i adres sprzedawcy / Numele și adresa vânzătorului / Parduotuvės pavadinimas ir adresas / Müüja kauplus ja aadress / Naziv in naslov trgovine / Tipusszám / Názov a adresa predajcu / Veikala nosaukums un adrese / Naziv i adresa maloprodaje / Naziv i adresa prodavca / Naziv i adresa prodajnog mjesta / Nume și adresă vânzător / Název a adresa prodeje / Nama dan alamat peruncit / Nama Toko Penjual dan alamat / Tên và địa chỉ cửa hàng bán/ Satıcı firmanın adı ve adresi / Название и адрес продавца / Назва і адреса продавця / Търговки обект / Назив и адреса на продавницата / Сатушының аты және мекен-жайы / Επωνυμία και διεύθυνση καταστήματος / Ψηφισμένη ημερομηνία / ชื่อและที่อยู่ของห้าง/ร้านที่ซื้อ / 零售商的店名和地址/ 販売店の名前、住所/소매점 이름과 주소/ اسم بائع التجزئة وعنوانه / نام خرده فروش و آدرس / نام خرده فروخته

Distributor stamp: / Cachet distributeur / Sello del distribuidor / Carimbo do revendedor / Timbro del negozio / Händlerstempel / Stempel van de dealer / Forhandler stempel / Återförsäljarens stämpel / Forhandler stempel / Jälleenmyyjän leima / pieczęć sprzedawcy / Ştampila vânzătorului / Antspaudas / Tempel / Žig trgovine / Eladó neve, címe/ Razítko predajcu / Zímogs / Pečat maloprodaje/ Pečat prodavca / Pečat prodajnog mjesta / Ştampila vânzătorului/ Razítko prodeje/ Cap peruncit / Cap dari Toko Penjual / Cửa hàng bán đóng dấu/ Satıcı Firmanın Kaşesi / Печать продавца / Печатка продавця / Печат на търговския обект / Печат на продавницата / Сатушының мөрі / Σφραγίδα καταστήματος / Ψηφισμένη ημερομηνία / ตราประทับของห้าง/ร้านที่ซื้อ / 零售商的蓋印 / 販売店印 / 소매점 직인/ مهر خرده فروخته/ ختم بائع التجزئة

/
/
n
/
a
/

el
n
ia
p
ik
/
!/
/

u
o
n
ri
ir
/
i
at
/
la
:/
:/

]



