



Tefal®

EXPRESS COMPACT



EN
DE
FR
NL
ES
PT
IT
DA
NO
SV
FI
TR
EL
PL
CS
SK
HU
SL
RU
UK
HR
RO
ET
LT
LV

www.tefal.com

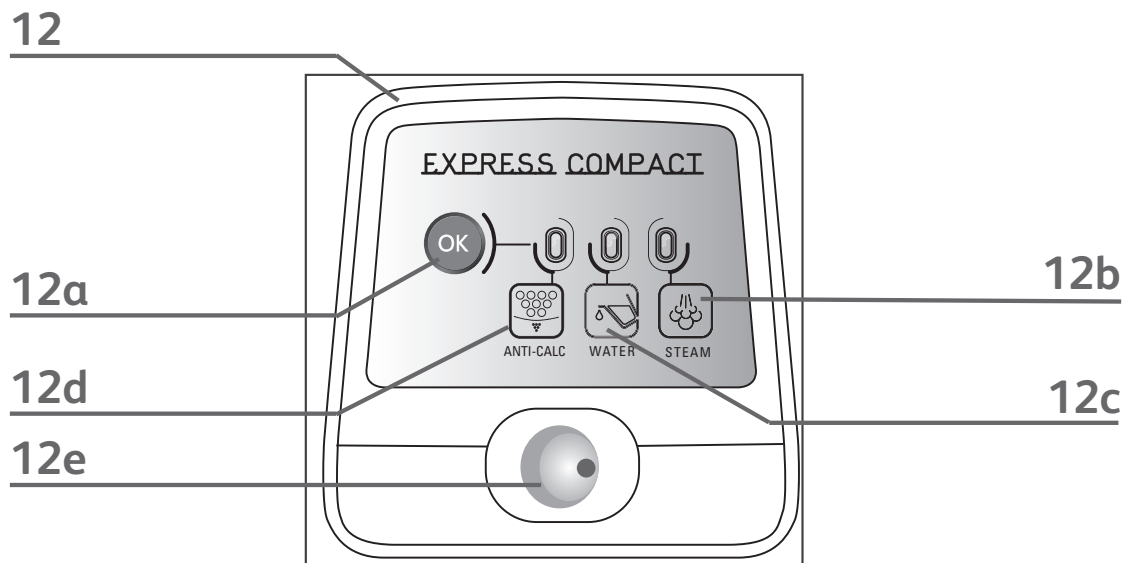
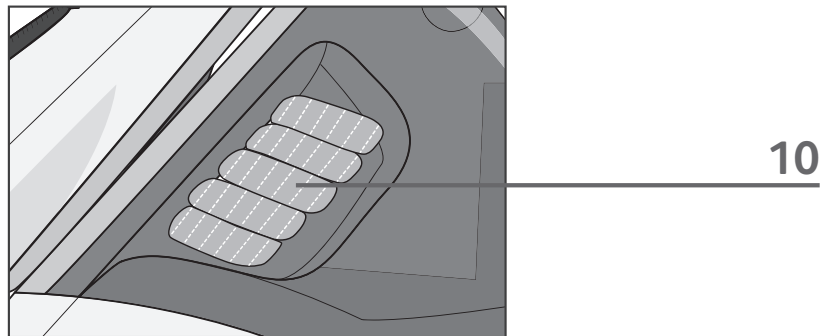
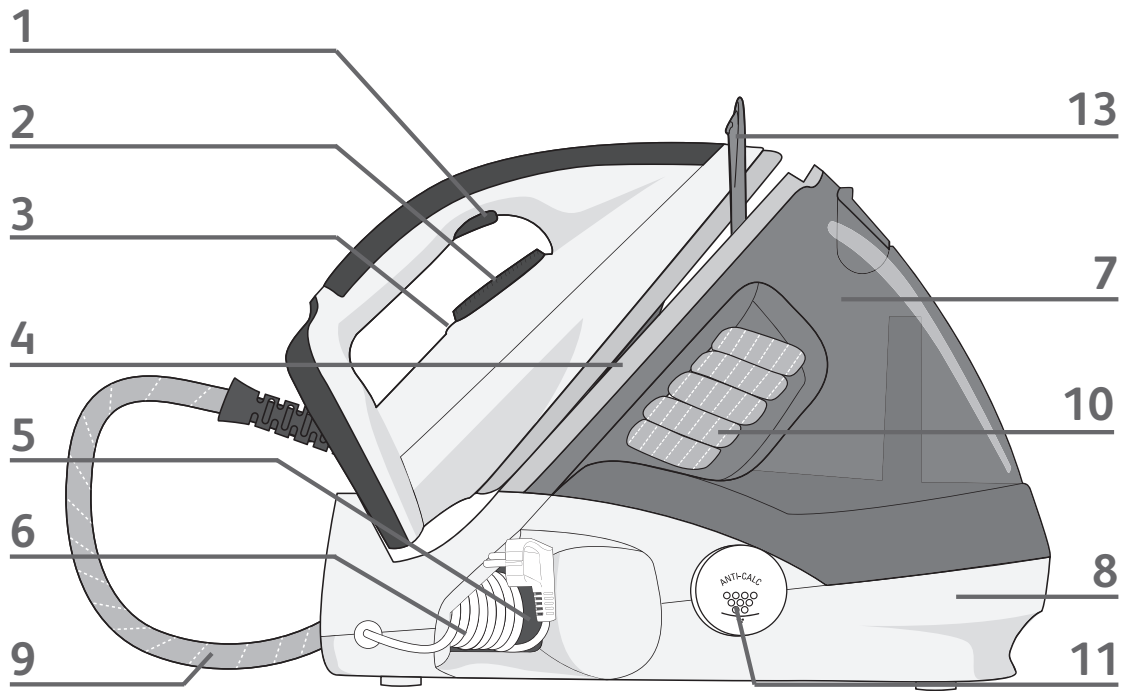



fig. 1



fig. 2



fig. 3



fig. 4



fig. 5

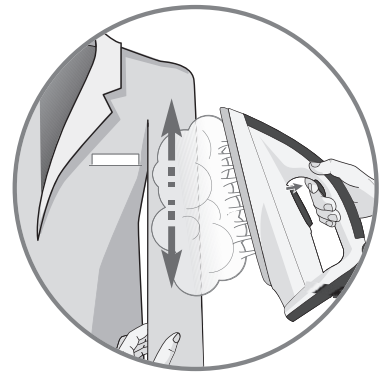

fig. 6

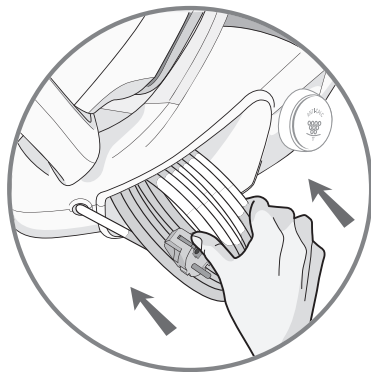

fig. 7



fig. 8



fig. 9

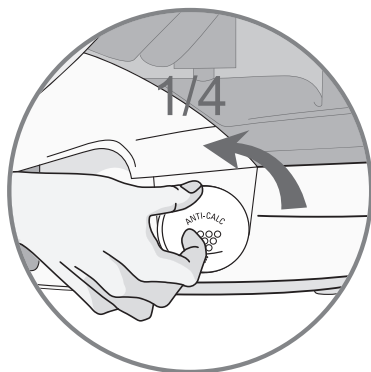

fig. 10

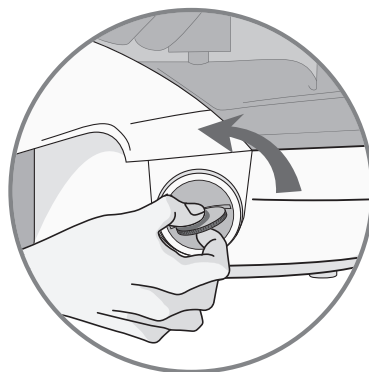

fig. 11

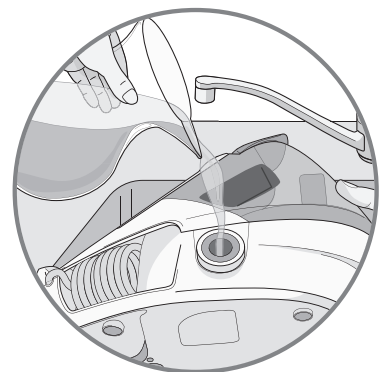

fig. 12

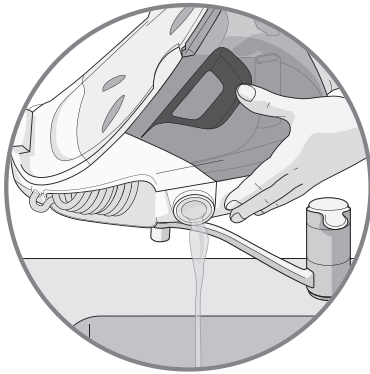

fig. 13



fig. 14

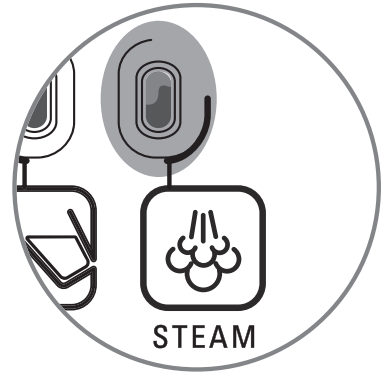

fig. 15



fig. 16



fig. 17

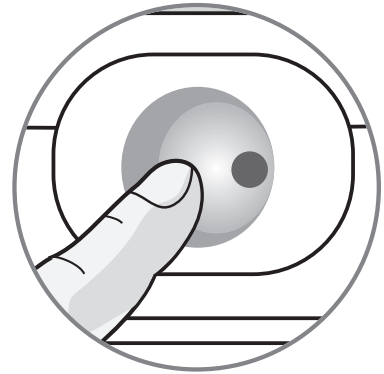

fig. 18



Important recommendations

Safety instructions

- Please read these instructions carefully before first use. This product has been designed for domestic use only. Any commercial use, inappropriate use or failure to comply with the instructions, the manufacturer accepts no responsibility and the guarantee will not apply.
- For your safety, this appliance conforms to the applicable standards and regulations (Low Voltage, Electromagnetic Compatibility, Environmental Directives, as applicable...).
- Your steam generator is an electrical appliance. It should be used under normal conditions. It is intended for domestic use only.
- Your generator is fitted with 2 safety systems:
 - A valve avoids any excess pressure build-up, to let excess steam escape in the event of the appliance malfunctioning;
 - a thermal fuse to prevent the appliance from overheating.
- Always plug your steam generator into:
 - an electrical installation with voltage between 220V and 240V.
 - a socket outlet with an earth connection.
 Connecting to the wrong voltage may cause irreparable damage to the appliance and will invalidate your guarantee.
- If you are using a mains extension lead, ensure that it is correctly rated (16A) with an earth connection, and is fully extended.
- Completely unwind the power cord from its storage space before connecting to an earthed socket outlet.
- If the electric power cord or the iron-unit is damaged, it must be replaced by an Approved Service Centre in order to prevent any danger.
- Do not unplug the appliance by pulling on the cord. Always unplug your appliance:
 - before rinsing out the boiler or before filling the water tank,
 - before cleaning your generator,
 - after each use.
- The appliance must be used and positioned on a stable, heat-resistant surface.. When you place the iron on the iron rest, make sure that the surface on which you place it is stable.
- This appliance is not intended for use by persons (including children) with reduced physical, sensory or mental capabilities, or lack of experience and knowledge, unless they have been given supervision or instruction concerning use of the appliance by a person responsible for their safety.
- Children should be supervised to ensure that they do not play with the appliance.
- This appliance can be used by children aged from 8 years and above and persons with reduced physical, sensory or mental capabilities or lack of experience and knowledge, if they have been given supervision or instruction concerning use of the appliance in a safe way and understand the hazards involved. Children shall not play with the appliance. Cleaning and user maintenance shall not be made by children without supervision. Keep the iron and its cord out of reach of children less than 8 years of age when it is energized or cooling down.
- The temperature of the surfaces may be high when the appliance is in operation, which could cause burns. Do not touch the hot surfaces of the appliance (accessible metal parts and plastic parts near the metal parts).
- Never leave the appliance unattended :
 - when it is connected to the mains,
 - until it has cooled down (around 1 hour).
- The soleplate and generator iron-rest can become very hot and cause burns: never touch these parts. Never touch the electric cords with the soleplate of the iron.
- Your appliance gives off steam which can cause burns. Handle your iron carefully, particularly when using the vertical steam function. Never direct the steam towards persons or animals.
- Before unscrewing the boiler rinse cap, wait until the generator is cold (unplugged for more than 2 hours).
- While rinsing out the boiler, never fill it directly under the tap.
- If you lose or damage the boiler rinse cap, have it replaced by an approved Service Centre.
- Never immerse your steam generator in water or any other liquid. Never hold it under the water tap.
- The appliance must not be used if it has fallen to the floor, shows evidence of damage, leaks or fails to function correctly. Never dismantle your appliance. To avoid any danger, have it inspected in an approved service centre.
- This appliance has been designed for domestic use only. Any commercial use, inappropriate use or failure to comply with the instructions, the manufacturer accepts no responsibility and the guarantee will not apply.

PLEASE KEEP THIS INSTRUCTION LEAFLET IN A SAFE PLACE

Description

- | | |
|--|--|
| 1. Steam control button | 10. Steam cord storage compartment |
| 2. Iron temperature adjustment dial | 11. Boiler rinse cap cover/ Boiler rinse cap |
| 3. Iron thermostat light | 12. Control panel |
| 4. Iron rest | a - OK button |
| 5. Power cord storage space | b - "Steam ready" light |
| 6. Power cord | c - "water tank empty" light |
| 7. Water tank | d - "boiler rinse" light |
| 8. Steam generator boiler (in the base unit) | e - Illuminated on/off switch |
| 9. Iron-base steam cord | 13. Lock-System hoop (depending on model) |

Locking system for retaining the iron on the base - Lock system (depending on model)

- Your steam generator is equipped with a retaining hoop which locks the iron on its base for easier transport and storage:
 - Locking - **fig.1**
 - Unlocking - **fig.2**
- To carry your steam generator by the iron handle:
 - Place the iron on the iron rest of the generator and raise the retaining hoop over the iron until it locks into place (audible click) - **fig.1**.
 - Grasp the handle of the iron to carry your steam generator - **fig.3**.

Preparation

What water may be used ?

• Tap water :

Your appliance has been designed to function using untreated tap water. If your water is very hard, we recommend you use a mix of 50 % untreated tap water and 50 % distilled water available in most shops.

• Types of water not to use :

Heat concentrates the elements contained in water during evaporation. The types of water listed below may contain organic waste, mineral or chemical elements that can cause spitting, brown staining or premature wear of the appliance: water from clothes dryers, scented or softened water, water from refrigerators, batteries, air conditioners, rain water, boiled, filtered or bottled water. These types of water should not be used in your TEFAL iron. Also only use distilled water as advised above.

• Always remember :

Never use rainwater or water containing additives (like starch, fragrance or water from domestic appliances). Such additives can affect the steam properties and at high temperature, form deposits in the steam generator chamber which are likely to stain your washing.

Filling the water tank

- Place your steam generator on a stable, flat heat-resistant surface.
- We recommend that you use a mesh type ironing board to allow steam to pass through the garments for better ironing results and also to prevent steam venting sideways.
- Check that your appliance is unplugged and open the flap on the tank.
- Pour in untreated tap water up to the max mark - **fig.4**.

Using your steam generator

- Completely unwind the power cord and the steam cord from its storage space .
- Tilt the locking ring of the iron forwards to release the safety catch (according to the model).
- Plug in your steam generator to an earthed socket.
- Press on the on / off switch. The green light (located on the control panel) flashes and the boiler heats up - **fig.12b**.

When the green "steam ready" light stops flashing (after 2 minutes approximately), the appliance is ready.

- When starting, and regularly while it is being used, your steam generator's electric pump injects water into the boiler. It makes a noise but this is quite normal. You may also hear a clicking noise which is the steam valve opening. Again this is normal.

The first time the appliance is used, there may be some fumes and smell but this is not harmful. They will not affect use and will disappear rapidly.



Use

Steam ironing

- Place the iron's temperature control dial according to the type of fabric to be ironed (see table below).
- The thermostat light comes on. **Important: whenever you start using your iron and whenever you reduce the temperature during use, the iron is fully ready for use when its thermostat light goes out and when the green light located on the control panel stops flashing and remains on. During use, when you increase the temperature of the iron, you can start ironing immediately.**
- While ironing, the light on top of the iron and the steam ready light turn on and off, as the temperature adjusts without interrupting ironing.
- To obtain steam, press on the steam control button under the iron handle and keep it pressed - fig.5. The steam will stop when you release the button.
- Always spray starch onto the reverse side of the fabric to be ironed.

Do not place the iron on a metal support. When taking a break from ironing, always place the iron on the iron rest plate of the unit. It is equipped with non-slip pads and has been designed to withstand high temperatures.

Setting the temperature

SETTING THE TEMPERATURE AND STEAM OUTPUT ACCORDING TO TYPE OF FABRIC TO BE IRONED:		
TYPE OF FABRICS	Setting temperature control	
Synthetics, Silk (polyester, acetate, acrylic, polyamide)	●	
Wool, Viskose	● ●	
Linen, cotton	● ● ●	

To prime the steam circuit, either before using the iron for the first time, or if you have not used the steam function for a few minutes, press the steam control button several times in a row, holding the iron away from your clothes. This will enable any cold water to be ejected from the steam circuit.

• Iron temperature setting:

- Start with the fabrics to be ironed at a low temperature (●) and finish with those which need higher temperatures (●●● or Max).
- Mixed fibre fabric: set the ironing temperature to the setting for the most delicate fabric.

Dry ironing

- Do not press the steam control button under the iron handle.

Vertical steam ironing

Recommendations : for fabrics other than linen or cotton, hold the iron a few centimetres from the garment to avoid burning the fabric.

- Set the iron temperature control dial to the MAX position.
- Hang the garment on a coat hanger and hold the fabric slightly taut with one hand. **As steam is very hot : never attempt to remove creases from a garment while it is being worn, always hang garments on a coat hanger.**
- Holding the iron in a vertical position, tilted slightly forwards, press repeatedly on the steam control button - fig.5 (underneath the iron handle) moving the iron from top to bottom - fig.6.

Refilling the water tank

- When the red "water tank empty" light starts flashing, it means that you have no more steam - fig.16. The water tank is empty.
- Switch off then unplug the steam generator and open the flap on the tank.
- Pour in untreated tap water up to the max mark - fig.4.
- Reconnect then switch the steam generator on again by pressing the on/off switch 12f.

Maintenance and cleaning

Cleaning your generator

- Do not use detergent or descaling products for cleaning the soleplate base-unit.
- Never hold the iron or the base unit under the tap.
- Regularly clean the soleplate with a damp, **non-metallic washing up pad**.
- Clean the plastic parts of the appliance occasionally with a soft cloth.

Rinsing the boiler (once a month)

- To extend the efficient operating life of your boiler and avoid scale particles on your linen, your generator is equipped with an orange “boiler rinse” warning light that flashes on the control panel after about 10 uses - **fig. 9**.
- If the orange “boiler rinse” warning light flashes, you can continue ironing normally but remember to rinse the boiler first the next time that you use it.
- **Before proceeding, check that the generator is cool and unplugged for more than 2 hours.**
- Place the steam generator on the edge of your sink, with the iron placed to one side, standing on its heel.
- Unscrew anti-clockwise a quarter of a turn the boiler rinse cap - **fig. 10**.
- Using a coin, gently unscrew the boiler rinse cap - **fig. 11**.
- Holding the steam generator in a tilted position, and using a jug, fill the boiler with ¼ litre of untreated tap water - **fig. 12**.
- Shake the base unit for a few moments and then empty it completely into your sink - **fig. 13**.
- To obtain the best results, we recommend that this operation is done twice.
- Screw back and tighten up the boiler rinse cap with a coin.
- Put the boiler rinse cap cover back in place.
- **The next time you use the generator hold down the “OK” button for a few seconds to turn off the orange light - fig. 17.**

Before cleaning, ensure your steam generator is unplugged and that the soleplate and the iron have cooled down.

Storing your generator

Caution! Above all, you must not use descaling products to rinse the boiler: they may damage it. Before cleaning or emptying your generator, it is imperative that you leave it to cool for more than 2 hours, to prevent any risk of burns.

- Warning: do not touch the soleplate while still hot.
- Fold the carrying arm down onto the iron until it clicks into position, ensuring that your iron is safely locked onto its housing (depending on model).
- Store the electrical cord in its storage place - **fig.7**.
- Store the steam cord away in its compartment - **fig.8**.
- Leave the iron (and the iron rest) to cool down for 1 hour before storing it away.

A problem with your generator ?

PROBLEMS	CAUSES	SOLUTIONS
The steam generator does not switch on or the iron indicator and ON/OFF indicator do not switch on.	The appliance is not switched on.	Check that your appliance is correctly plugged in and press the illuminated on/off switch.
Water runs out of the holes in the soleplate.	Water has condensed in the pipes because you are using steam for the first time or you have not used it for some time.	Press on the steam control button away from your ironing board until the iron produces steam.
	The soleplate is not hot enough.	Wait for the thermostat light to go out before activating the steam button.
Water streaks appear on the linen.	Your ironing board is saturated with water because it is not suitable for use with a steam generator.	Check that your ironing board is suitable. We recommend that you use a mesh type ironing board.

PROBLEMS	CAUSES	SOLUTIONS
White streaks come through the holes in the soleplate.	Your boiler has a build-up of scale because it has not been rinsed out regularly.	Rinse out the boiler.
Brown streaks come through the holes in the soleplate and stain the linen.	You are using chemical descaling agents or additives in the water for ironing.	Never add this type of product in the water tank or in the boiler (see § "for what water may be used"). Contact an Approved Service Centre.
The soleplate is dirty or brown and may stain the linen.	You are ironing at too high a temperature.	See our recommendations regarding temperature control setting.
	Your linen is not rinsed sufficiently or you have ironed a new garment before washing it.	Ensure linen is rinsed thoroughly to remove any soap deposits or chemicals on new garments which may be sucked up by the iron.
	You are using starch.	Always spray starch on the reverse side of the fabric to be ironed.
There is no steam or there is little steam.	The water tank is empty (red light is flashing).	Fill the tank and press the "OK" button until the indicator goes out.
	The soleplate temperature is set to the maximum.	The generator is working but steam is very hot and dry As a consequence, it is less visible.
Steam escapes from the rinse plug.	The rinse plug has not been tightened correctly.	Tighten the rinse plug correctly.
	The rinse plug seal is damaged.	Contact an Approved Service Centre to order a new rinse plug seal.
	The generator is faulty.	Stop using the generator and contact an Approved Service Centre.
The red "water tank empty" light is flashing.	The water tank is empty.	Press the "OK" button on the control panel until the warning light goes out.
Steam or water escapes under the appliance.	The generator is faulty.	Stop using the generator and contact an Approved Service Centre.
While ironing your steam generator can make a loud electric pump noise.	This is normal and is the pump injecting water into the boiler, or the steam valve opening.	If necessary refill your water tank (see page 3 for filling the water tank).
The "anti calc" indicator is flashing.	Your generator requires descaling .	The next time you use your iron, press and hold the "OK" button for a few seconds on the control panel to turn off the orange "anti-scale" light.

Environment protection first !

- ① Your appliance contains valuable materials which can be recovered or recycled.
- ➡ Leave it at a civic waste disposal centre.



If you have any problems or queries please call our Customer Relations team first for expert help and advice: 0845 602 1454 - UK / (01) 677 4003 - ROI
or consult our website - www.tefal.co.uk

Wichtige Sicherheitshinweise

- Lesen Sie diese Gebrauchsanleitung vor dem ersten Einsatz ihres Gerätes sorgfältig durch: eine unsachgemäße Handhabung entbindet den Hersteller von jeglicher Haftung und die Garantie erlischt.
 - Um Ihre Sicherheit zu gewährleisten entspricht dieses Gerät den anwendbaren Normen und Bestimmungen (Bestimmungen über Niederspannung, elektromagnetische Verträglichkeit, Materialien in Kontakt mit Lebensmitteln, Umweltverträglichkeit ...).
 - Bei dem Dampfgenerator handelt es sich um ein elektrisches Gerät: es darf nur unter normalen Nutzungsbedingungen betrieben werden. Dieses Gerät ist ausschließlich für den Hausgebrauch bestimmt.
 - Ihr Generator ist mit 2 Sicherheitssystemen ausgerüstet:
 - einem Sicherheitsventil als Schutz gegen Überdruck. Bei einem Defekt tritt aus dem Verschluss Dampf aus.
 - einer Thermosicherung, um einer Überhitzung vorzubeugen.
 - Schließen Sie Ihren Dampfgenerator stets:
 - an ein Stromnetz an, dessen Spannung zwischen 220 und 240 V beträgt. Ein fehlerhafter Anschluss kann zu irreparablen Schäden am Dampfgenerator führen und setzt die Garantie außer Kraft.
 - an eine geerdete Steckdose an.
 Falls Sie ein Verlängerungskabel verwenden, vergewissern Sie sich, dass es sich um ein zweipoliges Kabel mit 16A-Erdung handelt. Das Verlängerungskabel muss so verlegt werden, dass niemand darüber stolpern kann.
 - Ziehen Sie das Kabel komplett aus der Kabelaufwicklung bevor Sie das Gerät an eine geerdete Steckdose anschließen.
 - Falls das Netzkabel oder das Bügeleisenkabel beschädigt sind, müssen diese, um jegliche Gefahr zu vermeiden, unbedingt von einem autorisierten Tefal Service-Center ersetzt werden .
 - Das Gerät nicht durch Ziehen am Netzkabel vom Stromkreislauf trennen und legen oder ziehen Sie das Netzkabel nicht über scharfe Kanten.
- Ziehen Sie stets den Netzstecker des Dampfgenerators:
- vor dem Füllen des Dampfbehälters oder Ausspülen des Druckbehälters,
 - vor dem Reinigen des Generators,
 - nach jedem Gebrauch.
 - Lassen Sie das Gerät vor dem Reinigen abkühlen.
 - Das Gerät darf nur auf stabilen Unterlagen benutzt und abgestellt werden. Wenn Sie das Bügeleisen auf die Ablage stellen, sollten Sie sich versichern, dass die Fläche, auf die abgestellt wird, stabil ist.
 - Überlassen Sie niemals unbeaufsichtigten Kindern oder Personen das Gerät, wenn deren physische oder sensorische Fähigkeiten oder Mangel an Erfahrung und

Wissen sie am sicheren Gebrauch hindern. Sie müssen stets überwacht werden und zuvor unterwiesen sein.

- Kinder müssen beaufsichtigt werden, damit sie nicht mit dem Gerät spielen.
- Das Gerät darf von Kindern ab 8 Jahren und Personen, deren körperliche oder geistige Unversehrtheit oder deren Wahrnehmungsfähigkeit eingeschränkt ist, oder Personen mit mangelnden Kenntnissen und Erfahrungen benutzt werden, sofern sie beaufsichtigt werden oder eine Einweisung in den sicheren Gebrauch des Geräts erhalten haben und die damit verbundenen Risiken verstehen. Kindern sollte das Spielen mit dem Gerät untersagt werden. Kinder dürfen das Gerät ohne Aufsicht nicht reinigen oder warten.

Das Bügeleisen und das Netzkabel sind außerhalb der Reichweite von Kindern zu halten, wenn das Gerät eingeschaltet ist oder gerade abkühlt.

- Die Oberflächentemperaturen können hoch sein, während das Gerät in Betrieb ist. Dies kann zu Verbrennungen führen. Berühren Sie die heißen Oberflächen des Geräts (zugängliche Metallteile und Kunststoffteile in der Nähe der Metallteile) nicht.

- Lassen Sie den Generator niemals unbeaufsichtigt:
 - wenn er an den Stromkreislauf angeschlossen ist,
 - bis er abgekühlt ist.

- Die Sohle und die Abstellfläche des Bügelautomaten erreicht sehr hohe Temperaturen, was zu Verbrennungen führen kann: Nicht berühren!

Lassen Sie die Netzkabel niemals mit der Sohle des Bügelautomaten in Berührung kommen.

- Ihr Gerät gibt Dampf ab, der Verbrennungen verursachen kann. Gehen Sie vorsichtig mit Ihrem Bügeleisen um, vor allem bei Verwendung der Vertikaldampf-Funktion. Richten Sie den Dampf niemals auf Personen oder Tiere.

- Bevor Sie den Kollektor spülen, bitte darauf achten, dass der Generator mindestens 2 Stunden abgekühlt hat und vom Stromnetz abgeschaltet wurde, bevor Sie den Kollektor aufschrauben.

- Sollten Sie den Kollektor verlieren oder beschädigen, diesen bitte nur durch eine autorisierte Kundendienst-Werkstatt ersetzen lassen.

- Tauchen Sie Ihren Dampfgenerator nie in Wasser oder in eine andere Flüssigkeit. Halten Sie ihn nie unter den Wasserhahn.

- Falls das Gerät heruntergefallen ist und dabei sichtbare Schäden davongetragen hat, Wasser verliert oder Betriebsstörungen auftreten, darf es nicht mehr benutzt werden. Nehmen Sie das Gerät nie selbst auseinander, sondern lassen Sie es, um jegliche Gefahr zu vermeiden, in einem autorisierten Tefal Service-Center nachsehen.

BITTE BEWAHREN SIE DIESE BEDIENUNGSANLEITUNG AUF

Beschreibung

- | | |
|---|---|
| <ol style="list-style-type: none"> 1. Dampftaste 2. Temperaturwahlschalter für das Bügeleisen 3. Temperaturkontrollleuchte des Bügeleisens 4. Bügeleisenablage 5. Kabelstaufach 6. Netzkabel 7. Wasserbehälter 8. Boiler zur Dampferzeugung (im Inneren des Gehäuses) 9. Dampfkabel 10. Aufbewahrungsfach des Dampfkabels | <ol style="list-style-type: none"> 11. Verschlusskappe des Boilers / Verschlusschraube des Boilers 12. Bedienungsfeld <ol style="list-style-type: none"> a - Wiedereinschalttaste "OK" b - "Dampfgenerator betriebsbereit" Kontrollleuchte c - "Wasserbehälter leer" Kontrollleuchte d - "Anti-Kalk" Kontrollleuchte e - Beleuchteter Ein-/Ausschalter 13. Haltebügel zum Fixieren des Bügeleisens auf dem Dampfgenerator (je nach Modell) |
|---|---|

System zum Fixieren des Bügeleisens auf dem Dampfgenerator - "Lock - System" (je nach Modell)

- Ihr Dampfgenerator ist mit einem Verriegelungsbügel für das Eisen auf dem Gehäuse ausgestattet, um den Transport und das Abstellen zu erleichtern:
 - Verriegelung - **Abb.1.**
 - Entriegelung - **Abb.2.**
- Transport Ihres Dampfgenerators am Griff des Bügelautomaten:
 - stellen Sie das Bügeleisen auf die Bügeleisenablage des Dampfgenerators, und klappen Sie den Haltebügel über das Bügeleisen. Die Verriegelung muss hörbar einrasten - **Abb.1.**
 - nehmen Sie das Bügeleisen am Griff hoch und transportieren Sie den Dampfgenerator auf diese Weise - **Abb.3.**

Vorbereitung

Welches Wasser verwenden ?

• Leitungswasser:

Ihr Gerät wurde für den Betrieb mit Leitungswasser entwickelt. Wenn Ihr Wasser sehr kalkhaltig ist, mischen Sie 50% Leitungswasser mit 50% destilliertem Wasser aus dem Handel.

In einigen Küstenregionen kann der Salzgehalt Ihres Wassers hoch sein. Verwenden Sie in diesem Fall nur destilliertes Wasser.

• Enthärter:

Es gibt mehrere Arten von Enthärtern und das Wasser der meisten kann in Ihrer Dampfbügelstation verwendet werden. Einige Enthärter und vor allem diejenigen, die chemische Produkte wie Salz verwenden, können jedoch weiße oder braune Spuren verursachen. Dies ist vor allem bei Tischwasserfiltern der Fall.

Wenn Sie diese Art von Problem haben, empfehlen wir Ihnen, herkömmliches Leitungswasser oder Wasser aus der Flasche zu verwenden. Wenn das Wasser ausgetauscht ist, sind mehrere Anwendungen erforderlich, um das Problem zu lösen. Es wird empfohlen, die Dampffunktion das erste Mal auf Wäsche zu verwenden, die entsorgt werden kann, um zu vermeiden, dass Ihre Kleidung beschädigt wird.

• Beachten Sie:

Verwenden Sie niemals Regenwasser, Wasser, das Zusatzstoffe enthält (wie Stärke, Parfüm), oder Wasser aus Haushaltsgeräten. Solche Zusatzstoffe können die Eigenschaften des Dampfes beeinflussen und bei hoher Temperatur in der Dampfkammer Ablagerungen verursachen, die zu Flecken auf Ihrer Wäsche führen können.

Befüllen des Wasserbehälters

- Stellen Sie den Dampfgenerator auf eine stabile, waagerechte Fläche, die hitzeunempfindlich ist.
- Vergewissern Sie sich, dass Ihr Gerät ausgesteckt ist und machen Sie die Klappe des Wasserbehälters auf.
- Füllen Sie den Behälter mit Wasser - **Abb.4.** Dabei nicht die "MAX" Anzeige überschreiten.

Inbetriebnahme Ihres Dampfgenerators

- Wickeln Sie das Netzkabel sowie das Dampfkabel vollständig ab.
- Klappen Sie den Feststellbügel des Bügeleisens nach vorne, um die Sperre zu entriegeln (je nach Modell).
- Schliessen Sie das Gerät an eine geerdete Steckdose an.
- Schalten Sie den beleuchteten Ein-/Ausschalter an. Er leuchtet und der Boiler heizt sich auf: die grüne Kontrollleuchte (befindet sich vorne auf dem Bedienfeld) blinkt nach dem Einschalten - **fig.14-15.** Sobald das grüne Licht konstant aufleuchtet, ist Ihr Gerät zum Dampfbügeln bereit (nach ca. zwei Minuten).
- Bei regelmäßiger Benutzung pumpt die elektrische Pumpe Ihres Dampfgenerators nach ca. einer Minute Wasser in den Wasserbehälter. Bei diesem Vorgang ist ein Geräusch zu hören, das durchaus normal ist.

Bei der ersten Benutzung kann es zu einer unschädlichen Rauch- und Geruchsbildung kommen. Dies hat keinerlei Folgen für die Benutzung des Geräts und hört schnell wieder auf.



Benutzung

Dampfbügeln

- Stellen Sie den Temperaturregler am Bügeleisen auf die Temperatur des zu bügelnden Stoffes ein (siehe untenstehende Tabelle).
- Die Kontrollleuchte des Bügeleisens leuchtet auf. **Achtung !: Zu Beginn des Bügelns und wenn Sie die Temperatur während des Bügelns verringern, ist das Gerät bereit, wenn die Kontrollleuchte erlischt und die grüne Leuchte am Bedienteil konstant leuchtet. Wenn Sie die Temperatur des Bügeleisens während des Bügelns erhöhen, können Sie sofort bügeln. Achten Sie jedoch darauf, den Dampfausstoß erst zu erhöhen.**
- Während Sie bügeln, leuchtet die Leuchtanzeige auf dem Bügeleisen je nach Heizbedarf auf und erlischt wieder, ohne dass dies irgendwelchen Einfluss auf die Verwendung hätte.
- Zur Dampfproduktion drücken Sie die unter dem Bügeleisengriff befindliche Dampftaste - **Abb.5**. Die Dampfproduktion wird durch Loslassen der Taste unterbrochen.
- Sollten Sie Sprühstärke verwenden, so bringen Sie diese nur auf der nicht zu bügelnden Seite der Textilie auf.

Stellen Sie den Dampfgenerator nicht auf eine metallische Ablage, da die Sohle beschädigt werden könnte, sondern auf die Ablage des Gehäuses: Sie ist mit Antigleitschienen ausgestattet und wurde so konzipiert, dass sie hohen Temperaturen standhält.

Temperatur einstellen

STELLEN SIE DEN TEMPERATURSCHALTER DES BÜGELEISENS UND DES BOILERS AUF DIE ZU BÜGELNDE GEWEBEART EIN		
GEWEBEART	Einstellung des temperaturschalters	
Synthetik, Seide (polyester, Acetat, Acryl, Polyamid)	●	
Wolle, Viskose	● ●	
Leinen, Baumwolle	● ● ●	

Bei der ersten Benutzung oder, wenn Sie die Dampftaste einige Minuten nicht benutzt haben, betätigen Sie mehrmals hintereinander die Dampftaste fern von der Bügelwäsche. Dadurch lässt sich das kalte Wasser aus dem Dampfkreislauf entfernen.

• Einstellen des Temperaturschalters:

- Bügeln Sie zuerst die Stoffe, die eine niedrige Temperatur erfordern (●) und zum Schluss diejenigen, die eine hohe Temperatur benötigen (●●● oder Max).
- Wenn Sie Mischgewebe bügeln, stellen Sie die Bügeltemperatur auf die empfindlichste Faser ein.

Trockenbügeln

- Nicht die Dampftaste unter dem Griff des Dampfgenerators betätigen.

Vertikales Aufdämpfen

Tipp: Außer bei Leinen und Baumwolle ist immer darauf zu achten, dass die Sohle beim Glätten einige Zentimeter vom Stoff weg gehalten wird, um ihn nicht zu versengen.

- Stellen Sie den Temperaturregler des Bügeleisens auf Maximalposition.
- Hängen Sie das Kleidungsstück auf einen Bügel, und straffen Sie es mit der Hand. **Da der austretende Dampf sehr heiß ist, dürfen Sie ein Kleidungsstück niemals an einer Person, sondern nur auf einem Bügel hängend, glätten.**
- Halten Sie das Bügeleisen senkrecht, leicht nach vorne geneigt, drücken Sie mehrmals auf die Dampftaste (unter dem Griff des Bügelautomaten) - **Abb.5**. und führen Sie eine Auf- und Abwärtsbewegung aus - **Abb.6**.

Befüllen des Behälters während der Benutzung

- Wenn die rote Kontrollleuchte "Wassertank leer" blinkt, haben Sie keinen Dampf mehr. - **Abb.16**.
- Schalten Sie die Dampfzentrale aus, stecken Sie sie dann aus und machen Sie die Klappe des Wasserbehälters auf.
- Stecken Sie die Dampfzentrale aus und machen Sie die Klappe des Wasserbehälters auf.
- Füllen Sie den Behälter mit Wasser - **Abb.4**. Dabei nicht die "MAX" Anzeige überschreiten.
- Stecken Sie den Dampfgenerator wieder an, schalten Sie ihn dann wieder ein. **Abb.17**.

Vergewissern Sie sich vor dem Reinigen Ihres Dampfgenerators, dass das Netzkabel gezogen und das Gerät abgekühlt ist.

Instandhaltung und Reinigung

Reinigung Ihres Dampfgenerators

- Verwenden Sie weder ein Reinigungsmittel noch einen Entkalker für die Sohle oder den Boiler.
- Halten Sie den Bügelautomaten bzw. das Gehäuse nie unter fließendes Wasser.
- Entleeren Sie den Wasserbehälter und spülen Sie ihn aus.
- Reinigen Sie die Sohle regelmäßig mit einem feuchten, **nichtmetallischen Schwamm**.
- Reinigen Sie die Kunststoffteile des Geräts von Zeit zu Zeit mit einem weichen, angefeuchteten Tuch.

Spülen des Boilers (etwa einmal pro Monat)

Verwenden Sie zum Reinigen des Druckbehälters keinen Entkalker, da der Behälter beschädigt werden könnte. Vor dem Spülen des Boilers muss dieser mindestens 2 Stunden lang abkühlen, um jedes Verbrennungsrisiko auszuschließen.

- **Achtung** : Um die Lebensdauer Ihres Dampfgenerators zu verlängern und um Kalkablagerungen zu vermeiden, müssen Sie den Druckbehälter unbedingt jeweils nach 10 Anwendungen ausspülen (H) (etwa einmal pro Monat) - **Abb.9**.
- **Vergewissern Sie sich, dass der Dampfgenerator seit mindestens 2 Stunden abgekühlt und das Netzkabel gezogen ist.**
- Stellen Sie den Dampfgenerator auf den Rand des Spülbeckens und das Bügeleisen daneben.
- Schrauben Sie die Verschlusskappe des Boilers eine Viertelumdrehung nach links - **Abb.10**.
- Schrauben Sie den Verschluss mit Hilfe eines Geldstücks vorsichtig vom Druckbehälter ab - **Abb.11**.
- Halten Sie den Generator in einer nach oben geneigten Position und füllen Sie mit einer Kanne 1/4 Liter Leitungswasser in den Boiler - **Abb.12**.
- Schütteln Sie den Dampfgenerator einige Male und entleeren Sie ihn - **Abb.13**.
Für ein optimales Reinigungsergebnis empfehlen wir, diesen Vorgang zweimal durchzuführen.
- Schrauben Sie den Verschluss wieder auf den Boiler und ziehen Sie ihn mit Hilfe einer Münze fest an.
- Setzen Sie die Verschlusskappe des Boilers wieder auf die Verschlusschraube.
- **Drücken Sie bei der nächsten Benutzung des Geräts die „OK“ Taste, um das orange Anzeigelämpchen auszuschalten** - **Abb.17**.

Aufbewahrung Ihres Dampfgenerators

- Schalten Sie das Gerät aus und ziehen Sie den Netzstecker aus der Steckdose.
- Klappen Sie den Feststellbügel über das Bügeleisen und lassen Sie ihn einrasten; auf diese Weise wird Ihr Bügeleisen sicher in seinem Fach blockiert (je nach Modell).
- Verstauen Sie den Netzstecker im Kabelstaufach - **Abb.7**.
- Verstauen Sie das Dampfkabel in seinem Fach - **Abb.8**.
- Lassen Sie den Dampfgenerator abkühlen, wenn Sie ihn in einem Wandschrank oder auf engem Raum wegstellen.

Ein Problem mit Ihrem Dampfgenerator

PROBLEM	Mögliche Ursachen	Ratschläge
Die Kontrollleuchten des Generators leuchten nicht auf. Die Temperaturkontrollleuchte des Bügeleisens und der beleuchtete Ein-/Ausschalter leuchten nicht auf.	Das Gerät ist nicht angeschaltet.	Prüfen Sie, ob das Gerät korrekt an den Stromkreislauf angeschlossen ist und drücken Sie den beleuchteten Ein-/Ausschalter (befindet sich seitlich am Dampfgenerator).
Aus den Öffnungen in der Sohle fließt Wasser.	Das Wasser kondensiert in der Leitung, da Sie zum ersten Mal mit Dampf bügeln oder die Dampffunktion seit einiger Zeit nicht mehr benutzt wurde.	Betätigen Sie die Dampftaste fern von Ihrer Bügelwäsche bis Dampf heraustritt.

PROBLEM	Mögliche Ursachen	Ratschläge
Aus den Öffnungen in der Sohle fließt Wasser.	Sie haben die Dampftaste betätigt, bevor das Bügeleisen heiß war.	Senken Sie die Dampfmenge, wenn Sie bei niedriger Temperatur bügeln. Betätigen Sie die Dampftaste erst, nachdem sich die Kontrollleuchte des Bügelautomaten ausgeschaltet hat.
Wasserstreifen erscheinen auf der Wäsche.	Ihr Bügeltisch ist mit Wasser durchtränkt, weil Ihr Bügeltisch nicht für einen Generator geeignet ist.	Überprüfen Sie, ob Ihr Bügeltisch geeignet ist (rostschutzsicherer Bügeltisch, der Kondensation verhindert).
Weiß oder bräunlich gefärbtes Wasser läuft aus den Dampföchern.	In Ihrem Boiler lagert sich Kalk ab, weil er nicht regelmäßig gereinigt wird.	Spülen Sie den Boiler.
Aus den Öffnungen in der Sohle fließt eine bräunliche Flüssigkeit, die Flecken auf der Wäsche hinterläßt.	Sie verwenden chemische Entkalkungsmittel oder Zusatzstoffe im Bügelwasser.	Geben Sie kein derartiges Produkt in den Wasserbehälter (siehe Seite 10: Welches Wasser verwenden?). Wenden Sie sich an eine zugelassene Kundendienststelle.
Die Sohle des Bügelautomaten ist verschmutzt oder braun: Sie kann Flecken auf der Wäsche hinterlassen.	Sie bügeln mit zu hoher Temperatur.	Beachten Sie unsere Hinweise zur Bügeltemperatur.
	Ihre Wäsche wurde nicht ausreichend gespült oder Sie haben ein neues Kleidungsstück gebügelt, ohne es vorher zu waschen.	Vergewissern Sie sich, dass Ihre Wäsche ausreichend gespült wurde, so dass auch Seifenreste oder chemische Produktreste entfernt wurden.
	Sie benutzen Stärke.	Sprühen Sie die Stärke nur auf die Rückseite der zu bügelnden Fläche.
Es kommt kein oder nur wenig Dampf.	Rote "Wassertank"-Kontrollleuchte blinkt -	Drücken Sie zum Neustart die „OK“ Taste auf dem Bedienfeld, bis das Anzeigelämpchen ausgeht.
	Die Temperatur der Bügelsohle ist auf die maximale Heizstufe eingestellt.	Der Generator arbeitet, aber der Dampf ist sehr heiß und trocken. Der Dampf ist daher kaum sichtbar.
Die rote Kontrollleuchte "Wassertank leer" blinkt	Sie haben nicht die "OK" Taste gedrückt.	Füllen Sie den Wasserbehälter auf und Drücken Sie zum Neustart auf die Taste "OK" auf dem Bedienfeld, bis die Kontrollleuchte erlischt.
Aus dem Verschluss des Druckbehälters strömt Dampf aus.	Der Verschluss ist nicht richtig festgeschraubt.	Schrauben Sie den Verschluss fest.
	Die Dichtung des Verschlusses ist beschädigt.	Treten Sie mit einem anerkannten Kundendienstzentrum in Kontakt und bestellen Sie eine Ersatzdichtung.
Unten am Gerät strömt Dampf oder Wasser aus.	Das Gerät ist defekt.	Verwenden Sie den Generator nicht mehr und wenden Sie sich an eine zugelassene Kundendienststelle.
Der Dampfgenerator macht während des Bügelns ein beträchtliches elektrisches Pumpgeräusch.	Das Geräusch ist normal. Ihr Wasserbehälter ist leer.	Füllen Sie Ihren Wasserbehälter wieder auf (siehe Seite 10: Befüllen des Wasserbehälters).
Die "Antikalk"-Kontrollleuchte blinkt.	Sie haben die „OK“ Taste zum erneuten Betrieb nicht gedrückt.	Drücken Sie zum Neustart auf die Taste "OK" auf dem Bedienfeld, bis die Kontrollleuchte erlischt.

Nehmen Sie Ihren Dampfgenerator niemals selbst auseinander. Bringen Sie ihn immer zu einer autorisierten Servicestelle.

Denken Sie an den Schutz Ihrer Umwelt !

- ① Ihr Gerät enthält wertvolle Rohstoffe, die wieder verwertet werden können.
- ➔ Entsorgen Sie Ihr Gerät deshalb umweltgerecht bei einer Sammelstelle Ihrer Stadt oder Gemeinde.



Recommandations importantes

Consignes de sécurité

- Lisez attentivement le mode d'emploi avant la première utilisation de votre appareil : une utilisation non conforme au mode d'emploi dégraderait la marque de toute responsabilité.
- Pour votre sécurité, cet appareil est conforme aux normes et réglementations applicables (Directives Basse Tension, Compatibilité Electromagnétique, Environnement ...).
- Votre centrale vapeur est un appareil électrique : il doit être utilisé dans des conditions normales d'utilisation. Il est prévu pour un usage domestique uniquement.
- Il est équipé de 2 systèmes de sécurité :
 - une soupape évitant toute surpression, qui en cas de dysfonctionnement de l'appareil, laisse échapper le surplus de vapeur,
 - un fusible thermique pour éviter toute surchauffe.
- Branchez toujours votre centrale vapeur :
 - sur une installation électrique dont la tension est comprise entre 220 et 240 V.
 - sur une prise électrique de type «terre».
 Toute erreur de branchement peut causer un dommage irréversible et annule la garantie.
- Si vous utilisez une rallonge, vérifiez que la prise est bien de type bipolaire 16A avec conducteur de terre.
- Déroulez complètement le cordon électrique avant de le brancher sur une prise électrique de type terre.
- Si le cordon d'alimentation électrique ou le cordon vapeur est endommagé, il doit être impérativement remplacé par un Centre Service Agréé afin d'éviter un danger.
- Ne débranchez pas l'appareil en tirant sur le cordon. Débranchez toujours votre appareil :
 - avant de remplir le réservoir ou de rincer la chaudière,
 - avant de le nettoyer,
 - après chaque utilisation.
- L'appareil doit être utilisé et posé sur une surface stable ne craignant pas la chaleur. Lorsque vous posez le fer sur le repose-fer, assurez-vous que la surface sur laquelle vous le reposez est stable.
- Cet appareil n'est pas prévu pour être utilisé par des personnes (y compris les enfants) dont les capacités physiques, sensorielles ou mentales sont réduites, ou des personnes dénuées d'expérience ou de connaissance, sauf si elles ont pu bénéficier, par l'intermédiaire d'une personne responsable de leur sécurité, d'une surveillance ou d'instructions préalables concernant l'utilisation de l'appareil.
- Il convient de surveiller les enfants pour s'assurer qu'ils ne jouent pas avec l'appareil.
- Cet appareil peut être utilisé par des enfants âgés de 8 ans et plus et les personnes manquant d'expérience et de connaissances ou dont les capacités physiques, sensorielles ou mentales sont réduites, si elles ont été formées et encadrées quant à l'utilisation de l'appareil d'une manière sûre et connaissent les risques encourus. Les enfants ne doivent pas jouer avec l'appareil. Le nettoyage et l'entretien par l'utilisateur ne doit pas être fait par des enfants à moins qu'ils ne soient âgés de 8 et plus et supervisés. Tenir l'appareil et son cordon hors de la portée des enfants de moins de 8 ans.
- La température des surfaces peut être élevée lorsque l'appareil fonctionne, ce qui peut provoquer des brûlures. Ne touchez pas les surfaces chaudes de l'appareil (parties métalliques accessibles et parties plastiques à proximité des parties métalliques).
- Ne laissez jamais l'appareil sans surveillance :
 - lorsqu'il est raccordé à l'alimentation électrique,
 - tant qu'il n'a pas refroidi environ 1 heure.
- La semelle de votre fer et la plaque repose-fer du boîtier peuvent atteindre des températures très élevées, et peuvent occasionner des brûlures : ne les touchez pas. Ne touchez jamais les cordons électriques avec la semelle du fer à repasser.
- Votre appareil émet de la vapeur qui peut occasionner des brûlures. Manipulez le fer avec précaution, surtout en repassage vertical. Ne dirigez jamais la vapeur sur des personnes ou des animaux.
- Avant de vidanger la chaudière, attendez toujours que la centrale vapeur soit froide et débranchée depuis plus de 2 heures pour dévisser le bouchon de vidange.
- Lors du rinçage de la chaudière, ne la remplissez jamais directement sous le robinet.
- Si vous perdez ou abîmez le bouchon de vidange, faites-le remplacer dans un Centre Service Agréé.
- Ne plongez jamais votre centrale vapeur dans l'eau ou tout autre liquide. Ne la passez jamais sous l'eau du robinet.
- L'appareil ne doit pas être utilisé s'il a chuté, s'il présente des dommages apparents, s'il fuit ou présente des anomalies de fonctionnement. Ne démontez jamais votre appareil : faites-le examiner dans un Centre Service Agréé, afin d'éviter un danger.

MERCI DE CONSERVER CE MODE D'EMPLOI

Description

- | | |
|--|---|
| <ol style="list-style-type: none"> 1. Commande vapeur 2. Bouton de réglage de température du fer 3. Voyant du fer 4. Plaque repose-fer 5. Compartiment de rangement du cordon électrique 6. Cordon électrique 7. Réservoir 1,6 l 8. Chaudière (à l'intérieur du boîtier) 9. Cordon vapeur 10. Compartiment de rangement du cordon vapeur | <ol style="list-style-type: none"> 11. Cache du bouchon de vidange / Bouchon de vidange 12. Tableau de bord <ol style="list-style-type: none"> a. - Touche "OK" b. - Voyant "vapeur prête" c. - Voyant "réservoir vide" d. - Voyant "vidange de la chaudière" e. - Interrupteur lumineux Marche/Arrêt 13. Lock-System (selon modèle) |
|--|---|

_____ Système de verrouillage du fer sur le socle - Lock System (selon modèle)

- Votre centrale vapeur est équipée d'un arceau de maintien du fer sur le boîtier avec verrouillage (selon modèle) pour faciliter le transport et le rangement :
 - Verrouillage - **fig. 1**
 - Déverrouillage - **fig. 2**
- Pour transporter votre centrale vapeur par la poignée du fer :
 - Posez le fer sur la plaque repose-fer de la centrale vapeur et rabattez l'arceau de maintien sur le fer jusqu'à l'enclenchement du verrouillage (identifié par un « clic ») - **fig. 1**
 - Saisissez le fer par la poignée pour transporter votre centrale vapeur - **fig. 3**

Préparation

Quelle eau utiliser ?

• L'eau du robinet :

Votre appareil a été conçu pour fonctionner avec l'eau du robinet. Si votre eau est très calcaire, mélangez 50 % d'eau du robinet et 50 % d'eau déminéralisée du commerce.

Dans certaines régions de bord de mer, la teneur en sel de votre eau peut être élevée. Dans ce cas, utilisez exclusivement de l'eau déminéralisée.

• Adoucisseur :

Il y a plusieurs types d'adoucisseurs et l'eau de la plupart d'entre eux peut être utilisée dans le générateur. Cependant, certains adoucisseurs et particulièrement ceux qui utilisent des produits chimiques comme le sel, peuvent provoquer des coulures blanches ou brunes, c'est notamment le cas des carafes filtrantes. Si vous rencontrez ce type de problème, nous vous recommandons d'essayer d'utiliser de l'eau du robinet non traitée ou de l'eau en bouteille.

Une fois l'eau changée, plusieurs utilisations seront nécessaires pour résoudre le problème. Il est recommandé d'essayer la fonction vapeur pour la première fois sur un linge usé qui peut être jeté, afin d'éviter d'endommager vos vêtements.

Souvenez-vous :

N'utilisez jamais d'eau de pluie ni d'eau contenant des additifs (comme l'amidon, le parfum ou l'eau des appareils ménagers). De tels additifs peuvent affecter les propriétés de la vapeur et à haute température, former des dépôts dans la chambre à vapeur, susceptibles de tacher votre linge.

_____ Remplissez le réservoir

- Placez la centrale vapeur sur un emplacement stable et horizontal ne craignant pas la chaleur.
- Vérifiez que votre appareil est débranché et ouvrez le volet du réservoir.
- Utilisez une carafe d'eau, remplissez-la de 1,6 l d'eau maximum et remplissez le réservoir en prenant soin de ne pas dépasser le niveau "Max" - **fig. 4.**

Mettez la centrale vapeur en marche

- Déroulez complètement le cordon électrique et sortez le cordon vapeur de son logement.
- Rabattez l'arceau de verrouillage du fer sur l'avant pour débloquer le cran de sûreté (selon modèle).
- Branchez votre centrale vapeur sur une prise électrique de type «terre».
- Appuyez sur l'interrupteur lumineux marche/arrêt. Il s'allume et la chaudière chauffe : le voyant vert situé sur le tableau de bord clignote - **fig. 14-15.**
Quand le voyant vert reste allumé (après 2 minutes environ), la vapeur est prête.
- Après une minute environ, et régulièrement à l'usage, la pompe électrique équipant votre appareil injecte de l'eau dans la chaudière. Cela génère un bruit qui est normal.

Durant la première utilisation, il peut se produire un dégagement de fumée et une odeur sans nocivité. Ce phénomène sans conséquence sur l'utilisation de l'appareil disparaîtra rapidement.

Utilisation



Repassez à la vapeur

- Placez le bouton de réglage de température du fer sur le type de tissu à repasser (voir tableau ci-dessous).
- Le voyant du fer s'allume. **Attention : au démarrage de la séance et lorsque vous réduisez la température en cours de séance, l'appareil est prêt lorsque le voyant du fer s'éteint et que le voyant vert situé sur le tableau de bord se fixe.**
En cours de séance, lorsque vous augmentez la température du fer, vous pouvez repasser immédiatement.
- Pendant le repassage, le voyant situé sur le fer s'allume et s'éteint selon les besoins de chauffe, sans incidence sur l'utilisation.
- Pour obtenir de la vapeur, appuyez sur la commande vapeur située sous la poignée du fer - fig. 5. La vapeur s'arrête en relâchant la commande.
- Si vous utilisez de l'amidon, pulvérisez-le à l'envers de la face à repasser.

Ne posez jamais le fer sur un repose-fer métallique, ce qui pourrait l'abîmer mais plutôt sur la plaque repose-fer du boîtier : elle est équipée de patins anti-dérapants et a été conçue pour résister à des températures élevées.

FR

Réglez la température

RÉGLAGE TEMPÉRATURE ET DÉBIT VAPEUR EN FONCTION DU TYPE DE TISSU À REPASSER :		
TYPE DE TISSUS	Réglage du bouton de température	
Synthétiques, soie (polyester, acetate, acrylique, polyamide)	●	
Laine, viscose	● ●	
Lin, coton	● ● ●	

Lors de la première utilisation ou si vous n'avez pas utilisé la vapeur depuis quelques minutes : appuyez plusieurs fois de suite sur la commande vapeur (fig.5) en dehors de votre linge. Cela permettra d'éliminer l'eau froide du circuit de vapeur.

• Réglage du bouton de température du fer :

- Commencez d'abord par les tissus qui se repassent à basse température et terminez par ceux qui supportent une température plus élevée (●●● ou Max).
- Si vous repassez des tissus en fibres mélangées, réglez la température de repassage sur la fibre la plus fragile.

Repassez à sec

- N'appuyez pas sur la commande vapeur.

Défroissez verticalement

Pour les tissus autres que le lin ou le coton, maintenez le fer à quelques centimètres afin de ne pas brûler le tissu.

- Réglez le bouton de température du fer sur la position maxi.
- Suspendez le vêtement sur un cintre et tendez légèrement le tissu d'une main. **La vapeur produite étant très chaude, ne défroissez jamais un vêtement sur une personne, mais toujours sur un cintre.**
- Appuyez sur la commande vapeur - fig. 5 par intermittence en effectuant un mouvement de haut en bas - fig. 6.

Remplissez le réservoir en cours d'utilisation

- Quand le voyant "réservoir vide" clignote - fig. 16, vous n'avez plus de vapeur. Le réservoir d'eau est vide.
- Eteignez puis débranchez la centrale vapeur et ouvrez le volet du réservoir.
- Utilisez une carafe d'eau, remplissez-la de 1,6 l d'eau maximum et remplissez le réservoir en prenant soin de ne pas dépasser le niveau "Max" du réservoir - fig. 4.
- Rebranchez puis rallumez la centrale vapeur - fig. 17.

Entretien et nettoyage

Nettoyez votre centrale vapeur

- N'utilisez aucun produit d'entretien ou de détartrage pour nettoyer la semelle ou le boîtier.
- Ne passez jamais le fer ou son boîtier sous l'eau du robinet.
- Nettoyez régulièrement la semelle avec **une éponge non métallique**.
- Nettoyez de temps en temps les parties plastiques à l'aide d'un chiffon doux légèrement humide.

Rincez la chaudière (une fois par mois)

Surtout, n'utilisez pas de produits détartrants pour rincer la chaudière : ils pourraient l'endommager. Avant de procéder à la vidange de votre centrale vapeur, il est impératif de la laisser refroidir pendant plus de 2 heures, pour éviter tout risque de brûlure.

- Pour prolonger l'efficacité de votre chaudière et éviter les rejets de tartre, votre centrale vapeur est équipée d'un voyant orange "vidange de la chaudière" qui clignote sur le tableau de bord au bout d'environ 10 utilisations - **fig. 9**.
- Si le voyant orange "vidange de la chaudière" clignote, vous pouvez continuer votre séance de repassage normalement, mais pensez à rincer votre chaudière avant la prochaine utilisation.
- **Vérifiez que la centrale vapeur est froide et débranchée depuis plus de 2 heures.**
- Placez la centrale vapeur sur le rebord de votre évier, et le fer à côté sur son talon.
- Dévissez le cache du bouchon de vidange en faisant 1/4 de tour vers la gauche - **fig. 10**.
- A l'aide d'une pièce de monnaie, dévissez doucement le bouchon de vidange de la chaudière - **fig. 11**.
- Maintenez la centrale vapeur en position inclinée, et avec une carafe, remplissez la chaudière d'1/4 de litre d'eau du robinet - **fig. 12**.
- Remuez le boîtier quelques instants puis videz le complètement au-dessus de votre évier - **fig. 13**.
Nous vous conseillons de renouveler cette opération une deuxième fois pour obtenir un bon résultat.
- Revissez et serrez le bouchon de vidange de la chaudière avec la pièce de monnaie.
- Remettez le cache du bouchon de vidange en place.

- **Lors de la prochaine utilisation, appuyez sur la touche "OK" pour éteindre le voyant orange - fig. 17.**

Rangez la centrale vapeur

- Posez le fer sur la plaque repose-fer de la centrale vapeur.
- Rabattez l'arceau de maintien sur le fer jusqu'au "clic" de verrouillage, votre fer sera ainsi bloqué en toute sécurité sur son boîtier (selon modèle).
- Rangez le cordon électrique dans son logement - **fig. 7**.
- Rangez le cordon vapeur dans son compartiment - **fig. 8**.
- Laissez refroidir la centrale vapeur avant de la ranger si vous devez la stocker dans un placard ou un espace étroit.
- Vous pouvez ranger votre centrale vapeur en toute sécurité.

Un problème avec votre centrale vapeur ?

Problèmes	Causes possibles	Solutions
La centrale vapeur ne s'allume pas ou le voyant du fer et l'interrupteur lumineux marche/arrêt ne sont pas allumés.	L'appareil n'est pas sous tension.	Vérifiez que l'appareil est bien branché sur une prise en état de marche et qu'il est sous tension (interrupteur marche/arrêt lumineux allumé).
L'eau coule par les trous de la semelle.	Vous utilisez de la vapeur alors que votre fer n'est pas suffisamment chaud.	Vérifiez le réglage du thermostat. Attendez que le voyant du fer soit éteint avant d'actionner la commande vapeur.
	L'eau s'est condensée dans les tuyaux car vous utilisez la vapeur pour la première fois ou vous ne l'avez pas utilisée depuis quelques temps.	Appuyez sur la commande vapeur en dehors de votre table à repasser, jusqu'à ce que le fer émette de la vapeur.

Problèmes	Causes possibles	Solutions
Des traces d'eau apparaissent sur le linge.	Votre housse de table est saturée en eau car elle n'est pas adaptée à la puissance d'un générateur.	Assurez-vous d'avoir une table adaptée (plateau grillagé qui évite la condensation).
Des coulures blanches sortent des trous de la semelle.	Votre chaudière rejette du tartre car elle n'est pas rincée régulièrement.	Rincez la chaudière. (voir § "Rincez la chaudière").
Des coulures brunes sortent des trous de la semelle et tachent le linge.	Vous utilisez des produits chimiques détartrants ou des additifs dans l'eau de repassage.	N'ajoutez jamais aucun produit dans le réservoir (voir § quelle eau utiliser). Contactez un Centre Service Agréé.
La semelle est sale ou brune et peut tacher le linge.	Vous utilisez une température trop importante.	Reportez-vous à nos conseils sur le réglage des températures.
	Votre linge n'a pas été rincé suffisamment ou vous avez repassé un nouveau vêtement avant de le laver.	Assurez vous que le linge est suffisamment rincé pour supprimer les éventuels dépôts de savon ou produits chimiques sur les nouveaux vêtements.
	Vous utilisez de l'amidon.	Pulvérisez toujours l'amidon sur l'envers de la face à repasser.
Il y a peu ou pas de vapeur.	Le réservoir est vide (voyant rouge clignote).	Remplissez le réservoir.
	La température de la semelle est réglée au maximum.	Le générateur fonctionne normalement mais la vapeur, très chaude, est sèche, donc moins visible.
De la vapeur sort autour du bouchon.	Le bouchon est mal serré.	Resserrez le bouchon.
	Le joint du bouchon est endommagé.	Contactez un Centre Service Agréé.
	L'appareil est défectueux.	N'utilisez plus le générateur et contactez un Centre Service Agréé.
Le voyant rouge "réservoir d'eau vide" clignote.	Vous n'avez pas appuyé sur la touche "OK" de redémarrage.	Appuyez sur la touche « OK » de redémarrage située sur le tableau de bord, jusqu'à extinction du voyant.
De la vapeur ou de l'eau sortent au-dessous de l'appareil.	L'appareil est défectueux.	N'utilisez plus le générateur et contactez un Centre Service Agréé.
En cours de repassage, votre centrale vapeur émet un bruit de pompe important.	Ce bruit est normal, votre réservoir d'eau est vide.	remplissez à nouveau votre réservoir (cf § "remplissez le réservoir en cours d'utilisation").
Le voyant "anti calc" clignote.	Vous n'avez pas appuyé sur la touche "OK" redémarrage.	Appuyez sur la touche « OK » de redémarrage située sur le tableau de bord, jusqu'à extinction du voyant.

FR

S'il n'est pas possible de déterminer la cause d'une panne, adressez-vous à un Centre de Service Après-Vente agréé.

Participons à la protection de l'environnement !

- ① Votre appareil contient de nombreux matériaux valorisables ou recyclables.
- ➡ Confiez celui-ci dans un point de collecte ou à défaut dans un centre service agréé pour que son traitement soit effectué.



Veiligheidsadviezen

Veiligheidsvoorschriften

- Lees deze gebruiksaanwijzing zorgvuldig door voordat u het apparaat in gebruik neemt: als het apparaat niet overeenkomstig de gebruiksaanwijzing wordt gebruikt, vervalt de aansprakelijkheid van de fabrikant.
 - Voor uw veiligheid beantwoordt dit apparaat aan de van toepassing zijnde normen en regelgevingen (Richtlijnen Laagspanning, Elektromagnetische Compatibiliteit, Materialen in contact met voedingswaren, Milieu...).
 - Uw generator is een elektrisch apparaat: deze moet onder normale omstandigheden gebruikt worden. Dit apparaat is uitsluitend voor niet-professionele doeleinden geschikt.
 - Het is voorzien van 2 veiligheidssystemen:
 - een klep die overdrukt voorkomt en die in geval van een probleem met het apparaat de overtollige stoom laat ontsnappen
 - Een thermische beveiliging om oververhitting te voorkomen.
 - Sluit uw apparaat altijd aan op:
 - Een elektriciteitsnet waarvan de spanning ligt tussen 220 en 240 V.
 - Een geaard stopcontact. Wanneer u een verlengsnoer gebruikt, controleer dan of de stekker van het tweepolige type 16A is en geaard is.
 - Een foutieve aansluiting kan onherstelbare schade veroorzaken. Tevens vervalt het recht op garantie.
 - Rol het netsnoer volledig uit voordat u het aansluit op een geaard stopcontact.
 - Indien het elektriciteitsnet of het snoer van het strijkijzer en de behuizing beschadigd is, moet dit direct vervangen worden door een erkend servicecentrum om gevaar te voorkomen.
 - De stekker van het apparaat niet uit het stopcontact halen door aan het snoer te trekken.
- Haal in de volgende gevallen altijd de stekker uit het stopcontact:
- voordat u de stoomtank onspoelt,
 - voordat u het apparaat gaat schoonmaken,
 - na elk gebruik.
- Het apparaat moet op een stabiele, hittebestendige ondergrond gebruikt en geplaatst worden. Wanneer u het strijkijzer op het strijkijzerplateau zet, controleer dan of het oppervlak waarop u deze plaatst stabiel is.
 - Dit apparaat is niet bedoeld om zonder hulp of toezicht gebruikt te worden door kinderen of andere personen, indien hun fysieke, zintuiglijke of mentale vermogen hen niet in staat stellen dit apparaat op een veilige wijze te gebruiken, tenzij zij van tevoren instructies hebben ontvangen betreffende het gebruik van het apparaat door een verantwoordelijk persoon.
 - Er moet toezicht zijn op jonge kinderen zodat zij niet met het apparaat kunnen spelen.
 - Dit apparaat mag gebruikt worden door kinderen vanaf 8 jaar, door personen zonder ervaring of kennis en door personen met verminderde fysieke, mentale of zintuiglijke capaciteiten als ze genoeg uitleg en richtlijnen gekregen hebben om het apparaat veilig te kunnen hanteren en de risico's kennen. Kinderen mogen niet met dit apparaat spelen. De schoonmaak- en onderhoudswerkzaamheden mogen niet door kinderen uitgevoerd worden tenzij ze onder supervisie staan. Houd het strijkijzer en het snoer uit de buurt van kinderen jonger dan 8 jaar.
 - De temperatuur van het strijkoppervlak kan hoog oplopen tijdens het gebruik. Er bestaat gevaar voor brandwonden. Raak de warme onderdelen (metalen onderdelen en plastic onderdelen in de nabijheid van de metalen onderdelen) van het apparaat niet aan.
 - Laat het apparaat nooit zonder toezicht:
 - wanneer de stekker nog in het stopcontact zit,
 - zolang het apparaat nog niet gedurende 1 uur is afgekoeld.
 - De strijkzool van uw strijkijzer en het strijkijzerplateau van de stoomtank kunnen zeer hoge temperaturen bereiken en brandwonden veroorzaken: deze onderdelen van uw apparaat daarom niet aanraken. Raak het netsnoer nooit met de strijkzool van het strijkijzer aan.
 - Uw apparaat geeft hete stoom af die brandwonden kan veroorzaken. Ga voorzichtig met uw strijkijzer om, vooral wanneer u verticaal strijkt. Richt de stoom nooit op personen of dieren.
 - Voordat u de dop van de stoomtank losschroeft, altijd wachten tot het apparaat afgekoeld is (langer dan 2 uur uitgeschakeld).
 - Wanneer u de stoomtank (boiler) onspoelt, deze nooit rechtstreeks onder de kraan opnieuw vullen.
 - Wanneer u de dop van de stoomtank verliest of beschadigt, neem dan rechtstreeks contact op met de Afdeling Onderdelen.
 - Het apparaat nooit in water of andere vloeistof dompelen of onder de kraan afspoelen.
 - Gebruik geen strijkzoolhoes om de zool van het strijkijzer. Deze kan de goede werking van het apparaat aantasten. Gebruik altijd een stoomdoorlatende strijkplank. Het apparaat nooit zelf demonteren: laat het nakijken door de servicedienst van Groupe SEB Nederland BV of Groupe SEB Belgium SA om ieder risico uit te sluiten.

WIJ RADEN U AAN DEZE HANDLEIDING TE BEWAREN

Beschrijving

- | | |
|--|---|
| 1. Stoomknop | 10. Opbergruimte stoomsnoer |
| 2. Temperatuurregelaar van het strijkijzer | 11. Knop voor legen/schoonmaken stoomtank |
| 3. Controlelampje van het strijkijzer | 12. a - OK knop |
| 4. Strijkijzerplateau | b - Lampje: Stoom klaar |
| 5. Opbergruimte netsnoer | c - Controlelampje: waterreservoir leeg |
| 6. Netsnoer | d - Controlelampje "stoomtank legen" |
| 7. Waterreservoir | e - Aan/uit-schakelaar met controlelampje |
| 8. Stoomtank (boiler) | 13. Lock-System (afhankelijk van het model) |
| 9. Stoomsnoer strijkijzer-stoomtank | |

NL

System voor vergrendeling van het strijkijzer op het voetstuk - Lock-system (afhankelijk van het model)

- Uw stoomgenerator is voorzien van een vergrendelingsboog op de basis (afhankelijk van het model) om het apparaat makkelijker te kunnen vervoeren en op te bergen:
 - Vergrendelen - **fig.1.**
 - Ontgrendelen - **fig.2.**
- Voor het verplaatsen van uw stoomgenerator aan de handgreep van het strijkijzer :
 - Plaats het strijkijzer op het plateau van de generator en klap de metalen boog op het strijkijzer tot het systeem automatisch vergrendelt (te herkennen aan een « klik ») - **fig.1.**
 - Neem het strijkijzer vast bij de handgreep om uw generator te verplaatsen - **fig.3.**

Voorbereiding

Welk soort water moet u gebruiken ?

• Kraanwater

Uw apparaat is ontwikkeld om te worden gebruikt met kraanwater. Als uw kraanwater erg kalkrijk is, meng dan 50% kraanwater met 50% flessenwater. In sommige kustregio's kan het zoutgehalte in uw kraanwater verhoogd zijn. Gebruik in dit geval alleen flessenwater.

• Onthardingsmiddel

Er zijn meerdere soorten onthardingsmiddelen, het water van de meeste soorten kan gebruikt worden voor het stoomapparaat. Bepaalde onthardingsmiddelen en in het bijzonder onthardingsmiddelen met chemische producten zoals zout, kunnen echter witte of bruine vlekken veroorzaken, dit is met name het geval bij de filters. Als dit probleem bij u optreedt, raden wij u aan onbehandeld kraanwater of flessenwater te gebruiken. Als het water eenmaal gekleurd is, kan het bij de volgende keren dat u het apparaat gebruikt nog gekleurd blijven, het duurt even voordat dit probleem opgelost is. Wij raden u aan de stoomfunctie voor de eerste keer te testen op een gebruikte doek die weggegooid kan worden, om zo beschadiging van uw kleren te voorkomen.

• Opgelet

Gebruik nooit regenwater of water met toevoegingen (stijfsel, parfum, water van andere huishoudelijke apparaten). Dergelijk toevoegingen kunnen de stoomontwikkeling aantasten en kunnen bij een hoge temperatuur bezinksels in de stoomkamer vormen die uw kleding kan aantasten.

Het vullen van het reservoir

- Plaats de stoomgenerator op een hittebestendige, stabiele en horizontale ondergrond.
- Controleer of de stekker uit het stopcontact gehaald is en open de klep van het reservoir.
- Vul het reservoir tot aan het maximumpeil - **fig.4.**

Stoomgenerator aanzetten

- Rol het netsnoer en het stoomsnoer volledig uit.
- Steek de stekker in een geaard stopcontact.
- Zet de aan/uit-schakelaar op de zijkant van het apparaat (a) aan: het groene controlelampje op het bedieningspaneel knippert en de stoomtank warmt op - **fig.14-15**. Zodra het groene controlelampje blijft branden (na ongeveer 2 min.) is het apparaat klaar om met stoom te gaan strijken.
- Na ongeveer één minuut, en regelmatig tijdens het gebruik, spuit de elektrische pomp van uw apparaat water in de stoomtank (boiler). Dit veroorzaakt een geluid dat normaal is en het strijkijzer kan tijdelijk minder stoom geven.

Tijdens het eerste gebruik kan er rook en een geur ontstaan die niet schadelijk zijn. Dit verschijnsel, dat geen gevolgen voor het gebruik van het apparaat heeft, zal snel verdwijnen.



Gebruik

Strijken met stoom

- Stel de temperatuurregelaar van het strijkijzer in op het type stof dat u gaat strijken (zie onderstaande tabel).
- Klap de vergrendelingsboog van het strijkijzer terug op de voorzijde om het veiligheidspalletje te deblokken (afhankelijk van het model).
- Het controlelampje van het strijkijzer gaat branden. **Attentie: bij het aanzetten van het apparaat en wanneer u tijdens het strijken de temperatuur verlaagt: het apparaat is op temperatuur wanneer het controlelampje van het strijkijzer is gedoofd en wanneer het groene lampje op het bedieningspaneel continu brandt.**
Wanneer u de temperatuur van het stoomstrijkijzer tijdens het strijken verhoogt, kunt u onmiddellijk strijken.
- Tijdens het strijken gaat het controlelampje op het strijkijzer branden, het gaat vervolgens weer uit naar gelang de temperatuurwensen, dit heeft geen gevolg op het gebruik.
- Om stoom te krijgen, houdt u de stoomknop aan de onderkant van de handgreep van het strijkijzer ingedrukt - **fig.5**. Zodra u deze stoomknop loslaat, stopt de stoom.
- Indien u stijfsel gebruikt, dient u dit aan de achterzijde van de te strijken stof te verstuiwen.

Het strijkijzer niet op een metalen plateau plaatsen omdat de zool zou kunnen beschadigen. Zet het strijkijzer liever op het strijkijzerplateau van de stoomtank: deze is voorzien van anti-slipprofiel en is speciaal ontwikkeld voor hoge temperaturen.

Temperatuur instellen

DE TEMPERATUURREGELAAR EN DE STOOMREGELAAR INSTELLEN OP DE TE STRIJKEN TEXTIELSOORT:		
TEXTIELSOORT	Instelling van de temperatuurregelaar van het strijkijzer	
Synthetische stoffen, Zijde (polyester, acetat, acryl, polyamide)	●	
Wol, Viscose	● ●	
Linnen, Katoen	● ● ●	

Belangrijk : controleer altijd eerst het strijkvoorschrift in uw kleding. Tijdens het eerste gebruik of wanneer u het strijkijzer een paar minuten niet heeft gebruikt, houdt u het strijkijzer weg van de strijkplank en drukt u enkele malen op de stoomknop. Zo wordt koud water uit het stoomcircuit geblazen.

• Instellen van de temperatuurregelaar van het strijkijzer:

- Begin met de stoffen die op een lage temperatuur worden gestreken (●) en strijk daarna de stoffen die een hogere temperatuur verdragen (●● of max).
- Bij het strijken van een stof van gemengde vezels, stelt u de temperatuur in op de laagste stof.

Strijken zonder stoom

- U drukt niet op de stoomknop die zich onderaan de handgreep bevindt.

Verticaal stomen

Tip: voor andere stoffen dan linnen of katoen, moet u het strijkijzer op een afstand van enkele centimeters houden om eventueel verbranden van de stof te voorkomen.

- Zet de temperatuurregelaar van het strijkijzer op de maximum stand.
- Hang het te strijken kledingstuk op een hangertje en span de stof lichtjes met de hand. **De vrijkomende stoom is erg heet. Strijk kledingstukken daarom nooit terwijl ze worden gedragen, maar altijd op een kleeerhanger.**
- Met het strijkijzer in verticale stand, drukt u met tussenpozen op de stoomknop (onderaan de handgreep van het strijkijzer) - **fig.5**, waarbij u het strijkijzer van boven naar beneden beweegt - **fig.6**.

Het waterreservoir opnieuw vullen

- Wanneer het rode controlelampje "leeg reservoir" knippert, heeft u geen stoom meer. - **fig.16**
- Zet de stoomcentrale uit, haal de stekker uit het stopcontact en open de klep van het reservoir.
- Vul het reservoir tot aan het maximumpeil - **fig.4**.
- Steek de stekker opnieuw in het stopcontact en zet de stoomcentrale aan - **fig.17**.

Reiniging en onderhoud

Het schoonmaken van de generator

- Gebruik geen reinigings- of kalkverwijderende producten voor het reinigen van de strijkzool of de binnenkant van de stoomtank (boiler).
- Het strijkijzer en de stoomtank nooit onder de kraan houden.
- Leeg en spoel het waterreservoir om.
- Reinig de nog lauwe strijkzool regelmatig met een vochtig niet-metalen schuursponsje.
- Maak de kunststof delen van het apparaat af en toe schoon met een licht vochtige en zachte doek.

Controleer vóór elke onderhoudsbeurt of de stekker uit het stopcontact is en de strijkzool voldoende is afgekoeld.

NL

Het omspoelen van de stoomtank (ca. eenmaal per maand)

Gebruik nooit anti-kalkproducten of azijn voor het omspoelen van de stoomtank (boiler): deze zouden de tank kunnen beschadigen. Laat, voordat u uw generator omspoelt, deze gedurende meer dan 2 uur afkoelen, om het gevaar van brandwonden te voorkomen.

- Let op : om de goede werking van de stoomtank te verlengen en kalkaanslag te voorkomen, dient u de tank na elk tiende gebruik om te spoelen (H) (ca. eenmaal per maand) - fig.9.
- **Controleer of de stoomtank koud is en de stekker langer dan 2 uur uit het stopcontact is.**
- De stekker moet uit het stopcontact gehaald zijn en het apparaat moet koud zijn.
- Plaats de stoomgenerator op de rand van de gootsteen, met het strijkijzer op zijn achterkant geplaatst.
- Schroef het beschermkapje los, een kwartslag tegen de klok in - fig.10.
- Schroef met behulp van een muntstuk de dop van de stoomtank voorzichtig los - fig.11.
- Houd uw stoomgenerator schuin en vul de stoomtank (boiler) met behulp van een karaf met kraanwater - fig.12.
- Schud de stoomtank enkele ogenblikken zachtjes heen en weer en leeg hem volledig boven een teiltje of gootsteen - fig.13.
- Om een goed resultaat te verkrijgen, raden wij u aan deze handeling nogmaals uit te voeren.
- Draai de dop van de stoomtank weer goed en stevig vast.
- Plaats het beschermkapje terug op zijn plaats.
- **Druk bij het volgende gebruik op de toets "OK " om het oranje lampje te doven - fig. 17.**

Het opbergen van de generator

- Haal de stekker uit het stopcontact. Berg het snoer op.
- Klap de steunboog terug op het strijkijzer tot u een vergrendelings-"klik" hoort, uw strijkijzer wordt zo op veilige wijze geblokkeerd op zijn houder (afhankelijk van het model).
- Zorg dat u de nog warme strijkzool niet aanraakt. - fig.7.
- Berg het stoomsnoer op in de daarvoor bestemde ruimte - fig.8.
- Laat het strijkijzer (en het strijkijzerplateau) goed afkoelen.
- U kunt de stoomgenerator opbergen door deze aan de handgreep te verplaatsen.



Problemen met uw stoomgenerator ?

PROBLEMEN	MOGELIJKE OORZAKEN	OPLOSSINGEN
De stoomgenerator schakelt niet in of het controlelampje van het strijkijzer en de lichtschakelaar aan/uit branden niet.	Het apparaat is niet aangesloten op het elektriciteitsnet.	Controleer of de stekker in het stopcontact zit en druk op de aan/uit-schakelaar op de achterkant van de behuizing.
Er komt water uit de gaatjes van de strijkzool.	Er bevindt zich condenswater in het stoomcircuit, omdat u voor het eerst stoom gebruikt of omdat u een tijd lang geen stoom heeft gebruikt.	Druk op de stoomknop terwijl u het strijkijzer weg van de strijkplank houdt, totdat er stoom uitkomt.
	U gebruikt de stoomknop terwijl het strijkijzer onvoldoende heet is.	Wacht tot het controlelampje van het strijkijzer is gedoofd, voordat u de stoomknop gebruikt.

PROBLEMEN	MOGELIJKE OORZAKEN	OPLOSSINGEN
Waterplekken verschijnen op het strijkgood.	Uw strijkplank is verzadigd van water omdat hij niet geschikt is voor de stoomkracht van de generator.	Zorgt u voor een geschikte stoomdoorlatende strijkplank.
Er druppelt witte vloeistof uit de gaatjes in de strikzool.	Er komt kalkaanslag uit de stoomtank, omdat hij niet regelmatig is gespoeld.	Spoel de stoomtank.
Er komt bruine vloeistof uit de gaatjes van de strikzool wat vlekken op het strijkgood veroorzaakt.	U gebruikt chemische ontkalkingsmiddelen of voegt producten toe aan het strijkwater (bijv. stijfjel of geparfumeerd water).	Voeg nooit een product aan het water in het reservoir of in de stoomtank (boiler) toe (zie onze tips over het te gebruiken water). Neem contact op met een erkend reparateur of rechtstreeks met de consumentenservice.
De strikzool is vuil of bruin en veroorzaakt vlekken op het strijkgood.	U strijkt op een te hoge temperatuur.	Controleer of de stand van de thermostaat overeenkomt met het strijkvoorschrift in uw kleding.
	Uw strijkgood is niet voldoende uitgespoeld of u heeft een nieuw kledingstuk gestreken zonder het van te voren te wassen.	Zorg ervoor dat uw (nieuwe) kledingstukken zorgvuldig zijn gewassen en er geen zeepresten zijn achtergebleven.
	U gebruikt stijfjel.	Breng stijfjel op de achterzijde van de te strijken stof aan.
Er is geen of nauwelijks stoom.	Het rode lampje "waterreservoir" knippert	Vul het reservoir en druk op de toets "OK" tot het lampje dooft.
	De temperatuur van de strikzool is op maximum ingesteld.	De generator werkt maar de stoom is erg heet en droog. Dit heeft als gevolg dat de stoom minder zichtbaar is.
Het rode lampje "waterreservoir leeg" knippert.	U heeft niet op de OK knop gedrukt.	Druk op de knop "OK" op het dashboard om opnieuw op te starten totdat het lampje uitgaat.
Stoom ontsnapt rondom de dop van de stoomtank.	De dop is niet goed vastgeschroefd.	Draai de dop weer stevig aan.
	De pakking van de dop is beschadigd.	Neem contact op met de afdeling onderdelen om een nieuwe pakking te bestellen.
Stoom of water ontsnapt aan de onderkant van het apparaat.	Het apparaat is defect.	Gebruik de stoomgenerator niet meer en raadpleeg een erkende klantenservice.
Tijdens het strijken kan de stoomgenerator een "pompend" geluid laten horen.	Dit is normaal, het waterreservoir is leeg.	Vul het waterreservoir (zie pagina 21 voor het vullen van het waterreservoir)
Het lampje "anti-kalk" knippert.	U heeft niet op de toets « OK » voor het opnieuw starten gedrukt.	Druk op de knop "OK" op het dashboard om opnieuw op te starten totdat het lampje uitgaat.

U kunt altijd rechtstreeks contact opnemen met de consumentenservice van Groupe SEB Nederland BV of Groupe SEB Belgium SA (zie hiervoor de bijgevoegde servicelijst) indien u de oorzaak van het probleem niet zelf heeft kunnen vinden. Demonteer het apparaat nooit zelf !

Wees vriendelijk voor het milieu !

-  Uw apparaat bevat materialen die geschikt zijn voor hergebruik.
-  Lever het in bij het milieustation in uw gemeente of bij onze technische dienst.



RECOMENDACIONES IMPORTANTES

Consejos de seguridad

- Lea atentamente las instrucciones de uso antes de utilizar por primera vez el aparato: un uso no conforme con las instrucciones eximirá a la marca de cualquier responsabilidad.

- Por su seguridad, este aparato cumple las normas y reglamentaciones aplicables (Directivas de Baja Tensión, Compatibilidad Electromagnética, Medio Ambiente...)

- Su central de vapor es un aparato eléctrico: por lo que debe utilizarse en condiciones normales de uso. Este aparato está diseñado únicamente para un uso doméstico.

- Está equipado con 2 sistemas de seguridad:

- una válvula que evita cualquier exceso de presión y que, en caso de disfunción, deja escapar el excedente de vapor,

- un fusible térmico para evitar cualquier sobrecalentamiento.

- Conecte siempre la central de vapor:

- a una instalación eléctrica cuya tensión se encuentre entre 220 y 240 V.

- a una toma eléctrica de tierra.

Cualquier error de conexión puede provocar daños irreversibles y anulará la garantía

Si utiliza un alargador, asegúrese de que el enchufe es de tipo bipolar 16A con toma de tierra.

- Desenrolle completamente el cable antes de conectarlo a una toma de tierra.

- En caso de que el cable de alimentación o el cable del vapor esté dañado, deberá llevarlo a cambiar obligatoriamente a un centro de servicio autorizado para evitar cualquier peligro.

- No desenchufe el aparato tirando del cable.

Desconecte siempre el aparato:

- antes de llenar el depósito o de lavar la caldera,

- antes de limpiarlo,

- después de utilizarlo.

- El aparato debe ser utilizado y colocado sobre una superficie estable a la que no le afecte el calor. Cuando coloque la plancha sobre el reposaplanchas, asegúrese de que la superficie es estable.

- Este aparato no se ha diseñado para que lo utilicen personas (incluidos los niños) cuyas capacidades físicas, sensoriales o mentales estén reducidas, ni por personas sin la experiencia ni el conocimiento necesarios, excepto en caso de que estén supervisadas por una persona responsable de su seguridad o han recibido instrucciones relativas al uso del aparato.

- Se recomienda vigilar a los niños para asegurarse de que no juegan con el aparato.

- Este aparato puede ser utilizado por niños a partir de

ocho años de edad, así como por personas que tengan minusvalías físicas, sensoriales o mentales o bien falta de experiencia y conocimiento, si previamente han sido instruidos y sometidos a control en lo que respecta a la utilización del aparato de forma segura y comprenden los peligros que implica. Los niños no deberían jugar con el aparato. La limpieza y el mantenimiento de usuario no deben realizarlas niños sin supervisión. Mantenga la plancha y su cable fuera del alcance de niños menores de ocho años de edad cuando esté conectada o en proceso de enfriamiento.

- Este aparato puede ser utilizado por niños a partir de ocho años de edad, así como por personas que tengan minusvalías físicas, sensoriales o mentales o bien falta de experiencia y conocimiento, si previamente han sido instruidos y sometidos a control en lo que respecta a la utilización del aparato de forma segura y comprenden los peligros que implica. Los niños no deberían jugar con el aparato. La limpieza y el mantenimiento de usuario no deben realizarlas niños sin supervisión. Mantenga la plancha y su cable fuera del alcance de niños menores de ocho años de edad cuando esté conectada o en proceso de enfriamiento.

- No deje nunca el aparato sin vigilancia:

- cuando esté conectado a la electricidad,

- mientras que no se haya enfriado alrededor de 1 hora.

- La suela de la plancha y la placa reposaplanchas pueden alcanzar unas temperaturas muy elevadas y provocar heridas: no las toque.

No toque nunca los cables eléctricos con la suela de la plancha.

- Su aparato emite vapor que puede provocar quemaduras. Manipule la plancha con precaución, sobre todo cuando planche en vertical. No dirija nunca el vapor hacia personas o animales.

- Antes de vaciar la caldea, espere siempre a que la central de vapor esté fría y desconectada desde hace más de 2 horas para aflojar el tapón de vaciado.

- Cuando lave la caldera, no la llene nunca directamente bajo el grifo.

- Si pierde o estropea el tapón de vaciado, haga que se lo repongan en un centro de servicio autorizado.

- No sumerja nunca la central de vapor en el agua o en cualquier otro líquido. No la pase nunca bajo el agua corriente del grifo.

- El aparato no debe utilizarse si ha caído, si presenta daños aparentes, si tiene fugas o si presenta anomalías de funcionamiento. No desmonte nunca el aparato: llévelo a reparar a un centro de servicio autorizado para evitar riesgos.

ES

LE RECOMENDAMOS QUE CONSERVE ESTE MANUAL DE USO

Descripción

- | | |
|---|--|
| <ol style="list-style-type: none"> 1. Mando de vapor 2. Botón de ajuste de la temperatura de la plancha 3. Piloto de la plancha 4. Placa reposaplanchas 5. Compartimento para guardar el cable eléctrico 6. Cable eléctrico 7. Depósito 1,6 l 8. Caldera (en el interior de la caja) 9. Cable de vapor | <ol style="list-style-type: none"> 10. Compartimento para guardar el cable de vapor 11. Cubierta del tapón de vaciado / Tapón de vaciado 12. Panel de control <ol style="list-style-type: none"> a. - Botón "OK" b. - Piloto "vapor listo" c. - Piloto "depósito vacío" d. - Piloto "vaciado de la caldera" e. - Interruptor luminoso de Encendido/Apagado 13. Lock-System (en función del modelo) |
|---|--|

Sistema de bloque de la plancha en la base - Lock System (en función del modelo)

- Su central de vapor está equipada con un arco de sujeción de la plancha a la caja con bloqueo (en función del modelo) para facilitar el transporte y el almacenamiento :
 - Bloqueo - **fig.1**
 - Desbloqueo - **fig.2**
- Para transportar su central de vapor por el asa:
 - Coloque la plancha sobre la placa reposaplanchas de la central de vapor y abata el arco de sujeción sobre la plancha hasta que se active el bloqueo (que identificará al oír un "clac") - **fig.1**.
 - Agarre la plancha por el asa para transportar su central de vapor - **fig.3**.

Preparación

¿Qué agua se debe utilizar?

• Agua del grifo:

El aparato está diseñado para funcionar con agua del grifo. Si el agua de su hogar es demasiado calcárea, mezcle un 50% de agua del grifo con un 50% de agua desmineralizada de la tienda. En algunas regiones de la costa, el porcentaje de sal en el agua puede ser elevado. En ese caso, utilice únicamente agua desmineralizada.

• Descalcificador:

Hay distintos tipos de descalcificadores y el agua de la mayoría de ellos puede utilizarse en el generador. Sin embargo, algunos descalcificadores, y concretamente los que emplean productos químicos como la sal, pueden provocar derrames blancos u oscuros; es el caso de las jarras filtrantes. Si tiene este tipo de problema, le recomendamos que pruebe a utilizar agua del grifo no tratada o agua embotellada.

Cuando haya cambiado el agua, será necesario utilizar varias veces la plancha para resolver el problema. Le recomendamos que pruebe la función de vapor por primera vez sobre un paño usado que pueda tirar, para evitar dañar sus prendas de ropa.

Recuerde:

No utilice nunca agua de lluvia ni agua que contenga aditivos (como el almidón, perfume o el agua de electrodomésticos). Dichos aditivos pueden afectar a las propiedades del vapor y a temperaturas elevadas pueden formar depósitos en la cámara de vapor que podrían manchar su ropa.

Llene el depósito

- Coloque la central de vapor en un lugar estable y horizontal que no sea sensible al calor.
- Asegúrese de que el aparato está desconectado y abra la pestaña del depósito.
- Utilice una jarra de agua, llénela con 1,6 l de agua máximo - **fig.4** y añádala al depósito procurando no superar el nivel de "Max".

Ponga la central de vapor en marcha

- Desenrolle completamente el cable eléctrico y saque el cable de vapor de su compartimento.
- Abata el arco de sujeción de la plancha hacia adelante para desbloquear el punto de seguridad (en función del modelo).
- Conecte la central de vapor a una toma eléctrica de tierra.
- Pulse el interruptor luminoso de encendido/apagado. Éste se encenderá y la caldera empezará a calentar: el piloto verde situado en el panel de control empezará a parpadear - **fig.14-15**. Cuando el piloto verde deje de parpadear (tras aprox. 2 minutos), el vapor estará listo.
- Tras aprox. un minuto, y de manera regular durante el uso, la bomba eléctrica de la que está dotada el aparato inyecta agua en la caldera. Esto genera un ruido que es normal.

La primera vez que utilice el aparato, puede desprenderse humo o un olor que no es nocivo. Este fenómeno no tiene consecuencias en el uso del aparato y desaparecerá rápidamente.

Uso



Planchar con vapor

- Sitúe el botón de ajuste de la temperatura de la plancha en el tipo de tejido que va a planchar (véase el siguiente cuadro).
- El piloto de la plancha se enciende. **Atención: al empezar a planchar y cuando reduzca la temperatura durante la sesión de planchado, el aparato estará listo cuando el piloto de la plancha se apague y el piloto verde situado en el panel de control se quede fijo.** Durante la sesión de planchado, cuando suba la temperatura de la plancha podrá planchar inmediatamente.
- Durante el planchado, el piloto situado en la plancha se enciende y se apaga en función de las necesidades de calentamiento, sin que ello influya en su uso.
- Para obtener vapor, pulse el mando de vapor situado bajo el asa de la plancha - fig.5. El vapor se detendrá cuando deje de pulsar el botón.
- Si utiliza almidón, pulverícelo por el lado de la prenda que no planche.

No coloque nunca la plancha sobre un reposaplanchas metálico, ya que podría estropearla; colóquela sobre la placa reposaplanchas de la caja: ésta está equipada con topes antideslizantes y está diseñada para resistir a temperaturas elevadas.

ES

Regular la temperatura

AJUSTE DE LA TEMPERATURA EN FUNCIÓN DEL TIPO DE TEJIDO QUE VAYA A PLANCHAR:		
TIPO DE TEJIDOS	AJUSTE DEL BOTÓN DE TEMPERATURA	
Sintéticos, seda (poliéster, acetato, acrílico, poliamida)	●	
Lana, viscosa	● ●	
Lino, algodón	● ● ●	

Cuando utilice el aparato por primera vez o si hace ya unos minutos que no utiliza el vapor: pulse varias veces seguidas el mando de vapor (fig.5) alejado de la ropa. Esto le permitirá eliminar el agua fría del circuito de vapor.

• Ajuste del botón de temperatura de la plancha:

- Empiece primero por los tejidos que se planchan a baja temperatura y termine por los que soportan una temperatura más elevada (●●● o Max).
- Si plancha tejidos de fibras mezcladas, ajuste la temperatura de planchado a la fibra más frágil.

Planchar en seco

- No pulse el mando de vapor.

Elimine las arrugas verticalmente

Para no quemar los tejidos diferentes del lino o del algodón, mantenga la plancha alejada a unos centímetros.

- Ajuste el botón de temperatura de la plancha en la posición máx.
- Cuelgue la prenda de una percha y estire ligeramente el tejido con una mano. **Como el vapor que genera la plancha está a temperatura elevada, no planche nunca una prenda sobre una persona, sino siempre sobre una percha.**
- Pulse el mando de vapor - fig.5 de manera intermitente realizando un movimiento de arriba a abajo - fig.6.

Llene el depósito durante el uso

- Cuando el piloto rojo "depósito vacío" parpadea, significará que ya no queda vapor - fig.16. El depósito de agua está vacío.
- Apague y luego desconecte la central de vapor y abra la pestaña del depósito
- Utilice una jarra de agua, llénela con 1,6 l de agua máximo - fig.4 y añádala al depósito procurando no superar el nivel de "Max" del depósito.
- Vuelva a conectar y a encender la central de vapor- fig.17.,

Limpieza y Mantenimiento

Limpie su central de vapor

- No utilice ningún producto de mantenimiento o de descalcificación para limpiar la suela o la carcasa.
- No pase nunca la plancha o la carcasa bajo el chorro del grifo.
- Limpie regularmente la suela **con una esponja no metálica**.
- Limpie de vez en cuando las partes plásticas con un paño suave ligeramente humedecido.

Lave la caldera

Sobre todo, no utilice productos anticál para lavar la caldera, ya que podrían dañarla. Antes de proceder a vaciar la central de vapor, deberá dejarla enfriar durante más de 2 horas para evitar cualquier riesgo de quemadura.

- Para prolongar la eficacia de la caldera y evitar la cal, su central de vapor está equipada con un piloto naranja "vaciado de la caldera" que parpadea en el panel de control al cabo de aprox. 10 usos - **fig.9**.
- Si el piloto naranja "vaciado de la caldera" parpadea, puede seguir planchando normalmente, pero no olvide lavarla antes de la próxima vez que la use.
- **Asegúrese de que la central de vapor esté fría y desconectada desde hace más de 2 horas.**
- Coloque la central de vapor en el borde del fregadero y la plancha al lado sobre su talón.
- Afloje la cobertura del tapón de vaciado con 1/4 de vuelta hacia la izquierda - **fig.10**.
- Con ayuda de una moneda, afloje con cuidado el tapón de vaciado de la caldera - **fig.11**.
- Mantenga la central de vapor en posición inclinada, y con una jarra, llene la caldera con 1/4 de litro de agua del grifo - **fig.12**.
- Agite la caja unos momentos y a continuación vacíela completamente en el fregadero - **fig.13**.
Le recomendamos que repita esta operación una segunda vez para obtener un buen resultado.
- Ajuste y apriete de nuevo el tapón de vaciado de la caldera con la moneda.
- Vuelva a colocar la cobertura del tapón de vaciado.
- **La próxima vez que utilice el aparato, pulse el botón "OK" para apagar el piloto naranja - fig. 17.**

Guarde la central de vapor

- Coloque la plancha sobre la plancha reposaplanchas de la central de vapor.
- Abata el arco de sujeción sobre la plancha hasta oír un "clic" de bloqueo, de este modo, la plancha quedará bloqueada con total seguridad a la caja (en función del modelo).
- Guarde el cable eléctrico en su compartimento - **fig.7**.
- Guarde el cable de vapor en su compartimento - **fig.8**.
- Deje enfriar la central de vapor antes de guardarla en un armario o en un espacio estrecho.
- Puede guardar su central de vapor con total seguridad.

¿Tiene un problema con la central vapor?

Problemas	Causas probables	Soluciones
La central de vapor no se enciende o el piloto de la plancha y el interruptor luminoso de encendido/apagado no se encienden.	El aparato no está conectado a la corriente.	Asegúrese de que el aparato se encuentra bien conectado a una toma que funcione y de que tiene corriente (interruptor de encendido/apagado luminoso encendido).
El agua corre por los orificios de la suela.	Está utilizando el vapor mientras que la plancha aun no ha alcanzado la temperatura suficiente.	Compruebe el ajuste del termostato. Espere a que el piloto de la plancha se haya apagado para accionar el mando de vapor.
	El agua se ha condensado en los tubos, ya que está utilizando el vapor por primera vez o no lo ha utilizado desde hace algún tiempo.	Pulse el mando de vapor fuera de la mesa de planchar, hasta que la plancha emita vapor.

Problemas	Causas probables	Soluciones
Aparecen restos de agua en la ropa.	Su funda de mesa está saturada de agua, ya que no está adaptada a la potencia de una central de vapor.	Asegúrese de contar con una mesa adaptada (bandeja con rejilla que evita la condensación).
Unos derrames blancos salen de los orificios de la suela.	Su caldera está expulsando cal, ya que no se ha lavado regularmente.	Lave la caldera. (consúltese § "Lave la caldera")
Unos derrames marrones salen de los orificios de la suela y manchan la ropa.	Está utilizando productos químicos antical o aditivos en el agua de planchado.	No añada nunca ningún producto en el depósito (consúltese § qué agua se debe utilizar). Póngase en contacto con el centro de servicio autorizado.
La suela está sucia o amarilla y puede manchar la ropa	Está utilizando una temperatura demasiado elevada	Consulte nuestras recomendaciones sobre el ajuste de las temperaturas.
	Su ropa no se ha aclarado lo suficiente o ha planchado una prenda nueva antes de lavarla.	Asegúrese de que la ropa está lo suficientemente aclarada para eliminar los eventuales depósitos de jabón de o productos químicos en las prendas nuevas.
	Está utilizando almidón.	Pulverice siempre el almidón en la cara de la prenda que no va a planchar.
Hay poco o nada de vapor.	El piloto rojo "depósito de agua" parpadea -	Llene el depósito y pulse el botón "OK" hasta que se apague el piloto.
	La temperatura de la suela está ajustada al máximo.	La central de vapor funciona normalmente pero el vapor, muy caliente, es seco y por tanto, menos visible.
Sale vapor alrededor del tapón.	El tapón está mal apretado.	Apriete de nuevo el tapón.
	La junta del tapón está dañada.	Póngase en contacto con el centro de servicio autorizado.
	El aparato está defectuoso.	No utilice la central de vapor y póngase en contacto con un centro de servicio autorizado.
El piloto rojo "depósito de agua vacío" parpadea.	No ha pulsado el botón "OK" para volver a ponerlo en marcha.	Pulse el botón ¡OK! de reinicio situado en el panel de control hasta que se apague el piloto.
Por debajo del aparato sale vapor o agua.	El aparato está defectuoso.	No utilice la central de vapor y póngase en contacto con un centro de servicio autorizado.
Durante el planchado, la central de vapor emite un ruido de bombeo importante.	Este ruido es normal, ya que el depósito de agua está vacío.	Llene de nuevo el depósito (cf. § "Llene el depósito durante el uso del aparato").
El piloto "antical" parpadea.	No ha pulsado el botón "OK" de reinicio.	Pulse el botón ¡OK! de reinicio situado en el panel de control hasta que se apague el piloto.

ES

Si no puede determinar la causa de una avería, acuda a un centro de servicio postventa autorizado.

¡Contribuyamos a la protección del medioambiente!

- ① Su aparato contiene un gran número de materiales aprovechables o reciclables.
- ➔ Entréguelo en un punto de recogida o, en su defecto, en un centro de servicio autorizado para que se lleve a cabo su tratamiento.



RECOMENDAÇÕES IMPORTANTES

Instruções de segurança

- Leia atentamente o manual de instruções antes da primeira utilização do aparelho: uma utilização não conforme ao manual de instruções isenta o fabricante de qualquer responsabilidade e anula a garantia.

- Para a sua segurança, este aparelho está em conformidade com as normas e regulamentos aplicáveis (Directivas sobre Baixa Tensão, Compatibilidade Electromagnética, Meio Ambiente...).

- O seu gerador de vapor é um aparelho eléctrico: deve ser utilizado em condições normais de utilização. Foi concebido apenas para uma utilização doméstica.

- Está equipado com 2 sistemas de segurança:

- uma válvula que evita qualquer tipo de sobrepressão e que no caso de avaria do aparelho, liberta o excesso de vapor,

- um fusível térmico para evitar qualquer tipo de sobreaquecimento.

- Ligue sempre o seu gerador de vapor:

- a uma instalação eléctrica com uma tensão entre 220 e 240 V,

- a uma tomada eléctrica de tipo "terra".

Qualquer erro de ligação pode causar danos irreversíveis e anula a garantia.

Se utilizar uma extensão, verifique se a tomada é de tipo bipolar 16A com condutor de terra.

- Desenrole totalmente o cabo eléctrico antes de o ligar a uma tomada eléctrica de tipo terra.

- Se o cabo de alimentação ou o cabo de vapor se encontrarem de alguma forma danificados, devem ser imperativamente substituído num Serviço de Assistência Técnica Autorizado por forma a evitar qualquer situação de perigo para o utilizador.

- Não desligue o aparelho puxando pelo cabo.

Desligue sempre o aparelho:

- antes de encher o reservatório ou de enxaguar a caldeira,

- antes de proceder à sua limpeza,

- após cada utilização.

- O aparelho deve ser utilizado e colocado sobre uma superfície estável e resistente ao calor. Quando colocar o ferro na base de repouso do ferro, certifique-se que essa superfície é estável.

- Este aparelho não foi concebido para ser utilizado por indivíduos (incluindo crianças) cujas capacidades físicas, sensoriais ou mentais estão diminuídas, ou por indivíduos sem experiência ou conhecimentos, excepto no caso de poderem beneficiar, pelo intermédio da pessoa responsável pela sua segurança, de vigilância ou instruções prévias referentes à utilização do aparelho.

- Este aparelho não foi concebido para ser utilizado por pessoas (incluindo crianças) cujas capacidades físicas, sensoriais ou mentais se encontram reduzidas, ou por pessoas com falta de experiência ou conhecimento, a

não ser que tenham sido devidamente acompanhadas e instruídas sobre a correcta utilização do aparelho, pela pessoa responsável pela sua segurança.

É importante vigiar as crianças por forma a garantir que as mesmas não brinquem com o aparelho.

- Este aparelho pode ser utilizado por crianças a partir dos 8 anos de idade e por pessoas com capacidades físicas, sensoriais ou mentais reduzidas ou sem experiência e conhecimentos, se tiverem recebido supervisão ou instruções relativamente ao uso do aparelho de forma segura e compreendam os perigos envolvidos. As crianças não podem brincar com o aparelho. A limpeza e a manutenção do mesmo por parte do utilizador não pode ser realizada por crianças sem supervisão. Mantenha o ferro e o respectivo cabo de alimentação fora do alcance das crianças com idade inferior a 8 anos quando este está ligado à corrente ou a arrefecer.

- A temperatura das superfícies pode ser elevada quando o aparelho está a funcionar, o que pode causar queimaduras. Não toque nas superfícies quentes do aparelho (partes metálicas acessíveis e partes plásticas na proximidade de partes metálicas).

- Nunca deixe o aparelho sem vigilância:

- quando ligado à corrente,

- enquanto não arrefecer, ou seja, cerca de 1 hora.

- A base do ferro e a base de repouso do ferro podem atingir temperaturas muito altas e provocar queimaduras: não toque nestas partes.

Nunca toque com os cabos eléctricos na base do ferro de engomar.

- O seu aparelho liberta vapor que pode provocar queimaduras. Manuseie o ferro com cuidado, especialmente quando engomar na vertical. Nunca lance o vapor em direcção às pessoas ou animais.

- Antes de esvaziar a caldeira, aguarde sempre até o gerador de vapor estar frio e desligado há mais de 2 horas para desapertar a tampa de esvaziamento.

- Aquando do enxaguamento da caldeira, nunca a encha directamente na torneira.

- Se perder ou danificar a tampa de esvaziamento, providencie a sua substituição junto de um Serviço de Assistência Técnica Autorizado.

- Nunca mergulhe o gerador de vapor em água ou qualquer outro líquido. Nunca o passe sob a água da torneira.

- O aparelho não deve ser utilizado se cair ao chão, apresentar danos visíveis, fugas ou se apresentar anomalias de funcionamento. Nunca desmonte o aparelho pelos seus próprios meios: este deve ser inspeccionado num Serviço de Assistência Técnica Autorizado por forma a evitar qualquer situação de perigo para o utilizador.

**GUARDE O MANUAL DE INSTRUÇÕES
PARA FUTURAS UTILIZAÇÕES**

Descrição

- | | |
|--|--|
| <ol style="list-style-type: none"> 1. Comando de vapor 2. Botão de regulação de temperatura do ferro 3. Indicador luminoso do ferro 4. Base de repouso do ferro 5. Compartimento de arrumação do cabo eléctrico 6. Cabo eléctrico 7. Reservatório de 1,6 l 8. Caldeira 9. Cabo de vapor | <ol style="list-style-type: none"> 10. Compartimento de arrumação do cabo de vapor 11. Tampa de esvaziamento 12. Painel de comandos <ol style="list-style-type: none"> a. - Tecla "OK" b. - Indicador luminoso "vapor pronto" c. - Indicador luminoso "reservatório vazio" d. - Indicador luminoso "limpeza da caldeira" e. - Interruptor luminoso ligar/desligar 13. Lock-System (consoante o modelo) |
|--|--|

Sistema de bloqueio do ferro na base de repouso – Lock System (consoante o modelo) PT

- O gerador de vapor está equipado com um aro de bloqueio (consoante o modelo) para facilitar o transporte e a arrumação :
 - Bloqueio - **fig.1**
 - Desbloqueio - **fig.2**
- Para transportar o gerador de vapor pela pega do ferro:
 - Coloque o ferro na base de repouso do gerador de vapor e rebata o aro de bloqueio sobre o ferro até ouvir um "clac" de bloqueio - **fig.1**
 - Segure no ferro pela pega para transportar o gerador de vapor - **fig.3**

Preparação

Que água utilizar?

• Água da torneira:

O seu aparelho foi concebido para funcionar com água da torneira. Se a água for muito calcária, misture 50% de água da torneira e 50% de água desmineralizada disponível no mercado. Em certas regiões junto à costa, o teor em sal da sua água pode ser muito elevado. Neste caso, utilize exclusivamente água desmineralizada.

• Amaciador:

Existem vários tipos de amaciadores e a água da maioria deles pode ser utilizada no gerador. Contudo, determinados amaciadores e particularmente aqueles que utilizam produtos químicos como o sal, podem provocar derrames brancos ou castanhos, sendo nomeadamente o caso dos jarros filtrantes. Se deparar com este tipo de problema, recomendamos que tente utilizar água da torneira não tratada ou água engarrafada. Depois de mudar a água, são necessárias várias utilizações para resolver o problema. Ao experimentar a função de vapor pela primeira vez, recomenda-se que o faça sobre um pano usado que possa deitar fora, para evitar danificar as suas roupas.

Lembre-se:

Nunca utilize água da chuva nem que contenha aditivos (como amido, perfumes, ou água de aparelhos domésticos). Estes aditivos podem alterar as propriedades do vapor e, com temperaturas elevadas, podem formar depósitos na câmara de vapor, susceptíveis de manchar a sua roupa.

Encha o reservatório

- Coloque o gerador de vapor num local estável e horizontal, resistente ao calor.
- Verifique se o aparelho está desligado e abra a tampa do reservatório.
- Utilize uma garrafa de água, encha-a com 1,6 l de água no máximo - **fig.4** e encha o reservatório sem ultrapassar o nível "Max".

Coloque o gerador de vapor a funcionar

- Desenrole o cabo eléctrico na totalidade e retire o cabo de vapor do respectivo compartimento.
- Rebata o aro de bloqueio do ferro para a frente para desbloquear o clip de segurança (consoante o modelo).
- Ligue o gerador de vapor a uma tomada eléctrica de tipo "terra".
- Carregue no interruptor ligar/desligar : a luz piloto verde (localizada no painel de comandos) pisca e a caldeira aquece – **fig.14-15**. Quando a luz piloto verde fica fixa (cerca de 2 mn) o vapor está pronto. - .
- Após cerca de um minuto, e regularmente no decorrer da utilização, a bomba eléctrica com que o aparelho está equipado injecta água na caldeira. Este processo gera um ruído perfeitamente normal.

Durante a primeira utilização, pode verificar-se a emissão de fumo e de odor inofensivos. Este fenómeno sem consequências na utilização do aparelho desaparece rapidamente.



Utilização

Engomar com vapor

- Coloque o botão de regulação da temperatura do ferro no tipo de tecido a engomar (ver tabela abaixo).
- O indicador luminoso do ferro acende-se. **Atenção: no início da sessão e quando reduz a temperatura durante a sessão, o aparelho está pronto assim que o indicador luminoso do ferro se apaga e que o indicador luminoso verde situado no painel de visualização fica fixo.**
Durante a sessão, assim que aumenta a temperatura do ferro, pode engomar imediatamente.
- Durante o engomar, o indicador situado por cima do ferro acende e apaga consoante a necessidade de calor, sem afectar a utilização.
- Para obter vapor, carregue no comando de vapor situado por baixo da pega do ferro - **fig.5**. O vapor deixa de sair quando soltar o comando.
- Se utilizar goma, pulverize-a no avesso da superfície a engomar.

Nunca coloque o ferro sobre um descanso de ferro de metal, dado que existe o risco de danificação, mas sobre a placa de descanso do ferro da estrutura: esta está equipada com patins anti-derrapantes e foi concebida para resistir a temperaturas altas.

Regule a temperatura

REGULAÇÃO DA TEMPERATURA EM FUNÇÃO DO TIPO DE TECIDO A ENGOMAR		
TIPO DE TECIDOS	REGULAÇÃO DO BOTÃO DE TEMPERATURA	
Sintéticos, seda (poliéster, acetato, acrílico, poliamida)	●	
Lã, viscose	● ●	
Linho, algodão	● ● ●	

Aquando da primeira utilização ou se não utilizar o vapor há já alguns minutos: carregue várias vezes de seguida no comando de vapor (fig.5) afastando o ferro da roupa. Isso permitirá eliminar a água fria do circuito de vapor.

• Regulação do botão de temperatura do ferro:

- Comece pelos tecidos que são engomados a baixa temperatura e acabe com aqueles que suportam uma temperatura mais alta (●●● ou Max).
- Se engomar tecidos de fibras misturadas, regule a temperatura de passar a ferro com base na fibra mais frágil.

Passe a ferro a seco

- Não carregue no comando de vapor.

Engomar na vertical

Para tecidos que não o linho ou o algodão, mantenha o ferro a alguns centímetros de distância para não queimar o tecido.

- Regule o botão de temperatura do ferro para a posição máxima.
- Pendure a peça de roupa num cabide e estique ligeiramente o tecido com uma mão. **Uma vez que o vapor produzido é muito quente, nunca elimine os vincos de uma peça de roupa na própria pessoa, mas sempre pendurada num cabide.**
- Carregue no comando de vapor - **fig.5** de forma intermitente efectuando um movimento de cima para baixo - **fig.6**

Encha o reservatório no decorrer da utilização

- Quando o indicador vermelho do reservatório da água pisca, deixa de haver vapor - **fig.16** O reservatório de água está vazio.
- Apague e desligue o gerador de vapor e abra a tampa do reservatório
- Utilize uma garrafa de água, encha-a com 1,6 l de água no máximo - **fig.4** e encha o reservatório sem ultrapassar o nível "Max" do reservatório.
- Volte a ligar e a acender o gerador de vapor - **fig.17**.

Manutenção e Limpeza

Limpe o gerador de vapor

- Não utilize qualquer produto de manutenção ou de descalcificação para limpar a base ou o corpo.
- Nunca passe o ferro ou a sua estrutura sob água da torneira.
- Limpe regularmente a base com uma esponja não metálica.
- Limpe periodicamente as partes de plástico com a ajuda de um pano suave ligeiramente humedecido.

Antes de proceder à limpeza, certifique-se que o gerador se encontra desligado da corrente, que a base e o próprio ferro se encontram frios.

Nunca utilize produtos descalcificantes para limpar a caldeira, dado que podem danificá-la. Antes de proceder à limpeza do gerador de vapor, é necessário deixá-lo arrefecer durante mais de 2 horas para evitar qualquer risco de queimadura.

Enxagúe a caldeira

PT

- Para prolongar a eficácia da caldeira e evitar os restos de calcário, o gerador de vapor está equipado com um indicador luminoso laranja "limpeza da caldeira" que pisca no painel de controlo ao fim de cerca de 10 utilizações - **fig.9**.
- Se o indicador luminoso laranja "esvaziamento da caldeira" piscar, pode continuar a passar a ferro como habitualmente, mas é aconselhável enxaguar a caldeira antes da próxima utilização.
- **Verifique se o gerador de vapor está frio e desligado há mais de 2 horas.**
- Coloque o gerador de vapor no rebordo do lava-loiça e o ferro ao lado, sobre a respectiva base.
- Desaperte a tampa de limpeza rodando-a de 1/4 de volta para a esquerda - **fig.10**
- Com a ajuda de uma moeda, desaperte lentamente a tampa de limpeza da caldeira - **fig.11**
- Mantenha o gerador de vapor na posição inclinada e, com uma garrafa, encha a caldeira com 1/4 de litro de água da torneira - **fig.12**
- Agite a estrutura durante alguns momentos e, de seguida, esvazie-a totalmente por cima do lava-loiça - **fig.13**
Aconselhamos a que repita esta operação uma segunda vez para obter um bom resultado.
- Aperte e feche a tampa de limpeza da caldeira com a ajuda da moeda.
- Volte a colocar a tampa.
- **Aquando da próxima utilização, carregue na tecla "OK" para apagar o indicador luminoso laranja - fig. 17.**

Arrume o gerador de vapor

- Coloque o ferro na base de repouso do gerador de vapor.
- Rebata o aro de bloqueio sobre o ferro até ao "clac" de bloqueio; o ferro ficará, assim, bloqueado em total segurança sobre a sua estrutura (consoante o modelo).
- Arrume o cabo eléctrico no respectivo compartimento - **fig.7**.
- Arrume o cabo de vapor no respectivo compartimento - **fig.8**.
- Deixe o gerador de vapor arrefecer antes de o arrumar caso tenha de o guardar num armário ou num espaço estreito.
- Pode arrumar o gerador de vapor em total segurança.

Um problema com o gerador de vapor?

PROBLEMAS	CAUSAS POSSÍVEIS	SOLUÇÕES
O gerador de vapor não liga ou o indicador do ferro e o indicador luminoso ligar/desligar não estão acesos.	O aparelho não está ligado à corrente.	Certifique-se que o aparelho está ligado e carregue no botão on/off.

Problemas	Causas possíveis	Soluções
A água sai pelos orifícios da base do ferro.	Está a utilizar vapor quando o ferro não está suficientemente quente.	Verifique a regulação do termóstato. Aguarde até que o indicador luminoso do ferro se apague antes de accionar o comando de vapor.
	A água condensou-se nos tubos porque está a utilizar o vapor pela primeira vez ou não o utilizava há já algum tempo.	Carregue no comando de vapor fora da tábua de engomar, até que o ferro produza vapor.
Aparecem vestígios de água na roupa.	A cobertura da tábua está saturada de água porque não está adaptada à potência de um gerador de vapor.	Certifique-se que dispõe de uma tábua adaptada (com microperfurada que evita a condensação).
Saem derramamentos brancos dos orifícios da base do ferro.	A caldeira rejeita calcário porque não é regularmente enxaguada.	Enxagúe a caldeira (ver § “Enxagúe a caldeira”).
Saem derramamentos castanhos dos orifícios da base do ferro e mancham a roupa.	Está a utilizar produtos químicos descalcificantes ou aditivos na água de passar a ferro.	Nunca adicione qualquer produto no reservatório (ver § que água utilizar). Contacte um Serviço de Assistência Técnica.
A base do ferro está suja ou acastanhada e pode manchar a roupa.	Está a utilizar uma temperatura demasiado alta.	Consulte os nossos conselhos relativos à regulação das temperaturas.
	A roupa não foi suficientemente enxaguada ou engomou uma nova peça antes de a lavar.	Certifique-se que a roupa está suficientemente enxaguada para eliminar os eventuais restos de detergente ou produtos químicos nas novas peças de roupa.
	Está a utilizar goma.	Pulverize sempre goma no avesso da superfície a engomar.
Há pouco vapor ou não há vapor.	Indicador vermelho do reservatório da água a piscar -	Encha o reservatório e carregue na tecla "OK" até o indicador luminoso se apagar.
	A temperatura da base está regulada para o máximo.	O gerador de vapor funciona normalmente, mas o vapor, muito quente, é seco e, logo, menos visível.
Sai vapor à volta da tampa.	A tampa está mal fechada.	Volte a fechar a tampa.
	A junta da tampa está danificada.	Contacte um Serviço de Assistência Técnica Autorizado.
	O aparelho está defeituoso.	Não utilize mais o gerador de vapor e contacte um Serviço de Assistência Técnica.
O indicador vermelho de "reservatório de água vazia" pisca.	Não carregou na tecla "OK" para um novo arranque.	Carregue na tecla "OK" para um novo arranque situada no painel de controlo até o indicador luminoso se apagar.
Sai vapor ou água pela parte de baixo do aparelho.	O aparelho está defeituoso.	Não utilize o gerador de vapor e contacte um Serviço de Assistência Técnica.
Enquanto passa a ferro, o gerador de vapor emite um ruído de bomba significativo.	Este ruído é normal; o seu reservatório de água está vazio.	Encha de novo o reservatório (cf. § “Encha o reservatório no decorrer da utilização”).
O indicador "anti-calcário" pisca.	Não carregou no botão "OK" - novo arranque.	Carregue na tecla "OK" para um novo arranque situada no painel de comandos até o indicador luminoso se apagar.

Se não for possível determinar a causa de uma avaria, dirija-se a um Serviço de Assistência Técnica autorizado.

Protecção do meio ambiente em primeiro lugar!

- ① O seu aparelho contém materiais que podem ser recuperados ou reciclados.
- ➔ Entregue-o num ponto de recolha para possibilitar o seu tratamento.



Importanti raccomandazioni Avvertenze di sicurezza

- Prima di utilizzare l'apparecchio, leggete attentamente le relative istruzioni d'uso: un uso non conforme alle norme prescritte manleverà la marca da ogni responsabilità.
- Per garantire la vostra sicurezza, l'apparecchio è conforme alle norme e ai regolamenti vigenti (direttive sulla bassa tensione, compatibilità elettromagnetica, materiali a contatto con gli alimenti, ambiente...).
- Il generatore di vapore è un apparecchio elettrico: deve essere utilizzato in normali condizioni di utilizzo. Questo apparecchio è appositamente studiato per un'utilizzo domestico.
- È dotato di 2 sistemi di sicurezza:
 - una valvola che evita le sovrappressioni e che, in caso di malfunzionamento dell'apparecchio, lascia fuoriuscire il vapore in eccesso;
 - Un fusibile termico per evitare il surriscaldamento.
- Collegare il generatore:
 - Ad un impianto elettrico la cui tensione sia compresa fra 220 e 240V.
 - Ad una presa elettrica con "terra".
 Un eventuale errore di allacciamento può provocare danni irreversibili al ferro e quindi annullare la garanzia. Se utilizzate una prolunga, verificate che la presa sia di tipo bipolare 16A con conduttore di terra.
- Srotolate completamente il cavo dall'alloggio apposito prima di collegarlo alla presa di corrente elettrica.
- Se il cavo di alimentazione elettrica, oppure il cavo che collega il ferro al corpo dell'apparecchio o quello che collega la spazzola al corpo dell'apparecchio risulta danneggiato, rivolgetevi per la relativa sostituzione a un Centro assistenza autorizzato per evitare qualsiasi pericolo.
- Evitate di scollegare l'apparecchio tirando il cavo. Disinserite sistematicamente l'apparecchio dalla presa:
 - prima di riempire il serbatoio o sciacquare la caldaia;
 - prima di pulirlo;
 - prima di ogni utilizzo.
- L'apparecchio deve essere utilizzato e appoggiato su una superficie stabile che non tema il calore. Quando posate il ferro sul poggiaferro, assicuratevi che la superficie di sostegno sia stabile.
- Questo apparecchio non deve essere utilizzato da persone (compresi i bambini) le cui capacità fisiche, sensoriali o mentali sono ridotte, o da persone prive di esperienza o di conoscenza, tranne se hanno potuto

beneficiare, tramite una persona responsabile della loro sicurezza, di una sorveglianza o di istruzioni preliminari relative all'uso dell'apparecchio.

- È opportuno sorvegliare i bambini per assicurarsi che non giochino con l'apparecchio.
- Questo apparecchio può essere utilizzato da bambini di almeno 8 anni di età e da persone con ridotte capacità fisiche, sensoriali o mentali o senza esperienza o conoscenze in materia, purché sotto adeguata supervisione o seguendo le istruzioni per l'uso in modo sicuro e avendo compreso i pericoli correlati. Evitar che i bambini giochino con l'apparecchio. La pulizia e la supervisione da parte dei bambini devono essere eseguite con l'adeguata supervisione. Tenere il ferro e il cavo lontano dalla portata di bambini di età inferiore a 8 anni, soprattutto quando è acceso o in fase di raffreddamento.
- La temperatura delle superfici può essere aumentata quando l'apparecchio è in funzione, ma questo potrebbe provocare ustioni. Non toccare le superfici calde dell'apparecchio (parti metalliche accessibili e parti plastiche vicine alle parti metalliche).
- Non lasciare mai il ferro incustodito:
 - quando è collegato all'alimentazione elettrica;
 - fino a quando non si sia raffreddato (circa un'ora).
- La piastra del ferro e la piastra del poggiaferro della caldaia possono raggiungere temperature elevate e possono provocare ustioni: non toccatele. Evitate di toccare i cavi elettrici con la piastra del ferro da stiro.
- L'apparecchio emette vapore e questo può provocare ustioni. Maneggiate il ferro con cautela, soprattutto se stirate verticalmente. Evitate di dirigere il vapore verso persone o animali.
- Per svitare il tappo di scarico della caldaia, attendete sempre che il generatore sia freddo (disinserito da oltre 2 ore).
- Quando risciacquate la caldaia, non riempitela mai direttamente sotto il rubinetto.
- Se il tappo di scarico della caldaia viene smarrito o danneggiato, fatelo sostituire presso un centro di assistenza autorizzato TEFAL.
- Non immergete il generatore nell'acqua o in altro liquido. Non mettetelo sotto l'acqua del rubinetto.
- Non utilizzate il ferro se è caduto, se presenta danni visibili o anomalie di funzionamento. Non smontate mai l'apparecchio: fatelo esaminare presso un centro autorizzato onde evitare eventuali rischi.

IT

SI PREGA DI CONSERVARE IL PRESENTE LIBRETTO D'USO

Descrizione

- | | |
|--|--|
| 1. Pulsante vapore | 10. Vano per il cavo vapore |
| 2. Manopola di regolazione della temperatura del ferro | 11. Copertura del tappo di risciacquo della caldaia/Tappo di scarico della caldaia |
| 3. Spia luminosa del ferro | 12. Pannello di controllo |
| 4. Supporto poggiaferro | a - Tasto di accensione "OK" |
| 5. Vano avvolgicavo | b - Spia "Pronto vapore" |
| 6. Cavo elettrico | c - Spia "serbatoio vuoto" |
| 7. Serbatoio d'acqua | d - Spia "svuotamento della caldaia" |
| 8. Caldaia (sull'unità di base) | e - Interruttore luminoso on / off |
| 9. Cavo vapore ferro-caldaia | 11. Lock-System (secondo il modello) |

Sistema di blocco del ferro sulla base - Lock-system (secondo il modello)

- Il vostro generatore di vapore è dotato di un archetto di bloccaggio del ferro situato sul suo contenitore per poterlo trasportare e riporre facilmente :
 - Chiusura - **fig.1**
 - Apertura - **fig.2**
- Per trasportare il generatore di vapore mediante l'impugnatura del ferro:
 - posate il ferro sul supporto poggiaferro del generatore e portate l'archetto di mantenimento sul ferro fino a bloccarlo (udirete un "clic") - **fig.1.**
 - afferrate il ferro per l'impugnatura per trasportare il generatore - **fig.3.**

Preparazione

Che acqua utilizzare ?

• Acqua del rubinetto

L'apparecchio è stato concepito per funzionare con acqua del rubinetto. Se questa risulta molto calcarea si consiglia una miscela con 50% di acqua del rubinetto e 50% di acqua distillata reperibile in commercio. In alcune regioni in riva al mare la percentuale di sale dell'acqua può essere elevata. In tal caso utilizzare esclusivamente acqua distillata.

• Addolcitore

Ne esistono di diversi tipi e l'acqua trattata dalla maggior parte di essi può essere impiegata nel generatore. Tuttavia, alcuni addolcitori e particolarmente quelli che ricorrono a prodotti chimici come il sale, possono causare sbavature bianche o marroni (è il caso delle caraffe filtranti). In caso di problemi di questo tipo consigliamo l'utilizzo dell'acqua di rubinetto non trattata o dell'acqua di bottiglia.

Una volta cambiato il tipo di acqua occorreranno diverse utilizzazioni prima di risolvere completamente il problema. Si consiglia di provare la funzione vapore per la prima volta su biancheria vecchia che può essere poi gettata, così da non danneggiare i capi.

Ricordate!

Non utilizzate mai acqua piovana, così come acqua contenente additivi (amido, profumo) o acqua degli elettrodomestici. Tali additivi possono intaccare le proprietà del vapore e, ad alte temperature, formare dei depositi nella caldaia (che possono macchiare i capi).

Riempite il serbatoio

- Posizionate il generatore su un piano stabile, orizzontale, lontano da fonti di calore.
- Verificate che l'apparecchio sia staccato dalla corrente e aprite lo sportello del serbatoio.
- Riempite il serbatoio senza oltrepassare il livello Maxi - **fig.4.**

Accendere il generatore

- Srotolare completamente il filo dall'alloggio apposito.
- Abbassate l'archetto di bloccaggio del ferro in avanti per sbloccare la tacca di sicurezza (secondo il modello).
- Collegarlo allo presa di corrente.
- Accendete l'interruttore luminoso acceso/spento la spia verde (posizionata sul pannello di controllo) lampeggia e la caldaia si scalda - **fig.14-15.**
Quando la spia verde resta accesa (dopo circa 2 minuti), il vapore è pronto.
- Dopo circa un minuto, e regolarmente durante l'uso, la pompa elettrica di cui è dotato l'apparecchio invia l'acqua nella caldaia. Quest'operazione produce un rumore normale.

Durante la prima utilizzazione, può esserci una fuoriuscita di fumo o di odore assolutamente innocua. Tale fenomeno non ha nessun effetto sull'utilizzazione e scomparirà rapidamente

Utilizzo

Stiratura a vapore

- Posizionate il cursore di regolazione della temperatura del ferro sul tipo di tessuto da stirare (vedi la tabella sottostante).
- La spia luminosa del ferro si accende. **Attenzione ! quando usate il ferro e quando diminuite la temperatura, l'apparecchio è pronto all'uso se la spia del ferro si spegne e se la spia verde sul pannello di controllo rimane fissa. Se aumentate la temperatura durante l'uso, potete utilizzare immediatamente il ferro.**
- Durante la stiratura la spia luminosa situata sul ferro si accende e si spegne a seconda del bisogno di vapore senza incidere sull'utilizzo del ferro.
- Per ottenere vapore, premere sul comando vapore situato sull'impugnatura del ferro. Il vapore si ferma rilasciando il comando - **fig.5**. Il vapore si ferma rilasciando il comando.
- Se utilizzate amido, spruzzatelo sul rovescio dei tessuti da stirare.

Evitate di poggiare il ferro da stiro su una piastra poggiaferro metallica, potrebbe danneggiarsi. Poggiate piuttosto sulla piastra poggiaferro della caldaia: è infatti fornita di gommini antiscivolo ed è stata ideata per resistere a temperature elevate

IT

Regolazione della temperatura

REGOLAZIONE DELLA TEMPERATURA IN FUNZIONE DEL TIPO DI TESSUTO DA STIRARE:		
TIPO DI TESSUTO	REGOLAZIONE DELLA MANOPOLA DELLA TEMPERATURA	
Tessuti sintetici / Seta (poliester, acetato, acrilico, poliamida)	●	
Lana / Viscosa	● ●	
Lino / Cotone	● ● ●	

Al momento del primo utilizzo o se non avete usato il vapore da un po' di tempo: premete più volte successivamente il pulsante vapore con il ferro lontano dai panni da stirare. Ciò permetterà l'eliminazione dell'acqua fredda dal circuito vapore.

Regolazione del cursore della temperatura del ferro da stiro:

- Cominciare prima con i tessuti che si stirano a bassa temperatura (●) e terminare con quelli che richiedono temperature più elevate (●●● o Max).
- Se si stirano tessuti di fibre miste, regolare la temperatura di stiratura in base alla fibra più delicata.

Stirare senza vapore

- Non premere il pulsante di controllo vapore sull'impugnatura del ferro.

Stiratura in verticale

I nostri consigli : per i tessuti diversi dal lino o dal cotone, mantenete il ferro ad alcuni centimetri di distanza per non bruciare il tessuto.

- Regolate il cursore della temperatura del ferro in posizione maxi.
- Appendete l'indumento su una gruccia e tendete leggermente il tessuto con una mano.
Dato che il vapore prodotto è molto caldo, non togliete mai le grinzhe di un abito su una persona, ma sempre su una gruccia.
- Mantenendo il ferro in posizione verticale premete in modo intermittente il comando vapore (posto sull'impugnatura del ferro) - **fig.5** effettuando un movimento dall'alto verso il basso - **fig.6**.

Riempite nuovamente il serbatoio

- Quando la spia luminosa rossa "serbatoio vuoto" lampeggia., non è possibile erogare vapore - **fig.16**
- Spegnete, quindi staccate dalla corrente la centrale vapore e aprite lo sportello del serbatoio.
- Riempite il serbatoio senza oltrepassare il livello Maxi - **fig.4**.
- Ricollegate, quindi riaccendete la centrale vapore. - **fig.17**.

Pulizia e manutenzione

Pulite il vostro generatore

- Non utilizzate prodotti detergenti o di decalcificazione per pulire la piastra o la caldaia.
- Non mettete il ferro o la caldaia sotto l'acqua del rubinetto.
- Pulitelo regolarmente utilizzando una spugna ruvida per stoviglie non metallica inumidita.
- Pulite di tanto in tanto le parti di plastica con un panno morbido.

Prima di effettuare qualsiasi manutenzione, assicuratevi che l'apparecchio sia disinserito e che la piastra ed il supporto poggiaferro siano freddi.

Sciaccate la caldaia (una volta al mese)

Per sciaccare la caldaia non utilizzate assolutamente prodotti di decalcificazione: potrebbero danneggiarla. Prima di procedere alla pulizia o allo scarico del generatore, è necessario spegnerlo, scollegarlo e lasciarlo raffreddare per più di 2 ore, per evitare ogni rischio di scottatura.

- **Attenzione :** Per prolungare il funzionamento della caldaia ed evitare le fuoriuscite di calcare, dovete obbligatoriamente sciaccare la caldaia ogni 10 utilizzi (H) (circa una volta al mese) - **fig.9.**
- **Controllare che il generatore sia freddo e staccare la spina per più di 2 ore.**
- Posate il generatore di vapore sul bordo del lavello con il ferro a lato sul suo piede di appoggio.
- Svitare in senso anti-orario, facendo un quarto di giro, la copertura del tappo di risciacquo della caldaia - **fig.10.**
- Utilizzando una moneta, svitate delicatamente il tappo della caldaia - **fig.11.**
- Tenendo il generatore inclinato e usando una caraffa, riempire la caldaia (nella base) con 1/4 litro d'acqua del rubinetto - **fig.12.**
- Agitate la caldaia per qualche istante e svuotatela completamente sul lavandino - **fig.13.**
Per ottenere i migliori risultati, raccomandiamo che questa operazione sia fatta due volte.
- Riponete e stringete il tappo della caldaia con la moneta.
- Riposizionare copertura del tappo di risciacquo della caldaia.
- **Al momento del prossimo utilizzo, premete il tasto "OK" per spegnere la spia rossa - fig. 17.**

Riporre il vostro generatore

- Riponete il cavo elettrico nel suo alloggiamento - **fig.7.**
- **Abbassate l'archetto di tenuta sul ferro fino al "clic" di bloccaggio; il ferro sarà così bloccato in tutta sicurezza sul suo contenitore (secondo il modello).**
- Non toccate la piastra ancora calda.
- Riponete il cavo vapore nell'apposito vano - **fig.8.**
- Prima di riporre il generatore in un armadietto o in uno spazio ristretto, lasciatelo raffreddare.

Un problema con il tuo generatore ?

PROBLEMI	Possibili cause	Soluzioni
La centrale vapore non si accende o la spia del ferro e l'interruttore luminoso on/off non si sono accesi.	L'elettrodomestico non è acceso.	Verificate che l'apparecchio sia correttamente collegato e premete sull'interruttore acceso/spento.
L'acqua cola attraverso i fori della piastra.	L'acqua si è condensata nei tubi poiché utilizzate il vapore per la prima volta o non l'avete utilizzata da qualche tempo.	Premete il comando vapore finché il ferro comincia ad erogare vapore.
	Utilizzate il comando vapore prima che il ferro sia caldo.	Attendete che la spia del ferro si spenga prima di azionare il comando vapore.

PROBLEMI	Possibili cause	Soluzioni
Strisce d'acqua rimangono sulla biancheria.	L'asse da stiro è impregnato di acqua perché non è adatto alla potenza del generatore.	Controlla che l'asse sia adatto (asse con griglia che previene condensa).
Colature bianche o scure escono dai fori della piastra.	Dalla caldaia fuoriesce il calcare poiché non è sciacquata regolarmente.	Sciacquate la caldaia.
Dai fori della piastra fuoriesce una materia nerastra che sporca gli indumenti.	State utilizzando sostanze chimiche decalcificanti o additivi nell'acqua da stiro.	Non aggiungere questi tipi di prodotti nel serbatoio d'acqua o nella caldaia. Contattate un Centro Assistenza Autorizzato.
La piastra è sporca o nerastra e rischia di sporcare gli indumenti.	Viene utilizzata una temperatura eccessiva.	Consultate la sezione dedicata alla regolazione della temperatura.
	Gli indumenti non sono sufficientemente risciacquati o avete stirato un nuovo indumento senza lavarlo.	Assicuratevi che la biancheria sia ben sciacquata cosicché non ci siano residui di sapone o altri prodotti chimici sugli indumenti.
	Utilizzate dell'amido.	Spruzzate l'amido sul rovescio del tessuto da stirare.
Non c'è vapore o c'è poco vapore.	Il serbatoio è vuoto (spia luminosa rossa lampeggiante).	Riempite il serbatoio e premete il tasto "OK" finché non si spegne la spia.
	La temperatura della piastra è impostata sul massimo.	Il generatore funziona ma il vapore è molto caldo e umido, di conseguenza è meno visibile.
La spia luminosa rossa "serbatoio vuoto" lampeggia.	Non avete premuto il tasto OK.	Premete il tasto "OK" di riavvio situato sul quadro comandi finché non si spegne la spia.
Fuoriesce vapore dal tappo della caldaia.	Il tappo di scarico è mal avvitato.	Stringete il tappo di scarico.
	La guarnizione del tappo è danneggiata.	Contattate un Centro Assistenza Autorizzato per ordinare una guarnizione di ricambio.
Fuoriesce vapore da sotto l'apparechio.	L'apparechio è difettoso.	Non utilizzate più il generatore e contattate un centro di assistenza autorizzato.
Durante la stiratura, il generatore può emettere un rumore di pompa elettrica.	E' assolutamente normale, il serbatoio è vuoto.	Riempite il serbatoio (vedi § per ulteriori dettagli).
La spia "anti calc" lampeggia.	Non avete premuto il tasto "OK" riavvio.	Premete il tasto "OK" di riavvio situato sul quadro comandi finché non si spegne la spia.

IT

Se non è possibile determinare la causa di un guasto, rivolgetevi a un Centro di assistenza autorizzato.

Partecipiamo alla protezione dell'ambiente !

- ① Il vostro apparecchio è composto da diversi materiali che possono essere riciclati.
- ➡ Lasciatelo in un punto di raccolta o presso un Centro Assistenza Autorizzato.



VIGTIGE ANBEFALINGER

Sikkerhedsanvisninger

- Læs brugsanvisningen omhyggeligt igennem, før apparatet tages i brug første gang: En ikke overensstemmende brug fritager fabrikanten for ethvert ansvar.

- Af hensyn til brugerens sikkerhed er dette apparat i overensstemmelse med gældende standarder og forskrifter (Direktiv om Lavspænding, Elektromagnetisk kompatibilitet, Miljøbeskyttelse ...).

- Dampgeneratoren er et elektrisk apparat: Den skal bruges under normale brugsbetingelser. Den er udelukkende beregnet til brug i en almindelig husholdning.

- Den er udstyret med 2 sikkerhedssystemer:

- en ventil der forhindrer overtryk og som lader damp slippe ud, hvis apparatet ikke fungerer korrekt,
- en termisk sikring for at undgå overopvarmning.

- Tilslut altid dampgeneratoren:

- ved en el-installation med en spænding indbefattet mellem 220 og 240 V.

- ved en ekstrabeskyttet stikkontakt.

En forkert tilslutning kan forårsage uoprettelige skader og annullerer garantien.

Hvis der bruges en forlængerledning, skal det undersøges om den har en jordleder og et stik med tre ben.

- Rul den elektriske ledning helt ud, før den tilsluttes ved en ekstrabeskyttet stikkontakt.

- Hvis den elektriske ledning eller dampledningen er beskadiget, er det strengt nødvendigt at få dem udskiftet af et autoriseret serviceværksted for at undgå enhver fare.

- Tag ikke apparatet stik ud ved at trække i ledningen.

Tag altid apparatets stik ud:

- før vandbeholderen fyldes op eller før kedlen skylles,

- før rengøring,

- efter hver brug.

- Apparatet skal bruges og placeres på en stabil overflade, der kan tåle varmen. Når strygejernet stilles på sin sokkel, skal man undersøge, at soklen er anbragt på en stabil overflade.

- Dette apparat er ikke beregnet til at blive brugt af personer (herunder børn), hvis fysiske, sensoriske eller mentale evner er svækkede eller personer blotet for erfaring eller kendskab, med mindre de er under opsyn eller har modtaget forudgående instruktioner om

brugen af apparatet af en person, der er ansvarlig for deres sikkerhed.

- Børn skal være under opsyn for at sikre, at de ikke leger med apparatet.

- Dette apparat kan benyttes af børn fra 8 år og opefter, og af personer med nedsatte fysiske, sensoriske eller mentale evner eller manglende erfaring og viden, hvis de overvåges eller har fået instruktion i sikker brug af apparatet, og forstår de dermed forbundne farer.

Lad ikke børn lege med apparatet.

Rengøring og brugervedligeholdelse må ikke udføres af børn uden overvågning.

Hold strygejernet og dets ledning uden for rækkevidde af børn under 8 år, når det er tændt eller køler af.

- Overfladetemperaturen kan være høj, når apparatet er tændt, hvilket kan forårsage forbrændinger. Rør ikke ved de varme flader på apparatet (de tilgængelige metaldele og plastikdelene i nærheden af metaldelene).

- Efterlad aldrig apparatet uden opsyn:

- når stikket er sat i en stikkontakt,

- så længe det ikke har kølet af i ca. 1 time.

- Strygejernets sål og soklens plade på basen kan blive meget varme og forårsage forbrændinger: Rør ikke ved dem.

Rør aldrig ved de elektriske ledninger med strygejernets sål.

- Apparatet udsender damp, der kan forårsage forbrændinger. Håndter strygejernet forsigtigt, især når der stryges lodret. Ret aldrig dampen mod personer eller dyr.

- Ven altid indtil dampcentralen er kølet af og stikket har været taget ud i over 2 timer, før kedlen skylles og proppen til tømning skrues af.

- Når kedlen skylles, må man aldrig fylde den op direkte under vandhanen.

- Hvis kedlens prop er blevet væk eller beskadiget, skal den udskiftes af et autoriseret serviceværksted.

- Dyp aldrig dampcentralen ned i vand eller enhver anden væske. Skyl den aldrig under rindende vand.

- Apparatet må ikke bruges, hvis det er faldet ned, hvis det har synlige beskadigelser, hvis det lækker eller ikke fungerer korrekt. Skil aldrig selv apparatet ad: Få det undersøgt i et autoriseret serviceværksted for at undgå, at der opstår farlige situationer.

HUSK AT GEMME VEJLEDNINGEN TIL SENERE BRUG.

Beskrivelse

- | | |
|--|--|
| <ol style="list-style-type: none"> 1. Dampbetjening 2. Vælger til at indstille strygejernets temperatur 3. Strygejernets kontrollampe 4. Sokkel til strygejernet 5. Opbevaringsrum til el-ledning 6. El-ledning 7. Vandbeholder 1,6 l 8. Kedel (inden i basen) 9. Dampledning | <ol style="list-style-type: none"> 10. Rum til opbevaring af dampledningen 11. Skjuler til udtømningsprop / Udtømningsprop 12. Kontrolpanel <ol style="list-style-type: none"> a. - "OK" tast b. - Kontrollampe "damp klar" c. - Kontrollampe "vandbeholder tom" d. - Kontrollampe "tømning kedel" e. - Kontrollampe for tænd/sluk knap 13. Låsesystem (afhængig af model) |
|--|--|

System til fastholdelse af strygejernet på soklen - Låsesystem (afhængig af model)

- Dampgeneratoren er udstyret med en bøjle, der fastholder strygejernet på basen med en spærring (afhængig af model) for at gøre transport og opbevaring lettere :
 - Spærring - **fig.1**
 - Frigørelse - **fig.2**
- Sådan transporterer man dampgeneratoren med strygejernets håndtag:
 - Stil strygejernet på dampgeneratorens sokkel og slå bøjlen ned om strygejernet, indtil spærringen indkobles (man hører et « klik») - **fig.1**
 - Tag fat om strygejernets håndtag for at transportere dampgeneratoren - **fig.3**

DA

Forberedelse

Hvilken type vand skal man bruge?

• Vand fra vandhanen:

Apparatet er designet til brug med almindeligt vand fra vandhanen. Hvis der er meget kalk i vandet, hvor du bor, kan du blande 50 % vand fra vandhanen med 50 % demineraliseret vand.

I visse områder ved havet kan saltindholdet i vandhanevandet være højt. I de områder anbefaler vi, at man udelukkende anvender demineraliseret vand.

• Blødgørere:

Der findes flere typer blødgørere, og vandet fra de fleste typer kan anvendes i dampkammeret. Nogle blødgørere anvender dog kemiske stoffer som salt, der kan bevirke, at der dannes hvide eller brune vanddråber, og det gælder især filtreringskedler.

Hvis du støder på problemet, anbefaler vi, at du udelukkende anvender ubehandlet vand fra vandhanen eller flaskevand. Det kan være nødvendigt at køre flere hold vand gennem apparatet, før problemet helt ophører. Vi anbefaler, at dampfunktionen første gang afprøves på en klud eller lignende, der kan kasseres, for at undgå at beskadige dit tøj.

• HUSK:

Brug aldrig regnvand eller vand med tilsætningsstoffer (stivelse, parfume eller vand fra husholdningsapparater). Tilsætningsstofferne kan forurene vanddampen, og ved de høje temperaturer der opstår i dampkammeret, kan der dannes aflejringer, der kan give pletter på tøj.

Fyld vandbeholderen op

- Stil dampgeneratoren på en stabil og vandret overflade, der kan tåle varmen.
- Kontroller at apparatets stik er taget ud og luk vandbeholderens klap op.
- Brug en vandkande til at fylde beholderen op med højst 1,6 liter vand - **fig.4** og pas på ikke at overskride "Max" niveauet

Start dampgeneratoren

- Rul el-ledningen helt ud og tag dampledningen ud af sit rum.
- Slå bøjlen til fastholdelse op over strygejernet for at frigøre sikkerhedslåsen (afhængig af model).
- Tilslut dampgeneratoren ved et ekstrabeskyttet stik.
- Tænd med tænd/sluk kontakten. Lampen tændes og kedlen varmer op: Det grønne lys blinker (placeret på kontrolpanelet) og dampkedlen opvarmes - **fig.14-15**. Når det grønne kontrollys forbliver tændt (ca. 2 minutter), er dampen parat.
- Efter ca. et minut og regelmæssigt under brug sprøjter apparatets elektriske pumpe vand ind i kedlen. Det skaber en støj, der er helt normal.

Første gang apparatet tages i brug, kan det godt afgive lidt røg og en lugt, der er helt ufarlig. Dette fænomen har ingen indflydelse på brugen og forsvinder hurtigt.



Brug

Dampstrygning

- Stil strygejernets temperaturvælger på den type stof, der skal stryges (se skemaet nedenfor).
- Strygejernets kontrollampe tænder. **Vigtigt !: når du starter med at stryge, og når du nedsætter temperaturen under strygningen, er dampgeneratoren klar når termostatlampe slukker, og kontrolpanelets grønne lampe lyser konstant. Under selve strygningen kan du begynde at stryge straks, når du øger temperaturen.**
- Under selve strygningen vil lampen på strygejernet tændes og slukkes, alt efter om apparatet varmer op, og det har ingen indflydelse på brugen.
- Tryk på dampbetjeningen, der sidder under strygejernets håndtag, for at få damp - **fig.5**. Dampen standser, når man slipper betjeningen.
- Hvis der bruges stivelse, skal den sprøjtes på den side, der ikke stryges.

Stil aldrig strygejernet på en holder i metal, da det kan beskadige sålen. Det er bedst at stille strygejernet på basens sokkel: Den er forsynet med skridsikre skiver og er designet til at tåle meget høje temperaturer.

Indstilling af temperatur

REGULER STRYGEJERNETS TEMPERATUR OG DAMPTRYK EFTER DEN STOFSTYPER, DER SKAL STRYGES:		
STOF	INDSTILLING AF TEMPERATURVÆLGER	
Syntetisk, Silke (polyester, acetat, akryl, polyamid)	●	
Uld	● ●	
Hør/linned	● ● ●	

Under første ibrugtagning eller hvis dampen ikke er blevet brugt i flere minutter: Tryk flere gange efter hinanden på dampbetjeningen (fig.5) lidt væk fra strygetøjet. På denne fjerner man koldt vand fra dampkredsløbet.

• Indstilling af strygejernets temperaturvælger:

- Begynd med at stryge det stof, der skal stryges ved den laveste temperatur og afslut med stoffer, der tåler en højere temperatur (●●● eller Max).
- Hvis der stryges stoffer, som består af en blanding af forskellige fibre, skal man indstille strygejernet efter de mest sarte fibre.

Tørstrygning

- Tryk ikke på dampbetjeningen.

Lodret udglatning

Når der stryges stoffer, der ikke er i hør eller bomuld, skal man holde strygejernet nogle cm væk fra stoffet for ikke at brænde det.

- Indstil strygejernets temperaturvælger på max.
 - Hæng tøjet op på en bøjle og træk let i det med den ene hånd.
- Da den producerede damp er meget varm, må man aldrig udglatte tøj på en person, men altid hængt op på en bøjle.**
- Tryk af og til på dampbetjeningen - **fig.5** og bevæg strygejernet oppefra og ned - **fig.6**.

Opfyldning af vandbeholderen under brug

- Når den røde lampe for "tom beholder" blinker, er dampfunktionen afbrudt. - **fig.16**.
- Sluk for dampgeneratoren, tag dens stik ud og luk vandbeholderens klap op.
- Brug en vandkande til at fylde beholderen op med højst 1,6 liter vand og pas på ikke at overskride "Max" niveauet - **fig.4**.
- Sæt dampgeneratorens stik i igen og tænd for den - **fig.17**.

Vedligeholdelse og Rengøring

Rengøring af dampgeneratoren

- Brug ikke rengøringsmidler eller afkalkningsmidler til at rengøre sålen eller basen.
- Skyl aldrig strygejernet eller basen under rindende vand.
- Rengør regelmæssigt sålen med en svamp, der ikke er i metal.
- Rengør af og til delene i plastik med en let fugtig, blød klud.

Før rengøring af dampgeneratoren skal stikket være taget ud, ligesom strygesål og strygejern skal være kølet af.

Skylning af kedlen

Man må under ingen omstændigheder bruge afkalkningsmidler til at skylle kedlen: de kan beskadige den. Før man tømmer dampgeneratoren, er det strengt nødvendigt at lade den køle af i over 2 timer for at undgå enhver risiko for forbrænding.

- For at forlænge kedlens effektivitet og undgå udslip af kalk, er dampgeneratoren udstyret med en orange kontrollampe "rengør kedel", der blinker på betjeningspanelet efter ca. 10 anvendelser - **fig.9**.
- Hvis den orange kontrollampe "rengør kedel" blinker, kan man fortsætte strygningen på sædvanlig vis, men man skal huske at skylle kedlen før næste brug.
- **Sørg for at dampgeneratoren er kold og at stikket har været taget ud i mindst 2 timer.**
- Placer dampgeneratoren på kanten af en håndvask og stil strygejernet ved siden af på hælen.
- Skru udtømningsproppens skjuler af ved at dreje den en 1/4 omgang til venstre - **fig.10**.
- Brug en mønt til at skrue udtømningsproppen forsigtigt af kedlen - **fig.11**.
- Hold dampgeneratoren skråt og brug en vandkande til at fylde en 1/4 liter postevand i kedlen - **fig.12**.
- Omryst basen forsigtigt et øjeblik og tøm den dernæst helt over håndvasken - **fig.13**. Vi anbefaler at gentage denne fremgangsmåde endnu en gang for at opnå et godt resultat.
- Skru udtømningsproppen i kedlen igen med en mønt.
- Sæt proppens skjuler på plads igen.
- **Næste gang dampgeneratoren tages i brug, tryk på "OK" tasten for at slukke den orange kontrollampe - fig. 17.**

DA

Opbevaring af dampgeneratoren

- Stil strygejernet på dampgenerators plade til strygejernet.
- Slå bøjlen ned over strygejernet, indtil der høres et "klik" for spærring, hvilket betyder, at strygejernet er blokeret i fuld sikkerhed på basen (afhængig af model).
- Læg el-ledningen på plads i sit rum - **fig.7**.
- Læg dampledning på plads i dens rum - **fig.8**.
- Lad dampgeneratoren køle, før den stilles på plads, hvis den skal stå i et skab eller et trangt sted.
- Dampgeneratoren kan nu stilles på plads i fuld sikkerhed.

Er der problemer med dampgeneratoren?

Problemer	Mulige årsager	Løsninger
Dampgeneratoren tænder ikke eller strygejernets kontrollampe og den lysende tænd/sluk knap er ikke tændt.	Dampgeneratoren er ikke tilsluttet.	Kontroller, at apparatet er tilsluttet strømmen og tryk på afbryderknappen tænd/sluk (der sidder på siden af basen).

Problemer	Mulige årsager	Løsninger
Der løber vand ud af sålens huller.	Der bruges damp, mens strygejernnet ikke er varmt nok.	Kontroller termostatens indstilling. Vent til strygejernnets kontrollampe er slukket, før dampbetjeningen aktiveres.
	Vandet har kondenseret sig i slangerne, fordi der bruges damp for første gang eller den ikke er blevet brugt et stykke tid.	Tryk på dampbetjeningen lidt væk fra strygebrættet, indtil strygejernnet sender damp ud.
Der kommer spor af vand på tøjet.	Strygebrættets betræk er fyldt med vand, fordi det ikke er velegnet til en dampgenerator.	Sørg for at have et velegnet strygebræt (plade med gitter som undgår kondensvand).
Der kommer hvide udløb ud af sålens huller.	Kedlen udspyr kalk, fordi den ikke bliver skyllet regelmæssigt.	Skyl kedlen. (Se afsnittet "Skylning af kedlen").
Der kommer brune udløb ud af sålens huller og pletter tøjet.	Der er blevet brugt kemiske afkalkningsmidler eller tilsætningsstoffer i strygevandet.	Kom aldrig tilsætningsstoffer i kedlen (se afsnittet Hvilken type vand skal man bruge). Kontakt et autoriseret serviceværksted.
Sålen er snavset eller brun og kan plette tøjet.	Der stryges ved for høj temperatur.	Læs vores gode råd om indstilling af temperaturen.
	Tøjet er ikke blevet skyllet godt nok eller der er blevet strøget nyt tøj, som aldrig er blevet vasket.	Sørg for at vasketøjet bliver skyllet godt for at fjerne eventuelle rester af sæbe eller kemiske produkter på nyt tøj.
	Der bruges stivelse.	Sprøjt altid stivelse bag på den side, der skal stryges.
Der kommer kun lidt eller ingen damp ud.	Den røde kontrollampe for "vandbeholder" blinker.	Fyld vandbeholderen op og tryk på "OK", indtil kontrollampen slukker.
	Sålens temperatur er indstillet på max.	Dampgeneratoren fungerer normalt, men dampen er meget varm og tør og derfor mindre synlig.
Der kommer damp ud omkring proppen.	Proppen er ikke skruet godt fast.	Skrue proppen fast.
	Proppens pakning er beskadiget.	Kontakt et autoriseret serviceværksted.
	Apparatet er beskadiget.	Brug ikke dampgeneratoren og kontakt et autoriseret serviceværksted.
Den røde kontrollampe for "vandbeholder tom" blinker.	Der er ikke blevet trykket på "OK" knappen.	Tryk på « OK » knappen på betjeningspanelet, indtil kontrollampen slukker.
Der kommer damp ud under apparatet.	Apparatet er beskadiget.	Brug ikke dampgeneratoren og kontakt et autoriseret serviceværksted.
Dampcentralen støjer under strygningen og man kan tydeligt høre en pumpe.	Denne støj er normal, vandbeholderen er tom.	Fyld vandbeholderen op igen (se afsnittet "Opfyldning af vandbeholderen under brug").
Kontrollampen "antikalk" blinker.	Der er ikke blevet trykket på "OK" knappen til genopstart.	Tryk på « OK » knappen på betjeningspanelet, indtil kontrollampen slukker.

Hvis det ikke er muligt at afgøre, hvad årsagen er til et problem, kontakt et autoriseret serviceværksted.

Vi skal alle være med til at beskytte miljøet!

- ① Apparatet indeholder mange materialer, der kan genbruges eller genvindes.
- ➔ Bring det til et specialiseret indsamlingssted eller et autoriseret serviceværksted, når det ikke skal bruges mere.



Viktige Anbefalinger

Sikkerhetsinstruksjoner

- Les bruksanvisningen grundig før du bruker apparatet for første gang. Bruk i strid med bruksanvisningen fritar produsenten for ethvert ansvar.
- Av hensyn til din sikkerhet er dette apparatet i samsvar med gjeldende normer og regler (Direktiver om lavspenning, elektromagnetisk kompatibilitet, miljø ...).
- Dampgeneratoren er et elektrisk apparat: Den skal brukes under normale bruksvilkår. Den er kun ment til bruk i hjemmet.
- Apparatet er utstyrt med 2 sikkerhetssystemer:
 - en overtrykksventil som slipper ut overskuddsdamp dersom apparatet skulle fungere uregelmessig
 - en termisk sikring som beskytter mot overoppheting
- Koble alltid dampgeneratoren:
 - til en kontakt med en nettspenning mellom 220 og 240 V
 - til en kontakt med jordvern
 Enhver tilkoblingsfeil kan forårsake varige skader, og opphever garantien. Hvis du bruker en skjøteledning, må du kontrollere at den er bipolar (16A), og utstyrt med jordvern.
- Vikle strømledningen helt ut før du kobler apparatet til en kontakt med jordvern.
- Hvis strøm- eller dampledningen er skadet, må den umiddelbart erstattes av et godkjent servicesenter for å unngå fare.
- Ikke ta ut kontakten ved å dra i ledningen. Koble alltid fra apparatet:
 - før du fyller tanken eller skyller damptanken
 - før du rengjør det
 - etter bruk
- Apparatet skal brukes og settes på en jevn overflate som tåler varme. Når du setter strykejernet på avlastningsplaten, må du sørge for at overflaten du setter det på, er stabil.
- Dette apparatet er ikke ment for personer (inkl. barn) med nedsatte fysiske, sensoriske eller psykiske evner, eller uerfarne personer, med mindre de får tilsyn eller forhåndsinstruksjoner om anvendelsen av apparatet fra en person med ansvar for deres sikkerhet.
- Barn skal holdes under tilsyn for å sikre at de ikke bruker apparatet til lek.
- Dette apparatet kan brukes av barn fra 8 år og oppover, av personer med begrensede fysiske, sensoriske eller mentale evner, eller som mangler erfaring og kunnskap, hvis de er under tilsyn og får opplæring i bruken av apparatet på en sikker måte og forstår farene involvert. Barn skal ikke leke med apparatet. Rengjøring og vedlikehold skal ikke utføres av barn uten tilsyn. Hold jernet og ledningen utilgjengelig for barn under 8 år når apparatet er i drift eller kjøles ned.
- Overflatetemperaturen kan være høy når apparatet er i drift, noe som kan forårsake brannskader. Ikke berør de varme overflatene av apparatet (også tilgjengelige metalldele og plastdele i nærheten av metalldelene).
- Gå aldri fra apparatet:
 - når det er tilkoblet elektrisitet
 - før det har avkjølt seg i ca. 1 time
- Strykejernetes såle og apparatets avlastningsplate kan bli svært varme-, og kan forårsake brannskader. Ikke ta på dem. Berør aldri strømledningene med strykejernetes såle.
- Apparatet produserer damp som kan forårsake brannskader. Håndter strykejernet forsiktig, spesielt når du holder det i loddrett posisjon. Rett aldri dampen mot personer eller dyr.
- Før du skrur løs tømmekorken for å tømme damptanken, må du alltid vente til dampgeneratoren er kald og har vært frakoblet strøm i over 2 timer.
- Når du skyller damptanken, må du aldri fylle den rett under springen.
- Hvis du mister eller ødelegger tømmekorken, må du få den erstattet på et godkjent servicesenter.
- Dypp aldri dampgeneratoren ned i vann eller annen væske. Hold den aldri under rennende vann.
- Apparatet skal ikke brukes hvis det har falt, hvis det har synlige skader, hvis det lekker eller fungerer unormalt. Demonter aldri apparatet, men få det undersøkt i et godkjent servicesenter for å unngå fare.

NO

VENNLIGST TA VARE PÅ DENNE BRUKSANVISNINGEN

Beskrivelse

- | | |
|--|--|
| <ol style="list-style-type: none"> 1. Dampknapp 2. Temperaturknapp strykejern 3. Lys strykejern 4. Avlastningsplate 5. Oppbevaringsrom til strømledningen 6. Strømledning 7. Vanntank 1,6 l 8. Damptank (i apparatet) 9. Dampledning 10. Oppbevaringsrom for dampledning | <ol style="list-style-type: none"> 11. Deksel på tømmekorken/Tømmekork 12. Kontrollpanel <ol style="list-style-type: none"> a. - OK-knapp b. - Lampe: "damp klar" c. - Lampe: "tom tank" d. - Lampe: "tømme damptanken" e. - av/på-knapp med lys 13. Lock-system (avhengig av modell) |
|--|--|

System for låsing av strykejernet på sokkelen – Lock-system (avhengig av modell)

- Dampgeneratoren er utstyrt med en bøyle med lås som holder strykejernet fast i sokkelen (avhengig av modell). Dette gjør det lettere å transportere apparatet og rydde det bort :
 - låst posisjon - **fig.1**
 - opplåst posisjon - **fig.2**
- Slik transporterer du dampgeneratoren ved hjelp av håndtaket på strykejernet:
 - Sett strykejernet på avlastningsplaten på dampgeneratoren og trykk bøylen ned på strykejernet inntil du hører at den låser seg (du hører en klikkelyd) - **fig.1**
 - Hold i håndtaket på strykejernet for å transportere dampgeneratoren - **fig.3**

Forberedelse

Hvilket vann skal brukes?

• Springvann:

Apparatet er laget for å fungere med springvann. Dersom vannet er veldig kalkholdig, bør du blande 50 % springvann med 50 % demineralisert vann som du kjøper.

I visse soner, som i nærheten av havet, kan det hende at det er mye salt i springvannet. Man bør da utelukkende bruke demineralisert vann.

• Vannmykner:

Det finnes flere forskjellige typer vannmyknere, og vannet fra de fleste av disse kan brukes i dampgeneratoren. Men visse vannmyknere, og da spesielt de som bruker kjemiske produkter som salt, kan forårsake at det renner ut hvitt eller brunt vann. Det er for eksempel tilfellet med filtrerende karafler. Dersom du får denne typen problemer, anbefaler vi at du bruker kun ubehandlet springvann eller flaskevann. Etter at vannet har blitt skiftet ut, kan det allikevel hende at problemet vedvarer over flere gangers bruk. For å unngå å skade tøyet, anbefales det å prøve dampfunksjonen første gang på et brukt tøyestykke som kan kastes etterpå.

• Husk:

Bruk aldri regnvann eller vann med tilsetningsstoffer (som stivelse, parfyme eller vann fra husholdningsapparater). Slike tilsetningsstoffer kan gå ut over dampeffekten ved høye temperaturer, danne et belegg i fordampingskammeret som igjen kan føre til flekker på tøyet.

Fyll opp vanntanken

- Sett dampgeneratoren på en stabil og horisontal overflate som tåler varme.
- Sjekk at apparatet er frakoblet strøm og åpne luken til vanntanken.
- Bruk en vannkaraffel, og fyll tanken med maksimalt 1,6 l vann - **fig.4**. Pass på at du ikke fyller på mer vann enn opptil "max"-merket.

Start opp dampgeneratoren

- Vikle strømledningen helt ut, og ta dampledningen ut av ledningsrommet.
- Bøy strykejernets låsebøyle forover for å låse opp sikkerhetsblokkeringen (avhengig av modell).
- Koble dampgeneratoren til en jordet stikkontakt.
- Trykk på den opplyste av/på-knappen. Det lyser på, og trykketanken varmes opp: Det grønne lyset (på kontrollpanelet) blinker - **fig.14-15**. Når den grønne lampen lyser vedvarende (etter cirka 2 min.), er dampen klar.
- Etter ca. ett minutt, og regelmessig mens du bruker apparatet, pumper den elektriske pumpen inni apparatet vann inn i damptanken. Dette lager lyder, men det er helt normalt

Når apparatet brukes for første gang, kan det utstedes en lukt. Den er helt uskadelig. Dette har ingen betydning for apparatets bruk, og vil raskt forsvinne.

Bruk



Stryke med damp

- Sett strykejernetets temperaturknapp på type tekstil som skal strykes (se tabellen nedenfor).
- Lampen på strykejernet tennes. **Viktig : Termostatknappen på strykejernet tennes. Vær forsiktig : Ved starten av økten og når du endrer temperatur underveis. Dampgeneratoren er klar til bruk når termostatlampen slukker og den grønne « damp klar / steam ready »-lampen lyser vedvarende. Under økten, når du øker temperaturen på strykejernet, kan du fortsette umiddelbart.**
- Mens du stryker vil lampen på jernet lyse og slukke alt etter oppvarmingsbehovet. Dette har ikke noe å si for bruken av apparatet.
- Du oppnår damp ved å trykke på dampknappen under håndtaket på strykejernet - **fig.5**
Dampen stopper når du slipper opp knappen.
- Hvis du bruker stivelse, bør du spraye den på vrangen og ikke på strykesiden.

Sett aldri strykejernet på en avlastningsplate av metall fordi det kan skade strykejernet, men sett det heller på avlastningsplaten på dampgeneratoren: Den er utstyrt med antiskliputer og er spesielt laget for å tåle høye temperaturer.

Stille inn temperaturen

NO

STILL INN TEMPERATURKONTROLLEN OG DAMPINNSTILLINGEN ETTER HVILKEN TYPE STOFF SOM SKAL STRYKES:	
TYPE STOFF	INNSTILLING AV TEMPERATURKNAPPEN
Silk, Syntetic, Acetate, Acrylic, Polyamide, Polyester (Syntetiske stoffer)	● 
Wool (Ull), Viscose (Viskose)	● ● 
Lin (Lin), Cotton (Bomull)	● ● ●

Når du bruker apparatet for første gang, eller hvis du ikke har brukt dampen i noen minutter, bør du trykke flere ganger etter hverandre på dampknappen (fig.5) uten å rette dampen mot tøyet. Dette fjerner det kalde vannet fra dampkretsen.

Temperaturknapp strykejern:

- Start med tekstilene som strykes på lav temperatur, og avslutt med tekstilene som tåler den høyeste temperaturen (●●● eller Max).
- Hvis du stryker tøy med blandede fibre, må du innstille stryketemperaturen på den mest ømfintlige fiberen.

Stryke uten damp

- Ikke trykk på dampknappen.

Stryking av opphengt tøy

For andre tekstiler enn lin og bomull, må du holde strykejernet noen centimeter fra tøyet for ikke å brenne det.

- Sett temperaturknappen på Max.
- Heng opp klesplagget på en kleshenger og strekk stoffet litt med en hånd. **Ettersom dampen er svært varm, må du aldri stryke et klesplagg på en person, men alltid på en kleshenger.**
- Trykk på dampknappen - **fig.5** med jevne mellomrom samtidig som du beveger strykejernet ovenfra og ned - **fig.6**.

Fylle vanntanken under bruk

- Når den røde lampen for "tom tank" blinker, betyr det at det ikke lenger finnes damp i apparatet - **fig.16**.
- Slå av og deretter koble fra dampsentralen og åpne luken på tanken.
- Bruk en vannkaraffel, og fyll tanken med maksimalt 1,6 l vann - **fig.4**. Pass på at du ikke fyller på mer vann enn opptil "Max"-merket i tanken.
- Koble til og deretter slå på dampsentralen - **fig.17**.

Vedlikehold og rengjøring

Rengjøre dampgeneratoren

- Ikke bruk rengjørings- eller avkalkingsprodukter til å rengjøre strykesålen eller generatoren.
- Hold aldri strykejernet eller generatoren under rennende vann.
- Rengjør strykesålen regelmessig med en svamp uten metalltråder.
- Rengjør av og til plastdelene med en myk, så vidt fuktig klut.

Skylle damptanken

Bruk aldri avkalkingsmidler for å skylle damptanken. De kan skade den. Før du tømmer dampgeneratoren, må du la den avkjøles i over to timer for å unngå forbrenningsfare.

- For å forbedre damptankens effekt og unngå kalkbelegg er dampgeneratoren utstyrt med en oransje lampe "tømme damptanken" som blinker på kontrollpanelet etter ca. 10 bruk - **fig.9.**
- Hvis den oransje lampen "tømme damptanken" blinker, kan du fortsette strykningen som normalt, men husk å skylle damptanken før neste bruk.
- **Sjekk at dampgeneratoren er kald og har vært frakoblet strøm i over 2 timer.**
- Sett dampgeneratoren på kanten av oppvaskkummen, og strykejernet satt på hælen ved siden av generatoren.
- Vri dekselet på tømmekorken ¼ omdreining til venstre - **fig.10.**
- Skru forsiktig opp tømmekorken på damptanken ved hjelp av en mynt - **fig.11.**
- Hold dampgeneratoren på skrå og bruk en karaffel til å fylle damptanken med ¼ liter vann fra springen - **fig.12.**
- Rist generatoren forsiktig i noen sekunder, og tøm deretter hele innholdet ut i vasken - **fig.13.**
Vi anbefaler at du foretar denne skyllingen to ganger for å oppnå et bedre resultat.
- Skru igjen og stram til tømmekorken på damptanken med en mynt.
- Sett på plass dekselet på tømmekorken.
- **Neste gang du bruker dampgeneratoren, må du trykke på "OK" for å slukke den oransje lampen - fig. 17.**

Oppbevaring av dampgeneratoren

- Sett strykejernet på avlastningsplaten på dampgeneratoren.
- Bøy strykejernet låsebøyle inntil du hører at den låser seg med et klikk. Nå er strykejernet låst i sikkerhetsposisjonen (avhengig av modell).
- Oppbevar strømledningen i ledningsrommet - **fig. 7.**
- Oppbevar dampledningen i oppbevaringsrommet - **fig.8.**
- Hvis du skal sette dampgeneratoren bort i et skap eller et trangt sted, må du la den avkjøles før du rydder den bort.
- Du kan risikofritt rydde bort dampgeneratoren.

Problemer med dampgeneratoren?

Problemer	Mulige årsaker	Løsninger
Dampgeneratoren slår seg ikke på eller lyset på strykejernet og av/på-lyset er ikke tent.	Apparatet er ikke tilkoblet strøm.	Kontroller at apparatet er koblet til strøm, og trykk på av/på-knappen med lys.
Vannet renner ut av hullene i sålen.	Du bruker dampfunksjonen mens strykejernet ikke er varmt nok. Vann har kondensert i rørene fordi du bruker dampen for første gang eller du har ikke brukt den på en stund.	Sjekk innstillingen av termostaten. Vent til lampen på strykejernet er slukket før du bruker dampknappen. Trykk på dampknappen og rett damputtaket utenfor strykebordet inntil damp kommer ut av strykejernet.
Apparatet lager vannrenner på tøy.	Strykebordtrekket er gjennomvått fordi det ikke egner seg til effekten til en dampgenerator.	Sørg for å bruke et egnet bord (gitterplate som hindrer kondens).

Problemer	Mulige årsaker	Løsninger
Hvite renner kommer ut av hullene i sålen.	Det kommer kalk ut av damptanken fordi den ikke skylles regelmessig.	Skyll damptanken. (Se avsnittet "Skyll damptanken")
Brune renner kommer ut av hullene i sålen og tilskitner tøyet.	Du bruker kjemiske avkalkingsmidler eller tilsetningsstoffer i strykevannet.	Ha aldri andre produkter i tanken (se avsnittet "Hvilket vann skal brukes?"). Kontakt et godkjent servicesenter.
Sålen er skitten eller brun, og kan tilskitne tøyet.	Temperaturen er for høy.	Se våre anbefalinger om innstilling av temperaturen.
	Tøyet er ikke tilstrekkelig skylt, eller du har strøket et nytt plagg før det har blitt vasket.	Pass på at tøyet er tilstrekkelig skylt for å fjerne eventuelle rester etter såpe eller kjemiske produkter på nye klær.
	Du bruker stivelse.	Spray alltid stivelse på vrangen, ikke på strykesiden.
Generatoren produserer lite eller ingen damp.	Rød lampe "vannbeholder" blinker -	Fyll tanken og trykk på "OK" inntil lampen slukkes.
	Temperaturen på sålen er innstilt på maksimum.	Dampgeneratoren fungerer normalt, men den svært varme dampen er tørr, og dermed mindre synlig.
Damp kommer ut rundt korken.	Korken er ikke skrudd tilstrekkelig stramt.	Stram til korken.
	Pakningen på korken er skadet.	Kontakt et godkjent servicesenter.
	Apparatet er defekt	Bruk ikke dampgeneratoren lenger, og kontakt et godkjent servicesenter
Den røde lampen "vanntanken er tom" blinker.	Du har ikke trykket på knappen "OK" for å starte opp igjen.	Trykk på knappen "OK" på kontrollpanelet inntil lampen slukkes.
Damp eller vann kommer ut under apparatet.	Apparatet er defekt	Bruk ikke dampgeneratoren lenger og, kontakt et godkjent servicesenter
Mens du stryker lager dampgeneratorens pumpe sterke lyder.	Denne lyden er normal, vanntanken er tom.	Fyll opp vanntanken (se avsnittet "Fylle vanntanken under bruk").
Lampen "anti calc" blinker.	Du har ikke trykket på knappen "OK" for å starte opp.	Trykk på knappen "OK" på kontrollpanelet inntil lampen slukkes.

NO

Henvend deg til et godkjent servicesenter hvis det ikke er mulig å fastslå årsaken til en feil.

Ta vare på miljøet!

- ① Apparatet inneholder mange gjenvinnbare og resirkulerbare materialer.
- ➡ Ta det med til et oppsamlingssted etter et godkjent servicesenter slik at avfallet kan behandles.



VIKTIGA RÅD

Säkerhetsanvisningar

- Läs bruksanvisningen noggrant före den första användningen: tillverkaren fråntar sig allt ansvar vid användning utan att respektera bruksanvisningen.

- Apparaten säkerhet uppfyller gällande bestämmelser och standarder (lågspänningsdirektiv, elektromagnetisk kompatibilitet, miljö...).

- Ångstationen är en elektrisk apparat: den bör användas under normala driftförhållanden. Den är avsedd uteslutande för hushållsbruk

- Den är utrustad med 2 säkerhetssystem:

- en övertrycksventil som släpper ut överflödiga ånga om driftstörning inträffar.

- en överhettningssäkring för att undvika en överhettning av apparaten.

- Ångstationen skall alltid anslutas till:

- en elektrisk installation med nätspänning 220-240V.

- ett jordat eluttag.

Felanslutning kan orsaka bestående skador på järnet samt får garantin att träda ur kraft.

Om du använder en förlängningssladd, kontrollera att kontakten är 16A av tvåpolig typ med jordledning.

- Dra ut sladden i sin helhet innan den kopplas in i ett jordat eluttag.

- Om elsladden eller ångsladden skadats, måste den bytas ut av en auktoriserad serviceverkstad för att undvika fara.

- Koppla inte ur apparaten genom att dra i sladden.

Koppla alltid ur apparaten:

- före påfyllning av vattentanken eller sköljning av ångstationstanken.

- före rengöring.

- efter varje användningstillfälle.

- Placera och använd apparaten på en stadig och värmetålig yta. När strykjärnet ställs på avställningsplattan, var noga med att den står på ett stabilt underlag.

- Denna apparat är inte avsedd att användas av personer (inklusive barn) som inte klarar av att hantera elektrisk utrustning, eller av personer utan erfarenhet eller kännedom, förutom om de har erhållit, genom en person ansvarig för deras säkerhet, en övervakning eller på förhand fått anvisningar angående apparatens användning.

- Barn måste övervakas av en vuxen för att säkerställa att barnen inte leker med apparaten.

- Den här apparaten kan användas av barn från 8 år och uppåt samt av personer med begränsad fysisk, sensorisk eller mental förmåga eller med bristande erfarenheter och kunskaper, om de övervakas eller får instruktioner om hur apparaten ska användas på ett säkert sätt och om de förstår de risker den kan medföra. Barn ska inte leka med apparaten. Rengöring och underhåll får inte göras av barn utan tillsyn. När strykjärnet är varmt eller håller på att värmas upp/svalna måste det och tillhörande sladd hållas utom räckhåll för barn under 8 år.

- Temperaturen på ytskikt kan vara förhöjd när strykjärnet används, vilket kan medföra brännskador. Rör inte heta ytor (delar av metall, eller plast nära delar av metall).

- Lämna aldrig ångstationen oövervakad:

- när kontakten är i;

- innan den har svalnat i ca 1 timme.

- Järnets stryksula och basenhetens avställningsplatta kan uppnå mycket höga temperaturer och kan orsaka brännskador: rör inte vid dem.

Vidrör aldrig sladdarna med järnets stryksula.

- Apparaten avger ånga som kan orsaka brännskador. Hantera alltid järnet varsamt, särskilt vid vertikal strykning. Rikta aldrig ångan mot personer eller djur.

- Innan sköljning av ångstationstanken och innan du skruvar loss tömningsproppens lock: vänta tills ångstationen har svalnat helt - ca 2 timmar efter urkoppling.

- Vid sköljning av ångstationstanken, fyll den aldrig direkt från kranen.

- Om du råkar tappa bort eller skada tömningsproppens lock, låt en auktoriserad serviceverkstad byta ut det.

- Apparaten får aldrig doppas i vatten eller annan vätska. Ställ aldrig järnet under en kran med rinnande vatten.

- Apparaten skall inte användas om den fallit i golvet, om den har synliga skador, om den läcker eller fungerar onormalt. Plocka aldrig isär apparaten själv: lämna in den på en auktoriserad serviceverkstad, för att undvika fara.

SPARA DEN HÄR BRUKSANVISNINGEN FÖR FRAMTIDA BRUK

BESKRIVNING

- | | |
|---------------------------------------|--|
| 1. Ångknapp | 10. Förvaringsfack för ångsladd |
| 2. Termostat för strykjärnet | 11. Lock för tömningspropp / Tömningspropp |
| 3. Termostatlampa | 12. Kontrollpanel |
| 4. Avställningsplatta | a - Startknappen "OK" |
| 5. Sladdvinda | b - "Ånga klar" lampa |
| 6. Elsladd | c - "Vattentank tom" lampa |
| 7. Vattentank 1,6 l | d - "Skölj ångstationstanken" lampa |
| 8. Ångstationstank (inuti basenheten) | e - Strömbrytare av/på med kontrollampa |
| 9. Ångsladd | 13. Lås-system (beroende på modell) |

Spärr för strykjärnet på basenheten – "Lås – System" (beroende på modell)

- Ångstationen är utrustad med en spärr som låser strykjärnet på basenheten (beroende på modell) för att underlätta transport och förvaring :
 - Lås - **bild 1**.
 - Lås upp - **bild 2**.
- För att transportera ångstationen med strykjärnets handtag:
 - Ställ strykjärnet på avställningsplattan och fäll upp spärren på strykjärnet ända tills den låses (ett "klick" hörs) - **bild 1**.
 - Fatta tag i strykjärnets handtag för att transportera ångstationen - **bild 3**.

SV

FÖRBEREDELSE

Vilket vatten bör användas?

• Kranvatten:

Den här ångstationen är utformad för att kunna användas med vanligt kranvatten. Blanda 50 % kranvatten och 50 % avmineraliserat köpt vatten om det är hög kalkhalt i ditt kranvatten.

I vissa områden nära havet kan salthalten i vattnet vara förhöjd. Använd i så fall enbart avmineraliserat vatten.

• Avhärdning:

Det finns flera typer av avhärdningsmedel och det avhärdade vattnet kan oftast användas i ångstationen. Det finns dock vissa avhärdare, särskilt med kemiska medel som t.ex. salt, som kan medföra vita eller bruna fläckar, och detta kan synas på en del vattenfilter.

Vid sådana problem rekommenderar vi att du använder obehandlat kranvatten eller vatten på flaska.

När du väl bytt vatten krävs flera stryktillfällen innan problemet är borta. Första gången du använder ångfunktionen är det bra att testa på en bit tyg som du inte är rädd om, därmed undviker du att skada dina kläder.

• Kom ihåg!

Använd inte regnvatten eller vatten med tillsatser (stärkelse, parfym eller vatten från andra hushållsapparater). Sådana tillsatser kan påverka ångans egenskaper och vid hög temperatur kan avlagringar bildas i ångbehållaren som kan fläcka din tvätt.

Fyll på vattentanken

- Placera ångstationen på en stadig och plan yta som tål värme.
- Kontrollera att apparaten är urkopplad och öppna luckan för påfyllning av vattentanken.
- Fyll på vattentanken med max 1,6 l vatten med hjälp av en vattenkanna utan att överskrida maxstreck - **bild 4**.

Start av ångstationen

- Rulla ut elsladden helt och ta fram ångsladden helt från förvaringsutrymmet.
- Fäll ner säkerhetsspärren framåt för att låsa upp säkerhetssystemet (beroende på modell).
- Anslut din ångstation till ett jordat vägguttag.
- Tryck på den upplysta av-/påknappen (sitter på basenhetens sida). Den tänds och ångstationen värms upp: den gröna lampan (sitter på kontrollpanelen) blinkar - **bild 14-15**. Det tar ca 2 minuter innan ångfunktionen kommer igång, vilket indikeras av att den gröna lampan slutar blinka.
- Apparaten är utrustad med en pump. Denna pump sprutar in vatten i ångstationstanken efter ca en minut och därefter med jämna mellanrum under användning. Detta alstrar ett ljud vilket är normalt.

Vid första användningstillfället kan rök- och luktutveckling förekomma, vilket är normalt och inte skadligt på något sätt. Detta försvinner med tiden



ANVÄNDNING

Ångstrykning

- Ställ in strykjärnets temperatur efter det material som ska strykas (se tabellen nedan).
- Termostatlampan börjar lysa. **Var försiktig!** När du sätter på strykjärnet och när du sänker temperaturen under strykningens gång, är ångstationen klar att användas först när termostatlampan släcks och den gröna knappen på kontrollpanelen lyser konstant. Du kan fortsätta stryka direkt när du höjer temperaturen under pågående strykning.
- Under strykningen tänds och släcks lampan på strykjärnet beroende på värmebehovet, utan att det påverkar strykresultatet.
- För att få ånga, tryck på ångknappen under järnets handtag - **bild 5**. Genom att släppa knappen upphör ångflödet.
- Om stärkemedel används ska det sprayas på avigsidan av plagget som skall strykas.

Ställ aldrig järnet på ett metallställ då det kan skada sulan. Ställ järnet på basenhetens avställningsplatta: den är utrustad med glidsäkra tasslar och specialkonstruerad för att tåla höga temperaturer.

Välj stryktemperatur

REGLERA STRYKJÄRNETS TEMPERATUR OCH ÅNGTRYCK EFTER DET MATERIAL SOM SKALL STRYKAS:		
TEXTILER	INSTÄLLNING AV TEMPERATUR	
Syntetmaterial, silke (polyester, acetat, akryl, polyamid)	●	
Ylle	● ●	
Linne, bomull	● ● ●	

Vid första användningstillfället eller om ångan inte använts på några minuter: håll järnet borta från strykplagget och tryck flera gånger i rad på ångknappen bild 5. På så sätt avlägsnas kallvattnet ut ur ångkretsen.

• Termostatinställning:

- Börja med material som kräver låg stryktemperatur och avsluta med att stryka material som tål högre temperaturer (●●● eller Max).
- Om du stryker material bestående av blandfibrer, anpassa stryktemperaturen efter den ömtåligaste fibersorten.

Strykning utan ånga

- Tryck inte på ångknappen på strykjärnet.

Vertikal strykning

Vid andra material än linne eller bomull, håll stryksulan en bit från plagget för att inte bränna materialet.

- Ställ in strykjärnets termostat på maxläge.
- Häng upp plagget på en klädhängare och sträck tyget något med ena handen. Ångan som utlöses är mycket het. Vertikalånga därför aldrig kläder som bärs av en person, utan klädesplagget ska hänga på en klädhängare.
- Tryck på ångknappen - **bild 5**, i omgångar medan du för järnet uppifrån och ned - **bild 6**.

Påfyllning av vattentanken

- När den röda lampan för "tom tank" blinkar, betyder det att det inte längre finns vatten i apparaten. - **bild 16**. Vattentanken är tom.
- Stäng av och dra därefter ur kontakten till ångstationen och öppna luckan till vattentanken.
- Fyll på vattentanken med max 1,6 l vatten med hjälp av en vattenkanna utan att överskrida maxstrecket - **bild 4**.
- Sätt i kontakten igen och starta därefter ångstationen - **bild 17**.

SKÖTSEL OCH RENGÖRING

Rengöring av ångstationen

- Använd inga rengöringsmedel eller avkalkningsmedel vid rengöring av stryksulan eller basenheten.
- Placera aldrig järnet eller basenheten under rinnande vatten.
- Rengör stryksulan regelbundet med en svamp som ej repar.
- Rengör då och då apparatens plastdelar med en mjuk, lätt fuktad trasa.

Sköljning av ångstationstanken

Det är viktigt att inte använda avkalkningsmedel vid sköljning av ångstationstanken: det kan skada den.

Innan sköljning av ångstationen, är det nödvändigt att den svalnar i mer än 2 timmar, för att undvika all risk för brännskador.

- För att förlänga ångstationstankens effektivitet och undvika kalkavlagringar, är ångstationen utrustad med en orange lampa "skölj ångstationstanken" som blinkar på kontrollpanelen efter ca vart 10:e användningstillfälle - bild 9.
- Om den orange lampan "skölj ångstationstanken" blinkar, kan du fortsätta att stryka som vanligt, men tänk på att skölja ångstationstanken innan nästa användningstillfälle.
- **Kontrollera att ångstationen har kallnat och att den inte har varit ansluten de senaste 2 timmarna.**
- Ställ ångstationen på kanten av diskbänken, strykjärnet bredvid stående på hälen.
- Skruva loss locket för tömningsproppen ett kvarts varv till vänster- bild 10.
- Skruva försiktigt loss ångstationstankens tömningspropp med hjälp av ett mynt - bild 11.
- Håll ångstationen i lutande ställning och fyll ångstationstanken med 2,5 dl kravatten med hjälp av en vattenkanna - bild 12.
- Skaka basenheten en stund och töm den sedan på allt vatten i vasken - bild 13.
Upprepa sköljningen en andra gång för att uppnå ett gott resultat.
- Sätt fast ångstationstankens tömningspropp genom att skruva den på plats med hjälp av myntet.
- Sätt tillbaka locket för tömningsproppen.
- **Vid nästa användning, tryck in knappen "OK" för att släcka den orangea lampan - fig. 17.**

SV

Förvaring av ångstationen

- Placera järnet på ångstationens avställningsplatta.
- Fäll upp spärren på strykjärnet ända tills ett "klick" hörs, strykjärnet är nu säkert spärrat på basenheten (beroende på modell).
- Stoppa in elsladden i förvaringsutrymmet - bild 7.
- Förvara ångsladden i dess fack - bild 8.
- Låt ångstationen svalna helt om du förvarar den i ett skåp eller i ett litet utrymme.
- Nu kan du ställa undan ångstationen för förvaring.

PROBLEM MED DIN ÅNGSTATION?

Problem	Tänkbara orsaker	Åtgärder
Ångstationen tänds inte eller järnets termostatlampa och strömbrytarens kontrollampa på/av är inte tända.	Ångstationen är inte påsatt.	Kontrollera att din ångstation är korrekt installerad och tryck på strömbrytaren på/av (som sitter på basenhetens sida).
Vattnet rinner ut ur stryksulans hål.	Du trycker på knappen för ånga när strykjärnet ännu inte är tillräckligt varmt. Det finns kondensvatten i ledningarna för det är första gången du använder ånga eller så har du inte använt ånga på en längre tid.	Kontrollera termostatinställningen. Vänta tills strykjärnets termostatlampa har släckts innan du trycker på knappen för ånga . Tryck på ångknappen vid sidan om strykbrädan tills järnet avger ånga.

Problem	Tänkbara orsaker	Åtgärder
Vattenränder syns på plaggen.	Din strykbräda är genomdränkt av vatten eftersom den inte är anpassad för kraften från en ångstation.	Kontrollera att din strykbräda är lämplig (skall ha ett trådnät som släpper igenom ångan).
Det rinner vitfärgad vätska ur hålen på stryksulan.	Ångstationstanken avger kalkavlagringar för att den inte sköljs med jämna mellanrum.	Skölj ångstationstanken, (se rubriken "Sköljning av ångstationstanken").
Brunfärgat vatten rinner ut ur stryksulans hål och lämnar fläckar på plagget.	Du använder kemiska avkalkningsmedel eller tillsatser i strykvattnet.	Tillsätt aldrig dessa produkter i vattentanken (se rubriken "Vilket vatten bör användas"). Kontakta en auktoriserad serviceverkstad.
Stryksulan är smutsig eller brunfärgad och riskerar att lämna fläckar på plagget.	Vald temperatur är för hög.	Var god se våra råd angående temperaturinställning.
	Dina plagg har inte sköljts tillräckligt eller du har strukit ett nytt plagg innan du tvättade det.	Se till att plaggen är tillräckligt sköljda för att avlägsna eventuella tvättmedelsrester eller kemiska produkter från nya plagg.
	Du använder stärkelse.	Spraya alltid stärkelse på motsatt sida till den som skall strykas.
Järnet avger lite ånga eller ingen ånga alls.	Den röda lampan för vattenbehållaren blinkar.	Fyll vattentanken och tryck på knappen "OK" ända tills lampan släcks.
	Stryksulans temperatur är satt på maximum.	Ångstationen fungerar men stryksulan är väldigt varm och torr. Som en konsekvens blir ångan knappt synbar.
Ånga kommer ut kring tömningsproppen.	Tömningsproppen sitter lös.	Dra åt tömningsproppen.
	Tömningsproppens packning är skadad.	Kontakta en auktoriserad serviceverkstad.
	Apparaten är trasig.	Sluta använda ångstationen och kontakta en auktoriserad serviceverkstad.
Den röda lampan för tom vattenbehållare blinkar.	Du har inte tryckt på knappen "OK".	Tryck på knappen "OK" på kontrollpanelen ända tills lampan släcks.
Ånga eller vatten kommer ut under apparaten.	Apparaten är trasig.	Sluta använda ångstationen och kontakta en auktoriserad serviceverkstad.
Under strykningen avger ångstationen ett högt pumppljud.	Ljudet är normalt, vattentanken är tom.	Fyll på nytt vattentanken, (se rubriken "Påfyllning av vattentanken").
"Anti-calc"-lampan blinkar.	Du har inte tryckt på knappen "OK" för att starta på nytt.	Tryck på knappen "OK" på kontrollpanelen ända tills lampan släcks.

För alla andra problem, kontakta en auktoriserad serviceverkstad som kan kontrollera strykjärnet.

Bidra till att skydda miljön !

- ① Apparaten innehåller en mängd material som kan återanvändas eller återvinnas.
- ➔ Lämna in den på en återvinningsstation eller i annat fall till en auktoriserad serviceverkstad för en miljöriktig hantering.



Tärkeitä suosituksia

Turvaohjeita

- Lue tämä käyttöohje tarkasti ennen laitteen ensimmäistä käyttökertaa. Mikäli laitetta käytetään ohjeiden vastaisesti, takuu raukeaa ja merkki vapautuu kaikesta vastuusta.
- Turvallisuutesi takaamiseksi tämä laite vastaa sitä koskevia teknisiä määräyksiä ja normeja (pienjännittdirektiivi, sähkömagneettinen yhteensopivuus- ja ympäristödirektiivi).
- Höyrysilityskeskus on sähkölaite: sitä tulee käyttää vain normaaleissa käyttöolosuhteissa. Se on tarkoitettu käytettäväksi vain kotona.
- Siinä on kaksi turvallisuusjärjestelmää:
 - venttiili, joka estää liikapaineen ja päästää ylimääräisen höyryn ulos, jos laitteen toiminnassa on häiriöitä,
 - lämpösulake, joka estää ylikuumenemisen.
- Kytke silitysrauta aina:
 - sähköverkkoon, jonka jännite on välillä 220 - 240 V.
 - maadoitettuun pistorasiaan.
 Virheellinen sähköliitäntä voi vaurioittaa laitetta pysyvästi ja se kumoaa takuun. Jos käytät jatkojohtoa, tarkista, että johto on kaksinapainen 16 A ja siinä on maadoitusjohdin.
- Kierrä sähköjohto kokonaan auki ennen sen kytkemistä maadoitettuun pistorasiaan.
- Jos sähköjohto tai höyryjohto on vahingoittunut, se täytyy ehdottomasti antaa valtuutetun huoltokeskuksen vaihdettavaksi vaarojen välttämiseksi.
- Älä irrota laitetta pistokkeesta vetämällä johdosta. Irrota laite aina sähköverkosta seuraavissa tapauksissa:
 - ennen säiliön täyttööä tai höyrystimen huuhtelua.
 - ennen laitteen puhdistamista.
 - aina käytön jälkeen.
- Laitetta tulee käyttää ja säilyttää vakaalla pinnalla. Kun jätät raudan sen alustalle, varmista että alusta on vakaa.
- Tätä laitetta ei ole tarkoitettu sellaisten henkilöiden käyttöön (mukaan lukien lapset), joiden fyysiset, aistimelliset tai henkiset kyvyt ovat heikentyneet tai heillä ei ole kokemusta tai tietoja laitteen käyttämiseksi, elleivät he ole toisen henkilön tarkkailussa, joka on vastuussa heidän turvallisuudestaan ja ohjaa tai toinen henkilö on antanut heille aiemmin tietoja laitteen käytöstä.

- Lapsia on pidettävä silmällä, jotta he eivät leiki laitteella.
- Tätä laitetta voivat käyttää vähintään 8-vuotiaat lapset ja aikuiset, joiden fyysiset, aisteihin liittyvät tai henkiset kyvyt ovat rajoittuneet tai joilla ei ole riittävästi tietoa ja kokemusta, mikäli he ovat saaneet tietoa ja opastusta laitteen turvallisesta käytöstä ja jos he ymmärtävät laitteen käyttöön liittyvät riskit ja vaarat. Älä anna lasten leikkiä laitteella. Lapset eivät saa puhdistaa tai huoltaa laitetta ilman valvontaa. Pidä silitysrauta ja johto poissa lasten ulottuvilta kun silitysrauta ladataan tai kun se jäähtyy.
- Pintojen lämpötila kohoaa laitteen ollessa käynnissä. Siitä voi aiheutua palovammoja. Älä koske laitteen kuumiin pintoihin (käsiin ulottuvilla olevat metalliset osat ja metallisten osien lähetyvillä olevat muoviset osat).
- Älä koskaan jätä laitetta vartioimatta:
 - kun se on kytketty sähköverkkoon
 - ennen kuin se on jäähtynyt noin tunnin.
- Raudan pohjan ja alustan lämpötila voi nousta hyvin korkeaksi ja aiheuttaa palovammoja, älä koske niihin. Älä koskaan anna raudan pohjan koskea sähköjohtoihin.
- Jos säilytät laitetta kaapissa tai pienessä tilassa, pidä huoli, että rauta on jäähtynyt ennen sen laittamista säilytykseen. Käsittele rautaa varovasti, varsinkin jos silitysrauta pystysuunnassa. Älä koskaan suuntaa höyryä ihmisiin tai eläimiin.
- Ennen höyrystimen tyhjentämistä on aina odotettava, että rauta on jäähtynyt, ja se on irrotettava sähköverkosta vähintään 2 tuntia aikaisemmin.
- Kun huuhtelet höyrystintä, älä täytä sitä suoraan vesihanalla.
- Jos kadotat tyhjennyskorkin tai se on vioittunut, vaihdata se valtuutetussa huoltoliikkeessä.
- Älä upota silitysrauta veteen tai muuhun nesteeseen. Älä koskaan laita rautaa vesihanalle.
- Laitetta ei saa käyttää, jos se on pudonnut maahan, siinä on silminnähtäviä vaurioita, se vuotaa tai siinä on toimintahäiriöitä. Älä pura laitettasi: anna se valtuutetun huoltokeskuksen tarkastettavaksi vaarojen välttämiseksi.

FI

MUISTA SÄILYTTÄÄ KÄYTTÖOHJEET HUOLELLISESTI

Kuvaus

- | | |
|---------------------------------|--|
| 1. Höyrinsäädin | 10. Höryjohdon säilytyslokero |
| 2. Raudan lämpötilan säätönappi | 11. Tyhjennuskorin suoja / Tyhjennuskorkki |
| 3. Raudan merkkivalo | 12. Käyttötaulu |
| 4. Raudan alusta | a - «OK» -uudelleenkäynnistyspainike |
| 5. Sähköjohdon säilytyslokero | b - merkkivalo: vesisäiliö tyhjä |
| 6. Sähköjohto | c - merkkivalo: höyry valmista |
| 7. Säiliö 1,6 l | d - merkkivalo: höyrystimen tyhjennys |
| 8. Höyrystin (alustassa) | e - Virtakytkin |
| 9. Höryjohto | 13. Lock-System (mallista riippuen) |

Raudan Lock-System -lukitusjärjestelmä (mallista riippuen)

- Höyrysilityskeskuksesi on varustettu raudan kiinnityskaarella, joka pitää rautaa alustalla kuljettamista ja säilytystä varten:
 - Lukittu - **kuva 1.**
 - Lukituksen avattu - **kuva 2.**
- Kuljeta höyrysilityskeskusta pitäen kiinni kädensijasta:
 - laita rauta alustalle ja taita kaari raudan päälle, kunnes se lukittuu (kuulet naksahduksen sen lukkiutuessa) - **kuva 1.**
 - Tartu raudan kädensijaan kuljettaessasi sitä - **kuva 3.**

Valmistus

Millaista vettä käyttää ?

• Vesijohtovesi:

Laitteessa voi käyttää vesijohtovettä. Jos vesi on erittäin kalkkipitoista, sekoita keskenään 50 % vesijohtovettä ja 50 % kaupasta saatavaa demineralisoitua vettä.

Joillakin merenranta-alueilla veden suolapitoisuus voi olla korkea. Siinä tapauksessa käytä silitysraudassa ainoastaan demineralisoitua vettä.

• Vedenpehmentin:

On olemassa erilaisia vedenpehmentimiä. Suurin osa vedenpehmentimien puhdistamasta vedestä sopii käytettäväksi tämän silityskeskuksen kanssa. Jotkut vedenpehmentimet, erityisesti ne jotka käyttävät kemikaaleja kuten suolaa veden puhdistukseen voivat aiheuttaa valkoista tai ruskeaa vuotoa. Tämä on mahdollista etenkin suodatinkannujen puhdistaman veden kanssa.

Jos tämä ongelma koskee sinua, suosittelemme että käytät käsittelemätöntä vesijohtovettä tai kaupasta ostettua pullovetä.

Kun olet vaihtanut veden, ongelma ei häviä heti, vaan usean käyttökerran jälkeen. On suositeltavaa kokeilla höyrytoimintoa ensimmäisen kerran veden vaihdon jälkeen kankaalla, jonka voi heittää pois, jotta et likaa vaatteitasi.

• Muista:

Älä koskaan käytä sadevettä tai lisäaineita sisältävää vettä (kuten tärkkelys, parfyymi tai kodinkoneiden sisältämää vettä). Lisäaineilla voi olla vaikutusta laitteen höyry- ja korkean lämpötilan toimintoihin tai ne voivat muodostaa höyryä tai liata tekstiilejä.

Täytä säiliö

- Aseta höyrysilityskeskus vakaalle, vaakasuoralle ja lämmönkestävälle alustalle.
- Varmista, että silityskeskus on varmasti irti pistokkeesta, avaa vesisäiliön sulkuläppä.
- Käytä vesikaravia ja täytä se enintään 1,6 litralla vettä ja täytä vesisäiliö, mutta älä ylitä maksimitasoa ("Max") - **kuva 4.**

Höyrysilityskeskuksen käyttöönotto

- Kelaa sähköjohto kokonaan auki ja ota höryjohto pois säilytystilasta.
- Taita suojakaari pois eteenpäin turvalukituksen avaamiseksi (mallista riippuen).
- Kytke höyryrauta maadoitettuun pistorasiaan.
- Paina merkkivalollista virtakytkintä. Valo syttyy, höyrystin alkaa lämmitä: vihreä valo (etupaneelissa) vilkkuu ja höyrystin kuumenee -**kuva 14-15.**
- Kahden minuutin kuluttua, kun vihreä valo palaa jatkuvasti, höyry on valmis.
- Noin minuutin kuluttua käynnistämisestä ja säännöllisesti käytön aikana silitysraudan sähköpumppu lisää vettä höyrystimeen. Tästä aiheutuu ääntä, mikä on normaalia.

Ensimmäisellä käyttökerralla silitysraudasta saattaa lähteä savua tai hajua. Tällä ei kuitenkaan ole merkitystä laitteen käytön kannalta ja se loppuu pian.

Käyttö

Höyrsilitys

- Aseta lämpötilan säätövalitsin silitettävälle kankaalle sopivalle lämpötilalle (katso alla olevaa taulukkoa).
- Raudan merkkivalo syttyy. **Huomio I: kun käynnistät silitysjakson tai vähennät lämpötilaa silityksen aikana, laite on valmis kun silitysraudan merkkivalo sammuu ja kun ohjaustaulun päällä oleva vihreä merkkivalo palaa vilkkumattomana. Kun lisäät lämpötilaa silitysjakson aikana, voit jatkaa silitystä välittömästi.**
- Silityksen aikana raudassa oleva merkkivalo syttyy ja sammuu lämmitystarpeiden mukaan. Tällä ei ole vaikutusta raudan käyttöön.
- Saadaksesi höyryä on painettava raudan kahvassa olevaa höyrynsäädintä - kuva 5. Höyryntulo lakkaa, kun vapautat höyrysäätimen.
- Jos käytät tärkkiä, suihkuta tai sirota sitä kankaan nurjalle puolelle ennen silitämistä.

Älä aseta rautaa metalliselle alustalle, sillä se voi vahingoittaa rautaa. Aseta rauta ennemmin omalle alustalleen. Siinä on liukumista estävä pinnoite ja se on suunniteltu kestävämmän korkeita lämpötiloja.

Lämpötilan säätö

SÄÄDÄ LÄMPÖTILA JA HÖYRYN MÄÄRÄ SOPIVAKSI SILITETTÄVÄLLE KANKAALLE:		
Kangastyyppi	Silitysraudan lämpösäädin	
Tekokuidut, Silkki Polyesteri, Asetaattikuidut, Akryylit, Polyamidi	●	
Villa, Viskoosi	● ●	
Pellava, Puuvilla	● ● ●	

Kun käytät rautaa ensimmäistä kertaa tai et ole silitänyt höyryllä muutama minuutti, paina höyrynsäädintä (kuva 5) useita kertoja peräkkäin poissa vaatteiden lähetyviltä. Näin kylmä vesi pääsee poistumaan höyrykierrosta.

• Silitysraudan lämpötilan säätäminen:

- Aloita silytys kankaista, jotka silitetään alhaisella lämpötilalla ja silitä viimeiseksi kankaat, jotka kestävät korkeampaa lämpötilaa (●●● tai Max).
- Jos silität sekoitekankaita, valitse silityslämpötila arimman materiaalin mukaan.

Kuivasilitys

- Älä paina höyryvalitsinta.

Silitys pystysuunnassa

Jos silität jotain muuta kuin pellava- tai puuvillakangasta, pidä rauta muutaman senttimetrin etäisyydellä kankaasta, ettei se pala.

- Säädä silitysraudan lämpötila maksimiasentoon.
- Ripusta vaate vaateripustimelle ja pingota kangasta kevyesti kädellä. **Älä koskaan höyrytä vaatetta, joka ihmisen päällä, sillä höyry on hyvin kuuma. Ripusta vaate vaateripustimelle höyryttämistä varten.**
- Pidä rautaa pystysuorassa asennossa - kuva 5, kallistettuna eteenpäin. Paina höyryvalitsinta lyhyesti useampaan kertaan ja silitä ylhäältä alaspäin - kuva 6.

Täytä säiliö käytön aikana

- Kun punainen "vesisäiliö tyhjä" -merkkivalo vilkkuu, höyryä ei enää synny - kuva 16. Vesisäiliö on tyhjä.
- Sammuta ja irrota höyrysilityskeskus sähköverkosta. Avaa säiliön täytön sulkuläppä.
- Käytä vesikaravia ja täytä se enintään 1,6 litralla vettä ja täytä vesisäiliö, mutta älä ylitä maksimitasoa ("Max") - kuva 4.
- Kytke laite sähköverkkoon ja käynnistä se uudelleen - kuva 17.

Hoito ja puhdistus

Puhdista höyrsilityskeskus

- Älä käytä silitysraudan pohjan tai alustan puhdistukseen hoito- tai kalkinpoistoainetta.
- Älä koskaan laita silitysrautaa tai sen alustaa vesihanalle.
- Puhdista pohja säännöllisesti käyttämällä kosteaa pesusientä, **jossa ei ole metallia.**
- Puhdista laitteen muoviset osat silloin tällöin pehmeällä, kevyesti kostutetulla kankaalla.

Huuhtele höyrysäiliö

Älä käytä kalkinpoistoaineita huuhdellessasi höyrystintä: ne voivat vahingoittaa sitä. Ennen laitteen tyhjentämistä sen on ehdottomasti annettava jäähtyä ainakin 2 tuntia, jotta vältetään vaara saada palovammoja.

- Jotta silitysraudasi toimisi tehokkaasti pidempään ja vältettäisiin kalkkikarstan muodostuminen, silitysrauta on varustettu oranssinvärisellä merkkivalolla ”höyrystimen tyhjennys”, joka vilkkuu kojetaulussa noin 10 käytön jälkeen - **kuva 9**.
- Jos oranssi ”höyrystimen tyhjennys” -merkkivalo vilkkuu, voit jatkaa silitystä normaaliin tapaan, mutta muista huuhdella höyrystin ennen seuraavaa käyttöä.
- **Tarkista että laite on varmasti viileä ja se on ollut irti sähköverkosta ainakin kaksi tuntia.**
- Aseta höyrykeskus tiskipöydän reunalle ja laita rauta pystyyn sen viereen.
- Käännä höyrystimen säiliön korkin suoja 1/4 kierros vasemmalle - **kuva 10**.
- Kierrä höyrykeskuksen säiliön korkki kolikolla varovasti auki - **kuva 11**.
- Pidä höyrykeskusta kallellaan ja täytä säiliö karahvin avulla neljänneslitralta vesijohtovettä - **kuva 12**.
- Liikuttele säiliötä jonkin aikaa ja tyhjennä se sitten täydellisesti tiskialtaaseen - **kuva 13**. Jotta huuhtelun tulos on hyvä, on suositeltavaa, että toimenpide toistetaan.
- Kierrä höyrystimen tyhjennyskorkki takaisin paikoilleen ja kiristä se kolikon avulla.
- Laita höyrystimen tyhjennyskorkin suoja takaisin paikalleen.
- **Paina «OK» -painiketta seuraavalla käyttökerralla, jotta oranssi merkkivalo sammuu - kuva 17.**

Höyrysilityskeskuksen säilytys

- Laita rauta höyrykeskuksen alustalle.
- Lukitse kiinnityskaari kiinni rautaan, kunnes kuulet naksahduksen sen lukkiutuessa. Rautasi on nyt turvallisesti kiinni alustassa (mallista riippuen).
- Laita sähköjohto säilytyslokeroon - **kuva 7**.
- Säilytä höyryjohto sille tarkoitettussa lokerossa - **kuva 8**.
- Anna silityskeskuksen jäähtyä, jos laitat sen säilytykseen tai pieneen tilaan.
- Voit laittaa silityskeskuksen säilytyspaikkaan, kuljeta sitä pitäen kiinni kädensijasta.

ONKO SINULLA ONGELMA HÖYRYSILITYSKESKUKSEN KANSSA?



ONGELMA	MAHDOLLINEN SYY	RATKAISU
Höyrysilitysrauta ei käynnisty tai raudan merkkivalo ja käynnistys/sammutuskatkaisijan valo ei pala.	Laitteeseen ei ole kytketty virtaa.	Tarkista, että virtajohto on kunnolla kytketty pistorasiaan ja paina merkkivalollista virrankatkaisijaa (sijaitsee alustan sivulla).
Pohjan rei'istä vuotaa vettä.	Käytät höyryä, vaikka silitysrauta ei ole tarpeeksi kuuma.	Tarkasta termostaatin säätö ja höyryn virtaus. Odota, että raudan merkkivalo sammuu, ennen kuin käytät höyrysäädintä.
	Vettä on tiivistynyt putkiin, koska höyryä käytetään ensimmäistä kertaa tai viimeisestä käyttökerrasta on kulunut kauan.	Paina höyrypainiketta poissa silitysraudan läheisyydestä, kunnes raudasta tulee höyryä.

ONGELMA	MAHDOLLINEN SYY	RATKAISU
Vesijälkiä ilmestyy kankaisiin.	Silitysraudan päällyys vettenyt, koska se ei sovi käytettäväksi höyrysilityskeskuksen kanssa.	Tarkista, että lauta on tarkoitukseen sopiva (ritilälauta, joka estää kondensaation).
Silitysraudan pohjan rei'istä valuu vaaleaa nestettä.	Höyrytimestä irtoaa kalkkikarstaa, sillä sitä ei ole huuhdeltu säännöllisesti.	Huuhtelee höyrystin (katso kohtaa "Höyrytimesten huuhdelu").
Silitysraudan pohjan rei'istä vuotaa ruskeaa nestettä, joka likaa silitettävän vaateen.	Olet käyttänyt kemiallista kalkinpoistoainetta tai lisäaineita säiliön vedessä.	Älä lisää mitään aineita vesisäiliöön (katso suosituksia käytettävästä vedestä). Ota yhteys valtuutettuun huoltokeskukseen.
Silitysraudan pohja on likainen tai ruskea ja likaa silitettävän vaateen.	Raudan lämpötila on liian korkea.	Säädä raudan lämpötila ohjeiden mukaisesti.
	Pyykkiä ei ole huuhdeltu riittävän hyvin tai olet silitänyt uusia vaatteita ennen pesemistä.	Varmista että pyykki on kunnolla huuhdeltu, jotta pesuaineen jäämät tai muut kemikaalit eivät pala kiinni uuteen vaatteeseen.
	Käytät tärkkiä.	Sirottale tärkki silitettävän vaateen nurjalle puolelle.
Höyryä tulee vähän tai ei ollenkaan.	Punainen "vesisäiliö"-merkkivalo vilkkuu.	Täytä vesisäiliö ja paina "OK" -painiketta, kunnes merkkivalo sammuu.
	Pohjan lämpö on asetettu maksimiin.	Höyrytys toimii, mutta höyry on niin kuumaa, että se näkyy huonommin.
Korkin ympäriltä tulee höyryä.	Korkkia ei ole kiristetty kunnolla.	Kiristä korkki.
	Korkin tiiviste on viallinen.	Ota yhteyttä valtuutettuun huoltokeskukseen.
	Laite on viallinen.	Älä käytä rautaa enää ja ota yhteyttä valtuutettuun huoltokeskukseen.
Punainen "vesisäiliö on tyhjä" -merkkivalo palaa.	Et ole painanut "OK" -painiketta.	Paina "OK" -painiketta, joka sijaitsee käyttötaulussa, kunnes merkkivalo sammuu.
Laitteen alta tulee höyryä tai vettä.	Laite on viallinen.	Älä käytä höyrysilityskeskusta enää ja ota yhteyttä valtuutettuun huoltokeskukseen.
Silityksen aikana höyrysilityskeskus pitää kovaa pumppausääntä.	Tämä ääni on normaalia, vesisäiliö on tyhjä.	Täytä säiliö (katso jaksoa "Säiliön täyttäminen käytön aikana")
"Kalkinpoisto"-merkkivalo vilkkuu.	Et ole painanut uudelleenkäynnistysnäppäintä (OK).	Paina "OK" -painiketta, joka sijaitsee käyttötaulussa, kunnes merkkivalo sammuu.

FI

Jos vian syytä ei voi määritellä, on otettava yhteys valtuutettuun jälkimyyntipalveluun.

Huolehtikaamme ympäristöstä!

-  Laitteessasi on paljon arvokkaita ja kierrätettäviä materiaaleja.
-  Toimita laitteesi keräyspisteeseen tai sellaisen puuttuessa vaikka valtuutettuun huoltokeskukseen, jotta se käsitellään asianmukaisesti.



ÖNEMLİ TALİMATLAR

Güvenlik talimatları

- Cihazı ilk defa kullanmadan önce kullanım kılavuzunu dikkatlice okuyun ve bu kılavuzu saklayın: kullanım kılavuzuna uygun olmayan bir kullanım halinde marka hiçbir sorumluluk kabul etmeyecektir.
- Güvenliğiniz için bu cihaz yürürlükteki uygulanabilir yönetmelik ve normlara uygundur (Alçak gerilim yönetmelikleri, Elektro manyetik uyum, Çevre...).
- Buhar jeneratörünüz elektrikli bir cihazdır: normal kullanım koşullarında kullanılmalıdır. Sadece ev için kullanım için öngörülmüştür.
- 2 emniyet sistemi donatılmıştır:
 - cihazın bozulması durumunda buhar fazlasının çıkmasını sağlayan ve her türlü aşırı basıncı önleyen bir subap,
 - her türlü aşırı ısınmayı önleyen bir termik sigorta.
- Buhar jeneratörünün bağlantısını her zaman aşağıdaki koşullara uygun olarak gerçekleştirin:
 - gerilimi 220 ve 240 V arasında olan bir elektrik tesisatı üzerine.
 - bir « topraklama » elektrik prizi üzerine
 Her türlü bağlantı hatası onarılamaz hasarlara ve garantinin iptal edilmesine sebep olur.
- Eğer bir uzatma kordonu kullanıyorsanız, prizden toprak iletkenli 16A çift kutuplu bir priz olmasını kontrol edin.
- Fişi topraklama tipinde bir elektrik prizine bağlamadan önce elektrik kordonunu tamamen açın.
- Eğer elektrik kordonu veya buhar kordonu hasarlı ise, herhangi bir tehlikeyi önlemek amacıyla bir Yetkili Servis Merkezi tarafından değiştirilmesi gerekmektedir.
- Cihazın fişini prizden kordonundan çekerek çıkarmayın. Aşağıdaki durumlarda cihazınızın fişini her zaman prizden çekin:
 - hazneyi doldurmadan veya kazanı durulamadan önce,
 - temizlemeden önce,
 - her kullanımdan sonra.
- Cihazın, ısıya dayanıklı sabit bir yüzey üzerine yerleştirilmesi ve kullanılması gerekmektedir. Ütüyü ütü tabanlığı üzerine koyduğunuzda, koyduğunuz yerin sabit olmasından emin olun.
- Bu cihaz, fiziksel, duysal veya zihinsel kapasiteleri zayıf olan, ya da bilgi ve deneyimden yoksun kişiler tarafından (çocuklar da dâhil), ancak güvenliklerinden sorumlu bir kişinin gözetimi altında ve cihazın kullanımı hakkında önceden bilgilendirilmiş kişiler tarafından kullanılmak üzere tasarlanmıştır.

- Cihazla oynamadıklarından emin olmak için, çocukların gözetim altında tutulması tavsiye edilir.
- Bu cihazın, cihazı güvenli şekilde kullanamayacak olan fiziksel, akılsal veya ruhsal problemi olan kişilerce veya 8 yaş altındaki çocuklar tarafından, ehil bir şahsın gözetiminde olmadan kullanılmasına izin verilmemelidir. Çocukların cihazla oynamalarına izin verilmemelidir.
- Temizleme ve bakım işlemlerinin, yetişkin gözetimi altında olmadan çocuklar tarafından gerçekleştirilmesine izin verilmemelidir.
- Ütüyü ve kablolarını 8 yaşın altındaki çocukların ulaşamayacakları şekilde muhafaza edin.
- Cihaz çalışma halindeyken yüzeylerin sıcaklıklarında, yanıklara neden olabilecek derecede artış söz konusu olabilir. Cihazın sıcak yüzeylerine dokunmayın (erişilebilir sıcak yüzeyler ve metal parçaların civarında bulunan plastik kısımlar)
- Aşağıdaki hallerde cihazı asla gözetimsiz bırakmayın:
 - elektrik beslemesine bağlı olduğunda,
 - yaklaşık 1 saat boyunca soğumadıkça.
- Ütünün tabanı ve kutunun ütü tabanlığının plakası çok yüksek sıcaklıklara erişebilir ve dolayısıyla yanıklara sebep olabilir: bunlara dokunmayın.
- Ütü tabanı ile elektrik kordonuna asla dokunmayın.
- Cihazınızdan yanıklara sebep olabilecek buhar çıkışı olmaktadır. Özellikle dikey ütülerde cihazınızı dikkatli tutun. Buharı asla insanlara veya hayvanlara doğru tutmayın.
- Kazanı boşaltmadan önce, her zaman buhar jeneratörünüzün soğumasını bekleyin ve boşaltma tapasını açmak için cihazın fişinin en az 2 saat önceden elektrik prizinden çekilmiş olmasından emin olun.
- Kazanın durulanması esnasında, asla doğrudan musluk altında doldurmayın.
- Boşaltma tapası delinir veya yıpranırsa, Yetkili bir Servis Merkezi tarafından değiştirilmesini sağlayın.
- Buhar jeneratörünüzün asla suya veya başka herhangi bir sıvıya daldırmayın. Asla musluk suyu altında tutmayın.
- Eğer cihaz düştü ise, belirgin hasarları varsa, sızıntı yapıyorsa veya çalışmasında anormallikler varsa kullanılmamalıdır. Cihazınızı asla sökmeyin: herhangi bir tehlikeyi önlemek amacıyla bir Yetkili Servis Merkezinde incelenmesini sağlayın.

LÜTFEN BU KULLANIM KİTAPÇIĞINI SAKLAYIN.

TANIM

1. Buhar kontrol düğmesi
2. Ütü sıcaklık ayarlama düğmesi
3. Ütü ışıklı göstergesi
4. Ütü tabanlılığı plakası
5. Elektrik kordonu saklama bölmesi
6. Elektrik kordonu
7. 1,6 L su haznesi
8. Kazan (taban kısmında)
9. Buhar kordonu
10. Buhar kordonu yuvası
11. Boşaltma tıpası kapağı /Boşaltma tıpası
12. Gösterge tablosu
 - a. - "OK" tuşu (yeniden başlatma)
 - b. - "Buhar hazır " ışıklı göstergesi
 - c. - "Hazne boş " ışıklı göstergesi
 - d. - "Kazan boşaltma " ışıklı göstergesi
 - e. - Işıklı açma/Kapama düğmesi
13. Lock System/Kilitleme Sistemi (modele göre)

Ütünün tabanlılık üzerine kilitleme sistemi - Lock System (modele göre)

- Taşınma ve yerleştirme kolaylığı için buhar jeneratörünüzün kilitlemeli olarak (modele göre) ütünün tabanı üzerine takılması halkası bulunmaktadır :
 - Kilitleme - **şekil 1**
 - Açma - **şekil 2**
- Buhar jeneratörünüzü ütünün sapından tutarak taşımak için:
 - Ütüyü, buhar jeneratörünüzün ütü tabanlılığı üzerine yerleştirin ve kilitlenene kadar ütüyü tutma halkasına bastırın (bir « klik » sesi duyulur) - **şekil 1.**
 - Buhar jeneratörünüzü taşımak için ütüyü sapından tutun - **şekil 3.**

HAZIRLAMA

Hangi türde su kullanılmalıdır?

• Musluk suyu:

Cihazınız musluk suyuyla çalışacak şekilde tasarlanmıştır. Suyunuzun kireç oranı yüksek ise, %50 musluk suyu ve %50 saf suyu karıştırarak kullanabilirsiniz.

Deniz kenarında bulunan bazı bölgelerde, suda bulunan tuz oranı yüksek olabilmektedir. Bu durumda yalnızca saf su kullanın.

• Yumuşatıcı:

Birçok yumuşatıcı çeşidi bulunmaktadır; bunlardan bir çoğunu buhar santralinizde kullanabilirsiniz. Yine de bazı yumuşatıcılar, özellikle de tuz gibi kimyasallar, tekstil üzerinde Jeneratörünüzde veya ağarlaşmaya neden olabilirler. Bu durum bilhassa da su arıtma filtresi kullanılması halinde geçerlidir.

Bu tip sorunlarla karşılaşmanız halinde, işleme tabi tutulmamış musluk suyu veya şişe suyu kullanmanızı tavsiye ediyoruz. Suyu değiştirmenizi takiben, sorun ancak birkaç kullanım sonunda ortadan kalkacaktır. Giysilerinize zarar vermemek için, buhar fonksiyonunu kullanmadan önce, eski bir bez üzerinde deneme yapmanızı öneriyoruz.

Unutmayın:

Asla yağmur suyu veya katkı maddeleri içeren sular kullanmayın (nişasta, parfüm veya elektrikli ev aletlerinden elde edilen sular). Bu tip katkı maddeleri, buharın özelliğini ve sıcaklığını olumsuz yönde etkileyebilir ve cihazın buhar üretme haznesinde tekstilinizin lekelenmesine neden olabilecek birikimlere neden olabilirler.

Hazne'nin doldurulması

- Buhar jeneratörünüzü sabit ve sıcağa dayanıklı yatay bir yüzey üzerine yerleştirin.
- Cihazınızın fişinin elektrik prizine takılı olup olmadığını kontrol edin ve hazne kapağını açın.
- Hazneyi maksimum 1,6 l su ile doldurun ve "Max" seviyesini aşmamaya dikkat ederek doldurun - **şekil 4.**

Buhar jeneratörünüzün çalıştırılması

- Elektrik kordonunu tamamen açın ve buhar kordonunu bölmesinden çıkarın
- Güvenlik kilidini açmak için ütünün kilitleme halkasını öne doğru itin (modele göre).
- Buhar jeneratörünüzün fişini « topraklama » tipi bir elektrik prizine takın.
- Yaklaşık 8 dakika sonra veya buhar gösterge ışığı yandığında (modele göre) buhar hazırdır. - **şekil 14-15.**
- Ütüleme esnasında, ütü üzerinde bulunan gösterge ve buhar gösterge ışığı (modele göre) ısı kontrolü açısından yanıp söner.
- Yaklaşık bir dakika sonra ve kullanım esnasında düzenli olarak, cihazınızda bulunan elektrikli pompa kazan içerisine su enjekte eder. Bu normal olan bir ses çıkarır.

İlk kullanım süresince, zararsız bir duman ve koku olabilir. Bu durumun cihazın kullanımı üzerinde bir etkisi yoktur ve hemen kaybolacaktır.

KULLANIM

Buharla ütü yapmak

- Ütünün sıcaklık ayarlama düğmesini ütülecek kumaş türü üzerine getirin (aşağıdaki tabloya bakınız).
- Yeşil ışıklı gösterge yanar. **Dikkatli olun: Ütüleme işleminin başında ve ütüleme sırasında sıcaklığı azalttığınızda, ütünün ışığı söndüğünde ve yeşil ışık sabit kaldığında cihaz kullanıma hazırdır.** Ütüleme işlemi sırasında, sıcaklığı arttırdığınız zaman, ütümeye hemen başlayabilirsiniz; ancak buhar debisini ancak ütünün ışığı söndüğünde artırın.
- Ütüleme işlemi sırasında, ütü üzerinde bulunan ışıklı gösterge yanar ve kullanıma herhangi bir etkisi olmaksızın, sıcaklık tercihine göre söner.
- Buhar elde etmek için, ütünün sapı üzerinde yer alan buhar kontrol düğmesi üzerine basınız - **şekil 5** Buhar kontrol düğmesine basmayı bıraktığınızda buhar kesilir.
- Eğer nişasta/kola kullanıyorsanız, nişastayı ütülecek yüzün ters tarafına püskürtün.

Ütüyü asla metalik bir ütü tabanlığı üzerine koymayın, ütüye zarar verir, ütümeye ara verdiğiniz zamanlarda ütünüzü ütü tabanlık plakası üzerine koyabilirsiniz: tabanlık plakası kaymaz bir koruyucu yüzey ile donanımlıdır ve çok yüksek sıcaklıklara dayanabilecek şekilde tasarlanmıştır.

Sıcaklığı ayarlama

TÜLENECEK KUMAFI TÜRÜNE GÖRE SICAKLIĞIN VE BUHAR DEBİSİNİN AYARLANMASI		
KUMAFI TÜRÜ	SICAKLIK DÜĞMESİNİN AYARLANMASI	
Sentetik , İpek (polyester, asetat, akrilik, naylon)	●	
Yünlü , Viskoz	● ●	
Keten, Pamuklu	● ● ●	

İlk kullanım esnasında veya birkaç dakika boyunca buharı kullanmadıysanız: ütünün buhar kontrol düğmesine giysinizden uzakta birkaç ardarda basın (şekil 5). Böylece buhar döngüsündeki soğuk su giderilecektir.

• Ütünün sıcaklık düğmesinin ayarlanması:

- Ütüleme işleminden önce düşük sıcaklıkta ütülen kumaşlardan başlayın ve daha yüksek sıcaklıklara (●●● veya Maks.) elverişli kumaşlarla ütüleme işinizi sonlandırın.
- Karışık dokulu kumaşlar ütülüyorsanız, ütüleme sıcaklığını en hassas kumaş tipine göre ayarlayın.

Kuru olarak ütüleme

- Buhar kontrol düğmesine basmadan ütöleyin.

Dikey olarak buruşukluk giderme

Keten ve pamuk dışındaki kumaşlar için, kumaşı yakmamak için ütüyü birkaç santimetre uzakta tutun.

- Ütünün sıcaklık ayar düğmesini maksimum pozisyona ayarlayın.
- Kıyafeti bir askıya asın ve kumaşı bir elinizce hafifçe gerin. Çıkan buhar çok sıcak olduğundan bir kıyafetin buruşukluğunu asla bir insan üzerinde değil her zaman sadece askı üzerinde gerin.
- Yukarıdan aşağıya doğru hareket ettirerek - **şekil 5** buhar kontrol düğmesine sürekli olarak basın - **şekil 6**.

Kullanım esnasında haznenin doldurulması

- "Su haznesi boş" kırmızı ışıklı göstergesi yandığında, artık buhar çıkmayacaktır. - **şekil 16**. Su haznesi boştur.
- Buhar istasyonunu kapatın ve prizini fişten çıkarın, ardından haznenin kapağını açın.
- Hazneyi maksimum 1,6 l su ile doldurun ve "Max" seviyesini aşmamaya dikkat ederek doldurun - **şekil 4**.
- Ardından buhar istasyonunun fişini prize takın ve yeniden çalıştırın. - **şekil 17**.

BAKIM VE TEMİZLİK

Buhar jeneratörünüzün temizlenmesi

- Ütü tabanını veya kutuyu temizlemek için hiçbir bakım veya kireç giderme ürünü kullanmayın.
- Ütüyü veya taban ünitesini asla akan musluk suyu altına tutmayın.
- Tabanı düzenli olarak metalik olmayan bir süngerle temizleyin.
- Plastik bölümleri ara sıra hafif nemli yumuşak bir bez yardımıyla temizleyin.

Kazanın durulanması

Özellikle, kazanı durulamak için kireç giderici ürünler kullanmayın : bunlar kazana zarar verebilirler. Buhar jeneratörünüzü boşaltmaya başlamadan önce, mutlaka soğumasını bekleyin

- Kazanın etki süresini uzatmak ve kireç artıklarını önlemek için, buhar merkeziniz yaklaşık her 10 kullanımda bir gösterge tablosu üzerinde yanıp sönen bir « kazanın boşaltılması » turuncu ışıklı gösterge donanımına sahiptir - **şekil 9**.
- Eğer « kazanın boşaltılması » turuncu ışıklı göstergesi yanıp sönüyorsa, ütüleme işinize normal bir şekilde devam edebilirsiniz, ama bir sonraki kullanımdan önce kazanınızı durulamayı unutmayın.
- **Buhar jeneratörünüzün soğuk ve fişinin elektrik prizinden 2 saatten fazla bir süre öncesinde çekilmiş olmasını kontrol edin.**
- Buhar merkezini evyenin kenarına ve ütüyü onun yanına yerleştirin.
- Sola doğru ¼ tur çevirerek boşaltma tıpası kapağını açın - **şekil 10**.
- Bir bozuk para yardımıyla, kazanın boşaltma kapağını yavaşça açın - **şekil 11**.
- Buhar jeneratörünü eğik bir şekilde tutun ve bir sürahi ile, kazanı ¼ litre musluk suyu ile doldurun - **şekil 12**.
- Hazneyi birkaç saniye çalkalayın ve lavabo içine tamamen boşaltın - **şekil 13** iyi bir sonuç elde etmeniz için bu işlemi ikinci bir kez tekrarlamayı öneriyoruz.
- Yine bozuk para yardımıyla kazanın boşaltma tıpasını yeniden vidalayın ve sıkın.
- Boşaltma tıpası kapağını yeniden yerine takın.
- **Bir sonraki kullanım esnasında, turuncu ışığın sönmesi için "OK" düğmesi üzerine basın - şekil 17.**

TR

Buhar jeneratörünüzün kaldırılması

- Ütüyü, buhar jeneratörünün ütü tabanlılığı plakası üzerine koyun.
- Kilitlendiğine dair « klik » sesi duyana kadar taşıma halkasını ütü üzerine bastırın, böylece ütünüz kutusu üzerine güvenli bir şekilde takılmış olacaktır (modele göre)
- Elektrik kordonunu bölmesine yerleştirin - **şekil 7**.
- Buhar kordonunu yuvasına yerleştirin - **şekil 8**.
- Eğer bir dolap içerisine veya dar bir alana kaldırmamız gerekiyorsa, kaldırmadan önce buhar Jeneratörünün soğumasını bekleyin.
- Buhar jeneratörünüzü güvenli bir şekilde kaldırabilirsiniz.

BUHAR JENERATÖRÜNÜZLE İLGİLİ BİR SORUN MU VAR?

Sorunlar	Olası sebepler	Çözümler
Buhar jeneratörü açılmıyor veya ütünün ışığı veya ışıklı açma/kapama düğmesi yanmıyor.	Cihaz elektriğe bağlı değildir.	Cihazın fişinin sağlam bir prize takılmış olduğundan ve elektriğin iletiildiğinden emin olun (ışıklı açma/kapama düğmesi yanık olmalıdır).
Tabanın deliklerinden su akıyor.	Ütünüz yeterince sıcak olmadığı halde buhar kullanabiliyorsunuz.	Termostat ayarını kontrol edin. Buhar kumanda düğmesini kullanmadan önce ütünün ışığının sönmesini bekleyiniz.
	Su, borular içerisinde birikmiş, çünkü buharı ilk defa kullanıyorsunuz veya bir süredir kullanmadınız.	Ütü masası kılıfınız suya doymuş çünkü bir buhar jeneratörünün gücüne uygun değil.

Sorunlar	Olası sebepler	Çözümler
Çamaşır üzerinde su izleri oluşuyor.	Ütü masası kılıfınız suya doymuş çünkü bir buhar merkezinin gücüne uygun değil.	Ütü masanızın uygun olmasından emin olun (yoğunlaşmayı önleyen delikli tabla).
Tabanın deliklerinden beyaz renkte akıntılar çıkıyor.	Kazanınız kireç atıyor çünkü düzenli olarak durulanmamış.	Kazanı durulayın, (Bakınız Ş "Kazanı durulayın ")
Tabanın deliklerinden kahverengi renkte akıntılar çıkıyor ve çamaşırı lekeliyor.	Ütüleme suyunda kireç giderici veya yardımcı kimyasal ek ürünler kullanıyorsunuz	Hazneye asla hiçbir ürün eklemeyin (bakınız Ş hangi türde su kullanılmalıdır). Yetkili bir Servis Merkezi ile irtibat kurun.
Ütü tabanı kirli veya kahverengi renkte ve çamaşırı lekeleyebilir.	Çok yüksek bir sıcaklık kullanıyorsunuz	Sıcaklık ayarlama ile ilgili önerilerimizi dikkate alınız.
	Çamaşırınız yeterince durulanmamış veya onu yıkamadan önce yeni bir kıyafet ütülediniz.	Yeni kıyafetler üzerinde olası sabun veya kimyasal ürün kalıntılarını gidermek için, çamaşırınızın yeterince durulanmasından emin olun.
	Nişasta kullanıyorsunuz.	Nişastayı her zaman ütülenecek yüzün tersinden püskürtün.
Az buhar var veya hiç buhar yok.	"Su haznesi" kırmızı ışığı yanıp sönüyor-	Hazneyi doldurun ve ışık sönene kadar "OK" düğmesi üzerine basın.
	Tabanın sıcaklığı maksimuma ayarlanmış.	Buhar jeneratörü normal bir şekilde çalışıyor ama çok sıcak olan buhar kuru ve dolayısıyla görünmüyor.
Tıpanın çevresinden buhar çıkıyor.	Tıpa iyi sıkılmamış.	Tıpayı yeniden sıkın.
	Tabanın contası yıpranmış.	Yetkili bir Servis Merkezi ile irtibat kurun.
	Cihaz arızalı.	Buhar merkezini kullanmayın ve yetkili bir Servis Merkezi ile irtibat kurun.
"Su haznesi" kırmızı ışığı yanıp sönüyor.	Yeniden başlatmak için "OK" düğmesine basmanız.	Işık sönene kadar gösterge tablosu üzerinde yer alan «OK» düğmesine basınız.
Cihazın üzerinden buhar veya su çıkıyor.	Cihaz arızalı.	Buhar jeneratörünüzü kullanmayın ve yetkili bir Servis Merkezi ile irtibat kurun.
Ütüleme esnasında, buhar jeneratörünüzden önemli bir pompa sesi çıkıyor.	Bu ses normaldir, su hazneniz boş.	Hazneyi yeniden doldurun (bakınız Ş "kullanım esnasında haznenin doldurulması ").
"Kireç temizleme" ışığı yanıp sönüyor.	"OK" yeniden başlatma düğmesine basmadınız.	Işık sönene kadar gösterge tablosu üzerinde yer alan «OK» düğmesine basınız.

Eğer bir arızanın sebebini belirleyemiyorsanız Yetkili bir Satış Sonrası Servis Merkezine müracaat ediniz.

Çevre korumasına katılalım!

- ① Cihazınız çok sayıda değerlendirilebilir ve geri dönüştürülebilir malzeme içermektedir.
- ② İşlenmesi amacıyla cihazınızı bir toplama noktasına veya yoksa yetkili bir servis merkezine bırakınız.



Σημαντικές συμβουλές Οδηγίες ασφαλείας

- Διαβάστε προσεκτικά τις οδηγίες χρήσεως πριν χρησιμοποιήσετε για πρώτη φορά τη συσκευή σας: η κατασκευάστρια εταιρεία δεν φέρει καμία ευθύνη σε περίπτωση μη τήρησης των οδηγιών αυτών.
 - Για την ασφάλειά σας, η παρούσα συσκευή έχει κατασκευαστεί σύμφωνα με τα ισχύοντα πρότυπα και κανονισμούς (Οδηγίες για Χαμηλή τάση, Ηλεκτρομαγνητική Συμβατότητα, Περιβάλλον ...).
 - Η γεννήτρια ατμού σας είναι ηλεκτρική συσκευή: πρέπει να χρησιμοποιείται σε κανονικές συνθήκες χρήσης. Προορίζεται αποκλειστικά για οικιακή χρήση.
 - Διαθέτει 2 συστήματα ασφαλείας:
 - μια βαλβίδα που αποτρέπει κάθε υπερπίεση, και σε περίπτωση δυσλειτουργίας, επιτρέπει τη διαφυγή του πλεονάσματος ατμού,
 - μια θερμική ασφάλεια για την αποφυγή κάθε υπερθέρμανσης.
 - Συνδέετε πάντα τη γεννήτρια ατμού σας:
 - σε ηλεκτρική εγκατάσταση της οποίας η τάση είναι μεταξύ 220 και 240 V.
 - σε ηλεκτρική πρίζα με γείωση.
 Κάθε σφάλμα σύνδεσης μπορεί να προκαλέσει μη ανατρέψιμη βλάβη και ακυρώνει την εγγύηση. Εάν χρησιμοποιήσετε καλώδιο επέκτασης, βεβαιωθείτε ότι η πρίζα είναι διπολική 16A με αγωγό γείωσης.
 - Τραβήξτε έξω όλο το καλώδιο ρεύματος προτού το συνδέσετε σε ηλεκτρική πρίζα με γείωση.
 - Αν το καλώδιο της βάσης ή του σίδηρου έχουν υποστεί ζημιά πρέπει επειγόντως να αντικατασταθούν από ένα εξουσιοδοτημένο κέντρο σέρβις της Tefal για να αποφευχθεί κάθε κίνδυνος.
 - Μην αποσυνδέετε τη συσκευή από το ρεύμα τραβώντας το καλώδιο.
- Πάντα αποσυνδέετε τη συσκευή από το ρεύμα:
- προτού γεμίσετε το δοχείο ή ξεπλύνετε τον λέβητα,
 - προτού την καθαρίσετε,
 - μετά από κάθε χρήση.
- Η συσκευή πρέπει να χρησιμοποιείται και να είναι τοποθετημένη πάνω σε σταθερή επιφάνεια. Όταν τοποθετείτε το σίδερο στη βάση του, βεβαιωθείτε ότι η βάση βρίσκεται πάνω σε σταθερή επιφάνεια.
 - Η παρούσα συσκευή δεν προορίζεται για χρήση από άτομα (συμπεριλαμβανομένων των παιδιών) των οποίων οι σωματικές, αισθητήριες ή πνευματικές ικανότητές τους είναι μειωμένες, ή άτομα που στερούνται εμπειρίας ή γνώσης, χωρίς την επίβλεψη ενός ατόμου, το οποίο θα είναι υπεύθυνο για την ασφάλειά τους, καθώς και την τήρηση των οδηγιών που αφορούν στη χρήση της συσκευής.
 - Είναι υποχρεωτική η επίβλεψη των παιδιών ώστε

να διασφαλιστεί ότι δεν θα χρησιμοποιήσουν τη συσκευή ως παιχνίδι.

- Αυτή η συσκευή πορεύεται και χρησιμοποιείται από παιδιά ηλικίας από 8 ετών και πάνω και από το α ε ε ι ω ν ε σ ω α τ ι κ , αντληπτικ πνευ α τ ι κ ι κ α ν η τ η λ λ ε ι ψ η ε π ε ι ρ α κ α ι γ ν σ ε ω ν , ε φ σ ο ν τ ε λ ο ν υ π ε π ι τ ρ η σ η κ α θ ο δ γ η σ η σ χ ε τ ι κ ε τ η χ ρ σ η τ η σ υ σ κ ε υ ε α σ φ α λ τ ρ π ο κ α ι κ α τ α ν ο ο ν τ ο υ ε π λ ε κ ε ν ο υ κ ι ν δ ο υ .

Τα παιδιά δεν επιτρέπεται να παίζουν με τη συσκευή. Ο καθαρισμός και η συντήρηση δεν πρέπει να πραγματοποιούνται από παιδιά χωρίς επίβλεψη.

Φυλάσσετε το σίδερο και το καλώδιό του σε θέση που να ην ε ν α ι π ρ ο σ ι τ α π π α ι δ ι κ ρ τ ε ρ α τ ω ν 8 ε τ ν τ α ν β ρ σ κ ε τ α ι σ ε λ ε ι τ ο υ ρ γ α χ ρ ι ν α κ ρ υ σ ε ι .

- Η θερμοκρασία των επιφανειών πορεύεται να είναι υψηλή κατά τη λειτουργία της συσκευής, πράγμα που είναι δυνατό να προκαλέσει εγκαύματα. Μην αγγίζετε τα καυτά επιφάνειες της συσκευής (εταλλικά εαρτάκια ε ε κ ο λ η π ρ σ β α σ η κ α ι ε α ρ τ α τ α α π π λ α σ τ ι κ δ π λ α σ τ α ε τ α λ λ ι κ ε α ρ τ α τ α)

- Μην αφήνετε ποτέ τη συσκευή χωρίς επίβλεψη:

- ενώ αυτή είναι συνδεδεμένη στο ρεύμα,
- εάν δεν έχει κρυώσει για περίπου 1 ώρα.
- Η πλάκα του σίδηρού σας και η πλάκα της βάσης όπου τοποθετείτε το σίδερο βάσης μπορεί να φτάσουν σε εξαιρετικά υψηλές θερμοκρασίες, και να προκαλέσουν εγκαύματα: μην τις αγγίζετε. Μην αγγίζετε τα καλώδια ρεύματος με την πλάκα του σίδηρου.

- Η συσκευή σας εκπέμπει ατμό που μπορεί να προκαλέσει εγκαύματα. Χρησιμοποιήστε το σίδερο με προσοχή, ειδικά στο κάθετο σιδέρωμα. Μην κατευθύνετε τον ατμό προς ανθρώπους ή ζώα.

- Για να ξεβιδώσετε την τάπα εκκένωσης του λέβητα, βεβαιωθείτε πάντα ότι η γεννήτρια ατμού είναι είτε κρύα είτε αποσυνδεδεμένη από το ρεύμα για περισσότερο από 2 ώρες.

- Κατά το ξέπλυμα του λέβητα, μην τον γεμίζετε κατευθείαν κάτω από τη βρύση.

- Εάν χάσετε ή χαλάσετε την τάπα εκκένωσης του λέβητα, προμηθευτείτε μια καινούργια από ένα Εξουσιοδοτημένο Κέντρο Εξυπηρέτησης.

- Ποτέ μην βυθίζετε την γεννήτρια ατμού σε νερό ή σε οποιοδήποτε άλλο υγρό. Ποτέ μην την τοποθετείτε κάτω από την βρύση.

- Η συσκευή δεν πρέπει να χρησιμοποιηθεί εάν έχει πέσει, παρουσιάζει εμφανείς βλάβες, έχει διαρροή ή εμφανίζει σφάλματα λειτουργίας. Μην αποσυναρμολογείτε ποτέ τη συσκευή σας: πηγαίνετε την για εξέταση σε ένα Εξουσιοδοτημένο Κέντρο Εξυπηρέτησης, προκειμένου να αποφύγετε κάθε κίνδυνο.

EL

Παρακαλούμε, φυλάξτε το παρόν εγχειρίδιο χρήστη

ΠΕΡΙΓΡΑΦΗ

- | | |
|--|---|
| 1. Διακόπτης ατμού | 10. Διαμέρισμα τακτοποίησης του καλωδίου ατμού |
| 2. Διακόπτης ρύθμισης θερμοκρασίας του σίδερου | 11. Τάπα εκκένωσης του λέβητα |
| 3. Ένδειξη θερμοστάτη | 12. Πίνακας ρυθμίσεων |
| 4. Πλάκα βάσης σίδερου | a - Επανέναρξη λειτουργίας |
| 5. Χώρος αποθήκευσης ηλεκτρικού καλωδίου | b - Φωτεινή ένδειξη ότι ο ατμός είναι έτοιμος. |
| 6. Καλώδιο ρεύματος | c - Φωτεινή ένδειξη ότι το δοχείο νερού είναι άδειο. |
| 7. Δοχείο νερού. | d - Ένδειξη "εκκένωσης του ατμοσίδερου" |
| 8. Λέβητας μέσα στην μονάδα βάσης | e - Φωτεινός διακόπτης λειτουργίας ON/OFF |
| 9. Καλώδιο σίδερου/βάσης | 13. Άγκιστρο ασφάλισης της γεννήτριας ατμού Lock-System (ανάλογα με το μοντέλο) |

Σύστημα ασφάλισης του σίδερου στην βάση (Σύστημα ασφάλισης)

- Η γεννήτρια ατμού σας διαθέτει ένα άγκιστρο ασφάλισης όπου κλειδώνει το σίδηρο στη βάση του για μεγαλύτερη ευκολία στην μεταφορά και στην αποθήκευση :
- Ασφάλιση - **εικ. 1.**
- Απασφάλιση - **εικ. 2.**
- Για να μεταφέρετε την γεννήτρια από την λαβή του σίδερου:
- τοποθετείστε το σίδηρο στην βάση της γεννήτριας και ανασηκώστε το άγκιστρο ασφάλισης μέχρι να ακούσετε το κλικ - **εικ. 1.**
- Μεταφέρετε την γεννήτριά σας κρατώντας την από την λαβή του σίδερου - **εικ. 3.**

ΠΡΟΕΤΟΙΜΑΣΙΑ

Τι είδος νερού πρέπει να χρησιμοποιώ ?

• Νερό βρύσης:

Η συσκευή σας σχεδιάστηκε για να λειτουργεί με νερό της βρύσης. Αν το νερό σας είναι πολύ σκληρό, αναμίξτε 50% νερό της βρύσης και 50% αποιονισμένο νερό του εμπορίου. Σε κάποιες παραθαλάσσιες περιοχές, η περιεκτικότητα του νερού σε άλατα μπορεί να είναι υψηλή. Σε αυτή την περίπτωση, χρησιμοποιήστε αποκλειστικά αποιονισμένο νερό.

• Αποσκληρυντικό νερού

Υπάρχουν πολλοί τύποι αποσκληρυντικών νερού που μπορεί να χρησιμοποιηθούν στην κεντρική μονάδα ατμού. Ωστόσο, ορισμένα αποσκληρυντικά νερού, ιδιαίτερα όσα χρησιμοποιούν χημικά προϊόντα όπως το αλάτι, είναι δυνατό να προκαλέσουν λευκού ή καφετί λεκέδες, ιδίως στην περίπτωση των φίλτρων νερού. Αν συναντήσετε αυτό το πρόβλημα, σας συνιστούμε να χρησιμοποιήσετε ακατέργαστο νερό βρύσης ή εμφιαλωμένο νερό. Μόλις αλλαχτεί το νερό, θα απαιτούνται πολλές χρήσεις για να λυθεί το πρόβλημα. Συνιστάται να δοκιμάσετε τη λειτουργία ατμού για πρώτη φορά σε ένα χρησιμοποιημένο πανί, το οποίο να μπορείτε στη συνέχεια να πετάξετε, προκειμένου να μην προκαλέσετε ζημιές στα ρούχα σας.

• Μην ξεχνάτε:

Δεν πρέπει να χρησιμοποιείτε ποτέ νερό βροχής ή νερό που περιέχει πρόσθετα (όμως άμυλο, αρώματα ή νερό προερχόμενο από οικιακές συσκευές). Τα πρόσθετα αυτά είναι δυνατό να επηρεάσουν τις ιδιότητες του ατμού και, σε υψηλή θερμοκρασία, να σχηματίσουν, μέσα στο διαμέρισμα δημιουργίας ατμού, εναποθέσεις, οι οποίες ενδέχεται να λερώσουν τα ρούχα σας.

Γεμίστε το δοχείο νερού

- Τοποθετήστε τη γεννήτρια σε επιφάνεια σταθερή και οριζόντια που δεν είναι ευαίσθητη στη θερμότητα.
- Βεβαιωθείτε ότι η συσκευή σας είναι αποσυνδεδεμένη από το ρεύμα και ανοίξτε το κάλυμμα του δοχείου.
- Γεμίστε το δοχείο νερού χωρίς να υπερβείτε τη στάθμη Max - **εικ. 4.**

Θέτετε σε λειτουργία τη γεννήτρια ατμού σας

- Ξετυλίξτε εντελώς το καλώδιο ρεύματος και τραβήξτε το καλώδιο ατμού από τη θέση του.
- Χαμηλώνετε το άγκιστρο ασφάλισης του σίδερου προς τα εμπρός για να απελευθερωθεί η εγκοπή ασφαλείας (ανάλογα με το μοντέλο).
- Συνδέστε τη γεννήτρια ατμού σας σε ηλεκτρική πρίζα με γείωση.
- Πατήστε τον φωτεινό διακόπτη λειτουργίας ON/OFF. Η πράσινη φωτεινή ένδειξη (πάνω στον πίνακα ρυθμίσεων) αναβοσβήνει και το μπόιλερ θερμαίνεται) – **εικ. 15.**
Όταν η πράσινη φωτεινή ένδειξη "ο ατμός είναι έτοιμος" σταματήσει να αναβοσβήνει (περίπου μετά από 2 λεπτά), η συσκευή είναι έτοιμη.
- Μετά από περίπου ένα λεπτό, και τακτικά κατά τη χρήση, η ηλεκτρική αντλία που διαθέτει η συσκευή σας τροφοδοτεί το λέβητα με νερό. Αυτό δημιουργεί ένα θόρυβο που είναι φυσιολογικός.

Κατά την πρώτη χρήση, η συσκευή μπορεί να παράγει μια εκπομπή καπνού και μια αβλαβή μωρωδιά. Αυτό το φαινόμενο που δεν επηρεάζει τη χρήση της συσκευής θα εξαφανιστεί γρήγορα.



ΧΡΗΣΗ

Σιδερώστε με ατμό

- Τοποθετείστε τον διακόπτη ρύθμισης θερμοκρασίας του σίδερου ανάλογα με το είδος υφάσματος που πρόκειται να σιδερώσετε (συμβουλευτείτε τον παρακάτω πίνακα).
- Η ένδειξη του σίδερου ανάβει. Προσοχή!: με την έναρξη του σιδερώματος και όταν μειώνετε τη θερμοκρασία κατά το σιδέρωμα, η συσκευή είναι έτοιμη όταν η ένδειξη του θερμοστάτη σβήνει και όταν η πράσινη φωτεινή ένδειξη που βρίσκεται στον πίνακα ρυθμίσεων παραμένει σταθερή. Κατά το σιδέρωμα, όταν αυξήσετε τη θερμοκρασία του σίδερου, μπορείτε να σιδερώσετε αμέσως.
- Ρυθμίστε την ροή του ατμού (το πλήκτρο ρύθμισης βρίσκεται πάνω στον πίνακα ρυθμίσεων).
- Κατά το σιδέρωμα, η ενδεικτική λυχνία που βρίσκεται επάνω στο σίδερο ανάβει και σβήνει, ανάλογα με τις ανάγκες θέρμανσης, χωρίς να επιδρά επί της χρήσης.
- Για να έχετε ατμό πιέστε τον διακόπτη ατμού που βρίσκεται κάτω από τη λαβή του σίδερου και κρατήστε τον πατημένο - **εικ. 5**. Η εκπομπή ατμού θα σταματήσει όταν αφήσετε τον διακόπτη.
- Πάντα ψεκάζετε το προϊόν κολλαρίσματος από την ανάποδη πλευρά του ρούχου και όχι από αυτή που σιδερώνετε.

Μην τοποθετείτε το σίδερο σε μεταλλική βάση. Κατά τα ενδιάμεσα χρονικά διαστήματα που δεν σιδερώνετε, ακουμπήστε το σίδερο πάνω στην πλάκα της βάσης. Η πλάκα διαθέτει αντιολισθητικά πέλαμα και έχει σχεδιαστεί ώστε να είναι ανθεκτική στις υψηλές θερμοκρασίες.

Ρύθμιση της θερμοκρασίας

ΡΥΘΜΙΣΗ ΤΟΥ ΔΙΑΚΟΠΤΗ ΘΕΡΜΟΚΡΑΣΙΑΣ ΚΑΙ ΤΟΥ ΔΙΑΚΟΠΤΗ ΠΑΡΟΧΗΣ ΑΤΜΟΥ ΑΝΑΛΟΓΑ ΜΕ ΤΟ ΕΙΔΟΣ ΤΟΥ ΥΦΑΣΜΑΤΟΣ ΠΟΥ ΠΡΟΚΕΙΤΑΙ ΝΑ ΣΙΔΕΡΩΣΕΤΕ.		
ΥΦΑΣΜΑΤΑ	Πλήκτρο ρύθμισης της θερμοκρασίας του σίδερου	
ΣΥΝΘΕΤΙΚΑ, ΜΕΤΑΞΩΤΑ (Πολυεστέρας, Ασετάτ, Ακρυλικό, Νάιλον)	●	
ΜΑΛΛΙΝΑ, βισκοζή	● ●	
ΛΙΝΑ, ΒΑΜΒΑΚΕΡΑ	● ● ●	

Κατά την πρώτη χρήση ή εάν δεν έχετε χρησιμοποιήσει τον ατμό για μερικά λεπτά: πιέστε αρκετές συνεχόμενες φορές τον διακόπτη ατμού μακριά από το ρούχο που σιδερώνετε για να αφαιρέσετε το κρύο νερό του κυκλώματος ατμού.

• Ρύθμιση του δείκτη θερμοκρασίας:

- Αρχίζετε το σιδέρωμα από τα υφάσματα που απαιτούν χαμηλή θερμοκρασία (●) και ολοκληρώνετε σιδερώνοντας εκείνα που είναι ανθεκτικά σε υψηλές θερμοκρασίες (●● ή Max).
- Για να σιδερώσετε υφάσματα που αποτελούνται από διαφορετικές ίνες: επιλέγετε θερμοκρασία κατάλληλη για το πιο ευπαθές ύφασμα.

EL

Στεγνό σιδέρωμα

- Μην πιέζετε το διακόπτη ατμού που βρίσκετε κάτω από τη λαβή του σίδερου.

Σιδερώνετε κάθετα

Οι συμβουλές μας: Εκτός από τα λινά και τα βαμβακερά, όλα τα υπόλοιπα υφάσματα θα πρέπει να τα σιδερώνετε κρατώντας το σίδερο σε απόσταση μερικών εκατοστών από το ρούχο προκειμένου να αποφύγετε πιθανά καψίματα.

- Τοποθετήστε το πλήκτρο ρύθμισης της θερμοκρασίας του σίδερου και το πλήκτρο ρύθμισης π. παροχής ατμού στη θέση maxi.
- Κρεμάστε το ρούχο σε έναν καλόγερο και τραβήξτε ελαφρά το ύφασμα με το ένα χέρι.
Ο παραγόμενος ατμός είναι πολύ καυτός: μην σιδερώνετε ποτέ κάθετα ένα ρούχο πάνω σε ένα άτομο, αλλά πάντα πάνω στον καλόγερο.
- Κρατώντας το σίδερο σε κάθετη θέση, με μία ελαφρά κλίση προς τα εμπρός, πιέζετε τον διακόπτη ατμού (που βρίσκεται κάτω από τη λαβή του σίδερου) επαναληπτικά σιδερώνοντας το ρούχο με κατεύθυνση από πάνω προς τα κάτω - **εικ. 6**.

Γεμίστε πάλι το δοχείο νερού

- Όταν η κόκκινη φωτεινή ένδειξη "άδειο δοχείο νερού" αναβοσβήσει, δεν έχετε άλλο ατμό - **εικ. 16.**
- Απενεργοποιήστε, κατόπιν αποσυνδέστε το ατμοσίδηρο από το ρεύμα και ανοίξτε το κάλυμμα του δοχείου
- Γεμίστε το δοχείο νερού χωρίς να υπερβείτε τη στάθμη MAX - **εικ. 4.**
- Συνδέστε ξανά τη γεννήτρια στην πρίζα, κατόπιν ενεργοποιήστε την ξανά - **εικ. 17.**

ΣΥΝΤΗΡΗΣΗ ΚΑΙ ΚΑΘΑΡΙΣΜΟΣ

Καθαρίστε τη γεννήτρια ατμού

- Μην χρησιμοποιείτε κανένα προϊόν συντήρησης ή αφαίρεσης αλάτων για να καθαρίσετε την πλάκα ή τη βάση.
 - Μην τοποθετείτε ποτέ το σίδηρο ή τη βάση κάτω από νερό βρύσης.
 - αδειάστε και ξεπλύνετε το δοχείο νερού.
 - Καθαρίστε την κρύα πλάκα του σιδήρου σας με ένα υγρό πανί ή ένα σφουγγάρι που δεν είναι μεταλλικό.
 - Καθαρίστε ανά τακτά χρονικά διαστήματα τα πλαστικά μέρη της συσκευής με ένα μαλακό πανί.
- Πριν από το καθαρισμό της συσκευής σας βεβαιωθείτε ότι έχετε αποσυνδέσει την συσκευή από την πρίζα και ότι η πλάκα του σιδήρου και η βάση έχουν κρυώσει.**

Ξεπλύνετε τον λέβητα (μια φορά κάθε μήνα)

- ΠΡΟΣΟΧΗ!** Πάνω απ' όλα, μην χρησιμοποιείτε προϊόντα αφαίρεσης αλάτων για να ξεπλύνετε το λέβητα: μπορεί να του προκαλέσουν ζημιά. Προτού προχωρήσετε στον καθαρισμό ή την εκκένωση της γεννήτριας ατμού σας, είναι σημαντικό να σταματήσετε τη λειτουργία της, να την αποσυνδέσετε από το ρεύμα και να την αφήσετε να κρυώσει για περισσότερο από 2 ώρες, προκειμένου να αποφύγετε κάθε κίνδυνο εγκαύματος.
- Προσοχή: Για να παρατείνετε την αποτελεσματικότητα του λέβητά σας και να αποφύγετε τις εκκρίσεις από αλάτα, πρέπει οπωσδήποτε να ξεπλύνετε τον λέβητα μετά από κάθε 10 χρήσεις (H) (περίπου μια φορά κάθε μήνα) - **εικ. 11.**
 - Βεβαιωθείτε ότι η γεννήτρια ατμού είναι κρύα και έχει αποσυνδεθεί από το ρεύμα πριν από τουλάχιστον 2 ώρες.
 - Τοποθετήστε τη γεννήτρια ατμού σας πάνω στην άκρη του νεροχύτη σας, με το σίδηρο πλάι πάνω στην βάση του.
 - Ξεβιδώνετε το καπάκι της τάπας εκκένωσης του λέβητα κάνοντας 1/4 γύρο προς τα αριστερά - **εικ. 10.**
 - Με τη βοήθεια ενός κέρματος, ξεβιδώστε απαλά την τάπα εκκένωσης του λέβητα - **εικ. 11.**
 - Κρατήστε τη γεννήτρια ατμού σας σε γυρτή θέση, και με μια κανάτα, γεμίστε σιγά το λέβητα με 1/4 λίτρου νερό βρύσης
 - Ανακινήστε για λίγα δευτερόλεπτα τη βάση και μετά αδειάστε την τελείως στο νεροχύτη σας - **εικ. 13.**
 - Για να επιτύχετε καλύτερο αποτέλεσμα, σας προτείνουμε να επαναλάβετε τη διαδικασία ακόμα μια φορά.
 - Βιδώστε πάλι και σφίξτε την τάπα εκκένωσης του λέβητα με το κέρμα.
 - Τοποθετήστε το καπάκι της τάπας εκκένωσης του λέβητα πάλι πίσω στη θέση του.
 - **Αναδιπλώστε τον δακτύλιο συγκράτησης στο σίδηρο έως ότου ακουστεί το χαρακτηριστικό κλικ ασφάλισης. Έτσι, το σίδηρο σας θα παραμείνει σταθερό με κάθε ασφάλεια επάνω στη βάση του (ανάλογα με το μοντέλο) - **εικ. 16.****

Προσοχή: Μην αγγίζετε την πλάκα όσο είναι ακόμα ζεστή

- Αποθηκεύετε το καλώδιο ατμού στη θέση αποθήκευσης του που βρίσκεται στο πλάι της συσκευής.
- Αναδιπλώστε τον δακτύλιο συγκράτησης στο σίδηρο έως ότου ακουστεί το χαρακτηριστικό κλικ ασφάλισης. Έτσι, το σίδηρο σας θα παραμείνει σταθερό με κάθε ασφάλεια επάνω στη βάση του (ανάλογα με το μοντέλο).
- Αποθηκεύετε το ηλεκτρικό καλώδιο στη θέση του - **εικ. 7.**
- Τακτοποιήστε το καλώδιο ατμού στο διαμέρισμά του - **εικ. 8.**
- Αφήστε τη γεννήτρια ατμού να κρυώσει προτού τη φυλάξετε, σε περίπτωση που πρέπει να την αποθηκεύσετε μέσα σε ντουλάπι ή σε στενό χώρο.

ΠΡΟΒΛΗΜΑ ΜΕ ΤΗ ΓΕΝΝΗΤΡΙΑ ΑΤΜΟΥ ΣΑΣ

Προβλήματα	Αιτίες	Λύσεις
Το ατμοσίδηρο δεν ενεργοποιείται ή η ένδειξη του σίδηρου και ο φωτεινός διακόπτης on/off δεν είναι αναμμένα.	Η συσκευή δεν είναι συνδεδεμένη στο ρεύμα.	Βεβαιωθείτε ότι η συσκευή είναι σωστά συνδεδεμένη στο ρεύμα και πατήστε τον φωτεινό διακόπτη λειτουργίας ON/OFF.
Τρέχει νερό από τις σπές της πλάκας.	Το νερό είναι συμπυκνωμένο μέσα στους σωλήνες επειδή χρησιμοποιείτε τον ατμό για πρώτη φορά ή δεν τον έχετε χρησιμοποιήσει για μεγάλο χρονικό διάστημα.	Πατήστε τον διακόπτη ατμού μακριά από τη σιδερώστρα σας, μέχρις ότου το σίδερο να εκπέμψει ατμό.
	Η πλάκα δεν είναι αρκετά ζεστή. Ο θερμοστάτης δεν ανάβει; Το σίδερο δεν είναι αρκετά ζεστό	Ελαχιστοποιήστε την παροχή ατμού όταν σιδερώνετε σε χαμηλή θερμοκρασία (πλήκτρο ρύθμισης που βρίσκεται πάνω στον πίνακα οργάνων). Περιμένετε έως ότου η ένδειξη του σίδηρου σβήσει προτού χρησιμοποιήσετε τον διακόπτη ατμού. Επικοινωνήστε με ένα εξουσιοδοτημένο κέντρο σέρβις.
	Η πλάκα δεν είναι αρκετά ζεστή.	Ελαχιστοποιήστε την παροχή ατμού όταν σιδερώνετε σε χαμηλή θερμοκρασία (πλήκτρο ρύθμισης που βρίσκεται πάνω στον πίνακα οργάνων). Περιμένετε έως ότου η ένδειξη του σίδηρου σβήσει προτού χρησιμοποιήσετε τον διακόπτη ατμού.
Σταγόνες νερού εμφανίζονται πάνω στα ρούχα.	Η σιδερώστρα σας έχει γεμίσει με νερό.	Σιγουρευτείτε ότι η σιδερώστρα σας είναι κατάλληλη (με πλέγμα που αποτρέπει την υγραποίηση).
Βγαίνουν άσπρες σταγόνες από τις σπές της πλάκας.	Ο λέβητάς σας εκκρίνει άλατα επειδή δεν τον καθαρίζετε τακτικά.	Ξεπλύνετε τον λέβητα.
Βγαίνουν καφέ σταγόνες από τις σπές της πλάκας και λερώνουν τα ρούχα.	Χρησιμοποιείτε πρόσθετα υλικά ή χημικά προϊόντα αφαλάτωσης στο νερό που σιδερώνετε.	Ποτέ μην προσθέτετε οποιοδήποτε προϊόν στο δοχείο νερού ή μέσα στο λέβητα.
Η πλάκα είναι βρώμικη ή καφέ και μπορεί να λερώσει τα ρούχα	Χρησιμοποιείτε υψηλότερη θερμοκρασία από αυτήν που χρειάζεται.	Διαβάστε τις οδηγίες μας σχετικά με τη ρύθμιση της θερμοκρασίας.
	Τα ρούχα σας δεν έχουν ξεπλυθεί σωστά ή σιδερώσατε ένα καινούργιο ρούχο προτού το πλύνετε.	Βεβαιωθείτε ότι τα ρούχα έχουν ξεπλυθεί σωστά ώστε να έχουν απομακρυνθεί τα ενδεχόμενα υπολείμματα απορρυπαντικού ή τα χημικά προϊόντα από τα καινούργια ρούχα.
	Χρησιμοποιείτε προϊόν κολλαρίσματος.	Ψεκάστε πάντα το προϊόν κολλαρίσματος στην ανάποδη πλευρά του υφάσματος που σιδερώνετε.
Δεν εκπέμπεται πια ατμός. Εκπέμπεται λίγος ατμός.	δοχείο νερού είναι άδειο (η κόκκινη ένδειξη είναι αναμμένη).	Γεμίστε το δοχείο και πατήστε το κουμπί "Restart" έως ότου σβήσει η φωτεινή ένδειξη.
	Η παροχή ατμού έχει οριστεί στο κατώτατο επίπεδο.	Αυξήστε την παροχή ατμού (πλήκτρο ρύθμισης που βρίσκεται πάνω στον πίνακα οργάνων).
	Η θερμοκρασία της πλάκας είναι στο ανώτατο σημείο.	Η γεννήτρια λειτουργεί αλλά ο ατμός είναι πολύ ζεστός και στεγνός. Σαν συνέπεια είναι λιγότερο ορατός.
Έχει ανάψει η κόκκινη ένδειξη "άδειο δοχείο".	Δεν έχετε πατήσει το πλήκτρο λειτουργίας.	Πατήστε το κουμπί επανεκκίνησης "Restart" που βρίσκεται πάνω στον πίνακα οργάνων έως ότου σβήσει η φωτεινή ένδειξη.
Βγαίνει ατμός γύρω από την τάπα εκκένωσης.	Η τάπα εκκένωσης δεν είναι σωστά σφισμένη.	Σφίξτε ξανά την τάπα εκκένωσης.
	Η άρθρωση της τάπας έχει πάθει ζημιά.	Επικοινωνήστε με ένα Εξουσιοδοτημένο Κέντρο Εξυπηρέτησης για να παραγγείλετε μια ανταλλακτική άρθρωση.
Η ένδειξη "anti calc" είναι αναμμένη.	Την έχετε πατήσει το κουμπί επανεκκίνησης "restart".	Πατήστε το κουμπί επανεκκίνησης "restart" που βρίσκεται πάνω στον πίνακα οργάνων.

Για οποιοδήποτε άλλο πρόβλημα, επικοινωνήστε με εξουσιοδοτημένο κέντρο σέρβις για να ελέγξουν το σίδερό σας.



Ας συμβαλλουμε κι εμείς στην προστασία του περιβάλλοντος !

- ① Η συσκευή σας περιέχει πολλά αξιοποιήσιμα ή ανακυκλώσιμα υλικά.
- ➔ Για την παράδοση της παλιάς σας συσκευής παρακαλούμε να επικοινωνήσετε με ένα κέντρο διαλογής ή με την εταιρεία Ανακύκλωση Α.Ε - 210 5319780, η οποία θα αναλάβει την επεξεργασία της.

WAŻNE ZALECENIA

Wskazówki bezpieczeństwa

- Przed pierwszym użyciem urządzenia prosimy uważnie przeczytać instrukcję obsługi: stosowanie urządzenia w sposób niezgodny z zaleceniami instrukcji zwalnia producenta z wszelkiej odpowiedzialności.
 - Dla Twojego bezpieczeństwa urządzenie to spełnia wymogi obowiązujących norm i przepisów (Dyrektywy Niskonapięciowe, przepisy z zakresu kompatybilności elektromagnetycznej, normy środowiskowe...).
 - Generator pary jest urządzeniem elektrycznym: należy go używać w normalnych warunkach użytkowania. Urządzenie jest przeznaczone wyłącznie do użytku domowego.
 - Generator wyposażono w 2 systemy zabezpieczające:
 - zawór zabezpieczający przed zbyt wysokim ciśnieniem, przez który w przypadku usterki ulatnia się nadmiar pary,
 - bezpiecznik termiczny, zabezpieczający przed przegrzaniem.
 - Generator pary należy podłączać do prądu zawsze:
 - do sieci elektrycznej o napięciu w przedziale od 220 do 240 V.
 - do gniazdka elektrycznego z uziemieniem.
 Każde nieprawidłowe podłączenie może spowodować nieodwracalne uszkodzenia i spowodować unieważnienie gwarancji.
 - W przypadku stosowania przedłużacza, należy sprawdzić, czy jest to przedłużacz typu dwubiegunowego 16 A z uziemieniem.
 - Przed podłączeniem przewodu elektrycznego do gniazdka z uziemieniem, należy go całkowicie rozwinąć.
 - W przypadku uszkodzenia przewodu zasilającego lub przewodu pary, w celu uniknięcia zagrożenia, należy go wymienić w autoryzowanym centrum serwisowym.
 - Odłączając urządzenie od źródła zasilania nie należy ciągnąć za przewód.
- Urządzenie należy zawsze odłączać:
- przed napełnieniem zbiornika lub płukaniem podgrzewacza wody,
 - przed czyszczeniem,
 - po każdym użyciu.
- Urządzenie należy ustawić i eksploatować na płaskiej i stabilnej powierzchni odpornej na gorąco. Odkładając żelazko na podstawkę należy upewnić się, że powierzchnia na której zostanie postawione żelazko jest stabilna.
 - Urządzenie to nie powinno być używane przez osoby (w tym przez dzieci), których zdolności fizyczne, sensoryczne lub umysłowe są ograniczone, ani przez osoby nie posiadające odpowiedniego doświadczenia lub wiedzy, chyba że osoba odpowiedzialna za ich bezpieczeństwo nadzoruje ich czynności związane z używaniem urządzenia lub udzieliła im wcześniej wskazówek

dotyczących jego obsługi.

- Należy dopilnować, aby dzieci nie wykorzystywały urządzenia do zabawy.
- To urządzenie może być używane przez dzieci w wieku od 8 lat i przez osoby o ograniczonych możliwościach fizycznych, sensorycznych i umysłowych oraz przez osoby bez doświadczenia i odpowiedniej wiedzy, jeśli używają urządzenia pod nadzorem lub udzielono im wskazówek dotyczących bezpiecznego sposobu korzystania z urządzenia oraz jeśli te osoby zdają sobie sprawę z istniejącego zagrożenia. Dzieci nie powinny bawić się tym urządzeniem. Czyszczenie i domowa konserwacja nie mogą być wykonywane przez dzieci pozostawione bez opieki. Należy przechowywać żelazko i sznur od żelazka w miejscach niedostępnych dla dzieci poniżej 8 roku życia, kiedy żelazko jest podłączone do prądu lub kiedy się chłodzi.
- Podczas pracy urządzenia temperatura może być wysoka, co może powodować oparzenia. Nie dotykaj gorących powierzchni urządzenia (dostępne metalowe części i plastikowe części znajdujące się w pobliżu części metalowych)
- Urządzenia nie należy zostawiać bez nadzoru:
 - gdy jest podłączone do zasilania elektrycznego,
 - gdy jeszcze nie ostygło, przez czas około 1 godziny.
- Stopa żelazka i podstawka do odkładania mogą nagrzewać się do bardzo wysokich temperatur i mogą spowodować oparzenia: nie należy ich dotykać.
- Nigdy nie należy dotykać stopą żelazka przewodów elektrycznych.
- Urządzenie wytwarza parę, która może spowodować oparzenia. Z żelazkiem należy się zatem obchodzić ostrożnie, zwłaszcza podczas prasowania w pionie. Nigdy nie należy kierować parę bezpośrednio w kierunku osób lub zwierząt.
- Przed przystąpieniem do spuszczenia wody z podgrzewacza wody należy odczekać, aż generator pary ostygnie. Aby móc odkręcić korek spustowy, generator pary musi być odłączony od źródła zasilania od ponad 2 godzin.
- Podczas płukania podgrzewacza wody nigdy nie należy go napełniać bezpośrednio pod kranem.
- W razie utraty lub uszkodzenia korka spustowego, aby otrzymać zamiennik, należy skontaktować się z autoryzowanym centrum serwisowym.
- Nigdy nie należy zanurzać generatora pary w wodzie ani w żadnym innym płynie. Nigdy nie należy wkładać go pod bieżącą wodę.
- Urządzenia nie należy używać, jeśli upadło, jest uszkodzone, przecieka lub działa nieprawidłowo. W żadnym wypadku nie należy rozmontowywać urządzenia: w celu uniknięcia zagrożenia, należy je oddać do sprawdzenia w autoryzowanym centrum serwisowym.

DZIĘKUJEMY ZA ZACHOWANIE TEJ INSTRUKCJI OBSŁUGI

OPIS

- | | |
|--|---|
| <ol style="list-style-type: none"> 1. Przycisk wytwarzania pary 2. Przełącznik regulowania temperatury żelazka 3. Lampka kontrolna żelazka 4. Podstawa do odkładania żelazka 5. Miejsce do chowania przewodu zasilania 6. Przewód zasilania 7. Zbiornik 1,6 l 8. Podgrzewacz wody (wewnątrz obudowy) 9. Przewód pary 10. Schowek przewodu pary | <ol style="list-style-type: none"> 11. Osłona korka spuszczenia wody / Korek spuszczenia wody 12. Panel kontrolny <ol style="list-style-type: none"> a. – Przycisk „OK” b. – Kontrolka „gotowość pary” c. – Kontrolka „pusty zbiornik” d. – Kontrolka „spuszczanie wody z podgrzewacza” e. – Przycisk świetlny start/stop 13. Blokada Lock-System (w zależności od modelu) |
|--|---|

System blokowania żelazka na podstawie – mechanizm Lock-System (w zależności od modelu)

- Generator pary jest wyposażony w mechanizm przytrzymujący żelazko na obudowie z blokadą (w zależności od modelu), ułatwiający przenoszenie i przechowywanie urządzenia :
 - Blokowanie – rys. 1.
 - Odblokowywanie – rys. 2.
- Aby przenieść generator pary za uchwyt żelazka:
 - Ustaw żelazko na podstawie na generatorze pary i opuść mechanizm przytrzymujący na żelazko, aż do zaskoczenia blokady (słychać wówczas „kliknięcie”) – rys. 1.
 - Aby przenieść generator pary, podnieś żelazko za uchwyt – rys. 3.

PRZYGOTOWANIE

Jakiej używać wody?

• Woda z kranu:

Urządzenie zostało stworzone w sposób umożliwiający wykorzystanie wody z kranu. Jeśli jednak woda ta jest bardzo twarda, proszę zmieszać 50% wody z kranu z 50% wody demineralizowanej, dostępnej na rynku. W pewnych regionach nadmorskich, zawartość soli w wodzie może być podwyższona. W takim przypadku, proszę używać wyłącznie wody demineralizowanej.

• Zmiękczac:

Istnieje wiele typów zmiękczaczy wody, a woda powstała z większości z nich może być używana w generatorach pary. Jednakże niektóre zmiękczacze, a zwłaszcza te, których bazą są produkty chemiczne, takie jak sól, mogą powodować białe lub brunatne nacieki; dotyczy to szczególnie filtrów do wody. W takich przypadkach zalecamy używanie nieprzefiltrowanej wody z kranu lub wody butelkowanej. Po zmianie wody niezbędnym będzie kilkakrotne użycie urządzenia, w celu rozwiązania tego problemu. Aby uniknąć zniszczenia ubrań zaleca się wypróbowanie generatora pary po raz pierwszy na zużytej tkaninie, którą można wyrzucić.

• Uwaga:

Nigdy nie należy używać wody deszczowej ani wody zawierającej dodatki (jak krochmal, perfumy czy wody pochodzącej ze sprzętów AGD). Takie dodatki mogą wpływać na właściwości generatora pary, a w wysokiej temperaturze, powstałej w zaparowanym pomieszczeniu, spowodować powstanie nalotów mogących poplamieć ubrania.

Napełnianie zbiornika

- Ustaw generator pary na stabilnej poziomej powierzchni odpornej na działanie wysokiej temperatury.
- Sprawdź, czy urządzenie jest odłączone od źródła zasilania i otwórz zawór zbiornika.
- Nalej do karafki na wodę maksymalnie 1,6 l wody, a następnie z karafki napełnij zbiornik, uważając, aby nie przekroczyć poziomu „Max” – rys. 4.

Uruchamianie generatora pary

- Rozwiń całkowicie przewód elektryczny i wyjmij przewód pary ze schowka.
- Opuść mechanizm blokujący żelazko do przodu, aby odblokować zawleczkę zabezpieczającą (w zależności od modelu).
- Podłącz generator pary do uziemionego gniazda elektrycznego.
- Nacisnąć wyłącznik zasilania. Zielona lampka (umieszczona na panelu sterowania) zacznie migać, a zbiornik generatora pary zacznie się nagrzewać – rys. 14–15.
Kiedy zielona lampka „gotowości pary” przestanie migać (po ok. 2 minutach), urządzenie będzie gotowe do użytku.

Przy pierwszym użyciu może pojawić się dym i zapach, które są jednak nieszkodliwe. Zjawisko to nie ma wpływu na używanie urządzenia i szybko zniknie.

- Po około 1 minucie i regularnie w trakcie używania pompa elektryczna wbudowana w urządzeniu wtryskuje wodę do podgrzewacza wody. Wytwarza to hałas, ale jest to normalne zjawisko.

UŻYTKOWANIE

Prasowanie z użyciem pary

- Ustaw przełącznik regulowania temperatury żelazka na rodzaj prasowanego materiału (patrz tabela poniżej).
- Zapali się kontrolka działania żelazka. **Należy zachować ostrożność! Przy rozpoczęciu pracy z urządzeniem i w przypadku obniżania jego temperatury w trakcie prasowania, generator pary będzie gotowy, gdy lampka termostatu zgaśnie, a zielona lampka „gotowości pary” pozostanie włączona.**

W przypadku podnoszenia temperatury żelazka w trakcie pracy można od razu kontynuować prasowanie.



- Podczas prasowania, kontrolka na żelazku zapala się i gaśnie, odpowiednio do potrzeby nagrzewania się urządzenia, bez wpływu na jego użytkowanie.
- Aby uzyskać parę, naciśnij przycisk wytwarzania pary pod uchwytem żelazka – rys. 5.

Aby zatrzymać wytwarzanie pary, wystarczy puścić przycisk.

- W przypadku stosowania krochmalu, należy go rozpylić po stronie przeciwnej do tej, która będzie prasowana.

Nie należy nigdy odkładać żelazka na metalową podstawkę pod żelazko, ponieważ mogłoby to uszkodzić żelazko. Żelazko należy stawiać na podstawkę na obudowie: jest ona wyposażona w stopki antypoślizgowe i została tak zaprojektowana, aby wytrzymywać wysokie temperatury.

Ustawianie temperatury

USTAWIANIE TEMPERATURY I WYDATKU STRUMIENIA PARY W ZALEŻNOŚCI OD RODZAJU TKANINY, KTÓRA MA BYĆ PRASOWANA:		
RODZAJE TKANIN	REGULACJA PRZEŁĄCZNIKA TEMPERATURY	
Tkaniny syntetyczne, wełna (poliester, włókno oktanowe, akryl, włókno poliamidowe)	●	
Jedwab	● ●	
Len, bawełna	● ● ●	

Przy pierwszym użyciu lub w przypadku długotrwałego nieużywania funkcji pary: kilkakrotnie naciśnij przycisk wytwarzania pary (rys. 5), nie trzymając żelazka skierowanego na tkaninę. Pozwoli to usunąć z obiegu pary zimną wodę.

• Regulowanie przełącznika temperatury żelazka:

- Zaczynaj od tkanin, które prasuje się w niskiej temperaturze, a kończ na tkaninach, które wytrzymują wyższą temperaturę (●●● lub Max).
- Jeżeli prasujesz tkaniny z włókien mieszanych, ustaw temperaturę prasowania na najbardziej delikatne włókno.

Prasowanie na sucho

- Nie naciskaj przycisku wytwarzania pary.

Wyglądanie w pionie

W przypadku tkanin innych niż len i bawełna, trzymaj żelazko w odległości kilku centymetrów, tak aby nie spalić materiału.

- Ustaw przełącznik temperatury żelazka na maksimum.
- Zawieś ubranie na wieszaku i lekko naciśnij materiał ręką. **Wytwarzana para jest bardzo gorąca, nie wyglądzaj ubrania bezpośrednio na osobie, ale zawsze na wieszaku.**
- Naciskaj przycisk sterowania parą – rys. 5 robiąc przerwy i wykonując ruchy w górę i w dół – rys. 6.

Uzupełnianie wody w zbiorniku w czasie pracy

- Światło przerywane czerwonej kontrolki („pojemnik pusty”) oznacza brak wydzielania pary – rys. 16, . Zbiornik wody jest pusty.
- Wyłącz, a następnie odłącz generator pary od zasilania i otwórz zawór zbiornika.
- Nalej do karafki na wodę maksymalnie 1,6 l wody, a następnie z karafki napełnij zbiornik, uważając, aby nie przekroczyć poziomu „Max” – rys. 4.
- Podłącz ponownie, a następnie uruchom generator pary – rys. 17.

CZYSZCZENIE I KONSERWACJA

Czyszczenie generatora pary

- Do czyszczenia stopy i korpusu żelazka nie należy stosować środków czyszczących i środków do usuwania kamienia.
- Nigdy nie należy wkładać żelazka lub jego korpusu pod bieżącą wodę.
- Stopę żelazka należy regularnie przecierać wilgotną gąbką (ale nie stalową).
- Od czasu do czasu części plastikowe można czyścić miękką i lekko wilgotną szmatką.

Płukanie podgrzewacza wody

Do płukania podgrzewacza w żadnym wypadku nie używaj środków do usuwania kamienia: mogą one uszkodzić urządzenie. Przed przystąpieniem do opróżniania generatora pary, należy pozostawić go do ostygnięcia na ponad 2 godziny, aby wykluczyć ryzyko poparzenia.

- W celu wydłużenia trwałości generatora pary i uniknięcia odkładania się kamienia, generator został wyposażony we wbudowaną pomarańczową kontrolkę „spuszczanie wody z podgrzewacza”, która miga na panelu sterowania mniej więcej po dziesięciokrotnym użyciu – rys. 9.
- Jeżeli pomarańczowa kontrolka „spuszczanie wody z podgrzewacza” miga, sesji prasowania nie trzeba przerywać, ale należy pomyśleć o przepłukaniu podgrzewacza wody przed kolejnym użyciem.
- **Sprawdź, czy generator pary jest zimny i odłączony od zasilania od ponad 2 godzin.**
- Ustaw generator pary na krawędzi zlewu, a żelazko obok w pozycji pionowej.
- Odkręć osłonę korka spuszczenia wody, wykonując 1/4 obrotu w lewo – rys. 10.
- Używając monety, odkręć delikatnie korek spuszczenia wody z podgrzewacza – rys. 11.
- Nachyl generator pary i używając karafki nalej do zbiornika 1/4 litra wody z kranu – rys. 12.
- Potrząśnij kilka razy korpusem urządzenia, a następnie wylej wodę do zlewu – rys. 13. Aby uzyskać dobry efekt, zalecamy wykonać całą operację dwa razy.
- Używając monety, mocno i pewnie zakręć korek spuszczenia wody z podgrzewacza.
- Załóż z powrotem na miejsce osłonkę korka spuszczenia wody.
- **Aby zgasić pomarańczową kontrolkę, podczas kolejnego użycia naciśnij przycisk „OK” – rys. 17.**

Przechowywanie generatora pary

- Ustaw żelazko na jego podstawce na generatorze pary.
- Opuść mechanizm blokujący na żelazko, aż do „kliknięcia” blokady, żelazko zostanie bezpiecznie zablokowane na korpusie urządzenia (w zależności od modelu).
- Schowaj przewód zasilania do przewidzianego w tym celu schowka – rys. 7.
- Schowaj przewód pary do przewidzianego w tym celu schowka – rys. 8.
- Jeśli generator pary przechowywany jest w szafie lub ciasnym miejscu, przez schowaniem pozwól, aby urządzenie ostygło.
- Gdy ostygnie można go bezpiecznie schować.

PROBLEM Z GENERATOREM PARY?

Problem	Możliwe przyczyny	Rozwiązania
Generator pary nie włącza się lub kontrolka żelazka i świetlny wyłącznik on/off nie zapalają się.	Urządzenie nie jest podłączone do zasilania.	Urządzenie nie jest podłączone do sieci. Sprawdzić, czy urządzenie jest prawidłowo podłączone do działającego gniazdka i czy znajduje się pod napięciem (pali się kontrolka wyłącznika ON/OFF).
Przez otwory w stopie żelazka wycieka woda.	Używasz pary, gdy żelazko nie jest jeszcze dostatecznie gorące.	Sprawdź ustawienie termostatu. Przed włączeniem pary poczekaj, aż zgaśnie kontrolka żelazka. Sprawdź ustawienie termostatu.
	W rurze skropliła się woda, ponieważ funkcja pary stosowana jest po raz pierwszy lub przez długi czas nie była używana.	Przed włączeniem pary poczekaj, aż zgaśnie kontrolka żelazka.

Problem	Możliwe przyczyny	Rozwiązania
Na prasowanej tkaninie pojawiają się ślady wody.	Pokrowiec deski do prasowania jest nasiąknięty wodą, ponieważ nie jest przystosowany do mocy generatora pary.	Upewnij się, że posiadasz odpowiednią deskę do prasowania (deska z kratką, zapobiegająca skraplaniu się).
Przez otwory w stopie żelazka wycieka biaława woda.	Podgrzewacz wyrzuca kamień, ponieważ nie był regularnie płukany.	Przepłucz podgrzewacz. (patrz § „Płukanie podgrzewacza wody”)
Przez otwory w stopie żelazka wycieka brązowa woda i plami tkaninę.	Stosujesz chemiczne środki usuwające kamień lub dodatki do wody do prasowania.	Nie dodawaj do zbiornika żadnych produktów (patrz § „Jakiej używać wody?”).
Stopa żelazka jest brudna i może plamić tkaninę.	Nastawiasz żelazko na zbyt wysoką temperaturę.	Patrz nasze zalecenia dotyczące ustawiania temperatury.
	Tkanina nie została wystarczająco wypłukana lub prasowane jest nowe ubranie, które nie było jeszcze prane.	Upewnij się, że tkanina jest wystarczająco dobrze wypłukana, tak aby usunąć ewentualne osady mydła lub środków chemicznych na nowych ubraniach.
	Używasz krochmalu.	Krochmal zawsze rozpylaj po stronie przeciwnej do tej, która będzie prasowana.
Mało pary lub jej brak.	Migocze czerwony wskaźnik świetlny „pojemnik na wodę”).	Napełnij zbiornik, naciśnij przycisk „OK”, i przytrzymaj, aż zgaśnie zapalona kontrolka.
	Temperatura stopy żelazka jest ustawiona na maksimum.	Generator pary działa normalnie, ale bardzo gorąca para jest sucha i dlatego słabiej widoczna.
Wokół korka wydobywa się para.	Korek jest źle dokręcony.	Dokręć korek.
	Uszczelka korka jest uszkodzona.	Skontaktuj się z autoryzowanym punktem serwisowym.
	Urządzenie jest uszkodzone.	Nie używaj generatora pary i skontaktuj się z autoryzowanym punktem serwisowym.
Migocze czerwony wskaźnik świetlny – pojemnik na wodę jest pusty.	Nie naciśnięto przycisku „OK”, który ponownie uruchamia urządzenie.	Naciśnij przycisk ponownego uruchomienia „OK” znajdujący się na panelu sterowania i przytrzymaj go, aż kontrolka zgaśnie.
Spod urządzenia wydobywa się woda lub para.	Urządzenie jest uszkodzone.	Nie używaj generatora pary i skontaktuj się z autoryzowanym punktem serwisowym.
W czasie prasowania hałasuje pompa generatora pary.	Hałas ten jest normalny, w zbiorniku nie ma wody.	Uzupełnij wodę w zbiorniku (patrz § „Uzupełnianie wody w zbiorniku w czasie pracy”).
Wskaźnik świetlny systemu antywapiennego „anti-calc” migocze	Nie naciśnięto przycisku „OK”, aby ponownie uruchomić urządzenie.	Naciśnij przycisk ponownego uruchomienia „OK” znajdujący się na panelu sterowania i przytrzymaj go, aż kontrolka zgaśnie.

Jeżeli nie jest możliwe ustalenie przyczyn usterki, skontaktuj się z autoryzowanym punktem serwisowym.

Bierzmy udział w ochronie środowiska!

- ① Urządzenie zawiera wiele materiałów nadających się do powtórnego wykorzystania lub recyklingu.
- ➡ Aby je przetworzyć, należy je oddać do punktu zbiórki odpadów, a w przypadku jego braku do autoryzowanego centrum serwisu.



DŮLEŽITÁ DOPORUČENÍ

Bezpečnostní pokyny

- Před prvním použitím si pozorně přečtěte návod k použití svého přístroje: při použití v rozporu s návodem by výrobce nenesl žádnou odpovědnost.
- V zájmu vaší bezpečnosti je tento přístroj ve shodě s použitelnými normami a předpisy (Směrnice o nízkém napětí, elektromagnetické kompatibility, životním prostředí...).
- Váš parní generátor je elektrický přístroj: je třeba jej používat při běžných provozních podmínkách. Je určen výhradně pro použití v domácnosti.
- Je vybaven 2 bezpečnostními systémy:
 - bezpečnostním tlakovým ventilem, který v případě selhání vypustí veškerou přebytečnou páru,
 - tepelnou pojistkou, která zabraňuje přehřátí přístroje.
- Svůj parní generátor vždy zapojte do:
 - elektrické instalace s napětím mezi 220 a 240 V.
 - uzemněné elektrické zásuvky.
 Při jakémkoliv chybném připojení k síti může dojít k nenapravitelnému poškození, na které se nevztahuje záruka.
- Při použití prodlužovací šňůry se ujistěte, že má bipolární zástrčku 16 A s uzemněným vodičem.
- Před zapojením do uzemněné zásuvky odvíňte elektrickou šňůru po celé délce.
- Jestliže dojde k poškození napájecí šňůry nebo parní šňůry, výměnu musí z bezpečnostních důvodů provést autorizované servisní středisko.
- Přístroj neodpojujte od sítě tahem za přívodní šňůru.
- Přístroj vždy odpojte od sítě:
 - před doplněním nádržky na vodu nebo před opláchnutím ohřívacího zásobníku,
 - před čištěním přístroje,
 - po každém použití.
- Přístroj je třeba používat a pokládat na pevný a žáruvzdorný podklad. Před odložením žehličky na odkládací plochu se ujistěte, že je stabilní.
- Tento přístroj není určen k tomu, aby ho používaly osoby (včetně dětí), jejichž fyzické, smyslové nebo duševní schopnosti jsou sniženy, nebo osoby bez patřičných zkušeností nebo znalostí, pokud na ně nedohlíží osoba odpovědná za jejich bezpečnost a kontrolu nebo pokud je tato osoba předem nepoučila o tom, jak se přístroj používá.
- Na děti je třeba dohlížet, aby si s přístrojem nehrály.
- Toto zařízení může být používáno dětmi staršími 8 let a osobami se sníženými fyzickými, smyslovými nebo duševními schopnostmi nebo s nedostatkem zkušeností, pokud je na ně dohlíženo nebo byly poučeny o použití zařízení bezpečným způsobem a rozumí zahrnutým rizikům. Děti si nesmí se zařízením hrát. Čištění a údržba uživatelem nesmí být prováděna dětmi bez dozoru. Udržujte žehličku a její kabel mimo dosah dětí mladších 8 let, pokud je napájena nebo chladne.
- Teplota povrchu spotřebiče může být během jeho provozu vysoká a může dojít k popáleninám. Nedotýkejte se horkého povrchu spotřebiče (přístupných kovových částí a plastových částí v jejich blízkosti).
- Nikdy nenechávejte přístroj bez dozoru:
 - je-li připojen do elektrické sítě,
 - dokud alespoň 1 hodinu nevychladl.
- Žehlicí deska vaší žehličky a podložka jednotky generátoru se mohou zahřát na velice vysokou teplotu a hrozí nebezpečí popálení: těchto částí se nedotýkejte. Elektrická šňůra se nikdy nesmí dostat do kontaktu s žehlicí deskou.
- Z vašeho přístroje vychází pára, která může způsobit popáleniny. Se žehličkou zacházejte opatrně, a to zejména při vertikálním napařování. Proud páry nikdy nesměřujte na osoby nebo zvířata.
- Před vyprázdněním ohřívacího zásobníku vždy počkejte, až parní generátor odpojený od sítě alespoň 2 hodiny vychladne, potom odšroubujte vypouštěcí uzávěr.
- Při vyplachování ohřívacího zásobníku nenapouštějte vodu přímo z vodovodního kohoutku.
- Jestliže dojde ke ztrátě nebo poškození vypouštěcího uzávěru, nechte jej vyměnit v autorizovaném servisním středisku.
- Parní generátor nikdy neponořujte do vody nebo do jakékoliv jiné tekutiny. Nikdy jej nedávejte pod tekoucí vodu.
- Přístroj nepoužívejte, jestliže upadl na zem, je viditelně poškozený, netěsní nebo správně nefunguje. Přístroj nikdy nerozebírejte: z bezpečnostních důvodů jej nechejte zkontrolovat v autorizovaném servisním středisku.

CS

TENTO NÁVOD K POUŽITÍ SI PROSÍM USCHOVEJTE.

POPIS

- | | |
|---|--|
| <ol style="list-style-type: none"> 1. Ovladač páry 2. Ovladač regulace teploty žehličky 3. Kontrolka žehličky 4. Odkládací plocha žehličky 5. Úložný prostor elektrické šňůry 6. Elektrická šňůra 7. Nádržka 1,6 l 8. Ohřívací zásobník (uvnitř jednotky) 9. Parní šňůra 10. Úložný prostor parní šňůry | <ol style="list-style-type: none"> 11. Krytka vypouštěcího uzávěru / Vypouštěcí uzávěr 12. Ovládací panel <ol style="list-style-type: none"> a. - Tlačítko pro "OK" b. - Kontrolka "Pára připravena" c. - Kontrolka "Prázdná nádržka" d. - Kontrolka "Vyprázdnění ohřívacího zásobníku" e. - Světelný přepínač zapnuto / vypnuto 13. Lock-System (podle modelu) |
|---|--|

Zajišťovací systém žehličky na podstavci – Lock System (podle modelu)

- Váš parní generátor je vybaven obloučkem pro přidržení žehličky na jednotce se zajištěním (podle modelu) pro snazší přenášení a uložení :
 - Zajištění – obr. 1.
 - Uvolnění – obr. 2.
- Při přenášení parního generátoru za držadlo žehličky:
 - položte žehličku na odkládací plochu parního generátoru a přiklopte přichytnou objímku na žehličku, až dojde k zajištění (ozve se slyšitelné zacvaknutí „klik“) – obr. 1.
 - Při přenášení parního generátoru uchopte žehličku za držadlo – obr. 3.

PŘÍPRAVA

Jakou vodu lze použít?

• Voda z vodovodního kohoutku:

Váš přístroj je navržen tak, aby mohl používat vodu z vodovodního kohoutku. Pokud je voda příliš vápenitá, smíchejte 50 % vody z kohoutku a 50 % demineralizované balené vody.

Voda v některých přímořských regionech může obsahovat zvýšené množství soli. V tomto případě používejte výhradně demineralizovanou vodu.

• Zařízení pro změkčování vody:

Existuje několik typů zařízení pro změkčování vody a vodu z většiny z nich lze použít do parní žehličky.

Nicméně některá zařízení a zvláště ta, která používají chemické látky, jako např. sůl, což je zejména případ filtračních nádob, mohou způsobit odtok bílé nebo hnědé barvy.

Vyskytne-li se tento problém, doporučujeme vám použít neupravenou vodu z vodovodního kohoutku nebo balenou vodu. Po výměně vody se problém odstraní až po několika použitích. Abyste se vyhnuli poškození oděvů, doporučujeme funkci napařování poprvé vyzkoušet na opotřebeném prádle, které lze vyhodit.

• Pamatujte si:

Nikdy nepoužívejte dešťovou vodu nebo vodu obsahující přísady (jako škrob, parfém nebo vodu z domácích spotřebičů). Takové přísady mohou změnit vlastnosti páry a při vysoké teplotě způsobit vznik usazenin v parní komoře, které by mohly znečistit prádlo.

Naplnění nádržky

- Parní generátor postavte na pevnou, vodorovnou a žáruvzdornou plochu.
- Ujistěte se, že váš přístroj je odpojený od elektrické sítě a otevřete kryt nádržky.
- Do nádoby na vodu napusťte maximálně 1,6 l vody a vlijte ji do nádržky žehličky, dbejte přitom na to, abyste nepřekročili ukazatel "Max" – obr. 4.

Použití parního generátoru

- Elektrickou šňůru odviňte po celé délce a vyndejte parní šňůru z úložného prostoru.
- Sklopte zajišťovací objímku žehličky směrem dopředu, aby došlo k uvolnění bezpečnostní zářky (podle modelu).
- Parní generátor připojte k uzemněné elektrické zásuvce.
- Stiskněte světelný přepínač zapnuto/vypnuto. Rozsvítí se a parní nádrž se zahřívá: na kontrolním panelu bliká zelená kontrolka – obr. 14–15. Jakmile zelená kontrolka trvale svítí (asi po 2 minutách), pára je připravená.
- Asi po jedné minutě a pravidelně během provozu dochází k tomu, že elektrické čerpadlo přístroje vstříkuje vodu do ohřívacího zásobníku. Vzniká přitom zvuk, který je běžným provozním projevem.

Při prvním použití přístroje může dojít ke vzniku výparů a zápachu bez škodlivých účinků. Tento projev nemá vliv na použití přístroje a rychle sám pomine.

POUŽITÍ

Žehlení s napařováním

- Dejte ovladač regulace teploty žehličky do příslušné polohy podle typu žehlené tkaniny (viz tabulka níže).
- Rozsvítí se kontrolka žehličky. **Upozornění: na začátku žehlení a po snížení teploty během žehlení je přístroj připraven, až když kontrolka žehličky zhasne a zelená kontrolka na kontrolním panelu trvale svítí.**
Pokud při žehlení zvýšíte teplotu žehličky, můžete ihned žehli.
- Při žehlení se kontrolka na žehličce rozsvěcuje a zhasíná podle potřeby ohřevu, aniž by se tím omezovalo používání žehličky.
- Chcete-li použít páru, stiskněte tlačítko ovládání páry umístěné pod držadlem žehličky – obr. 5.
Po uvolnění tlačítka se pára vypne.
- Používáte-li škrob, aplikujte jej na opačnou stranu tkaniny, než která je žehlena.

Žehličku nikdy neodkládejte na kovovou odkládací plochu, protože by ji to mohlo poškodit. Odkládejte ji na odkladní plochu jednotky: je opatřena protiskluzovými podložkami a odolává vysokým teplotám

Nastavte teplotu

NASTAVTE TEPLOTU A PARNÍ VÝKON PODLE TYPU TKANINY, KTERÁ BUDE ŽEHLENA :		
MATERIÁL	NASTAVENÍ REGULÁTORU TEPLoty	
Hedvábí, Syntetika (polyesterové, acetátové, akrylové, polyamidové látky)	●	
Vlna, Viskóza	● ●	
Len, Bavlna	● ● ●	

Při prvním použití nebo poté, co jste páru nějakou dobu nepoužívali: opakovaně stiskněte tlačítko ovládání páry (obr. 5) a držte přitom žehličku směrem od oděvu. Dosáhnete tím odstranění studené vody z parního okruhu.

- **Nastavení regulátoru teploty žehličky:**
 - Nejdříve začněte žehlit látky, které se žehlí při nízké teplotě a nakonec žehlete ty, které snášejí nejvyšší teploty (●●● nebo Max).
 - Při žehlení tkanin ze smíšených vláken nastavte teplotu žehlení podle nejméně odolného vlákna.

CS

Žehlení na sucho

- Nestikněte regulátor pary.

Vertikální napařování

Při žehlení jiných tkanin, než je len nebo bavlnu, držte žehličku několik centimetrů od oděvu, aby nedošlo ke spálení tkaniny.

- Nastavte ovladač teploty žehličky na maximum.
- Pověste oděv na ramínko a rukou jej držte mírně napnutý. Protože pára je velice horká, nikdy se nepokoušejte odstranit záhyb oděvu přímo na nějaké osobě. Vždy k tomu použijte ramínko.
- Opakovaně stiskněte tlačítko ovládání páry – obr. 5 a pohybujte přitom žehličkou shora dolů – obr. 6

Doplnění nádržky během používání

- Pokud bliká červená kontrolka „prázdná nádržka“, znamená to, že již není voda.– obr. 16. Vodní nádržka je prázdná.
- Vypněte, poté odpojte parní generátor a otevřete uzávěr nádrže.
- Do nádoby na vodu napusťte maximálně 1,6 l vody a vlijte ji do nádržky, dbejte přitom na to, abyste nepřekročili ukazatel “Max” – obr. 4.
- Znovu připojte a poté znovu zapněte parní generátor – obr. 17 .

ÚDRŽBA A ČIŠTĚNÍ

Čištění parního generátoru

- Pro čištění žehlicí desky nebo jednotky nepoužívejte žádné čisticí prostředky nebo přípravky proti vodnímu kameni.
- Nedržte nikdy žehličku ani jednotku podstavce přímo pod vodovodním kohoutkem.
- Pravidelně čistěte žehlicí desku nekovovou mycí houbou.
- Plastové části občas čistěte mírně navlhčeným jemným hadříkem.

Proplachování ohřívacího zásobníku

Především při proplachování ohřívacího zásobníku nepoužívejte prostředky pro odstranění vodního kamene: mohly by jej poškodit. Před vyprázdněním generátoru je naprosto nezbytné nechat jej alespoň 2 hodiny vychladnout, aby nedošlo k popálení.

- Pro dosažení delší životnosti parního generátoru a pro zabránění výronu vodního kamene je váš parní generátor vybaven oranžovou kontrolkou „vyprázdnění ohřívacího zásobníku“, která se na ovládacím panelu rozblíká vždy asi po 10 použitích přístroje – obr. 9.
- Pokud tato oranžová kontrolka „vyprázdnění ohřívacího zásobníku“ začne blikat během žehlení, můžete normálně pokračovat. Před dalším žehlením však nezapomeňte ohřívací zásobník propláchnout.
- **Předtím se ujistěte, že parní centrála je vychladlá a nejméně 2 hodiny odpojená od sítě.**
- Umístěte parní generátor na okraj dřezu a žehličku stojící na podstavci dejte stranou.
- Odšroubujte kryt víčka zásobníku otočením o 1/4 otočky směrem doleva – obr. 10.
- Pomocí mince opatrně vyšroubujte vypouštěcí uzávěr ohřívacího zásobníku – obr. 11.
- Parní generátor mírně nakloňte a z nádoby na vodu vlijte do ohřívacího zásobníku 1/4 litru vody z kohoutku – obr. 12.
- Vodu v parní jednotce přístroje chvíli protřeste a pak ji vylijte do dřezu – obr. 13. Nejlepšího výsledku dosáhnete, pokud tento postup provedete dvakrát.
- Víčko vypouštěcího uzávěru ohřívacího zásobníku pomocí mince zašroubujte zpět a dotáhněte.
- Umístěte zpět i kryt víčka vypouštěcího uzávěru.
- **Před dalším použitím parního generátoru stiskněte tlačítko "OK" a oranžová kontrolka zhasne – obr. 17.**

Uložení parního generátoru

- Postavte žehličku na odkládací plochu parního generátoru.
- Šklopte příchytnou objímku na žehličku, až dojde k zajištění a ozve se slyšitelné zacvaknutí „klik“. Žehlička je tak bezpečně zajištěna na jednotce podstavce (podle modelu).
- Uložte elektrickou šňůru do úložného prostoru – obr. 7.
- Uložte parní šňůru do úložného prostoru. – obr. 8.
- Jestliže parní generátor ukládáte do vestavěné skříňe nebo do úzkého prostoru, nechte jej před uložením vychladnout.
- Nyní můžete svůj parní generátor zcela bezpečně uložit na místo.

PROBLÉM S PARNÍM GENERÁTOREM?

Problémy	Možné příčiny	Řešení
Generátor páry se nezapne nebo kontrolka žehličky a světelný vypínač zapnuto/vypnuto nesvíí.	Přístroj není pod napětím.	Zkontrolujte, zda je přístroj správně připojený do fungující zásuvky a zda je pod napětím (světelná kontrolka zapnuto/vypnuto svítí).
Z otvorů v žehlicí desce vytéká voda.	Používáte funkci páry, ale vaše žehlička ještě není dostatečně zahřátá.	Zkontrolujte nastavení termostatu. Před použitím ovládacího tlačítka páry počkejte, až zhasne kontrolka žehličky.
	Voda zkondenzovala v potrubí, protože používáte páru poprvé nebo jste ji delší dobu nepoužívali.	Stiskněte tlačítko ovládání páry a žehličku přitom držte mimo žehlicí prkno. Počkejte, až začne vydávat páru.

Problémy	Možné příčiny	Řešení
Na prádle se objevují proužky vody.	Vaše žehlicí prkno je přesyceno vodou, protože se nejedná o typ prkna vhodný pro žehlení s parním generátorem.	Ujistěte se, zda máte vhodné žehlicí prkno (prkno s roštem zabraňující vzniku kondenzace).
V otvorech žehlicí desky se objevují bílé skvrny.	V ohřívacím zásobníku se utvořil vodní kámen, protože nebyl pravidelně proplachován.	Propláchněte ohřívací zásobník. (viz § "Propláchnutí ohřívacího zásobníku")
V otvorech žehlicí desky se objevují hnědé skvrny a špiní prádlo.	Používáte chemické prostředky proti tvorbě vodního kamene nebo přísady do vody pro žehlení.	Do vodní nádržky nikdy nepřidávejte žádné přísady (viz § jakou vodu lze použít).
Na žehlicí desce jsou nečistoty nebo je zahnědlá a může špinit prádlo.	Máte nastavenou příliš vysokou teplotu žehlení.	Přečtěte si naše doporučení o nastavení teploty.
	Prádlo nebylo dostatečně vymáchané nebo jste žehlili nový oděv, který ještě nebyl vypraný.	Ujistěte se, že prádlo je dostatečně vymáchané a byly tak odstraněny všechny zbytky mýdla nebo chemických prostředků z nových oděvů.
	Používáte škrob.	Škrob vždy aplikujte na opačnou stranu tkaniny, než která je žehlena.
Není pára nebo je jí nedostatek.	Červená kontrolka „nádržka na vodu“ bliká	Doplňte nádržku a stiskněte tlačítko "OK", až kontrolka zhasne.
	Teplota žehlicí desky je nastavena na maximum.	Parní generátor normálně funguje, ale pára je velice horká a suchá, v důsledku čehož je méně viditelná.
Pára uniká v okolí uzávěru.	Uzávěr je nedostatečně utažený.	Dotáhněte uzávěr.
	Je poškozeno těsnění uzávěru.	Kontaktujte autorizované servisní středisko.
	Přístroj je vadný.	Přestaňte parní generátor používat a kontaktujte autorizované servisní středisko.
Červená kontrolka „prázdna nádržka na vodu“ bliká.	Nestiskli jste tlačítko "OK".	Stiskněte tlačítko „OK“ na ovládacím panelu, až kontrolka zhasne.
Ze spodní strany přístroje vychází pára nebo vytéká voda.	Přístroj je vadný.	Přestaňte parní generátor používat a kontaktujte autorizované servisní středisko.
Při žehlení vydává parní generátor silný zvuk čerpání.	Tento zvuk je normální projev, vaše vodní nádržka je prázdná.	doplňte vodu do nádržky (viz § "Doplnění nádržky během používání").
Kontrolka „vodní kámen“ bliká.	Nestiskli jste tlačítko opakovaného zapnutí "OK".	Stiskněte tlačítko „OK“ na ovládacím panelu, až kontrolka zhasne.

Jestliže nelze určit příčinu poruchy, kontaktujte autorizované záruční a pozáruční servisní středisko.

Podílejme se na ochraně životního prostředí!

- ① Váš přístroj obsahuje čtené materiály, které lze zhodnocovat nebo recyklovat.
- ➔ Svězte jej sběrnému místu nebo, neexistuje-li, smluvnímu servisnímu středisku, kde s ním bude naloženo odpovídajícím způsobem.



DÔLEŽITÉ ODPORÚČANIA

Bezpečnostné pokyny

• Pred prvým použitím prístroja si pozorne prečítajte návod na použitie: používanie, ktoré nie je v súlade s návodom na použitie, zbavuje výrobcu akejkoľvek zodpovednosti.

• Aby bola zabezpečená vaša bezpečnosť, tento prístroj zodpovedá platným normám a nariadeniam (smerniciam o nízkom napätí, o elektromagnetickej kompatibilite, o životnom prostredí...).

• Tento generátor pary patrí medzi elektrické prístroje: musí sa používať v normálnych podmienkach. Je určený iba na domáce používanie.

• Je vybavený 2 bezpečnostnými systémami:

– ventil, ktorý slúži ako ochrana pred akýmkoľvek pretlakom v prípade poruchy prístroja a ktorý umožňuje vypustiť prebytočnú paru,
– tepelná poistka, ktorá slúži ako ochrana pred prehriatím.

• Tento generátor pary zapájajte vždy:

– do elektrickej siete, ktorej napätie sa nachádza v rozmedzí od 220 do 240 V,
– do uzemnenej elektrickej zásuvky.

Akékoľvek nesprávne zapojenie môže nenapraviteľným spôsobom prístroj poškodiť a zároveň ruší záruku.

Ak používate predlžovací kábel, skontrolujte, či je zásuvka dvojfázového typu 16A s uzemňovacím vodičom.

• Napájací kábel úplne odvíte a potom ho zapojte do uzemnenej elektrickej zásuvky.

• Ak je poškodený napäťový kábel alebo hadička na prívod pary, je potrebné ich nechať bezpodmienečne vymeniť v autorizovanom servisnom stredisku, aby sa predišlo nebezpečenstvu.

• Pri odpájaní prístroja z elektrickej siete neťahajte za kábel.

Prístroj vždy odpojte:

– pred plnením nádržky alebo pred vyplachovaním bojlera,
– pred jeho čistením,
– po každom použití.

• Prístroj musí byť položený a musí sa používať na stabilnej ploche, ktoré odoláva teplu. Keď žehličku položíte na odkladaciu plochu, dbajte, aby plocha, na ktorú ju položíte, bola stabilná.

• Tento prístroj nesmú používať osoby (vrátane detí), ktoré majú zníženú fyzickú, sensorickú alebo mentálnu schopnosť, alebo osoby, ktoré nemajú na to skúsenosti alebo vedomosti, okrem prípadov, keď im pri tom pomáha osoba zodpovedná za ich bezpečnosť, dozor alebo osoba, ktorá ich vopred poučí o používaní tohto

prístroja.

• Je vhodné dohliadať na deti, aby ste si boli istí, že sa s týmto prístrojom nehrajú.

• Tento prístroj môžu používať deti staršie ako 8 rokov a osoby so zníženými fyzickými, sensorickými či mentálnymi schopnosťami alebo nedostatkom skúseností a vedomostí, ak sú pod dozorom alebo boli oboznámené s pokynmi týkajúcimi sa používania zariadenia bezpečným spôsobom a porozumeli súvisiacim rizikám.

Deti sa nesmú hrať so zariadením.

Čistenie a údržbu používateľom nesmú vykonávať deti bez dozoru.

Žehličku a jej kábel držte z dosahu detí mladších ako 8 rokov, keď je žehlička napájaná alebo chladne.

• Teplota povrchov sa môže zvýšiť, keď je prístroj v prevádzke, čo môže zapríčiniť popáleniny. Nedotýkajte sa horúcich povrchov prístroja (prístupné kovové súčasti a plastové súčasti v blízkosti kovových súčastí)

• Prístroj nikdy nenechávajte bez dozoru:

– keď je zapojený v elektrickej sieti,

– keď nechladol minimálne 1 hodinu.

• Žehliaca plocha žehličky a doska na odkladanie žehličky generátora sa môžu zahriať na veľmi vysoké teploty a môžu spôsobiť popáleniny: nedotýkajte sa ich.

Žehliacou plochou žehličky sa nikdy nedotýkajte elektrických káblov.

• Z prístroja vychádza para, ktorá môže spôsobiť popáleniny. So žehličkou manipulujte opatrne, najmä pri žehlení vo vertikálnej polohe. Paru nikdy nesmerujte na osoby ani na zvieratá.

• Pred vyprázdňovaním bojlera vždy počkajte, kým generátor pary vychladne. Okrem toho generátor pary musí byť odpojený z elektrickej siete minimálne 2 hodiny, aby ste mohli vypúšťací uzáver odskrutkovať.

• Pri vyplachovaní bojlera, bojler nikdy neplňte priamo tečúcou vodou.

• Ak stratíte alebo poškodíte vypúšťací uzáver, nechajte ho vymeniť v autorizovanom servisnom stredisku.

• Generátor pary nikdy neponárajte do vody ani do žiadnej inej tekutiny. Nikdy ho neumývajte pod tečúcou vodou.

• Prístroj sa nesmie používať, keď spadol, ak je viditeľne poškodený, ak došlo k úniku alebo poruchám funkčnosti. Tento prístroj nikdy nerozoberajte: nechajte ho skontrolovať v autorizovanom servisnom stredisku, aby ste predišli akémukoľvek nebezpečenstvu.

**ĎAKUJEME ZA DODRŽIAVANIE TOHTO NÁVODU
NA POUŽÍVANIE**

POPIS

- | | |
|---|---|
| <ol style="list-style-type: none"> 1. Regulátor pary 2. Regulátor teploty žehličky 3. Kontrolné svetlo žehličky 4. Doska na odkladanie žehličky 5. Priestor na odkladanie napájacieho kábla 6. Napájací kábel 7. Nádržka s objemom 1,6 l 8. Bojler (vo vnútri generátora pary) 9. Hadička na prívod pary | <ol style="list-style-type: none"> 10. Oddelenie na odkladanie parného kábla 11. Kryt vypúšťacieho uzáveru/Vypúšťací uzáver 12. Ovládací panel <ol style="list-style-type: none"> a. – Tlačidlo „OK“ (opätovné spustenie) b. – Kontrolné svetlo „para pripravená“ c. – Kontrolné svetlo „prázdna nádržka“ d. – Kontrolné svetlo „vyprázdniť bojler“ e. – Priestor pre uloženie elektrického kábla 13. Lock-System (zaistovacia systém) (podľa modelu) |
|---|---|

System na zaistenie žehličky na podstavec – Lock System (podľa modelu)

- Na skrinke tohto generátora pary sa nachádza pridržiavací oblúk žehličky so zaistovacím systémom (podľa modelu), aby sa uľahčil prenos a odkladanie:
 - Zaistenie – obr. 1.
 - Odistenie – obr. 2.
- Ak chcete generátor pary preniesť za rukoväť žehličky:
 - Žehličku položte na dosku na odkladanie žehličky generátora pary a pridržiavací oblúk preklopte na žehličku, až kým sa nezaistí (musíte počuť „cvak“) – obr. 1.
 - Generátor pary môžete teraz preniesť za rukoväť žehličky – obr. 3.

PRÍPRAVA

Aká voda sa má používať?

• Voda z kohútika:

Váš prístroj je navrhnutý tak, aby využíval vodu z kohútika. Ak máte príliš tvrdú vodu, zmiešajte 50 % vody z kohútika a 50 % demineralizovanej vody z obchodu.

V niektorých regiónoch na brehu mora môže byť obsah soli vo vode príliš vysoký. V takom prípade používajte iba demineralizovanú vodu.

• Zmäkčovač:

Existuje viacero typov zmäkčovačov vody a väčšina z nich sa môže používať v parnej centrále. Niektoré zmäkčovače však, najmä tie, ktoré využívajú chemické látky, ako je soľ, môžu vytvárať biele alebo hnedé zafarbenie, ide najmä o filtračné karafy.

Ak máte s takým problémom skúsenosti, odporúčame vám používať nefiltrovanú vodu z kohútika alebo vodu z fľaše.

Po zmene vody trvá niekoľko použití, kým sa problém odstráni. Odporúčame vám vyskúšať funkciu pary najprv na obnosennej bielizni, ktorú môžete prípadne zahodiť, aby nedošlo k poškodeniu oblečenia.

• Nezabúdajte:

Nikdy nepoužívajte dažďovú vodu ani vodu obsahujúcu prísady (ako škrob, parfum alebo vodu z domácich spotrebičov). Také prísady môžu zmeniť vlastnosti pary a pri vysokej teplote vytvárať v parnej komore usadeniny, ktoré môžu znečistiť vašu bielizeň.

SK

Naplnovanie nádržky

- Generátor pary položte na stabilnú vodorovnú plochu, ktorá odoláva teplu.
- Skontrolujte, či je prístroj odpojený z elektrickej siete a otvorte príklop nádržky.
- Zoberte džbán na vodu, nalejte doň maximálne 1,6 l vody a naplňte nádržku, pričom dbajte, aby ste neprekročili „Max“ hladinu – obr. 4.

Zapnutie generátora pary

- Napájací kábel úplne odmotajte a z úložného priestoru vytiahnite hadičku na prívod pary.
- Pred odistením bezpečnostnej západky zaistovacia oblúk žehličky sklopte dopredu (podľa modelu).
- Generátor pary zapojte do uzemnenej elektrickej zásuvky.
- Stlačte vypínač zapnuté/vypnuté. Rozsvieti sa a bojler sa zohrieva: zelené kontrolné svetlo umiestnené na ovládacom paneli bliká – obr. 14–15. Keď zelené kontrolné svetlo zostane rozsvietené (asi po 2 minútach), para je pripravená.

Je možné, že počas prvého používania prístroja dôjde k unikaniu dymu a zápachu, ktoré nie sú zdravie škodlivé. Tento jav neovplyvní prevádzku prístroja a rýchlo zmizne.

- Elektrické čerpadlo, ktorým je vybavený tento prístroj, asi po minúte vstrekuje vodu do bojlera a vstrekuje ju pravidelne počas používania. Spôsobuje to hluk. Ide však o normálny jav.

POUŽÍVANIE

Žehlenie parou

- Regulátor teploty žehličky nastavte na druh bielizne, ktorú chcete žehliť (pozri nižšie uvedenú tabuľku).
- Rozsvieti sa kontrolné svetlo žehličky. **Pozor: pri začatí žehlenia a keď znížite teplotu počas žehlenia je prístroj pripravený vtedy, keď kontrolné svetlo žehličky zhasne a keď zelené kontrolné svetlo umiestnené na ovládacom paneli svieti natrvalo. Keď počas žehlenia zvýšite teplotu na žehličke, môžete začať okamžite so žhelením, ale nezvyšujte prietok pary.**
- Počas žehlenia sa kontrolka umiestnená na žehličke rozsvetuje a zhasína v závislosti od potreby zohrievania, bez vplyvu na používanie.
- Ak potrebujete paru, stlačte regulátor pary umiestnený pod rukoväťou žehličky – obr. 5.
Para prestane vychádzať, keď regulátor pustite.
- Ak používate škrob, nastriekajte ho na tú stranu, po ktorej nežehlíte.

ehličku nikdy neodkladajte na kovovú odkladaciu plochu, pretože by sa mohla poškodiť, ale skôr na dosku na odkladanie žehličky umiestnenú na skrinke: je vybavená protiklznými prvkami a odoláva vysokým teplotám.

Nastavenie teploty

NASTAVENIE TEPLoty A PRIETOKU PARY PODĽA TYPU LÁTKY, KTORÁ SA MÁ ŽEHLIŤ:		
LÁTKY	NASTAVENIE REGULÁTORA TEPLoty	
Syntetika , Hodváb (z polyesteru, acetátu, akrylu, nylónu)	●	
Vlna , Viskóza	● ●	
Ľan, Bavlna	● ● ●	

Pri prvom používaní alebo keď ste paru niekoľko minút nepoužívali: niekoľkokrát stlačte regulátor pary (obr. 5) mimo bielizne. Tým z okruhu pary odstránite studenú vodu.

• Nastavenie regulátora teploty žehličky:

- Začnite najprv s látkami, ktoré sa žehlia na nízkej teplote, a ukončíte tými, ktoré znesú vyššiu teplotu (●●● alebo Max).
- Ak žehlíte látky vyrobené zo zmiešaných vlákien, teplotu žehlenia nastavte na najcitlivejšie vlákna.

Žehlenie na sucho

- Nestláčajte regulátor pary.

Vertikálne hladenie

Pri iných látkach ako je ľan alebo bavlna žehličku držte niekoľko centimetrov od látky, aby ste ju nepopálili.

- Regulátor teploty žehličky nastavte na maximálnu teplotu.
- Oblečenie zaveste na vešiak a jednou rukou látku zľahka natahnite. **Používaná para je veľmi teplá, preto nikdy oblečenie nežehlíte na osobe, ale vždy na vešiaku.**
- Prerušovane stláčajte regulátor pary – obr. 5 a žehličkou pohybujte zhora dole – obr. 6.

Plnenie nádržky počas používania

- Keď kontrolka „prázdna nádržka“ bliká, znamená to, že vám došla voda – obr. 16. Nádržka na vodu je prázdna.
- Vypnite prístroj, potom odpojte parnú centrálu a otvorte veko nádržky.
- Zoberte džbán na vodu, nalejte doň maximálne 1,6 l vody a naplňte nádržku, pričom dbajte, aby ste neprekročili „Max“ hladinu nádržky – obr. 4.
- Znova zapojte a spustite parnú centrálu – obr.

ÚDRŽBA A ČISTENIE

Čistenie generátora pary

- Na čistenie žehliacej plochy žehličky a skrinky nepoužívajte žiaden čistiaci prostriedok ani prostriedok na odstraňovanie vodného kameňa.
- Žehličku ani jej skrinku nikdy nedávajte pod tečúcu vodu.
- Žehliacu plochu žehličky pravidelne čistite nekovovou špongiou.
- Z času na čas očistite časti z umelej hmoty jemne navlhčenou jemnou handričkou.

Vyplachovanie bojlera

Na vyplachovanie bojlera nepoužívajte prostriedky na odstraňovanie vodného kameňa: mohli by ho poškodiť. Pred vyprázdňovaním generátora pary je nevyhnutné, aby generátor pary chladol minimálne 2 hodiny, aby sa predišlo akémukoľvek riziku popálenia.

- Aby sa zlepšila výkonnosť bojlera a aby sa predišlo odlupovaniu vodného kameňa, tento generátor pary je vybavený oranžovým kontrolným svetlom „vyprázdniť bojler“, ktoré na ovládacom paneli bliká asi po 10 použitíach – obr. 9.
- Ak oranžové kontrolné svetlo „vyprázdniť bojler“ bliká, môžete normálne pokračovať v začatom žehlení, ale pred ďalším použitím nezabudnite bojler vypláchnuť.
- **Skontrolujte, či je generátor pary chladný a či bol odpojený z elektrickej siete minimálne 2 hodiny.**
- Generátor pary položte na okraj dreasu a žehličku nabok na jej podstavec.
- Kryt vypúšťacieho uzáveru otočte vľavo o ¼ otáčky a odskrutkujte ho – obr. 10.
- Pomocou mince pomaly odskrutkujte vypúšťací uzáver bojlera – obr. 11.
- Generátor pary podržte v naklonenej polohe a pomocou džbánku do bojlera nalejte 1/4 litra vody z vodovodu – obr. 12.
- Skrinkou chvíľku potrate a potom ju úplne vyprázdňte do výlevky – obr. 13. Odporúčame vám, aby ste tento úkon urobili ešte raz, aby ste dosiahli dobrý výsledok.
- Pomocou mince pomaly znova zaskrutkujte a utiahnite vypúšťací uzáver bojlera.
- Znova založte kryt vypúšťacieho uzáveru.
- **Pri ďalšom používaní stlačte tlačidlo „OK“, aby oranžové kontrolné svetlo zhaslo – obr. 17.**

Odkladanie generátora pary

- Žehličku položte na dosku na odkladanie žehličky generátora pary.
- Pridržiavací oblúk sklopte na žehličku, až kým nepočujete „cvak“ pri zaistení, aby sa žehlička bezpečne upevnila na skrinku (podľa modelu).
- Napájací kábel uložte do otvoru, ktorý je preň určený – obr. 7.
- Odložte parný kábel do na to určeného oddelenia – obr. 8.
- Ak chcete generátor pary odložiť do skrinky alebo do úzkeho priestoru, pred odložením ho nechajte vychladnúť.
- Generátor pary môžete bezpečne odložiť.

SK

MÁTE PROBLÉM S GENERÁTOROM PARY?

Problémy	Možné príčiny	Riešenia
Generátor pary sa nezapne alebo nesvieti kontrolné svetlo žehličky a svietiaci vypínač zapnúť/vypnúť.	Prístroj nie je zapnutý.	Skontrolujte, či je prístroj skutočne zapojený do funkčnej zásuvky a či je pod napätím (svietiaci vypínač zapnuté/vypnuté svieti).
Voda vyteká z otvorov žehliacej plochy žehličky.	Používate paru aj napriek tomu, že žehlička ešte nie je dostatočne teplá.	Skontrolujte nastavenie termostatu: Skôr ako stlačíte regulátor pary, počkajte, kým zhasne kontrolné svetlo žehličky.
	Voda sa kondenzuje v hadičkách, pretože ste paru použili po prvýkrát alebo preto, že ste ju dlhší čas nepoužívali.	Regulátor pary stláčajte mimo žehliacej dosky, až kým zo žehličky nezačne vychádzať para.

Problem	Możliwe przyczyny	Rozwiązania
Na bielizni sa objavujú kvapky vody.	Ochranný potah žehliacej dosky je saturovaný vodou, pretože nie je prispôbený na výkon generátora pary.	Dbajte, aby bola žehliaca doska vhodná (mriežkovaná doska, ktorá bráni vzniku kondenzátu).
Z otvorov žehliacej plochy žehličky vyteká biely výtok.	Z bojlera vychádza vodný kameň, pretože sa pravidelne nevyplachuje.	Bojler vypláchnite. (pozri odsek „Vyplachovanie bojlera“)
Z otvorov žehliacej plochy žehličky vyteká hnedý výtok, ktorý zanecháva škrvny na bielizni.	Do vody na žehlenie pridávate chemické látky na odstraňovanie vodného kameňa alebo prísady.	Do nádržky nikdy nepridávajte žiadne látky (pozri odsek „Aká voda sa má používať?“).
Žehliaca plocha žehličky je znečistená alebo hnedá a zanecháva škrvny na bielizni.	Používate príliš vysokú teplotu.	Pozrite si naše rady týkajúce sa nastavenia teploty.
	Bielizeň nebola dostatočne vypláchnutá alebo žehlíte novú bielizeň, ktorú ste vopred nevyprali.	Dbajte, aby bola bielizeň úplne vypláchnutá, aby sa odstránili prípadné zvyšky prášku alebo chemických látok (pri novej bielizni).
	Používate škrob.	Škrob nastriekajte na tú stranu, po ktorej nežehlíte.
Vychádza málo pary alebo žiadna para.	Červená kontrolka indikujúca prázdnu nádržku bliká –).	Nádržku naplňte a tlačidlo „OK“ stláčajte dovtedy, kým kontrolné svetlo nezhasne.
	Teplota žehliacej plochy žehličky je nastavená na maximálnu.	Generátor pary funguje normálne, ale para je veľmi teplá, suchá a málo viditeľná.
Z okolia uzáveru vychádza para.	Uzáver je nesprávne utiahnutý.	Uzáver znova utiahnite.
	Tesnenie uzáveru je poškodené.	Obráťte sa na autorizované servisné stredisko.
	Prístroj je poškodený.	Generátor pary nepoužívajte a obráťte sa na autorizované servisné stredisko.
Červená kontrolka indikujúca prázdnu nádržku bliká –	Nestlačili ste tlačidlo opätovného spustenia „OK“.	Tlačidlo opätovného spustenia „OK“ umiestnené na ovládacom paneli stláčajte dovtedy, kým kontrolné svetlo nezhasne.
Zo spodnej strany prístroja vychádza para alebo vyteká voda.	Prístroj je poškodený.	Generátor pary nepoužívajte a obráťte sa na autorizované servisné stredisko.
Čerpadlo generátora pary počas žehlenia veľmi hučí.	Tento hluk je normálny, pretože nádržka na vodu je prázdna.	Znova naplňte nádržku (pozri odsek „plnenie nádržky počas používania“).
Kontrolka indikujúca vodný kameň bliká.	Nestlačili ste tlačidlo opätovného spustenia „OK“.	Tlačidlo opätovného spustenia „OK“ umiestnené na ovládacom paneli stláčajte dovtedy, kým kontrolné svetlo nezhasne.

Ak nie je možné určiť príčinu poruchy, obráťte sa na autorizované popredajné servisné stredisko.

Podiel'ajme sa na ochrane životného prostredia!

- ① Tento prístroj obsahuje veľa zhodnotiteľných alebo recyklovateľných materiálov.
- ➔ Odovzdajte ho na zberné miesto, alebo ak také miesto chýba, tak autorizovanému servisnému stredisku, ktoré zabezpečí jeho likvidáciu.



FONTOS JAVASLATOK

Biztonsági előírások

- A készülék első használata előtt figyelmesen olvassa el a használati útmutatót: a használati utasításban leírtaktól eltérő használat mindennemű felelősség alól mentesíti a céget.
- Az Ön biztonsága érdekében ez a készülék megfelel a hatályos előírásoknak (kisfeszültségre, elektromágneses kompatibilitásra, környezetvédelemre stb. vonatkozó irányelvek).
- Az Ön gőzállomása egy elektromos készülék: normál használati feltételek mellett kell használni. A készülék kizárólag háztartásbéli használatra alkalmas.
- A készülék 2 biztonsági rendszerrel van felszerelve:
 - egy szeleppel, amely megelőzi a túlnyomást azáltal, hogy a készülék működési rendellenessége esetén kiengedi a gőzfölösleget,
 - egy hőbiztosítóval, amely megelőzi a túlmelegedést.
- A gőzállomást a következő áramforrásokra csatlakoztassa:
 - olyan elektromos hálózatra, melynek a feszültsége 220 és 240 V között található.
 - földelt elektromos aljzathoz.
 Minden csatlakoztatási hiba maradandó károsodást okozhat, és érvényteleníti a garanciát. Hosszabbító használata esetén ellenőrizze, hogy az aljzat 16 A-es kétpólusú típusú és rendelkezik földeléssel.
- A földelt elektromos aljzatra való csatlakoztatás előtt tekerje le teljesen a tápkábelt.
- A tápkábel vagy gőzvezeték sérülése esetén a veszélyek elkerülése érdekében ezek cseréjét kötelező módon egy Hivatalos Szervizközpontban végeztesse el.
- Ne húzza ki a készüléket a tápkábelnél fogva. A következő esetekben mindig húzza ki a csatlakozódugaszt az aljzathól:
 - a tartály feltöltése vagy a forraló öblítése előtt,
 - tisztítás előtt,
 - minden használat után.
- A készüléket stabil, hőálló felületre helyezze. Amikor a vasalót a vasalótartóra helyezi, bizonyosodjon meg arról, hogy a felület, amelyen elhelyezkedik, stabil.
- Tilos a készülék használata olyan személyek által (beleértve a gyerekeket is), akiknek fizikai, érzékelési vagy szellemi képességeik korlátozottak, valamint olyan személyek által, akik nem rendelkeznek a készülék használatára vonatkozó gyakorlattal vagy ismeretekkel.

Kivételt képeznek azok a személyek, akik egy, a biztonságukért felelős személy által vannak felügyelve, vagy akikkel ez a személy előzetesen ismertette a készülék használatára vonatkozó utasításokat.

- Ajánlott a gyerekek felügyelete, annak érdekében, hogy ne játsszanak a készülékkel.
- A készüléket 8 éves kortól lehet használni, ill. csökkent fizikai, érzékszervi vagy szellemi képességekkel rendelkező egyének használhatják, amennyiben felnőtt felügyelete mellett állnak, vagy amennyiben utasítást kaptak a készülék biztonságos használatára vonatkozóan.

A készülék nem gyerekjáték.

A készülék tisztítását és karbantartását nem szabad gyermekekre bízni, csak ha azok felügyelet alatt állnak.

8 évesnél fiatalabb gyermekektől távol tartandó.

- Működés közben a készülék felülete felforrósodhat, ami égési sérüléseket okozhat. Ezért ne érintse meg az egység forró felületeit (a fém részeket, vagy a műanyag részek melletti fém részeket).

- Soha ne hagyja a készüléket felügyelet nélkül:

– ha csatlakoztatva van az elektromos hálózatra, – míg le nem hűl (körülbelül 1 óra).

- A vasalótalp és a gőzfejlesztő egység vasalótartó lapja felforrósodhat, és égési sérüléseket okozhat: ne érintse meg ezeket a részeket.

Soha ne érjen a vasalótalppal a tápkábelekhez.

- Készüléke gőzt bocsát ki, mely égési sérüléseket okozhat. A vasalóval bánjon óvatosan, főképp függőleges vasalás során. A gőzt soha ne irányítsa emberek vagy állatok felé.

- A forraló kiürítése előtt várja meg, hogy a gőzállomás lehűljön, és az ürítődugó kicsavarása előtt legalább 2 órával húzza ki a villásdugót az elektromos aljzathól.

- Öblítés során a forralót ne közvetlenül a csap alatt töltsse fel.

- Az ürítődugó elvesztése vagy megrongálódása esetén cseréltesse ki az alkatrészt egy Hivatalos Szervizközpontban.

- Soha ne merítse a gőzállomást vízbe, sem pedig bármilyen más folyadékba. Soha ne helyezze folyó víz alá.

- Ne használja a készüléket, ha leejtette, sérüléseket észlel rajta, szivárog, vagy működési rendellenességeket tapasztal. Soha ne szerelje szét a készüléket: a veszélyek elkerülése érdekében vizsgáltsa át egy Hivatalos Szervizközpontban.

HU

KÉRJÜK, ÓRIZZE MEG EZT A HASZNÁLATI ÚTMUTATÓT!

A KÉSZÜLÉK BEMUTATÁSA

- | | |
|---|---|
| 1. Gőzgomb | 11. Ürítődugó kupakja / Ürítődugó |
| 2. Vasalási hősabályozó gomb | 12. Vezérlőfelület |
| 3. Vasaló jelzőfény | a. – OK (újraindító) gomb |
| 4. Vasalótartó lap | b. – Gőzölés készenlélet jelző lámpa |
| 5. Tápkábel-tároló rekesz | c. – Üres tartályt jelző lámpa |
| 6. Tápkábel | d. – Forralóürítést jelző lámpa |
| 7. 1,6 literes víztartály | e. – Fényjelzős átkapcsoló bekapcsolva /
kikapcsolva |
| 8. Forraló (a gőzfejlesztő egység belsejében) | 13. Lock-System (modelltől függően) |
| 9. Gőzvezeték | |
| 10. Tárolórekesz a gőzölő zsinórjának | |

– A vasalót a tartóra rögzítő rendszer – Lock System (modelltől függően)

- A gőzállomás fel van szerelve egy rögzítőívvel, amelynek segítségével a vasaló rögzíthető (modelltől függően), ezáltal könnyebben tárolható és szállítható:
 - Rögzítés – 1. ábra.
 - Kioldás – 2. ábra.
- Ha a gőzállomást a vasaló fogantyújánál fogva kívánja szállítani:
 - helyezze a vasalót a gőzállomás vasalótartójára, és hajtsa rá a rögzítőívet a vasalóra, amíg az be nem akad (kattan egyet) – 1. ábra.
 - Ez után a gőzállomást szállíthatja a vasaló fogantyújánál fogva – 3. ábra.

ELŐKÉSZÍTÉS

Milyen vizet használjak?

• Csapvíz:

A készülék csapvízzel való használatra készült. Ha a csapvíznek nagy a mésztartalma, keverjen össze 50% csapvizet és 50% kereskedelmi fogalomban kapható ásványtalanított vizet.

Egyes tengerparti régiókban igen magas lehet a víz sótartalma. Ebben az esetben használjon tiszta ásványtalanított vizet.

• Vízlágyító:

Többféle típusú vízlágyító létezik, ezek többsége alkalmas a gőzölős vasalóban való használatra. Azonban egyes vízlágyítók, nevezetesen amelyek különféle vegyi anyagokat, például sókat használnak, fehér vagy barna elszíneződéseket okozhatnak, elsősorban a szűrőedényekben.

Ha ilyen típusú problémát tapasztal, a kezeletlen csapvíz vagy az üvegben kapható tiszta víz használatát javasoljuk. A vízcserét követően a probléma csak többszöri újabb használat után szűnik meg. Az első alkalommal ajánlott próbát végezni a gőzölő funkcióval egy régi, használt ruhadarabon, amelyre már nincsen szüksége, így megelőzhetjük a ruhák esetleges károsodását.

• Ne feledje:

Soha ne használjon esővizet vagy adalékanyagokat tartalmazó vizet (például keményítő, illatanyagok, háztartási gépekből vett víz). A hasonló adalékanyagok megváltoztathatják a gőz tulajdonságait, és magas hőmérsékleten a gőzölőkamrában olyan lerakódások keletkezhetnek, amelyek foltot hagynak a kivasalt ruhadarabokon.

A tartály megtöltése

- Helyezze a gőzállomást egy stabil és vízszintes, hóálló felületre.
- Ellenőrizze, hogy a készülék nincs-e feszültség alatt, és nyissa ki a tartály fedelét.
- Egy vizeskancsóba töltsön maximum 1,6 l vizet, majd segítségével töltsen fel a tartályt, ügyelve arra, hogy ne lépje túl a „Max” jelzést – 4. ábra.

A gőzállomás bekapcsolása

- Tekerje le teljesen a tápkábelt, és húzza ki a gőzvezetékét a tartójából.
- A vasalót rögzítő ívet hajlítsa előre, hogy kioldja a biztonsági zárat (modelltől függően).
- Csatlakoztassa a gőzállomást egy földelt elektromos aljzathoz.
- Nyomja be a világító be- / kikapcsoló gombot. (a kontroll panelen található) A gomb kigyullad és a forraló elkezd melegíteni: a vezérlőfelületen a zöld lámpa villogni kezd - 14-15. ábra.
- Ha a zöld lámpa folyamatosan világít (kb. 2 perc múlva), a gőz készen áll.
- Körülbelül egy perc elteltével, és a használat ideje alatt rendszeresen, a készülék elektromos pumpája vizet fecskendez a forralóba. Ez zajjal jár, ami természetes.

Első használat során ártalmatlan füst és szag távozását tapasztalhatja. Ez, a készülék működésére semmilyen hatással nem levő jelenség hamar megszűnik.



HASZNÁLAT

Gőzvasalás

- A vasalási hőszabályzó gombot állítsa a vasalandó anyagnak megfelelő típusra (ld. az alábbi táblázatot).
- A vasaló jelzőfénye kigyullad. **Figyelem: a vasalás kezdetekor, és amikor vasalás közben csökkenti a hőmérsékletet, a készülék akkor áll készen, ha a vasaló jelzőlámpája kialszik és a vezérlőfelület zöld lámpája folyamatosan világít.** A vasalás közben, ha emeli a vasaló hőmérsékletét, azonnal vasalhat, de ügyeljen arra, hogy csak akkor emelje a gőzmennyiséget.
- Vasalás közben a vasalón található állapotjelző led a melegedés hőfoka szerint időnként felgyullad és kialszik, ez azonban nincs befolyással a készülék használatára.
- Gőzöléshez nyomja meg a vasaló fogantyújának alsó részén található gőzgombot – 5. ábra.
A gomb elengedésekor a gőzölés leáll.
- Amennyiben keményítőt használ, permetezze azt a vasalt felület visszájára.

A vasalót soha ne helyezze fém vasalótartóra, mivel az megrongálhatja. Erre a célra használja a gőzfejlesztő egység vasalótartó lapját: csúszásgátlókkal van felszerelve, és ellenáll a magas hőmérsékleteknek.

Hőmérséklet beállítása

A VASALÁSI HŐMÉRSÉKLET ÉS A GŐZMENNYISÉG BEÁLLÍTÁSA A VASALANDÓ SZÖVET TÍPUSÁTÓL FÜGGŐEN:		
Szövet	A HŐSZABÁLYZÓ GOMB BEÁLLÍTÁSA	
Szintetikus kelme, pamut (polyészter, acetát, akril, polyamia kelmék)	●	
Lenszövet	● ●	
Gyapjú, selyem, Viszkóz	● ● ●	

Első használat során, vagy ha néhány perce nem használta a gőzölő funkciót: nyomja meg többször egymás után a gőzgombot (5. ábra), anélkül hogy a ruhadarab felé irányítaná. Ezáltal távozik a gőzkörben található hideg víz.

• A vasaló hőszabályzó gombjának beállítása:

- Kezdje a vasalást az alacsonyabb hőmérsékletet igénylő anyagokkal, és hagyja a végére azokat, amelyeknek a vasalásához nagyobb hőmérsékletre (●● vagy Max.) van szükség.
- Ha vegyes szálú szövetet vasal, a hőmérsékletet a legérzékenyebb anyagnak megfelelően állítsa be.

Száraz vasalás

- Ne nyomja meg a gőzgombot.

HU

Függőleges simítás

Lenvászonból vagy pamutból különböző anyagokból készült ruhák esetén tartsa a vasalót néhány centiméteres távolságra, hogy ne égesse meg az anyagot.

- Állítsa a vasaló hőszabályzó gombját maximális pozícióra.
- Akassza a ruhát egy vállfára, és egyik kezével lazán feszítse ki. **Mivel a gőz nagyon meleg, a ruha kisimítását soha ne végezze valakinek a testén, hanem csakis vállfán.**
- A gőzgombot – 5. ábra. időnként megnyomva mozgassa a vasalót fentről lefelé – 6. ábra.

A víztartály feltöltése használat közben

- Ha az "üres víztartály" piros ledje villogni kezd, készülék gőzölő funkciója leáll. – 16. ábra. A víztartály üres.
- Kapcsolja ki, majd húzza ki a gőzölő központi részét, és nyissa ki a rekesz kallantyúját.
- Egy vizeskancsóba töltsön maximum 1,6 l vizet, majd segítségével tölts fel a tartályt, ügyelve arra, hogy ne lépje túl a tartály „Max” jelzését – 4. ábra.
- Csatlakoztassa újra, majd ismét kapcsolja be a gőzölő központi részét – 17. ábra.

KARBANTARTÁS ÉS TISZTÍTÁS

A gőzállomás tisztítása

- A talp és a gőzfejlesztő egység tisztítására ne használjon tisztítószert vagy vízkőoldót.
- A vasalót vagy a gőzfejlesztő egységet ne helyezze csap alá.
- A talpat tisztítsa rendszeresen fémentes szivaccsal.
- A műanyag részeket időnként tisztítsa meg puha, enyhén nedves kendővel.

A tisztítás előtt győződjön meg arról, hogy a gőzállomás nincs csatlakoztatva az elektromos hálózathoz és hogy a vasaló, valamint gőzállomás lehűlt-e.

A forraló öblítése

A forraló öblítéséhez semmiképp ne használjon vízkőoldószert: ez kárt tehet a készülékben. A gőzállomás kiürítése előtt kötelező módon hagyja hűlni több mint 2 órán keresztül az égési sérülések elkerülésének érdekében.

- A forraló hatékony működésének meghosszabbítása és a vízkő-kibocsátás elkerülése érdekében a gőzállomás fel van szerelve egy narancssárga „forralóürítés” lámpával, amely a vezérlőfelületen villog, körülbelül a tizedik használat után – **9. ábra.**
- Ha a narancssárga forralóürítést jelző lámpa villogni kezd, nyugodtan folytathatja a vasalást, de a következő használat előtt ne felejtse el kiöblíteni a forralót.
- **Ellenőrizze, hogy a gőzállomás lehűlt, és több mint 2 órája áramtalanította.**
- A gőzállomást helyezze a mosogatókagyló szélére, a vasalót pedig tegye mellé, a sarkára állítva.
- Negyed fordulattal balra forgatva csavarja ki az ürítő kupakját – **10. ábra.**
- Egy pénzérme segítségével csavarja ki óvatosan a forraló ürítődugóját – **11. ábra.**
- A gőzállomást tartsa megdöntve, és egy vizeskancsó segítségével töltsse fel a forralót kb. 1/4 l csapvízzel – **12. ábra.**
- Néhány pillanatig mozgassa a gőzfejlesztő egységet, majd ürítse ki teljesen a mosogató fölött tartva – **13. ábra.**
- Ajánljuk a művelet megismétlését még egyszer, a jobb öblítés érdekében.
- Csavarja vissza és szorítsa meg a forraló ürítődugóját a pénzérme segítségével.
- Tegye vissza az ürítődugó kupakját a helyére.
- **A legközelebbi használat alkalmával a „OK” gomb megnyomásával kapcsolja ki a narancssárga lámpát – 17. ábra.**

A gőzállomás tárolása

- A vasalót helyezze a gőzállomás vasalótartójára.
- Hajtsa a rögzítőívet a vasalóra, amíg egy kattánást nem hall. Ekkor a vasaló biztonságosan rögzítve van a gőzfejlesztő egységre (modelltől függően).
- A tápkábelt tárolja a megfelelő rekeszbe – **7. ábra.**
- A gőzölő zsinórját tárolja a rekeszében – **8. ábra.**
- Tárolás előtt hagyja lehűlni a gőzállomást, ha egy szekrényben vagy szűk helyen tárolja.
- Ez után biztonságosan tárolhatja a gőzállomást.

PROBLÉMA A GŐZÁLLOMÁSSAL?

Problémák	Lehetséges okok	Megoldások
A gőzállomás nem kapcsol be, vagy a vasaló jelzőfénye és a világító be-/kikapcsoló gomb nem világít.	A készülék nincs az elektromos hálózatra csatlakoztatva.	Ellenőrizze, hogy a készülék be legyen kapcsolva és egy üzemképes csatlakozó aljzathoz legyen kötve (a be/kikapcsoló gomb világít.)
Víz folyik a vasalótalp lyukaiból.	A gőz használata elkezdődött, annak ellenére, hogy a vasaló még nem eléggé meleg.	Ellenőrizze a termosztát beállítását. Várja meg, amíg a vasaló jelzőfénye kialszik, és csak ez után nyomja meg a gőzgombot.
	A víz lecsapódott a csövekben, mivel ez az első gőzvasalás, vagy egy ideje nem használta a gőz funkciót.	A vasalót a vasalóasztaltól távol tartva nyomogassa a gőzgombot, amíg a vasaló gőzt nem bocsát ki.l

Problémák	Lehetséges okok	Megoldások
A ruhán vízfoltok jelennek meg.	A vasalóasztal huzatja átitatódott vízzel, mivel nem felel meg a gőzállomás teljesítményének.	Ellenőrizze, hogy a vasalóasztal megfelelő-e (rácsos asztal, amely megakadályozza a víz lecsapódását).
A talp lyukain fehér folyadék távozik.	A forralóból vízkő távozik, mivel nem volt rendszeresen kiöblítve.	Öblítse ki a forralót. (lásd „A forraló öblítése” c. fejezetet)
A talp lyukain barna folyadék távozik, és foltot hagy a ruhán.	A vasaláshoz használt vízben vízkőoldó vegyszer vagy más adalékanyag van.	A víztartályba ne töltsön semmilyen adalékanyagot (lásd a „Milyen vizet használjak?” c. fejezetet).
A talp piszkos vagy barna, és foltot hagyhat a ruhán.	A beállított hőmérséklet túl magas.	Olvassa el a hőmérséklet szabályozására vonatkozó utasításokat.
	A ruhát nem öblítette ki eléggé, vagy olyan új ruhát vasal, amely még nem volt kimosva.	Bizonyosodjon meg arról, hogy a ruhát eléggé kiöblítette, hogy eltüntesse az esetleges szappan- vagy vegyszer-lerakódást az új ruháról.
	Keményítő használata vasalás közben.	A keményítőt mindig permetezze a vasalt felület visszajára.
Kevés, vagy teljesen elfogyott a gőz.	Piros "víztartály" jelzőgomb villog.	Töltse meg a tartályt, és nyomja a „OK” gombot, amíg a lámpa ki nem alszik.
	A talp hőmérséklete maximumra van állítva.	A gőzállomás megfelelően üzemel, de mivel túl forró, a gőz száraz, és ezért kevésbé látható.
A dugó mellett gőz távozik.	A dugó nincs eléggé megszorítva.	Szorítsa meg a dugót.
	A dugó tömítése megrongálódott.	Vegye fel a kapcsolatot egy Hivatalos Szervizközponttal.
	A készülék meghibásodott.	Ne használja a gőzállomást, és vegye fel a kapcsolatot egy Hivatalos Szervizközponttal.
A piros "üres víztartály" jelzőgomb villog.	Nem nyomta meg a „OK” újraindító gombot.	Nyomja meg a vezérlőfelületen található „OK” újraindító gombot, amíg a lámpa ki nem kapcsol.
Gőz vagy víz távozik a készülék alsó részén.	A készülék meghibásodott.	Ne használja a gőzállomást, és vegye fel a kapcsolatot egy Hivatalos Szervizközponttal.
Vasalás közben a gőzállomás szivattyúja erős hangot ad ki.	Ez a zaj nem rendellenes, a víztartály üres.	töltse fel a víztartályt (ld. „A víztartály feltöltése használat közben” c. fejezetet).
A "vízkőtlenítés" jelzőfény villog.	Nem nyomta meg a „OK” (újraindító) gombot.	Nyomja meg a vezérlőfelületen található „OK” újraindító gombot, amíg a lámpa ki nem kapcsol.

Ha nem lehetséges a hiba okának megállapítása, forduljon egy Hivatalos Szervizközponthoz.

Vegyünk részt a környezetvédelemben!

- ① Az Ön készüléke számos értékesíthető vagy újrahasznosítható anyagot tartalmaz.
- ➔ Készülékét adja le egy gyűjtőhelyen vagy egy Hivatalos Szervizközpontban, a megfelelő kezelés biztosítása érdekében.



VAŽNA PRIPOROČILA

Varnostna navodila

• Pred prvo uporabo naprave pazljivo preberite navodila za uporabo: v primeru uporabe, ki ni v skladu z navodili, je proizvajalec oproščen vsake odgovornosti.

• Za zagotavljanje vaše varnosti ta naprava ustreza veljavnim standardom in predpisom (direktive za nizko napetost, elektromagnetno združljivost, okolje...).

• Parna postaja je električna naprava: uporabljati jo je treba pod normalnimi pogoji uporabe. Predvidena je samo za uporabo v gospodinjstvu.

• Opremljena je z 2 varnostnima sistemoma:

– ventil za preprečitev nadtlaka, ki v primeru nepravilnega delovanja naprave spusti odvečno paro,

– termična varovalka za preprečitev pregretja.

• Parno postajo vedno priključite na omrežno napajanje:

– na električno napeljavo, katere napetost je od 220 do 240 V.

– v ozemljeno električno vtičnico.

Napačna priključitev na omrežno napajanje lahko povzroči nepopravljivo poškodbo in razveljavitev garancije.

Če uporabljate kabelski podaljšek, preverite ali je vtičnica dvopolne izvedbe 16 A, z ozemljitvenim vodom.

• Do konca odvijte električni kabel, preden ga vključite v ozemljeno električno vtičnico.

• Če je električni napajalni kabel ali kabel za paro poškodovan, vam ga morajo obvezno zamenjati v pooblaščenem servisnem centru, da preprečite možnost nesreče.

• Ne izključite naprave z omrežnega napajanja tako, da povlečete za kabel.

Vedno izključite napravo z omrežnega napajanja:

– pred polnjenjem rezervoarja ali izpiranjem kotlička,

– pred čiščenjem,

– po vsaki uporabi.

• Napravo morate uporabljati in odlagati na stabilno površino, odporno na toploto. Preden odložite likalnik na stojalo za odlaganje, preverite stabilnost površine, na kateri se nahaja.

• Naprava ni predvidena za uporabo s strani oseb (kamor so vključeni tudi otroci) z zmanjšanimi fizičnimi, čutilnimi ali duševnimi sposobnostmi, ali oseb, ki nimajo izkušenj z napravo, oziroma je ne poznajo, razen če oseba,

ki odgovarja za njihovo varnost, poskrbi za nadzor ali za predhodno usposabljanje o uporabi naprave.

• Poskrbeti je treba za nadzor otrok in preprečiti, da se igrajo z napravo.

• To napravo lahko uporabljajo otroci starejši od 8 let in osebe z zmanjšanimi telesnimi, senzornimi in duševnimi sposobnostmi ali osebe brez izkušenj ali znanj samo, če so pod nadzorom osebe in delajo po navodilih, ki se nanašajo na varno uporabo naprave in, če razumejo vključene nevarnosti. Otroci se ne smejo igrati z napravo. Čiščenje in vzdrževanje ni za otroke brez nadzora. Likalnik in kabel držite stran od otrok mlajših od 8 let, ko je likalnik vključen ali ko se hladi.

• Med delovanjem aparata se lahko površine precej segrejejo in povzročijo opekline. Ne dotikajte se vročih površin aparata (dosegljivih kovinskih delov in plastičnih površin v bližini kovinskih delov).

• Nikoli ne pustite naprave brez nadzora:

– če je priključena na električno napajanje,

– dokler se ni ohlajala okrog 1 uro.

• Likalna plošča likalnika in plošča za odlaganje likalnika na ohišju lahko dosežeta zelo visoko temperaturo in povzročita opekline: ne dotikajte se ju.

Nikoli se ne dotikajte električnih kablov z likalno ploščo.

• Vaša naprava oddaja paro, ki lahko povzroči opekline. Z likalnikom ravnajte previdno, še posebej pri navpičnem likanju. Pare nikoli ne usmerjajte proti ljudem ali živalim.

• Pred izpiranjem kotlička vedno počakajte, da se parna postaja ohladi in da je izključena z omrežnega napajanja več kot 2 uri, preden odvijete čep za praznitev.

• Ko izpirate kotliček, ga nikoli ne polnite neposredno iz vodovodne pipe.

• Če izgubite čep za praznitev ali če se vam poškoduje, naj vam ga zamenjajo v pooblaščenem servisnem centru.

• Parne postaje nikoli ne potaplajte v vodo ali kakršno koli drugo tekočino. Nikoli je ne postavite pod tekočo vodo iz pipe.

• Naprave ne smete uporabljati, če je padla na tla, če so na njej vidne poškodbe, če pušča ali kaže znake nepravilnega delovanja. Nikoli ne demontirajte naprave: da preprečite nevarnost, naj vam jo pregledajo v pooblaščenem servisnem centru.

SHRANITE TA NAVODILA ZA UPORABO

OPIS

- | | |
|---|--|
| 1. Gumb za paro | 10. Predelek za shranjevanje vrvice za oskrbo s paro |
| 2. Gumb za nastavitve temperature likalnika | 11. Pokrovček čepa za praznitev / Čep za praznitev |
| 3. Kontrolna lučka likalnika | 12. Krmilna plošča |
| 4. Plošča za odlaganje likalnika | a. – Tipka "OK" |
| 5. Prostor za shranjevanje električnega kabla | b. – Kontrolna lučka "para pripravljena" |
| 6. Električni kabel | c. – Kontrolna lučka "prazen rezervoar" |
| 7. Rezervoar 1,6 l | d. – Kontrolna lučka "praznitev kotlička" |
| 8. Kotliček (v ohišju) | e. – Osvetljeno stikalo vklop/izklop |
| 9. Kabel za paro | 13. Lock-System (glede na model) |

Sistem za zaklepanje likalnika na podnožje – Lock System (glede na model)

- Parna postaja je opremljena z lokom za pritrditev likalnika na ohišje, ki se lahko blokira (glede na model) in tako omogoča lažje prenašanje in spravljanje :
 - Zaklepanje – sl. 1.
 - Odklepanje – sl. 2.
- Za prenašanje parne postaje z uporabo ročaja likalnika:
 - Likalnik postavite na ploščo za odlaganje na parni postaji in preklopite pritrdilni lok na likalnik, dokler se ne blokira (kar oznani zvok "klik") – sl. 1.
 - Primate ročaj likalnika za prenašanje parne postaje – sl. 3.

PRIPRAVA

Kakšno vodo uporabljati?

• Voda iz pipe:

Za aparat lahko uporabljate vodo iz pipe. Če je v vodi veliko apnenca, pomešajte 50% vode iz pipe in 50% embalarane, demineralizirane vode. V nekaterih področjih blizu morja je vsebnost soli v vodi lahko povečana. V takih primerih uporabljajte izključno demineralizirano vodo.

• Mehčalec:

Obstaja več vrst mehčalcev, večino izmed njih pa lahko uporabljate v generatorju pare. Toda, nekateri mehčalci, zlasti tisti, ki vsebujejo kemične izdelke, kot je sol, lahko povzročijo nastanek belih in temnih madežev. To se najpogosteje dogaja pri uporabi filtrirane vode. Če imate takšno težavo, priporočamo, da poskusite uporabljati samo vodo iz pipe ali embalarano vodo. Če voda spremeni barvo, bo potrebna nekajkratna uporaba, da bi se težava odpravila. Da bi preprečili poškodbe oblačil, svetujemo, da funkcijo pare najprej preizkusite na stari tkanini, ki jo lahko pozneje zavržete.

• Pomembno:

Nikoli ne uporabljajte deževnice ali vode z aditivi (kot so škrob, parfum ali voda iz gospodinjskih aparatov). Ti aditivi lahko vplivajo na lastnosti pare, pri visoki temperaturi pa lahko v parni komori povzročijo ustvarjanje usedlin, katere lahko umažejo vaše perilo.

Napolnite rezervoar

SL

- Parno postajo postavite na stabilno in vodoravno podlago, odporno na toploto.
- Preverite ali je naprava izključena z omrežnega napajanja in odprite vratca rezervoarja.
- Steklenico za vodo napolnite z največ 1,6 l vode in napolnite rezervoar. Pri tem pazite, da ne presežete oznake za "maks." nivo – sl. 4.

Vključite parno postajo

- Do konca odvijte električni kabel – sl. in vzemite kabel za paro iz prostora za shranjevanje.
- Lok za pritrditev likalnika preklopite naprej, da se deblokira varnostna zapora (glede na model).
- Parno postajo priključite v ozemljeno električno vtičnico.
- Pritisnite na osvetljeno stikalo za vklop/izklop. Stikalo se prižge in kotliček se segreva: zelena kontrolna lučka na kontrolni plošči utripa - sl. 14–15. Ko zelena lučka gori stalno (po približno 2 minutah), je para pripravljena.
- Čez približno eno minuto in nato v rednih razmakih med uporabo, bo električna črpalka, ki je vgrajena v vaši napravi, vbrizgala vodo v kotliček. Pri tem bo nastal šum, ki je normalen.

Pri prvi uporabi lahko nastaneta dim ali vonj, ki nista škodljiva. Ta pojav, ki ne vpliva na uporabo naprave, bo hitro izginil.



UPORABA

Likanje s paro

- Gumb za nastavev temperature likalnika namestite na vrsto tkanine, ki jo nameravate likati (glejte spodnjo tabelo).
- Kontrolna lučka likalnika se prižge. Važno: Naprava je pripravljena, ko ugasne lučka na likalniku in ko zelena lučka na krmilni plošči neha utripati.
Če med uporabo povišate temperaturo likalnika, lahko z likanjem takoj pričnete.
- Med likanjem se lučka prižiga in ugaša, odvisno od segrevanja, kar pa ne vpliva na uporabo.
- Da bi dobili paro, pritisnite na gumb za paro, ki se nahaja na ročaju likalnika – sl. 5.
Para se ustavi in sprosti gumb.
- Če uporabljate škrob, ga poškopite na narobno stran od površine, ki jo likate.

Nikoli ne postavljajte likalnika na kovinsko odlagalno ploščo, ker bi se lahko poškodoval, ampak na ploščo za odlaganje likalnika na ohišju: opremljena je z nogicami proti drsenju in je zasnovana tako, da je odporna na visoke temperature.

Nastavev temperature

NASTAVITEV TEMPERATURE IN PARNEGA PRETOKA GLEDE NA VRSTO TKANINE ZA LIKANJE:		
VRSTE TKANIN	NASTAVITEV GUMBA ZA TEMPERATURO	
Sintetika, svila (poliester, acetat, akril, poliamid)	●	
Volna, viskoza	●●	
Lan, bombaž	●●●	

Pri prvi uporabi, ali če pare niste uporabljali že nekaj minut: večkrat zaporedoma pritisnite na gumb za paro (sl. 5), proč od perila, ki ga likate. Na ta način boste odstranili hladno vodo iz parnega tokokroga.

• Nastavev gumba za temperaturo likalnika:

- Začnite s tkaninami, ki se likajo z nizko temperaturo in zaključite s tkaninami, ki prenašajo višjo temperaturo (●●● ali Maks.).
- Če likate tkanine iz mešanih vlaken, nastavite takšno temperaturo likanja, ki ustreza najbolj občutljivemu vlaknu.

Likanje na suho

- Ne pritisnite na gumb za paro.

Navpično glajenje

Pri drugih tkaninah, razen pri lanu in bombažu, držite likalnik nekaj centimetrov proč, da ne zažgete tkanine.

- Gumb za temperaturo likalnika nastavite v maks. položaj.
- Oblečilo obesite na obešalnik in rahlo zategnite tkanino z roko.
Ker je nastala para zelo vroča, nikoli ne gladite oblečila na osebi, ampak vedno na obešalniku.
- V presledkih pritiskajte na gumb za paro – sl. 5 in izvajajte gibe od zgoraj navzdol – sl. 6.

Polnjenje rezervoarja med uporabo

- Ko rdeča lučka „prazen rezervoar“ utripa – sl. 16. Rezervoar za vodo je prazen.
- Ugasnite, potem pa izklopite generator pare in odprite ventil na rezervoarju
- Steklenico za vodo napolnite z največ 1,6 l vode in napolnite rezervoar. Pri tem pazite, da ne presežete oznake za „maks.“ nivo – sl. 4.
- Ponovno vklopite, spet prižgite generator pare – sl. 17.

VZDRŽEVANJE IN ČIŠČENJE

Čiščenje parne postaje

- Za čiščenje likalne plošče ali ohišja ne uporabljajte nobenega sredstva za vzdrževanje ali odstranjevanje vodnega kamna.
- Likalnika ali njegovega ohišja nikoli ne postavljajte pod tekočo vodo.
- Likalno ploščo redno čistite z nekovinsko gobico.
- Plastične dele občasno očistite z rahlo navlaženo mehko krpo.

Izpiranje kotlička

Za izpiranje kotlička ne uporabljajte sredstev za odstranjevanje vodnega kamna: lahko bi ga poškodovala. Preden začnete postopek praznjenja parne postaje, morate obvezno pustiti, da se ohlaja več kot 2 uri, da preprečite tveganje opeklin.

- Za podaljšanje učinkovitega delovanja kotlička in preprečevanje nabiranja vodnega kamna je parna postaja opremljena z oranžno kontrolno lučko za "praznitev kotlička", ki utripa na krmilni plošči po približno 10 uporabah – sl. 9.
 - V primeru da utripa oranžna kontrolna lučka za "praznitev kotlička", lahko normalno nadaljujete z likanjem, pred naslednjo uporabo pa izperite kotliček.
 - **Preverite ali je parna postaja ohlajena in ali je izključena z omrežnega napajanja več kot 2 uri.**
 - Parno postajo postavite na rob umivalnika, likalnik pa odložite drugam, tako da stoji na zadnjem delu.
 - Odvijte pokrovček čepa za praznitev, tako da naredite 1/4 obrata v levo – sl. 10.
 - S pomočjo kovanca počasi odvijte čep za praznitev kotlička – sl. 11.
 - Parno postajo držite v nagnjenem položaju in s steklenico napolnite kotliček z 1/4 litra vode izpod pipe – sl. 12.
 - Nekaj časa stresajte ohišje, nato pa ga popolnoma izpraznite nad umivalnikom – sl. 13.
- Da bi dosegli boljši rezultat, vam priporočamo, da ta postopek ponovite.
- S pomočjo kovanca ponovno privijte in zategnite čep za praznitev kotlička.
 - Čep za praznitev zopet namestite na svoje mesto.
 - **Pri naslednji uporabi pritisnite na tipko "OK", da ugasne oranžna kontrolna lučka – sl. 17.**

Shranjevanje parne postaje

- Likalnik postavite na ploščo za odlaganje na parni postaji.
- Spustite lok za pritrditev na likalnik, dokler ne klikne v svoj položaj. Likalnik bo tako varno blokiran na svojem ohišju (glede na model).
- Električni kabel spravite v njegov prostor za shranjevanje – sl. 7.
- Shranite vrvico za oskrbo s paro v svojem predelku – sl. 8.
- Če boste parno postajo postavili v omaro ali tesen prostor, pustite, da se ohladi, preden jo spravite.
- Parno postajo lahko spravite povsem varno.

IMATE TEŽAVE S PARNO POSTAJO?

Težave	Možni vzroki	Rešitve
Parna postaja se ne prižge ali pa se ne prižgeta kontrolna lučka likalnika in osvetljeno stikalo za vklop/izklop	Naprava ni pod napetostjo.	Preverite, ali je aparat vključen v vtičnico v obratovalnem stanju in ali je pod napetostjo (osvetljeno stikalo za vklop/izklop se prižge).
Voda teče skozi luknje na likalni plošči.	Paro uporabljate, ko likalnik še ni dovolj segret.	Preverite nastavek termostata. Počakajte, da ugasne kontrolna lučka na likalniku, preden vključite gumb za paro.
	Voda se je kondenzirala v ceveh, ker paro uporabljate prvič ali je že nekaj časa niste uporabljali.	Pritiskajte na gumb za paro izven likalne deske, dokler likalnik ne začne oddajati pare.

SL

Težave	Možni vzroki	Rešitve
Na perilu so opazni sledovi vode.	Prevleka likalne deske je prepojena z vodo, ker ni prilagojena moči parne postaje.	Uporabljajte ustrezno prilagojeno likalno desko (rešetkasta plošča, ki preprečuje kondenzacijo).
Iz lukenj likalne plošče teče bela usedlina.	S kotlička odpada vodni kamen, ker ga ne izpirate dovolj pogosto.	Izperite kotliček. (glejte § "Izpiranje kotlička")
Iz lukenj likalne plošče teče rjava usedlina, ki povzroča madeže na perilu.	V vodi za likanje uporabljate kemična sredstva za odstranjevanje vodnega kamna ali dodatke.	Nikoli ne dodajte nobenega sredstva v rezervoar (glejte § Kakšno vodo uporabljati).
Likalna plošča je umazana ali rjava in lahko pusti madeže na perilu.	Uporabljate previsoko temperaturo.	Glejte naše nasvete v zvezi z nastavitvijo temperature.
	Perilo ni dobro izprano ali pa ste likali novo oblačilo, še preden ste ga oprali.	Poskrbite za dobro izpiranje perila, da se odstranijo morebitne obloge mila ali kemičnih sredstev na novih oblačilih.
	Uporabljate škrob.	Škrob vedno škropite na nasprotno stran od tiste, ki jo likate.
Pare je premalo ali je sploh ni.	Rezervoar je prazen (rdeča lučka utripa).	Napolnite rezervoar in pritisčajte na tipko "OK", dokler lučka ne ugasne.
	Temperatura likalne plošče je nastavljena na maksimum.	Parna postaja deluje normalno, vendar je zelo vroča para suha in je zato manj vidna.
Okrog čepa uhaja para.	Čep je slabo privit.	Ponovno privijte čep.
	Spoj čepa je poškodovan.	Obrnite se na pooblaščen servisni center.
	Naprava je pomanjkljiva.	Parne postaje ne uporabljajte več in se obrnite na pooblaščen servisni center.
Rdeča lučka „prazen rezervoar za vodo“ utripa.	Niste pritisnili na tipko "OK" za ponoven zagon.	Pritisčajte na tipko "OK" za ponoven zagon, ki se nahaja na krmilni plošči, dokler lučka ne ugasne.
Para ali voda uhajata izpod naprave.	Naprava je pomanjkljiva.	Parne postaje ne uporabljajte več in se obrnite na pooblaščen servisni center.
Med likanjem se sliši iz parne postaje precejšen hrup črpalke.	Ta hrup je normalen, rezervoar za vodo je prazen.	ponovno napolnite rezervoar (gl. § "polnjenje rezervoarja med uporabo").
Lučka „proti vodnemu kamnu“ utripa.	Niste pritisnili na tipko "OK" za ponoven zagon.	Pritisčajte na tipko "OK" za ponoven zagon, ki se nahaja na krmilni plošči, dokler lučka ne ugasne.

Če ni mogoče ugotoviti razloga za težavo, se obrnite na pooblaščen poprodajni servisni center.

Sodelujmo pri prizadevanjih za zaščito okolja!

- ① Vaša naprava vsebuje številne vredne materiale, ki se lahko reciklirajo.
- ➔ Zato jo odnesite na zbirno mesto, če ga ni pa v pooblaščen servisni center, kjer jo bodo ustrezno predelali.



ВАЖНЫЕ РЕКОМЕНДАЦИИ

Меры безопасности

- Перед первым использованием прибора внимательно прочтите инструкцию: производитель не несет никакой ответственности за использование прибора, не соответствующее инструкции.
- В целях вашей безопасности данный прибор соответствует существующим нормам и правилам (Нормативные акты, касающиеся низкого напряжения, электромагнитной совместимости, охраны окружающей среды).
- Утюг с парогенератором является электрическим прибором: им следует пользоваться только в нормальных условиях использования. Он предназначен исключительно для бытового применения.
- Он оборудован 2-мя предохранительными системами:
 - клапаном для предотвращения избыточного давления, через который в случае неправильной работы прибора выходит излишек пара,
 - термозащитой для предотвращения перегрева прибора.
- Всегда подключайте парогенератор к сети с соблюдением следующих условий:
 - прибор может использоваться в электросети с напряжением от 220 до 240 В
 - прибор разрешается подключать только к розетке с заземлением.
 Любая ошибка при подключении может привести к неисправному повреждению прибора и аннулирует действие гарантии на прибор. Если вы используете удлинитель, проверьте, чтобы он был биполярного типа (16 А) с заземлением.
- Перед подключением в розетку с заземлением полностью размотайте шнур питания.
- Если шнур питания или шнур для подачи пара повреждены, в целях безопасности их замена выполняется в уполномоченном Сервисном Центре.
- Не тяните за шнур питания для того, чтобы отключить прибор от сети. Всегда отключайте прибор от сети в следующих случаях:
 - прежде чем наполнить резервуар или сполоснуть бойлер,
 - перед его чисткой,
 - после каждого использования.
- Утюг следует использовать и ставить на устойчивую жаропрочную поверхность. Когда вы ставите утюг на подставку, убедитесь в устойчивости поверхности, на которую вы ее ставите.
- Устройство не предназначено для использования людьми с ограниченными физическими и умственными способностями (включая детей), а также людьми, не имеющими соответствующего опыта или необходимых знаний. Указанные лица могут использовать данное устройство только под наблюдением или после получения

инструкций по его эксплуатации от лиц, отвечающих за их безопасность.

- Следите за тем, чтобы дети не играли с устройством.
- Этот прибор может использоваться детьми старше 8 лет и лицами с ограниченными физическими, сенсорными и умственными возможностями, а также людьми, имеющими недостаточно опыта и знаний, если они действуют под присмотром, или снабжены инструкцией по безопасному использованию прибора и осознают риск, связанный с ним. Не разрешайте детям играть с прибором. Чистка и уход за прибором не должны осуществляться детьми без присмотра. Держите остывающий или находящийся под напряжением утюг и провод от него в местах не доступных для детей младше 8 лет.
- Когда прибор работает, температура поверхностей повышается, что может привести к ожогам. Не прикасайтесь к горячим поверхностям прибора (его доступным металлическим частям и частям из пластика, находящимся в непосредственной близости от металлических)
- Запрещается оставлять прибор без присмотра в следующих случаях:
 - если прибор включен в сеть,
 - если утюг недостаточно остыл (необходимое время остывания – не менее 1 часа).
- Подошва утюга и специальная подставка для утюга могут сильно нагреваться: во избежание риска получения ожога не прикасайтесь к ним. Следите за тем, чтобы электрические шнуры питания не касались подошвы утюга.
- Ваш прибор выделяет пар, который может привести к ожогам. Соблюдайте меры предосторожности при обращении с утюгом, особенно при вертикальном отпаривании. Запрещается направлять пар на людей и животных.
- Прежде чем приступить к опорожнению парогенератора, в обязательном порядке отключите прибор от сети и дайте ему остыть в течение 2 часов и более, после чего вы можете отвинтить пробку бойлера и вылить из него воду.
- Во время промывки бойлера запрещается заполнять его водой непосредственно под краном.
- В случае потери или повреждения пробки бойлера для ее замены обращайтесь в уполномоченный Сервисный Центр.
- Запрещается погружать парогенератор в воду или любую другую жидкость. Запрещается помещать его под кран.
- Запрещается пользоваться прибором после его падения, в случае видимых повреждений, протечки или неправильной работы. Никогда не разбирайте прибор самостоятельно: во избежание опасности обращайтесь в уполномоченный Сервисный Центр.

RU

СОХРАНИТЕ ДАННУЮ ИНСТРУКЦИЮ ПО ЭКСПЛУАТАЦИИ

ОПИСАНИЕ

- | | |
|---|---|
| <ol style="list-style-type: none"> 1. Кнопка режима подачи пара 2. Регулятор температуры 3. Световой индикатор утюга 4. Подставка для утюга 5. Отделение для хранения шнура питания 6. Шнур питания 7. Резервуар 1,6 Л 8. Бойлер (внутри корпуса) 9. Шнур подачи пара 10. Отделение для хранения шнура парогенератора | <ol style="list-style-type: none"> 11. Заглушка пробки для опорожнения бойлера / Пробка для опорожнения бойлера 12. Панель управления <ol style="list-style-type: none"> a. – Кнопка повторного включения “OK” b. – Световой индикатор “пар готов” c. – Световой индикатор “пустой резервуар” d. – Световой индикатор “опорожнение бойлера” e. – Загорающийся переключатель вкл/выкл O/I 13. Система «Lock-System» (в зависимости от модели) |
|---|---|

Система блокировки утюга на основании – Lock System (в зависимости от модели)

- Ваш прибор оборудован дужкой крепления утюга на корпусе с блокировкой (в зависимости от модели) для облегчения его транспортировки и хранения :
 - Блокировка – рис. 1.
 - Разблокировка – рис. 2.
- Для транспортировки утюга с парогенератором за рукоятку:
 - Поставьте утюг на специальную подставку, опустите дужку крепления утюга до срабатывания блокировки (определяется “щелчком”) – рис. 1.
 - При переноске прибора держите утюг за рукоятку – рис. 3.

ПОДГОТОВКА ПРИБОРА К РАБОТЕ

Какую воду можно использовать?

• Водопроводная вода:

Данный прибор предназначен для эксплуатации с использованием водопроводной воды. Если водопроводная вода слишком жесткая, смешайте водопроводную воду 50/50 с имеющейся в продаже деминерализованной водой. В некоторых приморских районах в водопроводной воде может отмечаться повышенное содержание соли. В таком случае используйте только деминерализованную воду.

• Смягчитель:

Существует несколько типов смягчителей воды, большую часть которых можно использовать в парогенераторе. Тем не менее, некоторые смягчители особенно те, в которых используются химические вещества, например, соль, могут вызывать подтеки белого или коричневого цвета, в частности это касается воды из кувшинов-фильтров. В случае обнаружения подобной проблемы рекомендуется пользоваться неочищенной водопроводной или бутилированной водой. Проблема должна исчезнуть после смены воды и нескольких применений прибора. Чтобы не испортить одежду, рекомендуется в первый раз опробовать функцию парообразования на какой-нибудь старой, ненужной вещи.

• Следует помнить:

Ни в коем случае не используйте дождевую воду или воду, содержащую добавки (крахмал, ароматизаторы или воду из бытовых приборов). Подобные добавки могут отрицательным образом повлиять на свойства пара и при высокой температуре в парообразовательной камере образовать осадок, который может оставить пятна на белье.

Заполнение резервуара

- Установите прибор на горизонтальную, устойчивую и жаропрочную поверхность.
- Проверьте, что утюг отключен от сети и откройте створку отверстия для заполнения резервуара водой.
- Возьмите графин и налейте в него 1,6 л воды, после чего заполните резервуар водой, следите за тем, чтобы не налить воды выше максимального уровня (отметка “Max”) – рис. 4.

Включение парогенератора

- Полностью размотайте шнур питания и выньте шнур подачи пара из предусмотренного для него места.
- Опустите дужку крепления вперед, чтобы разблокировать предохранительный стопор (в зависимости от модели).
- Включите прибор в розетку с заземлением.
- Нажмите на переключатель вкл/выкл, расположенный на корпусе: зеленый индикатор на панели управления замигает, и нагреватель начнет нагреваться – рис. 14–15.
- Приблизительно через одну минуту и в дальнейшем регулярно во время глажения электрический насос, которым оборудован прибор, начинает выбрасывать воду в бойлер. Этот процесс сопровождается шумом, который является нормальным.

Во время первого использования прибора возможно появление дыма или запаха, они абсолютно безвредны. Это явление, не вызывающее негативных последствий для работы прибора, быстро исчезает.



ИСПОЛЬЗОВАНИЕ

Глажение с использованием пара

- Установите регулятор температуры утюга в соответствии с необходимым типом ткани (см. таблицу ниже).
- Включается световой индикатор, расположенный на утюге.
Внимание: в начале процедуры глаженья, а также при снижении температуры в процессе глаженья, прибор готов к работе, когда индикатор утюга погаснет, а зеленый индикатор на панели управления будет гореть постоянно.
При увеличении температуры утюга в ходе глаженья Вы без перерыва можете продолжать гладить вещи, однако будьте внимательны, и увеличивайте мощность подачи пара только после того.
- В процессе глаженья индикатор, установленный на утюге, зажигается и гаснет в зависимости от теплового состояния прибора, что никак не влияет на процесс эксплуатации.
- Для использования подачи пара нажмите на кнопку режима подачи пара, расположенную под ручкой утюга – рис. 5. Подача пара прекращается, если вы отпустите кнопку.
- Если вы используете крахмал, разбрызгивайте крахмал на изнаночную сторону изделия, которое вы гладите.

Запрещается ставить утюг на металлическую подставку, это может привести к его повреждению, пользуйтесь специальной подставкой для парогенератора: она оборудована приспособлениями против скольжения и является термоустойчивой.

Установка температуры

РЕГУЛИРОВКА ТЕМПЕРАТУРЫ В ЗАВИСИМОСТИ ОТ ТИПА ПРОГЛАЖИВАЕМОЙ ТКАНИ:		
Кип ткани	ПОЛОЖЕНИЕ РЕГУЛЯТОРА ТЕМПЕРАТУРЫ	
Синтетика, Шелк Полиэстер, Ацетат, Акрил, Полиамид	●	
Шерсть, Вискоза	● ●	
Лен Хлопок	● ● ●	

Во время первого использования пара или если вы не использовали подачу пара в течение нескольких минут: несколько раз подряд нажмите на кнопку режима подачи пара (рис. 5), при этом не держите утюг над бельем. Это позволит удалить холодную воду из паровой системы.

• Установка регулятора температуры:

- Начните глажение с тканей, которые можно гладить при низких температурах, и закончите тканями, требующими более высокой температуры (●●● или Max).
- Если вы гладите изделия из тканей со смешанными волокнами, выберите температуру, соответствующую типу волокна с самой низкой температурой глажения.

Глажение без использования пара

- Не нажимайте на кнопку режима подачи пара.

Вертикальное отпаривание

Для всех тканей, кроме льна или хлопка, держите утюг в нескольких сантиметрах от изделия, для того чтобы не сжечь ткань.

- Установите кнопку термостата в максимальное положение.
- Повесьте одежду на плечики и рукой слегка растяните ткань. Поскольку подаваемый пар очень горячий, категорически запрещается гладить одежду непосредственно на человеке, для глажения следует использовать только плечики.
- С перерывами нажимайте на кнопку режима подачи пара – рис.5, при этом совершайте парогенератором вертикальные движения по направлению сверху вниз – рис. 6.

Заполнение резервуара водой во время использования утюга

- Мигание красного индикатора "Резервуар пуст" означает, что пар больше не образуется – рис. 16. В резервуаре отсутствует вода.
- Выключите, затем разъедините парогенератор и откройте крышку резервуара
- Возьмите графин и налейте в него 1,6 л воды, после чего заполните резервуар водой, следите за тем, чтобы не налить воды выше максимального уровня (отметка "Max") – рис. 4.
- Подключите, затем снова включите парогенератор – рис. 17.

УХОД И ОЧИСТКА

Чистка парогенератора

- Для очищения подошвы или корпуса запрещается использовать чистящие средства или средства для удаления накипи.
- Запрещается помещать утюг или его корпус под кран!
- Регулярно очищайте подошву прибора с помощью неметаллической губки.
- Время от времени очищайте пластмассовые части прибора с помощью мягкой, слегка влажной ткани.

Промывка бойлера

Для промывки бойлера категорически запрещается использовать средства для удаления накипи: это может привести к повреждению бойлера. Во избежание риска получения ожогов, прежде чем приступить к опорожнению бойлера, следует дать парогенератору остыть в течение 2 часов и более.

- Для увеличения эффективности работы бойлера и во избежание образования накипи парогенератор оборудован световым индикатором оранжевого цвета "опорожнение бойлера", который начинает мигать на панели управления приблизительно после 10-ти использований прибора – рис. 9.
- Если начинает мигать световой индикатор оранжевого цвета "опорожнение бойлера", вы можете спокойно продолжать процедуру глажения, но не забудьте перед следующим использованием прибора ополоснуть бойлер.
- **Убедитесь, что парогенератор отключен от сети и дайте ему остыть в течение 2 часов и более.**
- Поместите парогенератор на край кухонной мойки, поставив утюг на основание и повернув его в сторону.
- Открутите заглушку пробки бойлера, для этого повернув ее на 1/4 оборота против часовой стрелки – рис. 10.
- С помощью монетки осторожно открутите пробку бойлера – рис. 11.
- Удерживая парогенератор в наклонном положении, налейте в бойлер с помощью графина 1/4 литра водопроводной воды – рис. 12.
- Сделайте несколько движений корпусом прибора, затем, держа его над мойкой, вылейте всю воду из бойлера – рис. 13.
- Для получения хороших результатов мы рекомендуем вам проделать эту операцию второй раз.
- Завинтите и прижмите пробку бойлера с помощью монетки.
- Установите заглушку пробки бойлера на место.
- **Во время следующего использования для выключения светового индикатора оранжевого цвета нажмите на кнопку "ОК" – рис. 17.**

Хранение парогенератора

- Поставьте утюг на специальную подставку парогенератора.
- Опустите дужку крепления утюга до срабатывания "щелчка" блокировки, теперь утюг надежно зафиксирован вместе с корпусом (в зависимости от модели)
- Уберите шнур питания в предназначенное для этого место – рис. 7.
- Сложите шнур парогенератора в специальное отделение – рис. 8.
- Если вы хотите убрать прибор на хранение в шкаф или в узкое место, дайте парогенератору остыть.
- Вы можете хранить ваш утюг в полной безопасности.

Участвуйте в охране окружающей среды!

- ① Ваш прибор содержит многочисленные комплектующие, изготовленные из ценных или могущих быть использованными повторно материалов.
- ➔ По окончании срока службы прибора сдайте его в пункт приема или, в случае отсутствия такового, в уполномоченный сервисный центр для его последующей обработки.



Неполадки в работе парогенератора?

Неполадки	Возможные причины	Устранение неполадок
Парогенератор не включается или световой индикатор утюга и выключателя "включено/выключено" не загораются.	Прибор не подключен к сети.	Убедитесь, что электроприбор правильно подключен к сети, и нажмите на загорающийся переключатель вкл/выкл, расположенный в боковой части корпуса.
Из отверстий подошвы вытекает вода.	Вы используете режим подачи пара при недостаточной температуре утюга.	Проверьте положение термостата.

Неполадки	Возможные причины	Устранение неполадок
Из отверстий подошвы вытекает вода.	Вода конденсируется в трубках, так как вы используете режим подачи пара впервые, или вы не пользовались им в течение некоторого времени.	Держите утюг за пределами гладильной доски и нажимайте на кнопку режима подачи пара до образования пара.
На белье появляются следы воды.	Покрытие-чехол вашей гладильной доски пропитано водой, т.к. оно не соответствует мощности парогенератора.	Проверьте, что вы используете доску необходимого типа (наличие решетчатого поддона для предохранения от конденсации).
Из отверстий подошвы вытекают светлые подтеки.	Из бойлера выходит накипь в связи с нерегулярной промывкой бойлера.	Сполосните бойлер. (см. § “Промывка бойлера”)
Из отверстий подошвы вытекают темные подтеки, которые пачкают белье.	Вы наполнили резервуар водой, в которой добавлены химические средства для удаления накипи или другие примеси.	Заливайте в резервуар только чистую воду (смотри § “Какую воду можно использовать?”)
На подошве есть загрязнения или затемнения, которые могут пачкать белье.	Вы используете слишком высокую температуру.	Смотрите наши рекомендации относительно выбора температурного режима.
	Ваше белье недостаточно прополоскано, или вы погладили новую одежду, предварительно не постирав ее.	Для устранения появления возможных следов мыла или химических продуктов на новой одежде проверьте, что белье хорошо прополоскано.
	Вы используете крахмал.	Разбрызгивайте крахмал на изнаночную сторону изделия, которое вы гладите.
Недостаточное количество пара или отсутствие пара.	Мигает красный индикатор «резервуар для воды» -	Заполните резервуар водой и нажмите на кнопку "OK" до выключения светового индикатора.
	Температура нагрева подошвы утюга установлена на максимальный уровень.	Парогенератор работает нормально, но пар, очень горячий, сух и, соответственно, менее видим.
Вокруг пробки резервуара происходит выделение пара.	Пробка плохо зафиксирована.	Крепче прижмите пробку.
	Прокладка пробки повреждена.	Обратитесь в уполномоченный Сервисный Центр.
	Прибор поврежден.	Не пользуйтесь парогенератором и обратитесь в уполномоченный Сервисный Центр.
Мигает красный индикатор «резервуар для воды пуст»	Вы не нажали на кнопку повторного включения “OK”.	Нажмите на кнопку повторного включения “OK”, расположенную на панели управления, для выключения светового индикатора.
Происходит выделение пара или воды из подошвы утюга.	Прибор поврежден.	Не пользуйтесь парогенератором и обратитесь в уполномоченный Сервисный Центр.
Во время глажения парогенератор издает сильный шум работы насоса.	Этот шум является нормальным, в резервуаре отсутствует вода.	снова заполните резервуар водой (см. § “Заполнение резервуара водой во время использования утюга”).
Индикатор очистки от накипи «anti calc» мигает.	Вы не нажали на кнопку для повторного включения “OK”.	Нажмите на кнопку повторного включения “OK”, расположенную на панели управления, для выключения светового индикатора.

Если вам не удастся определить причину неполадки, обращайтесь в уполномоченный Сервисный Центр.

Электроутюги с парогенератором Tefal модели GV5xxx xx, GV6xxx xx, GV7xxx xx GV8xxx xx и GV9xxx xx.

Изготовлено во Франции на заводе Calor для холдинга "Группа СЕБ", Франция
(Groupe SEB, Chemin du Petit Bois Les 4 M - BP 172 69134 Ecully Cedex France)
(Груп СЕБ, Шмэн дю Пти Буа Ле 4 М – БП 17269134 Экюи Седекс Франс)
Официальный представитель и импортёр в России - ЗАО "Группа СЕБ-Восток"
119180, Москва, Старомонетный пер., 14 стр.2, тел. 213-32-32

Информация о сертификации:

- Сертификат соответствия № РОСС FR.ME20.B07256
- Срок действия с 12.08.2011 по 12.08.2014
- Выдан ОС "Сертиформ ВНИИНМАШ"
- Соответствует требованиям
ГОСТ Р 52161.2.3-2005 (МЭК 60335-2-3-2002)
ГОСТ Р 51318.14.1-2006 (СИСПР 14-1-2005) (раздел 4)
ГОСТ Р 51318.14.2-2006 (СИСПР 14-2-2001) (разделы 5,7)
ГОСТ Р 51317.3.2-2006 (МЭК 61000-3-2:2005) (разделы 6,7)
ГОСТ Р 51317.3.3-2008 (МЭК 61000-3-3:2005)

Срок службы изделия 2 года с даты продажи.



ВАЖЛИВІ РЕКОМЕНДАЦІЇ

Поради з техніки безпеки

- Уважно прочитайте інструкцію з використання перед першим використанням вашого приладу, тому що виробник знімає з себе будь-яку відповідальність за використання приладу, яке не відповідає інструкції.
 - Безпека вашого приладу гарантується його відповідність чинним стандартам і нормативним документам (директиви стосовно низьковольтного обладнання, електромагнітної сумісності, захисту навколишнього середовища та ін.).
 - Ваш парогенератор є електричним приладом і тому має використовуватись у нормальних умовах експлуатації. Він призначений тільки для використання в домашніх умовах.
 - Парогенератор має 2 пристрої безпеки:
 - клапан, який у випадку несправності випускає надлишок пари і підтримує тиск на безпечному рівні;
 - плавкий запобіжник для уникнення перегрівання приладу.
 - Завжди підключайте ваш парогенератор:
 - до електромережі з напругою від 220 до 240 В;
 - до мережевої розетки з заземленням.
 Будь-яка помилка при підключенні до електромережі може спричинити непоправне пошкодження приладу і є підставою для анулювання гарантії.
 - Якщо ви користуєтесь подовжувачем, переверте, щоб розетка була двополюсна на 16 А з контактом для заземлення.
 - Перед підключенням приладу до розетки з заземленням повністю розмотуйте електрошнур.
 - Якщо електрошнур або паропровід пошкоджені, то для уникнення небезпеки їх обов'язково потрібно замінити в уповноваженому сервіс-центрі.
 - Відключаючи прилад від електромережі, не тягніть за електрошнур.
- Завжди відключайте прилад від електромережі:
- перед наповненням резервуара або перед промиванням котла,
 - перед його очищенням;
 - після кожного використання.
- Прилад повинен розміщуватись і працювати на стійкій поверхні, що не деформується від нагрівання. Коли ви ставите праску на її підставку, перевіряйте, щоб опорна поверхня була стійкою.
 - Цей прилад не повинен використовуватись особами (в тому числі дітьми), які мають обмежені фізичні, чуттєві чи розумові можливості або не мають потрібного досвіду чи знань, якщо особа, відповідальна за їхню безпеку, не здійснює за ними нагляду або попередньо не дала вказівок щодо використання приладу.

Слід наглядати за дітьми, щоб вони не гралися з приладом.

- Цей прилад може використовуватись дітьми старшими 8 років і особами з обмеженими фізичними, сенсорними і розумовими можливостями, а також людьми, що мають недостатньо досвіду і знань, якщо вони діють під наглядом, або забезпечені інструкцією по безпечному використанню приладу і усвідомлюють ризик, пов'язаний з ним. Не дозволяйте дітям грати з приладом. Чищення і догляд за приладом не повинні здійснюватись дітьми без нагляду дорослих. Тримайте праску, що охолоджується або знаходиться під напругою і дріт від неї в місцях, не доступних для дітей молодших 8 років.
- Коли прибор працює, температура його поверхні збільшується, що може спричинити опіки. Не торкайтесь гарячих поверхонь приладу (його доступних металевих частин і частин з пластику, що знаходяться в безпосередній близькості від металічних.)
- Ніколи не залишайте прилад без нагляду:
 - якщо він підключений до електроживлення;
 - якщо він охолоджувався менше ніж 1 годину.
- Підшова вашої праски і опорна пластина праски можуть нагріватися до дуже високої температури і спричинити опіки, тому їх не можна торкатися.
- Ніколи не торкайтесь електричних проводів підшоивої праски.
- З вашого приладу виходить пара, яка може спричинити опіки. Поводьтесь із праскою обережно, особливо під час вертикального прасування. Ніколи не спрямовуйте струмінь пари на людей або тварин.
- Перед зливанням води з котла почекайте, поки після відключення парогенератора від електромережі й початку охолодження не пройде щонайменше 2 години, і тільки після цього можна викручувати зливну пробку.
- Під час споліскування котла ніколи не наповнюйте його водою безпосередньо під краном.
- Якщо ви зіпсували або загубили зливну пробку, нову ви зможете отримати в уповноваженому сервіс-центрі.
- Ніколи не занурюйте ваш парогенератор у воду чи будь-яку іншу рідину. Ніколи не підставляйте парогенератор під струмінь води з крану.
- Приладом не можна користуватися після падіння на підлогу, якщо у нього є помітні пошкодження, якщо з нього витікає вода або він працює несправно. Не намагайтесь розібрати ваш прилад; щоб уникнути небезпеки, віднесіть його, якщо потрібно, для огляду до уповноваженого сервіс-центру.

UK

ЗБЕРІГАЙТЕ ЦЮ ІНСТРУКЦІЮ З ЕКСПЛУАТАЦІЇ

ОПИС

- | | |
|--|--|
| 1. Кнопка подачі пари | 11. Кришка зливної пробки Зливна пробка |
| 2. Ручка регулювання температури праски | 12. Панель керування |
| 3. Світловий індикатор праски | a. – Кнопка повторного пуску |
| 4. Опорна пластина праски | b. – Світловий індикатор "Пара готова" |
| 5. Відсік для складання електрошнура | c. – Світловий індикатор "Резервуар порожній" |
| 6. Електрошнур | d. – Світловий індикатор "Зливання води з котла" |
| 7. Резервуар на 1,6 л | e. – Двопозиційний вимикач з підсвічуванням |
| 8. Котел (в середині корпусу) | |
| 9. Паропровід | 13. Lock System (залежно від моделі) |
| 10. Відділення для зберігання шнура парогенератора | |

Система кріплення праски на цоколі – Lock System (залежно від моделі)

- Ваш парогенератор оснащений дужкою для фіксації праски на корпусі (залежно від моделі), що полегшує перенесення парогенератора і встановлення його у місці зберігання:
 - Фіксація – мал. 1.
 - Відчеплення – мал. 2.
- Для перенесення вашого парогенератора тримаючись за ручку праски:
 - Поставте праску на її опорну пластину на парогенераторі і переведіть дужку кріплення до положення фіксації (до клацання) – мал. 1.
 - Візьміться за ручку праски, щоб перенести ваш парогенератор – мал. 3.

ПІДГОТОВКА

Яку воду використовувати?

• Водопровідна вода:

Цей прилад призначено для експлуатації з використанням водопровідної води. Якщо вода занадто жорстка, змішайте водопровідну воду 50/50 із демінералізованою водою, що є у продажу.

В деяких приморських регіонах у воді спостерігається підвищений вміст солі. В такому випадку користуйтеся виключно демінералізованою водою.

• Пом'ягшувач:

Існує багато типів пом'ягшувачів води, більшість з яких можна використовувати із парогенератором. Тим не менш, деякі пом'ягшувачі особливо ті, що містять хімічні речовини, наприклад, сіль, можуть призводити до утворення патьоків білого або коричневого кольору, це зокрема стосується води із фільтрів-гличиків.

У разі виникнення такої проблеми рекомендується використовувати неочищену водопровідну або бутильовану воду. Проблема повинна зникнути після зміни води та декількох використань приладу. Щоб не пошкодити одяг, під час першого використання рекомендується спочатку випробувати функцію пароутворення на старій речі, яку не шкода викинути.

• Слід пам'ятати:

В жодному разі не використовуйте дощову воду або воду, що має добавки (крохмаль, ароматизатор, воду з побутових приладів). Такі добавки можуть вплинути на властивості пари та під дією високої температури в камері пароутворення утворити осад, що може заплямити вашу білизну.

Наповнення резервуару водою

- Поставте парогенератор на стійку горизонтальну поверхню, яка не деформується від нагрівання.
- Перевірте, щоб ваш прилад був відключений від електромережі, і відкрийте кришку резервуара.
- Налийте в резервуар не більше 1.6 л води, звертаючи увагу на те, щоб не перевищити позначку "Max" – мал. 4.

Ввімкнення парогенератора

- Розмотайте повністю електрошнур і витягніть паропровід з його відсіку.
- Подайте дужку кріплення праски вперед, щоб розблокувати запобіжний звід (залежно від моделі).
- Підключіть ваш парогенератор до електромережі через розетку з заземленням.
- Котел нагрівається: зелений світловий індикатор на панелі керування блимає – мал. 14. Коли припиниться блимання зеленого індикатора (приблизно через 2 хвилини) і далі він горить не блимаючи – пара готова – мал. 15.
- Приблизно через одну хвилину, потім регулярно під час використання електричний насос, встановлений у вашому приладі, вприскуватиме воду в котел. Це створює шум, що є нормальним явищем.

Під час першого використання з приладу може виходити нешкідливий димок і запах. Це явище не має жодного впливу на подальше використання приладу і скоро припиниться.

ВИКОРИСТАННЯ

Прасування з паром



- Поверніть ручку регулювання температури праски в положення, яке відповідає типу тканини, яку ви будете прасувати (див. таблицю нижче).
- Світловий індикатор праски засвітиться. **Увага: на початку процесу прасування, а також при зниженні температури протягом прасування, прилад є готовим до роботи, коли індикатор праски погасне, а зелений індикатор на панелі керування світитиметься безперервно.**

При збільшенні температури праски протягом прасування Ви без паузи можете продовжувати прасувати, однак будьте уважні та збільшуйте потужність подавання пари лише після того.

- Під час прасування індикатор, розташований на прасці, спалахує та гасне в залежності від теплового стану приладу, це жодним чином не впливає на експлуатацію.
- Для одержання пари натисніть кнопку подачі пари на ручці праски – мал. 5. Коли ви відпустите кнопку, подача пари припиниться.
- Якщо ви використовуєте крохмаль, розбризкуйте його на звороті поверхні, яка прасується.

Ніколи не ставте праску на металеву підставку, яка може зіпсувати її поверхню, ставте її на опорну пластину на корпусі: на її поверхні є протиковзні підкладки, а використовувані матеріали витримують високу температуру.

Регулювання температури

Регулювання температури та витрати пари відповідно до типу тканини, яка підлягає прасуванню:		
Тип тканини	ПОЛОЖЕННЯ РУЧКИ РЕГУЛЮВАННЯ TEMПЕРАТУРИ	
Синтетичні тканини ,шовк (поліефірні, ацетатні, акрилові, поліамідні волокна)	●	
Вовна, віскоза	● ●	
Льон бавовна	● ● ●	

Під час першого використання або якщо ви не використовували пару протягом кількох хвилин: натисніть кілька разів підряд кнопку подачі пари – рис. 5, відвівши праску вбік від білизни. Таким чином ви видалите холодну воду з системи подачі пари.

• Вибір положення ручки регулювання температури праски:

- Починайте з тканин, які прасуються при низькій температурі і закінчуйте тими, які витримують прасування при більш високих температурах (●●● або Max).
- Якщо ви прасуєте вироби з меланжевих тканин, виставляйте ручку в положення, що відповідає найменш стійким волокнам.

Прасування без пари

- Не натискайте кнопку подачі пари.

Розгладжування складок у вертикальному положенні

При обробці всіх тканин крім льону та бавовни тримайте праску на відстані кількох сантиметрів від поверхні тканини, щоб не спалити її.

- Виставте ручку регулювання температури праски в максимальне положення.
- Повісьте одяг на плічка і злегка натягніть його вільною рукою. **Оскільки пара дуже гаряча, ніколи не розправляйте складки на одязі, якщо він знаходиться на людині, і завжди користуйтеся плічками.**
- Натискайте імпульсно кнопку подачі пари – мал. 5, одночасно водячи праскою вгору і вниз – мал. 6.

UK

Наповнення резервуару водою під час використання

- Якщо миготить червоний індикатор "Пустий резервуар", це означає, що пара більше не утворюється. – мал. 16. Резервуар для води порожній.
- Ввімкніть, а тоді від'єднайте парогенератор і відкрийте кришку резервуару.
- Візьміть карафу, залийте в неї не більше 1,6 л води і наповніть резервуар, звертаючи увагу на те, щоб не перевищити позначку "Max" – мал. 4.
- Під'єднайте і знову ввімкніть парогенератор – мал. 17.

ДОГЛЯД І ОЧИЩЕННЯ

Очищення вашого парогенератора

- Для очищення підшови праски і корпусу парогенератора не користуйтеся продуктами для догляду або для видалення накипу.
- Ніколи не підставляйте праску і корпус парогенератора під струмінь води з крана.
- Регулярно очищайте підшову за допомогою губки, що не містить металевих складових.
- Періодично очищайте пластикові деталі за допомогою злегка зволоженої ганчірки.

Ніколи не заливайте всередину парогенератора продукти для видалення накипу, тому що вони можуть пошкодити прилад. Перед зливанням води з вашого парогенератора йому обов'язково потрібно дати охолонути протягом більше 2 годин, щоб уникнути небезпеки отримання опіків.

- Для продовження терміну служби котла вашого парогенератора і уникнення виділення накипу під час роботи ваш парогенератор оснащений оранжевим світловим індикатором "Зливання води з котла", який приблизно після 10 використань починає блимати – мал. 9.
- Якщо блимає оранжевий індикатор "Зливання води з котла", ви можете продовжувати звичайне прасування, однак не забудьте сполоснути котел перед наступним використанням.
- **Видалення накипу можна виконувати не раніше ніж через дві години після відключення парогенератора від електромережі і поки він повністю не охолоне.**
- Поставте парогенератор на край раковини, а праску поряд на її п'ятку.
- Відкрутіть кришку зливної пробки, повернувши її на ¼ оберту ліворуч – мал. 10.
- За допомогою монети обережно вигвинтіть зливну пробку котла – мал. 11.
- Тримавши парогенератор нахиленим, залийте в котел з карафи ¼ літра води з крана – мал. 12.

- Кілька секунд потрусіть корпус парогенератора, після чого вилийте з котла воду в раковину – мал. 13. Для кращого очищення котла рекомендуємо повторити цю операцію ще раз.
- Загвинтіть і затягніть зливну пробку за допомогою монети.
- Встановіть на місце кришку зливної пробки.
- При наступному використанні натисніть кнопку повторного пуску, щоб погас оранжевий світловий індикатор – мал. 17.

Встановлення парогенератора у місці зберігання

- Поставте праску на її опорну пластину на парогенераторі.
- Відведіть дужку кріплення праски назад до клацання (залежно від моделі). Це надійно зафіксує вашу праску на корпусі.
- Складіть електрошнур у його відсік – мал. 7.
- Складіть шнур парогенератора у спеціальне відділення – мал. 8.
- Якщо ви ставите парогенератор для зберігання в шафу або вузьку нішу, дайте йому спершу охолонути.
- Після цього можете спокійно ставити парогенератор у місце зберігання.

Подбаймо про захист довкілля!

- ① Ваш прилад містить багато матеріалів, які можуть бути перероблені або повторно використані.
- ➔ Здайте прилад після завершення терміну його служби до спеціалізованого центру приймання побутових приладів, а за відсутності такого – до уповноваженого сервіс-центру для належної переробки.



КЩО ПРИ ВИКОРИСТАННІ ПАРОГЕНЕРАТОРА ВИНИКЛА ПРОБЛЕМА ?

Проблеми	Можливі причини	Способи усунення
Парогенератор не вмикається або ж світловий індикатор праски і двопозиційний вимикач парогенератора з підсвічуванням не засвічуються.	Прилад не включений під напругу.	Перевірте, щоб під час увімкнення прилад був як слід підключений через розетку до електромережі і щоб він був під напругою (при цьому світиться двопозиційний вимикач парогенератора).
Через отвори в підшові витікає вода.	Ви почали використовувати праску ще до того, як вона нагрілася до потрібної температури.	Перевірте, чи правильно відрегульований термостат. Перед подачею пари почекайте, поки не погасне індикатор праски.

Проблеми	Можливі причини	Способи усунення
Через отвори в підшові витікає вода.	Вода конденсується в трубках через те, що ви використовуєте пару в перший раз або через те, що ви не використовували її деякий час.	Натискайте кнопку подачі пари, відвівши праску вбік від пральної дошки, поки з праски не піде пара.
На білизні залишаються сліди води.	Чохол вашої пральної дошки увібрав надмірну кількість води, тому що він не пристосований для використання праски з парогенератором.	Використовуйте дошку, пристосовану для використання праски з парогенератором (вона повинна мати сітчасту основу, щоб не утворювався конденсат).
З отворів у підшові праски виходять білі патьоки.	Котел вашого парогенератора виділяє накип, тому що накип не був вчасно видалений.	Промийте котел (див. розділ "Миття котла").
З отворів у підшові праски виходять коричневі патьоки, які забруднюють білизну.	Ви додаєте в воду для прасування хімічні засоби для видалення накипу або якісь добавки.	Не додавайте жодних речовин у резервуар (див. розділ про те, яку воду можна використовувати). Зверніться до уповноваженого сервіс-центру.
Підшовка праски брудна або має коричневий колір і може забруднювати білизну.	Ви прасуєте при занадто високій температурі.	Дотримуйтеся наших порад стосовно регулювання температури.
	Ви не прополоскали як слід білизну або випрасували новий одяг, не виправши його.	Упевніться в тому, що білизна прополоскана як слід і не містить залишків миючого засобу, і що на новому одязі немає залишків хімікатів
	Ви використовуєте крохмаль.	Розбризкуйте крохмаль тільки на звороті поверхні, яка прасується.
Кількість пари недостатня або вона взагалі відсутня.	Червоний індикатор «резервуару для води» блимає	Наповніть резервуар і натискайте кнопку повторного пуску, поки світловий індикатор не погасне.
	Температура підшові праски відрегульована на максимум.	Парогенератор функціонує нормально, але пара дуже гаряча і суха, тому вона менш помітна.
Пара виходить навколо пробки.	Пробка не вкручена як слід.	Вкрутіть пробку до кінця.
	Пошкоджене ущільнення пробки.	Зверніться до уповноваженого сервіс-центру.
	Прилад несправний.	Не використовуйте більше прилад і зверніться до уповноваженого сервіс-центру.
Червоний індикатор блимає – «резервуар для води порожній».	Ви не натиснули кнопку повторного пуску.	Натисніть кнопку «ОК» повторного пуску, розташовану на панелі приладів, поки індикатор не згасне.
Пара і вода виходять з нижньої частини приладу.	Прилад несправний.	Не використовуйте більше прилад і зверніться до уповноваженого сервіс-центру.
Під час прасування насос парогенератора сильно шумить.	Цей шум не є ознакою несправності, він свідчить про те, що резервуар порожній. Ви не натиснули кнопку повторного пуску.	Наповніть резервуар (див. розділ про наповнення резервуара під час використання).
Індикатор видалення накипу «anti calc» блимає.		Натисніть кнопку «ОК» повторного пуску, розташовану на панелі приладів, поки індикатор не згасне.

Якщо неможливо визначити причину несправності, зверніться до уповноваженого сервіс-центру.

VAŽNE PREPORUKE Sigurnosne upute

• Prije prve uporabe svog uređaja pažljivo pročitajte Upute za uporabu: uporaba koja nije u skladu s uputama za uporabu oslobađa proizvođača svake odgovornosti.

• Radi Vaše sigurnosti, ovaj uređaj je u skladu s normama i propisima koji se primjenjuju (Smjernica o niskom naponu, Smjernica o elektromagnetskoj kompatibilnosti, Smjernica o zaštiti okoliša ...). Potvrdu o sukladnosti za EMC, Declaration of Conformity te izjave o sukladnosti možete pogledati na internetskoj stranici www.seb.hr

• Vaša parna posataja je električni uređaj: treba se koristiti u normalnim uvjetima korištenja. Predviđena je samo za kućnu uporabu.

• Opremljena je s dva sigurnosna sustava:
– ventil koji izbjegava svaki pretlak, a koji ispušta višak pare u slučaju kvara uređaja,
– termički osigurač kako bi se izbjeglo svako zagrijavanje.

• Uvijek priključujte svoju parnu postaju:
– u električnu mrežu čiji je napon između 220 i 240 V.

– u uzemljenu utičnicu.

Svaka pogreška pri priključivanju na struju može uzrokovati nepovratnu štetu i poništiti jamstvo.

Ako koristite produžni priključni, provjerite da li je utičnica bipolarna 16A s vodičem uzemljenja.

• Potpuno odmotajte električni priključni vod prije nego ga priključite u uzemljenu utičnicu.

• Ako je priključni vod ili cijev za paru oštećen, obavezno ga treba zamijeniti ovlaštenu servis kako bi se izbjegla opasnost.

• Uređaj nemojte isključivati iz struje povlačeći za priključni vod.

Uvijek isključujte svoj uređaj iz struje:

– prije nego puniti spremnik ili ispirete parnu komoru,

– prije nego ga čistite,
– nakon svake uporabe.

• Uređaj se treba koristiti i stavljati na stabilnu površinu daleko od topline. Kada glačalo stavljate na ploču za odlaganje glačala, uvjerite se da je površina na koju je postavljate stabilna.

• Ovaj uređaj nije namijenjen uporabi od strane osoba (uključujući i djecu) sa smanjenim fizičkim, osjetilnim ili mentalnim sposobnostima ili od strane osoba bez

iskustva ili znanja, osim ako one nisu bile pod nadzorom osobe odgovorne za njihovu sigurnost ili su od te osobe prethodno dobile instrukcije o uporabi uređaja.

• Treba nadzirati djecu kako biste se uvjerali da se ne igraju uređajem.

• Ovaj uređaj mogu koristiti djeca u dobi od 8 godina pa nadalje i osobe sa smanjenim tjelesnim, osjetilnim i mentalnim sposobnostima ili osobe bez iskustva i znanja samo ako su pod nadzorom osobe i rade po uputama koje se odnose na sigurno korištenje uređaja i ako razumiju uključene opasnosti. Djeca se ne smiju igrati s uređajem. Čišćenje i održavanje ne smiju raditi djeca bez nadzora. Držite glačalo i kabel dalje od djece mlađe od 8 godina kad je glačalo uključeno u struju i kad se hladi. • Površine se mogu zagrijati pri radu uređaja i prouzročiti opekline. Ne dirajte vruće površine uređaja (dostupni metalni dijelovi i plastični dijelovi u blizini metalnih dijelova).

• Uređaj nikada ne ostavljajte bez nadzora:
– kada je priključen na električno napajanje,
– ukoliko se nije hladio oko 1 sat.

• Podnica i baza glačala mogu postići veoma visoke temperature i mogu uzrokovati opekline: nemojte ih dirati.

Nikada ne dotičite električne vodove podnicom glačala.

• Vaš uređaj ispušta paru koja može uzrokovati opekline. Oprezno rukujte glačalom, posebno pri okomitom glačanju. Nikada nemojte usmjeravati paru prema osobama ili životinjama.

• Prije nego ispraznite parnu komoru, uvijek pričekajte da se parna postaja ohladi i da je isključena iz struje više od 2 sata kako bi odvili čep za pražnjenje.

• Tijekom ispiranja parne komore, nemojte je nikada puniti direktno ispod slavine.

• Ako izgubite ili uništite čep za pražnjenje, zamijenite ga u ovlaštenom servisu.

• Nikada ne uranjajte svoju parnu postaju u vodu ili bilo koju drugu tekućinu. Nikada je ne stavljajte pod vodu iz slavine.

• Uređaj se ne smije koristiti, ako je pao, ako ima vidljiva oštećenja, ako curi ili ako pokazuje nepravilnosti u radu. Nemojte nikada rastavljati svoj uređaj: neka ga pregledaju u ovlaštenom centru, kako biste izbjegli opasnost.

SAČUVAJTE OVE UPUTE ZA UPORABU I POHRANITE IH NA SIGURNOM MJESTU

OPIS

- | | |
|---|---|
| 1. Tipka za paru | 11. Poklopac čepa grijača / Čep grijača |
| 2. Izbornik temperature | 12. Kontrolna ploča |
| 3. Signalno svjetlo termostata glačala | a. - Tipka za „OK” |
| 4. Baza parne postaje | b. - Signalno svjetlo „para spremna” |
| 5. Spremnik priključnog voda | c. - Signalno svjetlo „spremnik prazan” |
| 6. Priključni vod | d. - Indikator za „pražnjenje grijača” |
| 7. Spremnik vode od 1.6 l | e. - Prekidač za uključenje/isključenje sa signalnim svjetlom |
| 8. Grijač (unutar kućišta) | |
| 9. Cijev za paru | 13. Lock-System (ovisno o modelu) |
| 10. Pretinac za čuvanje crijeva za paru | |

Sustav zaključavanja glačala na postolje Lock-System (ovisno o modelu)

- Vaša parna postaja je opremljena polugom za pričvršćenje glačala za bazu sa zaključavanjem (ovisno o modelu) kako bi se olakšao prenošenje i pohrana:
 - Zaključavanje – sl. 1.
 - Otključavanje – sl. 2.
- Da biste nosili svoju parnu stanicu za dršku glačala:
 - stavite glačalo na bazu parne postaje i spustite polugu za pričvršćenje na glačalo sve dok se zaključavanje ne zatvori (čuje se „klik”) – sl. 1.
 - Uхватite glačalo za dršku kako bi prenijeli svoju parnu postaju – sl. 3.

PRIPREMA

Koju vodu rabiti ?

• Voda iz slavine:

Vaš uređaj je napravljen tako da se može rabiti s vodom iz slavine. Ukoliko voda ima jako mnogo kamenca, preporučujemo da rabite 50% vode iz slavine i 50% nemineralne kupovne vode. U nekim krajevima blizu mora, sadržaj soli u vodi može biti dosta visok. U tom slučaju, možete rabiti destiliranu vodu.

• Omekšivač:

Postoji više tipova omekšivača vode i većina se može rabiti za glačalo na paru. Međutim, neki omekšivači, a posebno oni koji sadrže kemijske proizvode poput soli, mogu uzrokovati pojavu bijelih ili smeđih pruga, ovo se osobito događa s filterima vode. Ukoliko imate taj problem, savjetujemo vam uporabu obične vode iz slavine ili kupovne vode. Jednom kad ste promijenili vodu, potrebno je više uporaba da se problem riješi. Da ne bi oštetili rublje, preporučujemo da prvi put rabite paru na staroj odjeći koju možete baciti.

• Ne zaboravite:

Nikada ne rabite kišnicu niti vodu koja sadrži aditive (poput škroba, mirisa ili vodu iz elektrouređaja). Ti aditivi mogu utjecati na svojstva pare i pri visokoj temperaturi, u parnoj komori, stvoriti naslage koje mogu oštetiti rublje.

Punjenje spremnika

- Stavite parnu postaju na stabilno i vodoravno mjesto daleko od topline.
- Provjerite da je Vaš uređaj isključen iz struje i otvorite poklopac spremnika.
- Upotrijebite vrč za vodu, napunite u njega maksimalno 1,6 l vode i napunite spremnik pazeći da ne prijeđete razinu „Max” – sl. 4.

Uključivanje parne postaje

- Potpuno odmotajte priključni vod i izvadite cijev za paru iz svog ležišta.
- Spustite polugu za pričvršćenje glačala prema naprijed kako bi deblokirali sigurnosni urez (ovisno o modelu).
- Spojite svoju parnu postaju na uzemljenu električnu utičnicu.
- Pritisnite prekidač za uključenje/isključenje- Zeleno signalno svjetlo će treperiti i grijač se zagrijava - sl. 14–15. Kada svijetlo prestane treperiti (nakon cca 2 minute), para je spremna.
- Nakon oko jedne minute, i redovito tijekom uporabe, električna pumpa kojom je Vaš uređaj opremljen, ubrizgava vodu u parnu komoru. To stvara buku koja je normalna.

Tijekom prve uporabe, može se oslobađati dim ili miris koji nisu štetni. Taj fenomen koji nema učinka na uporabu uređaja će brzo nestati.

HR

UPORABA

Glačanje s parom

- Postavite izbornik temperature na vrstu tkanine koju želite izgllačati (pogledajte tablicu niže).
- Signalno svjetlo glačala svijetli. **Pažnja: Kada započinjete s glačanjem ili smanjujete temperaturu tijekom glačanja, glačalo je spremno za uporabu kada se signalna lampica glačala ugasi i zelena signalna lampica na kontrolnoj ploči zasvijetli.** Ako tijekom glačala povećate temperaturu, možete odmah nastaviti s glačanje.
- Tokom peglanja, svjetlosni indikator se uključuje i isključuje u odnosu na potrebu zagrijavanja, i nema utjecaja na uporabu.
- Da biste dobili paru, pritisnite tipku za paru smještenu ispod drške glačala – sl. 5. Para se zaustavlja kada otpustite tipku.
- Ako koristite štirku, poprskajte je s druge strane od one koju glačate.

Glačalo nemojte nikada stavljati na metalnu ploču za odlaganje, što bi ga moglo uništiti već na ploču za odlaganje na bazi: ona je opremljena nožicama protiv klizanja i dizajnirana je da može biti otporna na visoke temperature.

Podешavanje temperature

POSTAVLJANJE TEMPERATURE I PARE OVISNO O TIPU TKANINE KOJU GLAČATE.		
TKANINE	PODEŠAVANJE IZBORNIKA TEMPERATURE	
Svila, SINETIKA (Poliester, Acetat, Akriil, Poliamid)	●	
Vuna, viskoza	● ●	
Lan, pamuk	● ● ●	

Tijekom prve uporabe ili ako niste koristili paru nekoliko minuta: pritisnite nekoliko puta uzastopce na tipku za paru (sl. 5) daleko od rublja. Na taj ćete način ukloniti hladnu vodu iz kruga pare.

- **Podешavanje izbornika temperature glačala:**
 - Počnite s tkaninama koje se glačaju na niskoj temperaturi, a završite s onima koje podnose više temperature (●●● ili Max).
 - Ako glačate tkanine miješanih vlakana, podesite temperaturu glačanja na najosjetljiviju tkaninu.

Suho glačanje

- Nemojte pritiskati na tipku za paru.

Okomito glačanje

Za tkanine osim lana i pamuka, držite glačalo udaljeno nekoliko centimetara kako ne bi spalili tkaninu.

- Podesite izbornik temperature glačala na položaj maksimalno.
- Objesite odjeću na vješalicu i jednom rukom lagano rastegnite tkaninu. **Budući da je para koja se stvara veoma topla, nikada ne glačajte odjeću na osobi, nego uvijek na vješalici.**
- Pritišćite tipku za paru – sl. 5 s prekidima, pomičući glačalo odozgo prema dolje – sl. 6.

Punjenje spremnika tijekom uporabe

- Kada je svjetlo crveno, "prazan rezervoar" počne treperiti, nemate više pare. – sl. 16. Spremnik vode je prazan.
- Isključite, a potom odspojite generator pare i potom otvorite poklopac na spremniku.
- Upotrijebite vrč za vodu, napunite u njega maksimalno 1,6 l vode i napunite spremnik pazeći da ne prijeđete razinu „Max” spremnika – sl. 4.
- Ponovno spojite, a potom ponovno uključite generator pare – sl. 17.

ODRŽAVANJE I ČIŠĆENJE

Čišćenje parne postaje

- Za čišćenje podnice ili kućišta nemojte koristiti sredstvo za održavanje ili sredstvo za uklanjanje kamenca.
- Glačalo ili njegovo kućište nemojte nikada stavljati ispod vode iz slavine.
- Spužvom koja nije metalna redovito čistite podnicu.
- Lagano navlaženom krpom s vremena na vrijeme očistite plastične dijelove.

Proizvode za uklanjanje kamenca nemojte naročito koristiti za parnu komoru: mogli bi je oštetiti. Prije nego počnete prazniti svoju parnu stanicu, obavezno je trebalo ostaviti više od 2 sata kako bi se ohladila, a da biste Vi izbjegli svaki rizik od opekline.

- Zadržite parnu postaju u nagnutom položaju i pomoću vrča napunite parnu komoru s 1/4 litre vode iz slavine – sl. 12.
- Tresite kućište nekoliko trenutaka, zatim ga potpuno ispraznite nad sudoperom – sl. 13. Preporučamo Vam da ponovite ovu radnju još jedanput kako bi dobili dobar rezultat.
- Kovanicom ponovo zavijte i stegnite čep grijača.
- Vratite poklopac čepa grijača.
- Tijekom sljedeće uporabe, pritisnite tipku „OK“ kako biste ugasili narančasto signalno svjetlo. – sl. 17.

Pohrana parne postaje

- Stavite glačalo na bazu parne postaje.
- Spustite polugu za pričvršćenje na glačalo sve dok ne čujete „klik“ zaključavanja, Vaše glačalo će tako biti posve sigurno blokirano na bazi (ovisno o modelu).
- Pohranite priključni vod u spremnik – sl. 7.
- PSpremite crijevo za paru u ovaj pretinac – sl. 8.
- Pustite da se parna postaja ohladi prije nego je spremite, ako je trebalo spremite u ormar ili uski prostor.
- Možete spremite svoju parnu postaju u potpunoj sigurnosti.

Sudjelujmo u zaštiti okoliša!

- ① Vaš uređaj sadrži mnogobrojne materijale koji se ponovo mogu upotrijebiti ili reciklirati.
- ♻️ Predajte ga na sabirno mjesto, ili ako ne postoji, u ovlaštenu servisnu centar kako bi se zbrinuo.



PROBLEMI S VAŠOM PARNOM POSTAJOM ?

Problemi	Mogući uzroci	Rješenja
Parna postaja se ne uključuje ili signalno svjetlo glačala i prekidač za uključanje/isključanje nisu uključeni.	Uređaj nije pod naponom.	Provjerite je li uređaj uključen u utičnicu i pritisnite prekidač za uključanje/isključanje.
Voda curi iz otvora na podnici.	Rabite paru, dok Vaše glačalo nije dovoljno toplo.	Provjerite podešenost termostata. Pričekajte da se žaruljica za glačalo ugasi prije nego uključite tipku za paru.
	Voda se kondenzira u cijevima, jer koristite paru prvi puta ili je niste dugo koristili.	Pritišćite tipku za paru izvan daske za glačanje, sve dok glačalo ne počne izbacivati paru.

HR

Problemi	Mogući uzroci	Rješenja
Na rublju se pojavljuju tragovi vode.	Vaša navlaka za dasku je puna vode, jer nije prilagođena snazi parne postaje.	Uvjerite se da imate prikladnu dasku (rešetkasta ploča koja sprječava kondenzaciju).
Iz rupa na podnici izlazi bijela tvar.	Vaš grijač izbacuje kamenac, jer se nije redovito ispirao.	Isperite grijač (pogledajte § "Ispranje grijača")
Smeđa tekućina izlazi iz otvora na grijača i prlja rublje.	U vodi za glačanje koristite kemijske proizvode za uklanjanje kamenca ili aditive.	Nikada nemojte dodavati nikakav proizvod u spremnik (pogledajte § koju vodu rabiti).
Podnica je prljava ili smeđa i može zaprljati rublje.	Rabite preveliku temperaturu.	Pogledajte naše savjete o podešavanju temperatura.
	Vaše rublje nije bilo dovoljno isprano ili ste izglačali novu odjeću prije nego ste je oprali.	Uvjerite se da je rublje dovoljno isprano kako biste uklonili eventualne naslage sapuna ili kemijskih proizvoda na novoj odjeći.
	Koristite štirku.	Štirku uvijek prskajte na obrnutu stranu od strane glačanja.
Ima malo pare ili je nema.	Crvena lampica „spremnik vode” treperi.	Napunite spremnik i pritisćite tipku „OK” sve dok se signalno svjetlo na ugasi.
	Temperatura podnice je podešena na maksimum.	Parna postaja normalno radi, ali je para prevruća, suha je i manje se vidi.
Para izlazi oko čepa.	Čep je loše stegnut.	Stegnite čep.
	Brtva čepa je oštećena.	Kontaktirajte ovlaštenu servis.
	Uređaj je neispravan.	Nemojte više koristiti parnu postaju i kontaktirajte ovlaštenu servis.
Crvena lampica „prazan spremnik vode” treperi.	Niste pritisnuli tipku za ponovno pokretanje „OK”.	Pritisćite tipku za ponovno pokretanje „OK” na kontrolnoj ploči sve dok se signalno svjetlo ne ugasi.
Ispod uređaja izlazi para ili voda.	Uređaj je neispravan.	Nemojte više koristiti parnu postaju i kontaktirajte ovlaštenu servis.
Tijekom glačanja iz Vaše parne postaje se čuje glasan zvuk pumpe.	Taj zvuk je normalan, Vaš spremnik vode je prazan.	Ponovno napunite spremnik (pogledajte § „punjenje spremnika tijekom uporabe”).
Lampica „protiv kamenca” treperi.	Niste pritisnuli tipku za ponovno pokretanje „OK”.	Pritisćite tipku za ponovno pokretanje „OK” na kontrolnoj ploči sve dok se signalno svjetlo ne ugasi.

Ako nije moguće odrediti uzrok nekog kvara, obratite se ovlaštenom postprodajnom servisu.

RECOMANDĂRI IMPORTANTE

Instrucțiuni de siguranță

• Înainte de a folosi aparatul pentru prima dată, citiți cu atenție instrucțiunile de utilizare: o utilizare neconformă cu instrucțiunile de utilizare exonerează firma de orice responsabilitate.

• Pentru siguranța dumneavoastră, acest aparat este conform cu normele și reglementările aplicabile (directivele privind echipamentele de joasă tensiune, compatibilitatea electro-magnetică, mediul înconjurător, etc.).

• Stația de călcat cu aburi este un aparat electric: acesta trebuie folosit în condiții normale de utilizare. Aparatul este conceput exclusiv pentru o utilizare casnică.

• Acesta este echipat cu 2 sisteme de siguranță:

- o supapă care evită orice suprapresiune care, în cazul funcționării necorespunzătoare a aparatului, permite eliberarea surplusului de abur,
- o siguranță termică, pentru a evita orice supraîncălzire.

• Conectați aparatul la:

- o instalație electrică a cărei tensiune este cuprinsă între 220 și 240 V.
- la o priză electrică cu împământare.

Orice eroare de conectare poate cauza o defecțiune ireversibilă și anulează garanția.

Dacă utilizați un prelungitor, verificați ca priza să fie de tip bipolar de 16 A cu un conductor de împământare.

• Desfășurați complet cablul electric înainte de a-l conecta la o priză cu împământare.

• În cazul în care cablul de alimentare electrică sau furtunul pentru abur sunt deteriorate, este imperativ necesară înlocuirea acestora la un centru de service autorizat pentru a se evita orice pericol.

• Nu scoateți aparatul din priză trăgând de cablu.

Scoateți întotdeauna aparatul din priză în situațiile următoare:

- înainte de a umple rezervorul sau de a clăti boilerul,
- înainte de a curăța aparatul,
- după fiecare utilizare.

• Aparatul trebuie utilizat și așezat pe o suprafață stabilă, rezistentă la căldură. Când așezați fierul de călcat pe suport, verificați dacă suprafața pe care îl așezați este stabilă.

• Acest aparat nu a fost conceput pentru a fi folosit de persoane (inclusiv copii) cu capacități fizice, senzoriale sau mentale diminuate sau de persoane fără experiență sau cunoștințe privind utilizarea unor aparate asemănătoare. Excepție constituie cazul în care aceste persoane sunt supravegheate de o persoană responsabilă de siguranța lor sau au beneficiat din partea

persoanei respective de instrucțiuni prealabile referitoare la utilizarea aparatului.

• Este recomandată supravegherea copiilor, pentru a vă asigura că aceștia nu se joacă cu aparatul.

• Acest aparat poate fi utilizat de copii cu vârsta de cel puțin 8 ani și de persoane cu abilități fizice, senzoriale sau mentale reduse sau de persoane neexperimentate în utilizarea unor astfel de aparate, cu condiția să fie supravegheate sau instruite cu privire la utilizarea sigură a aparatului și să înțeleagă pericolele implicate de utilizarea acestuia.

Acest aparat nu este o jucărie.

Se interzice efectuarea de operații de curățare și întreținere de către copii nesupravegheați.

A nu se lăsa fierul și cablul acestuia la îndemâna copiilor mai mici de 8 ani cât timp aparatul este în priză sau se răcește.

• În timpul funcționării, suprafețele aparatului pot să se încălzească, provocând arsuri la atingere. Nu atingeți suprafețele calde ale aparatului (piese metalice expuse și piese din plastic situate în imediata apropiere a pieselor metalice)

• Nu lăsați niciodată aparatul nesupravegheat:

- când este conectat la o sursă de alimentare electrică,
- cât timp nu s-a răcit (aproximativ 1 oră).

• Talpa fierului de călcat și placa-suport pot atinge temperaturi foarte ridicate, care pot provoca arsuri: nu le atingeți.

Nu atingeți niciodată cablurile electrice cu talpa fierului de călcat.

• Aparatul dumneavoastră degajă abur care poate provoca arsuri. Manipulați fierul de călcat cu grijă, în special când călcați în poziție verticală. Nu îndreptați niciodată aburul înspre persoane sau animale.

• Înainte de a goli boilerul, așteptați întotdeauna răcirea stației de călcat cu aburi, care trebuie să fie scoasă din priză de mai mult de 2 ore pentru a deșuruba bușonul de golire.

• Când clătiți boilerul, nu-l umpleți direct sub robinet.

• Dacă pierdeți sau deteriorați bușonul de golire, înlocuiți-l la un centru de service autorizat.

• Nu introduceți niciodată aparatul în apă sau în orice alt lichid. Nu treceți niciodată aparatul sub jetul de apă de la robinet.

• Aparatul nu trebuie utilizat dacă a căzut, prezintă deteriorări vizibile sau scurgeri, sau observați anomalii de funcționare. Nu demontați niciodată aparatul dumneavoastră: duceți-l spre verificare la un centru de service autorizat pentru a evita orice pericol.

VĂ RUGĂM SĂ PĂSTRAȚI ACESTE INSTRUCȚIUNI DE UTILIZARE

DESCRIERE

1. Buton pentru evacuarea aburului
2. Buton de reglare a temperaturii fierului de călcat
3. Martor luminos al fierului de călcat
4. Placă-suport pentru fierul de călcat
5. Compartiment de depozitare a cablului electric
6. Cablu electric
7. Rezervor 1,6 l
8. Boiler (în interiorul stației de călcat)
9. Furtun pentru abur
10. Compartiment pentru strângerea cablului pentru abur
11. Capac al bușonului de golire / bușon de golire
12. Panou de control
 - a. - Tastă „OK”
 - b. - Martor luminos „abur pregătit”
 - c. - Martor luminos „rezervor gol”
 - d. - Martor luminos „golire a boilerului”
 - e. - Întrerupător luminos pornire/oprire
13. sistem de blocare" (în funcție de model)

Sistem de blocare a fierului de călcat pe stația de călcat cu aburi (în funcție de model)

- Stația de călcat cu aburi este echipată cu o bridă de menținere a fierului de călcat pe stația, având un dispozitiv de blocare (în funcție de model) pentru a facilita transportul și depozitarea:
 - Blocare - fig. 1.
 - Deblocare - fig. 2.
- Pentru a transporta Stația de călcat cu aburi ținând mânerul fierului de călcat:
 - așezați fierul de călcat pe placa-suport a stației de călcat cu aburi și rabatați brida de menținere peste fierul de călcat până când se blochează (veți auzi un „clic”) - fig. 1.
 - Pentru a transporta aparatul, apucați fierul de mâner - fig. 3.

PREGĂTIREA

Ce apă este recomandată?

• Apă de la robinet:

Aparatul dumneavoastră a fost conceput să funcționeze cu apă de la robinet. Dacă apa este prea caldă, amestecați 50% apă de la robinet cu 50% apă demineralizată din comerț. În anumite regiuni de pe litoral, conținutul de sare al apei poate fi ridicat. În acest caz, utilizați exclusiv apă demineralizată.

• Dedurizator:

Există mai multe tipuri de dedurizatoare și în stație se poate utiliza apa provenită de la cele mai multe dintre acestea. Totuși, anumite dedurizatoare, și în special cele care utilizează produse chimice cum ar fi sarea, pot cauza dungii albe sau maronii, mai ales în cazul cânilor filtrante. Dacă întâmpinați acest tip de problemă, vă recomandăm să încercați să utilizați apă de la robinet netratată sau apă la sticlă. După ce schimbați apa, vor fi necesare mai multe utilizări pentru a rezolva problema. Se recomandă să încercați funcția de abur pentru prima dată pe un articol de îmbrăcăminte uzat care poate fi aruncat, pentru a evita deteriorarea hainelor dumneavoastră.

Nu uitați:

Nu utilizați niciodată apă de ploaie sau apă care conține aditivi (cum ar fi amidon, parfum sau apă din aparate electrocasnice). Astfel de aditivi pot afecta proprietățile aburului și, la temperaturi înalte, pot forma depuneri în camera de abur care vă pot păta hainele.

Umplerea rezervorului

- Așezați aparatul pe o suprafață stabilă și orizontală, rezistentă la căldură.
- Verificați dacă aparatul dumneavoastră este conectat la o sursă de curent și deschideți clapeta rezervorului.
- Utilizați o carafă de apă și umpleți-o cu cel mult 1,6 l de apă, apoi umpleți rezervorul, având grijă să nu depășiți nivelul „Max” - fig. 4.

Pornirea stației de călcat cu aburi

- Desfășurați complet cablul electric și scoateți furtunul pentru abur din locașul său.
- Rabatați brida de blocare a fierului în față pentru a elibera blocajul de siguranță (în funcție de model).
- Conectați Stația de călcat cu aburi la o priză electrică cu împământare.
- Apăsăți întrerupătorul luminos pornire/oprire. Acesta se aprinde, iar boilerul se încălzește: indicatorul verde situat pe panoul de control pâlpâie - fig.14-15. Când indicatorul verde rămâne aprins (după aproximativ 2 minute), aburul este pregătit.
- După aproximativ un minut, și în mod regulat în timpul utilizării, pompa electrică a aparatului dumneavoastră injectează apă în boiler. Acest fapt generează un zgomot care este însă normal.

În timpul primei utilizări, este posibil să se degaje fum și miros, care însă nu sunt nocive. Acest fenomen fără niciun fel de consecințe va dispărea rapid.



UTILIZAREA

Călcatul cu abur

- Poziționați butonul de reglare a temperaturii fierului de călcat în dreptul tipului de material pe care urmează să-l călcați (vezi tabelul de mai jos).
- Martorul luminos al fierului de călcat se aprinde. Atenție: aparatul este pregătit când martorul luminos al fierului de călcat se stinge, iar martorul luminos verde de pe panoul de control luminează permanent.
- În timp ce călcați hainele, indicatorul luminos situat pe fier se aprinde și se stinge în funcție de necesitatea de încălzire, fără niciun efect asupra utilizării.
- Pentru a obține abur, apăsați butonul pentru evacuarea aburului situat sub mânerul fierului de călcat – fig. 5.
Aburul se oprește prin eliberarea butonului.
- Dacă utilizați amidon, pulverizați-l pe fața opusă celei pe care urmează să o călcați.

Nu așezați niciodată fierul de călcat pe o placă-suport metalică, deoarece aceasta l-ar putea deteriora, ci folosiți mai degrabă placa-suport de pe stația de călcat cu aburi: aceasta este echipată cu elemente antiderapante și a fost concepută pentru a rezista la temperaturi ridicate.

Reglarea temperaturii

REGLAREA TEMPERATURII ÎN FUNCȚIE DE MATERIALUL CARE URMEAZĂ SĂ FIE CĂLCAT		
TIP DE MATERIAL	REGLAREA BUTONULUI DE TEMPERATURĂ	
Sintetic, mătase (poliester, acetat, acrilic, poliamidă)	●	
Lână, viscoză	● ●	
In, bumbac	● ● ●	

La prima utilizare sau dacă nu ați folosit aburul timp de câteva minute: apăsați de mai multe ori consecutiv butonul pentru evacuarea aburului (fig. 5) fără a direcționa jetul înspre rufe. Astfel, este posibilă eliminarea apei reci din circuitul de abur.

- **Reglarea butonului de temperatură a fierului de călcat:**
 - Începeți întâi cu materialele care trebuie călcate la temperaturi mici și terminați cu cele care suportă o temperatură ridicată (●●● sau Max).
 - În cazul în care călcați materiale cu fibre mixte, reglați temperatura de călcare în funcție de fibra cea mai sensibilă.

Călcatul uscat

- Nu apăsați butonul pentru evacuarea aburului.

Călcatul vertical

În cazul altor materiale decât inul sau bumbacul, mențineți fierul de călcat la o distanță de câțiva centimetri, pentru a nu le arde.

- Reglați butonul de temperatură al fierului în poziția maximă.
- Suspendați haina pe un umerăș și întindeți-o ușor cu o mână. Deoarece aburul produs este foarte cald, nu călcați niciodată o haină pe o persoană, ci doar agățată pe un umerăș.
- Apăsați butonul pentru evacuarea aburului – fig. 5 cu intermitențe, efectuând o mișcare de sus în jos – fig. 6.

Umplerea rezervorului în timpul utilizării

- Când indicatorul luminos roșu "rezervor gol" luminează intermitent, nu mai aveți abur – fig. 16. Rezervorul de apă este gol.
- Stingeți și apoi scoateți din priză stația de călcat, apoi deschideți clapeta rezervorului.
- Utilizați o carafă de apă și umpleți-o cu cel mult 1,6 l de apă, apoi umpleți rezervorul având grijă să nu depășiți nivelul „Max” al rezervorului – fig. 4.
- Introduceți din nou în priză și apoi reporniți aparatul – fig. 17.

RO

ÎNTREȚINEREA ȘI CURĂȚAREA

Curățarea stației de călcat cu aburi

- Nu utilizați niciun produs de întreținere sau detartrant pentru a curăța talpa sau stația de călcat cu aburi.
- Nu treceți niciodată fierul de călcat sau stația sub jetul de apă de la robinet.
- Curățați talpa în mod regulat cu un burete nemetalic.
- Curățați, din când în când, părțile din plastic cu ajutorul unei cârpe moi ușor umezite.

Clătirea boilerului

Este important să nu utilizați produse detartrante pentru a clăti boilerul, pentru că acestea ar putea duce la deteriorarea boilerului. Înainte de a goli centrala de abur, este obligatoriu să o lăsați să se răcească timp de peste 2 ore pentru a evita orice risc de arsuri.

- Pentru a prelungi eficacitatea boilerului dumneavoastră și a evita evacuarea de calcar, centrala dumneavoastră de abur este echipată cu un martor luminos portocaliu „golire boiler” care pâlpâie pe panoul de control după aproximativ 10 utilizări – fig. 9.
- Dacă martorul luminos portocaliu „golire boiler” pâlpâie, puteți continua călcatul normal, dar nu uitați să clătiți boilerul înainte de următoarea utilizare.
- **Verificați dacă centrala de abur este rece și scoasă din priză de mai mult de 2 ore.**
- Puneți centrala de abur pe marginea chiuvetei, cu fierul de călcat alături, pe călcâi.
- Deșurubați capacul bușonului de golire printr-un sfert de rotație înspre stânga – fig. 10.
- Cu ajutorul unei monede, deșurubați ușor bușonul de golire al boilerului – fig. 11.
- Mențineți centrala de abur în poziție înclinată și, folosind o carafă, umpleți boilerul cu un sfert de litru de apă de la robinet – fig. 12.
- Scuturați puțin generatorul de abur, apoi goliți-l complet deasupra chiuvetei – fig. 13. Vă recomandăm să repetați această operațiune încă o dată pentru a obține un rezultat bun.
- Înșurubați la loc și strângeți bușonul de golire al boilerului cu ajutorul monedei.
- Puneți la loc capacul bușonului de golire.
- **Cu ocazia următoarei utilizări, apăsați tasta „OK” pentru a stinge martorul luminos portocaliu – fig. 17.**

Depozitarea stației de călcat cu aburi

- Așezați fierul de călcat pe placa-suport a stației de călcat cu aburi.
- Rabatați brida de menținere peste fierul de călcat până când auziți un „clic” indicând blocarea. Astfel, fierul de călcat va fi blocat în deplină siguranță pe stație (în funcție de model).
- Aranjați cablul electric în locașul său – fig. 7.
- Strângeți cablul pentru abur în compartimentul său – fig. 8.
- Lăsați aparatul să se răcească înainte de a o depozita în cazul în care trebuie să o păstrați într-un dulap în perete sau într-un spațiu mic.
- Puteți depozita stația de călcat cu aburi a dumneavoastră în deplină siguranță.

Să participăm la protecția mediului înconjurător!

- ① Aparatul dumneavoastră conține numeroase materiale valorificabile sau reciclabile.
- ➡ Predați-l la un punct de colectare sau, în lipsa acestuia, la un centru de service autorizat pentru a fi procesat în mod corespunzător.



AVEȚI O PROBLEMĂ CU CENTRALA DUMNEAVOASTRĂ DE ABUR?

Probleme	Cauze posibile	Soluții
Aparatul nu pornește sau indicatorul luminos al fierului de călcat și întrerupătorul luminos de pornire/oprire nu sunt aprinse.	Aparatul nu este sub tensiune.	Verificați dacă aparatul este conectat, în mod corect, la o priză în stare de funcționare și dacă este sub tensiune (întrerupător luminos de omire/oprire aprins).
Apa curge prin orificiile de pe talpă.	Utilizați abur când fierul dumneavoastră de călcat nu este suficient de cald.	Verificați reglajul termostatului. Așteptați ca martorul luminos al fierului de călcat să se stingă înainte de a acționa butonul de evacuarea a aburului.

Probleme	Cauze posibile	Soluții
Apa curge prin orificiile de pe talpă.	Apa s-a condensat pe conducte, pentru că utilizați aburul pentru prima dată sau nu ați utilizat aburul o perioadă mai îndelungată.	Apăsați butonul de evacuare a aburului fără a îndrepta fierul de călcat înspre masa de călcat, până când fierul de călcat va începe să degaje abur.
Pe rufe, apar urme de apă.	Husa de pe masa de călcat este saturată cu apă, pentru că nu este adaptată puterii unei stații de călcat cu aburi.	Asigurați-vă că folosiți o masă potrivită (platou cu grilaj care evită condensul).
Se scurge o substanță albă prin orificiile de pe talpa fierului de călcat.	Boilerul dumneavoastră elimină calcar, deoarece nu a fost clătit cu regularitate.	Clătiți boilerul. (vezi secțiunea „Clătirea boilerului”)
Se scurge o substanță maronie prin orificiile de pe talpa fierului de călcat care pătează rufele.	Utilizați produse chimice pentru detartrare sau aditivi în apa pe care o folosiți pentru călcat.	Nu adăugați niciodată niciun fel de produs în rezervor (vezi secțiunea „Ce apă este recomandată?”).
Talpa este murdară sau maronie și ar putea păta rufele.	Utilizați fierul de călcat la o temperatură prea ridicată.	Consultați sfaturile noastre cu privire la reglarea temperaturilor.
	Rufele dumneavoastră nu au fost clătite suficient sau ați călcat un obiect de îmbrăcăminte nou înainte de a-l spăla.	Asigurați-vă că rufele sunt suficient de bine clătite pentru a elimina eventualele depuneri de săpun sau de produse chimice pe îmbrăcăminte nouă.
	Utilizați amidon.	Pulverizați întotdeauna amidonul pe fața opusă celei pe care urmează să o călcați.
Cantitatea de abur este mică sau nu este evacuat abur deloc.	Rezervorul este gol (indicatorul luminos roșu luminează intermitent).	Umpleți rezervorul și apăsați tasta „OK” până când martorul luminos se stinge.
	Temperatura tălpii este reglată la nivelul maxim.	Centrala de abur funcționează normal, dar aburul, fiind foarte cald, este uscat, așadar mai puțin vizibil. Aparatul funcționează normal, dar aburul, fiind foarte cald, este uscat, așadar mai puțin vizibil.
Iese abur în jurul bușonului.	Bușonul nu este strâns corespunzător.	Strângeți bușonul din nou.
	Garnitura bușonului este deteriorată.	Contactați un centru de service autorizat.
	Aparatul este defect.	Nu mai utilizați aparatul și contactați un centru de service autorizat.
Indicatorul luminos roșu “rezervor de apă gol” luminează intermitent.	Nu ați apăsat tasta de repornire „OK”.	Apăsați tasta de repornire „OK”, situată pe panoul de control până când martorul luminos se stinge.
Se elimină abur sau apă în partea inferioară a aparatului.	Aparatul este defect.	Nu mai utilizați aparatul și contactați un centru de service autorizat.
În timpul utilizării stației de călcat cu aburi, aceasta emite un zgomot de pompă puternic.	Acest zgomot este normal. Rezervorul de apă este gol.	Umpleți-l din nou (vezi secțiunea „Umplerea rezervorului în timpul utilizării”).
Indicatorul luminos “anti calc” luminează intermitent	Nu ați apăsat butonul de repornire “OK”.	Apăsați tasta de repornire „OK”, situată pe panoul de control până când martorul luminos se stinge.

Dacă nu este posibil să determinați cauza unei pene, adresați-vă unui centru de service autorizat.

OLULISED MÄRKUSED

Turvanõuded

• Enne seadme esmakordset kasutamist lugege kasutusjuhend hoolikalt läbi: seadme kasutamine viisil, mis pole juhendiga kooskõlas, vabastab kaubamärgi igasugusest vastutusest.

• Teie turvalisuse tagamiseks vastab seade sellele kohaldatavatele normatiividele ja seadustele (Madalpingeseadmete, Elektromagnetilise Ühilduvuse ja Keskkonnakaitse direktiivid).

• Aurugeneraator on elektriseade: seda tohib kasutada ainult tavatingimustes. Keelatud on selle kasutamine professionaalsel eesmärgil.

• Seade on varustatud 2 kaitsesüsteemiga:

– klapp ülerõhu vältimiseks, mis rikke korral liigse auru seadmest välja laseb,

– termokaitse, mille ülesanne on vältida ülekuumenemist.

• Aurugeneraator tuleb ühendada:

– toitevõrku, mille pinget on 220 kuni 240 V.

– maandusega pistikupesasse.

Valesti vooluvõrku ühendamine võib seadme rikkuda ning tühistab garantii.

Kui kasutate pikendusjuhet, kontrollige, et see oleks bipolaarne (16A) ja varustatud maandusjuhiga.

• Enne pistiku ühendamist maandusega pistikupesasse kerige juhe lõpuni lahti.

• Kui toitejuhe või auruvoolik on viga saanud, tuleb see ohuolukordade vältimiseks lasta viivitamatult volitatud teeninduskeskuses asendada.

• Seadme vooluvõrgust lahtiühendamiseks ärge hoidke mitte juhtmest, vaid pistikust.

Ühendage seade vooluvõrgust lahti:

– enne paagi täitmist või paagi pesu,

– enne selle puhastamist,

– pärast iga kasutuskorda.

• Pind, millele seade asetatakse ja millel seda kasutatakse, peab olema stabiilne ja kuumakindel. Triikrauda alusele pannes veenduge, et viimase alla jääv pind oleks stabiilne.

• Seadet ei tohi kasutada isikud (s.h. lapsed), kelle füüsilised ja vaimsed võimed ning meeled on piiratud või isikud, kes seda ei oska või ei tea, kuidas seade toimib, välja arvatud juhul, kui nende turvalisuse eest vastutav isik kas nende järele valvab või on neile eelnevalt seadme tööpõhimõtteid ja kasutamist selgitanud.

• Ka tuleb valvata selle järele, et lapsed seadmega ei mängiks.

• Üle 8 aastased lapsed ning piiratud füüsiliste, sensoorsete või vaimsete võimete või kogunenud inimesed võivad seda seadet kasutada juhul, kui neid on juhendatud seadet ohutult kasutama ja nad mõistavad sellega seotud ohte. Lapsed ei tohi seadmega mängida.

Lapsed ei tohi seadet ilma järelevalveta puhastada ega hooldada.

Hoidke triikraud ja juhe alla 8 aastaste laste käeulatuses eemal, kui see on vooluvõrku ühendatud või jahtumas. • Töötava seadme pinnad võivad minna tuliseks ja põhjustada põletusi. Ärge puudutage seadme kuumi osi (ligipääsetavaid metalloosi ja nende lähedal asuvaid plastosi).

• Ärge jätke seadet kunagi järelvalveta:

– kui see on vooluvõrku ühendatud,

– kui see on jahtunud vähem kui 1 tund.

• Triikrauda tald ja selle alus võivad olla väga tulised ning tekitada põletusi: ärge puutuge nende vastu.

Triikrauda tald ei tohi mitte mingil juhul minna vastu toitejuhet.

• Seade eraldab auru, mis võib tekitada põletusi. Käsitsege triikrauda ettevaalikult, eriti vertikaalse triikimise korral. Ärge suunake auruväsi kunagi inimeste ega loomade poole.

• Kui soovite paaki tühjendada, siis enne tühjenduskorgi mahakeeramist peab aurugeneraator olema täielikult maha jahtunud ja vähemalt 2 tundi vooluvõrgust lahti ühendatud.

• Paaki pestes ärge laske sellesse mingil juhul vett otse kraanist.

• Juhul kui tühjenduskork kaob või katki läheb, laske see volitatud teeninduskeskuses uuega asendada.

• Keelatud on aurugeneraatori panek vette või mistahes vedelikku. Keelatud on panna seadet voolava vee alla.

• Seadet ei tohi kasutada, kui see on maha kukkunud, kui sellel on silmaga nähtavaid vigastusi, kui see lekib või ei tööta korralikult. Ärge püüdke mitte kunagi seadet lahti monteerida : laske seda volitatud teeninduskeskuses kontrollida, et vältida ohuolukordi.

HOIDKE KÄESOLEV KASUTUSJUHE ALLES.

KIRJELDUS

- | | |
|-------------------------------------|---|
| 1. Aurulüliti | 10. Aurujuhtme hoiustamispesa |
| 2. Triikraua temperatuuriregulaator | 11. Tühjenduskorgi kate / Tühjenduskork |
| 3. Triikraua märgutuli | 12. Juhtimispaneel |
| 4. Triikraua alus | a. - Nupp „OK” |
| 5. Toitejuhtme panipaik | b. - Märgtuli „aur valmis“ |
| 6. Toitejuhe | c. - Märgtuli „paak tühi” |
| 7. 1,6 l paak | d. - Märgutuli „paagi tühjendamine“ |
| 8. Küttekeha (korpuse sees) | e. - Valgustatud sisse/väljalülitamisnupp |
| 9. Auruvoolik | 13. Lock-System (sõltuvalt mudelist) |

— Süsteem triikraua lukustamiseks selle alusele - Lock System (sõltuvalt mudelist)

- Aurugeneraator on varustatud lukustatava (sõltuvalt mudelist) aasaga, mille abil triikraua saab seadme hõlpsamaks teisdamiseks ja ärapanekuks aluse peale fikseerida :
 - Lukustamine - **joon. 1.**
 - Lukustuse avamine - **joon. 2.**
- Seadme kandmiseks triikraua käepidemest hoides:
 - Asetage triikraud selle alusele aurugeneraatori peal ning tõmmake aasa ülespoole, kuni see paigale lukustub (sellest annab märku klõpsatus) - **joon. 1.**
 - Nüüd saab triikraua käepidemest hoides teisdada kogu seadet - **joon. 3.**

KASUTAMISEKS VALMISSEADMINE

Millist vett kasutada?

• Kraanivesi:

See seade on ette nähtud kraaniveega kasutamiseks. Juhul kui teie majapidamise kraanivesi on liiga kare, segage 50% kraanivett 50% kaubanduses saadaval oleva mineraalivaba veega. Mõnedes mereäärsetes piirkondades võib vee soolasisaldus olla liiga suur. Sellisel juhul tuleb kasutada vaid mineraalivaba vett

• Pehmendaja:

Kaubanduses on saadaval mitmesuguseid erinevaid veepehmentajaid ning neist enamiku vett võib aurutis kasutada. Samas on mõned veepehmentajad, eriti need, mis sisaldavad teatud keemilisi ühendeid nagu näiteks soola, tekitada valgeid või pruune plekke, mis on iseloomulik just filterkannudele.

Sellise probleemi korral soovime teil kasutada töötlemata kraanivett või pudelivett.

Pärast vee väljavahetamist kulub probleemi lõplikuks kadumiseks veel mitu kasutuskorda. Selleks et vältida heade riideesemete või linade soovimatut kahjustamist, on soovitatav alustuseks proovida aurutirežiimi toimet mõnel vanal linatükil, mida pole rikkumise korral kahju ära visata.

• Tähelepanu:

Mitte kasutada vihmavett ega lisandeid (nagu näiteks tärklisi või lõhnaaineid) sisaldavat vett ega majapidamisseadmete vett. Lisandid võivad muuta auru omadusi ja kõrgetel temperatuuridel võivad need moodustada aurukambris sademeid, mis võivad pesu määrada.

Täitke mahuti

- Asetage aurugeneraator stabiilsele, loodis ja kuumakindlale pinnale.
- Kontrollige, et seade oleks vooluvõrgust väljas ja avage paagi klapp.
- Valage tavalisse veekannu maksimaalselt 1,6 l vett ja täitke paak, jälgides seejuures, et veetase ei ulatuks üle „Max” märgise - **joon. 1.**

Käivitage aurugeneraator

- Kerige juhe täielikult lahti ja võtke auruvoolik selle panipaigast välja.
 - Vajutage triikrauda kinnihoidev aas alla, et see lukustusest (sõltuvalt mudelist) vabastada.
 - Ühendage aurugeneraator maandusega pistikupesaga.
 - Vajutage sisse/välja lülile. Roheline lamp (juhtpaneelil) hakkab vilkuma ning boiler hakkab üles kuumenema - **joon. 14-14.** Kui roheline „aur valmis“ lamp lõpetab vilkumise (umbes 2 minuti möödudes), on seade kasutamiseks valmis.
- Kui roheline tuli põlema jääb (umbes 2 minuti pärast), on seade auru kasutamiseks valmis - **joon. 15.**

Esimesel kasutuskorral võib seade suitseda ja eraldada spetsiifilist lõhna, mis on täiesti kahjutu. See ei mõjuta mingil moel seadme omadusi ning nii suits kui lõhn kaovad kiiresti.

ET



KASUTAMINE

Auruga triikimine

- Seadke triikraua temperatuuriregulaator triigitava kanga asendisse (vt. allpooltoodud tabel).
- Triikraua märgutuli süttib. **Tähelepanu: tsükli käivitumisel ja temperatuuri vähendamisel tsükli jooksul – seade on triikimiseks valmis triikraua märgutule kustumisel ja juhtpaneelil asetseva rohelse märgutule süttimisel katkematult põlema. Triikraua temperatuuri tõstmisel tsükli jooksul võib kohe triikima hakat.**
- Triikraual paiknev märgutuli triikimise kestel süttib ja kustub vastavalt kuumahoidmise vajadusele, see aga ei mõjuta kuidagi triikraua kasutamist.
- Auru kasutamiseks vajutage triikraua käepideme all olevale nupule – **joon. 5.** Nupu lahtilaskmisel aurujuga katkeb.
- Kui kasutate tärglist, pihustage seda kanga mittetriigitavale küljele.

Triikrauda ei tohi panna metallist alusele: see tuleb alati asetada selleks ettenähtud aurugeneraatori alusplaadile, millel on spetsiaalsed libisemisvastased kõrgendid ning mis talub hästi kõrgeid temperatuure.

Temperatuuri seadistamine

TEMPERATUURI JA AURU VÄLJUTUSE REGULEERIMINE VASTAVALT TRIIGITAVA KANGA TÕUBILE:		
KANGA TÕÜP	TEMPERATUURIREGULAATORI ASEND	
Sünteeiline, villane (polüester, atsetaat, akrüül, polüamiid)	●	
Siid	● ●	
Linane, puuvillane	● ● ●	

Esmakordsel kasutamisel või juhul, kui auru pole mõne minuti jooksul kasutatud : vajutage mitu korda aurunupule (joon. 5 ; seejuures ei tohi triikraud olla pesu kohal). Sel moel väljutatakse aurustusüsteemist seal olev külm vesi.

• Temperatuuriregulaatori seadistamine:

- Alustage kangastega, mida tuleb triikida madalal temperatuuril, jätkates siis kõrgemat temperatuuri taluvate esemetega (●● või Max).
- Kui triigite segakiududest kangaid, seadistage triikimistemperatuur vastavalt kõige madalamat temperatuuri vajavale kiule.

Auruta triikimine

- Ärge vajutage aurunupule.

Välja arvatud linase või puuvillase triikimisel tuleb triikrauda kangast paari sentimeetri kaugusel hoida, et seda mitte põletada.

- Seadistage temperatuuriregulaator maksimumi.
- Pange rõivas riidepuule ja tõmmake kangas kergelt käega pingule. Kuna eraldub aur on tuline, ei tohi rõivaid triikida nende seljas olles, vaid ainult riidepuul.
- Vajutage väikeste vahedega aurunupule – **joon. 5** ning liikuge samal ajal ülevalt alla – **joon. 6.**

Vertikaalne triikimine

Paagi täitmine kasutamise käigus

- Punase märgutule "tühi paak" vilkumine annab märku sellest, et on aur otsas. – **joon. 16.** Veepaak on tühi.
- Lülitage auruseade välja, eemaldage see vooluvõrgust ning avage paak.
- Valage tavalisse veekannu maksimaalselt 1,6 l vett ja täitke paak, jälgides seejuures, et veetase ei ulatuks üle „Max” märgise – **joon. 4.**
- Taasühendage auruseade ja lülitage see uuesti sisse – **joon. 17.**

PUHASTAMINE JA HOOLDUS

Aurugeneraatori puhastamine

- Ärge kasutage triikraua talla ega generaatori korpuse puhastamiseks puhastus-ega katlakivi eemaldusvahendeid.
- Ärge pange ei triikrauda ega generaatorit voolava vee alla.
- Talda tuleb regulaarselt puhastada käsna, mis ei sisalda metallkiude.
- Aeg-ajalt pühkige seadme plastmassosad pehme ja niiske lapiga üle.

Loputage paak puhtaks.

- Et aurugeneraator püsiks kaua töökorras ja pesule ei jääks triikimisel katlakivi jälgi, on seade varustatud oranži märgutulega „paagi tühjendamine“, mis hakkab juhtimispaneelil vilkuma umbes 10 kasutuskorra järel – **joon. 9.**
- Kui oranž märgutuli „paagi tühjendamine“ vilgub, võite triikimist jätkata, ent enne järgnevat kasutuskorda tuleb paak kindlasti läbi loputada.
- **Kontrollige, et aurugeneraator oleks täielikult maha jahtunud ja vooluvõrgust vähemalt 2 tundi lahti ühendatud.**
- Pange seade kraanikausi servale ja triikraud püsti selle kõrvale.
- Avage tühjenduskorgi kate, keerates seda veerand pöörde võrra vasakule – **joon. 10.**
- Keerake metallraha abil ettevaatlikult lahti tühjenduskork – **joon. 11.**
- Kallutage aurugeneraatorit ja valage sellesse veekannu kasutades veerand liitrit kraanivett – **joon. 12.**
- Loksutage paaki ja valage see siis täielikult tühjaks – **joon. 13.**
- Eriti efektiivselt puhastamiseks soovime paaki loputada kaks korda järjest.
- Pange tühjenduskork tagasi ja keerake see metallraha abil uuesti kinni.
- Pange tagasi kohale tühjenduskorgi kate.
- **Enne järgmist kasutamiskorda vajutage nupule „OK“, et oranž märgutuli kustuks – joon. 17.**

Arugeneraatori ärapanek

- Pange triikraud selleks ettenähtud alusele generaatori peal.
- Tõmmake kinnitusaasa ettepoole, triikraua peale: sel moel on viimane kindlalt generaatori peale lukustatud (sõltuvalt mudelist).
- Pange toitejuhe selle panipaika – **joon. 7.**
- Pange aurujuhe hoiule selleks ettenähtud pessa. – **joon. 8.**
- Kui generaatorit hoitakse kapis või mõnes kitsas ruumis, laske sellel enne ärapanekut täielikult maha jahtuda.
- Nüüd võite seadme turvaliselt hoiule panna.

AURUGENERAATOR EI TÖÖTA KORRALIKULT?

Probleem	Võimalik põhjus	Kõrvaldamine
Aurugeneraator ei lülitu sisse või triikraua märgutuli ja sisse/väljalülitamisnupu valgus ei põle.	Seadmes ei ole elektrit.	Kontrollige, et kasutatav pistikupes on korras ja sisse lülitatud (valgustatud sisse/väljalülitamisnupus põleb tuli).
Talla avadest tuleb vett.	Triikraud ei ole auru kasutamiseks vajaliku temperatuurini kuumenenud.	Kontrollige termostaadi seadistusi. Oodake enne aurunupu kasutamist, et triikraua märgutuli oleks kustunud.
	Voolikus on kondensaati, kuna kasutate auru esimest korda või seadet on mõnda aega kasutamata seisnud.	Vajutage aurunupule triikimislaust eemal, kuni triikraust hakkab tulema auru.

ET

Probleem	Võimalik põhjus	Kõrvaldamine
Pesule jäävad veejäljed.	Triikimislauda kate on liiga märg, kuna see ei ole sobilik aurugeneraatoriga triikimiseks.	Kasutage sobilikku triikimislauda (restkarkass, mis väldib vee kondenseerumist).
Talla avadest tuleb valget vedelikku.	Paagis on katlakivi, kuna seadet pole korrapäraselt läbi loputatud.	Loputage paak puhtaks. (vt. § „Paagi loputamine”)
Talla avadest tuleb valget vedelikku, mis määrib pesu.	Kasutatud on veelisandeid või keemilisi katlakivieemaldusvahendeid.	Ärge valage paaki mitte midagi peale vee (vt. § millist vett kasutada?).
Tald on räpane või põlenud ja määrib triigitavat kangast.	Triikraua temperatuur on liiga kõrge.	Lugege läbi temperatuuri seadistamise kohta käiv osa juhendist.
	Pesu on halvasti loputatud või triigitud on uut, pesemata rõivast.	Veenduge selles, et pesu oleks korralikult loputatud, vältimaks pesuvahendi või uute rõivaste korral töötlemisel kasutatud ainete jääke.
	Tärgeldamine.	Pihustage tärklis alati kanga mittetriigitavale küljele.
Auru tuleb vähe või üldse mitte.	„Veemahuti“ punane märgutuli vilgub.	Täitke paak ja vajutage nupule „OK”, kuni märgutuli kustub.
	Talla temperatuur on seatud maksimumi.	Aurugeneraator töötab tõrgeteta, ent aur on väga kuum ja kuiv (praktiliselt nähtamatu).
Korgi ümbrusest tuleb auru.	Kork on korralikult kinni keeramata.	Keerake kork korralikult kinni.
	Korgi tihend on vigane.	Pöörduge volitatud teeninduskeskuse poole.
	Seade on vigane.	Ärge kasutage aurugeneraatorit ning võtke ühendust volitatud teeninduskeskusega.
„Tühja veemahuti“ punane märgutuli vilgub.	Uuesti kasutamahakkamisel pole vajutatud nupule „OK”.	Vajutage juhtimispaneelil olevale nupule „OK”, kuni märgutuli kustub.
Seadme alt tuleb auru või vett.	Seade on vigane.	Ärge kasutage aurugeneraatorit ning võtke ühendust volitatud teeninduskeskusega.
Triikimisel tekib tugev „pumpamise“ heli.	Tegu pole rikkega – aurugeneraatori paak on tühi.	täitke paak (vt. § „paagi täitmine kasutamise kestel”).
„Anti calc“ katlakivi märgutuli vilgub.	Uuesti kasutamahakkamisel pole vajutatud nupule „OK”.	Vajutage juhtimispaneelil olevale nupule „OK”, kuni märgutuli kustub.

Kui rikke põhjust pole võimalik kindlaks teha, pöörduge volitatud teeninduskeskuse poole.

Aitame hoida looduskeskkonda!

- ① Seadme juures on kasutatud väga mitmeid ümbertöötlemist või kogumist võimaldavaid materjale.
- Viige seade kogumispunkti või viimase puudumisel volitatud teeninduskeskusesse, et oleks võimalik selle ümbertöötlemine.



SVARBŪS NURODYMAI

Saugos patarimai

• Prieš pirmą kartą naudodamiesi aparatu atidžiai perskaitykite naudojimo instrukcijas: aparato naudojimas nesilaikant instrukcijų atleidžia gamintoją nuo bet kokios atsakomybės.

• Siekiant užtikrinti Jūsų saugumą, šis aparatas atitinka taikomus standartus ir teisės aktus (Žemos įtampos, Elektromagnetinio suderinamumo, Aplinkos apsaugos direktyvas...).

• Garų generatorius yra elektrinis aparatas: jis turi būti naudojamas įprastomis naudojimo sąlygomis. Jis skirtas tik naudoti namuose.

• Jame yra 2 apsaugos sistemos:

– per dideliame slėgiui neleidžiantis susidaryti vožtuvas, kuris esant sutrikimui išleidžia garų perteklių,

– terminis saugiklis, leidžiantis išvengti bet kokie perkaitimo.

• Garų generatorių visada junkite į:

– elektros lizdą, kurio įtampa yra 220–240 V,

– įžemintą elektros tinklą.

Bet kokia jungimo klaida gali padaryti nepataisomas žalias ir panaikinti garantiją.

Jei naudojate ilgiklį, patikrinkite, ar jis yra dviejų polių tipo (16A) su įžeminimo jungtimi.

• Prieš elektros laidą jungdami į įžemintą elektros tinklą, laidą visiškai išvyniokite.

• Jei elektros maitinimo laidas arba garų laidas yra pažeistas, jis privalo būti pakeistas įgaliojame priežiūros centre, kad nebūtų pavojaus.

• Aparato iš maitinimo tinklo niekada neišjunkite traukdami už laido.

Aparatą iš tinklo visuomet išjunkite:

– prieš pildami vandens į talpyklą arba plaudami šildymo katilą,

– prieš valydami aparatą,

– kaskart baigę naudoti aparatą.

• Aparatas turi būti naudojamas ir padėtas ant karščiui atsparaus tvirto paviršiaus. Kai dedate lygintuvą ant pagrindo lygintuvui laikyti, įsitikinkite, kad paviršius, ant kurio dedate, yra tvirtas.

• Šis aparatas nėra skirtas naudoti asmenims (taip pat vaikams), kurių fizinės, jutiminės arba protinės galimybės yra apribotos, taip pat asmenims, neturintiems atitinkamos patirties arba žinių, išskyrus tuos atvejus, kai už jų saugumą atsakingi asmenys užtikrina tinkamą priežiūrą arba jie iš anksto gauna instrukcijas

dėl šio aparato naudojimo.

• Vaikai turi būti prižiūrimi, užtikrinant, kad jie nežaistų su aparatu.

• Šį prietaisą gali naudoti vaikai nuo 8 metų amžiaus ir vyresni bei mažesnių fizinių, jutiminių ar psichinių gebėjimų asmenys arba asmenys, stokojantys patirties ir žinių, kaip naudoti šį prietaisą, tik tuo atveju, jei jie yra prižiūrimi arba mokomi saugiai naudoti šį prietaisą ir supranta keliamus pavojus.

Vaikams draudžiama žaisti su prietaisu.

Vaikams draudžiama be priežiūros valyti arba prižiūrėti prietaisą.

Įjungtą arba įkaitusį lygintuvą ir jo laidą laikyti jaunesniems nei 8 m. vaikams nepasiekiamoje vietoje. • Prietaisui veikiant paviršius gali būti įkaitęs, todėl galima nudegti. Nelieskite įkaitusio prietaiso paviršiaus (pasiekiamų metalinių dalių ir netoli jų esančių plastikinių dalių).

• Niekada nepalikite aparato be priežiūros:

– kai jis yra įjungtas į elektros maitinimo tinklą,

– kol nebuvo vėsinamas apie 1 val.

• Lygintuvo padas ir korpuso padėklas lygintuvui laikyti gali būti labai karšti ir nudeginti: nelieskite jų.

Elektros laidų niekada nelieskite su lygintuvo padu.

• Aparatas leidžia garus, kurie gali nudeginti. Lygintuvą laikykite atsargiai, ypač lygindami vertikaliai. Niekada garų nunukreipkite į asmenis ar gyvūnus.

• Norėdami atsukti valymo kamštį, prieš valydami šildymo katilą visada palaukite, kol garų generatorius atvės – leiskite jam pastovėti daugiau kaip 2 valandas išjungę iš maitinimo tinklo.

• Plaudami šildymo katilą, niekada nepilkite į jį vandens tiesiai iš čiaupo.

• Jei pamesite arba sugadinsite valymo kamštį, paprašykite pakeisti jį įgaliojame priežiūros centre.

• Garų generatoriaus niekada nemerkite į vandenį ar bet kokią kitą skystį. Niekada neplaukite jo vandeniu, bėgančiu iš čiaupo.

• Aparato negalima naudoti, jei jis nukrito, yra aiškiai matomų pažeidimų, teka vanduo arba sutrikęs aparato veikimas. Niekada neardykite aparato: nuneškite jį patikrinti į įgaliojame priežiūros centrą, kad nebūtų pavojaus.

RAŠOME SAUGOTI ŠIĄ NAUDOJIMO INSTRUKCIJĄ

APRAŠYMAS

- | | |
|--|--|
| 1. Garų valdymo mygtukas | 11. Valymo kamščio dangtelis / Valymo kamštis |
| 2. Lygintuvo temperatūros reguliavimo mygtukas | 12. Mygtukų skydelis |
| 3. Lygintuvo šviesos signalas | a. – „OK“ (pakartotinio įjungimo) mygtukas |
| 4. Padėklas lygintuvui laikyti | b. – Signalas „Garai paruošti“ |
| 5. Skyrelis elektros laidui sudėti | c. – Signalas „Tuščia talpykla“ |
| 6. Elektros laidas | d. – Signalas „Šildymo katilo valymas“ |
| 7. 1,6 l talpykla | e. – Įjungimo / išjungimo jungiklis su šviesos signalu |
| 8. Šildymo katilas (korpuso viduje) | |
| 9. Garų laidas | 13. „Lock-System“ (priklausomai nuo modelio) |
| 10. Garų laido skyrius | |

Lygintuvo pritvirtinimo prie pagrindo sistema „Lock System“ (priklausomai nuo modelio)

- Garų generatoriuje yra lygintuvą prie korpuso pritvirtinantis lankelis (priklausomai nuo modelio), kad būtų lengviau lygintuvą nešti ir tvarkyti :
 - Pritvirtinimas – 1 pav.
 - Nuėmimas – 2 pav.
- Norėdami nešti garų generatorių už lygintuvo rankenos:
 - Padėkite lygintuvą ant garų generatoriaus padėklo lygintuvui laikyti ir nuleiskite pritvirtinamąjį lankelį ant lygintuvo, kol jis susijungs su pagrindu (turite išgirsti spragtelėjimą) – 1 pav.
 - Norėdami nešti garų generatorių, paimkite lygintuvą už rankenos – 3 pav.

PARUOŠIMAS

Kokį vandenį naudoti?

• Vanduo iš čiaupo

Aparatas buvo sukurtas naudoti su vandeniu iš čiaupo. Jei vanduo yra labai kalkėtas, sumaišykite 50 % vandens iš čiaupo ir 50 % parduodamo demineralizuoto vandens.

Kai kuriuose pajūrio regionuose vandens druskingumas gali būti didelis. Tokiu atveju naudokite tik demineralizuotą vandenį.

• Minkštikliai

Yra keli minkštiklių tipai, ir garo generatoriuje vanduo su daugeliu jų gali būti naudojamas. Tačiau dėl kai kurių minkštiklių, ypač tų, kuriuose naudojama cheminių preparatų, pavyzdžiui, druskos, gali tekėti baltas arba rudas skystis, visų pirma tuo atveju, jei naudojami filtrai.

Jei susiduriate su šia problema, rekomenduojame naudoti neapdorotą vandenį iš čiaupo arba buteliukuose parduodamą vandenį.

Pakeitus vandenį lygintuvą reikės naudoti kelis kartus, kad problema išsprendžėtų. Garų funkciją pirmą kartą rekomenduojame išbandyti lyginant dėvėtus skalbinius, kuriuos galima išmesti, kad nebūtų sugadinti drabužiai.

• Primename:

niekada nenaudokite lietaus vandens ar vandens su priedais (pavyzdžiui, krakmolu, kvėpalais ar buitinių aparatų vandeniu). Tokie priedai gali pakenkti garų savybėms, ir esant aukštai temperatūrai garų kameroje gali atsirasti nuosėdų, galinčių sutepti skalbinius.

Pripildykite talpyklą

- Garų generatorių padėkite ant tvirtos ir horizontalios vietos, nebijančios karščio.
- Patikrinkite, ar aparatas yra išjungtas iš maitinimo tinklo, ir atidarykite talpyklos dangtelį.
- Naudokite vandens grafiną – pripilkite į jį ne daugiau kaip 1,6 l vandens ir pripildykite talpyklą, neviršydami lygio „Max“ – 4 pav.

Įjunkite garų generatorių

- Visiškai išvyniokite elektros laidą ir ištraukite garų laidą iš jam skirtos vietos.
- Nuleiskite lygintuvo tvirtinamąjį lankelį, kad pradėtų veikti apsauginė sistema (priklausomai nuo modelio).
- Garų generatorių įjunkite į įžemintą elektros tinklą.
- Paspauskite įjungimo/išjungimo mygtuką. Valdymo skydelyje ims blykčioti žalios spalvos indikatorius ir kaitintuvas ims kaisti – 14–15 pav.
- Praėjus beveik minutei ir reguliariai naudojant aparata, aparate esanti elektrinė pompa įpurškia vandens į šildymo katilą. Dėl to girdisi triukšmas, kuris yra įprastas.

Naudojant pirmą kartą, gali sklisti dūmų ir kvapas, kurie yra nekenksmingi. Šis reiškinys, neturintis pasekmių aparato naudojimui, greitai išnyks.



NAUDOJIMAS

Lyginimas su garais

- Lygintuvo temperatūros reguliavimo mygtuką nustatykite pagal lyginamo audinio tipą (žr. lentelę toliau).
- Lygintuvo šviesos signalas užsidega. **Dėmesio: Atkreipkite dėmesį į tai, kad pradėdant lyginti ir lyginimo metu sumažinus temperatūrą garo generatorius bus parengtas naudojimui, kai termostato lemputė užges ir kai ims šviesti žalias „prietaiso parengties“ indikatorius.**
Laidynės temperatūrą padidinę lyginimo metu galite lyginti tuojau pat, tačiau garų kiekį didinkite tik tuomet.
- Lyginant lygintuvo indikatorius užsidega ir užgesta pagal tai, kiek turi būti įkaitintas lygintuvas; tai neturi įtakos naudojimui.
- Norėdami papurkšti garų, paspauskite garų valdymo mygtuką, esantį po lygintuvo rankena – 5 pav. Garai nustoja eiti atleidus mygtuką.
- Jei naudojate krakmolą, purškite jį ant išvirkščiosios lyginamo drabužio pusės.

Lygintuvo niekada nedėkite ant metalinio lygintuvo pagrindo – tai galėtų pagrindą sugadinti; dėkite jį ant korpuso padėklo lygintuvui laikyti: jame yra slysti neleidžiantys dantukai ir jis atsparus aukštomis temperatūroms.

Temperatūros reguliavimas

TEMPERATŪROS IR GARO IŠLEIDIMO REGULIAVIMAS, PRIKLAUSOMAI NUO LYGINAMO AUDINIO TIPO		
AUDINIŲ TIPAS	TEMPERATŪROS MYGTUKO REGULIAVIMAS	
Sintetika, šilkas (poliesteris, acetatas, akrilas, poliamidas)	●	
Vilna	● ●	
Linai, medvilnė	● ● ●	

Pirmą kartą naudodami arba tuo atveju, jei garų nenaudojote kelias minutes, kelis kartus iš eilės paspauskite garų valdymo mygtuką (5 pav.), laikydami lygintuvą nusukę nuo skalbinių. Tai leis pašalinti šaltą vandenį iš garų grandinės.

• Lygintuvo temperatūros mygtuko reguliavimas:

- Iš pradžių lyginkite audinius, kuriems reikalinga žema temperatūra, pabaigoje lyginkite audinius, kurie nebijo aukštesnės temperatūros (●●● arba „Max“).
- Jei lyginate maišyto pluošto audinius, nustatykite jautriausiam pluoštui tinkamą lyginimo temperatūrą.

Sausas lyginimas

- Nespauskite garų valdymo mygtuko.

Vertikalus lyginimas

Lygindami ne lininius ar medvilninius audinius, lygintuvą laikykite kelių centimetrų atstumu, kad nesudegintumėte audinio.

- Lygintuvo temperatūros mygtuką nustatykite ties padėtimi „Maxi“.
- Pakabinkite drabužį ant pakabo ir audinį lengvai ištempkite ranka. **Kadangi garai yra labai karšti, niekada nelyginkite drabužio ant žmogaus – tik pakabintą ant pakabo.**
- Garų valdymo mygtuką spauskite – 5 pav. su pertraukomis, lygintuvą veddami iš viršaus į apačią – 6 pav.

Talpyklos pildymas lyginant

- Kai raudonas indikatorius „nuimamas vandens rezervuaras yra tuščias“ mirksi, garų nebėra. – 16 pav. Vandens talpykla yra tuščia.
- Garų generatorių išjunkite, paskui ištraukite laidą iš maitinimo tinklo ir atidarykite talpyklos dangtelį.
- Naudokite vandens grafiną – pripilkite į jį ne daugiau kaip 1,6 l vandens ir pripildykite talpyklą, neviršydami talpyklos lygio „Max“ – 4 pav.
- Garų generatoriaus laidą vėl įjunkite į maitinimo tinklą, paskui įjunkite generatorių – 17 pav.

LT

PRIEŽIŪRA IR VALYMAS

Garų generatoriaus valymas

- Padui arba korpusui valyti nenaudokite jokios nukalkinimo ar priežiūros priemonės.
- Lygintuvo arba jo korpuso niekada neplaukite po vandeniu, bėgančiu iš čiaupo.
- Reguliariai valykite padą kempine, neturinčia metalinių dalių.
- Plastikines dalis retkarčiais nuvalykite švelniu lengvai sudrėkintu skudurėliu.

Šildymo katilo plovimas

Šildymo katilui plauti jokia būdu nenaudokite nukalkinimo priemonių: jos gali jį sugadinti. Prieš valant garų generatorių, būtina leisti jam atvėsti – jis turi pastovėti ilgiau kaip 2 valandas, kad būtų išvengta bet kokios rizikos nudegti.

- Kad šildymo katilas ilgiau būtų veiksmingas ir kalkių nuosėdos nebūtų išmetamos, garų generatoriuje yra oranžinis signalas „Šildymo katilo valymas“, kuris mygtukų skydelyje pradeda mirksėti, lygintuvą panaudojus apie 10 kartų – **9 pav.**
- Jei oranžinis signalas „Šildymo katilo valymas“ mirksi, galite toliau lyginti kaip paprastai, bet prieš kitą kartą naudodami šildymo katilą išplaukite.
- Patikrinkite, ar garų generatorius atvėso ir ilgiau kaip 2 valandas yra išjungtas iš maitinimo tinklo.
- Garų generatorių padėkite ant kriauklės krašto, lygintuvą pastatykite šalia ant kulno.
- Atsukite valymo kamščio dangtelį, pasukdami 1/4 rato į kairę – **10 pav.**
- Naudodami monetą, pamažu nuimkite šildymo katilo valymo kamštį – **11 pav.**
- Laikykite garų generatorių palenktą ir, naudodami grafiną, į šildymo katilą įpilkite 1/4 litro vandens iš čiaupo – **12 pav.**
- Korpusą trumpai papurtykite, paskui išpilkite visą vandenį į kriauklę – **13 pav.** Patariame šį veiksmą atlikti du kartus, kad rezultatas būtų geras.
- Šildymo katilo valymo kamštį vėl prisukite ir užspauskite, naudodami monetą.
- Įdėkite valymo kamščio dangtelį į vietą.
- **Kitą kartą naudodami, paspauskite mygtuką „OK“, kad oranžinis signalas užgestų – 17 pav.**

Garų generatoriaus sutvarkymas

- Padėkite lygintuvą ant garų generatoriaus padėklo lygintuvui laikyti.
- Nuleiskite tvirtinamąjį lankelį ant lygintuvo – turite išgirsti pritvirtinimą rodantį spragtelėjimą. Taip lygintuvus bus visiškai saugiai užblokuotas ant korpuso (priklausomai nuo modelio).
- Elektros laidą įdėkite į jam skirtą vietą – **7 pav.**
- Garų laidą laikykite tam skirtame skyriuje – **8 pav.**
- Garų generatoriui leiskite atvėsti prieš jį padėdami į vietą, jei laikote jį spintoje arba siauroje vietoje.
- Garų generatorių galite visiškai saugiai padėti.

KILO PROBLEMŲ SU GARŲ GENERATORIUMI?

Problemos	Galimos priežastys	Sprendimai
Neužsidega garų generatoriaus signalas arba lygintuvo šviesos signalas ir išjungimo / įjungimo jungiklis su šviesos signalu.	Nėra aparatui reikiamos įtampos.	Patikrinkite, ar aparatas gerai įjungtas į veikiančią elektros lizdą ir yra jam reikalinga įtampa (užsidega įjungimo / išjungimo jungiklis su šviesos signalu).
Vanduo teka per pado skylutes.	Naudojate garus, kai lygintuvus nėra pakankamai įkaitęs.	Patikrinkite, kaip nustatytas termostatas. Prieš įjungdami garų valdymo mygtuką palaukite, kol lygintuvo šviesos signalas užges.
	Vamzdeliuose susikondensavo vanduo, nes garus naudojate pirmą kartą arba kurį laiką jų nenaudojote.	Garų valdymo mygtuką spauskite lygintuvą laikydami toliau nuo lyginimo stalo, kol iš lygintuvo pradės eiti garai.

Problemos	Galimos priežastys	Sprendimai
Ant skalbinių atsiranda vandens pėdsakų.	Į lyginimo stalo užtiesalą prisigeria vandens, nes jis nepritaikytas prie garų generatoriaus galingumo.	Įsigykite pritaikytą lyginimo stalą (padėklą su grotelėmis, ant kurio nesikaupia vanduo).
Per pado skylutes teka baltas skystis.	Šildymo katilas išmeta kalkių nuosėdas, nes jis nėra reguliariai plaunamas.	Išplaukite šildymo katilą (žr. skyrelį „Šildymo katilo plovimas“).
Per pado skylutes teka rudas skystis ir tepa skalbinius.	Naudojate chemines nukalkinimo priemones arba į lyginimo vandenį dedate priedų.	Niekada į talpyklą nedėkite jokios priemonės (žr. skyrelį „Kokį vandenį naudoti?“).
Padas yra nešvarus arba rudas ir gali sutepti skalbinius.	Naudojate per aukštą temperatūrą.	Perskaitykite mūsų patarimus dėl temperatūros reguliavimo.
	Skalbiniai nebuvo pakankamai išskalauti arba lyginote naują drabužį prieš jį skalbdami.	Įsitikinkite, ar skalbiniai pakankamai gerai išskalauti, kad būtų pašalintos galimos muilo ar cheminių priemonių liekanos nuo naujų drabužių.
	Naudojate krakmolą.	Krakmolą visada purškite ant išvirkščiosios lyginamo drabužio pusės.
Garų yra nedaug arba visai nėra.	Mirksi raudona lemputė „Vandens talpykla“.	Pripilkite į talpyklą vandens ir spauskite „OK“ mygtuką, kol signalas užges.
	Pado temperatūra nustatyta ties didžiausia riba.	Garų generatorius veikia įprastai, bet labai įkaitę garai išdžiūna, todėl mažiau matomi.
Garai sklinda aplink kamštį.	Kamštis blogai prispaustas.	Prispauskite kamštį.
	Sugadintas kamščio tarpiklis.	Kreipkitės į įgaliotą priežiūros centrą.
	Aparatas yra su defektu.	Nebenaudokite garų generatoriaus ir kreipkitės į įgaliotą priežiūros centrą.
Mirksi raudona lemputė „Vandens talpykla“.	Nepaspaudėte pakartotinio aparato įjungimo mygtuko „OK“.	Spauskite mygtukų skydelyje esantį pakartotinio aparato įjungimo mygtuką „OK“, kol užges signalas.
Iš aparato apačios sklinda garai arba teka vanduo.	Aparatas yra su defektu.	Nebenaudokite garų generatoriaus ir kreipkitės į įgaliotą priežiūros centrą.
Lyginant iš garų generatoriaus sklinda garsus pompos triukšmas.	Šis triukšmas įprastas, jis rodo, kad vandens talpykla yra tuščia.	Vėl pripilkite į talpyklą vandens (žr. skyrelį „Talpyklos pildymas naudojant“).
Mirksi „nukalkinimo„ lemputė.	Nepaspaudėte pakartotinio aparato įjungimo mygtuko „OK“.	Spauskite mygtukų skydelyje esantį pakartotinio aparato įjungimo mygtuką „OK“, kol užges signalas

Jei negalima nustatyti gedimo priežasties, kreipkitės į centrą, įgaliotą atlikti priežiūrą po pardavimo.

Prisidėkime prie aplinkos apsaugos!

- ① Jūsų aparate yra daug medžiagų, kurias galima pakeisti į pirmines žaliavas arba perdirbti.
- ➔ Nuneškite jį į surinkimo punktą arba, jei jo nėra, į įgaliotą priežiūros centrą, kad aparatas būtų perdirbtas.



LT

SVARĪGI IETEIKUMI

Drošības norādījumi

• Pirms pirmās lietošanas rūpīgi izlasiet ierīces lietošanas instrukciju: ierīces instrukcijai neatbilstoša lietošana atbrīvo ražotāju no jebkādas atbildības.

• Jūsu drošībai, šī ierīce atbilst noteiktajām normām un direktīvām (Zemsprieguma direktīva, Elektromagnētiskā saderība, Vide...).

• Jūsu tvaika sistēmas gludeklis ir elektriska ierīce: tas jālieto piemērotos apstākļos. Ierīce paredzēta lietošanai tikai un vienīgi mājas apstākļos.

• Ierīce aprīkota ar 2 drošības sistēmām:

– vārsts pārāk augsta spiediena novēršanai, kas bojājuma gadījumā izvadīs lieko tvaiku,

– termo drošinātājs, lai novērstu pārkaršanu.

• Tvaika sistēmas gludekli vienmēr pieslēdziet:

– pie elektriskās strāvas no 220 līdz 240 V.

– kontaktligzdā ar iezemējumu.

Jebkura pieslēgšanas kļūda var izraisīt nelabojamus gludekļa bojājumus un padara garantiju par spēkā neesošu.

Ja Jūs izmantojat pagarinātāju, pārliecinieties, ka tas ir divpolu tipa (16A) ar iezemējošu vadu.

• Pirms pieslēdziet ierīci kontaktligzdā ar iezemējumu, iztīniet elektrības vadu līdz galam.

• Ja strāvas pieslēguma vads vai tvaika padeves vads ir bojāts, tas jānomaina autorizētajā servisa centrā, lai novērstu negadījumus.

• Neatslēdziet ierīci, raujot aiz vada.

Vienmēr atslēdziet ierīci :

– pirms tvertnes uzpildīšanas vai sildītāja skalošanas,

– pirms tīrīšanas,

– pēc katras lietošanas reizes.

• Gludeklis jālieto un jānovieto uz stabilas siltumizturīgas virsmas. Kad novietojat gludekli uz paliktņa, pārliecinieties, lai virsma, uz kuras to novietojiet, būtu stabila.

• Šo aparātu nav paredzēts izmantot (personām, ieskaitot bērnus), kuru fiziskās, sensorās vai garīgās spējas ir ierobežotas, vai personām, kurām trūkst pieredzes vai zināšanu, izņemot gadījumus, kad šīs personas ieguvušas informāciju par apkopi vai iepazīstinātas ar iepriekš norādītajām instrukcijām par šīs ierīces lietošanu no personām, kas atbildīgas par viņu drošību.

• Pieskatiet bērnus un pārliecinieties, ka tie nespēlējas ar ierīci.

• Šo ierīci drīkst lietot bērni no 8 gadu vecuma un vecāki, kā arī personas ar ierobežotām fiziskajām, sensorajām vai garīgajām spējām vai arī ar pieredzes un zināšanu trūkumu, ja tos uzrauga vai tiem ir sniegta instrukcija par ierīces drošu lietošanu un tie izprot iespējamās briesmas.

Bērni ar ierīci nedrīkst rotaļāties.

Bērni nedrīkst veikt ierīces tīrīšanu un apkopi bez uzraudzības.

Turiet gludekli un tā vadu nepieejamu bērniem līdz 8 gadu vecumam, kamēr tas ir pieslēgts elektrībai vai atstāts atdzist.

• Kad ierīce darbojas, virsmas temperatūra var būt augsta un izraisīt apdegumus. Nepieskarieties ierīces karstajām virsmām (pieejamajām metāla virsmām un plastmasas virsmām, kas atrodas blakus metāla virsmām)

• Nekad nelietojiet ierīci bez uzraudzības:

– tiklīdz tā pieslēgta elektrības padevei,

– stundu pēc lietošanas, kamēr ierīce atdziest.

• Gludekļa pamatne un korpusa paliktņi var sasniegt ļoti augstu temperatūru un izraisīt apdegumus: nepieskarieties tiem.

Nekad neaizskariet vadus ar gludekļa pamatni.

• Jūsu ierīce izdala tvaiku, kas var izraisīt apdegumus. Rīkojieties uzmanīgi ar gludekli, īpaši vertikālās gludināšanas laikā. Nekad nevirziet tvaiku uz cilvēkiem vai dzīvniekiem.

• Pirms sildītāja izņemšanas, vienmēr sagaidiet līdz tvaika sistēmas ierīce ir atdzisusi un atslēgta no elektrības vismaz 2 stundas un tad noskrūvējiet korķi.

• Sildītāja skalošanas laikā, nekad nelieciet to tieši zem tekoša krāna ūdens.

• Ja Jūs pazaudējat vai sabojājat tīrīšanas korķi, lieciet to nomainīt autorizētā servisa centrā.

• Nekad neiegremdējiet tvaika ierīci ūdenī vai jebkurā citā šķidrumā. Nekad nelieciet to zem tekoša ūdens.

• Ierīci nedrīkst izmantot, ja tā iepriekš nokritis, ir redzami bojājumi vai funkcionēšanas defekti. Nekad neizjauciet savu ierīci : tā jāapskata autorizētā servisa centrā, lai izvairītos no briesmām.

SAGLABĀJIET ŠO LIETOŠANAS INSTRUKCIJU

APRAKSTS

- | | |
|--|---|
| 1. Tvaika padeves poga | 11. Iztukšošanas korķa slēptuve / Iztukšošanas korķis |
| 2. Gludekļa temperatūras regulēšanas slēdzis | 12. Vadības bloks |
| 3. Gludekļa signāllampīņa | a. – Poga „OK” („Atsākt”) |
| 4. Gludekļa statīvs | b. – Signāllampīņa „tvaiks gatavs” |
| 5. Elektrības vada glabāšanas nodalījums | c. – Signāllampīņa „tvertne tukša” |
| 6. Elektrības vads | d. – Signāllampīņa „tīrīt sildītāju” |
| 7. Tvertne 1,6 l | e. – Slēdzis ieslēgt/izslēgt |
| 8. Sildītājs (korpusa iekšpusē) | 13. „Lock-System” (Bloķēšanas sistēma) (atkarībā no modeļa) |
| 9. Tvaika padeves vads | |
| 10. Tvaika vada glabāšanas nodalījums | |

Gludekļa pamatnes Lock-System (atkarībā no modeļa)

- Jūsu tvaika padeves ierīce ir aprīkota ar statīvu gludekļa turēšanai uz korpusa un bloķētāju (atkarībā no modeļa) ērtākai pārvietošanai un uzglabāšanai:
 - Bloķēšana – 1 att.
 - Atbloķēšana – 2 att.
- Lai pārvietotu tvaika sistēmas ierīci aiz gludekļa roktura:
 - novietojiet gludekli uz tvaika padeves sistēmas statīva un atlokiat gludekļa bloķētāju, (līdz dzirdat „klikšķi”) – 1 att.
 - Satveriet gludekli aiz roktura un pārvietojiet tvaika padeves sistēmu – 3 att.

SAGATAVOŠANA

Kādu ūdeni izmantot?

• Krāna ūdens:

Jūsu ierīce darbojas ar krāna ūdeni. Ja tas ir ļoti kaļķains, sajauciet 50% krāna ūdens ar 50% attīrīta, veikalā pirktā dzeramā ūdens. Dažos piejūras reģionos ūdenī var būt paaugstināts sāls saturs. Tādā gadījumā izmantojiet tikai attīrītu ūdeni.

• Mīkstinātājs:

Ir dažādi mīkstinātāju veidi un lielāko daļu no tiem kopā ar ūdeni var izmantot tvaika sistēmā. Neskatoties uz to, daži mīkstinātāji, īpaši tie, kuros izmantoti tādi ķīmiski produkti kā sāls, var atstāt baltus vai brūnus traipus, kā tas ir ar ūdeni no filtra krūzēm. Ja jūs saskaraties ar šādu problēmu, mēs iesakām izmantot neapstrādātu krāna ūdeni vai ūdeni no pudeles. Tad, kad ūdens nomainīts, problēmas atrisināšanai nepieciešamas vairākas lietošanas reizes. Lai nesabojātu apģērbus, iesakām tvaika funkciju pirmajā reizē izmēģināt uz auduma, ko var izmest.

• Atcerieties:

Nekad neizmantojiet lietus ūdeni vai ūdeni ar piedevām (cietinātāju, smaržām vai mājsaimniecības ierīču ūdeni). Šādas piedevas var bojāt tvaika sistēmu un augstā temperatūrā tvaika sistēmā izveidot nogulsnes, kas bojā audumu.

Piepildiet tvertni

- Nolieciet tvaika ierīci uz stabilas, cietas un siltumizturīgas pamatnes.
- Pārbaudiet, vai Jūsu ierīce ir atslēgta no elektrības un atveriet tvertnes slēģi.
- Ar ūdens karafes palīdzību ielejiet tvertnē ne vairāk kā 1,6 l ūdeni, uzmanot, lai netiek pārsniegts maksimālais līmenis („Max”) – 4 att.

Ieslēdziet tvaika sistēmu

- Attiniet līdz galam elektrisko vadu un izņemiet tvaika padeves vadu no nodalījuma.
- Nolokiet bloķētāju uz priekšu, lai atbloķētu drošības sistēmu (atkarībā no modeļa).
- Pieslēdziet tvaika sistēmu pie elektriskās kontaktligzdas ar „iezemējumu”.
- Ieslēgt ieslēgšanas/izslēgšanas slēdzi. Sāk mirgot zaļa gaisma (atrodas vadības panelī) un uzsilst boilers – 14-15. attēls. Kad zaļā gaisma „tvaiks sagatavots” beidz mirgot (aptuveno pēc 2 minūtēm), ierīce ir gatava lietošanai.
- Apmēram minūti pēc gludekļa un tvaika lietošanas, elektriskais pumpis, ar ko aprīkota Jūsu ierīce, ievadīs ūdeni sildītājā. Tas izraisīs troksni, kam tā jābūt.

Pirmajā lietošanas reizē ierīce var izdalīt dūmus un nekaitīgu smaku. Tas ātri pazudīs un turpmāko ierīces lietošanu neietekmēs.



LIETOŠANA

Gludināšana ar tvaiku

- Novietojiet gludekļa temperatūras slēdzi uz attiecīgo auduma tipu (skat. tabulu zemāk).
- Iedegties gludekļa lampiņa. **Esiet uzmanīgs: gludināšanas sākumā un samazinot temperatūru gludinot, ierīce ir gatava lietošanai, kad termostata gaisma izdziest un zaļā gaisma, kas atrodas uz kontroles paneļa, beidz mirgot.**
Gludināšanas laikā, paaugstinot gludekļa temperatūru, jūs varat tūlīt turpināt gludināšanu, taču nepalieliniet tvaika plūsmu.
- Gludināšanas laikā uz gludekļa atkarībā no karstuma iedegas un nodziest lampiņa, kas neietekmē tā lietošanu.
- Lai izvadītu tvaiku, nospiediet uz tvaika padeves pogas, kas atrodas zem gludekļa roktura – 5 att. Tvaika izplūde apstāsies, kad atlaidīsiet nospiesto pogu.
- Ja Jūs izmantojat cietinātāju, uzsmidziniet to uz gludināmā auduma otras puses.

Nekad nelieciet gludekli uz metāla pamatnes, kas to var sabojāt, bet gan uz paredzētā korpusa statīva: tas aprīkots ar neslīdošu materiālu ar augstas temperatūras izturību.

Temperatūras noregulēšana

IESTATĪT TEMPERATŪRU UN TVAIKA PADEVI ATKARĪBĀ NO GLUDINĀMĀ AUDUMA VEIDA:		
AUDUMU VEIDI	TEMPERATŪRAS SLĒDŽA NOREGULĒŠANA	
Sintētika, vilna (poliesteris, acetāts, akrils, poliamīds)	●	
Zīds	● ●	
Lins, kokvilna	● ● ●	

Pirmās lietošanas laikā vai tad, ja neesat vairākas minūtes izmantojuši tvaiku: nospiediet tvaika padeves pogu vairākas reizes pēc kārtas (5 att.), aizgriezot gludekli prom no gludināmās veļas. Tas palīdzēs izvadīt auksto ūdeni no tvaika sistēmas.

• Gludekļa temperatūras regulēšanas slēdzis:

- Sāciet ar tiem audumiem, kuru gludināšanai nepieciešama zema temperatūra un beidziet ar tiem, kurus var gludināt ar visaugstāko temperatūru (●●● vai Max).
- Ja Jūs gludiniet jauktu šķiedru audumus, noregulējiet gludināšanas temperatūru tādu, kāda piemērota trauslākajai šķiedrai.

Sausā gludināšana

- Nespiediet tvaika padeves pogu.

Vertikālā gludināšana

Audumiem, kas nav lins vai kokvilna, turiet gludekli dažus centimetrus nost no auduma, lai to nesadedzinātu.

- Noregulējiet temperatūru uz maksimālo pozīciju.
- Pakariniet apģērbu uz pakaramā un ar vienu roku nedaudz pastiepiet audumu. **Tvaiks var būt ļoti karsts, tāpēc nekad neveiciet šāda veida gludināšanu, kad apģērbs ir cilvēkam mugurā. Vienmēr pakariniet to uz pakaramā.**
- Ik pa brīdim nospiediet tvaika padeves pogu – 5 att., pārvietojot gludekli no augšas uz leju – 6 att.

Tvertnes papildīšana gludekļa lietošanas laikā

- Kad mirgo sarkanā lampiņa "tvertne tukša", tvaika vairs nav – 16 att. Ūdens tvertne ir tukša.
- Pārtrauciet un tad atslēdziet centrālo tvaika padevi un atveriet rezervuāra slēdzi.
- Ar ūdens karafes palīdzību ielejiet tvertnē ne vairāk kā 1,6 l ūdeni, skatoties, lai netiek pārsniegts maksimālais līmenis – 4 att.
- Pieslēdziet un tad atsāciet centrālo tvaika padevi 17 att.

KOPŠANA UN TĪRĪŠANA

Tvaika sistēmas tīrīšana

- Pamatnes vai korpusa tīrīšanai neizmantojiet nekādus atkaļķošanas vai speciālos tīrīšanas līdzekļus.
- Nekad nelieciet gludekli vai tā korpusu zem tekoša ūdens.
- Regulāri tīriet gludekļa pamatni ar sūkli bez metāliskām detaļām.
- Laiku palaiet notīriet plastmasas detaļas ar mīkstu un viegli samitrinātu lupatiņu.

Sildītāja skalošana

Sildītāja skalošanai neizmantojiet kaļķakmens tīrīšanas līdzekļus: tie var sildītāju sabojāt. Pirms tvaika sistēmas iztukšošanas, obligāti atstājiet to atdzist uz 2 stundām, lai novērstu jebkādu apdegumu risku.

- Lai pagarinātu sildītāja kalpošanas ilgumu un novērstu kaļķakmens veidošanos, Jūsu tvaika sistēma ir aprīkota ar oranžu signāllampiņu „tīrīt sildītāju”, kas sāks mirgot uz vadības bloka pēc apm. 10 lietošanas reizēm.
- Ja mirgo oranžā signāllampiņa „tīrīt sildītāju”, Jūs varat turpināt gludināšanu kā ierasts, bet atcerieties noskalot sildītāju pirms nākošās lietošanas reizes – 9 att.
- **Pārbaudiet, vai tvaika sistēma ir atdzisusi un bijusi atslēgta no elektrības vismaz 2 stundas.**
- Nolieciet tvaika sistēmu uz izlietnes malas un gludekli blakus stāvus.
- Atskrūvējiet tīrīšanas korķa slēpni, pagriežot to vienu ceturtdaļu pa kreisi – 10 att.
- Ar monētas palīdzību atskrūvējiet sildītāja tīrīšanas korķi – 11 att.
- Turiet tvaika sistēmu slīpi un ar karafes palīdzību iepildiet sildītājā ¼ litra krāna ūdens – 12 att.
- Kādu brīdi kustīniet tvertni, lai ūdens sajaucas un tad pilnībā tīriet to izlietnē – 13 att. Mēs iesakām atkārtot šo darbību vēlreiz, lai sasniegtu labu rezultātu.
- Aizskrūvējiet un piespiediet sildītāja tīrīšanas korķi ar monētas palīdzību.
- Nolieciet vietā tīrīšanas korķa slēpni.
- **Nākošās lietošanas laikā, nospiediet pogu „OK”, lai nodzistu oranžā signāllampiņa – 17 att.**

Tvaika sistēmas gludekļa salikšana pēc lietošanas

- Nolieciet gludekli uz tvaika sistēmas statīva.
- Atlokiet gludekļa bloķētāju, līdz dzirdat klikšķi – gludeklis tiks droši nobloķēts uz pamatnes (atkarībā no modeļa).
- Savāciet elektrības vadu un novietojiet to nodalījumā – 7 att.
- Glabājiet tvaika vadu tā nodalījumā – 8 att.
- Atdzesējiet tvaika sistēmu, ja Jums tā jānovieto skapī vai šaurā vietā.
- Pēc tam Jūs droši varat nolikt tvaika sistēmas gludekli glabāties.

Iesaistāmie vides aizsardzībā!

- ① Ierīces ražošanā izmantoti vairāki materiāli, kas ir lietojami atkārtoti vai otrreiz pārstrādājami.
- Nododiet to elektroierīču savākšanas punktā vai, defekta gadījumā, autorizētā servisa centrā, lai nodrošinātu tās pārstrādi.



PROBLĒMAS AR TVAIKA SISTĒMAS GLUDEKLI?

Problēmas	Iespējamais iemesls	Risinājumi
Neiedegas lampiņas uz tvaika sistēmas, gludekļa vai slēdža leslēgt/lzslēgt.	Ierīce nav pieslēgta strāvai.	Pārbaudiet, vai kontaktdakša ir kārtīgi ievietota kontaktligzdā, kurā ir strāva (slēdzis leslēgt/lzslēgt izgaisies).
Pa gludekļa pamatnes atverēm tēk ūdens.	Jūs izmantojat tvaiku tad, kad gludeklis vēl nav uzkaršis.	Pārbaudiet termostata iestatījumu. Nogaidiet, līdz izdziest lampiņa uz gludekļa un tad uzsākat tvaika padevi.
	Ja Jūs izmantojat tvaiku pirmo reizi, vai neesat to kādu laiku lietojuši, ūdens caurulē ir kondensējies.	Nospiediet tvaika padeves slēdzi, turot gludekli prom no gludināmās virsmas, līdz tas izdala tvaiku.

Problēmas	Iespējamais iemesls	Risinājumi
Uz gludināmās veļas parādās ūdens pēdas.	Jūsu gludināmās virsmas pārsegs ir palicis mitrs, jo nav paredzēts tvaika sistēmas gludeklim.	Nodrošinieties ar piemērotu gludināmo virsmu (restota virsma, kas novērš kondensēšanos).
No gludekļa pamatnes atverēm izdalās balti traipi.	Sildītājs izdala kaļķi, jo nav veikta regulāra attīrīšana no kaļķakmens.	Sildītāja skalošana. (skat. nodaļu „Sildītāja skalošana”)
No gludekļa pamatnes atverēm izdalās brūni traipi un smērē veļu.	Gludekļa ūdenī ir ķīmisku atkaļķošanas vai citu līdzekļu piejaukums.	Nekad tvertnē neļaujiet citu šķidrumu kā ūdeni (skat. nodaļu „Kādu ūdeni izmantot?”).
Gludekļa pamatne ir netīra vai brūna un var notraipīt gludināmo veļu.	Jūs gludināt ar pārāk augstu temperatūru.	Skat. mūsu padomus temperatūras noregulēšanai.
	Jūsu veļa nav kārtīgi izskalota, vai arī Jūs gludināt jaunu apģērbu pirms tas izmazgāts.	Pārliecinieties, ka veļa ir kārtīgi izskalota, lai novērstu iespējamo ziepju traipu vai ķīmisku produktu nokļūšanu uz jaunām drēbēm.
	Jūs izmantojat cietinātāju.	Vienmēr cietinātāju izsmidziniet uz gludināmā auduma otras puses.
Tvaika ir par maz vai nav vispār.	Mirgo sarkanā lampiņa „ūdens tvertne”	Piepildiet tvertni un nospiediet pogu „OK”, līdz izdziest signāllampīņa.
	Gludekļa pamatnes temperatūra ir neregulēta uz maksimālo līmeni.	Tvaika sistēma funkcionē kā parasti, bet tvaiks ir ļoti karsts un sauss, tāpēc mazāk redzams.
Tvaiks izdalās ap korķi.	Korķis nav kārtīgi ieskrūvēts vietā.	Korķi izņemiet un ievietojiet atpakaļ.
	Korķa blīve ir bojāta.	Sazinieties ar autorizētu servisa centru.
	Ierīce ir ar defektiem.	Vairāk nelietojiet tvaika sistēmas gludekli un sazinieties ar autorizētu servisa centru.
Mirgo sarkanā lampiņa „ūdens tvertne tukša”.	Jūs neesat nospieduši „OK” pogu darbības atsākšanai.	Darbības atsākšanai nospiediet „OK” pogu, kas atrodas uz vadības bloka, līdz signāllampīņa izdziest.
Tvaiks vai ūdens izdalās no ierīces apakšas.	Ierīce ir ar defektiem.	Vairāk nelietojiet tvaika sistēmas gludekli un sazinieties ar autorizētu servisa centru.
Gludināšanas laikā no tvaika sistēmas nāk spēcīga sūkņa darbības skaņa.	Tam tā jābūt, ūdens tvertne ir tukša.	atkārtoti piepildiet ūdens tvertni (skat. nodaļu „tvertnes piepildīšana lietošanas laikā”).
Mirgo lampiņa „atkaļķot!,”	Jūs neesat nospieduši «OK» pogu darbības atsākšanai.	Darbības atsākšanai nospiediet „OK” pogu, kas atrodas uz vadības bloka, līdz signāllampīņa izdziest.

Ja problēmas cēloni nav iespējams noteikt, vērsieties autorizētajā servisa centrā.

