

TOSHIBA

Цветной телевизор

*РУКОВОДСТВО ПО
ЭКСПЛУАТАЦИИ*

ВВЕДЕНИЕ

НАЧАЛЬНЫЕ
ОПЕРАЦИИ

ОСНОВНЫЕ
ОПЕРАЦИИ

ПОДКЛЮЧЕНИЕ
ДРУГОЙ
АППАРАТУРЫ

ПРОЛУЧЕ

29A3R

ДОБРО ПОЖАЛОВАТЬ В СИЯЮЩИЙ МИР ЦВЕТОВ ФИРМЫ “ТОШИБА”

Благодарим Вас за приобретение цветного телевизионного приемника “TOSHIBA”.

Для того, чтобы с самого начала полностью использовать преимущества Вашего аппарата, внимательно прочтите это руководство и храните его под рукой для будущих справок.

* Дисплеи и иллюстрации на экране в данном руководстве могут отличаться от настоящих для лучшего зрительного восприятия.

Содержание

ВВЕДЕНИЕ

Функциональные особенности	3
Установка	4
Подсоединение антенны	4
Для подготовки пульта дистанционного управления	4
Наименования и функции органов управления	5
С передней стороны	5
С задней стороны	5
Пульт дистанционного управления	6

НАЧАЛЬНЫЕ ОПЕРАЦИИ

Функции меню	7
Настройка включения/выключения питания	8
Чтобы включить/выключить питание	8
Просмотр теле визионных программ	9
Просмотр телевизионных программ	9
Настройка	10
Установка каналов (ПАП - память автоматического поиска)	10
Установка каналов (ручной поиск) и Пропуск ненужных номеров каналов	11
РТН (Ручная Тонкая настройка) и АТН (Автоматическая Тонкая Настройка)	12

ОСНОВНЫЕ ОПЕРАЦИИ

Удобство органов управления регулировкой качества звука и изображения	13
Заглушение звука и индикация на экране	13
Выбор качества звука и Выбор качества изображения	14
Голубой фон	16
Использование других меню	17
Для выбора языка для включения воспроизведения на экране	17
Таймер выключения и Таймер включения	18

ПОДКЛЮЧЕНИЕ ДРУГОЙ АППАРАТУРЫ

Подключение внешней аппаратуры	19
Подключение видеоаппаратуры	19
Выбор видеовхода	20

ПРОЧЕЕ

Руководство по устранению несложных неисправностей	21
Технические характеристики	22
Докладная записка	23

Функциональные особенности

Аудио- и видеотерминалы для подключения внешней аппаратуры

- Два аудио/видео входа расположены на задней панели.
- По одному аудио/видео входу расположено на передней панели.
- Один S-VIDEO вход расположен на задней панели (аудио/видео вход 1).
- Один ряд выходов монитора.
- Один набор терминалов компонентного видеовхода (в основном для проигрывателя DVD).

Выбор качества изображения

Позволяет одним касанием пальца выбрать наиболее подходящее для Вас качество изображения из трех предварительно установленных режимов изображения и режима, выбранного пользователем телевизора.

Выбор качества звука

Позволяет одним касанием пальца выбрать наиболее подходящее для Вас качество звучания из двух предварительно установленных режимов звучания и режима, выбранного пользователем телевизора.

Таймер выключения и Таймер включения

Автоматически выключает телевизор и снова включает его в установленное время.

Автоматическое отключение питания

В случае, если телевизор настроен на неработающий канал или если телевизионные программы на данный день на данном канале закончили свое вещание, телевизор выключится автоматически примерно через 15 минут. Однако, если задействован таймер выключения, телевизор выключается через установленное на таймере время. Эта функциональная особенность автоматического отключения питания не срабатывает в режиме VIDEO или в режиме выключенного голубого фона (ВЫКЛ).

Заглушение звука при отсутствии сигнала

Если телевизор не принимает в данный момент видеосигнал с антенного входа (ТГ), звук выключается. Это заглушение звука при отсутствии сигнала не срабатывает в режиме выключенного голубого фона (ВЫКЛ).

Установка

- Установите телевизор в комнате в таком месте, чтобы исключить попадание на экран кинескопа прямых солнечных лучей. Темные тона или отражения от экрана телевизора могут вызвать усталость глаз. Для комфортного времяпровождения за телевизором рекомендуется смотреть его при мягком и непрямом освещении.
- Между телевизором и стеной в комнате необходимо оставить достаточное пространство для обеспечения нормальной вентиляции.
- Для предотвращения возможного повреждения корпуса или внутренних элементов избегайте источников чрезмерного тепла.
- Номинальное напряжение: Переменное напряжение 220 - 240 В, 50 Гц

Подсоединение антенны

Оптимальный прием цветных телевизионных программ предполагает хорошее качество сигнала и использование наружной антенны. Конкретный тип и направленность антенны выбираются в зависимости от условий Вашей местности. Ваш дилер фирмы Тошиба или обслуживающий персонал могут помочь Вам в выборе подходящей для Вашей местности антенны. В том случае, если качество сигналов это позволяет, может быть использована комнатная антенна (не входит в комплект).

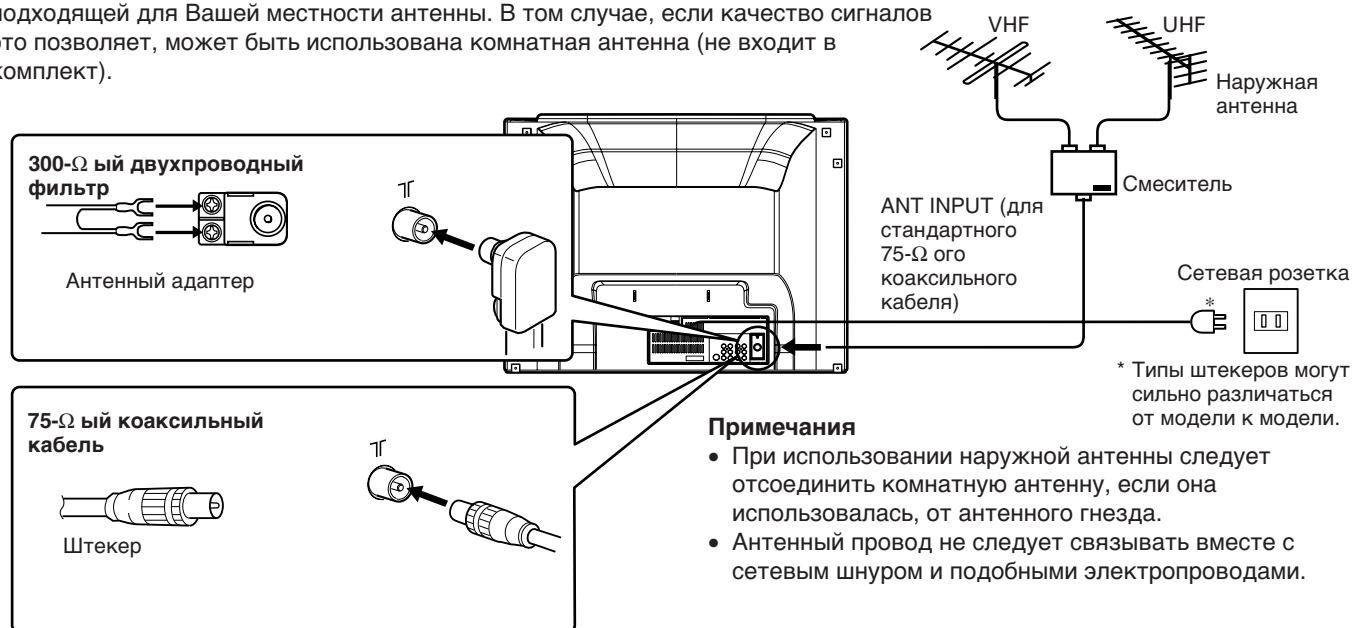

Для подготовки пульта дистанционного управления

Установка батареек

- 1 Переверните пульт дистанционного управления и снимите крышку батарейного отсека.

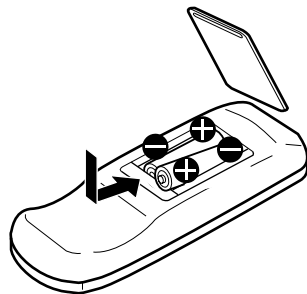

- 2 Вставьте две батарейки размера "AA", совмещая полюса + и - на каждой из батареек с полюсами + и - внутри батарейного отсека.

- 3 Задвинуть крышку батарейного отсека до щелчка.

Советы по управлению на расстоянии

Дальность действия пульта

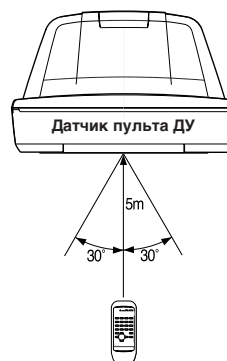

- При нормальных условиях эксплуатации батареек хватает примерно на год.
- Если пульт дистанционного управления в течение длительного периода времени не используется или если батарейки разрядились, извлеките их из батарейного отсека во избежание утечки.
- Не бросайте батарейки в огонь. Утилизируйте использованные батарейки отдельно.
- Не роняйте, не мочите и не разбивайте пульт дистанционного управления.

Наименования и функции органов управления

- Ниже приведены наименования всех органов управления телевизора и пульта дистанционного управления.

С передней стороны

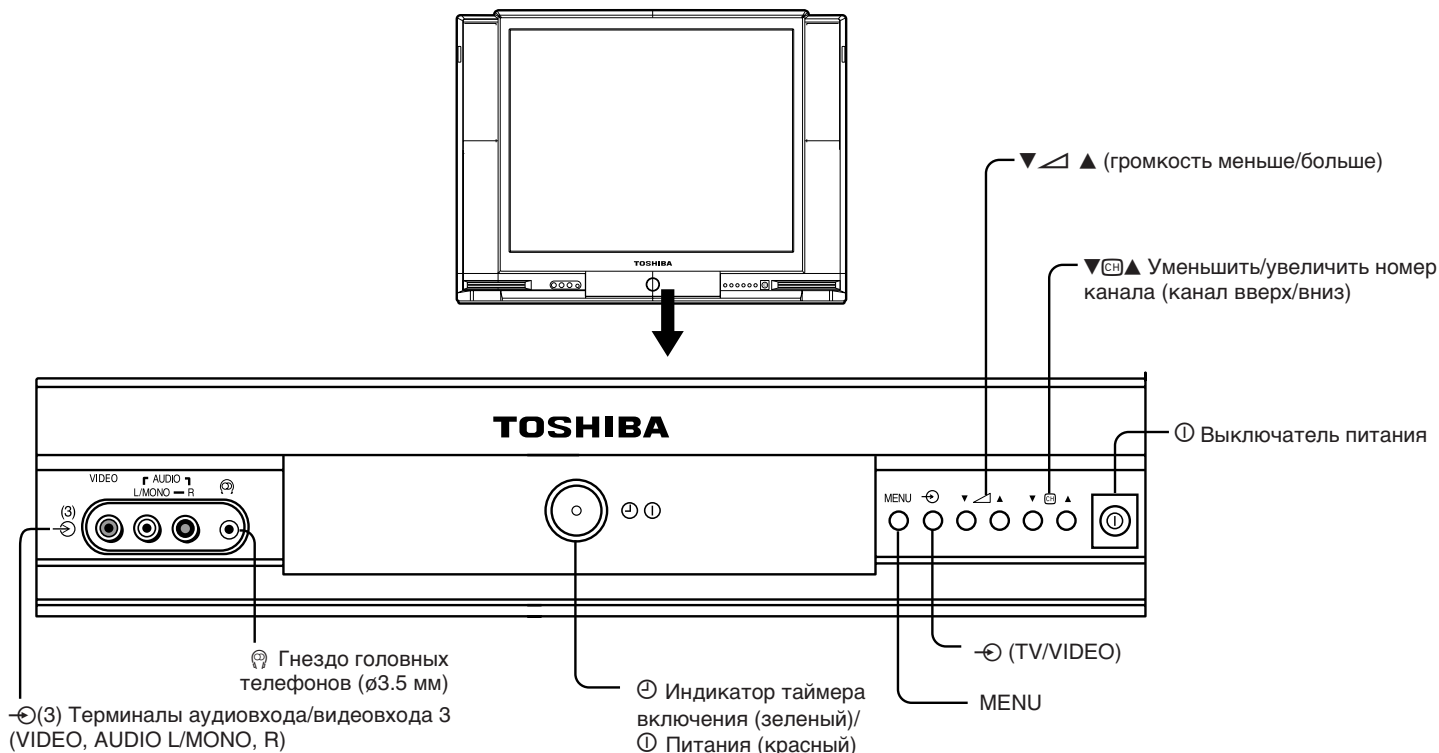

Примечание

Для использования функций MENU, TV/VIDEO, громкость меньше/больше и канал вверх/вниз можно также воспользоваться пультом дистанционного управления.

С задней стороны

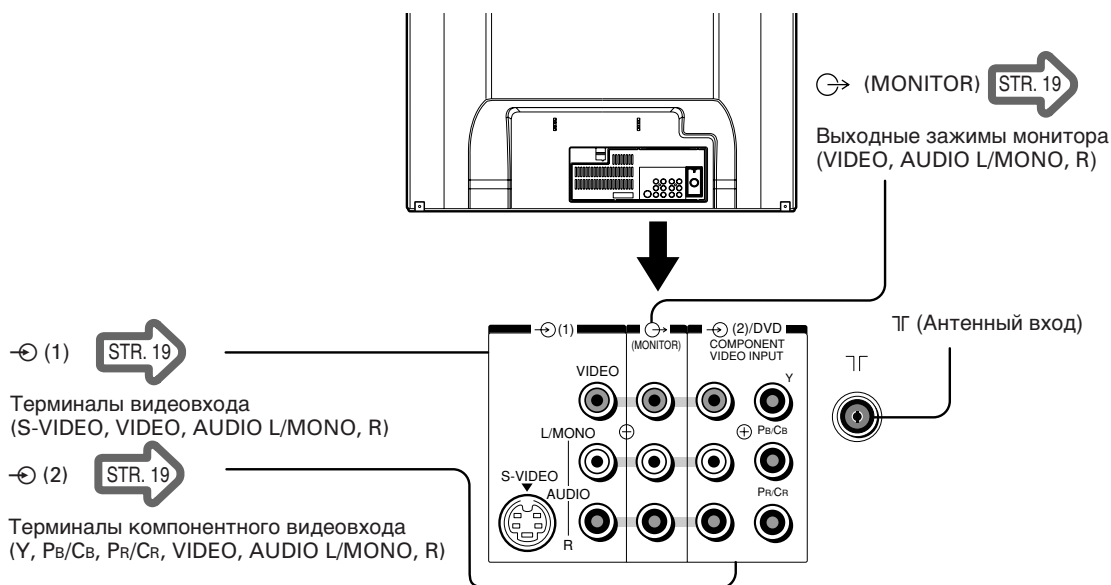

Примечание

Для подсоединения телевизора с любым другим устройством см. стр. 19 и 20.

Наименования и функции органов управления (продолжение)





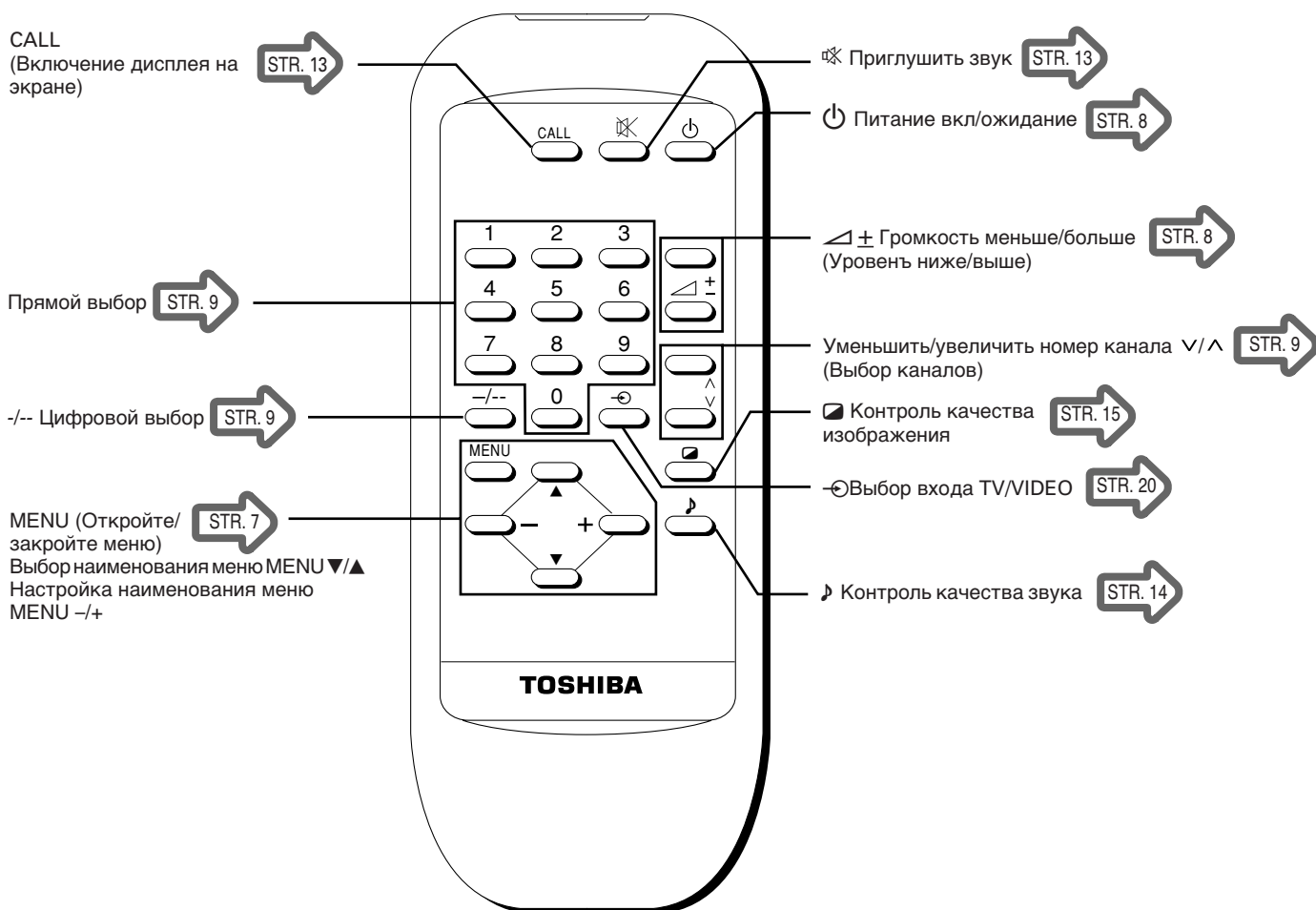

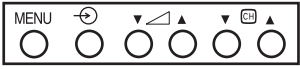
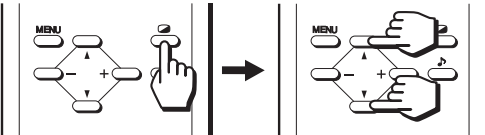

- Ниже приведены наименования всех органов управления телевизора и пульта дистанционного управления.

Пульт дистанционного управления

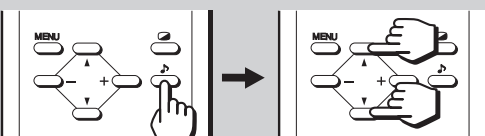
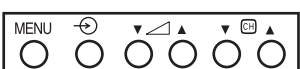
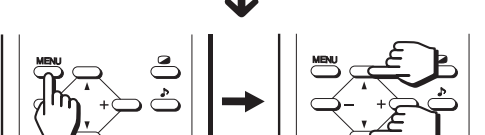

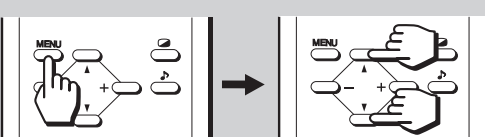
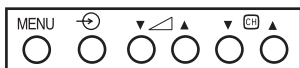
Функции меню

- Перед тем, как начинать смотреть телевизор, ознакомьтесь, пожалуйста, сами со способом управления функцией меню данной телевизионной установки.
- Руководство по эксплуатации предлагает Вам разъяснение этих операций в основном с использованием кнопок пульта дистанционного управления. Но с тем же успехом Вы можете проводить данные операции и с использованием кнопок на телевизионном аппарате.

Телевизионная установка	Пульт дистанционного управления	Дисплей меню
 <p>MENU и Выбор каналов</p>		<div style="border: 1px solid black; padding: 5px;"> <p>ИЗОБРАЖЕНИЕ ► ПАМЯТЬ КОНТРАСТНОСТЬ ► ЯРКОСТЬ ЦВЕТНОСТЬ ОТТЕНОК ЧЕТКОСТЬ ГОЛУБОЙ ФОН ВКЛ</p> </div>
 <p>MENU и Выбор каналов</p>		<div style="border: 1px solid black; padding: 5px;"> <p>ЗВУК ► ТЕАТР ► ТЕМБР НЧ ТЕМБР ВЧ БАЛАНС</p> </div>
 <p>MENU и Выбор каналов</p>		<div style="border: 1px solid black; padding: 5px;"> <p>ФУНКЦИИ ► ТАЙМЕР ВЫКЛ 00:00 ВКЛ 00:00 П01</p> </div>
 <p>MENU и Выбор каналов</p>		<div style="border: 1px solid black; padding: 5px;"> <p>ЯЗЫК ENGLISH РУССКИЙ عربي</p> </div>
 <p>MENU и Выбор каналов</p>		<div style="border: 1px solid black; padding: 5px;"> <p>НАСТРОЙКА ► ЦВЕТ АВТО ЗВУК ВГ ПАП [+] ПРОПУСК ВЫКЛ ПОИСК [-] [+] ПОЗИЦИЯ П01 ПАМЯТЬ [+]</p> </div>
 <p>MENU и Выбор каналов</p>		<div style="border: 1px solid black; padding: 5px;"> <p>НАСТРОЙКА ► РТН [-] [+] АТН ВКЛ</p> </div>

НАЧАЛЬНЫЕ ОПЕРАЦИИ

Примечания

- Для настройки или выбора (OFF/ON, и т.д.) для каждого наименования следует использовать кнопки **MENU -/+**.
- Область на дисплее меню SET UP не отображается в режиме видео.

Настройка включения/ выключения питания

- Ниже приводится описание того, как нужно включать или выключать телевизор, используя его главный выключатель питания и пульт дистанционного управления.

Чтобы включить/выключить питание

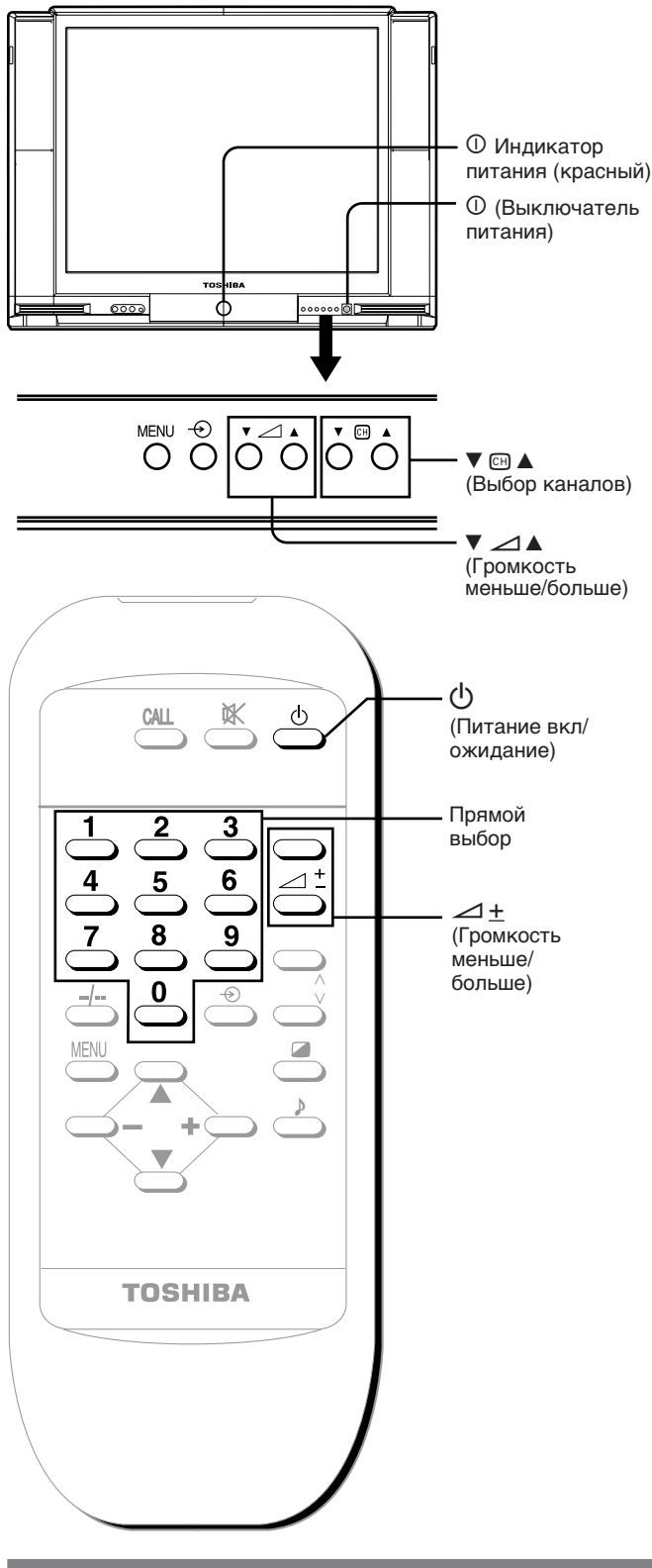

Чтобы включить/выключить питание

1 Нажать ① выключатель питания. При этом загорается ① красный индикатор POWER.



2 Если изображение не появляется, нажмите кнопку (⏻) на пульте управления.

Примечания:

- Вы можете также включить этот аппарат, нажав одну из кнопок прямого выбора (0 – 9) вместо кнопки (⏻). Нажав номер (только одну цифру), под которым был предварительно установлен тот канал, который Вы хотите смотреть, Вы можете одновременно включить телевизор и выбрать канал. (Процедуры предварительной установки каналов приведены на страницах 10 и 11).
- Когда у вас нет под рукой пульта дистанционного управления, Вы можете включить аппарат нажатием кнопки ▼ ▲ или ▼ CH ▲ на телевизоре.

3 Отрегулируйте громкость с помощью кнопок ▲ ±.



4 Чтобы переключить аппарат в режим ожидания, нажмите кнопку (⏻).

5 Чтобы выключить аппарат полностью, нажмите ① выключатель питания.

Просмотр телевизионных программ

- Вы можете смотреть телевизионные программы, передаваемые на предварительно установленном канале.

Технические термины в настоящей Инструкции

Канал: Номер или сокращение частоты передающей станции в каждой стране (TCS 5, TCS 8, Central и т.д.)

Номер программы: Число на Вашем телевизоре, соответствующее записанному каналу (0-99)

Просмотр телевизионных программ

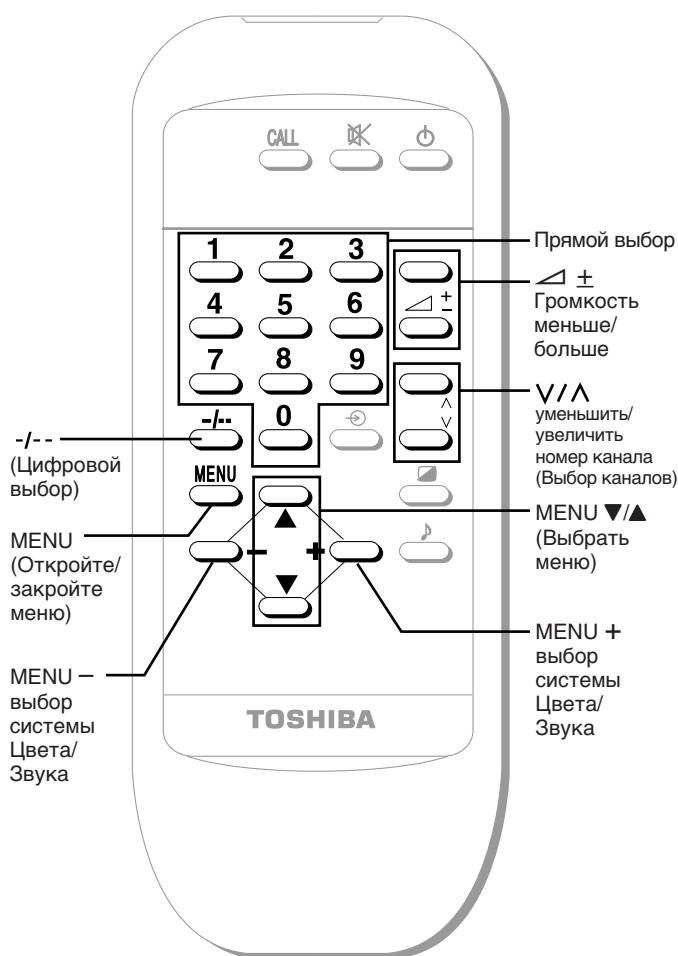

Выбор телевизионной программы

- Выберите желаемую программу

10

Использование клавиш прямого выбора

- Для выбора однозначного номера канала: нажмите клавишу -/- так, чтобы на дисплее появилось "-", и клавиши 0 – 9 для выбора номера (0 – 9).
- Для выбора двузначного номера канала: нажмите клавишу -/- так, чтобы на дисплее появилось "--", и клавиши 0 – 9 для выбора номера (10 – 99).

Использование кнопок переключения каналов в сторону их уменьшения ∇ / увеличения ∆

Нажмите кнопку ∇ для выбора более низкого номера канала и кнопку ∆ для выбора более высокого номера канала.

- Отрегулируйте громкость клавишей ∆ ±.

ГРОМКОСТЬ 17

Если цвет или звук на определенном канале ненормален

Система цвета или звука, быть может, установлена неправильно. Нажмите клавишу **MENU** для вызова меню **НАСТРОЙКА**, как показано на рисунке справа, и измените установку следующим образом:

НАСТРОЙКА	
▶ ЦВЕТ	АВТО
ЗВУК	ВГ
ПАП	[+]
ПРОПУСК	ВЫКЛ
ПОИСК	[-][+]
ПОЗИЦИЯ	По1
ПАМЯТЬ	[+]

Системы телевидения каждой страны приведены на странице 21.

- Если цвет изображения ненормален**
Нажимайте клавиши **MENU ∇ / ∆** для перемещения курсора (▶) к позиции **ЦВЕТ** и выберите правильную систему цветного изображения клавишами **MENU - / +**. Циклически возникают сообщения АВТО, PAL, SECAM, 443NTSC и 358NTSC.
- Если звук ненормален**
Нажимайте клавиши **MENU ∇ / ∆** для перемещения курсора (▶) к позиции **ЗВУК** и выберите правильную систему звука клавишами **MENU - / +**. Циклически возникают сообщения I, DK, ВГ и М.

Если звук или изображение на всех каналах ненормальны

Проведите установку каналов с использованием функции ПАП (Память Автоматического Поиска). См. страницу 10.

Настройка

- Сначала, с использованием функции ПАП (Памяти Автоматического Поиска), проведите автоматическую установку активных в Вашей области каналов. Затем, с использованием функций РУЧНОЙ ПОИСК, РТН (Ручная Тонкая Настройка) и ПРОПУСК расположите установленные каналы таким образом, чтобы Вы могли проводить настройку только нужных Вам каналов.
- В этом разделе рассказывается о том, как предварительно настроить каналы, используя главным образом пульт дистанционного управления. Вы можете также выполнить операции выбора системы, ПАП, РУЧНОЙ ПОИСК, РТН и ПРОПУСК, используя эти кнопки на телевизоре, См. страницу 7.

Установка каналов (ПАП - память автоматического поиска)

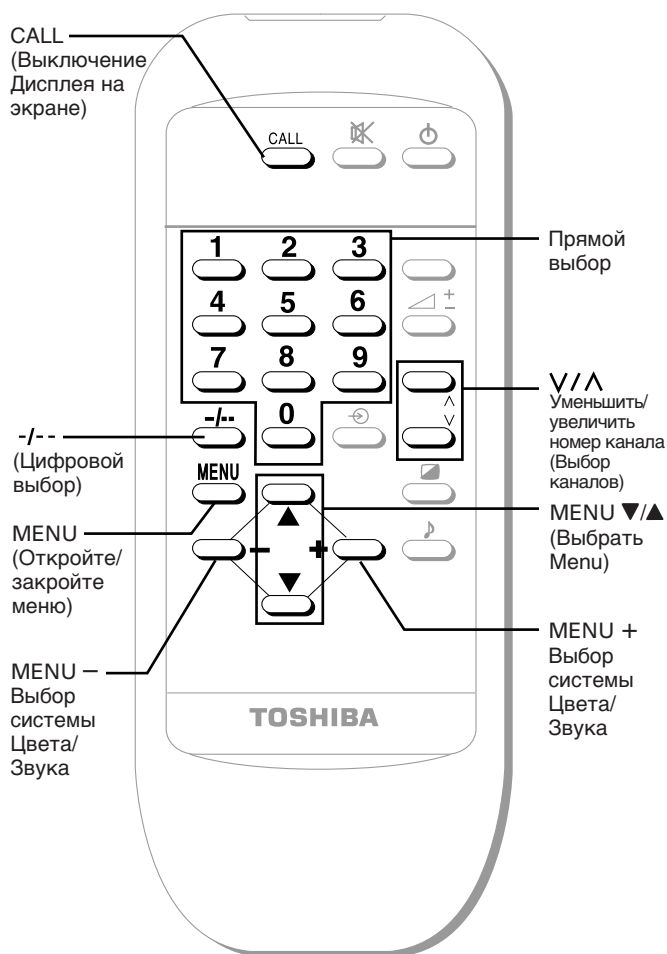

ПАП (Память Автоматического Поиска)

1 С помощью клавиш переключения V/L или клавиш прямого выбора выберите первый номер канала для старта системы ПАП.



2 Многократно нажмите клавишу MENU для вызова на экран меню НАСТРОЙКА.



3 Проверьте, что позиция "ЦВЕТ" установлена на "АВТО" и позиция "ЗВУК" установлена верно в соответствии с системой. Если это не так, нажимайте клавиши MENU V/L для перемещения курсора (▶) к позиции "ЦВЕТ" или "ЗВУК" и выберите соответствующие правильные системы клавишами MENU +/- (См. страницу 21.)

4 Нажимайте клавиши MENU V/L для перемещения курсора (▶) к позиции "ПАП".

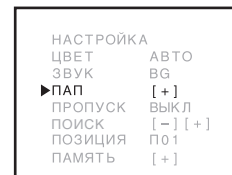

5 Нажмите клавишу MENU "+" для старта системы ПАП. Все активные каналы будут установлены автоматически. После полного окончания установки на экране вновь появится начальный номер канала.

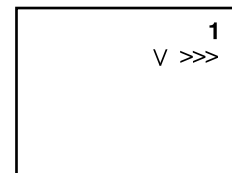

После установки

Проверьте установленные каналы нажатием клавишей переключения V/L.

- Если изображение или звук какого-либо канала недостаточно хорош(ее), осуществите повторную настройку этого канала с помощью функции ПАП или РУЧНОЙ ПОИСК или РТН. (См. страницу 11 и 12.)
- Если цвет на каком-либо канале ненормален, причиной тому может быть неправильное срабатывание системы автоматического выбора цвета (АВТО) или неверный выбор системы звука. В таком случае выберите другую систему цветного изображения и/или звука. (См. страницу 21.)

- Используйте функцию РУЧНОЙ ПОИСК, если требуемые каналы не могут быть установлены с помощью системы ПАП (Памяти Автоматического Поиска), или если Вы хотели бы установить требуемые каналы один за другим под определенными номерами.
- Удобно настроить нумерацию каналов в соответствии с порядком цифр, используя функции РУЧНОЙ ПОИСК и ПРОПУСК.

Установка каналов (ручной поиск) и пропуск ненужных номеров программ

Ручной поиск

- 1 Выберите требуемый номер канала с помощью кнопок переключения V/Λ или с помощью кнопок прямого выбора.
- 2 Многократно нажмите клавишу **MENU** для вызова на экран меню **НАСТРОЙКА**.

НАСТРОЙКА	
▶ ЦВЕТ	АВТО
ЗВУК	ВГ
ПАП	[+]
ПРОПУСК	ВЫКЛ
ПОИСК	[-] [+]
ПОЗИЦИЯ	П03
ПАМЯТЬ	[+]
- 3 Нажимайте клавиши **MENU ▼/▲** для перемещения курсора (▶) к позиции "ПОИСК".

НАСТРОЙКА	
ЦВЕТ	АВТО
ЗВУК	ВГ
ПАП	[+]
ПРОПУСК	ВЫКЛ
▶ ПОИСК	[-] [+]
ПОЗИЦИЯ	П03
ПАМЯТЬ	[+]
- 4 Нажимайте клавиши **MENU -/+** для начала поиска. Клавиша **MENU -** отвечает за поиск каналов с более низкими номерами, клавиша **MENU +** отвечает за поиск каналов с более высокими номерами. Повторяйте эту процедуру, пока Вы не найдете желаемый канал.

Напр., поиск вверх +

U >>>

Напр., поиск вниз -

U <<<

- 5 Если желаемый каналы появился на экране, нажмите клавишу **MENU ▼/▲** для перемещения курсора (▶) к позиции "ПАМЯТЬ".

НАСТРОЙКА	
ЦВЕТ	АВТО
ЗВУК	ВГ
ПАП	[+]
ПРОПУСК	ВЫКЛ
ПОИСК	[-] [+]
ПОЗИЦИЯ	П03
▶ ПАМЯТЬ	[+]
- 6 Нажать кнопку **MENU +** для ввода в память номера канала в настоящем положении.

НАСТРОЙКА	
ЦВЕТ	АВТО
ЗВУК	ВГ
ПАП	[+]
ПРОПУСК	ВЫКЛ
ПОИСК	[-] [+]
ПОЗИЦИЯ	П03
▶ ПАМЯТЬ	[+]
- 7 Если Вы хотите ввести в память номер другого канала в другом положении, следует сместить курсор (▶) в положение "ПОЗИЦИЯ" с помощью кнопок **MENU ▼/▲** и выбрать требуемый номер с помощью кнопок **MENU -/+**. Затем нажимать на кнопки **MENU ▼/▲** для перемещения курсора (▶) в положение "ПОИСК" и повторить операции 4-7. Или повторить операции 1-7 после исчезновения изображения.

НАСТРОЙКА	
ЦВЕТ	АВТО
ЗВУК	ВГ
ПАП	[+]
ПРОПУСК	ВЫКЛ
ПОИСК	[-] [+]
▶ ПОЗИЦИЯ	П03
ПАМЯТЬ	[+]

Для пропуска номера канала

После установки каналов Вы можете пропустить ненужные номера канала так, что будут выбраны лишь те каналы, которые Вы хотите смотреть.

- 1 Выберите требуемый номер канала с помощью кнопок переключения V/Λ или с помощью кнопок прямого выбора.

12	
----	--
- 2 Многократно нажмите клавишу **MENU** для вызова на экран меню **НАСТРОЙКА**.

НАСТРОЙКА	
▶ ЦВЕТ	АВТО
ЗВУК	ВГ
ПАП	[+]
ПРОПУСК	ВЫКЛ
ПОИСК	[-] [+]
ПОЗИЦИЯ	П03
ПАМЯТЬ	[+]
- 3 Нажимайте клавиши **MENU ▼/▲** для перемещения курсора (▶) к позиции "ПРОПУСК".

НАСТРОЙКА	
ЦВЕТ	АВТО
ЗВУК	ВГ
ПАП	[+]
▶ ПРОПУСК	ВЫКЛ
ПОИСК	[-] [+]
ПОЗИЦИЯ	П12
ПАМЯТЬ	[+]
- 4 Нажимайте клавиши **MENU -/+** для выбора позиции "ПРОПУСК ВКЛ".

НАСТРОЙКА	
ЦВЕТ	АВТО
ЗВУК	ВГ
ПАП	[+]
▶ ПРОПУСК	ВКЛ
ПОИСК	[-] [+]
ПОЗИЦИЯ	П12
ПАМЯТЬ	[+]
- 5 Нажмите кнопку **CALL** для выключения воспроизведения меню. Номер канала, который должен быть пропущен, выбирается при помощи кнопки прямого выбора. Слева от номера канала появляется значёк *. Данный номер программы будет теперь пропущен при выборе Вами канала с помощью клавиш переключения V/Λ.

*12	
-----	--

Для отмены пропуска номера программы

- 1 С помощью клавиш прямого выбора выберите номер канала, пропуск которого должен быть отменен.
- 2 Нажмите клавишу **MENU** для вызова на экран меню **НАСТРОЙКА** и затем клавиши **MENU ▼/▲** для перемещения курсора (▶) к позиции "ПРОПУСК".
- 3 Нажимайте клавиши **MENU -/+** для выбора позиции "ПРОПУСК ВЫКЛ".

Настройка (продолжение)

- При нормальных условиях приема осуществлять нижеприведенные настройки нет необходимости. Но в зонах менее уверенного приема, где для получения лучшего изображения необходима подстройка, осуществите ее с помощью функции РТН (Ручная Тонкая Настройка). Режим АТН ВЫКЛ автоматически сохраняет условия, подстроенные с помощью функции РТН.
- Функция АТН (Автоматическая Тонкая Настройка) автоматически корректирует небольшие отклонения при приеме сигналов.
- При использовании режима Ручной Поиск для предварительной установки каналов система АТН автоматически переключается из режимов ВКЛ и ПРОПУСК в режим ВЫКЛ.

РТН (Ручная Тонкая Настройка) и АТН (Автоматическая Тонкая Настройка)

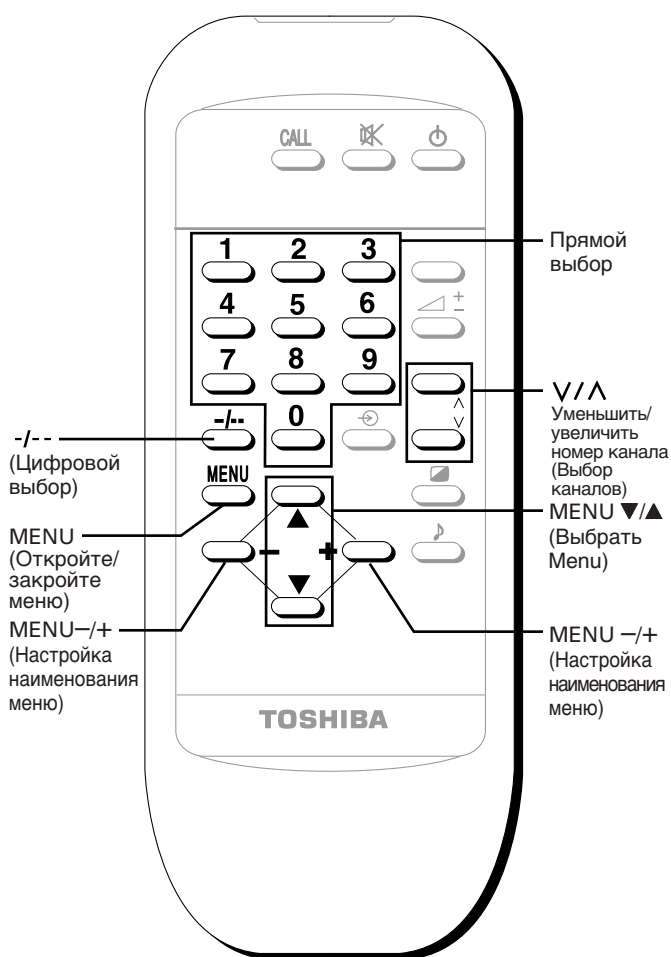

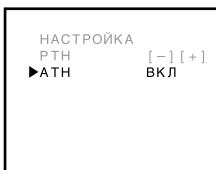
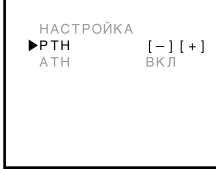

РТН (Ручная Тонкая Настройка)

- 1 Выберите номер канала, точную настройку которого Вы хотите провести, с помощью кнопок переключения каналов вниз (V)/вверх (Δ) или с помощью кнопок прямого выбора. 
- 2 Многократно нажмите клавишу **MENU** для вызова на экран меню НАСТРОЙКА. 
- 3 Нажимайте клавиши **MENU** ▼/▲ для перемещения курсора (▶) к позиции "РТН". 
- 4 Нажимайте клавиши **MENU** +/- до тех пор, пока не получите наилучшее изображение и звук из всех возможных.

Примечание

При использовании функции РТН функция АТН автоматически переключается в режим ВЫКЛ.

АТН (Автоматическая Тонкая Настройка)

- 1 Выберите номер канала, точную настройку которого Вы хотите провести, с помощью кнопок переключения каналов вниз (V)/вверх (Δ) или с помощью кнопок прямого выбора. 
- 2 Многократно нажмите клавишу **MENU** для вызова на экран меню НАСТРОЙКА. 
- 3 Нажимайте клавиши **MENU** ▼/▲ для перемещения курсора (▶) к позиции "АТН". Нажмите кнопки **MENU** +/- для выбора индикации "ВКЛ". 

Примечание

Если канал установлен в режим АТН ВЫКЛ, слева от номера канала возникает значок "■".

Если канал установлен в режим АТН ВКЛ, номер канала индицируется на экране без значка "■".

Удобство органов управления регулировкой качества звука и изображения

Заглушение звука и индикация на экране

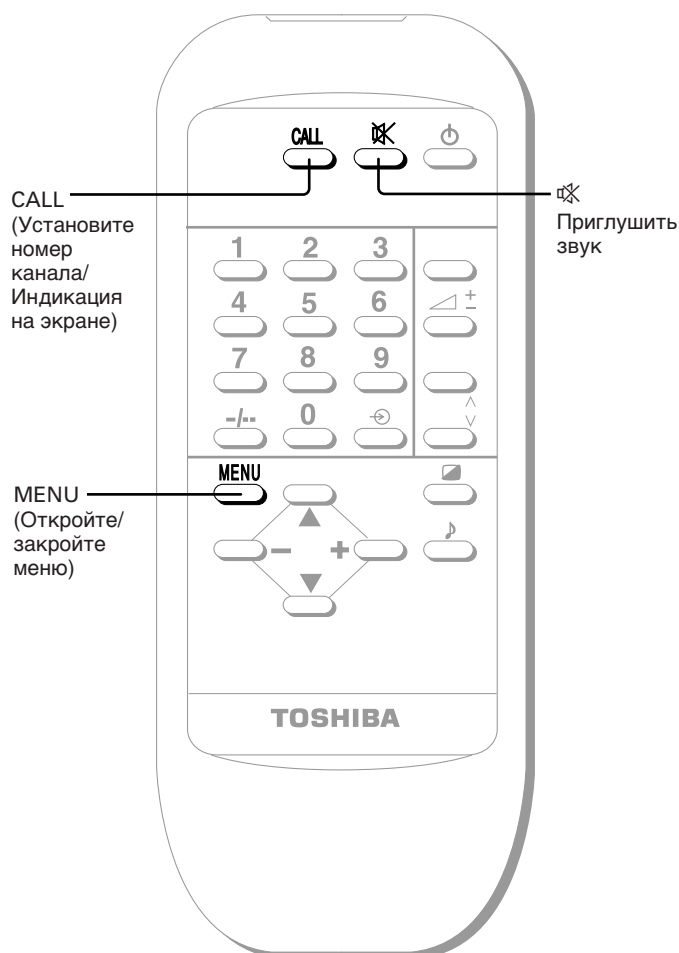



Для заглушения звука

Функция заглушения удобна тогда, когда Вам необходимо уделить внимание окружающим звукам, ответить на телефонный звонок, принять гостя и т.д.

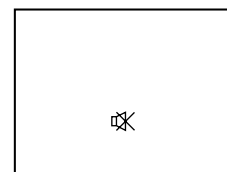

- 1 Нажмите клавишу .



- 2 Для возвращения звука нажмите клавишу  повторно.

Для вызова экранного дисплея

В общем случае, номер канала исчезает с экрана спустя 5 секунд после того, как он был изменен.

- 1 Для вызова номера канала на экран нажмите клавишу **CALL**.

- 2 Для возврата в режим автоматического регулирования индикации нажмите клавишу **CALL** повторно.

Для моментального отключения дисплея функций меню

В общем случае, дисплей функций меню (ФУНКЦИИ, ЯЗЫК, НАСТРОЙКА) возникает на экране при нажатии клавиши **MENU**.

Для моментального отключения дисплея нажмите клавишу **CALL**.

Удобство органов управления регулировкой качества звука и изображения (продолжение)

- Ниже приводится описание того, как нужно действовать пользуясь главным образом пультом дистанционного управления. Вы можете также выполнить эту операцию, используя эти кнопки на телевизоре. См страницу 7.

Выбор качества звука И Выбор качества изображения

ОСНОВНЫЕ ОПЕРАЦИИ



Выбор режима звука

Нажмите клавишу **▶** для вызова на экран меню выбора качества изображения ЗВУК и затем клавиши **MENU ▼/▲** для перемещения курсора (**▶**) к позиции **▶**. Затем нажмите кнопки **MENU -/+** для выбора требуемого качества звука из трех режимов.

Режим	Качество звука
▶ТЕАТР◀	пригодный для музыки и кинофильма
▶НОВОСТИ◀	придает выразительность человеческому голосу
▶ПАМЯТЬ◀	качество звука, которое Вы устанавливаете сами

Эти три режима можно выбрать циклически следующим образом.



Для установки желаемого качества звука в режиме ПАМЯТЬ

Если вы настроите любую из позиций **ТЕМБР НЧ**, **ТЕМБР ВЧ** в режимах **ТЕАТР** или **НОВОСТИ**, телевизор автоматически переключится в режим **ПАМЯТЬ**.

1 Нажимайте клавиши **▼/▲** для перемещения курсора к (**▶**) желаемой позиции настройки.

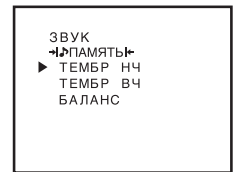

2 Нажимайте клавиши **-/+** для подстройки уровня. Подстроенный уровень запоминается в режиме **ПАМЯТЬ**.

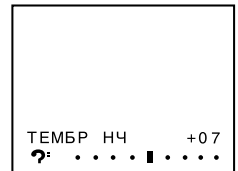

Позиция	Нажатие	
	◀-	+▶
Ⓜ ТЕМБР НЧ	слабее	сильнее
Ⓜ ТЕМБР ВЧ	слабее	сильнее
Ⓜ БАЛАНС	Уменьшается правый канал.	Уменьшается левый канал.

Выбор качества звука И Выбор качества изображения (продолжение)

Выбор режима изображения

Нажмите клавишу  для вызова на экран меню выбора качества изображения ИЗОБРАЖЕНИЕ и затем клавиши **MENU** ∇/\blacktriangle для перемещения курсора (\blacktriangleright) к позиции \rightarrow 1* \leftarrow .

Затем нажмите кнопку **MENU** $-/+$ для выбора требуемого качества звука из четырех тембров.

Режим	Качество изображения
\rightarrow 1* \leftarrow	яркое и динамичное изображение
\rightarrow 2* \leftarrow	стандартное изображение
\rightarrow 3* \leftarrow	мягкое и расплывчатое изображение
\rightarrow ПАМЯТЬ* \leftarrow	качество изображения, которое Вы устанавливаете сами

Эти четыре режима можно выбирать циклически следующим образом.

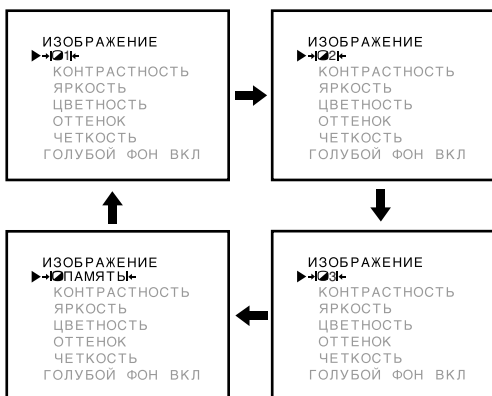

Для установки желаемого качества изображения в режиме ПАМЯТЬ

Если Вы настроите любую из позиций КОНТРАСТНОСТЬ, ЯРКОСТЬ, ЦВЕТНОСТЬ, ЧЕТКОСТЬ в режимах \rightarrow 1* \leftarrow , \rightarrow 2* \leftarrow или \rightarrow 3* \leftarrow , телевизор автоматически переключится в режим ПАМЯТЬ.

- 1 Нажимайте клавиши **MENU** ∇/\blacktriangle для перемещения курсора (\blacktriangleright) к желаемой позиции настройки.

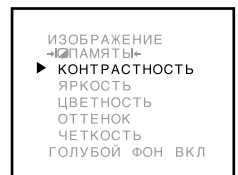

- 2 Нажимайте клавиши **MENU** $-/+$ для подстройки уровня. Подстроенный уровень запоминается в режиме ПАМЯТЬ.



Позиция		Нажатие	
		 -	+ 
	КОНТРАСТНОСТЬ	слабее	сильнее
	ЯРКОСТЬ	темнее	светлее
	ЦВЕТНОСТЬ	мягче	глубже
	ОТТЕНОК *	краснее	зеленее
	ЧЕТКОСТЬ	краснее	резче
ГОЛУБОЙ ЭКРАН		ВЫКЛ/ВКЛ	ВЫКЛ/ВКЛ

* только для системы NTSC

Удобство органов управления регулировкой качества звука и изображения (продолжение)

Голубой фон

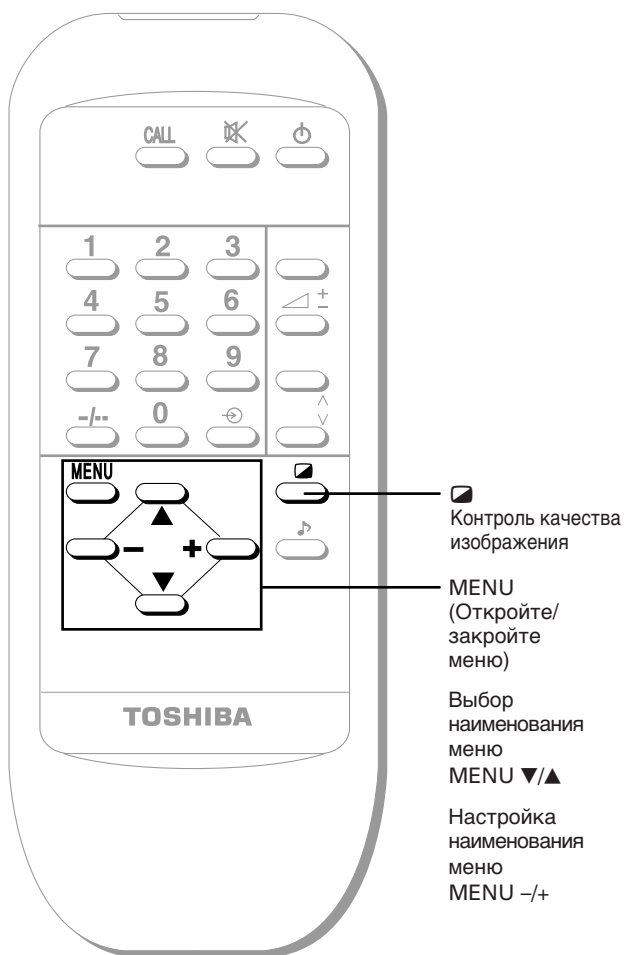

Голубой фон

При включенной функции голубого фона телевизор автоматически включает голубой экран при отсутствии сигналов для приема.

- 1 Нажмите клавишу и затем клавиши **MENU ▼/▲** для перемещения курсора (▶) к позиции "ГОЛУБОЙ ФОН".

ИЗОБРАЖЕНИЕ
 -▶ПАМЯТЬ-
 КОНТРАСТНОСТЬ
 ЯРКОСТЬ
 ЦВЕТНОСТЬ
 ОТТЕНОК
 ЧЕТКОСТЬ
 ▶ГОЛУБОЙ ФОН ВЫКЛ

- 2 Нажимайте клавиши **MENU -/+** для выбора "ВКЛ".

ИЗОБРАЖЕНИЕ
 -▶ПАМЯТЬ-
 КОНТРАСТНОСТЬ
 ЯРКОСТЬ
 ЦВЕТНОСТЬ
 ОТТЕНОК
 ЧЕТКОСТЬ
 ▶ГОЛУБОЙ ФОН ВКЛ

Для выключения голубого фона

Повторите вышеописанные шаги 1 и 2 и выберите ГОЛУБОЙ ФОН ВЫКЛ.

Использование других меню

Для выбора языка для включения воспроизведения на экране

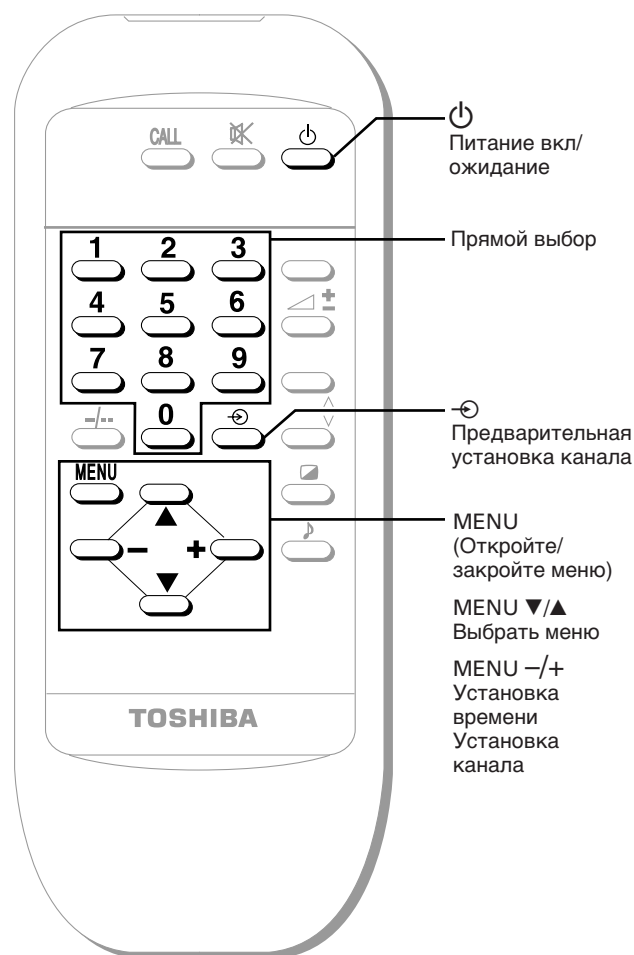
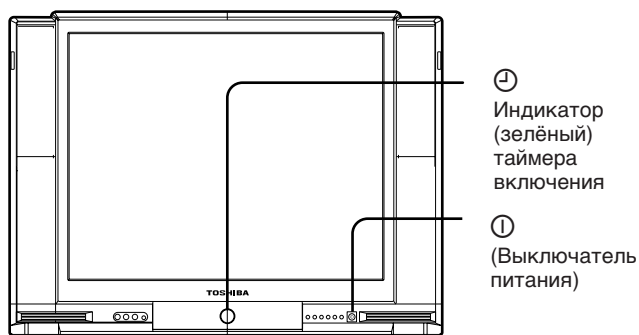

Таймер выключения и Таймер включения

1 Нажмите клавишу **MENU** последовательно для вывода на экране меню выбора ЯЗЫК (LANGUAGE).



2 Нажмите клавишу **MENU ▼/▲** для выбора требуемого языка текста. Выбранный язык воспроизводится в красно-пурпурном цвете, и меню на экране автоматически воспроизводится на данном языке.



Напр., Воспроизведение на английском языке

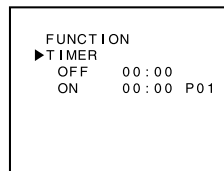

Напр., Воспроизведение на русском языке



Напр., Воспроизведение на арабском языке



Использование других меню (продолжение)

Таймер выключения и Таймер включения

Для автоматического отключения телевизора (таймер выключения)

С помощью таймера выключения телевизор автоматически переключается в режим ожидания в установленное время.

- 1 Многократно нажмите клавишу **MENU** для вызова на экран меню ФУНКЦИИ. Затем нажимайте клавиши **MENU ▼/▲** для перемещения курсора (▶) к позиции “ТАЙМЕР” и нажимайте клавиши **MENU ▼/▲** для выбора “ВЫКЛ”.

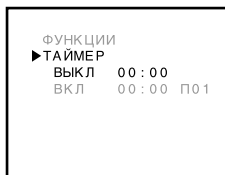

- 2 Нажимайте клавиши (**MENU -/+**), чтобы предварительно установить, через сколько часов и минут телевизор должен переключиться в режим ожидания.

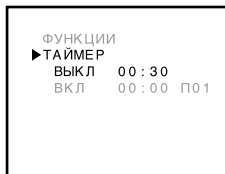

Если Вы	-/+	Устанавливаемое время
нажимаете	+	увеличивается на 1 минуту
	-	уменьшается на 1 минуту
держите нажатой	+	увеличивается на 30 минут
	-	уменьшается на 30 минут

Для отмены установок таймера выключения

Дважды нажмите кнопку **⏻** (один раз - чтобы выключить телевизор, и второй раз - чтобы снова включить его) или в описанном выше пункте 2 установите время **ВЫКЛ** на 00:00.

Если Вы ввели неправильное число при установке таймера ВКЛ/ВЫКЛ

Повторите установку времени посредством кнопок прямой установки таймера.

Примечание

Максимальное устанавливаемое время для ВКЛ/ВЫКЛ таймера составляет 12:59.

Для автоматического отключения телевизора (таймер включения)

С помощью таймера включения телевизор автоматически переключается на предварительно установленный канал в установленное время.

- 1 Многократно нажмите клавишу **MENU** для вызова на экран меню ФУНКЦИИ. Затем нажимайте клавиши **MENU ▼/▲** для перемещения курсора (▶) к позиции “ТАЙМЕР” и нажимайте клавиши **MENU ▼/▲** для выбора “ВКЛ”.

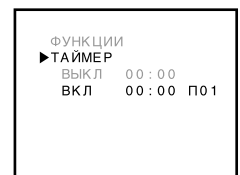

- 2 Нажимайте клавиши (**MENU -/+**), чтобы предварительно установить через сколько часов и минут телевизор должен включиться.

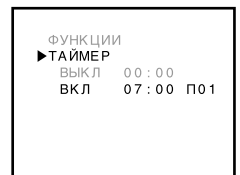

Если Вы	-/+	Устанавливаемое время
нажимаете	+	увеличивается на 1 минуту
	-	уменьшается на 1 минуту
держите нажатой	+	увеличивается на 30 минут
	-	уменьшается на 30 минут

- 3 Нажмите клавишу **⏻** для перемещения курсора (▶) к позиции “П**”. Затем нажимайте клавиши (**-/+**), чтобы предварительно установить номер канала.

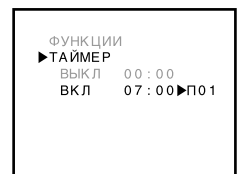

Если Вы	-/+	Устанавливаемое число канала составляет
нажимаете	+	увеличивается на 1
	-	уменьшается на 1
держите нажатой	+	увеличивается на 10
	-	уменьшается на 10

- 4 Нажмите клавишу (**⏻**), чтобы переключить телевизор в режим ожидания. При этом на передней панели загорается зеленый индикатор **ВКЛ-ТАЙМЕР**. В заданное время телевизор включится автоматически.

Для отмены установок таймера включения

Нажмите выключатель питания, чтобы выключить телевизор или, как указано в пунктах 2 и 3 выше, установите время включения на 00:00.

Подключение внешней аппаратуры

- Ниже следует описание, как использовать и подключать Телевизор к другой Аудио-Видео аппаратуре. Также используйте для справок руководства по эксплуатации тех приборов, которые подключаются.

Подключение видео-и аудиоаппаратуры

Вы можете подключить видеоаппаратуру, такую как Видеомагнитофон и видеокамера, к этому Телевизору и получать удовольствие от высококачественного изображения. Если Ваша видеоаппаратура имеет выходной терминал S-VIDEO, подсоедините его ко входному терминалу S-VIDEO на Телевизоре (специальный S-VIDEO тип). Если такого терминала нет, подсоедините его к видео терминалу (фоно-тип).

Перед

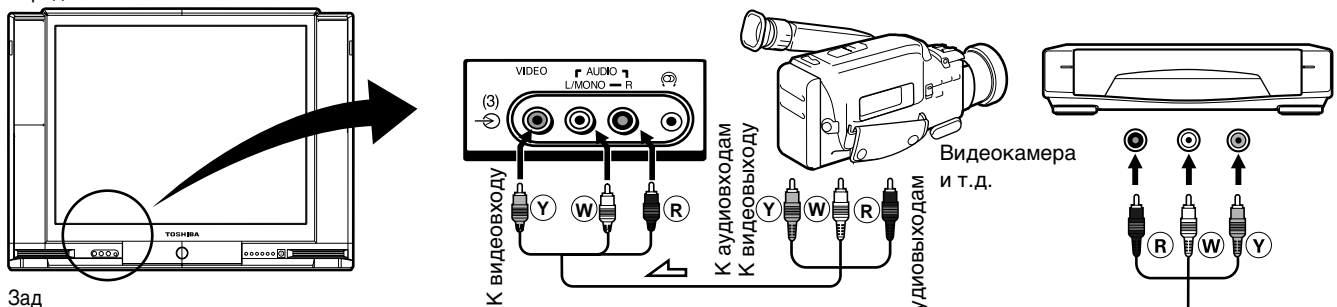

Зад

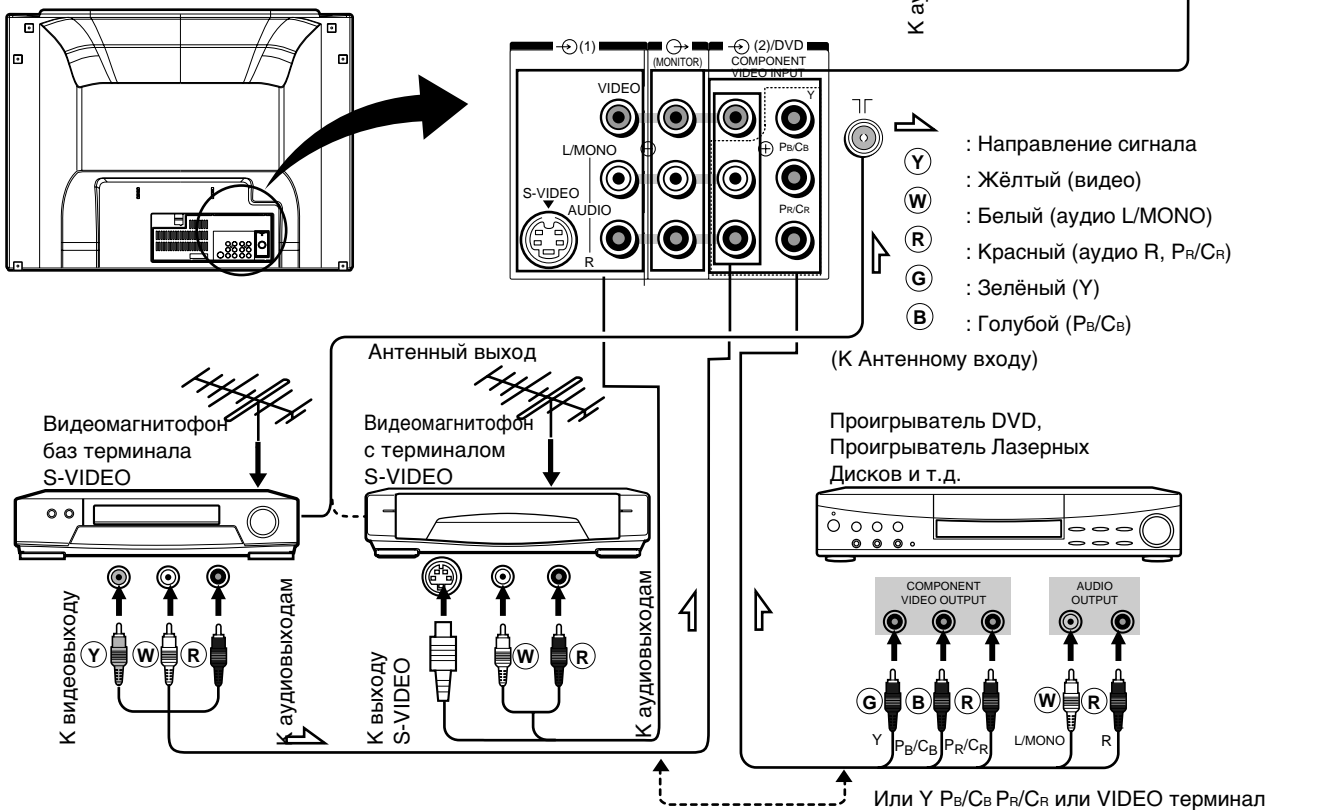

- Выходные зажимы телевизора (→ MONITOR) выводят передаваемые видео- или аудиосигналы или принимают сигналы из входных терминалов (←). Вы можете записать Телевизионную программу или воспроизвести видеозапись, подсоединив Видеомагнитофон от выходных терминалов (→ MONITOR) к входным терминалам Видеомагнитофона.
- Вы можете воспроизвести запись, подсоединив другой Видеомагнитофон (или видеокамеру и т.д.) от выходных терминалов Видеомагнитофон к входным терминалам ←(3).

Примечания

- Если Вы используете только один Видеомагнитофон для записи и воспроизведения, в Телевизоре и/или Видеомагнитофоне могут происходить необычные явления.
- Не подключайте один Видеомагнитофон к выходным и входным терминалам Телевизора одновременно, так как это может вызвать помехи.
- На Вашем проигрывателе DVD должны быть выходные терминалы либо P_B, P_R либо C_B, C_R. Для этого Телевизора подходит любой тип.

ПОДКЛЮЧЕНИЕ ДРУГОЙ АППАРАТУРЫ

Для выбор видеовхода

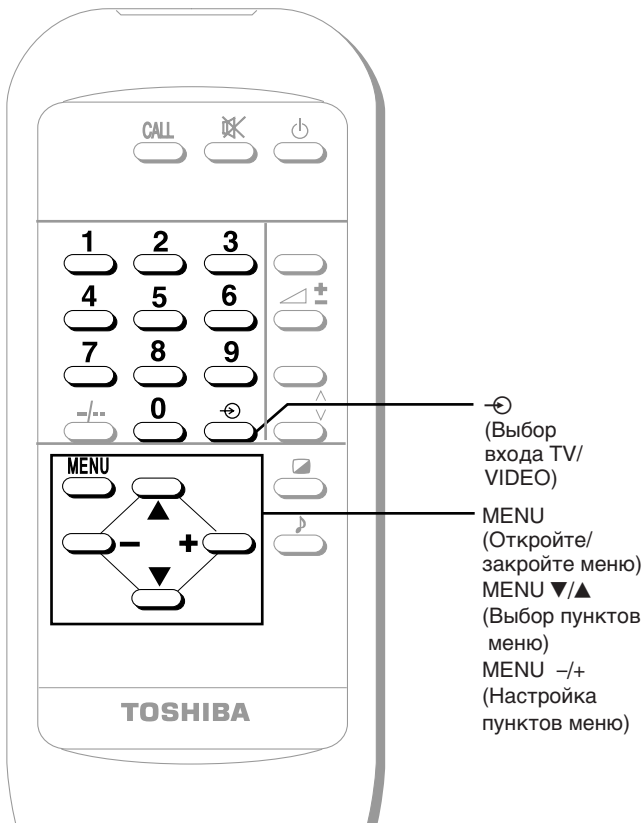
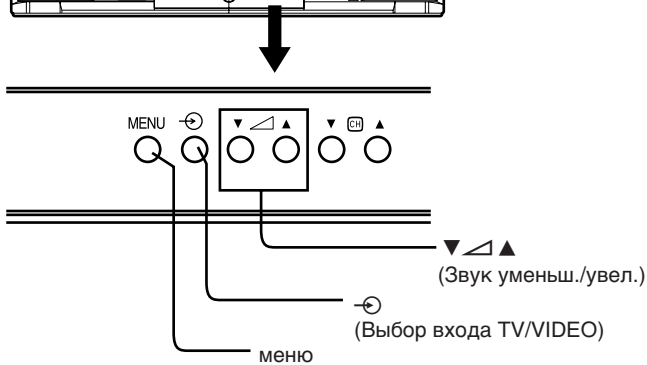
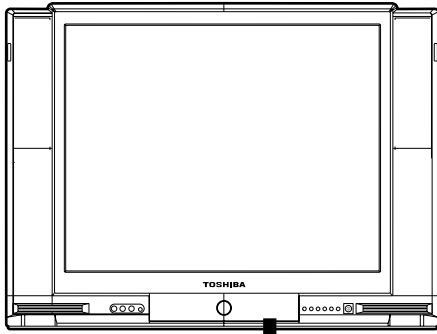

ПОДКЛЮЧЕНИЕ
ДРУГОЙ АППАРАТУРЫ

Для выбор видеовхода

Нажмите кнопку на Телевизоре или пульте дистанционного управления несколько раз, пока на экране не появится подходящий индикатор входа;

- 1 ((1), видео 1 вход),
- 2 ((2), видео 2 вход),
- 3 ((3), видео 3 вход)

и затем не появится позиционный номер. Чтобы вернуться к антенному входу, нажмите кнопку , чтобы появилось Телевизионное изображение с позиционным номером.

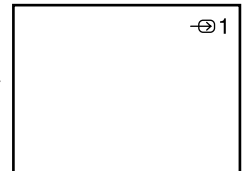

Если цвет Видеовхода ненормальный

Возможна неправильная настройка цветовой системы.

Нажмите кнопку **MENU** несколько раз, пока не появится меню справа. Удостоверьтесь, что функция "ЦВЕТ" установлена в режим "АВТО". Если это не так, выберите режим "АВТО" с помощью кнопок **MENU** - /+.



Примечания при использовании подсоединённого проигрывателя DVD

• КОМПОНЕНТНЫЙ ВИДЕОВХОД

Когда подсоединение производится через гнездо терминала Y, дисплей 2 изменится на DVD.

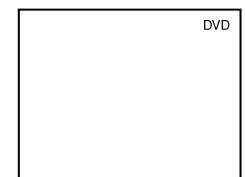

- Когда воспроизводится изображение DVD при подсоединение через КОМПОНЕНТНЫЙ ВИДЕОВХОД, сигнал из видео терминалов MONITOR OUT (см. стр. 23) поступать не будет, а будет поступать из аудио терминалов.

Руководство по устранению несложных неисправностей

- Перед тем, как вызвать сервисный персонал, пожалуйста проверьте по следующей таблице возможные причины возникших неполадок.

Симптом	Проверьте следующее
Не включается электропитание	<ul style="list-style-type: none"> • Убедитесь, что сетевой кабель включен в розетку.
Нет звука	<ul style="list-style-type: none"> • Могут быть выключены головные телефоны.
Бледный цвет или цветовой тон	<ul style="list-style-type: none"> • Возможно, что контрастность, цвета и цвет-тона требуют настройки. • Если Вы случайно изменили направление у телевизора, во время его работы, изображение может быть испорчено цветовыми затемнениями. Если это произошло, отключите телевизор приблизительно на 30 минут, давая ему остыть. После того, как Вы включите телевизор, изображение должно улучшиться.
На экране появляются пятна	<ul style="list-style-type: none"> • Возможно, что сигналу от передающей станции мешают помехи от других электрических источников, таких как автомобили, мотоциклы, электропоезда, высоковольтные линии передач, неоновые рекламные знаки, фены для сушки волос.
На экране появляются линии	<ul style="list-style-type: none"> • Сигналу от передающей станции могут мешать сигналы от других телевизионных приемников, от персональных компьютеров и телевизионных приставок для игр, а также интерференции волн от работающих радиостанций.
Двойные или тройные образы	<ul style="list-style-type: none"> • Возможно, что во время трансляции волны отражаются от гор или зданий. • Проверьте, не изменилась ли ориентировка антенны в результате сильного ветра.
“Снег” на экране	<ul style="list-style-type: none"> • Возможно, антенный кабель неисправен или отсоединен. • Проверьте, не изменилась ли ориентировка антенны.
Не работает пульт дистанционного управления	<ul style="list-style-type: none"> • Возможно, разрядились батарейки в пульте дистанционного управления. • Возможно, батарейки установлены неправильно. • Проверьте, нет ли препятствия между пультом дистанционного управления и дистанционным (инфракрасным) датчиком. • Проверьте, что сильный свет попадает на дистанционный (инфракрасный) датчик. • Проверьте, что сетевое питание не отключено.

Следующие явления не являются неисправностями

Корпус щелкает	<ul style="list-style-type: none"> • Корпус может издавать щелкающий звук при его расширении или сжатии от изменения температуры. Это не повлияет на качество изображения и звука.
В отдельных частях экрана иногда наблюдается неравномерность распределения света	<ul style="list-style-type: none"> • Если установлена повышенная яркость, некоторая неравномерность цвета может зависеть от характера изображения. Нормальный цвет может быть восстановлен ослаблением контрастности. Посоветуйтесь с Вашим местным дилером.

Системы трансляции по странам

Область	Страна или Регион	Система	
		Цвет	Звук
Азия Средний Восток	Бахрейн, Кувейт, Израиль, Оман, Катар, ОАЭ, Йемен и другие страны Ближнего Востока. Индонезия, Малайзия, Сингапур, Таиланд и другие страны Юго-Восточной Азии.	PAL	B/G
	Китай	PAL	D/K
	Китай Гонконг	PAL	I
	Ирак, Исламская Республика Иран, Ливия, Саудовская Аравия	SECAM	B/G
	Российская Федерация	SECAM	D/K
	Мианмар	NTSC	M
Океания	Австралия, Новая Зеландия	PAL	B/G
Африка	ЮАР	PAL	I
Южная Америка	Аргентина, Парагвай, Уругвай	PAL	N
	Бразилия	PAL	M
	Чили, Колумбия	NTSC	M

Примечание

- “B/G” и “D/K” на экране отображаются как “BG” и “DK”. PAL, SECAM и 358NTSC являются различными системами цветного телевидения, относящимися к различным странам. 443NTSC используется в некоторых моделях видеомагнитофонов для воспроизведения видеокассет, записанных в системе NTSC, через телевизионное оборудование PAL.
[358NTSC = NTSC 3,58 МГц, 443NTSC = NTSC 4,43 МГц]
- См. таблицу Технические характеристики на задней крышке, чтобы подобрать принимаемые телевизионные каналы для этого телевизора.

Технические характеристики

МОДЕЛЬ		29A3R				
Номинальное напряжение		Переменное напряжение 220 - 240 В, 50 Гц				
Потребляемая мощность (переменное напряжение 220 В, 50 Гц)		125 Вт				
Габариты (Ш x В x Г)		810мм x 522мм x 595,5мм				
Масса		38,5 кг				
Кинескоп		ТИП 29 (72см) Тотальное электронно-лучевой трубки (по диагонали) (68см) Видимая часть экрана (по диагонали) Развертка 110°				
Телевизионная система (антенный вход)	Диапазон каналов	SISTEMA	KANAL	VHF	UHF	CATV
	Специальный радиочастотный сигнал	Система цветного телевидения		Система звука		
Система цветного телевидения		PAL/SECAM/4,43NTSC/3,58NTSC				
Мощность звука		10 Вт × 2				
Дополнительные принадлежности		<ul style="list-style-type: none"> • Пульт дистанционного управления × 1 • Батарея (R6, AA) × 2 				

Дизайн и технические характеристики могут быть изменены без оповещения.

Никогда не ремонтируйте и не перенастраивайте телевизор самостоятельно. Это может быть связано с опасностью пожара или поражения электрическим током.

Помогите повторной переработке, данный продукт указывает название материала на основных деталях из пластика.



ИНФОРМАЦИЯ О СЕРТИФИКАЦИИ ПРОДУКЦИИ

ЦВЕТНОЙ ТЕЛЕВИЗИОННЫЙ ПРИЕМНИК
МОДЕЛЬ 29A3R ТОШИБА

сертифицирован ОС ГОСТ - АЗИЯ,
(Регистрационный номер в Госреестре - РОСС SG.0001.11BZ02)

Сертификат соответствия:	№. РОСС ID.BZ02.B02938
Сертификат соответствия выдан:	28 ИЮНЯ 2001 года
Сертификат соответствия действителен до:	28 ИЮНЯ 2004 года
Модель 29A3R ТОШИБА соответствует требованиям нормативных документов:	ГОСТ 12.2.006-87 (МЭК 65-85) ГОСТ 18198-89, ГОСТ 22505-97, ГОСТ Р 51515-99
Срок службы	7 (семь) лет

Запишите номер модели и номер
серии, которые Вы найдете на
этикетке задней крышки
телевизионной установки в месте,
как показано ниже.

Номер модели

Номер серии

Сохраните эту информацию для справок на
будущее.

TOSHIBA CORPORATION