

МНОГОФУНКЦИОНАЛЬНЫЕ ЦИФРОВЫЕ СИСТЕМЫ

Руководство оператора

e-STUDIO 2006 / 2306 / 2506

■ Как читать это руководство

Благодарим за покупку многофункциональной цифровой системы TOSHIBA. В этом руководстве описано, как нужно использовать этот аппарат, как выполнять его техническое обслуживание и устранять проблемы. Перед тем, как начать работать с этим оборудованием, убедитесь, что вы прочитали это руководство. Держите это руководство под рукой в качестве справочника в будущем.

□ Символы в настоящем руководстве

Для обеспечения правильного и безопасного использования оборудования, в настоящем руководстве описываются меры предосторожности следующих трех уровней.

Необходимо внимательно изучить следующие предупреждающие обозначения и уяснить их значение и важность для прочтения настоящего руководства по эксплуатации.

⚠ ОПАСНО Обозначает потенциально опасную ситуацию, способную вызвать смерть или серьезную травму, либо привести к серьезному повреждению или возгоранию этого устройства или окружающего имущества.

⚠ ПРЕДУПРЕЖДЕНИЕ Обозначает потенциально опасную ситуацию, способную вызвать легкие или средние травмы, либо привести к частичному повреждению устройства или окружающих предметов, или к потере данных.

Замечание Обозначает процедуру, которой необходимо следовать для обеспечения работы этого оборудования.

Кроме вышеупомянутого, в данном руководстве также приводится информация, которая может быть полезна для работы с этим оборудованием, со следующим идентификатором:

Совет

Описывает полезные сведения, помогающие в работе с оборудованием.



Ссылки на страницы руководства для получения дополнительной информации. Обратитесь к указанным разделам при необходимости.

□ Ориентация оригинала/копии

Оригинал размера A4 или B5 / LT может быть размещен в книжной или в альбомной ориентации. В настоящем руководстве в случае, когда оригинал или копия могут располагаться в альбомной ориентации, к размеру бумаги добавляется символ “-R”.

Например, оригинал формата A4 / LT при размещении на стекле

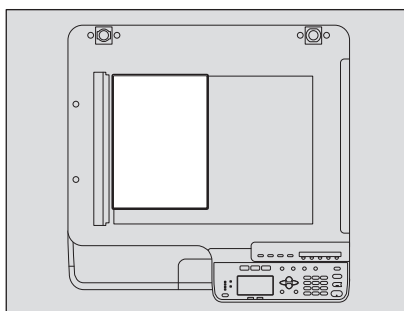

Оригинал в книжной ориентации: A4/LT

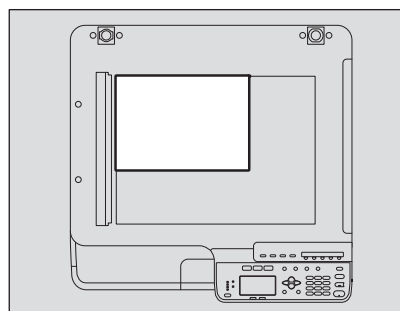

Оригинал в альбомной ориентации: A4-R/LT-R

Оригинал размера A3 или B4 / LD или LG может быть уложен только в альбомной ориентации, таким образом “-R” не добавляется к этим размерам.

□ Экраны

- Приведенные в этом руководстве меню и процедуры работы в Windows показаны применительно к Windows 7. Подробности экранов могут отличаться для конкретной применяемой машины и от установленной операционной системы и рабочих программ.
- Снимки экранов, показанные для бумаги формата A/B, используются для данного руководства. Если используете бумагу с форматом LT, на иллюстрациях экраны или порядок кнопок могут отличаться от указанного для вашей машины

□ Товарные знаки

- Официальное название Windows XP - это операционная система Microsoft Windows XP.
- Официальное название Windows Vista - это операционная система Microsoft Windows Vista.
- Официальное название Windows 7 - это операционная система Microsoft Windows 7.
- Официальное название Windows 8 - это операционная система Microsoft Windows 8.
- Официальное название Windows Server 2003 - это операционная система Windows Server 2003.
- Официальное название Windows Server 2003 R2 - это операционная система Windows Server 2003 R2.
- Официальное название Windows Server 2008 - это операционная система Microsoft Windows Server 2008.
- Официальное название Windows Server 2008 R2 - это операционная система Microsoft Windows Server 2008 R2.
- Официальное название Windows Server 2012 - это операционная система Microsoft Windows Server 2012.
- Microsoft, Windows, Windows NT, а так же фирменный знак и наименование изделий - это товарные знаки Microsoft Corporation в США и других странах.
- Adobe, Acrobat, Reader и PostScript - это охраняемые товарные знаки или товарные знаки компании Adobe Systems Incorporated в США и в других странах.
- Mozilla, Firefox и логотип Firefox - это товарные знаки компании Mozilla Foundation в США и в других странах.
- Другие компании или наименование изделий, приводимых в этом руководстве, могут быть фирменным знаком или торговой маркой соответствующей компании.

■ Комплект наших руководств

Эти руководства подготовлены для работы с оборудованием e-STUDIO2006/2306/2506. Выберите и прочитайте руководство, подходящее для ваших потребностей. Это **руководство оператора**.

Техника безопасности (печатный документ).

В этом руководстве описаны необходимые меры предосторожности при эксплуатации. Для дополнительной безопасности убедитесь, что в первую очередь вы прочитали это руководство.

Краткое руководство пользователя (печатный документ).

В этом руководстве описаны компоненты, подготовка к работе, основные операции и выявление и устранение неисправностей.

Руководство оператора (PDF-файл, данное руководство)

В этом руководстве описаны процедуры подготовки аппарата e-STUDIO2006/2306/2506, а также использования разных функций, таких как копирование, печать и сканирование. В этом руководстве объясняется, как нужно обслуживать и выявлять и устранять ошибки при работе данной машины.

Руководство по установке программного обеспечения (PDF-файл)

В этом руководстве объясняется, как установить и удалить драйверы принтера и сканера.

Меню справки клиентского программного обеспечения

Чтобы запустить следующую программу, перейдите к позициям меню справки:

- Драйвер принтера
- Драйвер сканера

□ Чтобы прочитать руководства в формате PDF

Для просмотра и вывода на печать руководства по эксплуатации в формате PDF (Portable Document Format) можно использовать программы Adobe Reader или Adobe Acrobat Reader. Если ни одна из этих программ не установлена на вашем компьютере, загрузите одну из них. Это можно выполнить с сайта Adobe Systems Incorporated.

■ Рекомендованные картриджи

Для получения наилучших отпечатков, мы рекомендуем использовать только оригинальные картриджи TOSHIBA. При использовании картриджей, рекомендованных компанией TOSHIBA, вы можете воспользоваться следующими тремя функциями данной машины:

Функция обнаружения картриджа:

Проверяет, правильно ли установлен картридж, и уведомляет вас в случае ошибки.

Функция проверки наличия тонера:

Уведомляет вас в случае, если в картридже заканчивается тонер.

Функция оптимизации качества изображения:

Эта функция управляет соответствующим качеством изображения в соответствии с характеристиками тонера, что позволяет применить распечатки изображения с оптимальным качеством.

При использовании картриджа, отличного от рекомендованного, машина не сможет определить, установлен картридж или нет. По этой причине, даже если картридж установлен правильно, на экране дисплея появляется сообщение "ОШИБКА: ТОНЕР" и печать не будет осуществляться. Также можно использовать функцию оптимизации качества изображения и функцию проверки наличия тонера.

Если вы применяете картридж, который отличается от рекомендованного, тонер не распознается. Если из-за этого у вас возникают проблемы, свяжитесь с представителем сервисной службы. Помните, вы не можете использовать указанные выше функции проверки наличия тонера и оптимизации качества изображения.

СОДЕРЖАНИЕ

Введение	1
----------------	---

Глава 1 ПОДГОТОВКА

Компоненты	10
Передняя/левая/внутренняя стороны	10
Правая сторона	12
Конфигурация дополнительного оборудования	13
Панель управления	14
Основной экран (копирование)	16
Подготовка 1 - Включение питания	17
Включение питания	17
Экономия энергии при простое - Режим экономии энергии -	18
Подготовка 2 - Загрузка бумаги	19
Допустимые типы бумаги	19
Рекомендованная бумага	20
Укладка бумаги в кассету/источник бумаги	21
Укладка бумаги на ручной лоток	23
Укладка конвертов на ручной лоток	25
Подготовка 3 - Регистрация размера и типа бумаги	28

Глава 2 ФУНКЦИИ КОПИРОВАНИЯ

Общая процедура копирования	30
Допустимые оригиналы	30
Копирование оригиналов	31
Настройки копирования	37
Регулировка экспозиции	37
Выбор режима оригинала	38
Выбор бумаги	39
Увеличение или уменьшение размера копии	41
Сортировка страниц	46
Копирование двух или четырех страниц на один лист	48
Копирование двусторонних карточек на один лист	50
Стирание теней на краях	51
Раздельное копирование правой и левой страниц	52
Смещение страниц вправо или влево.	53
Копирование на одну или на обе стороны	54
Копирование различных форматов на один формат	59
Добавление номера страницы на копируемый лист	57
Удаление пустых страниц	58
Копирование различных форматов на один формат	59
Ориентация изображения	60
Подтверждение текущих настроек функции	61
Использование шаблонов (Копирование)	62
Регистрация шаблонов	62
Вызов шаблона	63

Глава 3 ФУНКЦИИ ПЕЧАТИ

Перед началом использования драйвера принтера	66
Конфигурация параметров	66

Печать из приложения	72
Соображения и ограничения	72
Как печатать.....	72
Настройка параметров печати	75
Как настроить.....	75
Параметры печати.....	78
Распечатка с оптимальными функциями	89
Параметры макетирования и завершения во вкладке [Basic]	89
Параметры макетирования и завершения во вкладке [Finishing].....	90
Параметры завершения во вкладке [Finishing]	93

Глава 4 ФУНКЦИИ СКАНИРОВАНИЯ

Сканирование из приложения	98
Как сканировать	98
Варианты настройки сканирования	100
Параметры сканирования	100
Использование функции легкой настройки	102
Скан в USB-память	103
Процедура скана в USB-устройство	103
Настройки скана	106
Выбор цветного режима	106
Выбор разрешения.....	106
Сканирование двусторонних оригиналов	107
Выбор размера оригинала	107
Выбор режима оригинала	108
Выбор ориентации.....	108
Выбор коэффициента сжатия	109
Регулировка экспозиции	110
Ввод символов	111
Скорость сканирования.....	113
Использование шаблонов (Сканер)	114
Регистрация шаблонов	114
Вызов шаблона	115

Глава 5 РАЗЛИЧНЫЕ ФУНКЦИИ

Список меню копирования	118
Элементы меню копирования.....	118
Список меню сканирования	119
Элементы меню сканирования.....	119
Список меню пользовательских функций	121
Пункты меню пользовательских функций	122
Управление отделом	126

Глава 6 ВЫЯВЛЕНИЕ И УСТРАНЕНИЕ НЕИСПРАВНОСТЕЙ

При появлении сообщения об ошибке	130
Неправильная подача бумаги	131

Поиску положения неправильной подачи бумаги.....	131
Когда часто возникает сбой при подаче бумаги	131
При удалении застрявшей бумаги	131
Неправильная подача бумаги в реверсивном автоподачнике документов	132
Неправильная подача бумаги на ручном лотке	134
Неправильная подача бумаги в боковой крышке	135
Неправильная подача бумаги с источником бумаги.....	138
Замена картриджа.....	140
Когда появляется сообщение о необходимости замены картриджа.....	140
Перед вызовом технической поддержки	143
Общие операции.....	143
Позиции, относящиеся к тонеру	143
Позиции, относящиеся к бумаге оригинала/копии	144
Дефекты изображения	144
Глава 7 ТЕХНИЧЕСКОЕ ОБСЛУЖИВАНИЕ И ОСМОТР	
<hr/>	
Регулярная очистка.....	146
Чистка коротрона.....	147
Глава 8 Приложение	
<hr/>	
Технические характеристики e-STUDIO2006/2306/2506	150
Скорость копирования в непрерывном режиме	151
Технические характеристики дополнительного оборудования.....	152
Упаковочный лист	153
Таблица комбинаций функций копирования	154
Таблица комбинаций	154
УКАЗАТЕЛЬ.....	155

ПОДГОТОВКА

Компоненты	10
Передняя/левая/внутренняя стороны.....	10
Правая сторона.....	12
Конфигурация дополнительного оборудования.....	13
Панель управления.....	14
Основной экран (копирование).....	16
Подготовка 1 - Включение питания	17
Включение питания.....	17
Экономия энергии при простое - Режим экономии энергии -.....	18
Подготовка 2 - Загрузка бумаги	19
Допустимые типы бумаги.....	19
Рекомендованная бумага.....	20
Укладка бумаги в кассету/источник бумаги.....	21
Укладка бумаги на ручной лоток.....	23
Укладка конвертов на ручной лоток.....	25
Подготовка 3 - Регистрация размера и типа бумаги	28

Компоненты

■ Передняя/левая/внутренняя стороны

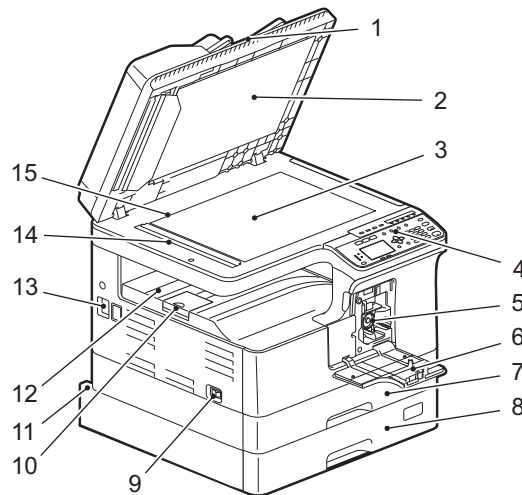

1. Реверсивный автоподатчик документов (дополнительное оборудование)

Пачки оригиналов сканируются поочередно лист за листом. Возможно сканирование оригиналов с обеих сторон. За раз можно разместить максимум 100 страниц (80 г/м²). (Максимальное число страниц зависит от типа носителя оригинала.)

📖 С.131 “Неправильная подача бумаги”

2. Поджимной лист

📖 С.146 “Регулярная очистка”

3. Стекло для размещения оригинала

Используйте при копировании трехмерных оригиналов, двустороннего копирования и специальных видов бумаги, таких как пленка для проекторов или калька, а также и для обычной бумаги.

4. Панель управления

Задаёт параметры различных функций аппарата.

📖 С.14 “Панель управления”

5. Картридж

Рекомендованные использованные картриджи см. в руководстве Техника безопасности.

📖 С.140 “Замена картриджа”

6. Передняя крышка

Откройте эту крышку, когда заменяете картридж.

📖 С.140 “Замена картриджа”

7. Кассета

Можно уложить до 250 листов обычной бумаги (80 г/м²).

📖 С.21 “Укладка бумаги в кассету/источник бумаги”

8. Бумагопротяжное устройство (дополнительное оборудование)

Используется для добавления второй кассеты. В него можно уложить максимум 250 страниц (80 г/м²) обычной бумаги.

9. Выключатель питания

Включает и выключает питание.

📖 С.17 “Подготовка 1 - Включение питания”

10. Ограничитель выходного тракта

Удерживает бумагу большого размера, чтобы она не свалилась с ручного лотка.

11. Разъем питания (сзади)

Предназначен для подсоединения шнура питания для подачи питания.

12. Приемный лоток

13. Разъем USB (4-контактный)

Предназначен для подсоединения компьютера с использованием стандартного USB-кабеля.

Замечания

- Используйте высокоскоростной интерфейс USB2.0 с сертифицированным кабелем: USB-кабель, поддерживающий высокоскоростной режим USB2.0 (скорость передачи 480 Мбит/с), сертифицированный в соответствии с USB Implementers Forum.
- Подключение этого устройства к компьютеру через USB-кабель. При подключении к компьютеру через USB-концентратор, это устройство не определяется.

14. Область сканирования

Здесь выполняется сканирование оригиналов, подаваемых из реверсивного автоподатчика документов.

 С.146 "Регулярная очистка"

15. Линейка оригинала

Позволяет проверить размер оригинала, размещенного на стекле.

■ Правая сторона

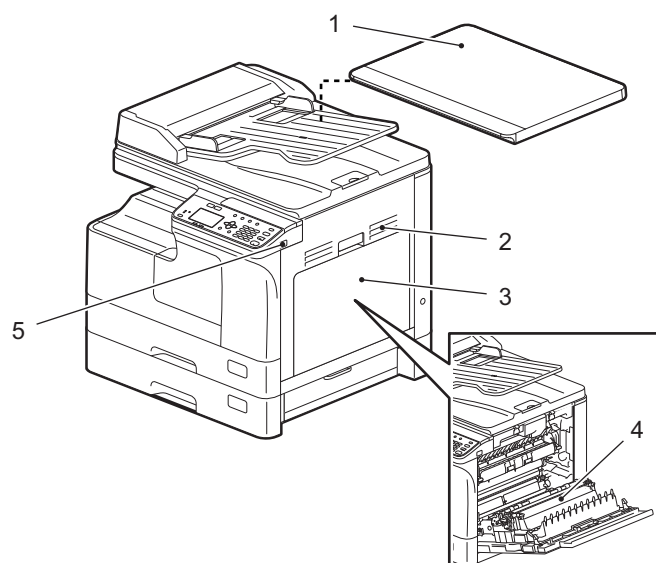

1. Крышка поджимного листа (дополнительное оборудование)

Закрывается перед началом копирования или сканирования.

Замечание

В зависимости от региона, крышка поджимного листа поставляется в виде стандартного оборудования.

2. Боковая крышка

3. Ручной лоток

Можно уложить специальную бумагу, такую как толстую бумагу, пленку для проекторов или кальку.

📖 С.23 “Укладка бумаги на ручной лоток”

📖 С.25 “Укладка конвертов на ручной лоток”

4. Автоматический дуплексер (доп. оборудование)

Установите, чтобы можно было печатать на обе стороны бумаги.

5. Порт USB

Подсоединение USB-устройства для сохранения данных сканирования.

■ Конфигурация дополнительного оборудования

Доступное дополнительное оборудование показано ниже. Обратитесь в службу технической поддержки или к представителем сервисной службы за консультацией.

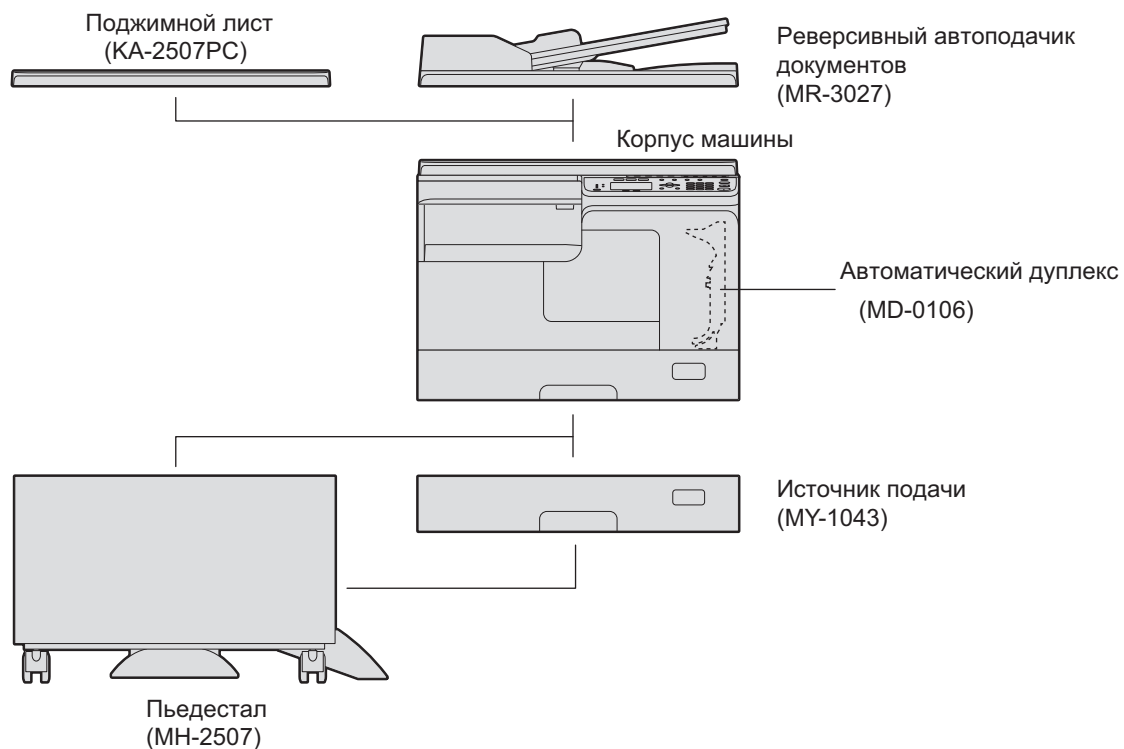

■ Панель управления

Функции и индикация кнопки  могут изменяться в зависимости от региона. На иллюстрациях показаны панели управления для Европы и Америки, если не указаны иное.

Для Европы и Америки

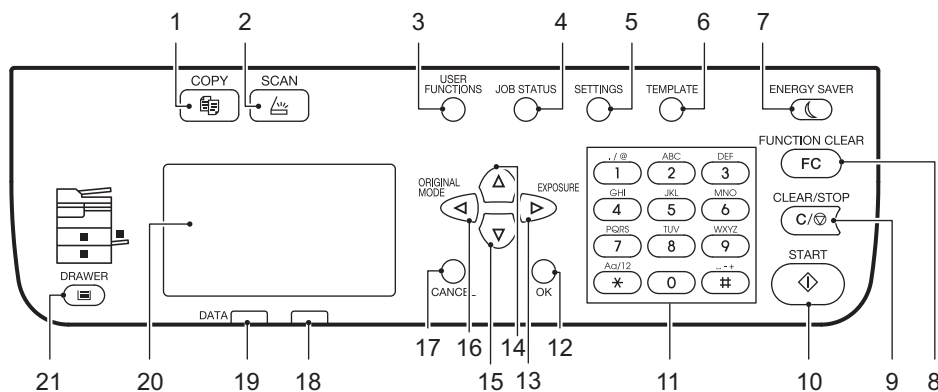

Для регионов, отличающихся от Европы и Америки

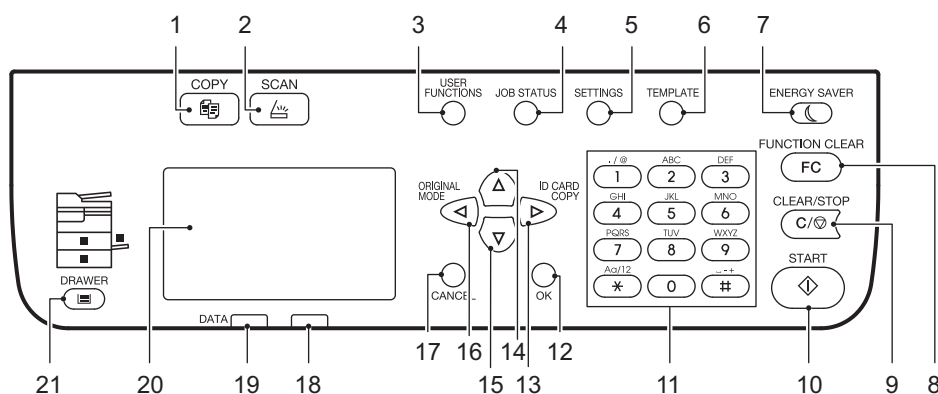

1. Кнопка [КОПИР]

Нажмите эту кнопку, чтобы использовать функции копирования.

2. Кнопка [СКАНЕР]

Нажмите эту кнопку, чтобы использовать функции сканирования.

3. Кнопка [ВЫБОР ОПЕРАТОРА]

Изменяет стандартные настройки аппарата.

 С.121 “Список меню пользовательских функций”

4. Кнопка [СТАТУС ЗАДАНИЯ]

Используется для подтверждения состояния обработки заданий копирования, сканирования или печати, а также для просмотра истории их выполнения.

5. Кнопка [НАСТРОЙКИ]

Отображается текущая настройка.

6. Кнопка [ШАБЛОН]

Создает и вызывает настройки шаблона.

 С.62 “Использование шаблонов (Копирование)”

 С.114 “Использование шаблонов (Сканер)”

7. Кнопка [ЭКОНОМИЯ ЭНЕРГИИ]

Переход в режим экономии энергии.

8. Кнопка [СБРОС РЕЖИМОВ]

Сброс все выбранных функций в стандартные значения.

9. Кнопка [СБРОС/СТОП]

Чистка введенных чисел с использованием цифровых кнопок, таких как число копий, а также отмена сканирования или копирования оригинала.

10. Кнопка [СТАРТ]

Запуск операции копирования или сканирования.

11. Цифровые кнопки

Ввод чисел, таких как число копий или пароля.

12. Кнопка [ОК]

Определяет выбранные позиции или операции в каждом меню.

13. ▷

В основном экране копирования (Копия) нажмите эту кнопку, чтобы увидеть “ЭКСПОЗИЦИЯ” для Европы и Америки или “КАРТА ID” для регионов, отличающихся от Европы и Америки. На экране меню нажмите на эту кнопку, чтобы перейти к сведующей позиции справа, либо увеличьте значение.

📖 С.35 “Быстрый выбор функции “ЭКСПОЗИЦИЯ” или “КАРТА ID””

14. △

Нажимайте эту кнопку на экранах меню, чтобы переместить позиции вверх. При нажатии на эту кнопку при выделенной верхней позицией отображается самая нижняя позиции меню.

15. ▽

Нажимайте эту кнопку на экранах меню, чтобы переместить позиции вниз. При нажатии на эту кнопку при выделенной нижней позицией отображается самая верхняя позиции меню.

16. ◀

В основном экране (Копирование) нажмите на эту кнопку один раз, чтобы посмотреть экран режима оригинала “РЕЖИМ ОРИГИНАЛА”. На экране меню нажмите на эту кнопку, чтобы перейти к сведующей позиции слева, либо уменьшить значение.

📖 С.36 “Быстрый выбор режима оригинала”

17. Кнопка [ОТМЕНА]

Отменяет текущие настройки и возвращает на предыдущую позицию.

18. Аварийный индикатор

При появлении ошибки мигает или непрерывно горит.

19. Индикатор [ПК]

Этот индикатор мигает при распечатке полученных данных.

20. Экран ЖКИ

Подтверждается каждое меню и сообщения об ошибках.

📖 С.16 “Основной экран (копирование)”

21. Кнопка/индикаторы [КАССЕТА]

Используйте кнопку для выбора источника бумаги - кассета или ручной лоток. Загорится индикатор выбранного источника бумаги. Индикатор мигает, если в выбранной кассете или на ручном лотке закончилась бумага.

При отсутствии бумаги в кассете или на ручном лотке, см. соответствующую страницу.

📖 С.19 “Подготовка 2 - Загрузка бумаги”

■ Основной экран (копирование)

Появляется после включения питания и прогрева аппарата. Этот экран называется “основным экраном (копирование)”. Этот экран также появляется в случае, когда работает функция АВТОСБРОС.

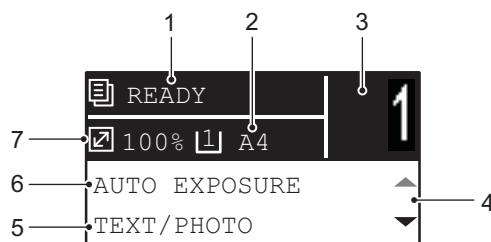

1. Сообщение

Отображается текущее состояние и сообщения об ошибках.

2. Размер бумаги

Отображается формат бумаги, заданного для кассеты или ручного лотка.

3. Количество копий

Отображается число копий.

4. Значок прокрутки

Показывает Δ или ∇ , чтобы нажать на текущем экране или меню.

5. Режим оригинала

Отображается режим копирования оригинала.

6. Экспозиция

Отображается плотность копий.

7. Масштаб

Отображается коэффициент масштабирования копии.

Совет

Срабатывает через заданный интервал времени после выхода из устройства последнего листа бумаги или последнего нажатия любой кнопки. Эта функция возвращает все настройки по умолчанию без необходимости нажатия кнопки [FUNCTION CLEAR] на панели управления.

📖 С.123 “ОБЩИЕ”

Подготовка 1 - Включение питания

■ Включение питания

1

- 1 Установите переключатель в положение “ | ” .

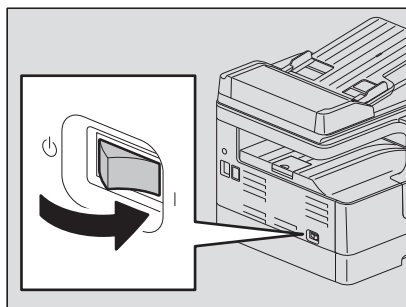

Начинается прогрев, что займет около 20 секунд. По завершении прогрева, оборудование готово к работе.

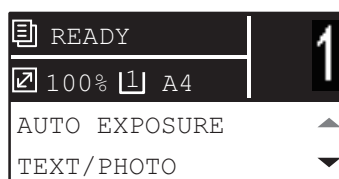

Совет

Если во время прогрева вы нажмете на кнопку [СТАРТ], копирование начнет автоматически по завершении прогрева. При резервировании задания, сообщение “КОПИРОВАНИЕ” появится на экране дисплея. Эта функция недоступна, пока отображается сообщение “ПОДОЖДИТЕ”

- 2 Для случая, когда устройство работает в режиме ограниченного доступа, экран дисплея показан ниже.

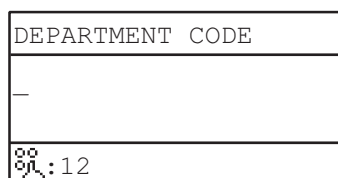

Введите пятизначный код отдела и нажмите кнопку [ОК].

Совет

Если устройство работает в режиме ограниченного доступа, нажмите кнопку [СБРОС РЕЖИМОВ] по завершении всех операций, чтобы предотвратить несанкционированное использование оборудования. Подробнее о режиме ограниченного доступа см. на соответствующей странице:

📖 С.122 “Department Management”

□ Включение питания

Нажмите переключатель в положении “  ”.

■ Экономия энергии при простое - Режим экономии энергии -

Устройство разработано таким образом, что оно автоматически переходит в режим экономии энергии с целью снижения потребляемой мощности через заданное время с момента последнего использования. Также вы можете перевести устройство в режим экономии энергии вручную.

Имеются два типа режима экономии энергии; режим низкого питания и режим сна.

□ Типы режимов экономии энергии

Режим низкого питания: Сообщение “ЭКОНОМИЯ ЭНЕРГИИ” появляется на экране дисплея.

Спящий режим: Дисплей не горит.

Совет

Таймеры автосохранения энергии и спящего режима задаются в качестве параметров заводской конфигурации. Вы можете их изменить в режиме функций оператора.

📖 С.121 “Список меню пользовательских функций”

□ Для перевода устройства в режим экономии энергии вручную.

Нажмите кнопку [ЭКОНОМИЯ ЭНЕРГИИ].

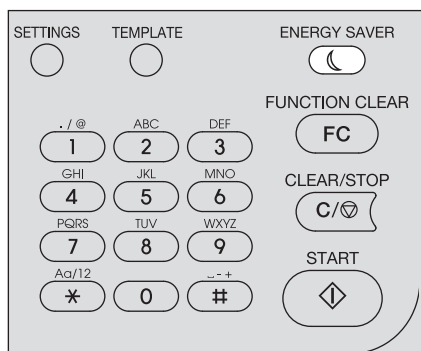

Отмена режима экономии энергии

Режим экономии энергии может быть отменен при следующих условиях:

- Когда нажата кнопка [ЭКОНОМИЯ ЭНЕРГИИ] или [СТАРТ] на панели управления.
 - Для режима низкого питания: Нажмите кнопку [ЭКОНОМИЯ ЭНЕРГИИ] или [СТАРТ]
 - Для режима сна: Нажмите кнопку [ЭКОНОМИЯ ЭНЕРГИИ]
- Когда печать или сканирование осуществляется из компьютера, подключенного к этому устройству.

Подготовка 2 - Загрузка бумаги

Загрузите бумагу нужного размера и типа.

1

■ Допустимые типы бумаги

Допустимые типы бумаги различаются в зависимости от выбранного источника бумаги. См. таблицу для более подробной информации.

Источник бумаги	Тип бумаги	Размер бумаги	Максимальная вместимость* ¹
Кассета	Обычная бумага (64 - 80 г/м ²)	Формат A/B: A3, A4, A4-R, A5-R, B4, B5, B5-R, FOLIO Формат LT: LD, LG, LT, LT-R, ST-R, COMP, 13"LG, 8.5"SQ Формат К: 8K, 16K, 16K-R	250 листов (80 г/м ²)
Источник бумаги	Обычная бумага (64 - 80 г/м ²)	Формат A/B: A3, A4, A4-R, A5-R, B4, B5, B5-R, FOLIO Формат LT: LD, LG, LT, LT-R, ST-R, COMP, 13"LG, 8.5"SQ Формат К: 8K, 16K, 16K-R	250 листов (80 г/м ²)
Ручной лоток	Обычная бумага (64 - 80 г/м ²)	Формат A/B: A3, A4, A4-R, A5-R, B4, B5, B5-R, FOLIO Формат LT: LD, LG, LT, LT-R, ST-R, COMP, 13"LG, 8.5"SQ Формат К: 8K, 16K, 16K-R	100 листов (80 г/м ²)
	Тонкая* ² (52 - 63 г/м ²)		1 лист (52 - 63 г/м ²)
	Толстая бумага 1* ² (81 - 105 г/м ²)		1 лист (81 - 105 г/м ²)
	Толстая бумага 2* ² (106 - 163 г/м ²)		1 лист (106 - 163 г/м ²)
	Калька* ² (75 г/м ²)		1 лист
	Самоклеющиеся этикетки* ²		1 лист
	Пленка* ^{2,3}	Только A4/LT	1 лист
Конверт* ^{2,4,5}	DL (110 мм x 220 мм), COM10 (4 1/8" x 9 1/2"), Monarch (3 7/8" x 7 1/2"), CHO-3 (120 мм x 235 мм), YOU-4 (105 мм x 235 мм)	1 лист	

*1 "Максимальная вместимость" обозначает максимальное число листов используемой рекомендованной бумаги. Информацию по рекомендованной бумаге, вы сможете найти на следующих страницах:

 С.20 "Рекомендованная бумага"

*2 Автоматическое двустороннее копирование недоступно.

*3 Убедитесь, что вы используете рекомендованные пленки для проекторов. Использование других пленок может привести к повреждению оборудования.

*4 Печать на обратной стороне конверта невозможно.

*5 Конверт можно использовать при распечатки с компьютера.

Замечания

- В одну кассету не следует укладывать бумагу разных размеров.
- "Формат LT" - стандартный формат, используемый только в Северной Америке.
- "Формат К" - это формат бумаги, используемый в Китае.
- Двусторонняя печать доступна только для обычной бумаги.

Совет

Сокращение для размеров формата LT:

LT: для писем, LD: для журналов, LG: стандарт, ST: для ведомостей, COMP: для компьютерного оборудования

■ Рекомендованная бумага

Для обеспечения оптимальной производительности копирования, следует использовать указанные ниже типы бумаги. При необходимости использования бумаги другого типа, отличающегося от рекомендованного, проконсультируйтесь со службой технической поддержки.

Тип бумаги	Название продукта	
Обычная бумага	Формат A/B: TGIS Paper/Mondi Формат LT: TIDAL/Hammermill	80 г/м ²
	Формат K: Classic Jetset COPY PAPER/UPM	70 г/м ²
Толстая бумага 1	Формат A/B: Color Copy/Mondi Формат LT: Laser/Hammermill	90 г/м ²
	Формат A/B: Color Copy/Mondi	100 г/м ²
Толстая бумага 2	Формат A/B: Color Copy/Mondi Формат LT: Laser/Hammermill	120 г/м ²
	Формат A/B: Color Copy/Mondi Формат LT: Exact Index/WAUSAU	160 г/м ²
Калька	Калька/Ostrich International	Только 75 г/м ²
Самоклеющиеся этикетки	Формат A/B: 3478/ZWECH-AVERY Формат LT: 5165/AVERY	
Пленка *1	Формат A/B: PP2500/3M Формат LT: X10.0/FOLEX	
Конверт	ColumbianCO138/Westvaco, No.553/Monarch/mailwell	

*1 Убедитесь, что вы используете рекомендованные пленки для проекторов. Использование других пленок может привести к повреждению оборудования.

□ Недопустимые типы бумаги

Не используйте указанную ниже бумагу, поскольку это может привести к неправильной подачи бумаги.

- Влажную бумагу
- Мятую бумагу
- Бумагу с перегибами, мятую или деформированную
- Бумагу с очень гладкой или шероховатой поверхностью

Не используйте указанную ниже бумагу, поскольку это может привести к нарушению работоспособности устройства.

- Бумагу со специально обработанной поверхностью.
- Бумагу, на которой уже печатали или делали копии

□ Хранение бумаги

При хранении бумаги соблюдайте следующие правила.

- Храните бумагу в упаковке для предотвращения запыления.
- Избегайте попадания прямых солнечных лучей на бумагу.
- Не храните бумагу во влажных местах.
- Для предотвращения образования складок или изгибов, храните бумагу на ровной плоской поверхности.

■ Укладка бумаги в кассету/источник бумаги

Укладка бумаги в кассету или в источник бумаги выполняется аналогично.

Информации о допустимых типах бумаги см. на соответствующих страницах:

📖 С.19 “Допустимые типы бумаги”

- 1** Включите питание аппарата.
- 2** Осторожно вытяните кассету.

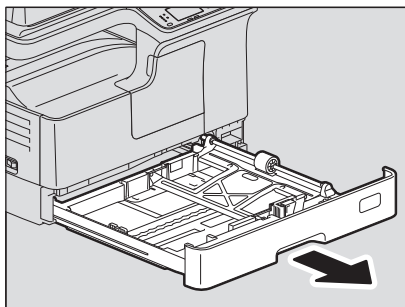

- 3** Нажмите на пластину для бумаги.

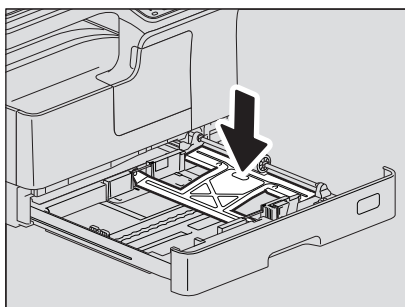

Замечание

Нажимайте до тех пор, пока не услышите щелчок, и пластина зафиксируется в нижнем положении.

4 Уложите в кассету бумагу лицевой стороной вверх.

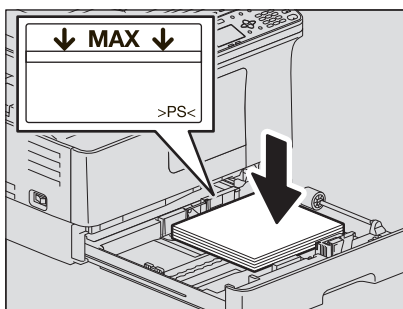

Замечания

- В одну кассету можно уложить до 250 листов (80 г/м²). Убедитесь, что высота стопы бумаги не превышает линии, указанной на передней направляющей.
 📖 С.19 “Допустимые типы бумаги”
- Перед укладкой бумаги в кассету, распушите ее. В противном случае возможен захват нескольких листов одновременно. Старайтесь не порезать пальцы.
- Сторона для копирования может быть указана на обертке бумаги.

При укладке бумаги формата LD

Чтобы уложить бумагу формата LD, необходимо удалить торцевую направляющую. Переместите ее влево до конца, выдвиньте и потяните вверх. Сохраните ее в пакете на передней стороне кассеты.

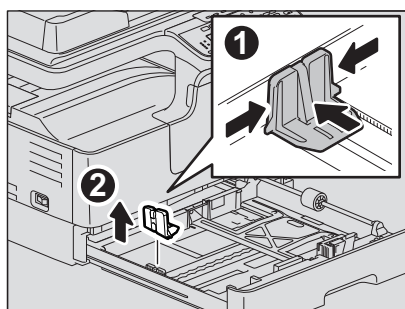

5 Переместите торцевую направляющую к заднему краю бумаги так, чтобы нижняя часть бумаги была ориентирована в направлении стрелки.

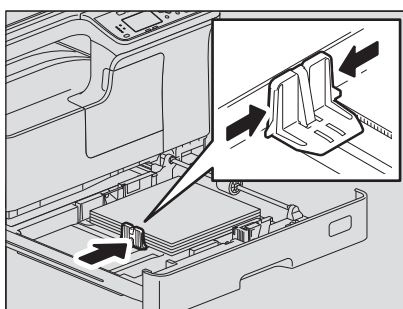

Замечание

Недопустим какой-либо зазор между бумагой и торцевой направляющей в кассете.

6 Придерживая зеленую ручку на передней стороне направляющей, отрегулируйте боковые по размеру бумаги.

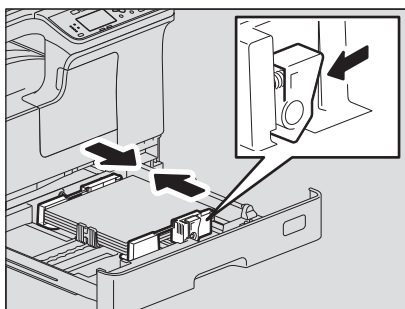

7 Надавите на кассету, медленно вводя ее в аппарат до упора.

⚠ ПРЕДУПРЕЖДЕНИЕ

Закрывая кассету, берегите пальцы
Вы можете их прищемить.

Зарегистрируйте данный размер бумаги в устройстве.

При первой загрузке бумаги в кассету, зарегистрируйте ее формат. Убедитесь, что регистрация выполнена правильно, в противном случае возможна неправильная подача бумаги.

Информацию о регистрации см. на соответствующих страницах:

📖 С.28 “Подготовка 3 - Регистрация размера и типа бумаги”

Замечание

При каждой замене формата бумаги убедитесь, что выполнена регистрация этого размера.

■ Укладка бумаги на ручной лоток

Замечание

При копировании оригиналов из ручного лотка ниже показанных форматов их содержимое будет разворачиваться.

Формат A/B: A3, A4-R, A5-R, B4, B5-R, FOLIO

Формат LT: LD, LG, LT-R, ST-R, COMP, 13”LG, 8.5”SQ

Формат K: 8K, 16K-R

Например, чтобы скопировать оригинал размера A5, уложите оригинал на стекло в книжной ориентации, а бумагу в ручном лотке уложите бумагу формата A5 в альбомной ориентации (A5-R).

Для увеличения оригинала формата A4 до размера A3 уложите оригинал A4 на стекло в книжной ориентации, а на ручной лоток уложите лист формата A3.

На иллюстрациях показан пример укладки бумаги формата A4/LT.

Информации о допустимых типах бумаги см. на соответствующих страницах:

📖 С.19 “Допустимые типы бумаги”

1 Закройте ручной лоток.

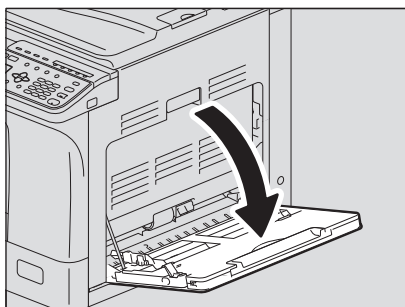

2 Ослабьте рычажок слева, а затем уложите бумагу лицевой стороной вниз и выровняйте ее на лотке.

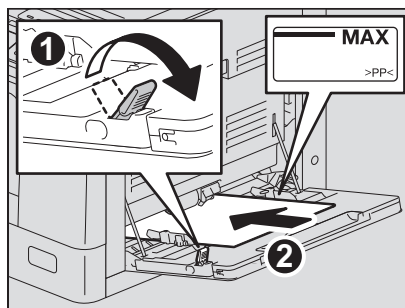

Замечание

Страна для копирования может быть указана на обертке бумаги.

3 Выровняйте боковые направляющие вдоль бумаге и нажмите на рычажок.

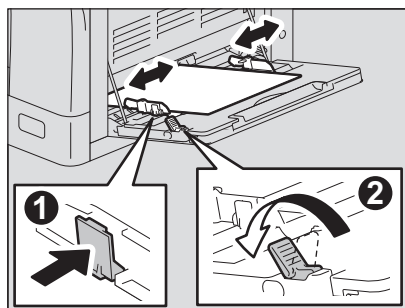

Замечания

- Можно уложить до 100 листов (80 г/м²) обычной бумаги. Убедитесь, что высота стопы бумаги не превышает линии, указанной на боковых направляющих. Если используется не обычная бумага, вставляйте листы по очереди.
- Перед укладкой бумаги в кассету, распушите ее. В противном случае возможен захват нескольких листов одновременно. Старайтесь не порезать пальцы.
- Не заталкивайте бумагу в щель ручного лотка, она может неправильно подаваться.

Совет

При использовании бумаги большей длины на ручном лотке, вытяните из лотка держатель бумаги.

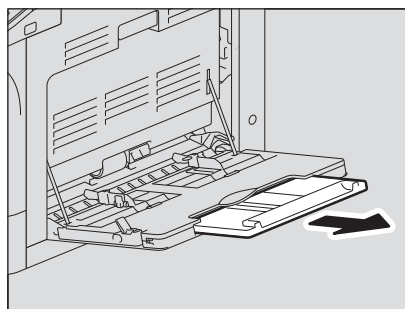

■ Укладка конвертов на ручной лоток

Информации о допустимых размерах конвертов см. на соответствующих страницах:

📖 С.19 “Допустимые типы бумаги”

Замечания о применении конвертов

Не используйте следующие конверты, поскольку это может привести к сбою подачи бумаги или повреждению оборудования.

1. Мятые, сложенные или скрученные оригиналы.
2. Слишком толстые или тонкие конверты
3. Мокрые или влажные конверты
4. Вскрытые конверты
5. Конверты с вложенным содержимым
6. Конверты нестандартного размера (особенно специального образца)
7. Конверты с прорезями или окошками
8. Конверты, заклеенные клеем или лентой
9. Частично открытые или перфорированные конверты
10. Конверты со специальным слоем на поверхности
11. Конверты, заклеенные клеем или двусторонней лентой

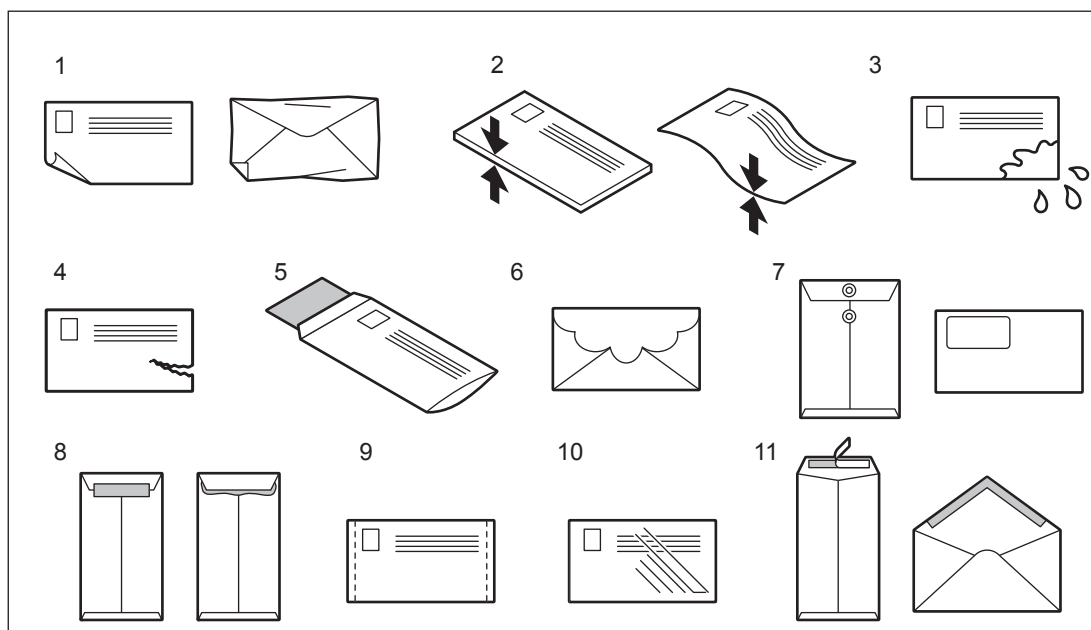

Замечание

Конверты следует хранить при комнатной температуре и избегать горячих и влажных областей.

1 Уложите конверт на плоской чистой поверхности, а затем нажмите на него рукой в направлении стрелки, чтобы выпустить воздух.

Плотно нажмите на него, чтобы клапаны не скручивались наружу.

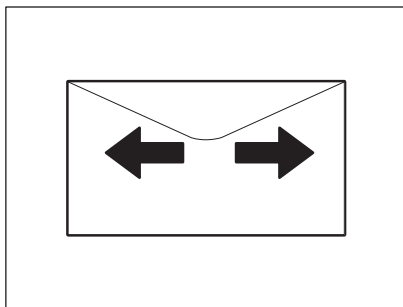

Поправьте загнутые уголки на конверте.

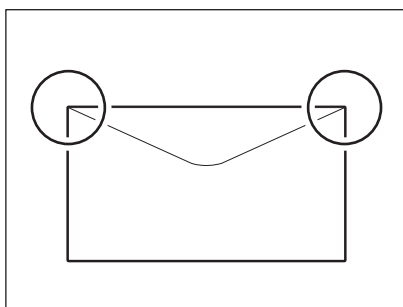

2 Закройте ручной лоток.

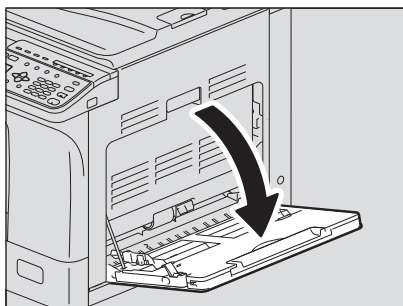

3 Ослабьте рычажок слева, а затем уложите конверт лицевой стороной вниз и выровняйте ее на лотке.

Уложите конверт клапаном вперед, как показано на рисунке.

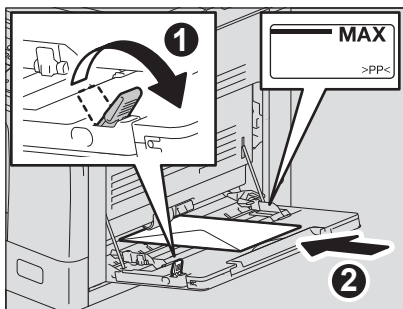

Замечание

Не копируйте и не распечатывайте на задней стороне, в противном случае это может привести к сбою при подаче или загрязнению копии либо внутренних компонентов машины.

4 Выровните боковые направляющие по конверту, а затем нажмите на рычажок.

1

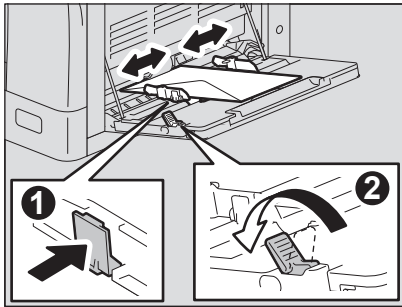

Подготовка 3 - Регистрация размера и типа бумаги

Когда вы загружаете или изменить бумагу появляется сообщение. Чтобы зарегистрировать эти значения в аппарате, выполните указанные инструкции.

- Для кассеты: размер бумаги
- Для ручного лотка: тип и размер бумаги

Замечание

Также вы можете зарегистрировать размер бумаги для кассеты с использованием меню выбора оператора.

 С.121 “Список меню пользовательских функций”

ФУНКЦИИ КОПИРОВАНИЯ

Общая процедура копирования	30
Допустимые оригиналы	30
Копирование оригиналов	31
Настройки копирования	37
Регулировка экспозиции	37
Выбор режима оригинала	38
Выбор бумаги	39
Увеличение или уменьшение размера копии	41
Сортировка страниц	46
Копирование двух или четырех страниц на один лист	48
Копирование двусторонних карточек на один лист	50
Стирание теней на краях	51
Раздельное копирование правой и левой страниц	52
Смещение страниц вправо или влево	53
Копирование на одну или на обе стороны	54
Добавление номера страницы на копируемый лист	57
Удаление пустых страниц	58
Копирование различных форматов на один формат	59
Ориентация изображения	60
Подтверждение текущих настроек функции	61
Использование шаблонов (Копирование)	62
Регистрация шаблонов	62
Вызов шаблона	63

Общая процедура копирования

В этой главе вы узнаете об основной процедуре копирования. Информации о прочих различных функциях см. на соответствующих страницах:

📖 С.37 “Настройки копирования”

Убедитесь, что аппарат готов к выполнению копирования.

📖 С.17 “Подготовка 1 - Включение питания”

📖 С.19 “Подготовка 2 - Загрузка бумаги”

📖 С.28 “Подготовка 3 - Регистрация размера и типа бумаги”

■ Допустимые оригиналы

Допустимые оригиналы могут различаться в зависимости от размещения оригиналов. См. таблицу для более подробной информации.

Если вы используете реверсивный автоподатчик документов, за один раз можно автоматически отсканировать пачку оригиналов обычной бумаги.

Размещение оригиналов	Тип	Максимальный размер	Допустимые размеры для автоматического определения*1	Максимальное число листов
Стекло для размещения оригинала	Обычная бумага Специальная бумага Буклеты	A3 или LD	-	-
Реверсивный автоподатчик документов	Обычная бумага (50 - 104 г/м ²)		Помимо Северной Америки и Китая: A3, A4, A4-R, A5-R, B4, B5, B5-R Северная Америка: LD, LG, LT, LT-R, ST-R, COMP Китай: 8K, 16K, 16K-R	50 листов (80 г/м ²) (или стопка высотой до 9,5 мм)*2

*1 Функция автоматического определения размера доступна только при установленном реверсивном автоподатчике документов.

*2 Максимальное число страниц зависит от типа бумаги оригинала.

□ Максимальное число оригиналов при одновременном сканировании

За один раз можно отсканировать до 50 страниц оригинала. Когда число отсканированных оригиналов в одном задании копирования достигает 50 или в процессе сканирования встроенная память устройства полностью заполнена, сканирование останавливается и на экране дисплея появляется сообщение. Чтобы скопировать отсканированные данные, выберите “ПЕЧАТЬ”. Чтобы их удалить, выберите “ОТМЕНА ЗАДАНИЯ”.

□ Меры предосторожности при использовании реверсивного автоподатчика документов

Не используйте указанные ниже оригиналы, так как в этом случае возможны сбои в подаче бумаги или повреждение оборудования:

- Сложенные или скрученные оригиналы
- Оригиналы с копировальной бумагой
- Оригиналы с клейкой лентой, склеенные или с прорезями
- Оригиналы, скрепленные скрепками или скобками
- Оригиналы с отверстиями или разрывами
- Влажные оригиналы
- Пленки для проекторов или калька
- Бумага с покрытием (вощенная бумага и т.д.)
- Оригиналы с перфорированными отверстиями (например, с бумажными вкладными листами)

С особой осторожностью используйте нижеуказанные оригиналы:

- Оригиналы, которые нельзя разделить пальцами или со специально обработанной поверхностью (их невозможно разделить в автоподатчике).
- Свернутые или сложенные оригиналы (перед использованием их следует выпрямить)

Когда появляются темные полосы

Если зона сканирования или направляющие загрязнены, на копии могут наблюдаться дефекты, например, темные полосы. Рекомендуется еженедельная чистка этих областей.

📖 С.146 “Регулярная очистка”

■ Копирование оригиналов

При копировании выполняйте общие инструкции.

1 Разместите оригиналы.

• Размещение оригиналов на стекле

- 1) Поднимите поджимной лист или реверсивный автоподатчик документов.
- 2) Разместите оригинал на стекле оригинала лицом вниз.
- 3) Выровняйте оригинал по левому верхнему углу стекла.
- 4) Осторожно опустите поджимной лист или реверсивный автоподатчик документов.

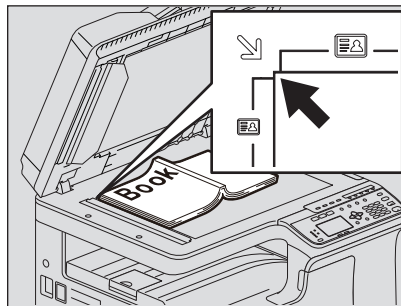
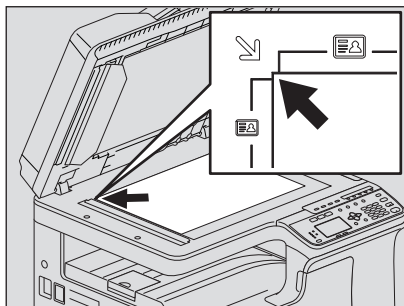

⚠ ПРЕДУПРЕЖДЕНИЕ

Не кладите тяжелые предметы (4 кг или тяжелее) на стекло и не давите на него.
Стекло может лопнет и вы можете получить травму.

Замечания

- При копировании сложенных или скрученных оригиналов сначала их разгладьте. Затем уложите оригиналы на стекло и закройте крышку поджимного листа либо реверсивный автоподатчик, чтобы начать сканирование.
- Если на копии появляются тени складок или морщин (даже если вы их уже разгладили), отрегулируйте экспозицию либо примените функцию стирания фона.

Совет

Когда вы используете прозрачные оригиналы, такие как пленка для проекторов или калька, положите лист чистой бумаги (такого же размера, что и оригинал, или несколько больше) на оригинал, в противном случае скопированное изображение будет в окрашено.

- **Размещение оригиналов в реверсивном автоподатчике документов**

- 1) Выровняйте все оригиналы.
- 2) Поместите их лицевой стороной вверх и установите направляющие на длину оригинала.

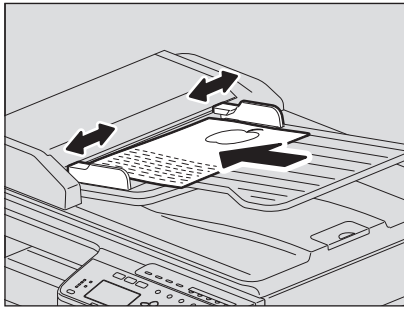

Замечания

- Первым для сканирования будет подаваться верхний лист.
- За один раз укладывайте не более 50 оригиналов (80 г/м²) и убедитесь, что толщина стопки оригиналов не превышает 9,5 мм независимо от их размера.
- Для предотвращения сваливания длинных оригиналов (A3, B4, A4-R, LD, LG, COMP, or 8K), выдвиньте ограничитель бумаги и поднимите дополнительный ограничитель. По завершении использования ограничителя поднимите его и вставьте на место.

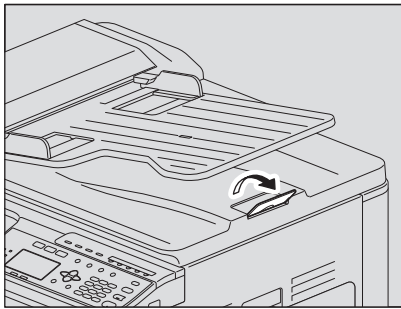

2 Нажмите кнопку [КОПИЯ].

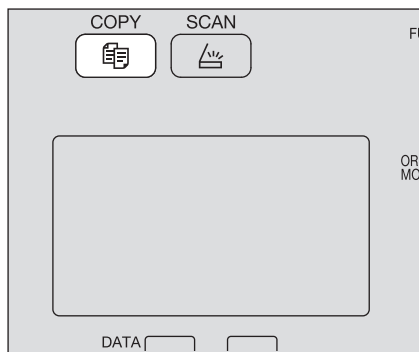

3 Цифровыми кнопками введите число копий.

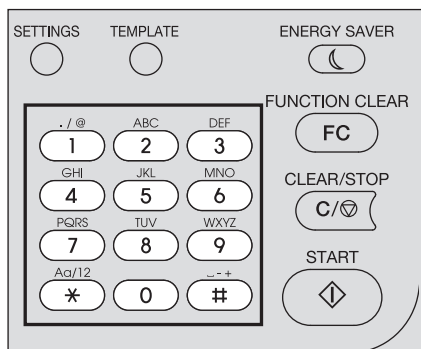

4 Выполните нужные настройки копирования.

📖 С.37 “Настройки копирования”

Замечание

Некоторые комбинации функций использовать нельзя.

📖 С.154 “Таблица комбинаций функций копирования”

5 Для начала копирования нажмите кнопку [СТАРТ].

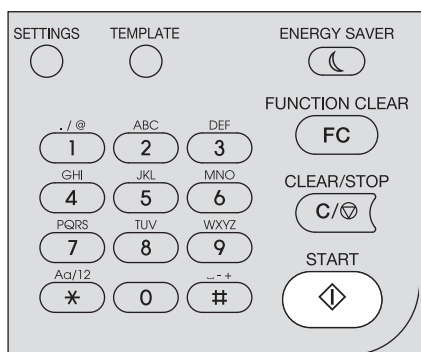

Чтобы в процессе работы остановить копирование или сделать паузу, нажмите на кнопку [СБРОС/СТОП].

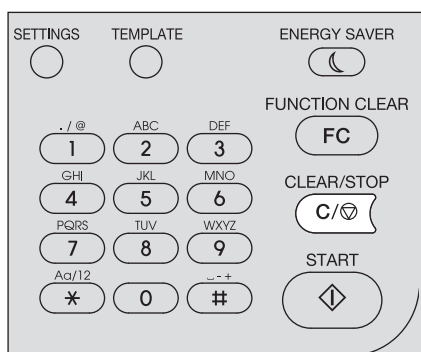

В соответствии с сообщением, показанным на дисплее, нажмите [ОК] или [ОТМЕНА].

ПО завершении копирования нажмите кнопку [СБРОС РЕЖИМОВ], сбросьте функции копирования и вернитесь к основному экрану (Copy).

Замечания

- Если в источнике бумага закончилась, на экране дисплея появляется сообщение и копирование останавливается. Загрузка бумаги. Примерно через 3 секунды аппарат автоматически продолжит копирования.
- Емкость приемного лотка составляет 100 листов. Если появляется ошибка переполнения бумаги, лампочка начинает мигать и на экране дисплея появляется сообщение об ошибке. Чтобы продолжить копирования, выньте бумагу из приемного лотка и нажмите кнопку [СТАРТ].
- При использовании пленок их снимаете сразу же, как они появляются. В противном случае они будут скручиваться и их будет трудно использовать для проекторов.

Клавиши быстрого вызова

Входить в некоторые функции можно путем нажатия одной кнопки.

С.35 “Быстрый выбор функции “ЭКСПОЗИЦИЯ” или “КАРТА ID””

С.36 “Быстрый выбор режима оригинала”

Быстрый выбор функции “ЭКСПОЗИЦИЯ” или “КАРТА ID”

На первом экране режима копирования кнопка \triangleright функции зависит от региона. Она может работать в качестве кнопки [ЭКСПОЗИЦИЯ] для Европы или Америки, или в качестве кнопки [КАРТА ID] для регионов, отличающихся от Европы и Америки. При нажатии этой кнопки для входа в функцию “КАРТА ID” или “ЭКСПОЗИЦИЯ” вы сможете изменить плотность копии либо скопировать переднюю и заднюю стороны карточки на лист бумаги.

С.37 “Регулировка экспозиции”

С.50 “Копирование двусторонних карточек на один лист”

Для Европы и Америки

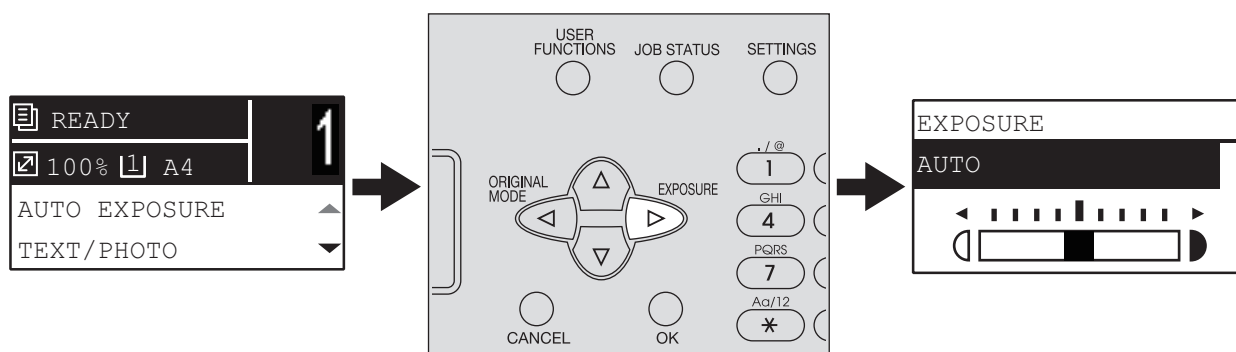

Для регионов, отличающихся от Европы и Америки

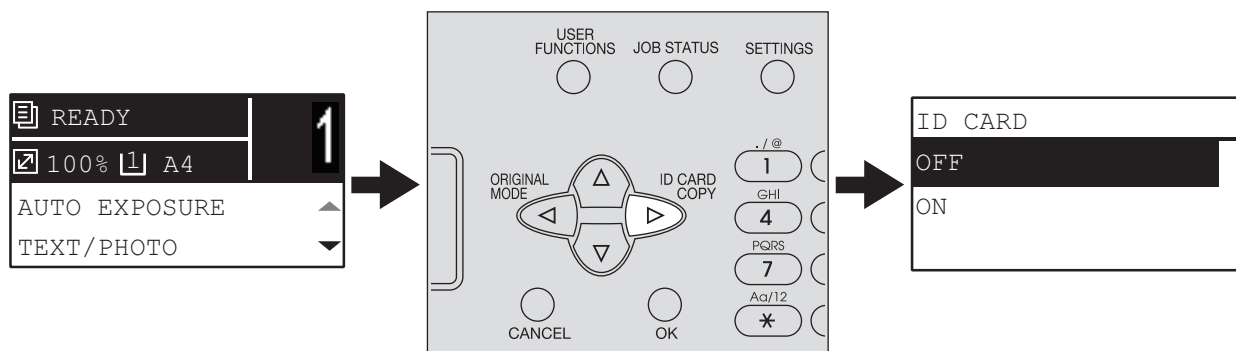

Быстрый выбор режима оригинала

На первом экране режима копирования кнопка  может работать в качестве кнопки [ВЫБОР ОПЕРАТОРА]. При нажатии этой кнопки для входа в функцию режима оригинала вы можете изменить режим оригинала.

 С.38 “Выбор режима оригинала”

Для Европы и Америки

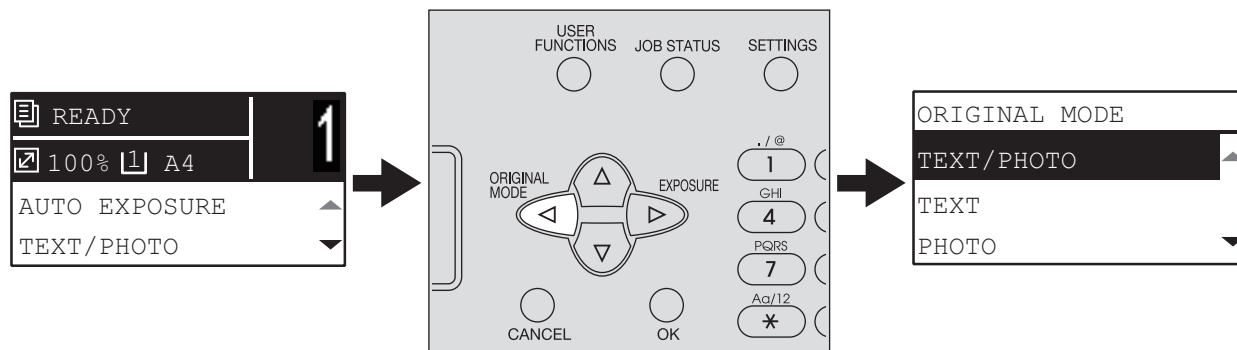

Для регионов, отличающихся от Европы и Америки

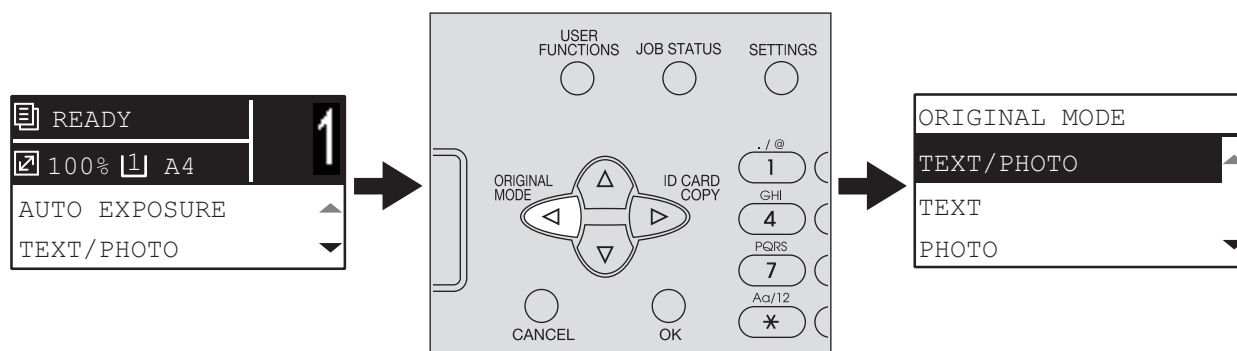

Настройки копирования

Настройки копирования находятся в меню функций копирования.

Совет

Чтобы выйти из этой настройки без сохранения каких-либо изменений, нажмите кнопку [ОТМЕНА]. Также можете выйти, нажав на кнопку ◀, если она активна.

2

■ Регулировка экспозиции

Можно отрегулировать плотности копии, сделав ее светлее или темнее с использованием 9 уровней, между -4 и +4. Автоматическая настройка плотности может показываться в середине шкалы плотности копируемого изображения.

Совет

В эту функцию можно войти непосредственно кнопкой ▷. Функция этой кнопки зависит от региона. Для Европы и Америки:

📖 С.35 “Быстрый выбор функции “ЭКСПОЗИЦИЯ” или “КАРТА ID””



Функции меню	Настройки	Описание
ЭКСПОЗИЦИЯ	АВТО	Автоматическая регулировка плотности.
	Ручной	Ручная регулировка плотности.

- 1 Нажмите кнопку [КОПИЯ].
- 2 Нажмите кнопку ▾ или ▴, чтобы выбрать отображаемую позицию настроек на экране дисплея, а затем нажмите ▷.
- 3 Для выбора позиции настройки, нажмите ▾ или ▴.
- 4 Отрегулируйте плотность следующим образом:
 - Для “АВТО”:
Нажмите кнопку [ОК].
 - Для ручного режима:
 - 1) Нажмите ▷ или ◀, чтобы увеличить или уменьшить уровень плотности.
 - 2) Нажмите кнопку [ОК].

■ Выбор режима оригинала

Можно выбрать подходящий режим изображения оригинала при копировании.

Совет

Вы можете непосредственно войти в эту функцию, нажав на кнопку \triangleleft .

 С.36 “Быстрый выбор режима оригинала”



Функции меню	Настройки	Описание
РЕЖИМ ОРИГИНАЛА	ТЕКСТ/ФОТО	Смешанные документы с текстом и фотографиями.
	ТЕКСТ	Оригиналы, содержащие только текст или только текст и высококачественные иллюстрации.
	ФОТО	Только фотографии.
	СТИРАНИЕ ФОНА	Отображается темный фон.

- 1** Нажмите кнопку [КОПИЯ].
- 2** Нажмите кнопку ∇ или \triangle , чтобы выбрать отображаемую позицию настроек на экране дисплея, а затем нажмите \triangleright .
- 3** Для выбора позиции настройки, нажмите ∇ или \triangle , а затем нажмите [ОК].

■ Выбор бумаги

Вы можете выбрать источник бумаги, в котором уложена бумага нужного размера и типа.

📖 С.19 “Допустимые типы бумаги”

□ Выбор источник бумаги



Функции меню	Настройки	Описание
КАССЕТА	кассета 1 XX, Кассета 2 XX	Кассета используется в качестве источника бумаги. Значение “XX” показывает размер бумаги.
	Ручной лоток XX	Ручной лоток используется в качестве источника бумаги. Ручной лоток используется в качестве источника бумаги. Значение “XX” показывает размер бумаги.
	АВФ	Автоматический выбор размера бумаги. Распознает размер оригинала и автоматически выбирает такой же размер бумаги.
	<p>Замечания</p> <ul style="list-style-type: none"> Эта функция может неправильно работать в случае, если весь оригинал темный или с темными полями. Доступен только когда оригинал установлен в реверсивный автоподатчик документов. <p>Совет</p> <p>Распознаваемые размеры оригинала указаны на следующей странице: 📖 С.30 “Допустимые оригиналы”</p>	

- 1** Нажмите кнопку [КОПИЯ].
- 2** Нажмите кнопку ▾ или ▴, чтобы выбрать отображаемую позицию настроек на экране дисплея, а затем нажмите ▷.
- 3** Для выбора позиции настройки, нажмите ▾ или ▴.
 Для выбора размер бумаги:
 - 1) Нажмите ▷.
 - 2) Для выбора формата бумаги, нажмите ▾ или ▴, а затем нажмите [ОК].**Чтобы войти в настройки:**
 Нажмите кнопку [ОК].

□ Автоматический выбор ручного лотка

При укладке бумаги на ручной лоток источник бумаги автоматически заменяет кассету на ручной лоток. Экран дисплея автоматически изменяется таким образом, чтобы можно было легко задать размер и типа бумаги для ручного лотка.

- 1 Для выбора формата бумаги, нажмите ∇ или \triangle , а затем нажмите [OK].

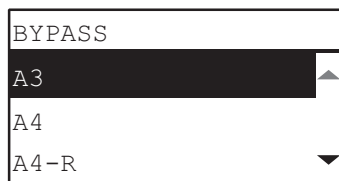

- 2 Для выбора типа бумаги, нажмите ∇ или \triangle , а затем нажмите [OK].

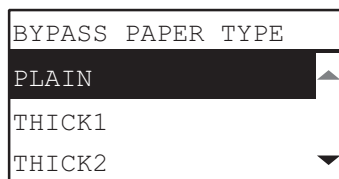

По завершении копирования удалите бумагу с ручного лотка. Источник бумаги изменяется на кассету.

■ Увеличение или уменьшение размера копии

Размер копий можно увеличить или уменьшить с использованием одного из трех методов.

- Ручное задание масштаба (☰ №.41)
- Выбор фиксированного масштаба (☰ №.43)
- Автоматический выбор масштаба (АВМ) (☰ №.44)

□ Ручное задание масштаба

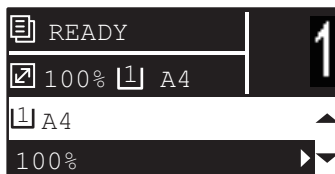

Функции меню	Настройки	Описание
МАСШТАБ	Ручное масштабирование (25 - 100 - 400%)	Ручная регулировка масштаба.
	ФИКСИРОВАННЫЙ МАСШТАБ Формат А/В: А3 -> (А3 -> А4), 71% (А4 -> А5), 141% (А4 -> А3), А4 -> А3), 300%, 400% Формат LТ: 50% (LД -> SТ), 60% (LГ -> SТ), 65% (LД -> LТ), 65% (LТ -> SТ), 78% (LД -> LГ), 78% (LГ -> LТ), 100% (LТ -> LГ), 121% (LГ -> LД), 129% (LТ -> LД), 129% (SТ -> LТ), 154% (SТ -> LГ), 200% (SТ -> LД), 300%, 400% Формат К: 50% (А3 -> А5), 54% (8К -> А5), 64% (А3 -> 16К), 69% (8К -> 16К), 71% (А3 -> А4), 71% (А4 -> А5), 76% (16К -> А5), 76% (8К -> А4), 91% (А3 -> 8К), 91% (А4 -> 16К), 108% (16К -> А4), 108% (8К -> А3), 129% (А4 -> 8К), 129% (А5 -> 16К), 138% (16К -> 8К), 141% (А4 -> А3), 141% (А5 -> А4), 152% (16К -> А3), 182% (А5 -> 8К), 200% (А5 -> А3), 300%, 400%	☰ С.43 "Выбор фиксированного масштаба"
	АВМ	☰ С.44 "Автоматический выбор масштаба (АВМ)"

- 1 Нажмите кнопку [КОПИЯ].
- 2 Нажмите кнопку ▾ или ▴, чтобы выбрать отображаемую позицию настроек на экране дисплея, а затем нажмите ▷.
- 3 Для выбора позиции ручного масштаба нажмите ▾ или ▴.
Когда ручной масштаб уже выбран, этот шаг не потребует.
- 4 Нажмите кнопку ▷ или ◁ для увеличения или уменьшения масштаба, затем нажмите [ОК].
Для быстрого изменения масштаба удерживайте эту кнопку.

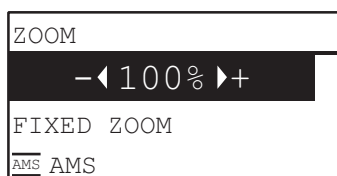

Замечание

Для увеличения или уменьшения копии в альбомной ориентации, когда оригинал расположен в книжной ориентации, выберите функцию "АВМ" для задания масштаба.

 С.44 "Автоматический выбор масштаба (АВМ)"

□ Выбор фиксированного масштаба



Функции меню	Настройки	Описание
МАСШТАБ	Ручное масштабирование (25 - 100 - 400%)	С.41 "Ручное задание масштаба"
	ФИКСИРОВАННЫЙ МАСШТАБ Формат А/В: 50% (А3 -> А5), 71% (А3 -> А4), 71% (А4 -> А5), 141% (А4 -> А3), 141% (А5 -> А4), 200% (А5 -> А3), 300%, 400% Формат LТ: 50% (LД -> SТ), 60% (LГ -> SТ), 65% (LД -> LТ), 65% (LТ -> SТ), 78% (LД -> LГ), 78% (LГ -> LТ), 100% (LТ -> LГ), 121% (LГ -> LД), 129% (LТ -> LД), 129% (SТ-> LТ), 154% (SТ -> LГ), 200% (SТ -> LД), 300%, 400% Формат К: 50% (А3 -> А5), 54% (8К -> А5), 64% (А3 -> 16К), 69% (8К -> 16К), 71% (А3 -> А4), 71% (А4 -> А5), 76% (16К -> А5), 76% (8К -> А4), 91% (А3 -> 8К), 91% (А4 -> 16К), 108% (16К -> А4), 108% (8К -> А3), 129% (А4 -> 8К), 129% (А5 -> 16К), 138% (16К -> 8К), 141% (А4 -> А3), 141% (А5 -> А4), 152% (16К -> А3), 182% (А5 -> 8К), 200% (А5 -> А3), 300%, 400%	Выбор фиксированного масштаба.
	АВМ	С.44 "Автоматический выбор масштаба (АВМ)"

- 1 Нажмите кнопку [КОПИЯ].
- 2 Нажмите кнопку ▾ или ▴, чтобы выбрать отображаемую позицию настроек на экране дисплея, а затем нажмите ▷.
- 3 Нажмите кнопку ▾ или ▴ для выберите фиксированного масштаба, а затем нажмите ▷.

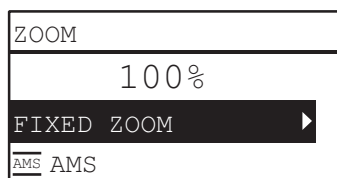

- 4 Для выбора масштаба, нажмите ▾ или ▴, а затем нажмите [OK].

Замечание

Для увеличения или уменьшения копии в альбомной ориентации, когда оригинал расположен в книжной ориентации, выберите функцию "АВМ" для задания масштаба.

С.44 "Автоматический выбор масштаба (АВМ)"

□ Автоматический выбор масштаба (АВМ)

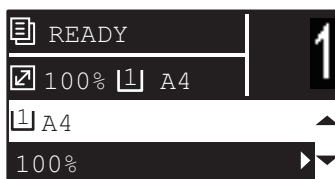

Функции меню	Настройки	Описание
МАСШТАБ	Ручное масштабирование (25 - 100 - 400%)	С.41 "Ручное задание масштаба"
	ФИКСИРОВАННЫЙ МАСШТАБ Формат А/В: 50% (A3 -> A5), 71% (A3 -> A4), 71% (A4 -> A5), 141% (A4 -> A3), 141% (A5 -> A4), 200% (A5 -> A3), 300%, 400% Формат LT: 50% (LD -> ST), 60% (LG -> ST), 65% (LD -> LT), 65% (LT -> ST), 78% (LD -> LG), 78% (LG -> LT), 100% (LT -> LG), 121% (LG -> LD), 129% (LT -> LD), 129% (ST -> LT), 154% (ST -> LG), 200% (ST -> LD), 300%, 400% Формат К: 50% (A3 -> A5), 54% (8K -> A5), 64% (A3 -> 16K), 69% (8K -> 16K), 71% (A3 -> A4), 71% (A4 -> A5), 76% (16K -> A5), 76% (8K -> A4), 91% (A3 -> 8K), 91% (A4 -> 16K), 108% (16K -> A4), 108% (8K -> A3), 129% (A4 -> 8K), 129% (A5 -> 16K), 138% (16K -> 8K), 141% (A4 -> A3), 141% (A5 -> A4), 152% (16K -> A3), 182% (A5 -> 8K), 200% (A5 -> A3), 300%, 400%	С.43 "Выбор фиксированного масштаба"
	АВМ	Определяет размер оригинала и автоматически устанавливает оптимальный масштаб для заданной бумаги.
	Замечания <ul style="list-style-type: none"> Эта функция может неправильно работать в случае, если весь оригинал темный или с темными полями. Доступен только когда оригинал установлен в реверсивный автоподатчик документов. Совет Распознаваемые размеры оригинала указаны на следующей странице: С.30 "Допустимые оригиналы"	

- 1 Нажмите кнопку [КОПИЯ].
- 2 Нажмите кнопку ▾ или ▴, чтобы выбрать отображаемую позицию настроек на экране дисплея, а затем нажмите ▷.
- 3 Для выбора позиции "АВМ", нажмите ▾ или ▴, а затем нажмите [ОК].

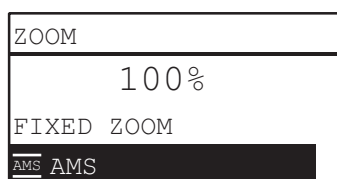

Замечание

Для увеличения или уменьшения копии в альбомной ориентации, когда оригинал расположен в книжной ориентации, выберите функцию "АВМ" для задания масштаба.

 С.44 "Автоматический выбор масштаба (АВМ)"

■ Сортировка страниц

Возможная сортировка нумерации откопированных страниц в соответствии с порядком оригинала.

Без сортировки: Сортировка скопированных страниц отсутствует. Все копии первой страницы передаются первыми, а затем будут выдавать все копии последующих страницы по очереди.

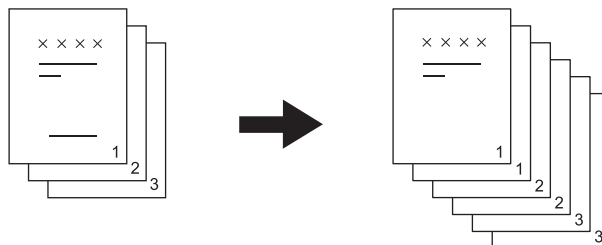

СОРТИРОВКА: Сортируются все скопированные страницы в таком же порядке, что и оригинала, и выдают все экземпляры в одинаковой ориентации.

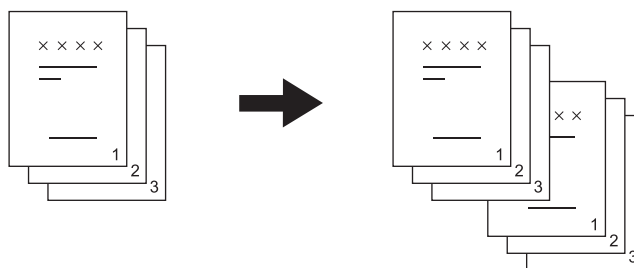

ЧЕРЕДОВАНИЕ: При создании нескольких комплектов копий, комплекты могут быть отсортированы и выданы в приемный лоток поочередно. Это называется чередование. Необходимо заранее положить в одну кассету бумагу в альбомной ориентации и бумагу такого же формата в другую кассету в книжной ориентации.

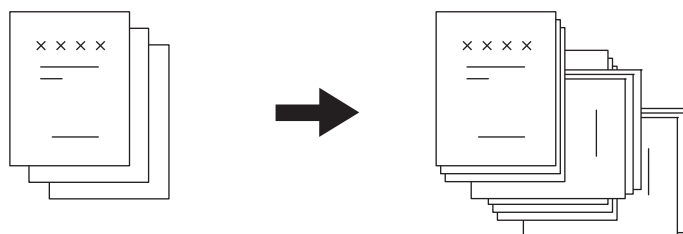

Замечание

Функция “ЧЕРЕДОВАНИЕ” доступна только в случае, когда в машине установлен модуль источника бумаги.

Совет

При укладке оригиналов в реверсивный автоподатчик документов автоматически устанавливается режим сортировки.

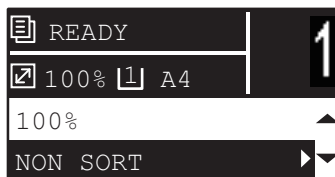

Функции меню	Настройки
ЗАВЕРШЕНИЕ	БЕЗ СОРТИРОВКИ
	СОРТИРОВКА
	ЧЕРЕДОВАНИЕ
	<p>Замечание</p> <p>Функция “ЧЕРЕДОВАНИЕ” доступна только в случае, когда в машине установлен модуль источника бумаги.</p>

- 1** Нажмите кнопку [КОПИЯ].
 - 2** Нажмите кнопку ∇ или Δ , чтобы выбрать отображаемую позицию настроек на экране дисплея, а затем нажмите \triangleright .
 - 3** Для выбора позиции настройки, нажмите ∇ или Δ , а затем нажмите [ОК].
 - 4** Задайте число копий не менее “2”.
- С.31 “Копирование оригиналов”

При размещении оригинала на стекле

После сканирования первого оригинала экран дисплея показывает сообщение “СЛЕДУЮЩИЙ ОРИГИНАЛ?”. Убедитесь, что выбрано значение “СКАН СЛЕДУЮЩЕЙ СТРАНИЦЫ”, уложите следующий оригинал на стекло и затем нажмите кнопку [ОК] или [СТАРТ]. По завершении сканирования всех оригиналов, выберите “ЗАВЕРШЕНО”, а и затем нажмите кнопку [ОК] или [СТАРТ], чтобы скопировать отсканированные оригиналы.

Замечание

Если в течении некоторого времени нет никаких операций, отображается сообщение “ЗАДАНИЕ ОТМЕНИТЬ?”

■ Копирование двух или четырех страниц на один лист

Можно скопировать две или четыре страницы на каждый лист.

ВЫКЛ: Функция запрещена.

2НА1: Копирование двух страниц на один лист.

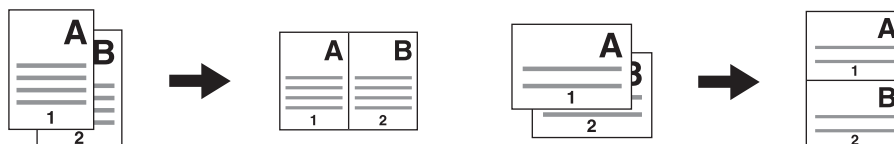

4НА1: Копирование четырех страниц на один лист.

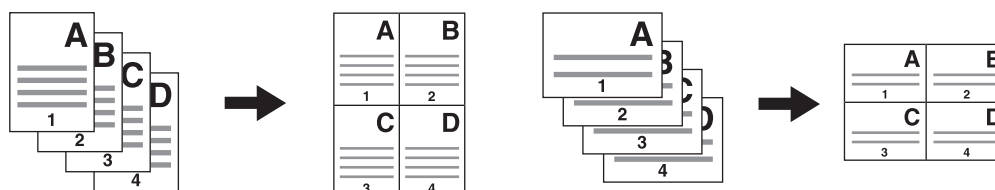

Замечания

- Чтобы настроить функцию “2НА1/4НА1” необходимо войти в меню “ВЫБОР ОПЕРАТОРА” - “КОПИЯ” - “2НА1/4НА1”.
 📖 С.122 “Пункты меню пользовательских функций”
- Для некоторых форматов эта функция недоступна. Если установлены недоступные форматы, экран дисплея покажет сообщение об ошибке и эта функция работать не будет.
 📖 С.19 “Подготовка 2 - Загрузка бумаги”
 📖 С.28 “Подготовка 3 - Регистрация размера и типа бумаги”
- Копирование без заданного формата или ориентации страниц оригинала может привести к неожиданному распределению страниц или расположения изображения.

Совет

При укладке оригиналов в реверсивный автоподатчик документов автоматически устанавливается режим “АВФ” или “АВМ”.

📖 С.39 “Выбор бумаги”

📖 С.41 “Увеличение или уменьшение размера копии”



Функции меню	Настройки
2НА1 / 4НА1	ВЫКЛЮЧЕНО
	2НА1
	4НА1

- 1 Нажмите кнопку [КОПИЯ].
- 2 Нажмите кнопку ∇ или Δ , чтобы выбрать отображаемую позицию настроек на экране дисплея, а затем нажмите \triangleright .
- 3 Для выбора позиции настройки, нажмите ∇ или Δ , а затем нажмите [OK \triangleright].

4 Чтобы использовать функцию “2НА1/4НА1”, следуйте инструкциям на экране дисплея. Вы можете задать следующие настройки.

- **РАЗМЕР ОРИГИНАЛА**

Чтобы выбрать размер оригинала, нажмите на кнопку ▾ или △.

- **ОРИЕНТАЦИЯ ОРИГИНАЛА**

Чтобы выбрать книжную или альбомную ориентацию оригинала, нажмите на кнопку ▷ или ◁.

- **ОРИГИНАЛ УСТАНОВЛЕН**

Уложите оригинал, как показано на экране дисплея. Убедитесь, что вы уложили оригинал в такой же ориентации, что показана в разделе “ОРИЕНТАЦИЯ ОРИГИНАЛА”.

- **СЛЕДУЮЩИЙ ОРИГИНАЛ?**

При установке оригинала на стекле появляется это сообщение. Чтобы выбрать позицию “СКАН СЛЕДУЮЩЕЙ СТРАНИЦЫ”, нажмите ▾ или △. Когда сканирования оригиналов завершено, выберите “ЗАВЕРШЕНО”.

Замечание

Если в течении некоторого времени нет никаких операций, отображается сообщение “ЗАДАНИЕ ОТМЕНИТЬ?”

■ Копирование двусторонних карточек на один лист

Можно скопировать переднюю и заднюю стороны карточки на лист бумаги.



Совет

В эту функцию можно войти непосредственно кнопкой \triangleright . Функция этой кнопки зависит от региона.

Для регионов, отличающихся от Европы и Америки:

С.35 “Быстрый выбор функции “ЭКСПОЗИЦИЯ” или “КАРТА ID””



Функции меню	Настройки
КАРТА ID	ВЫКЛЮЧЕНО
	ВКЛЮЧЕНО

- 1** Нажмите кнопку [КОПИЯ].
- 2** Нажмите кнопку ∇ или \triangle , чтобы выбрать отображаемую позицию настроек на экране дисплея, а затем нажмите \triangleright .
- 3** Для выбора позиции настройки, нажмите ∇ или \triangle , а затем нажмите [ОК].
- 4** При включенной функции выполняйте инструкции на экране дисплея. Вы можете задать следующие настройки.
 - **ПОЛОЖИТЬ КАРТУ ID**
Положите карточку лицевой стороной вниз на стекло и нажмите [СТАРТ].
Убедитесь, что карточка расположена альбомной ориентации и находится около рамки линейки оригинала.

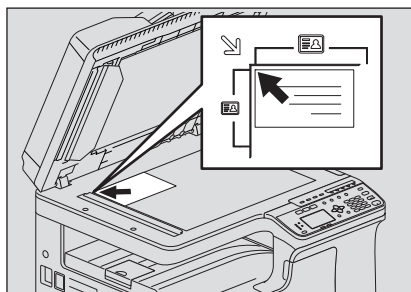

- **ПОВЕРНУТЬ КАРТУ ID**
Переверните карточку и положите ее задней стороной на стекло, а затем нажмите на кнопку [СТАРТ].

Замечание

Если в течении некоторого времени нет никаких операций, отображается сообщение “ЗАДАНИЕ ОТМЕНИТЬ?”

■ Стирание теней на краях

Вы можете стереть тени на краях копий. С помощью этой функции при копировании толстых книжек можно стирать окружающие тени. Область стирания может изменяться в диапазоне 4 - 15 мм с шагом 1 мм.

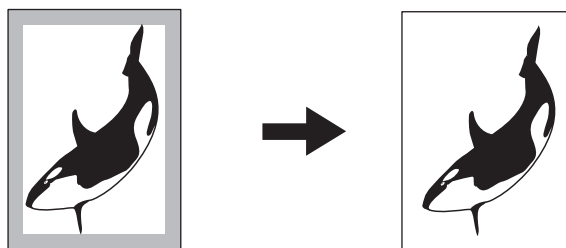

Функции меню	Настройки
УДАЛЕНИЕ ГРАНИЦ	ВЫКЛЮЧЕНО
	ВКЛЮЧЕНО

- 1** Нажмите кнопку [КОПИЯ].
- 2** Нажмите кнопку ∇ или \triangle , чтобы выбрать отображаемую позицию настроек на экране дисплея, а затем нажмите \triangleright .
- 3** Для выбора позиции настройки, нажмите ∇ или \triangle .
- 4** Задайте следующие параметры.
 Для “ВЫКЛЮЧЕНО”
 Нажмите кнопку [ОК].
 Для “ВКЛЮЧЕНО”
 1) Для увеличения или уменьшения стираемой области нажмите на кнопку \triangleright или \triangleleft .
 2) Нажмите кнопку [ОК].

Совет

Если вы просто нажмете на кнопку [ОК] для значения “ВКЛЮЧЕНО”, в этой функции будет использоваться значение по умолчанию.

■ Раздельное копирование правой и левой страниц

При размещении раскрытого оригинала-буклета на стекле оригинала, правый и левый разворот могут быть скопированы по-отдельности на различные листы бумаги. Также если установлен автоматический дуплексер, то они могут быть скопированы на обе стороны одного листа. При этом не требуется перемещать оригинал на стекле. Ширина поле книги могут быть установлены между 8 и 30 мм с шагом 1 мм.

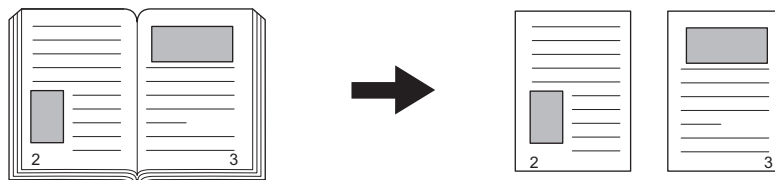

Замечание

Форматы А4, В5, LТ и 16К в этой функции доступны.

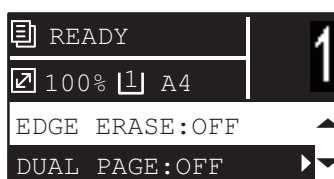

Функции меню	Настройки
РАЗВОРОТ	ВЫКЛЮЧЕНО
	ВКЛЮЧЕНО

- 1** Нажмите кнопку [КОПИЯ].
- 2** Нажмите кнопку ∇ или \triangle , чтобы выбрать отображаемую позицию настроек на экране дисплея, а затем нажмите \triangleright .
- 3** Для выбора позиции настройки, нажмите ∇ или \triangle .
- 4** Задайте следующие параметры.
 Для “ВЫКЛЮЧЕНО”
 Нажмите кнопку [ОК].
 Для “ВКЛЮЧЕНО”
 1) Для увеличения увеличения или уменьшения ширины книга поля нажмите на кнопку \triangleright или \triangleleft .
 2) Нажмите кнопку [ОК].

■ Смещение страниц вправо или влево.

Вы можете смещать страницы вправо или влево. Смещенная область может использоваться в качестве полей для прокалывания отверстий или сшивки. Поле может изменяться в диапазоне 4 - 15 мм с шагом 1 мм.

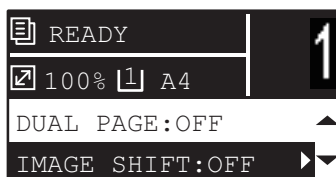
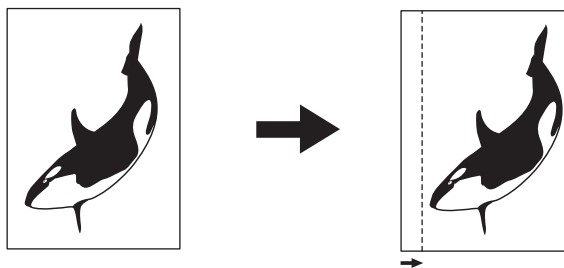

Функции меню	Настройки
СМЕЩЕНИЕ ИЗОБРАЖЕНИЯ	ВЫКЛЮЧЕНО
	ЛЕВОЕ ПОЛЕ
	ПРАВОЕ ПОЛЕ

- 1** Нажмите кнопку [КОПИЯ].
- 2** Нажмите кнопку ∇ или \triangle , чтобы выбрать отображаемую позицию настроек на экране дисплея, а затем нажмите \triangleright .
- 3** Для выбора позиции настройки, нажмите ∇ или \triangle .
- 4** Задайте следующие параметры.
 Для “ВЫКЛЮЧЕНО”
 Нажмите кнопку [ОК].
 Для “ЛЕВОЕ ПОЛЕ” или “ПРАВОЕ ПОЛЕ”:
 1) Для увеличения или уменьшения ширины поля нажмите на кнопку \triangleright или \triangleleft .
 2) Нажмите кнопку [ОК].

■ Копирование на одну или на обе стороны

Вы можете по-отдельности выбрать: являются ли оригинал и копия одно-, или двусторонними. Вы можете копировать односторонние оригиналы на обе стороны листа, экономя таким образом бумагу.

1 > 1 (📖 С.55 “Одностороннее копирование”)

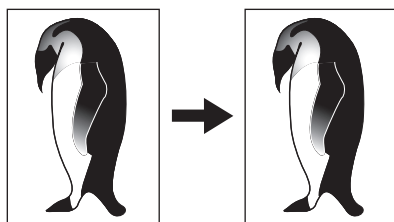

1 > 2 ДУПЛЕКС (📖 С.56 “Двустороннее копирование”)

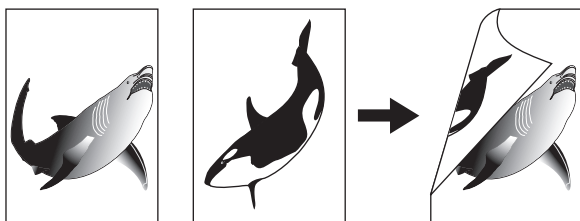

2 > 2 ДУПЛЕКС (📖 С.56 “Двустороннее копирование”)

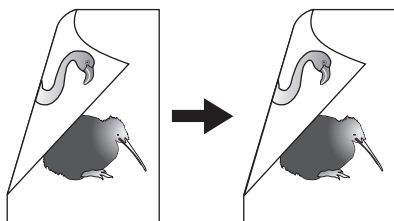

2>1 РАЗДЕЛЕНИЕ (📖 С.55 “Одностороннее копирование”)

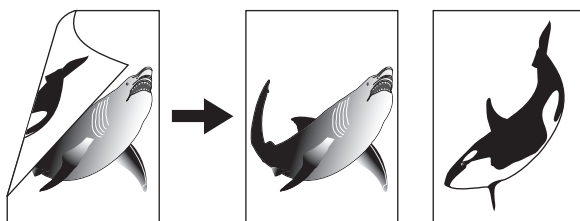

Замечания

- Для двусторонних оригиналов необходим реверсивный автоподатчик документов.
- При копировании на обе стороны листа, необходим автоматический дуплексер.

□ Одностороннее копирование

Вы можете копировать одно- или двусторонние оригиналы на одну сторону листа.

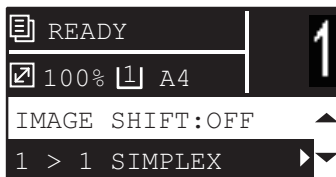

2

Функции меню	Настройки	Описание
ДВУСТОРОННИЙ	1 -> 1	Односторонний оригинал -> Односторонняя копия.
	1 > 2 ДУПЛЕКС	Односторонний оригинал -> Двусторонняя копия. (☞ №.56)
	2>2 ДУПЛЕКС	Двусторонний оригинал -> Двусторонняя копия. (☞ №.56)
	2 -> 1 РАЗДЕЛЕНИЕ	Двусторонний оригинал -> Односторонняя копия.

- 1 Нажмите кнопку [КОПИЯ].
- 2 Нажмите кнопку ▾ или ▴, чтобы выбрать отображаемую позицию настроек на экране дисплея, а затем нажмите ▷.
- 3 Нажмите ▾ или ▴, чтобы выбрать позицию копирования на одной стороне и нажмите кнопку [ОК].

При размещении оригинала на стекле

После сканирования первого оригинала экран дисплея показывает сообщение “СЛЕДУЮЩИЙ ОРИГИНАЛ?”. Убедитесь, что выбрано значение “СКАН СЛЕДУЮЩЕЙ СТРАНИЦЫ”, уложите следующий оригинал на стекло и затем нажмите кнопку [ОК] или [СТАРТ]. По завершении сканирования всех оригиналов, выберите “ЗАВЕРШЕНО”, а и затем нажмите кнопку [ОК] или [СТАРТ], чтобы скопировать отсканированные оригиналы.

Замечание

Если в течении некоторого времени нет никаких операций, отображается сообщение “ЗАДАНИЕ ОТМЕНИТЬ?”

□ Двустороннее копирование

Вы можете копировать одно- или двусторонние оригиналы на обе стороны листа.

Замечание

Для двусторонней печати используйте обычную бумагу (64 - 80 г/м²).

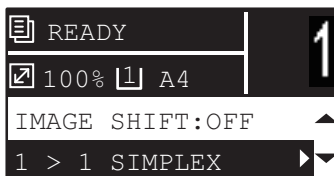

Функции меню	Настройки	Описание
ДВУСТОРОННИЙ	1 -> 1	Односторонний оригинал -> Односторонняя копия. (📄 №.55)
	1 > 2 ДУПЛЕКС	Односторонний оригинал -> Двусторонняя копия.
	2 > 2 ДУПЛЕКС	Двусторонний оригинал -> Двусторонняя копия.
	2>1 РАЗДЕЛЕНИЕ	Двусторонний оригинал -> Односторонняя копия. (📄 №.55)

- 1** Нажмите кнопку [КОПИЯ].
- 2** Нажмите кнопку ▾ или △, чтобы выбрать отображаемую позицию настроек на экране дисплея, а затем нажмите ▷.
- 3** Нажмите ▾ или △, чтобы выбрать позицию копирования на на две стороны и нажмите кнопку ▷.
- 4** Для выбора режима завершения нажмите ▾ или △, а затем нажмите [OK]. Выберите “КНИГА” для “Открывать налево” или “БЛОКНОТ” для “Открывать вверх”.

При размещении оригинала на стекле

После сканирования первого оригинала экран дисплея показывает сообщение “СЛЕДУЮЩИЙ ОРИГИНАЛ?”. Убедитесь, что выбрано значение “СКАН СЛЕДУЮЩЕЙ СТРАНИЦЫ”, уложите следующий оригинал на стекло и затем нажмите кнопку [OK] или [СТАРТ]. По завершении сканирования всех оригиналов, выберите “ЗАВЕРШЕНО”, а и затем нажмите кнопку [OK] или [СТАРТ], чтобы скопировать отсканированные оригиналы.

Замечание

Если в течении некоторого времени нет никаких операций, отображается сообщение “ЗАДАНИЕ ОТМЕНИТЬ?”

■ Добавление номера страницы на копируемый лист

На скопированную бумагу можно добавить номер страницы.

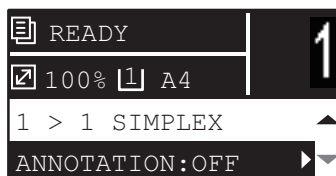
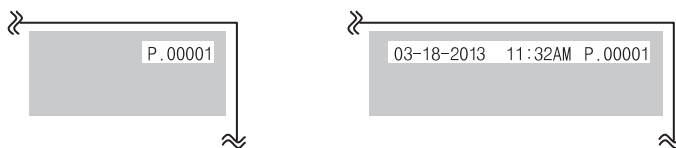

Функции меню	Настройки
АННОТАЦИЯ	ВЫКЛЮЧЕНО
	№ СТРАНИЦЫ
	№ СТР.+ДАТА/ВРЕМЯ

- 1** Нажмите кнопку [КОПИЯ].
- 2** Нажмите кнопку ▾ или ▴, чтобы выбрать отображаемую позицию настроек на экране дисплея, а затем нажмите ▷.
- 3** Для выбора позиции настройки, нажмите ▾ или ▴, а затем нажмите [ОК].

■ Удаление пустых страниц

При копировании пустые страницы в оригинале можно пропустить.

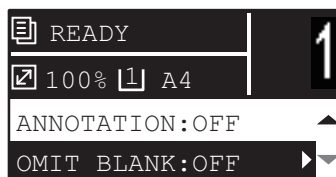
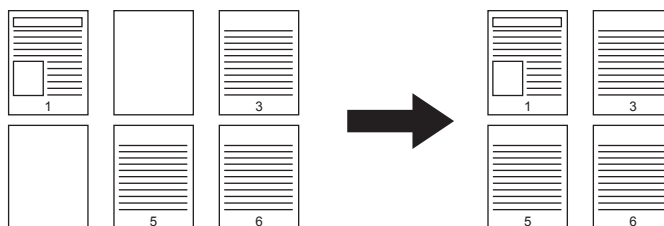

Функции меню	Настройки
ПРОПУСК ПУСТОЙ СТРАНИЦЫ	ВЫКЛЮЧЕНО
	ВКЛЮЧЕНО

- 1** Нажмите кнопку [КОПИЯ].
- 2** Чтобы выбрать отображаемую позицию меню на дисплее, нажмите ∇ или Δ , а затем нажмите \triangleright .
- 3** Чтобы выбрать позицию настройки, нажмите ∇ или Δ , а затем нажмите [ОК].

■ Копирование различных форматов на один формат

При размещении оригиналов различных размеров в реверсивном автоподатчике документов, некоторые комбинации размеров оригиналов могут сканироваться в один проход. Возможно использование комбинаций А3 и А4, В4 и В5 или А4-Р и FOLIO.

Замечания

- Ручной лоток использовать нельзя. Укладка бумаги в кассету
- Когда эта функция установлена в значение “ВКЛЮЧЕНО”, машина переходит в режим автоматического выбора размера бумаги. При использовании режима автоматического выбора формата, бумага для копирования выбирается того же размера, что и оригинал. Заранее уложите бумагу того же размера, что и оригинал, с соответствующие кассеты устройства.



Функции меню	Настройки
СМЕСЬ ОРИГИНАЛОВ	ВЫКЛЮЧЕНО
	ВКЛЮЧЕНО

- 1 Нажмите кнопку [КОПИЯ].
- 2 Нажмите кнопку ∇ или \triangle , чтобы выбрать отображаемую позицию настроек на экране дисплея, а затем нажмите \triangleright .
- 3 Для выбора позиции настройки, нажмите ∇ или \triangle , а затем нажмите [ОК].

■ Ориентация изображения

Если копируете книжные односторонние оригиналы на двустороннюю копию в альбомной ориентации, копии обычно "открываются вверх". Эта функция позволяет сделать так, чтобы они "открывались влево". Эта функция называется "ориентация изображения".

Если двусторонние книжные оригиналы копируются на 1 сторону, обычно копии будут с разной ориентацией. Эта функция позволяет сделать так, чтобы они все выходили в одинаковой ориентации.

Совет

Эта функция отображается только в случае установленного автоматического дуплексера.

Односторонний книжный оригинал (положенный в альбомной ориентации) -> двусторонняя копия



Двусторонний "открывающийся влево" альбомный оригинал -> односторонняя копия

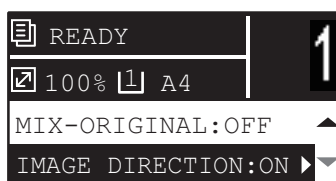
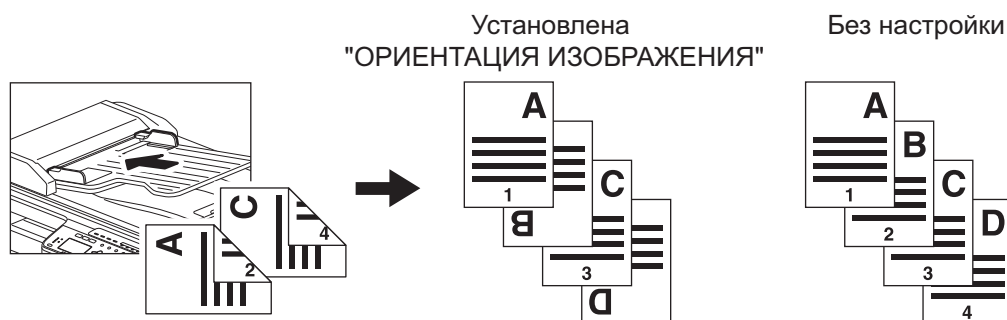

Функции меню	Настройки
ОРИЕНТАЦИЯ ИЗОБРАЖЕНИЯ	ВЫКЛЮЧЕНО
	ВКЛЮЧЕНО

- 1** Нажмите кнопку [КОПИЯ].
- 2** Чтобы выбрать отображаемую позицию меню на дисплее, нажмите ∇ или \triangle , а затем нажмите \triangleright .
- 3** Чтобы выбрать позицию настройки, нажмите ∇ или \triangle , а затем нажмите [OK] или \triangleright .

■ Подтверждение текущих настроек функции

1 Нажмите кнопку [НАСТРОЙКИ].

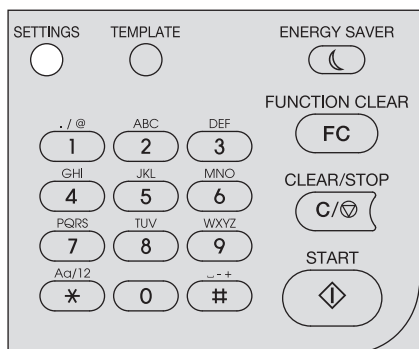

2 Чтобы прокрутить по меню, нажмите кнопку ▾ ИЛИ ▴.

Подробности отображаемых функций и настроек см. на страницах ниже.
 📖 С.118 “Элементы меню копирования”

3 По завершении процедуры подтверждения, нажмите кнопку [НАСТРОЙКИ] еще раз.

Использование шаблонов (Копирование)

Using Template (Copy)

После установки и настройки нескольких функций их можно сохранить в одном из трех "шаблонов" и вызывать их в случае частого применения.

■ Регистрация шаблонов

- 1 Выполните настройки функций, чтобы зарегистрировать их в качестве шаблона.
- 2 Нажмите [ШАБЛОН].

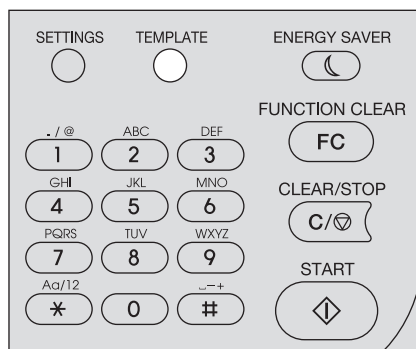

- 3 Кнопками ∇ или \triangle , чтобы выбрать позицию "РЕГИСТРАЦИЯ", а затем нажмите \triangleright .

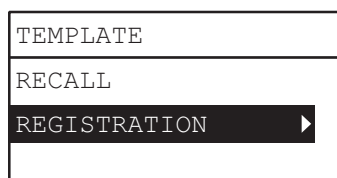

- 4 Кнопками ∇ или \triangle , чтобы выбрать шаблон, а затем нажмите кнопку [ОК].

Замечания

- Можно зарегистрировать три шаблона для копирования.
- Если выбрали существующий шаблон, настройки будут переопределяться.

В шаблоны копирования можно задать следующие позиции.

№	Название позиции	Настройки
1	Количество копий	1-999
2	Экспозиция	АВТО, РУЧНОЙ(±4)
3	Режим оригинала	ТЕКСТ/ФОТО, ТЕКСТ, ФОТО, СТИРАНИЕ ФОНА
4	Источник бумаги	Кссета 1~2, Ручной лоток, APS
5	Масштаб	25~400%, АВМ
6	Завершение	БЕЗ СОРТИРОВКИ, СОРТИРОВКА, ЧЕРЕДОВАНИЕ
7	Nin1	ВЫКЛЮЧЕНО, 2IN1, 4IN1
8	Nin1-Размер оригинала	
9	Nin1-Ориентация оригинала	КНИЖНЫЙ, АЛЬБОМНЫЙ
10	Карта ID	ВЫКЛЮЧЕНО, ВКЛЮЧЕНО
11	Удаление границ	ВЫКЛЮЧЕНО, ВКЛЮЧЕНО
12	Удаление границ - Регулировка	4~15
13	Разворот	ВЫКЛЮЧЕНО, ВКЛЮЧЕНО
14	Разворот - Регулировка	8~30
15	Смещение изображения	ВЫКЛЮЧЕНО, НАЛЕВО, НАПРАВО
16	Смещение изображения - Регулировка	4~15

№	Название позиции	Настройки
17	Двусторонний	1>1 ОДНОСТРОННИЙ, 1>2 ДВУСТОРОННИЙ, 2>2 ДВУСТОРОННИЙ, 2>1 РАЗДЕЛЕНИЕ
18	Двусторонний	КНИГА, АЛЬБОМ
19	Аннотация	ВЫКЛЮЧЕНО, № СТРАНИЦЫ., № СТРАНИЦЫ.+ДАТА/ВРЕМЯ
20	Пропуск пустой страницы	ВЫКЛЮЧЕНО, ВКЛЮЧЕНО
21	Смесь оригиналов	ВЫКЛЮЧЕНО, ВКЛЮЧЕНО
22	Ориентация изображения	ВЫКЛЮЧЕНО, ВКЛЮЧЕНО

■ Вызов шаблона

- 1 Нажмите [ШАБЛОН].
- 2 Нажмите ▾ или ▴, чтобы выбрать “ВЫЗВАТЬ”, а затем нажмите ▷.

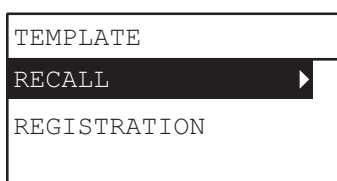

- 3 Кнопками ▾ или ▴ выберите шаблон, а затем нажмите [ОК].

ФУНКЦИИ ПЕЧАТИ

Перед началом использования драйвера принтера.....	66
Конфигурация параметров	66
Печать из приложения.....	72
Соображения и ограничения	72
Как печатать	72
Монитор состояния	74
Контроль состояния печати и распечатка отчетов по ошибкам.....	74
Настройка параметров печати	75
Как настроить.....	75
Параметры печати.....	78
Распечатка с оптимальными функциями	89
Параметры макетирования и завершения во вкладке [Basic].	89
Параметры макетирования и завершения во вкладке [Finishing].	90
Параметры завершения во вкладке [Finishing]	93

Перед началом использования драйвера принтера

Перед началом печати необходимо сконфигурировать следующие параметры:

- Параметры конфигурации
Чтобы использовать установленные устройства, сначала нужно сконфигурировать все параметры на вкладке [Configuration] драйвера принтера.
📖 С.66 “Конфигурация параметров”
- Код отдела
Эта система может управлять заданиями по кодам отдела. Эта функция позволяет управлять работой счетчиков для каждого кода отдела. Например, администратор может посмотреть количество копий, распечатанных конкретным отделом.
Если функция кода отдела включена, введите код отдела, предоставленный администратором.

■ Конфигурация параметров

Чтобы это оборудование работало соответствующим образом, после установки драйверов принтера следует сохранить параметры устройства во вкладке [Configuration].

□ Ручная конфигурация параметров

Ручная настройка во вкладке [Configuration]

Замечание

Чтобы войти в систему Windows необходимы привилегии администратора.

1 Щелкните кнопку [Пуск] и выберите [Устройства и принтеры].

Появляется папка принтеров.

Советы

- Для Windows Vista или Windows Server 2008
Щелкните кнопку [Пуск], [Панель управления], [Оборудование и звуки] и выберите [Принтеры].
- Для Windows XP или Windows Server 2003
Щелкните кнопку [Пуск] и выберите [Принтеры и факсы].
- Для Windows 8 или Windows Server 2012 см. процедуры в следующем разделе.
📖 С.69 “Доступ к папке принтеров в Windows 8 / Windows Server 2012”

2 Выберите принтер, а затем в меню [Файл] щелкните [Свойства принтера].

Появится диалоговое окно свойств драйвера принтера.

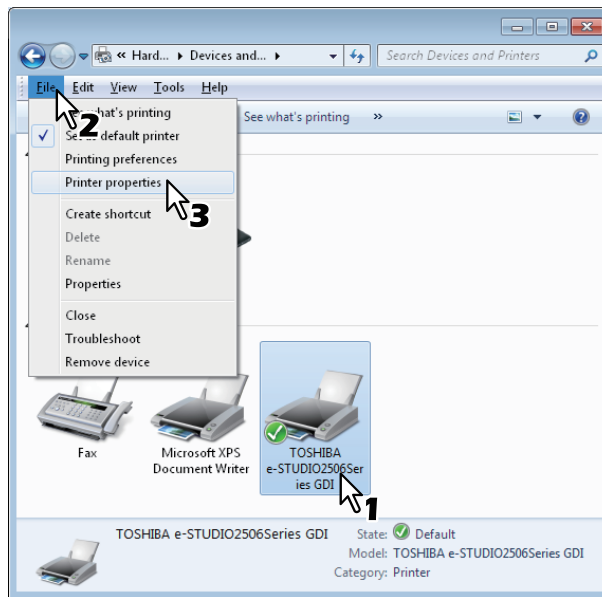

- Для Windows XP / Windows Vista / Windows Server 2003 / Windows Server 2008 в меню [Файл] щелкните [Свойства] и выберите свой принтер.
- Если меню [Файл] не отображается, нажмите [Alt].
- Если появляющееся окно не позволяет изменять параметры драйвера принтера, выполните следующую процедуру.
 - Для Windows Vista щелкните [Запустить как администратор] и выберите [Свойства] в меню [Файл]. Если открывается окно ввода пароля, введите пароль администратора. Открывается диалоговое окно [Учетная запись пользователя]. Щелкните [Продолжить].
 - Для Windows 7 некоторые вкладки меню имеют кнопку  в окне свойств драйвера принтера. Чтобы изменить свойства, щелкните на нее. Если эти свойства изменить невозможно, обратитесь к системному администратору.

3 Перейдите ко вкладке [Configuration] и щелкните [Drawer Settings].

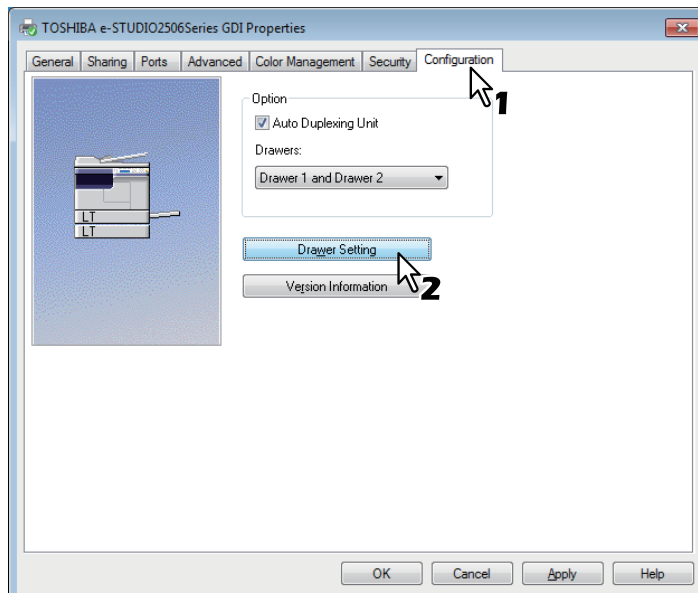

Появится окно настройки кассеты [Drawer Settings].

4 Установить следующие параметры и нажмите [OK].

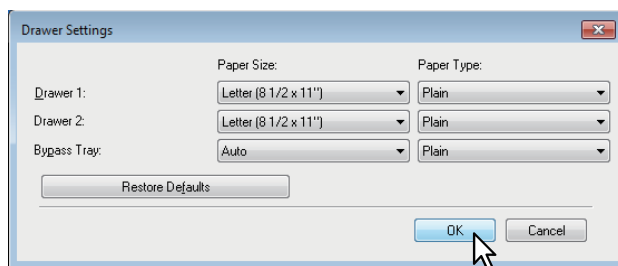

Drawer 1 — Выберите формат и тип бумаги, загружаемой в первую кассету. Для кассеты тип бумаги зафиксирован на обычную бумагу, [Plain].

Drawer 2 — Выберите формат и тип бумаги, загружаемой во вторую кассету. Для кассеты тип бумаги зафиксирован на обычную бумагу, [Plain].

Bypass Tray — Выберите формат и тип бумаги, загружаемой в ручной лоток.

Советы

- Настройка этих элементов зависит от модели и вариантов конфигурации.
- Для более полной информации по каждому пункту см. описание вкладки конфигурации кассеты.
 С.88 “Drawer Settings”

5 Чтобы сохранить параметры, нажмите кнопку [Apply] или [OK].

Доступ к папке принтеров в Windows 8 / Windows Server 2012

Выполните следующие действия для выполнения доступа к папке принтеров в Windows 8 / Windows Server 2012.

- 1** Переместите курсор в верхний или в нижний правый угол экрана компьютера, а затем выберите кнопку пуска в меню.



Появляется экран [Пуск].

- 2** Правой кнопкой мышки щелкните по пустой части экрана [Пуск], а затем щелкните [Все программы].



Появляется экран [Приложения].

3 Нажмите на кнопку [Панель управления].

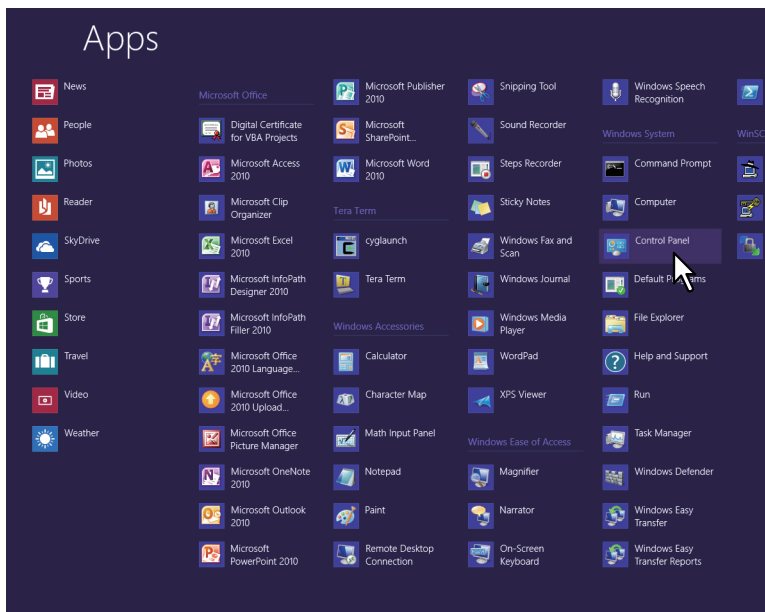

Открывается экран [Все элементы панели управления].

4 Щелкните [Устройства и принтеры].

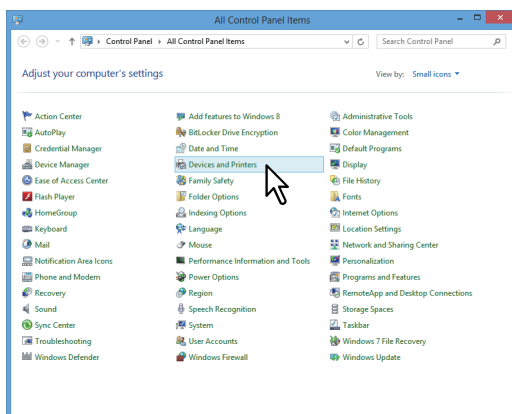

Появляется папка [Устройства и принтеры].

■ Настройка кода отдела

Когда на вашей машине функция кода отдела разрешена, в окне драйвера принтера введите этот код. Это позволяет сетевому администратору проверять количество распечатанных копий конкретных сотрудников отдела.

Спросите у администратора, будет ли вводиться код отдела. Если да, получите у него код отдела.

Если код отдела требуется, в поле [Department Code] драйвера принтера введите код отдела в соответствии с показанным ниже, чтобы сохранить этот параметр при каждом запуске задания печати.

Замечание

Если печать выполняется с неправильным кодом отдела, задание становится недопустимым и удаляется. При этом при печати машина выдает отчет по ошибкам.

Совет

Код отдела необходимо вводить при каждом запуске печати. Если используете другой код отдела для каждого задания печати, вводите код в начале печати.

Ввод кода отдела

1 Щелкните [Пуск] и выберите [Устройства и принтеры].

Открывается папка принтера.

Советы

- Для Windows Vista или Windows Server 2008
Щелкните [Пуск], [Панель управления], [Оборудование и звук] и выберите [Принтеры].
- Для Windows XP или Windows Server 2003
Щелкните [Пуск] и выберите [Принтеры и факсы].
- Для Windows 8 или Windows Server 2012, см. процедуры в следующем разделе.
C.69 “Доступ к папке принтеров в Windows 8 / Windows Server 2012”

2 Выберите принтер, в меню щелкните команду [Файл] и выберите [Предпочтения печати].

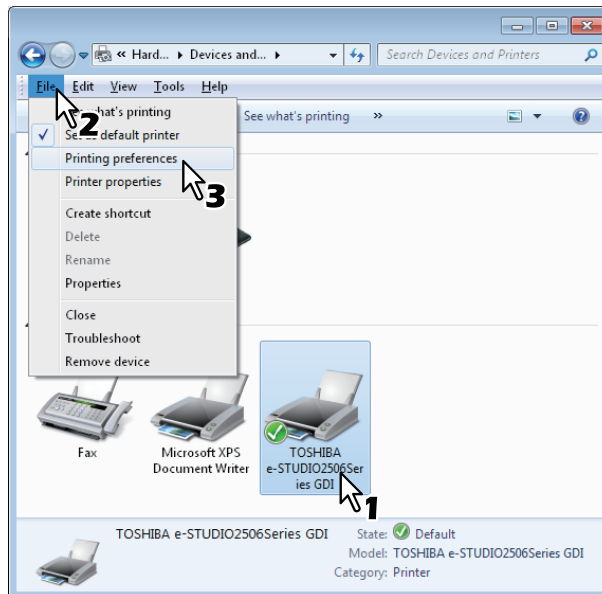

- Если меню [Файл] не отображается, нажмите [Alt].
- Появляется окно настройки печати.

3 Откройте вкладку [Others] и в поле [Department Code] введите свой код отдела.

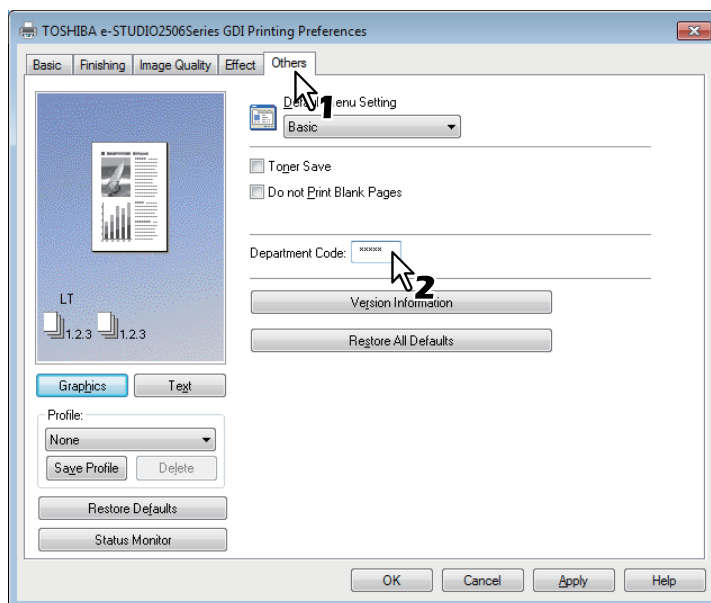

Код отдела - это число из пяти цифр.

4 Чтобы сохранить настройки, нажмите [Apply] или [OK].

Печать из приложения

В этом разделе описано, как распечатывать документ из приложения.

📖 С.72 “Соображения и ограничения”

📖 С.72 “Как печатать”

■ Соображения и ограничения

- Некоторые параметры печати, такие как сортировку, можно задать и в приложении, и в драйвере печати. Если сортировка устанавливается в приложении, распечатка документов может оказаться не достаточно правильной. Если это происходит, для настройки сортировки используйте драйвер принтера. В зависимости от приложения, некоторые параметра печати, такие как ориентация, лучше задавать в приложении. Для параметров печати, которые можно задавать и в приложении, и в драйвере, посмотрите руководство по конкретному приложению.
- При распечатке с вашего компьютера в то время, когда другой пользователь выполняет копирование на аппарате, распечатка начнется примерно через 30 секунд по завершении копирования.

■ Как печатать

После установки и соответствующей настройки драйвера принтера вы сможете работать с большинством приложений Windows. Просто выберите команду печати из приложения.

Вы сможете печатать с использованием различных функций путем настройки параметров принтера в драйвере принтера.

Печать из приложений Windows

Далее в качестве примера описана печать из программы “Блокнот” в Windows 7.

- 1 Откройте файл и в меню приложения [Файл] выберите команду [Печать].**
Появляется окно [Печать].
- 2 Выберите нужный принтер и нажмите на кнопку [Настройка].**

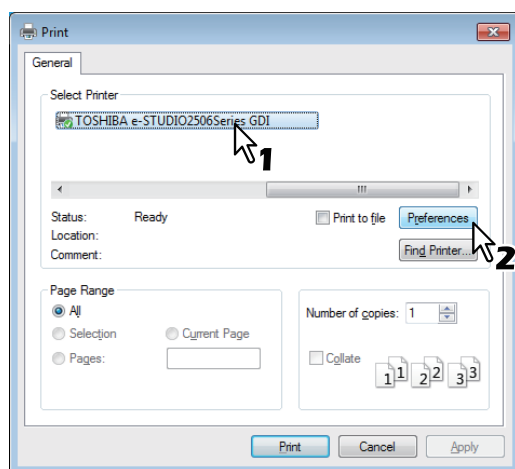

Появляется окно настройки печати.

Совет

Процедуры отображения окна параметров для драйвера принтера могут изменяться в зависимости приложения. Отображение окна параметров принтера см. в руководстве приложения.

3 Установить параметры печати на каждой вкладке в соответствии с желаемым вариантом печати.

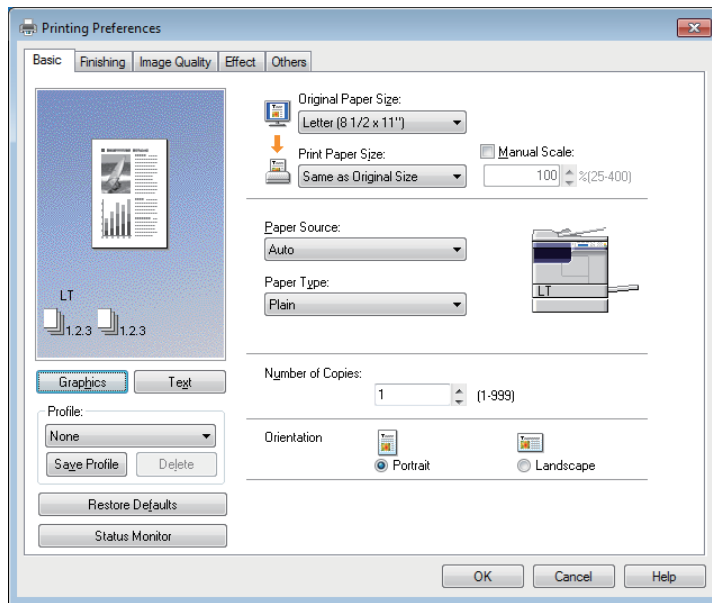

- ✓ Настройка параметров печати зависит от нужного вида печати документа.
- 📖 С.78 “Параметры печати”

4 Нажмите кнопку [ОК], чтобы сохранить параметры.

5 Для печати документа нажмите кнопку [Печать].

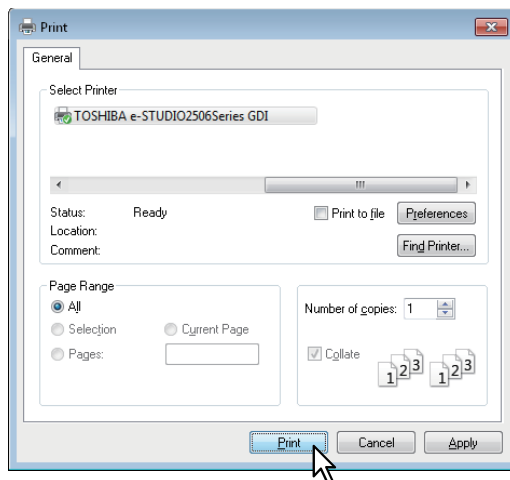

Монитор состояния



Монитор состояния - это утилита, устанавливаемая при установке драйвера печати. Он может контролировать текущие задание печати и состояния машины.

■ Контроль состояния печати и распечатка отчетов по ошибкам

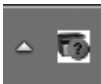
Монитор состояния можно запустить, нажав на кнопку [Status Monitor] на экране драйвера принтера. При запуске в области уведомлений панели задач появляется значок монитора состояния.



Этот значок изменяется в соответствии с состоянием аппарата.

-  - Значок готовности, показывающий, что аппарат готов к печати.
-  - Значок предупреждения, запрашивающий необходимые операции.
-  - Значок ошибки, запрашивающий необходимые операции для выявления и устранения неисправностей.

При появлении любой ошибки экран дисплея показывает сообщение об ошибке.

Чтобы открыть диалоговое окно монитора состояния и просмотреть подробную информацию, дважды щелкните по этому значку или щелкните правой кнопкой мыши и выберите позицию "Пуск".

Совет

Если дважды щелкнуть по значку уведомления и нажать на кнопку "Выход", монитор состояния закрывается.

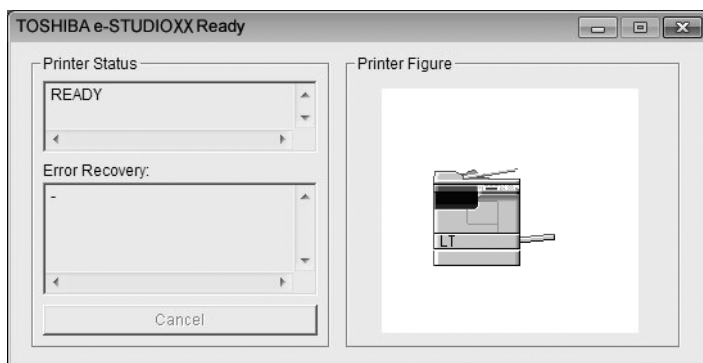

Настройка параметров печати

Параметры печати - это атрибуты, определяющие способ обработки задания печати.

Совет

Чтобы найти инструкции по печати для конкретных потребностей, обратитесь к процедурам в следующем разделе.

 С.89 "Распечатка с оптимальными функциями"

■ Как настроить

Есть несколько способов настройки параметров печати. Способы настройки зависят от метода настраиваемых параметров. Отображаемые вкладки также зависят от того, что вы видите в окне настройки печати.

□ Настройка начальных значений параметров печати

При настройке параметров печати в свойствах принтера из папки принтеров в пусковое меню Windows устанавливают начальные значения параметров. Например, задание чаще всего используемого формата бумаги, дополнительная настройка устройства, сведения пользователя и т.д. - это настройки, которые вы не хотели бы изменять часто. Обычно такой комплект называют начальными значениями.

Как показать:

1 Щелкните кнопку [Пуск] и выберите [Устройства и принтеры].

Советы

- Для Windows Vista или Windows Server 2008
Щелкните кнопку [Пуск], [Панель управления], [Оборудование и звуки] и выберите [Принтеры].
- Для Windows XP или Windows Server 2003
Щелкните кнопку [Пуск] и выберите [Принтеры и факсы].
- Для Windows 8 или Windows Server 2012 см. процедуры в следующем разделе.
 С.69 "Доступ к папке принтеров в Windows 8 / Windows Server 2012"

2 Выберите принтер, а затем в меню [Файл] щелкните [Настройки печати].

□ Настройка параметров печати для каждого задания печати

Параметры печати, заданные в окне свойств, которое можно открыть в окне [Print] в конкретном приложении, применимы лишь к текущему заданию печати, так что при закрытии приложения все эти параметры отменяются.

Как показать:

1 Щелкните меню [Файл] и выберите команду [Печать] в приложении.

2 Выберите нужный принтер и нажмите на кнопку [Настройка].

□ Настройка параметров печати с помощью профилей

Используя профили, вы можете сэкономить время при настройке параметров печати и приложения при выполнении задания печати.

Чтобы можно было распечатать документ с использованием профилей, сначала следует создать сохраненный профиль.

📖 С.76 “Сохранение профиля”

После сохранения профиля вы можете применять свои настройки для задания печати.

📖 С.77 “Загрузка профиля”

Кроме того, можно удалять ненужные профили.

📖 С.77 “Удаление профиля”

Сохранение профиля

Возможно зарегистрировать до 20 профилей для каждого драйвера принтера

1 Настройте параметры печати в каждой вкладке.

Настройка параметров печати зависит от нужного вида печати документа.

📖 С.78 “Параметры печати”

2 Щелкните [Save Profile] в группе профиля Profile.

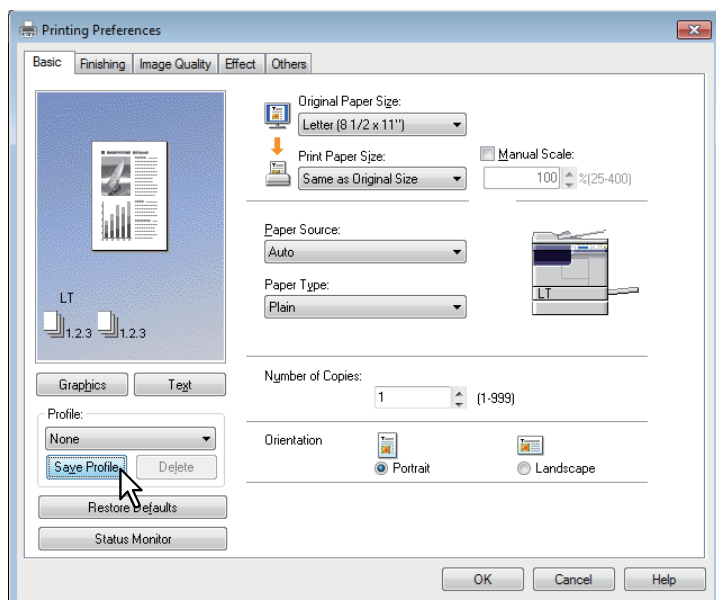

Откроется окно [Profile Name].

3 Введите имя профиля и нажмите кнопку [OK].

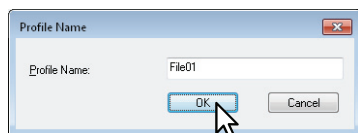

Длина имени файла должна быть не более 63 символов.

Советы

- При вводе существующего имени профиля программа спрашивает, нужно ли его переписать. Если да, щелкните [OK].
- Если вы попытаетесь сохранить более 20 профилей, диалоговое окно уведомляет о том, что большее количество сохранить нельзя и 21-й профиль будет сохранен в качестве временного профиля. Если вы хотите зарегистрировать этот временный профиль, удалите ненужные профили, а затем выберите [Temporary Profile] для вызова этого профиля и сохраните его, нажав кнопку [Save Profile].
- Для имени профиля невозможно задать значение [None].

4 Профиль сохранен.

Загрузка профиля

1 Выберите профиль в раскрывающемся списке [Profile].

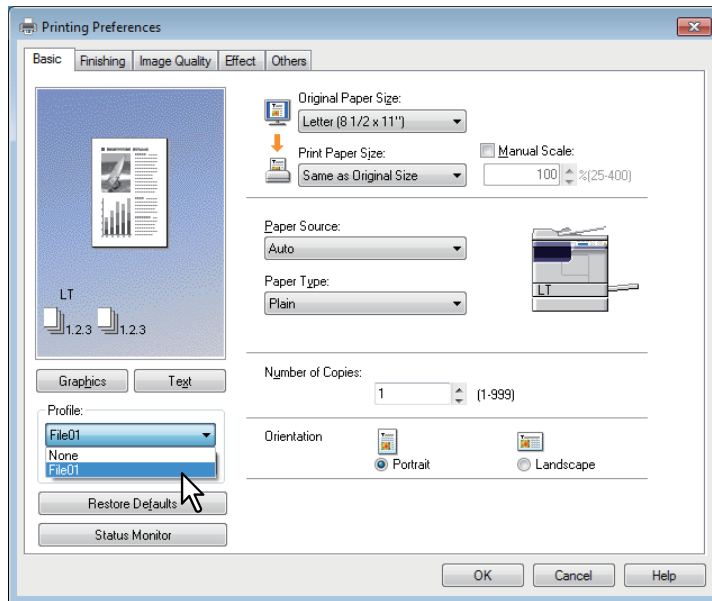

Настройка параметров в профиле отображаются в каждой вкладке.

Замечание

Чтобы после выбора конкретного профиля восстановить настройки по умолчанию, в каждой вкладке щелкните [Restore Defaults]. При выборе значения [None] в поле [Profile] восстановление настроек не выполняется.

Удаление профиля

1 В раскрывающемся окне [Profile] выберите профиль, который необходимо удалить, и нажмите кнопку [Delete].

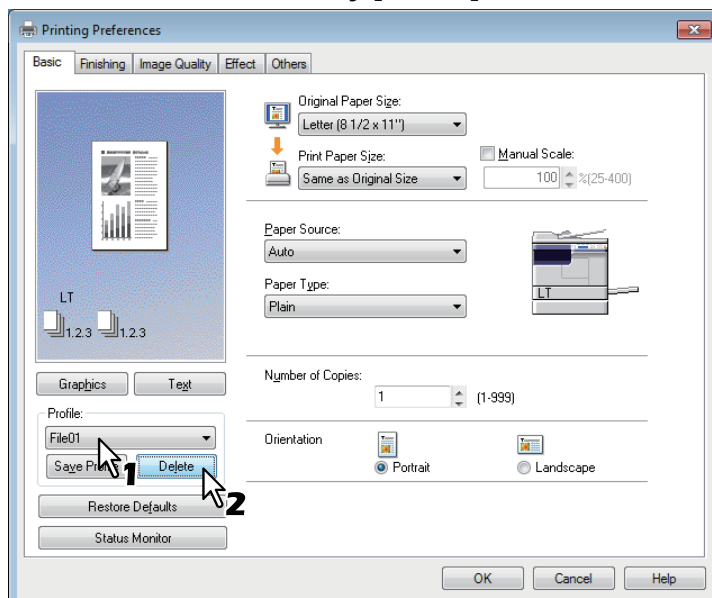

Появляется окно подтверждения [Confirm Delete].

2 Нажмите кнопку [Yes] для удаления профиля.

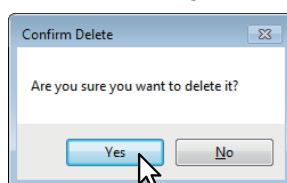

■ Параметры печати

В этом разделе описаны параметры печати для каждой вкладки драйвера принтера. Этот раздел поможет найти описание конкретных параметров печати и объяснение функций каждого параметра.

Совет

Следующие вкладки являются позициями настройки, зависящих от операционной системы. Процедуры и подробности их настроек см. в руководстве оператора или в справке используемой операционной системы.

- Вкладка [General]
- Вкладка [Sharing]
- Вкладка [Ports]
- Вкладка [Advanced]
- Вкладка [Color Management]
- Вкладка [Security]

Как показать:

1 Щелкните кнопку [Пуск] и выберите [Устройства и принтеры].

Появляется папка принтеров.

Советы

- Для Windows Vista или Windows Server 2008
Щелкните кнопку [Пуск], [Панель управления], [Оборудование и звуки] и выберите [Принтеры].
- Для Windows XP или Windows Server 2003
Щелкните кнопку [Пуск] и выберите [Принтеры и факсы].
- Для Windows 8 или Windows Server 2012 см. процедуры в следующем разделе.
📖 С.69 “Доступ к папке принтеров в Windows 8 / Windows Server 2012”

2 Выберите принтер, а затем в меню [Файл] щелкните [Настройки печати].

- ✓ Если меню [Файл] не отображается, нажмите [Alt].
- ✓ Появляется окно настройки печати.

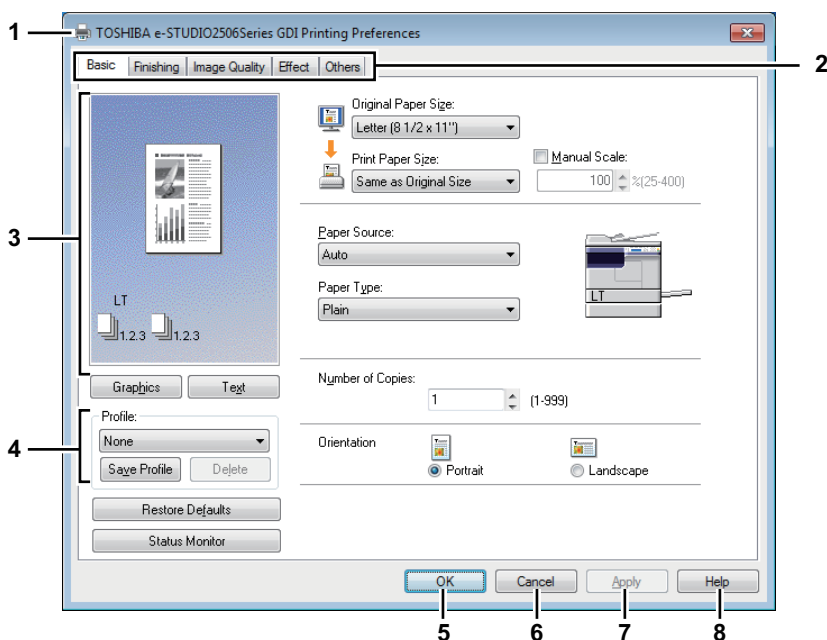

1) Имя принтера

Отображается данное имя в установленном драйвере принтера или имя, отображаемое в значке папки принтера.

2) Вкладки меню

Команды меню драйвера принтера отображаются в виде вкладок. При нажатии на вкладку, отображается ее содержимое. Вкладки отображаются по-разному в зависимости от способа отображения свойств принтера.

- Вкладка [Basic]

Содержит основные настройки операции печати, такие, как исходный формат бумаги, формат печати, источник бумаги, ориентация, и т.д.

📖 С.80 “Вкладка [Basic]”

- Вкладка [Finishing]

Позволяет применения сортировки печати и функции печати N-up.

📖 С.82 “Вкладка [Finishing]”

- Вкладка [Image Quality]

Позволяет выбрать виды печати. Легко выбирается подходящее качества изображения в зависимости от типа выполняемого задания печати.

📖 С.84 “Вкладка [Image Quality]”

- Вкладка [Effect]

Содержит параметры печати, добавляющие эффекты в задание на печать, такие, как водяные знаки и т.д.

📖 С.85 “Вкладка [Effect]”

- Вкладка [Others]

Включает специальные функции, такие как экономия тонера и т.д.

📖 С.87 “Вкладка [Others]”

- Вкладка [Configuration]

Позволяет сконфигурировать параметры устройств аппарата. Эта вкладка отображается только при доступе к параметрам принтера из папки принтеров.

📖 С.88 “Вкладка [Configuration]”

3) Окно предварительного просмотра

В окно предварительного просмотра можно посмотреть вид документа, который будет распечатываться при текущих настройках драйвера печати. Показывается изображение страницы, на которую применяются параметры печати.

4) Profile

Настройки параметров печати можно сохранить в памяти. Нажав на кнопку [Save Profile] можно записать настройки параметров печати, и легко загрузить файл настроек, выбрав имя профиля в раскрывающемся списке.

📖 С.76 “Настройка параметров печати с помощью профилей”

5) [OK]

Ввод введенных настроек и завершения настройки параметров печати.

6) [Cancel]

Отмена введенных настроек и завершения настройки параметров печати.

7) [Apply]

Ввод введенных настроек без закрытия процедуры настройки параметров печати. Эта кнопка отображается только при доступе к параметрам принтера из папки принтеров. Эта кнопка остается затемненной, пока настройки изменяются.

8) [Help]

Открывается справка драйвера принтера.

□ Вкладка [Basic]

Вкладка [Basic] содержит основные настройки операции печати, такие, как формат оригинала, формат бумаги, источник бумаги, тип бумаги, ориентация и т.д.

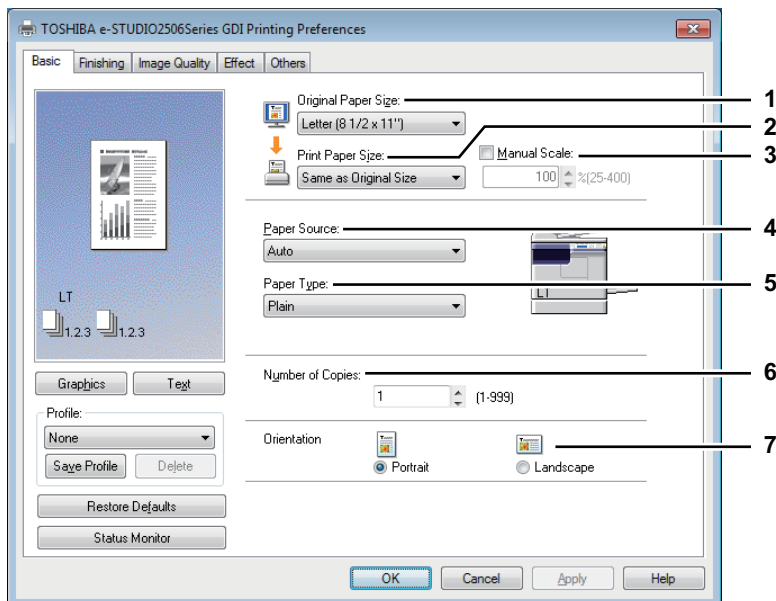

1) Размер бумаги оригинала

Выбор размера документ для печати.

Ниже приведен список основных доступных форматов:

- A4 (210 x 297 мм)
- A5 (148 x 210 мм)
- A3 (297 x 420 мм)
- B4 (257 x 364 мм)
- B5 (182 x 257 мм)
- Folio (210 x 330 мм)
- Letter (8 1/2 x 11")
- Legal (8 1/2 x 14")
- Ledger (11 x 17")
- Statement (5 1/2 x 8 1/2")
- Computer (10 1/8 x 14")
- 13"LG (8 1/2 x 13")
- 8.5"SQ (8 1/2 x 8 1/2")
- 16K (195 x 270 мм)
- 8K (270 x 390 мм)
- Env-Com10 (4 1/8 x 9 1/2")
- Env-Monarch (3 7/8 x 7 1/2")
- Конверт DL (110 x 220 мм)
- Конверт Cho-3 (120 x 235 мм)
- Конверт You-4 (105 x 235 мм)
- Env-C4 (9.02 x 12.76")
- Env-C5 (6.38 x 9.02")

Замечания

- В соответствии с региональными стандартами в Windows стандартным форматом являются [Letter] или [A4].
- Настройка зависит от модели.

2) Print Paper Size

Увеличения или уменьшения изображения страницы для точной подгонки с выбранным форматом бумаги.

Если не хотите установить увеличения или уменьшения при печати, выберите значение [Same as Original Size].

3) Manual Scale

Введите вручную масштаб для увеличения или уменьшения изображения. Масштаб может быть между 25% и 400%.

Совет

Подробные инструкции по распечатке с использованием ручного масштабирования см. на следующей странице:

📖 С.89 "Подгонка изображений к размеру бумаги"

4) Paper Source

Выбор источника бумаги в задании печати с наиболее подходящим форматом. Рисунок справа показывает формат бумаги для каждой настройки. При выборе источника бумаги выберите одну из показанных зеленых отметок на рисунке.

- **Auto** — Бумага выбирается автоматически в соответствии с форматом печатаемого документа.

- **Drawer 1** — Бумага подается из кассеты.
- **Drawer 2** — Бумага подается из кассеты.
- **Bypass Tray** - Бумага подается из ручного лотка.

Замечание

Выбираемые значения сильно зависят от дополнительных устройств, установленных в это оборудование и их конфигурации во вкладке [Configuration].

5) Paper Type

Задается тип бумаги.

- **Plain** — Печать на обычной бумаге.
- **Thick1** — Печать на толстой бумаге 1.
- **Thick2** — Печать на толстой бумаге 2.
- **Transparency** - Печать на прозрачных листах.
- **Thin** — Печать на задней стороне толстой бумаги.

Замечания

- Применимые плотности бумаги для каждого типа бумаги зависят от модели. Подробные сведения о плотности бумаги см. в соответствующем документе.
- Когда в поле источника бумаги [Paper Source] выбрано значение [Drawer 1] или [Drawer 1], в поле типа бумаги [Paper Type] можно выбрать только [Plain].
- Когда в поле [Print Paper Size] выбрано значение [Envelope], будут отображаться значения конверта [Envelope] и тип бумаги изменить нельзя.
- Настройка зависит от модели.

6) Number of Copies

Задается число распечатываемых копий. Это значение может находиться между 1 и 999.

7) Orientation

Устанавливается ориентация бумаги для печати.

- **Portrait** — Документ распечатается в книжной ориентации.
- **Landscape** — Документ распечатается в альбомной ориентации.

□ Вкладка [Finishing]

Вкладка [Finishing] позволяет применения сортировки печати и функции печати N-up.

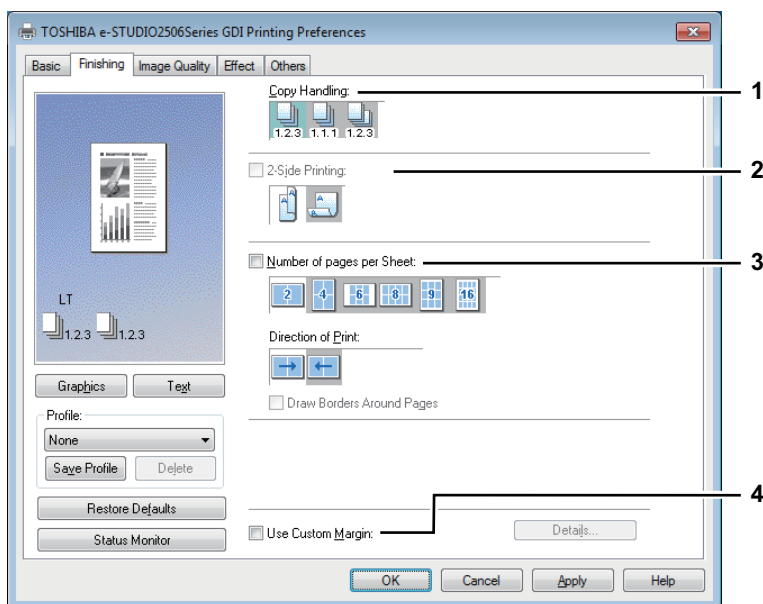

1) Copy Handling

Устанавливается способ сортировки распечатанных листов в случае одновременной печати нескольких копий.

- **Sort Copies** - Выберите сортирование копий в порядке (1, 2, 3... 1, 2, 3...).

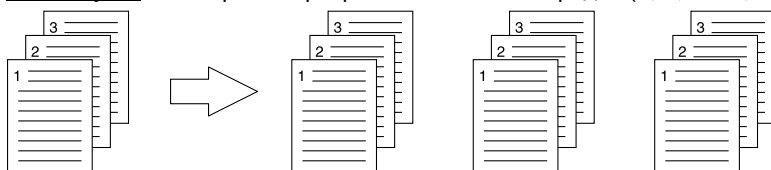

- **Group Copies** - Выберите групповое копирование в порядке (1, 1, 1... 2, 2, 2... 3, 3, 3...).

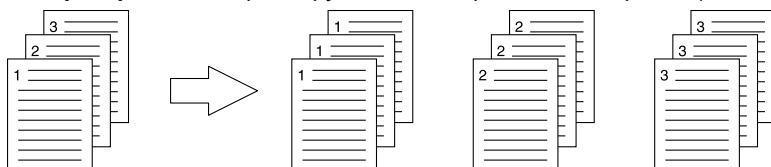

- **Сортировка с поворотом копий** - Выберите сортировку с поворотом копий.

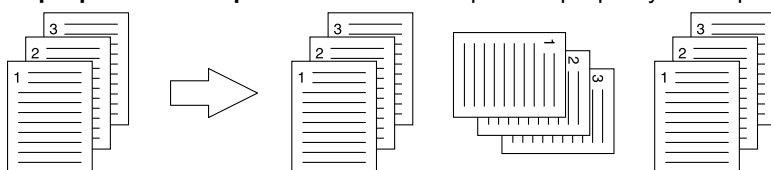

Замечания

- Групповое копирование и сортировка с поворотом копий выбираются только в случае, если используют не менее двух копий, что введено в поле числа копий.
- Позиция [Rotated Sort Copies] можно выбрать только в случае, когда в параметре [Print Paper Size] выбирается [Letter], [A4] или [16K]. При использовании параметра [Rotated Sort Copies] перед началом печати уложите бумагу нужного формата в две кассеты (в книжной и альбомной ориентации). Предварительно выберите формат бумаги [Letter], [A4] и [16K], а затем уложите выбранную бумагу в две кассеты с разной ориентацией (например, A4 и A4-R).

Совет

Подробные инструкции по распечатке с использованием параметра обработки копий см. на следующей странице:

📖 С.90 “Сортировку печати”

2) 2-Side Printing

Позволяет вручную выбрать положения брошюрования и двусторонней печати. После того, как все листы распечатаны на передней стороне, переверните документ и нажмите кнопку [START], чтобы напечатать на оборотной стороне листов.

- **None** — Снимите это флажок, если не хотите печатать на обеих сторонах бумаги.
- **Long Edge** — Выбирается при печати с обеих сторон с полем вдоль длинной стороны бумаги.

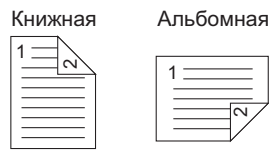

- **Short Edge** — Выбирается при печати с обеих сторон с полем вдоль короткой стороны бумаги.



Замечания

- Когда автоматический дуплексер не установлен:
После того, как на обратной стороне листов все распечатано, уложите бумагу в ручной лоток печатной стороной вниз и нажмите [START], чтобы выполнить печать на лицевой стороне.
- Убедитесь, что для использования этой функции печати, на вкладке [Basic] должны быть следующие настройки:
 - В списке [Print Paper Size] может быть бумага любого формата, кроме конвертов. Конверты использовать нельзя.
 - В списке [Paper Type] выбрать [Plain]. Другие форматы бумаги использовать нельзя.

3) Number of pages per Sheet

Задается печать нескольких страниц на один лист. Эти страницы уменьшаются для автоматического размещения на лист выбранного формата и последующей распечатки.

- **2 страницы** — Печать на одном листе изображения с двух упорядоченных страниц.
- **4 страницы** — Печать на одном листе изображения с четырех упорядоченных страниц.
- **6 страниц** — Печать на одном листе изображения с шести упорядоченных страниц.
- **8 страниц** — Печать на одном листе изображения с восьми упорядоченных страниц.
- **9 страниц** — Печать на одном листе изображения с девяти упорядоченных страниц.
- **16 страниц** — Печать на одном листе изображения с шестнадцати упорядоченных страниц.

Direction of Print

Задается, как располагаются страницы на лист.

- **Слева направо** - Позволяет печатать на одном листе страницы, упорядоченные по горизонтали слева направо и сверху вниз.
- **Справа налево** - Позволяет печатать на одном листе страницы, упорядоченных по горизонтали справа налево и сверху вниз.
- **Слева направо столбцом** — Позволяет печатать на одном листе страницы, упорядоченные вертикально сверху вниз и слева направо.
- **Справа налево столбцом** — Позволяет печатать на одном листе страницы, упорядоченные вертикально сверху вниз и справа налево

Установить линию около каждой страницы

На каждой странице печатается кайма.

Совет

Подробные инструкции по распечатке с использованием параметра расположения нескольких страниц на один лист см. на следующей странице:

📖 С.92 “Распечатка нескольких страниц на один лист”

4) Use Custom Margin

Позволяет задавать пользовательские поля. Обычно поля задаются из вашего приложения. Если же вы их задать не сможете, используйте следующий вариант. Установите этот флажок и щелкните по полю [Details], чтобы открыть диалоговое окно. Выберите [Units], задайте правое, левое, верхнее и нижнее поля и, чтобы их разрешить нажмите кнопку [OK].

- **Margin** — Введите значение в диапазоне между 4,2 мм и 100 мм.
- **Units** — Выберите единицу измерения, [inch] (дюймы) или [mm] (мм).
- **Restore Defaults** — Сброс полей в настройки по умолчанию.

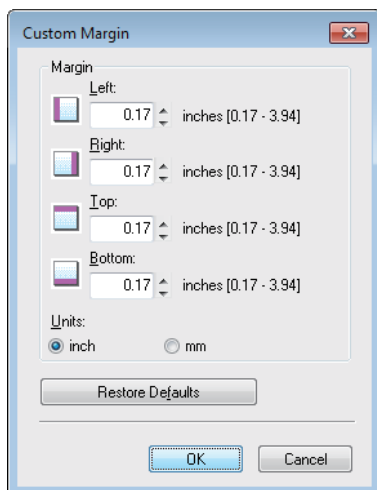

Замечание

Если приложение имеет функцию задания полей, убедитесь, что эти значения вы задали в этом приложении.

□ Вкладка [Image Quality]

Вкладка [Image Quality] позволяет выбрать тип печати изображения. Легко выбирается подходящее качества изображения в зависимости от типа документа.

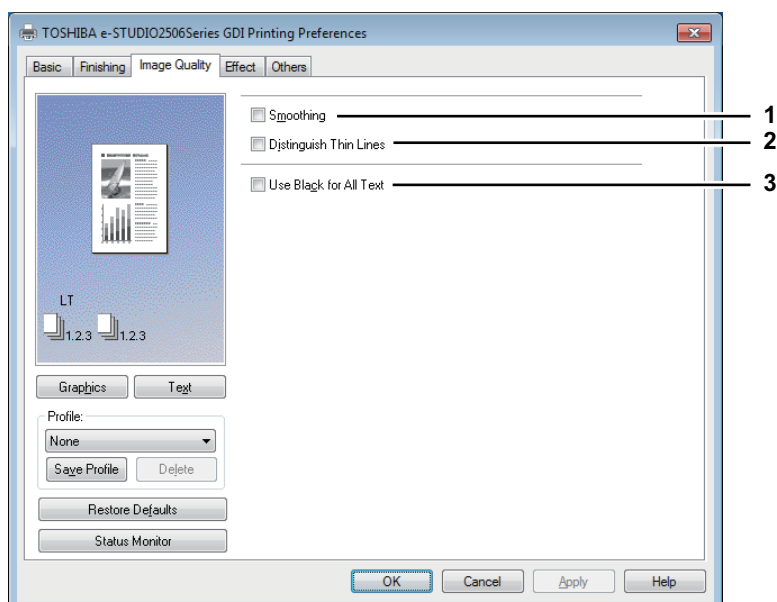

1) Smoothing

Печать текстов и графических изображений со сглаживанием.

2) Distinguish Thin Lines

Установите этот флажок, чтобы были видны тонкие линии.

3) Use Black for All Text

Распечатка текста только черным цветом, за исключением белых фрагментов текста.

□ Вкладка [Effect]

Вкладка эффектов [Effect] содержит параметры печати, добавляющие эффекты в задание на печать, такие, как водяные знаки и печать с поворотом.

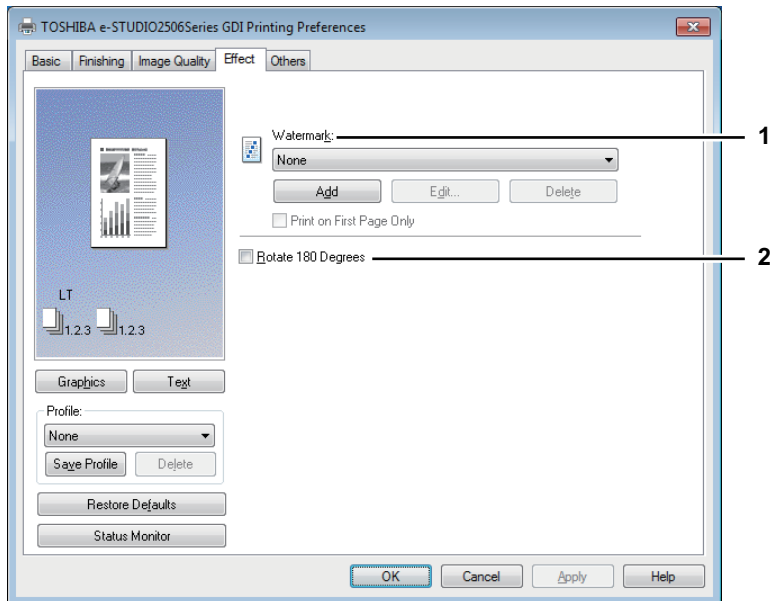

1) Watermark

Выбирается используемый или редактируемый водяной знак. Показанные ниже позиции, за исключением значения [None], - это стандартные водяные знаки, зарегистрированные в драйвере принтера. В этом поле можно добавить до 20 новых водяных знаков.

- **None** — Водяной знак не используется.

В раскрывающемся списке отображаются следующие водяные знаки по умолчанию:

- TOP SECRET (СОВЕРШЕННО СЕКРЕТНО)
- CONFIDENTIAL (КОНФИДЕНЦИАЛЬНО)
- DRAFT (ЧЕРНОВИК)
- ORIGINAL (ОРИГИНАЛ)
- COPY (КОПИЯ)

Совет

Подробные инструкции по распечатке с использованием параметра водяного знака см. на следующей странице:

📖 С.93 “Печать с водяным знаком”

[Add]

Создание нового водяного знака. При нажатии по этой кнопке появляется окно водяного знака [Watermark].

📖 С.86 “Добавление/редактирование водяного знака”

[Edit]

Выберите водяной знак в списке водяных знаков и нажмите эту кнопку для редактирования водяного знака.

При нажатии по этой кнопке появляется окно водяного знака [Watermark].

📖 С.86 “Добавление/редактирование водяного знака”

[Delete]

Выберите водяной знак в списке водяных знаков и нажмите эту кнопку для удаления водяного знака.

📖 С.95 “Удаление водяного знака”

Замечания

- Эти стандартные водяные знаки можно удалить, но тогда восстановить их уже невозможно.
- Значение [None] удалить невозможно.

Print on First Page Only

Печатать водяной знак только на первой странице. Эта настройка доступна, когда водяной знак выбран в списке водяных знаков [Watermark].

2) Rotate 180 Degrees

Поворот изображения при печати.

Добавление/редактирование водяного знака

Нажав на кнопку [Add] или [Edit], откроем окно [Watermark], в котором можно создать новый водяной знак или отредактировать выбранные водяные знаки.

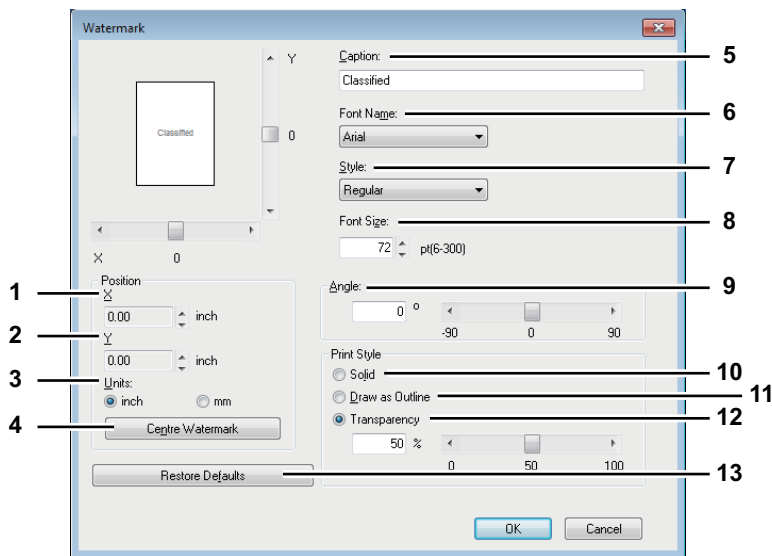

1) X Position

Показано горизонтальное положение водяного знака. Для изменения положения используйте горизонтальную полосу прокрутки.

2) Y Position

Показано вертикальное положение водяного знака. Для изменения положения используйте вертикальную полосу прокрутки.

3) Units

Выберите единицу значений для полей "X Position" и "Y Position".

4) [Center Watermark]

Автоматическое перемещение положения водяного знака по центру.

5) Caption

Введите текст водяного знака. Можно ввести до 63 символов.

При редактировании выбранного водяного знака текст отображается в этом поле.

Введенный текст отображается на изображении слева.

6) Font Name

Выбирается используемый шрифт для текста водяного знака.

7) Style

Выбирается стиль шрифта для текста водяного знака.

- **Regular** — Выбирается обычный шрифт для этого текста.
- **Bold** — Выбирается полужирный шрифт для этого текста.
- **Italic** — Выбирается курсив для этого текста.
- **Bold Italic** — Выбирается полужирный курсив для этого текста.

8) Font Size

Введите размер шрифта для текста водяного знака. Размер шрифта задается в диапазоне от 6 до 300 с шагом 1 пункт.

9) Angle

Введите значение угла для поворота текста водяного знака. Этот угол можно задать в диапазоне от -90 до 90 градусов с шагом 1 градус. Также можно установить угол в градусах с помощью полосы прокрутки.

10) Solid

Распечатывается сплошной водяной знак.

11) Draw as Outline

Распечатывается контурный водяной знак.

12) Transparency

Распечатывается прозрачный водяной знак. В этом случае выберите яркость в диапазоне от 0 (сплошной) до 100 % (полностью прозрачный) с шагом 1 %. Также можно установить яркость с помощью полосы прокрутки.

13) [Restore Defaults]

Открывается диалоговое окно [Watermark] для восстановления исходных настроек по умолчанию.

□ Вкладка [Others]

Вкладка [Others] включает параметров принтера, такие как экономия тонера и т. д.

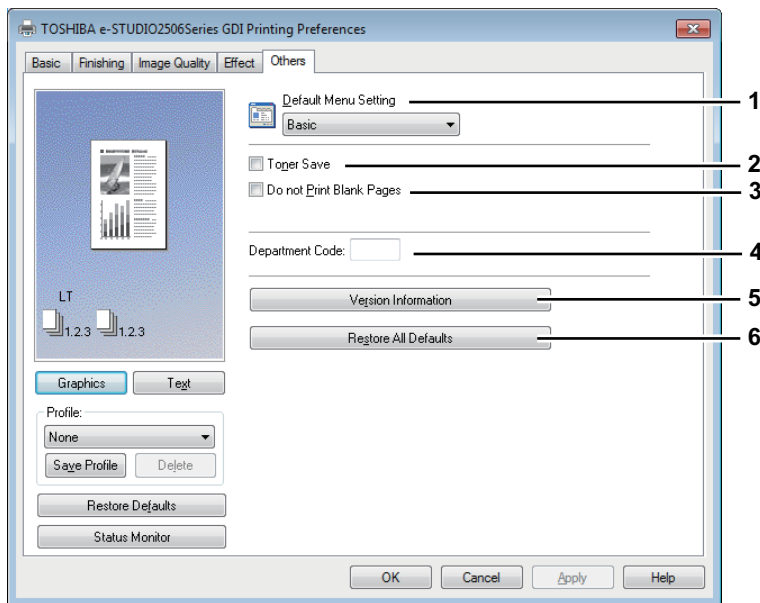

1) Default Menu Setting

Выберите вкладку по умолчанию, отображенную при открывании параметров драйвера принтера. Для удобства работы установите часто используемые функции в исходные параметры.

Замечание

Если настройки выполнены во вкладке [Others] из страницы настройки печати в приложении, при закрытии драйвера принтера эти настройки будут сброшены в исходное состояние.

Если хотите сбросить настройки в исходное состояние, откройте драйвер принтера в папке [Устройства и принтеры].

📖 С.75 “Настройка начальных значений параметров печати”

2) Toner Save

Печать в режиме экономии тонера.

Замечание

Когда включен режим экономии тонера, печать будет светлее.

3) Do not Print Blank Pages

Установите этот флажок, чтобы игнорировать пустые страницы при печати.

Замечания

- Если функция водяного знака включена, распечатываться будут все страницы, даже если содержимого на них нет.
- Страницы, в которых существуют колонтитулы, печатаются, даже если они пустые.

4) Department Code

Если система управляется кодами отдела, введите код ваш код отдела. Чтобы получить код отдела, обратитесь к администратору.

Код отдела - это число из пяти цифр.

5) Version Information

Показывает номер версии драйвера принтера.

6) Restore All Defaults

Сброс всех параметров печати в настройки по умолчанию.

Чтобы начать восстановления параметров, в окне подтверждения нажмите [OK], а чтобы отменить эту операцию, нажмите кнопку [Cancel].

❑ Вкладка [Configuration]

Вкладка конфигурации [Configuration] позволяет настраивать параметры. При установке некоторых дополнительных устройств, в этой вкладке нужно настроить конфигурацию аппарата. Вкладка [Configuration] может отображаться только из папки принтеров (и не отображается при свойствах диалогового окна печати приложения).

Замечание

Чтобы установить вкладку [Configuration], необходимо войти в окно параметров драйвера принтера из папки [Устройства и принтеры] (Windows Vista / Windows Server 2008: [Принтер], Windows XP / Windows Server 2003: [Принтеры и факсы]). Подробные инструкции по установке вкладки [Configuration] см. на следующей странице: [С.66 “Ручная конфигурация параметров”](#)

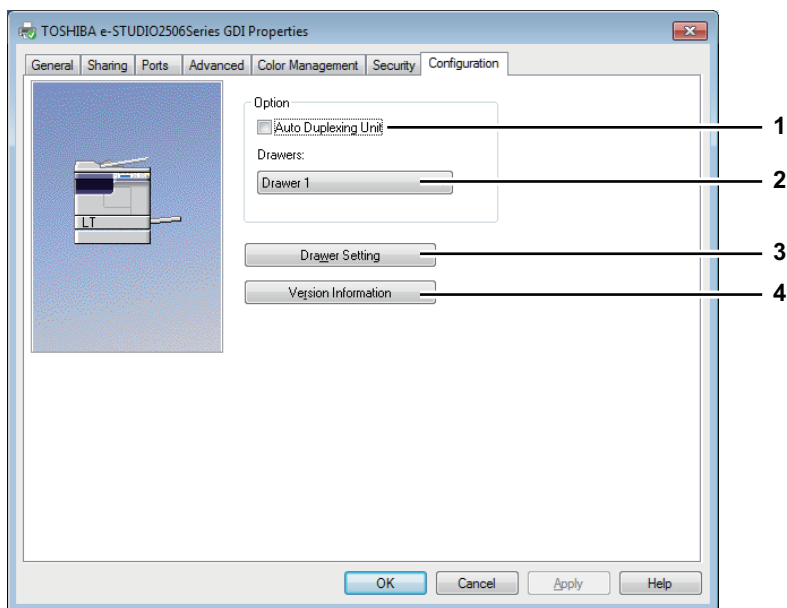

1) Auto Duplexing Unit

Если автоматический дуплекс установлен, отметьте этот флажок.

2) Drawers

Здесь задаются установки кассет в зависимости от конфигурации.

- **Drawer 1** — Выбирается, когда установлена только кассета 1.
- **Drawer 1 and Drawer 2** — Выбирается, когда установлены кассеты 1 и 2.

3) [Drawer Settings]

Задаются формат и тип бумаги в каждой кассете. После этого открывается окно [Drawer Settings].

[С.88 “Drawer Settings”](#)

4) [Version Information]

Открывается окно [Version Information].

Drawer Settings

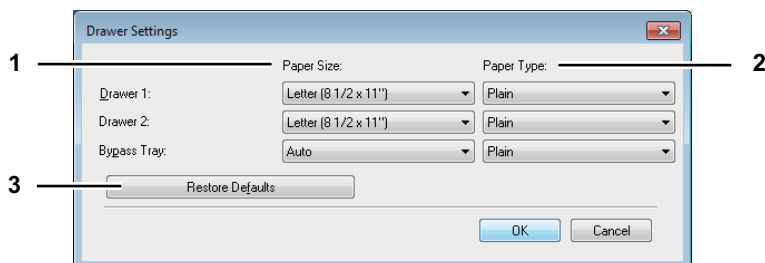

1) Paper Size

Выбор формата в каждой кассете.

2) Paper Type

Выбор типа бумаги в каждой кассете.

3) [Restore Defaults]

Восстанавливается конфигурация машины, отображенная во вкладке [Configuration], с параметрами, установленными при производстве машины.

Распечатка с оптимальными функциями

В этом разделе описаны процедуры для различных типов заданий печати, использующих вариантов макетирования и завершения. Перед началом работы прочитайте этот раздел и выберите оптимальную процедуру распечатки документов.

📖 С.89 “Параметры макетирования и завершения во вкладке [Basic].”

📖 С.90 “Параметры макетирования и завершения во вкладке [Finishing].”

📖 С.93 “Параметры завершения во вкладке [Finishing]”

■ Параметры макетирования и завершения во вкладке [Basic].

С использованием этого драйвер принтера можно установить множества вариантов макетирования, чтобы получить оптимальный результат. В этом разделе объясняется функции печати, включенные во вкладке [Basic].

📖 С.89 “Подгонка изображений к размеру бумаги”

□ Подгонка изображений к размеру бумаги

Автоматическое увеличение или уменьшение изображения для точной подгонки с выбранным форматом бумаги, либо его масштабирования вручную.

Увеличения или уменьшения изображения для точной подгонки с выбранным форматом бумаги

- 1 Откройте вкладку [Basic].
- 2 В поле [Original Paper Size] выберите размер документа. Затем в список [Print Paper Size] выберите нужный размер бумаги.

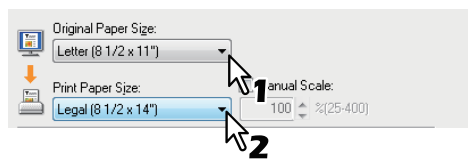

Изображение документа автоматически увеличивается или уменьшается в зависимости от размера оригинала и формата печати.

- 3 Установите любые другие параметры печати и нажмите [OK].
- 4 Щелкните [OK] или [Print], чтобы передать задание печати.

Распечатка увеличенного или уменьшенного изображения, задаваемого с ручным масштабированием

- 1 Откройте вкладку [Basic].
- 2 Установите флажок [Manual Scale]. После этого введите масштаб.

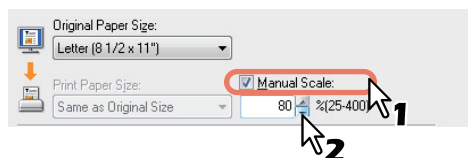

Масштаб может быть задан от 25 % до 400 % с шагом 1 %.

- 3 Установите любые другие параметры печати и нажмите [OK].
- 4 Щелкните [OK] или [Print], чтобы передать задание печати.

■ Параметры макетирования и завершения во вкладке [Finishing].

С использованием этого драйвер принтера можно установить множества вариантов макетирования, чтобы получить оптимальный результат. В этом разделе объясняется функции печати, включенные во вкладке [Finishing].

📖 С.90 "Сортировку печати"

📖 С.92 "Распечатка нескольких страниц на один лист"

□ Сортировку печати

Выбор числа копий выходных документов - отдельно для каждой копии и группировки каждой страницы.

Сортировка печатаемых документов в соответствии с порядком копий

- 1 Откройте вкладку [Basic].
- 2 В поле [Number of Copies] введите число копий.



- 3 Откройте вкладку [Finishing].
- 4 В области [Copy Handling] выберите значок [Сортировка копий].

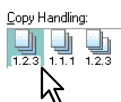

- 5 Установите любые другие параметры печати и нажмите [OK].
- 6 Щелкните [OK] или [Print], чтобы передать задание печати.

Сортировка печатаемых документов в соответствии с порядком номера страниц

В качестве пример предположим, что у вас имеется задание из трех страниц (А, В, С) и вы хотите, чтобы были собраны комплекты каждой страницы в порядке (AAA, BBB, CCC).

- 1 Откройте вкладку [Basic].
- 2 В поле [Number of Copies] введите число копий.



- 3 Откройте вкладку [Finishing].
- 4 В области [Copy Handling] выберите значок [Групповое копирование].



- 5 Установите любые другие параметры печати и нажмите [OK].
- 6 Щелкните [OK] или [Print], чтобы передать задание печати.

Сортировка распечатанных документов по горизонтали и по вертикали для каждой копии.

Замечания

- Сортировка с поворотом копий может быть разрешена только при распечатке бумаги форматов Letter, A4 или 16K.
- Чтобы выполнить сортировку с поворотом копий, листы должны быть уложены в вертикальной и горизонтальной ориентацией (например: A4 и A4-R).

- 1 Откройте вкладку [Basic].
- 2 В поле [Number of Copies] введите число копий.



- 3 Откройте вкладку [Finishing].
- 4 Выберите значок сортировки с поворотом копий на поле [Copy Handling].



- 5 Установите любые другие нужные параметры печати и нажмите [OK].
- 6 Щелкните [OK] или [Print], чтобы передать задание печати.
Распечатанные документы чердуются по горизонтали и по вертикали.

□ Печать на обе стороны бумаги

Вы можете распечатать на обе стороны бумаги. Заранее убедитесь, что на ручной лоток уложена бумага, заданная на шаге 1.

- 1 Откройте вкладку [Basic], чтобы выбрать следующие настройки.
 - В списке [Print Paper Size] может быть бумага любого формата, кроме конвертов. Конверты использовать нельзя.
 - В списке [Paper Source] выбрать [Bypass Tray]. В ручном режиме бумага укладывается на ручной лоток.
 - В списке [Paper Type] выбрать [Plain]. Другие форматы бумаги использовать нельзя.
- 2 Откройте вкладку [Finishing], установите флажок [Manual 2-Side Printing] и выберите нужный значок сшивки.



Long Edge — Выбирается при печати с обеих сторон с полем вдоль длинной стороны бумаги.

Short Edge — Выбирается при печати с обеих сторон с полем вдоль короткой стороны бумаги.

- 3 Установите другие необходимые параметры печати и нажмите кнопку [OK].
- 4 Щелкните [OK] или [Print], чтобы передать задание печати.

После того, как все листы распечатаны на передней стороне, переверните документ и нажмите кнопку [START], чтобы напечатать на оборотной стороне листов. По завершении печати документ можно сшить в заданном положении.

Совет

Когда автоматический дуплексер не установлен:

После того, как на обратной стороне листов все распечатано, уложите бумагу в ручной лоток печатной стороной вниз и нажмите [START], чтобы выполнить печать на лицевой стороне.

□ Распечатка нескольких страниц на один лист

Распечатка нескольких страниц документа на один лист бумаги (функция N-up). Эта функция очень удобна для просмотра большого числа страниц для общего вида или порядка страниц.

Например, чтобы проверить путь навигации ряда страниц сайта или просмотреть комментарии слайдов, использование этой функции не только удобна, но и сохраняет бумагу.

Печать нескольких страниц на один лист

- 1 Откройте вкладку [Finishing].
- 2 В списке [Number of pages per sheet] выберите число страниц, печатаемых на одном листе.

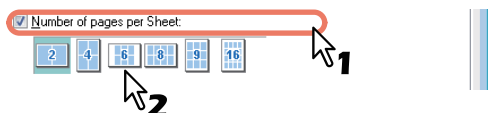

2 страницы — Печать на одном листе изображения с двух упорядоченных страниц.

4 страницы — Печать на одном листе изображения с четырех упорядоченных страниц.

6 страниц — Печать на одном листе изображения с шести упорядоченных страниц.

8 страниц — Печать на одном листе изображения с восемью упорядоченных страниц.

9 страниц — Печать на одном листе изображения с девяти упорядоченных страниц.

16 страниц — Печать на одном листе изображения с шестнадцатью упорядоченных страниц.

- 3 Выберите, как располагаются страницы на один лист в параметре [Direction of print].



Слева направо - Позволяет печатать на одном листе страницы, упорядоченные по горизонтали слева направо и сверху вниз.

Справа налево - Позволяет печатать на одном листе страницы, упорядоченных по горизонтали справа налево и сверху вниз.

Слева направо столбцом — Позволяет печатать на одном листе страницы, упорядоченные вертикально сверху вниз и слева направо.

Справа налево столбцом — Позволяет печатать на одном листе страницы, упорядоченные вертикально сверху вниз и справа налево

Совет

Элементы, выбранные в поле [Direction of print] крайне сильно зависят от числа страниц, выбранные в поле [Number of pages per Sheet].

- 4 Если хотите установить линию около каждой страницы, установите флажок [Draw Borders Around Pages].
- 5 Установите любые другие параметры печати и нажмите [OK].
- 6 Щелкните [OK] или [Print], чтобы передать задание печати.

■ Параметры завершения во вкладке [Finishing]

С использованием этого драйвер принтера можно установить множества вариантов макетирования, чтобы получить оптимальный результат. В этом разделе объясняются функции печати, включенные во вкладке [Effect].

📖 С.93 “Печать с водяным знаком”

□ Печать с водяным знаком

Водяные знаки напечатываются на документе с полезными сообщениями, такими как [TOP SECRET], [CONFIDENTIAL], [DRAFT], [ORIGINAL] или [COPY]. Можно выбрать несколько predeterminedных водяных знаков, либо можно создать собственные водяные знаки.

Водяные знаки - это только текст.

Распечатка водяного знака

- 1 Откройте вкладку [Effect].
- 2 В поле [Watermark] выберите печатаемый водяной знак.

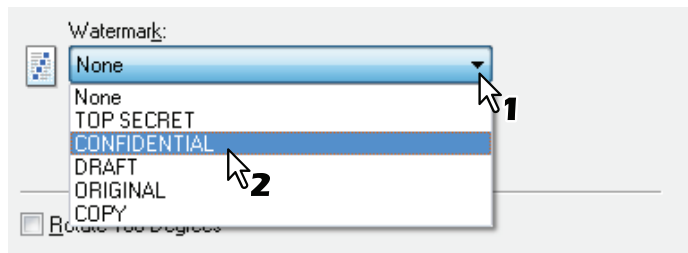

Замечание

Если выбранные водяные знаки не подходят, можно создать новый.

📖 С.94 “Создание или изменение водяного знака”

- 3 Если вы хотите напечатать водяной знак только на первой странице, установите флажок [Print on First Page Only].

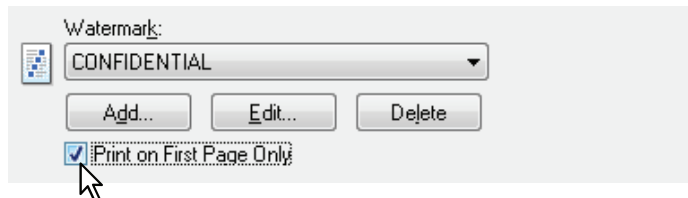

- 4 Установите любые другие параметры печати и нажмите [OK].
- 5 Щелкните [OK] или [Print], чтобы передать задание печати.

Создание или изменение водяного знака

- 1 Нажмите кнопку [Add], чтобы создать новый водяной знак или нажмите кнопку [Edit], чтобы отредактировать водяной знак.

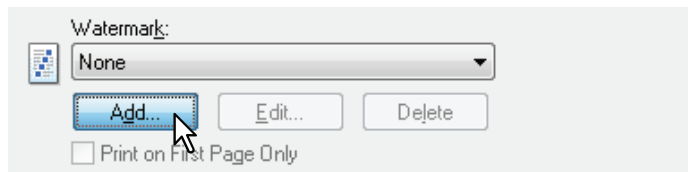

Открывается окно [Watermark].

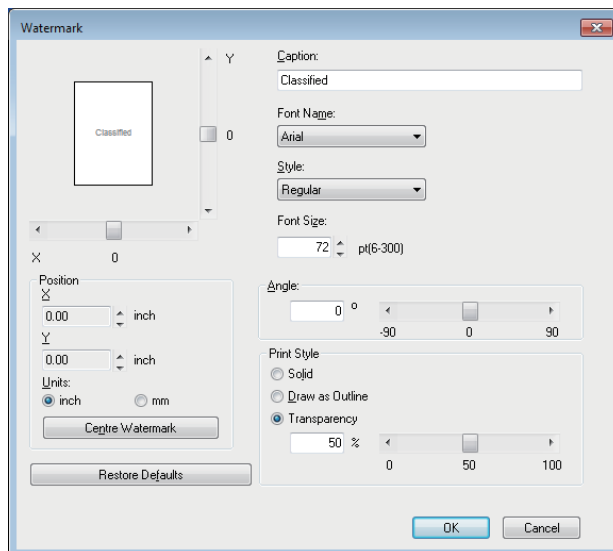

- 2 Введите текст водяного знака в поле [Caption].
Для поля [Caption] можно ввести до 63 символов. Однако, если введено слишком много символов, водяной знак будет печататься неправильно.
- 3 В списке [Font Name] выберите шрифт для водяного знака.
- 4 В списке [Style] выберите шрифт для водяного знака.
- 5 Введите размер шрифта в поле [Font Size].
Размер шрифта можно задавать в пределах от 6 до 300 с шагом 1.
- 6 Для поворота водяного знака введите в поле [Angle] угол поворота в градусах.
 - Этот угол можно задать в диапазоне от -90 до 90 градусов с шагом 1 градус в поле [Angle].
 - Также можно установить угол с помощью полосы прокрутки.
- 7 Выберите параметры печати текста водяного знака: [Solid], [Draw as Outline] и [Transparency].
Solid - Распечатывается сплошной водяной знак.
Draw as Outline - Распечатывается контурный водяной знак.
Transparency — Распечатывается прозрачный водяной знак. Устанавливается коэффициент прозрачности с диапазоне от 0 до 100 % в шаге 1 %. Также можно установить прозрачности с помощью полосы прокрутки.
- 8 Для регулировки расположения водяного знака введите значения X и Y либо задайте с помощью полосы прокрутки
 - Можно задать положения по горизонтали (X) и по вертикали (Y).
 - Можно выбрать нужную единицу измерения, дюймы (inch) или миллиметры (mm).
 - Щелкните поле [Center Watermark], чтобы установить текст водяного знака в центре страницы.
- 9 Чтобы сохранить параметры водяного знака, щелкните [OK].

Удаление водяного знака

Замечание

Вы можете удалить стандартные водяные знаки. Однако это невозможно восстановить, нажав на кнопку [Restore Defaults].

1 Выберите в списке [Watermark] удаляемый водяной знак.

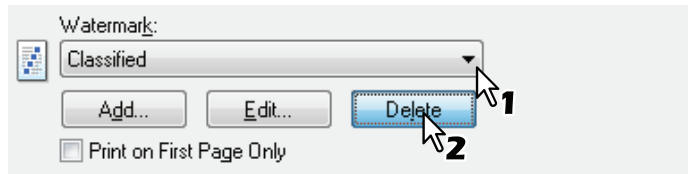

2 Нажмите кнопку [Delete].

Появляется окно подтверждения [Confirm Delete].

3 Нажмите кнопку [Yes].

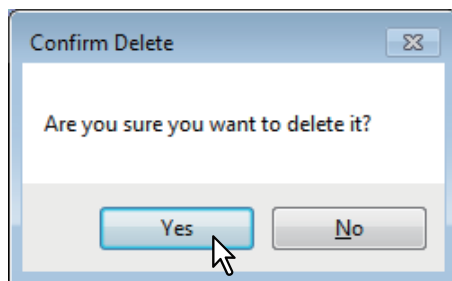

ФУНКЦИИ СКАНИРОВАНИЯ

Сканирование из приложения.....	98
Как сканировать	98
Варианты настройки сканирования.....	100
Параметры сканирования	100
Использование функции легкой настройки	102
Скан в USB-память	103
Процедура скана в USB-устройство.....	103
Настройки скана	106
Выбор цветного режима	106
Выбор разрешения	106
Сканирование двусторонних оригиналов	107
Выбор размера оригинала	107
Выбор режима оригинала	108
Выбор ориентации.....	108
Выбор коэффициента сжатия.....	109
Удаление пустых страниц	109
Регулировка экспозиции.....	110
Ввод символов	111
Скорость сканирования.....	113
Использование шаблонов (Сканер)	114
Регистрация шаблонов.....	114
Вызов шаблона	115

Сканирование из приложения

Это оборудование поддерживает сканирование из приложениях, поддерживающих TWAIN. TWAIN - это стандарт, связывающий приложения со сканерами, которые собирают изображения. Поддержку TWAIN см. в руководстве по конкретному приложению.

Перед началом сканирования с этого аппарата убедитесь, что драйвер сканера установлен. Подробности см. в *руководстве по установке программного обеспечения*.

■ Как сканировать

Для сканирования оригинала выполните следующие действия.

1 Разместите оригиналы.

📖 С.31 “Размещение оригиналов на стекле”

📖 С.32 “Размещение оригиналов в реверсивном автоподатчике документов”

2 Запустите приложение, поддерживающее TWAIN, и задайте команду сбора изображений.

Обычно команда запуска сканирования или сбора данных находится в меню [Файл] при выборе этой машины. Расположение команды и метод выбора сканера очень сильно зависит от приложения. См. руководство по конкретному приложению.

3 Задайте параметры сканирования.

- Для сканирования оригинала можно установить различные параметры.

📖 С.100 “Параметры сканирования”

- Также можно установить настройки сканирования с использованием функции легкой настройки.

📖 С.102 “Использование функции легкой настройки”

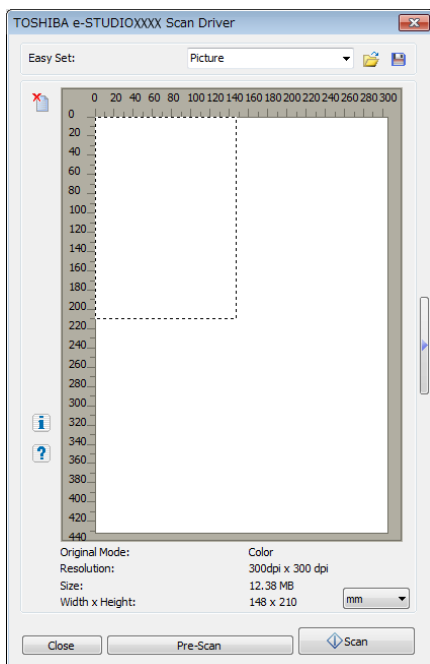

4 Для предварительного просмотра оригинала щелкните [Pre-Scan].

Если после предварительного просмотра изображения результаты не очень хорошие, измените настройки сканирования и снова просмотрите полученное изображение.

5 Чтобы сканировать оригинал, нажмите кнопку [Scan].

При сканировании можно остановить процесс, нажав на кнопку [CANCEL].

Замечание

Когда появляется экран авторизации, введите код отдела, который необходим для входа в систему машины. Подробности см. у администратора.

6 Сохраните отсканированное изображение в вашем приложении.

Команда сохранения зависит от приложения. Обычно это позиции “Сохранить” или “Сохранить как...” в меню “Файл”. При необходимости измените отсканированное изображение с использованием различных графических команд в вашем приложении.

Варианты настройки сканирования

Можно установить различные параметры, влияющие на состояние сканирования. Можно сохранить различные наборы параметров в файлы и, при необходимости, вызывать их.

■ Параметры сканирования

Для выполнения различных операций сканирования доступны основной и расширенный экраны.

□ Базовое диалоговое окно сканирования

При запуске команды сбора изображения появляется следующее базовое диалоговое окно сканирования.

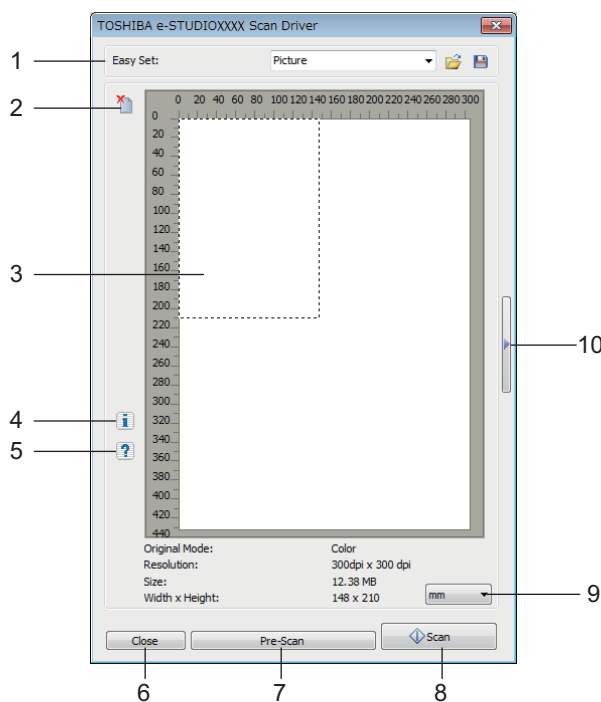

1) Легкая настройка

Параметры сканирования могут быть сохранены.

📖 С.102 “Использование функции легкой настройки”

2) 🗑️

Очистка изображения после предварительного просмотра

3) Область предварительного просмотра

Появляется изображение черного изображения. Область, отмеченная пунктирными линиями, показывает область сканирования или области полного оригинала. Под областью предварительного просмотра появляется информация по изображению.

4) ⓘ

Показывает номер версии драйвера сканера.

5) ⓘ

Показывает справку по драйверу сканера.

6) [Close]

Отмена операции сканирования.

7) [Pre-Scan]

Черновое сканирование оригинала.

8) [Scan]

Сканирование оригинала.

9) Единица измерения

Чтобы изменить единицу измерения, выберите [Inch] (дюймы), [mm] (мм) или [Pixel] (пиксели).

10) 📄

Открывается расширенное диалоговое окно.

📖 С.101 “Расширенное диалоговое окно”

□ Расширенное диалоговое окно

Щелкните по треугольнику на правой стороне основного окна сканера; в нем можно настроить сканирование. Настройки по умолчанию могут быть выделены подчеркиванием.

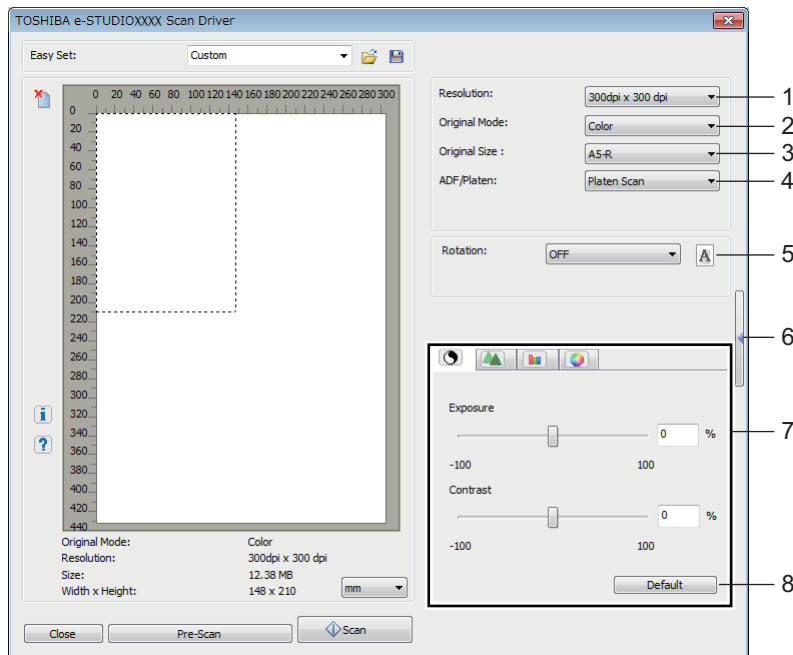

1) Resolution

Устанавливается разрешение по вертикали и по горизонтали в единицах точек на дюйм: 150 x 150 dpi, **300 x 300 dpi** или 600 x 600 dpi.

2) Original Mode

Задается режим оригинала, позволяющий подобрать подходящее изображение оригинала, такое как текстовый или комбинированный документ с текстом и фотографиями: **Text**, Text/Photo, Gray, or Color.

3) Original Size

Устанавливается размер документа и область сканирования.

Размер оригинала выбирается из ниспадающего списка.

Показываемые позиции сильно зависят от установленных параметров и назначения.

4) ADF/Platen

Выбор оборудования, на которое укладываются оригиналы. **Platen Scan**, ADF Scan или Duplex Scan.

Показываемые позиции сильно зависят от установленных параметров и назначения.

5) Rotation

Поворот изображения на 90 градусов по часовой стрелке, на 90 градусов против часовой стрелки или на 180 градусов. Этот параметр влияет на отсканированное изображение, но не на изображение при предварительном просмотре. **OFF**, Right 90, Left 90 или 180.

6)

Закрывается расширенное диалоговое окно и возвращается к основному экрану сканирования.

 С.100 "Базовое диалоговое окно сканирования"

7) Вкладка [Enhanced Settings]

- Экспозиция/контраст



Регулировка экспозиции и контраста изображения с использованием полосы прокрутки или путем ввода непосредственно в поле: от -100 (светлее) до 100% (темнее).

Позиция [Contrast] доступна только в режимах [Gray] или [Color], выбранных в [Original Mode].

- Резкость

Регулировка резкости изображения с использованием полосы прокрутки или путем ввода непосредственно в поле: от -2 (нерезкий) до 3% (более резкий).

Позиция [Sharp] доступна только в режимах [Gray] или [Color], выбранных в [Original Mode].

-  **Регулировка RGB**
Регулировка значений RGB с использованием полосы прокрутки или путем ввода непосредственно в поле: от -100 до 100%.
Позиция [RGB Adjustment] доступна только в режимах [Gray] или [Color], выбранных в [Original Mode].
-  **Насыщенность**
Регулировка насыщенности изображения с использованием полосы прокрутки или путем ввода непосредственно в поле: от -100 до 100%.
Позиция [Saturation] доступна только в режимах [Gray] или [Color], выбранных в [Original Mode].

8) Default



Сброс все настроек в стандартные значения.

■ Использование функции легкой настройки

При выполнении настроек сканирования их можно сохранить в файл легкой настройки. Это позволяет загрузить конкретный пакет без изменения различных настроек при каждом использовании.

□ Сохранение файла легкой настройки

Можно сохранить несколько таких файлов.

- 1 Откройте расширенное диалоговое окно сканирования из приложения.**
 С.98 “Как сканировать”
- 2 Установите нужные параметры сканирования.**
 С.100 “Параметры сканирования”
- 3 Далее щелкните на значок  в меню легкой настройки.**
- 4 Введите имя файла, выберите папку, в которой сохраняется файл и щелкните на кнопку [Save].**

□ Использование файла легкой настройки

- 1 Выберите уже созданный файл легкой настройки либо в меню щелкните по значку , чтобы выбрать нужный файл.**
 - Имеются два следующих заранее определенных файла.

Заранее определенный файл	Разрешение	Режим оригинала	Прочие параметры сканирования
Picture	150 x 150dpi	Текст/фото	Настройки по умолчанию
Text	600 x 600 dpi	Текст	

- Когда открывается диалоговое окно, выберите папку, выберите нужный файл легкой настройки и щелкните [Open].

- 2 Щелкните [Pre-Scan].**

□ Удаление файла легкой настройки

Можно удалить файлы легкой настройки точно так же, как и в случае обычных файлов. Найдите папку, в которой лежит сохраненный файл легкой настройки, правой кнопкой щелкните по этому файлу и затем в меню выберите позицию [Delete]. Чтобы удалить этот файл, щелкните [Yes]. Когда вы работаете в окне предварительного просмотра, щелкните по значку папки около поля Easy Set, чтобы открыть меню и удалить файл. По завершении удаления нажмите на кнопку [CANCEL] в диалоговом окне.

Скан в USB-память

Функция “Скан в USB” позволяет сохранить отсканированные изображения в файлы формата PDF, TIFF или JPEG в запоминающее устройство USB.

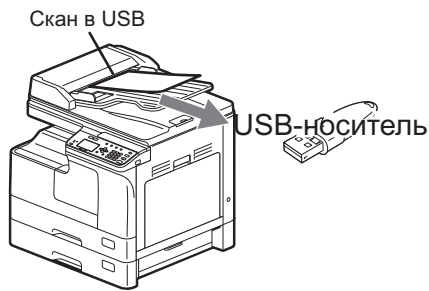

■ Процедура скана в USB-устройство

Замечание

Запоминающее устройство USB должно соответствовать показанным ниже требованиям. Однако, некоторые такие устройства невозможно использовать с этой машиной, даже если они соответствуют этим требованиям.

- Формат FAT16 или FAT32
- Единый раздел (USB-устройства хранения данных с несколькими разделами не поддерживаются.)

1 Разместите оригиналы.

Советы

- Процедура укладки оригиналов см. на следующей странице.
 С.31 “Копирование оригиналов”
- Сканировать можно оригиналы форматов А4, А3, А5-R, В5, В5-R, В4, А4-R и FOLIO (LT, LD, LT-R, LG, ST-R и COMP).

2 Нажмите [СКАНЕР].

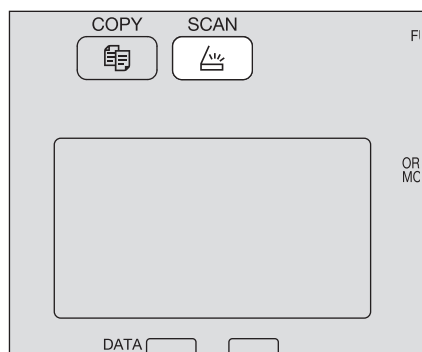

3 Чтобы сохранить сканы на запоминающем устройстве USB, подсоедините это устройство к машине и подождите несколько секунд.

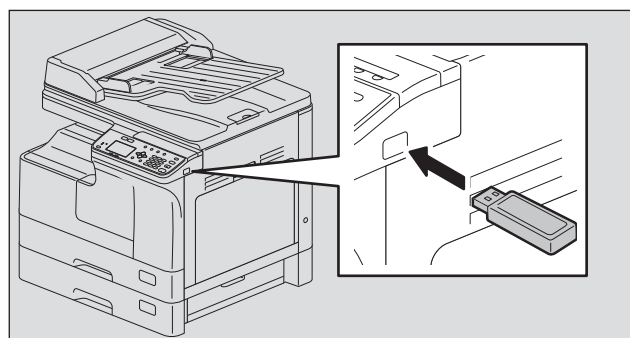

4 Для выбора позиции “USB”, нажмите ▾ или ▲, а затем нажмите [OK].

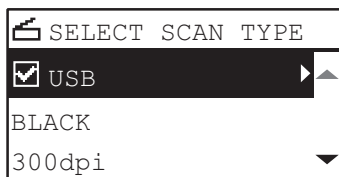

5 При необходимости, выполните настройки сканирования, нажав на ▷.

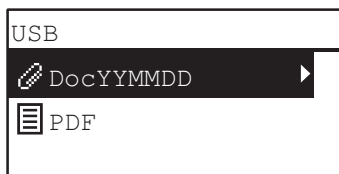

Совет

Настройки, доступные для сканирования на USB-устройство:

Функции меню	Настройки		Описание
ИМЯ ФАЙЛА (МАКС. 128)	-		Исходное изменяемое имя файла. 📖 С.111 “Ввод символов”
ФОРМАТ ФАЙЛА	PDF	МНОГО	Сохранение скана в виде файла PDF. Выберите [МНОГО], чтобы сохранить несколько страниц в один файл. Выберите [ОТДЕЛЬНЫЕ], чтобы сохранить несколько страниц в виде отдельных файлов, по одной страницы в один файл.
		ОТДЕЛЬНЫЕ	
	TIFF	МНОГО	Сохранение скана в файл TIFF. Выберите [МНОГО], чтобы сохранить несколько страниц в один файл. Выберите [ОТДЕЛЬНЫЕ], чтобы сохранить несколько страниц в виде отдельных файлов, по одной страницы в один файл.
ОТДЕЛЬНЫЕ			
	JPEG		Сохранение скана в файл JPEG. Это настройка недоступна, когда в функции “РЕЖИМ ЦВЕТА” выбрано “ЧЕРНЫЙ”

Чтобы выполнить дополнительные настройки, см. ниже.

📖 С.100 “Варианты настройки сканирования”

6 Нажмите [СТАРТ].

Советы

- Оригиналы сканируются и сохраняются в случае, если они уложены в автоподатчик документов.
- Если оригиналы уложены на стекло, начинайте процедуру с этапа 7.

- 7** Если есть несколько оригиналов, положите следующий документ на стекло. Кнопками ∇ или \triangle выберите “СКАН СЛЕДУЮЩЕЙ СТРАНИЦЫ” и нажмите [ОК].

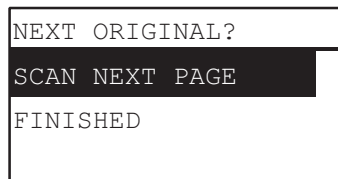

Совет

Повторяйте этап 7, не пока не будут отсканированы все оригиналы.

- 8** Если оригиналов больше нет, кнопками ∇ или \triangle выберите “ЗАВЕРШЕНО”. Эти оригиналы сохранены кнопкой [ОК].

Настройки скана

Настройки сканирования находятся в меню функций сканирования.

Совет

Чтобы выйти из этой настройки без сохранения каких-либо изменений, нажмите кнопку [ОТМЕНА]. Также можете выйти, нажав на кнопку ◀, если она активна.

■ Выбор цветного режима

Можно выбрать цветной режим, наилучшим образом подходящий для вашего задания сканирования.

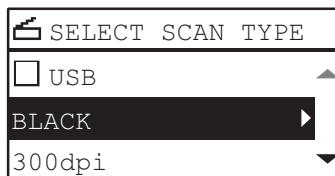

Функции меню	Настройки	Описание
РЕЖИМ ЦВЕТА	ЧЕРНЫЙ	Черно-белые изображения.
	ПОЛУТОНОВЫЙ	Изображения, содержащие текст и фотографии. Качество фотографий повышается.
	ПОЛНЫЙ ЦВЕТ	Цветные изображения.

- 1 Нажмите [СКАНЕР].
- 2 Нажмите кнопку ▾ или ▴, чтобы выбрать отображаемую позицию настроек на экране дисплея, а затем нажмите ▷.
- 3 Для выбора позиции настройки, нажмите ▾ или ▴, а затем нажмите [ОК].

■ Выбор разрешения

Можно выбрать нужное разрешение.

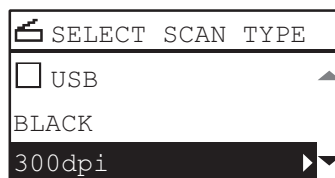

Функции меню	Настройки
РАЗРЕШЕНИЕ	600dpi
	300dpi
	150dpi

- 1 Нажмите [СКАНЕР].
- 2 Нажмите кнопку ▾ или ▴, чтобы выбрать отображаемую позицию настроек на экране дисплея, а затем нажмите ▷.
- 3 Для выбора позиции настройки, нажмите ▾ или ▴, а затем нажмите [ОК].

■ Сканирование двусторонних оригиналов

При настройке двусторонних сканов можно выбрать так, чтобы сканировать оригиналы на обеих сторонах.

Замечание

Для автоматического сканирования двусторонних оригиналов необходим реверсивный автоподатчик документов.

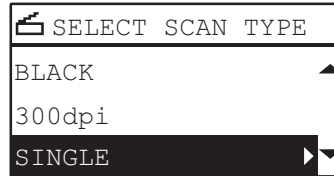

Функции меню	Настройки	Описание
ОДНО/2-СТОРОННЕЕ СКАНИРОВАНИЕ	1 СТОРОНА	Сканируется только передняя страница оригиналов.
	ДУПЛЕКС	Сканируются обе стороны оригиналов.

- 1 Нажмите [СКАНЕР].
- 2 Нажмите кнопку ▾ или ▲, чтобы выбрать отображаемую позицию настроек на экране дисплея, а затем нажмите ▷.
- 3 Для выбора позиции настройки, нажмите ▾ или ▲, а затем нажмите [ОК].

■ Выбор размера оригинала

Можно задать размер оригинала.

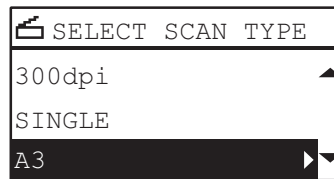

Функции меню	Настройки	Описание
РАЗМЕР ОРИГИНАЛА	A4, LT, LD, B5, A3, A5-R, B4, A4-R, B5-R, LT-R, LG, ST-R, FOLIO, COMPUTER, 13"LG, 8.5"SQ, 8K, 16K, 16K-R	Задается размер оригиналов.

- 1 Нажмите [СКАНЕР].
- 2 Нажмите кнопку ▾ или ▲, чтобы выбрать отображаемую позицию настроек на экране дисплея, а затем нажмите ▷.
- 3 Для выбора позиции настройки, нажмите ▾ или ▲, а затем нажмите [ОК].

■ Выбор режима оригинала

Можно выбрать режим оригинала, наилучшим образом подходящий для ваших оригиналов.

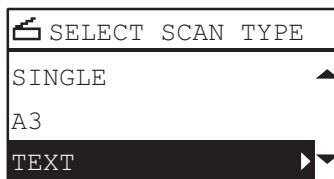

Функции меню	Настройки	Описание
РЕЖИМ ОРИГИНАЛА	ТЕКСТ	Оригиналы, содержащие только текст или только текст и высококачественные иллюстрации.
	ТЕКСТ/ФОТО	Смешанные документы с текстом и фотографиями.
	ФОТО	Только фотографии.

- 1 Нажмите [СКАНЕР].
- 2 Нажмите кнопку ▾ или ▲, чтобы выбрать отображаемую позицию настроек на экране дисплея, а затем нажмите ▷.
- 3 Для выбора позиции настройки, нажмите ▾ или ▲, а затем нажмите [ОК].

■ Выбор ориентации

Можно изменить ориентации сканов. Выберите нужную ориентацию.



Функции меню	Настройки	Описание
ВРАЩЕНИЕ		Сканирование оригиналов без изменения ориентации.
		Поворот сканированных изображений вправо на 90 градусов.

- 1 Нажмите [СКАНЕР].
- 2 Нажмите кнопку ▾ или ▲, чтобы выбрать отображаемую позицию настроек на экране дисплея, а затем нажмите ▷.
- 3 Для выбора позиции настройки, нажмите ▾ или ▲, а затем нажмите [ОК].

■ Выбор коэффициента сжатия

Для отсканированных изображений можно выбрать коэффициент сжатия. Обычно чем выше коэффициент сжатия, тем хуже качество изображения.



Замечание

Эта функция недоступна, когда в функции "РЕЖИМ ЦВЕТА" выбрано "ЧЕРНЫЙ".

Функции меню	Настройки	Описание
СЖАТИЕ	НИЗКИЙ	Означает низкий коэффициент сжатия и качественное изображение.
	СРЕДНЕЕ	Сжатие данных с умеренным коэффициентом сжатия и изображение среднего качества.
	ВЫСОКОЕ	Для высокого сжатия. Подходит, если вы хотите минимизировать объем данных, а не обеспечить качество изображения.

- 1 Нажмите [СКАНЕР].
- 2 Нажмите кнопку ▾ или ▲, чтобы выбрать отображаемую позицию настроек на экране дисплея, а затем нажмите ▷.
- 3 Для выбора позиции настройки, нажмите ▾ или ▲, а затем нажмите [ОК].

■ Удаление пустых страниц

Если на вашем оригинале имеются пустые страницы, их можно удалить из окончательного скана.

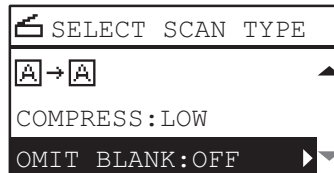

Замечание

Эта функция доступна только в случае, когда в функции "РЕЖИМ ЦВЕТА" выбрано значение "ЧЕРНЫЙ".

Функция меню	Настройки
УДАЛЕНИЕ ПУСТЫХ СТРАНИЦ	ВЫКЛЮЧЕНО
	ВКЛЮЧЕНО

- 1 Нажмите [СКАН].
- 2 Чтобы выбрать показываемую позицию на дисплее, нажмите ▾ или ▲, а затем нажмите ▷.
- 3 Чтобы выбрать позицию настройки, нажмите ▾ или ▲, а затем нажмите [ОК].

■ Регулировка экспозиции

Можно отрегулировать плотности сканов, сделав ее светлее или темнее с использованием 9 уровней, между -4 и +4. Автоматическая настройка плотности может показываться в середине шкалы плотности сканируемого изображения.

Замечания

- Эта функция доступна только в случае, когда в функции "РЕЖИМ ЦВЕТА" выбрано "ПОЛУТОНОВЫЙ".
- "АВТО" доступно только в случае, когда в функции "РЕЖИМ ЦВЕТА" выбрано "ЧЕРНЫЙ", а в функции "РЕЖИМ ОРИГИНАЛА" выбрано "ТЕКСТ" или "ТЕКСТ/ФОТО".

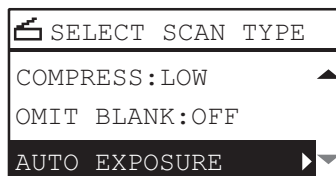

Функции меню	Настройки	Описание
ЭКСПОЗИЦИЯ	АВТО	Автоматическая регулировка плотности.
	Ручной	Ручная регулировка плотности.

- 1 Нажмите [СКАНЕР].
- 2 Нажмите кнопку ∇ или \triangle , чтобы выбрать отображаемую позицию настроек на экране дисплея, а затем нажмите \triangleright .
- 3 Для выбора позиции настройки, нажмите ∇ или \triangle .
- 4 Отрегулируйте плотность следующим образом:
 Для "АВТО":
 Нажмите кнопку [ОК].
 Для ручного режима:
 1) Нажмите \triangleright или \triangleleft , чтобы увеличить или уменьшить уровень плотности.
 2) Нажмите кнопку [ОК].

□ Связь между цифровыми кнопками и вводимыми символами.

Вводимый символ с использованием цифровой кнопки зависит от режима ввода. Назначение символов в режиме ввода символов показан ниже.

Символы, введенные в режима ввода символов

Можно ввести отображаемые символы на верхней части цифровых кнопок.

Цифровая кнопка	Количество нажатий на кнопку (→)								
	1	2	3	4	5	6	7	8	9
1	.	/	@	-	:	~	_	1	
2	A	B	C	2	a	b	c		
3	D	E	F	3	d	e	f		
4	G	H	I	4	g	h	i		
5	J	K	L	5	j	k	l		
6	M	N	O	6	m	n	o		
7	P	Q	R	s	7	p	q	r	s
8	T	U	V	8	t	u	v		
9	W	X	Y	Z	9	w	x	y	z
0	0								
#	<пробел> - + ' [] \ ; ? , . / @ ~ ! # \$ % ^ & * () = _ { } < > : " ?								

■ Скорость сканирования

Скорость сканирования зависит от выбранного цветного режима и разрешения.

Приблизительная скорость сканирования (при печати с форматом A4/LT) при каждой условиях работы предоставлены в таблице.

Цветной режим	Разрешение	Скорость сканирования
Черный	150 dpi	25 страниц/минуту
	300 dpi	
	600 dpi	
Полутоновый	150 dpi	25 страниц/минуту
	300 dpi	
	600 dpi	
Полный цвет	150 dpi	8 pages/minute
	300 dpi	7 страниц/минуту
	600 dpi	6 страниц/минуту *1

*1 Доступно только A5-R/ST-R

Настройки режима цвета и разрешения можно изменить на экране настроек сканирования. Подробную информацию см. в следующих разделах:

📖 С.106 “Выбор цветного режима”

📖 С.106 “Выбор разрешения”

Использование шаблонов (Сканер)

После установки и настройки нескольких функций их можно сохранить в одном из трех "шаблонов" и вызывать их в случае частого применения.

■ Регистрация шаблонов

- 1 Выполните настройки функций, чтобы зарегистрировать их в качестве шаблона.
- 2 Нажмите [ШАБЛОН].

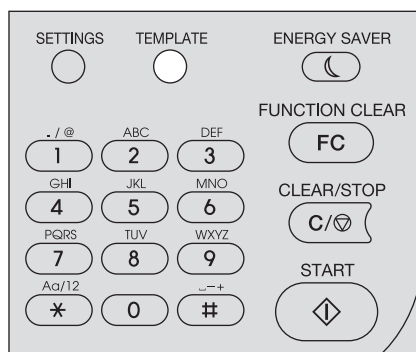

- 3 Кнопками ▾ или ▴, чтобы выбрать позицию "РЕГИСТРАЦИЯ", а затем нажмите ▷.



- 4 Кнопками ▾ или ▴, чтобы выбрать шаблон, а затем нажмите кнопку [ОК].

Замечания

- Можно зарегистрировать три шаблона для копирования.
- Если выбрали существующий шаблон, настройки будут переопределяться.
- Если вы обновили адресную книгу, обновите шаблон получателей.

В шаблоны сканирования можно задать следующие позиции.

Основные настройки

№	Название позиции	Настройки
1	Скан в (Agend)	USB
2	Цветной режим	ЧЕРНЫЙ, ПОЛУТОННЫЙ, ПОЛНЫЙ ЦВЕТ
3	Разрешение	150dpi, 300dpi, 600dpi
4	Односторонний/двусторонний скан	ОДНОСТОРОННИЙ, ДВУСТОРОННИЙ
5	Размер оригинала	A4, LT, LD, B5, A3, A5-R, B4, A4-R, B5-R, LT-R, LG, ST-R, FOLIO, COMPUTER, 13"LG, 8.5"SQ, 8K, 16K, 16K-R
6	Размер смеси оригиналов	ВЫКЛЮЧЕНО, ВКЛЮЧЕНО
7	Вращение	
8	Сжатие	НИЗКОЕ, СРЕДНЕЕ, ВЫСОКОЕ
9	Пропуск пустой страницы	ВЫКЛЮЧЕНО, ВКЛЮЧЕНО
10	Экспозиция	АВТО, РУЧНОЙ(±4)

Скан в USB

No.	Item Name	Settings
1	Формат файла	PDF(SINGLE), PDF(MULTI), TIFF(SINGLE), TIFF(MULTI), JPEG
2	Имя файла	По умолчанию значение или имя файла вводятся с панели управления.

■ Вызов шаблона

- 1 Нажмите [ШАБЛОН].
- 2 Нажмите ▾ или ▴, чтобы выбрать “ВЫЗВАТЬ”, а затем нажмите ▷.

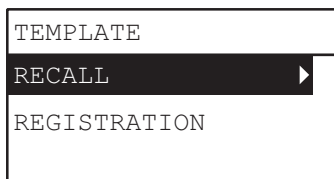

- 3 Кнопками ▾ или ▴ выберите шаблон, а затем нажмите [ОК].

РАЗЛИЧНЫЕ ФУНКЦИИ

Список меню копирования	118
Элементы меню копирования.....	118
Список меню сканирования	119
Элементы меню сканирования.....	119
Список меню пользовательских функций.....	121
Пункты меню пользовательских функций.....	122
Управление отделом	126

Список меню копирования

На следующих страницах предоставлена информация по применению меню копирования.

📖 С.29 “ФУНКЦИИ КОПИРОВАНИЯ”

■ Элементы меню копирования

При нажатии кнопки ▽ или △ на основном экране (Сору) можно войти в меню копирования, позволяя применять функции копирования.



Ниже показана таблица функций и справочных страниц, доступных в меню копирования.

Функции меню	Настройки	Описание и справочные страницы
ЭКСПОЗИЦИЯ	АВТО, ручной	Задается уровень плотности откопированных изображений. 📖 С.37 “Регулировка экспозиции”
РЕЖИМ ОРИГИНАЛА	Текст/фото, текст, фото, стирание фона	Задаёт режим оригинала, подходящий для копирования изображения. 📖 С.38 “Выбор режима оригинала”
КАССЕТА	Кссета 1 XX на Кассета 2 XX, Ручной лоток XX, АВФ	Задаёт источник бумаги. 📖 С.39 “Выбор бумаги”
МАСШТАБ	Ручной Масштаб (25 - 100 - 400%), ФИКСИРОВАННОЙ МАСШТАБ, АВМ	Задаёт масштаб откопированных изображений. 📖 С.41 “Увеличение или уменьшение размера копии”
ЗАВЕРШЕНИЕ	БЕЗ СОРТИРОВКИ, СОРТИРОВКА, ЧЕРЕДОВАНИЕ	Задаётся режим завершения для выходящих копий. 📖 С.46 “Сортировка страниц”
2НА1 / 4НА1	ВЫКЛЮЧЕНО, 2 НА 1, 4 НА 1	Копирование двух или четырех оригиналов на один лист бумаги. 📖 С.48 “Копирование двух или четырех страниц на один лист”
КАРТА ID	Выключить, включить	Устанавливает функцию карты ID. 📖 С.50 “Копирование двусторонних карточек на один лист”
УДАЛЕНИЕ ГРАНИЦ	ВЫКЛЮЧЕНО, ВКЛЮЧЕНО (4 - 15 мм)	Устанавливает функцию удаления границ. 📖 С.51 “Стирание теней на краях”
РАЗВОРОТ	ВЫКЛЮЧИТЬ, ВКЛЮЧИТЬ	Устанавливает функцию разворота. 📖 С.52 “Раздельное копирование правой и левой страниц”
СМЕЩЕНИЕ ИЗОБРАЖЕНИЯ	ВЫКЛЮЧЕНО, ЛЕВОЕ ПОЛЕ, ПРАВОЕ ПОЛЕ	Устанавливает функцию смещения изображения. 📖 С.53 “Смещение страниц вправо или влево.”
ДВУСТОРОННИЙ	1 -> 1, 1 > 2 ДУПЛЕКС, КНИГА, АЛЬБОМ 2 > 2 ДУПЛЕКС, 2>1 РАЗДЕЛЕНИЕ	Устанавливает функцию двусторонний сканирования 📖 С.54 “Копирование на одну или на обе стороны”
АННОТАЦИЯ	ВЫКЛЮЧЕНО, № СТРАНИЦЫ., № СТР.+ДАТА/ ВРЕМЯ	Устанавливает функцию аннотации. 📖 С.57 “Добавление номера страницы на копируемый лист”
ПРОПУСК ПУСТОЙ СТРАНИЦЫ	ВЫКЛЮЧИТЬ, ВКЛЮЧИТЬ	Устанавливает функцию устранения пустых строк 📖 С.58 “Удаление пустых страниц”
СМЕСЬ ОРИГИНАЛОВ	ВЫКЛЮЧИТЬ, ВКЛЮЧИТЬ	Задаётся функция смеси оригиналов. 📖 С.59 “Копирование различных форматов на один формат”
ОРИЕНТАЦИЯ ИЗОБРАЖЕНИЯ	ВЫКЛЮЧИТЬ, ВКЛЮЧИТЬ	Устанавливает функцию ориентации изображения 📖 С.60 “Ориентация изображения”



Список меню сканирования

На следующих страницах предоставлена информация по применению меню сканирования.
 С.97 “ФУНКЦИИ СКАНИРОВАНИЯ”

■ Элементы меню сканирования

При нажатии кнопки  или  на основном экране (Сканер) можно войти в меню сканирования, позволяя применять основные и расширенные функции сканирования.



Ниже показана таблица функций и справочных страниц, доступных в меню сканирования.

Функции меню		Справочные страницы
USB	ИМЯ ФАЙЛА (МАКС. 128)	 С.119 “Функции USB”
	ФОРМАТ ФАЙЛА	
РЕЖИМ ЦВЕТА		 С.119 “Базовые настройки функций”
РАЗРЕШЕНИЕ		
1/2-СТОП. СКАНИРОВАНИЕ		
РАЗМЕР ОРИГИНАЛА		
РЕЖИМ ОРИГИНАЛА		
ВРАЩЕНИЕ		
СЖАТИЕ		
ПРОПУСК ПУСТОЙ СТРАНИЦЫ		
ЭКСПОЗИЦИЯ		

5











□ Функции USB

В меню функций USB доступны следующие функции и параметры.

Функции меню	Настройки		Описание и справочные страницы
ИМЯ ФАЙЛА (МАКС. 128)	Можно ввести до 128 символов.		Ввод имени сохраняемого файла.  С.103 “Процедура скана в USB-устройство”  С.111 “Ввод символов”
ФОРМАТ ФАЙЛА	PDF	МНОГО	Задается формат файла, прикрепленного с данными сканирования в электронную почту.  С.103 “Процедура скана в USB-устройство”
		ОТДЕЛЬНЫЕ	
	TIFF	МНОГО	
		ОТДЕЛЬНЫЕ	
JPEG			

□ Базовые настройки функций

В меню основных функций и настроек доступны следующие функции и параметры.

Функции меню	Настройки	Описание и справочные страницы
РЕЖИМ ЦВЕТА	ЧЕРНЫЙ, ПОЛУТОНОВЫЙ, ПОЛНЫЙ ЦВЕТ	Установка режима цвета для данных сканирования.  С.106 “Выбор цветного режима”
РАЗРЕШЕНИЕ	600dpi, 300dpi, 150dpi	Установка разрешения для сканирования.  С.106 “Выбор разрешения”
ОДНО/2-СТОРОННЕЕ СКАНИРОВАНИЕ	1 СТОРОНА, ДУПЛЕКС	Установка типа сканирования оригиналов.  С.107 “Сканирование двусторонних оригиналов”
РАЗМЕР ОРИГИНАЛА	A4, LT, LD, B5, A3, A5-R, A6-R, B4, A4-R, B5-R, LT-R, LG, ST-R, FOLIO, COMPUTER, 13”LG, 8.5”SQ, 8K, 16K, 16K-R	Установка размера сканируемого оригинала.  С.107 “Выбор размера оригинала”
РЕЖИМ ОРИГИНАЛА	ТЕКСТ, ТЕКСТ/ФОТО, ФОТО	Установка размера сканируемого оригинала.  С.108 “Выбор режима оригинала”
ВРАЩЕНИЕ	 →  ,  → 	Поворот отсканированных данных при хранении.  С.108 “Выбор ориентации”
СЖАТИЕ	НИЗКИЙ, СРЕДНЕЕ, ВЫСОКОЕ	Установка коэффициента сжатия для данных отсканированного изображения.  С.109 “Выбор коэффициента сжатия”
ПРОПУСК ПУСТОЙ СТРАНИЦЫ	ВЫКЛЮЧИТЬ, ВКЛЮЧИТЬ	Установка удаления пустых страниц из скана.  С.109 “Удаление пустых страниц”

Функции меню	Настройки	Описание и справочные страницы
ЭКСПОЗИЦИЯ	АВТО, Ручной	Задается уровень плотности для данных отсканированного изображения.  С.110 "Регулировка экспозиции"

Список меню пользовательских функций

Перед началом использования меню “ изучите общие процедуры в этом разделе.

Советы

- Чтобы выйти из этой настройки без сохранения каких-либо изменений, нажмите кнопку [ОТМЕНА]. Также можете выйти, нажав на кнопку \triangleleft , если она активна.
- Чтобы стереть символ, нажмите [СБРОС/СТОП]. Удерживая кнопку [СБРОС/СТОП] в течении нескольких секунд, стираем все символы.

1 Нажмите кнопку [ВЫБОР ОПЕРАТОРА].

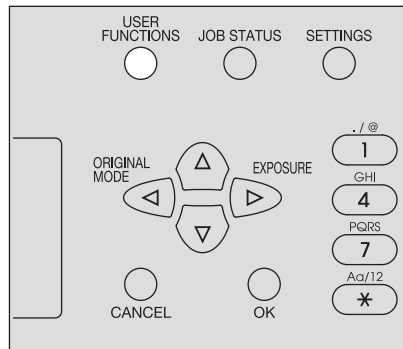

2 Чтобы прокрутить по меню, нажмите на кнопку ∇ или \triangle , а затем нажмите \triangleright для входа в меню функций.

С.122 “Пункты меню пользовательских функций”

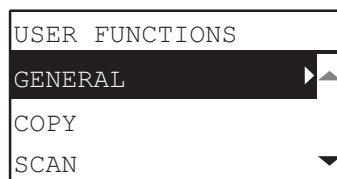

3 Чтобы прокрутить по меню, нажмите на кнопку ∇ или \triangle , а затем нажмите \triangleright для выбора функций.

4 Чтобы прокрутить по меню, нажмите на кнопку ∇ или \triangle , а затем нажмите \triangleright для выбора настроек каждой функции.

5 Чтобы выбрать параметр, нажмите ∇ , \triangle , \triangleright или \triangleleft , а затем нажмите кнопку [ОК].

- Перейдите к следующему этапу, если выбраны установки, имеющие большего количество параметров или значений.
- Если выбранная настройка не имеет дополнительные параметры или значения, выйдите из меню. В этот момент операция завершена.

6 Кнопками ∇ , \triangle , \triangleright или \triangleleft , либо введя значения с использованием цифровых кнопок, задайте нужные настройки и затем нажмите [ОК].

- Повторите этот шаг, если выбранная настройка имеет дополнительные параметры или значения.
- Если выбранная настройка не имеет дополнительные параметры или значения, выйдите из меню. В этот момент операция завершена.

Совет

Параметры или значения могут изменяться в зависимости от функции.

С.123 “ОБЩИЕ”

С.124 “КОПИР”

С.124 “СКАН”

С.125 “СПИСКИ”

С.125 “СПИСКИ”

С.125 “СВЕДЕНИЯ”

■ Пункты меню пользовательских функций

При нажатии на кнопку [ВЫБОР ОПЕРАТОРА] на основном экране(Сору), вы войдете в меню функций оператора, позволяющее изменить каждые настройки и выполнения функциональности устройства.

Ниже показана таблица функций и справочных страниц, доступных в меню функций оператора.

Функции меню		Справочные страницы	
ОБЩИЕ	СМЕНА ЯЗЫКА	📖 С.123 “ОБЩИЕ”	
	ЧАСЫ		ДАТА/ВРЕМЯ
			ФОРМАТ ДАТЫ
	ИСХОДНЫЙ ЭКРАН		
	ТАЙМЕРЫ		АВТОЭКОНОМИИ ЭНЕРГИИ
			СПЯЩИЙ РЕЖИМ
			АВТОСБРОС
			НЕДЕЛЬНЫЙ ТАЙМЕР
	КОД ОТДЕЛА		
	СИГНАЛЫ		УСТАНОВКА КАССЕТЫ
ВОЗОБНОВЛЕНИЕ ПРИ ЗАМЯТИИ			
КОНТРАСТ ЖКИ			
КОПИЯ	ЭКСПОЗИЦИЯ	📖 С.124 “КОПИР”	
	РЕЖИМ ОРИГИНАЛА		
	МАКСИМАЛЬНОЕ ЧИСЛО КОПИЙ		
	ПРИОРИТЕТ РЕЖИМА СОРТИРОВКИ		
	2-СТОП. АВТОРЕЖИМ		
	2НА1 / 4НА1		РАЗМЕР ОРИГИНАЛА
			ОРИЕНТАЦИЯ ОРИГИНАЛА
			КОМПОНОВКА СТРАНИЦЫ
	ФОН		
	РЕЗКОСТЬ		
ПРОПУСК ПУСТОЙ СТРАНИЦЫ			
СКАН	ЦВЕТНОЙ РЕЖИМ	📖 С.124 “СКАН”	
	СЖАТИЕ		
	ДВУСТОРОННИЙ СКАН		
	ВРАЩЕНИЕ		
	НАСТРОЙКИ ЧЕРНОГО		РАЗРЕШЕНИЕ
			РЕЖИМ ОРИГИНАЛА
			ЭКСПОЗИЦИЯ
	НАСТРОЙКИ СЕРОГО		РАЗРЕШЕНИЕ
	НАСТРОЙКИ ПОЛНОГО ЦВЕТА		РАЗРЕШЕНИЕ
			РЕЖИМ ОРИГИНАЛА
ПРОПУСК ПУСТОЙ СТРАНИЦЫ			
СПИСКИ	ОТДЕЛ	📖 С.125 “СПИСКИ”	
КАССЕТА	КАССЕТА 1	📖 С.125 “СПИСКИ”	
	КАССЕТА 2		
СВЕДЕНИЯ	СЧЕТЧИК	📖 С.125 “СВЕДЕНИЯ”	
	ОСТАВШИЙСЯ ТОНЕР		



□ ОБЩИЕ

В меню "ОБЩИЕ" доступны следующие функции и параметры.

Функции меню		Настройки	Описание
СМЕНА ЯЗЫКА		S-CHINESE (SIMPLIFIED CHINESE), T-CHINESE (TRADITIONAL CHINESE), JAPANESE, ENGLISH, FRENCH, ITALIAN, GERMAN, POLISH, РУССКИЙ, SPANISH, SWEDISH, NORWEGIAN, FINNISH, DANISH, DUTCH, PORTUGUESE, CZECH, HUNGARIAN, ROMANIAN, SLOVAKIAN, LITHUANIAN, IRISH, SLOVENIAN, BULGARIAN, LATVIAN, SERBIAN, TURKISH	Задаёт язык по умолчанию. Язык по умолчанию и порядок появления языка сильно зависит от региона.
ЧАСЫ	ДАТА/ВРЕМЯ	ГГГГ/ММ/ДД/ЧЧ/ММ Год: 00~99 Месяц: 01~12 День: 01~28, 29, 30, 31 Час: 00~23 Минуты: 00~59	Устанавливает дату и время.
	ФОРМАТ ДАТЫ	ММ/ДД/ГГ ДД/ММ/ГГ ГГ/ММ/ДД	Устанавливает формат даты
ИСХОДНЫЙ ЭКРАН		КОПИР, СКАНЕР	Устанавливает исходный экран.
ТАЙМЕРЫ	АВТОЭКОНОМИИ ЭНЕРГИИ	1, 3, 4, 5, 7, 10, 15, 20, 30, 45, 60	Задаётся период (в минутах), в течение которого аппарат ожидает, прежде чем перейдет режим низкого потребления энергии.
	СПЯЩИЙ РЕЖИМ	1, 3, 5, 10, 15, 20, 25, 30, 40, 50, 60	Задаётся период (в минутах), в течение которого аппарат ожидает, прежде чем перейдет в режим сна.
	АВТОСБРОС	15, 30, 45, 60, 75, 90, 105, 120, 135, 150	Задаётся время (в секундах), в течение которого аппарат сбрасывает предыдущую настройку и возвращается в основной экран.
	НЕДЕЛЬНЫЙ ТАЙМЕР	ВЫКЛЮЧЕНО, ВКЛЮЧЕНО (ВОСКРЕСЕНЬЕ, ПОНЕДЕЛЬНИК, ВТОРНИК, СРЕДА, ЧЕТВЕРГ, ПЯТНИЦА, СУББОТА)	Настраивается таймер, автоматически включающий и выключающий машину для каждого дня недели.
КОД ОТДЕЛА		НОМЕР (от 01 до 99)	Задаётся номер отдела, в диапазоне от "2" до "99". ("01" уже зарегистрирован в качестве мастер-код (код администратора).)
		ИМЯ (максимум 20 символов)	Ввод названия отдела.
		КОД (5 цифр)	Задаётся мастер-код или код отдела из 5 цифр. Введенные цифры отображаются в виде звездочек (*). Существующие коды ввести невозможно. Замечание Не забудьте 5-значное число в качестве мастер-кода, поскольку он необходим для установки или удаления каждого кода отдела.
	НЕТ	--	Код отдела не установлен.
СИГНАЛЫ	УСТАНОВКА КАСЕТЫ	ПРИМЕНИТЬ, ОТКЛЮЧИТЬ	Установка отображения всплывающих сообщений на дисплее в следующих случаях. <ul style="list-style-type: none"> • Когда формат бумаги, укладываемой в кассету, отличается от заданных настроек. • В случае неправильной подачи бумаги.
	ВОЗОБНОВЛЕНИЕ ПРИ ЗАМЯТИИ	ПРИМЕНИТЬ, ОТКЛЮЧИТЬ	
КОНТРАСТ ЖКИ		От -3 (светлее) до +3 (темнее)	Задаётся яркость дисплея панели.

☐ КОПИР

В меню “КОПИЯ” доступны следующие функции и параметры.

Функции меню		Настройки	Описание
ЭКСПОЗИЦИЯ		АВТО, ручной	Задается стандартная настройка плотности.
РЕЖИМ ОРИГИНАЛА		Текст/фото, текст, фото, стирание фона	Задается стандартная настройка режима оригинала.
МАКСИМАЛЬНОЕ ЧИСЛО КОПИЙ		9, 99, 999	Задается максимально допустимое количество копий.
ПРИОРИТЕТ РЕЖИМА СОРТИРОВКИ		БЕЗ СОРТИРОВКИ, СОРТИРОВКА, ЧЕРЕДОВАНИЕ	Задается режим сортировки по умолчанию для заданий копирования.
2-СТОР. АВТОРЕЖИМ		ВЫКЛЮЧЕНО, 1 > 2 ДУПЛЕКС, 2 > 2 ДУПЛЕКС, ПОЛЬЗОВАТЕЛЬ	По умолчанию задается двусторонний режим для заданий копирования.
2НА1 / 4НА1	РАЗМЕР ОРИГИНАЛА	A3, A4, A5, B4, B5, FOLIO, 8K, 16K, LD, LG, LT, COMP, 13"LG, ST, 8.5SQ	Задается стандартная настройка размера оригинала при использовании функции “2НА1/4НА1”.
	ОРИЕНТАЦИЯ ОРИГИНАЛА	-	Задается стандартная настройка ориентации оригинала при использовании функции “2НА1/4НА1”.
	КОМПОНОВКА СТРАНИЦЫ	2НА1:  4НА1: 	Задаёт порядок расположения страниц при использовании функции “2НА1/4НА1”.
ФОН		от -4 до 4	Регулирует плотность фона оригинала. Это позволяет избежать просвечивания задней стороны на передней при копировании двустороннего оригинала. Можно изменить фон с более светлого на более темный с использованием девяти уровней плотности, между -4 и +4.
РЕЗКОСТЬ		от -4 до 4	Позволяет создать контуры изображения более резкими или более расплывчатыми. Можно изменить резкость с нерезкого на более резкую с использованием девяти уровней плотности, между -4 и +4.
ПРОПУСК ПУСТОЙ СТРАНИЦЫ		от -3 до 3	Задаёт уровень чувствительности обнаружения пустых страниц. Чем выше уровень, тем быстрее оборудование определяет пустые страницы. Уровень чувствительности лежит в диапазоне между -3 и +3.

☐ СКАН

В меню “СКАН” доступны следующие функции и параметры.

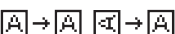
Функции меню	Настройки	Описание
ЦВЕТНОЙ РЕЖИМ	ЧЕРНЫЙ, ПОЛУТОНОВЫЙ, ПОЛНЫЙ ЦВЕТ	Задаёт цветной режим для сканирования данных..
СЖАТИЕ	НИЗКИЙ, СРЕДНЕЕ, ВЫСОКОЕ	Установка коэффициента сжатия для данных отсканированного изображения.
ДВУСТОРОННЕЕ СКАНИРОВАНИЕ	1 СТОРОНА, ДУПЛЕКС	Установка типа сканирования оригиналов.
ВРАЩЕНИЕ		Поворот отсканированных данных при хранении.

Функции меню		Настройки	Описание
	РАЗРЕШЕНИЕ	600 dpi, 300 dpi, 150 dpi	Задается разрешение для сканирования в черно-белом режиме.
	РЕЖИМ ОриГИНАЛА	ТЕКСТ, ТЕКСТ/ФОТО, ФОТО	Задается тип оригинала при сканировании в черно-белом режиме.
	ЭКСПОЗИЦИЯ	АВТО, Ручной	Задается уровень плотности для данных отсканированного изображения.
НАСТРОЙКА СЕРОГО	РАЗРЕШЕНИЕ	600 dpi, 300 dpi, 150 dpi	Задается разрешение для сканирования в полутонном режиме
НАСТРОЙКА ПОЛНОГО ЦВЕТА	РАЗРЕШЕНИЕ	600 dpi, 300 dpi, 150 dpi	Задается стандартная настройка разрешения в случае, когда при настройке режима цвета выбрано значение [ПОЛНЫЙ ЦВЕТ].
	РЕЖИМ ОриГИНАЛА	ТЕКСТ, ТЕКСТ/ФОТО, ФОТО	Задается стандартная настройка режима оригинала в случае, когда при настройке режима цвета выбрано значение [ПОЛНЫЙ ЦВЕТ].
ПРОПУСК ПУСТОЙ СТРАНИЦЫ		от -3 до +3	Задаёт уровень чувствительности обнаружения пустых страниц. Чем выше уровень, тем быстрее оборудование определяет пустые страницы. Уровень чувствительности лежит в диапазоне между -3 и +3.

□ СПИСКИ

В меню “СПИСКИ” доступны следующие функции и параметры.

Функции меню		Настройки	Описание
ОТДЕЛ		-	Распечатывается код отдела и значение счетчика. Напечатанные значения счетчика относятся к отделу, указанное на экране ввода кода отдела. Если хотите распечатать значения счетчиков всех зарегистрированных кодов отделов, на экране ввода кода отдела введите мастер-код.

□ КАССЕТА

В меню “КАССЕТА” доступны следующие функции и параметры.

Функции меню		Настройки	Описание
КАССЕТА 1		A3, A4, A4-R, A5-R, 8K, 16K, 16K-R, B4, B5, B5-R, FOLIO, LD, LG, LT, LT-R, ST-R, COMP, 13" LG, 8.5 SQ	Задается размер бумаги в кассете.
КАССЕТА 2			Задается формат бумаги для источника бумаги.

□ СВЕДЕНИЯ

В меню “СВЕДЕНИЯ” доступны следующие функции и параметры.

Функции меню		Настройки	Описание
СЧЕТЧИК	ОБЩИЙ СЧЕТЧИК	-	Показывает суммарный счетчик.
ОСТАВШИЙСЯ ТОНЕР		-	Сообщает количество оставшегося тонера.

Управление отделом

С использованием функции управления отделом можно определить количество выходных страниц при копировании, печати и сканировании для групп пользователей (отделов).

Когда функция управления отделом разрешена, перед началом эксплуатации машины отображается экран ввода кода отдела. Кроме того, это предотвращает неправильное использования этого оборудования

📖 С.17 "Подготовка 1 - Включение питания"

Можете зарегистрировать название отдела и кода из меню [ФУНКЦИИ ОПЕРАТОРА].

1 Нажмите [ФУНКЦИИ ОПЕРАТОРА].

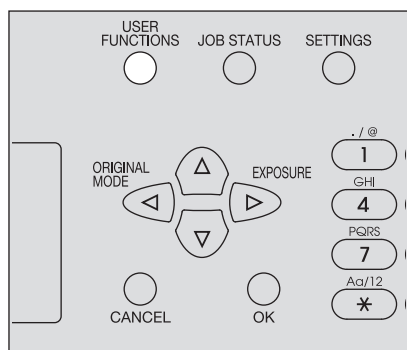

2 Нажмите ∇ или \triangle , чтобы выбрать [ОБЩИЕ], а затем нажмите \triangleright .

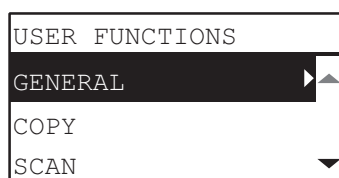

3 Нажмите ∇ или \triangle , чтобы выбрать [КОД ОТДЕЛА], а затем нажмите \triangleright .

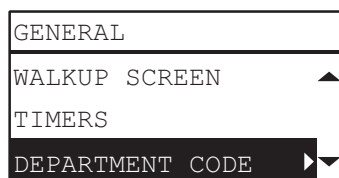

4 Нажмите ∇ или \triangle , чтобы выбрать [ДА], а затем нажмите \triangleright .



5 Задайте номер отдела, имя и код.

📖 С.121 “Список меню пользовательских функций”

DEPARTMENT CODE
(NUMBER) ▶ ▲
(NAME)
(CODE) ▼

Замечание

Перед вводом кода отдела необходимо задать мастер-код (номер отдела: 01).
Если мастер-код не установлен, откроется экран регистрации мастер-кода.

MASTER CODE	01
(NAME) ▶	
(CODE)	
ADD DEPARTMENT	

ВЫЯВЛЕНИЕ И УСТРАНЕНИЕ НЕИСПРАВНОСТЕЙ

При появлении сообщения об ошибке	130
Неправильная подача бумаги	131
Поиску положения неправильной подачи бумаги	131
Когда часто возникает сбой при подаче бумаги	131
При удалении застрявшей бумаги.....	131
Неправильная подача бумаги в реверсивном автоподачнике документов.....	132
Неправильная подача бумаги на ручном лотке	134
Неправильная подача бумаги в боковой крышке.....	135
Неправильная подача бумаги с источником бумаги	138
Замена картриджа	140
Когда появляется сообщение о необходимости замены картриджа	140
Перед вызовом технической поддержки	143
Общие операции.....	143
Позиции, относящиеся к тонеру	143
Позиции, относящиеся к бумаге оригинала/копии	144
Дефекты изображения	144

При появлении сообщения об ошибке

При возникновении каких-либо проблем с устройством, появится сообщение. Найти сообщения в ниже приведенном списке и следуйте инструкциям по мерам по устранению.

Сообщение	Значение	Меры по устранению
СБОЙ ПРИ ПОДАЧЕ ***	Отображается код ошибки "ххх" и сообщение, помогающее при решении возникшей проблемы.	Удалите любую застрявшую бумагу. 📖 С.131 "Неправильная подача бумаги"
ЗАКРОЙТЕ ***	Не закрыта какая-либо крышка устройства, обозначенная "****"	Надежно закройте крышку.
КАССЕТА * ПУСТА	Заканчивается бумага в кассете, обозначенной "****".	Уложите бумагу в кассету. 📖 С.21 "Укладка бумаги в кассету/источник бумаги"
ПЕРЕСЧЕТ	Число отсканированных страниц превысило максимальное число.	Выберите на экране "ПЕЧАТЬ" для копирования отсканированных данных. Для удаления отсканированных данных, выберите "ОТМЕНА ЗАДАНИЯ".
ВЫЗОВ МАСТЕРА	При необходимости ремонта или регулировки необходим представитель сервисной службы.	Обратитесь в сервисный центр. Предоставьте на правой верхней области дисплея код ошибки (образующий буквы и цифры). ⚠ ПРЕДУПРЕЖДЕНИЕ Не пытайтесь самостоятельно ремонтировать, разбирать или модифицировать машину. Это может привести к травме, поражению электрическим током, или пожару. Свяжитесь с представителем сервисной службы в случае неправильной работы или повреждения устройства.
ТРЕБУЕТСЯ ОБСЛУЖИВАНИЕ	При необходимости технического обслуживания представителем сервисной службы.	Обратитесь в сервисный центр.
РУЧНОЙ ЛОТОК ПУСТ	Закончилась бумага, размещенная в ручном лотке.	Уложите бумагу в ручной лоток. 📖 С.23 "Укладка бумаги на ручной лоток"
МАЛО ТОНЕРА	В картридже мало тонера.	В картридже еще осталось немного тонера. Заменяйте картридж только после того, как появится сообщение "НЕТ ТОНЕРА". Замечания <ul style="list-style-type: none"> • Это сообщение может не появиться, если тонер в картридже распределен неравномерно. • Когда появляется сообщение, рекомендуем приобрести новый рекомендованный картридж и приготовиться к его замене.
ОШИБКА : ТОНЕР	Картридж установлен неправильно.	Установите картридж.
	Используется нерекондованный картридж с тонером.	При использовании картриджа, отличного от рекомендованного, машина не сможет определить, установлен картридж или нет. Подробности о рекомендованных картриджах см. в руководстве Техника безопасности .
НЕТ ТОНЕРА	Тонер в картридже полностью закончился.	Замените картридж на новый. 📖 С.140 "Замена картриджа"
ПАМЯТЬ ЗАПОЛНЕНА	Встроенная память устройства полностью заполнена.	Выберите на экране "ПЕЧАТЬ" для копирования отсканированных данных. Для удаления отсканированных данных, выберите "ОТМЕНА ЗАДАНИЯ".
ОСВОБОДИТЕ ЛОТОК ВЫВОДА БУМАГИ: НАЖМИТЕ КЛАВИШУ СТАРТ	Максимально допустимое количество страниц подряд было скопировано, и устройство приостанавливает копирование для предотвращения переполнения лотка вывода.	Чтобы продолжить копирования, выньте бумагу из приемного лотка и снова нажмите кнопку [СТАРТ]. Нажмите кнопку [СБРОС/СТОП] для отмены задания копирования. При появлении сообщения "ПАМЯТЬ ОЧИЩЕНА?" на дисплее, выберите "ДА" и нажмите [СТАРТ].

Неправильная подача бумаги

■ Поиску положения неправильной подачи бумаги

Когда в аппарате происходит сбой при подаче бумаги, операция останавливается, начинает мигать аварийный индикатор на панели управления и на дисплее появляется сообщение, указывающее места, где произошел сбой при подаче.

Нажмите \triangleright и [ОК], чтобы перейти к справке. Проверьте сообщение, удалите застрявшую бумагу и нажмите кнопку [СТАРТ] для возобновления копирования.

📖 С.121 “Список меню пользовательских функций”

Совет

Когда в аппарате произошел сбой подачи бумаги инструкция по устранению этой неисправности появляется на дисплее. Чтобы пойти прокрутить текст инструкции в нужном направлении, нажимайте \triangle и ∇ .

■ Когда часто возникает сбой при подаче бумаги

Если бумага часто застревает, обычно это случается из-за причин, перечисленных ниже:

- Используется недопустимая бумага.
📖 С.20 “Недопустимые типы бумаги”
- Размер бумаги, уложенной в кассету или на ручной лоток, не был должным образом зарегистрирован в устройстве.
📖 С.28 “Подготовка 3 - Регистрация размера и типа бумаги”
- Застрявшая бумага была не полностью извлечена из устройства.
- Зазор между боковыми направляющими и бумагой в кассете слишком мал либо слишком велик.
- Слишком высокая стопка бумаги (выше линии на внутренней стороне лотка).

■ При удалении застрявшей бумаги

Соблюдайте указанные предосторожности при устранении сбоя при подаче бумаги:

Не разрывайте застрявшую бумагу.

Руками выньте застрявшую бумагу. Не вытяните бумагу с силой, в противном случае застрявшая бумага может порваться, а приведет к сбою подачи бумаги. Убедитесь, что в принтере нет кусков бумаги.

⚠ ПРЕДУПРЕЖДЕНИЕ

Не прикасайтесь к термозакрепляющему устройству или к металлическим деталям вокруг него.

Вытягивая застрявшую бумагу из термозакрепляющего устройства, не прикасайтесь ни к нему, ни к металлическим деталям вокруг него. Если прикоснуться к внутренней части оборудования, это может привести к ожогам или травмам рук.

Не прикасайтесь к фотобарабану.

Вытягивая застрявшую бумагу из узла переноса или из термозакрепляющего устройства, не прикасайтесь к фотобарабану. Это может привести к деформации изображения при последующих копированиях.

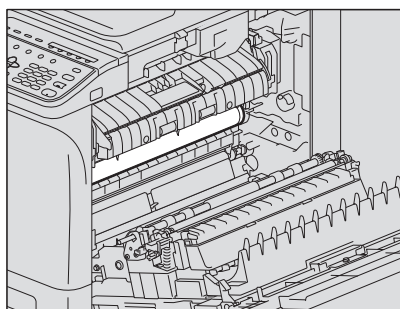

■ Неправильная подача бумаги в реверсивном автоподатчике документов

1 Откройте верхнюю крышку.

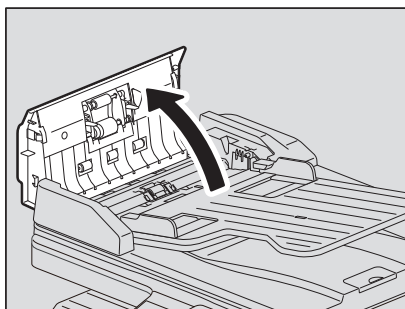

2 Откройте транспортировочную направляющую и выньте оригинал.

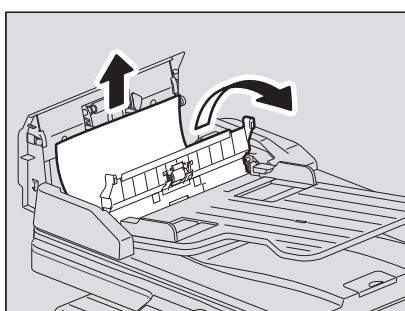

3 Откройте автоподатчик.

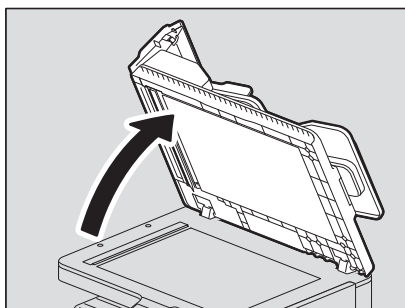

4 Поверните диск для освобождения застрявшего оригинала.

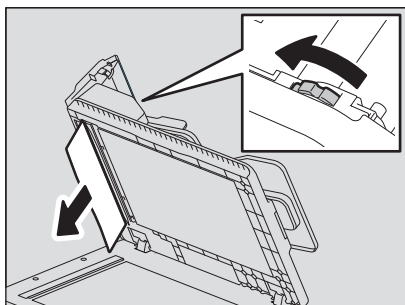

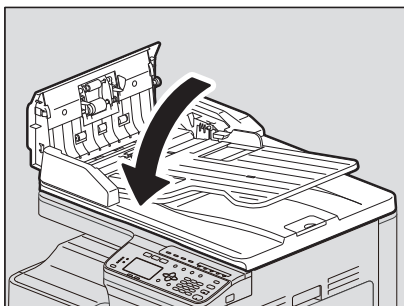
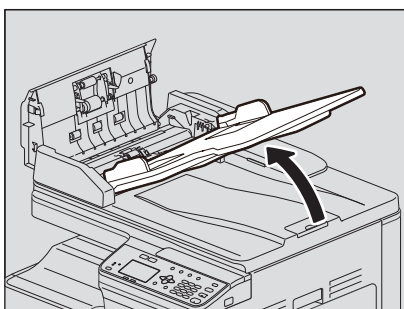
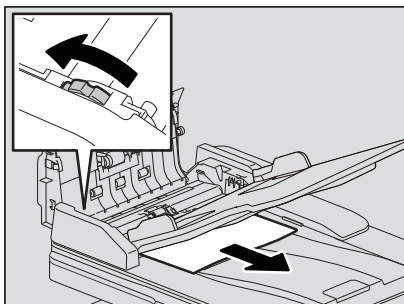
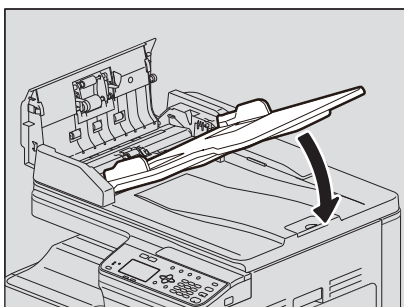
5 Закройте автоподатчик.**6** Поднимите лоток подачи.**7** Поверните диск для освобождения застрявшего оригинала.**8** Опустите лоток подачи.

9 Закройте верхнюю крышку.

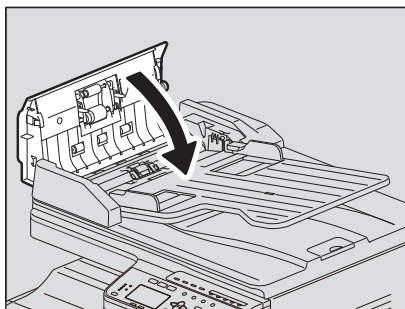

■ Неправильная подача бумаги на ручном лотке

- 1 Ослабьте рычажок слева, а затем вытяните застрявшую бумагу из ручного лотка.

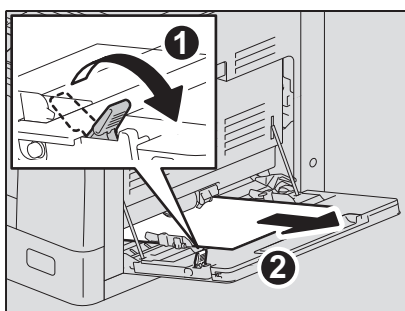

- 2 Проверьте нижнюю часть направляющих в области протяжки бумаги.
Выньте застрявшую бумагу из-под направляющей области за узлом переноса.
 С.135 “Неправильная подача бумаги в боковой крышке.”

■ Неправильная подача бумаги в боковой крышке.

⚠ ПРЕДУПРЕЖДЕНИЕ

- Не засовывайте пальцы между этим устройством и боковой крышкой. Вы можете их прищемить.
- Не прикасайтесь к термозакрепляющему устройству или к металлическим деталям вокруг него. Если прикоснуться к внутренней части оборудования, это может привести к ожогам или травмам рук.

1 Откройте боковую крышку.

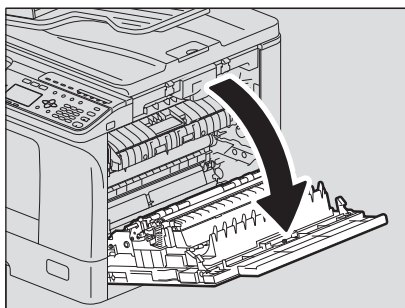

2 Выньте застрявшую бумагу за узлом передачи.

⚠ ПРЕДУПРЕЖДЕНИЕ

Вытягивая застрявшую бумагу, не прикасайтесь к фотобарабану.

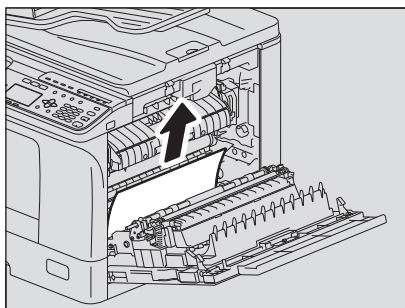

Замечание

Если невозможно найти застрявшую бумагу, поверните ручку (зеленая) узла переноса, чтобы вынуть эту бумагу.

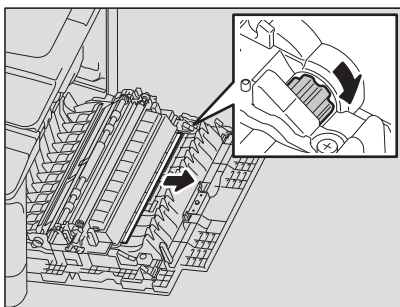

- 3** Если невозможно найти застрявшую бумагу либо ее трудно вынуть, откройте кассету, в которой уложена бумага, и выньте ее.

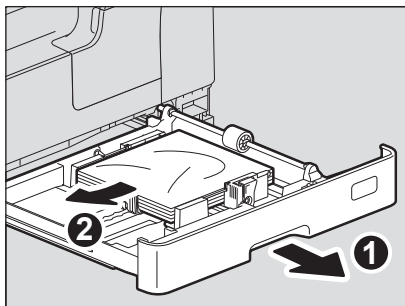

Замечание

Высота стопки бумаги не должна превышать линии на внутренней стороне боковых направляющих.

- 4** Закройте кассету.
5 Опустите узел передачи, затем нажмите до упора два на зеленых рычажка фиксации термозакрепляющего устройства.

Замечание

Нажимайте на рычажки до упора.

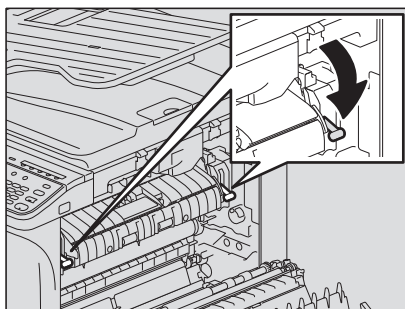

- 6** Откройте узел протяжки.

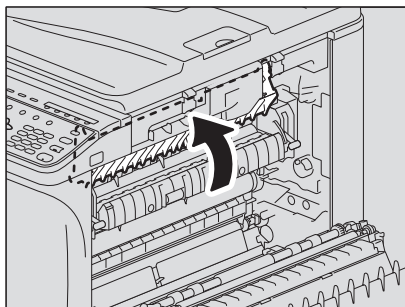

7 Выньте застрявшую бумагу из термозакрепляющего устройства.

Тяните застрявшую бумагу вверх или вниз, в зависимости от ее положения, как показано на рисунке.

⚠ ПРЕДУПРЕЖДЕНИЕ

Вытягивая застрявшую бумагу, не прикасайтесь к фотобарабану.

Вытянуть вверх

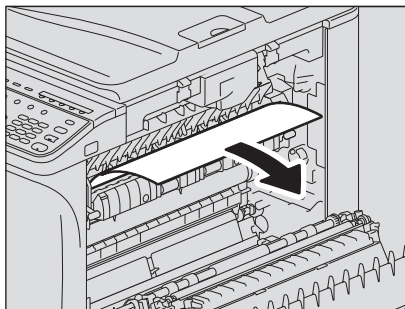

Вытянуть вниз

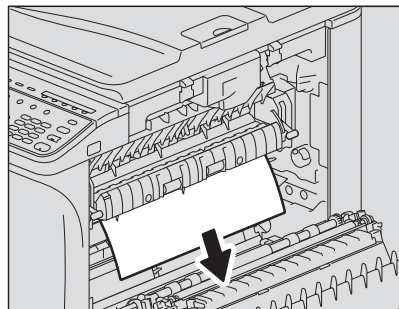

8 Верните направляющую и узел передачи на место, а затем закройте боковую крышку.

■ Неправильная подача бумаги с источником бумаги

- 1** Откройте боковую крышку и проверьте, есть ли там застрявшая бумага за узлом переноса.

 С.135 “Неправильная подача бумаги в боковой крышке.”

- 2** Откройте крышку бумагопротяжного устройства.

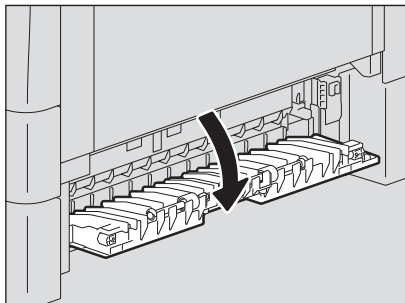

- 3** Выньте застрявшую бумагу.

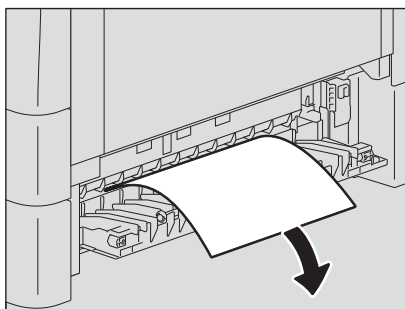

- 4** Если трудно найти или удалить застрявшую бумагу, откройте кассету бумагопротяжного устройства.

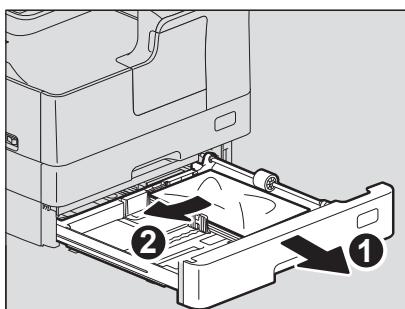

- 5** Убедитесь, что направляющая установлена на правильную ширину, что отсутствует сложенная или скрученная бумаги или она перегружена, а затем закройте кассету.

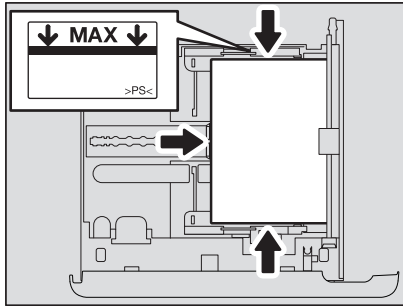

Замечания

- Высота стопки бумаги не должна превышать линии на внутренней стороне боковых направляющих.
- Недопустим какой-либо зазор между бумагой и торцевой направляющей в кассете.



- 6** Закройте крышку бумагопротяжного устройства и боковую крышку.

Замена картриджа

■ Когда появляется сообщение о необходимости замены картриджа

Когда в картридже тонер закончился, на дисплее появляется сообщение, а на панели управления мигает аварийный индикатор.

Совет

Когда нажата кнопка , на экране дисплея появится сообщение о замене картриджа. Нажмите кнопки  и  для просмотра процедуры.

⚠ ОПАСНО!

Никогда не пытайтесь сжечь использованные картридж и с тонером.

Соблюдайте установленные правила ликвидации картриджей с тонером и сборников тонера.

Не прикасайтесь к контактам картриджа.

Это может привести к тому, что машина не опознает картридж либо этот разъем будет поврежден.

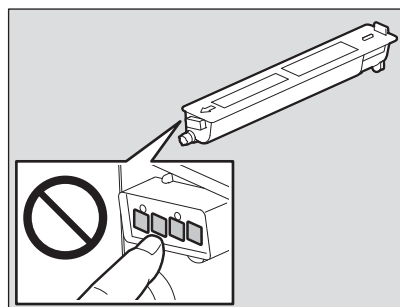

Замечания

- Перед тем, как вставить новый картридж, проверьте маркировку на нем - "Т-2507".
- Не прикасайтесь к печатным платам на картридже во избежание их повреждения.

1 Откройте переднюю крышку.

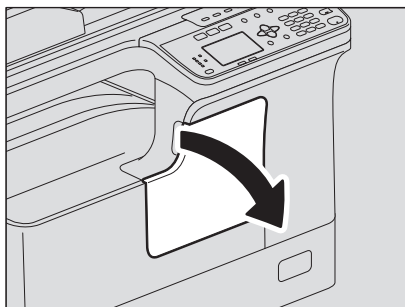

2 Удерживая зеленый рычажок, вытяните картридж.

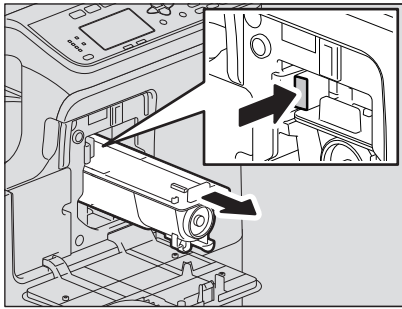

⚠ ОПАСНО!

Никогда не пытайтесь сжечь использованные картридж и с тонером.
Соблюдайте установленные правила ликвидации картриджей с тонером и сборников тонера.

6

3 Энергично потрясите новый картридж, чтобы разрыхлить находящийся в нем тонер.

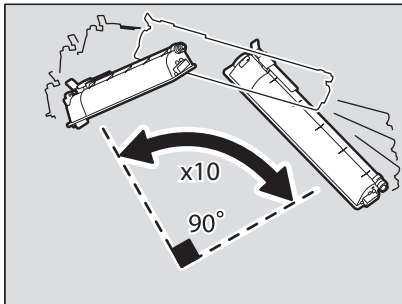

4 Потяните герметизирующую ленту в направлении, показанном стрелкой.

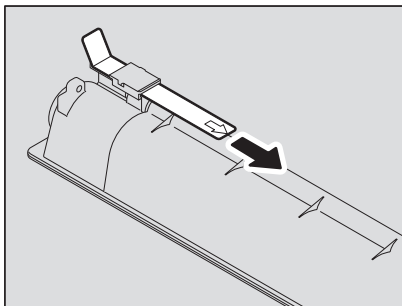

5 Вставьте картридж по направляющей.

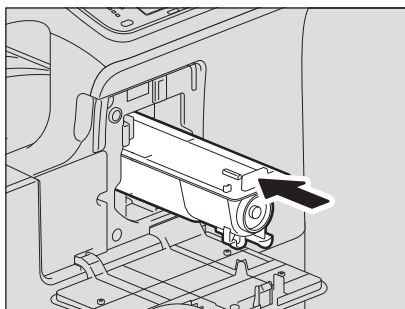

Замечание

Вставляйте картридж пока не услышите щелчок.

6 Почистите коротрон.

Придерживая ручку очистки коротрона, осторожно вытяните его на себя до упора. После этого осторожно установите его в исходное положение. Повторите описанную процедуру два – три раза.

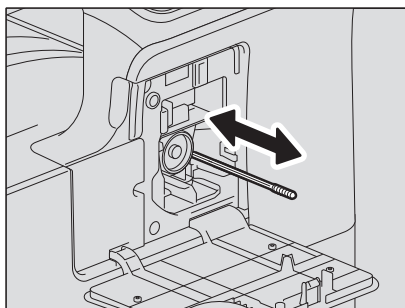

Замечание

Удостоверьтесь, что ручка полностью вставлена после очистки.

7 Закройте переднюю крышку.

Перед вызовом технической поддержки

Когда возникают проблемы, посмотрите список симптомов и обратитесь к инструкции в столбце “Меры по устранению”.

■ Общие операции

Явление	Обычная причина	Меры по устранению
Машина вообще не работает.	Аппарат не включен.	Включить аппарат.
	Плохо вставлен сетевой шнур.	Надежно вставить сетевой шнур.
Кнопка не реагирует.	Устройство было только что включено.	Дождитесь завершения прогрева и попробуйте еще раз.
Экран дисплея слишком светлый или темный.	Контраст дисплея отрегулировано неправильно.	Отрегулировать контраст. 📖 С. 121 “Список меню пользовательских функций”
Сообщение отображается на дисплее.	Машина обнаружила ошибку.	Смысл сообщений приводится в следующем списке. 📖 С. 130 “При появлении сообщения об ошибке”
На экране дисплея появляется сообщение “Экономия энергии”.	Устройство находится в режиме низкого потребления энергии.	Для отмены этого режима нажмите на любую кнопку. В режиме низкого потребления энергии копирование разрешено. 📖 С. 18 “Экономия энергии при простое - Режим экономии энергии -”
Дисплей не горит.	Устройство находится в спящем режиме.	Для отмены этого режима нажмите на любую кнопку. 📖 С. 18 “Экономия энергии при простое - Режим экономии энергии -”
Невозможно установить функции копирования.	Некоторые функции копирования не могут быть установлены одновременно с другими установленными функциями.	Некоторые функции копирования не могут быть установлены вместе с другими функциями. 📖 С. 154 “Таблица комбинаций функций копирования”
При подключении аппарата к компьютеру через USB-кабель этот аппарат не обнаружен.	Этот кабель не сертифицирован на высокоскоростной режим USB2.0.	Используйте высокоскоростной интерфейс USB2.0 с сертифицированным кабелем.
	Это устройство подключено через USB-концентратор.	Подключение этого устройства к компьютеру через USB-кабель.

6



■ Позиции, относящиеся к тонеру

Явление	Обычная причина	Меры по устранению
На экране дисплея появляется сообщение “Мало тонера”.	Тонер заканчивается.	В картридже еще осталось немного тонера. Заменяйте картридж только после того, как появится сообщение “НЕТ ТОНЕРА”.
На экране дисплея появляется сообщение “Нет тонера”.	Заканчивается тонер.	Замените картридж на новый.
На экране появляется сообщение “ОШИБКА : ТОНЕР”.	Картридж не установлен или он установлен неправильно.	Установите картридж.
	Используется нерекондованный картридж с тонером.	При использовании картриджа, отличного от рекомендованного, машина не сможет определить, установлен картридж или нет. Подробности о рекомендованных картриджах см. в руководстве Техника безопасности .
Сообщение “Мало тонера” не появляется на экране, хотя тонер почти закончился.	Используется нерекондованный картридж с тонером.	Подробности о рекомендованных картриджах см. в руководстве Техника безопасности .
После установки картриджа аппарат не переходит в рабочее состояние.	Вставленный картридж не подходит для данного оборудования.	Убедитесь, что названием изделия является “Т-2507”.

■ Позиции, относящиеся к бумаге оригинала/копии

Явление	Обычная причина	Меры по устранению
Неправильная подача бумаги.	Эта бумага не подходит для машины.	Проверьте, подходит ли эта бумага. 📖 С.20 “Недопустимые типы бумаги”
	Этот формат бумаги не должным образом зарегистрирован в аппарате.	Зарегистрируйте правильный размер бумаги. 📖 С.28 “Подготовка 3 - Регистрация размера и типа бумаги”
	Застрявшая бумага находится в труднодоступном для проверки месте.	Используйте сообщение, показанное на экране, для нахождения места, где застряла бумага. 📖 С.131 “Неправильная подача бумаги”
	Зазор между боковыми направляющими и бумагой в кассете слишком мал либо слишком велик.	Выставьте нужный зазор между боковыми направляющими и бумагой в кассете. 📖 С.21 “Укладка бумаги в кассету/источник бумаги”
Одновременно подаются несколько листов.	Несколько листов слипаются.	Перед укладкой бумаги распушите ее.

■ Дефекты изображения

Явление	Обычная причина	Меры по устранению
Копия не четкая.	Заканчивается тонер.	Заменяйте картридж только после того, как появится сообщение “НЕТ ТОНЕРА”. 📖 С.140 “Замена картриджа”
	Плотность изображения была выставлена как светлая.	Увеличьте плотность, если вы используете режим ручной регулировки плотности изображения.
Копия темная.	Плотность изображения была выставлена как темная.	Уменьшите плотность, если вы используете режим ручной регулировки плотности изображения.
Копия в пятнах.	Не полностью опущен поджимной лист или реверсивный автоподатчик документов.	Опустите их полностью, чтобы заблокировать внешний свет.
	Стекло для размещения оригинала или поджимной лист грязные.	Очистите эти места. 📖 С.146 “Регулярная очистка”
	Плотность изображения была выставлена как темная.	Уменьшите плотность, если вы используете режим ручной регулировки плотности изображения.
	Используются оригиналы с высокой прозрачностью, такие как пленка для проекторов или калька.	Положите на оригинал чистый лист обычной бумаги размером не меньше, чем оригинал.
Копия не четкая. 	Есть небольшой зазор между стеклом оригинала и оригиналом.	Опустите поджимной лист или реверсивный автоподатчик документов полностью, чтобы оригинал был прижат к стеклу оригинала.
	Влажная бумага.	Замените на сухую бумагу.
На копии частично отсутствует изображение.	Размер или ориентация бумаги или оригинала, или же масштаб выставлены неверно.	Используйте бумагу такого же размера, что и оригинал, или установите масштаб, подходящий для бумаги данного размера.
	Поле для подшивки слишком широкое.	Заново настройте смещение. 📖 С.53 “Смещение страниц вправо или влево.”
На изображении наблюдаются темные полосы в горизонтальном направлении. 	Коротрон загрязнен.	Почистите коротрон.

ТЕХНИЧЕСКОЕ ОБСЛУЖИВАНИЕ И ОСМОТР

Регулярная очистка.....	146
Чистка коротрона	147

Регулярная очистка

Рекомендуется еженедельная чистка показанных на рисунке позиций. В этом случае сканирование будет производиться без следов загрязнений на копиях. Соблюдайте осторожность, чтобы не поцарапать очищаемые детали.

Замечания

- Старайтесь не поцарапать эти детали при их очистке.
- При очистке поверхности машины не используйте такие органические растворители, как растворитель для лаков или бензин.
 - Это может привести к деформации поверхности или изменению ее цвета.
- При использовании химических очищающих салфеток обращайте внимание на предупреждения производителя.

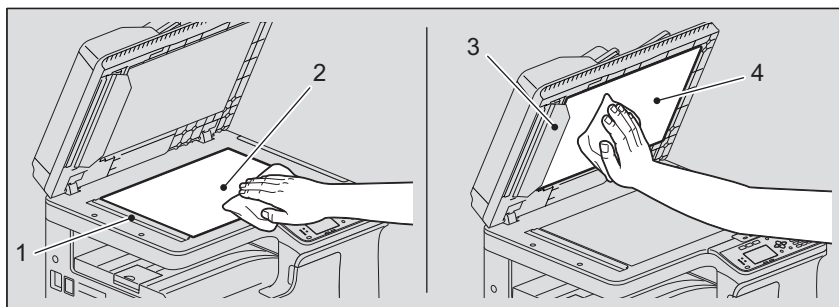

1. Участок сканирования (поверхность большого прямоугольного стекла) / 2. Стекло для размещения оригинала

Протрите его сухой мягкой тканью. Если на поверхности остались пятна, протрите ее влажной мягкой тканью. Не используйте никакие жидкости кроме воды (такие как алкоголь, органические растворители или моющие средства).

3. Направляющая / 4. Поджимной лист

В зависимости от степени загрязнения, чистите поверхность следующим образом.

- Очистите ее мягкой тканью.
- Очистите ее мягкой тканью, слегка смоченной в воде.
- Очистка мягкой тряпкой, слегка смоченной спиртом, с последующей протиркой сухой тряпкой.
- Очистка мягкой тряпкой, слегка смоченной разведенным в воде моющим средством, с последующей протиркой сухой тряпкой.

Замечание

При использовании реверсивного автоподатчика документов необходимо очистить 1 (область сканирования) и 3 (направляющая).

Чистка коротрона

Если коротрон загрязнен, на копиях могут образовываться пятна. Произведите чистку коротрона в соответствии с приведенным ниже описанием.

1 Откройте переднюю крышку.

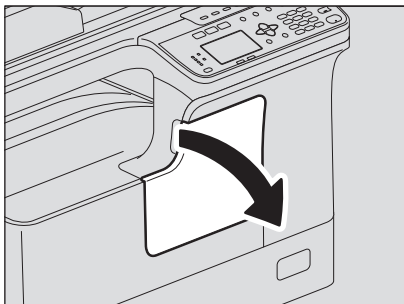

2 Почистите коротрон.

Придерживая ручку очистки коротрона, осторожно вытяните его на себя до упора. После этого осторожно установите его в исходное положение. Повторите описанную процедуру два – три раза.

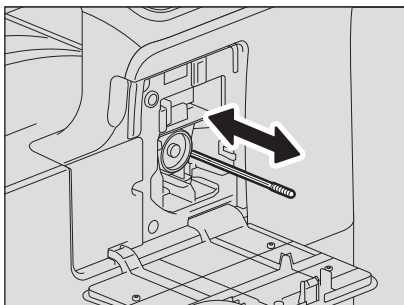

Замечание

Удостоверьтесь, что ручка полностью вставлена после очистки.

3 Закройте переднюю крышку.

Приложение

Технические характеристики e-STUDIO2006/2306/2506	150
Скорость копирования в непрерывном режиме	151
Технические характеристики дополнительного оборудования	152
Упаковочный лист	153
Таблица комбинаций функций копирования	154
Таблица комбинаций	154

Технические характеристики e-STUDIO2006/2306/2506

Модель	DP-2006/2306/2506	
Тип	Тип настольный	
Стекло для размещения оригинала	Фиксированный	
Система печати (копирования)	Электростатический метод с непрямым переносом изображения	
Система проявления	Двухкомпонентное проявление с использованием магнитной щетки	
Метод расплавления	Две галогеновых лампы	
Фотосенсор	Фотобарабан	
Система сканирования оригинала	Система сканирования с плоской поверхностью (При установленном автоподатчике: система с фиксированным сканированием с использованием подачи оригинала)	
Датчик сканера оригинала	КМОП	
Источник света сканера	Светодиоды	
Разрешение	Печать	2400 dpi x 600 dpi (процесс сглаживания)
	Сканирование	600 dpi x 600 dpi
Допустимые оригиналы	Листы и книги	
Допустимые размеры оригинала	Стекло для размещения оригинала: макс. А3 или LD Автоподатчик: макс. А3 или LD	
Допустимый размер бумаги	Кассета	А3, А4, А4-R, А5-R, В4, В5, В5-R, FOLIO, LD, LG, LT, LT-R, ST-R, COMP, 13"LG, 8.5"SQ, 8K, 16K, 16K-R
	Ручной лоток	А3, А4, А4-R, А5-R, В4, В5, В5-R, FOLIO, LD, LG, LT, LT-R, ST-R, COMP, 13"LG, 8.5"SQ, 8K, 16K, 16K-R
Допустимая плотность бумаги	Кассета	64 - 80 г/м ² :
	Ручной лоток	64 - 80 г/м ² : для непрерывной подачи 52 - 63 г/м ² , 81 - 163 г/м ² : подача по одному листу
Длительность прогрева	Около 20 секунд	
Время получения первой копии (А4 или LT, книжные)	LT: Около 7,1 секунды А4: Около 7,1 секунды	
Скорость копирования в непрерывном режиме	См. С.151 "Скорость копирования в непрерывном режиме"	
Число экземпляров	До 999 копий	
Размеры исключаемых областей изображения	Копирование	Передний край: 3,0±2,0 мм Задний край: 2,0 ±2,0 мм Оба края: 2,0 ±2,0 мм
	Принтер	Передний край: 5,0 ±3,0 мм Задний край: 5,0 ±3,0 мм Оба края: 5,0 ±3,0 мм
Масштаб	Реальный размер	100±0,5%
	Масштаб	25 - 400% (с приращением 1%)
Емкость	макс. 100 листов или до полного заполнения памяти (собственная диаграмма TOSHIBA)	
Подача бумаги	Кассета	250 листов (80 г/м ²)
	Ручной лоток	100 листов (80 г/м ²)
Емкость для приемного лотка	Около 100 листов (80 г/м ²)	
Регулировка плотности тонера	Магнитная система подачи тонера	
Управление экспонированием	Автоматическое или ручное 9-ми уровневое	
Память	512 МБ	
USB интерфейс	USB 2.0 (высокоскоростной)	
Окружающие условия (для нормального использования)	Температура: 10 - 30 С, влажность: 20 - 85% (без конденсации)	
Требования к питанию и потребляемая мощность (включая доп. оборудование)	220-240 В±10% пер.тока, 3,7 А (50-60 Гц): 1,0 кВт или менее 120 В±10% пер.тока, 7,8 А (60 Гц): 1,0 кВт или менее	
Размеры (только машина)	575 мм (Ш) x 565 мм (Г) x 407 мм (В)	
Вес (аппарат, включая барабан)	Около 27 кг	
Занимаемое пространство (только оборудование)	943 мм (Ш) x 565 мм (Г)	

- Технические характеристики изменяются в зависимости от условий копирования и окружающих условий.
- В целях усовершенствования изделия технические характеристики и внешний вид могут изменяться без предварительного уведомления.

■ Скорость копирования в непрерывном режиме

листов/мин

Размер бумаги	Источник бумаги	e-STUDIO2006	e-STUDIO2306	e-STUDIO2506
A4, A5-R, B5, LT, ST-R*1	Кассета	20	23	25
	Ручной лоток	20	23	25
A4-R, B5-R, LT-R	Кассета	19	19	19
	Ручной лоток	19	19	19
B4, FOLIO, LG, COMP, 13"LG	Кассета	16	16	16
	Ручной лоток	16	16	16
A3, LD	Кассета	14	14	14
	Ручной лоток	14	14	14

*1 Бумага формата ST-R укладывается только на ручной лоток.

- Приведенные выше значения измерены для оригиналов, уложенных на стекле для оригинала, масштаб 100% и при копировании без сортировки экземпляров.
- Приведенные выше значения были получены при использовании бумаги, рекомендованной компанией TOSHIBA.
- Скорость копирования при использовании ручного лотка соответствует показанной для указанного размера бумаги.
- Технические характеристики изменяются в зависимости от условий копирования и окружающих условий.

Технические характеристики дополнительного оборудования

Реверсивный автоподатчик документов

Модель	MR-3027
Копирование	Одностороннее и двустороннее
Количество оригиналов (A4)	50 оригиналов (80 г/м ²) или высотой 9,5 мм или менее (более 80 г/м ²)
Скорость подачи	37 - 111 мм/с
Допустимые оригиналы	A3, A4, A4-R, A5-R, B4, B5, B5-R, LD, LG, LT, LT-R, ST-R, COMP, 8K, 16K, 16K-R
Плотность бумаги	50 - 104 г/м ²
Питание	Питание подается от копировального аппарата
Размеры	570 мм (Ш) x 445 мм (Г) x 88 мм (В)
Вес	Около 4,5 кг
Потребляемая мощность	Максимум 40 Вт

Автоматический дуплексер

Модель	MD-0106
Допустимая бумага	A3, A4, A4-R, A5-R, B4, B5, B5-R, FOLIO, LD, LG, LT, LT-R, ST-R, COMP, 13"LG, 8.5"SQ, 8K, 16K, 16K-R (Нестандартные форматы недопустимы.)
Питание	64 - 80 г/м ²
Вес	Около 3,1 кг

Источник бумаги

Модель	MY-1043
Допустимый размер бумаги	A3, A4, A4-R, A5-R, B4, B5, B5-R, FOLIO, LD, LG, LT, LT-R, ST-R, COMP, 13"LG, 8.5"SQ, 8K, 16K, 16K-R (Нестандартные форматы недопустимы.)
Плотность бумаги	64 - 80 г/м ²
Максимальная вместимость	250 листов (80 г/м ²)
Размеры	575 мм (Ш) x 565 мм (Г) x 117 мм (В)
Вес	Около 6,0 кг

Приведенные выше значения были получены при использовании бумаги, рекомендованной компанией TOSHIBA. В целях усовершенствования изделия технические характеристики и внешний вид могут изменяться без предварительного уведомления.

Упаковочный лист

Упаковочный лист	Техника безопасности
	Краткое руководство пользователя
	Шнур питания
	DVD-диск

Таблица комбинаций функций копирования

Таблица комбинаций

Следующая настройка	Копирование		Качество		Масштаб		Фиксированные		Режим оригинала		Экспозиция		Двусторонний		Размер от	Код ID	2на1/на1		Смещение	Удален	Завершение		Смесь	Пропуск
	АВФ	Касета	Ручной	Качество	АВМ	Ручной	Фиксир.	Текст/	Фото	Текст	Фото	Авто	Ручной	1 > 1			2 > 2	2 > 2			2 на 1	4 на 1		
Уже установлен	Да	Да	Да	Да	Да	Да	Да	Да	Да	Да	Да	Да	Да	Да	Да	Да	Да	Да	Да	Да	Да	Да	Да	Да
Уже установлен в меню	Да	Да	Да	Да	Да	Да	Да	Да	Да	Да	Да	Да	Да	Да	Да	Да	Да	Да	Да	Да	Да	Да	Да	Да
Касета	Да	Да	Нет	Да	Да	Да	Да	Да	Да	Да	Да	Да	Да	Да	Да	Да	Да	Да	Да	Да	Да	Да	Да	Да
Ручной лоток	Да	Нет	Нет	Да	Да	Да	Да	Да	Да	Да	Да	Да	Да	Да	Да	Да	Да	Да	Да	Да	Да	Да	Да	Да
Качество	Да	Да	Да	Да	Да	Да	Да	Да	Да	Да	Да	Да	Да	Да	Да	Да	Да	Да	Да	Да	Да	Да	Да	Да
АВМ	Да	Нет	Да	Да	Да	Да	Да	Да	Да	Да	Да	Да	Да	Да	Да	Да	Да	Да	Да	Да	Да	Да	Да	Да
Ручной	Да	Нет	Да	Да	Да	Да	Да	Да	Да	Да	Да	Да	Да	Да	Да	Да	Да	Да	Да	Да	Да	Да	Да	Да
Ручной	Да	Да	Да	Да	Да	Да	Да	Да	Да	Да	Да	Да	Да	Да	Да	Да	Да	Да	Да	Да	Да	Да	Да	Да
Ручной	Да	Да	Да	Да	Да	Да	Да	Да	Да	Да	Да	Да	Да	Да	Да	Да	Да	Да	Да	Да	Да	Да	Да	Да
Текст/фото	Да	Да	Да	Да	Да	Да	Да	Да	Да	Да	Да	Да	Да	Да	Да	Да	Да	Да	Да	Да	Да	Да	Да	Да
Фото	Да	Да	Да	Да	Да	Да	Да	Да	Да	Да	Да	Да	Да	Да	Да	Да	Да	Да	Да	Да	Да	Да	Да	Да
Авто	Да	Да	Да	Да	Да	Да	Да	Да	Да	Да	Да	Да	Да	Да	Да	Да	Да	Да	Да	Да	Да	Да	Да	Да
Ручной	Да	Да	Да	Да	Да	Да	Да	Да	Да	Да	Да	Да	Да	Да	Да	Да	Да	Да	Да	Да	Да	Да	Да	Да
1 > 1	Да	Да	Да	Да	Да	Да	Да	Да	Да	Да	Да	Да	Да	Да	Да	Да	Да	Да	Да	Да	Да	Да	Да	Да
2 > 1 РАЗДЕЛЕНИЕ	Да	Да	Да	Да	Да	Да	Да	Да	Да	Да	Да	Да	Да	Да	Да	Да	Да	Да	Да	Да	Да	Да	Да	Да
2 > 2 ДУПЛЕКС	Да	Да	Да	Да	Да	Да	Да	Да	Да	Да	Да	Да	Да	Да	Да	Да	Да	Да	Да	Да	Да	Да	Да	Да
Разверт	Да	Да	Да	Да	Да	Да	Да	Да	Да	Да	Да	Да	Да	Да	Да	Да	Да	Да	Да	Да	Да	Да	Да	Да
Код ID	Да	Да	Да	Да	Да	Да	Да	Да	Да	Да	Да	Да	Да	Да	Да	Да	Да	Да	Да	Да	Да	Да	Да	Да
Экз / 4на1	Да	Да	Да	Да	Да	Да	Да	Да	Да	Да	Да	Да	Да	Да	Да	Да	Да	Да	Да	Да	Да	Да	Да	Да
Удаление границ	Да	Да	Да	Да	Да	Да	Да	Да	Да	Да	Да	Да	Да	Да	Да	Да	Да	Да	Да	Да	Да	Да	Да	Да
Смещение изображения	Да	Да	Да	Да	Да	Да	Да	Да	Да	Да	Да	Да	Да	Да	Да	Да	Да	Да	Да	Да	Да	Да	Да	Да
Удаление границ	Да	Да	Да	Да	Да	Да	Да	Да	Да	Да	Да	Да	Да	Да	Да	Да	Да	Да	Да	Да	Да	Да	Да	Да
Завершение	Да	Да	Да	Да	Да	Да	Да	Да	Да	Да	Да	Да	Да	Да	Да	Да	Да	Да	Да	Да	Да	Да	Да	Да
Без сортировки	Да	Да	Да	Да	Да	Да	Да	Да	Да	Да	Да	Да	Да	Да	Да	Да	Да	Да	Да	Да	Да	Да	Да	Да
Сортировка	Да	Да	Да	Да	Да	Да	Да	Да	Да	Да	Да	Да	Да	Да	Да	Да	Да	Да	Да	Да	Да	Да	Да	Да
Чередувание	Да	Да	Да	Да	Да	Да	Да	Да	Да	Да	Да	Да	Да	Да	Да	Да	Да	Да	Да	Да	Да	Да	Да	Да
Аннотация	Да	Да	Да	Да	Да	Да	Да	Да	Да	Да	Да	Да	Да	Да	Да	Да	Да	Да	Да	Да	Да	Да	Да	Да
Смесь оригиналов	Да	Да	Да	Да	Да	Да	Да	Да	Да	Да	Да	Да	Да	Да	Да	Да	Да	Да	Да	Да	Да	Да	Да	Да
Пропуск пустой страницы	Да	Да	Да	Да	Да	Да	Да	Да	Да	Да	Да	Да	Да	Да	Да	Да	Да	Да	Да	Да	Да	Да	Да	Да

Примечания:
 Да - Эти функции могут быть объединены.
 Нет - Эти функции не могут быть объединены.
 / - Следующую настройку выбрать нельзя.
 * - Следующую настройку выбрать нельзя.

1: Невозможно запустить задание.
 2: Кассету может выбрать.
 3: 100% можно выбрать.
 4: Подходящий масштаб может быть выбран.

5: Подходящий масштаб может быть выбран.
 6: Когда типом бумаги выбран конверт или форматом бумаги является размер карточки, задание запустить нельзя.
 7: АВМ можно выбрать.
 8: АВМ можно выбрать.

9: Если тип бумаги отличается от "обычная", следующие настройки выбрать нельзя.
 10: Настройки для автоматического двустороннего режима используются в случае, когда позиция меню функции оператора > КОПИЯ - АВТОМАТИЧЕСКИЙ ДВУСТОРОННИЙ РЕЖИМ. Установлены в "1" > 2 ДУПЛЕКС ИЛИ "2"
 11: Настройки для автоматического двустороннего режима используются в случае, когда позиция меню функции оператора > КОПИЯ - АВТОМАТИЧЕСКИЙ ДВУСТОРОННИЙ РЕЖИМ. Установлены в "1" > 2 ДУПЛЕКС ИЛИ "2".

УКАЗАТЕЛЬ

A-Z

Auto Duplexing Unit	88
ADF/Platen	101
Angle	86, 94
[Basic] tab	79, 80, 89
Caption	86, 94
Center Watermark	86
[CLEAR/STOP] button	15
[Configuration] вкладка	79, 88
[COPY] button	14
Copy Handling	82, 90, 91
Default Menu Setting	87
Direction of Print	83
Direction of print	92
Distinguish Thin Lines	84
Do not Print Blank Pages	87
Draw as Outline	86, 94
Draw Borders Around Pages	92
Drawer Settings	88
Drawers	88
[Effect] вкладка	79, 85, 93
[Enhanced Settings] вкладка	101
[Finishing] вкладка	79, 82, 90
Font Name	86, 94
Font Size	86, 94
[JOB STATUS] кнопка	14
JPEG	119
[Image Quality] вкладка	79, 84
Manual 2-Side Printing	83
Manual Scale	80, 89
Number of Copies	81
Number of pages per Sheet	83, 92
Orientation	81
Original Mode	101
[Original Mode] кнопка	36
Original Paper Size	89
Original Size	101
[Others] вкладка	79, 87
Paper Source	80
Paper Type	81
PDF	119
Pre-Scan	98
Print on First Page Only	85
Print Paper Size	80, 89
Profile	76, 79
Resolution	101
Restore Defaults	86, 88
Rotate 180 Degrees	85
Rotation	101
Scan	98
Smoothing	84
Solid	86, 94
Style	86
TIFF	119
Toner Save	87
Transparency	86, 94
TWAIN	98
Units	86
USB	119
Use Black for All Text	84
Use Custom Margin	84
Version Information	88
Watermark	85, 86, 93
Y Position	86

Цифры

1/2-СТОП. СКАНИРОВАНИЕ	119
2НА1 / 4НА1	48, 118, 122, 124
2-СТОП. АВТОРЕЖИМ	122, 124

А

Аварийный индикатор	15
АВМ (Автоматический выбор масштаба)	41
АВФ (Автоматический выбор бумаги)	39
АВТОЭКОНОМИИ ЭНЕРГИИ	122, 123
АВТОЗАМЕНА КАССЕТЫ	122
Автоматический дуплексер	12
Автоматический выбор бумаги (АВФ)	39
Автоматический выбор масштаба (АВМ)	41
АВТОСБРОС	122, 123
АННОТАЦИЯ	118

Б

Боковая крышка	12
----------------	----

В

ЗАВЕРШЕНИЕ	118
ВРАЩЕНИЕ	119
Вкладки меню	79
ВОЗОБНОВЛЕНИЕ ПРИ ЗАМЯТИИ	122, 123
Выключатель питания	10, 17

Д

ДАТА/ВРЕМЯ	122, 123
ДВУСТОРОННИЙ	118

З

Значок прокрутки	16
------------------	----

И

Имя принтера	78
ИМЯ ФАЙЛА	119
Источник бумаги	10, 19, 39
ИСХОДНЫЙ ЭКРАН	122, 123

К

Крышка поджимного листа	12
Картридж	10, 140
[Карта ID] кнопка	35
КАРТА ID	35, 118
[КАССЕТА] кнопка/индикатор	15
Как печатать	72
Калька	19
КАССЕТА	118, 122, 125
Кассета	10, 19
КАССЕТА 1	122, 125
КАССЕТА 2	122, 125
Количество копий	16
Конверт	19, 25
КОПИЯ	122, 124
КОМПОНОВКА СТРАНИЦЫ	122, 124
КОНТРАСТ ЖКИ	122, 123
Конфигурация дополнительного оборудования	13

Л

Легкая настройка	102
Линейка оригинала	11

М

МАКСИМАЛЬНОЕ ЧИСЛО КОПИЙ	122, 124
Максимальное число страниц в оригинале	30

Меры предосторожности при использовании реверсивного автоподатчика документов	30	С	
МАСШТАБ	118	[СКАНЕР] кнопка	14
Масштаб	16	СЧЕТЧИК	122
МНОГО	119	[СБРОС РЕЖИМОВ] button	15
Н		СВЕДЕНИЯ	122
[НАСТРОЙКИ] кнопка	14	СЖАТИЕ	119
Насыщенность	102	Самоклеющиеся этикетки	19
НЕТ ТОНЕРА	140	СИГНАЛЫ	122, 123
Начальные значения	75	Скорость копирования в непрерывном режиме	151
НЕДЕЛЬНЫЙ ТАЙМЕР	122, 123	Справка	79
Недопустимые типы бумаги	20	СМЕНА ЯЗЫКА	122, 123
Неправильная подача бумаги (ручной лоток)	134	СМЕСЬ ОРИГИНАЛОВ	118
Неправильная подача бумаги (автоподатчик)	132	СМЕЩЕНИЕ ИЗОБРАЖЕНИЯ	118
Неправильная подача бумаги (узел передачи)	135	Соображения	72
О		Сообщение	130
Область сканирования	11	СПЯЩИЙ РЕЖИМ	122, 123
Обычная бумага	19	Спящий режим	18
ОБЩИЕ	122, 123	[СТАРТ] кнопка	15
ОБЩИЙ СЧЕТЧИК	122	Стекло для размещения оригинала	10
Ограничения	72	Т	
Ограничитель выходного тракта	10	ТАЙМЕРЫ	122, 123
ОДНО/2-СТОРОННЕЕ СКАНИРОВАНИЕ	119	Технические характеристики	150, 152
Окно предварительного просмотра	79	Технические характеристики дополнительного оборудования	152
[ОК] кнопка	15	Толстая бумага	19
ОРИЕНТАЦИЯ ОРИГИНАЛА	122, 124	Тонкая	19
ОСТАВШИЙСЯ ТОНЕР	122	У	
Остановка	33	УДАЛЕНИЕ ГРАНИЦ	118
ОТДЕЛЬНЫЕ	119	Увеличение копии	41
[ОТМЕНА] button	15	Упаковочный лист	153
П		Уменьшение копии	41
Панель управления	10, 14	УСТАНОВКА КАССЕТЫ	122, 123
[ПК], индикатор	15	Установить линию около каждой страницы	83
Пленка	19	Ф	
Порт USB	12	ФОН	122, 124
Поджимной лист	10	ФОРМАТ ДАТЫ	122, 123
Приемный лоток	10	ФОРМАТ ФАЙЛА	119
Приостановка	33	[ФУНКЦИИ ОПЕРАТОРА] кнопка	14, 122
ПРИОРИТЕТ РЕЖИМА СОРТИРОВКИ	122, 124	Х	
Передняя крышка	10	Хранение бумаги	20
Параметры конфигурации	66	Ц	
Параметры печати	75	Цифровые кнопки	15
Параметры сканирования	100	Ч	
Печатать только на первой странице	93	ЧАСЫ	122, 123
Р		Э	
Реверсивный автоподатчик документов	10	Экран ЖКИ	15
Режим оригинала	16, 38	ЭКСПОЗИЦИЯ	35, 118, 119, 122, 124
РЕЖИМ ОРИГИНАЛА	36, 118, 119, 122, 124	Экспозиция	16
Режим низкого питания	18	[Экспозиция] кнопка	35
РЕЖИМ ЦВЕТА	119	Экспозиция/контраст	101
Регулировка RGB	102		
РАЗРЕШЕНИЕ	119		
РАЗВОРОТ	118		
РЕЗКОСТЬ	122, 124		
Резкость	101		
Размер бумаги	16, 19		
Размер бумаги оригинала	80		
РАЗМЕР ОРИГИНАЛА	119, 122, 124		
Разъем питания	10		
Разъем USB	11		
Рекомендованная бумага	20		
Ручной лоток	12, 19		

МНОГОФУНКЦИОНАЛЬНЫЕ ЦИФРОВЫЕ СИСТЕМЫ

Руководство оператора

e-STUDIO 2006/2306/2506

TOSHIBA TEC CORPORATION

1-11-1, OSAKI, SHINAGAWA-KU, TOKYO, 141-8562, JAPAN