

# Руководство пользователя

**TOSHIBA** мини-компьютер серии  
**NB300/NB305**

## Авторские права

© Корпорация TOSHIBA, 2009. Все права защищены. В соответствии с законодательством об охране авторских прав настоящее руководство не подлежит воспроизведению в каком-либо виде без предварительного письменного разрешения корпорации TOSHIBA. В отношении использования изложенной здесь информации не признается никакая ответственность в рамках патентного законодательства.

Руководство пользователя компьютера TOSHIBA мини-компьютер серии NB300/NB305

Первая редакция: октябрь 2009 г.

Авторские права на музыкальные произведения, кинофильмы, компьютерные программы, базы данных и прочие объекты интеллектуальной собственности, подпадающие под действие законодательства об охране авторских прав, принадлежат либо авторам, либо владельцам авторских прав. Воспроизведение охраняемых авторским правом материалов допускается исключительно для личного или домашнего пользования. Любое другое их использование (включая перевод в цифровой формат, внесение каких-либо изменений, передачу копий и сетевую рассылку) без разрешения владельца авторских прав является нарушением законодательства об охране авторских прав и подлежит преследованию в порядке гражданского или уголовного судопроизводства. При воспроизведении настоящего руководства любым способом убедительно просим соблюдать положения законодательства об охране авторских прав.

## Отказ от ответственности

Данное руководство прошло проверку на достоверность и точность. Содержащиеся в нем указания и описания признаны верными для портативных персональных компьютеров TOSHIBA мини-компьютер серии NB300/NB305 на момент подготовки данного руководства к выходу в свет. При этом в последующие модели компьютеров и руководства к ним возможно внесение изменений без предварительного уведомления. Корпорация TOSHIBA не несет никакой ответственности за прямой или косвенный ущерб, возникший в результате погрешностей, упущений или несоответствий между компьютером и руководством к нему.

## Товарные знаки

Обозначение IBM является зарегистрированным товарным знаком, а IBM PC – товарным знаком корпорации International Business Machines.

Intel, Intel Atom являются товарными знаками или зарегистрированными товарными знаками корпорации Intel.

Логотипы Microsoft и Windows являются товарными знаками или зарегистрированными товарными знаками корпорации Microsoft.

Обозначения DirectX, ActiveDesktop, DirectShow и Windows Media являются зарегистрированными товарными знаками корпорации Microsoft.

Adobe является товарным знаком или зарегистрированным товарным знаком корпорации Adobe Systems в США.

Зарегистрированный товарный знак Bluetooth, принадлежащий его владельцу, используется корпорацией TOSHIBA по лицензии.

Обозначение ConfigFree является товарным знаком корпорации TOSHIBA.

Обозначение Wi-Fi является зарегистрированным товарным знаком Ассоциации Wi-Fi.

Обозначения Secure Digital и SD являются товарными знаками Ассоциации SD Card.

MultiMediaCard и MMC являются товарными знаками ассоциации MultiMediaCard Association.

В данном руководстве могут встречаться другие, не перечисленные выше товарные знаки, в том числе зарегистрированные.

## Заявление о соответствии нормам ЕС



Согласно соответствующим европейским директивам данное изделие снабжено маркировкой ЕС. Ответственность за эту маркировку несет компания TOSHIBA Europe GmbH, Hammfelddamm 8, 41460 Neuss, Germany (Германия). С полным текстом официальной декларации о соответствии требованиям ЕС можно ознакомиться на веб-сайте компании TOSHIBA по адресу <http://eps.toshiba-teg.com>.

## Соответствие требованиям ЕС

Согласно соответствующим европейским директивам (Директиве 2004/108/ЕС об электромагнитной совместимости для портативного компьютера и его принадлежностей, включая адаптер переменного тока, Директиве 1999/5/ЕС о технических требованиях к окончательному радио- и телекоммуникационному оборудованию для встроенных устройств связи и Директиве 2006/95/ЕС об оборудовании низкого напряжения для адаптера переменного тока), данное изделие снабжено маркировкой CE. Конструкция данного изделия и его фирменных дополнительных компонентов разработана в строгом соответствии с требованиями электромагнитной совместимости (Electromagnetic compatibility, сокращенно EMC) и стандартами безопасности. С другой стороны, корпорация TOSHIBA не может гарантировать соблюдение упомянутых стандартов EMC в случае подключения или применения дополнительных компонентов или кабелей сторонних изготовителей. В этом случае ответственность за соответствие всей системы (т. е. персонального компьютера, а также дополнительных приспособлений и кабелей) вышеупомянутым стандартам ложится на лицо, подключающее или использующее такие дополнительные приспособления или кабели. Для того чтобы избежать проблем с электромагнитной совместимостью, необходимо соблюдать следующие рекомендации.

- Подключать или использовать только те дополнительные компоненты, которые снабжены ЕС-маркировкой.
- Применять только высококачественные экранированные кабели.

## Условия эксплуатации

Данное изделие разработано в соответствии с требованиями электромагнитной совместимости (EMC) для применения в так называемых "бытовых условиях, коммерческих предприятиях и в легкой промышленности". Компания TOSHIBA санкционирует применение данного изделия исключительно в вышеупомянутых "жилых помещениях, в помещениях, используемых в коммерческих целях, и на предприятиях легкой промышленности". В частности, мы не даем согласие на применение изделия в таких условиях, как, например:

- на производстве (например, там, где применяется трехфазный ток с напряжением 380 В);
- медицинские учреждения;
- предприятия автомобильной отрасли;
- предприятия авиационной промышленности и авиация.

Корпорация TOSHIBA не несет какой-либо ответственности за последствия применения данного изделия в отличных от упомянутых здесь условиях.

Применение данного изделия в отличных от упомянутых здесь условиях может повлечь за собой:

- Возникновение помех функционированию других размещенных поблизости устройств или механизмов.
- Сбои в работе данного изделия или потерю данных в результате функционирования других размещенных поблизости устройств или механизмов.

Исходя из вышеизложенного, корпорация TOSHIBA настоятельно рекомендует надлежащим образом проверить данное изделие на электромагнитную совместимость, прежде чем его использовать в неутвержденных условиях применения. В отношении его эксплуатации в автомобилях или летательных аппаратах, необходимо получить предварительное разрешение либо изготовителя данной марки автомобиля, либо авиаперевозчика. По соображениям безопасности категорически запрещается использование данного изделия во взрывоопасных условиях.



*На нижнюю поверхность компьютера или под его батарею может быть нанесена маркировка, наличие которой является обязательным в соответствии с требованиями тех или иных нормативов или регулирующих органов.*

## ГОСТ

### П о р т а т и в н ы й   К о м п ь ю т е р

Изготовитель: Toshiba Europe GmbH

Адрес: Hammfelddamm 8  
41460 Neuss, Germany

Сделано в Китае



## Изложенная далее информация актуальна только в странах-членах ЕС:

### Утилизация изделий



Символ в виде перечеркнутого мусорного бака на колесах указывает на то, что изделия необходимо собирать и утилизировать отдельно от бытовых отходов. Вместе с данным изделием можно утилизировать батареи и аккумуляторы. Они будут отделены друг от друга в центрах переработки отходов.



Черная полоса указывает на то, что данное изделие было выведено на рынок после 13 августа 2005 г.

Участвуя в раздельном сборе изделий и батарей, вы способствуете их надлежащей утилизации и тем самым помогаете предотвратить потенциальные негативные последствия для окружающей среды и здоровья людей.

Дополнительную информацию о программах по сбору и утилизации, доступных в вашей стране, см. на веб-сайте <http://eu.computers.toshiba-europe.com>. Кроме того, можно связаться с местными органами власти или с магазином, где было приобретено изделие.

### Утилизация батарей и/или аккумуляторов



Pb, Hg, Cd

Символ в виде перечеркнутого мусорного бака на колесах указывает на то, что батареи и/или аккумуляторы необходимо собирать и утилизировать отдельно от бытовых отходов.

Если содержание в батарее или аккумуляторе свинца (Pb), ртути (Hg) и/или кадмия (Cd) превышает значения, указанные в Директиве о батареях (2006/66/EC), то под символом в виде перечеркнутого мусорного бака на колесах отображаются химические символы свинца (Pb), ртути (Hg) и/или кадмия (Cd).

Участвуя в раздельном сборе батарей, вы способствуете их надлежащей утилизации и тем самым помогаете предотвратить потенциальные негативные последствия для окружающей среды и здоровья людей.

Дополнительную информацию о программах по сбору и утилизации, доступных в вашей стране, см. на веб-сайте <http://eu.computers.toshiba-europe.com>. Кроме того, можно связаться с местными органами власти или с магазином, где было приобретено изделие.



*Присутствие или отсутствие приведенного здесь символа зависит от страны и региона приобретения изделия.*

## Программа ENERGY STAR®



Некоторые модели компьютеров соответствуют стандарту ENERGY STAR®. Если приобретенная вами модель соответствует этому стандарту, на компьютер нанесен логотип ENERGY STAR и к компьютеру относится изложенная далее информация.

Входя в число участников программы ENERGY STAR, компания TOSHIBA разработала данный компьютер в соответствии с рекомендациями ENERGY STAR в отношении эффективного энергопотребления. Компьютер поставляется с параметрами электропитания, настроенными для обеспечения максимальной стабильности и оптимальной производительности при работе как от адаптера переменного тока, так и от аккумуляторной батареи.

При работе от сети компьютер настроен на переход в энергосберегающий режим сна с отключением системы и дисплея по истечении 15 минут простоя. Для обеспечения максимально эффективного энергопотребления компания TOSHIBA рекомендует не менять эту и другие энергосберегающие настройки. Вывести компьютер из режима сна можно нажатием на кнопку питания.

Оборудование, сертифицированное по программе ENERGY STAR, не допускает выделения газообразных веществ, разрушающих озоновый слой, в соответствии с весьма жёсткими требованиями к эффективному энергопотреблению, установленными Управлением США по охране окружающей среды и Комиссией ЕС. Согласно требованиям Управления по охране окружающей среды сертификация компьютерного оборудования по программе ENERGY STAR предполагает снижение энергопотребления на 20—50 % в зависимости от условий эксплуатации.

Дополнительную информацию о программе ENERGY STAR см. на веб-сайте <http://www.au-energystar.org> или <http://www.energystar.gov>.

### Утилизация компьютера и компьютерных батарей

- Утилизация компьютера производится согласно требованиям действующего законодательства и нормативных актов. Более подробные сведения можно получить в ваших местных органах власти.
- В этом компьютере используются перезаряжаемые аккумуляторные батареи. При постоянном и продолжительном использовании батареи теряют свою способность сохранять заряд, и их следует заменить. Согласно ряду действующих законодательных и нормативных актов, утилизация отработанных аккумуляторных батарей вместе с бытовым мусором может считаться противозаконным действием.

- Пожалуйста, позаботьтесь о нашей общей окружающей среде. Выясните в местных органах власти правила и нормы переработки или надлежащей утилизации отработанных батарей. Данное изделие содержит ртуть. Утилизация этого вещества может подпадать под действие законодательства об охране окружающей среды. Более подробные сведения об утилизации, переработке и повторном использовании можно получить в ваших местных органах власти.

## REACH - заявление о соответствии

Новый регламент Европейского Союза (ЕС) в области химии REACH («О регистрации, оценке, разрешении и ограничении химических веществ») вступил в силу 1 июня 2007 г. Корпорация Toshiba будет выполнять все требования REACH и обязуется предоставлять потребителям своей продукции информацию об используемых в ней химических веществах в соответствии с регламентом REACH.

На веб-сайте [Информацию о присутствии в наших товарах веществ, включенных в список кандидатов в соответствии со статьей 59 \(1\) норматива ЕС № 1907/2006 \(REACH\), в весовой концентрации свыше 0,1 % см. по адресу <http://www.toshiba-europe.com/computers/info/reach>.](http://www.toshiba-europe.com/computers/info/reach)

## Изложенная далее информация актуальна только в Турции:

- Соответствие нормативам ЕЕЕ: корпорация Toshiba выполнила все требования турецкого норматива 26891 "Ограничение использования некоторых опасных веществ в электрическом и электронном оборудовании".
- Допустимое количество дефектных пикселей дисплея определяется в соответствии со стандартом ISO 13406-2. Если количество дефектных пикселей дисплея составляет менее предусмотренного данным стандартом, наличие указанных пикселей не считается дефектом или признаком неисправности.
- Батарея является расходным материалом. Время работы от батареи зависит от манеры использования компьютера. Батарея является дефектной или неисправной только в том случае, если ее зарядка совершенно невозможна. Изменение времени работы от батареи не является ни дефектом, ни признаком неисправности.

# Содержание

<i>Глава 1</i>	<b>Введение</b>	
	Контрольный перечень оборудования . . . . .	1-1
	Функциональные возможности . . . . .	1-2
	Особые функции компьютера . . . . .	1-7
	Пакет дополнительных средств TOSHIBA . . . . .	1-11
	Утилиты и приложения . . . . .	1-11
	Дополнительные устройства . . . . .	1-13
<i>Глава 2</i>	<b>Путеводитель</b>	
	Вид спереди с закрытым дисплеем . . . . .	2-1
	Системные индикаторы . . . . .	2-1
	Вид слева . . . . .	2-3
	Вид справа . . . . .	2-4
	Вид сзади . . . . .	2-5
	Вид снизу . . . . .	2-6
	Вид спереди с открытым дисплеем . . . . .	2-8
	Адаптер переменного тока . . . . .	2-11
<i>Глава 3</i>	<b>Приступаем к работе</b>	
	Подключаем адаптер переменного тока . . . . .	3-2
	Открытие дисплея . . . . .	3-6
	Включаем питание . . . . .	3-7
	Первая загрузка компьютера . . . . .	3-8
	Отключение питания . . . . .	3-9
	Перезагрузка компьютера . . . . .	3-13
	Утилита System Recovery Options . . . . .	3-13

<b>Глава 4</b>	<b>Изучаем основы</b>	
	Использование сенсорного планшета . . . . .	4-1
	Функция USB Sleep and Charge . . . . .	4-2
	Утилита TOSHIBA Disc Creator . . . . .	4-5
	Применение веб-камеры . . . . .	4-7
	Использование программы TOSHIBA Web Camera Application . . . . .	4-8
	Использование микрофона . . . . .	4-9
	Беспроводная связь . . . . .	4-9
	Руководство по эксплуатации беспроводной глобальной сети . . . . .	4-13
	Локальная сеть . . . . .	4-18
	Чистка компьютера . . . . .	4-20
	Перемещение компьютера . . . . .	4-21
	Рассеивание тепла . . . . .	4-21
	Применение функции защиты жесткого диска . . . . .	4-22
<b>Глава 5</b>	<b>Клавиатура</b>	
	Алфавитно-цифровые клавиши . . . . .	5-1
	Функциональные клавиши F1 — F12 . . . . .	5-2
	Программируемые клавиши: комбинации с клавишей FN . . . . .	5-2
	«Горячие» клавиши . . . . .	5-3
	Специальные клавиши операционной системы Windows . . . . .	5-6
	Дополнительный сегмент клавиатуры . . . . .	5-6
	Ввод символов ASCII . . . . .	5-8
<b>Глава 6</b>	<b>Питание и режимы его включения</b>	
	Условия электропитания . . . . .	6-1
	Индикаторы питания . . . . .	6-2
	Типы батарей . . . . .	6-3
	Правила обращения и ухода за батарейным источником питания . . . . .	6-5
	Замена батарейного источника питания . . . . .	6-10
	Утилита TOSHIBA Password . . . . .	6-13
	Режимы питания . . . . .	6-14
<b>Глава 7</b>	<b>Утилита HW Setup и защита паролями</b>	
	Утилита HW Setup . . . . .	7-1
	Доступ к утилите HW Setup . . . . .	7-1
	Окно утилиты HW Setup . . . . .	7-1

<i>Глава 8</i>	<b>Дополнительные устройства</b>	
	Разъем Bridge media . . . . .	8-2
	Дополнительный модуль памяти . . . . .	8-4
	Батарейные источники питания . . . . .	8-7
	Универсальный адаптер переменного тока . . . . .	8-7
	Флоппи-дисковод с интерфейсом USB . . . . .	8-7
	Внешний USB-привод оптических дисков . . . . .	8-7
	Внешний монитор . . . . .	8-8
	Защитный замок-блокиратор . . . . .	8-9
<i>Глава 9</i>	<b>Возможные проблемы и способы их решения</b>	
	Порядок устранения неполадок . . . . .	9-1
	Проверка оборудования и системы . . . . .	9-3
	Служба поддержки компании TOSHIBA . . . . .	9-16
<i>Глава 10</i>	<b>Юридические замечания</b>	
	Процессор *1 . . . . .	10-1
	Память (системная память): *2 . . . . .	10-2
	Срок службы батареи: *3 . . . . .	10-2
	Емкость жесткого диска: *4 . . . . .	10-3
	ЖК-дисплей: . . . . .	10-3
	Графический процессор (ГП) . . . . .	10-3
	Плата беспроводного сетевого интерфейса *7 . . . . .	10-3
	Неприменяемые значки . . . . .	10-3
	Защита от копирования . . . . .	10-4
	Функция USB Sleep and Charge . . . . .	10-4
<i>Приложение А</i>	<b>Технические характеристики</b>	
<i>Приложение В</i>	<b>Контроллер дисплея</b>	
<i>Приложение С</i>	<b>Беспроводная локальная сеть</b>	
<i>Приложение D</i>	<b>Шнур питания переменного тока и розетки</b>	
<i>Приложение E</i>	<b>Утилита TOSHIBA PC Health Monitor</b>	
<i>Приложение F</i>	<b>В случае похищения компьютера</b>	
	<b>Словарь специальных терминов</b>	
	<b>Алфавитный указатель</b>	

# Предисловие

Поздравляем с приобретением компьютера мини-компьютер серии NB300/NB305 TOSHIBA! Этот мощный портативный компьютер обладает отличными возможностями для расширения, имеет мультимедийные функции и рассчитан на надежную, высокопроизводительную работу на протяжении долгих лет.

Это руководство содержит сведения о настройке компьютера TOSHIBA мини-компьютер серии NB300/NB305 и начале работы с ним. Здесь также представлена подробная информация о настройке компьютера, основных операциях, уходе, подключении дополнительных устройств и устранении неполадок.

Если вы – новичок в мире компьютеров или незнакомы с портативными аппаратами, сначала прочтите главы *Введение* и *Путеводитель*, чтобы освоиться с его функциями, компонентами и принадлежностями. После этого ознакомьтесь с пошаговыми указаниями по настройке вашего компьютера, изложенными в главе *Приступаем к работе*.

Если же вы — опытный пользователь, ознакомьтесь с принципами организации руководства, изложенными в предисловии, а затем просмотрите само руководство. Обязательно ознакомьтесь с разделом *Особые функции компьютера* главы «Введение»: из него вы узнаете о необычных и уникальных особенностях компьютера, — а также внимательно прочтите раздел *Утилита HW Setup и защита паролями*. Если вы собираетесь устанавливать внешние устройства, такие как принтер, обязательно прочтите главу 8, *Дополнительные устройства*.

## Содержание руководства

Это руководство состоит из следующих глав, приложений, словаря специальных терминов и алфавитного указателя.

Глава 1 *Введение* содержит обзор функций, возможностей и дополнительных устройств компьютера.

В главе 2 *Путеводитель* рассказывается о расположении его компонентов и коротко об их функциях.

Глава 3 *Приступаем к работе* представляет собой краткий рассказ о подготовке компьютера к работе.

В главе 4, *Изучаем основы*, содержатся рекомендации по уходу за компьютером и использованию сенсорного планшета, веб-камеры, микрофона, адаптера беспроводной связи и локальной сети.

В главе 5 *Клавиатура* приводится описание специальных функций клавиатуры, в том числе ее дополнительного сегмента и «горячих» клавиш.

В главе 6 *Питание и режимы его включения* подробно рассказывается о ресурсах электропитания компьютера и о режимах экономии заряда батарейного источника питания.

В главе 7 *Утилита HW Setup и защита паролями* рассказывается о настройке конфигурации компьютера с помощью программы HW Setup, а также приводится описание процедуры установки пароля.

В главе 8 *Дополнительные устройства* приводится описание имеющихся в продаже дополнительных аппаратных средств.

В главе 9, *Возможные проблемы и способы их решения*, содержатся полезные сведения о выполнении ряда диагностических тестов, а также сведения о порядке действий по устранению неисправностей компьютера.

В главе 10 *Юридические замечания* содержатся сведения о правовой информации, относящейся к компьютеру.

*Приложения* посвящены техническим характеристикам вашего компьютера.

*Словарь специальных терминов* включает в себя определения распространенных компьютерных терминов и список встречающихся в тексте сокращений.

*Алфавитный указатель* поможет быстро найти в данном руководстве необходимую информацию.

## Обозначения

Чтобы привлечь внимание к тем или иным терминам и действиям, в руководстве используется ряд условных обозначений.

## Сокращения

При упоминании впервые, а также при необходимости разъяснить значение того или иного сокращения оно приводится в скобках вслед за развернутым вариантом. Например, постоянное запоминающее устройство (ПЗУ). Значения сокращений также приводятся в Словаре специальных терминов.

## Значки

Значками обозначены порты, разъемы, шкалы и другие компоненты компьютера. Значки рядом с индикаторами обозначают компоненты компьютера, информация о которых передается.

## Клавиши

Названия клавиш на клавиатуре используются в руководстве для описания выполняемых операций. В тексте руководства клавиши обозначены символами, нанесенными на их верхнюю поверхность, и выделены полужирным шрифтом. Например, обозначение **ENTER** указывает на клавишу **ENTER** («Ввод»).

## Комбинации клавиш

Некоторые операции выполняются одновременным нажатием двух или нескольких клавиш. Такие комбинации обозначены в руководстве символами, нанесенными на верхнюю поверхность соответствующих клавиш, разделенными значком плюс (+). Например, **CTRL + C** означает, что необходимо нажать на клавишу **CTRL** и, удерживая ее в нажатом положении, одновременно нажать на клавишу **C**. Если комбинация состоит из трех клавиш, при нажатии на последнюю удерживайте нажатыми первые две.

---

<b>ABC</b>	Если для выполнения операции необходимо щелкнуть по объекту, ввести текст или совершить другое действие, то название объекта или текст, который следует ввести, будет представлен показанным слева шрифтом.
------------	---

---

## Вкладка Display

---

<b>ABC</b>	Названия окон, значков или текстовых сообщений, выводимых на экран дисплея компьютера, представлены показанным слева шрифтом.
------------	---

---

## Предупреждения

Предупреждения служат в данном руководстве для привлечения внимания к важной информации. Виды предупреждений обозначаются следующим образом:



*Внимание! Такое предупреждение указывает на то, что неправильное использование оборудования или невыполнение инструкций может привести к потере данных или повреждению оборудования.*



*Ознакомьтесь. Так обозначается совет или рекомендация по оптимальной эксплуатации компьютера.*



*Указывает на потенциально опасную ситуацию, которая, если не соблюдать инструкции, может привести к смерти или тяжелой травме.*

## Терминология

Термины обозначены в документе следующим образом:

---

**Пуск**

Слово "**Пуск**" обозначает кнопку " " в ОС Windows® 7.

---

# Меры предосторожности общего характера

При разработке компьютеров корпорация TOSHIBA руководствуется оптимальными требованиями к безопасности, стремлением свести к минимуму напряжение пользователя при работе с оборудованием, портативность которого не должна сказываться на его характеристиках. В свою очередь, пользователь должен соблюдать определенные меры предосторожности, чтобы снизить риск травматизма или повреждения компьютера.

Настоятельно рекомендуем ознакомиться с изложенными далее мерами предосторожности общего характера и обращать внимание на предостережения, встречающиеся в тексте данного руководства.

## Обеспечьте надлежащую вентиляцию

Всегда следите за тем, чтобы включенный компьютер и адаптер переменного тока, подключенный к электросети, охлаждались надлежащим образом и были защищены от перегрева (даже когда компьютер находится в режиме сна). Необходимо соблюдать указанные ниже условия.

- Ни в коем случае не накрывайте компьютер или адаптер переменного тока никакими предметами.
- Ни в коем случае не размещайте компьютер или адаптер переменного тока рядом с источниками тепла (например, рядом с электрическим одеялом с обогревом или обогревателем).
- Не заслоняйте и не закрывайте вентиляционные отверстия, в том числе расположенные в основании компьютера.
- Работая на компьютере, устанавливайте его только на твердой ровной поверхности. При использовании компьютера на ковре или другом мягком материале вентиляционные отверстия могут перекрываться.
- Всегда оставляйте достаточно свободного места вокруг компьютера.
- Перегрев компьютера или адаптера переменного тока может вызвать отказ системы, повреждение компьютера или адаптера переменного тока либо возгорание, что, в свою очередь, может привести к тяжелой травме.

## Создание обстановки, благоприятной для компьютера

Разместите компьютер на плоской поверхности, достаточно просторной как для него, так и для других предметов, которые могут вам понадобиться, например, принтера.

Оставьте вокруг компьютера и другого оборудования достаточно места для обеспечения надлежащей вентиляции во избежание перегрева.

Чтобы компьютер всегда сохранял работоспособность, оберегайте рабочее место от:

- пыли, влаги, прямого солнечного света;
- оборудования, создающего сильное электромагнитное поле, в частности, от громкоговорителей (речь идет не о громкоговорителях, подключаемых к компьютеру);
- резких скачков температуры или влажности, а также от источников таких перемен, например, кондиционеров или обогревателей;
- жары, мороза, избыточной влажности;
- жидкостей и едких химикатов.

## Травмы, вызванные перенапряжением

Внимательно ознакомьтесь с *Руководством по безопасной и удобной работе*. В нем рассказывается о том, как избежать перенапряжения рук и запястий при интенсивной работе на клавиатуре.

## Травмы, вызванные перегревом

- Избегайте продолжительного соприкосновения с компьютером. Длительная эксплуатация аппарата может привести к интенсивному нагреванию его поверхности. Если до нее просто дотронуться, температура может показаться невысокой, однако продолжительный физический контакт с компьютером (когда он, например, лежит на коленях, либо руки долго лежат на упоре для запястий) чреват легким ожогом кожи.
- При длительной эксплуатации компьютера избегайте соприкосновения с металлической пластиной, прикрывающей порты интерфейса, из-за ее возможного нагрева.
- В процессе эксплуатации возможно нагревание поверхности адаптера переменного тока. Это не является признаком его неисправности. При транспортировке адаптера переменного тока сначала отключите его и дайте ему остыть.
- Не размещайте адаптер переменного тока на поверхности, чувствительной к нагреву, во избежание ее повреждения.

## **Повреждения в результате давления или ударов**

Не подвергайте компьютер давлению и сильным ударам любого рода во избежание повреждения его компонентов и утраты работоспособности.

## **Мобильные телефоны**

Имейте в виду, что мобильные телефоны могут создавать помехи работе звуковой системы. Работе компьютера они никак не мешают, в то же время рекомендуется пользоваться мобильным телефоном на расстоянии не менее 30 см от компьютера.

## **Руководство по безопасной и удобной работе**

В *Руководстве по безопасной и удобной работе* изложена важная информация о безопасной и правильной эксплуатации компьютера. Не забудьте ознакомиться с его содержанием, приступая к работе на компьютере.

# Глава 1

## Введение

В данной главе содержится перечень оборудования, входящего в комплектацию компьютера, а также рассказывается о функциях, компонентах и приспособлениях компьютера.



*Некоторые из описанных здесь функций могут работать неправильно, если используется операционная система, отличная от предустановленной на фабрике корпорации TOSHIBA.*

## Контрольный перечень оборудования

Аккуратно распаковав компьютер, позаботьтесь о том, чтобы сохранить коробку и упаковочные материалы на будущее.

### Аппаратное обеспечение

Проверьте наличие следующих компонентов:

- Портативный персональный компьютер TOSHIBA мини-компьютер серии NB300/NB305
- Адаптер переменного тока со шнуром питания (2-контактная или 3-контактная вилка)
- Аккумулятор

### Программное обеспечение

Предустановлена указанная далее операционная система Windows®, а также утилиты и другое программное обеспечение.

- Windows® 7
- Драйвер Bluetooth
- Драйверы дисплея для Windows
- Утилита TOSHIBA HWSetup
- Утилита TOSHIBA Supervisor Password
- Драйвер адаптера для подключения к локальной сети
- Драйвер указывающего устройства
- Драйвер звуковой платы для Windows

- Драйвер модуля для подключения к беспроводной локальной сети (может использоваться только с моделями, оснащенными модулем для подключения к беспроводной локальной сети)
- Утилита TOSHIBA Disc Creator
- Утилита TOSHIBA Recovery Media Creator
- Утилита TOSHIBA ConfigFree™
- Утилита TOSHIBA PC Health Monitor
- Утилита TOSHIBA Assist
- Утилита TOSHIBA eco
- Электронное руководство
- Руководство пользователя TOSHIBA мини-компьютер серии NB300/NB305 (данное руководство)

## Документация

- Руководство пользователя мини-компьютер серии NB300/NB305 персонального компьютера TOSHIBA
- Инструкция по безопасной и комфортной эксплуатации
- Сведения о гарантийных обязательствах
- Краткий справочник по портативному персональному компьютеру мини-компьютер серии NB300/NB305 TOSHIBA

При отсутствии или повреждении каких-либо из вышеперечисленных компонентов срочно обратитесь к продавцу.

## Функциональные возможности

Данная модель компьютера имеет нижеперечисленные компоненты:

### Процессор

<b>Встроенный</b>	Компьютер оснащен одним процессором. Тип процессора зависит от модели компьютера. Для того чтобы узнать тип установленного процессора, откройте программу TOSHIBA PC Diagnostic Tool Utility (для этого последовательно выберите пункты <b>Пуск</b> → <b>Все программы</b> → <b>TOSHIBA</b> → <b>Utilities</b> → <b>PC Diagnostic Tool</b> ).
-------------------	---

### **Правовые замечания (центральный процессор)\*1**

Для получения дополнительных сведений о центральном процессоре обратитесь к разделу [Юридические замечания](#) главы 10 или перейдите по расположенной выше сноске (\*1).

## Системная логика

<b>Системная логика</b>	Набор микросхем Intel® NM10 Express
-------------------------	-------------------------------------

## Память

<b>Разъем</b>	В разъем для модулей памяти можно установить модуль PC2-5300 (DDR2-667) либо его аналог емкостью 1 Гб или 2 Гб. Максимальный объем системной памяти — 2 Гб.
<b>Видеопамять</b>	В качестве видеопамяти используется часть основной системной памяти. Пропорция разделения определяется технологией Dynamic Video Memory.

### **Правовые замечания (основная системная память)\*2**

Чтобы просмотреть дополнительную информацию о системной памяти, см. раздел «Юридические замечания» главы 10 или щелкните по расположенной выше сноске \*2.

## Дисковые накопители

<b>Жесткий диск</b>	<p>Данный компьютер поддерживает интерфейс SATA (3,0 Гбит/с) и оснащен жестким диском одного из указанных ниже типов. Модели жестких дисков отличаются друг от друга емкостью.</p> <ul style="list-style-type: none"> <li>■ HDD           <ul style="list-style-type: none"> <li>■ 160 ГБ</li> <li>■ 250 ГБ</li> </ul> </li> </ul> <p>Имейте в виду, что часть общей емкости жесткого диска зарезервирована под служебное пространство.</p>
---------------------	---





Возможно появление жестких дисков другой емкости.

### **Правовые замечания (емкость жесткого диска)\*4**

Чтобы просмотреть дополнительную информацию о емкости жесткого диска, см. раздел «Юридические замечания» главы 10 или щелкните по расположенной выше сноске \*4.

## Вкладка Keyboard

---

<b>Встроенный</b>	Встроенная клавиатура оснащена дополнительными клавишами ввода цифровых символов и управления курсором, а также клавишами  и  . Встроенная клавиатура совместима с расширенной клавиатурой IBM®. Дополнительные сведения см. в главе 5 <a href="#">Клавиатура</a> .
-------------------	---

---

## Манипулятор

---

<b>Встроенный сенсорный планшет</b>	Встроенное устройство Touch Pad с управляющими кнопками, расположенными на упоре для запястий, позволяет управлять перемещением курсора по экрану и такими функциями, как прокрутка окон.
-------------------------------------	---

---

## Питание

---

<b>Аккумулятор</b>	Источником питания компьютера служит одна перезаряжаемая ионно-литиевая батарея..
--------------------	---

---

### **Правовые замечания (срок службы аккумулятора) \*3**

*Дополнительную информацию о сроке службы аккумуляторной батареи см. в разделе «Юридические замечания» главы 10 или щелкните по расположенной выше сноске \*3.*

---

<b>Батарея RTC</b>	Установленная внутри компьютера батарея служит резервным источником питания для часов реального времени и календаря.
<b>Адаптер переменного тока</b>	<p>Адаптер переменного тока служит источником питания системы и используется для перезарядки батареи при истощении ее заряда. В комплектацию адаптера входит съемный шнур питания с двух- или трехконтактной вилкой.</p> <p>Будучи универсальным, адаптер работает от переменного тока с напряжением в диапазоне от 100 до 240 В, при этом имейте в виду, что напряжение на выходе варьируется в зависимости от модели. Использование адаптера нереконмендованного типа может привести к повреждению компьютера. См. раздел <a href="#">Адаптер переменного тока</a> главы 2 <a href="#">Путеводитель</a>.</p>

---

## Порты

<b>Внешний монитор</b>	Данный аналоговый порт стандарта VGA имеет 15 контактов. Этот порт позволяет подключить к компьютеру внешний монитор.
<b>Порты универсальной последовательной шины (USB 2.0)</b>	Компьютер оборудован несколькими портами универсальной последовательной шины, совместимыми со стандартом USB 2.0. Значок порта  указывает на то, что поддерживается <i>Функция USB Sleep and Charge</i>

## Разъемы

<b>Bridge media</b>	Этот разъем служит для подключения карт памяти SD™/SDHC™ и <b>MultiMediaCard™</b> . См. главу 8, <i>Дополнительные устройства</i> .
---------------------	---

## Мультимедийные средства

<b>Звуковая система</b>	Встроенная звуковая система поддерживает встроенные в компьютер громкоговорители и микрофон и в то же время позволяет подключить к соответствующим гнездам внешние микрофон и наушники.
<b>Веб-камера</b>	<b>Веб-камера</b> служит для видео- и фотосъемки с записью отснятых материалов на компьютер. Устройством можно пользоваться для проведения видеоконференций с помощью коммуникационной программы (например, <b>Windows Live Messenger</b> ). Добавить спецэффекты к отснятым видео- и фотоматериалам можно с помощью программного обеспечения <b>TOSHIBA Web Camera Application</b> .
<b>Гнездо для наушников</b>	К этому гнезду подключаются колонки или стереонаушники. При подключении цифровых громкоговорителей или головных телефонов встроенный динамик автоматически отключается.
<b>Гнездо для микрофона</b>	3,5-миллиметровое минигнездо для микрофона позволяет подключать трехконтактный миништекер стереофонического микрофона и других стереофонических устройств для ввода звука.

## Средства связи

<b>Локальная сеть</b>	Компьютер оснащен встроенным адаптером для подключения к локальной сети, который поддерживает стандарты Ethernet LAN (10 Мбит/с, 10BASE-T) и Fast Ethernet LAN (100 Мбит/с, 100BASE-TX).
<b>Bluetooth™</b>	Некоторые модели оснащаются функцией беспроводной связи по протоколу Bluetooth, избавляющей от необходимости соединения компьютеров, принтеров, мобильных телефонов и других цифровых устройств с помощью кабеля. Когда модуль Bluetooth включен, он создает беспроводную персональную сетевую среду, безопасную, надежную и удобную.
<b>Беспроводная локальная сеть</b>	Некоторые модели оснащаются модулем подключения к беспроводной локальной сети, совместимым с другими сетевыми системами, построенными на основе радиотехнологии Direct Sequence Spread Spectrum/Orthogonal Frequency Division Multiplexing и отвечающими требованиям стандарта IEEE 802.11.



- *Скорость передачи данных и диапазон действия беспроводной локальной сети зависят от окружающих электромагнитных условий, наличия или отсутствия препятствий, конструкции и конфигурации точки доступа, конструкции клиентского узла, а также конфигурации программного обеспечения и аппаратных средств. Указанная скорость передачи данных является теоретической максимальной согласно соответствующим стандартам; фактическая скорость передачи данных не достигает теоретической максимальной.*
- *Для включения и отключения беспроводной связи используются «горячие» клавиши **FN + F8**. Дополнительные сведения см. в разделе «Горячие» клавиши главы 5.*

### **Правовые замечания (модуль подключения к беспроводной локальной сети)\*7**

*Чтобы просмотреть дополнительную информацию об адаптере беспроводной локальной сети, см. раздел «Юридические замечания» главы 10 или щелкните по сноске \*7.*

## Защита

<b>Разъем защитного замка-блокиратора</b>	Позволяет присоединить защитный блокиратор для закрепления компьютера на письменном столе или другом крупногабаритном предмете.
---	---

## Программное обеспечение

Встроенная панель дисплея поддерживает отображение видеоизображения и графики с высоким разрешением. Доступны широкие возможности регулировки углов обзора, что позволяет обеспечить максимальное удобство и четкость.

<b>Операционная система</b>	Возможна установка Windows® 7. См. раздел о предустановленном программном обеспечении в начале данной главы.
<b>Утилиты TOSHIBA</b>	Для удобства пользователя компьютер оснащен рядом предустановленных утилит и драйверов. См. раздел «Утилиты и приложения» данной главы.
<b>Технология Plug and Play</b>	Благодаря технологии Plug and Play система распознает вновь подключенное внешнее устройство или компонент и автоматически производит необходимые настройки конфигурации.

## Особые функции компьютера

Перечисленные ниже функции либо являются уникальными для компьютеров TOSHIBA, либо представляют собой дополнительные возможности, предназначенные для повышения удобства работы с компьютером.

Порядок активации функций:

\*1 Чтобы настроить параметры электропитания, последовательно выберите пункты **Пуск** → **Панель управления** → **Система и безопасность** → **Электропитание**.

<b>«Горячие» клавиши</b>	«Горячими» называются комбинации определенных клавиш, позволяющие быстро менять настройки параметров системы непосредственно с клавиатуры без использования программы настройки конфигурации системы.
--------------------------	---

---

<b>Автоматическое отключение питания монитора</b> *1	Эта функция обеспечивает автоматическое отключение питания дисплея компьютера при отсутствии ввода данных с клавиатуры в течение установленного промежутка времени. После нажатия любой клавиши питание восстанавливается. Данная функция включается в разделе параметров электропитания.
<b>Автоматическое отключение питания жесткого диска</b> *1	Данная функция обеспечивает автоматическое отключение питания жесткого диска при отсутствии обращения к нему в течение заданного промежутка времени с восстановлением питания при обращении к жесткому диску. Данная функция включается в разделе параметров электропитания.
<b>Автоматический переход системы в режим сна/гибернации</b> *1	Эта функция автоматически переводит систему в режим сна или гибернации при отсутствии ввода данных или обращения к аппаратуре в течение заданного промежутка времени. Данная функция включается в разделе параметров электропитания.
<b>Дополнительный сегмент клавиатуры</b>	В клавиатуру встроен дополнительный цифровой сегмент, состоящий из десяти клавиш. Сведения о применении данной функции см. в разделе <i>Дополнительный сегмент клавиатуры</i> главы 5 <i>Клавиатура</i> .
<b>Пароль на включение питания</b>	Можно использовать два уровня защиты паролем: «администратор» и «пользователь». Эта функция предотвращает несанкционированный доступ к компьютеру.
<b>Мгновенная защита</b>	С помощью определенной комбинации клавиш можно настроить систему на мгновенную автоматическую блокировку для обеспечения безопасности данных.
<b>Интеллектуальный блок питания</b> *1	Блок питания компьютера с интеллектуальными возможностями оснащается микропроцессором, который автоматически определяет остаток заряда батареи и защищает электронные компоненты от таких ненормальных условий эксплуатации, как, например, перегрузка напряжения, поступающего с адаптера переменного тока. Данная функция включается в разделе параметров электропитания.

---

<b>Режим экономии заряда аккумуляторной батареи</b> *1	Данная функция позволяет настроить параметры экономии заряда батарейного источника питания компьютера. Данная функция включается в разделе параметров электропитания.
<b>Автоматический переход в спящий режим при разрядке батареи</b> *1	Когда батарея разряжается до такой степени, что дальнейшая работа компьютера невозможна, система автоматически переходит в режим гибернации и отключается. Данная функция включается в разделе параметров электропитания.
<b>Рассеивание тепла</b> *1	Для защиты от перегрева процессор снабжен встроенным температурным датчиком, который при повышении температуры внутри компьютера до определенного уровня включает вентилятор охлаждения или снижает скорость работы процессора. Данная функция включается в разделе параметров электропитания.



*При повышении температуры процессора до недопустимого уровня в любом режиме компьютер автоматически выключается во избежание повреждения. При этом все несохраненные данные теряются.*

#### **Защита жесткого диска TOSHIBA**

Принцип действия данной функции для моделей жесткого диска заключается в том, что при поступлении сигналов о вибрации и ударах со встроенного датчика ускорения головка жесткого диска автоматически переводится в безопасное положение во избежание повреждения от ее соприкосновения с диском при поступлении со встроенного датчика ускорения сигналов о вибрации, ударах и прочих проявлениях неосторожного обращения с компьютером. Дополнительные сведения см. в разделе [Применение функции защиты жесткого диска](#) главы 4, [Изучаем основы](#).



*Функция защиты жесткого диска TOSHIBA не гарантирует его полную защиту от повреждений.*

---

<b>Спящий режим</b>	Эта функция позволяет выключить питание компьютера, не закрывая активные программы. Содержимое оперативной памяти автоматически сохраняется на жестком диске. При включении питания компьютера в следующий раз работу можно продолжать с того момента, где она была остановлена. Подробнее см. раздел <a href="#">Отключение питания</a> главы 3 <a href="#">Прислушаем к работе</a> .
<b>Режим сна</b>	Когда требуется прервать работу на компьютере, данная функция позволяет выключить питание аппарата, не закрывая активные программы. Рабочие данные сохраняются в системной памяти компьютера с тем, чтобы при повторном включении питания пользователь мог продолжить работу с того места, на котором она была прервана.
<b>Функция USB Wakeup</b>	Эта функция позволяет вывести компьютер из режима сна в зависимости от того, подключены ли те или иные внешние устройства к портам USB. Так, например, если к порту USB подключена мышь или клавиатура с интерфейсом USB, то вывести компьютер из режима сна с их помощью нельзя. Функция USB Wakeup работает под управлением ОС Windows® 7 со всеми портами USB.
<b>Утилита TOSHIBA PC Health Monitor</b>	Утилита TOSHIBA PC Health Monitor следит за энергопотреблением компьютера, работой его системы охлаждения, датчика падения жесткого диска и выполнением других системных функций. Она оповещает пользователей о различных состояниях системы посредством всплывающих сообщений. Кроме того, данная утилита отслеживает использование компьютера и связанных с ним устройств и записывает соответствующую служебную информацию на жесткий диск компьютера. См. в разделе <a href="#">Утилита TOSHIBA PC Health Monitor</a> приложения Е.
<b>Утилита TOSHIBA HDD/SSD Alert</b>	Утилита TOSHIBA HDD/SSD Alert имеет функции, реализованные в виде мастера, которые обеспечивают отслеживание эксплуатационного состояния дискового накопителя.
<b>Утилита HW Setup</b>	Эта утилита позволяет настроить аппаратное обеспечение в соответствии с конкретными условиями работы и с периферийными устройствами.

---

## Пакет дополнительных средств TOSHIBA

---

<b>Утилита TOSHIBA Flash Cards</b>	Утилита TOSHIBA Flash Cards позволяет быстро изменить выбранные функции системы, а также запускать прикладные программы. <ul style="list-style-type: none"><li>■ Функции «горячих» клавиш</li><li>■ Функция запуска утилит TOSHIBA</li></ul>
<b>Утилита TOSHIBA Zooming</b>	Данная утилита позволяет увеличить или уменьшить размер значков на рабочем столе Windows и элементов окон поддерживаемых ею прикладных программ.
<b>Утилита TOSHIBA PC Diagnostic Tool</b>	Утилита TOSHIBA PC Diagnostic Tool служит для вывода на экран значений основных системных параметров и для тестирования отдельных аппаратных компонентов, встроенных в компьютер.

---

## Утилиты и приложения

В этом разделе рассказывается о входящих в комплектацию компьютера предустановленных утилитах и о порядке их запуска. Подробнее об их применении см. в электронном руководстве по каждой утилите, справочных файлах или файле README.TXT.

---

<b>Утилита TOSHIBA ConfigFree</b>	Набор утилит TOSHIBA ConfigFree упрощает управление коммуникационными устройствами и сетевым подключением, облегчает идентификацию пользователя и устранение неполадок связи, позволяет создавать пользовательские профили для подключения к одной и той же сети в разных местах, а также к различным сетям. Для того чтобы запустить эту утилиту, последовательно выберите пункты <b>Start («Пуск») → All Programs («Все программы») → TOSHIBA → ConfigFree.</b>
-----------------------------------	---

---

---

<b>Утилита TOSHIBA Disc Creator</b>	<p>Эта утилита позволяет производить запись компакт- и DVD-дисков в различных форматах, в том числе запись звуковых компакт-дисков, которые можно воспроизводить на обычных CD-проигрывателях, а также копировать файлы и папки с жесткого диска компьютера на компакт- и DVD-диски. Данное приложение применяется на компьютерах, оборудованных приводом DVD Super Multi.</p> <p>Для того чтобы запустить эту утилиту, последовательно выберите пункты <b>Пуск → Все программы → TOSHIBA → CD&amp;DVD Applications → Disc Creator</b>.</p>
<b>Утилита TOSHIBA есо</b>	<p>Утилита TOSHIBA есо помогает отслеживать получаемую экономию и отображает примерное энергопотребление в реальном времени. Более того, она показывает общую полученную экономию, а также экономию по дням, неделям и месяцам. Постоянное использование режима есо позволяет отслеживать экономию электричества.</p>
<b>Toshiba LifeSpace</b>	<p>Toshiba LifeSpace — это офисный пакет с широким спектром функций, обеспечивающий персонализацию доступа к файлам, организацию текущих дел, планирование проектов и многое другое. Пакет Toshiba LifeSpace состоит из двух приложений: Bulletin Board, которое представляет собой простой в использовании органайзер, и ReelTime, которое обеспечивает визуальное представление последних открытых вами файлов на временной шкале.</p> <p>Чтобы запустить эти приложения, щелкните <b>Пуск → Все программы → TOSHIBA → TOSHIBA Bulletin Board</b> или <b>Пуск → Все программы → TOSHIBA → TOSHIBA Reeltime</b>.</p>

---

## Дополнительные устройства

Дополнительные устройства позволяют сделать компьютер еще более мощным и удобным в работе. К ним относятся следующие дополнительные устройства:

<b>Комплект памяти</b>	В разъем для модулей памяти можно установить модуль PC2-5300 (DDR2-667) либо его аналог емкостью 1 Гб или 2 Гб.
<b>Аккумуляторная батарея</b>	Дополнительный источник питания можно приобрести как запасной или на замену. Дополнительную информацию см. в главе 6 <i>Питание и режимы его включения</i> .
<b>Адаптер переменного тока</b>	Если компьютер часто используется в разных помещениях, целесообразно купить дополнительный адаптер переменного тока для каждого такого места, чтобы не носить его всегда с собой.
<b>Флоппи-дисковод с интерфейсом USB</b>	Флоппи-дисковод подключается к компьютеру через интерфейс USB и позволяет работать с дискетами емкостью 1,44 Мб или 720 Кб. Пользуясь дисководом, имейте в виду, что под Windows® 7 форматирование дискет емкостью 720 КБ невозможно, но можно считывать и записывать данные на предварительно отформатированные дискеты такого типа.
<b>Внешний USB-привод оптических дисков</b>	Внешний USB-привод оптических дисков обеспечивает работу с дисками CD/DVD.

# Глава 2

## Путеводитель

В этой главе приводится описание различных компонентов компьютера. Прежде чем начать работу на компьютере, ознакомьтесь с каждым компонентом.

### Вид спереди с закрытым дисплеем

На этом рисунке показан вид компьютера спереди с закрытой панелью дисплея.

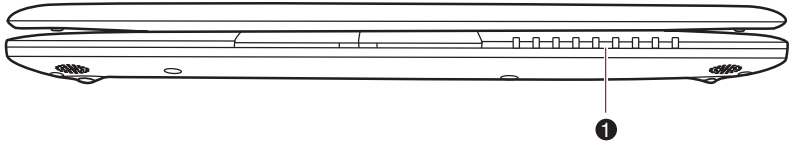

1. Системные индикаторы

*Вид компьютера спереди с закрытым дисплеем*

### Системные индикаторы

Светодиодные системные индикаторы светятся во время выполнения компьютером тех или иных конкретных операций.



*Системные индикаторы*



**Питание от источника постоянного тока**

Индикатор **питания от сети** светится обычно зеленым при правильном питании через адаптер переменного тока. Однако если напряжение на выходе адаптера отличается от нормального или источник питания компьютера неисправен, индикатор гаснет.



### Питание

Если компьютер включен, индикатор **питания** обычно светится зеленым. Однако при переходе компьютера в режим сна индикатор мигает желтым (светится примерно две секунды и гаснет на две секунды) как во время завершения работы системы, так и в режиме сна.



### Батарея

Индикатор **батареи** отображает состояние заряда источника питания: зеленый цвет означает полный заряд, желтый — батарея заряжается, мигает желтым — батарея разряжена. Подробнее о данной функции см. главу 6 *6. Питание и режимы его включения*



### HDD

При обращении компьютера к встроенному **жесткому диску** индикатор светится зеленым.



### Разъем Bridge media

При обращении компьютера к **разъему Bridge Media** индикатор светится зеленым.



### Беспроводная связь

Индикатор **беспроводной связи** светится желтым, когда включены функции Bluetooth и беспроводного сетевого подключения. Обеими функциями – Bluetooth и подключения к беспроводной локальной сети – оснащаются некоторые модели.



### Связь по беспроводной глобальной сети

Когда **функция подключения к беспроводной глобальной сети** включена, индикатор беспроводной глобальной сети светится или мигает синим. Свечение или мигание индикатора указывает на состояние функции подключения к беспроводной территориально-распределенной сети. Для использования этой функции должен быть установлен модуль подключения к беспроводной территориально-распределенной сети. Модулем подключения к беспроводной территориально-распределенной сети оснащаются некоторые модели.



### Фиксация стрелок

Когда индикатор стрелок светится зеленым, можно использовать клавиши с темно-серой маркировкой на накладном сегменте клавиатуры в качестве клавиш управления курсором.



### Индикатор дополнительного сегмента клавиатуры

Когда индикатор фиксации цифр светится зеленым, можно использовать клавиши с темно-серой маркировкой на накладном сегменте клавиатуры для ввода цифр.

## Вид слева

На следующем рисунке показан вид компьютера слева.

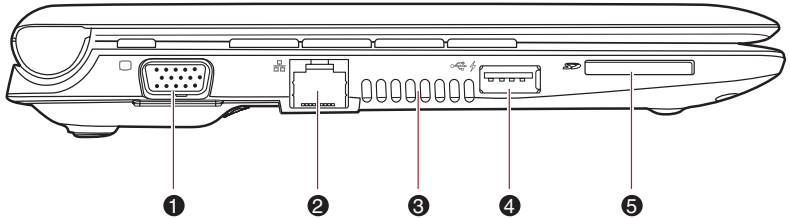

1. Порт для подключения внешнего монитора
2. Гнездо для подключения к локальной сети
3. Вентиляционные отверстия
4. Порт универсальной последовательной шины (USB 2.0)
5. Разъем Bridge Media

*Вид компьютера слева*



### Порт внешнего монитора

Этот порт позволяет подключить к компьютеру внешний монитор.



### Сетевой разъем

Это гнездо служит для подключения к локальной сети. Компьютер оснащен встроенным адаптером для подключения к локальной сети стандарта Ethernet LAN (10 мегабит в секунду, 10BASE-T) и Fast Ethernet LAN (100 мегабит в секунду, 100BASE-Tx). Подробнее см. главу 4, *Изучаем основы*.



- К гнезду для подключения к локальной сети подсоединяйте только кабель локальной сети. Это может привести к повреждению или неправильной работе аппаратуры.
- Не подсоединяйте кабель локальной сети к сети электропитания. Это может привести к повреждению или неправильной работе аппаратуры.

### Вентиляционные отверстия

Вентиляционные отверстия служат для предотвращения перегрева процессора.



*Не перекрывайте доступ воздуха к этим отверстиям. Держите подальше от вентиляционных отверстий такие посторонние металлические предметы, как шурупы, скобки или скрепки для бумаг. Посторонние металлические предметы могут вызвать короткое замыкание, что может стать причиной повреждения или возгорания компьютера и, как следствие, тяжелой травмы.*



### Порт универсальной последовательной шины (USB 2.0)

С левой стороны компьютера находится порт универсальной последовательной шины, совместимый со стандартом USB 2.0. Значок (⚡) порта указывает, что поддерживается функция *USB Sleep and Charge*



*Держите подальше от разъемов USB такие посторонние металлические предметы, как шурупы, скобки или скрепки для бумаг. Посторонние металлические предметы могут вызвать короткое замыкание, что может стать причиной повреждения или возгорания компьютера и, как следствие, тяжелой травмы.*



*Имейте в виду, что полностью проверить функциональную работоспособность всех имеющихся в продаже устройств с интерфейсом USB не представляется возможным. Исходя из этого, следует отметить, что отдельные функции того или иного устройства могут работать некорректно.*



### Разъем Bridge media

Этот разъем служит для подключения карт памяти SD™/SDHC™ и MultiMediaCard™. См. главу 8, *Дополнительные устройства*.



*Держите подальше от разъема Bridge media такие посторонние металлические предметы, как шурупы, скобки или скрепки для бумаг. Посторонние металлические предметы могут вызвать короткое замыкание, что может стать причиной повреждения или возгорания компьютера и, как следствие, тяжелой травмы.*



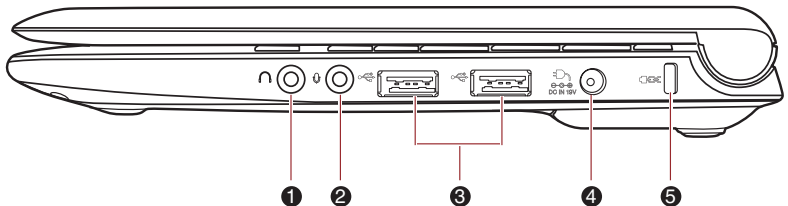

## Вид справа

На следующем рисунке показан вид компьютера справа.



1. Гнездо для наушников
2. Гнездо для подключения микрофона
3. Порт универсальной последовательной шины (USB 2.0)
4. Гнездо для подключения источника постоянного тока с напряжением 19 В
5. Разъем защитного замка-блокиратора

*Вид компьютера справа*

	<b>Гнездо для наушников</b>	Стандартное 3,5-миллиметровое гнездо служит для подключения стереонаушников или другого устройства вывода звука. При подключении головных телефонов встроенные громкоговорители автоматически отключаются.
	<b>Гнездо для микрофона</b>	Стандартное 3,5-миллиметровое мини-гнездо для микрофона служит для подключения микрофона или другого устройства ввода звука.
	<b>Порт универсальной последовательной шины (USB 2.0)</b>	С правой стороны компьютера находятся два порта универсальной последовательной шины, совместимые со стандартом USB 2.0.
	<b>Гнездо для подключения источника постоянного тока с напряжением 19 В</b>	К этому гнезду подключается адаптер переменного тока, который служит для снабжения компьютера питанием и зарядки его батарей. Имейте в виду, что пользоваться можно адаптером переменного тока только той модели, которая входила в комплектацию компьютера на момент его приобретения. Применение недопустимого адаптера чревато повреждением компьютера.
	<b>Разъем защитного замка-блокиратора</b>	Чтобы воспрепятствовать похищению компьютера, аппарат можно прикрепить к письменному столу или другому крупногабаритному предмету защитным тросом, присоединенным к этому разъему.

## Вид сзади

На рисунке 2-5 представлена тыльная сторона компьютера.

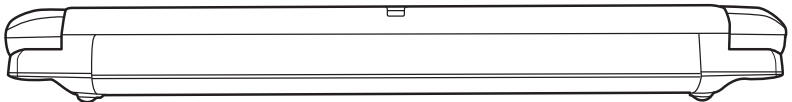

*Тыльная сторона компьютера*

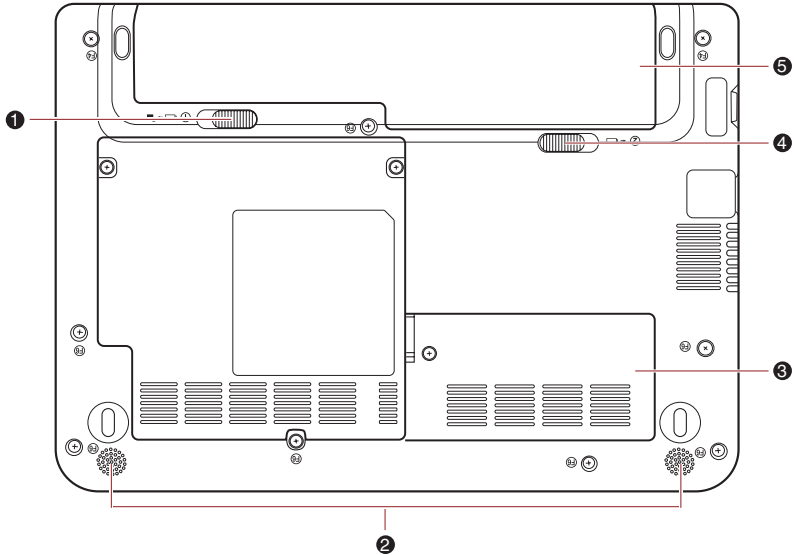

## Вид снизу

На приведенном далее рисунке представлен вид компьютера снизу. Во избежание повреждений переворачивать компьютер можно только с закрытым дисплеем.



- |   |                                |
|---|--------------------------------|
| 1. Замок-блокиратор<br>батареиного отсека | 4. Защелка батареиного отсека  |
| 2. Динамик                                | 5. Батареиный источник питания |
| 3. Разъем для установки модуля<br>памяти  |                                |

*Вид компьютера снизу*

①		<b>Замок-блокиратор батареиного отсека</b>	Для того чтобы разблокировать и извлечь аккумуляторную батарею, сдвиньте защелку в открытое положение.
		<b>Динамик</b>	Громкоговоритель обеспечивает воспроизведение звука, генерируемого программным обеспечением, а также звуковых предупреждающих сигналов, генерируемых системой, например, при истощении заряда аккумулятора.
		<b>Разъем для установки модуля памяти</b>	Здесь находится разъем для установки модуля памяти. В этот разъем можно установить дополнительный модуль памяти. Дополнительную информацию см. в разделе « <i>Дополнительный модуль памяти</i> » главы 8, « <i>Дополнительные устройства</i> ».
②		<b>Защелка батареиного отсека</b>	Чтобы извлечь аккумулятор, сдвиньте защелку, удерживая ее в открытом положении. Дополнительную информацию об извлечении аккумулятора см. в главе 6 <i>Питание и режимы его включения</i> .
		<b>Батареиный источник питания</b>	Батареиный источник питания снабжает компьютер электроэнергией, когда к компьютеру не подключен адаптер переменного тока. Дополнительную информацию об эксплуатации аккумуляторной батареи см. в главе 6 <i>Питание и режимы его включения</i> .

## Вид спереди с открытым дисплеем

В данном разделе показан компьютер с открытым дисплеем. Чтобы открыть дисплей, приподнимите панель дисплея, установив ее под удобным углом обзора.

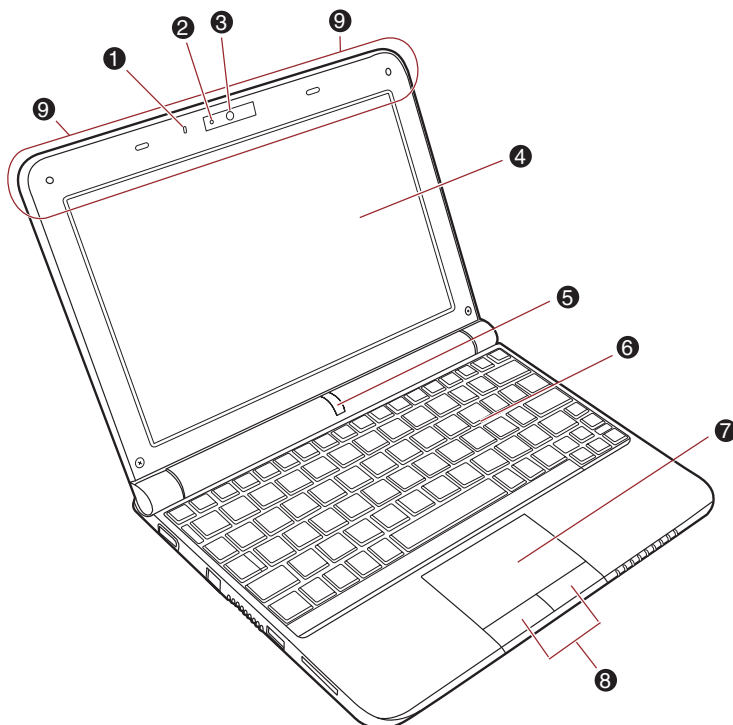

- |                         |  |
|-------------------------|--|
| 1. Микрофон             | 6. Клавиатура*   |
| 2. Индикатор веб-камеры | 7. Устройство Touch Pad  |
| 3. Веб-камера           | 8. Кнопки управления устройства Touch Pad  |
| 4. Экран дисплея        | 9. Антенна адаптера беспроводной локальной сети (не показана)                    |
| 5. Кнопка питания       | Антенна адаптера беспроводной локальной сети (не для всех моделей) (не показана) |

\* Для разных моделей клавиатура может отличаться.

*Лицевая сторона компьютера с открытым дисплеем*

<b>Микрофон</b>	Встроенный микрофон служит для ввода и записи звука с помощью прикладной программы - подробнее см. раздел <i>Звуковая система</i> главы 4 <i>Изучаем основы</i> .
<b>Индикатор веб-камеры</b>	Этот индикатор светится синим во время работы веб-камеры.
<b>Веб-камера</b>	<p><b>Веб-камера</b> служит для видео- и фотосъемки с записью отснятых материалов на компьютер. Ей можно пользоваться для проведения видеоконференций с помощью коммуникационной программы (например, <b>Windows Live Messenger</b>). Добавить спецэффекты к отснятым видео- и фотоматериалам можно с помощью программного обеспечения <b>TOSHIBA Web Camera Application</b>.</p> <p>С помощью специальных программ отснятые видеоматериалы можно передавать по сети или использовать в видеоконференциях через Интернет.</p> <p>Перед использованием веб-камеры с объектива следует снять защитную пластиковую пленку.</p>
<b>Экран дисплея</b>	Имейте в виду, что при работе компьютера от адаптера переменного тока изображение на экране встроенного дисплея несколько ярче, чем при работе от батарейного источника питания. Такая разница в яркости объясняется экономией заряда батареи. Дополнительную информацию о дисплее компьютера см. в разделе <i>Контроллер дисплея</i> приложения В.
<b>Кнопка питания</b>	<p>Эта кнопка служит для включения и выключения питания компьютера.</p> <p>Если панель дисплея закрыта, кнопка питания неактивна.</p>
<b>Сенсорный планшет</b>	Устройство Touch Pad, расположенное в центре упора для запястий, служит для управления курсором на экране. Подробнее см. раздел <i>Использование сенсорного планшета</i> главы 4 <i>Изучаем основы</i> .
<b>Кнопки управления сенсорным планшетом</b>	Кнопки управления, расположенные под устройством Touch Pad, позволяют выбирать пункты меню или выполнять действия с текстом и графикой с помощью экранного курсора.



## Индикаторы клавиатуры

Если индикатор CAPS LOCK светится, ввод букв с клавиатуры будет осуществляться в верхнем регистре;

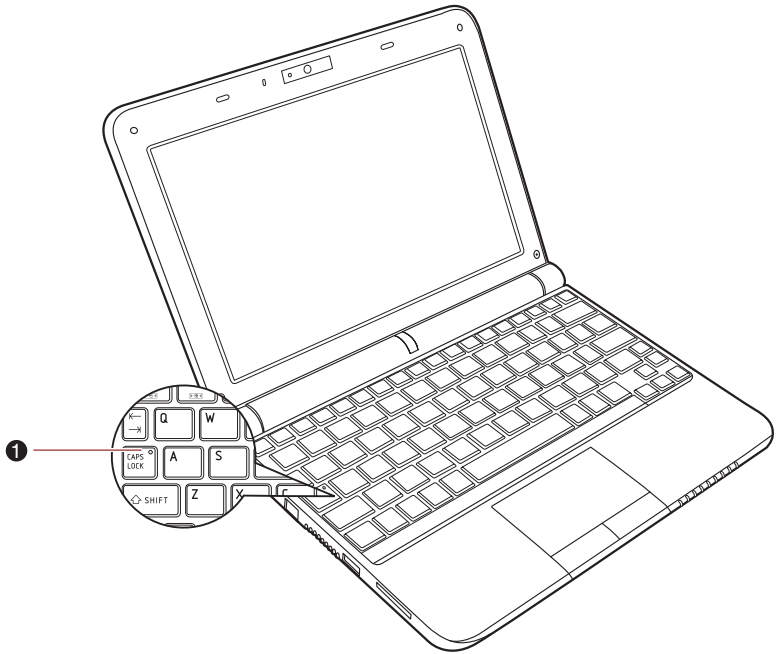

### 1. Индикатор CAPS LOCK

#### *Индикаторы клавиатуры*

---

#### **CAPS LOCK**

Этот индикатор светится зеленым, когда буквенные клавиши зафиксированы в верхнем регистре.

---

## Адаптер переменного тока

Адаптер переменного тока автоматически преобразует напряжение в диапазоне от 100 до 240 вольт при частоте 50 или 60 герц, позволяя пользоваться компьютером почти во всех странах и регионах. Адаптер преобразует переменный ток в постоянный, снижая напряжение, подаваемое на компьютер.

Чтобы перезарядить батарею, просто подсоедините адаптер переменного тока к источнику питания и компьютеру. Дополнительную информацию см. в главе 6, «*Питание и режимы его включения*».

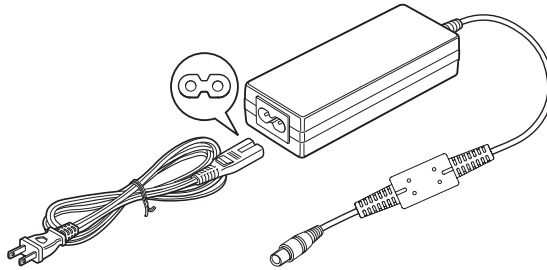

*Адаптер переменного тока (2-контактная вилка)*

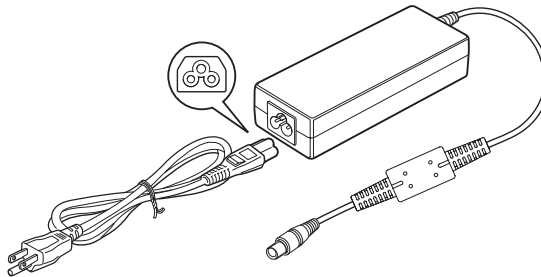

*Адаптер переменного тока (3-контактная вилка)*



- В зависимости от модели в комплектацию компьютера входит адаптер с двух- или трехконтактной вилкой.
- Не пользуйтесь переходником с 3-контактной на 2-контактную вилку.
- Входящий в комплектацию шнур питания соответствует нормам безопасности, утвержденным в регионе, где изделие приобретено, и не подлежит эксплуатации за пределами данного региона. Чтобы пользоваться адаптером и, соответственно, компьютером в других регионах, необходимо приобрести шнур питания, отвечающий требованиям техники безопасности того или иного региона.



*Во избежание возгорания и повреждения компьютера пользуйтесь адаптером переменного тока производства корпорации TOSHIBA, входящим в комплектацию аппарата, или теми адаптерами, которые рекомендованы корпорацией TOSHIBA. Применение несовместимого адаптера переменного тока может привести к повреждению компьютера, что чревато тяжелой травмой.*

# Глава 3

## Приступаем к работе

Эта глава, содержащая основные сведения о начале работы с компьютером, охватывает следующие темы:



- *Всем пользователям настоятельно рекомендуем ознакомиться с разделом [Первая загрузка компьютера](#).*
- *Обязательно ознакомьтесь с приведённой в прилагаемом Руководстве по безопасной и удобной работе информацией о том, как правильно и безопасно использовать компьютер. Руководство призвано способствовать тому, чтобы ваша работа на портативном компьютере была удобнее и продуктивнее. Соблюдение наших рекомендаций поможет снизить вероятность травматизма и возникновения болезненных ощущений в области кистей, рук, плеч, шеи.*
- Подключаем адаптер переменного тока
- Открытие дисплея
- Включаем питание
- Первая загрузка компьютера
- Отключение питания
- Перезагрузка компьютера
- Утилита System Recovery Options
- Создание носителя для восстановления
- Восстановление предустановленного программного обеспечения с жесткого диска-реаниматора
- Восстановление предустановленного программного обеспечения с самостоятельно созданных дисков-реаниматоров.



- *Пользуйтесь антивирусным программным обеспечением и обязательно регулярно обновляйте его.*
- *Ни в коем случае не приступайте к форматированию носителей, не проверив их содержимое: при форматировании уничтожаются все записанные данные.*
- *Рекомендуется регулярно выполнять резервное копирование данных, хранящихся на встроенном жестком диске или на другом устройстве хранения данных, на внешний носитель. Обычные носители данных недолговечны и нестабильны при использовании в течение долгого времени, что при определенных условиях может стать причиной потери данных.*
- *Прежде чем устанавливать какое-либо устройство или приложение, сохраните все данные, хранящиеся в памяти, на жестком диске или на другом носителе данных. В противном случае данные могут быть утрачены.*

## Подключаем адаптер переменного тока

Подсоедините адаптер переменного тока при необходимости зарядить аккумулятор, или если вы хотите работать от сети. Адаптер переменного тока также необходимо подключить при первом использовании компьютера, потому что аккумуляторные батареи следует зарядить перед использованием.

Адаптер переменного тока можно подключить к любому источнику питания с напряжением от 100 до 240 В (50 или 60 Гц). Информацию об использовании адаптера переменного тока для зарядки аккумуляторной батареи см. в главе 6 [Питание и режимы его включения](#), интерактивного руководства пользователя.



- Во избежание возгорания и повреждения компьютера пользуйтесь адаптером переменного тока производства корпорации TOSHIBA, входящим в комплектацию аппарата, или теми адаптерами, которые рекомендованы корпорацией TOSHIBA. Применение несовместимого адаптера переменного тока может привести к повреждению компьютера, что чревато тяжелой травмой. Компания TOSHIBA не несет какой-либо ответственности за последствия применения неподходящего адаптера.
- Ни в коем случае не подключайте адаптер переменного тока к источнику питания, напряжение или частота которого не соответствуют указанным на бирке электротехнических нормативов. Несоблюдение этого требования способно привести к возгоранию или поражению электрическим током, что может стать причиной тяжелой травмы.
- Используйте и приобретайте шнуры питания переменного тока, соответствующие характеристикам и требованиям к напряжению и частоте, действующим в стране использования компьютера. Несоблюдение этого требования способно привести к возгоранию или поражению электрическим током, что может стать причиной тяжелой травмы.
- Входящий в комплектацию шнур питания соответствует нормам безопасности, утвержденным в регионе, где изделие приобретено, и не подлежит эксплуатации за пределами данного региона. В других регионах приобретаются шнуры питания, соответствующие местным нормам безопасности.
- Не пользуйтесь переходником с 3-контактной на 2-контактную вилку.
- Подключайте адаптер переменного тока к компьютеру строго в том порядке, который изложен в данном руководстве пользователя. Подключать шнур питания к действующей розетке следует в самую последнюю очередь, в противном случае остаточный заряд на выходном штекере адаптера может привести к удару электрическим током и легкой травме, если до него дотронуться. Всегда соблюдайте следующую меру предосторожности: избегайте прикосновений к металлическим частям.
- Не размещайте компьютер или адаптер переменного тока на деревянной поверхности, предметах мебели или любых других объектах, которые могут быть повреждены в результате воздействия тепла, так как при нормальном использовании нижняя часть компьютера и поверхность адаптера нагреваются.
- Размещайте компьютер и адаптер переменного тока только на жесткой, теплостойкой поверхности.

Меры предосторожности и указания по обращению с оборудованием подробно изложены в прилагаемом Руководстве по безопасной и удобной работе.

1. Присоединение шнура питания к адаптеру переменного тока.

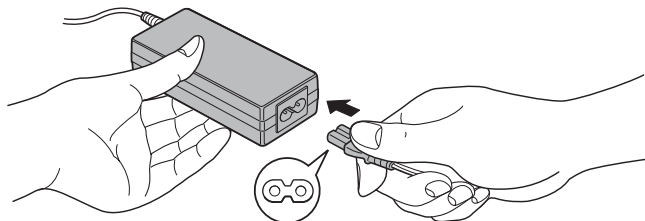

*Подключение шнура питания (с 2-контактным штекером) к адаптеру переменного тока*

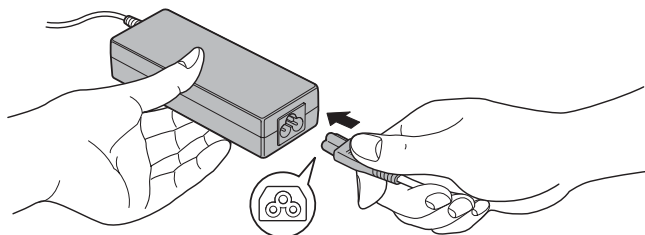

*Подключение шнура питания (с 3-контактной вилкой) к адаптеру переменного тока*



*В зависимости от модели в комплект поставки входит 2-контактный или 3-контактный вариант адаптера и шнура питания.*

2. Подключите вилку вывода адаптера переменного тока к разъему источника питания постоянного тока 19 В на правой стороне компьютера.

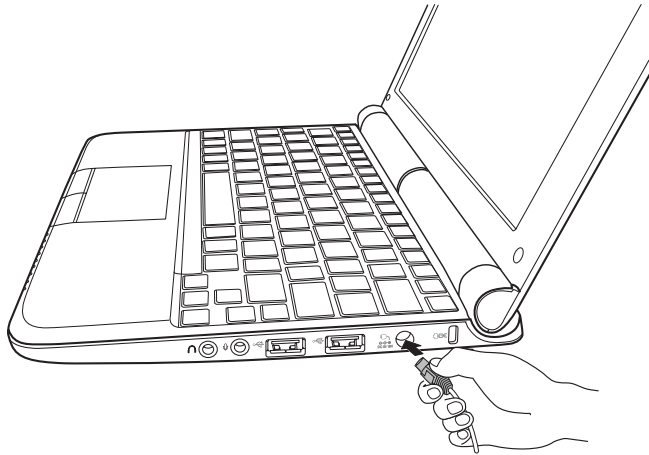

*Подключение адаптера к компьютеру*

3. Вставьте вилку шнура питания в сетевую розетку - индикаторы **батареи** и **питания от сети**, расположенные спереди компьютера, должны загореться.

## Открытие дисплея

Панель дисплея можно открывать под разными углами для оптимальной видимости.

Положив руку на упор для запястий и прижимая ею основной корпус компьютера, другой рукой медленно приподнимите панель дисплея. В дальнейшем положение панели дисплея следует отрегулировать под таким углом, который обеспечивал бы оптимальную четкость изображения.

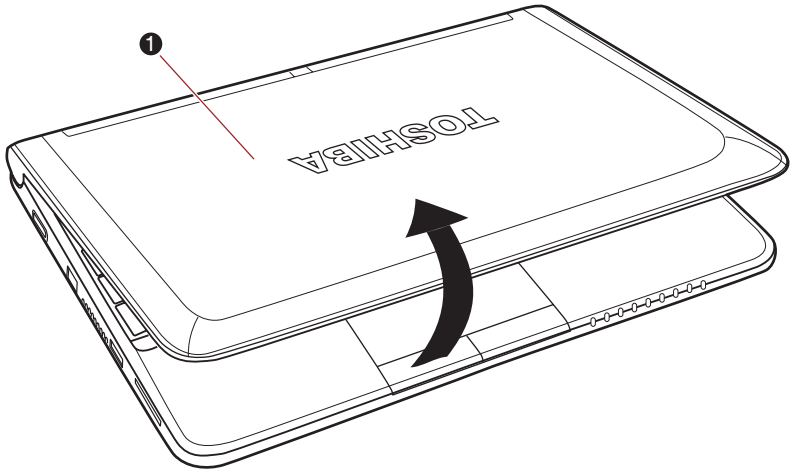

1. Панель дисплея

*Открытие дисплея*



*Будьте осторожны, открывая и закрывая панель дисплея: резкие движения могут вывести компьютер из строя.*



- Открывая панель, будьте аккуратны и не прикладывайте больших усилий, чтобы переместить ее далее после того, как панель прекратит легко перемещаться.
- Открывая панель дисплея, не отклоняйте ее слишком далеко назад во избежание излишнего давления на шарнирное крепление и его повреждения.
- Не нажимайте на панель дисплея.
- Не поднимайте компьютер, взявшись за панель дисплея.
- Закрывая панель дисплея, следите за тем, чтобы между ней и клавиатурой не было посторонних предметов, например, авторучки.
- Открывая или закрывая панель дисплея, положите одну руку на упор для запястий, удерживая ею компьютер, а второй рукой, не торопясь, откройте или закройте панель дисплея (не применяйте силу, открывая или закрывая панель дисплея).

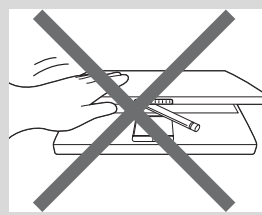
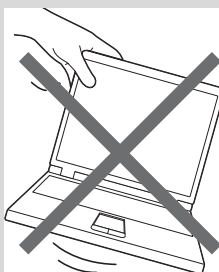
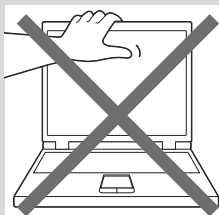

## Включаем питание

В этом разделе рассказывается о том, как включается питание, на состояние которого указывает индикатор **питания**. Подробные сведения см. в разделе «Контроль за состоянием источников питания» главы 6, *Питание и режимы его включения*.



- При первом включении компьютера не отключайте его до тех пор, пока не установите операционную систему. Подробнее см. раздел *Первая загрузка компьютера*.
- Если панель дисплея закрыта, кнопка питания неактивна.
- Регулировка громкости во время загрузки Windows невозможна.

1. Откройте панель дисплея.
2. Нажмите кнопку включения питания компьютера.

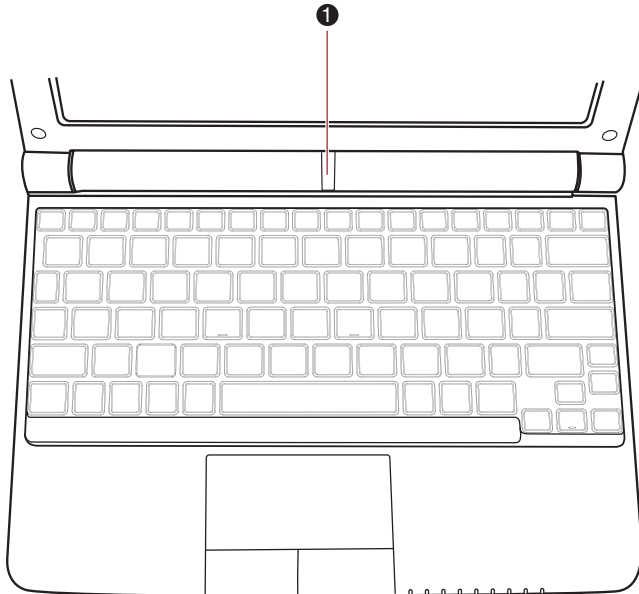

1. Кнопка питания

*Включаем питание*

## Первая загрузка компьютера

При включении питания компьютера на экран выводится окно запуска ОС Windows® 7. Чтобы установить операционную систему надлежащим образом, последовательно выполните указания на экране.



**Внимательно ознакомьтесь с Условиями лицензирования программного обеспечения, когда они появятся на экране.**

## Отключение питания

Питание можно отключать переходом в один из следующих режимов: выключение компьютера, переход в режим гибернации или в режим сна.

### Режим выключения

При выключении компьютера в этом режиме данные не сохраняются, а при его последующем включении на экран выводится основное окно загрузки операционной системы.

1. Если вы ввели какие-либо данные, сохраните их на жесткий диск или другой накопитель.



- Проверьте, не горит ли индикатор жесткого диска. Если выключить питание во время обращения к диску (дискете), это может привести к потере данных или повредить диск.
- Ни в коем случае не отключайте питание компьютера во время работы приложений. Это может стать причиной потери данных.
- Ни в коем случае не отключайте питание, не отсоединяйте внешние устройства хранения и не извлекайте носители данных в процессе чтения/записи. Это может привести к потере данных.

2. В системы ОС Windows нажмите кнопку Пуск, а затем — **Завершение работы** Shut down .
3. Выключите питание всех периферийных устройств, подключенных к компьютеру.



*Не включайте компьютер и периферийные устройства сразу же после их выключения: подождите немного во избежание повреждения оборудования.*

### Спящий режим

При выключении компьютера переводом в режим гибернации данные из оперативной памяти сохраняются на жестком диске таким образом, что при последующем включении компьютер возвращается в прежнее состояние. Имейте в виду, что состояние подключенных к компьютеру периферийных устройств не восстанавливается при выходе компьютера из режима гибернации.



- *Сохраняйте данные, с которыми вы работаете. При переходе в режим гибернации компьютер сохраняет содержимое памяти на жестком диске. Однако надежная защита данных обеспечивается только сохранением их вручную.*
- *При снятии аккумуляторной батареи или отключении адаптера переменного тока до завершения сохранения данные будут потеряны. Дождитесь, пока погаснет индикатор жесткого диска.*
- *Не устанавливайте и не удаляйте модуль памяти, пока компьютер находится в спящем режиме. Данные будут потеряны.*

### **Преимущества режима гибернации**

Режим гибернации обладает следующими преимуществами.

- Сохраняет данные на жесткий диск при автоматическом завершении работы компьютера в случае разрядки батареи.
- При включении компьютера можно немедленно вернуться к предыдущему состоянию.
- Экономится питание за счет отключения системы при отсутствии ввода данных в компьютер или доступа к аппаратуре в течение времени, заданного для режима гибернации.
- Можно использовать функцию отключения питания при закрытии дисплея.

### **Перевод в режим гибернации**



*Перевести компьютер в режим гибернации можно также с помощью клавиш **FN + F4**. Подробнее см. главу 5, [Клавиатура](#).*

Чтобы перейти в режим гибернации, выполните следующие действия:

1. В ОС Windows нажмите кнопку Пуск.
2. Наведите курсор на .
3. Выберите **Гибернация**.

### **Автоматический переход в режим гибернации**

Компьютер можно настроить на автоматический переход в спящий режим. Такая настройка производится в изложенном далее порядке:

1. Откройте **Панель управления (Control Panel)**.
2. Из меню **Система и безопасность** откройте диалоговое окно **Электропитание**.
3. Нажмите **Выбрать функцию кнопки питания**.
4. Установите необходимые параметры перехода в спящий режим в пунктах **При нажатии кнопки питания** и **При закрытии панели крышки**.
5. Нажмите на кнопку **Сохранить изменения**.

## Сохранение данных в режиме гибернации

При выключении питания в режиме гибернации компьютеру требуется немного времени для записи данных из оперативной памяти на жесткий диск. В течение этого времени светится индикатор **жесткого диска**.

После выключения компьютера и сохранения содержимого памяти на жесткий диск отключите питание всех периферийных устройств.



*Не включайте компьютер и периферийные устройства сразу же после их выключения: подождите немного во избежание повреждения оборудования.*

## Режим сна

При переходе в спящий режим питание остается включенным, но процессор и все остальные устройства переходят в «спящее» состояние.



*Выключение компьютера в местах, где эксплуатация электронных устройств подпадает по действие нормативных или регламентирующих правил.*

*Если требуется выключить компьютер на борту самолета или там, где работа с электронным оборудованием подпадает под действие определенных предписаний и правил, обязательно отключите устройство полностью или переведите его в спящий режим, а не в режим сна. Также не забудьте отключить беспроводную сеть и выключить другие устройства, использующее беспроводное подключение. Когда компьютер находится в режиме сна, операционная система может автоматически включиться для выполнения запрограммированных задач или сохранения данных, что может привести к созданию помех в работе бортового и другого оборудования и, следовательно, к серьезной аварийной ситуации.*



- *Перед переходом в режим сна обязательно сохраняйте свои данные.*
- *Не устанавливайте и не удаляйте модуль памяти, пока компьютер находится в режиме сна. Компьютер или модуль памяти могут выйти из строя.*
- *Не вынимайте батарейный источник питания, пока компьютер находится в режиме сна (если компьютер не подключен к источнику питания переменного тока). Данные, находящиеся в памяти, могут быть потеряны.*
- *Для включения и отключения беспроводной связи используются «горячие» клавиши **FN + F8**. Дополнительные сведения см. в разделе «Горячие» клавиши главы 5.*
- *Функцию беспроводной сети можно отключить в программе настройки параметров BIOS или в утилите HW Setup. После отключения функции беспроводной сети индикатор беспроводной связи также будет отключен. Если индикатор беспроводной связи включен, функция беспроводной сети включена и радиоволны, испускаемые компьютером, могут оказать негативное воздействие на работу электронных устройств. Дополнительные сведения о настройке параметров BIOS см. в главе 7.*

### **Преимущества режима сна**

Режим сна обладает следующими преимуществами:

- Восстановление предыдущего рабочего состояния происходит существенно быстрее, по сравнению с режимом гибернации.
- Экономится питание за счет отключения системы при отсутствии ввода данных в компьютер или доступа к аппаратуре в течение времени, заданного для режима сна.
- Можно использовать функцию отключения питания при закрытии дисплея.

### **Переход в режим сна**



*Перевести компьютер в спящий режим можно также с помощью клавиш **FN + F3**. Дополнительные сведения см. в главе 5, [Клавиатура](#).*

Перевести компьютер в режим сна можно тремя способами.

1. Нажав на кнопку "Пуск" Windows, наведите курсор на  и выберите **Режим сна**.
2. Закройте панель дисплея. Данную функцию необходимо предварительно активировать. Для этого откройте окно "Электропитание" панели управления.
3. Нажмите кнопку питания. Данную функцию необходимо предварительно активировать. Для этого откройте окно "Электропитание" панели управления.

После повторного включения компьютера можно продолжить работу с того места, где она была остановлена при выключении компьютера.



- Когда компьютер находится в режиме сна, индикатор питания мигает желтым.
- Если компьютер работает от батарейного источника питания, для продления рабочего времени лучше пользоваться режимом гибернации, в котором компьютер потребляет меньше питания, чем в режиме сна.

### Ограничения режима сна

Режим сна не работает при следующих условиях:

- Питание включается немедленно после завершения работы.
- Модули памяти находятся под воздействием статического электричества или помех.

## Перезагрузка компьютера

Необходимость перезагрузить компьютер может, к примеру, возникнуть в следующих обстоятельствах:

- Изменены некоторые настройки компьютера.
- После сбоя компьютер не реагирует на команды с клавиатуры.

Перезагрузка компьютера выполняется двумя способами:

1. Нажмите кнопку **Пуск**, затем нажмите кнопку со стрелкой  и выберите в меню пункт **Перезагрузка**.
2. Одновременно нажмите клавиши **CTRL**, **ALT** и **DEL**. Откроется окно меню. Нажмите расположенную в правом нижнем углу кнопку со стрелкой и выберите **Перезагрузка**.
3. Нажав на кнопку питания, удерживайте ее пять секунд в нажатом положении. После выключения компьютера подождите десять-пятнадцать секунд, прежде чем включать его повторно нажатием на кнопку питания.

## Утилита System Recovery Options

Для работы утилиты восстановления системы System Recovery Options на жестком диске отведен скрытый раздел.

В этом разделе хранятся файлы, предназначенные для восстановления системы при возникновении неполадок.



*Утилита System Recovery Options не сможет выполнять свои функции, если этот раздел удалить.*

## Утилита System Recovery Options

Утилита System Recovery Options устанавливается на жесткий диск при его изготовлении. В меню System Recovery Options имеются инструментальные средства для устранения проблем с загрузкой, проведения диагностики и восстановления системы.

Более подробную информацию об **устранении проблем с загрузкой** см. в **Справке и поддержке Windows**.

Для устранения неполадок утилиту System Recovery Options можно запускать и вручную.

Ниже описан порядок действий. Следуйте указаниям на экране.

1. Выключите компьютер.
2. Нажав и удерживая клавишу **F8**, включите компьютер.
3. На экран будет выведено меню **Дополнительные параметры загрузки (Advanced Boot Options)**.  
С помощью клавиш управления курсором выберите пункт **Восстановление компьютера (Repair Your Computer)**, после чего нажмите **ENTER**.
4. Следуйте указаниям на экране.



*Функция Windows® 7 Create a System Image может использоваться со всеми версиями Windows® 7. Тем не менее сохранение резервной копии в сети возможно только в редакции Professional или Ultimate.*

## Создание носителя для восстановления

В данном разделе рассказывается о том, как создавать диски-реаниматоры.



- При создании дисков-реаниматоров обязательно подключайте адаптер переменного тока.
- Обязательно закройте все программы, кроме Recovery Media Creator.
- Не запускайте такие сильно загружающие процессор программы, как экранная заставка.
- Компьютер должен работать на полной мощности.
- Не пользуйтесь функциями экономии электроэнергии.
- Не производите запись на диск во время работы антивирусного программного обеспечения. Дождитесь завершения их работы, затем отключите антивирусные программы, а также все остальное программное обеспечение, осуществляющее автоматическую проверку файлов в фоновом режиме.
- Не пользуйтесь утилитами для жесткого диска, включая предназначенные для повышения скорости доступа к данным. Такие утилиты могут привести к нестабильной работе и повредить данные.
- В ходе записи/перезаписи дисков не выключайте компьютер, не пользуйтесь функцией выхода из системы и не переводите ее в режим сна или в режим гибернации.
- Установите компьютер на ровную поверхность, избегайте таких подверженных вибрации мест, как самолеты, поезда или автомобили.
- Не используйте на неустойчивых столах и других неустойчивых поверхностях.
- При подключении внешнего привода оптических дисков можно использовать носители DVD.

Восстановительный образ программного обеспечения, установленного на компьютер, хранится на его жестком диске. Этот образ можно скопировать на носитель стандарта DVD или флэш-накопитель USB, выполнив следующие действия:

1. Выберите чистый носитель стандарта DVD или флэш-накопитель USB.
2. Приложение позволяет выбирать тип носителя, на который будет скопирован образ для восстановления: DVD-R, DVD-R DL, DVD-RW, DVD+R, DVD+R DL, DVD+RW и флэш-накопитель USB.



- *Помните о том, что некоторые из перечисленных выше типов носителей могут быть несовместимы с приводом оптических дисков, установленным в вашем компьютере. Поэтому перед выполнением дальнейших действий вам необходимо убедиться в том, что выбранный вами пустой носитель поддерживается приводом оптических дисков.*
- *Флэш-накопитель USB будет отформатирован, а все находящиеся на нем данные при этом будут потеряны.*

3. Включите компьютер и позвольте операционной системе Windows® 7 загрузиться с жесткого диска в обычном режиме.
4. Вставьте носитель.
  - Вставьте первый пустой носитель DVD в лоток привода оптических дисков.
  - Вставьте пустой флэш-накопитель USB в один из доступных портов USB.
5. Дважды щелкните по значку **Recovery Media Creator** на рабочем столе Windows® 7 или выберите это приложение в меню **Пуск**.
6. После запуска приложения Recovery Media Creator выберите тип носителя и копируемую программу, а затем нажмите кнопку **Создать** (Create).

## Восстановление предустановленного программного обеспечения с жесткого диска-реаниматора

Часть пространства на жестком диске превращена в скрытый раздел для восстановления. В этом разделе хранятся файлы, которые служат для восстановления заранее устанавливаемого программного обеспечения в случае возникновения проблем.

Если впоследствии вы когда-либо будете размечать жесткий диск заново, то изменять, удалять и добавлять разделы необходимо только в строгом соответствии с руководством, в противном случае на диске может оказаться недостаточно места для программного обеспечения.

Кроме того, если для изменения параметров разделов на жестком диске вы воспользуетесь соответствующими программами от сторонних поставщиков, восстановление работоспособности вашего компьютера может оказаться невозможным.



- Если звук отключен нажатием клавиши Mute (FN + ESC), включите его, чтобы слышать звук во время процесса восстановления. Дополнительную информацию см. в главе 5, «Клавиатура».*
- Утилитой System Recovery Options нельзя пользоваться для восстановления программного обеспечения, предустановленного без указанной утилиты.*



*Во время установки операционной системы Windows жесткий диск будет отформатирован и все находящиеся на нем данные будут утеряны.*

1. Выключите компьютер.
2. Включите компьютер, удерживая на клавиатуре кнопку «0» («ноль»). На экране отобразится меню.
3. Выполните указания, которые будут выводиться в появившемся на экране меню.

## Восстановление предустановленного программного обеспечения с самостоятельно созданных дисков-реаниматоров.

Если предустановленные файлы повреждены, восстановить программное обеспечение в том виде, в каком оно было на момент приобретения компьютера, можно с помощью самостоятельно созданных дисков-реаниматоров или с жесткого диска. Восстановление производится в изложенном далее порядке:



*Если звук отключен, включите его с помощью клавиш **FN + ESC**, чтобы слышать звук во время процесса восстановления. Дополнительную информацию см. в главе 5, «Клавиатура». Утилитой *System Recovery Options* нельзя пользоваться для восстановления программного обеспечения, предустановленного без указанной утилиты.*



*Во время установки операционной системы Windows жесткий диск будет отформатирован и все находящиеся на нем данные будут утеряны.*

1. Загрузив диск-реаниматор в привод оптических дисков, выключите питание компьютера.
2. Удерживая клавишу **F12** в нажатом положении, включите компьютер, а при появлении на экране окна с логотипом **TOSHIBA Leading Innovation>>>** отпустите клавишу **F12**.
3. С помощью клавиш со стрелками вверх и вниз выберите один из пунктов меню "Привод оптических дисков" (optical disc drive) или "Флэш-накопитель USB" (USB Flash Memory). Дополнительную информацию см. в разделе *Вкладка Boot Priority* главы 7, *Утилита HW Setup и защита паролем*.
4. Выполните указания, которые будут выводиться в появившемся на экране меню.



*При установке драйверов или утилит их настройка выполняется следующим образом.*

*Чтобы открыть файлы установки, щелкните **Пуск** → **Все программы** → **TOSHIBA** → **Applications and Drivers**.*

## Заказ дисков-реаниматоров в TOSHIBA\*

Вы можете заказать диски-реаниматоры для своего ноутбука в Интернет-магазине резервных носителей европейского отделения TOSHIBA.

*\* Обратите внимание на то, что данная услуга является платной.*

1. Посетите сайт <https://backupmedia.toshiba.eu> в Интернете.
2. Следуйте указаниям на экране.

Вы получите диски-реаниматоры в течение двух недель после оформления заказа.

# Глава 4

## Изучаем основы

В этой главе рассказывается об основных приемах работы на компьютере и о мерах предосторожности, которые необходимо соблюдать при эксплуатации аппарата.

### Использование сенсорного планшета

Для работы с сенсорным планшетом дотроньтесь кончиком пальца до его поверхности и проведите в направлении, в котором должен двигаться указатель на экране.

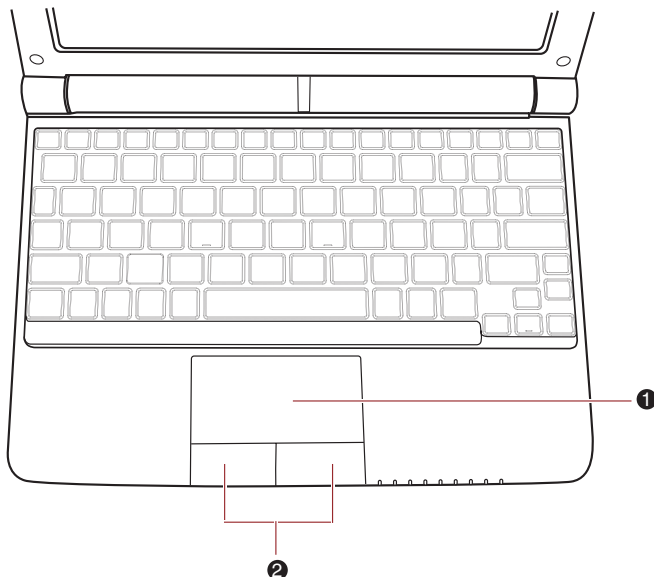

1. Устройство Touch Pad

2. Кнопки управления устройства Touch Pad

*Сенсорный планшет и кнопки управления им*

Под устройством Touch Pad находятся две кнопки, которые действуют аналогично кнопкам обычной мыши: кнопка, расположенная слева, служит для выделения пунктов меню, а также для обработки выделенных курсором фрагментов текста или графических объектов; кнопка, расположенная справа, служит для вывода меню на экран и для выполнения различных функций в зависимости от действующего программного обеспечения.



*Функции, аналогичные выполняемым левой кнопкой обычной мыши, можно также выполнять легким постукиванием по поверхности устройства Touch Pad.*

<b>Щелчок:</b>	<i>однократное постукивание</i>
<b>Двойной щелчок:</b>	<i>двукратное постукивание</i>
<b>Перетаскивание:</b>	<i>активация перемещаемого объекта или объектов постукиванием, при этом после второго постукивания кончик пальца остается на поверхности планшета, после чего выбранный объект или объекты можно переместить на новое место.</i>
<b>Прокрутка</b>	<i>Вертикальная: проведите пальцем вверх и вниз по правому краю сенсорного планшета. Горизонтальная: проведите пальцем вправо-влево по нижнему краю сенсорного планшета.</i>

## Функция USB Sleep and Charge

Даже при выключенном питании компьютер способен подавать на порты USB питание соответствующей шины (5 В постоянного тока). Понятие «выключенное питание» включает в себя режим сна и спящий режим, а также полное отключение компьютера.

Эту функцию можно использовать только с портами, поддерживающими функцию USB Sleep and Charge (в дальнейшем — «совместимые порты»).

Совместимые порты — это USB-порты, отмеченные значком (⚡).

Функция USB Sleep and Charge позволяет производить зарядку ряда USB-совместимых внешних устройств, например, мобильных телефонов и портативных цифровых плееров.

В то же время функция USB Sleep and Charge может не работать с отдельными внешними устройствами, даже если они совместимы со спецификацией USB. В таком случае включите питание компьютера для зарядки устройства.



- *Функция USB Sleep and Charge работает только с совместимыми портами. По умолчанию эта функция отключена.*
- *Если параметру USB Sleep and Charge присвоено значение [Enabled] (включено), питание шины USB (5 В постоянного тока) подается на совместимые порты даже при выключенном питании компьютера.  
Соответственно, питание шины USB (5 В постоянного тока) подается и на внешние устройства, подключенные к совместимым портам. Однако для зарядки некоторых внешних устройств этого питания может быть недостаточно.  
Перед использованием внешних устройств проверьте их характеристики, обратившись к изготовителю или просмотрев документацию к ним.*
- *Зарядка внешних устройств с помощью функции USB sleep and charge занимает больше времени, чем при использовании специальных зарядных устройств.*
- *При включенной функции USB Sleep and Charge батарея компьютера продолжает разряжаться даже тогда, когда компьютер находится в режиме гибернации или выключен. На время использования функции USB Sleep and Charge рекомендуется подсоединять к компьютеру адаптер переменного тока.*
- *Внешние устройства, на которые подается питание шины USB (5 В постоянного тока), могут постоянно оставаться в рабочем состоянии независимо от того, включено ли питание компьютера.*
- *При перегрузке питание внешних устройств, подключенных к совместимым портам USB, может быть автоматически отключено из соображений безопасности.*



*Соприкосновение металлических скрепок, шпилек и заколок для волос с портами USB может привести к нагреву. Не допускайте соприкосновения металлических предметов с портами USB, например, при переноске компьютера в сумке.*

## Запуск утилиты USB Sleep and Charge

Для того чтобы запустить эту утилиту, последовательно выберите пункты **Пуск** → **Все программы** → **TOSHIBA** → **Utilities** → **USB Sleep and Charge**.

Задать обычный режим (Typical Mode), альтернативный режим (Alternate Mode) или выключить функцию USB sleep and charge (Disable USB sleep and charge function) также можно в меню настройки системы BIOS. Дополнительные сведения о запуске меню настройки BIOS см. в главе 7 в разделе [Доступ к утилите HW Setup](#).

## Включение функции USB Sleep and Charge

С помощью этой утилиты можно включать и выключать функцию USB Sleep and Charge.

Установите флажок USB Sleep and Charge. По умолчанию эта функция выключена

## Настройки режимов подачи питания

Компьютер поддерживает несколько типов зарядки, что позволяет использовать функцию USB Sleep and Charge совместно с различными типами устройств. Обычный режим (Typical Mode), используемый по умолчанию, подходит для широкого спектра аудиоплееров.

Однако для определения наиболее подходящего режима для вашего устройства с интерфейсом USB необходимо использовать метод проб и ошибок. Попробуйте каждый из режимов, выполнив следующую процедуру для каждого из них, начиная с обычного режима (Typical Mode) и заканчивая альтернативным (Alternate Mode<sup>\*1</sup>), чтобы найти наиболее подходящий режим зарядки вашего устройства с интерфейсом USB.

При подключении некоторых внешних устройств использование этой функции может оказаться невозможным даже после выбора соответствующего режима. В этом случае снимите флажок USB Sleep and Charge и прекратите использование этой функции.

\*1. Некоторые компьютеры не поддерживают все перечисленные режимы.

## Параметры батареи

С помощью этой утилиты можно указать нижний предел остаточного заряда батареи для функции USB Sleep and Charge. Указание нижнего предела осуществляется перемещением ползунка. Если остаточный заряд батареи опустится ниже указанного предела, функция USB Sleep and Charge будет выключена. Если снять флажок «Включить при работе от батареи» (Enable under Battery Mode), утилита будет осуществлять зарядку только тогда, когда подключен адаптер переменного тока.

## Утилита TOSHIBA Disc Creator



*Программу TOSHIBA Disc Creator можно использовать при подключении внешнего привода оптических дисков.*

Обратите внимание на перечисленные далее ограничения применения программы TOSHIBA Disc Creator:

- Программа TOSHIBA Disc Creator не предназначена для записи дисков формата DVD Video.
- Программа TOSHIBA Disc Creator не предназначена для записи дисков формата DVD Audio.
- Функция Audio CD for Car or Home CD Player программы TOSHIBA Disc Creator не предназначена для записи музыки на носители формата DVD-R, DVD-R (двухслойные), DVD-RW, DVD+R, DVD+R (двухслойные) или DVD+RW.
- Функция Disc Backup программы TOSHIBA Disc Creator не предназначена для копирования материалов с дисков формата DVD Video или DVD-ROM, защищенных законами об авторских правах.
- Функция Disc Backup программы TOSHIBA Disc Creator не предназначена для резервного копирования дисков DVD-RAM.
- Функция Disc Backup программы TOSHIBA Disc Creator не предназначена для резервного копирования данных с дисков CD-ROM, CD-R и CD-RW на диски DVD-R, DVD-R (двухслойные) и DVD-RW.
- Функция Disc Backup программы TOSHIBA Disc Creator не предназначена для резервного копирования дисков CD-ROM, CD-R или CD-RW на диски DVD+R, DVD+R (двухслойные) или DVD+RW.
- Функция Disc Backup программы TOSHIBA Disc Creator не предназначена для резервного копирования дисков формата DVD-ROM, DVD Video, DVD-R, DVD-R (двухслойные), DVD-RW, DVD+R, DVD+R (двухслойные) или DVD+RW на носители формата CD-R или CD-RW.
- Запись данных в пакетном режиме с помощью программы TOSHIBA Disc Creator невозможна.
- Функция Disk Backup программы TOSHIBA Disc Creator может не сработать при попытке скопировать данные с дисков форматов DVD-R, DVD-R (двухслойные), DVD-RW, DVD+R, DVD+R (двухслойные) и DVD+RW, записанных с помощью другого программного обеспечения или другого устройства записи оптических носителей.

- Данные, добавленные на ранее записанный диск DVD-R, DVD-R (Dual Layer), DVD+R or DVD+R (Double Layer), в некоторых обстоятельствах могут не поддаваться считыванию. Такие данные, например, не считываются при работе компьютера под управлением 16-разрядной операционной системы (в частности, Windows 98SE и Windows Me), тогда как под Windows NT4 необходим пакет обновления (Service Pack) 6-й или более поздней версии, под Windows 2000 - пакет обновления (Service Pack) 2-й или более поздней версии. Кроме того, некоторые дисководы DVD-ROM и DVD-ROM/CD-R/RW не могут считывать такие данные независимо от операционной системы.
- Программа TOSHIBA Disc Creator не поддерживает запись дисков формата DVD-RAM - такие диски следует записывать с помощью Проводника Windows (Windows Explorer) или аналогичной утилиты.
- Копируя DVD-диск, убедитесь в том, что привод, с которого копируются данные, поддерживает запись на носители форматов DVD-R, DVD-R (Dual Layer), DVD-RW, DVD+R, DVD+R (Double Layer) и DVD+RW, в противном случае данные с диска, служащего их источником, могут быть скопированы некорректно.
- Копируйте данные с дисков форматов DVD-R, DVD-R (Dual Layer), DVD-RW, DVD+R, DVD+R (Double Layer) и DVD+RW на диски того же формата.
- Данные, записанные на носители формата CD-RW, DVD-RW и DVD+RW, не подлежат частичному удалению.

## Проверка записи данных

Прежде чем приступить к записи или перезаписи данных на компакт-диск, выполните проверку корректности записи (перезаписи) в изложенном далее порядке.

1. Откройте диалоговое окно настройки параметров записи или перезаписи одним из двух способов:
  - Нажмите на кнопку настройки параметров () на главной панели инструментов для записи в режиме **Data Disc** («Диск с данными»).
  - В меню **Настройка** (Setting) выберите пункты **Параметры каждого режима** (Setting for Each Mode) и **Диск с данными** (Data Disc).
2. Установите флажок **Verify Written Data** («Проверка записанных данных»).
3. Выберите режим **File Open** (**Открытый файл**) или **Full Compare** (**Полное сопоставление**).
4. Нажмите на кнопку **OK**.

## Подробнее о программе TOSHIBA Disc Creator

Более подробную информацию о программе TOSHIBA Disc Creator смотрите в электронной справочной системе.

- Открытие руководства по TOSHIBA Disc Creator  
Пуск → Все программы → TOSHIBA → CD&DVD Applications → Disc Creator Help

## Применение веб-камеры

Встроенная веб-камера имеется в отдельных моделях. В этом разделе рассказывается о прилагаемой к веб-камере утилите для захвата неподвижных изображений и видео. Веб-камера включается автоматически при запуске Windows.



*Перед использованием веб-камеры с объектива следует снять защитную пластиковую пленку.*

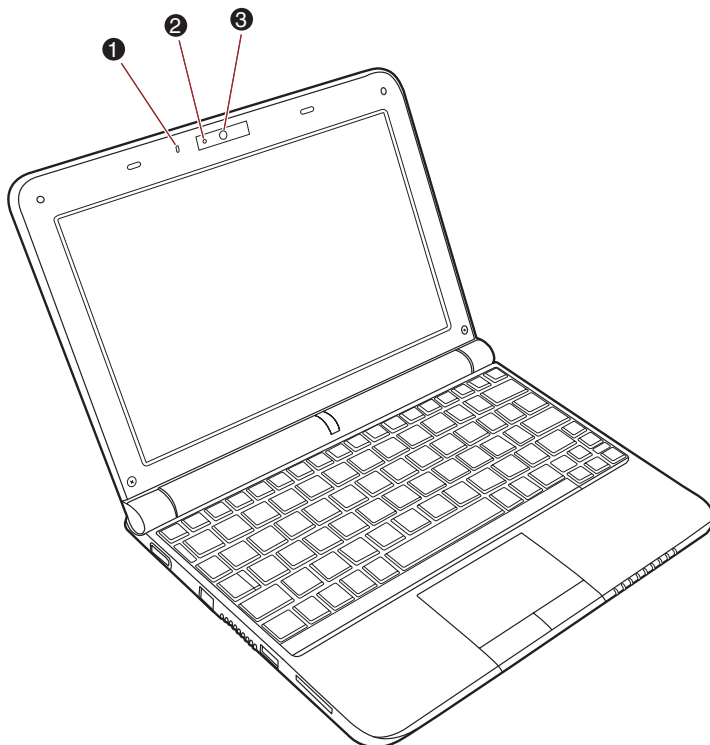

1. Микрофон

3. Веб-камера

2. Индикатор веб-камеры

*Веб-камера*

## Использование программы TOSHIBA Web Camera Application

Программа TOSHIBA Web Camera Application предварительно настроена на автоматический запуск при загрузке операционной системы Windows® 7. Чтобы запустить эту программу еще раз, щелкните Пуск ▾ Все программы ▾ TOSHIBA ▾ Utilities ▾ Web Camera Application.

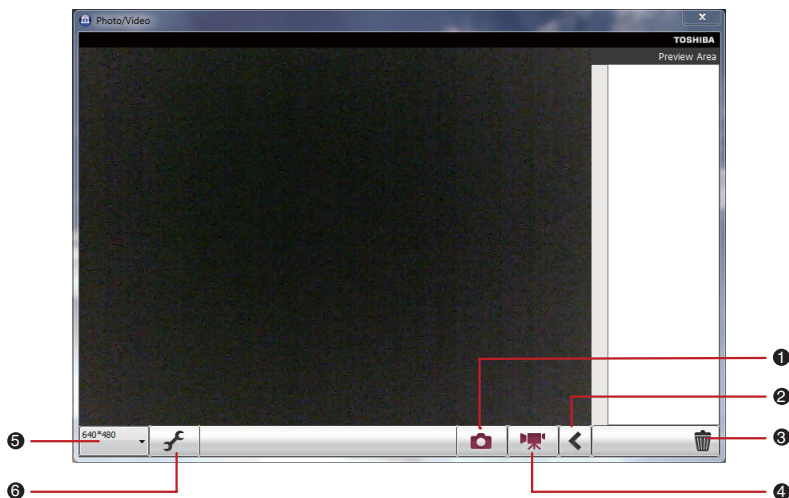

- |   |                      |
|---|----------------------|
| 1. Захват неподвижных изображений                       | 4. Видеозапись       |
| 2. Открытие/закрытие области предварительного просмотра | 5. Разрешение камеры |
| 3. Удаление записанного файла                           | 6. Параметры захвата |

### *Использование программного обеспечения*

<b>Захват неподвижного изображения</b>	Щелкните, чтобы захватить неподвижное изображение. Захваченное изображение можно просмотреть в области предварительного просмотра.
<b>Открытие/закрытие области предварительного просмотра</b>	Щелкните, чтобы открыть область предварительного просмотра. Щелкните еще раз, чтобы закрыть область предварительного просмотра.
<b>Удаление записанного файла</b>	Выберите миниатюру записанного файла и нажмите эту кнопку, чтобы удалить этот файл с жесткого диска.

<b>Видеозапись</b>	Щелкните, чтобы начать запись. Повторным щелчком запись прекращается, а записанный видеоролик демонстрируется в области предварительного просмотра.
<b>Разрешающая способность камеры</b>	Выбор разрешения для предварительного просмотра, захвата и записи.
<b>Параметры захвата</b>	Открытие диалогового окна «Параметры захвата» (Capture Settings). На вкладке <b>Общие</b> (Basic) можно выбрать место для записи фото- и видеоматериалов, а также формат захвата и качество видеозаписи.

## Использование микрофона

С помощью встроенного или внешнего микрофона можно записывать монофонический звук с помощью соответствующих прикладных программ. Ими также можно пользоваться для управления приложениями, поддерживающими функции голосовых команд. Поскольку компьютер оснащен и динамиком, и микрофоном, при определенных условиях может возникнуть эффект эхо. Эхо возникает, когда звук из динамика поступает на микрофон, а затем, будучи усиленным, возвращается в динамик, который снова его усиливает и подает на микрофон.

Это эхо повторяется и создает громкий пронзительный шум. Это обычное явление, возникающее в аудиосистеме, когда вход для микрофона одновременно является выходом для динамика, громкость динамика слишком большая, а сам динамик расположен слишком близко к микрофону. Данное явление можно устранить путем регулировки громкости динамика или его отключения в окне «Общая громкость» (Master Volume). О том, как пользоваться окном «Общая громкость», см. документацию к операционной системе Windows.

## Беспроводная связь

Компьютер оснащен такими средствами беспроводной связи как адаптер беспроводной локальной сети и модуль Bluetooth.

### Беспроводная локальная сеть

Модуль подключения к беспроводной локальной сети совместим с другими сетевыми системами, построенными на основе радиотехнологии Direct Sequence Spread Spectrum/Orthogonal Frequency Division Multiplexing и отвечающими требованиям стандарта беспроводных сетей IEEE802.11.

- Выбор частоты канала 2,4 ГГц в соответствии с 802.11b, g и n
- Автоматическая настройка на несколько каналов
- Управление питанием платы

- Шифрование данных в соответствии с требованиями стандарта Wired Equivalent Privacy (WEP) на основе 128-разрядного алгоритма шифрования
- Поддержка защищенного доступа Wi-Fi Protected Access™ (WPA™)
- Шифрование данных по стандарту Advanced Encryption Standard (AES)



- *Скорость передачи данных и диапазон действия беспроводной локальной сети зависят от окружающих электромагнитных условий, наличия или отсутствия препятствий, конструкции и конфигурации точки доступа, конструкции клиентского узла, а также конфигурации программного обеспечения и аппаратных средств. Указанная скорость передачи данных является теоретической максимальной согласно соответствующим стандартам; фактическая скорость передачи данных не достигает теоретической максимальной.*
- *Для включения и отключения беспроводной связи используются «горячие» клавиши **FN+F8**. Дополнительные сведения см. в разделе «Горячие» клавиши главы 5.*

## Защита

- Компания TOSHIBA настоятельно рекомендует активировать функции шифрования во избежание несанкционированного доступа посторонних лиц к компьютеру через беспроводное сетевое подключение. Несанкционированный доступ постороннего лица к вашей системе чреват перехватом, утратой или уничтожением данных.
- Корпорация TOSHIBA не несет ответственности за перехват данных или несанкционированный доступ к вашему компьютеру через беспроводное сетевое подключение, а равно и за понесенный в результате этого ущерб.

## Беспроводная технология Bluetooth

Беспроводная технология Bluetooth™ исключает необходимость в кабелях между компьютером и другими электронными устройствами, например принтерами и мобильными телефонами.

Одновременно использовать встроенный модуль Bluetooth и внешний адаптер Bluetooth невозможно.

Беспроводная технология Bluetooth обладает следующими возможностями:

## **Работоспособность по всему миру**

Приемопередающее радиоустройство на основе технологии Bluetooth работает в частотном диапазоне 2,4 ГГц, который не подлежит лицензированию и совместим с радиосистемами большинства стран мира.

## **Соединение по радио**

Простота установки соединения двух или нескольких устройств, причем такое соединение поддерживается, даже если подключенные устройства находятся вне зоны прямой видимости по отношению друг к другу.

## **Защита**

Высокая защищенность обеспечивается двумя мощными механизмами защиты:

- Механизм идентификации предотвращает несанкционированный доступ к критически важным данным, а фальсификация источника сообщений становится невозможной.
- Механизм шифрования предотвращает прослушивание, обеспечивая конфиденциальность подключения.

## Включение/выключение средств беспроводной связи с помощью горячих клавиш

Функции беспроводной локальной сети и Bluetooth можно включать или отключать, используя «горячие» клавиши (**FN + F8**). Когда выключатель беспроводной связи находится в выключенном положении, ни передача, ни прием данных не производится.

- *Не пользуйтесь функциями подключения к беспроводной локальной сети и связи по технологии Bluetooth рядом с микроволновыми печами, а также в местах, подверженных воздействию радиопомех и электромагнитных полей. Помехи, создаваемые микроволновой печью или другим источником, могут стать причиной разрыва соединения беспроводной сети или Bluetooth.*
- *Отключите беспроводное сетевое подключение и Bluetooth, если поблизости находится человек с кардиостимулятором или другим электрическим медицинским устройством. Радиоволны способны оказать негативное воздействие на работу водителя ритма сердца и других медицинских приборов, что может привести к серьезным сбоям в их работе и, как следствие, тяжелой травме. При использовании беспроводных средств сетевого подключения и Bluetooth следуйте инструкциям для вашего медицинского оборудования.*
- *Всегда отключайте устройства беспроводных средств сетевого подключения Wi-Fi или Bluetooth, если компьютер находится рядом с автоматическим оборудованием или сложными техническими устройствами (например, автоматическими дверями или сигнализаторами пожара). Радиоволны способны вызвать неполадки в работе подобного оборудования, что может стать причиной тяжелой травмы.*
- *Подключение к сети с заданным именем с использованием функции подключения к конкретной сети может оказаться невозможным. В этом случае для всех компьютеров, подключенных к одной сети, необходимо сконфигурировать новую сеть (\*), чтобы подключение к сети снова стало возможным.*  
*\* Обязательно используйте новое имя сети.*

## Индикатор беспроводной связи

Этот индикатор указывает на состояние функций беспроводной связи компьютера.

Состояние индикатора	Показания
Не светится	Выключатель беспроводной связи переведен в выключенное положение – средства беспроводной связи выключены.
Светится	Выключатель беспроводной связи переведен во включенное положение. Беспроводной сетевой адаптер или модуль Bluetooth активированы одним из приложений.

Если беспроводная сеть была отключена на панели задач, для ее распознавания системой необходимо перезагрузить компьютер либо выполнить следующие действия. Щелкните **Пуск → Панель управления → Система и безопасность → Система → Диспетчер устройств → Сетевые адаптеры**, затем щелкните беспроводное устройство и выберите «Включить».

## Руководство по эксплуатации беспроводной глобальной сети

### Введение

В зависимости от приобретенной модели ваш ноутбук TOSHIBA оснащен устройством для подключения к беспроводной территориально-распределенной сети (WAN). Это устройство позволяет устанавливать высокоскоростное соединение с Интернетом, корпоративным интранетом и получать доступ к электронной почте, когда вы находитесь вне офиса. В этом разделе содержатся все необходимые сведения для ознакомления и работы с модулем беспроводной глобальной сети TOSHIBA.

### Меры предосторожности

Прочтите Инструкцию по безопасной и комфортной эксплуатации, прилагаемую к Руководству пользователя. В ней содержится важная информация о технике безопасности.

## Использование компьютера на борту самолета



*Действующие в настоящее время нормативы, регламентирующие деятельность авиакомпаний, и принятые на авиалиниях правила поведения во время перелетов обычно требуют, чтобы перед посадкой в самолет пассажиры выключали компьютеры, выключали средства беспроводной связи в программе настройки системы BIOS, а также выключали любые беспроводные устройства.*

- *На определенных этапах полета, не являющихся критически важными, использование некоторых компьютерных и/или беспроводных технологий на борту самолета может быть разрешено, при этом использование средств беспроводной связи, служащих для подключения к беспроводной территориально-распределенной сети, обычно запрещено. Поскольку в данном компьютере реализована функция подключения к беспроводной территориально-распределенной сети, обязательно выключайте средства беспроводной связи в программе настройки системы BIOS, даже когда использование средств подключения к беспроводным локальным сетям и/или технологии Bluetooth™ разрешено. В компьютерах данной модели включение и выключение средств беспроводной связи посредством программы настройки системы BIOS обеспечивает включение и выключение всех устройств беспроводной связи, а выборочное включение средств подключения к беспроводной локальной сети и/или средств связи по технологии Bluetooth™ невозможно без включения средств подключения к беспроводной территориально-распределенной сети. Если средства беспроводной связи в программе настройки системы BIOS включены, то возможна передача радиоволн средствами подключения к беспроводной территориально-распределенной сети.*
- *Несанкционированное использование компьютера и/или средств беспроводной связи может стать причиной создания помех навигационным и коммуникационным системам самолета, что может привести к серьезным травмам.*

## Ограничение ответственности

Корпорация Toshiba на момент публикации настоящего документа приложила все усилия к тому, чтобы обеспечить точность изложенной в нем информации, тем не менее характеристики, конфигурации, системные компоненты изделий и доступность дополнительных средств для них могут изменяться без уведомления.

## Установка SIM-карты

1. Выключите компьютер — индикатор питания должен погаснуть.
2. Отсоедините адаптер переменного тока и все кабели, подсоединенные к компьютеру.



*Переворачивать компьютер можно только при закрытой панели дисплея.*

3. Переверните компьютер.
4. Сдвиньте блокиратор батареи (1) в разблокированное положение (↶), чтобы открыть защелку батареи.

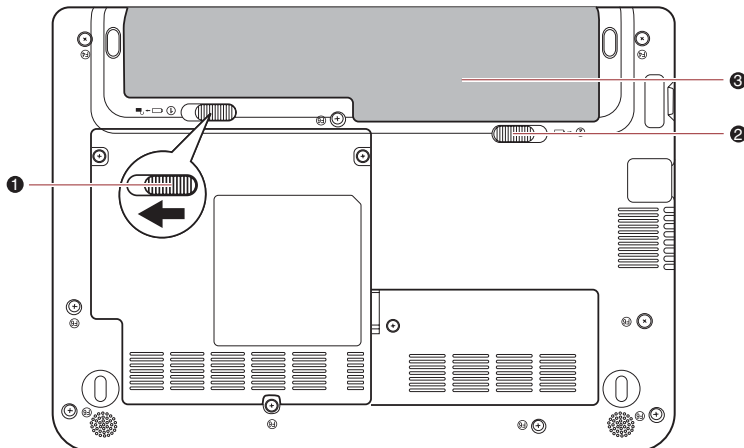

1. Замок-блокиратор батарейного отсека
2. Защелка батарейного отсека
3. Батарейный отсек

*Высвобождение батарейного источника питания*

5. Сдвинув защелку батареи (1) и удерживая ее в разблокированном положении, извлеките батарейный источник питания из компьютера (2).
6. Найдите разъем SIM-карты.

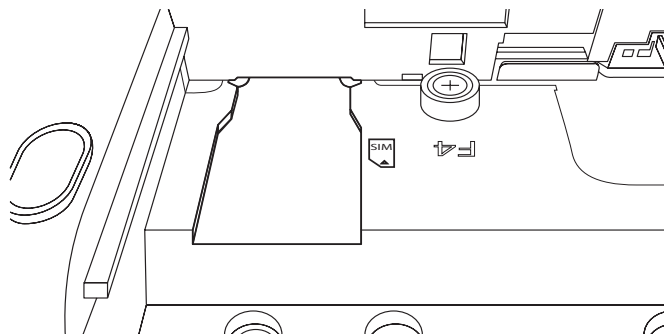

7. Вставьте SIM-карту в разъем SIM-карты металлическими контактами вверх.

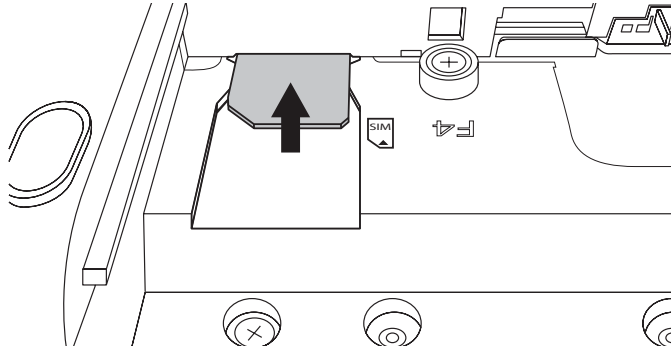

- Ни в коем случае не допускайте проникновения металлических предметов (например, винтов, скобок или скрепок для бумаги) в компьютер. Посторонние металлические предметы могут вызвать короткое замыкание, что может стать причиной повреждения компьютера, возгорания и, как следствие, тяжелой травмы.
- Не прикасайтесь к контактам SIM-карты и компьютера. Загрязнение контактов может стать причиной сбоя доступа.

8. Вставьте батарейный источник питания в компьютер до упора (1).
9. Убедитесь в том, что батарейный источник питания надежно встал на место, а защитный замок (2) находится в запертом положении.

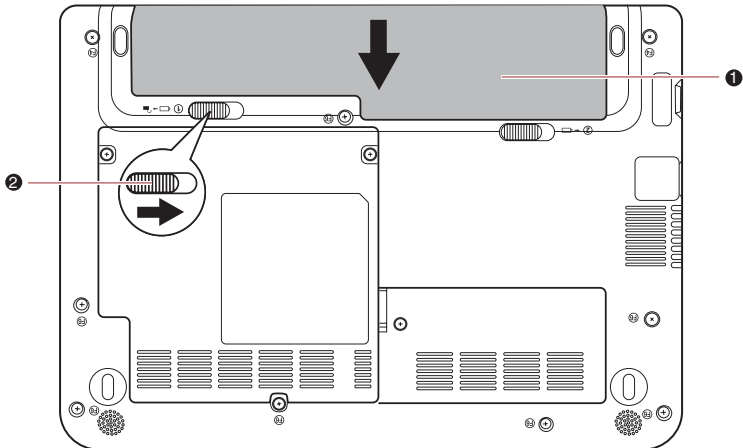

1 — батарейный отсек

2. Замок-блокиратор батарейного отсека

*Закрепление аккумуляторной батареи*

10. Переверните компьютер.

## Выключение и включение беспроводных устройств

**Fn + F8:** эта «горячая» клавиша обеспечивает включение/выключение беспроводных устройств, установленных в компьютер.

Существуют следующие беспроводные режимы:

- Включить все устройства: включает модули Wi-Fi, Bluetooth® и 3G.
- Выключить все устройства: выключает модули Wi-Fi, Bluetooth® и 3G.
- Включить или выключить Wi-Fi (Enable or Disable Wi-Fi): включение или выключение только модуля Wi-Fi.
- Включить или выключить модуль Bluetooth®: включает или выключает только модуль Bluetooth®.
- Включить или выключить WAN (Enable or Disable Wireless WAN): включение или выключение только модуля подключения к беспроводной территориально-распределенной сети.



## Информация о соответствии нормативным требованиям

Соответствие требованиям Федеральной комиссии по связи США (FCC) не относится к настоящему изделию, если в него установлен модуль подключения к беспроводной территориально-распределенной сети.

Соответствие требованиям министерства промышленности Канады (IC) не относится к настоящему изделию, если в него установлен модуль подключения к беспроводной территориально-распределенной сети.

## Локальная сеть

Компьютер оснащен встроенным адаптером для подключения к локальной сети, который поддерживает стандарты Ethernet LAN (10 Мбит/с, 10BASE-T) и Fast Ethernet LAN (100 Мбит/с, 100BASE-TX). В данном разделе описываются процедуры подключения компьютера к локальной сети и отключения от нее.



*Не устанавливайте и не удаляйте модуль памяти, когда включен режим вывода компьютера из ждущего/спящего режима по беспроводной сети (Wake-up on LAN).*



- При активизации функции Wake-up on LAN компьютер продолжает нуждаться в питании, даже если он выключен. Оставьте универсальный адаптер переменного тока подключенным, если вы используете эту функцию.
- Скорость передачи данных (10/100 мегабит в секунду) меняется автоматически в зависимости от рабочих условий сети (характеристик подключенных устройств и кабелей, наличия помех и т.п.).

### Виды кабелей для подключения к локальной сети



*Перед подключением к локальной сети компьютер необходимо правильно настроить. Подключение к сети с настройками компьютера по умолчанию может стать причиной неправильной работы. Согласуйте процедуры настройки с администратором сети.*

Если вы используете Fast Ethernet LAN (100 Мбит/с, 100BASE-TX), убедитесь в том, что вы подключены через кабель типа CAT5 или выше. Нельзя использовать кабель CAT3.

Подключение к локальной сети стандарта Ethernet (10 Мбит/с, 10BASE-T) допускается с применением кабеля категории не ниже CAT3.

### Подключение сетевого шнура

Подключение сетевого кабеля производится в следующем порядке:



- Подключите к компьютеру адаптер переменного тока, прежде чем присоединять кабель для подключения к локальной сети. При работе в локальной сети адаптер переменного тока должен быть постоянно подключенным. Если отключить его в то время, когда компьютер получает доступ к локальной сети, система может «зависнуть».
- Не подключайте к сетевому разъему никакие кабели, за исключением сетевого кабеля, в противном случае может произойти сбой питания или повреждение.
- Не подключайте источники тока к сетевому кабелю, подключенному к сетевому разъему, в противном случае может произойти сбой питания или повреждение.

1. Выключите питание компьютера и всех подключенных к нему внешних устройств.
2. Подключите один конец кабеля к гнезду сетевого интерфейса. Аккуратно нажмите до щелчка.

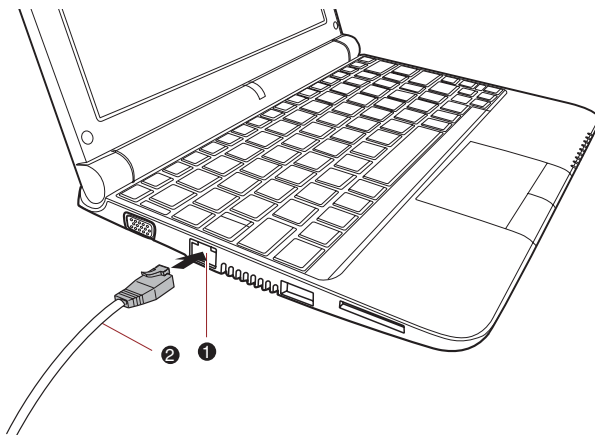

1. Сетевой разъем

2. Сетевой кабель

#### Подключение сетевого шнура

3. Подключите другой конец кабеля к разъему сетевого концентратора или маршрутизатора. Прежде чем пользоваться сетевым подключением или настраивать его параметры, проконсультируйтесь с администратором сети, а также с продавцом аппаратного или программного обеспечения.

## Отключение сетевого кабеля

Отключение сетевого кабеля производится в следующем порядке:

1. Нажмите на рычажок на разъеме у гнезда локальной сети и вытащите разъем.
2. Отсоедините кабель от сетевого концентратора или маршрутизатора таким же способом. Перед отключением от сетевого концентратора проконсультируйтесь с администратором сети, а также с продавцом аппаратного или программного обеспечения.

## Чистка компьютера

Чтобы обеспечить долговременную, безотказную работу компьютера, оберегайте его от пыли, грязи и аккуратно обращайтесь с жидкостями рядом с аппаратом.

- Не допускайте попадания жидкости внутрь компьютера. Если компьютер намок, немедленно отключите питание и дайте аппарату полностью высохнуть. В таком случае компьютер необходимо представить в авторизованный сервис-центр для осмотра и оценки масштабов возможного повреждения.
- Для чистки пластмассовых частей компьютера пользуйтесь тканью, слегка смоченной водой.
- Очищать экран дисплея можно, аккуратно протирая его мягкой, чистой тканью, слегка смоченной аэрозольным стеклоочистителем.

## Использование тряпочки для чистки

С помощью тряпочки для чистки можно вытирать пыль и отпечатки пальцев с клавиатуры и упора для рук компьютера.



- Протирать клавиатуру, упор для рук и панель дисплея следует осторожно, без применения больших усилий.
- Не пользуйтесь тряпочкой для чистки, если она загрязнится или намокнет.
- При использовании тряпочки для чистки не смачивайте ее водой, чистящими средствами и легкоиспаряющимися органическими растворителями.

*В случае загрязнения тряпочки рекомендуется постирать ее с применением слабодействующего, неагрессивного очищающего средства, а затем тщательно прополоскать. Перед повторным применением тряпочки для очистки компьютера необходимо позволить тряпочке полностью высохнуть.*



*Ни в коем случае не разбрызгивайте чистящую жидкость прямо на компьютер и не допускайте ее попадания на его компоненты. Никогда не используйте для чистки компьютера абразивные или едкие средства.*

## Перемещение компьютера

Хотя компьютер и приспособлен к ежедневной эксплуатации, соблюдение ряда элементарных мер предосторожности при транспортировке аппарата необходимо для обеспечения его бесперебойной работоспособности.

- Не приступайте к перемещению компьютера, не убедившись в полном прекращении операций с дисковыми накопителями: проверьте индикатор жесткого диска и другие индикаторы, расположенные спереди компьютера, которые не должны светиться.
- Выключите компьютер.
- Перед переноской компьютера отсоедините адаптер переменного тока и все периферийные устройства.
- Закройте панель дисплея.
- Не поднимайте компьютер за панель дисплея.
- Прежде чем переносить компьютер, выключите его, отсоедините адаптер переменного тока и дайте ему остыть во избежание легких ожогов.
- Обращайтесь с компьютером аккуратно, не подвергая его ударам во избежание повреждения аппарата, сбоев в его работе и потери данных.
- При переноске компьютера пользуйтесь подходящей переносной сумкой.
- Прочно держите компьютер при переноске, чтобы избежать его падения или повреждения.
- При переноске компьютера не держитесь за его выступающие детали.

## Рассеивание тепла

Для защиты от перегрева процессор оснащен встроенным температурным датчиком. При подъеме температуры внутри компьютера до определенного уровня включается охлаждающий вентилятор, либо снижается тактовая частота процессора. Имеется возможность выбора способа защиты процессора от перегрева путем включения сначала вентилятора, а затем, если потребуется, снижения быстродействия процессора. Или же сначала снизьте тактовую частоту процессора, затем при необходимости включите вентилятор. Настройка этих функций выполняется в окне «Электропитание» (Power Options).

Когда температура процессора падает до нормального уровня, вентилятор отключается и нормальная скорость процессора восстанавливается.



*Если температура процессора возрастает до недопустимого уровня при любых настройках, система автоматически отключается во избежание ее выхода из строя. При этом данные, находящиеся в памяти, будут потеряны.*

## Применение функции защиты жесткого диска

В различных моделях жестких дисков имеется встроенная функция для снижения рисков их повреждения.

Функция защиты жесткого диска TOSHIBA заключается в автоматическом переводе головки жесткого диска в безопасное положение во избежание ее повреждения от соприкосновения с диском при поступлении со встроенного датчика сигналов о вибрации, падениях, ударах и прочих признаках движения компьютера.



*Функция защиты жесткого диска TOSHIBA не гарантирует его полную защиту от повреждений.*

При обнаружении вибрации на экран выводится предупреждение, а значок в области уведомлений панели задач меняет вид на защитный. Предупреждение остается на экране вплоть до нажатия кнопки **ОК**, либо в течение 30 секунд. Когда вибрация прекращается, значок принимает свой обычный вид.

### Значок на панели задач

Состояние	Значок	Описание
Обычный		Включена защита жесткого диска TOSHIBA.
Защита		Функция защиты жесткого диска TOSHIBA активизирована. Головка жесткого диска переведена в безопасное положение.
OFF (ВЫКЛ)		Защита жесткого диска TOSHIBA отключена.

### Окно свойств функции защиты жесткого диска TOSHIBA

Настройки функции защиты жесткого диска TOSHIBA можно изменять в окне «Защита жесткого диска TOSHIBA» (TOSHIBA HDD Protection). Чтобы открыть это окно, выберите **Пуск → Все программы → TOSHIBA → Utilities → HDD Protection Setting**. Окно можно также открыть, щелкнув соответствующий значок в панели задач, а также из **панели управления**.

### Защита жесткого диска

Функцию защиты жесткого диска TOSHIBA можно включить или отключить.

## Уровни чувствительности

Имеется четыре уровня чувствительности функции к вибрации, ударам, тряске и аналогичному воздействию: ВЫКЛ, 1-й, 2-й и 3-й уровни по возрастающей. Уровень 3 обеспечивает наилучшую защиту компьютера. С другой стороны, если компьютер работает в подвижной среде или в иных нестабильных условиях, установка 3-го уровня защиты может привести к чрезмерно частой активизации функции защиты жесткого диска TOSHIBA и, как следствие, к замедлению считывания данных и их записи на жесткий диск. Если скорость считывания и записи данных имеет приоритетное значение, установите более низкий уровень чувствительности функции защиты жесткого диска.

Рекомендуемый уровень чувствительности зависит от режима работы компьютера: пользуетесь ли вы им как наладонным, мобильным или же в стабильных условиях, установив компьютер на стол дома или на рабочем месте. Установленный уровень чувствительности автоматически переключается на более рациональный в зависимости от питания компьютера: от сети переменного тока (в настольном режиме) или же от батарейного источника (в наладонном или мобильном режиме).

## Утилита 3D Viewer

Выводит на экран трехмерный значок, который появляется при наклоне компьютера или воздействии на него вибрации.

При обнаружении вибрации средствами защиты жесткого диска TOSHIBA HDD головка жесткого диска блокируется, а вращение трехмерного значка в виде диска прекращается. При разблокировании головки жесткого диска значок снова начинает вращаться.

Утилита **3D Viewer** запускается нажатием на значок в панели задач.



- *Трехмерный значок служит виртуальным представлением встроенного в компьютер жесткого диска. Данное представление может меняться в зависимости от фактического количества жестких дисков, их вращения, движения головок, емкости разделов, состояния и направления.*
- *В отдельных моделях данная функция может поглощать значительную долю мощности центрального процессора и емкости памяти. В результате запуск других программ во время работы утилиты 3D Viewer может привести к снижению быстродействия компьютера.*
- *Сильная тряска или удары чреватны повреждением компьютера.*

## Дополнительно

Чтобы открыть вкладку «Дополнительные возможности» (Details), нажмите на кнопку **Setup Detail** в окне TOSHIBA HDD Protection Properties.

### **Повышение уровня чувствительности**

При отключенном адаптере переменного тока или закрытой крышке панели дисплея предполагается, что компьютер готов к переноске, поэтому уровень чувствительности функции защиты жесткого диска автоматически устанавливается на максимальный на 10 секунд.

### **Сообщение системы защиты жесткого диска TOSHIBA**

Укажите, выводить ли на экран сообщение об активизации функции защиты жесткого диска TOSHIBA.



*Эта функция не действует во время работы компьютера, его пребывания в режиме сна, спящем режиме, перехода в спящий режим и выхода из него, а также при отключенном питании. Следите за тем, чтобы не подвергать компьютер вибрации, ударам или тряске, когда функция защиты жесткого диска не действует.*

# Глава 5

## Клавиатура

Раскладки клавиатуры совместимы с расширенной 104/105-клавишной клавиатурой: все функции последней выполняются путем нажатия определенных сочетаний клавиш.

Число клавиш клавиатуры зависит от страны или региона, для которых предназначен ваш компьютер. В продаже имеются компьютеры, оснащенные клавиатурами для целого ряда языков.

Существует шесть типов клавиш: алфавитно-цифровые, функциональные, программируемые, «горячие», специальные клавиши Windows и клавиши накладного сегмента клавиатуры.

### Алфавитно-цифровые клавиши

Алфавитно-цифровые клавиши позволяют набирать прописные и строчные буквы, цифры, знаки пунктуации и специальные символы, отображаемые на экране. Однако есть несколько различий между работой на печатной машинке и на клавиатуре компьютера:

- Буквы и цифры компьютерного текста отличаются по ширине. Пробелы, которые вводятся в виде соответствующего символа, также могут различаться в зависимости от выравнивания строки и других параметров.
- Латинская буква I (эл) нижнего регистра и цифра 1 (единица), а также прописная буква O (о) и цифра 0 (ноль), не взаимозаменяемы, как на печатной машинке.
- Клавиша **CAPS LOCK** фиксирует в верхнем регистре только буквенные символы, в то время как на пишущей машинке фиксация регистра переводит все клавиши в верхний регистр.
- Клавиши **SHIFT (регистр)**, **Tab (табулятор)** и **BACK SPACE (возврат на одну позицию со стиранием)**, помимо выполнения тех же функций, что и на пишущей машинке, имеют также специальные компьютерные функции.



*Ни в коем случае не снимайте насадки с клавиш во избежание повреждения находящихся под ними деталей клавиатуры.*

## Функциональные клавиши F1 — F12

Функциональными (не путать со специальной клавишей **FN**) называются двенадцать клавиш, находящихся вверху клавиатуры, которые функционируют по-другому, нежели остальные клавиши.



Клавиши **F1 - F12** называются функциональными, потому что при нажатии выполняют запрограммированные функции. В сочетании с клавишей **FN** эти клавиши, помеченные значками, также служат для выполнения специфических функций компьютера. Подробнее см. раздел [Программируемые клавиши: комбинации с клавишей FN](#) этой же главы. Обратите внимание на то, что конкретные функции, выполняемые теми или иными клавишами, зависят от программного обеспечения, с которым они применяются.

## Программируемые клавиши: комбинации с клавишей FN

Клавиша **FN** (функция) является уникальной для компьютеров TOSHIBA и используется в комбинации с другими клавишами для создания программируемых клавиш. Комбинации программируемых клавиш служат для включения, отключения или настройки определенных функций.



*Имейте в виду, что отдельные программы могут отключать программируемые клавиши или изменять их действие. Кроме того, при выходе компьютера из режима сна настройки программируемых клавиш не сохраняются.*

## Имитация клавиш расширенной клавиатуры

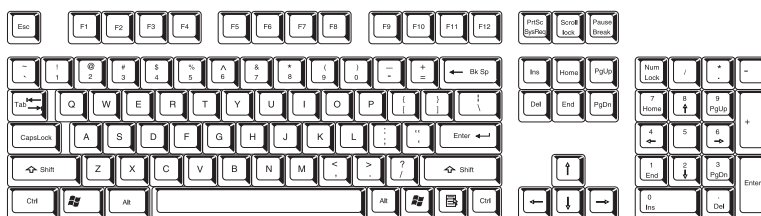

### *Раскладка 104-клавишной расширенной клавиатуры*

Клавиатура компьютера способна выполнять все функции 104-клавишной расширенной клавиатуры.

Поскольку наша клавиатура меньше и на ней меньше клавиш, некоторые функции расширенной клавиатуры должны имитироваться с помощью двух клавиш вместо одной, как на большой клавиатуре.

Для выполнения функций, аналогичных функциям клавиш, отсутствующих на клавиатуре этого компьютера, используются сочетания клавиши **FN** и перечисленных ниже клавиш.

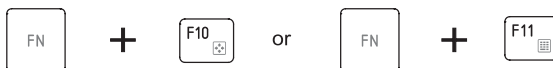

Чтобы активировать встроенную вспомогательную клавиатуру, используйте сочетание клавиш **FN + F10** или **FN + F11**. При активизации клавиши с серыми обозначениями внизу становятся цифровыми (**FN + F11**) или клавишами управления курсором (**FN + F10**). Дополнительные сведения об использовании указанных клавиш см. в разделе «*Дополнительный сегмент клавиатуры*» этой главы. Обратите внимание на деактивацию установленных по умолчанию настроек включения питания при переходе в любой из упомянутых режимов.



Для того чтобы заблокировать курсор на определенной строке, нажмите сочетание клавиш **FN + F12 (ScrLock)**. При включении питания этот режим по умолчанию отключен.



Для того чтобы включить имитацию клавиши **ENTER** на цифровом сегменте расширенной клавиатуры, используйте сочетание клавиш **FN + ENTER**.

## «Горячие» клавиши

«Горячие» клавиши (**FN + функциональная клавиша или клавиша ESC**) позволяют включать или отключать определенные функции компьютера.



**Отключение звука:** включение и отключение звука выполняется с помощью клавиш **FN + ESC**.



**Блокировка:** блокировка компьютера выполняется с помощью клавиш **FN + F1**. Для восстановления рабочего стола необходимо повторно войти в систему.



**Режим электропитания:** чтобы изменить параметры электропитания, нажмите сочетание клавиш **FN + F2**.



**Режим сна:** чтобы перевести систему в режим сна, нажмите сочетание клавиш **FN + F3**.



**Спящий режим:** при нажатии сочетания клавиш **FN + F4** система переходит в спящий режим.



**Устройство вывода:** смена активного устройства вывода изображения выполняется с помощью клавиш **FN + F5**.



**Яркость (снижение):** уровень яркости изображения в пошаговом режиме снижается с помощью сочетания клавиш **FN + F6**.



**Яркость (повышение):** уровень яркости изображения в пошаговом режиме повышается с помощью сочетания клавиш **FN + F7**.



**Беспроводная связь:** при нажатии сочетания клавиш **FN + F8** включаются и выключаются активные беспроводные устройства.



- Если в компьютере не установлено ни одного из устройств беспроводной связи, диалоговое окно не выводится.
- Это сочетание клавиш доступно, только если функция беспроводной сети включена в программе настройки параметров BIOS.



**Сенсорный планшет:** включение и выключение сенсорного планшета выполняется с помощью клавиш **FN + F9**.

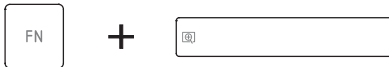

**Масштабирование:** смена экранного разрешения выполняется с помощью сочетания клавиш **FN + Space**.



**Утилита TOSHIBA Zooming (уменьшение):** уменьшение размера значков на рабочем столе или размера шрифта в окнах поддерживаемых приложений выполняется с помощью сочетания клавиш **FN + 1**.



**Утилита TOSHIBA Zooming (увеличение):** увеличение размера значков на рабочем столе или размера шрифта в окнах поддерживаемых приложений выполняется с помощью сочетания клавиш **FN + 2**.



**Уменьшение громкости:** пошаговое уменьшение громкости выполняется с помощью клавиш **FN + 3**.



**Увеличение громкости:** пошаговое увеличение громкости выполняется с помощью клавиш **FN + 4**.

## «Залипающая» клавиша FN

Утилита TOSHIBA Accessibility позволяет сделать клавишу **FN** «залипающей», что избавляет от необходимости удерживать ее при использовании в сочетании с клавишами **F1–F12**. Чтобы запустить утилиту TOSHIBA Accessibility, последовательно выберите пункты **Пуск → Все программы → TOSHIBA → Утилиты (Utilities) → Accessibility**.

## Специальные клавиши операционной системы Windows

На клавиатуре имеются две клавиши, выполняющие специальные функции в операционной системе Windows: клавиша "Пуск" активирует меню **Пуск**, а другая клавиша имеет те же функции, что и правая кнопка мыши.



Эта клавиша активирует меню **Пуск** операционной системы Windows.



Эта клавиша выполняет те же функции, что и правая кнопка мыши.

## Дополнительный сегмент клавиатуры

На клавиатуре компьютера отсутствует дополнительный цифровой сегмент, однако имеется аналогичная по функциям раскладка клавиш, расположенных в центре. Дополнительные символы на них отмечены серым цветом. Клавиши этого сегмента выполняют те же функции, что и клавиши цифрового сегмента стандартной 104/105-клавишной расширенной клавиатуры.

### Включение дополнительного сегмента

Накладной сегмент клавиатуры может использоваться для ввода цифровых данных, либо для управления курсором и страницами.

#### *Режим управления курсором*

Режим управления курсором включается с помощью клавиш **FN + F10**. При этом загорается соответствующий индикатор, указывающий на то, что клавиши дополнительного сегмента можно использовать для управления курсором и окнами. Эту функцию можно отключить, повторно нажав сочетание клавиш **FN + F10**.

## Режим ввода цифровых символов

Режим ввода цифровых символов включается с помощью клавиш **FN + F11**. При этом загорается соответствующий индикатор, указывающий на то, что клавиши дополнительного сегмента можно использовать для ввода цифр. Эту функцию можно отключить, повторно нажав сочетание клавиш **FN + F11**.

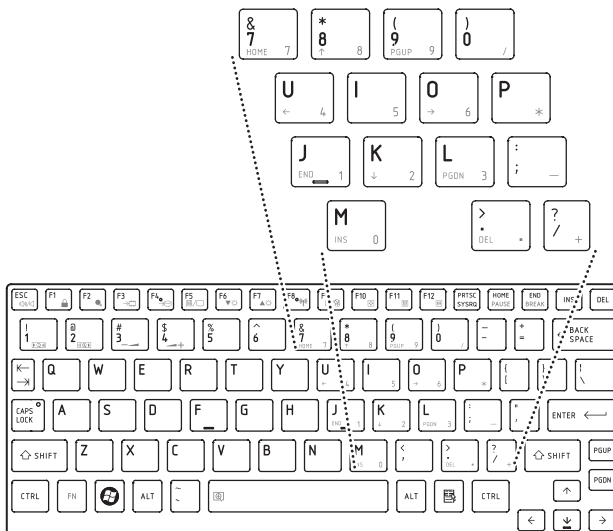

*Цифровой накладной сегмент клавиатуры*

## Временное использование обычной клавиатуры (при включенном дополнительном сегменте)

При использовании накладного сегмента можно получить временный доступ к обычной клавиатуре без отключения накладного сегмента:

1. Удерживая клавишу **FN** в нажатом положении, нажмите на любую другую клавишу, которая будет действовать так, как будто дополнительный сегмент клавиатуры отключен.
2. Вводите символы верхнего регистра, нажимая сочетание клавиш **FN + SHIFT** и клавишу символа.
3. Отпустите клавишу **FN**, чтобы продолжить работу с дополнительным сегментом.

## Временное использование дополнительного сегмента клавиатуры (при отключенном дополнительном сегменте)

При работе с обычной клавиатурой вы можете временно использовать накладную раскладку без ее включения:

1. Нажмите и удерживайте клавишу **FN**.
2. Проверьте индикаторы клавиатуры, так как при нажатой клавише **FN** активизируется последняя из включенных ранее функций дополнительного сегмента: если светится индикатор режима ввода цифровых символов, то можно их вводить, а если индикатор управления курсором, то дополнительным сегментом можно пользоваться для управления курсором и активным окном.
3. Отпустите клавишу **FN** для возврата к обычному режиму работы клавиатуры.

## Временная смена режимов

Если компьютер находится в **режиме ввода цифровых символов**, то временно переключиться в **режим управления курсором** можно нажатием клавиши **SHIFT**. Если же компьютер находится в **режиме управления курсором**, то временно переключиться в **режиме ввода цифровых символов** также можно нажатием клавиши **SHIFT**.

## Ввод символов ASCII

Некоторые символы ASCII нельзя ввести с обычной клавиатуры, но можно путем ввода соответствующих кодов ASCII.

Когда накладной сегмент клавиатуры включен:

1. Удерживайте клавишу **ALT**.
2. Клавишами накладного сегмента введите код ASCII нужного символа.
3. Отпустите клавишу **ALT** - символ ASCII появится на экране дисплея.

Когда накладной сегмент клавиатуры отключен:

1. Удерживайте клавиши **ALT + FN**.
2. Клавишами накладного сегмента введите код ASCII нужного символа.
3. Отпустите клавиши **ALT + FN**, и на экране появится символ ASCII.

# Глава 6

## Питание и режимы его включения

Источники питания компьютера включают в себя адаптер переменного тока и внутренние аккумуляторы. Эта глава содержит подробные инструкции по наиболее эффективному использованию этих источников, включая: зарядку и замену батарей, экономию заряда батарей и режимы включения питания.

### Условия электропитания

Рабочие возможности компьютера и состояние заряда аккумуляторной батареи зависят от условий электропитания, в том числе от того, подключен ли адаптер переменного тока, установлена ли аккумуляторная батарея, а также от уровня ее заряда.

		Компьютер работает	Питание выключено (компьютер бездействует)
Адаптер переменного тока подключен	Батарея полностью заряжена	<ul style="list-style-type: none"> <li>Компьютер работает</li> <li>Индикатор: «<b>батарея</b>», горит зеленым</li> <li><b>DC IN</b> светится зеленым</li> </ul>	<ul style="list-style-type: none"> <li>Индикатор: «<b>батарея</b>», горит зеленым</li> <li><b>Питание от сети</b> зеленый</li> </ul>
	Батарея заряжена частично или разряжена	<ul style="list-style-type: none"> <li>Компьютер работает</li> <li>Идет зарядка</li> <li>Индикатор: «<b>батарея</b>», горит желтым</li> <li><b>Питание от сети</b> зеленый</li> </ul>	<ul style="list-style-type: none"> <li>Идет зарядка</li> <li>Индикатор: «<b>батарея</b>», горит желтым</li> <li><b>DC IN</b> светится зеленым</li> </ul>
	Батарея не установлена	<ul style="list-style-type: none"> <li>Компьютер работает</li> <li>Батарея не заряжается</li> <li>Индикатор: <b>батарея</b> — не светится</li> <li><b>Питание от сети</b> зеленый</li> </ul>	<ul style="list-style-type: none"> <li>Батарея не заряжается</li> <li>Индикатор: <b>батарея</b> не светится</li> <li><b>Питание от сети</b> зеленый</li> </ul>

		Компьютер работает	Питание выключено (компьютер бездействует)
<b>Адаптер переменного тока не подключен</b>	Заряд батареи выше критического уровня	<ul style="list-style-type: none"> <li>• Компьютер работает</li> <li>• Индикатор <b>батареи</b> не горит</li> <li>• Питание от сети <b>не светится</b></li> </ul>	
	Заряд батареи ниже критического уровня	<ul style="list-style-type: none"> <li>• Компьютер работает</li> <li>• Индикатор: <b>батарея</b> горит желтым и мигает</li> <li>• Питание от сети <b>не светится</b></li> </ul>	
	Заряд батареи иссяк	Компьютер переходит в режим сна и выключается	
	Батарея не установлена	<ul style="list-style-type: none"> <li>• Компьютер не в состоянии работать</li> <li>• Индикатор <b>батареи</b> не горит</li> <li>• <b>DC IN</b> не светится</li> </ul>	

Таблица 6-1 «Состояние источников питания»

## Индикаторы питания

Как следует из приведенной далее таблицы, системные индикаторы **батареи**, **DC IN** и **питания** сигнализируют о работоспособности компьютера и о состоянии заряда батареи.

### Индикатор батареи

О состоянии батарейного источника питания свидетельствует индикатор **батареи**:

<b>Мигает янтарным</b>	Заряд батареи снижен: перезарядите ее, подключив адаптер переменного тока.
<b>Янтарный</b>	Адаптер переменного тока подключен и батарея заряжается.
<b>Зеленый</b>	Адаптер переменного тока подключен, батарея полностью заряжена.
<b>Не светится</b>	Во всех остальных случаях индикатор не светится.



При перегреве батарейного источника питания в процессе зарядки она прекращается, при этом индикатор **батареи** гаснет. После охлаждения аккумуляторной батареи до нормальной температуры зарядка возобновляется независимо от того, включено ли питание компьютера.

## Индикатор питания от сети

Чтобы определить состояние питания при подключенном сетевом адаптере, следите за индикатором **DC IN**:

<b>Зеленый</b>	Адаптер переменного тока подключен и обеспечивает подачу питания на компьютер надлежащим образом.
<b>Не светится</b>	Во всех остальных случаях индикатор не светится.

## Индикатор питания

О состоянии питания компьютера свидетельствует индикатор **питания**:

<b>Зеленый</b>	Питание поступает на включенный компьютер.
<b>Мигает желтым</b>	Компьютер находится в режиме сна, для поддержания которого питания (от адаптера переменного тока или батареи) достаточно. В режиме сна этот индикатор включается и отключается с интервалом две секунды.
<b>Не светится</b>	Во всех остальных случаях индикатор не светится.

## Типы батарей

В компьютере имеются батареи двух разных типов:

- Аккумулятор
- Энергонезависимая батарейка системных часов реального времени (RTC)

## Аккумулятор

Когда адаптер переменного тока не подключен, основным источником питания компьютера является съёмный блок ионно-литиевых батарей, который в этом руководстве упоминается просто как батарея. Можно купить дополнительные батарейные источники питания для более длительного использования компьютера в отсутствие источника переменного тока, однако не следует заменять батарейный источник питания при подключенном адаптере переменного тока.

Прежде чем снять батарейный источник питания, сохраните рабочие данные, а затем выключите компьютер или переведите его в режим гибернации. Несмотря на то, что при переводе компьютера в режим гибернации рабочие данные автоматически сохраняются на жестком диске, рекомендуется из предосторожности сохранить их еще и вручную.



- Батарейный источник питания состоит из ионно-литиевых батарей, которые при неправильной замене, использовании, обращении или утилизации могут взорваться. Утилизация отработанных батарей производится в соответствии с правилами, принятыми по месту вашего проживания. Используйте в качестве замены только батареи, рекомендованные компанией TOSHIBA.
- Не снимайте батарейный источник питания, когда компьютер находится в режиме сна. В этом режиме в оперативной памяти хранятся данные, поэтому если компьютер останется без питания, эти данные будут потеряны.
- Тип батарей (в зависимости от приобретенной модели)

## Энергонезависимая батарейка системных часов реального времени

Энергонезависимая батарейка снабжает питанием системные часы реального времени (RTC) и календарь, а кроме того, поддерживает данные о конфигурации системы, когда компьютер выключен. При полной разрядке батарейки RTC указанные данные теряются, а часы реального времени с календарем прекращают работу. В таком случае при включении компьютера на экран выводится сообщение:

**ERROR (ОШИБКА) 0271: Check date and time settings (Проверьте дату и время).**

**WARNING (ПРЕДУПРЕЖДЕНИЕ) 0251: System CMOS checksum bad (Неверна контрольная сумма CMOS системы) - Default configuration used (Используется конфигурация по умолчанию).**



**Press <F1> to resume, <F2> to Setup (Чтобы продолжить, нажмите клавишу F1, чтобы перейти к настройке, нажмите клавишу F2).**



Батарейка RTC является литиевой и подлежит замене только продавцом компьютера или сервисным представителем корпорации TOSHIBA. При неправильной замене, использовании, обращении или утилизации эта батарейка становится взрывоопасной. Утилизация отработанных батарей производится в соответствии с правилами, принятыми по месту вашего проживания.

При появлении этого сообщения об ошибке рекомендуем выполнить следующие действия:

1. Подключите адаптер переменного тока и позвольте батарее заряжаться в течение 24 часов.
2. Откройте меню настройки BIOS нажатием клавиши **F2**
3. Установите правильные время и дату.



*Если после выполнения указанных действий на экран выводится сообщение об ошибке, обратитесь в ближайший сервисный центр TOSHIBA.*

## Правила обращения и ухода за батарейным источником питания

Батарейный источник питания является жизненно важным компонентом портативного компьютера. Правильное обращение с батарейным источником питания поможет добиться более длительного времени работы от батареи, а также более продолжительного срока эксплуатации батарейного источника питания. Указания, изложенные в данном разделе, помогут обеспечить надежную работу и максимальную производительность.

Меры предосторожности и указания по обращению с оборудованием подробно изложены в прилагаемом **Руководстве по безопасной и удобной работе**.



- *Перед зарядкой батарейного источника питания проверяйте правильность установки батарей в корпусе компьютера. Неправильная установка может стать причиной задымления или возгорания, а также привести к разрыву батарейного источника питания.*
- *Храните батарейный источник питания в недоступном для детей месте. В руках ребенка батарея может стать причиной травмы.*



- Батарейный источник питания состоит из ионно-литиевых батарей, которые при неправильной замене, использовании, обращении или утилизации могут взорваться. Утилизация отработанных батарей производится в соответствии с правилами, принятыми по месту вашего проживания. Используйте в качестве замены только батареи, рекомендованные компанией TOSHIBA.
- Заряжать батарейный источник питания можно только при температуре окружающего воздуха от 5 до 35 градусов Цельсия. В противном случае возможна утечка электролитического раствора, снижение рабочих характеристик и сокращение срока службы батарей.
- Перед установкой или снятием батарейного источника питания всегда выключайте электропитание и отсоединяйте сетевой адаптер. Не снимайте батарейный источник питания, когда компьютер находится в режиме сна. Данные будут потеряны.



- Не снимайте батарейный источник питания, когда активирована функция Wake-up on LAN (дистанционное включение по сети). Данные будут потеряны. Перед снятием батарейного источника питания функцию Wake-up on LAN необходимо отключать.

## Зарядка батарей

При разрядке **аккумуляторной батареи** индикатор начинает мигать желтым, сигнализируя о том, что заряда хватит лишь на несколько минут работы. Если продолжить работу на компьютере, несмотря на мигание индикатора **батарей**, то аппарат переходит в спящий режим во избежание потери данных, а затем автоматически отключается.

При разрядке батарейного источника питания его необходимо перезарядить.

## Порядок действий

Для того чтобы перезарядить батарейный источник питания, установленный в компьютер, подключите адаптер переменного тока к гнезду питания от источника постоянного тока с напряжением 19 В, а другой конец шнура питания — к рабочей электрической розетке. Во время зарядки индикатор **аккумуляторной батареи** светится желтым.



*Зарядка батарейного источника питания производится только при подключении компьютера к источнику переменного тока. Не пытайтесь заряжать батарейный источник питания с помощью других устройств.*

## Время

В приведенной ниже таблице показано время, необходимое для полной зарядки разряженной батареи.

Тип батареи	Компьютер работает	Компьютер выключен
Аккумуляторная батарея (3-элементная)	не менее 12	примерно 4 или более
Аккумуляторная батарея (6-элементная)	не менее 12	около 6 или более
Батарея RTC	около 24	примерно 24 с питанием от источника переменного тока или от аккумуляторной батареи

*Время зарядки (часы)*



*Имейте в виду, что на время зарядки батареи при включенном компьютере влияет окружающая температура, температура самого компьютера, а также способ работы на нем: так, например, при интенсивной работе с внешними устройствами батарея практически не заряжается. Подробнее см. раздел [Продление рабочего времени батарей](#).*

### Уведомление о зарядке батарей

Зарядка батареи может начаться не сразу зарядиться при следующих условиях:

- Если батарея сильно нагрелась или, наоборот, охладилась (перегретая батарея может не заряжаться вообще). Чтобы обеспечить заряд батареи до полной емкости, батарею следует заряжать при комнатной температуре от 5° до 35°C.
- Батарея почти полностью разряжена. В таком случае оставьте адаптер переменного тока подключенным на несколько минут, пока батарея не начнет заряжаться.

Индикатор **аккумулятора** может сигнализировать о быстром снижении времени работы аккумулятора при попытках зарядить ее в следующих условиях:

- Батарея долго не использовалась.
- Полностью разряженная батарея была надолго оставлена в компьютере.
- Холодная батарея была установлена в теплый компьютер.

В любом из этих случаев выполните следующие действия:

1. Полностью разрядите батарею, оставив ее во включенном компьютере вплоть до автоматического отключения питания.
2. Подключите адаптер переменного тока к гнезду питания от источника постоянного тока с напряжением 19 В компьютера и к действующей электрической розетке.
3. Произведите зарядку батареи до тех пор, пока индикатор **батареи** не засветится зеленым.

Повторите указанные действия два или три раза, пока не восстановится нормальная емкость батареи.

## Проверка емкости заряда батареи

Следить за остатком заряда батареи можно с помощью утилиты "Электропитание" (Power Options).



- *Включив компьютер, подождите не менее 16 секунд, прежде чем проверять остаток заряда батареи. Это время необходимо компьютеру для проверки остатка заряда батареи и подсчета оставшегося рабочего времени при действующем режиме энергопотребления.*
- *Имейте в виду, что фактический остаток рабочего времени может немного отличаться от расчетного.*
- *В результате повторных разрядок и подзарядок емкость заряда батареи постепенно снижается. Следовательно, часто используемая старая батарея будет работать не так долго, как новая, даже если обе полностью заряжены.*

## Продление рабочего времени батарей

Эффективность батареи определяется продолжительностью ее работы без перезарядки, которая, в свою очередь, зависит от перечисленных ниже факторов.

- Быстродействие процессора
- Яркость экрана
- Режим сна
- Режим гибернации
- Продолжительность простоя, по истечении которого питание дисплея отключается
- Продолжительность простоя, по истечении которого отключается питание жесткого диска
- Как часто и насколько продолжительно вы работаете с жестким диском, приводом оптических дисков и флоппи-дисководом.
- Каков первоначальный заряд батареи.

- Как вы пользуетесь такими дополнительными устройствами, как, например, устройства USB, источником питания которых служит компьютерная батарея.
- Пользуетесь ли вы режимом сна, позволяющим экономить заряд батареи при частом включении и выключении компьютера.
- Где хранится ваше программное обеспечение и данные.
- Закрываете ли вы панель дисплея, когда не пользуетесь клавиатурой: закрытый дисплей способствует экономии заряда батареи .
- Какова окружающая температура: при низкой температуре рабочее время сокращается.
- Каково состояние контактов батареи: необходимо следить за чистотой контактов, протирая их чистой сухой тканью при установке батарейного источника питания в компьютер.

## Сохранение данных при отключенном питании компьютера

При выключении компьютера с полностью заряженными батареями данные сохраняются в течение приблизительно следующих периодов времени:

Тип батареи	Состояние и время сохранения данных
Аккумулятор	6-элементный – 1 день, 3-элементный – 0,5 дня (режим сна) 30 дней — 3 элемента; 60 дней — 6 элементов (в выключенном состоянии)
Батарея RTC	30 дней

*Время сохранения данных*

## Продление срока службы батареи

Чтобы продлить срок службы батарейных источников питания, соблюдайте приведенные здесь правила:

- Не реже раза в месяц отключайте компьютер от сети и пользуйтесь им с питанием от батареи до тех пор, пока она полностью не разрядится. Предварительно выполните следующие действия:
  1. Выключите питание компьютера.
  2. Отсоединив адаптер переменного тока, включите компьютер. Если он не включается, перейдите к действию 4.
  3. Дайте компьютеру проработать от батареи в течение пяти минут. Если заряда батарейного источника питания хватает хотя бы на пять минут работы, продолжайте ее до полной разрядки батареи, но если индикатор **батареи** мигает или поступил иной сигнал о падении заряда батареи, перейдите к действию 4.

4. Подключите адаптер переменного тока к гнезду питания от источника постоянного тока с напряжением 19 В компьютера и к действующей электрической розетке. Во время зарядки аккумуляторной батареи индикатор **питания от источника постоянного тока** должен светиться зеленым, а индикатор **батареи** — желтым. Если индикатор **питания от источника постоянного тока** не светится, значит питание отсутствует. В этом случае проверьте подключение адаптера переменного тока и шнура питания.
5. Продолжайте зарядку батарейного источника питания до тех пор, пока индикатор **батареи** не засветится зеленым.
  - Если у вас есть запасные батарейные источники питания, чередуйте их использование.
  - Если вы не собираетесь работать на компьютере в течение продолжительного времени (например, свыше месяца), снимите батарейный источник питания.
  - По завершении заряда батареи отключите адаптер переменного тока: при избыточной зарядке батарея сильно нагревается, а срок ее службы сокращается.
  - Если Вы не собираетесь пользоваться компьютером в ближайшие восемь часов, отсоедините адаптер переменного тока.
  - Храните запасные батарейные источники питания в сухом прохладном месте, защищенном от прямых солнечных лучей.

## Замена батарейного источника питания

Имейте в виду, что батарейный источник питания входит в категорию расходных материалов.

Неоднократные зарядка и разрядка постепенно сокращают срок службы батарейного источника питания, по истечении которого батарея нуждается в замене. Когда вы работаете с компьютером без подключения к источнику питания переменного тока, разряженную батарею можно заменить на запасную заряженную.

В этом разделе рассказывается о порядке снятия и установки батарейного источника питания. Снимается он в изложенном далее порядке.



- *Не снимайте батарейный источник питания, когда компьютер находится в режиме сна. При прерывании питания сохраненные в оперативной памяти данные будут потеряны.*
- *Если компьютер находится в спящем режиме, извлечение аккумуляторной батареи или отключение от адаптера переменного тока до завершения операции сохранения данных приведет к их потере. Дождитесь, пока погаснет индикатор жесткого диска.*
- *Удерживая компьютер не весу, не дотрагивайтесь до защелки батареи во избежание выпадения батарейного источника питания, что чревато нанесением травмы.*

Удаление разряженной батареи производится в следующем порядке:

1. Сохраните результаты вашей работы.
2. Выключите питание компьютера и убедитесь в том, что индикатор **питания** погас.
3. Отсоедините от компьютера все кабели и периферийные устройства.
4. Закрыв панель дисплея, переверните компьютер.
5. Сдвиньте блокиратор батарейного источника питания в разблокированное положение (  ), чтобы открыть защелку батареи.

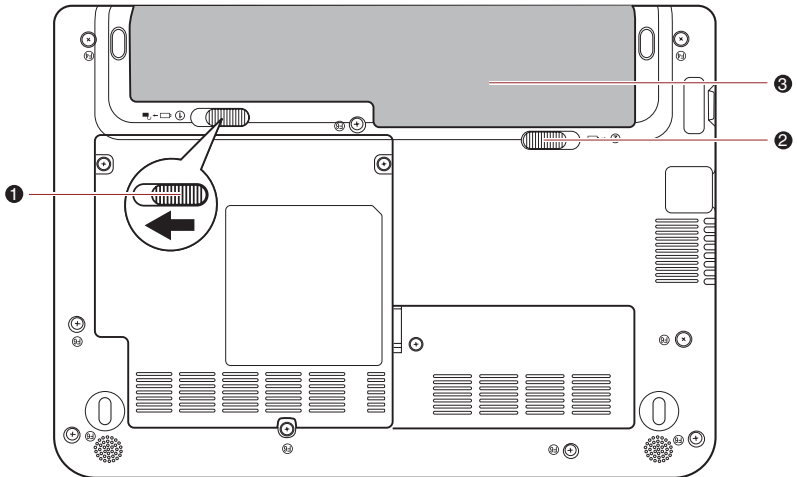

1. Замок-блокиратор батарейного отсека
2. Защелка батарейного отсека
3. Батарейный отсек

*Высвобождение батарейного источника питания (1)*

6. Сдвинув защелку батареи (1) и удерживая ее в разблокированном положении, извлеките батарейный источник питания из компьютера (2).

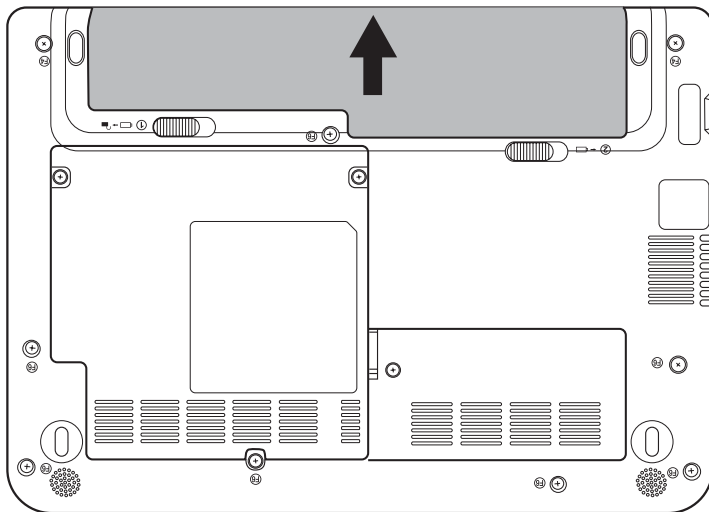

*Извлечение аккумуляторной батареи (2)*

Установка батарейного источника питания производится в следующем порядке:

1. Вставьте батарейный источник питания в компьютер до упора (1).
2. Убедитесь в том, что батарейный источник питания надежно встал на место, и что защитный замок (2) находится в надлежащем положении.

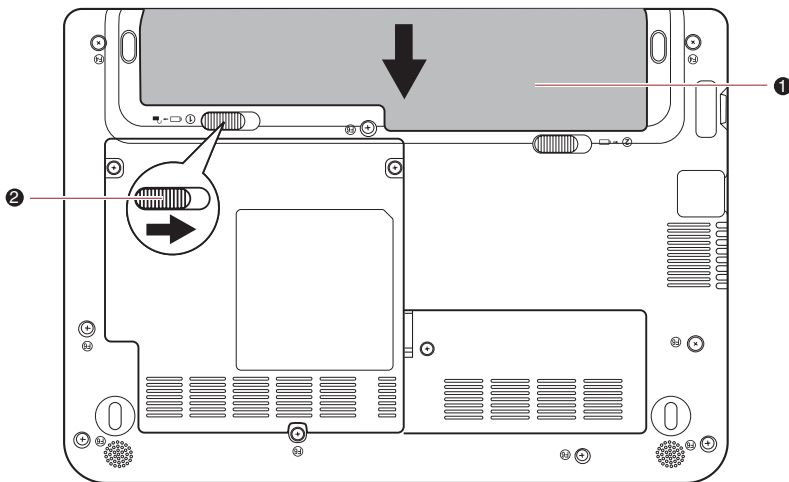

1. Батарейный отсек
2. Замок-блокиратор батарейного отсека

*Закрепление аккумуляторной батареи*

3. Переверните компьютер.

## Утилита TOSHIBA Password

Утилита TOSHIBA Supervisor Password позволяет укрепить безопасность системы посредством установки паролей двух уровней: пользователя и администратора.



*Пароль, установленный с помощью утилиты TOSHIBA Supervisor Password отличается от пароля, установленного в Windows®.*

### Пароль пользователя

Для запуска утилиты воспользуйтесь следующими пунктами меню:

**TOSHIBA Assist** («Программа TOSHIBA Assist») → **SECURE** («Безопасность») → **User Password** («Пароль пользователя»)

#### ■ Registered

Щелкните, чтобы зарегистрировать пароль длиной до 8 символов. После установки пароля при запуске компьютера будет предложено ввести пароль.

#### ■ Not Registered

Щелкните, чтобы удалить зарегистрированный пароль. Прежде чем удалять пароль, нужно сначала ввести текущий пароль.

#### ■ Owner String (поле)

Это поле можно использовать для преобразования текста в пароль. После ввода текста нажмите кнопку «Применить» (Apply) или **OK**. Теперь каждый раз при включении компьютера вместе с запросом на ввод пароля будет выводиться этот текст.

### Пароль администратора

После установки пароля администратора некоторые функции станут недоступными, если входить в систему под паролем пользователя. Порядок назначения пароля администратора:

**TOSHIBA Assist** («Программа TOSHIBA Assist») → **SECURE** («Безопасность») → **User Password** («Пароль администратора»)

Эта утилита позволяет выполнять следующие операции:

- Регистрация и удаление пароля администратора.
- Установка ограничений для основной категории пользователей.

## Запуск компьютера с вводом пароля

Если пароль уже зарегистрирован, включить компьютер можно одним способом:

- Введите пароль вручную.



*Ввод пароля требуется только после того, как компьютер был выключен, а не переведен в режим гибернации или сна.*

Чтобы ввести пароль вручную, выполните следующие действия:

1. Включите питание в порядке, изложенном в главе 3, [Прислушаем к работе](#). На экран ЖК-дисплея будет выведено приведенное ниже сообщение:

**Enter Password (Введите пароль) [xxxxxxxx]**

2. Введите пароль.
3. Нажмите **Enter**.



*Если вы введете неправильный пароль три раза подряд, компьютер выключится. В этом случае его необходимо включить снова с повторным вводом пароля.*

## Режимы питания

В компьютере предусмотрены три режима выключения:

- **Перезагрузка:** компьютер выключается, не сохраняя данные. Прежде чем выключить компьютер в режиме перезагрузки, не забудьте сохранить Ваши данные.
- **Режим гибернации:** данные из памяти сохраняются на жестком диске.
- **Режим сна:** данные сохраняются в системной памяти компьютера.



*См. также раздел «Выключаем питание» главы 3 [Прислушаем к работе](#).*

## Утилиты Windows

Настройка параметров, связанных с режимами сна и гибернации, выполняется в окне «Электропитание» (Power Options). Чтобы открыть его, последовательно выберите пункты **Пуск → Панель управления → Система и безопасность → Электропитание**.

## «Горячие» клавиши

Перевести компьютер в режим сна можно нажатием «горячих» клавиш **FN + F3**, а в режим гибернации - клавиш **FN + F4**. Подробнее см. главу 5 [Клавиатура](#).

## Включение/отключение компьютера при открытой/закрытой панели дисплея

Компьютер можно настроить на автоматическое выключение питания при закрытии панели дисплея и включение при ее открытии. Имейте в виду, что данная функция работает только в режимах сна и гибернации и не работает в загрузочном режиме.



*Если при активной функции выключения компьютера при закрытии панели дисплея выполняется выход из Windows вручную, не закрывайте эту панель до полного выхода из операционной системы.*

## Автоматическое завершение работы системы

Данная функция обеспечивает автоматическое завершение работы системы, которая в течение определенного промежутка времени не используется. При этом система переходит в режим сна или спящий режим.

# Глава 7

## Утилита HW Setup и защита паролями

В этой главе рассказывается, как пользоваться программой TOSHIBA HW Setup для настройки конфигурации Вашего компьютера и как установить пароли.

### Утилита HW Setup

Утилита TOSHIBA HW Setup позволяет настроить общие параметры компьютера (вкладка General), назначить пароли (вкладка Password), настроить параметры дисплея (вкладка Display), установить приоритет загрузки (вкладка Boot Priority), настроить клавиатуру (вкладка Keyboard), подключить устройства с интерфейсом USB (вкладка USB) и установить подключение к локальной сети (вкладка LAN).



*Если установлен пароль администратора, а Вы входите в систему с паролем пользователя, то доступ к утилите TOSHIBA HW Setup может у Вас отсутствовать.*

### Доступ к утилите HW Setup

Щелкните **Пуск** → **Все программы** → **TOSHIBA** → **Утилиты (Utilities)**, затем щелкните **HWSetup**.

### Окно утилиты HW Setup

Окно утилиты HW Setup включает следующие вкладки: General (Общие), Password (Пароль), Display (Дисплей), Boot Priority (Приоритет загрузки), Keyboard (Клавиатура), LAN (Локальная сеть) и USB.

<b>OK</b>	Внесенные Вами изменения вступают в силу, а окно утилиты HW Setup закрывается.
<b>Cancel («Отмена»)</b>	Окно закрывается без применения изменений.
<b>Apply («Применить»)</b>	Все изменения вступают в силу, но окно утилиты HW Setup не закрывается.

## Вкладка General

В этом окне, где отображается версия BIOS, имеются две кнопки:

<b>Кнопка Default</b>	Полное восстановление фабричных настроек утилиты HW Setup.
<b>Кнопка About</b>	Вывод на экран информации о версии утилиты HW Setup.

### Окно настроек (Setup)

В этом поле показана версия BIOS и дата.



*По завершении обновления BIOS перезагрузите компьютер. Во время загрузки нажмите клавишу **F2**, чтобы войти в BIOS и загрузите параметры BIOS по умолчанию один раз.*

## Пароль

### Пароль пользователя

Позволяет установить или сбросить пароль пользователя, который вводится при включении компьютера.

<b>Not Registered</b>	Изменение или удаление пароля. (по умолчанию).
<b>Registered</b>	Установка пароля. Производится через диалоговое окно.

Чтобы установить пароль пользователя, выполните следующие действия:

1. Выберите параметр Registered. При этом на экран выводится запрос:

Enter Password:

Введите пароль длиной до 8-ти символов. Вводимые вами символы отображаются звездочками. Например, если Вы ввели пароль из четырех символов, экран будет выглядеть так:

Enter Password: \*\*\*\*

2. Нажмите на кнопку **OK**. Появляется запрос на подтверждение пароля.

Verify Password:

3. Если символы в обеих строках совпадут, пароль будет зарегистрирован. Нажмите кнопку **OK**. Если они не совпадают, появляется приведенное ниже сообщение. Необходимо повторить операцию, начиная с действия 1.

Entry Error!!!

Чтобы удалить пароль пользователя, выполните следующие действия:

1. Выберите параметр Not Registered. При этом на экран выводится запрос:

Enter Password:

2. Введите зарегистрированный пароль. Вводимые вами символы отображаются звездочками.

Enter Password: \*\*\*\*

3. Нажмите на кнопку **OK**. Если введенная строка совпадает с зарегистрированным паролем, произойдет сброс пароля, и экран изменится на:

Not Registered (Не зарегистрирован)

Если они не совпадают, появляется приведенное ниже сообщение. Необходимо повторить операцию, начиная с шага 1.

Неправильный пароль!!!



*Если вы ввели неправильный пароль три раза подряд, компьютер прекращает работу.*

*У Вас не будет доступа к параметру пароля в утилите HW Setup. В этом случае необходимо выключить и включить компьютер для повторения процедуры.*

4. Чтобы установить новый пароль пользователя, выполните действия, описанные в предыдущем разделе.

## Вкладка Display

Эта вкладка служит для установки режима вывода изображения либо на встроенный ЖК-дисплей, либо на внешний монитор.

### Поле Power On Display

Здесь устанавливается режим видеовывода при загрузке компьютера.

<b>Auto-Selected (Автовыбор)</b>	Когда подключен внешний дисплей, он является единственным активным устройством вывода изображения при включении питания компьютера. В противном случае активным устройством вывода изображения является встроенный ЖКД.
<b>System LCD Only (Только системный ЖКД)</b>	Независимо от того, подключен ли внешний дисплей, единственным активным устройством вывода изображения при включении питания компьютера является встроенный ЖКД.

## Вкладка Boot Priority

### *Поле Boot Priority Options*

Это поле служит для установки очередности загрузки компьютера. Выберите приоритетный носитель для загрузки из списка.

## Вкладка Keyboard

### *Функция Wake-up on Keyboard*

При включенной функции пробуждения по сигналу клавиатуры вывод компьютера из режима сна осуществляется нажатием любой клавиши. Заметьте, что речь идет только о встроенной клавиатуре и только при условии, что компьютер пребывает именно в режиме сна.

<b>Enabled</b>	Функция пробуждения по сигналу клавиатуры включена.
<b>Disabled</b>	Функция пробуждения по сигналу клавиатуры отключена (это значение установлено по умолчанию).

## USB

### *Legacy USB Support (Поддержка USB устаревшими системами)*

Включение/отключение функции поддержки шины USB устаревшими системами. Если операционная система не поддерживает интерфейс USB, с помощью параметра **USB Legacy Emulation** (Поддержка USB устаревшими системами) можно работать с мышью или клавиатурой, подключенными через этот интерфейс.

<b>Enabled</b>	Включение режима поддержки шины USB устаревшими системами. (по умолчанию).
<b>Disabled</b>	Отключение режима поддержки шины USB устаревшими системами.

## Локальная сеть

### Функция *Wake-up on LAN*

Эта функция обеспечивает включение питания компьютера, находящегося в полностью выключенном состоянии, при получении пакета пробуждения (пакета Magic) из локальной сети.

Чтобы функция Wake-up on LAN (Пробуждение по сигналу из локальной сети) могла включать компьютер, находящийся в режиме сна или гибернации, следует установить флажок «Разрешить устройству выводить компьютер из ждущего режима» (Allow the device to wake the computer) в свойствах сетевого устройства. (Эта функция не влияет на способность компьютера включаться по сигналу из локальной сети при нахождении компьютера в режиме сна или гибернации.)

<b>Enabled</b>	Включение функции Wake-up on LAN (Пробуждение по сигналу из локальной сети)
<b>Disabled</b>	Выключение функции Wake-up on LAN (Пробуждение по сигналу из локальной сети) из выключенного состояния. (по умолчанию).



*При активизации функции Wake-up on LAN компьютер продолжает нуждаться в питании, даже если он выключен. Оставьте универсальный адаптер переменного тока подключенным, если вы используете эту функцию.*



*Не устанавливайте и не удаляйте дополнительные модули памяти, когда включен режим пробуждения по сигналу от локальной сети (Wake-up on LAN).*

### Функция *Built-in LAN*

Эта функция позволяет включать и отключать встроенный адаптер для подключения к локальной сети.

<b>Enabled</b>	Встроенный адаптер для подключения к локальной сети включен (по умолчанию)
<b>Disabled</b>	Встроенный адаптер для подключения к локальной сети выключен.

### *Wireless Communication Switch (Переключатель беспроводной связи)*

Эта функция позволяет включать и выключать переключатель беспроводной связи.

<b>Вкл</b>	Переключатель беспроводной связи включен.
<b>Выкл</b>	Переключатель беспроводной связи выключен.



*Чтобы войти в меню настройки системы BIOS, нажмите клавишу F2 во время запуска компьютера.*

# Глава 8

## Дополнительные устройства

Дополнительные устройства могут расширить возможности компьютера и сделать его более универсальным. В этой главе рассказывается об установке и подключении следующих устройств:



*Подключая дополнительные устройства (например, устройства с интерфейсом USB или внешний монитор) к компьютеру, обратите внимание на конфигурацию и положение штекера и разъема.*

### **Платы/память**

- Разъем Bridge media
  - Запоминающие устройства формата Secure Digital™ (SD) (карты памяти SD, SDHC, miniSD, microSD)
  - Карта памяти MultiMediaCard
- Дополнительный модуль памяти

### **Источники питания**

- Батарейные источники питания
- Универсальный адаптер переменного тока

### **Периферийные устройства**

- Флоппи-дисковод с интерфейсом USB
- Внешний USB-привод оптических дисков
- Внешний монитор

### **Прочее**

- Защитный замок-блокиратор

## Разъем Bridge media

Компьютер оснащен разъемом Bridge media для установки запоминающих устройств различной емкости, упрощающих передачу данных с таких устройств, как цифровые камеры или карманные персональные компьютеры (КПК).



■ *Не допускайте проникновения посторонних предметов в разъем Bridge media. Ни в коем случае не допускайте попадания металлических предметов (например, винтов, скобок или скрепок для бумаги) в компьютер или клавиатуру. Посторонние металлические предметы могут вызвать короткое замыкание, что может стать причиной повреждения или возгорания компьютера и, как следствие, тяжелой травмы.*



- *Разъем Bridge media поддерживает следующие типы запоминающих устройств.*
- *устройства формата Secure Digital (SD) (карты памяти SD, SDHC, miniSD, microSD);*
  - *MultiMediaCard (MMC)*
- *Для использования карт памяти micro или mini SD необходим адаптер SD.*
- *Обратите внимание на то, что не все запоминающие устройства прошли тестирование и сертификацию на корректную работу, которая поэтому не гарантируется.*



Secure Digital (SD) Card



MultiMediaCard (MMC)



Карта microSD с адаптером

*Образцы запоминающих устройств*

## Запоминающее устройство

В этом разделе изложены важнейшие меры предосторожности при обращении с запоминающими устройствами.

### **Замечания относительно карт памяти формата SD/SDHC**

Карты памяти формата SD/SDHC совместимы со спецификацией SDMI (Secure Digital Music Initiative), предназначенной для предотвращения незаконного копирования и воспроизведения цифровых музыкальных записей. Поэтому копирование и воспроизведение защищенных записей на другом компьютере или устройстве невозможно. Воспроизведение записей, защищенных авторским правом, допускается исключительно для себя.

Далее рассказывается о простом способе отличить карты памяти SD от карт SDHC.

- Карты памяти SD и SDHC выглядят практически одинаково.
- Однако логотипы у них разные, так что при покупке карты памяти обращайте внимание на логотип - SD или SDHC.



■ Логотип карт памяти SD: ()

■ Логотип карт памяти SDHC: ()

- Максимальная емкость карт памяти SD составляет 2 ГБ.  
Максимальная емкость карт памяти SDHC составляет 32 ГБ.

Тип карты	Варианты емкости
SD	8 МБ, 16 МБ, 32 МБ, 64 МБ, 128 МБ, 256 МБ, 512 МБ, 1 ГБ, 2 ГБ
SDHC	4 ГБ, 8 ГБ, 16 ГБ, 32 ГБ

### **Форматирование запоминающих устройств**

Карты памяти поступают в продажу уже отформатированными по определенным стандартам. Если необходимо переформатировать карту памяти, это делается с помощью того устройства, с которым эксплуатируется данная карта.

### **Форматирование карт памяти SD/SDHC**

Карты памяти SD/SDHC поступают в продажу уже отформатированными по определенным стандартам. Если вы решите отформатировать карту памяти SD/SDHC еще раз, обязательно сделайте это устройством, в котором используются карты памяти SD/SDHC, например, цифровой фотокамерой или цифровым аудиоплеером, а не командой форматирования, имеющейся в Windows.



*При необходимости отформатировать все области карты, включая защищенную, воспользуйтесь соответствующей программой, в которой применяется система защиты от копирования.*

## Дополнительный модуль памяти

Емкость системной памяти компьютера можно увеличить, установив дополнительный модуль памяти.

В этом разделе рассказывается о порядке установки и удаления дополнительных модулей памяти.



- Поместите под компьютер коврик, чтобы не поцарапать и не повредить крышку во время установки или замены модуля памяти. Коврик не должен быть изготовлен из материалов, создающих или удерживающих электростатический заряд.
- Во время установки или удаления модуля памяти не дотрагивайтесь до каких-либо других компонентов внутри компьютера.



- Применяйте только такие модули памяти, которые утверждены компанией TOSHIBA.
- Не пытайтесь устанавливать или удалять модуль памяти в указанных ниже обстоятельствах.
  - а. Компьютер включен.
  - б. При выключении компьютера переводом в режим сна или гибернации.
  - в. При активированной функции включения компьютера по сигналу из локальной сети.
  - д. Включена функция беспроводной связи.
  - е. Включена функция USB Sleep and Charge.
- Не допускайте попадания винтов и других посторонних предметов внутрь компьютера. Это может привести к сбоям работе аппаратуры или к поражению электрическим током.
- Разряд статического электричества может нанести неустранимые повреждения таким высокоточным электронным устройствам, как дополнительные модули памяти. В силу способности тела человека накапливать заряд статического электричества крайне важно его снять, прежде чем дотрагиваться до модулей памяти, приступая к их установке. Заряд снимается простым прикосновением голых рук к ближайшему металлическому предмету.
- При установке или замене модуля памяти выключите питание и отключите адаптер переменного тока.
- Если компьютер длительное время остается включенным, модули памяти и расположенные рядом с ними компоненты могут сильно нагреться. Прежде чем приступать к их замене, подождите, пока они остынут до комнатной температуры.

## Установка модуля памяти

Этапы установки модуля памяти

1. Выключите компьютер; убедитесь в том, что индикатор питания не светится (при необходимости см. раздел *Отключение питания* главы 3, *Приступаем к работе*).
2. Отсоедините адаптер переменного тока, а также все подключенные к компьютеру кабели и периферийные устройства.
3. Перевернув компьютер, снимите аккумуляторную батарею (при необходимости см. раздел *Замена батарейного источника питания* главы 6, *Питание и режимы его включения*).
4. Отверните один винт, крепящий крышку модуля памяти.

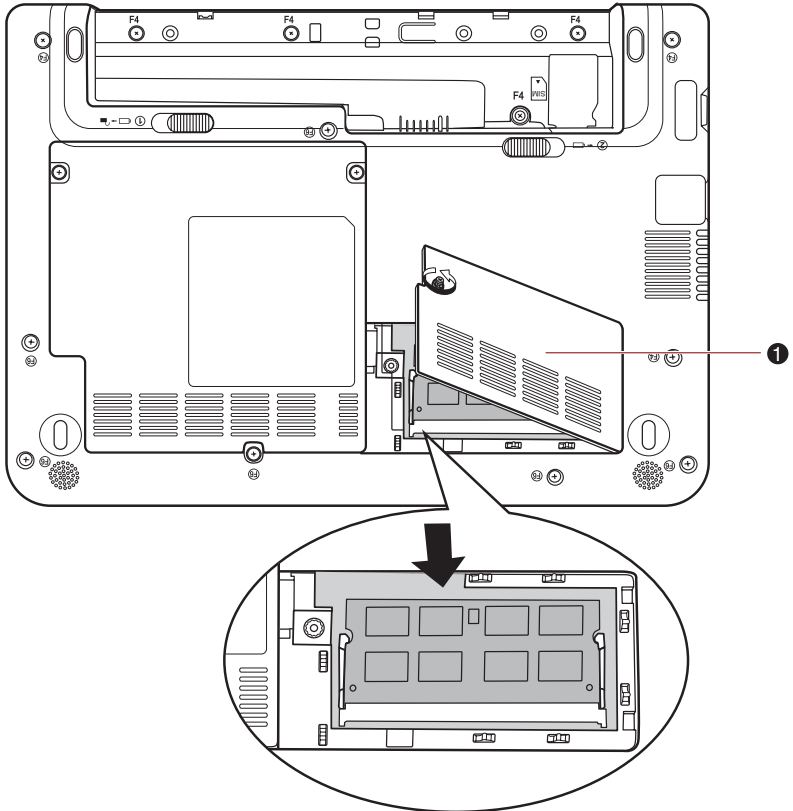

1. Крышка отсека модулей памяти

*Снимаем крышку, прикрывающую модуль памяти*

5. Совместив выемки модуля памяти и гнезда, осторожно вставьте модуль в гнездо под углом приблизительно 30 градусов и слегка надавите на него, чтобы защелки с обеих сторон зафиксировали его в разъеме.



- Совместив канавки, расположенные по краям модуля памяти, с защелками разъема, вставьте модуль плотно в разъем. Если модуль вставляется с трудом, осторожно разведите защелки разъема кончиками пальцев в стороны. Держите модуль одновременно за оба его края (левый и правый) с канавками.



- Ни в коем случае не допускайте попадания металлических предметов (например, винтов, скобок или скрепок для бумаги) в компьютер или клавиатуру. Посторонние металлические предметы могут вызвать короткое замыкание, что может стать причиной повреждения или возгорания компьютера и, как следствие, тяжелой травмы.
- Не прикасайтесь к контактам модуля памяти и гнезда разъема компьютера. Загрязнение контактов может привести к нестабильной работе модуля памяти.

6. Установив крышку отсека для модулей памяти на место, закрепите ее винтом.



Следите за тем, чтобы крышка отсека для модулей памяти плотно закрылась.

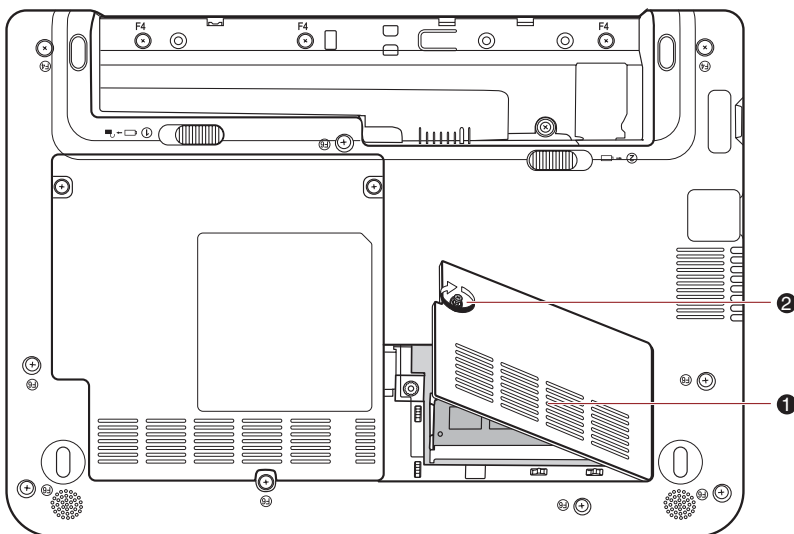

1. Крышка отсека модулей памяти
2. Винт

#### *Устанавливаем крышку отсека для модулей памяти*

7. Установите аккумуляторную батарею (при необходимости см. раздел [Замена батарейного источника питания](#) главы 6, [Питание и режимы его включения](#)).
8. Переверните компьютер.

9. Включите компьютер и проверьте, распознает ли система новый модуль памяти. Для этого щелкните **Пуск → Панель управления → Система и безопасность → Система**.

### Извлечение модуля памяти

Удаление модуля памяти производится в следующем порядке:

1. Выключив компьютер, отсоедините от него все кабели.
2. Перевернув компьютер, извлеките аккумуляторную батарею (см. главу 6, *Питание и режимы его включения*.)
3. Снимите винт, фиксирующий крышку отсека для установки модулей памяти.
4. Поднимите крышку отсека модуля памяти.
5. Разведите защелки в стороны, чтобы освободить модуль памяти.
6. Взявшись за края модуля, извлеките его из разъема.
7. Установив крышку отсека для модулей памяти на место, закрепите ее винтом.
8. Установите аккумуляторную батарею (при необходимости см. раздел *Замена батарейного источника питания* главы 6, *Питание и режимы его включения*).
9. Переверните компьютер.

### Батарейные источники питания

С помощью дополнительных аккумуляторных батарей можно повысить мобильность компьютера. Это позволит заменять батарею при исчерпании ее заряда в случае отсутствия источников питания поблизости. Дополнительную информацию см. в главе 6, «*Питание и режимы его включения*».

### Универсальный адаптер переменного тока

Если компьютер часто используется в разных помещениях, целесообразно купить дополнительный адаптер переменного тока для каждого такого места, чтобы не носить его всегда с собой.

### Флоппи-дисковод с интерфейсом USB

К порту USB можно подключить 3,5-дюймовый внешний флоппи-дисковод.

### Внешний USB-привод оптических дисков

Внешний USB-привод оптических дисков можно подключить к порту USB.

## Внешний монитор

К соответствующему порту компьютера можно подключить внешний аналоговый монитор. Подключение монитора производится в следующем порядке:

1. Подключите кабель монитора к гнезду для внешнего монитора.

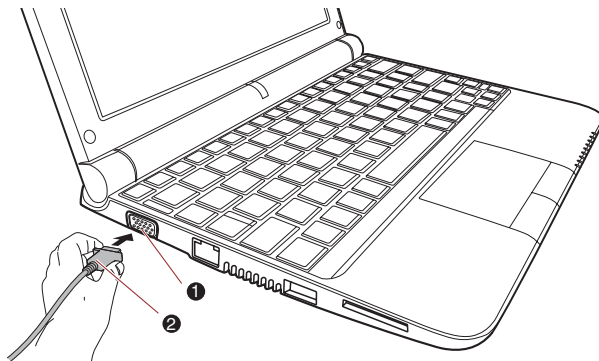

- 1 — порт внешнего монитора  
2 — кабель монитора

*Подсоединение кабеля монитора к гнезду для внешнего монитора.*

2. Включите питание внешнего монитора.

При включении питания компьютер автоматически распознает монитор и определит, цветной он или монохромный. При возникновении затруднений с выводом изображения на нужный монитор попробуйте сменить настройки дисплея нажатием «горячих» клавиш **FN + F5**.

Дополнительную информацию об изменении параметров отображения с помощью «горячих» клавиш см. в главе 5, «*Клавиатура*».



*С внешним монитором можно использовать функции гибернации и сна. Для этого достаточно активировать гибернацию и сон, при этом компьютер сохраняет данные в том виде, как они отображаются на экране внешнего монитора.*

## Защитный замок-блокиратор

Защитный замок-блокиратор позволяет прикрепить компьютер к столу или другому тяжелому предмету с целью предотвращения несанкционированного перемещения или кражи компьютера. С правой стороны компьютера расположен разъем защитного замка-блокиратора, к которому крепится один конец защитного троса. Другой конец троса крепится к письменному столу или аналогичному предмету. Способы крепления защитных тросов зависят от конкретной модели аппарата. Подробнее см. указания к конкретному устройству.

### Присоединение защитного троса

Присоединение защитного троса к компьютеру производится в следующем порядке:

1. Поверните компьютер правой стороной к себе.
2. Совместив защитный трос с отверстием замка, закрепите трос.

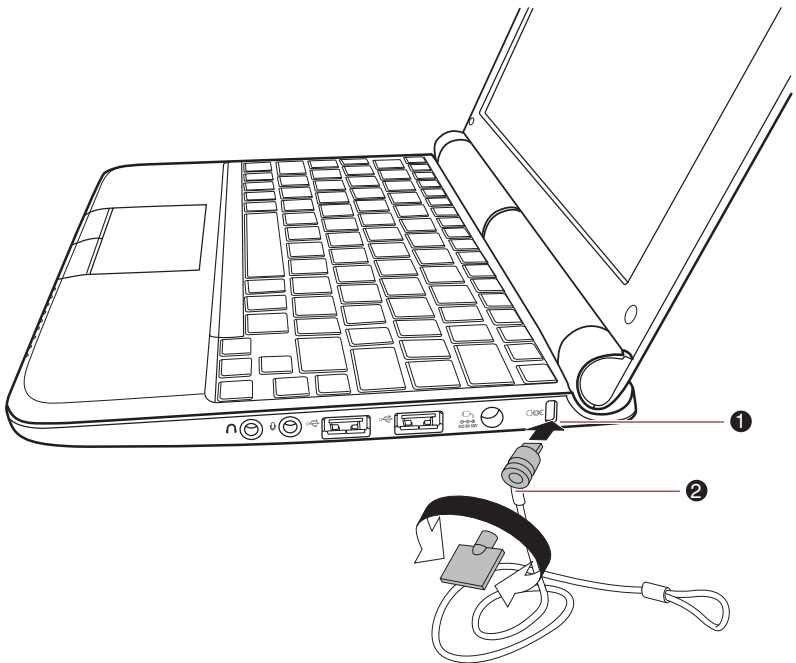

- 1 — разъем защитного замка  
2 — защитный замок-блокиратор

*Защитный замок-блокиратор*

# Глава 9

## Возможные проблемы и способы их решения

Корпорация TOSHIBA разработала компьютер для долговременной и безотказной работы. Если неполадки все же возникнут, указанные в этой главе действия могут помочь определить причину.

Всем пользователям настоятельно рекомендуется хорошо изучить эту главу. Знание возможных неполадок может предотвратить их возникновение.

### Порядок устранения неполадок

Устранять неполадки будет намного легче, если при этом соблюдать следующие правила:

- При обнаружении неполадки немедленно остановите работу. Дальнейшая работа может привести к потере или повреждению данных. При этом может быть уничтожена информация, которая помогла бы решить проблему.
- Наблюдайте за происходящим. Запишите, что делает система и какие действия вы выполняли непосредственно перед возникновением неполадки. Если к компьютеру подключен принтер, распечатайте копию изображения на экране с помощью клавиши PRTSC (печать с экрана).

Вопросы и действия, составляющие содержание данной главы, носят рекомендательный характер и не представляют собой единственно возможные способы устранения конкретных неполадок. Многие неисправности устраняются довольно легко, но в некоторых случаях может потребоваться помощь поставщика. Если вы решили, что нужно проконсультироваться с поставщиком или кем-то другим, будьте готовы описать неисправность как можно подробнее.

## Предварительный контрольный список

Сначала попробуйте найти самое простое решение. Неисправности, примеры которых приведены в этом списке, исправить легко, однако они могут быть связаны и с более серьезными причинами.

- Убедитесь, что вы включили все периферийные устройства перед включением компьютера. Здесь подразумеваются принтер и все остальные внешние устройства, которыми вы пользуетесь.
- Прежде чем подсоединять внешнее устройство, выключите компьютер. Когда вы его снова включите, он обнаружит новое устройство.
- Проверьте правильность установки всех параметров в программе настройки.
- Проверьте все кабели. Правильно и плотно ли они подсоединены? Плохо закрепленные кабели могут послужить причиной сообщения о сбое.
- Проверьте все кабели и шнуры на разрывы, а их разъемы - на наличие поврежденных контактов.
- Убедитесь, что дискета правильно установлена в дисковод, и что предохранитель защиты дискеты от записи стоит в нужном положении.

Делайте записи о результатах осмотра и храните их в постоянном журнале ошибок. Это поможет вам описать неполадку поставщику. Если неполадка повторяется, такой журнал поможет вам быстрее выявить ее причину.

## Анализ неисправности

Иногда система дает подсказки, которые помогают определить причину неисправной работы. Держите в голове следующие вопросы:

- Какая часть системы работает неправильно: клавиатура, дисководы, жесткий диск, принтер, дисплей? Каждое устройство порождает различные симптомы.
- Правильно ли настроена операционная система? Проверьте параметры конфигурации.
- Что появляется на экране дисплея? Выводятся ли на дисплей сообщения или случайные символы? Если принтер подключен, распечатайте копию экрана. Найдите выведенные сообщения в документации к программе и операционной системе. Проверьте все кабели на правильность и надежность подсоединения. Неплотно подключенные кабели могут быть причиной неверных или нестабильных сигналов.
- Светятся ли значки? Какие? Какого они цвета? Горят постоянно или мигают? Запишите, что вы видите.

Запишите свои наблюдения, чтобы описать их поставщику.

<b>Программное обеспечение</b>	<p>Неполадки могут вызваны вашей программой или диском/дискетой. Если Вы не можете загрузить программу, возможно, поврежден носитель (обычно дискета) или испорчена программа. Попробуйте загрузить другую копию программы.</p> <p>Если сообщение о сбое продолжает появляться, проверьте документацию к программе. В таких документах обычно есть раздел об устранении неполадок или свод сообщений об сбоях.</p> <p>Далее проверьте сообщения об сбоях в документации к операционной системе.</p>
<b>Аппаратное обеспечение</b>	<p>Если не найдены неполадки в программном обеспечении, проверьте аппаратуру. Сначала пройдите по пунктам предварительной проверки, как указано выше. Если неполадку устранить не удалось, попробуйте обнаружить ее причину. В следующем разделе приводятся проверочные списки для отдельных компонентов и периферийных устройств.</p>

## Проверка оборудования и системы

В данном разделе рассматриваются неполадки, вызванные аппаратными средствами компьютера или подключенными периферийными устройствами. Основные неполадки могут возникать в следующих областях:

- Начальная загрузка системы
- Самотестирование
- Питание
- Пароль
- Вкладка Keyboard
- Панель ЖК-дисплея
- Жесткий диск
- Манипулятор
- Сенсорный планшет
- SD/MultiMedia Card
- Внешний монитор
- Звуковая система
- USB
- Режим сна/гибернации
- Локальная сеть
- Беспроводная локальная сеть

### Начальная загрузка системы

Если компьютер не запускается корректно, проверьте следующее:

- Самотестирование
- Источники питания
- Пароль на включение питания

## Самотестирование

При запуске компьютер автоматически выполняет само тестирование и выводит следующее сообщение:

**TOSHIBA Leading Innovation>>>**

Логотип остается на экране несколько секунд.

Если само тестирование прошло успешно, компьютер пытается загрузить операционную систему.

В зависимости от настроек очередности загрузки с помощью утилиты HW Setup, компьютер загружается сначала с диска А, затем – с диска С, либо сначала – с диска С, а затем – с диска А.

Если возникает одна из следующих ситуаций, значит тест пройден неудачно:

- Компьютер останавливается, не выдавая никакой информации или сообщений.
- На экране появляются случайные символы, а система не функционирует нормально.
- На экран выводится сообщение о сбое.

Выключив компьютер, проверьте все кабельные соединения. Если тест не будет пройден еще раз, обратитесь к своему поставщику.

## Питание

Когда компьютер не подключен к адаптеру переменного тока, основным источником питания служит батарея. Однако в компьютере есть и другие источники питания, включая интеллектуальный блок питания и батарейку часов реального времени. Такие источники питания взаимосвязаны, а неисправность любого из них может вызвать неполадки в системе питания. В данном разделе приводится проверочный список для режимов питания через адаптер переменного тока и от основной аккумуляторной батареи. Если после описанной далее проверки неполадку устранить не удалось, причина может быть в другом источнике питания. В этом случае обратитесь к поставщику.

### ***Отключение питания из-за перегрева***

При чрезмерном повышении температуры внутри компьютера он автоматически отключается.

## **Питание от сети**

В случае возникновения проблем со включением компьютера при подключенном адаптере переменного тока. Дополнительные сведения см. в главе 6, *Питание и режимы его включения*.

<b>Неполадки</b>	<b>Порядок действий</b>
<b>Адаптер переменного тока не подает питание на компьютер</b>	<p>Проверьте соединения. Убедитесь в том, что шнур плотно вставлен в компьютер и в электрическую розетку.</p> <p>Проверьте состояние шнура и разъемов. Если шнур изношен или поврежден, замените его. Если разъемы грязные, вытрите их ватой или чистой тканью.</p> <p>Если адаптер переменного тока все еще не подает питание на компьютер, обратитесь к поставщику.</p>

## Батарея

Если, предположительно, проблема связана с аккумулятором, проверьте разъем питания компьютера от сети и индикатор аккумулятора. Более подробные сведения об индикаторах и работе батареи см. в главе 6 *Питание и режимы его включения*.

Неполадки	Порядок действий
<b>Батарея не подает питание на компьютер</b>	Возможно, батарея разряжена - перезарядите ее, подключив адаптер переменного тока.
<b>Аккумуляторная батарея не заряжается при подключенном адаптере переменного тока (индикатор батареи не светится желтым).</b>	<p>Если батарея полностью разряжена, то зарядка ее может начаться не сразу. Подождите несколько минут.</p> <p>Если батарея так и не начала заряжаться, убедитесь в наличии тока в розетке. Проверьте адаптер, подключив к нему любое устройство. Если нет, попробуйте другой источник питания</p> <hr/> <p>Проверьте, холодная ли батарея или горячая на ощупь. Слишком горячая или слишком холодная батарея не зарядится правильно. Дайте ему остыть или нагреться до комнатной температуры.</p> <hr/> <p>Отсоединив адаптер переменного тока, снимите батарею и проверьте, чистые ли ее контакты. При необходимости протрите их мягкой тканью, смоченной в спирте.</p> <p>Подсоединив сетевой адаптер, установите батарею на место. Проверьте надежность подключения.</p> <hr/> <p>Проверьте индикатор аккумулятора. Если он не светится, оставьте батарею заряжаться не менее чем на 20 минут. Если по истечении 20 минут индикатор батареи загорается, оставьте батарею заряжаться, как минимум, еще на 20 минут, прежде чем включать компьютер.</p> <p>Если индикатор аккумулятора так и не загорелся, возможно, срок его службы подходит к концу. Замените батарею.</p> <p>Если вы не думаете, что срок службы батареи исчерпан, обратитесь к поставщику.</p>
<b>Батарея обеспечивает питание компьютера меньше ожидаемого срока.</b>	<p>При частой перезарядке частично разряженной батареи она может заряжаться не до полной емкости. Полностью разрядите батарею, после чего повторите зарядку.</p> <hr/> <p>Проверьте параметры потребления электроэнергии в настройках управления электропитанием. Попробуйте использовать режим энергосбережения.</p>

## Пароль

Неполадки	Порядок действий
Не удается ввести пароль	См. раздел <i>Окно утилиты HW Setup</i> главы 7, <i>Утилита HW Setup и защита паролями</i>

## Вкладка Keyboard

Неполадки, связанные с клавиатурой, могут быть вызваны настройкой конфигурации. Дополнительную информацию см. в главе 5 *Клавиатура* и в главе 7 *Утилита HW Setup и защита паролями*.

Неполадки	Порядок действий
Нажатие на некоторые клавиши с буквами приводит к вводу цифр	Проверьте, не включена ли цифровая раскладка дополнительного сегмента клавиатуры. Нажмите сочетание клавиш <b>FN + F11</b> и повторите ввод.
Вывод на экран искажен	Убедитесь, что программы не используют переназначение клавиш. Переназначение означает перестановку символов той или иной клавиши. Просмотрите документацию к Вашему программному обеспечению.  Если вы по-прежнему не можете пользоваться клавиатурой, обратитесь к поставщику

## Панель ЖК-дисплея

Неполадки с жидкокристаллическим дисплеем могут возникнуть в результате определенных настроек компьютера. Дополнительную информацию см. в главе 7, «*Утилита HW Setup и защита паролями*».

Неполадки	Порядок действий
Нет изображения	С помощью сочетания «горячих» клавиш <b>FN + F5</b> проверьте, не установлен ли внешний монитор в качестве активного.
На экране ЖКД появились отметины.	Возможно, это результат соприкосновения с клавиатурой или сенсорным планшетом. Попробуйте аккуратно протереть экран ЖК-дисплея чистой сухой тканью. Если отметины остались, воспользуйтесь специальным очистителем жидкокристаллических панелей. Не забудьте дать ЖКД высохнуть, прежде чем закрывать панель.

Неполадки	Порядок действий
<b>Если вышеперечисленные неполадки устранить не удалось или появились другие</b>	<p>Посмотрите в документации к программам, не являются ли они причиной неисправностей.</p> <p>Если неполадки устранить не удалось, обратитесь к поставщику.</p>

## Жесткий диск

Неполадки	Порядок действий
<b>Компьютер не загружается с жесткого диска</b>	<p>Проверьте, нет ли в дисковом диске или в приводе оптических дисков – диска CD/DVD. Удалите носитель (при наличии) и проверьте настройки приоритета загрузки. См. раздел главы 7, <i>Вкладка Boot Priority</i>.</p> <p>Причиной неполадки могут быть файлы операционной системы. См. документацию операционной системы.</p>
<b>Низкое быстродействие</b>	<p>Файлы на жестком диске могут оказаться фрагментированными — в таком случае необходимо проверить состояние файлов и жесткого диска, запустив утилиту дефрагментации диска. Дополнительную информацию о запуске и использовании утилиты дефрагментации см. в документации к операционной системе или файле справки.</p> <p>В качестве последнего средства придется переформатировать жесткий диск, а затем - переустановить операционную систему вместе со всеми остальными файлами и данными. Если неполадку устранить по-прежнему не удастся, обратитесь к поставщику, дилеру или в сервисный центр.</p>

## Манипулятор

Если вы пользуетесь манипулятором типа «мышь» с интерфейсом USB, ознакомьтесь также с разделом *USB* данной главы и с документацией к мыши.

### Сенсорный планшет

Неполадки	Порядок действий
Курсор на экране не реагирует на действия с сенсорным планшетом	<p>Вероятно, система занята. Если курсор отображается в виде песочных часов, дождитесь восстановления его обычной формы и повторите попытку его перемещения.</p>
Отсутствует реакция на двойное постукивание	<p><b>Попробуйте изменить настройку быстрогодействия двойного нажатия через утилиту, управляющую мышью.</b></p> <ol style="list-style-type: none"> <li>1. Чтобы получить доступ к утилите, управляющей мышью, нажмите <b>Пуск</b> → <b>Панель управления</b> → <b>Оборудование и звук</b> → <b>Мышь</b>.</li> <li>2. Откройте вкладку <b>Buttons</b> (Кнопки).</li> <li>3. Установите быстроедействие двойного нажатия согласно указаниям и нажмите кнопку <b>ОК</b>.</li> </ol>
Курсор двигается слишком быстро или слишком медленно	<p>Попробуйте изменить скорость его перемещения через утилиту, управляющую мышью.</p> <ol style="list-style-type: none"> <li>1. Чтобы получить доступ к утилите, управляющей мышью, нажмите <b>Пуск</b> → <b>Панель управления</b> → <b>Оборудование и звук</b> → <b>Мышь</b>.</li> <li>2. Откройте вкладку <b>Параметры указателя</b> (Pointer Options).</li> <li>3. Установив скорость согласно указаниям, нажмите <b>ОК</b>.</li> </ol>

### Мышь с интерфейсом USB

Неполадки	Порядок действий
Курсор на экране не реагирует на действия с мышью	<p>Вероятно, система занята. Если курсор отображается в виде песочных часов, дождитесь восстановления его обычной формы и повторите попытку его перемещения.</p> <hr/> <p>Проверьте надежность подключения мыши к разъему порта USB.</p>

Неполадки	Порядок действий
<b>Не работает двойное нажатие клавиши</b>	<p>Попробуйте изменить настройку быстрогодействия двойного нажатия через утилиту, управляющую мышью</p> <hr/> <ol style="list-style-type: none"><li>1. Чтобы получить доступ к утилите, управляющей мышью, нажмите <b>Пуск</b> → <b>Панель управления</b> → <b>Оборудование и звук</b> → <b>Мышь</b>.</li><li>2. Откройте вкладку <b>Buttons (Кнопки)</b>.</li><li>3. Установите <b>быстродействие двойного нажатия</b> согласно указаниям и нажмите кнопку <b>ОК</b>.</li></ol>
<b>Курсор двигается слишком быстро или слишком медленно</b>	<p>Попробуйте изменить скорость его перемещения через утилиту, управляющую мышью.</p> <hr/> <ol style="list-style-type: none"><li>1. Чтобы получить доступ к утилите, управляющей мышью, нажмите <b>Пуск</b> → <b>Панель управления</b> → <b>Оборудование и звук</b> → <b>Мышь</b>.</li><li>2. Откройте вкладку <b>Параметры указателя (Pointer Options)</b>.</li><li>3. Установив скорость согласно указаниям, нажмите на кнопку <b>ОК</b>.</li></ol>
<b>Курсор хаотично перемещается по экрану</b>	<p>Вероятно, мышь загрязнена. За указаниями о порядке ее чистки обратитесь к сопроводительной документации.</p> <p>Если неисправность устранить не удалось, обратитесь к поставщику.</p>

## Карта SD/MultiMediaCard (MMC)

См. также главу 8, «*Дополнительные устройства*».

Неполадки	Порядок действий
<b>В работе карты памяти произошел сбой</b>	Переустановите карту памяти в разъем, убедившись в ее надежной установке.  Обратитесь к документации по карте.
<b>Запись на карту памяти не производится</b>	Проверьте, не защищена ли карта от записи.
<b>Один из файлов не читается</b>	Проверьте, действительно ли нужный файл находится на карте памяти, вставленной в разъем.  Если неисправность устранить не удалось, обратитесь к поставщику.

## Внешний монитор

См. также главу 8 *Дополнительные устройства* и документацию к монитору.

Неполадки	Порядок действий
<b>Монитор не включается</b>	Убедитесь, что питание внешнего монитора включено. Убедитесь, что шнур питания внешнего монитора подключен к работающей электрической розетке.
<b>Нет изображения</b>	Попробуйте отрегулировать контрастность и яркость внешнего монитора.
<b>В работе дисплея произошел сбой</b>	Убедитесь в том, что кабель от внешнего монитора надежно подключен к компьютеру.  Если неисправность устранить не удалось, обратитесь к поставщику.

## Звуковая система

Неполадки	Порядок действий
<b>Не слышно звука</b>	Проверьте программные настройки громкости.  Убедитесь в надежности подключения наушников.

Неполадки	Порядок действий
	<p>Проверьте параметры звука. Проверьте, активизирована ли функция воспроизведения звука, соответствуют ли настройки адресации ввода-вывода (I/O address), уровня прерываний (Interrupt level) и прямого обращения к памяти (DMA) параметрам Вашего программного обеспечения, а также нет ли конфликтов с другими подключенными к компьютеру устройствами.</p> <p>Если неисправность устранить не удалось, обратитесь к поставщику.</p>

## USB

Также см. документацию к устройству с интерфейсом USB.

Неполадки	Порядок действий
<p><b>Устройство USB не работает</b></p>	<p>Проверьте надежность подключения соединительного кабеля к портам USB компьютера и устройства.</p> <p>Проверьте, правильно ли установлены драйверы устройства с интерфейсом USB. Описание порядка проверки драйверов приводится в документации к операционной системе Windows.</p> <p>Пользоваться мышью или клавиатурой с интерфейсом USB можно даже тогда, когда операционная система не поддерживает USB. <b>Если эти устройства все же не работают, проверьте, установлено ли значение Enabled (Включено) в поле “USB KB/Mouse Legacy Emulation” (Эмуляция клавиатуры/мыши с интерфейсом USB) утилиты HW Setup.</b></p> <p>Если неисправность устранить не удалось, обратитесь к поставщику.</p>

## Функция USB Sleep and Charge

Неполадки	Порядок действий
<p><b>Функция USB Sleep and Charge не работает.</b></p>	<p>Возможно, функция USB Sleep and Charge отключена.</p> <p>Установите флажок «USB Sleep and Charge», чтобы включить эту функцию в утилите TOSHIBA USB Sleep and Charge.</p> <hr/> <p>При возникновении перегрузки питание (постоянный ток с напряжением 5 В) внешнего устройства, подключенного к совместимому порту USB, может автоматически отключиться по соображениям безопасности. В таком случае отключите внешнее устройство, а затем восстановите работоспособность функции путем выключения и повторного включения компьютера. Если функция не работает даже при одном-единственном подключенном внешнем устройстве, отключите это устройство, так как оно потребляет больше электроэнергии, чем ваш компьютер способен на него подавать.</p> <hr/> <p>Некоторые внешние устройства не поддерживают функцию USB Sleep and Charge. В этом случае воспользуйтесь одним или несколькими из указанных ниже методов.</p> <ul style="list-style-type: none"> <li>■ Измените параметры подачи электропитания в настройках утилиты TOSHIBA USB Sleep and Charge.</li> <li>■ Выключите компьютер, не отсоединяя от него внешние устройства.</li> </ul> <p>Если воспользоваться функцией по-прежнему не удастся, снимите флажок «USB Sleep and Charge» в утилите TOSHIBA USB Sleep and Charge и не пользуйтесь этой функцией.</p>
<p><b>Батарея быстро разряжается после выключения питания компьютера.</b></p>	<p>При включенной функции USB Sleep and Charge батарея компьютера продолжает разряжаться даже тогда, когда компьютер находится в режиме гибернации или выключен.</p> <p>Подключите к компьютеру адаптер переменного тока или снимите флажок «USB Sleep and Charge», чтобы отключить эту функцию в утилите TOSHIBA USB Sleep and Charge.</p>

Неполадки	Порядок действий
<b>Внешние устройства, подключенные к совместимым портам, не работают.</b>	<p>Некоторые внешние устройства могут не работать, если они подключены к совместимым портам, а для функции USB Sleep and Charge в утилите TOSHIBA USB Sleep and Charge выбрано значение [Enabled].</p> <p>Включив компьютер, переподключите внешнее устройство.</p> <p>Если внешнее устройство по прежнему не работает, подключите его к порту USB, не отмеченному значком поддержки функции USB Sleep and Charge (⚡) или снимите флажок «USB Sleep and Charge», чтобы отключить эту функцию в утилите TOSHIBA USB Sleep and Charge.</p>
<b>Функция USB WakeUp не работает.</b>	<p>Когда функция USB Sleep and Charge в утилите TOSHIBA USB Sleep and Charge отключена, для портов, поддерживающих эту функцию, функция USB WakeUp не работает.</p> <p>В этом случае пользуйтесь портом USB, не помеченным значком поддержки функции USB Sleep and Charge (⚡) или снимите флажок «USB Sleep and Charge», чтобы отключить эту функцию в утилите TOSHIBA USB Sleep and Charge.</p>

## Режим сна/гибернации

Неполадки	Порядок действий
<b>Система не переходит в режим сна/гибернации</b>	<p>Открыт ли музыкальный проигрыватель? Если аудиопроигрыватель воспроизводит файлы или завершил их воспроизведение, при переходе системы в ждущий режим или режим ожидания возможен сбой. Перед переходом в режим сна или режим гибернации необходимо закрыть аудиопроигрыватель.</p> <p>Если неисправность устранить не удалось, обратитесь к поставщику.</p>

## Локальная сеть

Неполадки	Порядок действий
<b>Доступ к локальной сети отсутствует</b>	<p>Проверьте надежность соединения кабеля с гнездом для подключения к локальной сети компьютера и с сетевым концентратором.</p>

Неполадки	Порядок действий
<b>Функция Wake-up on LAN</b>	<p>Проверьте, подключен ли к компьютеру адаптер переменного тока. При активизации функции Wake-up on LAN компьютер продолжает нуждаться в питании, даже если он выключен.</p> <p>Если неполадку устранить не удалось, обратитесь к администратору сети.</p>

## Беспроводная локальная сеть

Если перечисленными ниже способами восстановить подключение к локальной сети не удается, обратитесь к сетевому администратору. Более подробную информацию о беспроводной связи см. в главе 4, *Изучаем основы*.

Неполадки	Порядок действий
<b>Нет доступа к беспроводной локальной сети</b>	<p>Убедитесь в том, что служба беспроводной связи компьютера включена.</p> <p>Если неполадку устранить не удалось, обратитесь к администратору сети.</p>

## Bluetooth

Более подробную информацию о беспроводной связи см. в главе 4, *Изучаем основы*.

Неполадки	Порядок действий
<b>Отсутствует доступ к модулю Bluetooth</b>	<p>Убедитесь в том, что служба беспроводной связи компьютера включена.</p> <p>Проверьте, работает ли утилита Bluetooth Manager и включено ли питание модуля Bluetooth.</p> <p>Убедитесь в том, что в компьютер не установлены дополнительные адаптеры Bluetooth. Нельзя одновременно пользоваться встроенным модулем Bluetooth и дополнительным адаптером Bluetooth.</p> <p>Если неисправность устранить не удалось, обратитесь к поставщику.</p>

## Служба поддержки компании TOSHIBA

Если вам потребовалась дополнительная помощь в связи с эксплуатацией вашего компьютера, или у вас возникли проблемы, обратитесь за технической поддержкой непосредственно в корпорацию TOSHIBA.

### Прежде чем взяться за телефонную трубку...

Сначала стоит ознакомиться с другими источниками информации, поскольку многие проблемы связаны с операционной системой или используемыми программами. Прежде чем позвонить в сервис-центр корпорации TOSHIBA, попробуйте перечисленные ниже способы:

- Просмотрите разделы по устранению неполадок в документации к программам и/или периферийным устройствам.
- Если та или иная неполадка возникла при работе с прикладными программами, ознакомьтесь с рекомендациями по устранению неполадок в документации к программному обеспечению, а также рассмотрите возможность обращения за помощью в службу технической поддержки компании-поставщика программного обеспечения.
- Обратитесь к продавцу, у которого были приобретены компьютер и (или) программное обеспечение. Продавец - всегда самый надежный источник свежей информации.

### Куда обращаться

Если описанные способы не помогли устранить проблему и вы подозреваете, что ее источником является оборудование, обратитесь в одно из представительств корпорации TOSHIBA, указанных в прилагаемом гарантийном буклете, или посетите веб-сайт <http://www.toshiba-europe.com>.

# Глава 10

## Юридические замечания

В данной главе изложены юридические сведения, имеющие отношение к компьютерам TOSHIBA.

### Процессор\*1

Правовые замечания относительно показателей производительности центрального процессора (ЦП).

Показатели производительности ЦП, установленного в данном компьютере, могут отличаться от приведенных в его технических характеристиках в зависимости от следующих обстоятельств:

- применение определенных внешних периферийных устройств;
- питание от батарейного источника, а не от сети;
- использование некоторых мультимедийных, графических и видеоприложений;
- подключение к сетям по обычным телефонным линиям или низкоскоростным каналам;
- применение сложного программного обеспечения, используемого в компьютерном моделировании, например, высококлассных программных систем автоматизированного проектирования;
- использование нескольких приложений или их функций одновременно;
- применения компьютера в местности с низким атмосферным давлением (на больших высотах > 1000 метров или > 3280 футов над уровнем моря);
- использование компьютера при температуре окружающей среды выше 5—35° С, либо выше 25° С на большой высоте. Указанные значения температуры приблизительны и могут меняться в зависимости от модели компьютера. Дополнительную информацию см. в документации к компьютеру или на веб-сайте корпорации TOSHIBA по адресу <http://www.pcsupport.toshiba.com>.

Показатели производительности ЦП могут также отличаться от указанных в технических характеристиках из-за особенностей проектной конфигурации. В определенных обстоятельствах компьютер может отключиться автоматически в результате активизации защитной функции, предотвращающей потерю данных или повреждение изделия при работе в условиях, выходящих за рамки рекомендованных. Во избежание потери данных регулярно делайте их резервные копии на внешних носителях. Оптимальные показатели производительности достигаются при использовании компьютера в рекомендованных условиях. Ознакомьтесь с дополнительными ограничениями, изложенными в документации к устройству. Обратитесь в службу технической поддержки и обслуживания компании TOSHIBA (дополнительную информацию см. в соответствующем разделе главы 9, *Возможные проблемы и способы их решения*).

На ваш компьютер предустановлена 32-разрядная операционная система, если явно не указано, что операционная система является 64-разрядной. Дополнительную информацию см. на веб-сайте по адресу <http://www.pcsupport.toshiba.com>.

## Память (системная память): \*2

Определенный объем основной системной памяти может быть выделен для обслуживания графической подсистемы, что сокращает объем, выделенный под другие вычислительные функции. Емкость основной системной памяти, выделяемой для поддержки графической подсистемы, может меняться в зависимости от графической подсистемы, используемых приложений, общей емкости системной памяти и других факторов.

## Срок службы батареи: \*3

Срок службы батарейного источника питания в значительной степени зависит от модели и конфигурации компьютера, прикладного программного обеспечения, настроек энергосберегающих параметров, задействованных функций, а также естественных отклонений в производительности, заложенных в конструкции отдельных компонентов. Объявленные сроки службы батарейных источников питания относятся к компьютерам отдельных моделей и конфигураций, протестированным компанией Toshiba на момент публикации указанных характеристик. Время перезарядки зависит от способа применения компьютера. При его работе на полную мощность зарядка может не производиться вообще. По истечении определенного срока батарейный источник питания теряет максимальную производительность, а потому нуждается в замене. Это нормально для всех батарейных источников питания. Сведения о приобретении нового источника см. в информации о дополнительных принадлежностях, входящей в комплектацию компьютера.

## Емкость жесткого диска:<sup>\*4</sup>

Один гигабайт (Гб) — это  $10^9 = 1000\ 000\ 000$  байт, если использовать степени числа 10. Однако операционная система компьютера определяет емкость диска в двоичном измерении, то есть 1 Гб соответствует  $2^{30} = 1\ 073\ 741\ 824$  байт. Таким образом, система показывает меньшую емкость диска в гигабайтах. Кроме того, доступная емкость жесткого диска уменьшается за счет предустановки одной или нескольких операционных систем (например, операционной системы Microsoft) и/или прикладных программ, либо мультимедийных средств. Фактическая отформатированная емкость может варьироваться.

## ЖК-дисплей:

С течением времени яркость экрана ЖКД снижается в зависимости от способов применения компьютера. Данная особенность свойственна технологии ЖКД.

## Графический процессор (ГП)

Показатели производительности графического процессора (ГП) могут меняться в зависимости от модели изделия, конструкции, конфигурации, используемых приложений, настроек энергосбережения и применяемых функций. Производительность ГП бывает оптимальной только при работе компьютера от источника переменного тока и может значительно снижаться при питании от батареи.

## Плата беспроводного сетевого интерфейса<sup>\*7</sup>

Скорость передачи данных и диапазон действия беспроводной локальной сети зависят от окружающих электромагнитных условий, наличия или отсутствия препятствий, конструкции и конфигурации точки доступа, конструкции клиентского узла, а также конфигурации программного обеспечения и аппаратных средств. Фактическая скорость передачи данных всегда ниже ее теоритически максимального значения.

## Неприменяемые значки

Корпуса некоторых ноутбуков проектируются так, чтобы в них можно было реализовать любые допустимые возможные конфигурации всей серии изделий. Поэтому имейте в виду, что выбранная вами модель может и не иметь всех функций и характеристик, соответствующих всем значкам и переключателям, изображенным на корпусе ноутбука, если вы не выбрали эти функции.

## **Защита от копирования**

Технология защиты от копирования, применяемая с отдельными носителями, может препятствовать записи или воспроизведению данных, записанных на таких носителях, либо налагать на указанные операции те или иные ограничения.

## **Функция USB Sleep and Charge**

Функция USB Sleep and Charge может не работать с некоторыми внешними устройствами, даже если они совместимы со спецификацией USB. В таком случае включите питание компьютера для зарядки устройства.

---

# Приложения

## Содержание

<i>Приложение А</i>	<b>Технические характеристики .....</b>	<b>A-1</b>
<i>Приложение В</i>	<b>Контроллер дисплея .....</b>	<b>B-1</b>
<i>Приложение С</i>	<b>Беспроводная локальная сеть .....</b>	<b>C-1</b>
<i>Приложение D</i>	<b>Шнур питания переменного тока и разъемы .....</b>	<b>D-1</b>
<i>Приложение E</i>	<b>Утилита TOSHIBA PC Health Monitor .....</b>	<b>E-1</b>
<i>Приложение F</i>	<b>В случае кражи компьютера .....</b>	<b>E-1</b>

# Приложение А

## Технические характеристики

В данном приложении приводятся краткие технические характеристики компьютера.

### Габариты

#### Размеры

Размеры	
<b>С тремя элементами питания</b>	266 × 192,3 × 24,2 × 30,8 мм (Ш × Г × спереди × сзади, не включая компоненты, выступающие за пределы корпуса)
<b>С шестью элементами питания</b>	266 × 192,3 × 24,2 × 36,4 мм (Ш × Г × спереди × сзади, не включая компоненты, выступающие за пределы корпуса)

### Требования к окружающей среде

	Эксплуатация	Хранение
<b>Температура окружающей среды</b>	от 5°C до 35°C	от -20 до 60 °C
<b>Относительная влажность (неконденсирующаяся)</b>	от 20 до 80 %	от 10 до 90%
<b>Высота (над уровнем моря)</b>	от 0 до 3000 метров	от 0 до 10 000 метров

#### Требования к питанию

Требования к питанию	
<b>Адаптер переменного тока</b>	100–240 вольт переменного тока 50 или 60 герц (циклов в секунду)
<b>Компьютер</b>	19 В постоянного тока

# Приложение В

## Контроллер дисплея

### Контроллер дисплея

Контроллер дисплея преобразует программные команды в аппаратные, которые включают или выключают определенные пиксели экрана.

Внешний монитор с высоким разрешением, подключаемый к компьютеру, может отображать до 1400 пикселей по горизонтали на 1050 пикселей по вертикали при насыщенности цветового тона, составляющей 16 млн. цветов.

Контроллер дисплея также управляет видеорежимом, который использует стандартные правила для управления разрешающей способностью экрана и максимальным количеством выводимых цветов.

Программы, написанные для конкретного видеорежима, могут запускаться на любом компьютере, который поддерживает данный режим.

*В зависимости от используемого внешнего монитора некоторые режимы вывода изображения могут не поддерживаться.*



*Во время работы некоторых приложений (например, программ для обработки трехмерной графики, воспроизведения видеозаписей и т. п.) на экране можно заметить помехи, мерцание или выпадение кадров. Если это произойдет, измените разрешение экрана – снижайте разрешение до тех пор, пока изображение не придет в норму.*

# Приложение С

## Беспроводная локальная сеть

Это приложение предназначено для того, чтобы помочь настроить и использовать беспроводное подключение к локальной сети с указанием минимума параметров.

### Технические характеристики платы

<b>Конструктив</b>	■ Mini Card
<b>Совместимость</b>	<ul style="list-style-type: none"> <li>■ Стандарт IEEE 802.11 для беспроводных сетей (редакция B, G и N)</li> <li>■ Спецификация Wi-Fi (Wireless Fidelity), сертифицированная Альянсом Wi-Fi. Сертификация Альянсом Wi-Fi удостоверяется логотипом «Wi-Fi CERTIFIED».</li> </ul>
<b>Протокол доступа к сетевой среде</b>	■ CSMA/CA (предотвращение конфликтов) с подтверждением (ACK)

### Радиохарактеристики

Радиохарактеристики плат адаптеров для беспроводного подключения к локальной сети могут меняться в зависимости от:

- Страны/региона, в котором было приобретено изделие
- Модели изделия

На беспроводные коммуникации зачастую распространяются местные положения о радиосвязи. Несмотря на то что устройства для беспроводных локальных сетей разрабатываются для работы на частоте 2,4 ГГц, использование которой не требует лицензии, местные положения о радиосвязи могут налагать определенные ограничения на использование беспроводного коммуникационного оборудования.



*Информацию юридического характера, относящуюся к Вашей стране/региону, см. на отдельной вкладке Информация для пользователя.*

**Диапазон частот** ■ Диапазон 2,4 ГГц (2400-2483,5 МГц)  
(редакция В, G и N)

При беспроводной связи диапазон распространения сигнала зависит от скорости передачи данных. Чем ниже эта скорость, тем выше будет дальность распространения сигнала.

- Радиус действия беспроводных устройств может уменьшиться, если их антенны разместить рядом с металлическими поверхностями и твердыми высокоплотными материалами.
- Уменьшению радиуса действия также способствует наличие препятствий на пути радиосигнала, которые могут поглощать его или отражать.

## Поддерживаемые под-диапазоны частот

В соответствии с положениями о радиосвязи, действующими в данной стране, адаптер беспроводной локальной сети может поддерживать другие наборы каналов на частоте 2,4 ГГц. Для того чтобы получить информацию о действующих в вашей стране положениях о радиосвязи, обращайтесь в местное уполномоченное представительство по продаже беспроводного сетевого оборудования или продукции компании TOSHIBA.

Диапазон частот Идентификатор канала	2400-2483,5 МГц
1	2412
2	2417
3	2422
4	2427
5	2432
6	2437
7	2442
8	2447
9	2452
10	2457*1
11	2462
12	2467*2
13	2472*2

*Беспроводные каналы IEEE 802.11 (редакции В, G и N)*

Конфигурация каналов плат адаптеров для беспроводного подключения к локальной сети определяется следующим образом:

- Платы для подключения к беспроводной локальной сети, установленные в беспроводных клиентских устройствах, способных работать в составе инфраструктуры беспроводной локальной сети, начнут автоматически работать на канале, указанном точкой доступа к беспроводной локальной сети. При роуминге между различными точками доступа станция в случае необходимости сама динамически переключается на другой канал.
- Платы адаптеров, установленные в точках доступа в беспроводную локальную сеть, будут использовать канал, установленный на заводе в качестве канала по умолчанию (выделен жирным шрифтом), если администратор локальной сети во время настройки точки доступа не выберет другой канал.

\*1 заводские установки каналов по умолчанию

\* 2 Проверьте, разрешено ли использование этих каналов в вашем регионе/стране.

# Приложение D

## Шнур питания переменного тока и розетки

Вилка шнура питания от сети переменного тока должна быть совместима с электрическими розетками сети переменного тока, применяемыми в различных странах. Шнуры питания должны соответствовать местным стандартам и приведенным ниже характеристикам:

<b>Длина:</b>	не менее 1,7 метра
<b>Сечение:</b>	минимум 0,75 мм <sup>2</sup>
<b>Номинальный ток:</b>	Минимум 2,5 ампера
<b>Номинальное напряжение:</b>	125 или 250 В переменного тока (в зависимости от стандартов страны и региона)

### Сертифицирующие ведомства

#### **Европа:**

<b>Австрия:</b>	OVE	<b>Италия:</b>	IMQ
<b>Бельгия:</b>	CEBEC	<b>Нидерланды:</b>	KEMA
<b>Дания:</b>	DEMKO	<b>Норвегия:</b>	NEMKO
<b>Финляндия:</b>	FIMKO	<b>Швеция:</b>	SEMKO
<b>Франция:</b>	LCIE	<b>Швейцария:</b>	SEV
<b>Германия:</b>	VDE	<b>Великобритания:</b>	BSI

#### **За пределами Европы:**

<b>США и Канада:</b>	UL и CSA № 18 AWG, тип SVT или SPT-2		
<b>Китай:</b>	CCC, CQC	<b>Индия:</b>	STQC
<b>Австралия:</b>	AS		

Шнуры питания, предназначенные для использования в странах Западной Европы, должны состоять из двух жил, принадлежать к типу VDE и отвечать спецификации H05VVH2-F или H03VVH2-F. Трехжильные шнуры питания должны принадлежать к типу VDE и отвечать спецификации H05VV-F.

Шнуры питания, предназначенные для США и Канады, должны быть оснащены двухконтактной вилкой конфигурации 2-15P (250 В) или 1-15P (125 В) либо трехконтактной вилкой конфигурации 6-15P (250 В) или 5-15P (125 В) согласно Национальным правилам электробезопасности США и положениям части II Правил электробезопасности Канады.

На приведенных ниже иллюстрациях показаны формы вилок для США, Австралии, Канады, Великобритании, Европы и Китая.

**США**

Утверждено UL

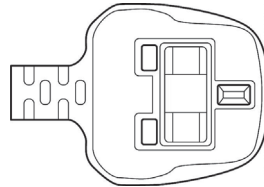
**Великобритания**

Утверждено BS

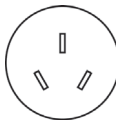
**Австралия**

Утверждено AS

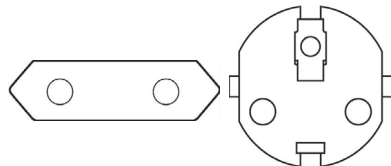
**Европа**

Утверждено соответствующим ведомством

**Канада**

Утверждено CSA

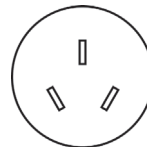
**Китай**

Утверждено CCC

# Приложение E

## Утилита TOSHIBA PC Health Monitor

Утилита TOSHIBA PC Health Monitor следит за энергопотреблением компьютера, работой его системы охлаждения, датчика падения жесткого диска и выполнением других системных функций. Она оповещает пользователей о различных состояниях системы посредством всплывающих сообщений. Кроме того, данная утилита отслеживает использование компьютера и связанных с ним устройств и записывает соответствующую служебную информацию на жесткий диск компьютера.

- Осуществляется сбор следующей информации: время работы, количество срабатываний или изменений состояния устройств (напр., количество нажатий кнопки питания и случаев использования комбинаций с клавишей **FN**, информация об адаптере переменного тока, батарее, ЖК-дисплее, вентиляторе, жестком диске, громкости звука, переключателе беспроводной связи, репликаторе портов TOSHIBA Express и шине USB), дата использования системы впервые, а также информация об использовании компьютера и устройств (напр., параметры электропитания, сведения о температуре и зарядке батареи, процессоре, памяти, времени свечения подсветки и температуре различных устройств), идентификационные данные (напр., наименование изделия, номер модели, номер по каталогу, серийный номер, версия BIOS, версия встроенного ПО) системы и ее компонентов (напр., видеоустройств, звуковых устройств, сетевых устройств, жесткого диска, твердотельного накопителя, привода оптических дисков), информация об операционной системе и программном обеспечении (напр., версия ОС, дата установки ОС, версия Direct X, версия Internet Explorer, перечень установленных обновлений и драйверов). Сохраненные данные занимают очень малую часть жесткого диска – не более 10 МБ в год.

- Эта информация служит для идентификации состояний систем компьютера Toshiba, способных повлиять на его производительность, и оповещения об этих состояниях. Она также может оказаться полезной при диагностике неполадок, если компьютеру потребуется обслуживание в компании Toshiba или у одного из авторизованных поставщиков сервисных услуг. Кроме того корпорация Toshiba может использовать эту информацию для анализа в целях обеспечения качества. Эти служебные данные, записанные на жесткий диск, могут с соблюдением изложенных выше ограничений в отношении использования передаваться организациям, находящимся за пределами страны или региона вашего проживания (например, вне Европейского Союза). Действующие в этих странах законы о защите данных и требования в отношении степеней защиты данных могут отличаться от действующих в стране или регионе вашего проживания.
- Работавшую утилиту TOSHIBA PC Health Monitor можно в любое время отключить, удалив ее с помощью команды **Удаление программы** (Uninstall a program) на **панели управления**. В результате выполнения этой операции вся собранная информация будет удалена с жесткого диска автоматически.
- Утилита TOSHIBA PC Health Monitor не расширяет и не изменяет обязательств компании Toshiba в рамках предоставляемой стандартной ограниченной гарантии: все стандартные условия и ограничения гарантии компании Toshiba остаются в силе.

## Запуск утилиты TOSHIBA PC Health Monitor

Утилиту TOSHIBA PC Health Monitor можно запустить следующими способами:

- последовательно выбрав пункты **Пуск** → **Все программы** → **TOSHIBA** → **Utilities** → **PC Health Monitor**;
- щелкнув значок в области уведомлений, затем щелкнув отображавшееся сообщение: **Нажмите здесь, чтобы включить утилиту TOSHIBA PC Health Monitor** (Click here to enable TOSHIBA PC Health Monitor). (\*)

Независимо от используемого способа откроется пояснительное окно утилиты TOSHIBA PC Health Monitor.

Нажмите кнопку **Далее** (Next). Откроется окно **Замечание о программе TOSHIBA PC Health Monitor и условия ее использования** (TOSHIBA PC Health Monitor Software Notice & Acceptance). Внимательно прочтите всю отображаемую информацию. Чтобы активировать программу, выберите **ПРИНИМАЮ** (ACCEPT) и нажмите **ОК**. Задействуя утилиту TOSHIBA PC Health Monitor, вы выражаете свое согласие с этими условиями, а также соглашаетесь на использование собираемой информации и ее передачу сторонним организациям. После того, как утилита TOSHIBA PC Health Monitor будет задействована, на экран будет выведено ее окно, а утилита начнет отслеживать функции системы и собирать информацию.

(\* ) Это сообщение не будет выводиться после того, как будет выбран вариант **ПРИНИМАЮ** (ACCEPT) или **НЕ ПРИНИМАЮ** (DECLINE) на экране **Замечание о программе TOSHIBA PC Health Monitor и условия ее использования** (TOSHIBA PC Health Monitor Software Notice & Acceptance).

## **Если отображается сообщение утилиты TOSHIBA PC Health Monitor**

Если произойдут любые изменения, способные негативно повлиять на работу утилиты, на экран будет выведено соответствующее сообщение.

\* В случае отображения сообщения следуйте инструкциям на экране.

# Приложение F

## В случае похищения компьютера



*Забота о компьютере включает в себя принятие мер противодействия его похищению. Как владельцу дорогостоящего устройства, чрезвычайно привлекательного для воров, настоятельно рекомендуем вам не оставлять его без присмотра в общественных местах. В качестве дополнительной меры противодействия похищению можно приобрести кабели-блокираторы и пользоваться ими как дома, так и на работе.*

*Запишите тип, номер модели, серийный номер вашего компьютера и спрячьте эти сведения в надежном месте. Соответствующие данные находятся на дне компьютера. Кроме того, сохраните счет, выписанный при покупке компьютера.*

**Если ваш компьютер всё же оказался похищенным**, мы поможем вам его вернуть. Прежде чем обратиться в корпорацию TOSHIBA, приготовьте нижеперечисленные сведения, необходимые для опознания компьютера.

- Укажите страну, в которой был похищен компьютер.
- Укажите тип устройства.
- Укажите номер модели (он начинается с букв PA).
- Укажите серийный номер (состоящий из 8 цифр).
- Укажите дату похищения.
- Укажите свой адрес, номер телефона и факса.

**Регистрация похищения компьютера на бумаге производится в следующем порядке:**

- Заполните приведенный ниже бланк регистрации факта похищения компьютера корпорации TOSHIBA (или его копию).
- Приложите копию счета с указанием места приобретения компьютера.
- Отправьте копию счета и заполненный бланк на номер факса или почтовый адрес, указанные ниже.

**Регистрация похищения компьютера через Интернет производится в следующем порядке:**

- Посетите веб-сайт <http://www.toshiba-europe.com>. В разделе, посвященном продукции, выберите **Компьютерные системы (Computer Systems)**.
- На странице "Компьютерные системы" (Computer Systems) войдите в меню **Поддержка и загрузка (Support & Downloads)** и выберите **База данных о похищенных изделиях (Stolen Units Database)**.



# Словарь специальных терминов

Термины, приведенные в этом глоссарии, относятся к темам данного руководства. Альтернативные названия приведены для справки.

## *Сокращения*

**AACS:** расширенная система доступа к содержимому

**AC:** переменный ток

**ACPI:** расширенный интерфейс конфигурации и питания

**ASCII:** американский стандартный код для обмена информацией

**BIOS:** базовая система ввода-вывода

**bps:** бит в секунду

**CD:** компакт-диск

**CD-ROM:** компакт диск с данными только для чтения

**CD-RW:** перезаписываемый компакт-диск

**CMOS:** комплементарный металло-оксидный полупроводник (КМОП)

**CPU:** центральный процессор

**ЭЛТ:** электронно-лучевая трубка

**DC:** постоянный ток

**DDC:** канал вывода данных

**DDR:** двойная скорость обмена данными

**DIMM:** модуль памяти с двухрядным расположением выводов

**DVD:** цифровой универсальный диск

**DVD-R:** записываемый цифровой универсальный диск

**DVD-RAM:** цифровой универсальный диск с произвольным доступом

**DVD-R (двухслойный):** двухслойный записываемый цифровой универсальный диск

**DVD-ROM:** цифровой универсальный диск только для чтения

**DVD-RW:** перезаписываемый цифровой универсальный диск

**DVD+R (двуслойный):** двухслойный записываемый цифровой универсальный диск

**FDD:** флоппи-дискковод

**FHD:** полная высокая четкость

**FIR:** быстрая инфракрасная связь  
**Гб:** гигабайт  
**HDD:** привод жесткого диска  
**HD+:** высокая четкость плюс  
**IDE:** встроенная электроника управления дисководом  
**IEEE:** Институт инженеров по электротехнике и электронике  
**I/O:** ввод-вывод  
**IrDA:** Ассоциация инфракрасной передачи данных  
**IRQ:** запрос на прерывание  
**KB:** килобайт (кбайт)  
**LAN:** локальная сеть  
**LCD:** жидкокристаллический дисплей (ЖКД)  
**LED:** светодиодный индикатор  
**Мб:** мегабайт  
**MMC:** мультимедийная карта  
**OCR:** оптическое распознавание символов (устройство чтения)  
**PCB:** печатная плата  
**PCI:** интерфейс периферийных устройств  
**OЗУ:** оперативное запоминающее устройство  
**RGB:** красный, зеленый, синий  
**ROM:** постоянное запоминающее устройство  
**RTC:** часы реального времени  
**S/P DIF:** формат цифрового интерфейса Sony/Philips  
**SDRAM:** синхронное динамическое оперативное запоминающее устройство  
**SLI:** масштабируемый интерфейс связи  
**SO-DIMM:** миниатюрный модуль памяти с двухрядным расположением выводов  
**TFT:** тонкопленочный транзистор  
**UART:** универсальный асинхронный приемопередатчик  
**USB:** универсальная последовательная шина  
**VESA:** Ассоциация видеoeлектронных стандартов  
**VGA:** видеографическая матрица  
**XGA:** расширенная графическая матрица

## A

**ASCII:** Американский стандарт по обмену информацией. ASCII-кодирование — это набор 256-ти двоичных чисел, представляющих наиболее часто используемые буквы, числа и символы.

## B

**BIOS:** базовая система ввода/вывода Микропрограммное обеспечение, управляющее потоком данных в компьютере. *См. также* встроенные программы.

**Bluetooth:** радиотехнология передачи данных с небольшим радиусом действия, упрощающая беспроводную связь между компьютерами, коммуникационными устройствами и Интернетом.

## C

**CD-R:** компакт-диск с возможностью однократной записи при многократном считывании. *См. также* CD-ROM.

**CD-ROM:** постоянное запоминающее устройство на компакт-диске. Представляет собой диск высокой емкости, информация на котором доступна только для чтения. Дисковод CD-ROM использует лазер для считывания данных с диска.

**CD-RW:** перезаписываемый компакт-диск, запись на который можно производить неоднократно. *См. также* CD-ROM.

**CD:** отдельный компакт-диск. *См. также* CD-ROM.

**CMOS:** комплементарная структура «металл-оксид-полупроводник». Электронная микросхема на кремниевой основе, потребляющая очень мало энергии. Интегральные схемы, задействованные в CMOS-технологии, могут быть плотно размещены и являются высоконадежными элементами.

**CPU:** центральный процессор. Элемент компьютера, интерпретирующий и выполняющий инструкции.

## D

**DC:** постоянный ток. Электрический ток, текущий в одном направлении. Этот тип питания обычно обеспечивается батареями.

**Digital Audio:** стандарт сжатия звука, позволяющий выполнять высококачественную передачу звуковых файлов и воспроизводить их в реальном времени.

**DLD-R (двуслойный):** диск формата DVD-R, имеющий два слоя на одной стороне, с емкостью приблизительно в 1,8 раза больше, чем диски предыдущих моделей. Дисковод DVD-RW использует лазер для считывания данных с диска и их записи на диск.

**DVD-RAM:** диск DVD-RAM является высокоэффективным носителем для хранения значительных объемов данных. Дискковод DVD-RAM использует лазер для считывания данных с диска и их записи на диск.

**DVD-ROM:** диск DVD-ROM является высокоэффективным носителем данных большой емкости, предназначенным для воспроизведения видео- и других файлов высокой плотности. Дискковод DVD-ROM использует лазер для считывания данных с диска и их записи на диск.

**DVD-RW (+RW, -RW):** перезаписываемый цифровой универсальный диск, рассчитанный на большое количество циклов записи и считывания.

**DVD:** отдельный цифровой универсальный (или видео-) диск. См. также DVD-ROM.

**DVD+R (Double Layer):** диск формата DVD+R, имеющий два слоя на одной стороне и емкость, приблизительно в 1,8 раза превышающую емкость дисков предыдущих форматов. Дискковод DVD-RW использует лазер для считывания данных с диска и их записи на диск.

## Е

**escape:** 1) символ начала управляющей последовательности (ASCII-код № 27), извещающий компьютер о начале цепочки команд. Escape-коды используются для взаимодействия с периферийными устройствами (такими как принтеры, модемы). 2) средство завершения текущей задачи (клавиша Escape).

## И

**I/O:** ввод-вывод. Относится к приему и передаче данных компьютером.

## Л

**LAN (локальная сеть):** группа компьютеров или других устройств, рассредоточенных на сравнительно ограниченной территории и соединенных между собой каналом связи, позволяющим любому устройству взаимодействовать с другим в составе данной сети.

## М

**MP3:** стандарт сжатия звука, позволяющий выполнять высококачественную передачу звуковых файлов и воспроизводить их в реальном времени.

## О

**OCR:** оптическое распознавание символов. Техника или устройство, использующее лазерные или видимые лучи для идентификации символов и считывания их в устройство хранения данных.

## P

**PCI:** взаимное соединение периферийных компонентов, интерфейс периферийных устройств. Отраслевой стандарт 32-разрядной шины.

**Péritel:** 21-контактная система соединительного кабеля/порта, позволяющая передавать изображения и высококачественный стереозвук (включая звуковые форматы Dolby® Pro-Logic) от одного аудиовизуального устройства к другому. Также известна как «разъем SCART» или «евроразъем».

**Power Saver:** утилита компании TOSHIBA, позволяющая настраивать параметры различных функций энергосбережения.

## R

**RGB:** красный, зеленый, синий. Относится к устройствам, использующим три входных сигнала, каждый из которых активизирует электронно-лучевую пушку для генерации основной цветовой составляющей (красный, зеленый, синий), или к портам, использующим такое устройство. См. также *ЭЛТ*.

**RJ11:** разъем для подключения модема к телефонной линии.

**RJ45:** гнездо для подключения к локальной сети.

## S

**S/P DIF:** стандарт звукового цифрового интерфейса .

**SCSI:** SCSI является интерфейсом промышленного стандарта для подключения различных периферийных устройств.

**SIO:** последовательный ввод-вывод. Методика в электронике, используемая в последовательной передаче данных.

## U

**USB:** универсальная последовательная шина Последовательный интерфейс, обеспечивающий взаимодействие нескольких устройств, последовательно подключенных к единственному порту компьютера.

## W

**Wi-Fi®:** зарегистрированный товарный знак объединения Wi-Fi Alliance. Аббревиатура расшифровывается как «Wireless Fidelity» («Беспроводная надежность»). Этим термином обозначается прокол связи, предназначенный для выполнения соединения по Ethernet с помощью компонентов беспроводной связи.

## A

**адаптер:** устройство, обеспечивающее совместимое соединение двух узлов. Например, внутренний адаптер дисплея компьютера получает информацию от программного обеспечения и преобразует ее в изображения на экране. Адаптер может принимать различные формы — от микропроцессора до простого соединительного разъема. Интеллектуальный адаптер (т.е. способный выполнять обработку) иногда также называется контроллером.

**аналоговый сигнал:** сигнал, характеристики которого (амплитуда, частота) изменяются пропорционально передаваемому значению (являются ему аналогом). Голосовая связь представляет собой аналоговые сигналы.

**асинхронный:** характеризующийся отсутствием согласования по времени. Применительно к компьютерным коммуникациям, "асинхронный" подразумевает такой метод передачи данных, при котором не требуется установление стабильного потока бит информации через определенные промежутки времени.

## Б

**байт:** представление одного символа. Последовательность из восьми бит, обрабатываемая как единый блок. Также представляет собой минимальную адресуемую единицу в системе.

**Беспроводное сетевое подключение:** локальная вычислительная сеть на основе беспроводной радиосвязи.

**бит:** сокращение от binary digit («двоичное число»). Элементарная единица информации, используемая компьютером. Имеет значение ноль или единица. Восемь бит представляют собой один байт. См. также байт.

**бит/с:** бит в секунду. Обычно используется для описания скорости передачи данных модема.

**биты данных:** параметр передачи данных, определяющий количество битов (двоичных чисел), составляющих байт. Если количество битов данных = 7, то компьютер может сгенерировать 128 уникальных символов. Если количество битов данных равно 8, то может использоваться до 256 уникальных символов.

**буквенно-цифровые символы:** символы, вводимые с клавиатуры, в том числе буквы алфавита, цифры и другие символы, такие как знаки пунктуации и математические символы.

**буфер:** часть компьютерной памяти, используемая для временного хранения данных. Буферы часто используются для нивелирования разницы в скорости передачи данных от одного устройства к другому.

**быстрый инфракрасный порт:** промышленный стандарт инфракрасного порта для беспроводной последовательной передачи данных со скоростью до 4 Мбит/с.

## В

**ввод:** данные или команды, передаваемые в компьютер, коммуникационное устройство или другое периферийное устройство с клавиатуры или из внешнего или внутреннего устройства хранения. Отправленные компьютером данные (вывод) для получающего компьютера являются выводом.

**Видеоадаптер VGA:** видеоадаптер промышленного стандарта для работы с большинством известных приложений.

**включить:** разрешить использовать какую-либо функцию или устройство компьютера. *См. также* отключить.

**Вывод:** результат выполнения компьютером операции. Вывод обычно включает данные: 1) отпечатанные на бумаге; 2) отображенные на дисплее; 3) переданные через последовательный порт на внутренний модем; 4) сохраненные на магнитном носителе.

**выполнить:** распознать и выполнить инструкцию.

## Г

**герц (Гц):** единица частоты волны, равная одному циклу в секунду.

**гигабайт (Гб):** единица объема данных, равная 1 024 Мб. *См. также* мегабайт.

**главный компьютер:** компьютер, контролирующий, регулирующий и передающий информацию устройствам или другим компьютерам.

**«горячий» запуск:** перезапуск компьютера без выключения его питания.

**«горячая» клавиша:** функция компьютера, позволяющая использовать определенные клавиши в сочетании с дополнительной функциональной клавишей **FN** для настройки параметров системы (например, регулировки громкости динамика).

**графические объекты:** рисунки, картинки или другие изображения, такие как схемы и диаграммы, предназначенные для визуального представления информации.

## Д

- данные:** информация, являющаяся действительной, измеримой или статистической, которую может обрабатывать, хранить или получать компьютер .
- датчик отпечатков пальцев:** датчик отпечатков пальцев сравнивает и анализирует уникальные особенности отпечатков пальцев.
- двоичная:** система счисления с основанием 2. Числа системы представляются исключительно единицами и нулями (вкл. и выкл.). Используется большинством цифровых компьютеров. Крайняя справа цифра двоичного числа имеет значение 1, следующая - значение 2, затем 4, 8, 16 и т.д. К примеру, двоичное число 101 имеет значение 5 в десятичной системе счисления. *См. также ASCII.*
- двойной щелчок:** быстрое двойное нажатие и отпускание основной кнопки указывающего устройства без его перемещения. В системе Windows® это действие выполняется с помощью левой кнопки устройства, если не заявлено обратное.
- диалоговое окно:** окно, в котором пользователь вводит данные при настройке параметров системы или записи той или иной информации.
- дискета:** сменный диск для хранения данных, записываемых магнитной головкой.
- дисковод:** устройство, производящее произвольную выборку информации с диска и сохраняющее ее в памяти компьютера. Оно также записывает данные из памяти на диск. Для этого устройство с большой скоростью вращает диск относительно головки считывания и записи с помощью специального двигателя.
- дисковый накопитель:** предназначен для хранения данных на магнитном диске. Данные расположены на концентрических дорожках подобно фонограмме.
- дисплей TFT:** жидкокристаллический дисплей, состоящий из массива жидкокристаллических ячеек, изготовленных по технологии активной матрицы с тонкопленочным транзистором, управляющим каждой ячейкой.
- дисплей:** ЭЛТ, ЖК-дисплей или другое устройство отображения информации для просмотра результатов работы компьютера.
- документация:** набор руководств или других инструкций, написанных для пользователей компьютерной системы или приложения. Документация на компьютерную систему обычно включает методическую и обучающую информацию, а также описание системных функций.
- дополнительный цифровой сегмент клавиатуры:** функция, позволяющая использовать определенные клавиши для ввода цифр или управления курсором и смещением страницы.
- драйвер устройства:** программа, которая позволяет компьютеру взаимодействовать с устройством.

**драйвер:** программа, являющаяся обычно частью операционной системы, которая управляет определенным аппаратным устройством (часто периферийным, таким как принтер или мышь).

## Е

**емкость:** количество данных, которое можно сохранить на магнитном устройстве хранения данных, например на дискете или жестком диске. Обычно выражается в килобайтах (КБ), где один килобайт = 1024 байтам, в мегабайтах (МБ), где один МБ = 1024 Кбайт, и в гигабайтах (ГБ), где один ГБ = 1024 МБ.

## Ж

**жесткий диск:** запоминающее устройство, состоящее из твердых дисков, на которые магнитным способом наносятся данные. Жесткие диски вмещают в себя намного больше информации, чем дискеты, и используются для долговременного хранения программ и данных. Первичный (или единственный) жесткий диск компьютера обычно устанавливается стационарно, однако в некоторых компьютерах имеются вторичные жесткие диски, которые являются съемными. По умолчанию жесткий диск называется диском С.

**жидкокристаллический дисплей (ЖКД):** жидкокристаллический слой, помещенный между двумя стеклянными пластинами, покрытыми прозрачным токопроводящим материалом. Обзорная сторона покрытия поделена на символформирующие сегменты вплоть до краев стекла. Подача напряжения между стеклянными пластинами изменяет прозрачность жидкого кристалла.

## З

**загрузка:** сокращение от «начальная загрузка». выполняющая запуск или перезапуск компьютера путем считывания соответствующих команд из накопителя и передачи их системной памяти компьютера.

**загрузочный диск:** см. системный диск.

**загрузочный диск:** см. системный диск.

**записываемый DVD-диск (+R, -R):** записываемый цифровой универсальный диск может быть записан только один раз, после чего с него можно производить многократное считывание. Для считывания данных в приводах DVD-R применяются лазерные устройства.

**запрос на прерывание:** сигнал, позволяющий компоненту получить доступ к процессору.

**запрос:** сообщение компьютера, указывающее на его готовность принимать данные со стороны пользователя либо на необходимость таковых.

**защита от записи:** способ защиты дискеты от случайного удаления информации.

**защита от радиопомех:** металлический экран, в который заключены печатные платы компьютера или принтера для обеспечения защиты от радио- и телевизионных помех. Любое компьютерное оборудование генерирует высокочастотные сигналы. Федеральная комиссия связи США регулирует объем сигналов, которые могут пропускаться через защитные экраны компьютерных устройств. Устройство класса А считается пригодным для использования в служебных помещениях. Устройства класса В обладают более сильной защитой для использования в домашних помещениях. Портативные компьютеры компании TOSHIBA соответствуют нормам излучения класса В.

**значок:** небольшое изображение на экране или панели индикаторов. В ОС Windows с помощью значков представлены объекты, с которыми пользователь может производить определенные действия .

## И

**инструкция:** оператор или команда, описывающие выполнение определенной задачи.

**интерфейс:** 1) аппаратные или программные компоненты системы, используемые для соединения различных систем или устройств. 2) Физическое соединение между двумя системами или устройствами для обмена информацией. 3) способ взаимодействия между пользователем, компьютером и программой (например, клавиатура или меню).

## К

**К:** сокращение от греческого слова "кило", означающего "тысяча"; часто используется как эквивалент числа  $1024$  ( $2$  в степени  $10$ ). См. также байт и килобайт.

**Карта памяти SD/SDHC:** запоминающие устройства формата Secure Digital представляют собой модули флэш-памяти, широко используемые в различных цифровых устройствах, например, в цифровых камерах или наладонных компьютерах.

**килобайт (Кб):** единица представления данных, равная  $1024$  байтам. См. также байт и мегабайт.

- клавиатура:** устройство ввода, содержащее контакты, замыкаемые при нажатии пользователем клавиш с обозначениями. Каждое нажатие активизирует переключатель, передающий определенный код в компьютер. Для каждой клавиши передаваемый код является представлением символа (ASCII), изображенного на ней.
- команды:** инструкции, вводимые с клавиатуры терминала и управляющие действиями компьютера или периферийных устройств.
- композиционный видеосигнал (YUV):** стандартный видеосигнал передачи изображений (например, с видеомagneтофона на телевизор).
- компоненты:** элементы или части системы.
- компьютерная программа:** набор написанных для компьютера команд, направленных на получение определенного результата.
- компьютерная система:** комбинация аппаратных и программных средств, микропрограммного обеспечения и периферийных устройств, предназначенная для обработки данных с целью получения полезной информации.
- контроллер:** встроенное аппаратное и программное обеспечение, управляющее работой определенного внутреннего или периферийного устройства (к примеру, контроллер клавиатуры).
- конфигурация:** набор компонентов системы (терминал, принтер, дисководы) и их настроек, определяющих, как должна работать система. Для управления системной конфигурацией используется программа настройки BIOS.
- координатно-указательное устройство:** любое устройство, например сенсорный планшет или мышь, позволяющее перемещать курсор по экрану.
- корпус:** каркас, содержащий компоненты компьютера.
- курсор:** небольшой мигающий прямоугольник (или линия), показывающий текущее положение на экране.
- Кэш L2:** кэш-память, встроенная в материнскую плату. Она предназначена для повышения скорости обработки данных. Она медленнее, чем кэш-память первого уровня, но быстрее, чем основная память компьютера. См. также кэш-память, кэш-память 1-го уровня.
- Кэш-память первого уровня:** кэш-память первого уровня. Кэш-память, встроенная в процессор. Она предназначена для повышения скорости обработки данных. См. также кэш-память, кэш-память 2-го уровня .
- кэш-память:** блок высокоскоростной памяти, в которой для обеспечения быстрого доступа дублируется часто используемая информация. Доступ к данным в кэш-памяти происходит намного быстрее, чем к данным, находящимся в основной памяти компьютера. См. также кэш-память 1-го уровня, кэш-память 2-го уровня .

## М

**материнская плата:** см. системная плата .

**материнская плата:** термин, использующийся для обозначения главной печатной платы в оборудовании обработки данных. Она обычно содержит интегрированные цепи для основных функций процессора и разъемы для других плат, выполняющих специфические функции.

**мегабайт (МБ):** единица измерения объема данных, равная 1024 килобайтам. *См. также* килобайт.

**мегагерц (МГц):** единица частоты волны, равная 1 миллиону циклов в секунду. *См. также* герц.

**меню:** программный интерфейс, предоставляющий список параметров. Также называется экраном.

**микропрограммное обеспечение:** набор инструкций, встроенный в оборудование и управляющий работой микропроцессора.

**микропроцессор:** аппаратный компонент, собранный на единой интегральной схеме. Предназначен для выполнения инструкций. Также называется центральным процессором и является одной из главнейших частей компьютера.

**микросхема:** небольшой полупроводниковый прибор, содержащий логические схемы и вспомогательные электрические цепи для обработки данных, работы с памятью, выполнения операций ввода-вывода и управления другими микросхемами.

**модем:** производное от «модулятор/демодулятор» — устройство, преобразующее (модулирующее) цифровые данные для передачи по телефонным линиям, а затем преобразующее (демодулирующее) полученные модулированные данные обратно в цифровой формат.

**монитор:** устройство, использующее столбцы и строки точек для представления буквенно-цифровых символов и графических изображений. *См. также* ЭЛТ.

## Н

**несистемный диск:** диск, который нельзя использовать для запуска компьютера, поскольку он не содержит необходимых для загрузки компьютера данных. Сравните системный диск.

## О

**оборудование:** физические (механические и электрические) компоненты компьютерной системы: компьютер, внешние дисководы и прочие устройства. *См. также* программное обеспечение и микропрограммное обеспечение.

**окно:** часть экрана для вывода содержания отдельного документа, приложения или диалогового окна. Часто подразумевается окно ОС Microsoft Windows.

**онлайнное состояние:** функциональное состояние периферийного устройства, при котором оно готово к приему или передаче данных.

**оперативная память (ОЗУ):** энергозависимая память с возможностью записи и считывания. Энергозависимость означает, что при выключении питания компьютера находящиеся в ОЗУ данные будут потеряны. Этот тип памяти используется в качестве основной памяти Вашего компьютера. См. также память. Сравните - ПЗУ.

**Операционная система (ОС):** совокупность программ для управления основными функциями компьютера. Функции операционной системы включают интерпретацию программ, создание файлов данных и управление приемом и передачей (ввод-вывод) данных из или в память и периферийные устройства.

**отключить:** запретить использовать какую-либо функцию или устройство компьютера. См. также включить.

## П

**память:** как правило означает системную память компьютера, в которой выполняются программы и временно хранятся и обрабатываются данные.

Память может быть энергозависимой и хранить данные временно, как например ОЗУ, или энергонезависимой и хранить данные постоянно, как например ПЗУ. Основная память компьютера относится к типу ОЗУ. См. ОЗУ, ПЗУ.

**папка:** пиктограмма в Windows, используемая для хранения документов или других папок.

**пароль:** уникальный набор символов, используемая для идентификации определенного пользователя. Компьютер предоставляет различные уровни доступа по паролю, такие как "пользователь" или "администратор".

**перезагрузка:** перезапуск компьютера без выключения питания (также называется горячей загрузкой, мягкой перезагрузкой или перезагрузкой). См. также загрузка.

**переменный ток (АС):** электрический ток, изменяющий свое направление на противоположное через постоянные промежутки времени.

**периферийное устройство:** любое устройство, например принтер или джойстик, подключенное к компьютеру и управляемое его процессором.

**пиксель:** элемент изображения. Самая малая точка, которую способен воспроизвести экран или принтер. Также иногда называется точкой.

**плата:** печатная плата. Внутренняя плата, содержащая электронные компоненты, называемые микросхемами, которые выполняют определенные функции или увеличивают возможности системы.

- порт i.LINK (IEEE1394):** порт быстрой передачи данных напрямую с внешних устройств (цифровых видеокамер и т. п.).
- порт:** электрический канал связи, через который компьютер осуществляет обмен данными с другими компьютерами или устройствами.
- порты COM1, COM2, COM3 и COM4:** обозначения, присвоенные последовательным и коммуникационным портам.
- постоянное запоминающее устройство (ПЗУ):** энергонезависимая память; из этой памяти можно считывать данные, но записывать их в нее нельзя. Энергонезависимость означает, что помещенные в такую память данные остаются там независимо от того, включено ли питание компьютера. Этот тип памяти используется для хранения данных BIOS Вашего компьютера, являющихся основными инструкциями, которые компьютер читает во время запуска. См. также BIOS, память. Сравните - ОЗУ.
- привод жесткого диска:** электромеханическое устройство для записи данных на жесткий диск и их считывание. См. также жесткий диск.
- приложение:** класс программ, используемых для конкретных задач, таких как ведение учета, финансовое планирование, электронные таблицы, обработка текста и игры.
- программа:** набор инструкций, выполняемых компьютером для достижения желаемого результата. См. также приложение.
- программируемая клавиша:** сочетание клавиш, имитирующее нажатие клавиш на IBM-совместимой клавиатуре, изменяющее параметры конфигурации, останавливающее выполнение программы или делающее доступным дополнительный цифровой сегмент клавиатуры.
- программное обеспечение:** набор программ, процедур и сопутствующей документации, связанный с компьютерной системой. Термин обычно подразумевает компьютерные программы, управляющие действиями компьютера. См. также аппаратура.
- продолжительность задержки управляющей последовательности:** промежуток времени до и после escape-кода, определяющий, какие символы escape являются частью передаваемых данных, а какие командами для модема.

## Р

- разрешение:** способ измерения четкости изображений, воспроизводимых принтером или отображаемых на экране. Для принтера разрешение выражается в точках на дюйм (dpi). Для экрана оно выражается количеством пикселей по горизонтали и вертикали
- режим:** способ работы (например, режим выключения, режим сна или режим гибернации).

**резервная копия:** копия файла, обычно на съемном диске, хранящаяся на случай утери или повреждения оригинального файла.

## С

**светодиодный индикатор:** полупроводниковое устройство, излучающее свет при воздействии электрического тока.

**сенсорный планшет:** координатно-указательное устройство, встроенное в упор для запястий портативных компьютеров компании TOSHIBA.

**сеть:** несколько компьютеров и взаимодействующих с ними устройств, подключенных к средствам связи. Сеть позволяет совместно использовать данные и периферийные устройства, например принтеры, и обмениваться электронной почтой .

**символ:** буква, число, знак препинания и любой другой символ, используемый компьютером. Также может быть взаимозаменяем с термином "байт".

**синхронный:** обладающий постоянным временным интервалом между следующими один за другим битами, знаками или событиями.

**системный диск:** дискета с файлами операционной системы, необходимыми для запуска компьютера. Любую дискету можно отформатировать как системный диск. Системный диск также называют загрузочным диском. Сравните: несистемный диск.

**Совместимость:** 1) способность одного компьютера принимать и обрабатывать данные с другого компьютера без изменения как самих данных, так и носителя, который используется для их переноса; 2) способность одного устройства связываться с другой системой или компонентом или подключаться к ним.

**сопроцессор:** встроенная в процессор микросхема, предназначенная для сложных математических вычислений.

**стандарт DVB-T (наземное цифровое широкоэвещательное видео):** также известен как наземное цифровое телевидение. Стандарт цифрового телевещания.

**стандарт IrDA 1.1:** промышленный стандарт беспроводной последовательной передачи данных по инфракрасному каналу со скоростью до 4 Мбит/с.

**стандарт PAL:** PAL является преобладающим стандартом видео- и телевещания в Европе.

**стандарт SECAM L:** SECAM является широкоэвещательным стандартом, используемым во Франции.

**стереть:** см. удалить.

**стоп-бит:** один или более битов в байте, следующем за переданным символом или групповыми кодами в асинхронной последовательной передаче данных.

## Т

**Терминал:** комплект из клавиатуры (похожей на клавиатуру пишущей машинки) и ЭЛТ-дисплея, подключаемый к компьютеру для ввода-вывода данных.

**технология Plug-and-Play (PnP):** позволяет ОС Windows автоматически определять факт подключения внешнего устройства и вносить изменения, необходимые для его работы, в настройки компьютера.

## У

**удалить:** очистить данные с диска или другого устройства хранения данных. Эквивалентно слову "стереть".

**установка по умолчанию:** значение параметра, автоматически выбираемое системой при отсутствии соответствующих инструкций со стороны пользователя или программы. Также называется предустановленным значением.

**устройства ввода-вывода:** оборудование, используемое для связи с компьютером и передачи данных.

## Ф

**файл:** совокупность взаимосвязанной информации. Файл может содержать данные, программы или то и другое.

**флоппи-дискковод (FDD):** электромеханическое устройство, производящее запись и считывание данных, хранящихся на дискете.

**флэш-память:** энергонезависимая память с возможностью записи и считывания. Информация в флэш-памяти сохраняется независимо от питания компьютера. Этот тип памяти используется для хранения данных об отпечатках пальцев. См. также память. Сравните: RAM и ROM.

**форматирование:** процесс разметки диска перед первым использованием. Форматирование заключается в разметке структуры диска, которая требуется операционной системе для записи на него файлов или программ.

**функциональные клавиши:** клавиши **F1** — **F9**, дающие компьютеру определенные команды.

## Х

**«холодный» запуск:** запуск выключенного компьютера (включение питания).

## Ч

**четность:** 1) Симметричное отношение между двумя значениями параметров (целыми), каждое из которых либо включено, либо выключено; нечетное или четное; 0 или 1. 2) в последовательной связи так называется проверочный бит, добавляемый к группе битов данных, делая сумму битов четной или нечетной. Для четности могут быть установлены следующие значения: "чет", "нечет" или "отсутствует".

## Ш

**шина:** интерфейс передачи сигналов, данных или электрического питания.

## Щ

**щелчок:** нажатие и отпускание основной кнопки указывающего устройства без его перемещения. В системе Windows® это действие выполняется с помощью левой кнопки устройства, если не заявлено обратное. См. также двойной щелчок.

## Э

**ЭЛТ:** электронно-лучевая трубка. Вакуумная трубка, в которой лучи проецируются на флуоресцентный экран, порождая на нем светящиеся точки. Примером ЭЛТ является кинескоп телевизора.

**энергозависимая память:** оперативная память (ОЗУ), позволяющая сохранять данные только до тех пор, пока на компьютер подается питание.

**энергонезависимая память:** память (обычно только для чтения, ПЗУ), обладающая возможностью постоянного хранения данных. Выключение питания компьютера не изменяет данных, занесенных в такую память.

**эхо-повтор:** возврат копии переданных данных от принимающего устройства передающему. Информация может быть выведена на экран, на принтер или по обоим направлениям. Когда компьютер принимает обратно данные, переданные им на ЭЛТ-монитор (или другое периферийное устройство), а затем заново передает их на принтер, говорят, что принтер выводит эхо ЭЛТ-монитора.

# Алфавитный указатель

## Символы

«Горячие» клавиши, 1-7  
 беспроводная связь, 5-4  
 блокировка  
     компьютера, 5-3  
 вывод изображения, 5-4  
 отключение звука, 5-3  
 режим сна, 5-4  
 режим электропитания,  
     5-4

«Горячие» клавиши  
 масштабирование, 5-5  
 повышение яркости, 5-4  
 режим гибернации, 5-4  
 снижение яркости, 5-4  
 устройство Touch Pad, 5-5  
 утилита TOSHIBA Zooming  
     (увеличение), 5-5  
 утилита TOSHIBA Zooming  
     (уменьшение  
     размера), 5-5

## В

Bluetooth, 1-6, 4-10

## Ф

FN + 1 (уменьшение с  
 помощью утилиты TOSHIBA  
 Zooming), 5-5  
 FN + 2 (увеличение с  
 помощью утилиты TOSHIBA  
 Zooming), 5-5

FN + ENTER, 5-3  
 FN + ESC (отключение  
 звука), 5-3  
 FN + F1 (блокировка  
 компьютера), 5-3  
 FN + F10 (режим управления  
 курсором), 5-6  
 FN + F11 (режим ввода  
 цифр), 5-7  
 FN + F12 (ScrLock), 5-3  
 FN + F2 (режим  
 электропитания), 5-4  
 FN + F3 (режим сна), 5-4  
 FN + F4 (режим  
 гибернации), 5-4  
 FN + F5 (выбор дисплея), 5-4  
 FN + F6 (снижение  
 яркости), 5-4  
 FN + F7 (повышение  
 яркости), 5-4  
 FN + F8 (беспроводная  
 связь), 5-4  
 FN + F9 (устройство Touch  
 Pad), 5-5  
 FN + пробел  
 (масштабирование), 5-5

**А**

Адаптер переменного тока, 1-4  
 гнездо питания от источника постоянного тока с напряжением 19 В, 2-5  
 дополнительный, 1-13  
 подключение, 3-2  
 Аккумулятор, 1-4, 2-7

**Б**

Батарейный источник питания  
 дополнительный, 8-7  
 замена, 6-10  
 Батарея  
 батарейка системных часов реального времени, 1-4, 6-4  
 виды, 6-3  
 зарядка, 6-6  
 индикатор, 2-2, 6-2  
 проверка емкости заряда, 6-8  
 режим экономии заряда, 1-9  
 экономия заряда, 6-9  
 Беспроводная локальная сеть, 1-6, 4-9  
 Беспроводная связь, 4-9  
 индикатор, 4-13

**В**

Веб-камера, 1-5  
 Вентиляционные отверстия, 2-3, 2-7  
 Видеопамять, 1-3  
 Вкладка Display, 2-8  
 Вкладка Keyboard, 1-5, 5-1

Включение/выключение средств беспроводной связи с помощью горячих клавиш, 4-12  
 Внешний монитор, 1-5, 2-3, 8-8

**Д**

Диск-реаниматор, 3-17  
 Дисплей  
 как открыть, 3-6  
 контроллер, В-1  
 повышение яркости, 5-4  
 снижение яркости, 5-4  
 Дополнительный сегмент клавиатуры, 1-8, 5-6  
 временное использование дополнительного сегмента клавиатуры (при отключенном дополнительном сегменте), 5-8  
 временное использование обычной клавиатуры (при включенном дополнительном сегменте), 5-7

**Ж**

Жесткий диск  
 автоматическое отключение питания, 1-8

Жесткий диск-реаниматор, 3-16

**З**

Зарядное устройство, 8-7  
 Защита паролями неполадки, 9-7  
 Защитный замок-блокиратор установка, 8-9  
 Звуковая система, 1-5

гнездо для головных телефонов (S/PDIF), 1-5, 2-5  
 гнездо для микрофона, 1-5, 2-5  
 микрофон, 2-9

**И**

Индикатор питания от сети, 2-1, 6-3  
 Индикатор разъема Bridge media, 2-2  
 Индикаторы  
   батарея, 2-2, 6-2  
   жесткого диска/привода оптических дисков/eSATA, 2-2  
   питание, 2-2  
   питание от источника постоянного тока, 2-1

**К**

Клавиатура  
   «горячие» клавиши, 5-3  
   «залипающая» клавиша FN, 5-6  
   алфавитно-цифровые клавиши, 5-1  
   имитация использования расширенной клавиатуры, 5-2  
   неполадки, 9-7  
   специальные клавиши системы Windows, 5-6  
   функциональные клавиши F1-F12, 5-2  
 Контрольный перечень оборудования, 1-1  
 Координатно-указательное устройство

устройство Touch Pad, 2-9, 4-1  
 Кэш-память, 1-2

**Л**

Локальная сеть, 1-6, 4-18  
   гнездо, 2-3  
   отключение, 4-20  
   подключение, 4-18  
   типы кабелей, 4-18

**М**

Модем  
   неполадки, 9-14  
 Модуль Bluetooth  
   неполадки, 9-15  
 Модуль памяти  
   извлечение, 8-7  
   установка, 8-5  
 Монитор  
   автоматическое отключение питания, 1-8

**Н**

Накладной сегмент  
   режим ввода цифровых символов, 5-7  
 Накладной сегмент клавиатуры  
   включение, 5-6  
   режим управления курсором, 5-6  
 Неисправности  
   пароль, 9-7  
   проверка оборудования и компонентов системы, 9-3  
 Неполадки  
   анализ неисправности, 9-2  
   батарея, 9-6  
   беспроводной сетевой адаптер, 9-15  
   жесткий диск, 9-8

запоминающие  
устройства  
формата Memory  
Stick/Memory Stick  
PRO/Memory Stick  
PRO Duo, 9-11

звуковая система, 9-11

карты памяти SD/SDHC,  
miniSD/  
microSD, 9-11

клавиатура, 9-7

модуль Bluetooth, 9-15

мышь с интерфейсом  
USB, 9-9

начальная загрузка  
системы, 9-3

отключение питания из-за  
перегрева, 9-4

питание, 9-4

питание от сети, 9-5

самотестирование, 9-4

сенсорный планшет, 9-9

сетевой адаптер, 9-14

техподдержка компании  
TOSHIBA, 9-16

## П

Память, 1-3  
комплект, 1-13

Пароль  
включение, 1-8

Перезагрузка  
компьютера, 3-13

Перемещение  
компьютера, 4-21

Перечень документов, 1-2

Питание  
автоматическое  
завершение  
работы  
системы, 6-15

включение, 3-7

включение/выключение  
при  
открытии/закрытии  
и панели  
дисплея, 6-15

индикатор, 6-3

отключение, 3-9

режим выключения  
(перезагрузки), 3-9

режим гибернации, 3-9

режим сна, 3-11

условия, 6-1

Порты, 1-5  
внешний монитор, 1-5

Порты USB, 1-5

Программируемые клавиши  
ENTER, 5-3  
ScrLock, 5-3

имитация использования  
расширенной  
клавиатуры, 5-2

Процессор, 1-2, 1-3

## Р

Разъем Bridge  
media, 1-5, 2-4, 8-2  
использование, 8-2

Рассеивание тепла, 1-9

Регистрация факта  
похищения компьютера  
TOSHIBA, F-2

Режим сна, 1-10  
автоматический переход  
системы, 1-8

перевод, 3-11

## С

Сенсорный планшет, 1-4

Символы ASCII, 5-8

Служба поддержки компании  
TOSHIBA, 9-16

Спящий режим, 1-10

**У**

Устройства с интерфейсом  
USB, 1-5

Устройство Touch Pad  
использование, 4-1

Утилита HW Setup  
вкладка General, 7-2  
запуск, 7-1

Утилита TOSHIBA

ConfigFree, 1-11

Утилита TOSHIBA Disc  
Creator, 1-12, 4-5

**Ф**

Флоппи-дисковод с  
интерфейсом USB, 8-7

Функциональные клавиши, 5-2

**Ч**

Чистка компьютера, 4-20