

95 mm

# Valera+

HAIR SPECIALISTS

Guarantee card  
Garantiekarte  
Carte de garantie  
Certificato di garanzia  
Tarjeta de garantía  
Garantiekarte  
Certificado de garantía  
Certificat de garanție  
Záruční list

Garancialevél  
Karta Gwarancyjna  
Πιστοποιητικό εγγύησης  
Garanti sertifikası  
Гарантійний талон  
Гарантийный сертификат  
شهادة الضمان  
保修证书

Stamp and signature of dealer  
Stempel und Unterschrift des Händlers  
Cachet et signature du commerçant  
Timbro e firma del rivenditore  
Sello y firma del proveedor  
Stempel en handtekening van de handelaar  
Carimbo e firma do revendedor  
Eladó pecsétje és aláírása  
razítka a podpis prodávce  
Tampila i semmätura vänzătorului  
Pieczęć i podpis sprzedawcy  
Σφραγίδα και υπογραφή του πωλητή  
Salcimni miñür ve imzası  
Печатка і підпис продавця  
ختم و توقيع البائع  
经销商盖章



00060549-1/11

93 mm

# Valera+

HAIR SPECIALISTS

- GB Professional multi-plates Hair-Styling System
- D Professionelles Mehrplattensystem
- F Combiné multifonctions professionnel
- I Sistema professionale multi piastra
- E Sistema profesional multiplanchas
- NL Professioneel multistylingsysteem
- PT Sistema para Cabelo Multi-Placas
- HU Professzionális rendszer több vas
- CS Profesionální krepovací kleště s vyměnitelnými nástavci
- RO Sistem profesional cu mai multe plăci
- PL Profesjonalna prostownica z zestawem nasadek
- GR Επαγγελματικό σύστημα πολλαπλών πλακών
- TR Çoklu plaka profesyonel sistem
- UK Професійний набір щипців для волосся
- RU Профессиональный набор щипцов для волос
- SA نظام حرفي متعدد الصفائح
- ZH 多板专业型烫发器
- IR سیستم حرفه‌ای چند صفحه‌ای

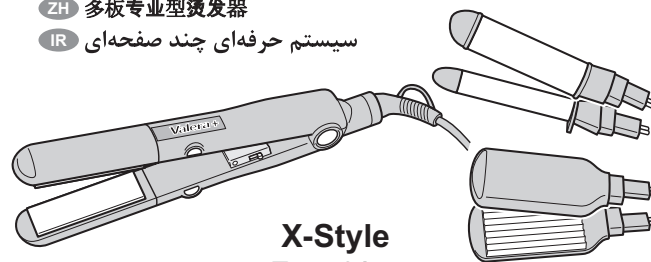

X-Style  
Type 645..

Distributed by Ligo Electric SA - 6853 Ligornetto - Switzerland  
Valera is a registered trademark of Ligo Electric S.A. - Switzerland



95 mm

## INDEX - INHALT - INDICE

English	pag.	4
Deutsch	pag.	7
Français	pag.	10
Italiano	pag.	13
Español	pag.	16
Nederlands	pag.	19
Português	pag.	22
Magyar	pag.	25
Český	pag.	28
Română	pag.	31
Polski	pag.	34
Ελληνικά	pag.	37
Türkçe	pag.	40
Українська	pag.	43
Русский	pag.	46
عربی	pag.	49
中文	pag.	52
فارسی	pag.	58

90 mm

93 mm

95 mm

# Valera+

## HAIR SPECIALISTS

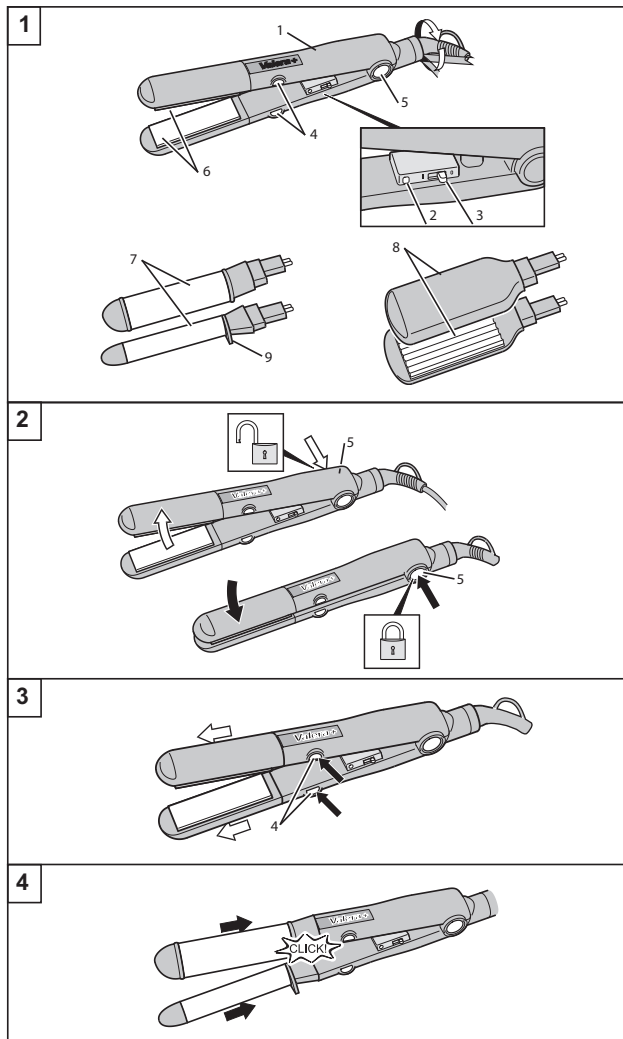

### English

## Mod. 645.01 - Professional multi-plates Hair-Styling System

### OPERATING INSTRUCTIONS

Please read these operating instructions carefully as they include valuable advice on safety and how to use the equipment. Look after these operating instructions carefully.

### WARNINGS

- Only connect this unit to alternating current and check that the mains supply voltage corresponds to that indicated on the unit.
- **Never use this appliance near bathtubs, shower, basins or other vessels containing water.**
- **Never immerse this unit in water or other liquids.**
- **Do not put this unit down where it could fall into water or other liquids.**
- **Do not try to pull any electrical appliance out when it has fallen into water - disconnect the plug from the power socket immediately.**
- **Make sure the unit is perfectly dry before using it.**
- **Prevent the hot surface on the unit from coming into contact with the face, neck or any other parts of the body. Use the unit, holding it by the handgrip and when changing the accessories hold them by the plastic guards.**
- Allow the metal parts to cool down before touching them.
- Do not put the appliance on heat sensitive surfaces during use.
- After use always switch the unit off and remove the plug from the power supply socket. Do not pull on the wire to remove the plug from the power supply socket. Do not pull the plug out of the power supply socket when your hands are wet.
- Always allow the unit to cool before putting it away and never wrap the cord around the unit.
- Check that the cord has not been damaged from time to time.
- Prevent the cord from coming into contact with the metal parts while these are still hot.
- Use the unit on dry hair.
- Do not use this unit on wigs that have synthetic hair.
- Do not use your unit if it is not working properly, if it has fallen or if the cord is damaged. Do not try to repair this electrical unit yourself, rather contact an authorized technician.
- If the supply cord is damaged, it must be replaced by the manufacturer, its service agent or a similarly qualified person in order to avoid a hazard.
- When the appliance is used in a bathroom, unplug it after use since the proximity of water presents a hazard even when the appliance is switched off.
- This appliance is not intended for use by persons (including children) with reduced physical, sensory or mental capabilities, or lack of experience and knowledge, unless they have been given supervision or instruction concerning use of the appliance by a person responsible for their safety.
- Warn children of the dangers of electrical equipment and inform them of the relevant safety standards. Never leave electrical equipment within reach of children.
- Children should be supervised to ensure that they do not play with the appliance.
- The elements used to pack the unit (plastic bags, cardboard box, etc.) must be kept out of reach of children as they are a potential danger to them.
- This unit must only be used for the purposes for which it is expressly intended. Any other use is to be considered improper and therefore dangerous. The manufacturer accepts no responsibility for damage caused by improper or erroneous use.
- Do not use hair spray while the unit is running.
- Keep the plates clean and free of dust, hair spray, styling gel, etc.
- To avoid dangerous overheating, it is advisable to unwind the entire length of the cord.

### Important

For additional protection, the installation of a residual current device (RCD) having a rated residual operating current not exceeding 30mA is advisable in the electrical circuit supplying the bathroom. Ask your installer for advice.

Mod. Nr.

Date of purchase  
Kaufdatum  
Date d'achat  
Data d'acquisto  
Fecha de adquisición  
Datum aankoop  
Data de compra

Eladás dátuma  
Datum prodeje  
Data cumpărării  
Data zakupu  
Hμερομηνία αγοράς  
Satin alma tarihi

Дата покупки  
Дата покупки  
تاريخ الشراء  
购买日期

Name and full address of purchaser  
Name und vollständige Anschrift des Käufers  
Nom et adresse complète de l'acheteur  
Nome e indirizzo completo dell'acquirente  
Nombre y dirección completa del comprador  
Naam en adres van de consument  
Nome e endereço do cliente  
Vevő neve és teljes címe  
Jméno a adresa zákazníka  
Numele i adresa completă a cumpărătorului  
Nazwisko oraz pełny adres kupującego  
Όνομα, επώνυμο και πλήρες διεύθυνση του αγοραστή  
Адрес, фамилия и полный адрес покупателя  
Фамилия/Имя и полный адрес покупателя  
اسم المشتري وعنوانه الكامل  
购买人完整姓名和地址

Ligo Electric SA - 6853 Ligornetto - Switzerland

## OPERATING INSTRUCTIONS

### Parts - Fig. 1

- |                                |                           |
|--------------------------------|---------------------------|
| 1. Handle                      | 6. Straightening plates   |
| 2. On/Off indicator            | 7. Irons / plate          |
| 3. ON/OFF switch               | 8. Small wave plates      |
| 4. Accessory release buttons   | 9. Irons / plate pedestal |
| 5. Plates opening lock/release |                           |

### Turning the appliance on and off

To turn the appliance on, just plug it into the outlet and put the switch (fig. 1, ref. 3) on "1". To turn it off, put the switch (fig.1, ref.3) on "0" and unplug it.

The appliance has to pre-heat several minutes before use.

### Plates opening lock/release - Fig. 2

### Changing the accessory - Fig. 3 - 4

Only change the accessory with the appliance switched off and disconnected from the electrical power supply. When changing accessories, only touch the plastic parts of the appliance of the accessory. Metal parts may still be hot!

1. Press the accessory release button (4) and remove the accessory from the grip (1).
2. Fit the new accessory and push it firmly into the grip (1) until it clicks into place.

**Important: never leave the appliance unattended when on.**

**Always put the appliance on the pedestal (9) when using the Irons / Plate**

## OPERATING TIPS

- This appliance has been designed to curl your hair, leaving it full of shine.
- Hair that has just been washed and dried can be styled better.
- The first few times you use this unit it is advisable to practice on small areas of your hair.
- The effect obtained depends on how thick and how long your hair is as well as curling time. Start by using a curling time of 10-20 seconds.
- To make the appliance easier to use, hold the end of the accessory with your free hand.
- Use the various accessories supplied with the appliance as instructed below. If necessary, repeat the various steps until you achieve the required effect.
- Let your hair cool completely before combing or brushing it.
- Evenly apply the hairspray over your hair to extend hold.

### 1. Crimper with Flat Plate

Your hair must be completely dry before using the straightener attachment. Take a section of hair and starting from the scalp, glide the straightening plates slowly and evenly down the section of hair to smooth and straighten. Hold the plates firmly together to ensure best results. For thicker, hard to manage hair keep the plates held together slightly longer. Tip: When you have finished styling run a small amount of finishing product through the hair, fattening the hair from the top and moving downwards.

### 2. Crimper with Wave Plate

As with the straightener, ensure that your hair is completely dry before using the crimper. Take the section of hair and starting at the roots, hold the plates over each section for a few seconds. For a continuous ridged effect, place the plate on the last ridge of the previous section. Leave as is for a sharp finish. For a softer effect loosen with your fingers or brush for more volume.

### 3. Irons / Plate

You can get curls and ringlets with the Irons / Plate by using the appliance as a curling iron. Secure the lock of hair by pressing it between the cylinder and the concave plate. Turn the appliance so as to wrap the lock over then entire length of the cylinder with overlapping. The curls will be more and more compact the more force is exercised in wrapping the lock over the iron cylinder and the longer it is set. Once the time necessary for the set has elapsed, gently unwind the lock from the iron. To ensure longer hold of the curl, wrap it around a finger until the hair cools down.

This accessory can also be used as a hair straightening plate (see point 1). The unusual concave shape of the larger plate is designed to get a hairstyle with more volume, and special effects can be achieved.

## CLEANING AND MAINTENANCE

Always remove the plug from the power socket before beginning to clean the unit!

Leave the unit and any accessories used to cool down before cleaning.

This unit can be cleaned using a damp cloth, but it must never be immersed in water or any other liquid!

Also remove and clean the accessories used.

This appliance conforms to European Directives 2004/108/EC, 2009/125/EC, 2006/95/EC and Regulation (EC) No. 1275/2008.



## GUARANTEE

VALERA guarantees the appliance you have bought at following conditions:

1. The guarantee conditions for this appliance are as defined by our dealer in the country of sale. In Switzerland and in the countries subject to the European directive 44/99/CE the guarantee period is 24 months for domestic use and 12 months for professional or similar use. The guarantee period starts from the date of purchase as stated on the present guarantee card regularly filled out and stamped by the dealer or on the sale's invoice.
2. The guarantee is applicable only against submission of the present guarantee card or the sale's invoice.
3. The guarantee covers the elimination of all defects arisen during the guarantee period resulting from proven faults in material or workmanship. The elimination of the defects will be made either by repairing the appliance or exchanging it. The guarantee does not cover any damage arising from incorrect connection to the power supply, improper use, breakage, normal wear and non-compliance with the Instructions for Use.
4. All other claims of any nature, including those for eventual damages outside of the appliance, are excluded, unless our liability is legally mandatory.
5. The guarantee service is carried out free of charge; it does not affect the expiry date of the guarantee.
6. The guarantee becomes void if repairs are undertaken by unauthorized persons.

For UK only: this guarantee in no way affects your rights under statutory law.

In case of defect, please return the appliance well packed and together with the guarantee card regularly dated and stamped to one of our Valera Service Centres or to the dealer who will send it to the official importer for the guarantee service.



The symbol  on the product or on its packaging indicates that this product may not be treated as household waste. Instead it shall be handed over to the applicable collection point for the recycling of electrical and electronic equipment. By ensuring this product is disposed of correctly, you will help prevent potential negative consequences for the environment and human health, which could otherwise be caused by inappropriate waste handling of this product. For more detailed information about recycling of this product, please contact your local city office, your household waste disposal service or the shop where you purchased the product.

**VALERA is a registered trade mark of Ligo Electric S.A. - Switzerland**

## Deutsch

### Mod. 645.01 - Professionelles Mehrplattensystem

#### SYSTEMBEDIENTUNGSANLEITUNG

Lesen Sie die folgende Bedienungsanleitung aufmerksam durch, da sie wichtige Informationen für Ihre Sicherheit und den korrekten Gebrauch des Geräts enthält.

Verwahren Sie die Bedienungsanleitung sorgfältig.

#### HINWEIS

- Betreiben Sie das Gerät ausschließlich mit Wechselstrom und prüfen Sie, dass die Netzspannung mit der auf dem Gerät angegebenen übereinstimmt.



- **Verwenden Sie das Gerät niemals in der Badewanne, Dusche oder in der Nähe eines mit Wasser gefüllten Waschbeckens!**
- **Tauchen Sie das Gerät nicht in Wasser oder andere Flüssigkeiten.**
- **Legen Sie das Gerät nicht an einem Ort ab, von dem es in Wasser oder andere Flüssigkeiten fallen könnte.**
- **Versuchen Sie nicht, ein in Wasser gefallenes Gerät wieder herauszunehmen, bevor Sie nicht den Netzstecker gezogen haben!**
- **Stellen Sie sicher, dass das Gerät völlig trocken ist, bevor Sie es benutzen.**
- **Vermeiden Sie, heiß gewordene Teile des Geräts mit dem Gesicht, dem Hals oder anderen Körperteilen zu berühren. Fassen Sie das Gerät stets am Handgriff an und wechseln Sie die Aufsätze, indem Sie sie an ihrem Kunststoffschutz anfassen.**
- **Lassen Sie die Metallteile erst abkühlen, bevor Sie sie berühren.**
- **Legen Sie das eingeschaltete Gerät nicht auf wärmeempfindlichen Oberflächen ab.**
- Ziehen Sie nach Gebrauch Ihres Gerätes stets den Netzstecker, wobei Sie nicht an der Geräteschnur ziehen sollten.
- Ziehen Sie den Netzstecker nicht mit nassen Händen aus der Steckdose.
- Lassen Sie das Gerät erst abkühlen, bevor Sie es weglegen und wickeln Sie niemals das Kabel um das Gerät. Kontrollieren Sie von Zeit zu Zeit, dass das Kabel nicht beschädigt ist.
- Vermeiden Sie, dass das Kabel mit noch heißen Metallteilen des Geräts in Berührung kommt.
- Verwenden Sie das Gerät stets auf trockenem Haar.
- Verwenden Sie das Gerät nicht für Perücken aus Kunsthaar.
- Verwenden Sie Ihr Gerät nicht, wenn eine Störung aufgetreten, es gefallen oder das Kabel beschädigt ist. Versuchen Sie niemals, das Gerät selbst zu reparieren, sondern wenden Sie sich an einen Techniker. Wenn die Netzanschlussleitung dieses Gerätes beschädigt wird, muss sie durch den Hersteller oder seinen Kundendienst oder eine ähnlich qualifizierte Person ersetzt werden, um Gefährdungen zu vermeiden.
- Wenn das Gerät in einem Badezimmer benutzt wird, ziehen Sie den Netzstecker, wenn Sie es nicht mehr benutzen, da die Nähe von Wasser auch bei ausgeschaltetem Gerät eine Gefahr darstellt.
- Dieses Gerät ist nicht dafür bestimmt durch Personen (einschließlich Kinder), mit beschränkten physischen, sensorischen oder geistigen Fähigkeiten oder mangels Erfahrung und/oder mangels Wissen benutzt zu werden, es sei denn sie werden durch eine für ihre Sicherheit zuständige Person beaufsichtigt oder erhalten von ihr Anweisungen wie das Gerät zu benutzen ist.
- Weisen Sie Kinder in die potentielle Gefährlichkeit von Elektrogeräten und in die zu treffenden Sicherheitsmaßnahmen ein. Verwahren Sie Elektrogeräte außerhalb der Reichweite von Kindern.
- Kinder sollten beaufsichtigt werden, um sicherzustellen, dass sie nicht mit dem Gerät spielen.
- Verpackungsteile des Gerätes (Plastiktüten, Kartons, usw.) nicht in Reichweite von Kindern lassen. Sie stellen eine potentielle Gefahr dar.
- Dieses Gerät darf nur für solche Zwecke benutzt werden, für die es eigens entwickelt wurde. Jeder bestimmungsfremde Gebrauch stellt eine potentielle Gefahr dar. Der Hersteller haftet nicht für durch Missbrauch eventuell verursachte Schäden.
- Verwenden Sie keine Sprays, während das Gerät eingeschaltet ist.
- Halten Sie die Platten von Staub, Haarspray, Haargel usw. sauber.
- Strecken Sie das Kabel auf seine ganze Länge aus, da es sonst zu einer gefährlichen Überhitzung kommen kann.

#### Wichtig

Als zusätzlicher Schutz wird die Installation einer Fehlerstromschutzeinrichtung (FI) mit einem Bemessungsauslösestrom von nicht mehr als 30 mA i Badezimmerstromkreis empfohlen. Lassen Sie sich von Ihrem Elektroinstallateur beraten.

## GEBRAUCHSANLEITUNG

### Komponenten - Abb. 1

- |   |                                     |
|---|-------------------------------------|
| 1. Griff                                    | 6. Heizplatten                      |
| 2. Ein/Aus-Anzeige                          | 7. Eisen / Platte                   |
| 3. Ein/Aus-Schalter                         | 8. Gewellte Platten (kleine Wellen) |
| 4. Zubehör-Entriegelungstasten              | 9. Absteller für Eisen bzw. Platte  |
| 5. Verriegelung/Entriegelung Plattenöffnung |                                     |

### Ein- und Ausschaltung des Geräts

Zur Einschaltung des Geräts den Stecker in die Steckdose einschieben und den Schalter (Abb. 1, Bez. 3) auf "I" stellen. Zu dessen Ausschaltung den Schalter (Abb. 1, Bez. 3) auf "0" stellen und den Stecker aus der Steckdose ziehen.

Vor der Nutzung das Gerät stets einige Minuten vorwärmen lassen.

### Verriegelung/Entriegelung Plattenöffnung - Abb. 2

### Auswechseln der Aufsätze - Abb. 3 - 4

Wechseln Sie den Aufsatz nur bei abgeschaltetem Gerät und gezogenem Netzstecker aus. Berühren Sie beim Auswechseln nur die Kunststoffteile der Aufsätze. Vorsicht – die Metallteile können noch heiß sein!

1. Drücken Sie die Taste zum Entsperren (4) und ziehen Sie den Aufsatz vom Griff (1).
2. Stecken Sie den neuen Aufsatz auf den Griff (1) und drücken Sie, bis er einrastet.

**Wichtig: Das Gerät nicht unbeaufsichtigt eingeschaltet lassen.**

**Zum Ablegen des Geräts während des Betriebs des Eisens bzw. der Platte immer den dafür bestimmten Sockel (9) verwenden.**

## NÜTZLICHE TIPPS

- Dieses Gerät dient zum Stylen der Haare und verleiht ihnen geschmeidigen Glanz.
- Die besten Resultate erzielen Sie mit frisch gewaschenem und trockenem Haar.
- Wenn Sie das Gerät die ersten Male benutzen, bearbeiten Sie am besten zunächst kleine Haarpartien.
- Das Resultat hängt von der Stärke und der Länge der Haare sowie der Einwirkzeit ab. Beginnen Sie mit 10-20 Sekunden.
- Die Benutzung des Gerätes ist wesentlich einfacher, wenn Sie mit der freien Hand das Ende des Aufsatzes festhalten.
- Benutzen Sie die zur Geräteausstattung gehörenden Aufsätze wie unten beschrieben und wiederholen Sie die Anwendung gegebenenfalls so oft, bis Sie das gewünschte Resultat erzielt haben.
- Lassen Sie das Haar abkühlen, bevor Sie es kämmen oder bürsten.
- Den Haarfestiger gleichmäßig auf die Haare sprühen, um die Dauer der Frisur zu erhöhen.

### 1. Crimper mit Glätteplatten

Ihr Haar muss vollkommen trocken sein, bevor Sie es mit den Glätteplatten behandeln. Nehmen Sie eine Strähne und lassen diese von der Kopfhaut bis zu den Spitzen langsam und gleichmäßig durch die Glätteplatten gleiten. Sie erzielen die besten Resultate, wenn Sie die Glätteplatten fest geschlossen halten. Bei dickem, schwer zu formendem Haar empfiehlt es sich, die Platten länger einwirken zu lassen. Tipp: Behandeln Sie das Haar nach jedem Arbeitsgang mit dem Finisher, von der Wurzel bis zu den Spitzen.

### 2. Crimper mit Wellenplatte

Achten Sie wie bei dem Haarglätter darauf, dass das Haar vollkommen trocken ist, bevor Sie den Crimper einsetzen. Lassen Sie die Platten von den Wurzeln bis zu den Spitzen jeweils einige Sekunden auf jeden Abschnitt einwirken. Um einen kontinuierlichen Welleneffekt zu erzielen, muss die Platte jeweils an der letzten Welle des letzten Strähnenabschnitts ansetzen. Falls ein akzentuiertes Finish erwünscht ist, wird das Styling keiner weiteren Behandlung unterzogen. Lockern Sie die Frisur mit den Fingerspitzen auf, um eine weichere Wirkung zu erzielen, oder bürsten Sie das Haar, um der Frisur mehr Volumen zu verleihen.

### 3. Eisen / Platte

Mit dem Eisen / der Platte erhält man lang- und kurzgewellte Locken, indem das Gerät wie ein Lockenstab eingesetzt wird. Das Ende der Haarbüschels zwischen Zylinder und konkaver Platte einspannen. Das Gerät drehen, sodass der Haarbüschel auf der gesamten Länge des Zylinders ohne Überschneidungen

aufgewickelt wird. Die Kompaktheit der Locken ist zum einen von der Kraft beim Aufwickeln des Haarbüschels am Zylinder des Eisens, zum anderen von der Dauer der Behandlung abhängig. Nach Ablauf der erforderlichen Zeit für die Frisur den Haarbüschel behutsam vom Eisen abwickeln. Um eine längere Dauer der Locke zu gewährleisten, ist sie um einen Finger zu wickeln, bis die Haare abgekühlt sind.

Dieses Gerät kann auch als Haarglätter eingesetzt werden (siehe Punkt 1). Durch die besondere konkave Form der größeren Platte sind Frisuren mit größerem Volumen und Sondereffekte möglich.

## REINIGUNG UND PFLEGE

Ziehen Sie vor dem Reinigen des Geräts immer den Netzstecker!

Lassen Sie das Gerät und die benutzten Aufsätze abkühlen, bevor Sie sie reinigen.

Reinigen Sie das Gerät mit einem feuchten Tuch und tauchen Sie es niemals in Wasser oder andere Flüssigkeiten!

Nehmen Sie die Aufsätze heraus und reinigen Sie sie.

Dieses Gerät erfüllt die Bestimmungen der europäischen Richtlinien 2004/108/EG, 2009/125/EG, 2006/95/EG und der Verordnung (EG) Nr. 1275/2008.



## GARANTIEBEDINGUNGEN

VALERA leistet für dieses Gerät – zusätzlich zu der gesetzlichen Gewährleistung des Händlers aus Kaufvertrag - dem Endabnehmer gegenüber eine Garantie zu nachstehenden Bedingungen:

1. Für dieses Gerät gelten die Garantiebedingungen unseres Händlers im Verkaufsland. In der Schweiz und in den Ländern wo die europäische Verordnung 44/99/CE gilt, beträgt die Garantiezeit 24 Monate bei privatem Gebrauch und 12 Monate bei gewerblichen oder einem solchen gleichzusetzenden Gebrauch. Die Garantiezeit beginnt am Kauftag des Gerätes, der durch diese ausgefüllte Garantiekarte, oder einen sonstigen Kaufbeleg nachzuweisen ist.
2. Die Garantie wird nur bei Vorlage dieser Garantie-Karte, oder eines Kaufbeleges geleistet.
3. Die Garantieleistung umfasst die Behebung aller innerhalb der Garantiezeit auftretenden Mängel des Gerätes, die nachweislich auf Material- oder Fertigungsfehlern beruhen. Die Behebung der Mängel kann nach unserer Wahl durch Instandsetzung, oder durch Umtausch des Gerätes erfolgen. Nicht unter Garantie fallen Mängel oder Schäden, die durch nicht vorschriftsmässigen elektrischen Anschluss, durch unsachgemässige Handhabung, sowie durch Nichtbeachtung der Gebrauchsanleitung entstanden sind.
4. Weitere Ansprüche irgendwelcher Art, insbesondere solche auf Ersatz ausserhalb des Gerätes entstandener Schäden sind – soweit die Haftung nicht zwingend gesetzlich angeordnet ist – ausgeschlossen.
5. Die Garantieleistungen werden ohne Berechnung durchgeführt; sie bewirken weder eine Verlängerung noch einen Neubeginn der Garantiezeit.
6. Diese Garantie erlischt bei Eingriff nicht autorisierter Stellen.

Sollten Sie die hiermit erteilte Garantie in Anspruch nehmen müssen, dann senden Sie bitte das defekte Gerät gut verpackt an eine unserer autorisierten Service-Stellen. Vergessen Sie nicht, unbedingt diese Garantiekarte und/oder den Kaufbeleg beizufügen, weil ohne diese keine Garantieleistung erfolgen kann.



Das Symbol  auf dem Produkt oder seiner Verpackung weist darauf hin, dass dieses Produkt nicht als normaler Haushaltsabfall zu behandeln ist, sondern an einem Sammelpunkt für das Recycling von elektrischen und elektronischen Geräten abgegeben werden muss. Durch Ihren Beitrag zum korrekten Entsorgen dieses Produktes schützen Sie die Umwelt und die Gesundheit Ihrer Mitmenschen. Umwelt und Gesundheit werden durch falsches Entsorgen gefährdet. Weitere Informationen über das Recycling dieses Produktes erhalten Sie von Ihrem Rathaus, Ihrer Müllabfuhr oder dem Geschäft, in dem Sie das Produkt gekauft haben.

**VALERA ist eine eingetragene Schutzmarke der Ligo Electric S.A. - Schweiz**

## Français

### Mod. 645.01 - Combiné multifonctions professionnel

#### INSTRUCTIONS POUR L'UTILISATION

Nous vous prions de lire attentivement les instructions suivantes. Elles contiennent des conseils précieux au sujet de la sécurité et de l'utilisation de l'appareil. Conservez avec soin ces instructions.

#### AVERTISSEMENTS

- Reliez l'appareil à une prise de courant alternatif et contrôlez que la tension de réseau correspond à celle indiquée sur l'appareil.
- **N'utilisez jamais l'appareil dans la baignoire, sous la douche ou près d'un lavabo plein d'eau.**
- **Ne plongez jamais l'appareil dans l'eau ou autres liquides.**
- **Évitez de poser l'appareil en un lieu non à l'abri de l'eau ou d'autres liquides.**
- **Il est interdit de plonger la main dans l'eau pour récupérer l'appareil électrique. Détachez immédiatement la prise de courant.**
- **Vérifiez si l'appareil est parfaitement sec avant de l'utiliser.**
- **Évitez le contact des surfaces chaudes de l'appareil avec le visage, le cou ou d'autres parties du corps. Maniez l'appareil en le tenant par le manche et remplacez les accessoires en les saisissant du côté des protections en plastique.**
- **Laissez refroidir les pièces métalliques avant de les toucher.**
- Durant le fonctionnement, ne posez pas l'appareil sur des surfaces sensibles à la chaleur.
- Après l'emploi, éteignez toujours l'appareil et débranchez-le. Ne retirez pas la fiche de la prise de courant en tirant sur le cordon.
- N'enlevez pas la fiche de la prise de courant avec les mains mouillées.
- Laissez toujours l'appareil refroidir avant de le ranger et n'enroulez jamais le cordon autour de l'appareil. Contrôlez périodiquement que le cordon n'est pas endommagé.
- Évitez de mettre le cordon d'alimentation en contact avec les pièces en métal lorsque ces dernières sont encore chaudes.
- Utilisez l'appareil sur des cheveux secs.
- N'utilisez pas l'appareil sur des perruques à cheveux synthétiques.
- N'utilisez pas l'appareil s'il présente des anomalies, s'il est tombé ou si le cordon est endommagé.
- N'essayez pas de réparer vous-même l'appareil électrique ; adressez-vous à un technicien agréé.
- En cas d'utilisation de l'appareil dans une salle de bains, le débrancher après utilisation car la présence d'eau dans la même pièce représente un danger, même si l'appareil est éteint.
- Cet appareil ne doit pas être utilisé par des personnes (y compris les enfants) ayant des capacités réduites physiques, sensorielles ou mentales, ou dépourvues de connaissances spécifiques ou d'expérience, à moins qu'elles ne soient surveillées de manière appropriée ou pourvues d'instructions concernant l'utilisation de l'appareil par des personnes responsables de leur sécurité.
- Communiquez aux enfants les dangers qui peuvent dériver des appareils électriques et informez-les des normes de sécurité correspondantes. Ne laissez jamais les appareils électriques à la portée des enfants.
- Les enfants doivent être tenus sous contrôle pour s'assurer qu'ils n'utilisent pas l'appareil pour jouer.
- Les éléments qui constituent l'emballage de l'appareil (sacs plastique, boîte en carton etc) ne doivent pas être laissés à portée des enfants car ils représentent une source de danger potentiel.
- Cet appareil ne doit être utilisé que pour l'emploi pour lequel il a été expressément conçu. Tout autre usage est impropre et donc dangereux. Le fabricant ne peut être considéré comme responsable des éventuels dommages dérivant d'un usage impropre et erroné.
- N'utilisez pas de laques ou autres produits pour cheveux lorsque l'appareil est en marche.
- Maintenez les plaques propres et exemptes de poussière, aérosols pour cheveux, gels coiffants, etc.
- Pour éviter toute surchauffe dangereuse, il est recommandé de dérouler entièrement le cordon d'alimentation.

#### Important

Pour garantir une protection supplémentaire, il est conseillé d'installer dans l'installation électrique alimentant l'appareil un interrupteur différentiel avec un courant d'intervention ne dépassant pas 30 mA. Contactez votre électricien de confiance pour tout renseignement complémentaire.

## MODE D'EMPLOI

### Composants - Fig. 1

- |  |  |
|--|--|
| 1. Poignée                                 | 6. Plaques à lisser                        |
| 2. Voyant allumé/éteint                    | 7. Fer / plaque                            |
| 3. Interrupteur marche/arrêt (ON/OFF)      | 8. Plaques à gaufrir (petites ondulations) |
| 4. Boutons de déblocage des accessoires    | 9. Support de fer / plaque                 |
| 5. Blocage/déblocage ouverture des plaques |  |

### Allumage et extinction de l'appareil

Pour allumer l'appareil, il suffit de brancher le cordon d'alimentation à la prise de courant et de placer l'interrupteur (Fig. 1, rep. 3) sur "I". Pour l'éteindre, positionner l'interrupteur (Fig.1, rep. 3) sur "0" et débrancher le cordon d'alimentation de la prise de courant.

Laissez toujours chauffer l'appareil avant de l'utiliser.

### Blocage/déblocage ouverture des plaques - Fig. 2

### Remplacement des accessoires - Fig. 3 - 4

Remplacez les accessoires uniquement lorsque l'appareil est éteint et débranché de la prise de courant. Durant le remplacement ne touchez que les parties en plastique des accessoires. Les parties métalliques risquent d'être encore chaudes !

- Appuyez sur le bouton de déblocage (4) et extrayez l'accessoire de la poignée (1).
- Introduisez et poussez le nouvel accessoire dans la poignée (1) jusqu'au déclic.

**Important : ne laissez jamais l'appareil sans surveillance lorsqu'il est allumé.**

**Les cheveux toujours du support (9) pour y poser l'appareil lors de l'utilisation du fer / plaque.**

## CONSEILS POUR L'EMPLOI

- Cet appareil a été étudié pour coiffer vos cheveux en les rendant plus brillants.
- Les cheveux propres et secs permettent d'obtenir les meilleures coiffures.
- Lorsque vous utilisez l'appareil pour la première fois, exercez-vous sur quelques mèches et non sur toute la chevelure.
- L'effet obtenu dépend de l'épaisseur, de la longueur des cheveux et du temps de coiffage. Vous pourrez utiliser, au début, un temps de coiffage de 10-20 secondes.
- Pour vous faciliter la tâche, saisissez l'extrémité des accessoires de la main libre.
- Utilisez chaque accessoire fourni avec l'appareil en suivant les instructions ci-après. Si nécessaire, répétez les différentes opérations jusqu'à ce que vous obteniez l'effet souhaité.
- Laissez refroidir vos cheveux avant de les peigner ou de les brosser.
- Vaporisez le spray fixateur uniformément sur les cheveux pour prolonger la durée de vos boucles.

### 1. Fer à friser à plaque plate

Les cheveux doivent être totalement secs avant d'utiliser l'accessoire lisseur. Prendre une section de cheveux et, en partant du crâne, faire glisser les plaques de lissage lentement et uniformément le long de la section de cheveux pour les aplatir et les lisser. Pour les cheveux plus épais, difficiles à coiffer, maintenir les plaques fermées un peu plus longtemps. Conseil : une fois la mise en forme terminée, appliquer un peu de produit de finition sur les cheveux, en les aplatissant depuis le sommet et en descendant.

### 2. Fer à friser à plaque ondulée

Comme avec le lisseur, veiller à ce que les cheveux soient totalement secs avant d'utiliser le fer à friser. Prendre une section de cheveux et, en partant des racines, maintenir les plaques au-dessus de chaque section pendant quelques secondes. Pour obtenir un effet ondulé continu, placer la plaque sur la dernière boucle de la section précédente. Laisser tel quel pour un fini plus effilé. Pour un effet plus doux, séparer les mèches avec les doigts ou brosser pour obtenir plus de volume.

### 3. Fer / Plaque

Avec le fer / plaque, vous pouvez obtenir des boucles et frisettes en utilisant l'appareil comme fer à friser. Pincez la mèche en la glissant à son bout entre le cylindre et la plaque concave. Tournez l'appareil jusqu'à ce que la mèche s'enroule sur toute la longueur du cylindre sans se superposer. Notez que les boucles seront d'autant plus compactes que la force d'enroulement de la mèche sur le cylindre sera forte et que le

temps de frisage sera long. Une fois la boucle obtenue (temps de frisage écoulé), déroulez-la délicatement du fer. Pour faire durer plus longtemps une boucle, enroulez-la autour de votre doigt jusqu'à ce que les cheveux n'aient pas refroidis.

Cet accessoire peut également être utilisé comme plaque à lisser (voir point 1). La forme concave spéciale de la plaque plus grande a été expressément étudiée pour donner plus de volume et de plus beaux effets à vos cheveux.

## NETTOYAGE ET ENTRETIEN

Débranchez l'appareil avant de le nettoyer !

Laissez refroidir l'appareil et les accessoires utilisés avant de les nettoyer.

Vous pouvez nettoyer votre appareil à l'aide d'un chiffon humide, mais ne l'immergez jamais dans de l'eau ni dans tout autre liquide !

Enlevez et nettoyez également les accessoires utilisés.

Cet appareil est conforme aux directives européennes 2004/108/CE, 2009/125/CE, 2006/95/CE et au règlement (CE) N. 1275/2008.



## GARANTIE

VALERA garantit l'appareil que vous venez d'acheter aux conditions suivantes:

1. Les conditions de garantie applicables sont celles qui sont définies par notre distributeur officiel dans le pays d'achat. En Suisse et dans les pays où la directive européenne 44/99/CE est en vigueur, la période couverte par la garantie est de 24 mois pour un usage domestique et de 12 mois pour un usage professionnel ou assimilé. La période de garantie commence à courir à compter de la date d'achat de l'appareil. La date d'achat est la date qui figure sur le présent certificat de garantie dûment rempli et portant de cachet du vendeur ou sur la facture d'achat.
2. La garantie n'est applicable que sous présentation de ce certificat de garantie ou du document d'achat.
3. La garantie couvre l'élimination de tous les défauts s'étant vérifiés lors de la période de garantie dérivant de défauts de matériaux ou de fabrication prouvés. L'élimination des défauts de l'appareil peut s'effectuer soit en le réparant soit en le remplaçant. La garantie ne couvre pas les défauts ni les dommages provoqués par un branchement au réseau électrique non conforme aux normes, par un usage incorrect du produit et par le non-respect des Normes d'Utilisation.
4. Toute autre revendication, de quelque nature que ce soit, est exclue, en particulier celle concernant le remboursement d'éventuels dommages en dehors de l'appareil, à l'exception de l'éventuelle responsabilité expressément définie par les lois en vigueur.
5. Le service de garantie est réalisé gratuitement. Il ne représente pas une prolongation ni un nouveau départ de la période de garantie.
6. La garantie échoit si l'appareil est altéré ou réparé par des personnes non autorisées.

En cas de panne, renvoyer l'appareil correctement emballé avec le certificat de garantie correctement daté et timbré par le vendeur à l'un de nos Centres d'Assistance agréés ou au magasin d'achat qui l'enverra à l'importateur officiel pour la réparation sous garantie.



Le symbole  sur le produit ou son emballage indique que ce produit ne peut être traité comme déchet ménager. Il doit être remis au point de collecte prévu à cet effet (collecte et recyclage du matériel électrique et électronique). En procédant à la mise à la casse réglementaire de l'appareil, nous préservons l'environnement et notre sécurité, s'assurant ainsi que les déchets seront traités dans des conditions appropriées. Pour obtenir plus de détails sur le recyclage de ce produit, veuillez prendre contact avec les services de votre commune ou le magasin où vous avez effectué l'achat.

**VALERA est une marque enregistrée par Ligo Electric S.A. - Suisse**

## Italiano

### Mod. 645.01 - Sistema professionale multi piastra

#### ISTRUZIONI PER L'USO

Vi preghiamo di leggere con attenzione le presenti istruzioni per l'uso, esse contengono preziosi consigli relativi alla sicurezza ed all'uso dell'apparecchio. Conservate con cura queste istruzioni per l'uso.

#### AVVERTENZE

- Collegare l'apparecchio solo a corrente alternata e controllare che la tensione di rete corrisponda a quella indicata sull'apparecchio.
- **Non usare mai l'apparecchio nella vasca da bagno, in doccia o vicino ad un lavandino pieno d'acqua.**
- **Non immergere mai l'apparecchio nell'acqua o in altri liquidi.**
- **Non appoggiare l'apparecchio in un luogo da cui potrebbe cadere nell'acqua o in altro liquido.**
- **Non cercare di recuperare un apparecchio elettrico caduto nell'acqua: staccare subito la spina dalla presa di corrente.**
- **Assicurarsi che l'apparecchio sia perfettamente asciutto prima di utilizzarlo.**
- **Evitare il contatto delle superfici calde dell'apparecchio con il viso, il collo o con altre parti del corpo. Maneggiare l'apparecchio tenendolo per l'impugnatura e sostituire gli accessori tenendoli per le relative protezioni in plastica.**
- **Fate raffreddare le parti metalliche prima di toccarle.**
- Durante il funzionamento non appoggiare l'apparecchio su superfici sensibili al calore.
- Dopo l'uso spegnere sempre l'apparecchio e staccare la spina dalla presa di corrente. Non estrarre la spina dalla presa di corrente tirando il cordone.
- Non tirare la spina dalla presa di corrente se si hanno le mani bagnate.
- Fare sempre raffreddare l'apparecchio prima di riporlo e non avvolgere mai il cordone intorno all'apparecchio. Periodicamente controllare che il cavo non sia danneggiato.
- Evitare che il cavo venga a contatto con le parti in metallo quando queste sono ancora calde.
- Utilizzare l'apparecchio su capelli asciutti.
- Non utilizzare l'apparecchio su parrucche con capelli di materiale sintetico.
- Non utilizzare il vostro apparecchio se presenta un'anomalia, se è caduto o se il cavo è danneggiato. Non cercare di riparare l'apparecchio elettrico da soli, bensì rivolgersi ad un tecnico autorizzato.
- Quando l'apparecchio è usato in un bagno, scollegarlo dall'alimentazione elettrica dopo l'uso, perché la vicinanza all'acqua rappresenta un pericolo anche quando l'apparecchio è spento
- Questo apparecchio non può essere utilizzato da persone (inclusi i bambini) con ridotte capacità fisiche, sensoriali o mentali, o con mancanza di conoscenze specifiche o esperienza, a meno che non venga loro fornita una supervisione o istruzioni concernenti l'uso dell'apparecchio da parte di persone responsabili per la loro sicurezza.
- Avvertire i bambini dei pericoli che possono derivare dagli apparecchi elettrici ed informarli delle relative norme di sicurezza. Non lasciare mai gli apparecchi elettrici a portata di mano dei bambini.
- I bambini devono essere tenuti sotto controllo per assicurarsi che non utilizzino l'apparecchio per giocare.
- Gli elementi che costituiscono l'imballo dell'apparecchio (sacchetti di plastica, scatola di cartone, ecc.) non devono essere lasciati alla portata dei bambini in quanto potenziale fonte di pericolo.
- Questo apparecchio deve essere destinato solo all'uso per il quale è stato espressamente concepito. Ogni altro uso è da considerarsi improprio, quindi pericoloso. Il costruttore non può essere considerato responsabile per eventuali danni derivanti da uso improprio o erroneo.
- Non usare spray per capelli con l'apparecchio in funzione.
- Mantenere le piastre pulite e prive di polvere, spray per capelli, gel fissativi ,etc.
- Per evitare un surriscaldamento pericoloso, si raccomanda di svolgere il cavo di alimentazione per tutta la sua lunghezza.

#### Importante

Per garantire una protezione supplementare si consiglia di installare nell'impianto elettrico, con il quale viene alimentato l'apparecchio, un interruttore differenziale con una corrente di intervento non superiore a 30 mA. Per maggiori informazioni rivolgersi all'elettrotecnico di fiducia.

## MODALITÀ D'USO

### Componenti - Fig. 1

- |                                    |                                |
|------------------------------------|--------------------------------|
| 1. Impugnatura                     | 6. Piastre stiranti            |
| 2. Indicatore acceso/spento        | 7. Ferro / piastra             |
| 3. Interruttore ON/OFF             | 8. Piastre a onde piccole      |
| 4. Pulsanti di sblocco accessori   | 9. Piedistallo Ferro / piastra |
| 5. Blocco/sblocco apertura piastre |                                |

### Accensione e spegnimento dell'apparecchio

Per accendere l'apparecchio è sufficiente inserire la spina nella presa di corrente e posizionare l'interruttore (fig. 1, rif. 3) su "I". Per spegnerlo, posizionare l'interruttore (fig.1, rif.3) su "0" e disinserire la spina dalla presa. Lasciare preriscaldare l'apparecchio per alcuni minuti prima di utilizzarlo.

### Blocco/sblocco apertura piastre - Fig. 2

### Sostituzione degli accessori - Fig. 3 - 4

Sostituire gli accessori solo con l'apparecchio spento e scollegato dall'alimentazione elettrica. Durante la sostituzione toccare solo le parti di plastica degli accessori. Le parti metalliche possono essere ancora calde!

1. Premere il pulsante di sblocco (4) ed estrarre l'accessorio dall'impugnatura (1).
2. Inserire e spingere il nuovo accessorio nell'impugnatura (1) fino ad udire un "click".

**Importante: non lasciare l'apparecchio incustodito durante il suo funzionamento.**

**Servirsi sempre del piedistallo (9) per appoggiare l'apparecchio durante l'impiego del Ferro / Piastra**

## CONSIGLI PER L'USO

- Questo apparecchio è stato studiato per mettere in piega i vostri capelli conferendo ad essi maggiore brillantezza.
- Capelli appena lavati e asciugati permettono lo styling migliore.
- Le prime volte che si usa l'apparecchio è consigliabile esercitarsi su piccole aree della capigliatura.
- L'effetto ottenibile dipende dalla grossezza e dalla lunghezza dei capelli oltre che dal tempo di piega. Inizialmente, si potrà utilizzare un tempo di piega di 10-20 secondi.
- L'uso risulterà facilitato tenendo l'estremità degli accessori con la mano libera.
- Operare per ogni accessorio in dotazione come viene descritto di seguito. Se necessario ripetere le varie operazioni fino al raggiungimento dell'effetto voluto.
- Lasciare raffreddare i capelli prima di pettinare o spazzolare.
- Applicare il fissatore spray uniformemente sui capelli per prolungare la durata della piega.

### 1. Apparecchio con piastra liscia

Asciugare perfettamente i capelli prima di utilizzare la piastra liscia. Separare una ciocca e, partendo dalle radici, fare scorrere la piastra lentamente e in modo continuo fino alle punte per lasciare e raddrizzare i capelli. Mantenere la piastra ben chiusa per ottenere risultati ottimali. Per capelli grossi e ribelli mantenere la piastra chiusa un po' più a lungo. Suggerimento: una volta completata l'operazione, applicare una piccola quantità di fissatore sui capelli dalle radici alle punte.

### 2. Apparecchio con piastra a onde

Anche in questo caso, asciugare perfettamente i capelli prima di utilizzare l'apparecchio. Separare una ciocca e inserirla nella piastra partendo dalle radici. Mantenere l'apparecchio in posizione per alcuni secondi su ogni sezione della ciocca. Per un effetto ondulato continuo, porre la piastra sull'ultima ondulazione della sezione precedente. Se si desidera un effetto ondulato ben definito, non toccare i capelli dopo l'operazione. Per un effetto più morbido, aprire le ciocche con le dita o spazzolare i capelli per aumentarne il volume.

### 3. Ferro / Piastra

Con il Ferro / Piastra si possono ottenere boccoli e riccioli utilizzando l'apparecchio come un arricciacapelli. Bloccare la ciocca stringendo l'estremità della stessa tra il cilindro e la piastra concava. Ruotare l'apparecchio in modo tale da avvolgere la ciocca sull'intera lunghezza del cilindro senza sovrapposizioni. I riccioli risulteranno tanto più compatti quanto maggiore è la forza esercitata nell'avvolgere la ciocca sul cilindro del ferro e quanto più lungo è il tempo di piega. Trascorso il tempo necessario per la piega, srotolare delicatamente la ciocca dal ferro. Per garantire una maggiore durata del ricciolo, avvolgerlo attorno a un dito fino a che i capelli non si siano raffreddati.

Questo accessorio può essere anche utilizzato come una piastra stira capelli (vedi punto 1). La particolare forma concava della piastra più grande è stata studiata per ottenere un'acconciatura con più volume e permette effetti particolari.

## PULIZIA E MANUTENZIONE

Prima di pulire l'apparecchio staccare sempre la spina dalla presa di corrente!

Lasciate raffreddare l'apparecchio e gli accessori utilizzati prima di procedere alla loro pulizia.

Potete pulire il vostro apparecchio con un panno umido, ma non immergetelo mai nell'acqua o in qualsiasi altro liquido!

Rimuovete e pulite anche gli accessori utilizzati.

Questo apparecchio è conforme alle direttive europee 2004/108/CE, 2009/125/CE, 2006/95/CE ed al regolamento (CE) N. 1275/2008.



## GARANZIA

VALERA garantisce l'apparecchio da Voi acquistato alle seguenti condizioni:

1. Sono valide le condizioni di garanzia stabilite dal nostro distributore ufficiale nel paese di acquisto. In Svizzera e nei paesi dove è in vigore la direttiva europea 44/99/CE il periodo di garanzia è di 24 mesi per un uso domestico e di 12 mesi per un uso professionale o analogo. Il periodo di garanzia parte dalla data di acquisto dell'apparecchio. Come data di acquisto fa stato la data risultante o dal presente certificato di garanzia debitamente compilato e timbrato dal venditore o dal documento di acquisto.
2. La garanzia è applicabile solo dietro presentazione del presente certificato di garanzia o del documento di acquisto.
3. La garanzia copre l'eliminazione di tutti quei difetti insorti durante il periodo di garanzia dovuti a comprovati difetti di materiali o di fabbricazione. L'eliminazione dei difetti dell'apparecchio può avvenire o riparandolo o sostituendo il prodotto stesso. La garanzia non copre difetti o danni causati da allacciamento alla rete elettrica non conforme alle norme, da uso improprio del prodotto come anche da non osservanza delle Norme d'Uso.
4. È esclusa ogni altra rivendicazione di qualsiasi natura, in particolare di risarcimento di eventuali danni al di fuori dell'apparecchio, eccettuata la eventuale responsabilità espressamente stabilita dalle leggi vigenti.
5. Il servizio di garanzia viene eseguito senza addebito; esso non costituisce un prolungamento o un nuovo inizio del periodo di garanzia.
6. La garanzia decade se l'apparecchio viene manomesso o riparato da persone non autorizzate.

In caso di guasto, ritornate l'apparecchio ben imballato e con il certificato di garanzia regolarmente datato e timbrato dal venditore a uno dei nostri Centri Assistenza autorizzati o al Vostro negoziante che provvederà a inviarlo all'importatore ufficiale per la riparazione in garanzia.



Il simbolo  sul prodotto o sulla confezione indica che il prodotto non deve essere considerato come un normale rifiuto domestico, ma deve essere portato nel punto di raccolta appropriato per il riciclaggio di apparecchiature elettriche ed elettroniche. Provvedendo a smaltire questo prodotto in modo appropriato, si contribuisce a evitare potenziali conseguenze negative per l'ambiente e per la salute, che potrebbero derivare da uno smaltimento inadeguato del prodotto. Per informazioni più dettagliate sul riciclaggio di questo prodotto, contattare l'ufficio comunale, il servizio locale di smaltimento rifiuti o il negozio in cui è stato acquistato il prodotto.

**VALERA è un marchio registrato della Ligo Electric S.A. - Svizzera**

**Español****Mod. 645.01 - Sistema profesional multiplanchas****INSTRUCCIONES DE EMPLEO**

Lea con atención las presentes instrucciones ya que contienen información importante sobre la seguridad y el uso del aparato. Conserve estas instrucciones con esmero.

**ADVERTENCIAS**

- Conecte el aparato sólo a corriente alterna y controle que la tensión de red corresponda con la indicada en el mismo.



- **No utilice nunca el aparato en la bañera, la ducha o cerca de un lavabo lleno de agua.**
- **No sumerja nunca el aparato en agua ni en otros líquidos.**
- **No apoye el aparato en un lugar desde el cual pueda caer dentro de agua u otros líquidos.**
- **No intente agarrar un aparato eléctrico que esté dentro del agua: desenchúfelo inmediatamente de la toma de corriente.**
- **Antes de usar el aparato, controle que esté bien seco.**
- **Evite el contacto de las superficies calientes del aparato con el rostro, el cuello u otras partes del cuerpo. Utilice el aparato sujetándolo por la empuñadura y sustituya los accesorios sujetándolos por las correspondientes protecciones de plástico.**
- **Deje enfriar las partes metálicas antes de tocarlas.**
- Cuando el aparato esté en marcha, no debe apoyarlo sobre superficies sensibles al calor.
- Cuando termine de usar el aparato, apáguelo y desenchúfelo de la toma de corriente. No desenchufe el aparato tirando del cable de corriente.
- No desenchufe el aparato con las manos mojadas.
- Antes de guardar el aparato, déjelo enfriar; no enrolle nunca el cable eléctrico alrededor del aparato. Controle periódicamente que el cable no esté dañado.
- Evite que el cable toque las partes de metal cuando todavía estén calientes.
- Utilice el aparato en cabellos secos.
- No utilice el aparato en pelucas con cabellos sintéticos.
- No utilice el aparato si está averiado o se ha caído o si el cable está dañado. No intente reparar nunca el aparato. Si está averiado, tiene que llevarlo a un centro técnico autorizado.
- Cuando se utilice el aparato en el baño, desenchúfelo una vez que haya terminado. La proximidad del agua supone un peligro, incluso cuando está apagado.
- No deben utilizar este aparato personas (incluidos niños) con discapacidad física, sensorial o mental; o bien, sin conocimientos específicos o experiencia, a menos que personas responsables de su seguridad les supervisen o proporcionen formación en el uso del aparato.
- Advierta a los niños sobre los peligros de usar aparatos eléctricos e infórmeles sobre las normas de seguridad. Mantenga cualquier aparato eléctrico fuera del alcance de los niños.
- Asegurarse de que los niños no juegan con el aparato.
- Los elementos del embalaje del aparato (bolsas de plástico, caja de cartón, etc.) no tienen que dejarse nunca al alcance de los niños ya que son peligrosos.
- Este aparato tiene que destinarse sólo a los usos para los cuales ha sido proyectado. Cualquier otro uso se considerará impropio y, por consiguiente, peligroso. El fabricante no se hace responsable de los posibles daños derivados de un uso impropio o erróneo.
- Se prohíbe usar cualquier tipo de spray con el aparato en marcha.
- Mantenga las planchas bien limpias y sin polvo, spray para cabellos, geles de fijación, etc.
- Para evitar recalentamientos peligrosos, se aconseja desenrollar completamente el cable de alimentación.

**Importante**

Para garantizar una protección suplementaria, se aconseja colocar en la instalación eléctrica de alimentación del aparato, un interruptor diferencial con una corriente de intervención que no supere los 30 mA. Para mayores informaciones, dirigirse al electrotécnico de confianza.

## MODALIDADES DE USO

### Componentes - Fig. 1

- |   |                              |
|---|------------------------------|
| 1. Empuñadura                                     | 6. Planchas de alisado       |
| 2. Indicador de encendido/apagado                 | 7. Pinza/plancha             |
| 3. Interruptor de encendido/apagado               | 8. Plancha de ondas pequeñas |
| 4. Botones de desbloqueo de accesorios            | 9. Soporte pinza/plancha     |
| 5. Bloqueo/desbloqueo de apertura de las planchas |                              |

### Encendido y apagado del aparato

Para encender el aparato introduzca el enchufe en la toma de corriente y sitúe el interruptor 3 en "I". Para apagarlo, sitúe el interruptor (fig. 1, ref. 3) en "0" y saque el enchufe de la toma de corriente. Deje calentar el aparato durante unos minutos antes de utilizarlo.

### Bloqueo/desbloqueo de apertura de la plancha - Fig. 2

### Sustitución de los accesorios - Fig. 3 - 4

Sustituya los accesorios sólo si el aparato está apagado y desenchufado. Agárrelos por las partes de plástico. Las partes metálicas pueden estar calientes!

1. Pulse el botón de desbloqueo (4) y extraiga el accesorio de la empuñadura (1).
2. Introduzca el nuevo accesorio en la empuñadura (1) y presiónelo hasta que haga "clic".

**Importante: No deje el aparato sin vigilancia durante su funcionamiento.**

**Utilice siempre el soporte (9) para apoyar el aparato cuando se utiliza la pinza/plancha.**

## CONSEJOS DE USO

- Este aparato ha sido estudiado para rizar el cabello y darle brillo.
- Los cabellos recién lavados y secados facilitan el moldeado.
- Cuando utilice el aparato por primera vez, practique con pequeños mechones de cabello.
- El efecto del resultado depende del grosor y la longitud del cabello, y del tiempo de moldeado (de 10 a 20 segundos).
- Para moldear el cabello con facilidad, sujete el extremo de los accesorios con la mano libre.
- Maneje los accesorios como se describe a continuación. Si es necesario, repita las operaciones hasta lograr los resultados deseados.
- Antes de peinar o cepillar los cabellos, déjelos enfriar.
- Aplique el spray fijador de manera uniforme en el cabello para alargar la duración del peinado.

### 1. Plancha con placa alisadora

Antes de utilizar el accesorio alisador debe secarse bien el cabello. Coloque un mechón de cabello entre las placas alisadoras, deslicelas desde el cuero cabelludo hasta la parte que quiere alisar con un movimiento lento y suave y alise el pelo. No permita que las placas se separen si desea obtener un óptimo resultado. Si tiene el cabello grueso y difícil de controlar, mantenga cerrada la plancha durante algo más de tiempo. Consejo: Cuando termine de peinarse, aplique una pequeña cantidad de producto fijador para el cabello, impregnándolo desde la raíz hasta las puntas.

### 2. Plancha con placa moldeadora

Al igual que sucede con el accesorio alisador, es preciso secar bien el cabello antes de usar la plancha. Tome un mechón de cabello y, empezando desde la raíz, mantenga las placas sobre cada parte del pelo durante unos segundos. Para conseguir un moldeado uniforme, aplique la plancha en la parte donde se realizó la última onda. Para un acabado perfecto, no toque el cabello. Si prefiere un moldeado más suave, desenrede el cabello con los dedos o utilice un cepillo para aumentar el volumen.

### 3. Pinza/Plancha

Con la pinza/plancha se pueden obtener bucles y rizos utilizando el aparato como un rizador de pelo. Bloquee el mechón sujetando el extremo entre el cilindro y la plancha cóncava. Gire el aparato para enrollar el mechón a lo largo del cilindro y evite que el mechón se superponga. Para que los rizos sean más compactos, aumente la fuerza ejercida al enrollar el mechón en el cilindro y el tiempo de moldeado. Tancurrido el tiempo necesario, desenrolle el mechón del hierro con cuidado. Para que el rizo dure más tiempo, enrolle el mechón en un dedo hasta que se enfríe el cabello.

Este accesorio también puede utilizarse como plancha para estirar el cabello (consulte el punto 1). La forma cóncava de la plancha más grande está diseñada para obtener un peinado con más volumen y obtener efectos especiales.

## LIMPIEZA Y MANTENIMIENTO

Siempre que desee limpiar el aparato, desenchúfelo.  
Espere a que el aparato y los accesorios utilizados se enfríen antes de limpiarlos.  
Limpie el aparato con un paño húmedo. No lo sumerja nunca en agua ni en cualquier otro líquido.  
Cuando use un accesorio, quítelo y límpielo.

Este aparato es conforme a las directivas europeas 2004/108/CE, 2009/125/CE, 2006/95/CE y al reglamento (CE) N. 1275/2008.



## GARANTÍA

VALERA garantiza el aparato que Ud. ha comprado bajo las siguientes condiciones:

1. Son válidas las condiciones de garantía establecidas por nuestro distribuidor oficial en el país de compra. En Suiza y en los países en los que está en vigor la directiva europea 44/99/CE, el periodo de garantía es de 24 meses para uso doméstico y de 12 meses para uso profesional o análogo. El periodo de garantía inicia a partir de la fecha de compra del equipo. Como fecha de compra se entiende la fecha del certificado de garantía debidamente rellenado y sellado o la fecha del documento de compra.
2. La garantía se aplica únicamente presentando este certificado de garantía o el documento de compra.
3. La garantía cubre la eliminación de todos aquellos defectos que han surgido durante el periodo de vigencia de la garantía, ocasionados por defectos comprobados de materiales o de fabricación. Los defectos del aparato se pueden eliminar efectuando la reparación o sustituyendo el producto. La garantía no cubre defectos o daños causados por la conexión a la red eléctrica no conforme con las normas, por el uso impropio del producto o por la inobservancia de las Normas de Uso.
4. No se incluye ningún otro tipo de reivindicación, en particular indemnizaciones de posibles daños que no formen parte del aparato, con excepción de la eventual responsabilidad establecida expresamente por las leyes vigentes.
5. El servicio de garantía se efectúa sin cargo y no constituye un prolongamiento o un nuevo inicio del periodo de garantía.
6. La garantía decae si el aparato se ha alterado, ha sido reparado por personas no autorizadas. En caso de avería, se debe entregar el aparato bien embalado y con el certificado de garantía regularmente fechado y sellado por el vendedor, a uno de nuestros Centros de Asistencia autorizados o al vendedor, quien se encargará de remitirlo al importador oficial para efectuar la reparación de la garantía.

Como consumidor de este artículo, goza Vd. de los derechos que le reconoce la Ley de Garantías en la Venta de Bienes de Consumo 23/2003 (B.O.E. 11-07-03), en las condiciones que la misma establece. Recuerde que la fecha acreditada mediante el documento de compra, inicia el periodo de dos años previsto en la Ley.



El símbolo  en el producto o en su embalaje indica que este producto no se puede tratar como desperdicios normales de hogar. El producto con este indicativo se debe entregar en el punto de recolección de equipos eléctricos y electrónicos para reciclaje. Al asegurarse de que este producto se desecha correctamente, usted ayudará a evitar posibles consecuencias negativas para el medio ambiente y la salud pública, lo cual podría ocurrir si este producto no se recicla de forma adecuada. Para obtener información más detallada sobre el reciclaje de este producto, póngase en contacto con la administración pública de su ciudad, servicio de desechos del hogar o bien con la tienda o distribuidor donde lo compró.

**VALERA es una marca registrada de Ligo Electric S.A. - Suiza**

**Nederlands****Mod. 645.01 - Professioneel multistylingsysteem****GEBRUIKSAANWIJZING**

Wij verzoeken u deze gebruiksaanwijzing aandachtig te lezen, het bevat waardevolle adviezen voor de veiligheid en het gebruik van het apparaat. Bewaar deze gebruiksaanwijzing zorgvuldig.

**WAARSCHUWINGEN**

• Sluit het apparaat alleen aan op wisselstroom en controleer of de netspanning overeenkomt met de spanning die op het apparaat wordt aangegeven.



- **Gebruik het apparaat nooit in het bad, onder de douche of dichtbij een wastafel die vol water staat.**
- **Dompel het apparaat nooit onder in water of andere vloeistoffen.**
- **Leg het apparaat nooit op een plek waar het gemakkelijk in water of andere vloeistoffen kan vallen.**
- **Probeer nooit een elektrisch apparaat dat in water is gevallen, eruit te halen: trek meteen de stekker uit het stopcontact.**
- **Controleer voor gebruik van het apparaat of het goed droog is.**
- **Zorg ervoor dat de warme delen van het apparaat niet in aanraking komen met het gezicht, de hals of andere delen van het lichaam. Houd het apparaat aan de handgreep vast en pak de accessoires aan de plastic beschermingen vast als u ze vervangt.**
- **Laat de metalen delen eerst afkoelen voordat u ze aanraakt.**
- Plaats het apparaat tijdens het gebruik niet op oppervlakken die niet hittebestendig zijn.
- Schakel het apparaat na gebruik altijd uit en haal de stekker uit het stopcontact. Trek niet aan de kabel wanneer u de stekker uit het stopcontact haalt.
- Haal de stekker niet met natte handen uit het stopcontact.
- Laat het apparaat altijd afkoelen voordat u het opbergt en wikkel het snoer nooit om het apparaat. Controleer regelmatig of de kabel niet beschadigd is.
- Laat de kabel niet met de metalen delen in aanraking komen als deze nog warm zijn.
- Gebruik het apparaat met droog haar.
- Gebruik het apparaat niet bij pruiken met haren van synthetisch materiaal.
- Gebruik uw apparaat niet indien deze niet goed functioneert, als het is gevallen of als de kabel is beschadigd. Probeer het elektrische apparaat niet zelf te repareren, maar wendt u tot een bevoegde technicus.
- Als het toestel in een badkamer wordt gebruikt, moet na gebruik de stekker uit het stopcontact worden genomen, aangezien de aanwezigheid van water altijd gevaar oplevert, zelfs wanneer het toestel is uitgeschakeld.
- Dit apparaat mag niet gebruikt worden door personen (met inbegrip van kinderen) met beperkte lichamelijke, sensorische of verstandelijke vermogens, of met gebrek aan specifieke kennis of ervaring, tenzij zij toezicht krijgen of instructies met betrekking tot het gebruik door personen die verantwoordelijk zijn voor hun veiligheid.
- Waarschuw kinderen voor de gevaren die elektrische apparaten met zich meebrengen en geef ze informatie over de desbetreffende veiligheidsvoorschriften. Houd elektrische apparaten buiten het bereik van kinderen.
- Kinderen moeten in de gaten gehouden worden om te garanderen dat ze het apparaat niet als speelgoed gebruiken.
- Houd de verpakkingsmaterialen (plastic zakjes, kartonnen doos, enz.) buiten het bereik van kinderen omdat zij een mogelijke bron van gevaar vormen.
- Dit apparaat mag uitsluitend gebruikt worden voor de doeleinden waarvoor het uitdrukkelijk is ontworpen. Ieder ander gebruik is oneigenlijk, en dus gevaarlijk. De fabrikant is niet aansprakelijk voor eventuele schade die veroorzaakt wordt door het oneigenlijk of onjuist gebruik.
- Gebruik geen haarsprays bij een ingeschakeld apparaat.
- Houd de elementen goed schoon, vrij van stof, haarsprays, haargels, enz.
- Om gevaar voor oververhitting te voorkomen, raden wij u aan de voedingskabel over de gehele lengte uit te rollen.

**Belangrijk**

Voor extra veiligheid raden wij u aan de elektrische installatie waarmee het apparaat gevoed wordt te voorzien van een aardlekschakelaar met een stroomsterkte van niet meer dan 30 mA. Wendt u voor meer informatie tot uw elektrotechnicus.

## GEBRUIK

### Onderdelen - Afb. 1

- |   |                                    |
|---|------------------------------------|
| 1. Handgreep                                  | 6. Gladstrijkplaten                |
| 2. Aan-uitlampje                              | 7. Haartang / plaat                |
| 3. Aan-uitschakelaar                          | 8. Wafelplaten voor kleine golfjes |
| 4. Ontgrendelingsknoppen accessoires          | 9. Steun haartang / plaat          |
| 5. Vergrendeling/ontgrendeling opening platen |                                    |

### In- en uitschakelen van het apparaat

Om het apparaat in te schakelen is het voldoende om de stekker in het stopcontact te steken en de schakelaar (afb. 1, ref. 3) op 'I' te zetten. Zet de schakelaar (afb.1, ref.3) op '0' en haal de stekker uit het stopcontact om het apparaat uit te schakelen.

Laat het apparaat vóór gebruik een paar minuten voorverwarmen.

### Vergrendeling/ontgrendeling opening platen - Afb. 2

### Verwisseling van de accessoires - Afb. 3 - 4

Verwissel de accessoires alleen wanneer het apparaat uit staat en wanneer het is afgekoppeld van het elektriciteitsnet. Tijdens het verwisselen alleen de kunststof delen van de accessoires aanraken. De metalen onderdelen kunnen nog heet zijn!

1. Druk op de ontgrendelingsknop (4) en trek het accessoire van de handgreep (1).
2. Steek het nieuwe accessoire in de handgreep (1) en druk het aan tot u een "klik" hoort.

**Belangrijk: laat het apparaat tijdens de werking niet onbewaakt achter.**

**Maak altijd gebruik van de steun (9) waarop het apparaat tijdens het gebruik van de haartang / plaat kan steunen.**

## ADVIEZEN VOOR HET GEBRUIK

- Dit apparaat is ontworpen voor het in model brengen en glanzender maken van uw haar.
- Net gewassen en gedroogd haar kan beter in model worden gebracht.
- De eerste keren dat u het apparaat gebruikt, is het raadzaam met kleine haarlokken te oefenen.
- Het effect dat verkregen wordt hangt niet alleen af van de dikte en lengte van uw haar maar ook van de tijdsduur van het modelleren. In het begin kunt u het best een tijdsduur aanhouden van 10-20 seconden.
- Het gebruik zal makkelijker zijn als u het uiteinde van de accessoires met de vrije hand vasthoudt.
- Ga met elk bijgeleverd accessoire te werk zoals hierna beschreven wordt. Herhaal de verschillende handelingen zo nodig totdat u het gewenste resultaat heeft bereikt.
- Laat het haar afkoelen voordat u het kamt of borstelt.
- Spray gelijkmatig haarlak over het kapsel om ervoor te zorgen dat het langer in model blijft.

### 1. Crimper met platte plaat

Uw haar dient helemaal droog te zijn voordat u het straightener-hulpstuk gaat gebruiken. Neem een pluk haar, begin bij de hoofdhuid en laat de straightener-platen langzaam en gelijkmatig langs de pluk haar naar beneden glijden om het haar glad en steil te maken. Houd de platen stevig bij elkaar voor het beste resultaat. Voor dikker, moeilijk haar houdt u de platen iets langer tegen elkaar. Tip: Wanneer u klaar bent met styling, maakt u het haar vet met een kleine hoeveelheid finish-product, dat u bovenaan beginnend en vervolgens naar beneden bewegend door het haar smeert.

### 2. Crimper met golfplaat

Net als met de straightener zorgt u ervoor dat uw haar helemaal droog is voordat u de crimper gaat gebruiken. Neem de pluk haar en begin bij de haarinplant, houd de platen een paar seconden over iedere pluk. Voor een continu golfeffect plaatst u de plaat op de laatste golf van de vorige pluk. Laat het haar zoals het is voor een scherpe finish. Voor een zachter effect maakt u het haar losser met uw vingers of borstel het voor meer volume.

### 3. Haartang / plaat

Door de haartang / plaat als krultang te gebruiken kunnen grove en fijne krullen worden gemaakt. Klem het uiteinde van de lok stevig vast tussen de rol en de holle plaat. Draai het apparaat zodanig dat de lok zonder overlappings om de hele lengte van de rol wordt gewikkeld. Hoe strakker de lok om de rol van de tang wordt

gewikkeld, hoe compacter de krullen zullen zijn en hoe langer het haar in model blijft. Wikkel de lok na de benodigde tijd voorzichtig van de haartang af. Wikkel de krul om een vinger totdat het haar is afgekoeld om ervoor te zorgen dat de krullen langer blijven zitten.

Dit accessoire kan ook gebruikt worden als straightener (zie punt 1). De bijzondere holle vorm van de grootste plaat is ontwikkeld om een kapsel met meer volume en bijzondere effecten te creëren.

## REINIGING EN ONDERHOUD

Haal de stekker altijd uit het stopcontact voordat u het apparaat schoonmaakt!

Laat het apparaat en de elementen afkoelen voordat u ze schoonmaakt.

U kunt uw apparaat met een vochtige doek schoonmaken, maar dompel het nooit onder in water of in een andere vloeistof!

Verwijder ook de gebruikte accessoires en maak ze schoon.

Dit apparaat voldoet aan de Europese richtlijnen 2004/108/EG, 2009/125/EG, 2006/95/EG en aan de verordening (EG) nr. 1275/2008.



## GARANTIE

Valera biedt volgende garantievooraarden:

1. Van toepassing zijn de garantievooraarden die door onze officiële distributeur in het land van aankoop zijn vastgesteld. In Zwitserland en in de landen waar de Europese richtlijn 44/99/CE van kracht is, geldt een garantieperiode van 24 maanden bij huishoudelijk gebruik en van 12 maanden bij professioneel of soortgelijk gebruik. De garantieperiode loopt vanaf de aankoopdatum van het apparaat. De aankoopdatum is de datum die staat op dit volledig ingevulde en door de verkoper gestempelde garantiebewijs of op de aankoopbon.
2. De garantie is enkel van toepassing na voorlegging van het certificaat of het bewijs van aankoop.
3. De garantie dekt het verwijderen van bewezen materiaal- of fabricagefouten, tijdens de garantieperiode. Dit kan gebeuren door reparatie of vervanging van het toestel. De garantie is niet van toepassing in geval van schade door aansluiting op een netwerk dat niet aan de officiële normen voldoet, noch in geval van niet naleven van de gebruiksaanwijzing.
4. Elke andere schadeclaim van welke aard dan ook is uitgesloten, in het bijzonder terugbetaling van schade veroorzaakt door externe factoren, buiten degenen die uitdrukkelijk bepaald zijn door de van kracht zijnde wetgeving.
5. De garantie-service is gratis. Deze vertegenwoordigt geen enkele verlenging noch vernieuwing van de garantie periode.
6. De garantie vervalt indien het toestel vervalst is of gerepareerd werd door een niet erkende persoon. In geval van defect, gelieve het toestel behoorlijk verpakt, samen met het garantiebewijs (gedateerd en voorzien van de stempel van de verkoper) terug te sturen naar één van de officiële Service Centra, of te bezorgen aan de winkel waar het toestel werd aangekocht. Zij zullen het nodige doen om uw toestel onder garantie te laten herstellen.



Het symbool  op het product of op de verpakking wijst erop dat dit product niet als huisafval mag worden behandeld. Het moet echter naar een plaats worden gebracht waar elektrische en elektronische apparatuur wordt gerecycled. Als u ervoor zorgt dat dit product op de correcte manier wordt verwijderd, voorkomt u mogelijk voor mens en milieu negatieve gevolgen die zich zouden kunnen voordoen in geval van verkeerde afvalbehandeling. Voor meer details in verband met het recyclen van dit product, neemt u het best contact op met de gemeentelijke instanties, het bedrijf of de dienst belast met het verwijderen van huishoudafval of de winkel waar u het product hebt gekocht.

**Valera is een geregistreerd handelsmerk van Ligo Electric SA**

## Português

### Mod. 645.01 - Sistema para Cabelo Multi-Placas

#### INSTRUÇÕES DE FUNCIONAMENTO

Por favor leia com atenção estas instruções de funcionamento, pois contém recomendações úteis sobre segurança e sobre a utilização do equipamento. Siga estas instruções de funcionamento cuidadosamente.

#### AVISOS

- Esta unidade deverá apenas ser ligada a corrente alternada, certificando-se de que a voltagem da fonte de electricidade corresponde à indicada na unidade.
-  **Nunca utilize este aparelho junto a banheiras, chuveiros, lavatórios ou outros recipientes que contenham água.**
- **Nunca mergulhe esta unidade em água ou outros líquidos.**
- **Não pouse esta unidade em locais onde corra o risco de cair em água ou outros líquidos.**
- **Não tente retirar qualquer aparelho eléctrico que tenha caído à água. Desligue de imediato a ficha da tomada eléctrica.**
- **Certifique-se de que a unidade está totalmente seca antes de a utilizar.**
- **Evite que a superfície quente da unidade entre em contacto com a cara, pescoço ou quaisquer outras partes do corpo. Utilize a unidade, segurando-a pela pega e, quando mudar acessórios, segure-os pelas protecções plásticas.**
- **Deixe arrefecer as peças metálicas antes de lhes tocar.**
- Não pouse o aparelho em superfícies sensíveis ao calor durante a sua utilização.
- Após a utilização desligue sempre a unidade e retire a ficha da tomada eléctrica. Não puxe pelo fio para desligar a ficha da tomada eléctrica. Não desligue a ficha da tomada com as mãos molhadas.
- Deixe sempre a unidade arrefecer antes de a guardar e nunca enrole o fio em volta da unidade.
- Verifique regularmente se o fio não está danificado.
- Evite que o fio entre em contacto com as partes metálicas enquanto estas estiverem quentes.
- Utilize a unidade em cabelo seco.
- Não utilize esta unidade em perucas que contenham cabelo sintético.
- Não utilize a sua unidade se esta não estiver a funcionar correctamente, se tiver caído ou se o fio estiver danificado. Não tente reparar esta unidade eléctrica por si próprio, contactando antes um técnico autorizado.
- Se o fio eléctrico estiver danificado, deverá ser substituído pelo fabricante, o seu agente de manutenção ou uma outra pessoa igualmente qualificada de modo a evitar situações perigosas.
- Quando o aparelho for usado na casa de banho, desligue-o da ficha após a utilização, uma vez que a proximidade de água representa um perigo mesmo que o aparelho esteja desligado.
- Este aparelho não está destinado a ser utilizado por pessoas (incluindo crianças) com capacidades físicas, sensoriais ou mentais reduzidas ou com falta de experiência ou conhecimento, a não ser que sejam supervisionadas ou tenham recebido instruções sobre a utilização do aparelho por uma pessoa responsável pela sua segurança.
- Alerta as crianças para os perigos do equipamento eléctrico e informe-as acerca dos cuidados de segurança relevantes. Nunca deixe equipamento eléctrico ao alcance das crianças.
- As crianças devem ser vigiadas de modo a garantir que não brincam com o aparelho.
- Os elementos utilizados para embalar a unidade (sacos de plástico, caixa de cartão, etc.) devem ser mantidos fora do alcance das crianças pois constituem um perigo potencial para elas.
- Esta unidade deverá apenas ser utilizada para os efeitos para os quais é expressamente destinada. Qualquer outra utilização será considerada inadequada e como tal perigosa. O fabricante não aceita qualquer responsabilidade por danos causados por uma utilização imprópria ou errada.
- Não utilize laca enquanto a unidade estiver em funcionamento.
- Mantenha as placas limpas e livres de pó, laca, gel, etc.
- Para evitar o sobreaquecimento perigoso, recomenda-se desenrolar todo o comprimento do fio.

#### Importante

Para uma protecção adicional, recomenda-se a instalação de um aparelho de corrente residual (RCD) com um valor nominal da corrente residual não superior a 30mA no circuito eléctrico que abastece a casa de banho. Peça aconselhamento ao seu instalador.

## INSTRUÇÕES DE FUNCIONAMENTO

### Peças - Fig. 1

- |   |                              |
|---|------------------------------|
| 1. Pega                                       | 6. Placas de alisamento      |
| 2. Indicador Ligado/Desligado                 | 7. Ferros / placa            |
| 3. Botão LIGADO/DESLIGADO                     | 8. Placas de pequenas ondas  |
| 4. Botões de remoção de acessórios            | 9. Ferros / suporte da placa |
| 5. Libertação/bloqueio da abertura das placas |                              |

### Ligar e desligar o aparelho

Para ligar o aparelho, basta ligá-lo à tomada e colocar a botão (fig. 1., refª. 3) no "I". Para o desligar, coloque o botão (fig. 1, refª. 3) no "0" e desligue-o da tomada.

O aparelho deve pré-aquecer durante alguns minutos antes da utilização.

### Libertação/bloqueio da abertura das placas - Fig. 2

### Mudar o acessório - Fig. 3 - 4

Mude o acessório apenas com o aparelho desligado e tendo retirado a ficha da tomada eléctrica. Ao trocar acessórios, toque apenas nas partes plásticas do acessório. As partes metálicas poderão ainda estar quentes!

1. Prima o botão de libertação do acessório (4) e retire o acessório da pega (1).
2. Coloque o novo acessório e encaixe-o firmemente na pega (1) até ouvir um clique.

**Importante: nunca deixe o aparelho sem vigilância quando estiver ligado.**

**Coloque sempre o aparelho no suporte (9) quando utilizar os Ferros / Placa.**

## DICAS DE FUNCIONAMENTO

- Este aparelho foi concebido para encaracolar o seu cabelo, deixando-o brilhante.
- O cabelo acabado de lavar e secar é mais fácil de moldar.
- Nas primeiras vezes que utilizar esta unidade é recomendável testar em pequenas áreas do seu cabelo.
- O efeito obtido depende da espessura e comprimento do seu cabelo, bem como do tempo de encaracolamento. Comece por utilizar um tempo de encaracolamento de 10-20 segundos.
- De modo a tornar o aparelho mais fácil de utilizar, segure o lado do acessório com a sua mão livre.
- Use os vários acessórios fornecidos com o aparelho de acordo com as instruções abaixo. Se necessário, repita os vários passos até obter o efeito desejado.
- Deixe o seu cabelo arrefecer completamente antes de o pentear ou escovar.
- Aplique uniformemente a laca sobre o seu cabelo para prolongar a fixação.

### 1. Frisador com Placa Plana

O seu cabelo deverá estar completamente seco antes de usar o acessório de alisamento. Pegue numa madeixa de cabelo e comece no topo da cabeça, fazendo deslizar as placas de alisamento, de forma lenta e uniforme, para baixo ao longo da madeixa de cabelo para o suavizar e alisar. Mantenha as placas firmemente unidas para garantir os melhores resultados. Em cabelos mais grossos e difíceis de controlar, mantenha as placas unidas durante um pouco mais de tempo. Dica: Quando acabar a moldagem, aplique uma pequena quantidade de produto de acabamento ao longo do cabelo, desde o topo para baixo.

### 2. Frisador com Placa Ondulada

Tal como com o alisador, certifique-se de que o seu cabelo está completamente seco antes de usar o frisador. Separe uma madeixa de cabelo e comece a partir da raiz, segurando as placas sobre cada madeixa durante alguns segundos. Para um efeito ondulado continuado, coloque a placa na última ondulação da madeixa anterior. Deixe ficar tal como está para um acabamento mais arrojado. Para um efeito mais suavizado, liberte com os dedos ou com uma escova para obter mais volume.

### 3. Ferros / Placa

Poderá também obter caracóis e anéis com os Ferros / Placa utilizando o aparelho como um ferro de enrolar. Prensada o caracol de cabelo entre o cilindro e a placa côncava. Gire o aparelho de modo a enrolar o caracol ao longo de toda a extensão do cilindro com sobreposição. Os caracóis serão tanto mais compactos quanto maior for a força exercida ao enrolar o caracol sobre o cilindro de ferro e quanto mais tempo estiver fixo. Após decorrido o tempo necessário para fixar, desenrole suavemente o caracol do ferro. Para garantir uma maior duração do caracol, enrole-o em volta de um dedo até que o cabelo arrefeça.

Este acessório também pode ser utilizado como uma placa de alisamento do cabelo (ver ponto 1). A invulgar forma côncava da placa maior foi concebida para obter um estilo de cabelo com mais volume e podem conseguir-se efeitos especiais.

## LIMPEZA E MANUTENÇÃO

Retire sempre a ficha da tomada eléctrica antes de começar a limpar a unidade!

Antes de limpar deixe arrefecer a unidade e quaisquer acessórios usados.

Esta unidade pode ser limpa usando um pano húmido, mas não deverá nunca ser mergulhada em água ou qualquer outro líquido!

Remova e limpe também os acessórios utilizados.

Este aparelho cumpre as Directivas Europeias 2004/108/EC, 2009/125/EC, 2006/95/EC e a Norma (EC) N.º. 1275/2008.



## Garantia

O fabricante VALERA garante o aparelho desde que observadas as seguintes condições:

1. São válidas as condições de garantia estabelecidas pelo nosso distribuidor oficial no país de aquisição. Na Suíça e nos países da União Europeia o período de garantia é de 36 meses para uso doméstico, é de 12 meses para uso profissional ou semelhante. O período de garantia começa a partir da data de compra do aparelho. Como data de compra considera-se válida a data resultante do presente certificado de garantia devidamente preenchido e assinado pelo vendedor ou do documento de compra.
  2. A garantia está subordinada à apresentação deste certificado e do documento de compra.
  3. A garantia inclui a eliminação de todos as anomalias surgidas durante o seu período de validade resultantes de defeitos de fabricação ou de materiais. A eliminação de tais defeitos comporta a reparação e, se necessário, a substituição do aparelho. A garantia não cobre defeitos e danos causados pela ligação do aparelho numa à rede eléctrica não conforme às normas, pela sua utilização imprópria e pela inobservância das Normas de Utilização.
  4. Exclui-se quaisquer outras reivindicações, principalmente de indemnizações de eventuais danos externos ao aparelho, exceptuando-se a responsabilidade expressamente definida nos termos da lei.
  5. O serviço de garantia é gratuito e não constitui no seu prolongamento nem no início de um novoperíodo.
  6. A garantia decai em caso de reparação ou modificação não autorizada pelo fabricant.
- Em caso de avaria, envie o aparelho bem embalado e com o certificado de garantia regularmente datado e carimbado pelo revendedor a um Centro de Assistência autorizado ou ao revendedor que o enviará ao importador que providenciará a reparação.



O símbolo  no produto ou na embalagem indica que este produto não pode ser tratado como lixo doméstico. Em vez disso deve ser entregue ao centro de recolha selectiva para a reciclagem de equipamento eléctrico e electrónico. Ao garantir uma eliminação adequada deste produto, irá ajudar a evitar eventuais consequências negativas para o meio ambiente e para a saúde pública, que, de outra forma, poderiam ser provocadas por um tratamento incorrecto do produto. Para obter informações mais pormenorizadas sobre a reciclagem deste produto, contacte os serviços municipalizados locais, o centro de recolha selectiva da sua área de residência ou o estabelecimento onde adquiriu o produto.

**VALERA é marca registrada da Ligo Electric S.A. - Suíça**

**Magyar****Mod. 645.01 - Professzionális rendszer több vas****HASZNÁLATI UTASÍTÁS**

Figyelmesen olvassuk el a készülék használatára és biztonságos üzemeltetésére vonatkozó alábbi előírásokat és hasznos tanácsokat. Ezeket a használati utasításokat mindig be kell tartani.

**VIGYÁZAT!**

- A készüléket csak váltóáramú hálózati aljzatba csatlakoztassuk, ellenőrizzük, hogy a hálózati feszültség megegyezik-e a készülék adattalpján feltüntetett értékkel.



- **Ne használjuk a készüléket fürdőkádban vagy a zuhany alatt, illetve mosdókagyló vagy más vízzel teli edény közelében!**
- **Ne merítsük vízbe vagy más folyadékba a készüléket!**
- **Ne tegyük le olyan helyre a készüléket, ahonnan az vízbe vagy más folyadékba eshet!**
- **A vízbe esett készüléket ne próbáljuk meg kivenni, hanem azonnal húzzuk ki a csatlakozóját a konnektorból!**
- **A használata előtt ellenőrizzük a készüléket, hogy teljesen száraz-e.**
- **Ügyeljünk arra, hogy a készülék felforrósodott felületeit ne érintsük hozzá az arcunkhoz, nyakunkhoz vagy más testrészünkhöz. A készüléket a kezi fogantyújánál megfogva használjuk, a tartozékokat a rajtuk lévő műanyag védőfogantyú segítségével cseréljük.**
- **Hagyjuk a fém részeket lehűlni a megérintésük előtt.**
- **Ne tegyük a készüléket hőre érzékeny felületre a használata közben.**
- **A használata után mindig kapcsoljuk ki a készüléket, és húzzuk ki a dugóját a konnektorból, de ezt sose a hálózati kábel meghúzásával tegyük!** Nedves kézzel tilos kihúzni a csatlakozódugót a hálózati aljzattól!
- **A készüléket hagyjuk lehűlni, mielőtt eltesszük, és ne tekerjük rá a hálózati kábelt a tárolása közben!**
- **Rendszeresen ellenőrizzük a hálózati kábel épségét!**
- **Ügyeljünk arra, hogy a kábel ne érjen hozzá a felmelegedett fémrészekhez.**
- **A készüléket csak száraz hajzaton lehet használni.**
- **A készüléket nem lehet szintetikus haját is tartalmazó tincsek esetében használni.**
- **Ne használjuk a készüléket, ha az nem megfelelően működik, ha leesett, vagy ha megsérült a hálózati kábele! Sose próbáljunk meg házilag megjavítani egy elektromos készüléket, hanem forduljunk a legközelebbi szakszervizhez!**
- **Amikor a készüléket fürdőszobában használja, húzza ki a csatlakozódugaszt a használat után, mivel a víz közelsége még akkor is veszélyt jelent, amikor a készülék ki van kapcsolva.**
- **A készüléket nem használhatják csökkent fizikai, érzékszervi vagy mentális képességű személyek (beleértve a gyermekeket is), illetve olyan személyek, akik nem rendelkeznek specifikus ismeretekkel vagy tapasztalattal, kivéve ha a biztonságukért felelős személyek biztosítják számukra a felügyeletet, illetve a készülék használatára vonatkozó utasításokat.**
- **A gyermekeket világosítsuk fel az elektromos berendezések veszélyeiről és használatuk szabályairól! Ne hagyjuk felügyelet nélkül az elektromos készüléket gyermekek közelében.**
- **A gyermekeket ellenőrzés alatt kell tartani annak biztosítására, hogy ne játsszanak a készülékkel.**
- **A készülék csomagolásához felhasznált anyagokat (műanyag zacskók, papírdobozok, stb.) ne hagyjuk kisgyermekek közelében!**
- **A készülék csak a rendeltetésének megfelelő célra használható. Bármilyen más alkalmazása nem megfelelőnek, és ezáltal veszélyesnek minősül. A rendeltetésnek nem megfelelő vagy helytelen használatból eredő károkkért a gyártó semmilyen felelősséget sem vállal.**
- **A készülék működése közben sose használjunk hajlakk spray-t!**
- **A lapokat tartsuk tisztán, mindig távolítsuk el róluk a port, hajlakkot, hajformázó gélt, stb.**
- **A veszélyes túlmelegedés megelőzése céljából tanácsos a hálózati kábelt teljes hosszában letekerni.**

**Fontos**

**A fokozottabb védelem biztosításához javasoljuk, hogy az elektromos hálózatra, amellyel a készülék tápfeszültségét biztosítja, szereljen fel egy differenciál megszakítót, amelynek a beavatkozási áramerősség nem több, mint 30 mA. Ezzel kapcsolatban kérjen tanácsot a villanyszerelőjétől.**

## HASZNÁLATI UTASÍTÁS

### Részegységek - 1. ábra

- |                                  |                        |
|----------------------------------|------------------------|
| 1. Markolat                      | 6. Hajsimitó lapok     |
| 2. Be/kikapcsolt állapot jelzője | 7. Vas/lap             |
| 3. ON/OFF kapcsoló               | 8. Lap kis hullámokhoz |
| 4. Tartozék kioldó gombok        | 9. Vas/lap tartó       |
| 5. Vas nyitás rögzítés/feloldás  |                        |

### A készülék be- és kikapcsolása

A berendezés bekapcsolásához elég bedugni a csatlakozót a hálózati aljzatba, és a kapcsolót „I” állásba állítani (1. ábra, 3. hiv.). Kikapcsoláshoz állítsa a kapcsolót „0” állásba (1. ábra, 3. hiv.), és húzza ki a csatlakozót az aljzattól.

Használat előtt hagyja a készüléket néhány percig bemelegedni.

### Lemeznyílás bezárása/kioldása - 2. ábra

### A tartozékok cseréje 3.- 4. ábra

A tartozékokat csak olyankor cserélje, ha a készülék ki van kapcsolva, és nincs áram alatt. A csere folyamán a tartozékoknak csak a műanyag részét fogja meg. A fémes részek még forrók lehetnek!

1. Nyomja meg a kioldó gombot (4), és húzza le a markolatról (1) a tartozékokat.

2. Helyezze fel, és nyomja rá a markolatra (1) az új tartozékokat úgy, hogy egy „kattanást” halljon.

**Fontos: működés közben ne hagyja érintetlenül a készüléket.**

**Mindig támassza az állványra (9) a készüléket, amikor a vasat / lapot használja.**

## HASZNOS TIPPEK

- Ezt a berendezést a haj formázásához fejlesztették ki, használatával a haj fényesebb is lesz.
- A frissen mosott és szárított hajat jobban lehet formázni.
- Az első néhány alkalommal, amikor a berendezést használja, javasolt a frizura kisebb területein gyakorolni.
- Az elérhető hatás a hajformázás idején túl a haj vastagságától és hosszától függ. Kezdetben 10-20 másodperces formázási időt érdemes használni.
- A használat könnyebb, ha a tartozékok hideg a szabad kezével tartja.
- A tartozékokat az alábbiakban leírt módon használja. Ha szükséges ismétlje meg az egyes eljárásokat a kívánt hatás eléréséig.
- Kifésülés vagy kikéféles előtt hagyja kihűlni a hajat.
- A hullámosítás tartósságának fokozásához egységesen fújja be a hajat hajrögzítő sprayvel.

### 1. Göndorító sima lemezzel

A hajkigyenesítő toldalék használata előtt haját tökéletesen meg kell szárítania. Vegyen egy hajtincset, és a fejből kezdve lassan és egyenletesen húzza a tincsen lefelé a kiegyenesítő lemezeket, így sima és egyenes hajat nyer. Az optimális eredmény érdekében a lemezeket tartsa erősen összezárva. Vastagabb szálú, nehezen kezelhető haj esetében a lemezeket valamivel hosszabb ideig tartsa összezárva. Tipp: Ha a készülékkel kialakította a frizurát, kezelje haját kis mennyiségű dúsító hatású hajformázó termékkel felülről lefelé haladva.

### 2. Göndorító hullámlemezzel

A göndorító használata előtt ugyanúgy, mint a hajkigyenesítő esetében, tökéletesen szárítsa meg a haját. Vegyen egy hajtincset, és a fejből kezdve tartsa az egyes szakaszokat néhány másodpercig a lemezek között. Az összefüggő hullámos hatás érdekében a lemezt az előző szakasz utolsó hullámára tegye. Markáns frizúrához hagyja így a haját. Lágyabb hatás érdekében lazítsa fel ujaival, vagy kékélje át, így dúsabb frizurát kap.

### 3. Vas / Lap

A vassal / lappal, a készüléket hajsütővasként használva, hullámokat és fűrtöket lehet kialakítani. A tincs végét a henger és a konkáv lap közé szorítva kell rögzíteni a hajtincset. Forgassa úgy a készüléket, hogy

a hajtincs a henger teljes hosszában föltekeredjen átfedés nélkül. A tincs annál tömörebb lesz, minél szorosabban csavarja fel a haját a vasra, és minél tovább tart a formázás. A formázáshoz szükséges idő elteltével óvatosan tekerje le a tincset a vasról. Ahhoz, hogy tartósabb legyen a hullám, csavarja fel a tincset az ujjára, és várja meg, hogy így hűljön ki.

Ezt a tartozékot hajsimító vasként is lehet használni (lásd az 1. pontot). A nagyobb vas különleges konkáv formáját úgy alakították ki, hogy a frizurát megemlje, és különleges hatásokat lehessen elérni.

## TISZTÍTÁS ÉS KARBANTARTÁS

A készülék tisztításának megkezdése előtt mindig húzzuk ki a dugót a fali csatlakozó aljzatból.

A tisztítás előtt hagyjuk lehűlni a készüléket és a tartozékait.

A készülék nedves ronggyal tisztítható, azonban vízbe vagy más folyadékba meríteni tilos.

A használt tartozékokat távolítsuk el a készülékből, és úgy tisztítsuk meg őket.

A készülék megfelel a 2004/108/EK, 2009/125/EK, 2006/95/EK irányelveknek és az (EK) 1275/2008 rendelkeznek.



## GARANCIÁLIS FELTÉTELEK

A VALERA cég az ön által vásárolt készülékre az alábbi feltételek szerint vállal garanciát:

1. A készülékre vonatkozó garanciális feltételeket az abban az országban működő értékesítési partnerünk határozza meg, ahol a készülék vásárlása történt. Svájcban és azokban az országokban, ahol a 44/99/CE európai direktíva érvényben van, a háztartási készülékekre a garancia időtartama 24 hónap, míg az ipari és hasonló alkalmazású készülékek esetében 12 hónap. A garancia időtartama a vásárlás dátumától kezdődik, melyet az eladó jelen garancialevél előírászerű kitöltésével és lepecsételésével vagy a kereskedelmi számla kiállításával igazol.
  2. Garancia csak jelen garancialevél vagy a kereskedelmi számla kibocsátásával érvényesíthető.
  3. A garancia a garancia időtartama alatt előadódó összes olyan meghibásodás kijavítására vonatkozik, amelyek oka bizonyítottan anyag vagy gyártási hiba volt. A hibák megszüntetése a készülék megjavításával vagy kicserélésével történik. A garancia nem terjed ki az elektromos hálózatba történő helytelen csatlakoztatásból, a nem rendeltetészerű használatból, törésből, normális elhasználódásból és a Használati Utasításban foglaltak figyelmen kívül hagyásából eredő meghibásodásokra.
  4. Az összes egyéb igényre, beleértve a készüléken kívüli esetleges sérüléseket is, a garancia nem terjed ki, kivéve, ha erre a gyártónak jogilag kötelezettsége van.
  5. A garanciális javítás elvégzése ingyenes, és nem befolyásolja a garancia lejáratának időpontját.
  6. A garancia érvényét veszti, ha a javításokat erre fel nem jogosított személyek végzik.
- Meghibásodás esetén kérjük, megfelelően csomagolja be a készüléket, és az előírásnak megfelelően dátummal ellátott és lepecsételt garancialevéllel együtt szállítsa be valamelyik Valera Szerviz Központba, vagy adja át az eladó szervnek, aki elküldi a hivatalos importőrnek a garanciális javítás végrehajtásához.



A terméken vagy a csomagoláson található  szimbólum azt jelzi, hogy a termék nem kezelhető háztartási hulladékként. Ehelyett a terméket el kell szállítani az elektromos és elektronikai készülékek újrahasznosítására szakosodott megfelelő begyűjtő helyre. Azzal, hogy gondoskodik ezen termék helyes hulladékba helyezéséről, segít megelőzni azokat, a környezetre és az emberi egészségre gyakorolt potenciális kedvezőtlen következményeket, amelyeket ellenkező esetben a termék nem megfelelő hulladékkezelése okozhatna. Ha részletesebb tájékoztatásra van szüksége a termék újrahasznosítására vonatkozóan, kérjük lépjen kapcsolatba a helyi önkormányzattal, a háztartási hulladékok kezelését végző szolgáltattal vagy azzal a bolttal, ahol a terméket vásárolta.

**A VALERA név a Ligo Electric S. A. Svájc bejegyzett védjegye.**

## Český

### Mod. 645.01 - Profesionální krepovací kleště s vyměnitelnými nástavci

#### NÁVOD K POUŽITÍ ŽEHLIČKY NA VLASY

Přečtěte si podrobně tento návod k obsluze, zahrnuje důležité informace týkající se bezpečnosti a obsluhy přístroje. Instrukci si pečlivě uschovejte.

#### UPOZORNĚNÍ

- Síťovou zástrčku přístroje zapojte do zásuvky střídavého napětí, ujistěte se, že elektrické napětí ve vaší síti je stejné jako na výrobním štítku.



- **Nepoužívejte přístroj ve vaně nebo sprše nebo v blízkosti umyvadla nebo jiných nádob obsahujících vodu.**
- **Neponořujte přístroj do vody nebo jiné tekutiny.**
- **Nikdy nepokládejte přístroj na místo odkud může spadnout do vody nebo jiné tekutiny.**
- **Nevyndávejte elektronický přístroj z vody, ale ihned jej vypněte ze zásuvky.**
- **Před použitím se ujistěte, že je přístroj suchý.**
- **Předcházejte kontaktu horké plochy přístroje s tvář, krkem nebo jinou částí těla. Při používání držte spotřebič za rukojeť a při výměně násad přidržeťe je za jeho plastové části.**
- **Nedotýkejte se horkých kovových částí.**
- **Nepokládejte přístroj na povrchy citlivé na horko.**
- **Když přístroj nepoužíváte, vypněte jej ze sítě - netahejte za kabel. Nevytahujte kabel ze sítě mokřkýma rukama!**
- **Vždy před uschováním nechte přístroj vychladnout.**
- **Čas od času se ujistěte, zda-li není kabel porušen.**
- **Zamezte kontaktu kabelu s horkými částmi přístroje.**
- **Přístroj používejte pouze k vysoušení nebo stylizaci vlasů.**
- **Nepoužívejte přístroj k sušení paruk s umělými vlákny.**
- **Nepoužívejte přístroj pokud nepracuje správně, pokud vám upadl nebo je poškozený kabel. Nepokoušejte se sami opravit přístroj, raději kontaktujte autorizovaný servis.**
- **Vysvětlejte dětem rizika a pravidla bezpečnosti při zacházení s elektronickými přístroji. Nikdy neponechávejte elektrické spotřebiče v dosahu dětí.**
- **Jestliže používáte přístroj v koupelně, vytáhněte po použití zástrčku ze zásuvky, protože voda je nebezpečná i pro vypnutý přístroj.**
- **Přístroj nesmějí používat děti nebo osoby se sníženými fyzickými, smyslovými nebo duševními schopnostmi, ani osoby bez patřičných znalostí a zkušeností, pokud na ně při použití spotřebiče nedohlíží, nebo jim neradí jiné osoby odpovědné za jejich bezpečnost.**
- **Děti stále sledujte, aby si s přístrojem nemohly hrát.**
- **Obal výrobku uchovávejte mimo dosah dětí. Prvky použité při jejich výrobě by mohly stanovit určité nebezpečí pro děti.**
- **Přístroj může být používán pouze k účelům, ke kterým je určen. Jakékoliv jiné použití je nevhodné a proto i nebezpečné. Výrobce nezodpovídá za škody způsobené nevhodným použitím.**
- **Nepoužívejte sprej na vlasy, pokud stále pracujete s přístrojem.**
- **Destičky udržujte v čistotě a čistěte je od prachu, spreje, gelu, atd.**
- **Aby nedošlo k přehřívání šňůry je vhodné ji celou odmotat.**

#### Důležité

Pro zvýšení bezpečnosti doporučujeme, aby hodnota chrániče instalovaného v elektrickém systému nebyla větší než 30 mA. Pro další informace kontaktujte kvalifikovaného elektrikáře.

#### Návod k použití

##### Komponenty - Obr. 1

- |  |   |
|--|---|
| 1. Držadlo                                     | 6. Žehlička na vlasy                        |
| 2. Kontrolka zapnuto/vypnuto                   | 7. Žehlička / krepovací kleště              |
| 3. Vypínač ON/OFF                              | 8. Nástavce pro malé vlasy                  |
| 4. Tlačítka pro uvolnění příslušenství         | 9. Stojánek pro žehličku / krepovací kleště |
| 5. Zajištění/odjističení pro otvírání nástavců |   |

## Zapnutí a vypnutí přístroje

Pro zapnutí přístroje stačí zastrčit elektrickou zástrčku do zásuvky a přepnout vypínač (obr. 1, bod 3) na "I".  
Pro vypnutí přepněte přepínač (obr.1 - bod 3) na "0" a vytáhněte elektrickou zástrčku ze zásuvky.  
Před použitím přístroj nechte několik minut předeřhát.

## Zajištění/odjištění pro otvírání nástavců - obr. 2

### Výměna příslušenství - obr. 3 - 4

Příslušenství vyměňujte pouze tehdy, je-li přístroj vypnutý a odpojený od zdroje elektrického napájení. Při výměně se dotýkejte pouze plastových částí příslušenství. Kovové části mohou být ještě horké!

1. Stiskněte uvolňovací tlačítko (4) a vytáhněte dané příslušenství z držadla (1).
2. Vložte a zasuňte nové příslušenství do držadla (1), až uslyšíte "kliknutí".

**Důležité: Během činnosti nenechávejte spotřebič bez dozoru.  
Během používání žehličky / krepovací kleště ukládejte vždy do stojánu (9)**

## TIPY POUŽITÍ

- Tento přístroj je určen ke kadeření vlasů a dosažení jejich většího lesku.
- Právě umyté a vysušené vlasy se lépe upravují.
- Nejdříve se s přístrojem naučte zacházet na malé části účesu.
- Výsledek závisí více na síle a délce vlasů než na délce kadeření. Na začátku můžete začít s kadeřením v délce 10-20 vteřin.
- Použití bude jednodušší, jestliže budete volnou rukou držet konec příslušenství.
- Každé přiložené příslušenství použijte podle dále uvedeného popisu. V případě potřeby postup opakujte až do dosažení požadovaného účinku.
- Vlasy nechte vychladnout, a teprve potom je učešte nebo vykartáčujte.
- Aby vlasy na účesu vydržely déle, naneste na vlasy rovnoměrně fixační sprej.

### 1. Krepování s žehličkou

Před použitím žehličky musí být vaše vlasy řádně vysušeny. Uchopte pramínek vlasů a počínaje od temene hlavy, pro uhlazení a narovnaní vlasů plynulým a rovnoměrným pohybem pokračujte ke konečkům. Pro zajištění dobrého výsledku přidržujte pevně destičky. U silnějších vlasů přidržujte destičky po delší dobu. Tip: po ukončení stylizace vetřete do vlasů po jejich celé délce přípravku (např. gel).

### 2. Krepování pro vlnitý

Stejně jako u žehličky, ujistěte se před použitím krepovačky, že vaše vlasy jsou zcela suché. Uchopte pramínek vlasů a začněte od konečků, přidržením krepovačky po několik sekund. Pro rovnoměrný vlnitý efekt umístěte destičku na poslední vytvořené vlně. Přidržte pro silnější efekt. Pro jemnější efekt uvolněte pramínky prsty nebo hřebem pro větší objem.

### 3. Žehlička / krepovací kleště

Pomocí žehličky / krepovacích kleští lze vytvořit lokny a prstýnky tak, že se přístroj používá jako běžná kulma. Konec pramene vlasů zachyťte mezi váleček a vydutý nástavec. Nyní otáčejte kulmou tak, aby se pramen vlasů ovinul kolem válečku po celé jeho délce v jedné vrstvě. Kadeře jsou tím pevnější, čím větší síla byla vynaložena při natáčení pramene vlasů na váleček kulmy a čím déle se nechá teplo působit. Po uplynutí času nutného pro vytvoření vln pramen vlasů jemně stáhněte z kulmy. Aby kadeř vydržela déle, omotejte ji kolem prstu a počkejte, až vlasy zchladnou.

Tento přístroj se může používat také jako žehlička na vlasy (viz bod 1). Zvláštní vydutý tvar většího nástavce byl vyvinut tak, aby účes měl více objemu a umožnil zvláštní efekty.

## ČIŠTĚNÍ A ÚDRŽBA

Před čištěním vždy odpojte přístroj ze sítě!

Před čištěním ponechte přístroj a příslušenství zcela vychladnout.

Tento přístroj můžete čistit vlhkou látkou, ale nikdy nesmí být ponořen do vody nebo jiné tekutiny!  
Vyjmejte a čistěte také příslušenství.

Tento přístroj je v souladu s evropskými směrnicemi 2004/108/ES, 2009/125/ES, 2006/95/ES a s nařízením ES č. 1275/2008.



## ZÁRUKA

Záruční podmínky značky VALERA:

1. Záruka vztahující se na tento spotřebič je stanovena našim zástupcem v zemi prodeje. Ve Švýcarsku a zemích řídicích se podle direktivy Evropské Unie 44/99/CE je záruční doba stanovena na 24 měsíců pro využití v domácnosti a 12 měsíců pro profesionální a podobné použití. Záruční doba začíná běžet od data nabytí spotřebiče koupí, jak je uvedeno na záručním listu (popř. účtence) nebo faktuře a potvrzeném razítkem prodejce.
2. Záruka je uplatnitelná oproti předložení záručního listu (popř. účtence) nebo faktury.
3. Záruka se vztahuje na odstranění závad, vyplývajících z prokazatelných chyb materiálu nebo zpracování, vzniklých v průběhu záruční doby. Odstranění závad bude provedeno jejich opravou, popř. výměnou za bezvadné zboží. Záruka se nevztahuje na jakékoliv poškození vzniklé v důsledku nesprávného připojení ke zdroji energie, nevhodného použití, rozbítí, běžného opotřebení a nerespektování instrukcí v návodu k použití.
4. Veškeré další reklamace, včetně eventuálního zevnějšího poškození přístroje, jsou vyloučeny, pokud náš závazek není právně vymahatelný.
5. Záruční servis je zdarma; neovlivňuje datum vypršení záruky.
6. Záruka se stává bezpředmětnou, pokud oprava přístroje byla provedena neautorizovaným servisem. V případě zjištění závady vraťte zabalený přístroj společně se záručním listem s řádně uvedeným datem a razítkem servisního centru značky Valera nebo prodejci, který jej zašle na servisní centrum oficiálního dovozece.



Symbol  na výrobku nebo jeho balení udává, že tento výrobek nepatří do domácího odpadu. Je nutné jej odvézt do sběrného místa pro recyklaci elektrického a elektronického zařízení. Zajištěním správné likvidace tohoto výrobku pomůžete zabránit negativním důsledkům pro životní prostředí a lidské zdraví, které by jinak byly způsobeny nevhodnou likvidací tohoto výrobku. Podrobnější informace o recyklaci tohoto výrobku zjistíte u příslušného místního úřadu, služby pro likvidaci domovního odpadu nebo v obchodě, kde jste výrobek zakoupili.

**VALERA** registrovaná obchodní značka společnosti Ligo Electric S.A. - Switzerland

## Română

### Model 645.01 - Sistem profesional cu mai multe plăci

## INSTRUCȚIUNI DE OPERARE

Vă rugăm să citiți cu atenție aceste instrucțiuni de operare, ele conțin îndrumări prețioase despre siguranță și cum să folosiți echipamentul. Păstrați cu grijă aceste instrucțiuni de operare.

### PREVENIRI

- Conectați aparatul numai la o sursă de curent alternativ și verificați ca tensiunea din rețea să corespundă cu cea indicată pe aparat.



- Nu folosiți niciodată aparatul în cadă, în duș sau lângă o chiuvetă plină cu apă.
- Nu introduceți aparatul în apă sau alte lichide.
- Nu așezați aparatul într-un loc de unde poate cădea în apă sau alte lichide.
- Nu încercați să scoateți nici un aparat electric căzut în apă: scoateți-l din priză imediat.
- Asigurați-vă că aparatul este perfect uscat înainte de a-l folosi.
- Evitați contactul dintre suprafețele calde ale aparatului și față, gât sau alte părți ale corpului. Mânuiți aparatul ținându-l de mâner și înlocuiți accesoriile ținându-le de partea de protecție din plastic.
- Lăsați să se răcească părțile de metal înainte să le atingeți.
- În timpul funcționării nu puneți aparatul pe suprafețe sensibile la căldură.
- După folosire opriți aparatul și scoateți-l din priză. Nu trageți de cablu la scoaterea din priză.
- Nu scoateți aparatul din priză dacă aveți mâinile ude.
- Permiteți aparatului să se răcească după folosire și nu înfășurați niciodată cablul în jurul lui. Verificați din când în când dacă nu au apărut defecțiuni la cablu.
- Evitați contactul dintre cablu și părțile de metal când acestea încă mai sunt calde.
- Folosiți aparatul numai pe părul uscat.
- Nu utilizați aparatul pe peruci cu păr din material sintetic.
- Nu folosiți aparatul dacă nu funcționează corect, dacă a căzut sau dacă cablul este deteriorat. Nu încercați să reparați defecțiunile, duceți aparatul la un service.
- Acest aparat nu poate fi utilizat de persoane (inclusiv copii) cu capacități fizice, senzoriale sau mentale reduse, sau lipsiți de cunoștințe specifice sau de experiență, cu excepția cazului în care sunt supravegheați sau sunt instruiți în legătură cu folosirea aparatului, de către persoane care răspund de siguranța lor.
- Când aparatul este utilizat în baie, scoateți-l din priză după utilizare, pentru că apropierea apei reprezintă un pericol chiar și atunci când aparatul este stins.
- Informații copiii despre pericolul aparatelor electrice și despre standardele de siguranță. Nu lăsați niciodată aparatele electrice la îndemâna copiilor.
- Copiii trebuie supravegheați pentru a vă asigura că nu utilizează aparatul pentru a se juca.
- Elementele care constituie ambalajele aparatelor electrice (pungi de plastic, cutie de carton etc.) trebuie ținute departe de copii pentru că ele pot prezenta un pericol pentru ei.
- Acest aparat trebuie folosit doar în scopul în care a fost proiectat. Orice altă întrebuintă poate fi considerată improprie și de asemenea periculoasă. Fabricantul nu poate fi considerat răspunzător pentru eventualele pagube produse de folosirea improprie sau greșită.
- Nu folosiți fixativ în timp ce aparatul este pornit.
- Păstrați plăcile curate și fără praf, fixativ, gel pentru păr.
- Evitați supraîncălzirea, care e periculoasă, este recomandabil ca întreaga lungime a cablului să fie întinsă.

### Important

Pentru a garanta o protecție suplimentară, este recomandat ca un întrerupător diferențial cu un curent de intervenție nu mai mare de 30 mA să fie instalat în sistemul electric cu care e alimentat aparatul. Pentru mai multe informații consultați un electrician.

## MOD DE FOLOSIRE

### Componente - Fig. 1

1. Mâner
2. Indicator aprins/stins
3. Întrerupător ON/OFF
4. Butoane de deblocare accesorii
5. Blocare/deblocare deschidere plăci
6. Plăci de întins părul
7. Drot / placă
8. Placă cu bucle mici
9. Suport drot / placă

## Aprinderea și stingerea aparatului

Pentru a aprinde aparatul este suficient să se introducă ștecherul în priză de curent și să se poziționeze întrerupătorul (fig. 1, det. 3) pe "I". Pentru a-l stinge, poziționați întrerupătorul (fig.1, det. 3) pe "0" și scoateți ștecherul din priză.

Lăsați aparatul să se preîncălzească timp de câteva minute înainte de a-l utiliza.

## Blocarea/deblocarea deschiderii plăcilor - Fig. 2

### Înlocuirea accesoriilor - Fig. 3 - 4

Înlocuiți accesoriile numai când aparatul e stins și e deconectat de la alimentarea cu electricitate. În timpul înlocuirii atingeți numai părțile din plastic ale accesoriilor. Părțile metalice pot fi calde încă!

1. Apăsăți pe butonul de deblocare (4) și extrageți accesoriul din mânerul (1).
2. Introduceți și împingeți noul accesoriu în mânerul (1) până când se aude un "click".

**Important: nu lăsați aparatul nesupravegheat în timpul funcționării.**

**Utilizați întotdeauna suportul (9) pentru a sprijini aparatul în timpul utilizării drotului / a plăcii.**

## RECOMANDĂRI DE UTILIZARE

- Acest aparat a fost proiectat pentru a vă coafa părul, conferindu-i mai multă strălucire.
- Pentru o coafură cât mai reușită se recomandă ca părul să fie proaspăt spălat și uscat.
- Primele dați când folosiți aparatul e recomandabil să faceți încercări pe zone restrânse ale părului.
- Efectul pe care-l puteți obține depinde de grosimea și de lungimea părului, precum și de timpul de coafare. La început puteți utiliza un timp de coafare de 10-20 secunde.
- Utilizarea va fi ușurată dacă țineți extremitatea a accesoriilor cu mâna liberă.
- Procedați pentru fiecare accesoriu din dotare așa cum se arată mai jos. Dacă e necesar, repetați diferitele operațiuni până când obțineți efectul dorit.
- Lăsați părul să se răcească înainte de a-l pieptăna sau de a-l peria.
- Aplicați uniform sprayul fixativ pe păr, pentru a prelungi durata coafurii.

### 1. Accesoriul de creponare cu plăcuță plată

Părul trebuie să fie complet uscat înainte de utilizarea accesoriului de îndreptare a părului. Selectați o șuviță de păr și, pornind de la rădăcină, deplasați accesoriul de îndreptare a părului lent și uniform de-a lungul șuviței alese pentru a îndrepta părul. Țineți strâns plăcuțele pentru a obține rezultate optime. Pentru păr des sau dificil, lăsați plăcuțele să acționeze un timp mai îndelungat în aceeași zonă. Sfat practic: După ce ați terminat de modelat părul, aplicați o cantitate mică de ceară pe păr, de la rădăcină spre vârful părului pentru a menține forma coafurii.

### 2. Accesoriul de creponare cu plăcuța în zig zag

Ca și în cazul accesoriului de îndreptare a părului, părul trebuie să fie complet uscat înainte de utilizarea accesoriului de creponare în zig zag. Selectați o șuviță de păr și, pornind de la rădăcină, țineți accesoriul strâns timp de câteva secunde pe fiecare porțiune a șuviței. Pentru un efect de zig zag continuu, așezați plăcuța pe ultimul unduleu al secțiunii anterioare. Dacă doriți ca vârful șuviței să fie drept, aplicați plăcuța în zig zag numai la rădăcina șuviței. Pentru un efect mai atenuat, treceți mâna prin păr sau pieptănați cu peria pentru a da volum părului.

### 3. Drot / Placă

Cu drotul / placa se pot obține bucle mai mari sau mai mici utilizând aparatul ca pe un ondulator. Blocați șuvița strângând extremitatea acesteia între cilindru și placa concavă. Rotiți aparatul astfel încât să înfășurați șuvița pe întreaga lungime a cilindrului, fără suprapuneri. Buclele vor fi cu atât mai compacte cu cât este mai mare forța exercitată pentru a înfășura șuvița pe cilindrul drotului și cu cât e mai mare durata de coafare. După ce a trecut timpul necesar pentru coafare, desfășurați delicat șuvița de pe drot. Pentru a garanta o ținută mai bună a buclei, înfășurați-o în jurul unui deget până când părul se răcește.

Acest accesoriu poate fi utilizat și ca o placă pentru întinderea părului (vezi punctul 1). Forma specială, concavă, a plăcii mari a fost studiată pentru a se obține o coafură cu mai mult volum și permite obținerea unor efecte particulare.

## CURĂȚAREA ȘI ÎNTREȚINEREA

Înainte de a curăța aparatul, scoateți întotdeauna ștecherul din priză de curent!

Lăsați aparatul și accesoriile folosite să se răcească înainte de a trece la curățarea lor.

Puteți curăța aparatul cu ajutorul unui tifon umed, dar nu-l introduceți niciodată în apă sau în oricare alt lichid!

Scoateți și curățați de asemenea și accesoriile folosite.

Acest aparat este conform cu Directivele europene 2004/108/CE, 2009/125/CE, 2006/95/CE și cu regulamentul (CE) Nr. 1275/2008.



## GARANȚIE

VALERA garantează produsul pe care l-ați cumpărat în următoarele condiții:

1. Sunt valabile condițiile de garanție stabilite de dealer-ul nostru oficial în țara de cumpărare. În Elveția și în țările în care e în vigoare directiva europeană 44/99/CE, perioada de garanție este de 24 de luni, pentru uz casnic, și de 12 luni, pentru uz profesional sau similar. Perioada de garanție începe de la data de cumpărare a aparatului. Ca dată de cumpărare este considerată data care rezultă sau din prezentul certificat de garanție, completat în mod corect și ștampilat de vânzător, sau din documentul de cumpărare.
2. Garanția este aplicabilă doar în prezența certificatului de garanție sau a facturii de vânzare.
3. Garanția acoperă eliminarea defectelor apărute în perioada de garanție provenite de la problemele materialului sau vina producătorului. Eliminarea defecțiunilor va fi făcută fie prin repararea aparatului, fie prin înlocuirea lui. Garanția nu este valabilă în cazul conectării aparatului la o sursă improprie de curent, folosire incorectă, trântire sau nerespectarea instrucțiunilor de folosire.
4. Orice alte plângeri, fie ele de natură exterioară aparatului sunt excluse, doar dacă este din vîng noastră.
5. Serviceul nu afectează termenul de expirare al garanției.
6. Garanția devine invalidă dacă reparațiile sunt făcute de un service neautorizat.



Simbolul  de pe produs sau de pe ambalaj indică faptul că produsul nu trebuie aruncat împreună cu gunoiul menajer. Trebuie predat la punctul de colectare corespunzător pentru reciclarea echipamentelor electrice și electronice. Asigurându-vă că ați eliminat corect produsul, ajutați la evitarea potențialelor consecințe negative pentru mediul înconjurător și pentru sănătatea persoanelor, consecințe care ar putea deriva din aruncarea necorespunzătoare a acestui produs. Pentru mai multe informații detaliate despre reciclarea acestui produs, vă rugăm să contactați biroul local, serviciul pentru eliminarea deșeurilor sau magazinul de la care l-ați achiziționat.

**VALERA este marcă înregistrată de Ligo Electric S.A. - Elveția**

## Polski

### Mod. 645.01 - Profesjonalna prostownica z zestawem nasadek

#### INSTRUKCJA UŻYCIA

Prosimy o uważne przeczytanie niniejszej instrukcji użycia, zawiera ona cenne wskazówki dotyczące bezpieczeństwa i użycia urządzenia.

Prosimy starannie przechowywać niniejszą instrukcję.

#### OSTRZEŻENIA

- Podłączać urządzenie wyłącznie do prądu zmiennego i
  - sprawdzić, czy napięcie w sieci odpowiada podanemu na urządzeniu.
  - Nigdy nie używać urządzenia w wannie, pod prysznicem albo w pobliżu umywalki napelnionej wodą.
  - Nigdy nie zanurzać urządzenia w wodzie lub innych cieczach.
- Nie kłaść urządzenia w miejscu, z którego mogłoby spaść do wody lub innych cieczy.
- Nie próbować wyciągać urządzenia elektrycznego, które wpadło do wody: natychmiast wyjąć wtyczkę z gniazda elektrycznego.
- Upewnić się, że urządzenie jest całkowicie suche przed jego użyciem.
- Unikać kontaktu gorących powierzchni urządzenia z twarzą, szyją lub innymi częściami ciała. Obsługiwać urządzenie trzymając za uchwyt i wymieniać akcesoria trzymając je za odpowiednie osłony plastikowe.
- Przed dotykaniem części metalowych poczekać aż ostygną.
- Podczas użycia nie kłaść urządzenia na powierzchniach nieodpornych na ciepło.
- Po użyciu należy zawsze wyłączyć urządzenie i wyjąć wtyczkę z gniazda elektrycznego. Nie wyciągać wtyczki za kabel.
- Nie wyciągać wtyczki z gniazda mokrymi rękami.
- Przed odłożeniem urządzenia poczekać aż ostygnie i nigdy nie owijać przewodu wokół niego. Okresowo sprawdzać, czy kabel nie jest uszkodzony.
- Uważać, by kabel nie dotykał części metalowych, gdy są one jeszcze gorące.
- Używać urządzenia do suchych włosów.
- Nie używać urządzenia do peruk z włosami z materiałów syntetycznych.
- Nie używać urządzenia, jeśli pojawiają się nieprawidłowości w jego funkcjonowaniu, po upadku lub gdy kabel zasilający jest uszkodzony. Nie próbować samemu naprawiać urządzenia elektrycznego, lecz zwrócić się do wykwalifikowanego technika.
- Jeśli urządzenie jest używane w łazience, po zakończeniu jego używania należy wyjąć wtyczkę z kontaktu, ponieważ bliskość wody stanowi zagrożenie, pomimo że urządzenie jest wyłączone.
- To urządzenie nie powinno być obsługiwane przez osoby (włącznie z dziećmi) o ograniczonej sprawności fizycznej, sensorycznej lub umysłowej, a także osoby bez odpowiedniego doświadczenia, chyba że obsługa odbywa się pod nadzorem lub zgodnie z instrukcjami doświadczonych osób, które przejmą odpowiedzialność za ich bezpieczeństwo.
- Ostrzec dzieci przed zagrożeniami, których źródłem mogą być urządzenia elektryczne i poinformować je o odpowiednich środkach ostrożności. Nigdy nie zostawiać urządzeń elektrycznych w zasięgu dzieci.
- Należy pilnować, aby dzieci pod żadnym pozorem nie używały urządzenia do zabawy.
- Elementów wchodzących w skład opakowania urządzenia (woreczki plastikowe, pudełko z kartonu, itp.) nie wolno zostawiać w zasięgu dzieci, ponieważ są potencjalnym źródłem zagrożenia.
- Urządzenie może być stosowane wyłącznie do celu, do którego zostało zaprojektowane. Każde inne zastosowanie będzie uznane za niewłaściwe, czyli niebezpieczne. Producent nie ponosi odpowiedzialności za ewentualne szkody wynikłe z niewłaściwego lub błędnego użycia.
- Nie używać lakieru do włosów przy włączonym urządzeniu.
- Utrzymywać płyty w czystości, usuwać kurz, lakier i żel do układania włosów, itp.
- W celu uniknięcia niebezpiecznego przegrzania się urządzenia, zaleca się rozwinięcie kabla zasilającego na całą jego długość.

#### Ważne

Aby zapewnić dodatkową ochronę, w instalacji elektrycznej zasilającej urządzenie zaleca się montaż wyłącznika różnicowoprądowego o prądzie zasilania nie przekraczającym 30 mA. Więcej informacji można uzyskać u kompetentnego elektryka.

## SPOSÓB UŻYCIA

### Komponenty - Rys. 1

- |   |                                |
|---|--------------------------------|
| 1. Uchwyt                               | 6. Płytki prostujące           |
| 2. Wskaźnik włączenia/wyłączenia        | 7. Końcówka do loków           |
| 3. Włacznik ON/OFF (wł./wyl.)           | 8. Płytki do karbowania        |
| 4. Przyciski zwalnijące końcówkę        | 9. Podstawka końcówki do loków |
| 5. Blokada/odblokowanie otwarcia płytek |                                |

### Włączenie i wyłączenie urządzenia

Aby włączyć urządzenie wystarczy włożyć wtyczkę do gniazdka wtykowego i ustawić włącznik (rys. 1, odn. 3) na "I". Natomiast w celu wyłączenia, ustawić włącznik (rys.1, odn.3) na "0" i wyjąć wtyczkę z gniazdka wtykowego.

Przed użyciem odczekać kilka minut, aby urządzenie wstępnie się nagrzało.

### Blokada/odblokowanie otwarcia płytek - Rys. 2

### Wymiana akcesoriów - Rys. 3 - 4

Akcesoria można wymieniać jedynie po wyłączeniu urządzenia i odłączeniu od zasilania. Podczas wymiany dotykać jedynie części z tworzywa sztucznego akcesoriów. Części metalowe mogą być jeszcze gorące!

1. Wcisnąć przycisk zwolnienia blokady (4) i wyjąć daną końcówkę z uchwytu (1).
2. Włożyć nową końcówkę do uchwytu (1) i docisnąć.

**Uwaga ważne: nie pozostawiać nigdy włączonego urządzenia bez nadzoru.**  
**Podczas stosowania końcówki do loków, należy zawsze oprzeć urządzenie o podstawkę (9)**

## WSKAZÓWKI DOTYCZĄCE UŻYCIA URZĄDZENIA

- Urządzenie zostało opracowane w celu ułatwienia układania włosów i nadawania im większego połysku.
- Najlepiej do układania nadają się włosy zaraz po umyciu i wysuszeniu.
- Przy pierwszym użyciu urządzenia zaleca się zrobienie prób na małych fragmentach fryzury.
- Uzyskany efekt zależy od grubości oraz długości włosów, a także od długości zabiegu. Początkowo urządzenie można stosować przez 10-20 sekund.
- Stosowanie będzie łatwiejsze, jeśli końcówkę akcesoriów będzie się podtrzymywało wolną ręką.
- Każdą końcówkę dołączoną w komplecie należy stosować zgodnie z poniższym opisem. W razie konieczności, czynności można powtarzać, aż do osiągnięcia danego wyniku.
- Przed wyszczotkowaniem lub rozczesaniem włosów odczekać, aż ostygną.
- Aby przedłużyć efekt, równomiernie rozprowadzić po włosach spray modelujący.

### 1. Urządzenie z prostownicą

Przed użyciem prostownicy dokładnie wysuszyć włosy. Wydzielić kosmyk i, począwszy od nasady włosów, przesunąć powoli płytę ruchem ciągłym do końcówek włosów, aby je wygładzić i wyprostować. W celu uzyskania optymalnego efektu, trzymać płytę dobrze zamkniętą. Przy włosach grubych i trudno układających się przytrzymać płytę zamkniętą trochę dłużej. Wskazówka: po zakończeniu modelowania nałożyć niewielką ilość utrwalacza na włosy od nasady do końcówek.

### 2. Urządzenie z karbownicą

Również w tym przypadku dokładnie wysuszyć włosy przed użyciem urządzenia. Wydzielić kosmyk i włożyć go między płyty począwszy od nasady włosów. Trzymać urządzenie zamknięte przez kilka sekund na każdym fragmencie kosmyka. Aby uzyskać efekt ciągłej undulacji, nakładać płytę na ostatnie fale poprzedzającego fragmentu kosmyka. Chcąc uzyskać wyraźną undulację, nie należy dotykać włosów po skończeniu modelowania. Aby uzyskać łagodniejszy efekt, rozsunąć kosmyki palcami lub rozczesać włosy w celu zwiększenia ich objętości.

### 3. Końcówka do loków

Za pomocą końcówki do loków można zakręcić włosy w loki i fale podobnie jak to ma miejsce przy użyciu lokówki. Uchwycić pasmo włosów blokując jego końcówkę między walkiem a wklęsłą płytką. Obrócić urządzenie tak, aby owinać pasmo na całej długości walka bez nakładania. Loki będą tym bardziej zwarte,

im większa będzie siła owinięcia pasma wokół wałka oraz im dłuższy będzie czas układania. Po upływie czasu układania, delikatnie odwinąć pasmo włosów. Aby zapewnić długotrwały efekt, owinać lok wokół palca do schłodzenia włosów.

Kończówka do loków może też służyć do prostowania włosów (zob. punkt 1). Specjalny, wklęsły kształt płytki został opracowany w celu uzyskania specjalnego efektu i zwiększenia objętości włosów.

## CZYSZCZENIE I KONSERWACJA

Przed czyszczeniem urządzenia należy zawsze wyjąć wtyczkę z gniazda elektrycznego! Przed przystąpieniem do czyszczenia poczekać aż urządzenie i stosowane akcesoria ostygną. Urządzenie można czyścić wilgotną szmatką, ale nie wolno zanurzać go w wodzie lub jakiegokolwiek innej cieczy!  
Zdjąć i oczyścić również używane akcesoria.

To urządzenie jest zgodne z wymaganiami dyrektyw europejskich 2004/108/WE, 2009/125/WE, 2006/95/WE oraz rozporządzeniem (WE) nr 1275/2008.



## GWARANCJA

VALERA udziela gwarancji na zakupione przez Państwa urządzenie na następujących warunkach:

1. Obowiązują warunki gwarancji określone przez oficjalnego dystrybutora w kraju zakupu. W Szwajcarii oraz w krajach, w których obowiązuje Dyrektywa europejska 44/99/CE, okres gwarancji wynosi 24 miesiące, w przypadku jeśli urządzenie jest przeznaczone do użytku domowego lub 12 miesięcy, jeśli urządzenie jest przeznaczone do użytku profesjonalnego lub podobnego. Okres gwarancji jest liczony od daty zakupu urządzenia. Za datę zakupu uważa się datę podaną na niniejszej karcie gwarancyjnej prawidłowo wypełnionej i podpisanej przez sprzedawcę lub na dowodzie zakupu.
2. Gwarancja obowiązuje jedynie po okazaniu niniejszej karty gwarancyjnej lub dowodu zakupu.
3. Gwarancja obejmuje usunięcie wszystkich usterek spowodowanych wadami materiałów lub wykonania, jakie pojawią się w okresie gwarancji. Usunięcie usterek w urządzeniu może polegać na naprawie lub wymianie produktu. Gwarancja nie obejmuje usterek ani szkód spowodowanych podłączeniem do zasilania niezgodnie z normą, nieprawidłową eksploatacją produktu oraz nieprzebraniem zasad użytkowania.
4. Wszelkie roszczenia, a w szczególności dotyczące odszkodowań za ewentualne szkody powstałe poza urządzeniem, są niniejszym wyłączone za wyjątkiem ewentualnej odpowiedzialności wyrażnie określonej w obowiązujących przepisach prawa.
5. Serwis gwarancyjny jest zapewniany bez obciążeń; serwis nie powoduje przedłużenia gwarancji ani rozpoczęcia nowego okresu gwarancyjnego.
6. Gwarancja wygasa, jeśli w przypadku napraw lub modyfikacji urządzenia przez osoby nieupoważnione. W razie uszkodzenia, zwrócić urządzenie w opakowaniu wraz z prawidłowo wypełnioną kartą gwarancyjną, opatrzoną datą i pieczęcią sprzedawcy do jednego z naszych Autoryzowanych Centrów Serwisowych lub do sprzedawcy. Stamtąd urządzenie zostanie przesłane do oficjalnego importera w celu dokonania naprawy gwarancyjnej.



symbol  na produkcie lub opakowaniu oznacza, że tego produktu nie wolno traktować, tak jak innych odpadów domowych. Należy oddać go do właściwego punktu skupu surowców wtórnych zajmującego się złomowanym sprzętem elektrycznym i elektronicznym. Właściwa utylizacja i złomowanie pomaga w eliminacji niekorzystnego wpływu złomowanych produktów na naturalne środowisko oraz zdrowie. Aby uzyskać szczegółowe dane dotyczące możliwości recyklingu niniejszego urządzenia, należy skontaktować się z lokalnym Urzędem Miasta, służbami oczyszczania miasta lub sklepem, w którym produkt został zakupiony.

**VALERA** jest zastrzeżonym znakiem towarowym firmy Ligo Electric SA - Szwajcaria

## Ελληνικά

### Μοντ. 645.01 - Επαγγελματικό σύστημα πολλαπλών πλακών

#### ΟΔΗΓΙΕΣ ΧΡΗΣΗΣ

Παρακαλείσθε να διαβάσετε προσεκτικά τις παρούσες οδηγίες χρήσης, οι οποίες περιέχουν πολύτιμες συμβουλές που αφορούν την ασφάλεια και τη χρήση της συσκευής. Φυλάξτε σε ασφαλές μέρος τις παρούσες οδηγίες χρήσης.

#### ΠΡΟΕΙΔΟΠΟΙΗΣΕΙΣ

- Συνδέστε τη συσκευή μόνο σε πρίζα με εναλλασσόμενο ρεύμα και βεβαιωθείτε ότι η τάση του δικτύου είναι ίδια με αυτή που αναγράφεται στη συσκευή.



- **Μη χρησιμοποιείτε ποτέ τη συσκευή σε μανιέρες, ντους ή κοντά σε νιπτήρες γεμάτους με νερό.**
- **Μη βυθίζετε ποτέ τη συσκευή σε νερό ή άλλα υγρά.**
- **Μη σπιρίζετε τη συσκευή σε σημείο από το οποίο μπορεί να πέσει σε νερό ή άλλα υγρά.**
- **Μην αγγίζετε μια ηλεκτρική συσκευή που έπεσε στο νερό: αποσυνδέστε αμέσως το φως από την πρίζα του ρεύματος.**
- **Βεβαιωθείτε πως η συσκευή είναι εντελώς στεγνή πριν τη χρησιμοποιήσετε.**
- **Αποφύγετε την επαφή των ζεστών επιφανειών της συσκευής με το πρόσωπο, το λαιμό ή άλλα σημεία του σώματος. Κρατάτε τη συσκευή από τη λαβή και αντικαθιστάτε τα αξεσουάρ κρατώντας τα από τις αντίστοιχες προστασίες από πλαστικό.**
- **Αφήστε την επαφή με τα μεταλλικά μέρη πριν κρυσώσουν.**
- Κατά τη λειτουργία μην ακουμπάτε τη συσκευή επάνω σε επιφάνειες που είναι ευαίσθητες στη θερμότητα.
- Μετά τη χρήση σβήνετε πάντοτε τη συσκευή και αποσυνδέετε το φως από την πρίζα του ρεύματος. Μην αποσυνδέετε το φως από την πρίζα τραβώντας το καλώδιο.
- Μη βγάξετε το φως από την πρίζα με τα χέρια βρεγμένα.
- Αφήνετε πάντοτε τη συσκευή να κρυσώσει πριν την φυλάξετε και μην τυλίγετε ποτέ το καλώδιο γύρω από τη συσκευή. Ελέγχετε κατά περιόδους την κατάσταση του ηλεκτρικού καλωδίου.
- Αποφύγετε την επαφή του καλωδίου με τις μεταλλικές επιφάνειες όταν είναι ακόμη ζεστές.
- Χρησιμοποιείτε τη συσκευή σε στεγνά μαλλιά.
- Μην χρησιμοποιείτε τη συσκευή για περούκες από συνθετικά μαλλιά.
- Μην χρησιμοποιείτε τη συσκευή όταν παρουσιάζει ανωμαλίες, μετά από πτώση ή με φαρμμένο το ηλεκτρικό καλώδιο. Μην επιχειρείτε να επισκευάσετε την ηλεκτρική συσκευή μόνοι σας, αλλά απευθυνθείτε σε εξειδικευμένο τεχνικό.
- Η συσκευή δεν μπορεί να χρησιμοποιηθεί από άτομα (και παιδιά) με μειωμένες σωματικές, αισθητήριες ή διανοητικές ικανότητες ή από άτομα χωρίς ειδικές γνώσεις και εμπειρία, εκτός και εάν βρίσκονται υπό επίβλεψη ή έχουν λάβει οδηγίες σχετικά με τη χρήση της συσκευής από άτομα υπεύθυνα για την ασφάλειά τους.
- Προειδοποιήστε τα παιδιά για τους κίνδυνους που μπορούν να προκαλέσουν οι ηλεκτρικές συσκευές και ενημερώστε τα για τους κανόνες ασφαλείας. Μην επιτρέπετε ποτέ τη χρήση ηλεκτρικών συσκευών στα παιδιά. Τα παιδιά πρέπει να βρίσκονται υπό έλεγχο ώστε να είστε βέβαιοι ότι δεν παίζουν με τη συσκευή.
- Τα υλικά που αποτελούν τη συσκευασία της συσκευής (πλαστικές σακούλες, χαρτοκιβώτιο κλπ) πρέπει να φυλάσσονται μακριά από παιδιά γιατί αποτελούν πιθανή εστία κινδύνου.
- Όταν χρησιμοποιείτε τη συσκευή στο μπάνιο, αποσυνδέετε το φως από την πρίζα μετά από κάθε χρήση, καθώς η παρουσία του νερού είναι επικίνδυνη ακόμη και όταν η συσκευή είναι σβηστή.
- Η παρούσα συσκευή προορίζεται αποκλειστικά για τη χρήση για την οποία έχει σχεδιαστεί. Κάθε άλλη χρήση πρέπει να θεωρείται ακατάλληλη και κατά συνέπεια επικίνδυνη. Ο κατασκευαστής δεν μπορεί να θεωρηθεί υπεύθυνος για ενδεχόμενες βλάβες που οφείλονται σε ακατάλληλη ή λανθασμένη χρήση.
- Μη χρησιμοποιείτε σπρέι για μαλλιά με τη συσκευή σε λειτουργία.
- Διατηρείτε τις πλάκες καθαρές και χωρίς σκόνη, λάκες, τζέλ κλπ.
- Για να αποφύγετε την επικίνδυνη υπερθέρμανση, συνιστάται να ξετυλίξετε όλο το ηλεκτρικό καλώδιο.

#### Σημαντικό

Για την εξασφάλιση πρόσθετης προστασίας, συνιστάται η τοποθέτηση διαφορικού διακόπτη με ρεύμα ενεργοποίησης έως 30 mA στην ηλεκτρική εγκατάσταση με την οποία τροφοδοτείται η συσκευή. Για περισσότερες πληροφορίες απευθυνθείτε στον ηλεκτρολόγο σας.

## ΤΡΟΠΟΣ ΧΡΗΣΗΣ

### Συστατικά μέρη - Εικ. 1

- |  |                                  |
|--|----------------------------------|
| 1. Χειρολαβή                           | 6. Πλάκες σιδερώματος            |
| 2. Δείκτης αναμμένο/σβηστό             | 7. Σίδερο/πλάκα                  |
| 3. Διακόπτης ΟΝ/ΟFF                    | 8. Πλάκες με μικρούς κυματισμούς |
| 4. Κομπι αποεμπλοκής αξεσουάρ          | 9. Βάση σιδερού/πλάκας           |
| 5. Εμπλοκή/απεμπλοκή ανοίγματος πλακών |                                  |

### Αναμμα και σβήσιμο της συσκευής

Για να ανάψετε τη συσκευή αρκεί να βγάλετε το φως στην πρίζα ρεύματος και να γυρίσετε το διακόπτη (εικ. 1, αναφ.3) στο "I". Για να τη σβήσετε, γυρίστε το διακόπτη (εικ.1, αναφ.3) στο "0" και βγάλετε το φως από την πρίζα. Αφήστε να προθερμανθεί η συσκευή για μερικά λεπτά πριν το χρησιμοποιήσετε ξανά.

### Εμπλοκή/απεμπλοκή ανοίγματος πλακών - Εικ. 2

#### Αντικατάσταση των αξεσουάρ - Εικ. 3 - 4

Αντικαθιστάτε τα αξεσουάρ με τη συσκευή σβηστή και αποσυνδεδεμένη από την πρίζα. Κατά την αντικατάσταση πρέπει να αγγίζετε μόνο τις πλαστικές επιφάνειες των αξεσουάρ. Οι μεταλλικές επιφάνειες μπορεί να είναι ακόμη ζεστές!

- 1 Πιέστε το πλήκτρο απεμπλοκής (4) και βγάλετε το αξεσουάρ από τη λαβή (1).
- 2 Τοποθετήστε πιέζοντας το νέο αξεσουάρ στη λαβή (1) έως ότου ασφαλιστεί με ένα «κλικ».

**Σημαντικό:** μην αφήνετε αφύλαχτη τη συσκευή κατά τη διάρκεια λειτουργίας της.

Χρησιμοποιείτε τη βάση (9) να στηρίζετε τη συσκευή όταν χρησιμοποιείτε το σίδερο/πλάκα

## ΣΥΜΒΟΥΛΕΣ ΓΙΑ ΤΗ ΧΡΗΣΗ

- Αυτή η συσκευή έχει σχεδιαστεί για να χτενίζει τα μαλλιά σας χαρίζοντάς τους περισσότερη ζωντάνια.
- Φρεσκολουσμένα μαλλιά που έχουν στεγνώσει, επιτρέπουν ένα καλύτερο φορμάρισμα.
- Κατά τις πρώτες φορές που χρησιμοποιείτε τη συσκευή συνιστάται να εξασκηθείτε σε μικρές περιοχές των μαλλιών.
- Το αποτέλεσμα εξαρτάται από το πάχος και το μήκος της τρίχας, καθώς και από το χρόνο θέρμανσης. Για ξεκίνημα μπορείτε να χρησιμοποιήσετε χρόνο θέρμανσης 10-20 δευτερολέπτων.
- Η χρήση διευκολύνεται κρατώντας το ψυχρό των εξαρτημάτων με το ελεύθερο χέρι.
- Χρησιμοποιείτε κάθε αξεσουάρ του εξοπλισμού σύμφωνα με τις οδηγίες που ακολουθούν. Αν χρειαστεί επαναλάβετε τη διαδικασία μέχρι να έχετε το επιθυμητό αποτέλεσμα.
- Αφήστε τα μαλλιά να κρυσώσουν πριν τα χτενίσετε ή τα βουρτσώσετε.
- Εφαρμόστε το σπρέι ψιφιαρίσματος ομοιόμορφα στα μαλλιά προκειμένου να διατηρηθεί για περισσότερο χρόνο η κουτ.

### 1. Τοσιέρα με επίπεδη πλάκα

Τα μαλλιά σας πρέπει να είναι εντελώς στεγνά πριν χρησιμοποιήσετε το εξάρτημα ισχύματος. Πάρτε μια τούφα μαλλιών και ξεκινώντας από το κεφάλι, σύρετε τις πλάκες ισχύματος αργά και σταθερά προς τα κάτω για να λειάνετε και να ισιώσετε την τούφα. Κρατήστε τις πλάκες σταθερά κλειστές για καλύτερα αποτελέσματα. Για πιο ατίθασα μαλλιά με χοντρή τρίχα, κρατήστε τις πλάκες κλειστές για λίγο περισσότερο χρόνο. Συμβουλή: όταν έχετε τελειώσει το styling, περάστε στα μαλλιά μια μικρή ποσότητα ενός προϊόντος styling, δίνοντάς τους όγκο από πάνω προς τα κάτω.

### 2. Τοσιέρα με κυματιστή πλάκα

Όπως και με την πλάκα ισχύματος, βεβαιωθείτε πως τα μαλλιά σας είναι εντελώς στεγνά πριν χρησιμοποιήσετε την τοσιέρα. Πάρτε μια τούφα μαλλιών και ξεκινώντας από τις ρίζες, κρατήστε τις πλάκες πάνω από κάθε τμήμα για μερικά δευτερόλεπτα. Για αποτέλεσμα συνεχούς κυματισμού, κρατήστε την πλάκα στον τελευταίο κυματισμό του προηγούμενου του προηγούμενου τμήματος. Αφήστε τα όπως είναι για έντονο αποτέλεσμα. Για ένα πιο απαλό αποτέλεσμα, χαλαρώστε τον κυματισμό περνώντας τα δάχτυλά σας μέσα από τα μαλλιά ή βουρτσώστε τα για περισσότερο όγκο.

### 3. Σίδερο/πλάκα

Με το σίδερο/πλάκα μπορείτε να κάνετε μπουκλές και σγουρά μαλλιά χρησιμοποιώντας τη συσκευή γι' αυτό το σκοπό. Μπλοκάρете την τούφα σφίγγοντας τα άκρα της ανάμεσα στον κύλινδρο και την κοίλη πλάκα. Γυρίστε τη συσκευή με τρόπο ώστε να τυλιχτεί η τούφα σε όλο το μήκος του κύλινδρου χωρίς να

επικαλύπτεται. Τα σγουρά μαλλιά θα είναι πιο συμπαγή όσο πιο μεγάλη είναι η δύναμη που εφαρμόζεται στο τούλιγμα της τούφας στο σιδερένιο κύλινδρο και όσο μεγαλύτερος είναι ο χρόνος τυλίγματος. Αφού περάσει ο απαραίτητος χρόνος τυλίγματος, ξετυλίξτε την τούφα από το σίδερο. Προκειμένου να εξασφαλιστεί μεγαλύτερη διάρκεια της μπουκλας, τυλίξτε την γύρω από ένα δάχτυλο μέχρι να κρυώσουν τα μαλλιά.

Το αξεσουάρ αυτό μπορεί να χρησιμοποιηθεί ως πλάκα σιδερώματος μαλλιών (βλέπε σημείο 1). Το ιδιαίτερο κοίλο σχήμα της μεγαλύτερης πλάκας έχει μελετηθεί προκειμένου να επιτυγχάνει κουτί με μεγαλύτερο όγκο και επιπρέπει ιδιαίτερα εφέ.

## ΚΑΘΑΡΙΣΜΟΣ ΚΑΙ ΣΥΝΤΗΡΗΣΗ

Πριν καθαρίσετε τη συσκευή, αποσυνδέστε το φως από την πρίζα του ρεύματος!

Αφήστε τη συσκευή και τα χρησιμοποιημένα αξεσουάρ να κρυώσουν πριν τα καθαρίσετε.

Μπορείτε να καθαρίσετε τη συσκευή σας με ένα υγρό πανί, αλλά δεν πρέπει να τη βυθίζετε ποτέ σε νερό ή σε άλλο υγρό.

Αφαιρέστε και καθαρίστε επίσης τα αξεσουάρ που χρησιμοποιήσατε.

Η συσκευή αυτή συμμορφώνεται με τις ευρωπαϊκές οδηγίες 2004/108/EK, 2009/125/EK, 2006/95/EK και τον κανονισμό (ΕΚ) αρ. 1275/2008.



## Εγγύηση

Η Valera εγγυάται τη συσκευή που αγοράσατε υπό τους εξής όρους:

1. Ισχύουν οι όροι εγγύησης που ορίζει ο επίσημος διανομέας μας στη χώρα αγοράς. Στην Ελβετία και στις χώρες στις οποίες ισχύει η ευρωπαϊκή οδηγία 44/99/EK, η περίοδος εγγύησης διαρκεί 24 μήνες για οικιακή χρήση και 12 μήνες για επαγγελματική ή ανάλογη χρήση. Η περίοδος εγγύησης αρχίζει από την ημερομηνία αγοράς της συσκευής. Ως ημερομηνία αγοράς ισχύει η ημερομηνία που προκύπτει είτε από το παρόν πιστοποιητικό εγγύησης κατάλληλα συμπληρωμένο και σφραγισμένο από το κατάστημα πώλησης είτε από την απόδειξη αγοράς.
2. Η εγγύηση μπορεί να εφαρμοστεί μόνο με την προσκόμιση του πιστοποιητικού αυτού ή της απόδειξης αγοράς.
3. Η εγγύηση καλύπτει την εξάλειψη όλων εκείνων των ελαττωμάτων που προέκυψαν στη διάρκεια της περιόδου εγγύησης και που οφείλονται σε αποδεδειγμένα ελαττώματα υλικών ή κατασκευής. Η εξάλειψη των ελαττωμάτων της συσκευής μπορεί να γίνει είτε με την επισκευή της είτε με την αντικατάστασή της. Η εγγύηση δεν καλύπτει ελαττώματα ή ζημιές που προκλήθηκαν από σύνδεση με ηλεκτρικό δίκτυο μη συμβατό με τους κανόνες, από μη δέουσα χρήση του προϊόντος, όπως επίσης από αθέτηση των Κανονισμών Χρήσης.
4. Αποκλείεται κάθε άλλη διεκδίκηση οποιασδήποτε φύσης, ειδικότερα η αποζημίωση για ενδεχόμενες ζημιές πέρα από τη συσκευή, με εξαίρεση ενδεχόμενης ευθύνης που θεσπίζεται ρητά από την ισχύουσα νομοθεσία.
5. Οι υπηρεσίες εγγύησης παρέχονται χωρίς χρέωση. Το παρόν δεν στοιχειοθετεί παράταση ή νέα έναρξη της περιόδου εγγύησης.
6. Η εγγύηση εκπίπτει, όταν η συσκευή εξετάζεται ή επισκευάζεται από μη εξουσιοδοτημένα άτομα. Σε περίπτωση βλάβης, επιστρέψτε τη συσκευή καλά συσκευασμένη και με το πιστοποιητικό εγγύησης φέρον κανονικά την ημερομηνία και τη σφραγίδα του πωλητή σε ένα από τα δικά μας εξουσιοδοτημένα Κέντρα Σέρβις ή στο δικό σας έμπορο, ο οποίος θα φροντίσει να τη στείλει στον επίσημο εισαγωγέα για την υπό εγγύηση συσκευή.



Το σύμβολο  στο προϊόν επάνω ή στη συσκευασία του, υποδεικνύει ότι δεν πρέπει να μεταχειρίζεστε το προϊόν αυτό ως οικιακό απόρριμμα. Αντιθέτως θα πρέπει να παραδίδεται στο κατάλληλο σημείο συλλογής για την ανακύκλωση ηλεκτρικού και ηλεκτρονικού εξοπλισμού. Εξασφαλίζοντας ότι το προϊόν αυτό διατίθεται σωστά, συμβάλετε στην αποτροπή ενδεχόμενων αρνητικών συνεπειών για το περιβάλλον και την ανθρώπινη υγεία, οι οποίες θα μπορούσαν διαφορετικά να προκληθούν από ακατάλληλο χειρισμό απόρριψης του προϊόντος αυτού. Για λεπτομερέστερες πληροφορίες σχετικά με την ανακύκλωση του προϊόντος αυτού, επικοινωνήστε με το δημαρχείο της περιοχής σας, την τοπική σας υπηρεσία αποκομιδής οικιακών απορριμμάτων ή με το κατάστημα όπου αγοράσατε το προϊόν.

**Η VALERA είναι σήμα κατατεθέν της Ligo Electric S.A. - Ελβετία**

## Türkçe

### Model 645.01 - Çoklu plaka profesyonel sistem

#### KULLANIM TALİMATLARI

Cihazın emniyeti ve kullanımı ile ilgili önemli bilgiler içermekte olan bu kullanım talimatları kitapçığını lütfen dikkatlice okuyunuz.  
Bu kullanım talimatlarını özenle saklayınız.

#### UYARILAR

- Cihazı sadece alternatif akımlı bir elektrik prizine takınız ve ana hat geriliminin cihazın üzerinde yazılı değere uygun olduğundan emin olunuz.
- **Cihazınızı asla küvette, duşta veya su ile dolu bir lavabo yakınında kullanmayınız.**
- **Cihazı asla suya veya başka sıvılara batırmayınız.**
- **Cihazı asla, suya veya başka bir sıvının içine düşme ihtimali olan bir yere koymayınız.**
- **Asla suya düşmüş olan elektrikli bir cihazı sudan çıkartmayı denemeyin: öncelikle fişini elektrik prizinden çekin.**
- **Kullanmadan önce cihazın tamamen kuru olduğundan emin olunuz.**
- **Cihazın sıcak olan yüzeyinin yüzünüze, boynunuza veya vücudunuzun diğer uzuvlarına temas etmesinden sakınınız. Cihazı daima kulpundan tutarak kullanınız ve aksesuarlarını değiştirenken ilgili plastik koruma kısımlarından tutunuz.**
- **Metal kısımlara dokunmadan önce soğumalarını bekleyiniz.**
- Cihazı kullanırken, ısıya karşı hassas olan yüzey kısmından tutmayınız.
- Cihazı kullandıktan sonra daima cihazı kapatınız ve fişini elektrik prizinden çekiniz. Cihazın fişini prizden asla elektrik kablosundan tutarak çekmeyiniz.
- Elleriniz ıslak halde iken asla cihazın fişini elektrik prizinden çekmeyiniz.
- Cihazı yerine kaldırmadan önce daima soğumasını bekleyiniz ve elektrik kablosunu asla cihazın etrafına sarmayınız. Kablosunda bir hasar olup olmadığını periyodik olarak kontrol ediniz.
- Metal kısımlar halen sıcak halde iken elektrik kablosunun bu kısımlara temas etmesini önleyiniz.
- Cihazınızı saçlarınız kuru iken kullanınız.
- Cihazınızı asla sentetik malzemeden yapılmış bir perukta kullanmayınız.
- Eğer herhangi bir bozukluk varsa, eğer yere düşmüşse veya kablosunda bir hasar varsa cihazı kullanmayınız. Elektrikli cihazları asla kendi başınıza tamir etmeye kalkmayınız, daima yetkili bir teknisyen çağırınız.
- Cihaz banyoda kullanıldığında, kullandıktan sonra fişini prizden çekiniz çünkü suyun varlığı, cihaz kapalı bile olsa bir tehlike arz eder.
- Bu cihaz fiziksel, işitsel veya zihinsel özürli kişiler (çocuklar da dahil) veya kendi güvenlikleri için sorumlu kişiler tarafından kendilerine gerekli denetim hizmeti veya cihazın kullanımına ilişkin gerekli talimatlar verilmesi dışında cihaza ilişkin deneyimi olmayan kişiler tarafından kullanılamaz.
- Çocukları daima elektrikli cihazların tehlikesi hakkında ve alınması gereken güvenlik tedbirleri konusunda bilgilendiriniz. Elektrikli cihazları asla çocukların ulaşabileceği yerlerde bırakmayınız.
- Cihazın oyun oynamak için kullanılmaması açısından, çocukların kontrol altında tutulması gereklidir.
- Cihazın paketlenmesinde kullanılan malzemeler (plastik poşetler, kutu kartonları, vs.) küçük çocukların erişebileceği yerlerde bırakılmamalıdır, çünkü bu materyaller potansiyel bir tehlike kaynağıdır.
- Bu cihaz, sadece özel olarak tasarlanmış olduğu amaçlar doğrultusunda kullanılmalıdır. Herhangi farklı bir kullanım şekli olup tehlike arz edebilir. Üretici firma, cihazın yanlış veya hatalı kullanımlarından doğabilecek zararlardan sorumlu değildir.
- Cihaz çalışırken saç spreylerini kullanmayınız.
- Plakaları daima temiz ve toz, saç spreyleri ve saç jöleleri artıklarından temizlenmiş durumda muhafaza ediniz.
- Tehlikeli bir şekilde aşırı ısınmalardan kaçınmak için sarı olan elektrik kablosunu tüm uzunluğu boyunca açmanız/çözmenizi öneririz.

#### Önemli

Ekstra bir koruma sağlamak amacıyla, cihaz elektrik sağlayan elektrik besleme tesisatına 30 mA değerli bir otomatik atmalı diferansiyel şalter (devre kesici) takılması önerilir. Daha fazla bilgi için, lütfen elektrikleşme temasına geçiniz.

## KULLANIM METODU

### Bileşenler - Şekil 1

- |   |                          |
|---|--------------------------|
| 1. Tutma yeri                           | 6. Düzleştirici plakalar |
| 2. Açık/Kapalı göstergesi               | 7. Maşa / plaka          |
| 3. ON/OFF düğmesi                       | 8. Küçük dalgalı plaka   |
| 4. Aksesuarları serbest bırakma düğmesi | 9. Maşa / plaka kaide    |
| 5. Plaka takma/çıkarma boşlukları       |                          |

### Cihazın açılıp kapanması

Cihazı açmak için fişini elektrik prizine takmak ve düğmesini (şekil 1, ref 3) "I" konumuna getirmek yeterlidir. Kapatmak için, düğmeyi (şekil 1, ref 3) "0" konumuna getiriniz ve cihazın fişini prizden çekiniz. Kullanmadan önce cihazı birkaç dakika süre boyunca ön ısınmaya bırakınız.

### Plaka takma/çıkarma boşlukları- Şekil 2

### Aksesuarların değiştirilmesi - Şekil 3 - 4

Aksesuarları yalnızca cihaz kapalı iken ve elektrik fişi prizden çekildikten sonra değiştiriniz. Değiştirme esnasında aksesuarların yalnızca plastik parçalarına dokununuz. Metalik parçalar hala sıcak olabilir!

1. Aksesuarı çıkarmak için tutma yerindeki (1) serbest bırakma düğmesine (4) basınız.
2. Yeni aksesuarı tutma yerine (1) takınız ve "click" sesini duyana kadar itiniz.

**Önemli: cihazı çalışıyor durumdayken başiboş bırakmayınız.**

**Maşa / Plaka kullanımı sırasında cihazı bırakmak için daima kadesini (9) kullanınız.**

## KULLANIM ÖNERİLERİ

- Bu cihaz saçlarınıza maksimum parlaklığı vererek düzeltmek ve şekillendirmek için geliştirilmiştir.
- Yeni yıkanmış ve kurutulmuş saçlar şekil vermek için en uygundur.
- Cihazı ilk kez kullanırken küçük saç bölgelerinde deneme yapılıması önerilmektedir.
- Elde edilecek etki, şekil verme süresinden başka saçların kalınlığına ve uzunluğuna bağlıdır. Başlarda, 10-20 saniyelik şekil verme süresi kullanılabilir.
- Boşta eliniz ile soğuk ucu tutmanız kullanımı kolaylaştıracaktır.
- Cihazla temin edilmiş her aksesuarı aşağıda açıklandığı gibi kullanınız. Gerekirse istenen etkiye ulaşana kadar çeşitli işlemleri tekrarlayınız.
- Saçlarınızı taramadan veya fırçalamadan önce soğumasını bekleyiniz.
- Saç şeklinin daha uzun süre ile kalıcı olabilmesi için saçlara eşit şekilde sprey sıkınız.

### 1. Düzleştirici

Saçlarının düzeltme uygulamasından önce mutlaka kuru olması gerekir. Bir tutam saç alın ve saç diplerinden başlamak üzere saç telleri üzerinden plakaları kaydırarak uçlarına doğru düzeltiriz. En iyi sonuçlar için plakaları sıkıca birbirine bastırın. Daha gü, zor şekle giren saçlar için plakaları daha sıkıca birbirine bastırarak daha uzun süre tutun. İpucu: modelinizi şekillendirme işiniz sona erdiğinde saçlara, yukarıdan aşağıya az miktarda bakım ürünü uygulayın.

### 2. Dalgalandırıcı

Düzleştiricide olduğu gibi, aleti kullanmadan önce saçlarınızın tamamen kuru olduğuna dikkat edin. Saçları bir bölümünü köklerden başlamak üzere, plakaların arasına yerleştirin ve birkaç dakika bekletin. Kalıcı kıvrımlar için plakayı bir önceki bölümün son ucuna yerleştirin. Keskin hatlı bir görüntü için olduğu gibi bırakın. Daha yumuşak bir etki için parmaklarla gevşetin ve hacim için fırçalayın.

### 3. Maşa / Plaka

Saç kıvrıkcılaştırıcı gibi kullandığınızda Maşa / Plaka ile kıvrımlar ve lüleler elde edebilirsiniz. Saç tutamını uçundan sıkıca tutarak silindir ve içbükey plaka arasında sıkıştırınız. Saçlar üst üste gelmeyecek şekilde silindir boyunca sarmak suretiyle cihazı çeviriniz. Saç tutamını silindire sararken uygulanan kuvvet daha fazla ve şekil verme süresi daha uzun olduğunda lüleler daha sağlam ve kalıcı olacaktır. Şekil verme için gerekli süre geçince, saç tutamını maşadan yavaşça çıkarınız. Lülenin daha kalıcı olmasını sağlamak için, saçlar soğuyana kadar bir parmağınızın çevresine dolayınız.

Bu aksesuar ayrıca saç düzleştirici plaka olarak da kullanılabilir (bkz. madde 1). Daha büyük olan plakanın özel içbüyü şekli daha hacimli ve özel etkili bir saç şekillendirmesi için tasarlanmıştır.

## TEMİZLİK VE BAKIM

Cihazı temizlemeden önce daima fişini elektrik prizinden çekiniz!

Temizlik işlemine başlamadan önce cihazın ve kullandığınız aksesuarların soğuması için bekleyiniz.

Aksesuarlarınızı nemli bir bez ile silerek temizleyebilirsiniz, ancak asla suya veya başka bir sıvıya daldırmayınız!

Kullandığınız aksesuarları çıkartarak da temizleyebilirsiniz.

Bu cihaz 2004/108/CE, 2009/125/CE, 2006/95/CE Avrupa Direktiflerine ve şu düzenlemeye uygundur: (CE) N. 1275/2008.



## GARANTİ

VALERA tarafından alınan cihaz için aşağıdaki koşullarda garanti sağlar:

1. Satın alma işleminin yapıldığı ülkedeki distribütörümüz tarafından belirlenen koşullar geçerlidir. İsviçre ve 44/99/CE No'lu yönetmeliğin yürürlükte olduğu ülkelerde garanti süresi ev içi kullanımda 24 ay ve profesyonel veya benzer bir kullanımda ise 12 aydır. Garanti süresi cihazın satın alındığı tarihten itibaren başlar. Cihazın alındığı satın alma tarihi, satıcı tarafından doldurulan ve damgalanan bu garanti sertifikası veya satın alma belgesinde yer alan tarihtir.
2. Garanti yalnızca bu garanti sertifikası veya satın alma belgesi ibraz edildiğinde uygulanabilir.
3. Garanti, garanti süresi boyunca ortaya çıkan hatalı malzeme veya üretimden kaynaklanan tüm sorunların giderilmesini kapsar. Cihazdaki sorunların giderilmesi cihazın tamir edilmesi veya cihazın kendinin değiştirilmesi ile sağlanabilir. Garanti, normlara uygun olmayan elektrik şebekesine yapılan bağlantıdan ve Kullanım Normlarına uymayarak yanlış kullanımdan kaynaklanan hasarları ve bozulmaları kapsamaz.
4. Yürürlükteki yasalarca belirlenmiş olan sorumluluklar dışında, özellikle cihaz ile ilgili zamanla meydana gelebilecek olası hasarlara dair zararların ödenmesi gibi herhangi bir şekilde hak iddia edilemez.
5. Garanti servisi ücretsiz olarak sağlanacaktır; bu hizmet garanti süresini uzatmayacak veya yeni bir garanti süresi başlatmayacaktır.
6. Cihaz yetkili olmayan kişilerce kurcalandığında veya tamir edildiğinde garanti geçersiz olacaktır. Arıza durumunda, cihazı iyice ambalajlanmış bir şekilde, satıcı tarafından tarihi atılmış ve damgalanmış garanti sertifikası ile birlikte yetkili Destek Merkezlerimizden birine veya garanti kapsamındaki tamir işlemini



Ürünün yada ambalajının üzerindeki  simgesi, bu ürünün normal ev çöprü gibi atılmayıp, elektrik ve elektronik cihazların geri dönüşümü için verildiği özel toplama noktalarından birine verilmesi gerektiğini belirtir. Bu ürünün doğru şekilde imha edilmesine katkıda bulunmakla hem çevreyi, hem de çevredekilerin sağlığını korumuş olursunuz. Yanlış şekilde imha ise hem çevreye hem de sağlığa zararlıdır. Bu ürünün geri dönüşümüne ilişkin daha ayrıntılı bilgileri belediyenizden, çöp dairenizden veya ürünü satın almış olduğunuz satıcıdan edinebilirsiniz.

**VALERA tescilli bir Ligo Electric S.A İsviçre markasıdır.**

## Українська

## Мод. 645.01 - Професійний набір щипців для волосся

## ІНСТРУКЦІЯ З ЕКСПЛУАТАЦІЇ

Будь-ласка, перед використанням фена уважно прочитайте цю інструкцію, в ній містяться важливі поради щодо безпеки та користування приладом.

## ПОПЕРЕДЖЕННЯ

- Вмикайте прилад в мережу змінного струму та перевіряйте, щоб напруга в мережі співпадала за напругою, вказану на приладі.



- Не користуйтеся приладом у ванній або під душем, біля басейнів або інших смонстей з водою.
- Не занурюйте прилад у воду та в інші рідини.
- Не кладіть прилад в місця, звідки він може впасти у воду або в іншу рідину.
- Не намагайтеся дістати електричний прилад, який впав у воду, у такому випадку терміново витягніть вилку з розетки.
- Перед використанням перевірте, чи прилад є повністю сухий.
- Запобігайте контакту нагрівальної поверхні приладу з обличчям, шиям, іншими частинами тіла. Користуйтеся приладом, тримаючи його за ручку; змінюючи насадки, тримайте їх за пластмасові поверхні.
- Перш ніж торкатися металевих частин та поверхонь, дайте їм охолонути.
- Під час користування не кладіть прилад на не стійкі до високих температур поверхні.
- Після користування приладом обов'язково вимкніть його та витягніть вилку з розетки, але заборонено тягнути за шнур. Не виймайте вилку вологими руками.
- Дайте приладу охолонути, перш ніж зберігати його, та не обмотуйте шнур живлення навколо приладу під час зберігання.
- Періодично перевіряйте цілісність шнуру живлення.
- Запобігайте контакту шнуру живлення з нагрітими металевими частинами.
- Використовуйте прилад тільки на сухому волоссі.
- Не користуйтеся приладом на перуках із синтетичним волоссям.
- Не користуйтеся несправним приладом, який було пошкоджено при падінні, або приладом з пошкодженням шнуру живлення. Не намагайтеся самі полагодити електроприлад, зверніться до уповноваженого Сервісного Центру.
- Дітям та особам з обмеженими фізичними, розумовими й сенсорними можливостями або недостатньо освіченим особам заборонено користування приладом, якщо воно не здійснюється під наглядом або під керівництвом осіб, відповідальних за їхню безпеку.
- Не дозволяйте дітям користуватися електроприладами без вашого нагляду.
- Слідкуйте, щоб діти не використовували прилад для ігор.
- Після вживання прилада у ванній кімнаті необхідно завжди виймати вилку з розетки, тому що близькість води небезпечна навіть при вимкненому приладі.
- Частини пакування прилада (пластикові кульки, картонна коробка, тощо) містять небезпеку для дітей та мають зберігатися подалі від них.
- Даний прилад має використовуватися за призначенням. Будь-яке інше використання вважається неправильним та небезпечним. Виробник не несе відповідальності за поломки, що мають місце в результаті неправильного чи помилкового користування приладом.
- Не користуйтеся лаком для волосся при працюючому приладі.
- Утримуйте насадки чистими від пилу, лаку, гелю для волосся, тощо.
- Для попередження небезпечному нагріванню рекомендується повістю розмотувати шнур живлення.

## Важливо

Для гарантії додаткової безпеки рекомендується встановити в основній електричній мережі, до якої підключено прилад, диференційне реле-запобіжник, розраховане на струм в 30 мА. За подробицями звертайтеся до кваліфікованого електрика.

## СПОСІБ ВИКОРИСТАННЯ

### Компоненти - Мал. 1

- |  |   |
|--|---|
| 1. Ручка                                     | 6. Щипці для вирівнювання та розгладжування волосся |
| 2. Індикатор увімкнення/вимкнення            | 7. Плойка / щипці                                   |
| 3. Вимикач ON/OFF (ВВІМКН/ВИМКН):            | 8. Щипці для невеличких хвиль                       |
| 4. Кнопки для розблокування насадок          | 9. Підставка під плойку / щипці                     |
| 5. Блокування/розблокування розкриття щипців |   |

### Увімкнення та вимкнення приладу

Щоб увімкнути прилад, достатньо вставити вилку в електричну розетку та встановити перемикач (мал. 1, поз. 3) в положення "I". Щоб вимкнути прилад, встановіть перемикач (мал. 1, поз. 3) на "0" та вийміть вилку з розетки.

Перш ніж використовувати прилад, залиште його нагріватися декілька хвилин.

### Блокування/розблокування розкриття щипців - Мал. 2

### Заміна насадок - Мал. 3 - 4

Замінійте насадки тільки при вимкненому та відключеному від джерела електроживлення приладі. Під час заміни можна триматися лише пластмасових частин насадок. Металеві частини можуть залишатися ще гарячими!

1. Натисніть кнопку для розблокування (4) та витягніть насадку з ручки (1).
2. Вставте або втисніть нову насадку в ручку (1), доки не почується «кляцання».

**Важливо: не залишати прилад без нагляду під час роботи.**

**Завжди користуйтеся підставкою (9), щоб ставити на неї прилад під час використання плойки / щипців**

### ПОРАДИ З КОРИСТУВАННЯ

- Даний прилад було спроектовано для укладання вашого волосся, з наданням йому більшого блиску.
- Вимите та висушене волосся краще та легше укладається.
- При першому використанні рекомендовано потренуватися на невеликій ділянці волосся.
- Отриманий ефект залежить від товщини та довжини волосся, а також від часу укладання. Для початку можна витратити для укладання волосся 10-20 секунд.
- Щоб полегшити операцію, тримайте кінець насадки вільною рукою.
- Працюйте з кожною насадкою з комплекту постачання згідно до вказаного нижче. При необхідності повторюйте дану операцію до досягнення бажаного ефекту.
- Перед розчісуванням та укладанням дайте волосся охолонути.
- Щоб продовжити час збереження зачіски, рівномірно нанесіть на волосся закріплювач з аерозольної упаковки.

### 1. Прилад із гладкими щипцями

Перед тим, як використовувати гладкі щипці, добре висушіть волосся. Відокремте пасмо і, починаючи з коренів волосся, повільно і рівномірно проводьте щипцями до кінчиків волосся, для того щоб вирівняти і випрямити волосся. Для оптимальних результатів варто тримати щипці добре закритими. Якщо волосся є товстим або неслухняним, тримайте щипці закритими більш тривалий час. Рекомендації: після завершення операції нанесіть невелику кількість фіксуючого засобу від коренів і до кінчиків волосся.

### 2. Прилад з гофрованими щипцями

Перед використанням приладу обов'язково висушіть як слід волосся. Відокремте пасмо, вставте його у щипці, починаючи з коренів волосся. Тримайте щипці в цьому положенні декілька секунд для кожного пасма. Щоб одержати безперервний ефект м'яких хвиль, розташуйте щипці на останній "хвилі" попереднього укладеного волосся. Якщо Ви бажаєте одержати яскраво виражений ефект хвиль, не доторкайтеся до волосся після його укладення. Для більш м'якого ефекту розгорніть локони пальцями або розчешіть волосся для додання йому об'єму.

### 3. Плойка / Щипці

За допомогою плойки / щипців можна також робити локони і завивати волосся. Затисніть кінчик пасма між циліндром і увігнутою пластиною. Повертайте прилад так, щоб локон намотувався б по усій

довжині циліндра, при цьому волосся не має накладатися. Локони будуть тим щільніші, сильніше ви притискуватимете пасмо до циліндра щипців і чим довше витримуватимете його в такому положенні. По закінченні необхідного для зачіски часу обережно звільніть локон з плойки. Щоб локон тримався довше, оберніть його навколо пальця та зачекайте, доки волосся не охолоне.

Ця насадка може також вживатися в якості щипців для вирівнювання та розгладжування волосся (див. пункт 1). Особлива вигнута форма більших щипців забезпечує більш пишну зачіску та уможлиблює деякі ефекти.

## ОЧИЩЕННЯ ТА ДОГЛЯД

Перед очищенням приладу завжди виймайте вилку з розетки!

Перед очищенням дайте приладу та насадкам охолонути.

Даний прилад можна очищувати вологою тканиною, але заборонено мити його або занурювати у воду чи іншу рідину!

Обов'язково зніміть та очистіть насадки приладу.

Цей прилад відповідає вимогам європейських директив 2004/108/CE, 2009/125/CE, 2006/95/CE та регламенту (CE) № 1275/2008.



## ГАРАНТІЯ

VALERA надає гарантію на придбаний Вами прилад за таких умов:

- Гарантія діє на умовах, встановлених нашим офіційним дистрибутором на території країни, де був придбаний прилад. У Швейцарії й у тих країнах, де діють положення європейської Директиви 44/99/CE, гарантійний термін складає 24 місяця для побутового використання і 12 місяців для професійного або аналогічного йому використання. Гарантійний термін обчислюється із дня придбання приладу. Датою придбання приладу є дата дійсного гарантійного талона, належним чином заповненого та містячого печатку продавця, або ж дата документа на покупку.
- Гарантійне обслуговування надається тільки при пред'явленні даного гарантійного талону або документа на покупку.
- Гарантія передбачає усунення всіх дефектів матеріалу або дефектів виготовлення, виявлених протягом гарантійного періоду. Усунення дефектів може здійснюватися шляхом ремонту приладу або його заміни. Гарантія не покриває дефекти або uszkodження, що виникли в результаті підключення приладу до електричної мережі, що не відповідає вимогам діючих норм; використання приладу не за призначенням, а також недотримання правил користування.
- У відношенні гарантії не приймаються претензії будь-якого роду, зокрема претензії на відшкодування збитків, заподіяних за межами приладу, з виключенням недвозначно встановлених діючими законами випадків можливої відповідальності.
- Гарантійне обслуговування надається безоплатно; при цьому воно не надає право на продовження гарантійного терміну, а також на початок нового гарантійного періоду.
- Гарантія втрачає силу у випадку наявності uszkodжень, що виникли в результаті порушень правил експлуатації або ремонту приладу з боку неповноваженого персоналу.

У випадку виявлення несправності поверніть належним чином упакований прилад разом з гарантійним талоном, у якому проставлена дата і печатка продавця, в один з наших Центрив сервісного обслуговування або Вашому продавцеві, що передасть його офіційному імпортереві для гарантійного ремонту.



Символ  на продукті або на упаковці означає, що цей продукт може бути перероблено як домашнє сміття. Замість цього його може бути передано в спеціальне місце для утилізації відходів електричного та електронного обладнання. Гарантуючи, що продукт утилізовано коректно, ви сприяєте запобіганню потенційно негативних наслідків для зовнішнього середовища та здоров'я людей, що може в іншому випадку виникнути при неналежному поводженні з відходами цих продуктів. Для більш детальної інформації про утилізацію цих продуктів, будь ласка зв'яжіться з вашими локальними офісами в місті, вашими домашніми службами по утилізації відходів та магазинами, де ви придбали цей продукт.

**VALERA** є зареєстрованим торговим знаком компанії Ligo Electric S.A. - Швейцарія

**Русский****Мод. 645.01 - Профессиональный набор щипцов для волос****ИНСТРУКЦИИ ПО ЭКСПЛУАТАЦИИ**

Просим вас внимательно прочитать настоящую инструкцию по эксплуатации: в ней содержатся ценные советы по безопасности и использованию прибора.

Бережно храните настоящую инструкцию по эксплуатации.

**ПРЕДУПРЕЖДЕНИЯ**

• Подключайте прибор только к сети переменного тока и проверяйте, чтобы напряжение сети соответствовало напряжению, указанному на приборе.



• **Никогда не пользуйтесь прибором в ванной, в душе или около заполненного водой умывальника.**

• **Никогда не погружайте прибор в воду и в прочие жидкости.**

• **Не ставьте прибор в такое место, откуда он может упасть в воду или в какую-либо другую жидкость.**

• **Не пытайтесь достать упавший в воду электрический прибор: немедленно выньте вилку из розетки.**

• **Прежде чем пользоваться прибором, проверьте, чтобы он полностью высох.**

• **Избегайте соприкосновения горячих поверхностей прибора с лицом, шеей и другими частями тела. При пользовании прибором держите его за рукоятку и меняйте насадки, берясь за их пластмассовые части.**

• **Прежде чем касаться металлических частей прибора, дайте им остыть.**

• Во время работы прибора не кладите его на чувствительные к теплу поверхности.

• После пользования прибором обязательно выключите его и выньте вилку из электрической розетки. Не тяните за провод, чтобы вынуть вилку из розетки.

• Не вынимайте вилку из розетки мокрыми руками.

• Прежде чем убрать прибор, обязательно дайте ему остыть и никогда не обматывайте вокруг него провод. Периодически проверяйте целостность провода.

• Не допускайте соприкосновения провода с нагретыми металлическими частями.

• Пользуйтесь прибором для укладки сухих волос.

• Не пользуйтесь прибором для укладки синтетических париков.

• Не используйте прибор, если в нем наблюдается неисправность, если он упал, или если поврежден провод. Не пытайтесь сами отремонтировать электрический прибор, а обратитесь к мастеру.

• Данным прибором не должны пользоваться лица (а также дети) с ограниченными физическими, сенсорными и умственными возможностями, не обладающие специальными знаниями или опытом, если за ними не осуществляется надзор, и не предоставлены инструкции по эксплуатации прибора со стороны ответственных за их безопасность людей.

• Если прибор используется в ванной комнате, необходимо после этого вынуть вилку шнура питания из розетки, так как близость воды представляет опасность, даже когда прибор выключен.

• Предупредите детей об опасностях при пользовании электрическими приборами и обучите их соответствующим правилам безопасности. Никогда не оставляйте электрические приборы в доступных для детей местах.

• Во избежание риска использования прибора детьми для игры, необходимо строго за ними следить.

• Не оставляйте упаковочные материалы прибора (пластиковые пакеты, картонную коробку и т. д.) в доступных для детей местах, поскольку они являются потенциальными источниками опасности.

• Данный прибор должен использоваться только в предназначенных для него целях. Любое другое его применение считается ненадлежащим и, следовательно, опасным. Изготовитель не несет ответственность за ущерб, вытекающий из ненадлежащего или неверного использования прибора.

• Во время работы прибора не распыляйте на волосы спрей.

• Содержите пластины в чистоте, чтобы на них не было пыли, спрея для волос, гелей закрепителей и др.

• Во избежание опасного перегрева прибора рекомендуется размотать провод электропитания на всю длину.

**Внимание:**

для обеспечения дополнительной защиты рекомендуется установить в системе электропроводки, к которой подключается прибор, дифференциальный выключатель с током срабатывания не выше 30 мА. За более подробной информацией обращайтесь к квалифицированному электрику.

## СПОСОБ ПРИМЕНЕНИЯ

### Компоненты - Рис. 1

- |  |                                    |
|--|------------------------------------|
| 1. Рукоятка                                  | 6. Распрямляющие пластины          |
| 2. Индикатор включено/выключено              | 7. Щипцы / пластина                |
| 3. Выключатель ON/OFF                        | 8. Щипцы для мелких локонов        |
| 4. Кнопки разблокировки принадлежностей      | 9. Подставка для щипцов / пластины |
| 5. Блокировка/разблокировка раскрытия щипцов |                                    |

### Включение и выключение прибора

Чтобы включить прибор, достаточно вставить вилку в электрическую розетку и установить выключатель в (рис. 1, об. 3) положение "I". Чтобы выключить прибор, установите выключатель (рис. 1, об. 3) в положение "0" и выньте вилку из розетки.

Прежде чем пользоваться прибором, дайте ему нагреться в течение нескольких минут

### Блокировка/разблокировка раскрытия щипцов – Рис. 2

#### Замена насадок – Рис. 3 - 4

Заменяйте насадки только при выключенном и отключенном от сети электропитания приборе. Во время замены касайтесь только пластиковых частей насадок. Металлические части могут оставаться горячими!

1. Нажмите на кнопку разблокировки (4) и снимите насадку с ручки (1).
2. Наденьте на ручку (1) новую насадку и надавите на нее до щелчка.

**Важная информация: не оставляйте прибор без присмотра во время работы.**

**Во время использования прибора всегда ставьте щипцы / пластину на подставку (9)**

## СОВЕТЫ ПО ПОЛЬЗОВАНИЮ ПРИБОРОМ

- Данный прибор предназначен для укладки Ваших волос и придания им большего блеска.
- Укладке лучше поддаются только что вымытые и высушенные волосы.
- Первые несколько раз пользования прибором рекомендуется потренироваться на ограниченных участках волос.
- Полученный эффект зависит не только от времени укладки, но и от толщины и длины волос. Первоначально время укладки может составлять 10-20 секунд.
- Прибором будет удобнее пользоваться, если придерживать конец насадок свободной рукой.
- Используйте каждую из входящих в комплект насадок в соответствии с приведенным ниже описанием. При необходимости повторяйте различные операции до достижения нужного эффекта.
- Дайте остыть волосам перед тем, как расчесывать их гребнем или щеткой.
- Чтобы продлить время сохранения укладки, равномерно распылите на волосы закрепитель.

### 1. Насадка (сrimper) – выпрямитель волос

Перед использованием насадкой для выпрямления волос необходимо полностью высушить волосы. Возьмите прядь волос и, начиная от кожи головы, медленно и равномерно продвигайте выпрямляющие пластины вдоль по пряди, делая ее плавной и прямой. Для достижения оптимального результата держите пластины плотно сжатыми. В случае густых, плохо поддающихся укладке волос держите пластины сжатыми несколько дольше. Совет: после завершения укладки нанесите на волосы немного средства для придания завершенности прическе, начиная от корней и до кончиков волос.

### 2. Насадка для волнообразной укладки волос

Так же как и в случае насадки для выпрямления волос перед использованием щипцами полностью высушите волосы. Возьмите прядь волос и ведите пластины от корней, задерживаясь на несколько секунд на каждом участке волос. Чтобы все волосы были равномерно волнистыми, накручивайте пряди плотно одну за другой. Оставьте прическу как есть, если нужно получить резкий эффект от укладки. Для получения более мягкого эффекта распушите пальцами волосы свободнее или уложите их щеткой для придания им большего объема.

### 3. Щипцы / Пластина

При помощи щипцов / пластины можно также делать локоны и завивать волосы. Зажмите кончик пряди между цилиндром и вогнутой пластиной. Поверните прибор так, чтобы обернуть прядь по всей длине цилиндра и только в один слой. Чем сильнее вы будете прижимать прядь к цилиндру щипцов

и чем дольше будете выдерживать ее в таком положении, тем круче и компактней будут локоны. По истечении необходимого для завивки времени осторожно размотайте прядь с щипцов. Чтобы локон держался дольше, оберните его вокруг пальца, пока волосы полностью не остынут.

Эту принадлежность можно также использовать в качестве щипцов для распрямления волос (см. пункт 1). Особая вогнутая форма самой большой пластины предназначена для более объемных укладок и позволяет создавать своеобразные прически.

## ЧИСТКА И УХОД

Прежде чем приступать к чистке прибора, обязательно выньте вилку из электрической розетки!

Дайте остыть прибору перед тем, как приступать к его чистке.

Можно протирать прибор влажной тряпкой; но ни в коем случае не погружайте его в воду или в какую-либо другую жидкость!

Также снимайте и очищайте использованные насадки.

Данный прибор соответствует европейским Директивам 2004/108/CE, 2009/125/CE, 2006/95/CE и стандарту (CE) N. 1275/2008.



## ГАРАНТИЯ

VALERA гарантирует приобретенный вами прибор при следующих условиях:

1. Гарантия действует на условиях, устанавливаемых нашим официальным дистрибьютером на территории страны, где был приобретен прибор. В Швейцарии и в странах, в которых действует европейская директива 44/99/CE, гарантийный срок составляет 24 месяца при домашнем использовании прибора и 12 месяцев при его профессиональном или подобном профессиональному применении. Гарантийный срок вступает в силу с момента покупки прибора. Датой покупки прибора является дата настоящего гарантийного свидетельства, надлежащим образом заполненного и заштампованного продавцом, или же дата документа покупки.
2. Гарантийное обслуживание предоставляется только при предъявлении настоящего гарантийного свидетельства или документа покупки.
3. Гарантия предусматривает устранение всех дефектов материала или изготовления, выявленных в течение гарантийного периода. Устранение дефектов может осуществляться путем ремонта прибора, либо замены его. Гарантия не покрывает дефекты или повреждения, возникшие в результате подключения прибора к электрической сети, не отвечающей требованиям действующих норм; неправильного использования прибора, а также несоблюдения правил пользования.
4. В отношении гарантии не принимаются претензии любого рода, в частности претензии на возмещение убытков, причиненных за пределами прибора, а исключением недвусмысленно установленных действующими законами случаев возможной ответственности.
5. Гарантийное обслуживание предоставляется безвозмездно. При этом оно не дает право на продление гарантийного срока, а также на начало нового гарантийного периода.
6. Гарантия теряет силу в случае нарушения конструкции или ремонта прибора неуполномоченным персоналом.

В случае возникновения какой-либо неисправности верните надлежащим образом упакованный прибор вместе с гарантийным обязательством, несущим дату и печать продавца, в один из наших Центров сервисного обслуживания или вашему продавцу, который передаст его официальному импортеру для выполнения гарантийного ремонта.



Символ  на изделии или на его упаковке указывает, что данное изделие не подлежит утилизации в качестве бытовых отходов. Вместо этого его следует сдать в соответствующий пункт приемки электронного и электрооборудования для последующей утилизации. Соблюдая правила утилизации изделия, Вы можете предотвратить причинение потенциального ущерба окружающей среде и здоровью людей, который возможен вследствие неподобающего обращения с подобными отходами. За более подробной информацией об утилизации данного изделия просьба обращаться к местным властям, в службу по вывозу и утилизации отходов или в магазин в котором Вы приобрели данное изделие.

VALERA является зарегистрированным торговым знаком Ligo Electric S.A. - Швейцария

## عربي

## موديل 645.01 - نظام حرفي متعدد الصفائح

## تعليمات الاستعمال

يرجى قراءة تعليمات الاستعمال بدقة وحرص، تعليمات الاستعمال هذه تحتوي على نصائح وتوصيات مهمة في ما يتعلق بحسن استعمال الجهاز على أفضل وجه. حافظ بعناية على تعليمات الاستعمال هذه.

## تحذير

- يجب القيام بتوصيل الجهاز فقط بالتيار المتناوب وتأكد من أن جهد الطاقة الكهربائية لديك يطابق الجهد المبين على لوحة الجهاز.
- لا تستعمل الجهاز أبداً في الحمام أو تحت الدوش أو بقرب مغسلة مملوءة بالماء.
- لا تغمر أبداً الجهاز في الماء أو في سوائل أخرى.
- لا تضع الجهاز في مكان يمكن أن يسبب سقوطه في الماء أو في سوائل أخرى.
- لا تحاول استعادة جهاز كهربائي سقط بالماء: قم بفصل القابس من تيار الشبكة الكهربائية.
- تأكد من أن الجهاز هو جاف تماماً قبل الاستعمال.
- تجنب لمس أسطح الجهاز الساخنة الوجه، الرقيقة أو أي عضو آخر من أعضاء الجسم، قم باستعمال الجهاز بالإمساك بالمقبض وثمن قم بتغيير الملحقات بمسكها من جهة الأجزاء البلاستيكية المطابقة بهدف الوقاية.
- قم بتبريد الأجزاء المعدنية قبل لمسها.
- قم بإطفاء الجهاز دوماً عند تركه وعدم استعماله.
- خلال الاستعمال، لا تضع الجهاز على أسطح حساسة على الحرارة.
- بعد الاستعمال، قم بإطفاء الجهاز وافصل القابس من مقبس التيار الكهربائي. لا تنزع القابس من مقبس التيار الكهربائي بشد السلك.
- لا تنزع القابس من مقبس التيار الكهربائي إذا كانت يدك مبللة.
- قم بتبريد الجهاز دائماً قبل وضعه في مكانه بعد الاستعمال ولا تلف أبداً السلك على الجهاز. تفقد خلو الكابل من التلفيات من وقت لآخر.
- تجنب ملامسة الكابيل للأجزاء المعدنية عندما تكون هذه ساخنة.
- قم باستعمال الجهاز على الشعر الجاف.
- لا تستعمل الجهاز على الشعر المزيّف والمصنوع من المواد المركبة.
- عند استخدام الجهاز في الحمام قم بفصله عن منبع الكهرباء بعد الاستعمال، حيث أن قربه من الماء يشكل خطراً حتى والجهاز مطلقاً.
- لا تستعمل الجهاز في حالة وجود أي عطل أو تلف، أو إذا سقط الجهاز على الأرض أو إذا كان السلك تالف. لا تحاول أبداً القيام بإصلاح الجهاز الكهربائي بنفسك، اتصل بتقني فني مختص.
- لا يمكن استخدام الجهاز من قبل الأشخاص (بما فيه الأطفال) المعاقين جسدياً وعقلياً، أو من قبل من لا يملك المعرفة والخبرة، باستثناء حالات مراقبتهم وتزويدهم بتعليمات استخدام الجهاز من قبل الأشخاص المسؤولين عن سلامتهم.
- قم بتنبيه الأطفال عن الأخطار الجسيمة التي يمكن أن تلحقها الأجهزة الكهربائية بهم وشرح لهم قوانين الأمان المطابقة للقوانين السارية. لا تترك أبداً الأجهزة الكهربائية في متناول يد الأطفال.
- يجب مراقبة الأطفال للتأكد من عدم استعمالهم للجهاز للعب.
- مواد تغليف الجهاز (أكياس البلاستيك، صندوق الكرتون، الخ)، يجب أن لا تبقى بمتناول الأطفال لأنها تشكل مصدر خطر جسيم.
- يجب استعمال الجهاز فقط للأغراض التي صنع من أجلها. أي استعمال آخر يعتبر استعمالاً مخالفاً وبالتالي يشكل خطورة. إن المصنع لا يمكن اعتباره مسؤولاً عن أي ضرر نتيجة الاستعمال الخاطئ والمخالف للجهاز.
- لا تستعمل رشايش السبراي للشعر عندما يكون الجهاز قيد التشغيل.
- حافظ على نظافة الصفائح وعلى أن تكون خالية من الغبار، من رشايش السبراي، وجل التثبيت، الخ.
- من أجل تجنب التسخين الخطر، نوصي بفتح سلك التغذية الكهربائية بأكملها.

## هام

يهدف الضمان الإضافي، نوصي بتركيب قاطع تفاضلي مزود بتيار لا يفوق 30 م أمبير - 30 A في الجهاز الكهربائي الذي يقوم بتغذية الجهاز. للمزيد من المعلومات، اتصل بتقني كهربائي مختص.

## المكونات - الرسم 1

1	المقبض	6	صفائح الكوي
2	مؤشر شغال   مطفي	7	المكواة   الصفحة
3	مفتاح تشغيل   إطفاء ON/OFF	8	صفائح بموجات صغيرة
4	مفاتيح تحرير الملحقات	9	قاعدة المكواة   الصفحة
5	حزب تحرير فتحة الصفائح		

## تشغيل وإطفاء الجهاز

لتشغيل الجهاز، يكفي إدخال القابس في مقبس التيار الكهربائي وتثبيت المفتاح القاطع على "I" (الرسم 1 - المرجع 3). لإطفاء الجهاز، قم بوضع المفتاح القاطع على "0" (الرسم 1 - المرجع 3) وأفضل القابس من المقبس. قبل استعمال الجهاز، يجب تسخينه مسبقاً بضع دقائق.

## حجز تحرير فتحة الصفائح - الرسم 2

### تغيير الملحقات - الرسم 3 - 4

يجب تغيير الملحقات فقط والجهاز مطفئ ومفصول عن المغذي الكهربائي. أثناء التغيير، يمكنك لمس الأجزاء البلاستيكية والألمحقات. يمكن أن تكون الأجزاء المعدنية ساخنة!

1. اضغط على مفتاح التحرير (4) واسحب الملحق من المقبض (1).
2. أدخل وادفع الملحق الجديد في المقبض (1) لحين سماع "الطقة".

هام: لا تترك الجهاز دون مراقبة أثناء الاستعمال.  
استخدم دوماً القاعدة (9) لوضع الجهاز أثناء استعمال المكواة الصفیحة.

### نصائح الاستعمال

- تم تصميم هذا الجهاز لتمديد (تقويم)، وتلميس وتصفيف وتسريح شعركم وإعطائه مزيداً من اللعنان.
- الشعر فور غسله وتجفيفه، يسمح بالتسريح المثالي.
- عند استعمال الجهاز للمرات الأولى، ننصح التمرن على جزء صغير من الشعر.
- يركز المرود ومظهر الشعر على حجم وطول الشعر ومدة التسريح. في بادئ الأمر، يمكن استعمال مدة تسريح تتراوح بين 10 - 20 ثانية.
- يمكن تسهيل الاستعمال بمسك طرف الملحق باليد الحرة.
- استعمل كل ملحق مزود كما هو مدون لاحقاً. إذا دعت الضرورة، أعد العملية لحين الحصول على المظهر المرغوب.
- أترك الشعر يبرد قبل تسريحه وتمشيطه.
- قم بوضع السبراي المثبت على الشعر بصورة متناسقة لتطويل مدة التسريح.

### 1. أداة التجعيد ذات اللوح المسطح

يجب أن يكون شعرك جافاً تماماً قبل استعمال أداة فرد الشعر الملحقة. خذ جزءاً من الشعر واجعل لويحي أداة فرد الشعر تتسلسل بدءاً من فروة الرأس ببضعه ويتساوي حتى نهاية هذا الجزء من الشعر لتتغيره وفرده. امسك باللوحين معا بشدة للحصول على أفضل نتيجة. للشعر الكثيف الصعب التصفيف، اترك اللوحين لفترة أطول قليلاً. نصيحة: عند الانتهاء من تصفيف الشعر ضع قليلاً من مستحضرات اللمسات الأخيرة على الشعر كله، بدءاً من أعلى إلى أسفل.

### 2. أداة التجعيد ذات اللوح المموج

كما هو الحال بالنسبة لأداة فرد الشعر، تأكد من أن شعرك جافاً تماماً قبل استعمال أداة التجعيد. خذ جزءاً من الشعر وامسك باللوحين على كل جزء بدءاً من الجذور لمدة بضع ثوان لكل جزء. للحصول على تكسيات متصلة قم بوضع اللوح على آخر كسرة من الجزء السابق. اتركه كما هو إذا أردت شكل أنيق. للحصول على شكل أكثر نعومة قم بفكه بأصابعك أو بالفرشاة للحصول على شعر أكثر كثافة.

### 3. المكواة الصفیحة

بواسطة المكواة الصفیحة، عند استعمال الجهاز كمجعد للشعر، يمكن الحصول على شعر ملفوف وتجاعيد. قم بحجز خصلة الشعر بشد طرفها بين الأسطوانة والصفیحة المقعرة. قم بتدوير الجهاز بطريقة تلف فيها الخصلة على كامل الأسطوانة دون أن يتراكم الشعر. التجاعيد التي تنتج هي دوماً أكثر تماسكاً كلما زادت قوة لف الخصلة على أسطوانة المكواة وظالت مدة التسريحة. بعد مرور المدة اللازمة للتسريحة، قم بتحرير الخصلة عن المكواة بلطف. لضمان مدة أطول للتجعيدة، لف على إصبع لحين أن يبرد الشعر.

### التنظيف والصيانة

قبل تنظيف الجهاز، أفضل دوماً القابس من مقبس التيار الكهربائي!  
قبل البدء بالتنظيف اترك الجهاز والملحقات لتبرد.  
يمكن التنظيف بقطعة قماش رطبة، ولكن غير مبللة أبداً بالماء أو بأي سائل آخر!  
قم بنزع وتنظيف الملحقات المستعملة.

هذا الجهاز مطابق للتوجيهات والتوصيات الأوروبية EC/108/2004، EC/125/2009،  
EC/95/2006، والقانون (الاتحاد الأوروبي) رقم 2008/1275.



## الضمان

- VALERA تضمن الجهاز الذي قمتم بشراؤه بناء على الشروط التالية:
- ١ شروط صلاحية الضمان، يتم تحديدها من قبل الموزع المعتمد في بلد الشراء. تبدأ فترة الضمان من تاريخ شراء الجهاز. ويعتبر تاريخ الشراء موثقاً بختم البائع على شهادة الضمان، أو بواسطة إيصال البيع.
  - ٢ يطبق الضمان على الجهاز فقط عند إبراز شهادة الضمان أو عند إبراز إيصال الشراء.
  - ٣ الضمان يتكفل بإزالة جميع الأعطال التي تظهر أثناء مدة سريان الضمان والتي تعود أسبابها إلى عيوب في المواد أو عيوب في التصنيع. وإزالة هذه الأعطال يمكن أن يتم إما بتصليح الجهاز أو بتبديل الجهاز نفسه. إن الضمان لا يغطي الأعطال والأضرار التي تعود أسبابها للتوصيل الكهربائي الخاطئ أو الغير قانوني، أو للاستعمال الخاطئ للجهاز أو للاستعمال الخارج عن تعليمات الاستعمال.
  - ٤ لا تحق أي مطالبة مهما كانت طبيعتها، وخاصة التعويض عن الأضرار والتي لا تختص بالجهاز، ما عدا المسؤولية التي تحددها القوانين السارية.
  - ٥ خدمة الضمان تتم مجاناً، وهذا لا يعني إطالة فترة الضمان أو فترة ضمان جديدة.
  - ٦ يسقط الضمان إذا تم العبث بالجهاز أو إذا تم تصليح الجهاز بواسطة فنيين غير مرخصين من قبلنا
- عند حدوث عطل، أعد الجهاز في علبته مع شهادة الضمان والمختومة من البائع إلى أي مركز خدمة مرخص من قبلنا أو إلى البائع بحيث يرسله بدوره إلى المستورد للتصليحه بواسطة خدمة الضمان.

VALERA ماركة مسجلة تخص Ligo Electric S.A. - سويسرا

## 中文

### Mod. 645.01 - 多板专业型烫发器

#### 使用说明

请认真阅读这些说明书，这些说明书中包含有与设备的安全与使用有关的宝贵建议。  
妥善保存这些说明书。

#### 须知

- 设备只能连接交流电使用。应检查供电电压是否与设备上指出的数据相符。
-  从来不要在浴缸、淋浴房或者盛满水的洗脸池附近使用本设备。
- 从来不要把本设备浸入水中或者其他液体中。
- 不要把本设备放在可能落入水中或者其他液体中的地方。
- 不要尝试取回落入水中的电器，应立即把插头从电源插座上拔下来。
- 确保本设备在使用之前完全干燥。
- 避免本设备热的表面同脸部、脖子或者同人体其他部位发生接触。使用设备时握住手柄，更换附件时握住附件，对塑料件进行相应保护。
- 在接触金属部分之前先进行冷却。
- 在运行期间，不要把本设备放到对热敏感的表面上。
- 使用完毕之后，总是关掉设备，把插头从电源插座中拔下来。把插头从电源插座中拔下时，不要拉动电线。
- 如果双手是湿的，不要把插头从插座中拔下。
- 在收起设备之前，总要让设备先冷却，从来不要把电线在设备周围缠绕。定期检查电线是否受损。
- 当这些金属部件仍然处于热的状态时，应避免电线同金属部件接触。
- 设备用于已经干燥的头发。
- 合成材料制成的假发不能使用本设备。
- 在设备出现故障、掉落或电源线受损时，请勿使用本设备。请勿尝试自行修理本设备，必须请求授权的技术人员进行。
- 如果在浴室使用吹风机，用后应拔出电源插头，因为接近水源，即使关机也会很危险。
- 残疾、弱智或缺乏特殊认识或经验的人士(包括儿童)不能使用本产品，除非有负责他们安全的人员监督或指导使用仪器。
- 应对小孩进行电气设备可能造成的危险和安全规则的教育。不得把电气设备遗留在小孩容易触及的位置。
- 儿童必须有人看管，以确保他们不玩要本仪器。
- 由于设备的包装材料(塑料袋、纸盒等)会对小孩造成危险，故不得把它们遗留在小孩能够触及的地方。
- 本设备只能作规定的用途使用。其余的任何用途将视作非法使用且存在危险。由于非法和错误使用而造成任何损失，制造商将不负任何责任。
- 在设备运转时不能使用喷发胶。
- 使烫板保持清洁、不能有灰尘、喷发胶和定型胶等。
- 为了避免出现危险的过热，建议把电线全部展开。

#### 重要提示

为了保证具有额外的保护，建议在向设备供电的线路中安装一个介入电流不超过30 mA的差动开关。更为详尽的信息请联系您信得过的电气技工。

#### 使用方式

##### 部件 - 图1

- |               |           |
|---------------|-----------|
| 1. 手柄         | 6. 烫发板    |
| 2. 开/关指示器     | 7. 卷发板    |
| 3. ON/OFF开关   | 8. 小波浪板   |
| 4. 附件解锁按钮     | 9. 卷发板支撑脚 |
| 5. 电热板打开锁定/解锁 |           |

## 装置的开启和关闭

欲开启装置，只需把插头插入电源插座内，并把开关(图1，参考3)定位在“1”位置即可。欲关闭之，可把开关(图1，参考3)定在“0”位置并拔出电源插头。

使用前请先让装置预热数分钟。

## 电热板打开锁定/松锁 - 图2

### 使用建议- 图3 - 4

只在本电器关闭并断开电源连接时才能更换配件。更换期间只接触塑料部件和配件的冷端。金属部件可能仍很热！

1. 按住释放按钮(4)并将配件从手柄(1)中抽出。
2. 将新配件插入并推进手柄(1)，直至听到“咔嚓”一声。

**重要事项：**在装置运作期间，请勿让其处于无人看管的状态。

**使用卷发板时，应一直利用支撑脚(9)来放置本装置。**

## 使用建议

- 本电器专为卷曲头发、令头发更闪亮而研制。
- 刚洗完和抹干的头发可以更好地定型。
- 初次使用本电器时，建议在头发小区域进行练习。
- 获得的效果取决于头发的粗度和长度以及卷发时间。开始时，可卷发10至20秒。
- 用另一手抓住配件的冷端令使用更容易。
- 按照下列说明使用每一附属配件。如有必要可重复各种操作，直至达到所需的效果。
- 在梳或刷头发前，应先让头发冷却。
- 在头发上均匀地喷上定型喷雾来延长烫发效果。

### 1. 平板型

使用平板型烫发器前，请先把头发完全吹干。把头发分为小撮，从发根开始，让平板缓慢并连续地过渡到发尖来拖直头发。保持板块紧闭来获得最佳效果。对于较粗和凌乱的头发，应让板块保持闭合较长时间。建议：完成操作后，向头发从发根到发尖喷上少量的定型剂。

### 2. 波浪板型

与上面所述的相同，使用器具前请先把头发完全吹干。把头发分为小撮，从发根开始把头发放入板块内。对于每撮头发，请保持器具就位来加热数秒时间。欲获得连续的波浪效果，可把板块置于上一撮头发最后的一个波浪位置上。如您想要一个完美的波浪卷发效果，请在完成操作后不要触摸头发。欲获得较为柔顺的效果，可用手指分开头发并梳理头发来增加蓬松效果。

### 3. 卷发器

通过卷发板可另装置变为一个卷发器来获得头发卷松之效果。把卷发板插入板座内并将其压紧锁定，转动装置来令头发卷绕在卷发板的全长上并保证不出现头发重叠现象。头发在卷发筒上卷得越紧和卷发的时间越长，那么头发产生的卷曲效果就越紧致。经过了想要的卷曲时间后，轻轻把头发从卷筒上松开。为了让卷曲的头发保持更加长久，可把头发缠绕在一个指头上让其完全冷却下来。

#### 清洁和维护

在清洁设备之前，总是要把插头从电源插座上断开！

在进行清洁之前，让设备和所使用的附件冷却。

可以用一块湿布清洁您的设备，但是从来不要把设备浸入水中或者任何其他液体之中！

还要移走和清洁所使用的附件。

本电器符合欧洲标准 2004/108/CE、2009/125/CE、2006/95/CE以及(欧盟)第 1275/2008号法规



## 保证条款

VALERA保证阁下购买的设备符合下列条件:

1. 本公司在购买国的正式经销商所制定的保证条款有效。在瑞士及欧盟44/99/CE指令生效的国家中，质保期为24个月（家庭用途）或 12个月（工作或类似用途）。质保期从设备购买之日起算。购买日期为卖家妥善编制并盖章的质保证书或购买文件显示或标注的日期。
  2. 只有出示当前有效的质保证书或购买文件后，方可享受质保。
  3. 质保范围包括消除质保期间由于明显的材料或制作工艺缺陷而出现的各种瑕疵。消除设备瑕疵可以通过修理或更换整个设备加以实现。质保范围不包括因连接不符合规范的电源，产品使用不当以及不遵守《使用规范》而导致的瑕疵或损坏。
  4. 任何性质的其他申索均不属质保范围，尤其设备本身之外的损害赔偿，现行法律明确确立的责任（若有）除外。
  5. 质保服务免费提供；质保服务不会延长或重新开始质保期。
  6. 如果未经授权的人员擅自改动或修理设备，质保条款将失效。
- 倘若出现故障，将包装完好并附带质保证书的设备送往本公司的某个授权“援助中心”或阁下购物的商家，后者会将其送交正式进口商实施质保维修。质保证书必须有卖家妥善标注的日期，并加盖印章。

VALERA 是瑞士 Ligo Electric S.A.的注册 商标。

## ضمانت نامه

VALERA دستگاه خریداری شده توسط شما را با شرایط ذیل ضمانت می نماید:

1. شرایط ضمانت تعیین شده توسط توزیع کننده رسمی ما در کشور محل خرید معتبر هستند. در سوئیس و کشورهای که مقررات اروپایی CE/99/44 معتبر هستند، دوره ضمانت 24 ماه برای استفاده خانگی و 12 ماه برای استفاده حرفه ای یا مشابه آن است. دوره ضمانت از تاریخ خرید دستگاه آغاز می شود. تاریخ خرید، تاریخی است که در این گواهی ضمانت که به طور مناسب تکمیل و مهر شده، قید گردیده یا تاریخی که در مترک خرید قید شده است.
  2. ضمانت فقط بعد از ارایه این گواهی ضمانت یا ارایه مترک خرید، قابل اعمال است.
  3. ضمانت، بر طرف کردن تمام نقایصی که در مدت ضمانت بروز کرده و ناشی از نقایص جنس کالا یا نقایص ساخت است، را پوشش می دهد. بر طرف کردن نقایص دستگاه می تواند با تعمیر یا تعویض آن محصول صورت گیرد. این ضمانت نقایص یا خسارات ناشی از متصل کردن به شبکه برق غیر منطبق با مقررات، یا ناشی از استفاده نابجا از محصول و همچنین ناشی از عدم رعایت مقررات استفاده را پوشش نمی دهد.
  4. هرگونه جبران خسارت با هر ماهیتی، به ویژه جبران خسارت احتمالی خارج از دستگاه، مستثنا است به استثنای مسئولیت احتمالی که صریحاً در قوانین جاری تعیین شده باشد.
  5. سرویس ضمانت بدون مطالبه هزینه، انجام می شود؛ آن بر طولانی شدن یا شروع مجدد دوره ضمانت دلالت نمی کند.
  6. در صورتی که این دستگاه توسط افراد غیر مجاز دستکاری یا تعمیر شود، این ضمانت از درجه اعتبار ساقط می گردد.
- در صورت خرابی، دستگاه به خوبی بسته بندی شده را همراه با گواهی ضمانت دارای تاریخ و مهر فروشنده به یکی از مراکز خدمات مجاز برگردانید یا به فروشنده خودتان تحویل دهید تا وی، برای تعمیر مربوط به ضمانت، نسبت به ارسال آن برای وارندکننده رسمی دستگاه اقدام نماید.

## دور انداختن دستگاه

علامت سطل زباله بر روی محصول یا بر روی بسته بندی آن نشان می دهد که این محصول را با زباله های خانگی نباید دور انداخت؛ آن را می باید به مراکز جمع آوری و بازیافت تجهیزات الکتریکی و الکترونیکی تحویل داد. با اطمینان یافتن از دور انداختن درست دستگاه، از پیامدهای زیان بار و بالقوه دور انداختن نامناسب این دستگاه بر روی محیط زیست و سلامت انسان، پیش گیری می شود. برای کسب اطلاعات بیشتر درباره بازیافت این محصول، با فروشنده یا مرکز خدمات پس از فروش مشورت نمایید.

- از یک زمان خمیده کردن به مدت ۲۰-۱۰ ثانیه استفاده نمود.
- با گرفتن انتهای سرد لوازم جانبی با دست آزاد، استفاده آسان تر خواهد شد.
- برای هر ابزار جانبی موجود در بسته دستگاه به شرح زیر عمل کنید. در صورت نیاز عملیات مختلف را تکرار کنید تا به اثر دل خواه برسید.
- قبل از شانه کردن یا پرس کشیدن، بگذارید موها سرد شوند.
- اسپری تثبیت کننده را به طور یکنواخت روی موها بپاشید تا دوام خم طولانی تر شود.

### ۱. دستگاه با صفحه صاف

قبل از استفاده از صفحه صاف، موها را کاملاً خشک کنید. یک دسته مو را جدا کرده و، با شروع از سمت ریشه، صفحه را به آرامی و به صورت مداوم بلغزاندید تا به نوک مو برسید تا موها راست و صاف شوند. صفحه را کاملاً بسته نگهدارید تا نتایج بهینه حاصل شود. برای موهای ضخیم و بدخواب، صفحه را به مدت بیشتری بسته نگهدارید. توصیه: بعد از تکمیل عملیات، مقداری کمی تثبیت کننده را از ریشه به سمت نوک مو، روی موها بمالید.

### ۲. دستگاه با صفحه موج دار

در این مورد نیز، قبل از استفاده از دستگاه، موها را کاملاً خشک کنید. یک دسته مو را جدا کرده و آن را در صفحه قرار داده و حرکت را از سمت ریشه ها آغاز کنید. دستگاه را برای مدت چند ثانیه روی هر قسمت از دسته مو نگهدارید. برای داشتن یک اثر موج دار مداوم، صفحه را روی آخرین موج قسمت قبلی قرار دهید. اگر می خواهید اثری با موج های کاملاً مشخص داشته باشید، بعد از عملیات، به موها دست نزنید (هیچ کاری روی آنها انجام ندهید). برای داشتن اثری نرم تر، دسته های مو را با انگشت باز کرده یا موها را برس بکشید تا حجم آن افزایش یابد.

### ۳. اتو / صفحه

با اتو / صفحه می توان موهایی حلقوی یا معجد ایجاد کرد یعنی از دستگاه به عنوان معجد کننده مو استفاده نمود. دسته مو را با فشار دادن انتهای آن بین استوانه و صفحه مقعر تثبیت کنید. دستگاه را بچرخانید به گونه ای که دسته مو روی تمام طول استوانه پیچد بدون آنکه موها روی هم قرار گیرند. هر چه نیروی اعمال شده در زمان پیچاندن دسته مو روی استوانه اتو بیشتر و زمان خمیده شدن طولانی تر باشد، این حلقه ها بسیار منسجم تر خواهند بود. برای تضمین دوام بیشتر حلقه، آن را دور یک انگشت بپیچانید تا این که موها سرد شوند.

این ابزار جانبی می تواند به عنوان صفحه اتوکشی مو نیز به کار رود (به بند ۱ رجوع شود). شکل خاص مقعر صفحه بزرگ تر برای به دست آوردن موهایی با حجم بیشتر طراحی شده است و امکان ایجاد اثرات خاص را فراهم می نماید.

### نظافت و نگهداری

قبل از تمیز کردن دستگاه، همیشه دوشاخه را از پریز برق بکشید! قبل از اقدام به نظافت دستگاه و لوازم جانبی، بگذارید آنها سرد شود. می توانید دستگاه خود را با یک پارچه مرطوب تمیز کنید اما هرگز آن را در آب یا هر مایع دیگری فرو نبرید. لوازم جانبی استفاده شده را نیز باز کرده و تمیز کنید.

این دستگاه با مقررات اروپایی شماره 2009/125/CE, 2006/95/CE, 2004/108/CE و با مقررات (اتحادیه اروپا) به شماره 1275/2008 مطابقت دارد. 

- اجزای بسته‌بندی دستگاه (کیسه‌های پلاستیکی، قوطی مقوایی و غیره) نباید در دسترس کودکان قرار گیرند چون به‌طور بالقوه منشأ خطر هستند.
- این دستگاه صرفاً باید برای مصرفی استفاده شود که برای آن مصرف طراحی شده است. هرگونه استفاده دیگر، نابه‌جا تلقی شده و بنابراین خطرناک است. سازنده دستگاه نباید مسئول آسیب‌های احتمالی ناشی از استفاده نابه‌جا یا نادرست تلقی شود.
- وقتی که دستگاه در حال کار است، از اسپری مو استفاده نکنید.
- صفحات مربوطه را تمیز و فاقد گردوغبار، اسپری مو، ژل تثبیت‌کننده و غیره نگهدارید.
- به‌منظور اجتناب از داغ شدن بیش‌ازحد و خطرناک دستگاه، توصیه می‌شود سیم برق را به‌طور کامل باز کنید.

### مهم

به‌منظور اطمینان از حفاظت بهتر، توصیه می‌شود در مداری که دستگاه را تغذیه می‌کند یک دستگاه با کلید تفاضلی نصب کنید که جریان عملکرد آن بیش از ۳۰ میلی آمپر نباشد. برای اطلاعات بیشتر به یک تکنسین برق مورداعتماد مراجعه کنید.

## نحوه استفاده

### اجزا - شکل ۱

۱. دستگیره دستگاه
۲. شاخص روشن/خاموش
۳. کلید روشن/خاموش (ON/OFF)
۴. دکمه‌های آزادسازی لوازم جانبی
۵. وصل کردن/آزادسازی دهانه صفحات
۶. صفحات اتوکننده
۷. اتواصفحه
۸. صفحات با موج‌های کوچک
۹. پایه اتواصفحه

### روشن کردن و خاموش کردن دستگاه

برای روشن کردن دستگاه، کافی است دوشاخه را به پریز برق وصل کرده و کلید را (شکل ۱-۱ رفرنس ۳) روی I قرار دهید. برای خاموش کردن دستگاه، کلید را (شکل ۱-۱ رفرنس ۳) روی ۰ قرار داده و دوشاخه را از پریز بکشید.

قبل از استفاده از دستگاه، بگذارید برای چند دقیقه عمل پیش‌گرمایش انجام شود.

### وصل کردن/آزادسازی دهانه صفحات - شکل ۲

#### تعویض لوازم جانبی - شکل ۴ - ۳

لوازم جانبی را فقط وقتی که دستگاه خاموش و از برق کشیده شده است، تعویض کنید. در طول مدت تعویض، فقط به قطعات پلاستیکی و انتهای سرد لوازم جانبی دست بزنید. قطعات فلزی ممکن است هنوز داغ باشند!

۱. دکمه رهاسازی (۴) را فشار دهید و ابزار جانبی مربوطه را از دستگیره (۱) جدا کنید.
  ۲. ابزار جانبی جدید را در دستگیره (۱) وارد کرده و فشار دهید تا صدای یک «کلیک» را بشنوید.
- مهم:** در هنگام کار، دستگاه را بدون محافظ رها نکنید. همیشه برای تکیه‌دادن دستگاه در هنگام استفاده از اتواصفحه، از پایه (۹) استفاده کنید.

### توصیه‌ها در مورد استفاده از دستگاه

- این دستگاه برای خمیده یا موج‌دار کردن موهای شما و درخشان‌تر کردن آنها، طراحی شده است.
- موهایی که تازه شسته و خشک شده‌اند، امکان گرم‌دهی بهتری را فراهم می‌کنند.
- اولین دفعاتی که دستگاه مورد استفاده قرار می‌گیرد، توصیه می‌شود روی مناطق کوچکی از موها کار شود.
- اثر حاصله علاوه بر زمان خمیده‌کردن مو، به ضخامت و بلندی موها نیز بستگی دارد. در ابتدا می‌توان

## مدل ۶۴۵.۰۱ - سیستم حرفه‌ای چند صفحه‌ای دستورالعمل مصرف

از شما خواهشمندیم با دقت این دستورالعمل‌های مصرف را مطالعه کنید. این دستورات حاوی توصیه‌های ارزشمند ایمنی و استفاده از دستگاه است.  
این دستورالعمل‌های مصرف را با دقت نگهداری کنید.

### هشدارها

- دستگاه را فقط به جریان متناوب وصل نموده و کنترل کنید که ولتاژ شبکه با ولتاژ مشخص شده روی دستگاه یکسان باشد.
- هرگز در وان حمام، زیر دوش یا نزدیک دستشویی پُر از آب، از این دستگاه استفاده نکنید.
- هرگز دستگاه را در آب یا سایر مایعات فرو نبرید.
- دستگاه را در جایی که امکان افتادن آن در آب یا مایعی دیگر وجود دارد، قرار ندهید.
- سعی نکنید یک دستگاه برقی را که در آب افتاده، مورد استفاده قرار دهید: فوراً دوشاخه را از پریز برق جدا کنید.
- مطمئن شوید که دستگاه، قبل از استفاده، کاملاً خشک باشد.
- از تماس سطوح داغ دستگاه با صورت، گردن یا سایر قسمت‌های بدن اجتناب کنید. برای استفاده، دستگیرهٔ دستگاه را بگیرید و برای تعویض لوازم جانبی، از حفاظ‌های پلاستیکی مربوطه استفاده کنید.
- قبل از دست‌زدن به قسمت‌های فلزی، بگذارید آنها سرد شوند.
- در هنگام کار، دستگاه را روی سطوح حساس به گرما قرار ندهید.
- همیشه، بعد از استفاده، دستگاه را خاموش کرده و دوشاخه را از پریز برق بکشید. برای جدا کردن دوشاخه از پریز، سیم آن را نکشید.
- اگر دستان شما خیس هستند پریز برق را با دست نکشید.
- همیشه قبل از قراردادن دستگاه در جای خود، بگذارید سرد شود و هرگز کابل را دور دستگاه نپیچید. به‌طور دوره‌ای کنترل کنید که سیم آسیب ندیده باشد.
- وقتی که قسمت‌های فلزی دستگاه هنوز گرم هستند از تماس سیم دستگاه با آنها اجتناب کنید.
- این دستگاه را روی موه‌های خشک مورد استفاده قرار دهید.
- این دستگاه را روی پوستی که جنس موه‌های آن از مواد مصنوعی است، استفاده نکنید.
- اگر دستگاه شما دچار یک ناهنجاری است، افتاده است یا سیم آن آسیب دیده، از آن استفاده نکنید.
- سعی نکنید یک دستگاه برقی را به تنهایی تعمیر کنید بلکه به یک تکنسین مجاز مراجعه نمایید.
- وقتی که دستگاه در یک حمام مورد استفاده قرار می‌گیرد، بعد از استفاده، آن را از پریز برق بکشید چون مجاورت با آب حتی وقتی که دستگاه خاموش است خطرناک است.
- این دستگاه نباید توسط افراد کم‌توان جسمی، حسی یا ذهنی (شامل کودکان) یا افرادی با شناخت یا تجربه کم مورد استفاده قرار گیرد مگر آنکه بر آنها نظارت شود یا دستورات مربوط به استفاده دستگاه از طرف افراد مسئول ایمنی آنها به ایشان ارائه شود.
- کودکان را از خطراتی که ممکن است دستگاه‌های برقی ایجاد کنند مطلع نموده و آنها را از مقررات ایمنی آگاه کنید. هرگز دستگاه‌های برقی را در دسترس کودکان قرار ندهید.
- کودکان باید تحت کنترل قرار گیرند تا مطمئن شوید که از این دستگاه برای بازی استفاده نمی‌کنند.

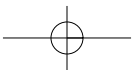
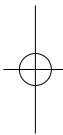
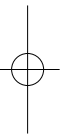

## Service Center

CH VALERA - Service  
Via Ponte Laveggio, 9  
6853 Ligornetto

D BRAUKMANN GmbH  
Raiffeisenstrasse, 9  
D 59757 Arnsberg  
Tel: +49 (0) 29 32 / 547 66 99  
Fax: +49 (0) 29 32 / 80 55 477  
valera-service@braukmann.de

E Servicio Técnico Central  
PRESAT S.A.  
TEL: +34 93 247 8570  
presat@presat.net  
www.presat.net  
Distribuidor Exclusivo para España:  
River International S.A.  
C / Beethoven 15, Ático  
08021 - BARCELONA  
Tel: +34 93 201 3777  
Fax: + 34 93 202 3804  
www.riverint.com