

СОДЕРЖАНИЕ

УТИЛИЗАЦИЯ

Утилизация	2
------------------	---

ТЕХНИКА БЕЗОПАСНОСТИ

Предупреждение	3
Внимание	4

ЭКСПЛУАТАЦИЯ

Перечень основных узлов	5
Дополнительные функции	6
Диапазон рабочих температур	7
Ручное управление	7
Изменение направления воздушного потока	8
Режимы работы кондиционера	9

ТЕХНИЧЕСКОЕ ОБСЛУЖИВАНИЕ И УХОД

Техническое обслуживание и уход	10
---------------------------------------	----

ВОЗМОЖНЫЕ НЕИСПРАВНОСТИ И МЕТОДЫ ИХ УСТРАНЕНИЯ

Возможные неисправности и методы их устранения	12
Нормальная работа кондиционера	13

ПУЛЬТ ДИСТАНЦИОННОГО УПРАВЛЕНИЯ

Характеристики пульта дистанционного управления	14
Функции кнопок пульта дистанционного управления	14
Индикаторы на пульте дистанционного управления	15
Обращение с пультом дистанционного управления	16
Установка часов	17
Режимы охлаждения, отопление, вентиляция	18
Режим DRY	18
Использование таймера	19
Изменение установок	19
Меры предосторожности	19

Прочтите это руководство

В настоящем руководстве изложены рекомендации по надлежащей эксплуатации кондиционера и уходу за ним. Соблюдение этих рекомендаций на протяжении всего срока службы кондиционера позволит сэкономить время, и деньги. Способы устранения наиболее распространенных проблем изложены в разделе «Возможные неисправности и методы их устранения». При некорректной работе кондиционера необходимо первым делом обратиться к данному разделу, и только потом звонить в сервисный центр.



ВНИМАНИЕ!

- К ремонту и наладке кондиционера допускаются только квалифицированные специалисты.
- К монтажу кондиционера допускаются только квалифицированные монтажники.
- Кондиционер не подлежит самостоятельной эксплуатации лицами с ограниченными возможностями или детьми.
- Запрещается позволять маленьким детям использовать кондиционер для игры.
- Замена силового кабеля осуществляется только силами квалифицированных специалистов.
- К проведению электромонтажных работ допускаются только квалифицированные специалисты. Все электромонтажные работы должны выполняться в строгом соответствии с действующими СНиП.

УТИЛИЗАЦИЯ

При эксплуатации кондиционера в странах Евросоюза необходимо соблюдать следующие требования:

УТИЛИЗАЦИЯ: Бытовая техника не относится к смешанным ТБО и подлежит сдаче в специализированные пункты приема и отправке на переработку.

Выбрасывать бытовую технику в контейнеры для сбора бытового мусора запрещено.

Существует несколько возможностей утилизации пришедшей в негодность бытовой техники:

- А) Сдача в специализированные муниципальные приемные пункты, безвозмездно или с выплатой вознаграждения.
- Б) Возврат в торговые организации при приобретении новой бытовой техники, безвозмездно или с выплатой вознаграждения.
- В) Возврат изготовителю, безвозмездно или с выплатой вознаграждения.
- Г) Продажа сборщикам вторсырья в качестве источника ценных материалов.

Самовольный вывоз пришедшей в негодность бытовой техники в лесные массивы или на свалки приводит к попаданию содержащихся в ней вредных веществ в подземные воды и в цепи питания, создавая угрозу здоровью человека.



ТЕХНИКА БЕЗОПАСНОСТИ

Во избежание материального ущерба и причинения вреда здоровью потребителя и других лиц необходимо соблюдать правила техники безопасности. Несоблюдение правил эксплуатации данного оборудования также может привести к причинению ущерба или вреда. Важность требований характеризуется следующим образом:



ПРЕДУПРЕЖДЕНИЕ!

Несоблюдение указания может привести к тяжелым травмам или смертельному исходу.



ВНИМАНИЕ!

Несоблюдение указания может привести к причинению вреда здоровью или к материальному ущербу.

• В настоящем руководстве используются следующие пиктограммы:



Действие ЗАПРЕЩЕНО



Действие ОБЯЗАТЕЛЬНО



ПРЕДУПРЕЖДЕНИЕ!

- ⓘ Подключать кондиционер к сети электроснабжения следует надлежащим образом.
 - Неправильное подключение может привести к поражению электрическим током, перегреву или пожару.
- ⊘ Не следует запускать кондиционер и останавливать его работу путем включения и выключения электропитания.
 - Это может привести к поражению электрическим током, перегреву или пожару.
- ⊘ Запрещается подключать кондиционер к сети электроснабжения с помощью поврежденного или не соответствующего техническим условиям силового кабеля.
 - Это может привести к поражению электрическим током или пожару.
- ⊘ Запрещается изменять длину силового кабеля или включать его в одну розетку с другими электроприборами.
 - Это может привести к поражению электрическим током, перегреву или пожару.
- ⊘ Запрещается включать кондиционер мокрыми руками и эксплуатировать его в условиях повышенной влажности.
 - Это может привести к поражению электрическим током.
- ⊘ Запрещается направлять воздушный поток непосредственно на находящихся в помещении людей.
 - Это может нанести вред здоровью.
- ⓘ Необходимо обеспечить надлежащее заземление.
 - Отсутствие заземления может привести к поражению электрическим током.
- ⊘ Попадание воды в электрический контур недопустимо.
 - Это может привести к отказу оборудования или поражению электрическим током.
- ⓘ Для электропитания кондиционера необходимо использовать выделенный силовой контур с автоматом защиты сети.
 - Отсутствие автомата защиты сети может привести к пожару и поражению электрическим током.
- ⓘ При появлении подозрительных шумов, запахов или дыма кондиционер необходимо обесточить.
 - Дальнейшая эксплуатация может привести к пожару и поражению электрическим током.
- ⊘ Запрещается пить дренажную воду.
 - В ней содержатся вредные вещества, опасные для здоровья.
- ⊘ Запрещается открывать корпус работающего кондиционера.
 - Это может привести к поражению электрическим током.
- ⓘ Номинальные параметры автомата защиты сети и плавкого предохранителя должны соответствовать техническим требованиям.
 - Несоответствие может привести к пожару или поражению электрическим током.



ПРЕДУПРЕЖДЕНИЕ!

- ⊘ Запрещается прокладывать силовой кабель в непосредственной близости от нагревательных приборов.
 - Это может привести к пожару и поражению электрическим током.
- ⊘ Запрещается прокладывать силовой кабель в непосредственной близости от источников легковоспламеняющегося газа или горючих веществ (бензина, бензола, растворителя и т. п.)
 - Это может привести к взрыву или пожару.
- ① Эксплуатация кондиционера в загазованных помещениях возможна только после проветривания.
 - Несоблюдение требования может привести к взрыву, пожару и получению ожогов.
- ⊘ Запрещается разбирать кондиционер или вносить изменения в его конструкцию.
 - Это может привести к отказу оборудования и к поражению электрическим током.



ВНИМАНИЕ!

- ① При извлечении воздушного фильтра необходимо остерегаться металлических частей кондиционера.
 - Прикосновение к металлическим частям может привести к травме.
- ⊘ Запрещается мыть кондиционер водой.
 - Вода может попасть внутрь и нарушить изоляцию. Это может привести к поражению электрическим током.
- ① При одновременной эксплуатации кондиционера и газовой плиты и подобного оборудования следует обеспечить надлежащее проветривание помещения.
 - В противном случае в помещении может возникнуть дефицит кислорода.
- ① Перед чисткой необходимо выключить кондиционер и отключить автомат защиты сети.
 - Чистка необесточенного кондиционера может привести к пожару, поражению электрическим током и травматизму.
- ⊘ Не следует направлять воздушный поток на растения или домашних животных
 - Это может причинить вред животному или растению.
- ⊘ Не использовать в специальных целях.
 - Не следует использовать данный кондиционер для поддержания микроклимата, необходимого для жизнедеятельности растений и домашних животных либо хранения высокоточных устройств, произведений искусства и продуктов питания. Это может привести к порче объекта, и т. д.
- ① При приближении грозы или урагана необходимо выключить кондиционер и закрыть окна.
 - Эксплуатация кондиционера при открытых окнах может привести к забросу воды внутрь помещения и намоканию предметов интерьера.
- ⊘ Не следует загоразивать воздухозаборные и помещать предметы в воздуховыпускные отверстия.
 - Это может привести к отказу оборудования или к несчастному случаю.
- ① При длительном простое кондиционера следует выключить питание.
 - Несоблюдение требования может привести к поломке или пожару.
- ① Очищать кондиционер от загрязнений следует при помощи мягкой тканевой салфетки, без использования агрессивных чистящих средств, полироли и растворителей.
 - Несоблюдение требования может привести к ухудшению внешнего вида кондиционера, изменению цвета и появлению царапин.
- ① Монтажный кронштейн наружного блока следует оберегать от продолжительных вредных воздействий окружающей среды.
 - Поломка кронштейна грозит падением наружного блока.
- ① Все фильтры должны быть надежно закреплены. Чистку фильтра следует производить раз в две недели.
 - Эксплуатация кондиционера без фильтра может привести к поломке.
- ⊘ Запрещается сдавливать силовой кабель и ставить на него тяжелые предметы.
 - Существует опасность пожара или поражения электрическим током.
- ① При распаковке и монтаже кондиционера необходимо соблюдать осторожность, чтобы не порезаться об острые края.
- ① Если в кондиционер попала вода, его следует выключить, обесточить и обратиться к квалифицированному специалисту ремонтной службы.

ЭКСПЛУАТАЦИЯ

Перечень основных узлов

Внутренний блок

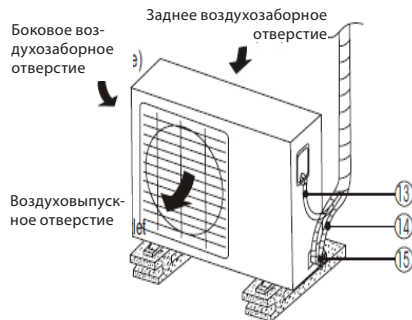
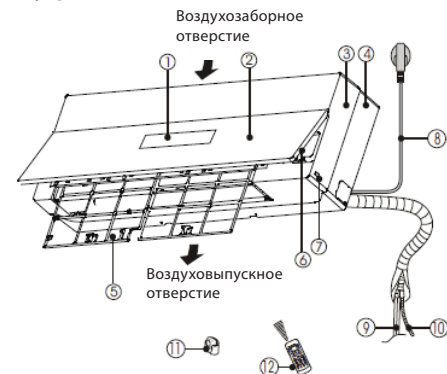

Внутренний блок

1. Индикаторная панель
2. Лицевая панель
3. Каркас панели
4. Корпус
5. Воздушный фильтр
6. Распорка
7. Кнопка ручного управления
8. Силовой кабель
9. Соединительная трубка
10. Дренажная трубка
11. Стакан пульта дистанционного управления
12. Пульт дистанционного управления (ПДУ)

Наружный блок

13. Соединительный кабель
14. Соединительная трубка
15. Запорная арматура

ПРИМЕЧАНИЕ!

Все иллюстрации настоящего руководства схематичны. Фактический внешний вид приобретенного кондиционера может быть несколько другим.



Индикатор оттаивания

Свечение индикатора указывает на автоматическое включение режима оттаивания или на срабатывание защиты от притока холодного воздуха в режиме обогрева.



Индикатор работы

Данный индикатор указывает, включен ли кондиционер



Индикатор TURBO

Данный индикатор указывает, что включена функция TURBO в режиме нагрева или охлаждения.



Цифровой индикатор

Отображает значение температуры кондиционирования и код ошибки. В режиме самоочистки отображает индикацию "SC".



Индикация автоматического режима

Высвечивается во время работы кондиционера в автоматическом режиме.



Индикация таймера

Высвечивается во время работы таймера.



Индикация работы воздухоочистителя (опция)

Отражается при включении воздухоочистителя.

Дополнительные функции

Воздухоочиститель (опционально)

Чистый воздух – залог комфорта. Поэтому некоторые модели кондиционеров снабжаются ионизаторами или плазменными пылесборниками. Ионизатор насыщает воздух анионами, наполняя комнату природной свежестью, чтобы вся семья могла наслаждаться естественным, чистым и здоровым воздухом каждый день. Плазменный пылесборник создает зону ионизации. Проходя через высоковольтный ионизатор, воздух превращается в плазму, и 95% пыли, дыма и частичек пыльцы оседает на электростатическом фильтре.

Функция «Следуй за мной»

В этом режиме ПДУ играет роль удаленного термостата, позволяя точно регулировать температуру в зоне нахождения пульта.

Чтобы включить режим «Следуй за мной», следует направить ПДУ в сторону кондиционера и нажать кнопку Follow Me. В этом режиме ПДУ измеряет температуру воздуха и передает ее кондиционеру с периодичностью раз в три минуты до повторного нажатия кнопки. Если кондиционер не получит управляющего сигнала Follow Me в течение 7 минут, раздастся звуковой сигнал, оповещающий о выходе из данного режима.

Автоматический перезапуск

Если во время работы кондиционера произошло отключение питания, то при его возобновлении кондиционер продолжит работу в прежнем режиме с полным сохранением всех установок.

Функция самоочистки (только у некоторых моделей)

- Функция позволяет очищать испаритель по завершении цикла охлаждения и препятствует образованию неприятных запахов.
- Управление функцией осуществляется с ПДУ.

ПРИМЕЧАНИЕ:

- Функция доступна только в режимах охлаждения (COOL, AUTO COOL, FORCED COOL) и осушения воздуха (DRY).
- Желательно, чтобы непосредственно перед самоочисткой кондиционер проработал в режиме охлаждения не менее получаса.
- Активация самоочистки приводит к сбросу установок таймера.
- Повторное нажатие кнопки SELF CLEAN в процессе самоочистки приводит к отмене операции и выключению кондиционера.

ПРИМЕЧАНИЕ: Функции ПДУ рассмотрены в отдельном руководстве (входит в комплект поставки).

Диапазон рабочих температур

Режим	Охлаждение	Обогрев	Осушение воздуха
Температура			
Температура воздуха в помещении	17°C ~ 32°C	0°C ~ 30°C	10°C ~ 32°C (< 21 000 Btu/h модели)
Температура наружного воздуха	18°C ~ 43°C	-7°C ~ 24°C	11°C ~ 43°C (< 21 000 Btu/h модели)
	(-15°C ~ 43°C: модели с низкотемпературным режимом охлаждения)		18°C ~ 43°C (≥ 21 000 Btu/h модели)
	(21°C ~ 52°C: модели для тропического климата)		(21°C ~ 52°C: модели для тропического климата)



ВНИМАНИЕ!

1. Эксплуатация кондиционера вне диапазона рабочих температур может привести к срабатыванию защитных функций, препятствующих нормальной работе устройства.
2. Относительная влажность воздуха в помещении не должна превышать 80%. Эксплуатация кондиционера в условиях избыточной влажности может привести к образованию поверхностного конденсата. В этом случае необходимо раскрыть горизонтальную заслонку на максимальный угол (положение перпендикулярно полу) и включить вентилятор на полную мощность (установка HIGH).
3. В указанном температурном диапазоне кондиционер работает с оптимальной производительностью.

Ручное управление

При невозможности использования ПДУ и во время технического обслуживания управление кондиционером осуществляется вручную.

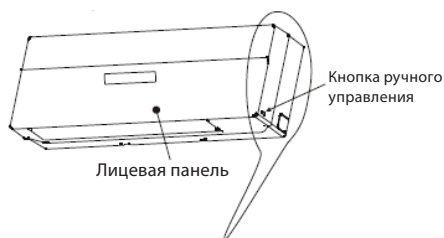

Вид сбоку

ПРИМЕЧАНИЕ: Перед переходом на ручное управление кондиционер необходимо выключить. Если кондиционер работает, следует нажать кнопку ручного управления и удерживать ее до выключения прибора.

- (1) Для удобства кнопка ручного управления расположена на правой боковине каркаса лицевой панели.
- (2) Однократное нажатие кнопки ручного управления включает кондиционер в форсированном автоматическом режиме. Если в течение пяти секунд кнопка нажата дважды, кондиционер перейдет в режим форсированного охлаждения.

ВНИМАНИЕ:

- Режим предназначен исключительно для проверки работоспособности системы. Пользоваться им не рекомендуется.
- Возврат к дистанционному управлению осуществляется нажатием кнопок ПДУ.

Изменение направления воздушного потока

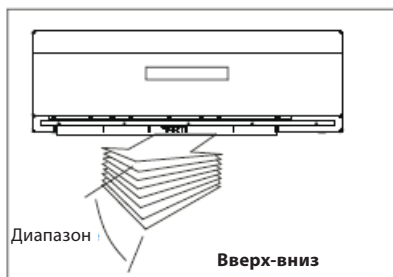

- Во избежание дискомфорта или неравномерной температуры воздуха в помещении, создаваемой кондиционером воздушный поток необходимо должным образом направить.
- Управление горизонтальной заслонкой осуществляется при помощи ПДУ.
- Управление вертикальной заслонкой осуществляется вручную.

Изменение направления воздушного потока по вертикали (вверх-вниз)

Выполняется при работающем кондиционере. Направление воздушного потока изменяется при помощи ПДУ. Изменять положение горизонтальной заслонки можно либо нажатием соответствующей кнопки ПДУ (6° на одно нажатие) либо автоматически (заслонка попеременно поворачивается вверх и вниз). Подробнее см. руководство к ПДУ.

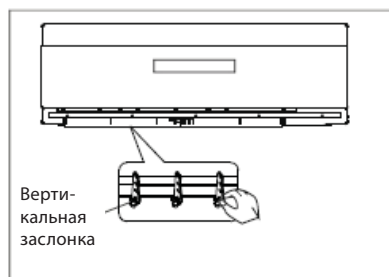

Изменение направления воздушного потока по горизонтали (вправо-влево)

Вертикальная заслонка поворачивается вручную при помощи расположенного слева или справа (в зависимости от модели кондиционера) рычажка. Поворачивать вертикальную заслонку следует осторожно, чтобы не сломать ее и не получить травму вследствие попадания пальцев во вращающийся вентилятор или под движущуюся горизонтальную заслонку. Изменение направления воздушного потока по горизонтали выполняется при работающем кондиционере и неподвижной горизонтальной заслонке путем перемещения расположенного слева (или справа, в зависимости от модели) от воздуховыпускного отверстия рычажка в требуемое положение.

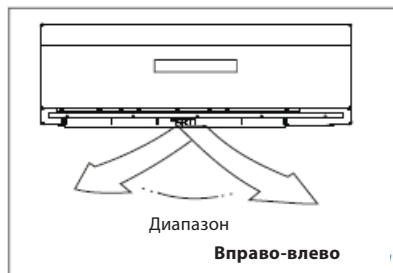

▲ ВНИМАНИЕ!

- Во время простоя кондиционера (в том числе при работающем таймере включения) кнопка управления горизонтальной заслонкой DIRECTION/SWING не работает.
- Во избежание образования на горизонтальной заслонке конденсата и его стекания на пол или на предметы интерьера, при работе кондиционера в режиме охлаждения или осушения воздуха не следует направлять воздушный поток вниз на продолжительное время.
- Запрещается изменять угол наклона горизонтальной заслонки вручную. Это делается только при помощи кнопки DIRECTION/SWING. Изменение угла наклона горизонтальной заслонки вручную может привести к сбою механизма управления. Если это произошло, кондиционер следует остановить и перезапустить.
- В течение первых 10 секунд после перезапуска кондиционера горизонтальная заслонка может оставаться неподвижной.
- Угол раскрытия горизонтальной заслонки должен быть достаточно большим, поскольку чрезмерное сужение зоны воздушного потока может негативно сказаться на эффективности охлаждения и обогрева помещения.
- Не включать кондиционер при закрытой горизонтальной заслонке.
- В течение первых 10 секунд после включения кондиционера в сеть (после включения энергоснабжения) может быть слышен шум работы привода горизонтальной заслонки. Это нормально.

Режимы работы кондиционера

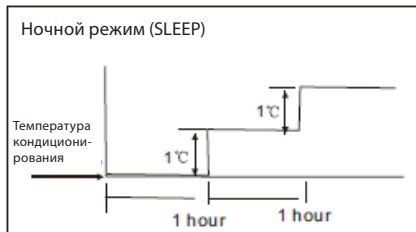

Охлаждение

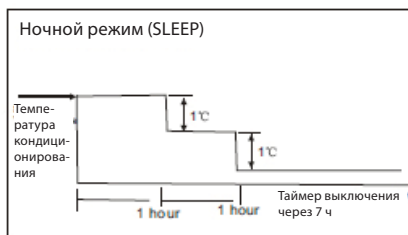

Обогрев

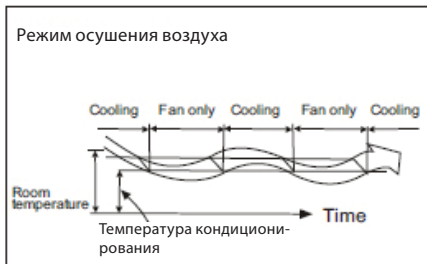

Автоматический режим работы (AUTO)

- В автоматическом режиме (AUTO) кондиционер самостоятельно выбирает режим охлаждения, обогрева (модели с функцией охлаждения и обогрева) или вентиляцией в зависимости от значений заданной пользователем температуры кондиционирования и текущей температуры воздуха в помещении.
- Кондиционер поддерживает температуру в помещении на уровне установленного пользователем значения.
- Если использование автоматического режима неприемлемо, пользователь может установить требуемый режим работы кондиционера вручную.

Ночной режим (SLEEP)

Если во время работы кондиционера в режиме охлаждения, обогрева (при наличии соответствующей функции) или AUTO нажать расположенную на ПДУ кнопку SLEEP, то в течение следующих двух часов кондиционер будет автоматически повышать (в режиме охлаждения) или понижать (в режиме обогрева) температуру воздуха со скоростью 1°C/ч, затем поддерживать достигнутую температуру в течение пяти часов, после чего выключится. При этом скорость вращения вентилятора будет меняться автоматически. Этот режим поддерживает в помещении наиболее комфортную температуру и является самым экономичным.

Режим осушения воздуха (DRYING)

- В режиме осушения воздуха скорость вращения вентилятора меняется автоматически.
- Если в процессе осушения воздуха температура в помещении упадет до 10°C, компрессор остановится и включится только после повышения температуры до 12°C.

Оптимальный режим работы

Для достижения оптимальных результатов необходимо:

- Отрегулировать воздушный поток так, чтобы он не был направлен на людей.
- Установить температуру кондиционирования, соответствующую максимальному уровню комфорта. Не устанавливать предельных значений температуры.
- Во избежание падения производительности, во время работы кондиционера в режимах COOL (охлаждение) и HEAT (обогрев) закрыть в помещении все окна и двери.
- С помощью кнопки ПДУ TIMER ON выбрать время запуска кондиционера.
- Во избежание падения производительности кондиционера и его остановки, не размещать в непосредственной близости от воздухозаборного и воздуховыпускного отверстий никаких предметов.
- Во избежание падения производительности охлаждения и обогрева, периодически чистить фильтр.
- Не включать кондиционер при закрытой горизонтальной заслонке.

ТЕХНИЧЕСКОЕ ОБСЛУЖИВАНИЕ И УХОД

ТЕХНИЧЕСКОЕ ОБСЛУЖИВАНИЕ И УХОД

Уход

Конструкция кондиционера рассчитана на длительную работу при минимальном уходе. Однако следующие процедуры нужно выполнять регулярно.

Элемент	Уход	Рекомендуемая частота
Воздушный фильтр	Чистка	Ежемесячно, при необходимости чаще
Фильтр освежителя воздуха	Замена	Раз в 4 месяца
Корпус	Чистка	Ежемесячно, при необходимости чаще
Дренажная трубка и поддон	Чистка и проверка засоров	Перед началом сезона*
Теплообменники внутреннего и наружного блоков	Чистка	Перед началом сезона*
Компрессор	Не требуется	

* Процедура выполняется квалифицированным специалистом.

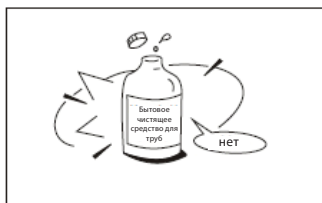

NOTE: Перед чисткой внутреннего блока необходимо отключить питание.

Чистка решетки, корпуса и ПДУ

- Перед началом чистки выключить кондиционер. Очистить поверхность кондиционера, протерев его сухой мягкой салфеткой. Не пользоваться отбеливающими или абразивными чистящими средствами.

ВНИМАНИЕ!

- При сильных загрязнениях внутреннего блока допускается смачивание салфетки водой. Затем блок следует протереть сухой тканью.
- Запрещается пользоваться пропитанными чистящими веществами салфетками.
- Не использовать для чистки бензин, разбавитель, полироль и другие растворители. Они могут вызвать растрескивание или деформацию пластмассовых деталей.
- Во избежание возникновения деформаций или обесцвечивания, не использовать для мытья лицевой панели воду горячее 40°C.

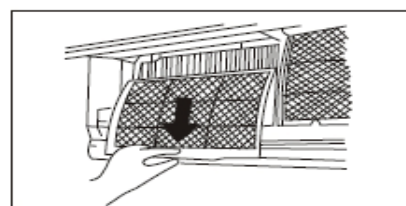

Чистка воздушного фильтра

ПРИМЕЧАНИЕ: Перед чисткой внутреннего блока необходимо отключить питание.

Забившийся воздушный фильтр уменьшает хладпроизводительность кондиционера. Чистить фильтр следует ежемесячно, а при необходимости чаще.

1. Сдвинуть лицевую панель вертикально вверх, затем приоткрыть ее не более чем на 20°.

2. Подпереть лицевую панель распоркой как показано на рисунке.

3. Взять воздушный фильтр за ручку. Слегка приподняв ее, высвободить фильтр из держателя и потянуть вниз.

- Извлечь воздушный фильтр из внутреннего блока.

- Пропылесосить воздушный фильтр или промыть его и просушить в прохладном месте.

4. Извлечь фильтр освежителя воздуха (дополнительные фильтры: плазменный пылесборник, фильтр-ионизатор Silver Iop, биофильтр, витаминизирующий фильтр, воздухоочистительный фильтр 3M) из рамки держателя. (Процесс извлечения и установки этих фильтров несколько отличается, см. рис. (1) и (2) слева).

- Чистку фильтра освежителя воздуха следует производить не реже одного раза в месяц. После 4-5 месяцев эксплуатации фильтр следует заменить.

- Пропылесосить фильтр и просушить в прохладном месте.

⚠ Тригасаться к фильтру плазменного пылесборника можно не ранее чем через 10 минут после открытия лицевой панели. Возможно поражение электрическим током.

5. Установить фильтр освежителя воздуха на место.

6. Следя за правильностью расположения левой и правой кромок, вставить верхнюю часть воздушного фильтра в кондиционер и задвинуть фильтр до упора. Если на краях фильтра есть выемки, удостовериться, что они вошли в зацепление с выступами держателя и плотно зафиксированы.

Техническое обслуживание

Если кондиционер не будет использоваться в течение продолжительного времени, необходимо:

(1) Тщательно просушить кондиционер, включив режим вентиляции на 3-4 часа.

(2) Выключить кондиционер и обесточить его. Извлечь из ПДУ элементы питания.

(3) Наружный блок требует периодической наладки и чистки. Эти операции выполняются только сотрудниками сервисной службы.

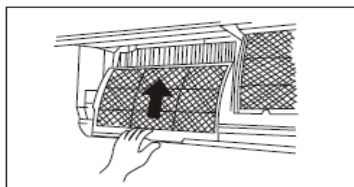

Предпусковые проверки

- Проверить целостность проводки и правильность ее подключения.
- Проверить наличие воздушного фильтра.
- Проверить, не были ли заблокированы за время простоя кондиционера воздухозаборные и воздуховыпускные отверстия.



ВНИМАНИЕ!

- При извлечении фильтра не следует прикасаться к металлическим частям кондиционера. Об их острые кромки можно порезаться.
- Запрещается мыть внутренние узлы кондиционера водой. Контакт с водой может нарушить изоляцию и привести к поражению электрическим током.
- Перед чисткой прибора необходимо отключить питание и автомат защиты сети.

ВОЗМОЖНЫЕ НЕИСПРАВНОСТИ И МЕТОДЫ ИХ УСТРАНЕНИЯ

Возможные неисправности и методы их устранения

**Прежде чем обратиться в ремонтную службу необходимо проверить следующее:
Кондиционер не включается. Проверить:**

1. Есть ли напряжение в розетке?
2. В порядке ли плавкий предохранитель?
3. Не включен ли таймер?

Кондиционер недостаточно сильно охлаждает. Проверить:

1. Правильно ли установлена температура кондиционирования?
2. Не загрязнен ли воздушный фильтр? Вычистить и вернуть на место.
3. Не заблокированы ли воздухозаборные и воздуховыпускные отверстия наружного блока?
4. Закрыты ли окна и двери?

Не работает ПДУ. Проверить:

1. Важно! Радиус действия ПДУ составляет не более 8 м.
2. В порядке ли элементы питания? При необходимости заменить.
3. Правильно ли установлены элементы питания? Проверить полярность.

В случае следующих неполадок следует немедленно остановить кондиционер, отключить питание и связаться с сервисным центром.

1. Интенсивное мигание индикатора работы кондиционера или других индикаторов (5 имп./с), не прекращающееся после отключения и возобновления питания.
2. Частое перегорание плавкого предохранителя или срабатывание автомата защиты сети.
3. Попадание в кондиционер инородных тел или жидкости.
4. На индикаторной панели высвечивается одно из следующих сообщений: E0, E1, E2, E3, E5, E6, P0, P1, P2, P3 или P4.
5. Другие нештатные ситуации.

Нормальная работа кондиционера

Наличие следующих симптомов не является неисправностью.

Симптом	Причина
После нажатия кнопки запуска микропроцессор три минуты не дает включить кондиционер.	Это необходимо для защиты компрессора. Нужно подождать.
Слышен негромкий шум	Поскрипывание вызвано сжатием и расширением передней панели при изменении температуры воздуха.
	При включении и выключении вентилятора и компрессора могут раздаваться щелчки.
	Может слышаться журчание. Это не признак неисправности. Возможно, расширяется хладагент.
Специфический запах	Кондиционер обеспечивает циркуляцию воздуха в помещении, и поглощенные им запахи стен, ковровых покрытий, мебели одежды и сигаретного дыма снова возвращаются в воздух.
Из внутреннего блока капает вода	Охлаждение воздуха в условиях высокой (более 80%) относительной влажности может приводить к образованию конденсата на поверхности внутреннего блока. В этом случае необходимо раскрыть горизонтальную заслонку на максимум и включить вентилятор на полную мощность (установка HIGH).
В режиме обогрева кондиционер включается с задержкой	Если в режиме обогрева температура воздуха в помещении ниже температуры кондиционирования, то при возникновении одного из следующих условий могла сработать защита от притока холодного воздуха: А) Обогрев только что включен. Б) Идет процесс оттаивания. В) Обогрев проходит при низкой температуре. Во время оттаивания вентиляторы наружного и внутреннего блоков выключаются (только у моделей с функцией охлаждения и обогрева).
Кондиционер самопроизвольно переходит из режима охлаждения или обогрева в режим вентиляции	Когда температура воздуха в помещении достигает заданного значения, компрессор останавливается, и кондиционер переходит в режим вентиляции. Компрессор возобновит работу после того, как температура воздуха в помещении превысит заданное значение (в режиме охлаждения) или упадет ниже заданного значения (в режиме обогрева; только для моделей с функцией охлаждения и обогрева).

ПУЛЬТ ДИСТАНЦИОННОГО УПРАВЛЕНИЯ

ХАРАКТЕРИСТИКИ ПУЛЬТА ДИСТАНЦИОННОГО УПРАВЛЕНИЯ

Модель	RG 05D
Номинальное напряжение	3,0 В (две сухие батарейки R03/LR03)
Минимальное напряжение сигнала, исходящего от ЦПУ	2,0 В
Дальность приема сигнала	8 м (при напряжении 3,0 В – 11м)
Температура окружающей среды	От - 5°C до +60°C



ВОЗМОЖНОСТИ:

1. Рабочий режим: COOL (охлаждение), HEAT (нагрев), DRY (осушение), FAN и AUTO (автоматический);
2. Функция установки таймера на время до 24 часов;
3. Диапазон установки температуры в помещении: 17°C – 30°C;
4. Полнофункциональный жидкокристаллический дисплей.

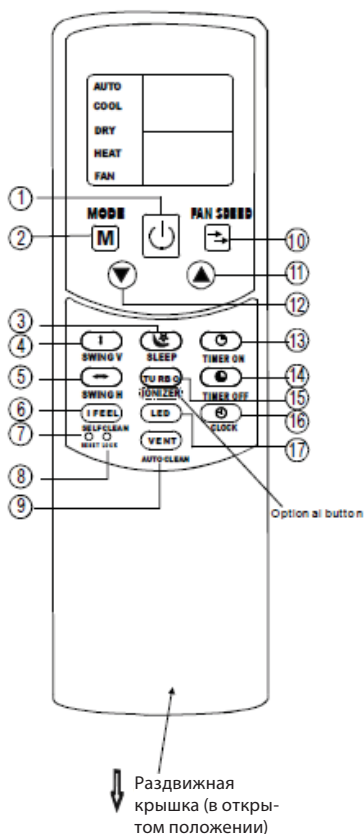

ФУНКЦИИ КНОПОК ПУЛЬТА ДИСТАНЦИОННОГО УПРАВЛЕНИЯ

1. Кнопка ON/OFF (ВКЛ/ВЫКЛ): Для запуска устройства. При повторном нажатии происходит остановка устройства.
2. Кнопка MODE (Режим): При каждом нажатии кнопки происходит переход к следующему режиму в последовательности:

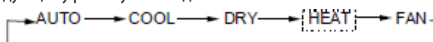

3. Кнопка SLEEP (экономичный режим): При нажатии происходит переход в режим экономичного расхода электроэнергии. Данная функция может быть использована только для режимов Cool (охлаждение), HEAT (обогрев) и AUTO (авто) и поддерживает наиболее комфортную температуру для Вас. Внимание: Экономичный режим отменится при нажатии какой-либо другой кнопки на пульте.
4. Кнопка SWING V (Поворот): Останавливает или начинает горизонтальное движение жалюзи и устанавливает необходимое направление движения воздуха. При нажатии на клавишу жалюзи изменяют свое положение на 6 градусов. При удержании кнопки более 2 секунд изменение направления жалюзи переходит в автоматический режим.
5. Кнопка SWING H (Поворот): Останавливает или начинает вертикальное движение жалюзи и устанавливает необходимое направление движения воздуха (слева/справа). При нажатии на клавишу вертикальные жалюзи изменяют свое положение на 6 градусов. При удержании кнопки более 2 секунд изменение направления жалюзи переходит в автоматический режим.
6. I FEEL/SELF CLEAN Button. Активирует режим I FEEL (я чувствую). При удержании кнопки более двух секунд активизируется режим Self Clean (самоочистка), повторное удержание кнопки более двух секунд отменяет данный режим.
7. Кнопка RESET (сброс): При нажатии данной кнопки происходит отмена всех текущих настроек и возврат пульта управления к исходным настройкам.
8. Кнопка LOCK (блокировка): Данная кнопка предназначена для блокировки всех текущих настроек. Для отмены блокировки нажмите кнопку Lock еще раз. При активации блокировки пульта дистанционного управления на дисплее появляется значок блокировки.

9. Кнопка VENT/AUTO CLEAN. Активирует или отменяет функцию Vent (вентиляция). При нажатии кнопки более 2 секунд активизируется функция AUTO CLEAN (автоматическая очистка), повторное удержание кнопки более двух секунд отменяет данный режим. Функция AUTO CLEAN доступна только при выключенном кондиционере.

10. Кнопка FAN SPEED(скорость вентилятора): Кнопка для выбора скорости потока в последовательности: AUTO (автоматическая), LOW (низкая), MED (средняя), HIGH (высокая) и снова AUTO. При каждом нажатии кнопки происходит переход к следующему варианту.

11. Кнопка UP. Используйте данную кнопку для увеличения температуры или увеличения настроек таймера.

12. Кнопка DOWN. Используйте данную кнопку для снижения температуры или уменьшения настроек таймера.

13. Кнопка TIMER ON(Таймер включения): Данная кнопка предназначена для установки времени автоматического включения устройства.

14. Кнопка TIMER OFF(Таймер выключения): Данная кнопка предназначена для установки времени автоматического выключения устройства.

15. Кнопка TURBO/IONIZER (мощный режим): Кнопка предназначена для активации функции сильного охлаждения (нагрева). Для отмены данной функции нажмите эту кнопку еще раз.

При удержании кнопки более двух секунд начинает свою работу ионизатор, повторное удержание кнопки более двух секунд отменяет данную функцию.

16. Кнопка CLOCK (время). Кнопка для установки времени на пульте.

17. Кнопка LED (жидкокристаллический дисплей). При нажатии кнопки более двух секунд комнатная температура появляется на дисплее. Нажмите повторно кнопку более двух секунд или подождите 15 секунд, чтобы экран пульта вернулся к предыдущему состоянию.

Примечание:

- Дизайн кнопок может отличаться в зависимости от модели.
- Все описанные функции приводятся в действие в зависимости от особенностей внутреннего блока. При отсутствии какой-либо функции, при нажатии на кнопку она не будет активизироваться.

ИНДИКАТОРЫ НА ПУЛЬТЕ ДИСТАНЦИОННОГО УПРАВЛЕНИЯ



Индикатор режима
Отображение текущего выбранного режима работы: AUTO - (автоматический), COOL - (охлаждение), DRY - (осушение), HEAT - (обогрев) и FAN (вентиляция). Режим HEAT доступен только для моделей с нагнетанием тепла

Индикатор передачи сигнала
Данный индикатор загорается, когда дистанционный пульт передает сигналы внутреннему блоку

Индикатор ON/OFF
Отображается при нажатии кнопки ON/OFF.

Индикатор температуры
Отображает установки температуры (от 17С до 30 С). При установке функции FAN ONLY, температура на дисплее не отображается.

Индикатор таймера
Отображает установки таймера автоматического вкл./выкл. Время отображается, когда установлена функция автоматического вкл./выкл. Когда срабатывает функция авто таймера, на дисплее отображается время автоматического вкл./выкл.

Индикатор скорости вентилятора
Отображает выбранную скорость вентилятора: Low (медленная), MED (средняя), HIGH (высокая). Отображает AUTO когда включен режим AUTO или DRY.

Индикатор блокировки
Отображается, когда выбрана функция блокировки.

Индикатор экономичного режима.
Отображается при выборе режима Sleep.

Индикатор режима I feel.
Отображается при выборе режима I feel.

Примечание: все изображения на пульте представлены одновременно для большей наглядности.

ОБРАЩЕНИЕ С ПУЛЬТОМ ДИСТАНЦИОННОГО УПРАВЛЕНИЯ

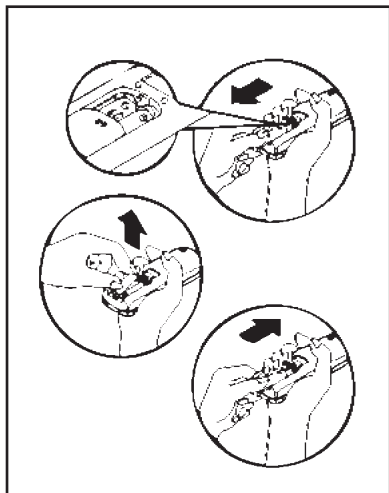

ЗАМЕНА БАТАРЕЕК

В пульте дистанционного управления используются две сухие щелочные батарейки (R03/LR03X2)

1. Снимите крышку батарейного отсека в направлении, показанном стрелкой, затем замените старые батарейки новыми.
2. Вставьте новые батарейки, соблюдая полярность.
3. Установите крышку на место.

⚠ ПРИМЕЧАНИЕ: Не используйте старые батарейки, батарейки другого типа или аккумуляторы, так как это может привести к отказу пульта дистанционного управления.

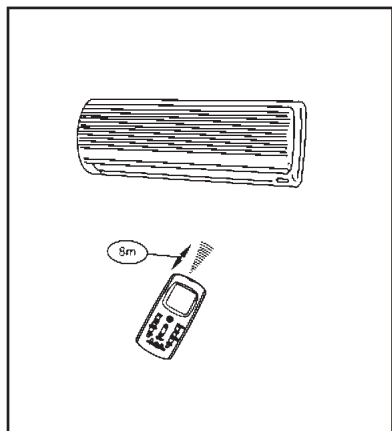

РАСПОЛОЖЕНИЕ ПУЛЬТА ДИСТАНЦИОННОГО УПРАВЛЕНИЯ

- Держите пульт в том месте, где сигналы пульта могут достичь внутренний блок (максимальная дистанция 8 м.)
- Когда вы устанавливаете таймер, пульт автоматически посылает сигналы на внутренний блок в указанное время. Если пульт находится дальше максимально допустимого расстояния, задержка по времени может составить до 15 мин.

УСТАНОВКА ЧАСОВ

Перед началом работы кондиционера, установите время на пульте дистанционного управления, используя алгоритм, указанный в данном разделе. Часовая панель на пульте дистанционного управления будет показывать время вне зависимости от того включен кондиционер или нет.

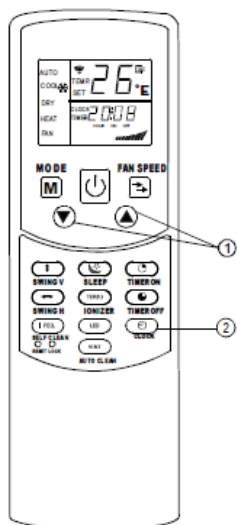

НАЧАЛЬНАЯ УСТАНОВКА ЧАСОВ

После того как батарейки будут установлены в пульт, на дисплее будет отражаться время "0:00" в режиме мигания.

1. Кнопка UP/DOWN

• Нажмите данную кнопку для установки времени

— вперед

— назад

• При каждом нажатии минуты увеличиваются или уменьшаются на единицу в зависимости от того, какую часть кнопки вы нажимаете. Скорость изменения времени зависит от скорости нажатия на кнопки.

• При непрерывном нажатии на кнопку минуты будут увеличиваться или уменьшаться на 10 единиц

в зависимости от того, какую часть кнопки вы нажимаете.

2. Кнопка CLOCK

Когда нужные часы и минуты определены, нажмите кнопку CLOCK или удерживайте в течение 5 секунд кнопку, или установленное время перестанет мигать. Часы начнут свою работу.

3. Регулировка времени

Нажмите кнопку CLOCK, удерживая ее в течение 3 секунд, двоеточие на дисплее начнет мигать. Установите нужное время, используя пункт 1 и 2 "Начальной установки часов".

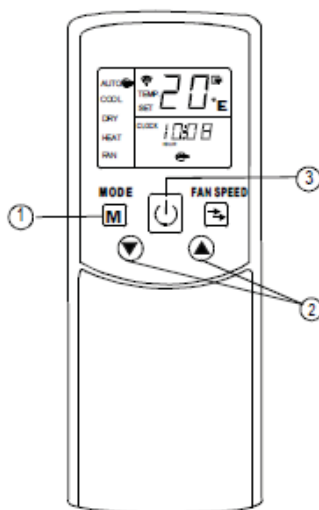

АВТОМАТИЧЕСКИЙ РЕЖИМ

При выборе функции AUTO, кондиционер самостоятельно устанавливает режим работы: охлаждение, отопление, или только вентиляция в зависимости от выбранной Вами температуры и температуры комнаты. Установленный Вами режим работы фиксируется в памяти микрокомпьютера внутреннего блока, поэтому при повторном включении кондиционера, прибор начинает работать

с ранее установленными настройками.

Включите питание, если кондиционер готов к работе. Начинает мигать индикаторная лампа

OPERATION (Работа) на панели дисплея внутреннего блока.

1. С помощью кнопки выбора режима (MODE) выберите режим AUTO (Автоматический).

2. С помощью кнопки UP/DOWN задайте нужную температуру. Обычно устанавливается температура между 21°C и 28°C.

3. Нажмите кнопку ON/OFF (Вкл/Выкл) для запуска кондиционера.

4. Для выключения кондиционера нажмите кнопку ON/OFF (Вкл/Выкл) еще раз.

Если автоматические настройки вас не устраивают, вы можете самостоятельно задать необходимый вам режим. При выборе функции Авто, вам не нужно устанавливать скорость потока воздуха.

Скорость потока воздуха будет контролироваться автоматически.

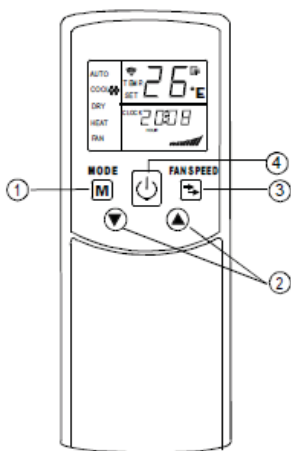

РЕЖИМЫ ОХЛАЖДЕНИЕ, ОТОПЛЕНИЕ, ВЕНТИЛЯЦИЯ

Включите питание, если кондиционер готов к работе. Начинает мигать индикаторная лампа OPERATION (Работа) на панели дисплея внутреннего блока.

1. Если Вас не устраивает автоматический режим, то Вы можете вручную изменить настройки при помощи кнопки MODE, перейдя в режим COOL (Охлаждение), HEAT (Обогрев) или FAN ONLY (Только вентиляция).
2. С помощью кнопки UP/DOWN установите нужную температуру в помещении. В режиме COOL обычно устанавливается температура 21°C или выше. В режиме HEAT обычно устанавливается температура 28°C или ниже.
3. Выберите скорость вентилятора (AUTO (Автоматическая), LOW (Низкая), MED (Средняя), HIGH (Высокая)) с помощью кнопки FAN SPEED (Скорость вентилятора).
4. При нажатии кнопки ON/OFF (Вкл/Выкл) загорается индикаторная лампа OPERATION, и кондиционер начинает работать в соответствии с Вашими настройками. Для прекращения работы кондиционера нажмите кнопку ON/OFF еще раз.

▲ ПРИМЕЧАНИЕ!

Если выбран режим FAN ONLY (только вентиляция), то регулирование температуры невозможно, так как в этом режиме можно выполнить только шаги 1,3 и 4.

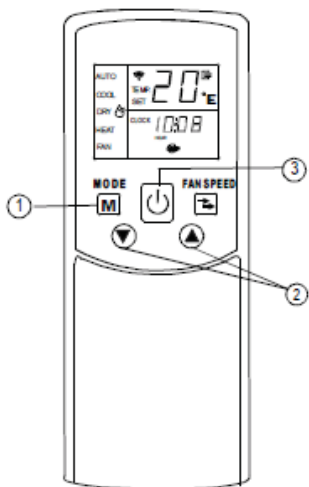

РЕЖИМ DRY ЗАПУСК

Убедитесь в том, что блок включен и имеется питание. Индикатор OPERATION (Работа) в окне дисплея внутреннего блока светится. Кнопка выбора режима (MODE)

1. Нажмите кнопку, чтобы выбрать режим DRY (Осушение).
 2. Кнопка UP/DOWN. Для установки нужной температуры нажмите кнопку UP/DOWN.
 3. Кнопка ON/OFF (Вкл/Выкл) Для включения кондиционера нажмите кнопку ON/OFF. Индикатор скорости вентилятора не горит. Автоматически выбирается низкая скорость (LOW) вентилятора внутреннего блока.
- Для выключения кондиционера нажмите эту кнопку еще раз.

▲ ПРИМЕЧАНИЕ!

Скорость вентилятора можно отрегулировать, если устройство работает в режиме

AUTO или DRY. Благодаря различию заданной и текущей температуры в помещении при выборе режима DRY устройство будет автоматически работать в режиме COOL или HEAT.

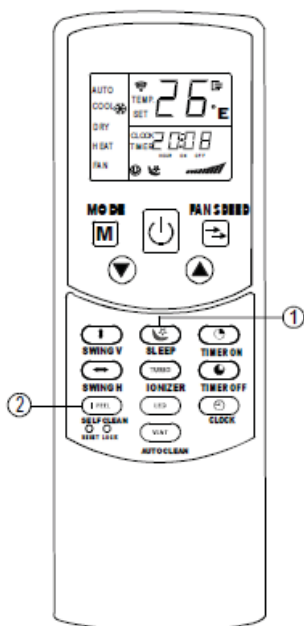

ИСПОЛЬЗОВАНИЕ ТАЙМЕРА

С помощью кнопки TIMER ON (Включение таймера) можно задать время автоматического включения.

1. Нажмите кнопку TIMER ON. Текущие установки таймера отобразятся на дисплее в мигающем режиме.

2. Нажмите кнопку TIMER ON снова для установки желаемого времени включения кондиционера.

При каждом нажатии минуты будут увеличиваться на 30 единиц.

3. После установки времени автоматического включения на дисплее внутреннего блока отобразится индикатор таймера и температуры

С помощью кнопки TIMER OFF (Выключение таймера) можно задать время автоматического выключения.

1. Нажмите кнопку TIMER OFF. Текущие установки таймера отобразятся на дисплее в мигающем режиме.

2. Нажмите кнопку TIMER OFF снова для установки желаемого времени выключения кондиционера.

При каждом нажатии минуты будут увеличиваться на 30 единиц.

3. После установки времени автоматического выключения на дисплее внутреннего блока отобразится индикатор таймера и температуры

ИЗМЕНЕНИЕ УСТАНОВОК

Повторите шаги 1, 2 и 3 для изменения установок.



ПРИМЕЧАНИЕ!

1. При установке таймера пульт автоматически посылает сигналы внутреннему блоку в определенные моменты. Поэтому, держите пульт на расстоянии, с которого сигналы доходят до внутреннего блока.
2. Установка таймера лимитирована 24 часами.

МЕРЫ ПРЕДОСТОРОЖНОСТИ

1. Убедитесь в том, что между пультом дистанционного управления и приемным устройством внутреннего блока нет препятствий, в противном случае кондиционер не будет работать.
2. Храните пульт дистанционного управления отдельно от жидкостей.
3. Обеспечьте защиту пульта дистанционного управления от высоких температур и действия излучений.
4. Приемное устройство внутреннего блока не должно подвергаться действию солнечного света, в противном случае работа кондиционера может быть нарушена.
5. Пульт дистанционного управления должен находиться в месте, свободном от воздействия электромагнитного излучения, исходящего от других бытовых приборов.
6. При замене батареек не используйте старые батарейки или батарейки другого типа. Это может привести к отказу пульта дистанционного управления.
7. Выньте батарейки, если Вы не будете использовать пульт дистанционного управления в течение нескольких недель. В противном случае возможно повреждение пульта в результате порчи батареек.
8. Средний срок службы батарейки составляет около полугода.
9. Замените батарейки в случае отсутствия звукового сигнала от внутреннего блока или если индикатор передачи сигнала не загорается