

ViewSonic®

PJD5152 / PJD5352 DLP Projector



- User Guide
- Guide de l'utilisateur
- Bedienungsanleitung
- Guía del usuario
- Guida dell'utente
- Guia do usuário
- Användarhandbok
- Käyttöopas
- Руководство пользователя
- 使用手冊 (繁體)
- 使用手冊 (简体)
- 사용자 안내서
- Podręcznik użytkownika
- Kullanıcı kılavuzu

Model No. : VS13307 / VS13147

Соответствие требованиям

Декларация соответствия FCC

Это устройство соответствует требованиям части 15 Правил CFR 47 FCC. Эксплуатация возможна при соблюдении следующих двух условий: (1) это устройство не должно создавать помех, отрицательно влияющих на другие устройства, (2) это устройство должно иметь защиту от помех, способных вызвать сбои в его работе.

Данное оборудование протестировано и соответствует требованиям к цифровым устройствам класса В согласно части 15 Правил CFR 47 Комиссии FCC. Эти требования должны обеспечить разумную защиту от вредных помех при эксплуатации оборудования в жилых помещениях. Данное оборудование создает, использует и может излучать радиоволны, и если оно установлено или эксплуатируется с нарушением инструкций производителя, оно может создавать помехи для средств радиосвязи. Гарантировать отсутствие помех в каждом конкретном случае невозможно. Если оборудование вызывает помехи, мешающие приему радио- и телесигналов, что можно определить посредством выключения и включения оборудования, попытайтесь для устранения помех предпринять следующие действия:

- Перенаправьте или переместите принимающую антенну.
- Увеличьте расстояние между оборудованием и принимающей антенной.
- Подключите оборудование к другой розетке так, чтобы оно и приемное устройство питались от разных цепей.
- Обратитесь за помощью к торговому представителю или к специалисту по теле/радиооборудованию.

ПРЕДУПРЕЖДЕНИЕ: Вы предупреждены, что любые изменения или модификации не одобренные уполномоченной стороной могут лишить вас права эксплуатировать это оборудование.

Соответствие стандартам Канады

- Данное цифровое оборудование класса В соответствует требованиям канадского промышленного стандарта ICES-003.
- Cet appareil numérique de la classe B est conforme a la norme NMB-003 du Canada.

Соответствие требованиям ЕС

 Устройство соответствует Директиве по электромагнитной совместимости 2004/108/EC и Директиве по низкому напряжению 2006/95/EC.

Информация только для стран-членов ЕС:

Знак, показанный справа, соответствует требованиям Директивы 2002/96/EC (WEEE) по утилизации электрического и электронного оборудования.

Этот знак означает, что утилизация данного оборудования совместно с городскими бытовыми отходами **СТРОГО ЗАПРЕЩЕНА**. Для утилизации лампы необходимо использовать соответствующие системы сбора и возврата отходов производителю в соответствии с местным законодательством.



Если батареи, аккумуляторы и дисковые аккумуляторные элементы, используемые в данном оборудовании, маркированы химическими символами Hg, Cd, или Pb, это означает, что в данных батареях содержание тяжелых металлов превышает 0,0005 % ртути, 0,002 % кадмия или 0,004 % свинца.



Декларация о соответствии требованиям RoHS

Данное устройство сконструировано и производится в соответствии требованиям Директивы 2002/95/ЕС “По ограничению использования определенных опасных веществ в электрическом и электронном оборудовании” (RoHS) Совета ЕС и Европейского парламента и удовлетворяет требованиям Комитета технической адаптации (ТАС) к максимальным концентрациям вредных веществ как указано ниже:

Вещество	Рекомендуемая максимальная концентрация	Фактическая концентрация
Свинец (Pb)	0,1%	< 0,1%
Ртуть (Hg)	0,1%	< 0,1%
Кадмий (Cd)	0,01%	< 0,01%
Шестивалентный хром (Cr ⁶⁺)	0,1%	< 0,1%
Полибромдифенил (ПБД)	0,1%	< 0,1%
Полибромдифениловые эфиры (ПБДЭ)	0,1%	< 0,1%

Согласно Приложению к Директиве RoHS, упомянутой выше, продажа определенных комплектующих изделий с недопустимым содержанием вредных веществ запрещается:

Примеры запрещенных комплектующих:

1. Компактные флюоресцентные лампы и другие лампы, специально неупомянутые в Приложении к Директиве RoHS, с содержанием ртути в концентрациях до 5 мг.
2. Содержащие свинец электронно-лучевые трубки, электронные компоненты, флюоресцентные лампы и керамические компоненты (напр. пьезоэлектрические приборы).
3. Содержащие свинец высокотемпературные припои (например, припои с содержанием свинца 85% и выше).
4. Свинец в качестве компонента сплава в стали с содержанием свинца 0,35%, алюминии с содержанием свинца 0,4% и медных сплавах с содержанием свинца до 0,4%.

Авторские права

Авторское право ©Корпорация ViewSonic®, 2010. Все права защищены.

Торговые наименования Macintosh и Power Macintosh являются зарегистрированными товарными знаками компании Apple Inc.

Наименования Microsoft, Windows, Windows NT и логотип Windows являются товарными знаками корпорации Microsoft, зарегистрированными в США и других странах.

Торговые наименования ViewSonic, OnView, ViewMatch, ViewMeter и логотип компании с изображением трех птиц являются зарегистрированными товарными знаками компании ViewSonic.

Наименование VESA является зарегистрированным товарным знаком Ассоциации по стандартам видеоэлектроники. DPMS и DDC товарные знаки ассоциации VESA.

PS/2, VGA и XGA являются зарегистрированными товарными знаками корпорации International Business Machines Corporation.

Отказ от ответственности: Компания ViewSonic не несет ответственности за технические и редакторские ошибки в этом документе и любые намеренные, случайные или косвенные убытки, возникающие в связи с содержащимся в нем материалом, а также с характеристиками или использованием этого продукта.

В интересах непрерывного совершенствования изделий, компания ViewSonic сохраняет за собой право изменять конструкцию, комплект поставки и параметры изделия без предварительного уведомления.

Информация в этом документе может быть изменена без предварительного уведомления.

Никакая часть этого документа не может быть скопирована, воспроизведена или передана какими-либо средствами, для каких-либо целей и в какой бы то ни было форме без получения предварительного письменного разрешения от компании ViewSonic.

Регистрация изделия

Для получения технической поддержки и дополнительной информации об изделии рекомендуется зарегистрировать ваше изделие через Интернет на вебсайте: www.viewsonic.com. Программа ViewSonic® Wizard (программа поддержки изделия) на поставляемом компакт-диске также позволяет распечатать форму регистрации, которую вы можете выслать по почте или факсу в компанию ViewSonic.

Официальная информация о продукте

Название изделия:	PJD5152 / PJD5352 ViewSonic DLP Projector
Номер модели:	VS13307 / VS13147
Номер документа:	PJD5152_PJD5352_UG_RUS Rev. 1B 03-05-10
Серийный номер:	_____
Дата покупки:	_____



Лампа, используемая в составе этого изделия, содержит ртуть.

Утилизация должна осуществляться в соответствии с применимым федеральным, региональным и местным законодательством.

Содержание

Правила техники безопасности.....3

Введение.....5

Отличительные особенности проектора	5
Комплект поставки	6
Внешний вид проектора	7
Органы управления и их назначение	8

Выбор места для установки проектора...11

Выбор места для установки	11
Проекционные размеры.....	12

Порядок подключения.....13

Подключение компьютера или монитора	13
Подключение источников видеосигнала.....	15

Порядок работы20

Включение проектора.....	20
Работа с меню.....	22
Применение функции парольной защиты.....	23
Переключение источников входного сигнала.....	25
Настройка проецируемого изображения	26
Увеличение и поиск деталей.....	29
Выбор формата изображения.....	30
Оптимизация качества изображения	31

Скрытие изображения	35
Блокировка кнопок управления	35
Приостановка изображения	36
Работа на большой высоте.....	36
Пользовательские настройки экранных меню	37
Выключение проектора.....	37
Работа с меню	38

Обслуживание.....46

Уход за проектором.....	46
Сведения о лампе.....	47

Устранение неполадок в работе53

Технические характеристики54

Технические характеристики проектора.....	54
Размеры.....	55
Крепление на потолке	55
Таблица частот синхронизации.....	56

Информация об авторских правах58

Приложение.....59

Таблица кодов ИК-управления	59
Таблица команд для управления по интерфейсу RS232 ..	59

Правила техники безопасности

Данный проектор разработан и протестирован в соответствии с последними стандартами по безопасности оборудования для информационных технологий. Тем не менее, для обеспечения безопасного использования этого аппарата необходимо выполнять все инструкции, указанные в данном руководстве и на самом проекторе.

Правила техники безопасности

1. **Перед работой с проектором обязательно прочтите данное руководство пользователя.** Сохраните его для справки в будущем.
2. **Запрещается смотреть в объектив во время работы проектора.** Интенсивный луч света опасен для зрения.
3. **Для проведения технического обслуживания необходимо обращаться только к квалифицированным специалистам.**
4. **При включении лампы проектора обязательно открывайте затвор или снимайте крышку объектива.**
5. В некоторых странах напряжение в сети НЕ стабильно. Проектор рассчитан на безотказную эксплуатацию при напряжении сети питания перем. тока от 100 до 240 В, однако сбои питания и скачки напряжения свыше ± 10 В могут привести к выходу проектора из строя. **Поэтому при опасности сбоев питания или скачков напряжения рекомендуется подключать проектор через стабилизатор напряжения, фильтр для защиты от перенапряжения или источник бесперебойного питания (UPS).**
6. Во время работы проектора запрещается закрывать проекционный объектив каким-либо предметами - это может привести к нагреванию и деформированию этих предметов или даже стать причиной возгорания. Для временного выключения лампы нажмите кнопку Blank на проекторе или на пульте ДУ.
7. В процессе работы лампа проектора сильно нагревается. Перед заменой лампы необходимо дать проектору остыть в течение приблизительно 45 минут.
8. Не используйте лампы с истекшим номинальным сроком службы. При работе сверх установленного срока службы лампа может разбиться, хотя и в достаточно редких случаях.
9. Запрещается выполнять замену лампы и других электронных компонентов, пока вилка шнура питания проектора не вынута из розетки.
10. Не устанавливайте проектор на неустойчивую тележку, стойку или стол. Падение проектора может причинить серьезный ущерб.
11. Не пытайтесь самостоятельно разбирать проектор. Внутри корпуса находятся детали под напряжением, контакт с которыми может привести к смертельному исходу. Единственным элементом, обслуживание которого может осуществляться пользователем, является лампа, имеющая отдельную съемную крышку. Ни при каких обстоятельствах не следует отвинчивать или снимать никакие другие крышки. Для выполнения обслуживания обращайтесь только к квалифицированным специалистам.
12. Не устанавливайте проектор в следующих местах.
 - В местах с плохой вентиляцией или ограниченном пространстве. Расстояние от стен должно быть не менее 50 см, а вокруг проектора должна обеспечиваться свободная циркуляция воздуха.
 - В местах с повышенной температурой, например, в автомобиле с закрытыми окнами.

- В местах с повышенной влажностью, запыленностью или задымленностью, где возможно загрязнение компонентов оптики, которое приведет к сокращению срока службы проектора и затемнению изображения.
 - Рядом с пожарной сигнализацией.
 - При температуре окружающей среды, превышающей 40°C / 104°F
 - В местах, где высота над уровнем моря превышает 3000 м (10000 футов).
13. Не закрывайте вентиляционные отверстия. Нарушение вентиляции проектора через отверстия может привести к перегреву проектора и возникновению пожара.
 - Не устанавливайте проектор на одеяло и другую мягкую поверхность.
 - Не накрывайте проектор тканью и т.д.
 - Не размещайте рядом с проектором легко воспламеняющиеся предметы.
 14. Во время работы проектор должен быть установлен на ровной горизонтальной поверхности.
 - Наклон влево или вправо не должен превышать 10 градусов, а вперед и назад - 15 градусов. Работа проектора в наклонном положении может привести к нарушению работы или повреждению лампы.
 15. Запрещается устанавливать проектор вертикально на торец. Это может привести к падению проектора и повлечь за собой повреждение или выход из строя.
 16. Не вставайте на проектор и не ставьте на него никакие предметы. Помимо опасности повреждения самого проектора, это может привести к несчастному случаю и травме.
 17. Не ставьте емкости с жидкостью на проектор или рядом с ним. Попадание жидкости внутрь корпуса может привести к выходу проектора из строя. В случае попадания жидкости внутрь проектора выньте вилку шнура питания из розетки и обратитесь в местный сервисный центр для технического обслуживания проектора.
 18. В этом проекторе на случай крепления на потолке предусмотрена возможность переворота изображения.
-  **Для установки проектора на потолке используйте только специально предназначенный для это крепежный комплект, а после установки проверьте надежность крепления.**
19. Во время работы проектора вы можете ощутить поток теплого воздуха со специфическим запахом из вентиляционной решетки проектора. Это - обычное явление и не является неисправностью устройства.
 20. Не используйте защитную скобу для транспортировки или установки. К этой скобе крепится продающийся в магазинах тросик, предотвращающий кражу.

Инструкции по технике безопасности при установке проектора на потолке

Мы желаем вам многих часов приятной работы с проектором и поэтому для предотвращения травм и повреждения оборудования просим соблюдать следующие правила техники безопасности.

Если вы собираетесь установить проектор на потолке, то мы настоятельно советуем использовать правильно подобранный комплект для потолочного крепления проектора, а также проверить безопасность и надежность установки.

Использование неподходящего комплекта для потолочного крепления опасно, так как проектор может упасть с потолка из-за неправильного крепления или применения шурупов неподходящего диаметра или длины.

Комплект для потолочного крепления проектора можно купить в том же магазине, где был куплен проектор. Мы советуем дополнительно купить защитный тросик с замком типа Kensington и надежно прикрепить один его конец к предусмотренному на корпусе проектора разъему для замка Kensington, а другой - к основанию кронштейна потолочного крепления. Помимо защиты от кражи, этот тросик позволит предотвратить падение проектора в случае его отсоединения от крепежного кронштейна.

Отличительные особенности проектора

Высококачественная оптическая проекционная система и удобная конструкция этого проектора обеспечивают высокую надежность и простоту эксплуатации.

Этот проектор имеет следующие отличительные особенности:

- Коррекция цвета экрана, обеспечивающая возможность проекции на поверхностях определенного цвета
- Быстрый автоматический поиск, ускоряющий обнаружение источника входного сигнала
- До 8 наборов предустановленных режимов изображения с широким выбором настроек для различных условий проецирования
- Включаемая по желанию функция быстрого охлаждения позволяет быстрее охлаждать проектор
- Автоподстройка нажатием одной кнопки обеспечивает наивысшее качество отображения
- Цифровая коррекция трапецеидальных искажений
- Настройка баланса цветов при проецировании цифрового и аналогового видеосигнала
- Проекционная лампа повышенной яркости
- Возможность отображения 16,7 млн. цветов
- Экранные меню на нескольких языках
- Возможность перевода из обычного в экономичный режим для снижения энергопотребления
- Поддержка компонентного сигнала HDTV (YРbРr)
- Высококачественный объектив с ручным масштабированием (зумом)
- ☞ **Видимая яркость проецируемого изображения прямо пропорциональна расстоянию от проектора до экрана и зависит от условий освещения и настроек контраста/ яркости выбранного источника видеосигнала.**
- Яркость лампы со временем уменьшается и может изменяться в пределах характеристик, указанных ее изготовителем. Такое ухудшение характеристик является нормальным и не свидетельствует о неисправности.

Комплект поставки

Осторожно распакуйте коробку и убедитесь в наличии всех показанных ниже предметов. В случае недостачи каких-либо предметов обратитесь к продавцу.

Стандартная комплектация

☞ Состав комплекта принадлежностей соответствует вашему региону, поэтому некоторые принадлежности могут отличаться от показанных.

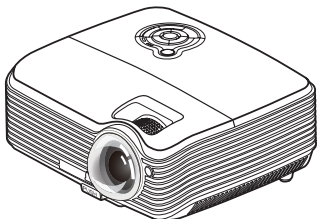

Проектор

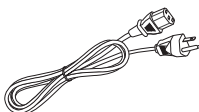

Шнур питания

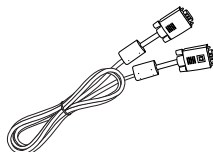

Кабель VGA



DVD с руководством пользователя на разных языках



Краткое руководство пользователя



Пульт дистанционного управления (ДУ) и батарейка



Перед использованием пульта ДУ вытяните изолирующую полосу.

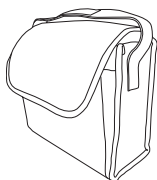

Мягкая сумка для переноски
(для PJD5352)

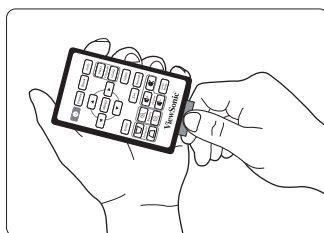

Дополнительно покупаемые принадлежности

1. Крепежный комплект для установки на потолок
2. Лампа для замены

Внешний вид проектора

Вид спереди/сверху

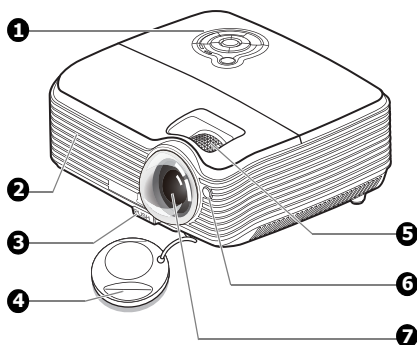

Вид сзади/снизу

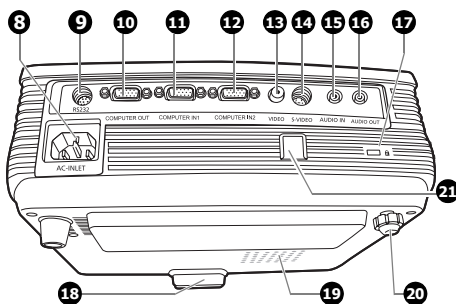

1. Внешняя панель управления (Подробности см. в разделе "Проектор и пульт ДУ" на стр. 8.)
2. Вентиляционное отверстие (выпуск горячего воздуха)
3. Кнопка фиксатора
4. Крышка объектива
5. Кольцо фокусировки и кольцо масштабирования
6. Передний приемник ИК-сигнала от пульта ДУ
7. Проекционный объектив
8. Разъем шнура питания перем. тока
9. Разъем управления RS-232
10. Разъем выходного сигнала RGB
11. Разъем № 1 входного сигнала RGB (от ПК)/ компонентного видеосигнала (YPbPr/ YCbCr)
12. Разъем № 2 входного сигнала RGB (от ПК)/ компонентного видеосигнала (YPbPr/ YCbCr)
13. Разъем входного видеосигнала
14. Разъем входного видеосигнала S-Video
15. Вход аудиосигнала
16. Разъем выходного аудиосигнала
17. Гнездо замка Kensington для предотвращения кражи
18. Ножка с фиксатором
19. Крышка отсека лампы
20. Задняя ножка регулировки
21. Защитная скоба
К этой скобе крепится продающийся в магазинах тросик, предотвращающий кражу.

⚠ Внимание!

- ЭТО УСТРОЙСТВО ДОЛЖНО БЫТЬ ЗАЗЕМЛЕНО.
- При установке проектора нужно либо подсоединять вилку шнура питания к электророзетке через находящийся рядом с проектором размыкатель, либо устанавливать проектор рядом с розеткой питания. При возникновении неполадок в работе проектора либо отсоедините вилку шнура питания от сети электропитания, либо отключите питание размыкателем.

Органы управления и их назначение

Проектор и пульт ДУ

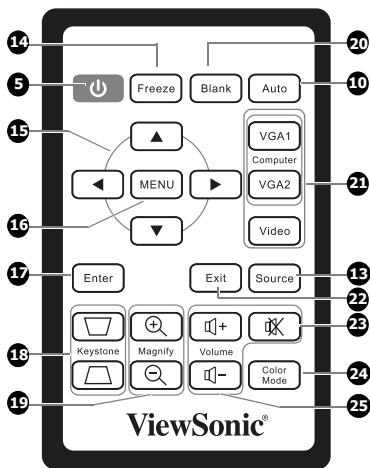
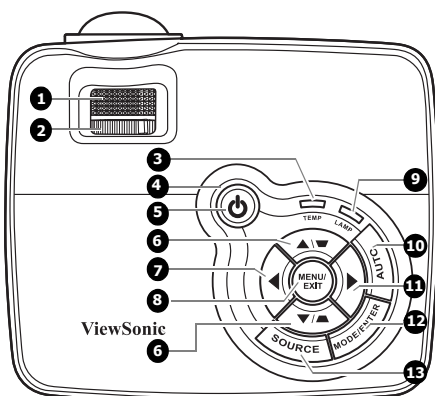

- 1. Кольцо фокусировки**
Регулировка резкости проецируемого изображения. Подробности см. в разделе "Точная настройка размера и резкости изображения" на стр. 27.
- 2. Кольцо масштабирования**
Регулировка размера изображения. Подробности см. в разделе "Точная настройка размера и резкости изображения" на стр. 27.
- 3. TEMP (Индикатор температуры)**
Загорается красным, если температура проектора становится выше допустимой. Подробности см. в разделе "Индикаторы" на стр. 52.
- 4. POWER (Индикатор питания)**
Горит или мигает во время работы проектора. Подробности см. в разделе "Индикаторы" на стр. 52.
- 5. Питание**
Попеременное переключение проектора между режимами ожидания и включения. Подробности см. в разделах "Включение проектора" на стр. 20 и "Выключение проектора" на стр. 37.
- 6. Коррекция трапецеидальных искажений/кнопки со стрелками (▲/▼ Вверх, ▾/▹ Вниз)**
Ручная коррекция трапецеидальных искажений, возникающих при проецировании под углом к экрану. Подробности см. в разделе "Коррекция трапецеидальных искажений" на стр. 28.
- 7. ◀ Влево/Blank**
Скрытие изображения с экрана. Подробности см. в разделе "Скрытие изображения" на стр. 35.
- 8. MENU/EXIT**
Включение экранного меню. Возврат к предыдущему меню, выход и сохранение настроек меню. Подробности см. в разделе "Работа с меню" на стр. 22.
- 9. LAMP (Индикатор лампы)**
Показывает состояние лампы. Горит или мигает в случае неполадок с лампой. Подробности см. в разделе "Индикаторы" на стр. 52.

- 10. AUTO**
Автоматическое определение оптимальных частот синхронизации проецируемого изображения. Подробности см. в разделе ["Автоматическая регулировка изображения"](#) на стр. 27.
- 11. ► Вправо**
Включение блокировки кнопок панели. Подробности см. в разделе ["Блокировка кнопок управления"](#) на стр. 35.
Когда открыто экранное меню, кнопки #6, #7 и #11 используются для выбора нужных элементов меню и для регулировок параметров. Подробности см. в разделе ["Работа с меню"](#) на стр. 22.
- 12. MODE/ENTER**
Выбор доступного режима настройки изображения. Подробности см. в разделе ["Выбор режима изображения"](#) на стр. 31.
Активация выбранного элемента экранного меню.
- 13. SOURCE**
Отображение окна выбора источника входного сигнала. Подробности см. в разделе ["Переключение источников входного сигнала"](#) на стр. 25.
- 14. Freeze**
Приостановка проецируемого изображения. Подробности см. в разделе ["Приостановка изображения"](#) на стр. 36.
- 15. ◀/▲/▼/▶**
Выбор нужных элементов меню и настройка значений параметров. Подробности см. в разделе ["Работа с меню"](#) на стр. 22.
- 16. MENU**
Включение экранного меню.
- 17. Enter**
Активация выбранного элемента экранного меню.
- 18. Кнопки регулировки трапец. искажений (▽ / ▴)**
Ручная коррекция трапецеидальных искажений, возникающих при проецировании под углом к экрану.
- 19. Кнопки Magnify (+, -)**
Увеличение или уменьшение размера проецируемого изображения. Подробности см. в разделе ["Увеличение и поиск деталей"](#) на стр. 29.
- 20. Blank**
Скрытие изображения с экрана. Подробности см. в разделе ["Скрытие изображения"](#) на стр. 35.
- 21. Клавиши выбора источника (VGA 1/VGA 2/Video)**
Выбор источника входного сигнала для отображения.
- 22. Exit**
Возврат к предыдущему меню, выход и сохранение настроек меню.
- 23. **
Попеременное включение и выключение звука проектора.
- 24. Color Mode**
Выбор доступного режима настройки изображения. Подробности см. в разделе ["Выбор режима изображения"](#) на стр. 31.
- 25. Кнопки регулировки громкости (+, -)**
Увеличение или уменьшение уровня громкости.

Зона действия пульта ДУ

Датчик ИК-сигнала от пульта ДУ расположен спереди проектора. Для правильной работы пульт ДУ нужно направлять на датчик ИК-сигнала под углом не более 30 градусов. Расстояние между датчиком и пультом ДУ не должно превышать 8 метров.

На пути прохождения инфракрасного луча от пульта ДУ к датчику ИК-сигнала проектора не должно быть препятствий.

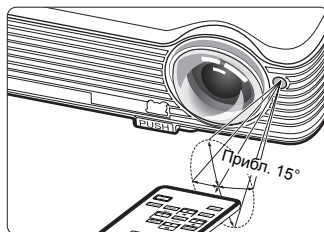

Замена батарейки в пульте ДУ

1. Выньте держатель батарейки.

 Выполните показанные на рисунке указания. Для извлечения держателя батарейки прижмите и удерживайте фиксатор.

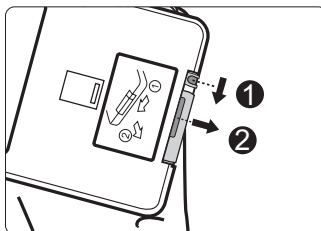

2. Вставьте в держатель новую батарейку. Сторона батарейки с маркировкой положительного полюса должна быть обращена наружу.
3. Вставьте держатель в пульт ДУ.

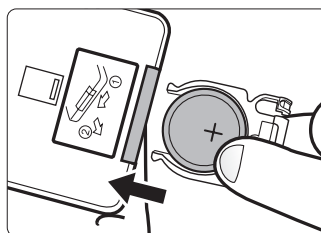

ВНИМАНИЕ!

- Избегайте мест с повышенной температурой и влажностью.
- Неправильная установка батареи может привести к ее повреждению.
- Для замены следует использовать только такую же или аналогичную батарейку, рекомендованную ее изготовителем.
- Утилизировать использованную батарейку следует в соответствии с инструкциями производителя.
- Никогда не бросайте батарейки в огонь. Это может привести к взрыву.
- Если емкость батарейки исчерпана или если вы не собираетесь пользоваться пультом ДУ долгое время, то выньте батарейку во избежание повреждения пульта из-за утечки электролита.

Выбор места для установки проектора

Выбор места для установки

Выбор места для установки зависит от планировки помещения и предпочтений пользователя. При этом нужно учитывать размер и расположение экрана, удобство подключения к сетевой розетке и расположение другого оборудования вблизи проектора.

Предусмотрены четыре способа установки проектора:

1. Спереди на ст.

Проектор устанавливается на столе перед экраном. Такой способ установки используется чаще всего, он удобен для быстрой настройки и переноски проектора.

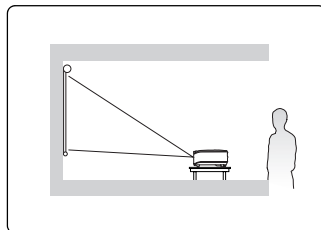

2. Спереди на пот

Проектор подвешивается вверх дном на потолке перед экраном.

Для крепления проектора на потолке купите специальный комплект для потолочного крепления.

Включив проектор, выберите вариант **Спереди на пот** в меню **НАСТРОЙКИ СИСТЕМЫ: Основные > Положение проектора.**

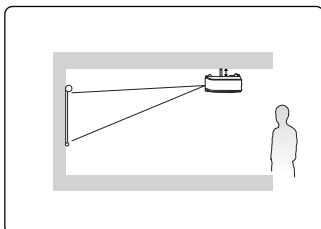

3. Сзади на потолок

Проектор подвешивается вверх дном на потолке сзади экрана.

Для установки в этом положении требуются специальный экран для проецирования сзади и комплект для крепления проектора на потолке.

Включив проектор, выберите вариант **Сзади на потолок** в меню **НАСТРОЙКИ СИСТЕМЫ: Основные > Положение проектора.**

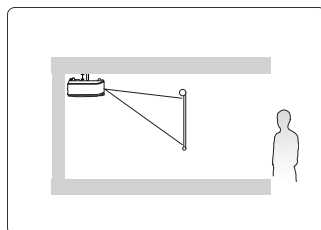

4. Сзади на столе

Проектор устанавливается на столе сзади экрана.

Для установки в этом положении требуется специальный экран для проецирования сзади.

Включив проектор, выберите вариант **Сзади на столе** в меню **НАСТРОЙКИ СИСТЕМЫ: Основные > Положение проектора.**

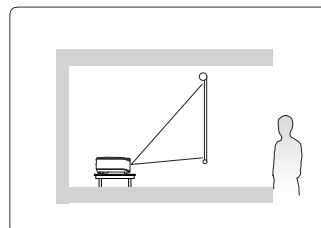

Проекционные размеры

Для расчета нужного положения центра объектива см. раздел "Размеры" на стр. 55.

- Изображение формата 4:3 на экране формата 4:3

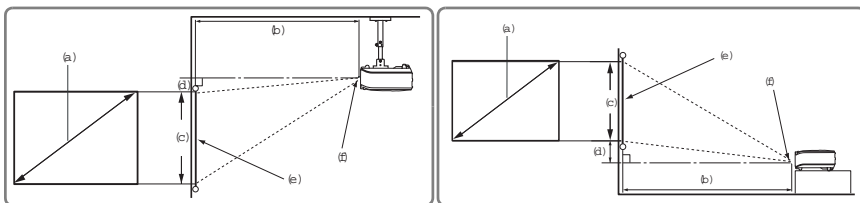

- Изображение формата 16:9 на экране формата 4:3

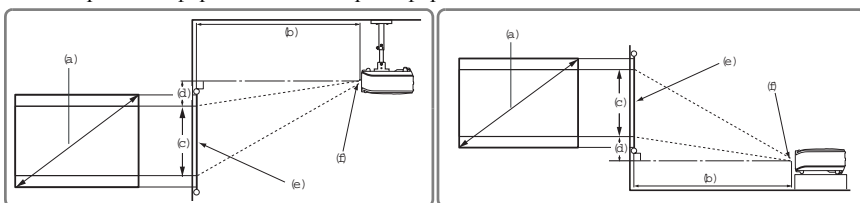

(e): Экран

(f): Центр объектива

(a) Размер экрана [дюймы (м)]	Экран формата 4:3				Экран формата 16:9			
	(b) Проекционное расстояние [м (дюймы)]		(c) Высота изображения [см (дюймы)]	(d) Вертикальное смещение [см (дюймы)]	(b) Проекционное расстояние [м (дюймы)]		(c) Высота изображения [см (дюймы)]	(d) Вертикальное смещение [см (дюймы)]
	мин.	макс.			мин.	макс.		
40 (1,0)	0,7 (29)	0,9 (35)	61 (24)	3 (1)	0,7 (29)	0,9 (35)	46 (18)	11 (4)
50 (1,3)	0,9 (36)	1,1 (43)	76 (30)	4 (2)	0,9 (36)	1,1 (43)	57 (23)	13 (5)
60 (1,5)	1,1 (43)	1,3 (52)	91 (36)	5 (2)	1,1 (43)	1,3 (52)	69 (27)	16 (6)
70 (1,8)	1,3 (51)	1,5 (61)	107 (42)	5 (2)	1,3 (51)	1,5 (61)	80 (32)	19 (7)
80 (2,0)	1,5 (58)	1,8 (69)	122 (48)	6 (2)	1,5 (58)	1,8 (69)	91 (36)	21 (8)
90 (2,3)	1,7 (65)	2,0 (78)	137 (54)	7 (3)	1,7 (65)	2,0 (78)	103 (41)	24 (10)
100 (2,5)	1,8 (72)	2,2 (87)	152 (60)	8 (3)	1,8 (72)	2,2 (87)	114 (45)	27 (11)
120 (3,0)	2,2 (87)	2,6 (104)	183 (72)	9 (4)	2,2 (87)	2,6 (104)	137 (54)	32 (13)
150 (3,8)	2,8 (108)	3,3 (130)	229 (90)	11 (5)	2,8 (108)	3,3 (130)	171 (68)	40 (16)
200 (5,1)	3,7 (144)	4,4 (173)	305 (120)	15 (6)	3,7 (144)	4,4 (173)	229 (90)	53 (21)
250 (6,4)	4,6 (181)	5,5 (217)	381 (150)	19 (8)	4,6 (181)	5,5 (217)	286 (113)	67 (26)
300 (7,6)	5,5 (217)	6,6 (260)	457 (180)	23 (9)	5,5 (217)	6,6 (260)	343 (135)	80 (32)

Размеры приводятся с допуском в 3% в связи с отклонениями характеристик оптических компонентов. В случае стационарной установки проектора рекомендуется сначала протестировать на месте установки оптимальность выбранных значений проекционного расстояния и размера проецируемого изображения, чтобы учесть реальные допуски оптических характеристик этого проектора. Такое тестирование позволит точно определить оптимальное место установки проектора.

Порядок подключения

При подключении источника видеосигнала к проектору выполните следующие действия:

1. Отключите все оборудование перед выполнением любых подключений.
2. Для каждого источника сигнала используйте соответствующие ему кабели.
3. Проверьте надежность подключения кабелей.

 Некоторые из соединительных кабелей, показанных на рисунке внизу, могут не входить в комплект поставки проектора (см. раздел "**Комплект поставки**" на стр. 6). Их можно купить в магазинах электронной техники.

Подключение компьютера или монитора

Подключение компьютера

Проектор оснащен двумя входными разъемами VGA, к которым можно подключать как IBM®-совместимые компьютеры, так и компьютеры Macintosh®. Для подключения устаревших моделей компьютеров Macintosh требуется переходник Mac.

Порядок подключения ноутбука или настольного компьютера к проектору:

1. Подключите один конец прилагаемого кабеля VGA к выходному разъему D-Sub компьютера.
2. Другой конец кабеля VGA подключите к входному разъему **COMPUTER IN 1** или **COMPUTER IN 2** проектора.
3. Если хотите во время презентаций использовать встроенный в проектор динамик (микшированный монозвук), то один конец подходящего звукового кабеля подключите к аудиовыходу компьютера, а другой конец - к гнезду **AUDIO IN** проектора.
4. При желании можно взять другой подходящий звуковой кабель и один его конец подключить к гнезду **AUDIO OUT** проектора, а другой конец - к внешним динамикам (не входят в комплект поставки).

После подключения управлять звуком можно будет с помощью экранных меню проектора.

При подключениях руководствуйтесь следующим рисунком:

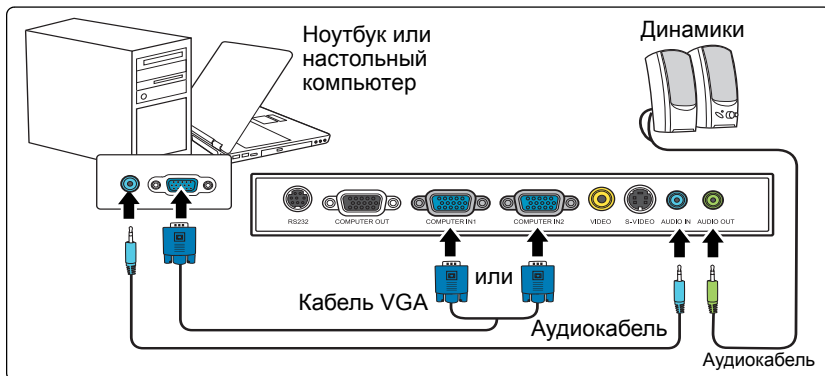

Внешние видеопорты многих ноутбуков не активируются при подключении к проектору. Для активации вывода сигнала на внешние устройства отображения обычно нужно нажать комбинацию клавиш, например, FN+F3 или CRT/LCD. На клавиатуре ноутбука найдите функциональную клавишу с надписью "CRT/LCD" или со значком монитора. Нажмите одновременно FN и эту функциональную клавишу. Описание клавиатурных сочетаний см. в руководстве пользователя ноутбука.

Подключение монитора

Для просмотра презентации и на мониторе, и на проекционном экране соедините VGA-кабелем выходные разъемы видеосигнала **COMPUTER OUT** на проекторе и внешнем мониторе, соблюдая приведенные ниже указания:

Порядок подключения монитора к проектору:

1. Подключите проектор к компьютеру, как описано в разделе "[Подключение компьютера](#)" на стр. 13.
2. Один конец прилагаемого VGA-кабеля подключите к разъему D-Sub видеовхода монитора.
Или, если в мониторе есть входной разъем DVI, возьмите переходной кабель VGA/DVI-A и его конец с разъемом DVI подключите к входному разъему DVI монитора.
3. Подключите другой конец кабеля к разъему **COMPUTER OUT** проектора.

При подключениях руководствуйтесь следующим рисунком:

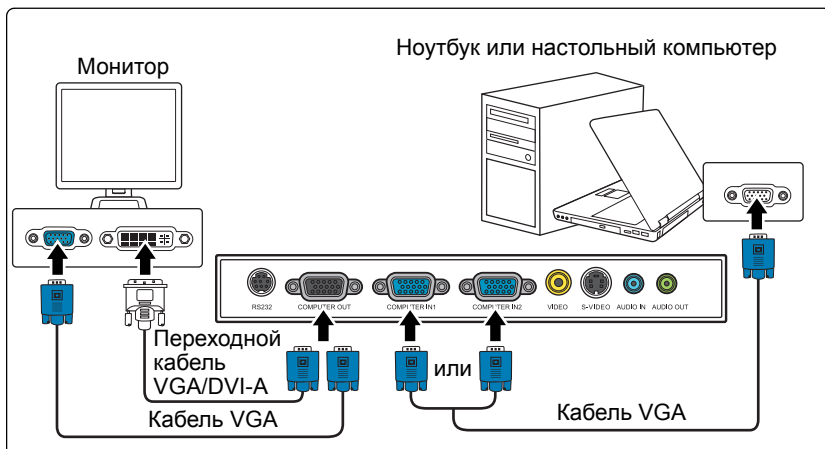

- На выходе разъема **COMPUTER OUT** сигнал появляется только тогда, когда подан сигнал на вход проектора **COMPUTER IN 1** или **COMPUTER IN 2**.
- Если хотите использовать такой способ подключения, когда проектор находится в режиме ожидания, то включите функцию **Активный выход VGA** в меню **НАСТРОЙКИ СИСТЕМЫ**: Дополнит. Подробности см. в разделах **"Активный выход VGA"** на стр. 43 и **"Настройки звука"** на стр. 43.

Подключение источников видеосигнала

К проектору можно подключать различные источники видеосигнала, у которых есть следующие выходные разъемы:

- Компонентный видеосигнал
- S-Video
- Видео (композитный видеосигнал)

Достаточно подключить видеоустройство к проектору, используя любой из описанных выше способов подключения, однако эти способы подключения обеспечивают разное качество видео. Выбор способа подключения зависит от наличия соответствующих разъемов на проекторе и видеоустройстве и от нужного качества изображения:

Наилучшее качество изображения

Наилучшее качество изображения обеспечивает компонентный видеосигнал (не путать с композитным). Все цифровые ТВ-тюнеры и DVD-плееры имеют выход компонентного видеосигнала, поэтому при использовании этих устройств подключайте проектор к разъему компонентного видеосигнала (а не композитного).

Порядок подключения проектора к источнику видеосигнала, оснащеному компонентным видеовыходом, см. в разделе "[Подключение источника компонентного видеосигнала](#)" на стр. 17.

Хорошее качество видеосигнала

S-Video обеспечивает более высокое качество изображения, чем стандартный композитный видеосигнал. Если на видеоаппаратуре есть выходные разъемы и композитного видеосигнала, и S-Video, то проектор следует подключать к разъему S-Video.

Порядок подключения проектора к источнику видеосигнала S-Video см. в разделе "[Подключение источника видеосигнала S-Video](#)" на стр. 18.

Наихудшее качество видеосигнала

Композитный видеосигнал - это аналоговый видеосигнал, обеспечивающий приемлемое, но не оптимальное качество проецируемого изображения (наихудшее качество из всех рассмотренных вариантов).

Порядок подключения проектора к источнику композитного видеосигнала см. в разделе "[Подключение источника композитного видеосигнала](#)" на стр. 19.

Подключение аудиосигнала

Этот проектор оснащен одним встроенным монофоническим динамиком для стандартного звукового сопровождения презентаций. Он не предназначен для стереофонического воспроизведения звука, как в высококачественных системах домашнего театра. Звуковой стереовыход (если есть) микшируется в проекторе в обычный монофонический звуковой сигнал для воспроизведения через встроенный динамик.

Для презентаций можно использовать встроенный монофонический динамик проектора (микшированный монозвук) или при желании подключить динамики с усилителями к разъему Audio Out проектора. На аудиовыходе будет микшированный моносигнал, который в проекторе управляется настройками Громкость и Отключение звука.

При наличии отдельной аудиосистемы целесообразно подключать звуковой выход с источника видео к ней, а не к аудиовыходу проектора.

Подключение источника компонентного видеосигнала

Проверьте, есть ли в вашем видеоустройстве незадействованные выходные разъемы компонентного видеосигнала:

- Если есть, то перейдите к следующему шагу процедуры.
- Если нет, то для подключения к проектору придется использовать другой способ.

Порядок подключения проектора к источнику компонентного видеосигнала:

1. Подключите три штекера RCA на одном конце переходного кабеля "Компонентное видео/VGA (D-Sub)" к выходным разъемам Компонентного видео на видеоустройстве. Подключайте штекеры RCA к гнездам того же цвета: зеленый к зеленому, синий к синему, красный к красному.
2. Подключите разъем D-Sub на другом конце переходного кабеля "Компонентное видео/VGA (D-Sub)" к разъему **COMPUTER IN 1** или **COMPUTER IN 2** проектора.
3. Если хотите во время презентаций использовать встроенный в проектор динамик (микшированный монозвук), то один конец подходящего звукового кабеля подключите к аудиовыходу компьютера, а другой конец - к гнезду **AUDIO IN** проектора.
4. При желании можно взять другой подходящий звуковой кабель и один его конец подключить к гнезду **AUDIO OUT** проектора, а другой конец - к внешним динамикам.

После подключения управлять звуком можно будет с помощью экранных меню проектора.

При подключениях руководствуйтесь следующим рисунком:

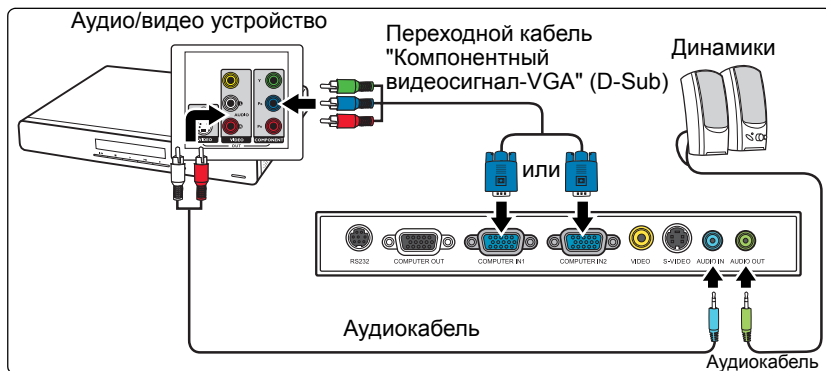

- ☞ Этот проектор способен воспроизводить только микшированный монозвук, даже если к нему подключен стереофонический звуковой сигнал. Подробности см. в разделе "Подключение аудиосигнала" на стр. 16.
- Если после включения проектора и правильного выбора источника видеосигнала изображение отсутствует, то убедитесь, что видеоустройство включено и нормально работает. Также проверьте правильность подключения сигнальных кабелей.

-  Переходник VGA-компонентный (ViewSonic P/N: CB-00008906)

Подключение источника видеосигнала S-Video

Проверьте, есть ли в вашем видеоустройстве незадействованный выходной разъем S-Video:

- Если есть, то перейдите к следующему шагу процедуры.
- Если нет, то для подключения к проектору придется использовать другой способ.

Порядок подключения проектора к источнику видеосигнала S-Video:

1. Один конец кабеля S-Video подключите к выходному разъему S-Video видеоустройства.
2. Другой конец кабеля S-Video подключите к разъему **S-VIDEO** проектора.
3. Если хотите во время презентаций использовать встроенный в проектор динамик (микшированный монозвук), то один конец подходящего звукового кабеля подключите к аудиовыходу компьютера, а другой конец - к гнезду **AUDIO IN** проектора.
4. При желании можно взять другой подходящий звуковой кабель и один его конец подключить к гнезду **AUDIO OUT** проектора, а другой конец - к внешним динамикам.

После подключения управлять звуком можно будет с помощью экранных меню проектора.

При подключениях руководствуйтесь следующим рисунком:

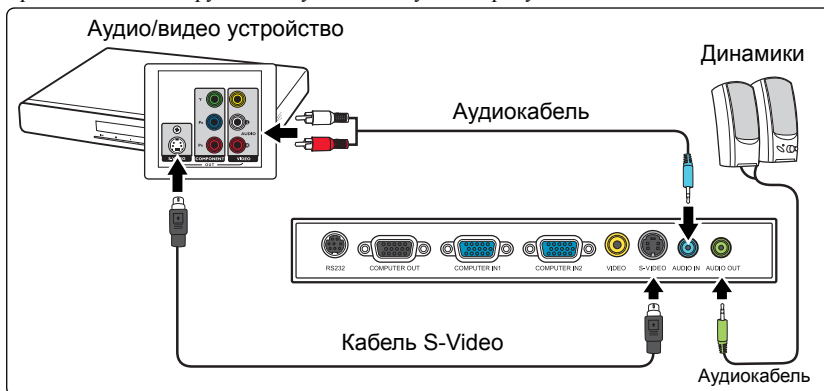

- ☞ Этот проектор способен воспроизводить только микшированный монозвук, даже если к нему подключен стереофонический звуковой сигнал. Подробности см. в разделе "[Подключение аудиосигнала](#)" на стр. 16.
- Если после включения проектора и правильного выбора источника видеосигнала изображение отсутствует, то убедитесь, что видеоустройство включено и нормально работает. Также проверьте правильность подключения сигнальных кабелей.
- Если вы уже подключили к проектору компонентный видеосигнал от этого устройства, имеющего выход S-Video, то подключать его выход S-Video к проектору не нужно, так как качество изображения в этом случае ухудшится. Подробности см. в разделе "[Подключение источников видеосигнала](#)" на стр. 15.

Подключение источника композитного видеосигнала

Проверьте, есть ли в вашем видеоустройстве незадействованные выходные разъемы композитного видеосигнала:

- Если есть, то перейдите к следующему шагу процедуры.
- Если нет, то для подключения к проектору придется использовать другой способ.

Порядок подключения проектора к источнику композитного видеосигнала:

1. Один конец видеокабеля подключите к выходному разъему композитного видеосигнала видеоустройства.
2. Другой конец видеокабеля подключите к разъему **VIDEO** проектора.
3. Если хотите во время презентаций использовать встроенный в проектор динамик (микшированный монозвук), то один конец подходящего звукового кабеля подключите к аудиовыходу компьютера, а другой конец - к гнезду **AUDIO IN** проектора.
4. При желании можно взять другой подходящий звуковой кабель и один его конец подключить к гнезду **AUDIO OUT** проектора, а другой конец - к внешним динамикам.

После подключения управлять звуком можно будет с помощью экранных меню проектора.

При подключениях руководствуйтесь следующим рисунком:

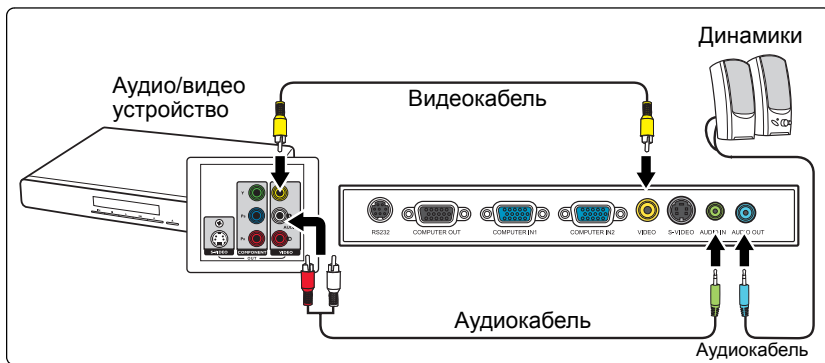

- ☞ Этот проектор способен воспроизводить только микшированный монозвук, даже если к нему подключен стереофонический звуковой сигнал. Подробности см. в разделе **"Подключение аудиосигнала"** на стр. 16.
- Если после включения проектора и правильного выбора источника видеосигнала изображение отсутствует, то убедитесь, что видеоустройство включено и нормально работает. Также проверьте правильность подключения сигнальных кабелей.
- При невозможности использования входов компонентного видеосигнала и S-Video подключайте проектор к видеоустройству только через разъем композитного видеосигнала. Подробности см. в разделе **"Подключение источников видеосигнала"** на стр. 15.

Порядок работы

Включение проектора

1. Подсоедините шнур питания к проектору и вставьте вилку в розетку. Включите розетку (если она с выключателем). После подключения питания **POWER (Индикатор питания)** на проекторе должен загореться синим.

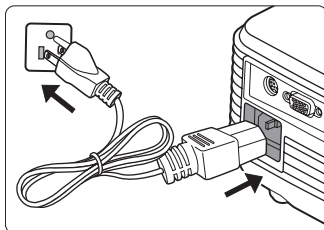

2. Снимите крышку объектива. Если ее не снять, то она может деформироваться в результате нагревания лампой проектора.

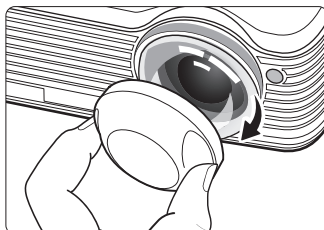

3. Чтобы включить проектор, на проекторе или на пульте ДУ нажмите **Питание. POWER (Индикатор питания)** будет оставаться синим все время, пока проектор включен.

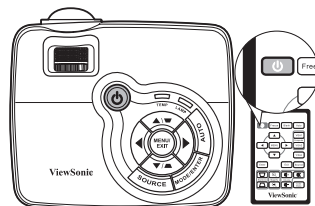

Процедура подготовки проектора к работе занимает около 30 секунд. В конце процедуры включения появляется логотип включения.

При необходимости поверните кольцо фокусировки для регулировки четкости изображения.

- Если проектор еще не остыл после предыдущего использования, то перед включением лампы запустится охлаждающий вентилятор приблизительно на 90 секунд.
- Для продления срока жизни лампы, после включения проектора выждите около 5 минут перед тем, как ее включать.

4. При первом использовании проектора выберите язык экранного меню, следуя отображаемым указаниям.
5. Включите все подключенное оборудование.
6. Проектор начинает поиск входных сигналов. Текущий сканируемый входной сигнал отображается в левом верхнем углу экрана. На экране будет оставаться сообщение **"Нет сигнала"** до тех пор, пока проектор не найдет поддерживаемого источника входного сигнала.



Чтобы выбрать нужный входной видеосигнал, можно также нажать кнопку **SOURCE** на проекторе или пульте ДУ. Подробности см. в разделе ["Переключение источников входного сигнала"](#) на стр. 25.

 Если частота/разрешение входного сигнала выходят за пределы рабочего диапазона проектора, то на пустом экране появится сообщение "Вне диапазона". Установите входной сигнал, совместимый с разрешением проектора, или установите для него меньшее значение. Подробности см. в разделе ["Таблица частот синхронизации"](#) на стр. 56.

Работа с меню

Проектор оснащен системой экранных меню для выполнения различных настроек и регулировок.

Ниже приводится краткий обзор экранного меню.

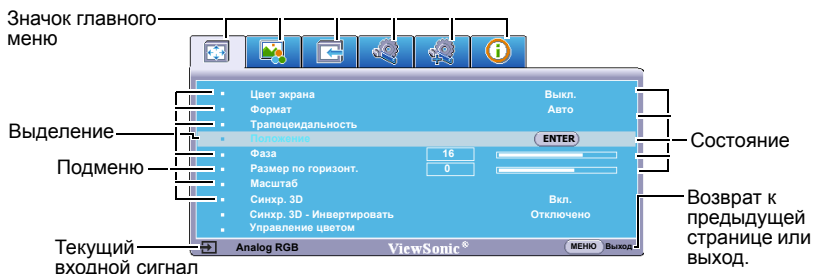

Перед использованием экранных меню сначала для них установите нужный язык.

1. Чтобы открыть экранное меню, нажмите **MENU/EXIT** на проекторе или **MENU** на пульте ДУ.
3. Нажатием **▼** выделите пункт **Язык** и затем кнопками **◀/▶** выберите нужный язык.

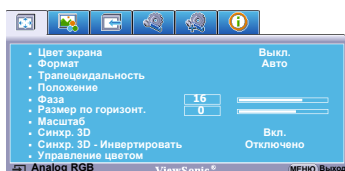

ENGLISH/ FRANÇAIS/ DEUTSCH/
ITALIANO/ ESPAÑOL/ РУССКИЙ/
繁體中文/ 简体中文/ 日本語/ 한국어/
Svenska/ Nederlands/ Türkçe/ Čeština/
Português/ বাংলা/ Polski/ Suomi

2. Нажатием кнопок **◀/▶** выделите меню **НАСТРОЙКИ СИСТЕМЫ: Основные**.

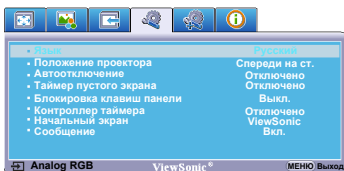
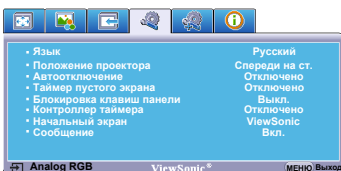

4. Чтобы выйти, сохранив настройки, дважды* нажмите **MENU/EXIT** на проекторе или **Exit** на пульте ДУ.

*При первом нажатии выполняется возврат в главное меню, при втором - закрытие экранного меню.

 : ДИСПЛЕЙ	 : НАСТРОЙКИ СИСТЕМЫ: Основные
 : ИЗОБРАЖЕНИЕ	 : НАСТРОЙКИ СИСТЕМЫ: Дополнит.
 : ИСТОЧНИК	 : ИНФОРМАЦИЯ

Применение функции парольной защиты

В целях защиты доступа и предотвращения несанкционированного использования в проекторе предусмотрена функция установки пароля. Пароль можно установить с помощью экранного меню. О работе с экраным меню см. "Работа с меню" на стр. 22.

 Если вы намерены использовать функцию блокировки при включении, то следует предпринять меры по сохранению пароля. Распечатайте данное руководство (при необходимости), запишите в нем используемый пароль и положите руководство в надежное место для использования в будущем.

Установка пароля

 После установки пароля включение проектора производится только после ввода правильного пароля.

1. Откройте экранное меню и перейдите к меню **НАСТРОЙКИ СИСТЕМЫ: Дополнит.** > **Настройки безопасн.** Нажмите **MODE/ENTER** на проекторе или **Enter** на пульте ДУ. На экране появится страница **Настройки безопасн.**
2. Выделите **Блокировка при включении**, затем выберите **Вкл.** кнопками **◀/▶**.
3. Как показано на рисунке справа, четыре кнопки со стрелками (**▲**, **▶**, **▼**, **◀**) соответствуют 4 цифрам (1, 2, 3, 4). Воспользуйтесь кнопками со стрелками для ввода шестизначного пароля.
4. Повторно введите новый пароль для подтверждения.
После установки пароля экранное меню вернется на страницу **Настройки безопасн.**



 Во время ввода символы отображаются на экране в виде звездочек. Запишите выбранный пароль в этом месте руководства до ввода или сразу после ввода пароля на случай, если вы его забудете.

Пароль: _ _ _ _ _

Храните данное руководство в надежном месте.

5. Для выхода из экранного меню нажмите **MENU/EXIT** на проекторе или **Exit** на пульте ДУ.

Если вы забыли пароль...

Если включена функция парольной защиты, при каждом включении проектора выводится запрос на ввод шестизначного пароля. Если введен неверный пароль, на экран на три секунды выводится сообщение об ошибке пароля (как показано справа), затем появляется сообщение '**ВВЕДИТЕ ПАРОЛЬ**'. Можно повторить попытку, указав другой шестизначный пароль, или, если вы не записали пароль в данном руководстве и не помните его, можно воспользоваться процедурой восстановления пароля. См. "[Начало процедуры восстановления пароля](#)" на стр. 24.

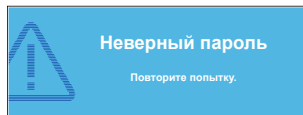

При вводе неверного пароля 5 раз подряд проектор автоматически выключается.

Начало процедуры восстановления пароля

1. Прижмите на 3 секунды кнопку **AUTO** на проекторе или пульте ДУ. На экране проектора появится закодированное число.
2. Запишите это число и выключите проектор.
3. Для раскодирования этого числа обратитесь в ближайший сервисный центр. Для подтверждения права владения проектором может потребоваться предоставление документа о его покупке.

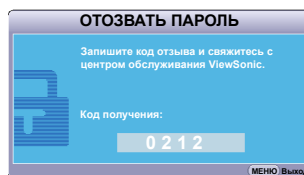

Изменение пароля

1. Откройте экранное меню и перейдите в меню **НАСТРОЙКИ СИСТЕМЫ: Дополнит. > Настройки безопасн. > Изменить пароль.**
2. Нажмите **MODE/ENTER** на проекторе или **Enter** на пульте ДУ. Появится сообщение '**ВВЕДИТЕ ТЕКУЩИЙ ПАРОЛЬ**'.
3. Введите старый пароль.
 - При правильном вводе пароля отобразится сообщение: '**ВВЕДИТЕ НОВЫЙ ПАРОЛЬ**'.
 - Если пароль указан неправильно, в течение трех секунд будет отображаться сообщение об ошибке ввода пароля, а затем появится сообщение '**ВВЕДИТЕ ТЕКУЩИЙ ПАРОЛЬ**', после чего вы сможете повторить попытку. Чтобы отменить изменения или ввести другой пароль, нажмите **MENU/EXIT** на проекторе или **Exit** на пульте ДУ.
4. Введите новый пароль.

Во время ввода символы отображаются на экране в виде звездочек. Запишите выбранный пароль в этом месте руководства до ввода или сразу после ввода пароля на случай, если вы его забудете.

Пароль: _ _ _ _ _

Храните данное руководство в надежном месте.

5. Повторно введите новый пароль для подтверждения.
6. Для проектора был успешно установлен новый пароль. Не забудьте ввести новый пароль в следующий раз при запуске проектора.

- Для выхода из экранного меню нажмите **MENU/EXIT** на проекторе или **Exit** на пульте ДУ.

Отключение функции защиты паролем

Для отключения защиты паролем откройте экранное меню и вернитесь в меню **НАСТРОЙКИ СИСТЕМЫ: Дополнит. > Настройки безопасн. > Блокировка при включении**. Выберите **Выкл.** кнопками **◀ / ▶**. Появится сообщение **‘ВВЕДИТЕ ПАРОЛЬ’**. Введите текущий пароль.

- Если пароль правильный, экранное меню возвращается на страницу **Настройки безопасн.** и отображает сообщение **‘Выкл.’** в строке **Блокировка при включении**. В следующий раз при включении проектора вам не потребуется вводить пароль.
- Если пароль указан неправильно, в течение трех секунд будет отображаться сообщение об ошибке ввода пароля, а затем появится сообщение **‘ВВЕДИТЕ ПАРОЛЬ’**, после чего вы сможете повторить попытку. Чтобы отменить изменения или ввести другой пароль, нажмите **MENU/EXIT** на проекторе или **Exit** на пульте ДУ.

 Обратите внимание, что, несмотря на то, что функция парольной защиты отключена, необходимо сохранить старый пароль на тот случай, если понадобится снова включить ее - при этом потребуются указать старый пароль.

Переключение источников входного сигнала

Проектор можно одновременно подключать к нескольким устройствам. Тем не менее, одновременно возможно воспроизведение полноэкранного изображения только от одного источника.





Если хотите, чтобы проектор автоматически вел поиск сигналов, то проверьте, что для функции **Быстрый автопоиск** в меню **ИСТОЧНИК** установлено значение **Вкл.**

В противном случае, можно выбирать доступные входные сигналы вручную.

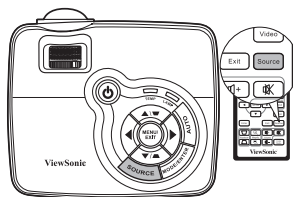
- На проекторе или на пульте ДУ нажмите **SOURCE**. Отобразится строка выбора источника.
- Нажимайте **▲ / ▼**, пока не выберите нужный сигнал, затем нажмите **MODE/ENTER** на проекторе или **Enter** на пульте ДУ.

После обнаружения выбранный источник будет на несколько секунд на экране. Если к проектору подключено несколько устройств, то для поиска другого сигнала повторите шаги 1-2.



	D-Sub / Comp. 1
	D-Sub / Comp. 2
	Video
	S-Video

- При переключении между входными видеосигналами соответственно изменяется уровень яркости проецируемого изображения. Презентации данных (графики) в режиме ПК обычно включают в себя статичные изображения. В этом случае устанавливается повышенная яркость по сравнению с режимом "Video", который обычно используется для просмотра движущихся изображений (фильмов).
- Тип входного сигнала определяет доступные значения для параметра Цветовой режим. Подробности см. в разделе ["Выбор режима изображения"](#) на стр. 31.
- Собственное разрешение дисплея проектора соответствует формату 4:3. Для получения лучшего качества изображения необходимо выбрать и использовать входной сигнал, соответствующий данному разрешению. Масштаб для других разрешений будет изменяться проектором в зависимости от настройки формата, что может привести к искажению или снижению четкости изображения. Подробности см. в разделе ["Выбор формата изображения"](#) на стр. 30.

Настройка проецируемого изображения

Регулировка угла проецирования

Проектор оснащен 1 быстро выпускающейся ножкой регулятора и 1 задней ножкой. С помощью этих ножек осуществляется регулировка линии проецирования по высоте и углу. Для регулировки проектора:

1. Нажмите кнопку фиксации и поднимите проектор спереди. После того, как изображение будет расположено должным образом, отпустите кнопку регулятора наклона, чтобы заблокировать ножку регулятора в этом положении.
2. Чтобы выставить нужный угол по горизонтали, прокрутите заднюю регулируемую опору.

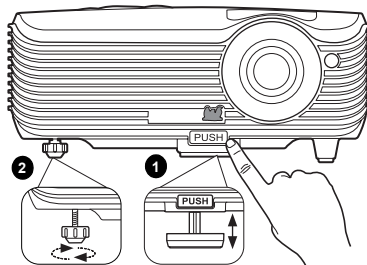

Чтобы убрать ножку, удерживая поднятый проектор, нажмите кнопку регулятора наклона, затем медленно опустите проектор. Заверните ножку заднего регулятора наклона в обратном направлении.

Если проектор установлен на наклонной поверхности или если экран и луч проектора не перпендикулярны друг другу, проецируемое изображение принимает трапециевидную форму. Порядок коррекции этого искажения описан в разделе ["Коррекция трапециевидных искажений"](#) на стр. 28.

- ⚠ **Не смотрите в объектив, когда лампа включена. Интенсивный луч света от лампы может повредить глаза.**
- Будьте осторожны при нажатии кнопки регулировки, так как она расположена близко к отверстию для отвода горячего воздуха.

Коррекция трапецидальных искажений

Трапецидальность выражается в заметном увеличении ширины верхней или нижней части проецируемого изображения. Это происходит, когда проектор не перпендикулярен экрану.

Для устранения этой ситуации, помимо регулировки высоты проектора, нужно также вручную скорректировать искажение одним из следующих способов.

- С помощью пульта ДУ

На проекторе или на пульте ДУ нажмите **▼ / ▲**, чтобы открыть страницу "Коррекция трапецидальных искажений". Для корректировки трапецидальности верхней части изображения нажмите **▲**. Для корректировки трапецидальности нижней части изображения нажмите **▼**.

- Экранное меню

1. Нажмите **MENU/EXIT** на проекторе или **MENU** на пульте ДУ и затем нажимайте **◀ / ▶**, пока не выделите меню **ДИСПЛЕЙ**.
2. Нажимая **▼**, выделите пункт **Трапецидальность**, затем нажмите **MODE/ENTER** на проекторе или **Enter** на пульте ДУ. Откроется страница корректировки **Трапецидальность**.
3. Нажмите **▲** для коррекции трапецидальных искажений в верхней части изображения или нажмите **▼** для коррекции трапецидальных искажений в нижней части изображения.

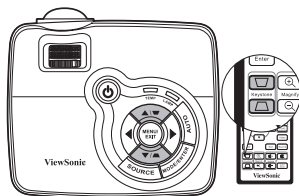

Увеличение и поиск деталей

Чтобы посмотреть детали на проецируемом изображении, увеличьте его. Для перемещения по изображению воспользуйтесь кнопками перемещения.

- С помощью пульта ДУ
 1. Нажмите **Magnify +/-**, чтобы открыть панель Масштаб.
 2. Нажмите **Magnify +**, чтобы увеличить центр изображения. Последовательно нажимайте эту кнопку до тех пор, пока не получите нужный размер.
 3. Для перемещения по изображению нажимайте кнопки со стрелками (**▲**, **▼**, **◀**, **▶**) на проекторе или на пульте ДУ.
 4. Чтобы восстановить исходный размер изображения, нажмите **AUTO**. Можно также нажимать **Magnify -**. При следующем нажатии изображение уменьшается еще больше до первоначального размера.

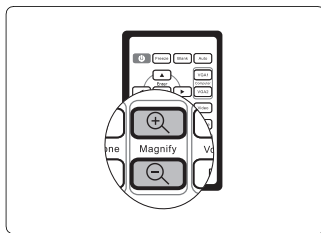

- Экранное меню
 1. Нажмите **MENU/EXIT** на проекторе или **MENU** на пульте ДУ и затем нажимайте **◀/▶**, пока не выделите меню **ДИСПЛЕЙ**.
 2. Нажимая **▼**, выделите пункт **Масштаб**, затем нажмите **MODE/ENTER** на проекторе или **Enter** на пульте ДУ. Появится панель увеличения.
 3. Повторите шаги 2-4, описанные выше в разделе "С помощью пульта ДУ". Если вы пользуетесь панелью управления проектора, выполните следующие действия.
 4. Последовательно нажимайте кнопки **▲** на проекторе, чтобы увеличить изображение до нужного размера.
 5. Для перемещения по изображению нажмите **MODE/ENTER** на проекторе или **Enter** на пульте ДУ, чтобы переключиться на режим панорамирования, а затем нажимайте кнопки со стрелками (**▲**, **▼**, **◀**, **▶**) для перемещения в нужном направлении.
 6. Для перемещения по изображению нажимайте кнопки со стрелками (**▲**, **▼**, **◀**, **▶**) на проекторе или на пульте ДУ.
 7. Для уменьшения размера изображения нажмите **MODE/ENTER** на проекторе или **Enter** на пульте ДУ, чтобы вернуться к функции увеличения/уменьшения масштаба; нажмите **AUTO**, чтобы восстановить исходный размер изображения. Можно также повторно нажимать **▼**, пока не восстановится исходный размер.

 **Перемещение по изображению возможно только после его увеличения. Во время поиска деталей возможно дальнейшее увеличение изображения.**

Выбор формата изображения

Формат - это соотношение ширины изображения и его высоты. Большинство аналоговых телевизоров и компьютеров обычно имеют формат 4:3, установленный для данного проектора по умолчанию, а цифровые телевизоры обычно имеют формат 16:9.

Устройства с цифровым дисплеем, к которым относится данный проектор, благодаря цифровой обработке сигнала могут динамически растягивать и масштабировать выходное изображение так, чтобы его формат отличался от формата изображения входного сигнала.

Порядок изменения формата проецируемого изображения (независимо от формата входного сигнала):

1. Нажмите **MENU/EXIT** на проекторе или **MENU** на пульте ДУ и затем нажимайте **◀/▶**, пока не выделите меню **ДИСПЛЕЙ**.
2. Нажмите **▼**, чтобы выделить пункт **Формат**.
3. Нажимайте **◀/▶** для выбора формата, соответствующего формату входного видеосигнала и параметрам экрана.

Формат изображения

 На показанных внизу картинках темные участки соответствуют неиспользуемым областям экрана, а светлые участки - активным областям. Экранные меню могут отображаться на незанятых черных областях.

1. **Авто:** Пропорционально изменяет формат изображения в соответствии с исходным разрешением проектора (ширина по горизонтали). Данная функция полезна, если изображение на входе имеет формат 4:3 или 16:9 и его требуется изменить таким образом, чтобы максимально использовать площадь экрана, не изменяя при этом формата изображения.
2. **4:3:** Изображение масштабируется для отображения по центру экрана с соотношением сторон 4:3. Это больше всего подходит для изображений с форматом 4:3 (например, мониторы компьютеров, стандартные телевизоры и фильмы DVD с форматом 4:3), так как в этом случае изменение формата не требуется.
3. **16:9:** Изображение масштабируется для отображения по центру экрана с соотношением сторон 16:9. Это больше всего подходит для изображений в формате 16:9, например, для телевизоров с высоким разрешением, так как в этом случае формат не меняется.

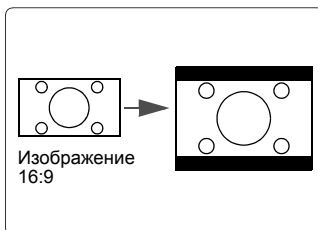
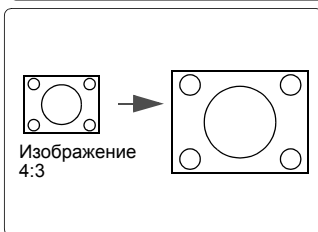
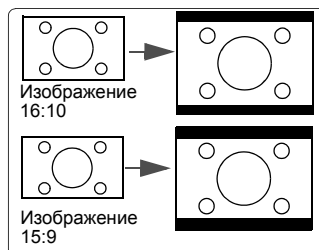

Оптимизация качества изображения

Выбор режима изображения

В проекторе предусмотрено несколько заранее настроенных режимов изображения, позволяющих выбрать наиболее подходящий из них для работы или используемого источника видеосигнала.

Для выбора нужного режима выполните следующие действия:

- Раз за разом нажимайте **MODE/ENTER** на проекторе или **Color Mode** на пульте ДУ, пока не выберите нужный режим.
- Перейдите в меню **ИЗОБРАЖЕНИЕ > Цветовой режим** и нажмите **◀/▶** для выбора нужного режима.

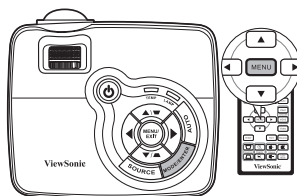

Режимы изображения для разных типов сигналов

Ниже перечислены режимы изображения для разных типов сигналов.

Входные сигналы от ПК: D-Sub / Comp. 1/2 (аналоговый RGB)

1. **Режим Макс. Яркость:** Максимально высокая яркость проецируемого изображения. Данный режим удобен, если требуется повышенная яркость изображения, например, при работе с проектором в хорошо освещенном помещении.
2. **Режим Daylight:** Предназначен для проведения презентаций при дневном освещении для точной передачи цветов с ПК и ноутбука.
3. **Режим ViewMatch:** Переключение между режимами высокой яркости и точной цветопередачи.
4. **Режим Кино:** Удобен в темных помещениях для просмотра цветных фильмов и видеозаписей с цифровых камер и цифровых видеоприемников, когда в качестве источника видеосигнала выбран ПК.
5. **Режим Пользовательский 1/Пользовательский 2:** Активирует индивидуальные настройки на основании текущих доступных режимов изображения. Подробности см. в разделе "[Настройка режима Пользовательский 1/Пользовательский 2](#)" на стр. 32.

Входные видеосигналы: S-Video, Video, D-Sub / Comp. 1/2 (YPbPr)

1. **Режим Макс. Яркость:** Оптимизирован для просмотра в жилых помещениях при дневном освещении.
2. **Режим Игры:** Подходит для всех типов мультимедийных развлечений, в том числе для игр и просмотра фильмов.
3. **Режим ViewMatch:** Переключение между режимами высокой яркости и точной цветопередачи.
4. **Режим Кино:** Этот режим наиболее подходит для просмотра неярких фильмов или DVD-фильмов при малой освещенности (в темноте).
5. **Режим Пользовательский 1/Пользовательский 2:** Активирует индивидуальные настройки на основании текущих доступных режимов изображения. Подробности см. в разделе "[Настройка режима Пользовательский 1/Пользовательский 2](#)" на стр. 32.

Настройка режима Пользовательский 1/Пользовательский 2

В проекторе предусмотрено два пользовательских режима, которые могут использоваться в случае, если текущие доступные режимы изображений не удовлетворяют потребности пользователя. Можно выбрать один из предустановленных режимов (кроме **Пользовательский 1/Пользовательский 2**) и в нем изменить значения нужным вам образом.

1. Чтобы открыть экранное меню, нажмите **MENU/EXIT** на проекторе или **MENU** на пульте ДУ.
2. Перейдите в меню **ИЗОБРАЖЕНИЕ > Цветовой режим**.
3. Нажмите **◀/▶**, чтобы выбрать **Пользовательский 1** или **Пользовательский 2**.
4. Нажмите **▼**, чтобы выделить пункт **Режим справки**.

 Эта функция доступна только в том случае, если в подменю Цветовой режим выбран режим Пользовательский 1 или Пользовательский 2.

5. Нажмите **◀/▶**, чтобы выбрать наиболее подходящий режим изображения.
6. Нажмите **▼**, чтобы выделить элемент меню, который хотите изменить, и измените его значение нажатием **◀/▶**. Подробности см. ниже в разделе "**Точная настройка качества изображения в пользовательских режимах**".
7. Установив значения для всех параметров, выберите пункт **Сохранить настройки** и нажмите **MODE/ENTER** на проекторе или **Enter** на пульте ДУ, чтобы сохранить настройки.
8. Появится подтверждающее сообщение "**Установки сохранены**".

Использование Цвет экрана

В тех случаях, когда изображение проецируется на цветную поверхность (например, окрашенную стену), с помощью функции **Цвет экрана** можно скорректировать цвет проецируемого изображения.

Для использования этой функции откройте меню **ДИСПЛЕЙ > Цвет экрана** и нажатием **◀/▶** выберите цвет, больше всего похожий на цвет поверхности, на которую проецируется изображение. Можно выбрать один из предварительно откалиброванных цветов: **Белая доска**, **Зеленая доска**, и **Школьная доска**.

 Эта функция доступна только в том случае, когда в качестве источника входного сигнала выбран ПК.

Точная настройка качества изображения в пользовательских режимах

В зависимости от типа обнаруженного сигнала можно использовать некоторые настраиваемые пользователем функции, когда выбран режим **Пользовательский 1** или **Пользовательский 2**. Эти функции можно настраивать в соответствии с вашими потребностями.

Регулировка параметра Яркость

Выделите меню **ИЗОБРАЖЕНИЕ** > **Яркость** и нажмите ◀/▶.

Чем больше значение, тем больше яркость изображения. Чем меньше значение этого параметра, тем темнее изображение. Отрегулируйте этот параметр так, чтобы темные области изображения выглядели как черные, а детали в темных участках были видны.



Регулировка параметра Контрастность

Выделите меню **ИЗОБРАЖЕНИЕ** > **Контрастность** и нажмите ◀/▶.

Чем больше значение, тем больше контрастность. Используйте эту регулировку для настройки порогового уровня белого после регулировки параметра **Яркость** в соответствии с выбранным входным сигналом и условиями просмотра.



Регулировка параметра Цвет

Выделите меню **ИЗОБРАЖЕНИЕ** > **Цвет** и нажмите ◀/▶.

Меньшие значения соответствуют менее насыщенным цветам. При установке слишком высокого значения цвета в изображении будут слишком яркими, а изображение -- нереалистичным.

Регулировка параметра Оттенок

Выделите меню **ИЗОБРАЖЕНИЕ** > **Оттенок** и нажмите ◀/▶.

Чем выше значение, тем больше красного цвета в изображении. Чем ниже значение, тем больше синего цвета в изображении.

Регулировка параметра Резкость

Выделите меню **ИЗОБРАЖЕНИЕ** > **Резкость** и нажмите ◀/▶.

Чем больше значение, тем выше резкость изображения. Чем меньше значение, тем ниже уровень резкости изображения.

Регулировка параметра Brilliant Color

Выделите меню **ИЗОБРАЖЕНИЕ** > **Brilliant Color** и нажмите ◀/▶.

Эта функция использует новый алгоритм обработки цвета и усовершенствованные системные возможности для повышения яркости и отображения более естественных, более живых цветов в проецируемом изображении. Она позволяет увеличить яркость для полутонов более чем 50%, обеспечивая, таким образом, более реалистичное воспроизведение цвета. Если хотите получить такое качество, то выберите **Вкл.** Если такое качество не требуется, то выберите **Выкл.**

При выборе **Выкл.** функция **Температура цвета** становится недоступной.

Настройка параметра Температура цвета

Выделите меню **ИЗОБРАЖЕНИЕ > Температура цвета** и нажмите ◀/▶.

Набор параметров настройки цветовой температуры* зависит от выбранного типа сигнала.

1. **T1:** самая высокая цветовая температура; в режиме T1 изображение отображается максимально холодным (с синеватым оттенком).
2. **T2:** изображение отображается с голубоватым оттенком.
3. **T3:** цвета отображаются с нормальным уровнем белого.
4. **T4:** изображение отображается с красноватым оттенком.

*Информация о цветовой температуре:

Для различных целей "белыми" могут считаться разные оттенки. Один из распространенных методов представления белого цвета известен как "цветовая температура". Белый цвет с низкой цветовой температурой выглядит красновато-белым. Белый цвет с высокой цветовой температурой выглядит синевато-белым.

Управление цветом

Управление цветом требуется только в случае стационарной установки с регулируемыми уровнями освещения (в залах заседаний, лекционных залах или в домашних кинотеатрах). Управление цветом позволяет при необходимости детально регулировать цвета для более точной цветопередачи.

Если вы купили тестовый диск с разными цветовыми испытательными таблицами и хотите проверить цветовой вывод на мониторе, ТВ, проекторе и т.п., то спроецируйте любое изображение с этого диска на экран и откройте меню **Управление цветом**, чтобы отрегулировать настройки.

Порядок регулировки:

1. Откройте меню **ДИСПЛЕЙ** и выберите пункт **Управление цветом**.
2. Нажмите **MODE/ENTER** на проекторе или **Enter** на пульте ДУ, в результате откроется страница **Управление цветом**.
3. Выделите пункт **Основной цвет** и нажмите ◀/▶, чтобы выбрать нужный цвет (Красный, Желтый, Зеленый, Голубой, Синий или Пурпурный).
4. Нажатием ▼ выделите **Оттенок**, а затем нажмите ◀/▶, чтобы выбрать диапазон. Увеличение значения в этом диапазоне даст цвета, содержащие доли двух соседних цветов.

На рисунке справа показано, как цвета соотносятся друг с другом.

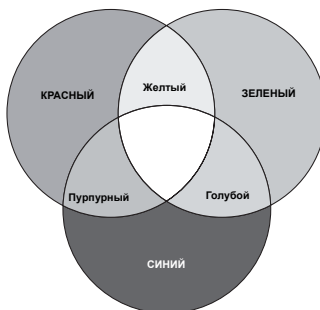

Например, если выбрать Красный цвет и для его диапазона установить значение 0, то в проецируемом изображении будет присутствовать только чисто красный цвет. Расширение этого диапазона добавит красно-желтый и красно-пурпурный цвета.

5. Нажимая ▼, выделите параметр **Насыщенность** и настройте нужные вам значения, нажимая ◀/▶. Каждое изменение значения будет сразу же видно на изображении.



Например, если выбрать Красный цвет и для его диапазона установить значение 0, то будет меняться только насыщенность чисто красного цвета.

 **Насыщенность** - это количество данного цвета в видеоизображении. Чем меньше это значение, тем менее насыщенными будут цвета; если для параметра установить значение "0", то данный цвет целиком пропадет из изображения. При установке слишком высокой насыщенности данный цвет будет забивать остальные и выглядеть неестественным.

6. Нажимая , выделите параметр **Усиление** и настройте нужные вам значения, нажимая  / . Будет меняться уровень контраста выбранного вами основного цвета. Каждое изменение значения будет сразу же видно на изображении.
7. Для регулировки других цветов повторите шаги с 3 по 6.
8. Отрегулируйте значения всех нужных вам параметров.
9. Чтобы выйти, сохранив настройки, нажмите **MENU/EXIT** на проекторе или **Exit** на пульте ДУ.

Скрытие изображения

Чтобы привлечь все внимание аудитории к выступающему, можно нажатием  на проекторе или **Blank** на пульте ДУ убрать изображение с экрана. Для восстановления изображения нажмите любую кнопку на проекторе или на пульте ДУ. Пока изображение скрыто, в правом нижнем углу экрана отображается надпись "BLANK".

Продолжительность отображения пустого экрана можно настроить в меню **НАСТРОЙКИ СИСТЕМЫ: Основные > Таймер пустого экрана**, тогда проектор автоматически восстановит изображение по прошествии заданного интервала, если не будет предпринято никаких действий.

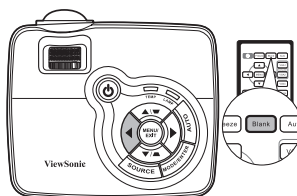





 После нажатия **Blank** лампа проектора автоматически войдет в режим **Экономичный**.

ВНИМАНИЕ!

Во время работы проектора запрещается закрывать проекционный объектив какими-либо предметами - это может привести к нагреванию и деформированию этих предметов или даже стать причиной возгорания.

Блокировка кнопок управления

С помощью блокировки кнопок управления на проекторе можно предотвратить случайное изменение настроек проектора (например, детьми). При включенной функции **Блокировка клавиш панели** никакие кнопки управления на проекторе не работают, за исключением  **Питание**.

1. Нажмите  на проекторе или перейдите в меню **НАСТРОЙКИ СИСТЕМЫ: Основные > Блокировка клавиш панели** и выберите **Вкл.**, нажав  /  на проекторе или на пульте ДУ.
2. Появится подтверждение. Для подтверждения выберите **ДА**.

Чтобы снять блокировку клавиш панели, нажмите  на проекторе и удерживайте 3 секунды.

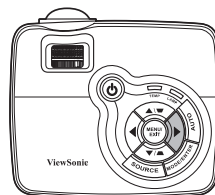

Можно также с пульта ДУ выбрать **НАСТРОЙКИ СИСТЕМЫ: Основные >**
Блокировка клавиш панели и нажатием ◀/▶ выбрать **Выкл.**

- ☞ Когда заблокированы кнопки панели управления, можно пользоваться кнопками на пульте ДУ.
- Если, не сняв блокировку кнопок панели, нажать ⏻ Питание для выключения проектора, то при следующем включении проектора состояние блокировки кнопок панели сохранится.

Приостановка изображения

Чтобы приостановить изображение, на пульте ДУ нажмите кнопку **Freeze**. В верхнем левом углу экрана появится надпись **"FREEZE"**. Для отмены этой функции нажмите любую кнопку на проекторе или на пульте ДУ.

Даже если изображение на экране остановлено, его воспроизведение продолжается на видеоустройстве или другом устройстве. Если от подключенного устройства передается звуковой сигнал, то приостановка изображения на экране не приведет к отключению звука.

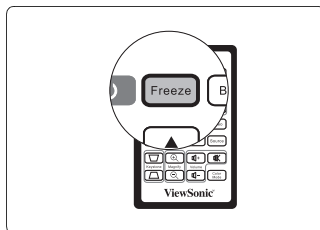

Работа на большой высоте

При работе на высоте 1500-3000 м над уровнем моря и при температуре 0°C–35°C рекомендуется использовать **Режим большой высоты**.

⚠ ВНИМАНИЕ!

Не используйте Режим большой высоты на высоте 0 - 1500 метров и при температуре 0 - 35°C. Включение этого режима в таких условиях приведет к переохлаждению проектора.

Порядок включения **Режим большой высоты**:

1. Нажмите **MENU/EXIT** на проекторе или **MENU** на пульте ДУ и затем нажимайте ◀/▶, пока не выделите меню **НАСТРОЙКИ СИСТЕМЫ: Дополнит.**
2. Нажатием ▼ выделите **Режим большой высоты**, а затем нажмите ◀/▶, чтобы выбрать **Вкл.** Появится подтверждение.
3. Выберите **ДА** и нажмите **MODE/ENTER** на проекторе или **Enter** на пульте ДУ.

Работа в режиме "**Режим большой высоты**" может сопровождаться повышенным уровнем шума из-за увеличения частоты вращения вентилятора, необходимого для усиленного охлаждения системы.

При эксплуатации проектора в других сложных условиях (отличных от указанных) возможно автоматическое отключение проектора, обеспечивающее его защиту от перегрева. В таких случаях следует переключиться в **Режим большой высоты**. Однако это не означает, что данный проектор пригоден для эксплуатации абсолютно в любых сложных и жестких условиях окружающей среды.

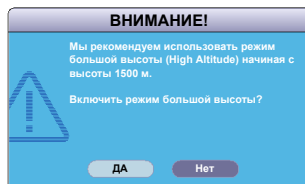

Пользовательские настройки экранных меню

Экранные меню можно настроить в соответствии с вашими предпочтениями. Эти настройки не оказывают влияния на рабочие параметры, эксплуатацию или эффективность работы проектора.

- Параметр **Время вывода меню** в меню **НАСТРОЙКИ СИСТЕМЫ: Дополнит. > Настройки меню** задает продолжительность отображения меню на экране после последнего нажатия кнопки. Продолжительность этого промежутка времени может составлять от 5 до 30 секунд с интервалом в 5 секунд. Для выбора нужной продолжительности нажимайте ◀/▶.
- Параметр **Положение меню** в меню **НАСТРОЙКИ СИСТЕМЫ: Дополнит. > Настройки меню** задает один из пяти вариантов положения меню на экране. Для выбора нужного положения нажимайте ◀/▶.
- Параметр **Язык** в меню **НАСТРОЙКИ СИСТЕМЫ: Основные** устанавливает нужный язык для экранных меню. Для выбора нужного языка нажимайте ◀/▶.
- Параметр **Начальный экран** в меню **НАСТРОЙКИ СИСТЕМЫ: Основные** позволяет выбрать заставку, которая будет отображаться при включении проектора. Для выбора нужной заставки нажимайте ◀/▶.

Выключение проектора

1. Нажмите **Питание**, после чего появится запрос на подтверждение. При отсутствии каких-либо действий со стороны пользователя в течение нескольких секунд сообщение исчезает.
2. Снова нажмите **Питание**. **POWER (Индикатор питания)** начнет мигать синим, лампа проектора погаснет, а вентиляторы продолжат работать в течение примерно 90 секунд, чтобы охладить проектор.
3. Выньте вилку шнура питания из розетки, если не собираетесь пользоваться проектором в течение длительного времени.

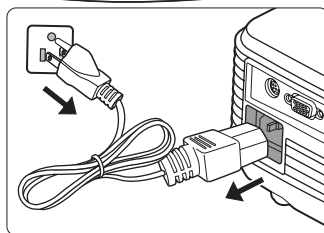
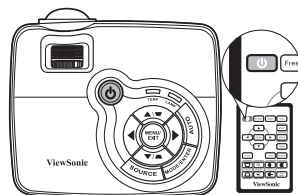

⚠ ВНИМАНИЕ!

- В целях защиты лампы, проектор не реагирует на команды во время охлаждения.
- Чтобы сократить время охлаждения, можно включить функцию **Быстрое охлаждение**. Подробности см. в разделе **"Быстрое охлаждение"** на стр. 43.
- Не следует вынимать вилку шнура питания из розетки до окончания процедуры выключения проектора или в течение 90-секундного времени охлаждения.
- Если проектор выключен неправильно, то при его повторном включении включаются вентиляторы охлаждения, работающие в течение нескольких минут. Снова нажмите **Питание**, чтобы включить проектор после того, как вентиляторы остановятся, а **POWER (Индикатор питания)** загорится синим.

Работа с меню

Система меню



Обратите внимание, что функции экранных меню зависят от типа выбранного входного сигнала.

Эти пункты меню доступны только в том случае, если проектором обнаружен хотя бы один подходящий сигнал. Если к проектору не подключено оборудование или сигнал не обнаружен, доступны лишь некоторые пункты меню.

Главное меню	Подменю	Параметры
1. ДИСПЛЕЙ	Цвет экрана	Выкл./Белая доска/Зеленая доска/Школьная доска
	Формат	Авто/4:3/16:9
	Трапецеидальность	
	Положение	
	Фаза	
	Размер по горизонт.	
	Масштаб	
	Синхр. 3D	TI 3D DLP Link/Выкл.
	Синхр. 3D - Инвертировать	Отключено/Инвертировать
	Управление цветом	Основной цвет
Оттенок		
Насыщенность		
Усиление		
2. ИЗОБРАЖЕНИЕ	Цветовой режим	Источник - ПК: Макс. Яркость/Daylight/ViewMatch/Кино/Пользовательский 1/Пользовательский 2
		Источник - видео: Макс. Яркость/Игры/ViewMatch/Пользовательский 1/Пользовательский 2
	Режим справки	Источник - ПК: Макс. Яркость/Daylight/ViewMatch/Кино
		Источник - видео: Макс. Яркость/Игры/ViewMatch/Кино
	Яркость	
	Контрастность	
	Цвет	
	Оттенок	
	Резкость	
	Brilliant Color	Вкл./Выкл.
	Температура цвета	T1/T2/T3/T4
	Сохранить настройки	
	3. ИСТОЧНИК	Быстрый автопоиск



4. НАСТРОЙКИ СИСТЕМЫ: Основные	Язык	ENGLISH/ FRANÇAIS/ DEUTSCH/ ITALIANO/ ESPAÑOL/ РУССКИЙ/ 繁體中文/简体中文/日本語/한국어/ Svenska/Nederlands/Türkçe/Čeština/ Português/Tiếng Việt/PolSKI/Suomi	
	Положение проектора	Спереди на ст./Сзади на столе/Сзади на потолок/ Спереди на пот	
	Автоотключение	Отключено/5 мин/10 мин/ 20 мин/30 мин/40 мин/50 мин/ 60 мин	
	Таймер пустого экрана	Отключено/5 мин/10 мин/ 15 мин/20 мин/25 мин/30 мин	
	Блокировка клавиш панели	Вкл./Выкл.	
	Контроллер таймера	Отключено/30 мин/1 час/ 2 час/3 час/4 час/12 час	
	Начальный экран	Черный/Синий/ViewSonic	
	Сообщение	Вкл./Выкл.	
5. НАСТРОЙКИ СИСТЕМЫ: Дополнит.	Быстрое охлаждение	Вкл./Выкл.	
	Режим большой высоты	Вкл./Выкл.	
	DCR	Вкл./Выкл.	
	Активный выход VGA	Вкл./Выкл.	
	Настройки звука	Отключение звука	Вкл./Выкл.
		Громкость	
		Активен аудио изход	Вкл./Выкл.
	Настройки меню	Время вывода меню	5 с/10 с/15 с/20 с/25 с/30 с
		Положение меню	В центре/Вверху слева/ Вверху справа/Внизу слева/ Внизу справа
	Субтитры (СТ)	Включить СТ	Вкл./Выкл.
		Версия СТ	СС1/СС2/СС3/СС4
	Настройки лампы	Режим лампы	Обычный/Экономичный
Сброс таймера лампы			
Эквив. ресурс лампы			
Настройки безопасн.	Изменить пароль		
	Блокировка при включении	Вкл./Выкл.	
	Сброс всех настроек	Вкл./Выкл.	
6. ИНФОРМАЦИЯ	Текущее состояние системы	<ul style="list-style-type: none"> • Источник • Цветовой режим • Разрешение • Система цвета • Эквив. ресурс лампы 	

Описание каждого меню

Функция	Описание
Цвет экрана	Корректировка цвета проецируемого изображения в тех случаях, когда поверхность отображения не является белой. Подробности см. в разделе " Использование Цвет экрана " на стр. 32.
Формат	Имеется 3 варианта установки формата изображения в зависимости от источника входного сигнала. Подробности см. в разделе " Выбор формата изображения " на стр. 30.
Трапецеидальность	Коррекция любого трапецеидального искажения изображения. Подробности см. в разделе " Коррекция трапецеидальных искажений " на стр. 28.
Положение	Отображение страницы настройки положения. Для перемещения проецируемого изображения воспользуйтесь кнопками перемещения. Значения, отображаемые в нижней части страницы, изменяются при каждом нажатии кнопки до достижения максимального или минимального соответствующего значения.
Фаза	Регулировка фазы синхронизации для уменьшения искажения изображения. 
Размер по горизонт.	Настройка ширины изображения по горизонтали.
Масштаб	Увеличение или уменьшение размера проецируемого изображения. Подробности см. в разделе " Увеличение и поиск деталей " на стр. 29.
Синхр. 3D	<p>В этом проекторе реализована функция 3D, обеспечивающая максимально реалистичное объемное отображение при просмотре 3D-фильмов, видеозаписей и спортивных передач.</p> <p>Для просмотра объемных изображений нужно надевать специальные 3D-очки.</p> <ul style="list-style-type: none"> • TI 3D DLP Link: Включить в проекторе интерфейс TI 3D DLP Link. • Выкл.: Отключить 3D. <p> Когда функция Синхр. 3D включена:</p> <ul style="list-style-type: none"> • Уровень яркости проецируемого изображения уменьшится. • Регулировать Цветовой режим нельзя. • Регулировать параметр Трапецеидальность можно только в ограниченном диапазоне углов. • Функция Масштаб способна увеличивать изображение только в ограниченном диапазоне.

	Функция	Описание
1. Меню ДИСПЛЕЙ	Синхр. 3D - Инвертировать	Если заметите инверсию глубины представления изображения, то для устранения проблемы включите эту функцию. (Только для TI 3D DLP Link)
	Управление цветом	Подробности см. в разделе " Управление цветом " на стр. 34.
2. Меню ИЗОБРАЖЕНИЕ	Цветовой режим	Стандартные режимы изображения позволяют оптимизировать настройку изображения в соответствии с типом программы. Подробности см. в разделе " Выбор режима изображения " на стр. 31.
	Режим справки	Выбор режима изображения, наиболее подходящего по качеству изображения, и дальнейшая тонкая настройка изображения путем установки параметров, отображаемых ниже на этой странице. Подробности см. в разделе " Настройка режима Пользовательский 1/ Пользовательский 2 " на стр. 32.
	Яркость	Регулировка яркости изображения. Подробности см. в разделе " Регулировка параметра Яркость " на стр. 33.
	Контрастность	Регулировка контрастности между темной и светлой частями изображения. Подробности см. в разделе " Регулировка параметра Контрастность " на стр. 33.
	Цвет	Регулирование уровня насыщенности цвета -- количества каждого цвета в изображении. Подробности см. в разделе " Регулировка параметра Цвет " на стр. 33.
	Оттенок	Настройка красного и зеленого цветового оттенка изображения. Подробности см. в разделе " Регулировка параметра Оттенок " на стр. 33.  Эта функция доступна только при выборе Video или S-Video с системой NTSC.
	Резкость	Регулировка резкости изображения. Подробности см. в разделе " Регулировка параметра Резкость " на стр. 33.
	Brilliant Color	Регулировка уровня белого при поддержании правильного воспроизведения цветов. Подробности см. в разделе " Регулировка параметра Brilliant Color " на стр. 33.
	Температура цвета	Подробности см. в разделе " Настройка параметра Температура цвета " на стр. 34.
	Сохранить настройки	Сохранение настроек, сделанных для режима Пользовательский 1 или Пользовательский 2 .
3. Меню ИСТОЧНИК	Быстрый автопоиск	Подробности см. в разделе " Переключение источников входного сигнала " на стр. 25.

	Функция	Описание
4. Меню НАСТРОЙКИ СИСТЕМЫ: Основные	Язык	Выбор языка экранных меню. Подробности см. в разделе "Работа с меню" на стр. 22.
	Положение проектора	Проектор можно установить под потолком или сзади проектора, а также с одним или несколькими зеркалами. Подробности см. в разделе "Выбор места для установки" на стр. 11.
	Автоотключение	Автоматическое выключение проектора при отсутствии входного сигнала в течение заданного периода времени. Подробности см. в разделе "Настройка Автоотключение" на стр. 47.
	Таймер пустого экрана	Задание времени отображения пустого экрана после включения функции пустого экрана; по истечении указанного времени снова выводится изображение. Подробности см. в разделе "Скрытие изображения" на стр. 35.
	Блокировка клавиш панели	Блокировка или снятие блокировки всех кнопок панели, кроме  Питание, на проекторе и кнопок на пульте ДУ. Подробности см. в разделе "Блокировка кнопок управления" на стр. 35.
	Контроллер таймера	Настройка таймера автоматического выключения проектора. Установка времени в диапазоне от 30 минут до 12 часов.
	Начальный экран	Позволяет выбрать заставку, которая появляется при включении проектора. Предусмотрены три варианта: Логотип ViewSonic, Черный экран или Синий экран.
	Сообщение	Если выбрать вариант Вкл. , то на экране будет отображаться текущая информация, когда проектор обнаружит сигнал или будет вести его поиск.

Функция	Описание
5. Меню НАСТРОЙКИ СИСТЕМЫ: Дополнит.	<p>Выбор варианта Вкл. включает эту функцию, а время охлаждения проектора сокращается до нескольких секунд.</p> <p> Если попытаться перезапустить проектор сразу после завершения процесса быстрого охлаждения, то проектор, возможно, не включится, а вместо этого снова запустятся вентиляторы охлаждения.</p>
	<p>Режим большой высоты</p> <p>Режим для работы на большой высоте. Подробности см. в разделе "Работа на большой высоте" на стр. 36.</p>
	<p>DCR</p> <p>Включение или отключение функции DCR (Динамический коэффициент контрастности). Выбор варианта Вкл. включает эту функцию; проектор автоматически переключит режим работы лампы с обычного на экономичный или наоборот в соответствии с обнаруженным источником входного сигнала.</p> <p> Эта функция доступна только в том случае, если источником сигнала служит ПК.</p> <p> При использовании функции DCR частое переключение режима работы лампы может сократить ее ресурс и увеличить уровень шума во время работы.</p>
	<p>Активный выход VGA</p> <p>Если выбрать Вкл., то будет выводиться сигнал VGA, когда разъемы COMPUTER IN 1/COMPUTER IN 2 и COMPUTER OUT правильно подключены к устройствам. Порядок подключения см. в разделе "Подключение монитора" на стр. 14.</p>
	<p>Настройки звука</p> <p>Ниже приведены настройки, выполняемые для динамика проектора. Проверьте правильность подключения звукового сигнала к аудиовходу проектора. Порядок подключения входного аудиосигнала см. в разделе "Порядок подключения" на стр. 13.</p> <p>Отключение звука Отключение звука.</p> <p>Громкость Регулировка громкости.</p> <p>Активен аудио изход Если выбрать вариант Вкл., то будет выводиться аудиосигнал, когда к разъемам AUDIO IN и AUDIO OUT правильно подключены соответствующие устройства.</p>

Функция	Описание
5. Меню НАСТРОЙКИ СИСТЕМЫ: Дополнит. Настройки меню	<p>Время вывода меню Выбор времени отображения экранного меню после последнего нажатия кнопки. Продолжительность этого промежутка времени может составлять от 5 до 30 секунд с интервалом в 5 секунд.</p> <p>Положение меню Определяет положение экранного меню.</p>
	<p>Субтитры (СТ)</p> <p>Включить СТ Эта функция активируется при выборе варианта Вкл., если в выбранном входном сигнале передаются скрытые титры.</p> <ul style="list-style-type: none"> • Титры: На экране в виде титров отображаются диалоги, дикторский текст и звуковые эффекты ТВ-программ и видеозаписей, содержащих скрытые титры (в программах ТВ-передач обычно обозначаются буквами "CC"). <p> Для формата экрана установите значение 4:3. Эта функция недоступна, если для формата выбрано значение "16:9".</p> <p>Эта функция доступна только в том случае, если в качестве входного сигнала выбраны композитное видео или S-Video, а для ТВ-системы выбран вариант NTSC.</p> <p>Версия СТ Выбор предпочтительного режима скрытых титров. Для просмотра титров выберите вариант CC1, CC2, CC3 или CC4 (при выборе варианта CC1 титры отображаются на основном языке вашего региона).</p>

Функция	Описание	
5. Меню НАСТРОЙКИ СИСТЕМЫ: Дополнит.	<p>Настройки лампы</p>	<p>Режим лампы Подробности см. в разделе "Установка для параметра Режим лампы варианта Экономичный" на стр. 47.</p> <p>Сброс таймера лампы Подробности см. в разделе "Сброс таймера лампы" на стр. 51.</p> <p>Эквив. ресурс лампы Дополнительные сведения о подсчете общего количества времени использования лампы см. в разделе "Определение наработки лампы" на стр. 47.</p>
	<p>Настройки безопасн.</p>	<p>Подробности см. в разделе "Применение функции парольной защиты" на стр. 23.</p>
	<p>Сброс всех настроек</p>	<p>Возврат к исходным заводским настройкам.</p> <p> Сохранятся следующие настройки: Фаза, Размер по горизонт., Пользовательский 1, Пользовательский 2, Язык, Положение проектора, Режим большой высоты, Настройки безопасн.</p>
6. Меню ИНФОРМАЦИЯ	<p>Текущее состояние системы</p>	<p>Источник Показывает текущий источник сигнала.</p> <p>Цветовой режим Показывает режим, выбранный в меню ИЗОБРАЖЕНИЕ.</p> <p>Разрешение Показывает исходное разрешение входного сигнала.</p> <p>Система цвета Показывает формат системы входного сигнала - NTSC, PAL, SECAM или RGB.</p> <p>Эквив. ресурс лампы Показывает наработку лампы в часах.</p>

Уход за проектором

Данный проектор не требует значительного обслуживания. Единственное, что необходимо регулярно выполнять - это чистка объектива.

Запрещается снимать какие-либо детали проектора, кроме лампы. При необходимости замены других частей обращайтесь к поставщику.

Чистка объектива

В случае появления на поверхности объектива пыли или грязи выполните чистку.

- Для очистки от пыли используйте сжатый воздух.
- В случае появления грязи или пятен очистите поверхность с помощью бумаги для чистки объектива и аккуратно протрите мягкой тканью, смоченной чистящим средством для объектива.

ВНИМАНИЕ!

Запрещается чистить объектив абразивными материалами.

Чистка корпуса проектора

Перед чисткой корпуса выключите проектор согласно процедуре выключения, описанной в разделе "[Выключение проектора](#)" на стр. 37, и отсоедините шнур питания.

- Для удаления грязи или пыли протрите корпус мягкой тканью без пуха.
- Для очистки от присохшей грязи или пятен увлажните мягкой тканью, смоченной водой или нейтральным (рН) растворителем. Затем протрите корпус.

ВНИМАНИЕ!

Запрещается использовать воск, спирт, бензин, растворитель и другие химические моющие средства. Это может привести к повреждению корпуса.

Хранение проектора

При необходимости длительного хранения проектора соблюдайте следующие правила.

- Убедитесь, что температура и влажность в месте хранения соответствуют рекомендациям для данного проектора. Эти сведения можно найти в разделе "[Технические характеристики](#)" на стр. 54 или узнать у продавца.
- Уберите ножки регулятора наклона.
- Извлеките элементы питания из пульта ДУ.
- Упакуйте проектор в оригинальную или аналогичную упаковку.

Транспортировка проектора

Рекомендуется осуществлять транспортировку проектора в оригинальной заводской или аналогичной упаковке.

Сведения о лампе

Определение наработки лампы

Во время работы проектора продолжительность наработки лампы (в часах) автоматически рассчитывается с помощью встроенного таймера.

Для получения данных о времени работы лампы (в часах):

1. Нажмите **MENU/EXIT** на проекторе или **MENU** на пульте ДУ и затем нажимайте **◀/▶**, пока не выделите меню **НАСТРОЙКИ СИСТЕМЫ: Дополнит.**
2. Нажимая **▼**, выделите пункт **Настройки лампы**, затем нажмите **MODE/ENTER** на проекторе или **Enter** на пульте ДУ. Откроется страница **Настройки лампы**.
3. В меню будет показана информация **Эквив. ресурс лампы**.
4. Для выхода из меню нажмите **MENU/EXIT** на проекторе или **Exit** на пульте ДУ.

Сведения о времени наработки лампы можно также найти в меню **ИНФОРМАЦИЯ**.

Продление срока службы лампы

Проекторная лампа является расходным элементом. Чтобы максимально продлить срок службы лампы, можно выполнить следующие настройки в экранном меню.

Установка для параметра Режим лампы варианта Экономичный

Использование режима **Экономичный** уменьшает шум от системы и потребление электроэнергии на 20%. В режиме **Экономичный** уменьшается мощность светового потока, в результате проецируемое изображение становится темнее.

Установка режима **Экономичный** также позволяет увеличить срок службы лампы. Чтобы установить режим **Экономичный**, откройте меню **НАСТРОЙКИ СИСТЕМЫ: Дополнит.** > **Настройки лампы** > **Режим лампы** и нажмите **◀/▶**.

Настройка Автоотключение

При использовании данной функции происходит автоматическое выключение проектора при отсутствии входного сигнала в течение заданного периода времени во избежание сокращения срока службы лампы.

Чтобы установить режим **Автоотключение**, откройте меню **НАСТРОЙКИ СИСТЕМЫ: Основные** > **Автоотключение** и нажмите **◀/▶**. Если предустановленная продолжительность времени не подходит для вашей презентации, то выберите вариант **Отключено**. По истечении определенного промежутка времени проектор автоматически выключится.

Срок замены лампы

Если **Индикатор лампы** загорится красным или появится сообщение о необходимости замены лампы, то либо установите новую лампу, либо обратитесь к продавцу. Использование старой лампы может вызвать нарушение нормальной работы проектора, кроме того, хотя и в достаточно редких случаях, это может привести к взрыву лампы.

ВНИМАНИЕ!

Индикаторы лампы и температуры загораются при перегреве лампы. Выключите проектор и оставьте для охлаждения в течение 45 минут. Если после включения питания индикатор лампы или температуры по-прежнему горит, обратитесь к поставщику. Подробности см. в разделе "Индикаторы" на стр. 52.

О необходимости замены лампы уведомляют следующие экранные сообщения:

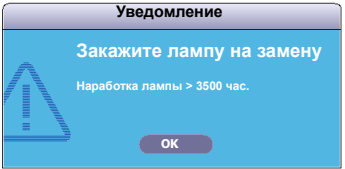
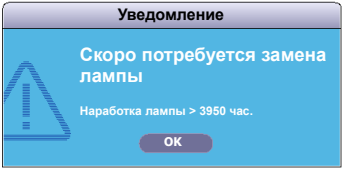
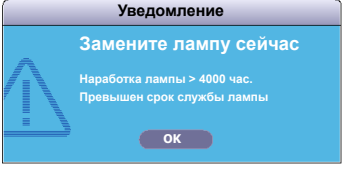
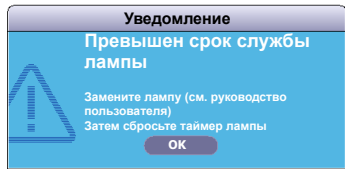
Состояние	Сообщение
<p>Время работы лампы составляет 3500 часов. Для обеспечения оптимальной работы установите новую лампу. Если в режиме Экономичный (см. раздел "Установка для параметра Режим лампы варианта Экономичный" на стр. 47) проектор работает нормально, то можно продолжать работу до появления предупреждения о том, что наработка лампы составила 3950 часов.</p>	
<p>Время работы лампы составляет 3950 часов. Необходимо установить новую лампу во избежание отключения проектора по истечении срока службы лампы.</p>	
<p>Время работы лампы составляет 4000 часов. Настоятельно рекомендуется заменить лампу на этом этапе. Лампа является расходным материалом. Яркость лампы со временем уменьшается. Это не является неисправностью. В случае значительного снижения яркости лампу можно заменить. Если лампа не была заменена ранее, это необходимо сделать по истечении 4000 часов эксплуатации.</p>	
<p>Для продолжения нормальной работы проектора данную лампу НЕОБХОДИМО заменить.</p>	

Замена лампы

Чтобы купить новую лампу, сообщите продавцу тип лампы.

Тип лампы: RLC-055

 **ВНИМАНИЕ!**

Hg - Лампа содержит ртуть. Утилизировать в соответствии с местным законодательством. См. www.lamprecycle.org

- Во избежание поражения электрическим током, перед заменой лампы обязательно выключите проектор и отсоедините шнур питания.
- Перед заменой лампы для предотвращения ожога дайте проектору остыть в течение примерно 45 минут.
- Во избежание порезов, а также во избежание повреждения внутренних деталей проектора, соблюдайте предельную осторожность, удаляя острые осколки стекла разбившейся лампы. Перед заменой лампы очистите отсек лампы и выбросьте чистящие материалы. Будьте осторожны, так как края отсека лампы острые. После замены лампы вымойте руки.
- Для этого проектора разрешается использовать только лампы, сертифицированные компанией ViewSonic. Использование других ламп может привести к поражению электротоком или пожару.

1. Выключите проектор и выньте вилку шнура питания из розетки. Если лампа горячая, то во избежание ожогов подождите приблизительно 45 минут, пока лампа остынет.
2. Переверните проектор. Затем отверните винты на крышке отсека лампы.
3. Снимите крышку отсека лампы с проектора.

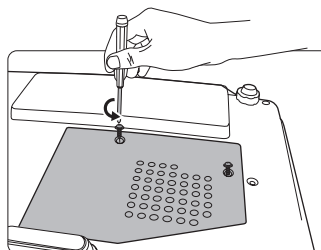

 **ВНИМАНИЕ!**

- Не включайте питание при снятой крышке лампы.
 - Не просовывайте пальцы между лампой и проектором. Острые углы внутри проектора могут причинить повреждения.
4. Ослабьте винт крепления лампы.

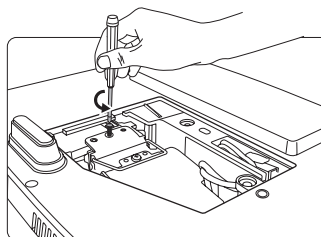
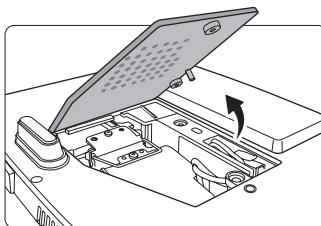

5. Вытяните штепсельный соединитель лампы из гнезда в отсеке лампы. Отсоедините его от проектора, как показано на рисунке.

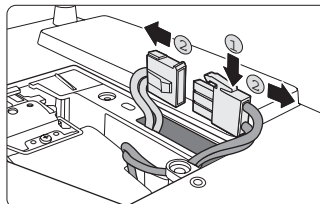
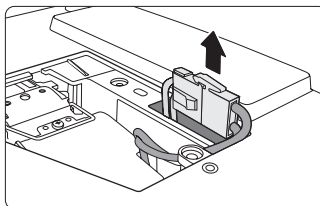

6. Поднимите ручку в вертикальное положение. С помощью ручки медленно вытяните лампу из проектора.

⚠ ВНИМАНИЕ!

- При слишком быстром вытягивании лампа может разбиться, и осколки попадут внутрь проектора.
 - Не оставляйте лампу в местах возможного попадания воды или доступных детям, а также рядом с легко воспламеняющимися материалами.
 - После извлечения лампы не касайтесь внутренних деталей проектора. Прикосновение к оптическим компонентам внутри проектора может привести к появлению цветных пятен и искажению проецируемого изображения.
7. Вставьте новую лампу в отсек лампы, выровняв ее в проекторе.
8. Снова подсоедините штепсельный соединитель лампы и установите его в гнездо вровень с плоскостью проектора.

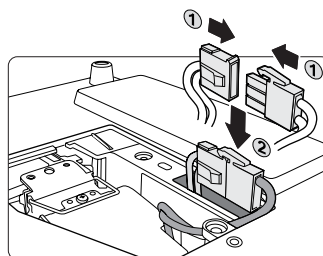
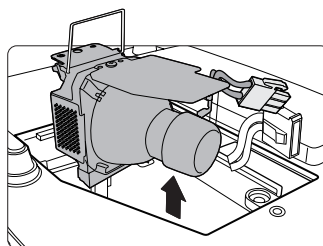

9. Затяните винт крепления лампы.

⚠ ВНИМАНИЕ!

- **Незатянутый винт - это ненадежное соединение, которое может привести к нарушению нормальной работы проектора.**
- **Не затягивайте винт слишком сильно.**

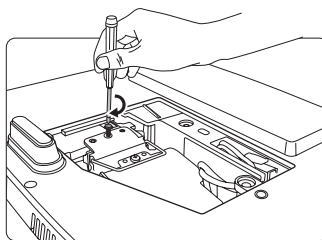

10. Убедитесь, что ручка находится полностью в горизонтальном положении и зафиксирована на месте.

11. Установите крышку лампы на проектор.

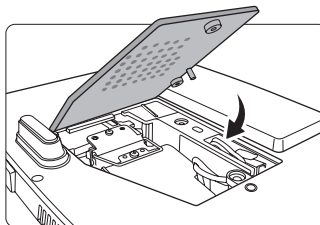

12. Затяните винты крепления крышки отсека лампы.

⚠ ВНИМАНИЕ!

- **Незатянутый винт - это ненадежное соединение, которое может привести к нарушению нормальной работы проектора.**
- **Не затягивайте винты слишком сильно.**

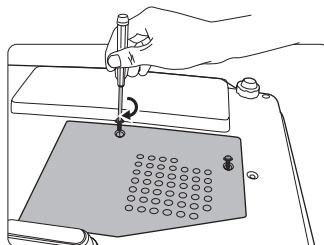

13. Включите проектор.

⚠ ВНИМАНИЕ!

Не включайте питание при снятой крышке лампы.

Сброс таймера лампы

14. После появления начального экрана войдите в экранное меню. Перейдите в меню **НАСТРОЙКИ СИСТЕМЫ: Дополнит. > Настройки лампы**. Нажмите **MODE/ENTER** на проекторе или **Enter** на пульте ДУ. Откроется страница **Настройки лампы**.

Нажимая **▼**, выделите пункт **Сброс таймера лампы**, затем нажмите **MODE/ENTER** на проекторе или **Enter** на пульте ДУ. Появляется предупреждающее сообщение о подтверждении **Сброс** таймера лампы. Выберите **Сброс** и нажмите **MODE/ENTER** на проекторе или **Enter** на пульте ДУ. Счетчик лампы устанавливается на "0".

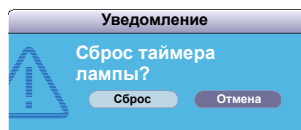

 **ВНИМАНИЕ!**

Не следует выполнять сброс показаний счетчика, если лампа не новая или не была заменена - это может привести к повреждению.

Индикаторы

Индикатор			Состояние и описание
Питание	Температура	Лампа	
Индикация питания			
Синий мигающий	Выкл.	Выкл.	Режим ожидания
Синий	Выкл.	Выкл.	Включение питания
Синий	Выкл.	Выкл.	Нормальная работа
Синий мигающий	Выкл.	Выкл.	<ol style="list-style-type: none"> Для охлаждения проектора требуется 90 секунд, так как выключение было неправильным, не было предоставлено нормальное время для охлаждения. ИЛИ После выключения питания для охлаждения проектора требуется 90 секунд. ИЛИ Проектор автоматически выключился. После повторного включения он снова отключается. Обратитесь за помощью к поставщику.
Индикация лампы			
Пурпурный мигающий	Выкл.	Красный	Проектор автоматически выключился. После повторного включения он снова отключается. Обратитесь за помощью к поставщику.
Выкл.	Выкл.	Красный	<ol style="list-style-type: none"> Требуется 90 секунд для охлаждения проектора. ИЛИ Обратитесь за помощью к поставщику.
Индикация температуры			
Выкл.	Красный	Выкл.	Проектор автоматически выключился. После повторного включения он снова отключается. Обратитесь за помощью к поставщику.
Выкл.	Красный	Красный	
Выкл.	Красный	Зеленый	
Красный	Красный	Красный	
Красный	Красный	Зеленый	
Синий	Красный	Красный	
Синий	Красный	Зеленый	
Пурпурный	Красный	Красный	
Пурпурный	Красный	Зеленый	
Выкл.	Зеленый	Красный	

Устранение неполадок в работе

① Проектор не включается.

Причина	Способ устранения
Отсутствует питание.	Подключите шнур питания к разъему питания на проекторе и вставьте штепсельную вилку в розетку. Если розетка оснащена выключателем, убедитесь в том, что он включен.
Попытка включения проектора во время охлаждения.	Дождитесь окончания процесса охлаждения.

② Отсутствует изображение

Причина	Способ устранения
Источник видеосигнала не включен или подключен неверно.	Включите источник видеосигнала и проверьте подключение сигнального кабеля.
Неправильное подключение проектора к источнику входного сигнала.	Проверьте подключение.
Неверно выбран входной сигнал.	Нажатием кнопки SOURCE на проекторе или пульте ДУ выберите правильный входной сигнал.
Крышка объектива закрыта.	Откройте крышку объектива.

③ Размытое изображение

Причина	Способ устранения
Неправильно сфокусирован объектив проектора.	Настройте фокус объектива регулятором фокуса.
Неправильное взаимное расположение проектора и экрана.	Отрегулируйте угол и направление проецирования, а также высоту, при необходимости.
Крышка объектива закрыта.	Откройте крышку объектива.

④ Не работает пульт ДУ

Причина	Способ устранения
Разряжена батарейка.	Замените батарейку.
Между пультом ДУ и проектором имеется препятствие.	Уберите препятствие.
Вы находитесь далеко от проектора.	Встаньте на расстоянии не более 8 метров от проектора.

Технические характеристики

Технические характеристики проектора

 Все технические характеристики могут быть изменены без уведомления.

Общие	
Наименование изделия	Цифровой проектор
Оптические характеристики	
Разрешение	<ul style="list-style-type: none">• PJD5152: 800 x 600 SVGA• PJD5352: 1024 x 768 XGA
Система отображения	Однокристалльное цифровое микрозеркальное устройство (DMD)
Объектив, фокусное расстояние	F = 2,6 - 2,78, f = 10,2 - 12,24 мм
Лампа	Лампа 220 Вт
Электрические характеристики	
Питание	100-240 В перем. тока (автоматическое переключение номинала), сила тока 2,9 А, частота 50/60 Гц
Энергопотребление	315 Вт (макс.); < 1 Вт (Ожидание)
Механические характеристики	
Габаритные размеры	264 мм (Ш) x 96,4 мм (В) x 225 мм (Г)
Вес	2,5 кг (5,51 фунт)
Входы	
Вход компьютера	
Вход RGB	15-контактный разъем D-sub (гнездо) x 2
Вход видеосигнала	
S-VIDEO	4-контактный разъем Mini DIN x 1
VIDEO	Разъем RCA x 1
Вход сигнала SD/HDTV	Аналоговый – D-Sub <-> Компонентный, разъем RCA x 3 (через вход RGB)
Выходной разъем	
Выход RGB	15-контактный разъем D-sub (гнездо) x 1
Динамик	1 Вт (моно) x 1
Разъем управления	
Управление через последовательный порт RS-232	8-контактный x 1
Требования к окружающей среде	
Температура эксплуатации	0°C–40°C на уровне моря

Отн. влажность при эксплуатации	10%–90% (без конденсации)
Высота над уровнем моря при эксплуатации	<ul style="list-style-type: none"> • 0–1499 м при температуре 0°C–35°C • 1500–3000 м при температуре 0°C–30°C (когда включен Режим большой высоты)

Размеры

264 мм (Ш) x 96,4 мм (В) x 225 мм (Г)

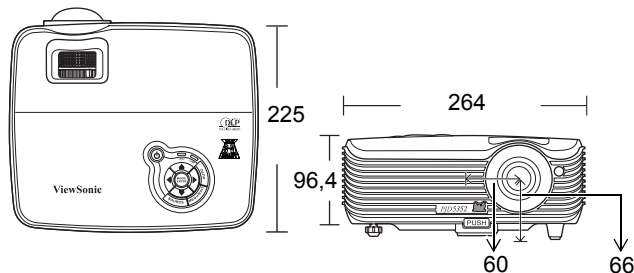

Крепление на потолке





Таблица частот синхронизации

Поддерживаемые режимы синхронизации для входа ПК

Разрешение	Частота по горизонтали (кГц)	Частота по вертикали (Гц)	Частота пикселей (МГц)	Режим
720 x 400	31,469	70,087	28,3221	720 x 400_70
640 x 480	31,469	59,94	25,175	VGA_60
	37,861	72,809	31,5	VGA_72
	37,5	75	31,5	VGA_75
	43,269	85,008	36	VGA_85
	24,688	49,673	19,75	VGA_50
800 x 600	61,91	119,518	52,5	VGA_120
	37,879	60,317	40	SVGA_60
	48,077	72,188	50	SVGA_72
	46,875	75	49,5	SVGA_75
	53,674	85,061	56,25	SVGA_85
1024 x 768	30,998	49,916	30,75	SVGA_50
	77,425	119,854	83	SVGA_120
	48,363	60,004	65	XGA_60
	56,476	70,069	75	XGA_70
	60,023	75,029	78,75	XGA_75
	68,667	84,997	94,5	XGA_85
1280 x 800	39,634	49,98	52	XGA_50
	98,958	119,804	137,75	XGA_120
	49,702	59,81	83,5	WXGA_60
1280 x 960	62,795	74,934	106,5	WXGA_75
	71,554	84,88	122,5	WXGA_85
	60	60	108	1280 x 960_60
1440 x 900	85,938	85,002	148,5	1280 x 960_85
	55,935	59,887	106,5	WXGA+_60
1400 x 1050	65,317	59,978	121,75	SXGA+_60
1600 x 1200	75	60	162	UXGA
640 x 480@67Hz	35	66,667	30,24	MAC13
832 x 624@75Hz	49,722	74,546	57,28	MAC16
1024 x 768@75Hz	60,241	75,02	80	MAC19
1152 x 870@75Hz	68,68	75,06	100	MAC21

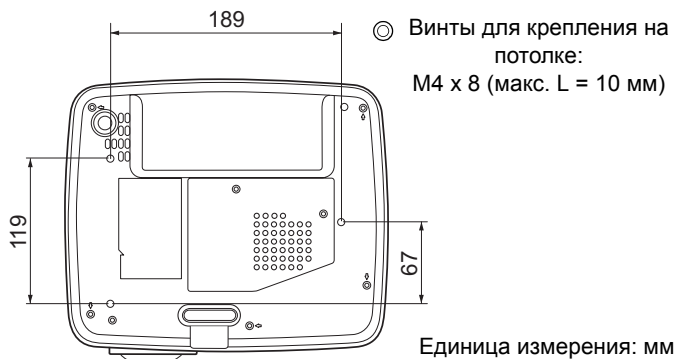
Поддерживаемые режимы синхронизации для входа Компонентный-ΥΡЬРr

Формат сигнала	Частота по горизонтали (кГц)	Частота по вертикали (Гц)
480i(525i)@60Hz	15,73	59,94
480p(525p)@60Hz	31,47	59,94
576i(625i)@50Hz	15,63	50,00
576p(625p)@50Hz	31,25	50,00
720p(750p)@60Hz	45,00	60,00
720p(750p)@50Hz	37,50	50,00
1080i(1125i)@60Hz	33,75	60,00
1080i(1125i)@50Hz	28,13	50,00
1080P@60Hz	67,5	60,00
1080P@50Hz	56,26	50,00

 При отображении сигналов 1080i(1125i)/60 Гц или 1080i(1125i)/50 Гц возможно появление дрожания изображения.

Поддерживаемые режимы синхронизации для входов Video и S-Video

Режим Video	Частота по горизонтали (кГц)	Частота по вертикали (Гц)	Несущая частота (МГц)
NTSC	15,73	60	3,58
PAL	15,63	50	4,43
SECAM	15,63	50	4,25 или 4,41
PAL-M	15,73	60	3,58
PAL-N	15,63	50	3,58
PAL-60	15,73	60	4,43
NTSC4.43	15,73	60	4,43

Информация об авторских правах

Авторское право

Авторское право 2010 г. Все права защищены. Без предварительного письменного разрешения корпорации ViewSonic запрещается воспроизведение какой-либо части настоящей публикации, ее передача, перезапись, сохранение в системах поиска информации или перевод на какой-либо язык или компьютерный язык в любой форме и любыми средствами (электронными, механическими, магнитными, оптическими, химическими, вручную или иным образом).

Отказ от ответственности

Корпорация ViewSonic не делает никаких заявлений и не дает никаких гарантий, ни выраженных в явной форме, ни подразумеваемых, относительно содержания данного документа и, в частности, заявляет об отказе от подразумеваемых гарантий коммерческой пригодности или соответствия определенной цели. Кроме того, корпорация ViewSonic оставляет за собой право время от времени исправлять эту публикацию и вносить в нее изменения без обязательного уведомления кого-либо о таких исправлениях или изменениях.

*Наименования DLP, Digital Micromirror Device и DMD являются товарными знаками компании Texas Instruments. Другие торговые наименования и товарные знаки являются интеллектуальной собственностью соответствующих компаний и организаций.

Таблица кодов ИК-управления

Кнопка	Формат	Байт 1	Байт 2	Байт 3	Байт 4
Питание	NEC	83	F4	02	fd
Freeze	NEC	83	F4	03	fc
Вверх	NEC	83	F4	0b	f4
Вниз	NEC	83	F4	0c	f3
Влево	NEC	83	F4	0d	f2
Вправо	NEC	83	F4	0e	f1
Color Mode	NEC	83	F4	10	ef
Volume+	NEC	83	F4	82	7d
Volume-	NEC	83	F4	83	7c
Auto	NEC	83	F4	08	f7
Source	NEC	83	F4	04	fb
Blank	NEC	83	F4	07	f8
Menu	NEC	83	F4	0f	f0
Magnify +	NEC	83	F4	18	e7
Magnify -	NEC	83	F4	19	e6
Enter	NEC	83	F4	15	ea
Exit	NEC	83	F4	85	7a
Mute	NEC	83	F4	14	eb
VGA1	NEC	83	F4	41	be
VGA2	NEC	83	F4	45	ba
Video	NEC	83	F4	52	ad
Keystone +	NEC	83	F4	09	F6
Keystone -	NEC	83	F4	0a	F5



Таблица команд для управления по интерфейсу RS232

<Разводка контактов разъема>

Контакт	Описание	Контакт	Описание
1	RX	2	CTS
3	NC	4	GND
5	RTS	6	NC
7	TX	8	GND

<Интерфейс>

Протокол RS-232	
Скорость передачи	115200 бит/с (по умолчанию)
Размерность данных	8 бит
Контроль четности	Нет
Стоповый бит	1 бит
Управление потоком	Нет

Функция	Состояние	Действие	Команда
Питание	Запись	Включить	0x06 0x14 0x00 0x04 0x00 0x34 0x11 0x00 0x00 0x5D
		Выключить	0x06 0x14 0x00 0x04 0x00 0x34 0x11 0x01 0x00 0x5E
	Чтение	Состояние питания (вкл. /выкл.)	0x07 0x14 0x00 0x05 0x00 0x34 0x00 0x00 0x11 0x00 0x5E
Сброс	Выполнить		0x06 0x14 0x00 0x04 0x00 0x34 0x11 0x02 0x00 0x5F
Режим высокогорья	Запись	Режим большой высоты выключен	0x06 0x14 0x00 0x04 0x00 0x34 0x11 0x0C 0x00 0x69
		Режим большой высоты включен	0x06 0x14 0x00 0x04 0x00 0x34 0x11 0x0C 0x01 0x6A
	Чтение	Состояние режима большой высоты	0x07 0x14 0x00 0x05 0x00 0x34 0x00 0x00 0x11 0x0C 0x6A
Режим лампы	Запись	Режим работы лампы - Нормальный	0x06 0x14 0x00 0x04 0x00 0x34 0x11 0x10 0x00 0x6D
		Режим работы лампы - Экономичный	0x06 0x14 0x00 0x04 0x00 0x34 0x11 0x10 0x01 0x6E
	Чтение	Состояние режима работы лампы	0x07 0x14 0x00 0x05 0x00 0x34 0x00 0x00 0x11 0x10 0x6E
Положение проектора	Запись	Спер. - стол	0x06 0x14 0x00 0x04 0x00 0x34 0x12 0x00 0x00 0x5E
		Сзади на столе	0x06 0x14 0x00 0x04 0x00 0x34 0x12 0x00 0x01 0x5F
		Сзади на потолок	0x06 0x14 0x00 0x04 0x00 0x34 0x12 0x00 0x02 0x60
	Спер. - потолок	0x06 0x14 0x00 0x04 0x00 0x34 0x12 0x00 0x03 0x61	
	Чтение	Состояние положения проектора	0x07 0x14 0x00 0x05 0x00 0x34 0x00 0x00 0x12 0x00 0x5F
Синхр. 3D	Запись	ВЫКЛ.	0x06 0x14 0x00 0x04 0x00 0x34 0x12 0x20 0x00 0x7E
		TI 3D DLP Link	0x06 0x14 0x00 0x04 0x00 0x34 0x12 0x20 0x01 0x7F
	Чтение	Состояние Синхр. 3D	0x07 0x14 0x00 0x05 0x00 0x34 0x00 0x00 0x12 0x20 0x7F
Синхр. 3D - Инвертировать	Запись	ВЫКЛ.	0x06 0x14 0x00 0x04 0x00 0x34 0x12 0x21 0x00 0x7F
		Вкл.	0x06 0x14 0x00 0x04 0x00 0x34 0x12 0x21 0x01 0x80
	Чтение	Состояние Синхр. 3D - Инвертировать	0x07 0x14 0x00 0x05 0x00 0x34 0x00 0x00 0x12 0x21 0x80

Контрастность	Запись	Уменьшить контраст	0x06 0x14 0x00 0x04 0x00 0x34 0x12 0x02 0x00 0x60
		Увеличить контраст	0x06 0x14 0x00 0x04 0x00 0x34 0x12 0x02 0x01 0x61
	Чтение	Коэффициент контраста	0x07 0x14 0x00 0x05 0x00 0x34 0x00 0x00 0x12 0x02 0x61
Яркость	Запись	Уменьшить яркость	0x06 0x14 0x00 0x04 0x00 0x34 0x12 0x03 0x00 0x61
		Увеличить яркость	0x06 0x14 0x00 0x04 0x00 0x34 0x12 0x03 0x01 0x62
	Чтение	Яркость	0x07 0x14 0x00 0x05 0x00 0x34 0x00 0x00 0x12 0x03 0x62
Формат	Запись	Формат - Авто	0x06 0x14 0x00 0x04 0x00 0x34 0x12 0x04 0x00 0x62
		Формат - Реальн.	0x06 0x14 0x00 0x04 0x00 0x34 0x12 0x04 0x01 0x63
		Формат 4:3	0x06 0x14 0x00 0x04 0x00 0x34 0x12 0x04 0x02 0x64
		Формат 16:9	0x06 0x14 0x00 0x04 0x00 0x34 0x12 0x04 0x03 0x65
Чтение	Формат	0x07 0x14 0x00 0x05 0x00 0x34 0x00 0x00 0x12 0x04 0x63	
Автоматическая настройка	Выполнить		0x06 0x14 0x00 0x04 0x00 0x34 0x12 0x05 0x00 0x63
Положение по горизонтали	Запись	Положение по горизонтали - сдвиг вправо	0x06 0x14 0x00 0x04 0x00 0x34 0x12 0x06 0x01 0x65
		Положение по горизонтали - сдвиг влево	0x06 0x14 0x00 0x04 0x00 0x34 0x12 0x06 0x00 0x64
	Чтение	Положение по горизонтали	0x07 0x14 0x00 0x05 0x00 0x34 0x00 0x00 0x12 0x06 0x65
Положение по вертикали	Запись	Положение по вертикали - сдвиг вверх	0x06 0x14 0x00 0x04 0x00 0x34 0x12 0x07 0x00 0x65
		Положение по вертикали - сдвиг вниз	0x06 0x14 0x00 0x04 0x00 0x34 0x12 0x07 0x01 0x66
	Чтение	Положение по вертикали	0x07 0x14 0x00 0x05 0x00 0x34 0x00 0x00 0x12 0x07 0x66
Цветовая температура	Запись	Цветовая температура T1	0x06 0x14 0x00 0x04 0x00 0x34 0x12 0x08 0x00 0x66
		Цветовая температура T2	0x06 0x14 0x00 0x04 0x00 0x34 0x12 0x08 0x01 0x67
		Цветовая температура T3	0x06 0x14 0x00 0x04 0x00 0x34 0x12 0x08 0x02 0x68
		Цветовая температура T4	0x06 0x14 0x00 0x04 0x00 0x34 0x12 0x08 0x03 0x69
	Чтение	Состояние цветовой температуры	0x07 0x14 0x00 0x05 0x00 0x34 0x00 0x00 0x12 0x08 0x67
Пустой экран	Запись	Пустой экран - вкл.	0x06 0x14 0x00 0x04 0x00 0x34 0x12 0x09 0x01 0x68
		Пустой экран - выкл.	0x06 0x14 0x00 0x04 0x00 0x34 0x12 0x09 0x00 0x67
	Чтение	Состояние пустого экрана	0x07 0x14 0x00 0x05 0x00 0x34 0x00 0x00 0x12 0x09 0x68
Корр. трапец. искаж. по верт.	Запись	Уменьшить	0x06 0x14 0x00 0x04 0x00 0x34 0x12 0x0A 0x00 0x68
		Увеличить	0x06 0x14 0x00 0x04 0x00 0x34 0x12 0x0A 0x01 0x69
	Чтение	Состояние корр. трапец. искаж.	0x07 0x14 0x00 0x05 0x00 0x34 0x00 0x00 0x12 0x0A 0x69

Цветовой режим	Запись	Макс. яркость	0x06 0x14 0x00 0x04 0x00 0x34 0x12 0x0B 0x00 0x69
		Кино	0x06 0x14 0x00 0x04 0x00 0x34 0x12 0x0B 0x01 0x6A
		Пользовательский 1	0x06 0x14 0x00 0x04 0x00 0x34 0x12 0x0B 0x02 0x6B
		Пользовательский 2	0x06 0x14 0x00 0x04 0x00 0x34 0x12 0x0B 0x03 0x6C
		Дневной свет / Игры	0x06 0x14 0x00 0x04 0x00 0x34 0x12 0x0B 0x04 0x6D
	ViewMatch	0x06 0x14 0x00 0x04 0x00 0x34 0x12 0x0B 0x05 0x6E	
Чтение	Состояние Цветового режима	0x07 0x14 0x00 0x05 0x00 0x34 0x00 0x00 0x12 0x0B 0x6A	
Основной цвет	Запись	Основной цвет - К	0x06 0x14 0x00 0x04 0x00 0x34 0x12 0x10 0x00 0x6E
		Основной цвет - З	0x06 0x14 0x00 0x04 0x00 0x34 0x12 0x10 0x01 0x6F
		Основной цвет - С	0x06 0x14 0x00 0x04 0x00 0x34 0x12 0x10 0x02 0x70
		Основной цвет - Г	0x06 0x14 0x00 0x04 0x00 0x34 0x12 0x10 0x03 0x71
		Основной цвет - П	0x06 0x14 0x00 0x04 0x00 0x34 0x12 0x10 0x04 0x72
	Основной цвет - Ж	0x06 0x14 0x00 0x04 0x00 0x34 0x12 0x10 0x05 0x73	
Чтение	Состояние основного цвета	0x07 0x14 0x00 0x05 0x00 0x34 0x00 0x00 0x12 0x10 0x6F	
Оттенок	Запись	Уменьшение оттенка	0x06 0x14 0x00 0x04 0x00 0x34 0x12 0x11 0x00 0x6F
		Увеличение оттенка	0x06 0x14 0x00 0x04 0x00 0x34 0x12 0x11 0x01 0x70
Чтение	Оттенок	0x07 0x14 0x00 0x05 0x00 0x34 0x00 0x00 0x12 0x11 0x70	
Насыщенность	Запись	Уменьшение насыщенности	0x06 0x14 0x00 0x04 0x00 0x34 0x12 0x12 0x00 0x70
		Увеличение насыщенности	0x06 0x14 0x00 0x04 0x00 0x34 0x12 0x12 0x01 0x71
Чтение	Насыщенность	0x07 0x14 0x00 0x05 0x00 0x34 0x00 0x00 0x12 0x12 0x71	
Усиление	Запись	Уменьшение усиления	0x06 0x14 0x00 0x04 0x00 0x34 0x12 0x13 0x00 0x71
		Увеличение усиления	0x06 0x14 0x00 0x04 0x00 0x34 0x12 0x13 0x01 0x72
Чтение	Усиление	0x07 0x14 0x00 0x05 0x00 0x34 0x00 0x00 0x12 0x13 0x72	
Стоп-кадр	Запись	Стоп-кадр - вкл.	0x06 0x14 0x00 0x04 0x00 0x34 0x13 0x00 0x01 0x60
		Стоп-кадр - выкл.	0x06 0x14 0x00 0x04 0x00 0x34 0x13 0x00 0x00 0x5F
Чтение	Состояние стоп-кадра	0x07 0x14 0x00 0x05 0x00 0x34 0x00 0x00 0x13 0x00 0x60	

Источник вх. сигнала	Запись	Источник вх. сигнала - VGA	0x06 0x14 0x00 0x04 0x00 0x34 0x13 0x01 0x00 0x60
		Источник вх. сигнала - VGA2	0x06 0x14 0x00 0x04 0x00 0x34 0x13 0x01 0x08 0x68
		Источник вх. сигнала - композитный	0x06 0x14 0x00 0x04 0x00 0x34 0x13 0x01 0x05 0x65
		Источник вх. сигнала - SVIDEO	0x06 0x14 0x00 0x04 0x00 0x34 0x13 0x01 0x06 0x66
	Чтение	Источник	0x07 0x14 0x00 0x05 0x00 0x34 0x00 0x00 0x13 0x01 0x61
Быстрый автопоиск	Запись	Быстрый автопоиск - вкл.	0x06 0x14 0x00 0x04 0x00 0x34 0x13 0x02 0x01 0x62
		Быстрый автопоиск - выкл.	0x06 0x14 0x00 0x04 0x00 0x34 0x13 0x02 0x00 0x61
	Чтение	Состояние быстрого автопоиска	0x07 0x14 0x00 0x05 0x00 0x34 0x00 0x00 0x13 0x02 0x62
Отключение звука	Запись	Отключение звука - вкл.	0x06 0x14 0x00 0x04 0x00 0x34 0x14 0x00 0x01 0x61
		Отключение звука - выкл.	0x06 0x14 0x00 0x04 0x00 0x34 0x14 0x00 0x00 0x60
	Чтение	Состояние отключения звука	0x07 0x14 0x00 0x05 0x00 0x34 0x00 0x00 0x14 0x00 0x61
Громкость	Запись	Увеличить громкость	0x06 0x14 0x00 0x04 0x00 0x34 0x14 0x01 0x00 0x61
		Уменьшить громкость	0x06 0x14 0x00 0x04 0x00 0x34 0x14 0x02 0x00 0x62
	Чтение	Громкость	0x07 0x14 0x00 0x05 0x00 0x34 0x00 0x00 0x14 0x03 0x64
Язык	Запись	ENGLISH	0x06 0x14 0x00 0x04 0x00 0x34 0x15 0x00 0x00 0x61
		FRANÇAIS	0x06 0x14 0x00 0x04 0x00 0x34 0x15 0x00 0x01 0x62
		DEUTSCH	0x06 0x14 0x00 0x04 0x00 0x34 0x15 0x00 0x02 0x63
		ITALIANO	0x06 0x14 0x00 0x04 0x00 0x34 0x15 0x00 0x03 0x64
		ESPAÑOL	0x06 0x14 0x00 0x04 0x00 0x34 0x15 0x00 0x04 0x65
		РУССКИЙ	0x06 0x14 0x00 0x04 0x00 0x34 0x15 0x00 0x05 0x66
		繁體中文	0x06 0x14 0x00 0x04 0x00 0x34 0x15 0x00 0x06 0x67
		简体中文	0x06 0x14 0x00 0x04 0x00 0x34 0x15 0x00 0x07 0x68
		日本語	0x06 0x14 0x00 0x04 0x00 0x34 0x15 0x00 0x08 0x69
		한국어	0x06 0x14 0x00 0x04 0x00 0x34 0x15 0x00 0x09 0x6A
		Svenska	0x06 0x14 0x00 0x04 0x00 0x34 0x15 0x00 0x0a 0x6B
		Nederlands	0x06 0x14 0x00 0x04 0x00 0x34 0x15 0x00 0x0b 0x6C
		Türkçe	0x06 0x14 0x00 0x04 0x00 0x34 0x15 0x00 0x0c 0x6D
		Čeština	0x06 0x14 0x00 0x04 0x00 0x34 0x15 0x00 0x0d 0x6E
		Português	0x06 0x14 0x00 0x04 0x00 0x34 0x15 0x00 0x0e 0x6F
		ქართული	0x06 0x14 0x00 0x04 0x00 0x34 0x15 0x00 0x0f 0x70
		Polski	0x06 0x14 0x00 0x04 0x00 0x34 0x15 0x00 0x10 0x71
Suomi	0x06 0x14 0x00 0x04 0x00 0x34 0x15 0x00 0x11 0x72		
	Чтение	Язык	0x07 0x14 0x00 0x05 0x00 0x34 0x00 0x00 0x15 0x00 0x62

Время работы лампы	Запись	Сбросить наработку лампы	0x06 0x14 0x00 0x04 0x00 0x34 0x15 0x01 0x00 0x62
	Чтение	Наработка лампы	0x07 0x14 0x00 0x05 0x00 0x34 0x00 0x00 0x15 0x01 0x63
Состояние ошибки	Чтение	Состояние - ошибка чтения	0x07 0x14 0x00 0x05 0x00 0x34 0x00 0x00 0x0C 0x0D 0x66

Служба поддержки

По вопросам технической поддержки или гарантийного обслуживания обращайтесь к вашему региональному торговому представителю (см. таблицу).

ВНИМАНИЕ: Вы должны указать серийный номер вашего изделия.

Страна или регион	Вебсайт	Телефон	Телефон
Россия	www.viewsoniceurope.com/ru/	www.viewsoniceurope.com/ru/support/call-desk/	service_ru@viewsoniceurope.com
Беларусь (Русский)	www.viewsoniceurope.com/ru/	www.viewsoniceurope.com/ru/support/call-desk/	service_br@viewsoniceurope.com
Латвия (Русский)	www.viewsoniceurope.com/ru/	www.viewsoniceurope.com/ru/support/call-desk/	service_lv@viewsoniceurope.com

Ограниченная гарантия

VIEWSONIC® PROJECTOR

Применение гарантии:

Компания ViewSonic гарантирует отсутствие дефектов в материалах и исполнении данного изделия на протяжении гарантийного срока при нормальном использовании изделия. В случае обнаружения дефекта в материалах или исполнении данного изделия в течение гарантийного срока, компания ViewSonic по своему выбору отремонтирует или заменит данное изделие на аналогичное. При замене изделия или его частей может потребоваться повторное производство или переделка его частей или компонентов.

Срок действия гарантии:

Северная и Южная Америка: 3 года на все части, кроме лампы, начиная с даты первой покупки потребителя.

Европа: 3 года на все части, кроме лампы, 1 год на эксплуатацию, 1 год на оригинальную лампу, начиная с даты первой покупки потребителя.

Другие страны и регионы: свяжитесь с местным дилером или местным офисом ViewSonic на счет информации о гарантии.

Гарантия на лампу зависит от условий, проверки и утверждения. Применяется только для установленных ламп производителя.

Все спомогательные лампы, купленные отдельно, имеют гарантию 90 дней.

Кто защищен гарантией:

Эта гарантия действительная только для первого покупателя изделия.

Гарантия не применяется:

1. К изделиям с подделанным, измененным или удаленным серийным номером.
2. К изделиям поврежденным, изношенным или не функционирующим в результате:
 - a. Аварии, неправильного, небрежного, злоумышленного или злонамеренного использования; пожара, наводнения, удара молнии и других стихийных бедствий, неразрешенной модификации изделия или несоблюдения инструкций производителя.
 - b. Ремонта или попытки ремонта лицами, не имеющими разрешения от компании ViewSonic.
 - c. Порчи изделия при транспортировке.
 - d. Установки, монтажа или демонтажа изделия.
 - e. Внешних причин, например колебаний напряжения или отключения напряжения в электросети.
 - f. Использования устройств или комплектующих, с характеристиками не отвечающими спецификациям ViewSonic.
 - g. Естественного износа или старения.
 - h. Других причин, не являющихся дефектом изделия.
3. К изделиям, показывающим “остаточное изображение” (“image burn-in”) в результате длительного отображения одного и того же изображения.
4. К расходам на установку, настройку, монтаж и демонтаж.

Как получить техническое обслуживание:

1. Для получения сведений о гарантийном обслуживании обращайтесь в Службу технической поддержки ViewSonic (см. раздел “Customer Support”). От вас потребуется предоставить серийный номер изделия.
2. Для получения гарантийного обслуживания вы должны предоставить: (а) квитанцию о первичной покупке изделия с датой продажи, (б) ваше имя и фамилию, (с) ваш адрес, (д) описание проблемы, (е) серийный номер изделия.
3. Принесите или отправьте изделия (с предварительно оплаченной доставкой) в авторизованный сервисный центр компании ViewSonic или в компанию ViewSonic.
4. Для получения дополнительных сведений о ближайшем сервисном центре компании ViewSonic обращайтесь в компанию ViewSonic.

Отказ от подразумеваемых гарантий:

Производитель не дает никаких гарантий и отказывается от любых явно выраженных или подразумеваемых гарантий, не упомянутых в этом гарантийном документе, включая какие-либо гарантии относительно его коммерческой ценности или пригодности для каких-либо конкретных целей.

Отсутствие ответственности за ущерб:

Ответственность компании ViewSonic не может превышать стоимости ремонта или замены изделия. Компания ViewSonic не несет ответственности за:

1. любой ущерб собственности, вызванный какими-либо дефектами изделия, неудобство, потерю нематериальных активов, потерю времени, потерю доходов или прибыли, ущерб деловой репутации, потерю отношений с деловыми партнерами, и другие коммерческие убытки, даже в случае предварительного уведомления о возможности таких убытков или ущерба.
2. Любые другие убытки, включая намеренные, случайные, косвенные и иные убытки.
3. Убытки, связанные с иском или претензиями к покупателю от любых третьих сторон.

Применяемое право и юрисдикция:

Эта гарантия дает вам определенные юридические права, а также другие права, объем которых может быть различным в разных странах. некоторые государства не признают отказа на предоставления подразумеваемых гарантий или исключения преднамеренных и опосредованных убытков, поэтому указанные ограничения могут к вам не применяться.

Продажи за пределами С.Ш.А. и Канады:

За информацией по условиям гарантии и обслуживания изделий ViewSonic за пределами США и Канады обращайтесь в корпорацию ViewSonic или к местному дилеру корпорации ViewSonic. Срок гарантии на данное изделие в Китае (за исключением Гонг Конг, Макао и Тайвань) зависит от условий, указанных в гарантии технического обслуживания. Подробная информация о гарантии для пользователей из Европы и России находится на веб-сайте www.viewsoniceurope.com в разделе Поддержка/Гарантия.

