

Vitek®

**МАШИНКА
ДЛЯ СТРИЖКИ ВОЛОС
HAIRCUTTING SET**

Модель VT-1353



**ИНСТРУКЦИЯ ПО ПРИМЕНЕНИЮ
MANUAL INSTRUCTION**

ENGLISH

PART NAME

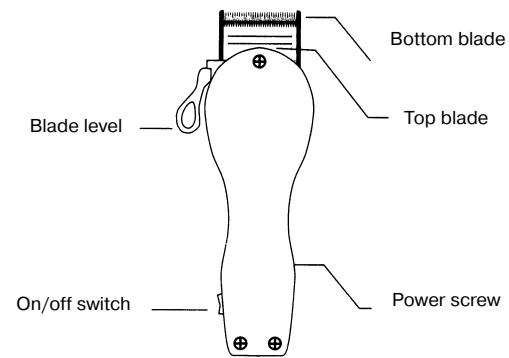

ACCESSORIES

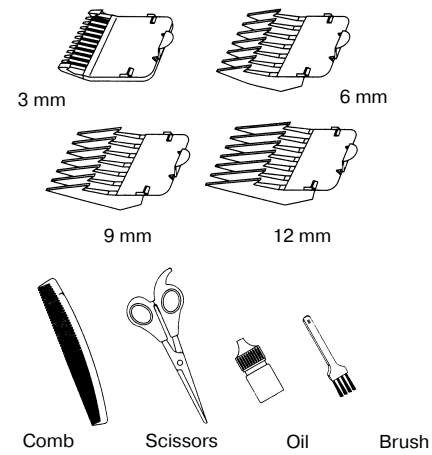

2

Vitek®

Гарантийный талон

Сведения о покупке

Модель: _____

Серийный №: МН 135300000 _____

Дата покупки: _____

Сведения о продавце

Название и адрес продающей организации _____

Телефон: _____

Подтверждаю получение исправного изделия, с условиями гарантии ознакомлен

М.П. _____

Подпись покупателя

Внимание!
Гарантийный талон действителен только при наличии печати
продающей организации

Vitek
Купон №3

Модель: _____ Серийный №: МН 135300000

Дата поступления в ремонт: _____

Дата выполнения ремонта: _____

Вид ремонта: _____

М.П.

Vitek
Купон №2

Модель: _____ Серийный №: МН 135300000

Дата поступления в ремонт: _____

Дата выполнения ремонта: _____

Вид ремонта: _____

М.П.

Vitek
Купон №1

Модель: _____ Серийный №: МН 135300000

Дата поступления в ремонт: _____

Дата выполнения ремонта: _____

Вид ремонта: _____

М.П.

Уважаемый покупатель!

Для того чтобы Ваша машинка для стрижки служила максимально долго, обратитесь внимание на наиболее часто встречающиеся нарушения правил пользования:

1. Машинка для стрижки предусмотрена **только для домашнего использования**. Данное изделие не предусмотрено для использования его в парикмахерских, так как имеет определенные режимы нагрузки по времени и интенсивности использования.

2. Постригать рекомендуется только сухие волосы.

3. Время непрерывной работы 15-20 минут, затем машинка для стрижки должна остыть.

4. Перед началом стрижки необходимо:

а) еще раз очистить лезвия прилагаемой щеточкой, и если загрязнения не удалятся, протрите их мягкой тканью, смоченной в спирте.

б) немного смазать лезвия 1-3 каплями жидкой смазки для высокоскоростных деталей.

в) включить машинку и при необходимости настроить регулировочный винт согласно паспорту на изделие. Регулировочный винт регулирует частоту движения режущих лезвий.

При малой частоте движения лезвия начинают сильно вибрировать, при высокой частоте - не совершают полный шаг движения. В этих крайних положениях винта лезвия начинают "закусывать" волосы, поэтому необходимо найти среднее положение винта.

Частота в сети периодически меняет свое значение, т.о. необходимо подстраивать винт.

5. По окончании работы необходимо:

а) очистить лезвия (см. п. 4а),

б) обильно смазать лезвия жидкой смазкой,

в) сложить изделие в заводскую упаковку.

26

ENGLISH

BLADE ALIGNMENT

- Your clippers were carefully examined to ensure that the blades were oiled and aligned before leaving our factory.
- Blades must be realigned if they have been removed for cleaning or replacement.
- To realign the blades, simply match the upper and bottom blades teeth up, point for point. (End of top blade teeth should be approximately 1.2mm back from bottom blade. Compare your clipper blades with the sketch.)
- If blade alignment is incorrect, add a few drops of oil to the blades, turn clipper on for a few moments, turn off and unplug. Loosen screws slightly and adjust. Tighten screws after blade is aligned.



3

OIL

- To maintain your clipper in peak condition, the blades should be oiled every few haircuts.
- Do not use hair oil, grease, oil mixed with kerosene or any solvent. As the solvent will evaporate and leave the thick oil which may slow down the blades motion.

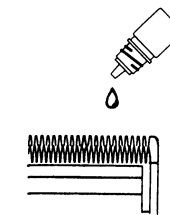

ENGLISH

POWER SCREW

- The power screw permits you to adjust the power. It has been adjust before leaving the factory. However, if the voltage in your home is low, you may need to re-adjust it.
- To adjust, use a screwdriver or a thin coin to turn power screw in clockwise direction until the arm strikes the coil, making a noise. Then slowly turn power screw out (counter-clockwise) just until noise stops. This is maximum power setting.

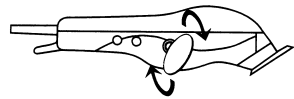

BLADE LEVER

- The lever is conveniently located near your thumb (if you're right-handed) so it can easily be adjusted while the clipper is in your hand.
- The lever adds versatility to your clipper by allowing you to gradually change the closeness of your cut without an attachment comb.
- When the lever is in the uppermost position, the blades will give you the closest cut and leave the hair very short. Pushing the lever downward gradually increases the cutting length.
- In its lowest position, the lever will leave the hair approximately the same length as a N1 comb.
- The lever will also extend the use of your blades since a different cutting edge is used in each , setting.

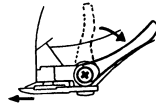

список сервисных центров

№ п.п.	Город	Наименование сервисного центра	Адрес	Телефон
1.	Москва	Сонино-сервис, ЗАО	Подсосенский пер., 12, стр. 1 (м. Курская)	(095) 917-03-16
		Сонино-сервис, ЗАО	Хохловский пер., 11/1 (м. Китай-город)	(095) 917-34-24
		Сонино-сервис, ЗАО	Колокольников пер., 9/10, стр.5 (м. Сухаревская)	(095) 208-56-48
2.	Челябинск	Импорт-сервис, ООО	ул. Энтузиастов, 16	(3512) 34-04-95
3.	Красноярск	ИСТОК, СЦ ДОН ТВ	ул. Ленина, 28 ул. Коллечная, 12	(3912) 65-32-18 (3912) 36-67-09
4.	Воронеж	Орбита-Сервис, ООО	ул. Донбасская, д.1	(0732) 77-66-25
5.	Волгоград	Радиотехника, ООО	ул. Штеменко, 33	(8442) 72-85-58
6.	Рязань	Сервисный центр, ООО	Куйбышевское шоссе, 21	(0912) 44-63-17
7.	Смоленск	Гарант, СЦ	ул. Фрунзе, д. 22	(0812) 61-88-00
8.	Братск	Лексма Электроникс	ул. Пионерская, 23/40	(8152) 45-50-31
9.	Ростов-на-Дону	Софт Сервис, СЦ	пер. Островского, 124	(8632) 39-93-29
10.	Иркутск	ТД Эверест, ООО	15 Советский пер., 4а	(3952) 45-19-11
11.	Томск	Денди-Сервис, ООО Академия Сервис, ООО	ул. Учительная, 26 пр. Академический, д.1	(3822) 42-42-66 (3822) 25-85-80
12.	Саратов	АИСТ-96	ул. Соколовая 320 А	(8452) 51-41-99
13.	Киров	ЭКРАН СЕРВИС ООО	ул. Воровского, 43	(8332) 37-20-78

14.	С.-Петербург	КУРСОР ООО	Загорский б-р, 33/1	(812)108-20-26 108-25-19
15.	Самара	Сервис Центр ООО	ул. Минерная, 15, офис 1/2	(8462) 34-94-83 34-29-79
16.	Екатеринбург	ЧП Шеллы Д.В. ШЕЛ-СЕРВИС	ул. Рабочая, 55 ул. Восточная 44	(3432) 221-10-20 (3432) 70-62-63
17.	Астрахань	ООО СФ ЭЛКОМ	ул.Красная, 12/2	(8512) 39-08-53
18.	Орск	ООО Астра	пр-т Ленина, 77	(3537) 1-45-99
19.	Владивосток	ООО Электрон-Сервис	ул. Нащо-Виска, 73	(0922) 24-08-19
20.	Челябинск	ЧП Латтекина С.О.	пр. Тракторостроителей, 24	(Дзентрич Вершинин)
21.	Мурманск	СРБ-Мурманск	ул. Софьи Перовской, 37	(8152) 45-50-31
22.	Тамбов	ООО ВВС-0000	ул. Энгельса, д. 5 (магазин Юбилейный)	(0752) 75-17-18
23.	Кострома	ЗАО АКСОН-сервис	ул. Сулейкина, д.5	(0942) 22-36-28
24.	Тверь	ТОН плюс	пр-т 50-летия Октября, 36	(0822) 42-62-85
25.	Курган	ТН-сервис	ул. Красная, 41	(3522) 5-51-85
26.	Рыбинск	САМСОН	ул.Слоная, 19	(0852) 20-14-04
27.	Калнинград	Вестер-Сервис	ул. Героев, 50	(0112) 27-20-54
28.	Оренбург	КОМИКОМ	ул. Брестская, 7	(3532) 62-77-01
29.	Сыктывкар	СД-СЕРВИС	ул. Морская, 169	(8212) 27-14-71
30.	Н. Новгород	Электроника (ЧП Кузнецов)	ул. Александровская, 9	(8312) 19-41-08/10
31.	Казань	ТЕХНИКА	ул. Вишняковского, 14	(8432) 38-31-37/37
32.	Татарстан	КУЧУМ	ул. Фрунзе, 45	(8634) 46-47-54
33.	Ижевск	Радиометелет	ул. 9-й Подлесный, 25	(3412) 59-28-05
34.	Бернбург	Микс - сервис	ул. Полная, 68	(3822) 35-37-80 35-37-51
35.	Новосибирск	ООО "Техмастер"	ул. Боровицкая, 131	(3832) 12-54-00
36.	Омск	Космос	Космический пр-т, 97А, к.4	(3919) 53-98-41

Получить информацию о других сервисных центрах Вы можете у продавца или по адресу в Интернет: www.vitek-ru.ru

РУССКИЙ

4. Не подлежат гарантийному ремонту изделия с дефектами, возникшими вследствие:
- механических повреждений;
 - несоблюдении условий эксплуатации или ошибочных действий владельца;
 - неправильной установки, транспортировки;
 - стихийных бедствий (молния, пожар, наводнение и т. п.), а также других причин, находящихся вне контроля продавца и изготовителя;
 - попадания внутрь изделия посторонних предметов, жидкостей, насекомых;
 - ремонта или внесения конструктивных изменений неуполномоченными лицами;
 - использования аппаратуры в профессиональных целях;
 - отклонений от Государственных Технических Стандартов питающих, телекоммуникационных

- и кабельных сетей;
5. Настоящая гарантия не ущемляет законных прав потребителя, предоставленных ему действующим законодательством.

24

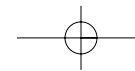

ENGLISH

- In addition, if extremely heavy hair cutting has jammed the blades, it will help you remove hair that has become wedged between the two blades without removing the blades.
- While the clipper is running, rapidly move the lever from "close cut" to "longer cut" a couple of times. Doing this each time after you have finished using your clipper will help to keep the blades clear of cut hair. If your clipper stops cutting and this does not help, your cutting blades are dulled. Replace them with new blades.

IMPORTANT SAFEGUARDS

When using electrical appliances, especially when children are present, basic safety precautions should always be followed, including the following:

To reduce the risk of death or injury by electric shock:

- Unplug this appliance before cleaning.
- Do not place or store appliance where it can fall or be pulled into a tub or sink.
- Do not use while bathing or in a shower.
- Do not place in, or drop into, water or other liquid.
- Do not reach for an appliance that has fallen into water. Unplug immediately.

To reduce the risk of burns, electrocution, fire, or injury to persons:

- Use this appliance only for its intended use as described in this manual. Do not use attachments not recommended by the manufacturer.
- This appliance should never be left unattended when plugged in.
- Close supervision is necessary when this appliance

5

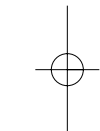
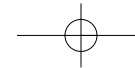

ENGLISH

- is used by, on, or near children or invalids.
- Never operate this appliance if it has a damaged cord or plug, if it is not working properly.
- Keep the cord away from heated surfaces.
- Do not pull, twist, or wrap line cord around appliance.
- Never drop or insert any object into any opening on this appliance.
- Before use, make certain blades are aligned properly.
- Do not place appliance on any surface while it is operating.
- Do not use this appliance with a damaged or broken comb nor with teeth missing from the blades as injury may occur.

INSTRUCTIONS FOR HAIR CUTTING

Before starting the hair cut:

1. Inspect the clipper, making sure that it is free of oil between the cutting blade teeth and turn the unit on to distribute the oil and to make sure it is running smoothly. Wipe off any excess oil. This should be done after each use. While using the unit, untwist the cord from time to time to avoid tangling.
2. Seat the person so their head is approximately at your eye level. This allows ease of visibility while cutting and a relaxed control of the unit.
3. Before cutting always first comb the hair so it is tangle free and as it is naturally worn.
4. Place a towel around the neck and shoulders of the person having the haircut.

6

УСЛОВИЯ ГАРАНТИЙНОГО ОБСЛУЖИВАНИЯ

Уважаемый покупатель!

Фирма VITEK выражает благодарность за Ваш выбор и гарантирует высокое качество и безупречное функционирование приобретенного Вами изделия при соблюдении правил его эксплуатации.

Срок гарантии на все изделия - 12 месяцев со дня покупки. Данным гарантийным талоном VITEK подтверждает исправность данного изделия и берет на себя обязательство по бесплатному устранению всех неисправностей, возникших по вине производителя.

Гарантийный ремонт может быть произведен в авторизованном сервис-центре на территории России.

23

РУССКИЙ

Условия гарантии:

1. Настоящая гарантия имеет силу при соблюдении следующих условий:
 - правильное и четкое заполнение гарантийного талона с указанием наименования модели, ее серийного номера, даты продажи и печати фирмы-продавца в гарантийном талоне и отрывных купонах;
 - наличие оригинала квитанции (чека), содержащего дату покупки.
2. VITEK оставляет за собой право на отказ в гарантийном обслуживании в случае непредоставления вышеуказанных документов, или если информация в них будет неполной, неразборчивой, противоречивой.
3. Гарантия не включает в себя периодическое обслуживание, установку, настройку изделия на дому у владельца, чистку аудио-видео головок.

РУССКИЙ

таким образом, чтобы кончики ножей слегка прикасались к коже, и ведите машинку вниз.

**СТИЛИ КОРОТКОЙ СТРИЖКИ:
"ПЛОСКАЯ МАКУШКА" И КОРОТКАЯ СТРИЖКА**

1. Используя приспособления для расчесывания длинных волос (12 мм), стригите волосы, растущие на задней части шеи, и двигайтесь к макушке. Держите приспособление ровно к голове и медленно ведите машинку сквозь волосы (рис. 8).
2. Так же стригите от нижней к верхней части головы (рис.8). Затем подстригите волосы против их роста, двигаясь от лба к макушке, а затем подравняйте стрижку с боков.
3. Чтобы придать голове вид "плоской макушки", подстригайте волосы поверх ровной прически.

4. Для стрижки волос на шее с их сужением к вороту, используйте приспособления для более коротких волос. Расчешите волосы и проверьте, нет ли неровных областей и выступающих волос, как это описано выше.



Рисунок 7



Рисунок 8

**Срок службы машинки для стрижки
не менее 3-х лет**

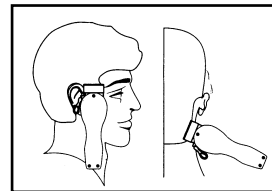
ENGLISH**REMINDERS**

- Cut the hair in a relaxed and slow manner. Use short strokes only to work gradually over the entire head.
- Always take off a little hair at a time, you can always trim off additional hair later.
- As you work, comb the hair frequently back into the style to which you are cutting.
- When cutting with this hair clipper it is better to leave the hair dry, not wet. With the hair dry, it is much easier to control the amount of hair being cut.

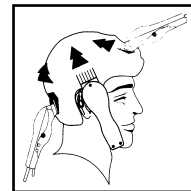
BEGINNING THE HAIRCUT

- Cutting hair requires practice so it is always better to leave the hair longer for the first few haircuts until you become used to the length to which each comb attachment cuts the hair.

ATTACHMENT COMB (see main diagram)

- Attachment Comb N1 leaves 3mm (1/8 inch) hair length.
- Attachment Comb N2 leaves 6mm (1/4 inch) hair length.
- Attachment Comb N3 leaves 9mm (3/8 inch) hair length.
- Attachment Comb N4 leaves 12mm (1/2 inch) hair length.

Each comb attachment is marked accordingly on its outside middle surface.

To attach a comb, hold it with its teeth upward and slide it onto and along the clipper blade until the front of the comb firmly seats against the clipper blade.

To remove the comb, simply pull the comb upward and away from the clipper blade.

For even cutting, allow the comb attachment/cutter to cut its way through the hair. Do not force it through

ENGLISH

quickly. Also remember to comb the hair frequently to remove trimmed hair and to check for uneven strands.

STEP 1 - NAPE OF THE NECK

1. Attach comb attachment 3mm or 6mm.
2. Hold the clipper cutting edge pointed up and begin the haircut, starting at the centre of the head at the base of the neck (see diagram 1).
3. Hold the clipper comfortably in your hand and hold lightly against the head with the comb teeth pointing upward. Gradually and slowly lift the clipper, working upwards and outwards, through the hair, trimming just a little at a time.
4. As you cut, gradually lift the hair clipper head towards you. Continue to cut the back area from the bottom of the neck upwards to the top of the ears.

STEP 2 - BACK OF THE HEAD

Change to the next longest comb attachment 6 mm or 12 mm and cut the back of the head (see diagram 2)

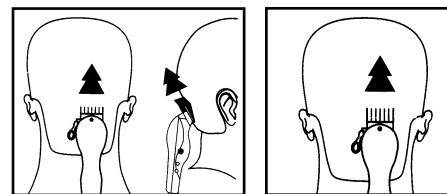

Diagram 1

Diagram 2

8

против роста волос (рис. 4). В некоторых случаях может потребоваться стрижка в обратном направлении.

2. Для короткой стрижки, стрижки "ежик" используйте приспособление для расчесывания волос длиной 3 или 6 мм.
3. Чтобы оставить на макушке более длинные волосы, используйте расческу, поставляемую вместе с машинкой. Поднимите с ее помощью волосы на макушке. Стригите поверх расчески с поднятыми волосами или держите волосы между пальцами и подстригайте их (рис. 5,6).
4. Стригите от затылка ко лбу. Уменьшая расстояние между расческой и головой, вы можете постепенно делать волосы все короче и короче. Вычесывайте состриженные волосы и проверяйте, нет ли неровных прядей.



Рисунок 4

Рисунок 5

Рисунок 6

ОПЕРАЦИЯ 5 - ОКОНЧАТЕЛЬНАЯ ОТДЕЛКА

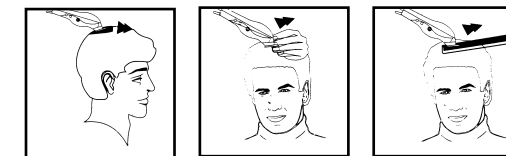
1. Для подравнивания волос на основании шеи и вокруг ушей используйте конусообразный рычаг.
2. Чтобы получить прямую линию бровей, переверните машинку таким образом, чтобы обратная ее сторона смотрела вверх (рис.7).
3. Прижмите машинку под прямым углом к голове

21

РУССКИЙ

направлены вверх). Постепенно и медленно перемещайте машинку по направлению вверх и наружу, срезая каждый раз совсем небольшое количество волос.

- По мере проведения стрижки поднимайте головку машинки по направлению к себе. Продолжайте стричь затылок в направлении от основания шеи к ушам.

ОПЕРАЦИЯ 2 - ЗАТЫЛОК

Смените приспособление для расчесывания волос на размер 9 или 12 мм и сделайте стрижку затылка (рис. 2).

ОПЕРАЦИЯ 3 - СТРИЖКА СБОКУ

Перейдите на расческу размером 3 или 6 мм и подстригите баки, т. е. волосы, растущие непосредственно перед ушами на висках. Затем

перейдите на расческу размером 9 мм или 12 мм и продолжайте стричь волосы по направлению к макушке (рис. 3).



Рисунок 2



Рисунок 3

ОПЕРАЦИЯ 4 - МАКУШКА

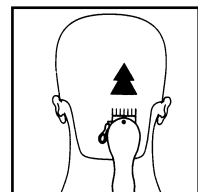
1. Используя приспособление для расчесывания волос длиной 9 или 12 мм, постригите макушку, перемещая машинку вперед, в направлении

STEP 3 - SIDE OF THE HEAD

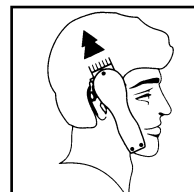
Change to one of the shorter combs 3mm or 6mm, trim sideburns, i.e. the hair directly in front of the ears. Then change to one of the longer combs, 9mm or 12mm, and continue to cut to the top of the head (see diagram 3).

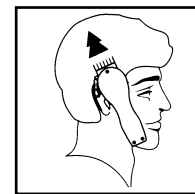

Diagram 3

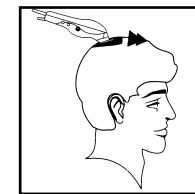

Diagram 4

STEP 4 - TOP OF THE HEAD

- Using comb attachment 9mm or 12mm, cut top of head from back to front against the direction in which the hair normally grows (see diagram 4). In some cases, this may require the reverse, or cutting from front to back.
- Comb attachments 3mm or 6mm are used to achieve a close crew cut or short cut.

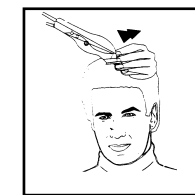

Diagram 5

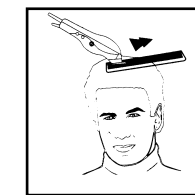

Diagram 6

ENGLISH

- For longer hair on top, use the comb provided and lift hair on the top of the head. Cut over the comb, with the hair lifted or hold the hair between the fingers to lift it and cut it to desired length (see diagrams 5 and 6). Always work from the back of the head. You can cut the hair shorter gradually by reducing the space between the comb/fingers, and the head. Comb out trimmed hair and check for uneven strands.

STEP 5 - THE FINISHING TOUCH

- Finally, use the taper lever without an attachment comp for close trimming around the base of the neck, the sides of the neck and the ears.
- To produce a clean straight line at the sideburns, reverse the hair clipper by turning the reverse side uppermost (see diagram 7).
- Press the clipper at right angles to the head, tips of

the blades lightly touching the skin and work downwards. This way you will obtain, as a clean cut as would be given by a razor.

SHORT TAPERED STYLES - 'FLAT TOPS' AND SHORT CUTS

- Starting with the longest attachment comb (12mm), cut from the back of the neck to the crown. Hold the attachment comb flat against the head and slowly move the clipper through the hair, as shown (see diagram 8).
- Use the same procedure from the lower side to the upper side of the head, as illustrated. Then cut the hair against the direction in which it grows from the front to the crown and then level the cut with the sides.
- To give a 'flat top' look, the hair on top of the head must be cut over the top of a flat comb rather than

10

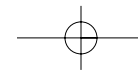
**РУССКИЙ**

направлена вверх, и начинайте стричь волосы в центре головы у основания шеи (см. рис. 1).



Рисунок 1

- Чтобы прикрепить расческу, держите ее таким образом, чтобы зубья были направлены вверх, и направляйте ее скользящим движением по поверхности ножа машинки до тех пор, пока передняя часть расчески не встанет твердо на нож машинки.
- Чтобы снять расческу, потяните ее вверх и от ножа машинки.
- Для ровной стрижки не двигайте расческу или нож быстро. Не забывайте также почаще причесывать волосы, чтобы удалить срезанные волосы и проверить, нет ли неровных прядей.

ОПЕРАЦИЯ 1 -ЗАДНЯЯ ЧАСТЬ ШЕИ (ЗАГРИВОК)

- Прикрепите приспособление для расчесывания волос, имеющее маркировку 3 или 6 мм.
- Держите машинку для стрижки волос таким образом, чтобы режущая кромка была

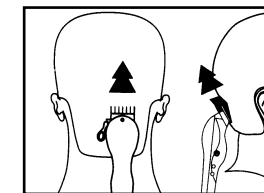
19

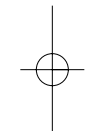

РУССКИЙ

НАПОМИНАНИЕ

- Стригите волосы свободными медленными движениями.
- Сначала состригите небольшое количество волос. Позже вы всегда можете подстричь еще некоторое количество волос.
- При работе чаще причесывайте волосы, чтобы получить тот стиль прически, который вам нужен.
- При стрижке волос с помощью данной машинки предпочтительнее, чтобы волосы были сухими, а не влажными. При сухих волосах значительно проще контролировать количество снимаемых волос.

НАЧАЛО СТРИЖКИ ВОЛОС

Стрижка волос требует навыка, поэтому при первых попытках стрижки лучше оставить волосы

подлиннее, пока вы не привыкнете к длине волос, получаемой при использовании каждого приспособления для расчесывания.

ПРИСПОСОБЛЕНИЯ ДЛЯ РАСЧЕСЫВАНИЯ ВОЛОС

(смотрите главный рисунок)

- Приспособление для расчесывания волос № 1 оставляет волосы длиной 3 мм.
 - Приспособление для расчесывания волос № 2 оставляет волосы длиной 6 мм.
 - Приспособление для расчесывания волос № 3 оставляет волосы длиной 9 мм.
 - Приспособление для расчесывания волос № 4 оставляет волосы длиной 12 мм.
- Каждое приспособление для расчесывания волос имеет снаружи соответствующую маркировку.

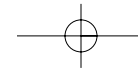

ENGLISH

by using the attachment comb.

4. Use closer cutting attachment combs to taper the hair down to the neckline as desired. Comb hair and check for uneven areas and outlining sideboards and neckline as described previously.

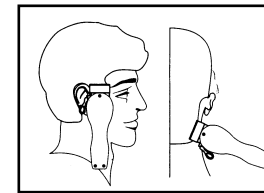

Diagram 7

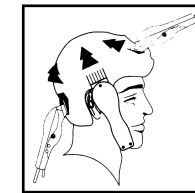
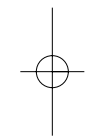
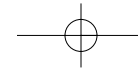

Diagram 8

**Service life of the haircutting set
not less than 3 years**



РУССКИЙ

ПЕРЕЧЕНЬ ДЕТАЛЕЙ

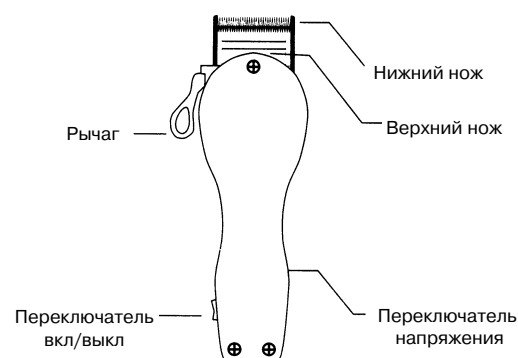

12

ПРИСПОСОБЛЕНИЯ

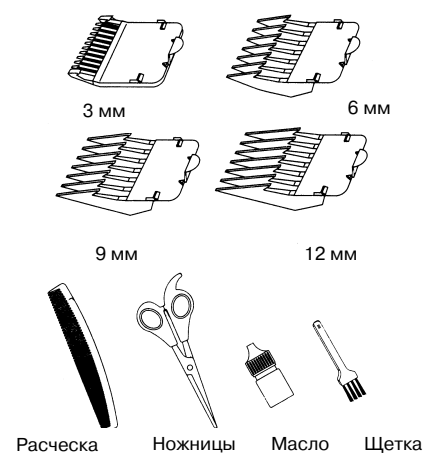

- Не тяните и не сгибайте шнур, а также не наматывайте его на электроприбор.
- Не роняйте электроприбор. Не вставляйте в его отверстия посторонние предметы.
- Перед использованием данного электроприбора убедитесь, что ножи отрегулированы надлежащим образом.
- Не помещайте работающий электроприбор на какую-либо поверхность.
- Не используйте электроприбор вместе с поврежденной или сломанной расческой или с ножами, на которых отсутствуют зубья, иначе можно нанести травму клиенту.

УКАЗАНИЯ ПО СТРИЖКЕ ВОЛОС

Прежде чем начать стрижку волос

1. Осмотрите машинку для стрижки волос и

17

РУССКИЙ

- убедитесь, что между зубьями режущих ножей нет масла. Включите устройство, чтобы равномерно распределить масло и убедиться, что оно работает нормально. Вытрите избыточное масло. Это необходимо делать после каждого использования машинки. При использовании данного устройства время от времени раскручивайте провод, чтобы предотвратить образование узлов.
2. Посадите клиента таким образом, чтобы его голова находилась приблизительно на уровне ваших глаз. Это позволит вам легко наблюдать за процессом стрижки и управлять устройством без напряжения.
3. Перед стрижкой всегда расчесывайте волосы.
4. Накройте плечи и шею клиента полотенцем.

РУССКИЙ

от засорения волосами. Если машинка перестает стричь, а вышеуказанные меры не помогают, это означает, что режущие кромки ножей затупились. Замените ножи на новые.

ВАЖНЫЕ МЕРЫ ПРЕДОСТОРОЖНОСТИ

При использовании электроприборов, особенно когда при этом присутствуют дети, необходимо соблюдать основные меры предосторожности.

Во избежание поражения электрическим током:

- Прежде чем производить чистку электроприбора, отключите его от сети.
- Не помещайте и не храните электроприбор в таких местах, откуда он может упасть или попасть в раковину.
- Не используйте электроприбор в ванне или душе.

16

- Не помещайте и не роняйте электроприбор в воду или другие жидкости.
- Не прикасайтесь к электроприбору, который упал в воду. Немедленно отключите его от сети.

Во избежание ожога, пожара или травмы:

- Используйте данный электроприбор только для тех целей, которые описаны в настоящем руководстве. Не используйте приспособлений, которые не рекомендованы изготовителем.
- Никогда не оставляйте данный электроприбор включенным в сеть без присмотра.
- Когда электроприбор используется детьми или инвалидами, необходим тщательный контроль за его работой.
- Никогда не эксплуатируйте электроприбор, если у него повреждены шнур или вилка. Держите шнур подальше от нагретых поверхностей.

Прочтите все инструкции, прежде чем пользоваться машинкой для волос, и сохраните руководство по эксплуатации.

РЕГУЛИРОВКА НОЖЕЙ

- Перед выходом машинок с фабрики ножи тщательно проверяют, чтобы они были смазаны и отрегулированы.
- Если ножи были заменены или сняты для чистки, их следует вновь отрегулировать.
- Чтобы вновь отрегулировать ножи, просто совместите каждую точку верхнего и нижнего ножей в положении, когда их зубья смотрят вверх. Концы зубьев верхнего ножа должны отстоять от зубьев нижнего ножа на



13

расстояние, равное приблизительно 1,2 мм. Сравните положение ножей на вашей машинке для стрижки волос с положением ножей на рисунке.

- Если регулировка ножей произведена неправильно, нанесите на ножи несколько капель масла, включите машинку на несколько секунд, выключите ее и отключите от сети. Слегка ослабьте винты и произведите регулировку. Заверните винты, после того как регулировка ножей проведена.

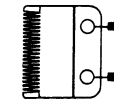
**РУССКИЙ**

РУССКИЙ

- Чтобы поддерживать вашу машинку для стрижки волос в наилучшем рабочем состоянии, ножи необходимо смазывать после нескольких стрижек.
- Не используйте масло для волос, жир, смесь масла с керосином или какой-нибудь растворитель, поскольку они испарятся и оставят после себя слой густого масла, который может замедлить движение ножей.

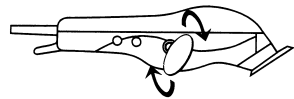

14

ВИНТ ДЛЯ РЕГУЛИРОВАНИЯ НАПРЯЖЕНИЯ ПИТАНИЯ

- Винт для регулирования напряжения питания позволяет вам регулировать напряжение. Перед тем, как выпустить машинку с фабрики, этот винт устанавливают на определенное напряжение. Если напряжение в вашем доме ниже установленного на фабрике, вы можете установить необходимое вам значение напряжения.
- Для установки напряжения воспользуйтесь отверткой или тонкой монетой. Поверните по часовой стрелке винт для регулирования напряжения питания, пока не услышите шум. Затем медленно поворачивайте его против часовой стрелки до тех пор, пока шум не прекратится. Таким образом вы произведете установку мощности питания на максимальную величину.

РЫЧАГ НОЖЕЙ

- Рычаг расположен рядом с большим пальцем (если вы правша), так что его легко можно отрегулировать, когда машинка для стрижки волос находится в вашей руке.
- Рычаг повышает универсальность вашей машинки для стрижки волос, позволяя вам постепенно изменять длину оставляемых при стрижке волос без использования приспособления для расчесывания волос.
- Когда рычаг находится в крайнем верхнем положении, ножи будут стричь волосы очень коротко. Постепенно переводя рычаг вниз, вы можете увеличить длину оставляемых при стрижке волос.

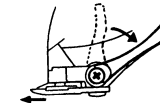

15

- Когда рычаг находится в крайнем нижнем положении, машинка будет оставлять после стрижки волосы приблизительно такой же длины, как при использовании расчески № 1.
- Рычаг увеличивает также срок службы ножей, поскольку при каждой стрижке будут использоваться различные режущие кромки.
- Кроме того, если при стрижке очень густых волос ножи забиваются, рычаг поможет вам удалить забившиеся между двумя ножами волосы.
- При работающей машинке для стрижки волос быстро переведите пару раз рычаг из положения "короткая стрижка" в положение "длинная стрижка". Если вы будете делать это каждый раз после окончания пользования машинкой, это поможет вам предохранить ножи