

VT-1480 GY

Hand blender set

Блендерный набор

Инструкция по эксплуатации

GB Manual instruction	3
DE Die betriebsanweisung	9
RUS Инструкция по эксплуатации	17
KZ Пайдалану нұсқасы	24
RO/MD Instrucțiune de exploatare	31
CZ Návod k použití	38
UA Інструкція з експлуатації	44
BEL Інструкцыя па эксплуатацыі	51
UZ Foydalanish qoidalari	59



рис. 1

HAND BLENDER SET

Description

1. Rotation speed control
2. ON button "I"
3. Turbo mode button «II».
4. Motor unit
5. Blender attachment
6. Whisk gear
7. Whisk for beating/mixing liquid products
8. Mash making attachment gear
9. Mash making attachment
10. Chopper geared lid
11. Chopping knife
12. Chopper bowl
13. Cleaning pusher for cubic mesh
14. Pusher
15. Processing bowl geared lid
16. Cubic attachment driving shaft
17. Cubic attachment knife
18. Cubic attachment with removable mesh
19. Clamps
20. Cubic mesh
21. Processing bowl lid clamp
22. Processing bowl
23. Shredding/slicing disc
24. French fries disc
25. Potato mud shredding disc
26. Processor chopping knife
27. Processor driving shaft
28. Measuring cup lid
29. Measuring cup
30. Storage base

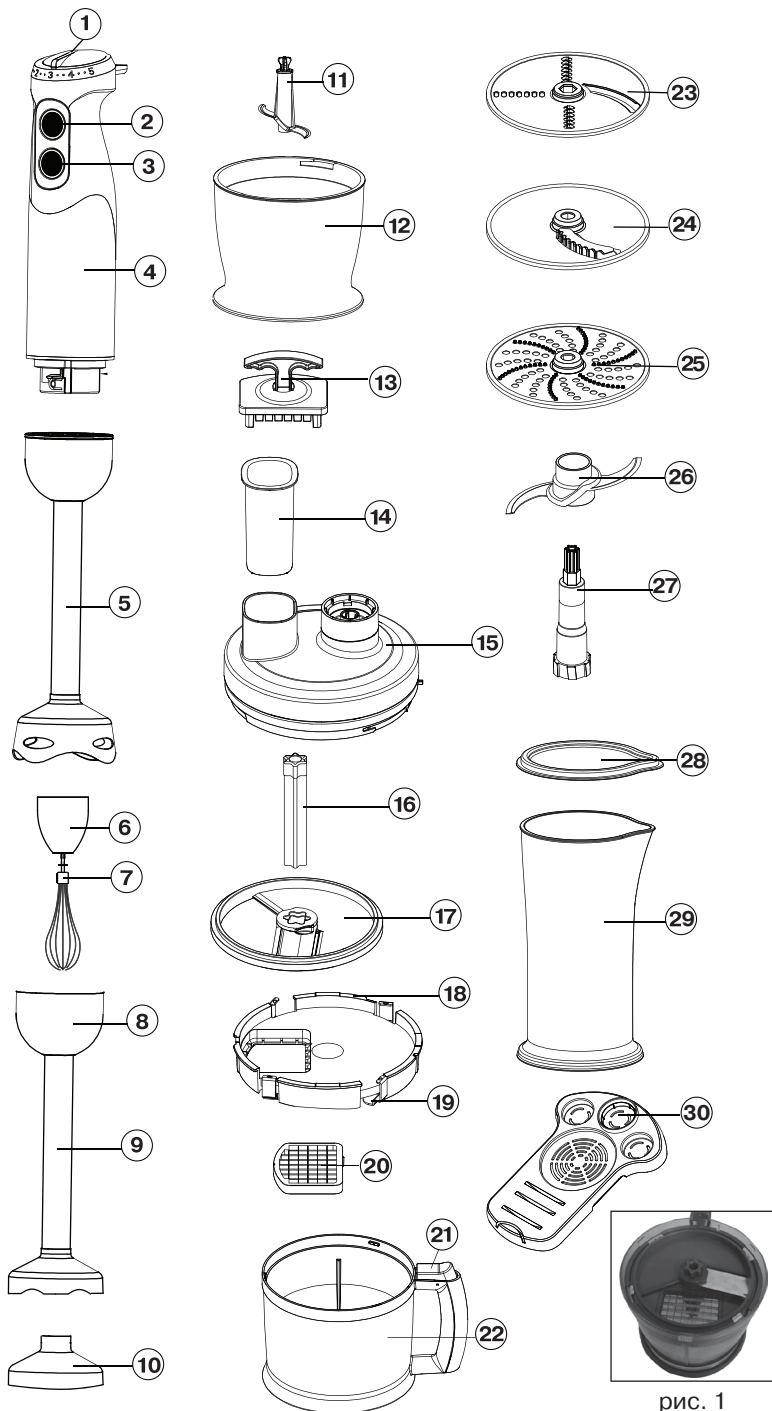
SAFETY MEASURES

Before using the unit, read this instruction carefully. Keep this instruction for future reference.

Use the unit for intended purposes only, as specified in this manual. Mishandling the unit can lead to its breakage and cause harm to the user or damage to his/her property.

- Before using the unit for the first time, make sure that mains voltage corresponds to the voltage specified on the unit body.
- The blender set allows quick and effective operation, but continuous operation time should not exceed 1 minute while using blender attachment, whisk, mash making attachment and 20-30 seconds while chop-

ping products in chopper/processor. Make at least a two-minute interval between operation cycles.

- Do not run the unit unloaded.
- When using the blender attachment, cool down hot products.
- Do not use the unit outdoors.
- Use only the accessories supplied.
- Before using the unit for the first time, wash all the removable parts that will contact food thoroughly.
- Before using the unit, make sure that all the parts are set properly.
- Place the bowls on a flat, stable surface.
- Products should be put into the bowl before switching the unit on.
- Do not overfill the bowls with products and watch the level of liquids.
- The chopping knife blades are very sharp and dangerous. Handle them very carefully!
- If rotation of the chopping knife gets hindered, unplug the unit and remove products that prevent blade rotation carefully.
- Remove products and pour out liquids from the chopper bowl only after complete stop of the knife.
- Do not touch the rotating parts of the unit. Do not allow hair or clothes edges get into the rotating zone of blender blades.
- Never leave the operating unit unattended.
- Always unplug the unit before cleaning or if you do not use it.
- Do not use the unit near hot surfaces (gas or electric stove, oven).
- Provide that the power cord does not touch sharp edges of furniture and hot surfaces.
- Do not pull the power cord and do not twist it.
- Do not touch the plug with wet hands.
- Do not use the unit if the power cord is damaged.
- Do not try to repair the unit by yourself. If there are any damages in the unit, apply to the authorized service center.
- In order to avoid risk of electric shock or fire, do not immerse the unit, the power cord and the power plug of the unit into water or other liquids. If the unit was dropped into water:
 - do not touch water;

ENGLISH

- unplug the unit immediately, and only then take it out of water;
- apply to the authorized service center for testing or repairing the unit.
- For children safety do not leave polyethylene bags, used as a packaging, unattended.

Attention! Do not allow children to play with polyethylene bags or packaging film. **Danger of suffocation!**

- Do not allow children to use the unit as a toy.
- Close supervision is necessary when children or disabled persons are near the operating unit.
- This unit is not intended for usage by children or disabled persons unless they are given all the necessary instructions by a person who is responsible for their safety on safety measures and information about danger that can be caused by improper usage of the unit.

THE UNIT IS INTENDED FOR HOUSEHOLD USAGE ONLY

Before using the unit

Note: In case of unit transportation or storage at low temperature it is necessary to keep it for at least two hours at room temperature before switching on.

- Wash the attachments that will contact products with warm water and a neutral detergent and dry them thoroughly before use.
- Wipe the motor unit (4), whisk gear (6), chopper (10) and processing bowl (15) geared lids with a soft slightly damp cloth.

Attention!

- Do not immerse the motor unit (4), whisk gear (6), mash making attachment gear (8), chopper geared lid (10), processing bowl geared lid (15), power cord and power plug into water or any other liquids.
- Do not put the attachments and bowls in a dish washing machine.

Operation time

Continuous operation time with attachments (5, 7, 9) should not exceed 1 minute. Operation time with the chopper or processor should not exceed 20-30 seconds. Make at least a two-minute interval between operation cycles.

USING THE BLENDER ATTACHMENT

Warning: Before assembling make sure that the power plug is not inserted into the socket.

- Insert the blender attachment (5) into the motor unit (4), and turn it counterclockwise until bumping.
- Insert the plug into the socket.
- Immerse the blender attachment (5) into the bowl with products that you want to chop/mix; you can use the measuring cup (29) for it.

Note: When using the measuring cup (29) for chopping/mixing the products the amount of ingredients should not exceed 200 ml. Otherwise the mixed products can splash.

- To switch the blender on press and hold the button (2). Set the required operation speed 1-20 using the control (1). Use this operation mode for mixing liquid products.
- If you press and hold the button (3), the unit will switch on at maximum rotation. Use this operation mode for combined processing of liquid and hard products.

Note:

- Products should be put into the bowl before switching the unit on.
- Before starting to chop/mix, we recommend to peel fruit, remove inedible parts, such as bones, and cut fruit into 2x2 cm cubes.
- After you finish using the unit, take the plug out of the socket and remove the blender attachment (5) by turning it clockwise.

Attention!

- Do not remove the blender attachment (5) during blender operation.
- In order not to damage the blades, do not process too hard products such as cereals, rice, spices, coffee beans, ice, cheese, frozen food.
- If the products are difficult to process, add some liquid into the bowl.

Using the whisk

Use the whisk attachment (7) to make cream, biscuit dough or to mix ready desserts only.

WARNING: Before assembling make sure that the power plug is not inserted into the socket.

- Insert the whisk (7) into the gear (6).

- Insert the whisk gear (6) into the motor unit (4), and turn it counterclockwise until bumping.
- Insert the plug into the socket.
- Put the whisk (7) into the bowl with products.
- Set the required operation speed 1-20 using the control (1).
- To switch the blender on press and hold the button (2). Use this operation mode for mixing liquid products.
- If you press and hold the button (3), the unit will switch on at maximum rotation.
- After you finish using the unit, take the plug out of the socket, disconnect the whisk (7) from the gear (6) and disconnect the gear (6) from the motor unit (4) by turning it clockwise.

Attention!

- Do not use the whisk (7) to make tight dough.
- Products for beating/mixing should be put into the bowl before switching the unit on.

USING THE MASH MAKING ATTACHMENT

Attention!

- The attachment (9) is used to make mash from boiled potatoes, carrot or other vegetables.
- To make mash it is recommended to use mealy sorts of potato.
- Do not immerse the mash making attachment into boiling liquids, for example, when cooking soup.
- Do not use the attachment (9) for processing hard products and products that haven't passed temperature processing, because it can damage the attachment.

Warning: Before assembling make sure that the power plug is not inserted into the socket.

- Insert the attachment (9) into the gear (8).
- Insert the attachment gear (8) into the motor unit (4), and turn it counterclockwise until bumping.
- Insert the plug into the socket.
- Put the attachment (9) into the bowl with products.
- Set the required operation speed 1-20 using the control (1).
- To switch the blender on press and hold the button (2).
- When the button (3) is pressed, the unit operates at maximal rotation speed.

- After you finish using the unit, take the plug out of the socket, disconnect the gear (8) from the motor unit (4) by turning it clockwise.

Using the mini-chopper

The mini-chopper is used to chop meat, onion, herbs, garlic, vegetables and fruit.

Attention!

- Do not chop very hard products, such as nutmegs, coffee beans and cereals.

Before you start chopping:

- Remove bones, sinews and cartilage from meat.
- Cut meat, onion, garlic, carrot etc. into approximately equal slices.
- When chopping greens, remove stems of herbs.

To achieve the best results refer to the table below.

Product type	Weight	Approximate processing time
Meat (1 cm slices)	250 g.	15 sec.
Greens	50 g.	10 sec.
Bread	80 g.	8 sec.
Soft fruit	200 g.	8 sec.

Chopping

Warning:

- Before assembling make sure that the power plug is not inserted into the socket.
- Be careful – the knife is very sharp! Always hold the knife by the upper plastic end.
- Remove the plastic protection from the blades and set the knife (11) on the axis of chopper bowl.
- Put the products into the chopper bowl (12).
- Put the geared lid (10) on the bowl (12) by matching the ledges on the lid with the grooves on the bowl and turn it clockwise until bumping.
- Insert the motor unit (4) into the geared lid (10) and turn the motor unit (4) clockwise until bumping.
- Insert the plug into the socket.

ENGLISH

- Set the required operation speed 1-20 using the control (1).
- To switch the blender on press and hold the button (2).
- When the button (3) is pressed, the unit operates at maximal rotation speed.
- During operation hold the motor unit (4) with one hand and the chopper bowl (12) with another hand.
- After you finish using the chopper, take the plug out of the socket, disconnect the motor unit (4) from the geared lid (10) by turning it counterclockwise.
- Remove the geared lid (10) by turning it counterclockwise.
- Carefully remove the knife (11) taking it by the upper plastic end.
- Take the chopped products out of the chopper bowl (12).
- Clean, wash and dry all the used parts immediately after the end of operation.
- Put the knife (11) into a plastic protective cover.
- Remove the plastic protective cover from the blades of the knife (26) and set the knife (26) on the spline of the driving shaft (27).
- Put the products into the processing bowl (22).
- Put the geared lid (15) on the bowl (22).
- Press the clamp (21) and turn the geared lid (15) counterclockwise to the position “☐”, release the clamp (21) and check the fixation of the geared lid (15).
- Put the motor unit (4) on the geared lid (15) and turn it clockwise until fixing.
- Insert the plug into the socket.
- Set the required speed 1-20 using the control (1).
- To switch the blender on press and hold the button (2).
- When the button (3) is pressed, the knife rotates at maximal rotation speed.
- During operation hold the motor unit (4) with one hand and the bowl (22) with the other hand.
- After you finish using the unit, take the plug out of the socket, disconnect the motor unit (4) from the geared lid (15) by turning it counterclockwise.

Attention!

Continuous operation time of the unit should not exceed 20-30 seconds.

Follow the described sequence of operations strictly.

USING THE CHOPPING KNIFE (26)

Attention!

- Do not chop very hard products, such as nuts, coffee beans and cereals.

Before you start chopping:

- Remove bones, sinews and cartilage from meat.
- Cut meat, onion, garlic, carrot etc. into approximately equal slices.
- When chopping greens, remove stems of herbs.

Chopping

Warning:

- Before assembling make sure that the power plug is not inserted into the socket.
- Do not overload the processing bowl!

Caution: The blades are very sharp!

- Set the driving shaft (27) on the axis of the processing bowl (22).

- Then remove the geared lid (15) from the bowl (22) by pressing the clamp (21) and turning the lid (15) clockwise.
- Carefully remove the knife (26) taking the upper end of the driving shaft.
- Take the chopped products out of the processing bowl (22).
- Clean, wash and dry all the used parts immediately after the end of operation.
- Put the knife (26) into a plastic protective cover.

Attention! *Continuous operation time of the unit should not exceed 20-30 seconds.*

USING THE DISCS (SHREDDING/SLICING, FRENCH FRIES, POTATO MUD)

- Set the driving shaft (27) on the axis of the bowl (22).
- Set the required disc (23, 24, 25) on the driving shaft (27).
- Put the geared lid (15) on the bowl (22).
- Press the clamp (21) and turn the geared lid (15) counterclockwise to the position “☐”,

- release the clamp (21) and check the fixation of the geared lid (15).
- Put the motor unit (4) on the geared lid (15) and turn it clockwise until fixing.
 - Insert the plug into the socket.
 - Set the required speed 1-20 using the control (1).
 - To switch the blender on press and hold the button (2).
 - When the button (3) is pressed, the disc rotates at maximal rotation speed.
 - Place the products into the lid chute (15), use the pusher (14) for products feeding. Press the pusher gently for products feeding.
 - After you finish using the unit, take the plug out of the socket, disconnect the motor unit (4) from the geared lid (15) by turning it counterclockwise.
 - Then remove the geared lid (15) from the bowl (22) by pressing the clamp (21) and turning the lid clockwise.
 - Carefully remove the disc.
 - Take the chopped products out of the processing bowl (22).
 - Clean, wash and dry all the used parts immediately after the end of operation.

USING THE CUBIC ATTACHMENT

Use the cubic attachment for cutting fruit and boiled vegetables.

Attention!

- *Do not process hard and frozen food. It can damage the cubic attachment.*

Warning:

- *Before assembling make sure that the power plug is not inserted into the socket.*
- Open the clamps (19), set the knife (17) on the cubic attachment (18) and fix it with the clamps (19).
- Match the groove on the cubic attachment (18) with the ledge inside the processing bowl (22) (near the handle) and install the attachment in the bowl (22) **(PIC. 1)**
- Set the driving shaft (16) into the attachment (18).

Note: Check whether the attachment (18) is set properly, otherwise the processor lid (18) will not close.

- Put the geared lid (15) on the bowl (22).

- Press the clamp (21) and turn the geared lid (15) counterclockwise to the position “☐”, release the clamp (21) and check the fixation of the geared lid (15).
- Put the motor unit (4) on the geared lid (15) and turn it clockwise until fixing.
- Insert the plug into the socket.
- Set the required speed 1-20 using the control (1).
- To switch the blender on press and hold the button (2).
- When the button (3) is pressed, the knife rotates at maximal rotation speed.
- Place the products into the lid chute (15), use the pusher (14) for products feeding. Press the pusher gently for products feeding.
- After you finish using the unit, take the plug out of the socket, disconnect the motor unit (4) from the geared lid (15) by turning it counterclockwise.
- Then remove the geared lid (15) from the bowl (22) by pressing the clamp (21) and turning the lid clockwise.
- Carefully remove the attachment (18).
- Take the chopped products out of the processing bowl (22).
- Clean, wash and dry all the used parts immediately after the end of operation.

CLEANING THE UNIT

- After the end of operation or before cleaning always switch the unit off and unplug it.
- Clean, wash and dry all the used parts immediately after the end of operation.
- It is recommended to wash all removable parts in warm water with neutral detergent. You can wash the discs in the dishwasher.
- For easy cleaning the cubic mesh (20), take it out of the attachment (18) and remove the remaining products with a pusher (13).
- After processing of salty or sour products rinse the used attachments with water immediately.
- Clean the motor unit (4) with a damp cloth.
- Do not use coarse sponges, abrasives and solvents to clean the unit.
- Do not immerse the motor unit (4), whisk gear (6), mash making attachment gear (8), chopper geared lid (10), processing bowl geared

ENGLISH

lid (15) into water or any other liquids, do not wash them in a dishwasher.

- For easy cleaning of the mash making attachment (9), it is provided with removable paddles. Place the attachment (9) so that the paddles are turned towards you, unscrew the clamp carefully by turning it clockwise (left thread) and remove the paddles, wash them, wash the attachment (9) provided that no detergent solution gets inside the attachment. Dry and assemble the attachment (9), install the paddles and fix them with the clamp by turning it counterclockwise (left thread).
- While possessing products with strong dyeing properties (for instance carrot or beet-root) the attachments or bowls can get colored, wipe them with a cloth dampened in vegetable oil.

STORAGE

- Clean and dry the attachments thoroughly before taking them away for storage.
- Do not wind the power cord around the motor unit.
- Keep the blender set away from children in a dry cool place.

DELIVERY SET

Motor unit – 1 pc.

Blender attachment – 1 pc.

Whisk gear – 1 pc.

Whisk – 1 pc.

Mash making attachment gear - 1 pc.

Mash making attachment – 1 pc.

Geared lid – 1 pc.

Chopping knife – 1 pc.

Chopper bowl – 1pc.

Processing bowl – 1pc.

Measuring cup – 1pc.

Base – 1 pc.

Instruction manual – 1 pc.

TECHNICAL SPECIFICATIONS

Power supply: 220-240 V ~ 50/60 Hz

Power consumption: 800 W

The manufacturer preserves the right to change the specifications of the unit without a preliminary notification.

Unit operating life is 3 years

Guarantee

Details regarding guarantee conditions can be obtained from the dealer from whom the appliance was purchased. The bill of sale or receipt must be produced when making any claim under the terms of this guarantee.

 *This product conforms to the EMC-Requirements as laid down by the Council Directive 89/336/EEC and to the Low Voltage Regulation (73/23 EEC)*

STABMIXER-SET

Beschreibung

1. Regler der Aufsatzdrehgeschwindigkeit
2. Ein-/Ausschalttaste «I»
3. Taste des TURBO-Betriebs «II»
4. Motoreinheit
5. Stabmixeraufsatz
6. Schlagbesengetriebe
7. Schlagbesen fürs Schlagen/Mischen von flüssigen Nahrungsmitteln
8. Kartoffelpüree-Aufsatzgetriebe
9. Kartoffelpüree-Aufsatz
10. Getriebedeckel des Zerkleinerungsbehälters
11. Zerkleinerungsmesser
12. Zerkleinerungsbehälter
13. Reinigungsschieber des Würfelschneideaufsatznetzes
14. Schieber
15. Getriebedeckel der Prozessorschale
16. Antriebswelle des Würfelschneideaufsatzes
17. Messer des Würfelschneideaufsatzes
18. Würfelschneideaufsatz mit dem abnehmbaren Netz
19. Halterungen
20. Würfelschneidenetz
21. Sperrtaste des Prozessorschalendeckels
22. Prozessorschale
23. Reibeisenscheibe
24. Pommes-Frites-Schneidescheibe
25. Reibeisenscheibe für die Zubereitung von Kartoffelplätzchen
26. Zerkleinerungsmesser des Prozessors
27. Antriebswelle des Prozessors
28. Messbecherdeckel
29. Messbecher
30. Aufbewahrungsuntersatz

SICHERHEITSMABNAHMEN

Vor der ersten Inbetriebnahme des Geräts lesen Sie diese Betriebsanleitung aufmerksam durch und bewahren Sie diese für weitere Referenz auf.

Nutzen Sie das Gerät nur bestimmungsgemäß, wie es in dieser Bedienungsanleitung beschrieben ist. Nicht ordnungsgemäße Nutzung des Geräts kann zu seiner Störung führen, einen gesundheitlichen und materiellen Schaden beim Nutzer hervorrufen.

- Bevor Sie das Gerät in Betrieb nehmen, prüfen Sie, ob die Spannung Ihres Geräts mit der Netzspannung Ihres Hauses übereinstimmt.
- Das Stabmixer-Set ermöglicht einen schnellen und effektiven Betrieb, die ununterbrochene Betriebsdauer soll jedoch 1 Minute bei der Nutzung des Stabmixeraufsatzes, Schlagbesens und Kartoffelpüreeaufsatzes und 20-30 Sekunden bei der Zerkleinerung von Nahrungsmitteln im Zerkleinerungsbehälter/ Prozessor nicht übersteigen. Intervalle zwischen den Betriebszyklen sollen nicht weniger als zwei Minuten betragen.
- Das Gerät nicht leer laufen lassen.
- Lassen Sie heiße Nahrungsmittel bei der Nutzung des Stabmixeraufsatzes abkühlen.
- Es ist nicht gestattet, das Gerät draußen zu nutzen.
- Nutzen Sie nur Geräteteile, die zum Lieferumfang gehören.
- Vor der ersten Inbetriebnahme waschen Sie sorgfältig alle abnehmbaren Teile, die mit Nahrungsmitteln in Berührung kommen werden.
- Vergewissern Sie sich vor der Inbetriebnahme des Geräts, dass alle abnehmbaren Ersatzteile richtig angesetzt sind.
- Stellen Sie die Schalen auf eine gerade stabile Oberfläche.
- Legen Sie Nahrungsmittel in den Zerkleinerungsbehälter vor der Einschaltung des Geräts ein.
- Es ist nicht gestattet, den Zerkleinerungsbehälter mit Nahrungsmitteln zu überlasten, beachten Sie den Füllstand der zugegebenen Flüssigkeiten.
- Schneidmesser des Zerkleinerers sind sehr scharf und gefährlich. Gehen Sie damit vorsichtig um!
- Trennen Sie das Gerät im Falle der unvorhergesehenen Unterbrechung der Drehung des Zerkleinerungsmessers vom Stromnetz ab und entfernen Sie vorsichtig Nahrungsmittel, die das Messerdrehen blockieren.
- Nehmen Sie Nahrungsmittel aus den Schalen heraus nur nach der vollständigen Unterbrechung des Messerbetriebs.
- Es ist nicht gestattet, drehende Teile des Geräts zu berühren. Halten Sie Haare oder Kleidungskanten vom Messerdrehbereich der des Stabmixeraufsatzes fern.

DEUTSCH

- Lassen Sie das eingeschaltete Gerät nie unbeaufsichtigt.
- Trennen Sie das Gerät vom Stromnetz immer ab, wenn Sie es längere Zeit nicht nutzen oder vor der Reinigung.
- Nutzen Sie das Gerät nie in der Nähe von heißen Oberflächen (Gas oder elektrischer Herd, Backofen).
- Achten Sie darauf, dass das Netzkabel heiße Oberflächen oder scharfe Kanten nicht berührt.
- Es ist nicht gestattet, das Netzkabel zu ziehen und es abzudrehen.
- Greifen Sie nie den Netzstecker mit nassen Händen.
- Es ist nicht gestattet, das Gerät zu nutzen, wenn das Netzkabel beschädigt ist.
- Versuchen Sie es nicht, das Gerät selbstständig zu reparieren. Im Falle der Beschädigung wenden Sie sich an einen autorisierten Kundendienst.
- Tauchen Sie das Gerät nie ins Wasser oder andere Flüssigkeiten, um das Stromschlag- und Brandrisiko zu vermeiden. Falls das Gerät ins Wasser gefallen ist:
 - - berühren Sie das Wasser nicht;
 - - ziehen Sie sofort den Netzstecker aus der Steckdose, danach holen Sie das Gerät aus dem Wasser;
 - - wenden Sie sich an einen autorisierten Kundenservicedienst, um das Gerät zu prüfen oder zu reparieren.
- Aus Kindersicherheitsgründen lassen Sie Plastiktüten, die als Verpackung verwendet werden, nie ohne Aufsicht.

Achtung! Lassen Sie Kinder mit Plastiktüten oder Folien nicht spielen. **Erstickungsgefahr!**

- Es ist nicht gestattet, das Gerät den Kindern als Spielzeug zu geben.
- Besondere Vorsichtsmaßnahmen sind in den Fällen angesagt, wenn sich Kinder oder behinderte Personen während der Nutzung des Geräts in der Nähe aufhalten.
- Dieses Gerät darf von Kindern und behinderten Personen nicht genutzt werden, außer wenn die Person, die für ihre Sicherheit verantwortlich ist, ihnen entsprechende und verständliche Anweisungen über sichere Nutzung des Geräts und die Gefahren bei seiner falschen Nutzung gibt.

DAS GERÄT IST NUR FÜR DEN GEBRAUCH IM HAUSHALT GEEIGNET

VORBEREITUNG ZUR INBETRIEBNAHME

Anmerkung: Falls das Gerät unter niedrigen Temperaturen transportiert oder aufbewahrt wird, lassen Sie es vor der Nutzung bei der Raumlufttemperatur nicht weniger als zwei Stunden stehen.

- Vor der ersten Inbetriebnahme des Geräts waschen Sie die Aufsätze, die mit Nahrungsmitteln in Berührung kommen werden, mit Warmwasser und neutralen Waschmittel, und trocknen Sie diese sorgfältig ab.
- Wischen Sie die Motoreinheit (4), das Schlagbesengetriebe (6) Getriebedeckel des Zerkleinerungsbehälters (10) und des Prozessors (15), wischen Sie sie mit einem weichen leicht angefeuchteten Tuch ab.

Achtung!

- Es ist nicht gestattet, die Motoreinheit (4), das Schlagbesengetriebe (6), das Kartoffelpüreeaufsatzgetriebe (8), den Getriebedeckel des Zerkleinerungsbehälters (10), den Getriebedeckel der Prozessorschale (15), das Netzkabel und den Netzstecker ins Wasser oder andere Flüssigkeiten zu tauchen.
- Es ist nicht gestattet, die Aufsätze des Geräts in der Geschirrspülmaschine zu waschen.

BENUTZUNGSDAUER

Die Dauer der kontinuierlichen Benutzung der Aufsätze (5,7,9) soll 1 Minute nicht überschreiten. Bei der Nahrungsmittelverarbeitung im Zerkleinerungsbehälter oder im Prozessor soll die Benutzungsdauer 20-30 Sekunden nicht überschreiten. Benutzen Sie das Gerät mit Pausen von nicht weniger als zwei Minuten zwischen den Betriebszyklen.

NUTZUNG DES STABMIXERAUFSATZES

WARNUNG: Vergewissern Sie sich vor dem Zusammenbau des Geräts, dass der Stecker an die Steckdose nicht angeschlossen ist.

- Setzen Sie den Stabmixeraufsatz (5) in die Motoreinheit (4) ein, drehen Sie ihn entgegen dem Uhrzeigersinn bis zum Anschlag.

- Stecken Sie den Netzstecker in die Steckdose.
- Tauchen Sie den Stabmixeraufsatz (5) in einen Behälter mit Nahrungsmitteln, die Sie mixen/zerkleinern möchten, ein, dafür können Sie den Messbecher (29) benutzen.

Anmerkung: Bei der Nutzung des Messbechers für das Mixen/Zerkleinerung von Nahrungsmitteln darf das Zutatenvolumen 200 ml nicht überschreiten. Andernfalls ist die Versprühung der mixenden Zutaten möglich.

- Um das Gerät einzuschalten, drücken und halten Sie die Taste (2). Setzen Sie die gewünschte Betriebsgeschwindigkeit 1-20 mit dem Regler (1). Benutzen Sie diesen Betrieb für gemeinsame Bearbeitung von flüssigen Nahrungsmitteln.
- Beim Drücken und Halten der Taste (3) wird das Gerät mit maximaler Geschwindigkeit funktionieren. Benutzen Sie diesen Betrieb für gemeinsame Bearbeitung von flüssigen und harten Nahrungsmitteln.

Anmerkung:

- Die Nahrungsmittel sollen in den Behälter vor der Einschaltung des Geräts eingelegt werden.
- Es wird empfohlen, alle nicht essbaren Reste, wie z.B. Fruchtkerne vor der Zerkleinerung/ dem Mixen von Früchten zu entfernen, Früchte in Stücke ca. 2×2 cm zu schneiden.
- Trennen Sie das Gerät nach der Nutzung vom Stromnetz ab, danach nehmen Sie den Stabmixeraufsatz (5) ab, indem Sie ihn im Uhrzeigersinn drehen.

Achtung!

- Es ist nicht gestattet, den Stabmixeraufsatz (5) während des Betriebs des Geräts abzunehmen.
- Um die Beschädigung von Messern des Geräts zu vermeiden, nutzen Sie es für Bearbeitung solcher harten Nahrungsmittel, wie Grützen, Reis, Gewürze, Kaffeebohnen, Eis, Käse, eingefrorene Nahrungsmittel nicht.
- Wenn die Nahrungsmittel schwer zu bearbeiten sind, geben Sie eine kleine Menge Wasser zu.

NUTZUNG DES SCHLAGBESENS

Nutzen Sie den Schlagbesenaufsatz (7) nur für Cremeschlagen, Zubereitung von Biskuitteig oder Mischen von fertigen Desserts.

Warnung: Vergewissern Sie sich vor dem Zusammenbau des Geräts, dass der Netzstecker an die Steckdose nicht angeschlossen ist.

- Setzen Sie den Schlagbesen (7) ins Schlagbesengetriebe (6) auf.
- Setzen Sie das Schlagbesengetriebe (6) in die Motoreinheit (4) ein, drehen Sie es entgegen dem Uhrzeigersinn bis zum Anschlag.
- Stecken Sie den Netzstecker in die Steckdose.
- Tauchen Sie den Schlagbesen (7) in den Behälter mit Nahrungsmitteln.
- Wählen Sie die notwendige Betriebsgeschwindigkeit 1-20 mit dem Regler (1).
- Um das Gerät einzuschalten, drücken und halten Sie die Taste (2). Benutzen Sie diesen Betrieb für das Mixen von flüssigen Nahrungsmitteln.
- Beim Drücken und Halten der Taste (3) wird das Gerät mit maximaler Geschwindigkeit funktionieren
- Trennen Sie das Gerät nach der Nutzung vom Stromnetz ab, nehmen Sie den Schlagbesen (7) vom Getriebe (6) ab, nehmen Sie das Getriebe (6) von der Motoreinheit (4) ab, indem Sie es im Uhrzeigersinn drehen.

Achtung!

- Es ist nicht gestattet, den Schlagbesen (7) für den festen Teig zu nutzen.
- Legen Sie die Nahrungsmittel in den Behälter vor der Einschaltung des Geräts ein.

NUTZUNG DES KARTOFFELPÜREE-AUFSATZES

Achtung!

- Der Aufsatz (9) wird für Püreezubereitung aus gekochten Kartoffeln, Möhre oder anderem Gemüse benutzt.
- Für die Püreezubereitung ist es empfohlen fallende Kartoffelsorten zu benutzen.
- Es ist nicht gestattet, den Kartoffelpüree-Aufsatz in kochende Flüssigkeiten, z.B. während der Suppenzubereitung zu tauchen.

DEUTSCH

- Es ist nicht gestattet, den Aufsatz (9) für die Bearbeitung von festen Nahrungsmitteln, sowie Nahrungsmittel ohne vorherige Temperaturbearbeitung zu benutzen. Es kann zu der Aufsatzbeschädigung führen.

Warnung: Vergewissern Sie sich vor dem Zusammenbau des Geräts, dass der Netzstecker an die Steckdose nicht angeschlossen ist.

- Setzen Sie den Aufsatz (9) ins Getriebe (8) auf.
- Setzen Sie das Aufsatzgetriebe (8) in die Motoreinheit (4) ein und drehen Sie es entgegen dem Uhrzeigersinn bis zum Anschlag.
- Stecken Sie den Netzstecker in die Steckdose.
- Tauchen Sie den Aufsatz (9) in den Behälter mit Nahrungsmitteln.
- Wählen Sie die notwendige Betriebsgeschwindigkeit 1-20 mit dem Regler (1).
- Um das Gerät einzuschalten, drücken und halten Sie die Taste (2).
- Beim Drücken und Halten der Taste (3) wird das Gerät mit maximaler Geschwindigkeit funktionieren.
- Trennen Sie das Gerät nach der Nutzung vom Stromnetz ab, nehmen Sie das Getriebe (8) von der Motoreinheit (4) ab, indem Sie es im Uhrzeigersinn drehen.

NUTZUNG DES MINI-ZERKLEINERERS

Der Mini-Zerkleinerer ist für die Zerkleinerung von Fleisch, Zwiebeln, Würzgräsern, Knoblauch, Obst und Gemüse bestimmt.

Achtung!

- Es ist nicht gestattet, sehr harte Nahrungsmittel im Gerät zu zerkleinern, wie z.B. Muskatnüsse, Kaffeebohnen und Getreide.

Vor der Zerkleinerung:

- Entfernen Sie Knochen, Sehnen und Knorpel aus dem Fleisch.
- Schneiden Sie Fleisch, Zwiebeln, Knoblauch, Möhren usw. in kleinen Stückchen derselben Größe.
- Entfernen Sie Stängel bei Zerkleinerung von Kräutern.

Um die optimalen Zerkleinerungsergebnisse zu erzielen, nutzen Sie die Angaben, die in der

Tabelle angegeben sind.

Nahrungsmitteltyp	Gewicht	Bearbeitungszeit ca.
Fleisch (Stücken, Dicke 1cm)	250 g	15 Sek.
Grüne	50 g	10 Sek.
Brot	80 g	8 Sek.
Weiches Obst	200 g	8 Sek.

Zerkleinerung

Warnung:

- Vergewissern Sie sich vor dem Zusammenbau des Geräts, dass der Netzstecker an die Steckdose nicht angeschlossen ist.

- Vorsicht - Das Messer ist sehr scharf! Halten Sie das Messer immer am oberen Plastikendstück.

- Nehmen Sie den Plastikschatz von den Messerklingen und stellen Sie das Messer (11) auf die Achse des Zerkleinerungsbehälters auf.
- Legen Sie Nahrungsmittel in den Zerkleinerungsbehälter (12).
- Setzen Sie den Getriebedeckel (10) auf den Zerkleinerungsbehälter (12) ein, drehen Sie ihn bis zum Anschlag im Uhrzeigersinn, so dass die Vorsprünge am Getriebedeckel mit den Vertiefungen des Behälters (12) zusammenfallen.
- Setzen Sie die Motoreinheit (4) in den Getriebedeckel (10) ein und drehen Sie die Motoreinheit (4) im Uhrzeigersinn bis zum Anschlag.
- Stecken Sie den Netzstecker in die Steckdose.
- Wählen Sie die notwendige Betriebsgeschwindigkeit 1-20 mit dem Regler (1).
- Um das Gerät einzuschalten, drücken und halten Sie die Taste (2).
- Beim Drücken der Taste (3) wird das Gerät mit maximaler Geschwindigkeit funktionieren.
- Halten Sie während des Betriebs die Motoreinheit (4) mit einer Hand und den Zerkleinerungsbehälter (12) mit der anderen.
- Trennen Sie das Gerät nach der Nutzung des Zerkleinerers vom Stromnetz ab, nehmen

Sie die Motoreinheit (4) vom Getriebedeckel (10) ab, indem Sie sie entgegen dem Uhrzeigersinn drehen.

- Nehmen Sie den Getriebedeckel ab, indem Sie sie entgegen dem Uhrzeigersinn drehen.
- Nehmen Sie das Zerkleinerungsmesser vorsichtig (11) heraus. Halten Sie es dabei am Plastikendstück.
- Nehmen Sie zerkleinerte Nahrungsmittel aus dem Zerkleinerungsbehälter (12) heraus.
- Waschen Sie alle benutzen Teile sofort nach dem Betriebsabschluss, spülen Sie und trocknen Sie diese sorgfältig ab.
- Legen Sie das Messer (11) in den Plastikschutz ein.

Achtung!

Die kontinuierliche Betriebsdauer darf 20-30 Sekunden nicht überschreiten.

Halten Sie sich genau an den beschriebenen Wirkungsverlauf.

NUTZUNG DES ZERKLEINERUNGSMESSERS (26)

Achtung!

- Es ist nicht gestattet, sehr harte Nahrungsmittel im Gerät zu zerkleinern, wie z.B. Muskatnüsse, Kaffeebohnen und Getreide.

Vor der Zerkleinerung:

- Entfernen Sie Knochen, Sehnen und Knorpel aus dem Fleisch.
- Schneiden Sie Fleisch, Zwiebeln, Knoblauch, Möhren usw. in kleinen Stückchen derselben Größe.
- Entfernen Sie Stängel bei Zerkleinerung von Kräutern.

Zerkleinerung

Warnung:

- Vergewissern Sie sich vor dem Zusammenbau des Geräts, dass der Netzstecker an die Steckdose nicht angeschlossen ist.

- Überfüllen Sie die Prozessorschale nicht (22)

Vorsicht: Die Messerklingen sind sehr scharf!

- Setzen Sie die Antriebswelle (27) auf die Achse der Prozessorschale (22) ein.
- Nehmen Sie den Plastikschutz von den Messerklingen (26) und stellen Sie das

Messer (26) auf Schlitzen der Antriebswelle (27) auf.

- Legen Sie Nahrungsmittel in die Prozessorschale (22).
- Setzen Sie den Getriebedeckel (15) auf die Schale (22) ein.
- Drücken Sie die Sperrtaste des Prozessorschalendeckels (21) und drehen Sie den Getriebedeckel (15) entgegen dem Uhrzeigersinn in die Position "□", lassen Sie die Sperrtaste (21) und prüfen Sie die Fixierung des Getriebedeckels (15).
- Setzen Sie die Motoreinheit (4) in den Getriebedeckel (15) ein und drehen Sie sie im Uhrzeigersinn bis zum Einrasten.
- Stecken Sie den Netzstecker in die Steckdose.
- Wählen Sie die notwendige Betriebsgeschwindigkeit 1-20 mit dem Regler (1).
- Um das Gerät einzuschalten, drücken und halten Sie die Taste (2).
- Beim Drücken der Taste (3) wird das Messer mit maximaler Geschwindigkeit rotieren.
- Halten Sie während des Betriebs die Motoreinheit (4) mit einer Hand und die Schale (22) mit der anderen.
- Trennen Sie das Gerät nach der Nutzung des Geräts vom Stromnetz ab, nehmen Sie die Motoreinheit (4) vom Getriebedeckel (15) ab, indem Sie sie entgegen dem Uhrzeigersinn drehen.
- Dann nehmen Sie den Getriebedeckel (15) von der Schale (22) ab, indem Sie die Taste (21) drücken und den Deckel (15) im Uhrzeigersinn drehen.
- Nehmen Sie das Zerkleinerungsmesser (26) vorsichtig heraus, halten Sie dabei den oberen Teil der Antriebswelle (27).
- Nehmen Sie zerkleinerte Nahrungsmittel aus dem Zerkleinerungsbehälter (22) heraus.
- Waschen Sie alle benutzen Teile sofort nach dem Betriebsabschluss, spülen Sie und trocknen Sie diese sorgfältig ab.
- Legen Sie das Messer (26) in den Plastikschutz ein.

Achtung!

Die kontinuierliche Betriebsdauer darf 20-30 Sekunden nicht überschreiten.

DEUTSCH

NUTZUNG VON SCHEIBEN (REIBEISEN/ SCHNEIDESCHEIBEN FÜR POMMES- FRITTES, KARTOFFELPLÄTZCHEN)

- Setzen Sie die Antriebswelle (27) auf die Achse der Prozessorschale (22) ein.
- Setzen Sie die benötigte Scheibe (23, 24, 25) auf die Antriebswelle (27) ein.
- Setzen Sie den Getriebedeckel (15) auf die Schale (22) ein.
- Drücken Sie die Sperrtaste des Prozessorschalendeckels (21) und drehen Sie den Getriebedeckel (15) entgegen dem Uhrzeigersinn in die Position "☐", lassen Sie die Sperrtaste (21) und prüfen Sie die Fixierung des Getriebedeckels (15).
- Setzen Sie die Motoreinheit (4) in den Getriebedeckel (15) ein und drehen Sie sie im Uhrzeigersinn bis zum Einrasten.
- Stecken Sie den Netzstecker in die Steckdose.
- Wählen Sie die notwendige Betriebsgeschwindigkeit 1-20 mit dem Regler (1).
- Um das Gerät einzuschalten, drücken und halten Sie die Taste (2).
- Beim Drücken der Taste (3) wird die Scheibe mit maximaler Geschwindigkeit rotieren.
- Legen Sie die Nahrungsmittel in die Getriebedeckelöffnung (15), zur Nahrungsmittelzufuhr nutzen Sie den Schieber (14). Drücken Sie den Schieber leicht um die Zufuhr der Nahrungsmittel zu gewährleisten.
- Trennen Sie das Gerät nach der Nutzung vom Stromnetz ab, nehmen Sie die Motoreinheit (4) vom Getriebedeckel (15) ab, indem Sie sie entgegen dem Uhrzeigersinn drehen.
- Danach nehmen Sie den Getriebedeckel von der Schale (22) ab, indem Sie die Taste (21) drücken und den Deckel im Uhrzeigersinn drehen.
- Nehmen Sie die Scheibe vorsichtig heraus.
- Nehmen Sie zerkleinerte Nahrungsmittel aus dem Zerkleinerungsbehälter (22) heraus.
- Waschen Sie alle benutzen Teile sofort nach dem Betriebsabschluss, spülen Sie und trocknen Sie diese sorgfältig ab.

NUTZUNG DES WÜRFELSCHNEIDEAUFSATZES

Der Würfelschneideaufsatz wird für das Schneiden von Obst und gekochtem Gemüse benutzt.

Achtung!

- *Es ist nicht gestattet, harte Zutaten, sowie gefrorene Nahrungsmittel zu verarbeiten. Sie können den Würfelschneideaufsatz beschädigen.*

Warnung:

- *Vergewissern Sie sich vor dem Zusammenbau des Geräts, dass der Netzstecker an die Steckdose nicht angeschlossen ist.*

- Machen Sie die Halterungen (19) auf, stellen Sie das Messer auf den Würfelschneideaufsatz (18) auf und fixieren Sie es mit den Halterungen (19).
- Passen Sie die Rast dem Würfelschneideaufsatz (18) mit dem Vorsprung im inneren der Prozessorschale (22) (am Griff der Schale) an und stellen Sie den Aufsatz in die Schale (22) ein. **(ABB 1)**
- Setzen Sie die Antriebswelle (16) in den Aufsatz (18).

Anmerkung: *Beachten Sie die korrekte Einsetzung des Aufsatzes (18), sonst wird der Getriebedeckel (15) nicht schließen.*

- Setzen Sie den Getriebedeckel (15) auf die Schale (22) ein.
- Drücken Sie die Sperrtaste (21) und drehen Sie den Getriebedeckel (15) entgegen dem Uhrzeigersinn in die Position "☐", lassen Sie die Sperrtaste (21) und prüfen Sie die Fixierung des Getriebedeckels (15).
- Setzen Sie die Motoreinheit (4) in den Getriebedeckel (15) ein und drehen Sie sie bis zum Anschlag im Uhrzeigersinn.
- Stecken Sie den Netzstecker in die Steckdose.
- Wählen Sie die notwendige Betriebsgeschwindigkeit 1-20 mit dem Regler (1).
- Um das Gerät einzuschalten, drücken und halten Sie die Taste (2).
- Beim Drücken der Taste (3) wird das Messer mit maximaler Geschwindigkeit rotieren.

- Legen Sie die Nahrungsmittel in die Getriebedeckelöffnung (15), zur Nahrungsmittelzufuhr nutzen Sie den Schieber (14). Drücken Sie den Schieber leicht um die Zufuhr der Nahrungsmittel zu gewährleisten.
- Trennen Sie das Gerät nach der Nutzung vom Stromnetz ab, nehmen Sie die Motoreinheit (4) vom Getriebedeckel (15) ab, indem Sie sie entgegen dem Uhrzeigersinn drehen.
- Danach nehmen Sie den Getriebedeckel (15) von der Schale (22) ab, indem Sie die Taste (21) drücken und den Deckel im Uhrzeigersinn drücken.
- Nehmen Sie den Aufsatz (18) vorsichtig heraus.
- Nehmen Sie zerkleinerte Nahrungsmittel aus dem Zerkleinerungsbehälter (22) heraus.
- Waschen Sie alle benutzten Teile sofort nach dem Betriebsabschluss, spülen Sie und trocknen Sie diese sorgfältig ab.

REINIGUNG

- Schalten Sie das Gerät nach dem Betriebsabschluss und vor der Reinigung aus und trennen Sie es vom Stromnetz ab.
- Nach dem Betriebsabschluss waschen, spülen Sie alle benutzten Teile und trocknen Sie sie ab.
- Es wird empfohlen, die abnehmbaren Teile mit Warmwasser und Neutralwaschmittel zu spülen. Man darf die Geschirrspülmaschine fürs Waschen von Scheiben benutzen.
- Zur bequemen Reinigung des Würfelschneidenetzes (20) nehmen Sie es aus dem Aufsatz (18) aus und entfernen Sie restliche Nahrungsmittel aus dem Netz mit Hilfe des Schiebers (13).
- Nach der Bearbeitung von salzigen oder saueren Nahrungsmitteln sollen die gebrauchten Aufsätze sofort abgespült werden.
- Nutzen Sie für die Reinigung der Motoreinheit (4) ein feuchtes Tuch.
- Es ist nicht gestattet, harte Bürsten, Abrasiv- und Lösemittel für die Reinigung zu nutzen.
- Es ist nicht gestattet, die Motoreinheit (4), das Schlagbesengetriebe (6), die Kartoffelpüree-Aufsatzgetriebe (8), den Getriebedeckel der

Prozessorchale (15) ins Wasser oder beliebige Flüssigkeiten zu tauchen, sowie in der Geschirrspülmaschine zu waschen.

- Zur Reinigungserleichterung des Kartoffelpüree-Aufsatzes (9) sind die abnehmbaren Schaufeln vorgesehen. Stellen Sie den Aufsatz (9) so, dass Sie die Schaufeln vor sich sehen, drehen Sie die Halterung vorsichtig ab, indem Sie sie im Uhrzeigersinn drehen (linkes Gewinde), nehmen Sie die Schaufeln ab, waschen Sie sie sorgfältig, spülen Sie den Aufsatz (9) ohne die Waschlösung in innere Hohlen eindringen zu lassen. Trocknen Sie den Aufsatz (9) ab, stellen Sie die Schaufeln ein und fixieren Sie sie mit den Halterungen indem Sie sie entgegen dem Uhrzeigersinn drehen (linkes Gewinde).
- Bei der Verarbeitung von Nahrungsmitteln mit starken Farbeigenschaften (z.B. Möhren oder rote Rübe) können sich Aufsätze oder Behälter verfärben, wischen Sie sie mit einem mit Pflanzenöl angefeuchteten Tuch.

AUFBEWAHRUNG

- Bevor Sie das Gerät zur längeren Aufbewahrung wegpacken, reinigen Sie die Aufsätze und trocknen Sie sie sorgfältig ab.
- Wickeln Sie nie das Netzkabel um die Motoreinheit.
- Bewahren Sie das Gerät in einem trockenen und für Kinder unzugänglichen Ort auf.

LIEFERUMFANG

Motoreinheit – 1 St.
Stabmixeraufsatz – 1 St.
Schlagbesengetriebe – 1 St.
Schlagbesen – 1 St.
Kartoffelpüree-Aufsatzgetriebe- 1St.
Kartoffelpüree-Aufsatz- 1St.
Getriebedeckel – 1 St.
Zerkleinerungsmesser – 1 St.
Zerkleinerungsbehälter – 1 St.
Prozessorchale- 1 St.
Messbecher – 1 St.
Untersatz- 1 St.
Bedienungsanleitung – 1 St.

DEUTSCH

TECHNISCHE EIGENSCHAFTEN

Stromversorgung: 220-240 V ~ 50/60 Hz

Aufnahmeleistung: 800 W

Der Hersteller behält sich das Recht vor, Design und technische Eigenschaften des Geräts ohne Vorbenachrichtigung zu verändern.

Nutzungsdauer des Geräts beträgt 3 Jahre

Gewährleistung

Ausführliche Bedingungen der Gewährleistung kann man beim Dealer, der diese Geräte verkauft hat, bekommen. Bei beliebiger Anspruchserhebung soll man während der Laufzeit der vorliegenden Gewährleistung den Check oder die Quittung über den Ankauf vorzulegen.

 *Das vorliegende Produkt entspricht den Forderungen der elektromagnetischen Verträglichkeit, die in 89/336/EWG -Richtlinie des Rates und den Vorschriften 73/23/EWG über die Niederspannungsgeräte vorgesehen sind.*

БЛЕНДЕРНЫЙ НАБОР

Описание

1. Регулятор скорости вращения
2. Кнопка включения «I»
3. Кнопка включения турборежима «II»
4. Моторный блок
5. Насадка-блендер
6. Редуктор венчика
7. Венчик для взбивания /смешивания жидких продуктов
8. Редуктор насадки для приготовления картофельного пюре
9. Насадка для приготовления картофельного пюре
10. Крышка-редуктор чоппера
11. Нож-измельчитель чоппера
12. Чаша чоппера
13. Толкатель для очистки сетки насадки для нарезки кубиками
14. Толкатель
15. Крышка-редуктор чаши процессора
16. Приводной вал насадки для нарезки кубиками
17. Нож насадки для нарезки кубиками
18. Насадка со съёмной сеткой для нарезки кубиками
19. Фиксаторы
20. Сетка для нарезки кубиками
21. Клавиша-фиксатор крышки чаши процессора
22. Чаша процессора
23. Диск для тёрки/шинковки
24. Диск для нарезки картофеля фри
25. Диск-терка для приготовления драников
26. Нож-измельчитель процессора
27. Приводной вал процессора
28. Крышка мерного стакана
29. Мерный стакан
30. Подставка для хранения

МЕРЫ БЕЗОПАСНОСТИ

Перед началом эксплуатации устройства внимательно прочитайте настоящее руководство по эксплуатации и сохраните его для использования в качестве справочного материала.

Используйте устройство только по его прямому назначению, как изложено в данном руководстве. Неправильное обращение с

устройством может привести к его поломке, причинению вреда пользователю или его имуществу.

- Прежде чем подключить устройство к электросети, проверьте, соответствует ли напряжение, указанное на устройстве, напряжению электросети в Вашем доме.
- Блендерный набор позволяет работать быстро и эффективно, но при этом продолжительность непрерывной работы с насадкой-блендером, венчиком, насадкой для приготовления пюре не должна превышать 1 минуты, при измельчении продуктов в чоппере/процессоре продолжительность работы не должна превышать 20-30 секунд. Между рабочими циклами делайте перерыв не менее двух минут.
- Запрещается использовать устройство без нагрузки.
- При использовании насадки-блендера охлаждайте горячие продукты.
- Не используйте устройство вне помещений.
- Используйте только принадлежности, входящие в комплект поставки.
- Перед первым применением устройства тщательно промойте все съёмные детали, которые будут контактировать с продуктами.
- Прежде чем начать пользоваться устройством, убедитесь, что все детали установлены правильно.
- Устанавливайте чаши на ровной устойчивой поверхности.
- Продукты помещаются в чаши до включения устройства.
- Не переполняйте чаши продуктами и следите за уровнем налитых жидкостей.
- Режущие лезвия ножей-измельчителей острые и представляют опасность. Обращайтесь с ножами крайне осторожно!
- В случае затруднения вращения ножа-измельчителя отключите устройство от сети и аккуратно удалите продукты, мешающие вращению ножа.
- Извлекайте продукты и сливайте жидкости из чаш, только после полной остановки вращения ножа.
- Не касайтесь вращающихся частей устройства. Не допускайте попадания

волос или краев одежды в зону вращения ножей насадки-блендера.

- Не оставляйте включенное устройство без присмотра.
- Всегда отключайте устройство от электросети перед чисткой, или если Вы его не используете.
- Не используйте устройство вблизи горячих поверхностей (газовая или электрическая плита, духовой шкаф).
- Следите, чтобы сетевой шнур не касался острых кромок мебели и горячих поверхностей.
- Не тяните за сетевой шнур, и не перекручивайте его.
- Не беритесь за сетевую вилку мокрыми руками.
- Не используйте устройство с поврежденным сетевым шнуром.
- Не пытайтесь самостоятельно ремонтировать устройство. При возникновении неисправностей обращайтесь в авторизованный сервисный центр.
- Во избежание поражения электрическим током и возгорания не погружайте корпус устройства, сетевой шнур и вилку сетевого шнура в воду или другие жидкости. Если устройство упало в воду:
 - не касайтесь воды;
 - немедленно отсоедините его от сети, только после этого можно достать устройство из воды;
 - обратитесь в авторизованный сервисный центр для его осмотра или ремонта.
- Из соображений безопасности детей не оставляйте полиэтиленовые пакеты, используемые в качестве упаковки, без присмотра.

Внимание! Не разрешайте детям играть с полиэтиленовыми пакетами или пленкой.

Опасность удушья!

- Не разрешайте детям использовать устройство в качестве игрушки.
- Будьте особенно внимательны, если поблизости от работающего устройства находятся дети или лица с ограниченными возможностями.
- Данное устройство не предназначено для использования детьми и лицами с ограниченными возможностями, если им не

даны соответствующие и понятные им инструкции о безопасном пользовании устройством и тех опасностях, которые могут возникать при его неправильном пользовании, лицом, отвечающим за их безопасность.

УСТРОЙСТВО ПРЕДНАЗНАЧЕНО ТОЛЬКО ДЛЯ ДОМАШНЕГО ИСПОЛЬЗОВАНИЯ

ПОДГОТОВКА К РАБОТЕ

Примечание: В случае транспортировки или хранения устройства при пониженной температуре необходимо выдержать его при комнатной температуре не менее двух часов.

- Перед использованием устройства промойте насадки, которые будут контактировать с продуктами, теплой водой с нейтральным моющим средством и тщательно просушите их.
- Моторный блок (4), редуктор венчика (6), крышки-редукторы чоппера (10) и процессора (15) протрите мягкой слегка влажной тканью.

Внимание!

- Не погружайте моторный блок (4), редуктор венчика (6), редуктор насадки для приготовления пюре (8), крышку-редуктор чоппера (10), крышку-редуктор чаши процессора (15), сетевой шнур и вилку сетевого шнура в воду или любые другие жидкости.
- Не помещайте насадки и ёмкости в посудомоечную машину.

ПРОДОЛЖИТЕЛЬНОСТЬ РАБОТЫ

Продолжительность непрерывной работы с насадками (5, 7, 9) не должна превышать 1 минуты. При переработке продуктов в чоппере или процессоре продолжительность работы не должна превышать 20-30 секунд. Между рабочими циклами делайте перерыв не менее двух минут.

ИСПОЛЬЗОВАНИЕ НАСАДКИ-БЛЕНДЕРА

Предупреждение: Перед сборкой убедитесь, что вилка сетевого шнура не вставлена в розетку.

- Вставьте насадку-блендер (5) в моторный блок (4) и поверните ее против часовой стрелки до упора.
- Вставьте сетевую вилку в розетку.
- Погрузите насадку-блендер (5) в ёмкость с продуктами, которые Вы хотите измельчить/перемешать, для этого можно использовать мерный стакан (29).

Примечание: При использовании мерного стакана (29) для измельчения/перемешивания продуктов объём ингредиентов не должен превышать 200 мл. В противном случае возможно разбрызгивание перемешиваемых ингредиентов.

- Для включения устройства нажмите и удерживайте кнопку (2). Регулятором (1) установите желаемую скорость работы 1-20. Используйте данный режим работы для смешивания жидких продуктов.
- При нажатии и удержании кнопки (3) устройство включится на максимальных оборотах. Используйте данный режим работы для совместной обработки жидких и твердых продуктов.

Примечание:

- Продукты помещаются в ёмкость до включения устройства.
- Перед началом процесса измельчения/смешивания рекомендуется очистить кожуру с фруктов, удалить несъедобные части, такие как косточки и порезать фрукты кубиками размером около 2х2 см.
- После завершения использования устройства выньте сетевую вилку из розетки и отсоедините насадку-блендер (5), повернув ее по часовой стрелке.
- **Внимание!**
 - Запрещается снимать насадку-блендер (5) во время работы.
 - Чтобы не повредить лезвия не перерабатывайте слишком твердые продукты, такие как крупы, рис, приправы, кофе, лёд, сыр, замороженные продукты.
 - При возникновении трудностей при переработке продуктов добавьте в ёмкость с продуктами некоторое количество жидкости.

ИСПОЛЬЗОВАНИЕ ВЕНЧИКА

Используйте насадку-венчик (7) только для взбивания крема, приготовления бисквитного

теста или перемешивания готовых десертов.

Предупреждение: Перед сборкой убедитесь, что вилка сетевого шнура не вставлена в розетку.

- Вставьте венчик (7) в редуктор (6).
- Вставьте редуктор венчика (6) в моторный блок (4) и поверните его против часовой стрелки до упора.
- Вставьте сетевую вилку в розетку.
- Опустите венчик (7) в посуду с продуктами.
- Регулятором (1) установите желаемую скорость работы 1-20.
- Для включения устройства нажмите и удерживайте кнопку (2). Используйте данный режим работы для смешивания жидких продуктов.
- При нажатии и удержании кнопки (3) устройство включится на максимальных оборотах.
- После использования устройства выньте сетевую вилку из розетки, выньте венчик (7) из редуктора (6), отсоедините редуктор (6) от моторного блока (4), повернув его по часовой стрелке.

Внимание!

- Запрещается использовать венчик (7) для замешивания крутого теста.
- Продукты для взбивания/смешивания помещаются в ёмкость до включения устройства.

ИСПОЛЬЗОВАНИЕ НАСАДКИ ДЛЯ ПРИГОТОВЛЕНИЯ ПЮРЕ

Внимание!

- Насадка (9) используется для приготовления пюре из вареного картофеля, моркови или других овощей.
- Для приготовления пюре рекомендуется использовать картофель рассыпчатых сортов.
- Запрещается погружать насадку для приготовления картофельного пюре в кипящие жидкости, например, во время приготовления супа.
- Не используйте насадку (9) для переработки твердых продуктов и продуктов, не подвергнутых температурной обработке, поскольку это может привести к её повреждению.

РУССКИЙ

Предупреждение: Перед сборкой убедитесь, что вилка сетевого шнура не вставлена в розетку.

- Вставьте насадку (9) в редуктор (8).
- Вставьте редуктор насадки (8) в моторный блок (4) и поверните его против часовой стрелки до упора.
- Вставьте сетевую вилку в розетку.
- Опустите насадку (9) в посуду с продуктами.
- Регулятором (1) установите желаемую скорость работы 1-20.
- Для включения устройства нажмите и удерживайте кнопку (2).
- При нажатии кнопки (3) устройство будет работать на максимальных оборотах.
- После использования устройства выньте вилку сетевого шнура из розетки, отсоедините редуктор (8) от моторного блока (4), повернув её по часовой стрелке.

ИСПОЛЬЗОВАНИЕ МИНИ-ЧОППЕРА

Мини-чоппер используется для измельчения мяса, лука, ароматических трав, чеснока, овощей и фруктов.

Внимание!

- *Запрещается измельчать очень твердые продукты, такие как мускатные орехи, зерна кофе и злаки.*

Перед тем, как начать измельчение:

- Удалите кости, жилы и хрящи из мяса.
- Нарезьте мясо, лук, чеснок, морковь и т.п. кусочками примерно одинаковой величины.
- При измельчении зелени, удалите у трав стебли.
- Для достижения оптимальных результатов воспользуйтесь данными, приведенными в таблице.

Тип продукта	Вес	Примерное время готовности
Мясо (ломтики толщиной 1 см)	250 гр.	15 сек.
Зелень	50 гр.	10 сек.
Хлеб	80 гр.	8 сек.

Мягкие фрукты	200 гр.	8 сек.
---------------	---------	--------

Измельчение

Предупреждение:

- *Перед сборкой убедитесь, что вилка сетевого шнура не вставлена в розетку.*
- *Осторожно - нож очень острый! Всегда держите нож за пластмассовый хвостовик.*
- Снимите пластиковую защиту с лезвий ножа и установите нож (11) на ось чаши чоппера.
- Поместите продукты в чашу чоппера (12).
- Установите крышку-редуктор (10) на чашу (12), совместив выступы на крышке с углублениями на чаше, и поверните ее по часовой стрелке до упора.
- Вставьте моторный блок (4) в крышку-редуктор (10) и поверните моторный блок (4) по часовой стрелке до упора.
- Вставьте сетевую вилку в розетку.
- Регулятором (1) установите желаемую скорость работы 1-20.
- Для включения устройства нажмите и удерживайте кнопку (2).
- При нажатии кнопки (3) устройство будет работать на максимальных оборотах.
- Во время работы держите моторный блок (4) одной рукой, а чашу чоппера (12) придерживайте другой рукой.
- После использования чоппера выньте вилку сетевого шнура из розетки, отсоедините моторный блок (4) от крышки редуктора (10), повернув его против часовой стрелки.
- Снимите крышку-редуктор (10), повернув ее против часовой стрелки.
- Соблюдая осторожность, извлеките нож (11), держась за пластмассовый хвостовик.
- Извлеките измельченные продукты из чаши чоппера (12).
- Очистите, промойте и просушите все используемые детали сразу после окончания работы.
- Поместите нож (11) в пластиковый защитный кожух.

Внимание!

Время непрерывной работы не должно превышать 20-30 сек.

Строго придерживайтесь описанной последовательности действий.

ИСПОЛЬЗОВАНИЕ НОЖА-ИЗМЕЛЬЧИТЕЛЯ (26)

Внимание!

- *Запрещается измельчать очень твердые продукты, такие как мускатные орехи, зерна кофе и злаки.*

Перед тем, как начать измельчение:

- Удалите кости, жилы и хрящи из мяса.
- Нарезьте мясо, лук, чеснок, морковь и т.п. кусочками примерно одинаковой величины.
- При измельчении зелени, удалите у трав стебли.

Измельчение

Предупреждение:

- *Перед сборкой убедитесь, что вилка сетевого шнура не вставлена в розетку.*
- *Не переполняйте чашу процессора.*

Осторожно: Лезвия ножа очень острые!

- Установите приводной вал (27) на ось чаши процессора (22).
- Снимите пластиковую защиту с лезвий ножа (26) и установите нож (26) на шлицы приводного вала (27).
- Поместите продукты в чашу процессора (22).
- Установите крышку-редуктор (15) на чашу (22).
- Нажмите на клавишу фиксатор (21) и поверните крышку-редуктор (15) против часовой стрелки в положение “”, отпустите клавишу фиксатор (21) и проверьте надежность фиксации крышки-редуктора (15).
- Установите моторный блок (4) на крышку-редуктор (15) и поверните по часовой стрелке до фиксации.
- Вставьте сетевую вилку в розетку.
- Регулятором (1) установите нужную скорость 1-20.
- Для включения устройства нажмите и удерживайте кнопку (2).
- При нажатии кнопки (3) нож будет вращаться с максимальными оборотами.
- Во время работы держите моторный блок (4) одной рукой, а чашу (22) другой.

- После использования устройства выньте вилку сетевого шнура из розетки, отсоедините моторный блок (4) от крышки редуктора (15), повернув его против часовой стрелки.
- Затем снимите крышку-редуктор (15) с чаши (22), нажав на клавишу (21) и повернув крышку (15) по часовой стрелке.
- Соблюдая осторожность, извлеките нож (26), взявшись за верхнюю часть приводного вала (27).
- Извлеките измельченные продукты из чаши процессора (22).
- Очистите, промойте и просушите все используемые детали сразу после окончания работы.
- Поместите нож (26) в пластиковый защитный кожух.

Внимание! *Время непрерывной работы не должно превышать 20-30 сек.*

ИСПОЛЬЗОВАНИЕ ДИСКОВ (ТЕРКА/ШИНКОВКА, ДЛЯ КАРТОФЕЛЯ ФРИ, ДЛЯ ДРАНИКОВ)

- Установите приводной вал (27) на ось чаши (22).
- Установите требуемый диск (23, 24, 25) на приводной вал (27).
- Установите крышку-редуктор (15), на чашу (22).
- Нажмите на клавишу фиксатор (21) и поверните крышку-редуктор (15) против часовой стрелки в положение “”, отпустите клавишу фиксатор (21) и проверьте надежность фиксации крышки-редуктора (15).
- Установите моторный блок (4) на крышку-редуктор (15) и поверните по часовой стрелке до фиксации.
- Вставьте сетевую вилку в розетку.
- Регулятором (1) установите нужную скорость 1-20.
- Для включения устройства нажмите и удерживайте кнопку (2).
- При нажатии кнопки (3) диск будет вращаться с максимальными оборотами.
- Поместите продукты в горловину крышки (15), для подачи продуктов используйте толкатель (14). Нажимайте на толкатель с

незначительным усилием для подачи продуктов.

- После использования устройства выньте вилку сетевого шнура из розетки, отсоедините моторный блок (4) от крышки редуктора (15), повернув его против часовой стрелки.
- Затем снимите крышку-редуктор (15) с чаши (22), нажав на клавишу (21) и повернув крышку по часовой стрелке.
- Соблюдая осторожность, извлеките диск.
- Извлеките измельченные продукты из чаши процессора (22).
- Очистите, промойте и просушите все используемые детали сразу после окончания работы.

ИСПОЛЬЗОВАНИЕ НАСАДКИ ДЛЯ НАРЕЗКИ КУБИКАМИ

Насадка для нарезки кубиками предназначена для нарезки фруктов и отварных овощей.

Внимание!

- *Запрещается перерабатывать твердые ингредиенты, а также замороженные продукты. Они могут повредить насадку для нарезки кубиками.*

Предупреждение:

- *Перед сборкой убедитесь, что вилка сетевого шнура не вставлена в розетку.*
- Раскройте фиксаторы (19), установите нож (17) на насадку для нарезки кубиками (18) и зафиксируйте его с помощью фиксаторов (19).
- Совместите паз на насадке для нарезки кубиками (18) с выступом внутри чаши процессора (22) (в районе ручки чаши) и установите насадку в чашу (22) (**РИС 1**)
- Установите приводной вал (16) в насадку (18).

Примечание: *Соблюдайте правильность установки насадки (18), в противном случае, крышка процессора (15) не закроется.*

- Установите крышку-редуктор (15), на чашу (22).
- Нажмите на клавишу фиксатор (21) и поверните крышку-редуктор (15) против часовой стрелки в положение “”, отпустите клавишу фиксатор (21) и проверьте

надежность фиксации крышки-редуктора (15).

- Установите моторный блок (4) на крышку-редуктор (15) и поверните по часовой стрелке до фиксации.
- Вставьте сетевую вилку в розетку.
- Регулятором (1) установите нужную скорость 1-20.
- Для включения устройства нажмите и удерживайте кнопку (2).
- При нажатии кнопки (3) нож будет вращаться с максимальными оборотами.
- Поместите продукты в горловину крышки (15), для подачи продуктов используйте толкатель (14). Нажимайте на толкатель с незначительным усилием для подачи продуктов.
- После использования устройства выньте вилку сетевого шнура из розетки, отсоедините моторный блок (4) от крышки редуктора (15), повернув его против часовой стрелки.
- Затем снимите крышку-редуктор (15) с чаши (22), нажав на клавишу (21) и повернув крышку по часовой стрелке.
- Соблюдая осторожность, извлеките насадку (18).
- Извлеките измельченные продукты из чаши процессора (22).
- Очистите, промойте и просушите все используемые детали сразу после окончания работы.

ЧИСТКА УСТРОЙСТВА

- После окончания работы или перед чисткой всегда выключайте устройство и отключайте его от электросети.
- Очистите, промойте и просушите все используемые детали сразу после окончания работы.
- Рекомендуется промывать съемные детали теплой водой с нейтральным моющим средством. Можно воспользоваться посудомоечной машиной для мытья дисков.
- Для удобства чистки сетки (20) для нарезки кубиками, выньте ее из насадки (18) и удалите оставшиеся продукты в сетке с помощью толкателя (13).
- После обработки соленых или кислых продуктов используемые насадки необходимо сразу ополоснуть водой.

- Моторный блок (4) протирайте влажной тканью.
- Запрещается использовать для чистки жесткие губки, абразивные чистящие средства, а также растворители.
- Запрещается погружать моторный блок (4), редуктор венчика (6), редуктор насадки для приготовления пюре (8), крышку-редуктор чоппера (10), крышку-редуктор чаши процессора (15) в воду или любые другие жидкости, а так же помещать их в посудомоечную машину.
- Для облегчения чистки насадки для приготовления пюре (9) предусмотрены съёмные лопатки. Расположите насадку (9) лопатками к себе, соблюдая осторожность, открутите фиксатор, поворачивая его по часовой стрелке (левая резьба) и снимите лопатки, помойте их, промойте насадку (9), не допуская попадания моющего раствора во внутренние полости насадки. Просушите и соберите насадку (9), установите лопатки и зафиксируйте их фиксатором, поворачивая его против часовой стрелки (левая резьба).
- При переработке продуктов с сильными красящими свойствами (например, моркови или свеклы) насадки и емкости могут окраситься, протрите их тканью, смоченной растительным маслом.

ХРАНЕНИЕ

- Перед тем, как убрать устройство на длительное хранение, проведите чистку насадок и тщательно их просушите.
- Не обматывайте сетевой шнур вокруг моторного блока.

- Храните блендерный набор в сухом прохладном месте недоступном для детей.

КОМПЛЕКТ ПОСТАВКИ

Моторный блок – 1 шт.
 Насадка-блендер – 1 шт.
 Редуктор венчика – 1 шт.
 Венчик – 1 шт.
 Редуктор насадки для пюре – 1 шт.
 Насадка для приготовления пюре – 1 шт.
 Крышка-редуктор – 1 шт.
 Нож-измельчитель – 1 шт.
 Чаша чоппера – 1 шт.
 Чаша процессора – 1 шт.
 Мерный стакан – 1 шт.
 Подставка – 1 шт.
 Инструкция – 1 шт.

ТЕХНИЧЕСКИЕ ХАРАКТЕРИСТИКИ

Напряжение питания: 220-240В ~50/60 Гц
 Потребляемая мощность: 800 Вт

Производитель оставляет за собой право изменять характеристики устройств без предварительного уведомления.

Срок службы устройства – 3 года.



ME 61

Данное изделие соответствует всем требуемым европейским и российским стандартам безопасности и гигиены.

Производитель: АН-ДЕР ПРОДАКТС ГмбХ, Австрия
 Нойбаугюртель 38/7А, 1070 Вена, Австрия
 Сделано в Китае.

БЛЕНДЕРЛІК ЖИНАҚ

Сипаттамасы

1. Айналу жылдамдығының реттегіші
2. «I» іске қосу батырмасы
3. «II» турборежимді іске қосу батырмасы
4. Моторлық блок
5. Қондырма-блендер
6. Бұлғауыш бәсеңдеткіші
7. Сұйық азық-түлікті бұлғауға/араластыруға арналған бұлғауыш
8. Картоп езбесін жасауға арналған қондырма бәсеңдеткіші
9. Картоп езбесін жасауға арналған қондырма
10. Чоппер бәсеңдеткіш қақпағы
11. Чоппер ұсатқыш-пышағы
12. Чоппер тостағаны
13. Текшелеп турауға арналған қондырма торын тазалауға арналған итергіш
14. Итергіш
15. Тостаған процессорының қақпақ-бәсеңдеткіші
16. Текшелеп турауға арналған қондырманың жетектік білігі
17. Текшелеп турауға арналған қондырманың пышағы
18. Шешілмелі торы бар текшелеп турауға арналған қондырма
19. Бекіткіштер
20. Текшелеп турауға арналған тор
21. Тостаған процессоры қақпағының перне-бекіткіші
22. Тостаған процессоры
23. Ұсатуға/майдалауға арналған диск
24. Фри картобын турауға арналған диск
25. Драниктерді жасауға арналған диск-ұсатқыш
26. Процессордың ұсатқыш-пышағы
27. Процессордың жетектік білігі
28. Өлшейтін стаканның қақпағы
29. Өлшейтін стакан
30. Сақтауға арналған тіреу

ҚАУІПСІЗДІК ШАРАЛАРЫ

Электр аспабын пайдалану алдында берілген нұсқаулықты зейін қойып оқып шығыңыз, және оны келешекте анықтамалық мәлімет ретінде пайдалану үшін сақтап қойыңыз. Құрылғыны берілген нұсқаулықта

көзделгендей, тікелей міндеті бойынша ғана пайдаланыңыз. Аспапты дұрыс пайдаланбау оның бұзылуына, пайдаланушыға немесе оның мүлкіне зиян келтіруіне әкелуі мүмкін.

- Аспапты электр желісіне қосу алдында, аспапта көрсетілген кернеу Сіздің үйіңіздің электр желісіндегі кернеуге сәйкес келетініне көз жеткізіңіз.
- Блендерлік жинақ жылдам және нәтижелі жұмыс істеуге мүмкіндік береді, бірақ сонымен қатар үздіксіз жұмыс істеудің ұзақтығы қондырма-блендермен жұмыс істеген кезде 1 минуттан және мини-чопперде азық-түлікті ұсақтаған кезде 20-30 секундтан аспауы керек. Жұмыс циклдерінің арасында екі минуттан кем емес үзілістер жасаңыз.
- Қондырма-блендерді пайдаланғанда ыстық азық-түлікті суытыңыз.
- Құрылғыны жүктемей пайдалануға тыйым салынады.
- Құрылғыны үйден тыс жерде пайдаланбаңыз.
- Жеткізілім жинағына кіретін жабдықтарды ғана пайдаланыңыз.
- Құрылғыны пайдалану алдында, тағамдармен жанасатын барлық шешілмелі бөліктерді жақсылап жуыңыз.
- Өрқашан жұмысты бастау алдында барлық бөлшектер дұрыс орнатылғанын тексеріңіз.
- Тостағандарды тұрақты бетке орнатыңыз.
- Азық-түлік тостағандарға аспап іске қосылғанға дейін салынады.
- Тостағандарды азық-түлікпен асыра жүктемеңіз және құйылған сұйықтардың деңгейін қадағалаңыз.
- Ұсатқыш-пышақтардың кесетін жүзі өте өткір. Пышақтарды аса абайлықпен пайдаланыңыз!
- Ұсатқыш пышақтың айналуы қиындаған жағдайда, пышақты бөгеттеген азық-түлікті жою алдында, құрылғыны желіден ажыратыңыз.
- Тостағандардағы азық-түлікті шығаруды және сұйықтықтарды төгуді пышақ толық тоқтағаннан кейін жасаңыз.
- Құрылғының айналып тұрған бөліктеріне қолыңызды тигізбеңіз. Шаштың немесе киімнің шеттерінің қондырма-блендердің

пышағы айналу аймағына тиюіне жол бермеңіз.

- Іске қосылған құрылғыны қараусыз қалдырмаңыз.
- Құрылғыны тазалау алдында, сонымен қатар сіз оны пайдаланбасаңыз әрқашан құрылғыны электр жүйесінен ажыратыңыз.
- Аспапты ыстық беттердің қасында пайдаланбаңыз (газ немесе электр пеші, тандыр шкаф).
- Желілік баудың ыстық беттерге және үшкір заттарға тимеуін бақылаңыз.
- Желілік баудан тартпаңыз, оны бұрамаңыз.
- Желілік айыртетікті сулы қолмен ұстамаңыз.
- Аспапты бүлінген желілік баумен пайдаланбаңыз.
- Құрылғыны өз бетіңізбен жөндеуге тырыспаңыз. Ақаулықтар пайда болғанда туындыгерлес (өкілетті) қызмет көрсету орталығына хабарласыңыз.
- Тоқ соққысын болдырмау үшін блендердің моторлық бөлігін суға немесе басқа сұйықтықтарға батырмаңыз. Егер аспап суға құласа:
 - суға қол тигізбеңіз;
 - оны дереу желіден ажыратыңыз, тек содан кейін ғана аспапты судан алуға болады;
 - оны тексеру немесе жөндеу үшін тел туындыгерлес (өкілетті) қызмет көрсету орталығына хабарласыңыз.
- Балалардың қауіпсіздігі мақсатында орау ретінде пайдаланылатын полиэтилен қаптарды қараусыз қалдырмаңыз.

Назар аударыңыз! Балаларға полиэтилен қаптармен немесе пленкамен ойнауға рұқсат етпеңіз. **Тұншығу қаупі бар!**

- Балаларға құрылғыны ойыншық ретінде пайдалануға рұқсат етпеңіз.
- Егер жұмыс істеп тұрған аспаптың қасында балалар немесе мүмкіндіктері шектеулі тұлғалар болса, аса назар болыңыз.
- Берілген құрылғы болалардың немесе мүмкіндіктері шектеулі адамдардың қолдануына, егер оларға құрылғыны қауіпсіз пайдалану және олардың қауіпсіздігі үшін жауап беретін тұлғаның оны дұрыс пайдаланбаған кездегі пайда бола алатын қауіптер туралы оларға түсінікті нұсқаулықтар берілген болмаса арналмаған.

ҚҰРЫЛҒЫ ТЕК ҮЙДЕ ПАЙДАЛАНУҒА АРНАЛҒАН.

ЖҰМЫСҚА ӨЗІРЛЕНУ

Ескерту: Құрылғыны төмен температура жағдайында тасымалдау кезінде оны бөлме температурасында екі сағаттан кем емес уақыт ұстаңыз.

- Құрылғыны пайдалану алдында тағаммен жанасатын қондырмаларды бейтарап жуғыш затпен жылы суда жуыңыз, ал содан кейін шайыңыз және жақсылап кептіріңіз.
- Моторлық блокты (4), бұлғауыш бәсеңдеткішін (6), чоппердің (10) және процессордың (15) қақпақ-бәсеңдеткіштерін жұмсақ, сәл дымқыл матамен сүртіңіз

Назар аударыңыз!

- Моторлық блокты (4), бұлғауыш бәсеңдеткішін (6), езбе жасауға арналған бұлғауыш бәсеңдеткішін (8), чоппер қақпақ-бәсеңдеткішін (10), процессор тостағанының қақпақ-бәсеңдеткішін (15), желілік баудың айыртетігін және желілік бауды суға немесе кез-келген басқа сұйықтықтарға матыруға тыйым салынады.
- Қондырмаларды ыдыс жуатын машинаға салмаңыз.

ЖҰМЫС ІСТЕУ ҰЗАҚТЫҒЫ

Қондырмалармен (5, 7, 9) үздіксіз жұмыс істеу ұзақтығы 1 минуттан аспауы керек. Азық-түлікті чопперде немесе процессорда өндеген кезде жұмыс істеу ұзақтығы 20-30 секундтан аспауы керек. Жұмыс циклдерінің арасында екі минуттан кем емес үзіліс жасаңыз.

ҚОНДЫРМА-БЛЕНДЕРДІ ПАЙДАЛАНУ

Сақ болыңыз: Құрастыру алдында, желілік бау электрлік ашалыққа салынбағанына көз жеткізіңіз.

- Қондырма-блендерді (5) моторлық блокқа (4) салыңыз және бекітілгенге дейін сағат тілі бойынша бұраңыз.
- Желілік айыртетікті ашалыққа салыңыз.
- Сіз ұсатқыңыз/араластырғыңыз келген азық-түлігі бар ыдысқа қондырма-блендерді (5) салыңыз, бұл үшін өлшейтін стаканды (29) пайдалануға болады.

Ескерту: Тағамдарды ұсату/араластыру үшін өшейтін стаканды (29) пайдаланған кезде құрамдас бөліктердің көлемі 200 мл

аспауы керек. *Кері жағдайда араластырылып жатқан құрамдас бөліктер шашырауы мүмкін.*

- Құрылғыны іске қосу үшін батырманы (2) басып ұстап тұрыңыз. Реттегішпен (1) қажетті жұмыс жылдамдығын белгілеңіз 1-20. Берілген режимді сұйық тағамдарды араластыру үшін пайдаланыңыз.
- Батырманы (3) басып ұстап тұрса құрылғы максималды айналымдарда іске қосылып жұмыс істейді. Берілген жұмыс режимін сұйық және қатты тағамдарды бірге өңдеу үшін пайдаланыңыз.

Ескерту:

- *Азық-түлік ыдысқа аспап іске қосылғанға дейін салынады.*
- *Ұсату/араластыру процесін бастау алдында, жемістердің қабығын аршу, сүйектер сияқты желінбейтін бөліктерді жою, жемістерді үлкендігі 2x2 см текшелерге турау ұсынылады.*
- Құрылғыны пайдаланып болғаннан кейін желілік баудың айыртетігін ашалықтан суырыңыз және қондырма-блендерді (5) сағат тілі бойынша бұрап шешіңіз.

Назар аударыңыз!

- *Қондырма-блендерді (5) жұмыс істеу уақытында шешуге тыйым салынады.*
- *Пышақтарды бүлдірмеу үшін жарма, күріш, дәмдеуіштер, кофе, мұз, мұздатылған азық-түлік, сияқты тым қатты заттарды өңдемеңіз.*
- *Тағамдарды өңдеу кезінде қиындықтар пайда болғанда сұйықтықтың біршама көлемін қосыңыз.*

БҰЛҒАУЫШТЫ ПАЙДАЛАНУ

Бұлғауға арналған қондырманы (7) тек крем, бисквит қамырын жасауға немесе дайын десерттерді араластыруға пайдаланыңыз.

Сақ болыңыз: *Құрастыру алдында, желілік баудың айыртетігі ашалыққа салынбағанына көз жеткізіңіз.*

- Бұлғауышты (7) бәсеңдеткішке (6) салыңыз.
- Бұлғауыш бәсеңдеткішін (6) моторлық блокқа (4) салыңыз және оны сағат тіліне қарсы тірелгенге дейін бұраңыз.
- Желілік айыртетікті ашалыққа салыңыз.
- Бұлғауышты (7) азық-түлігі бар ыдысқа салыңыз.

- Реттегішпен (1) бұлғауыштың қажетті айналу жылдамдығын таңдаңыз 1-20.
- Құрылғыны іске қосу үшін батырманы (2) басып ұстап тұрыңыз. Берілген режимді сұйық тағамдарды араластыру үшін пайдаланыңыз.
- Батырманы (3) басып ұстап тұрса құрылғы максималды айналымдарда іске қосылып жұмыс істейді.
- Құрылғыны пайдаланып болғаннан кейін желілік баудың айыртетігін ашалықтан суырыңыз, бұлғауышты (7) бәсеңдеткіштен (6) ажыратыңыз, бәсеңдеткішті (6) сағат тілі бойынша бұрап моторлық блоктан (4) шешіңіз.

Назар аударыңыз!

- *Бұлғауышты (7) қою қамырды илеу үшін пайдалануға тыйым салынады.*
- *Бұлғауға/араластыруға арналған азық-түлік ыдысқа аспап іске қосылғанға дейін ыдысқа салынады.*

ЕЗБЕ ЖАСАУҒА АРНАЛҒАН ҚОНДЫРМАНЫ ПАЙДАЛАНУ

Назар аударыңыз!

- *Қондырма (9) піскен картоптан, сәбізден және басқа көкөністерден езбе жасауға пайдаланылады.*
- *Езбе жасау үшін тез үгілетін картоп сұрыптарын пайдалану ұсынылады.*
- *Картоп езбесін жасауға арналған қондырманы қайнап жатқан сұйықтықтарға, мысалы пісіп жатқан көжеге салуға тыйым салынады.*
- *Қондырманы (9) қатты тағамдарды температуралық өңделмеген тағамдарды өңдеу үшін пайдаланбаңыз, себебі бұл оның бүлінуіне әкелуі мүмкін.*

Сақ болыңыз: *Құрастыру алдында, желілік бау электрлік ашалыққа салынбағанына көз жеткізіңіз.*

- *Қондырманы (9) бәсеңдеткішке (8) салыңыз.*
- *Қондырма бәсеңдеткішін (8) моторлық блокқа (4) салыңыз және оны сағат тіліне қарсы тірелгенге дейін бұраңыз.*
- *Желілік айыртетікті ашалыққа салыңыз.*
- *Қондырманы (9) азық-түлігі бар ыдысқа салыңыз.*
- *Реттегішпен (1) бұлғауыштың қажетті айналу жылдамдығын таңдаңыз 1-20.*

- Құрылғыны іске қосу үшін батырманы (2) басып ұстап тұрыңыз.
- Батырманы (3) басып ұстап тұрса құрылғы максималды айналымдарда іске қосылып жұмыс істейді.
- Құрылғыны пайдаланып болғаннан кейін желілік баудың айыртетігін ашалықтан суырыңыз, бәсеңдеткішті (8) сағат тілі бойынша бұрап моторлық блоктан (4) шешіңіз.

МИНИ-ЧОППЕРДІ ПАЙДАЛАНУ

Мини-чоппер ет, пияз, хош иісті шөптерді, сарымсақ, көкөніс және жемістерді майдалауға пайдаланылады.

Назар аударыңыз!

- *Жұпар жаңғақтары сияқты, кофе жармалары және дәнді дақылдар сияқты тым қатты азық-түлікті майдалауға тыйым салынады.*

Майдалауды бастау алдында:

- Еттің сүйектерін, сіңірлерін және шеміршектерін жойыңыз.
- Ет, пияз, сарымсақ, сәбіз және т.с.с.-ларды шамамен бірдей бөліктерге бөліңіз.
- Шөптердің сабақтарын жойыңыз.

Оптималды нәтижелерге жету үшін кестеде көрсетілген мөлiметтердi пайдаланыңыз.

Азық-түлік түрі	Салмағы	Дайындалудың шамамен уақыты
Ет (қалыңдығы 1 см кесектер)	250 г.	15 секунд
Шөп	50 г.	10 секунд
Нан	80 г.	8 секунд
Жұмсақ жемістер	200 г.	8 секунд

Майдалау

Сақ болыңыз:

- *Құрастыру алдында, желілік бау электрлік ашалыққа салынбағанына көз жеткізіңіз.*
- *Пышақ өте өткір! Әрқашан пышақты жоғарғы пластмасс ілмегінен ұстаңыз.*
- Пышақ (11) жүзінен пластик қорғанысты шешіңіз және чоппер тостағанының осіне орнатыңыз.

- Азық-түлікті чоппер тостағанына (12) салыңыз.
- Қақпақтағы шығыңқыларды тостағандағы ойықтармен сәйкестендіріп, бәсеңдеткіш-қақпақты (10) тостағанға (12) орнатыңыз, оны сағат тілі бойынша тірелгенге дейін бұраңыз.
- Моторлық блокты (4) қақпақ-бәсеңдеткішке (10) салыңыз және моторлық блокты (4) сағат тілі бойынша тірелгенге дейін бұраңыз.
- Желілік айыртетікті ашалыққа салыңыз.
- Реттегішпен (1) бұлғауыштың қажетті айналу жылдамдығын таңдаңыз 1-20.
- Құрылғыны іске қосу үшін батырманы (2) басып ұстап тұрыңыз.
- Батырманы (3) басып ұстап тұрса құрылғы максималды айналымдарда іске қосылып жұмыс істейді.
- Жұмыс істеу уақытында моторлық блокты (4) бір қолыңызбен, ал чоппер тостағанын (12) басқа қолыңызбен ұстаңыз.
- Чопперді пайдаланып болғаннан кейін желілік баудың айыртетігін ашалықтан суырыңыз, моторлық блокты (4) сағат тіліне қарсы бұрап бәсеңдеткіш қақпақтан (10) шешіңіз.
- Бәсеңдеткіш-қақпақты (10) сағат тіліне қарсы бұрап шешіңіз
- Сақтықты сақтап пышақты (11) пластик іслектен ұстап шығарыңыз.
- Майдаланған азық-түлікті чоппер тостағанынан (12) шығарыңыз.
- Жұмыс аяқтағаннан кейін бірден пайдаланылған барлық бөлшектерді тазалаңыз, жуыңыз және құрағытыңыз.
- Пышақты (11) пластик қорғаныс қаптамаға салыңыз.

Назар аударыңыз!

Үздіксіз жұмыс істеу уақыты 20-30 секундтан аспауы керек

Сипатталған әрекеттердің кезектілігін қатаң сақтаңыз.

ҰСАТҚЫШ-ПЫШАҚТЫ (26) ПАЙДАЛАНУ

Назар аударыңыз!

- *Жұпар жаңғақтары сияқты, кофе жармалары және дәнді дақылдар сияқты тым қатты азық-түлікті майдалауға тыйым салынады.*

Майдалауды бастау алдында:

- Еттің сүйектерін, сіңірлерін және шеміршектерін жойыңыз.
- Ет, пияз, сарымсақ, сәбіз және т.с.с.-ларды шамамен бірдей бөліктерге бөліңіз.
- Шөптердің сабақтарын жойыңыз.

Майдалау

Ескерту:

- Құрастыру алдында, желілік бау электрлік ашалыққа салынбағанына көз жеткізіңіз.
- Процессор тостағанын асыра толтырмаңыз.

Сақ болыңыз: Пышақ жүздері өте өткір!!

- Жетектік білікті (27) процессор тостағанының осіне (22) орнатыңыз.
- Пышақ жүзінен (26) пластик қорғанысты шешіңіз және пышақты (26) жетектік біліктің (27) жырықтарына орнатыңыз.
- Тағамдарды процессор тостағанына (22) салыңыз.
- Қақпақ-бәсеңдеткішті (15) тостағанға (22) орнатыңыз.
- Перне бекіткішке (21) басыңыз және қақпақ-бәсеңдеткішті (15) сағат тіліне қарсы “□” күйіне бұраңыз, бекіткішті (21) жіберіңіз және қақпақ-бәсеңдеткіштің (15) бекітілу сенімділігін тексеріңіз.
- Моторлық блокты (4) қақпақ-бәсеңдеткішке (15) салыңыз және сағат тілі бойынша тірелгенге дейін бұраңыз.
- Желілік айыртетікті ашалыққа салыңыз.
- Реттегішпен (1) қажетті айналу жылдамдығын таңдаңыз 1-20.
- Құрылғыны іске қосу үшін батырманы (2) басып ұстап тұрыңыз.
- Батырманы (3) басып ұстап тұрса құрылғы максималды айналымдарда іске қосылып жұмыс істейді.
- Жұмыс істеу уақытында моторлық блокты (4) бір қолыңызбен, ал тостағанды (22) басқа қолыңызбен ұстаңыз.
- Құрылғыны пайдаланып болғаннан кейін желілік баудың айыртетігін ашалықтан суырыңыз, моторлық блокты (4) сағат тіліне қарсы бұрап бәсеңдеткіш қақпақтан (15) шешіңіз.
- Содан кейін батырмаға (21) басып және қақпақты (15) сағат тілі бойынша бұрап, қақпақ-бәсеңдеткішті (15) тостағаннан (22) шешіңіз.

- Жетектік біліктің (27) жоғарғы бөлігінен ұстап, сақтықты сақтап, пышақты (26) шығарыңыз.
- Майдаланған тағамдарды процессор тостағанынан (22) шығарыңыз.
- Жұмыс аяқтағаннан кейін бірден пайдаланылған барлық бөлшектерді тазалаңыз, жуыңыз және құрағытыңыз.
- Пышақты (26) пластик қорғаныс қаптамаға салыңыз.

Назар аударыңыз! Үздіксіз жұмыс істеу уақыты 20-30 секундтан аспауы керек

ДИСКІЛЕРДІ ПАЙДАЛАНУ (ҰСАТҚЫШ/ МАЙДАЛАУЫШ, ФРИ КАРТОБЫНА АРНАЛҒАН, ДРАНИКТЕРГЕ АРНАЛҒАН)

- Жетектік білікті (27) тостаған соіне (22) орнатыңыз.
- Қажетті дискіні (23, 24, 25) жетектік білікке (27) орнатыңыз.
- Қақпақ-бәсеңдеткішті (15), тостағанға (22) орнатыңыз.
- Перне бекіткішке (21) басыңыз және қақпақ-бәсеңдеткішті (15) сағат тіліне қарсы “□” күйіне бұраңыз, бекіткішті (21) жіберіңіз және қақпақ-бәсеңдеткіштің (15) бекітілу сенімділігін тексеріңіз.
- Моторлық блокты (4) қақпақ-бәсеңдеткішке (15) салыңыз және сағат тілі бойынша тірелгенге дейін бұраңыз.
- Желілік айыртетікті ашалыққа салыңыз.
- Реттегішпен (1) қажетті айналу жылдамдығын таңдаңыз 1-20.
- Құрылғыны іске қосу үшін батырманы (2) басып ұстап тұрыңыз.
- Батырманы (3) басып ұстап тұрса құрылғы максималды айналымдарда іске қосылып жұмыс істейді.
- Тағамдарды қақпақ (15) ауызна салыңыз, тағамдарды беру үшін итергішті (14) пайдаланыңыз. Тағамдарды беру үшін итергішке сәл күш салып басыңыз.
- Құрылғыны пайдаланып болғаннан кейін желілік баудың айыртетігін ашалықтан суырыңыз, моторлық блокты (4) сағат тіліне қарсы бұрап бәсеңдеткіш қақпақтан (15) шешіңіз.
- Содан кейін батырмаға (21) басып және қақпақты (15) сағат тілі бойынша бұрап, қақпақ-бәсеңдеткішті (15) тостағаннан (22) шешіңіз.

- Сақтықты сақтап, дискіні шығарыңыз.
- Майдаланған тағамдарды процессор тостағанынан (22) шығарыңыз.
- Жұмыс аяқтағаннан кейін бірден пайдаланылған барлық бөлшектерді тазалаңыз, жуыңыз және құрағытыңыз

ТЕКШЕЛЕП ТУРАУҒА АРНАЛҒАН ҚОНДЫРМАНЫ ПАЙДАЛАНУ

Текшелеп турауға арналған қондырма жемістерді және пісірілген көкөністерді турауға арналған.

Назар аударыңыз!

- Қатты тағамдарды, сонымен қатар мұздатылған тағамдарды өңдеуге тыйым салынады. Олар текшелеп турауға арналған қондырманы бүлдіруі мүмкін.

Ескерту:

- Құрастыру алдында, желілік бау электрлік ашалыққа салынбағанына көз жеткізіңіз.
- Бекіткіштерді (19) ашыңыз, пышақты (17) текшелеп турауға арналған қондырмаға (18) орнатыңыз және оны бекіткіштер (19) көмегімен бекітіңіз.
- Текшелеп турауға арналған қондырмадағы (18) ойықты (тостаған сабынның жанында орналасқан) процессор тостағанындағы (22) шығыңқымен сәйкестендіріңіз және қондырманы тостағанға (22) орнатыңыз (**СУР 1**)
- Жетектік білікті (16) қондырмаға (18) орнатыңыз.

Ескерту: Қондырманы (18) орнатудың дұрыстығын сақтаңыз, кері жағдайда, процессор қақпағы (15) жабылмайды.

- Қақпақ-бөсеңдеткішті (15) тостағанға (22) орнатыңыз.
- Перне бекіткішке (21) басыңыз және қақпақ-бөсеңдеткішті (15) сағат тіліне қарсы “С” күйіне бұраңыз, бекіткішті (21) жіберіңіз және қақпақ-бөсеңдеткіштің (15) бекітілу сенімділігін тексеріңіз.
- Моторлық блокты (4) қақпақ-бөсеңдеткішке (15) салыңыз және сағат тілі бойынша тірелгенге дейін бұраңыз.
- Желілік айыртетікті ашалыққа салыңыз.
- Реттегішпен (1) қажетті айналу жылдамдығын таңдаңыз 1-20.
- Құрылғыны іске қосу үшін батырманы (2) басып ұстап тұрыңыз.

- Батырманы (3) басып ұстап тұрса құрылғы максималды айналымдарда іске қосылып жұмыс істейді.
- Тағамдарды қақпақ (15) ауызна салыңыз, тағамдарды беру үшін итергішті (14) пайдаланыңыз. Тағамдарды беру үшін итергішке сәл күш салып басыңыз.
- Құрылғыны пайдаланып болғаннан кейін желілік баудың айыртетігін ашалықтан суырыңыз, моторлық блокты (4) сағат тіліне қарсы бұрап бөсеңдеткіш қақпақтан (15) шешіңіз.
- Содан кейін батырмаға (21) басып және қақпақты (15) сағат тілі бойынша бұрап, қақпақ-бөсеңдеткішті (15) тостағаннан (22) шешіңіз.
- Сақтықты сақтап, қондырманы (18) шығарыңыз.
- Майдаланған тағамдарды процессор тостағанынан (22) шығарыңыз.
- Жұмыс аяқтағаннан кейін бірден пайдаланылған барлық бөлшектерді тазалаңыз, жуыңыз және құрағытыңыз

ҚҰРЫЛҒЫНЫ ТАЗАЛАУ

- Жұмыс істеп болғаннан кейін немесе тазалау алдында құрылғыны сөндіріңіз және оны электр желісінен ажыратыңыз.
- Жұмысты аяқтағаннан кейін бірден барлық пайдаланылған бөлшектерді тазалаңыз, жуыңыз және құрағытыңыз.
- Қондырмаларды бейтарап жуғыш заты бар жылы сабынды суда жуу ұсынылады. Дискілерді жуу үшін ыдыс жуатын машинаны пайдалануға болады.
- Текшелеп турауға арналған торды (20) тазалау ыңғайлылығы үшін оны қондырмадан (18) шығарыңыз және торда қалған тағамдарды итергіш (13) көмегімен шығарыңыз.
- Тұзды немесе қышқыл азық-түлікті өңдегеннен кейін пайдаланылған қондырмаларды сол уақытта сумен шаю қажет.
- Моторлық блокты (4) тазалау үшін сәл дымқыл матаны пайдаланыңыз.
- Тазалау үшін қатты ысқыштарды, қажайтын тазалағыш заттарды, сонымен қатар еріткіштерді пайдалануға тыйым салынады.
- Моторлық блокты (4), бұлғауыш бөсеңдеткішін (6), езбе жасауға арналған

ҚАЗАҚ

- қондырма бәсеңдеткішін (8), чоппер қақпақ-бәсеңдеткішін (10), процессор тостағанының қақпақ-бәсеңдеткішін (15) суға және кез-келген сұйықтықтарға салуға, сонымен қатар ыдыс жуатын машиналарда жууға тыйым салынады.
- Езбе жасауға арналған қондырманы (9) тазалауды жеңілдету мақсатында шешілмелі қалақтар көзделген. Қондырманы (9) қалақтарын өзіңізге қаратып орналастырыңыз. абайлықты сақтап, бекіткішті сағат тілі (сол айналым) бойынша бұрап, оны бұрап алыңыз, және қалақтарды шешіңіз, оларды жуыңыз, қондырманың (9) ішкі қуыстарына судың тиюіне жол бермей оны жуыңыз. Қондырманы (9) құрғатыңыз және құрастыңыз, қалақтарды орнатыңыз және бекіткішті сағат тіліне қарсы (сол айналым) бұрап, оларды бекітіңіз.
 - Күшті бояғыш қасиеттері бар азық-түлікті (мысалы, сәбізді немесе қызылшаны) өңдеген кезде қондырмалар мен ыдыстар боялуы мүмкін, оларды өсімдік майына матырылған матамен сүртіңіз.

САҚТАУ

- Аспапты ұзақ уақытқа сақтауға қойғанға дейін, қондырмаларды тазалаңыз және оларды жақсылап құрағытыңыз.
- Желілік бауды моторлық блокқа орамаңыз.
- Блендерлік жинақты құрғақ, салқын, балалардың қолы жетпейтін жерде сақтаңыз.

ЖЕТКІЗІЛІМ ЖИНАҒЫ

Моторлық блок – 1 дн.
Қондырма-блендер – 1 дн.
Бұлғауыш бәсеңдеткіші – 1 дн.

Бұлғауыш – 1 дн.
Езбеге арналған қондырма бәсеңдеткіші – 1 дн.
Езбе жасауға арналған қондырма – 1 дн.
Қақпақ-бәсеңдеткіш – 1 дн.
Ұсатқыш-пышақ – 1 дн.
Чоппер тостағаны – 1 дн.
Процессор тостағаны – 1 дн.
Өлшейтін стакан – 1 дн.
Тіреу – 1 дн.
Нұсқаулық – 1 дн.

ТЕХНИКАЛЫҚ СИПАТТАМАЛАРЫ

Қоректендіру кернеуі: 220-240 В ~ 50/60 Гц
Максималды тұтынатын қуаты: 800 Вт

Өндіруші аспаптардың сипаттамаларын алдын-ала хабарлаусыз өзгерту құқығын сақтайды

Құрылғының қызмет ету мерзімі - 3 жыл

Гарантиялық міндеттілігі

Гарантиялық жағдайдағы қаралып жатқан бөлшектер дилерден тек сатып алынған адамға ғана беріледі. Осы гарантиялық міндеттілігіндегі шағымдалған жағдайда төлеген чек немесе квитанциясын көрсетуі қажет.

CE *Бұл тауар EMC – жағдайларға сәйкес келеді негізгі Міндеттемелер 89/336/EEC Дерективаның ережелеріне енгізілген Төменгі Ережелердің Реттелуі (73/23 EEC)*

SET BLENDER

Descriere

1. Reglor viteză mișcare
2. Buton pornire «I»
3. Buton pornire regim turbo «II»
4. Bloc motor
5. Accesoriu blender
6. Reductor accesoriu bătător
7. Accesoriu pentru baterea/malaxarea alimentelor lichide
8. Reductor accesoriu pentru prepararea piureului de cartofi
9. Accesoriu pentru prepararea piureului de cartofi
10. Capac reductor chopper
11. Cuțit pentru mărunțire chopper
12. Bol chopper
13. Împingător pentru curățarea sitei accesoriului de tăiat cuburi
14. Împingător
15. Capac-reductor vas procesor
16. Arbore motor accesoriu de tăiere cuburi
17. Cuțitul accesoriului de tăiere cuburi
18. Accesoriu cu sită detașabilă de tăiere cuburi
19. Fixatoare
20. Sită de tăiere cuburi
21. Tastă fixator capac vas procesor
22. Bol procesor
23. Disc pentru radere/tocare
24. Disc pentru tăierea cartofilor pai
25. Disc-răzătoare pentru prepararea blinelor de cartofi
26. Cuțit pentru mărunțire procesor
27. Arbore motor procesor
28. Capac pahar de măsură
29. Pahar de măsură
30. Suport pentru păstrare

MĂSURI DE SIGURANȚĂ

Citiți cu atenție prezenta instrucțiune înainte de utilizarea aparatului și păstrați-o pentru consultări ulterioare.

Utilizați aparatul doar în scopul pentru care a fost creat, așa cum este descris în această instrucțiune. Operarea greșită a aparatului poate duce la defectarea acestuia, cauzarea de prejudicii utilizatorului și proprietății lui.

- Înainte de a conecta la rețeaua locală de curent asigurați-vă că tensiunea de alimentare este identică cu cea înscrisă pe aparat.

- Setul blender permite o operare rapidă și eficientă, în același timp, durata de funcționare continuă nu trebuie să depășească 1 minut atunci când sunt atașate accesoriul blender, accesoriul bătător, accesoriul pentru prepararea piureului și 20-30 de secunde la mărunțirea alimentelor în chopper/procesor. Faceți o pauză de cel puțin 2 minute între ciclurile de lucru.
- Răciți alimentele fierbinți atunci când folosiți accesoriul blender.
- Nu utilizați dispozitivul fără încărcare.
- Nu folosiți aparatul în afara încăperilor.
- Folosiți doar accesoriile livrate împreună cu aparatul.
- Înainte de prima utilizare a aparatului spălați bine toate accesoriile detașabile care vor intra în contact cu alimentele.
- Asigurați-vă că toate accesoriile sunt instalate corect înainte de a folosi aparatul.
- Așezați bolurile pe o suprafață plană și stabilă.
- Introduceți alimentele în boluri până la pornirea aparatului.
- Nu umpleți bolul cu alimente peste capacitatea maximă și urmăriți nivelul lichidelor turnate în acesta.
- Lamele tăietoare ale cuțitelor pentru mărunțire sunt foarte ascuțite și prezintă pericol. Manipulați cu grijă cuțitele în timpul utilizării!
- Dacă cuțitul pentru mărunțire se mișcă cu dificultate, deconectați aparatul de la rețea și îndepărtați atent alimentele care blochează mișcarea cuțitului.
- Scoateți alimentele din bol și goliți-l de lichide numai după oprirea completă a mișcării cuțitului.
- Nu atingeți accesoriile în mișcare ale aparatului. Nu apropiați părul sau hainele de zona de tăiere a accesoriului blender.
- Nu lăsați aparatul să funcționeze nesupraveheat.
- Fișa trebuie scoasă din priză atunci când aparatul nu se utilizează sau înainte de curățare.
- Nu folosiți aparatul lângă suprafețe fierbinți (aragazuri, reșouri, cuptoare).
- Feriți cablul de alimentare de muchii ascuțite și suprafețe fierbinți.
- Nu trageți de cablul de alimentare și nu îl răsuciți.

ROMÂNĂ/ Moldovenească

- Nu atingeți fișa de alimentare cu mâinile ude.
- Nu folosiți aparatul dacă cablul de alimentare este deteriorat.
- Nu reparați singuri aparatul. În caz de defecțiuni apelați la un centru service autorizat.
- Pentru a preveni pericolul electrocutării și incendiului nu introduceți corpul aparatului în apă sau alte lichide. Dacă aparatul a căzut în apă:
 - nu atingeți apa;
 - scoateți imediat fișa din priză, după care scoateți aparatul din apă;
 - apelați la un centru service autorizat pentru verificări sau reparații.
- Din motive de siguranță a copiilor nu lăsați pungile de polietilenă, folosite în calitate de ambalaj fără supraveghere.

Atenție! Nu permiteți copiilor să se joace cu pungile de polietilenă sau pelicula de ambalare. **Pericol de asfixiere!**

- Copiii trebuie supravegheați pentru a nu se juca cu aparatul.
- Este necesară o atenție supraveghere dacă în preajma aparatului se află copii sau persoane cu dizabilități.
- Acest aparat nu este destinat pentru folosire de către copii sau persoane cu dizabilități dacă nu li s-au dat instrucțiuni corespunzătoare și clare de către persoana responsabilă de siguranța lor cu privire la folosirea sigură a aparatului și despre riscurile care pot apărea în caz de folosire inadecvată.

APARATUL ESTE DESTINAT NUMAI UZULUI CASNIC

ÎNAINTE DE PRIMA UTILIZARE

Remarcă: În caz de transportare sau păstrare a aparatului la temperaturi joase este necesară ținerea acestuia la temperatura camerei cel puțin două ore.

- Înainte de utilizarea aparatului spălați accesoriile care vor contacta cu alimentele în apă caldă cu un agent de curățare neutru și uscați-le bine.
- Ștergeți blocul motor (4), reductorul accesoriului bătător (6), capacele reductoare ale chopper-ului (10) și procesorului (15) cu o lavetă moale ușor umezită.

Atenție!

- Nu scufundați blocul motor (4), reductorul accesoriului bătător (6), reductorul accesoriului pentru prepararea piureului (8), capacul reductor al chopper-ului (10), capacul reductor al bolului procesorului (15), cablul de alimentare și fișa cablului de alimentare în apă sau alte lichide.
- Nu introduceți accesoriile și recipientele în mașina de spălat vase.

DURATA DE FUNCȚIONARE

Durata de funcționare continuă nu trebuie să depășească 1 minut atunci când sunt atașate accesoriile (5, 7, 9). La procesarea alimentelor în chopper sau processor durata de funcționare nu trebuie să depășească 20-30 secunde. Faceți o pauză de cel puțin 2 minute între ciclurile de lucru.

UTILIZAREA ACCESORIULUI BLENDER

Remarcă: Înainte de asamblare asigurați-vă că fișa cablului de alimentare nu este introdusă în priză.

- Introduceți accesoriul-blender (5) în blocul motor (4) și rotiți-l în sens contrar acelor de ceasornic până la capăt.
- Introduceți fișa în priză.
- Introduceți accesoriul blender (5) în vasul cu alimentele pe care doriți să le mărunțiți/mixați, pentru aceasta puteți folosi paharul de măsură (29).

Remarcă: Dacă folosiți paharul de măsură (29) pentru mărunțirea/mixarea alimentelor volumul ingredientelor nu trebuie să depășească 200 ml. În caz contrar este posibilă împrăștierea ingredientelor malaxate.

- Pentru a porni aparatul apăsați îndelung butonul (2). Cu ajutorul regloului (1) setați viteza dorită de funcționare 1-20. Utilizați acest mod de funcționare pentru mixarea alimentelor lichide.
- La apăsarea îndelungă a butonului (3) aparatul va porni la turații maxime. Utilizați acest regim pentru procesarea simultană a alimentelor lichide și solide.

Remarcă:

- Alimentele se vor introduce în vas până la pornirea aparatului.
- Înainte de a începe mărunțirea/mixarea se recomandă să decojiți fructele, să înlăturați

părțile necomestibile așa ca sămburii și să tăiați fructele cuburi cu dimensiunea de circa 2x2 cm.

- După utilizarea aparatului scoateți fișa de alimentare din priză și detașați accesoriul blender (5), rotindu-l în sensul acelor de ceasornic.
- **Atenție!**
 - Nu detașați accesoriul blender (5) în timpul funcționării.
 - Pentru a nu deteriora lamele nu procesați alimente prea dure așa ca crupele, orezul, condimentele, cafeaua, gheața, cașcavalul, alimentele congelate.
 - Dacă apar dificultăți în timpul procesării alimentelor adăugați puțin lichid în vasul cu alimente.

UTILIZAREA ACCESORIULUI BĂTĂTOR

Utilizați accesoriul bătător (7) numai pentru baterea cremei, prepararea aluatului de biscuiți sau pentru mixarea deserturilor.

Avertisment: Înainte de asamblare asigurați-vă că fișa cablului de alimentare nu este introdusă în priză.

- Introduceți accesoriul bătător (7) în reductor (6).
- Introduceți reductorul accesoriului bătător (6) în blocul motor (4) și rotiți-l în sens contrar acelor de ceasornic până la capăt.
- Introduceți fișa în priza electrică.
- Introduceți accesoriul bătător (7) în vasul cu alimente.
- Cu ajutorul reglului (1) setați viteza de funcționare dorită 1-20.
- Pentru a porni aparatul apăsați îndelung butonul (2). Utilizați acest regim pentru mixarea alimentelor lichide.
- La apăsarea îndelungă a butonului (3) aparatul va porni la turajii maxime.
- După utilizarea aparatului scoateți fișa din priză, detașați accesoriul bătător (7) din reductor (6), detașați reductorul (6) de la blocul motor (4), rotindu-l în sensul acelor de ceasornic.

Atenție!

- Nu folosiți accesoriul bătător (7) pentru frământarea aluatului vârtos.
- Alimentele care urmează a fi bătute/mixate se vor introduce în vas până la pornirea aparatului.

UTILIZAREA ACCESORIULUI PENTRU PREPARAREA PIUREULUI

Atenție!

- Accesoriul (9) este folosit pentru prepararea piureului de cartofi, morcovi fierți sau alte legume.
- Pentru prepararea piureului se recomandă să folosiți cartofi de sorturi friabile.
- Nu introduceți accesoriul pentru prepararea piureului de cartofi în lichide ce clocotesc, de exemplu în timpul preparării superi.
- Nu folosiți accesoriul (9) pentru procesarea alimentelor tari, care nu au fost prelucrate termic, acest lucru poate duce la deteriorarea lui.

Remarcă: Înainte de asamblare asigurați-vă că fișa cablului de alimentare nu este introdusă în priză.

- Introduceți accesoriul (9) în reductor (8).
- Introduceți reductorul accesoriului (8) în blocul motor (4) și rotiți-l în sens contrar acelor de ceasornic până la capăt.
- Introduceți fișa de alimentare în priză.
- Introduceți accesoriul (9) în vasul cu alimente.
- Cu ajutorul reglului (1) setați viteza de funcționare dorită 1-20.
- Pentru a porni aparatul apăsați îndelung butonul (2).
- Dacă apăsați pe butonul (3) aparatul va funcționa la turajii maxime.
- După utilizarea aparatului scoateți fișa cablului de alimentare din priză, detașați reductorul (8) de la blocul motor (4), rotindu-l în sensul acelor de ceasornic.

UTILIZAREA MINI-CHOPPER-ULUI

Mini-chopperul este folosit pentru mărunțirea cărnii, cepei, ierburilor aromatice, usturoiului, legumelor și fructelor.

Atenție!

- Nu mărunțiți alimente prea tari ca nucșoara, boabele de cafea și cerealele.

Înainte de a începe mărunțirea:

- Înlăturați oasele, vinele și cartilagiile din carne.
- Tăiați carnea, ceapa, usturoiul, morcovul etc. bucăți de aproximativ aceeași mărime.
- La mărunțirea verdețurilor îndepărtați tulpinile ierburilor.

Pentru a obține rezultate optime utilizați datele indicate în tabel.

ROMÂNĂ/ Moldovenească

Tipul alimentului	Greutatea	Timp aproximativ de preparare
Carne (felii cu grosimea de 1 cm)	250 g.	15 sec.
Verdeață	50 g.	10 sec.
Pâine	80 g.	8 sec.
Fructe moi	200 g.	8 sec.

Mărunțirea

Avertisment:

- Înainte de asamblare asigurați-vă că fișa cablului de alimentare nu este introdusă în priză.
- **Atenție - cuțitul este foarte ascuțit!** Întotdeauna manipulați cuțitul de coada de plastic.
- Îndepărtați protecția de plastic de pe lamele cuțitului și instalați cuțitul (11) pe axul bolului chopper.
- Introduceți alimentele în bolul chopper (12).
- Instalați capacul-reductor (10) pe bol (12), aliniind ieșirile de pe capac cu adânciturile de pe bol, și rotiți-l în sensul acelor de ceasornic până la capăt.
- Introduceți blocul motor (4) în capacul reductor (10) și rotiți blocul motor (4) în sensul acelor de ceasornic până la capăt.
- Introduceți fișa în priză.
- Cu ajutorul reglului (1) setați viteza de funcționare dorită 1-20.
- Pentru a porni aparatul apăsați îndelung butonul (2).
- Dacă apăsați butonul (3) aparatul va funcționa la turații maxime.
- În timpul funcționării țineți blocul motor (4) cu o mână, iar bolul chopper-ului (12) mențineți-l cu altă mână.
- După utilizarea chopper-ului scoateți fișa cablului de alimentare din priză, detașați blocul motor (4) de la capacul-reductor (10), rotindu-l în sens contrar acelor de ceasornic.
- Scoateți capacul-reductor (10), rotindu-l în sens contrar acelor de ceasornic.
- Extrageți cu atenție cuțitul (11), apucând de coada de plastic.
- Scoateți alimentele mărunțite din bolul chopper-ului (12).
- Curățați, clătiți și uscați toate accesoriile folosite imediat după utilizare.

- Introduceți cuțitul (11) în carcasa de protecție de plastic.

Atenție!

Durata de funcționare continuă nu trebuie să depășească 20-30 sec.

Respectați cu strictețe ordinea acțiunilor descrise.

UTILIZAREA CUȚITULUI PENTRU MĂRUNȚIRE (26)

Atenție!

- Nu mărunțiți alimente foarte tari ca nucșoara, boabele de cafea și cerealele.

Înainte de a începe mărunțirea:

- Înlăturați oasele, vinele și cartilagiile din carne.
- Tăiați carnea, ceapa, usturoiul, morcovul etc. bucăți de aproximativ aceeași mărime.
- La mărunțirea verdețurilor îndepărtați tulpinile ierburilor.

Mărunțire

Avertisment:

- Înainte de asamblare asigurați-vă că fișa cablului de alimentare nu este introdusă în priză.
- Nu umpleți bolul procesorului peste capacitatea maximă.

Atenție: Lamele cuțitului sunt foarte ascuțite!

- Instalați arborele motor (27) pe axul bolului procesorului (22).
- Scoateți protecția de plastic de pe lamele cuțitului (26) și instalați cuțitul (26) în șlițurile arborelui motor (27).
- Introduceți alimentele în bolul procesorului (22).
- Instalați capacul reductor (15) pe bol (22).
- Apăsați pe tasta fixatoare (21) și rotiți capacul reductor (15) în sens contrar acelor de ceasornic în poziția "□", eliberați tasta fixatoare (21) și verificați siguranța fixării capacului reductor (15).
- Instalați blocul motor (4) pe capacul reductor (15) și rotiți în sensul acelor de ceasornic până la fixare.
- Introduceți fișa în priză.
- Cu ajutorul reglului (1) setați viteza necesară 1-20.
- Pentru a porni aparatul apăsați îndelung butonul (2).

- Dacă apăsați pe butonul (3) cuțitul se va roti la turații maxime.
- În timpul funcționării țineți blocul motor (4) cu o mână, iar bolul (22) mențineți-l cu altă mână.
- După utilizarea aparatului scoateți fișa cablului de alimentare din priză, detașați blocul motor (4) de la capacul reductorului (15), rotindu-l în sens contrar acelor de ceasornic.
- Apoi scoateți capacul reductor (15) de pe bol (22), apăsând pe tasta (21) și rotind capacul (15) în sensul acelor de ceasornic.
- Extrageți cu atenție cuțitul (26), apucând de partea superioară a arborelui motor (27).
- Scoateți alimentele mărunțite din bolul procesorului (22).
- Curățați, spălați și uscați toate accesoriile folosite imediat după utilizare.
- Introduceți cuțitul (26) în carcasa de protecție de plastic.

Atenție! Durata de funcționare continuă nu trebuie să depășească 20-30 sec.

UTILIZAREA DISCURILOR (RĂZĂTOARE/ TOCĂTOARE, PENTRU CARTOFI PAI, PENTRU BLINELE DE CARTOFI)

- Instalați arborele motor (27) pe axul bolului (22).
- Instalați discul necesar (23, 24, 25) pe arborele motor (27).
- Instalați capacul reductor (15) pe bol (22).
- Apăsați pe tasta fixatoare (21) și rotiți capacul reductor (15) în sens contrar acelor de ceasornic în poziția “☐”, eliberați tasta fixatoare (21) și verificați siguranța fixării capacului reductor (15).
- Instalați blocul motor (4) pe capacul reductor (15) și rotiți în sensul acelor de ceasornic până la fixare.
- Introduceți fișa de alimentare în priză.
- Cu ajutorul reglajului (1) setați viteza necesară 1-20.
- Pentru a porni aparatul apăsați îndelung butonul (2).
- Dacă apăsați pe butonul (3) cuțitul se va roti la turații maxime.
- Introduceți alimentele în gura de umplere a capacului (15), pentru încărcarea alimentelor folosiți împingătorul (14). Nu exercitați prea

- multă presiune pe împingător atunci când încărcați alimentele.
- După utilizarea aparatului scoateți fișa cablului de alimentare din priză, detașați blocul motor (4) de la capacul reductor (15), rotindu-l în sens contrar acelor de ceasornic.
- Apoi scoateți capacul reductor (15) de pe bol (22), apăsând pe tasta (21) și rotind capacul în sensul acelor de ceasornic.
- Extrageți cu atenție discul.
- Scoateți alimentele mărunțite din bolul procesorului (22).
- Curățați, spălați și uscați toate accesoriile folosite imediat după utilizare.

UTILIZAREA ACCESORIULUI PENTRU TĂIERE CUBURI

Accesorii pentru tăiere cuburi este prevăzută pentru tăierea fructelor și legumelor fierte.

Atenție!

- Nu procesați ingrediente tari, precum și alimente congelate. Acestea pot deteriora accesoriul pentru tăiere cuburi.

Avertisment:

- Înainte de asamblare asigurați-vă că fișa cablului de alimentare nu este introdusă în priză.
 - Desfaceți fixatoarele (19), instalați cuțitul (17) pe accesoriul pentru tăiere cuburi (18) și fixați-l cu ajutorul fixatoarelor (19).
 - Aliniați canelura de pe accesoriul pentru tăierea cuburi (18) cu ieșitura din interiorul bolului procesorului (22) (în zona mânerului bolului) și instalați accesoriul în bol (22) (**FIG 1**)
 - Instalați arborele motor (16) în accesoriu (18).
- Remarcă:** Respectați corectitudinea instalării accesoriului (18), în caz contrar capacul procesorului (15) nu se va închide.
- Instalați capacul reductor (15) pe bol (22).
 - Apăsați pe tasta fixatoare (21) și rotiți capacul reductor (15) în sens contrar acelor de ceasornic în poziția “☐”, eliberați tasta fixatoare (21) și verificați siguranța fixării capacului reductor (15).
 - Instalați blocul motor (4) pe capacul reductor (15) și rotiți-l în sensul acelor de ceasornic până la fixare.
 - Introduceți fișa cablului de alimentare în priză.

ROMÂNĂ/ Moldovenească

- Cu ajutorul reglului (1) setați viteza necesară 1-20.
- Pentru a porni aparatul apăsați îndelung butonul (2).
- Dacă apăsați pe butonul (3) cuțitul se va roti la turații maxime.
- Introduceți alimentele în gura de umplere a capacului (15), pentru încărcarea alimentelor folosiți împingătorul (14). Nu exercitați prea multă presiune pe împingător atunci când încărcați alimentele.
- După utilizarea aparatului scoateți fișa cablului de alimentare din priză, detașați blocul motor (4) de la capacul reductor (15), rotindu-l în sens contrar acelor de ceasornic.
- Apoi scoateți capacul reductor (15) de pe bol (22), apăsând pe tasta (21) și rotind capacul în sensul acelor de ceasornic.
- Extrageți cu atenție accesoriul (18).
- Scoateți alimentele mărunțite din bolul procesorului (22).
- Curățați, spălați și uscați toate accesoriile folosite imediat după utilizare.

CURĂȚAREA APARATULUI

- Întotdeauna opriți aparatul și deconectați-l de la rețeaua electrică după utilizare și înainte de curățare.
- Curățați, spălați și uscați toate accesoriile folosite imediat după utilizare.
- Se recomandă spălarea accesoriilor detașabile în apă caldă cu un agent de curățare neutru. Puteți folosi mașina de spălat vase pentru spălarea discurilor.
- Pentru curățarea comodă a sitei (20) pentru tăiere cuburi scoateți-o din accesoriu (18) și îndepărtați resturile de alimente din ea cu ajutorul împingătorului (13).
- După procesarea alimentelor sărate sau acre este necesar să clătiți imediat cu apă accesoriile folosite.
- Ștergeți blocul motor (4) cu un material umed.
- Nu folosiți pentru curățare bureți aspri, agenți de curățare abrazivi, precum și solvenți.
- Nu introduceți blocul motor (4), reductorul accesoriului bătător (6), reductorul accesoriului pentru prepararea piureului (8), capacul

reductor al chopper-ului (10), capacul reductor al procesorului (15) în apă sau alte lichide, nu le introduceți în mașina de spălat vase.

- Pentru o curățare mai ușoară a accesoriului pentru prepararea piureului (9) sunt prevăzute palete detașabile. Poziționați cu prudență accesoriul (9) cu paletetele spre sine, deșurubați fixatorul, rotindu-l în sensul acelor de ceasornic (filet pe stânga) și scoateți paletetele, clătiți-le, spălați accesoriul (9), fără a permite detergentului să pătrundă în cavitățile interioare ale accesoriului. Uscați și asamblați accesoriul (9), instalați paletetele și fixați-le cu fixatorul, rotindu-l în sens contrar acelor de ceasornic (filet pe stânga).
- La procesarea alimentelor cu proprietăți puternice de colorare (de exemplu, morcovul sau sfecla) accesoriile și vasele se pot colora, ștergeți-le cu un material înmuiat în ulei vegetal.

PĂSTRARE

- Înainte de a depozita aparatul curățați bine accesoriile și uscați-le.
- Nu înfășurați cablul de alimentare în jurul blocului motor.
- Păstrați setul blender la un loc uscat, răcoros, inaccesibil pentru copii.

CONȚINUT PACHET

Bloc motor – 1 buc.
Accesoriul blender – 1 buc.
Reductor accesoriu bătător – 1 buc.
Accesoriu bătător – 1 buc.
Reductor accesoriu pentru piure – 1 buc.
Accesoriu pentru prepararea piureului – 1 buc.
Capac reductor – 1 buc.
Cuțit pentru mărunțire – 1 buc.
Bol chopper – 1 buc.
Bol procesor – 1 buc.
Pahar de măsură – 1 buc.
Suport – 1 buc.
Instrucțiune – 1 buc.

SPECIFICAȚII TEHNICE

Tensiune de alimentare: 220-240V ~ 50/60 Hz
Consum pe putere: 800 W

Producătorul își rezervă dreptul să modifice caracteristicile aparatului fără preaviz.

Durata de funcționare a aparatului – 3 ani.

Garanție

În legătură cu oferirea garanției pentru produsul dat, rugăm să Vă adresați la distribuitorul regional sau la compania, unde a fost procurat produsul dat. Serviciul de garanție se realizează cu condiția prezentării bonului de plată sau a oricărui alt document financiar, care confirmă cumpărarea produsului dat.

CE *Acest produs corespunde cerințelor EMC, întocmite în conformitate cu Directiva 89/336/EEC și Directiva cu privire la electrosecuritate/joasă tensiune (73/23 EEC).*

STOLNÍ MIXÉR (MIXÉROVA SOUPRAVA)

Popis

1. Regulátor rychlosti rotace
2. Tlačítko zapnutí „I“
3. Tlačítko zapnutí turborežimu „II“
4. Motorová jednotka
5. Nástavec-mixér
6. Reduktor šlehače
7. Metla na šlehání/ mixování tekutých potravin
8. Reduktor nástavce na přípravu bramborové kaše
9. Nástavec na bramborovou kaši
10. Redukční víko chopperu (rozmělnovače)
11. Nůž- rozmělnovač (drtič) chopperu
12. Miska chopperu
13. Postrkovač na očištění mřížky nástavce pro nakrájení na kostky
14. Postrkovač
15. Redukční víko mísy procesoru
16. Hnací hřídel nástavce pro nakrájení na kostičky
17. Nůž nástavce pro nakrájení na kostičky
18. Nástavec s odnímatelnou mřížkou pro nakrájení na kostičky
19. Fixátory
20. Mřížka pro nakrájení na kostičky
21. Tlačítko-fixátor víka mísy procesoru
22. Mísa procesoru
23. Disk pro struhadlo/drtiče
24. Disk pro nakrájení hranolek
25. Disk-struhadlo pro přípravu bramborových palačinek
26. Nůž-drtilč procesoru
27. Hnací hřídel procesoru
28. Víko odměrky
29. Měrná sklenice
30. Podstavec pro skladování

BEZPEČNOSTNÍ POKYNY

Před použitím přístroje si pozorně přečtěte tuto uživatelskou příručku a zachovejte ji jako návod na použití.

Používejte přístroj pouze k určenému účelu, jak je popsáno v tomto návodu. Nesprávné zacházení s přístrojem může vést k jeho selhání, poranění uživatele nebo škodě jeho majetku.

- Dřív, než zapnete přístroj, zkontrolujete, zda napětí uvedené na přístroji, se shoduje s napětím elektrické sítě ve Vašem domě.

- Stolní mixér vám umožní pracovat rychle a efektivně, ale doba nepřetržitého provozu s nástavcem - rozmělnovačem, šlehačem nebo nástavcem na přípravu bramborové kaše nesmí překročit 1 minutu - při změlnění potravin na chopperu/procesoru proces nesmí překročit dobu 20-30 sekund. Mezi pracovními cykly dělejte přestávku nejméně dvě minuty.
- Při použití nástavce-mixéru ochlazujete horké potraviny.
- Nepoužívejte přístroj bez zatížení.
- Nepoužívejte přístroj mimo domácnost.
- Používejte pouze součástky, které jsou součástí dodávky.
- Před prvním použitím přístroje si pečlivě umyjte všechny odnímatelné části, které budou ve styku s potravinami.
- Před použitím přístroje přesvědčte se, že všechny součástky jsou správně instalovány.
- Umístěte mísy na rovný a stabilní povrch.
- Potraviny se zakládají do nádob před zapnutím přístroje.
- Nepřepíňujte mísy potravinami a kontrolujte stav tekutin.
- Ostří nože-drtilče jsou velmi ostrá a nebezpečná. Buďte velmi opatrní s noži!
- V případě problémů s rotací nože-drtilče odpojte přístroj od sítě a opatrně vyjměte produkty, které překáží otáčení nože.
- Vyjmutí potravin a tekutin z nádob je možné pouze po úplném zastavení otáčení nože.
- Nedotýkejte se rotujících částí zařízení. Dbejte na to, aby se vaše vlasy nebo okraje oblečení nedostaly do oblasti rotace nože nástavce- mixéru.
- Nenechávejte zapnutý přístroj bez dohledu.
- Vždy před čistěním přístroje a v případech, kdy ho nepoužíváte, odpojte přístroj od elektrické sítě.
- Nepoužívejte přístroj v blízkosti horkých ploch (např. plynový nebo elektrický sporák, trouba).
- Dbejte na to, aby se síťový kabel nedotýkal ostrých hran nábytku a horkých povrchů.
- Nikdy netahejte přístroj za napájecí kabel a nepřekrucujte ho.
- Nedotýkejte se síťové zástrčky mokřkýma rukama.

- Nepoužívejte přístroj s poškozeným napájecím kabelem.
- Nepokoušejte se opravovat přístroj samostatně. V případě poruchy obraťte se na autorizované servisní středisko.
- Aby nedošlo k úrazu elektrickým proudem a vzniku požáru, neponořujete napájecí kabel a zástrčku napájecího kabelu do vody nebo jiných kapalin. Pokud přístroj spadl do vody:
 - nedotýkejte se vody;
 - okamžitě odpojte ho od sítě, a teprve pak ho můžete vytáhnout z vody;
 - pro kontrolu a opravu přístroje obraťte se na autorizované servisní středisko.
- Kvůli bezpečí dětí nenechávejte igelitové sáčky, použité v obalu, bez dohledu.

Pozor! Nedovolujte dětem hrát si s igelitovými sáčky nebo obalovou folií. **Nebezpečí udušení!**

- Nedovolujte dětem používat přístroje jako hračky.
- Buďte zvláště opatrní, když v blízkosti fungujícího zařízení jsou děti nebo osoby se zdravotním postižením.
- Tento výrobek není určen pro použití dětmi a zdravotně postiženými osobami, pokud ovšem osoba, odpovědná za jejich bezpečí, nedá vhodné a jasné pokyny pro bezpečné používání zařízení a varování o nebezpečí, která mohou vzniknout při jeho nesprávném použití.

ZAŘÍZENÍ JE URČENO POUZE PRO DOMÁCÍ POUŽITÍ.

PŘÍPRAVA NA PROVOZ

Poznámka: V případě přepravy nebo skladování přístroje při nízké teplotě je nutno nechat stát ho bez provozu při pokojové teplotě po dobu nejméně dvou hodin.

- Před použitím výrobku je třeba nastavec, které budou kontaktovat s potravinami, umýt teplou vodou a jemným mycím prostředkem a pak je důkladně osušit.
- Motorovou jednotku (4), reduktor šlehače (6) redukční víka chopperu (10) a procesoru (15) otrepe měkkým, lehce navlhčeným hadříkem.

Pozor!

- Neponořujete blok motoru (4), redukční víko (6), reduktor nastavce na přípravu pyré (8), redukční víko chopperu (10), redukční víko

mísy procesoru (15), napájecí kabel a zástrčku napájecího kabelu do vody nebo jakýchkoliv jiných tekutin.

- Nedávejte nastavce a nádoby do myčky na nádobí.

DOBA PROVOZU

Doba nepřetržitého provozu s nastavci (5, 7, 9) by neměla překročit 1 minutu. Při změlčení potravin v chopperu nebo procesoru doba práce nemá překročit 20-30 sekund. Mezi pracovními cykly dělejte přestávku minimálně dvě minuty.

POUŽITÍ NÁSTAVCE - ROZMĚLŇOVAČE

Varování: Před montáží se ujistěte, že zástrčka napájecího kabelu je odpojena od elektrické zásuvky.

- Vložte nastavec- mixér (5) do motorové jednotky (4), otočte ho proti směru hodinových ručiček na doraz.
- Zapněte zástrčku do elektrické zásuvky.
- Ponořte nastavec - mixér (5) do mísky s potravinami, které chcete změlčit / rozmíchat, můžete použít měrnou nádobku (29).

Poznámka: Při použití odměrky (29) pro drcení / míchání potravin objem složek by neměl přesahovat 200 ml. V opačném případě je možný rozstřík míchaných ingrediencí.

- Pro aktivaci přístroje stiskněte a podržte tlačítko (2). Regulátorem (1) nastavte požadovanou rychlost práce 1-20. Použijte tento způsob práce k míchání tekutých produktů.
- Pokud stisknete a podržíte tlačítko (3), zařízení se zapne na maximální otáčky. Používejte tento režim pro společné zpracování tekutých a pevných produktů.

Připomínka:

- Potravinu dávejte do nádoby před zapnutím přístroje.
- Před začátkem procesu změlčení/ mixování očistěte ovoce od kůry nebo slupek, odstraňte nevhodné k jídlu části - jako jsou pecky – přitom je třeba nakrájet ovoce na kostičky veliké asi 2x2 cm.
- Po použití přístroje vytáhněte síťovou zástrčku ze zásuvky a vyjměte nastavec-mixér (5) otočením ve směru hodinových ručiček.

Pozor!

- Je zakázáno vyjmát nastavec-mixér (5) za chodu přístroje.

ČESKÝ

- Aby nedošlo k poškození ostří, nedoporučuje se zpracovávat příliš tvrdé potraviny, jako jsou obiloviny, rýže, koření, káva, led, sýr, mražené potraviny.
- Máte-li nějaké problémy při zpracování potravin, můžete přidat do nádoby s potravinami trochu vody.

POUŽITÍ ŠLEHAČE

Používejte nástavec - šlehač (7) pouze ke šlehání krému, přípravy piškotů nebo mixování hotových dezertů.

Varování: Před montáží se ujistěte, že zástrčka napájecího kabelu je odpojena od elektrické zásuvky.

- Vložte šlehač (7) do reduktoru (6).
- Vložte reduktor šlehače (6) do motorové jednotky (4) a otočte ho proti směru hodinových ručiček na doraz.
- Zapněte síťovou zástrčku do zásuvky.
- Ponořte šlehač (7) do nádoby s potravinami.
- Regulátorem (1) nastavte požadovanou rychlost práce 1-20.
- Pro aktivaci přístroje, stiskněte a podržte tlačítko (2). Použijte tento režim práce pro míchání tekutých produktů.
- Pokud stisknete a podržte tlačítko (3), zařízení se zapne na maximální rychlost.
- Po použití přístroje vytáhněte síťovou zástrčku ze zásuvky, odpojte šlehač (7) od reduktoru (6), odpojte reduktor (6) od motorového bloku (4) otočením ve směru hodinových ručiček.

Pozor!

- Je zakázáno používat šlehač (7) na zadělávání tuhého těsta.
- Potraviny na šlehání/ míchání dávejte do nádoby před zapnutím přístroje.

POUŽITÍ NÁSTAVCE NA PŘÍPRAVU BRAMBOROVÉ KAŠE

Pozor!

- Nástavec (9) se používá k přípravě pyré z vařených bramborů, mrkve nebo jiné zeleniny.
- Pro přípravu bramborové kaše doporučuje se používat rozsypavých brambor.
- Je zakázáno ponořovat nástavec na přípravu bramborové kaše do vroucí tekutiny, například během přípravy polévky.

- Nepoužívejte nástavec (9) pro zpracování pevných potravin a výrobků, které nejsou podrobeny tepelnému zpracování, protože by mohlo dojít k jeho poškození.

Upozornění: Před montáží se ujistěte, že zástrčka síťového kabelu není zasunutá do zásuvky.

- Vložte nástavec (9) do reduktoru (8).
- Nasadte reduktor nástavce (8) do motorové jednotky (4) a otočte ho proti směru hodinových ručiček až na doraz.
- Zapněte zástrčku síťového kabelu do zásuvky.
- Ponořte nástavec (9) do nádoby s potravinami.
- Regulátorem (1) nastavte požadovanou rychlost otáček 1-20.
- Pro aktivaci přístroje stiskněte a podržte tlačítko (2).
- Při stisknutí tlačítka (3) přístroj bude pracovat na maximálních otáčkách.
- Po použití přístroje odpojte zástrčku napájecího kabelu ze zásuvky, odpojte reduktor (8) od bloku motoru (4) otáčením ve směru hodinových ručiček.

POUŽITÍ MINI-CHOPPERU

Mini-chopper se používá na rozmělnění masa, cibuli, bylinek, česneku, ovocí a zeleniny.

Pozor!

- Je zakázáno drtit velmi tvrdé potraviny, jako je muškát, kávová zrna a obiloviny.

Než začnete změlnění:

- Odstraňte kosti, šlachy a chrupavky z masa.
- Třeba pokrájete maso, cibuli, česnek, mrkev apod. na plátky přibližně stejné velikosti.
- Při změlnění koření odstraňte stébla trávy.

Pro dosažení optimálních výsledků použijte údaje uvedené v tabulce.

Druh potravin	Hmotnost	Přibližná doba přípravování
Maso (plátky silné 1 cm)	250 g	15 sek
Koření	50 g	10 sek.
Chléb	80 g	8 sek.
Měkké ovoce	200 g	8 sek.

Změlčení

Upozornění:

- Před montáží se ujistěte, že zástrčka napájecího kabelu není zasunutá do zásuvky.
- Pozor - velmi ostrý nůž! Vždy uchopte nůž za horní plastový držák.
- Odstraňte plastové zabezpečení s ostří nože a nasad'te nůž (11) na osu misky chopperu.
- Dejte potraviny do misky chopperu (12).
- Instalujte redukční víko (10) na nádobu (12), aby výstupky na krytu vešly do důlků v misce a otočte jím ve směru hodinových ručiček až na doraz.
- Instalujte motorový blok (4) do redukčního víka (10) a otočte motorovým blokem (4) ve směru hodinových ručiček až na doraz.
- Zapojte zástrčku síťového kabelu do zásuvky.
- Regulátorem (1) nastavte požadovanou rychlost otáček 1-20.
- Pro aktivaci přístroje stiskněte a podržte tlačítko (2).
- Při stisknutí tlačítka (3) přístroj bude pracovat na maximálních otáčkách.
- Během provozu držte motorovou jednotku (4) jednou rukou, a druhou rukou přidržujte mísu chopperu (12).
- Po použití chopperu odpojte zástrčku napájecího kabelu ze zásuvky, odpojte motorový blok (4) od redukčního víka (10) otáčením proti směru hodinových ručiček.
- Odstraňte redukční víko (10) otáčením proti směru hodinových ručiček.
- Opatrně vyjměte nůž (11), uchopte se za plastový držák.
- Vyjměte změlčené potraviny z misky chopperu (12).
- Vyčistěte, opláchněte a osušte všechny použité díly ihned po dokončení práce.
- Dejte nůž (11) do plastového ochranného obalu.

Pozor!

Doba nepřetržitého provozu nesmí přesahovat 20-30 sekund.

Přísně dodržujte popsany sled činností.

POUŽITÍ NOŽE-DRTIČE (26)

Pozor!

- Je zakázáno drtit velmi tvrdé potraviny, jako je muškát, kávová zrna a obiloviny.

Než začnete změlčení:

- Odstraňte kosti, šlachy a chrupavky z masa.
- Třeba pokrájete maso, cibuli, česnek, mrkev apod. na plátky přibližně stejné velikosti.
- Při změlčení koření odstraňte stébla trávy.

Změlčení

Upozornění:

- Před montáží se ujistěte, že zástrčka napájecího kabelu není zapnuta do zásuvky.
- Nepřeplyňujte mísu procesoru.

Upozornění: Čepele nože jsou velmi ostré!

- Namontujte hnací hřídel (27) v ose nádoby procesoru (22).
- Odstraňte plastovou ochranu z ostří nože (26) a nastavte nůž (26) do zářezu hnacího hřídele (27).
- Dejte potraviny do mísy procesoru (22).
- Instalujte redukční víko (15) na mísu (22).
- Stiskněte tlačítko-fixátor (21) a otočte redukčním víkem (15) proti směru hodinových ručiček do polohy „“, uvolněte tlačítko-fixátor (21) a zkontroluje spolehlivost fixace redukčního víka (15).
- Nastavte motorový blok (4) na redukční víko (15) a otočte jím ve směru hodinových ručiček, dokud se nezajistí.
- Dejte síťovou zástrčku do zásuvky.
- Regulátorem (1) nastavte požadovanou rychlost otáček 1-20.
- Pro aktivaci přístroje stiskněte a podržte tlačítko (2).
- Při stisknutí tlačítka (3) nůž bude pracovat na maximálních otáčkách.
- Během provozu držte motorovou jednotku (4) jednou rukou, a druhou rukou přidržujte nádobu (22).
- Po použití přístroje odpojte zástrčku napájecího kabelu ze zásuvky, odpojte motorový blok (4) od redukčního víka (15) otáčením proti směru hodinových ručiček.
- Pak vyjměte kryt reduktoru (15) z mísy (22), stisknutím tlačítka (21) a otočením víka (15) ve směru hodinových ručiček.
- Opatrně vyjměte nůž (26), přitom držte se za horní část hnacího hřídele (27).
- Vyjměte změlčené potraviny z mísy procesoru (22).

ČESKÝ

- Vyčistěte, opláchněte a osušte všechny použité díly ihned po dokončení práce.
- Dejte nůž (26) do plastového ochranného obalu.

Pozor! Doba nepřetržitého provozu přístroje by neměla přesáhnout 20-30 sekund.

POUŽITÍ DISKŮ (STRUHADLO, NA BRAMBO-ROVÉ HRANOLKY A BRAMBOROVÉ PALAČINKY)

- Namontujte hnací hřídel (27) v ose nádoby procesoru (22).
- Instalujte požadovaný disk (23, 24, 25) na hnací hřídel (27).
- Instalujte redukční víko (15) na mísu (22).
- Stiskněte tlačítko-fixátor (21) a otočte redukčním víkem (15) proti směru hodinových ručiček do polohy „“, uvolněte tlačítko-fixátor (21) a zkontroluje spolehlivost fixace redukčního víka (15).
- Nasadíte motorový blok (4) na redukční víko (15) a otočte jím ve směru hodinových ručiček, dokud se nezajistí.
- Dejte síťovou zástrčku do zásuvky.
- Regulátorem (1) nastavte požadovanou rychlost otáček 1-20.
- Pro aktivaci přístroje stiskněte a podržte tlačítko (2).
- Při stisknutí tlačítka (3) disk bude pracovat na maximálních otáčkách.
- Dejte potraviny do hrdla víka (15), pro zakládání potravin používejte postrkovač (14). Mírně tlačte postrkovačem na potraviny.
- Po použití přístroje odpojte zástrčku napájecího kabelu ze zásuvky, odpojte motorový blok (4) od krytu reduktoru (15) otáčením proti směru hodinových ručiček.
- Pak vyjměte redukční víko (15) z mísy (22), stisknutím tlačítka (21) a otočením víka ve směru hodinových ručiček.
- Opatrně vyjměte disk.
- Vyjměte změřčené potraviny z mísy procesoru (22).
- Vyčistěte, opláchněte a osušte všechny použité díly ihned po dokončení práce.

POUŽITÍ NÁSTAVCE PRO KRÁJENÍ NA KOSTKY

Nástavce pro krájení na kostky jsou určeny pro krájení ovoce a vařené zeleniny.

Pozor!

- Je zakázáno zpracovat pevné složky, stejně jako mražené potraviny. Mohou poškodit nástavec pro krájení na kostičky.

Upozornění:

- Před montáží se ujistěte, že zástrčka napájecího kabelu není zapnuta do zásuvky.
- Rozevřete fixátory (19), instalujte nůž (17) na nástavci pro nakrájení na kostky (18) a zajistěte svorkami (19).
- Výstupek uvnitř mísy procesoru (22) (v bodě ucha mísy) musí vejít do drážky na nástavci pro nakrájení na kostky (18) a pak umístěte nástavec do mísy (22) (**OBR. 1**)
- Instalujte hnací hřídel (16) na nástavci (18).

Poznámka: Dbejte na správnou instalaci nástavce (18), v opačném případě se (15) víko procesoru neuzavře.

- Instalujte redukční víko (15) na mísu (22).
- Stiskněte tlačítko-fixátor (21) a otočte redukčním víkem (15) proti směru hodinových ručiček do polohy „“, uvolněte tlačítko-fixátor (21) a zkontroluje spolehlivost redukčního víka (15).
- Umístěte motorový blok (4) na redukčním víku (15) a otočte jím ve směru hodinových ručiček, dokud se nezajistí.
- Dejte síťovou zástrčku do zásuvky.
- Regulátorem (1) nastavte požadovanou rychlost otáček 1-20.
- Pro aktivaci přístroje stiskněte a podržte tlačítko (2).
- Při stisknutí tlačítka (3) nůž bude pracovat na maximálních otáčkách.
- Dejte potraviny do hrdla krytu (15), pro zakládání potravin používejte postrkovač (14). Mírně tlačte postrkovačem na potraviny.
- Po použití přístroje odpojte zástrčku napájecího kabelu ze zásuvky, odpojte motorový blok (4) od krytu reduktoru (15) otáčením proti směru hodinových ručiček.
- Pak vyjměte redukční víko (15) z mísy (22), stisknutím tlačítka (21) a otočením víka ve směru hodinových ručiček.
- Opatrně vyjměte nástavec (18).
- Vyjměte změřčené potraviny z mísy procesoru (22).
- Vyčistěte, opláchněte a osušte všechny použité díly ihned po dokončení práce.

ČISTĚNÍ PŘÍSTROJE

- Po dokončení práce nebo před čištěním zařízení vždy odpojte ho od elektrické sítě.
- Vyčistěte, opláchněte a osušte všechny použité díly ihned po použití.
- Doporučuje se propláchnout odnímatelné díly v teplé vodě s jemným čistícím prostředkem. Můžete použít myčku na čištění disků.
- Pro snadné čištění mřížky (20) pro krájení na kostky, vyjměte ji z nástavce (18) a odstraňte zbývající v mřížce produkty pomocí postrkovače (13).
- Po zpracování slaných nebo kyselých potravin okamžitě opláchněte vodou použité nástavce.
- Motorový blok (4) otřete vlhkým hadříkem.
- Nepoužívejte drsné čistící houbičky, abrazivní prostředky nebo rozpouštědla.
- Neponořujte motorovou jednotku (4), reduktor šlehače (6), reduktor nástavce na přípravu pyré, redukční víko chopperu (10), redukční víko mísy procesoru (15) do vody nebo jakýchkoliv jiných tekutin, stejně jako do myčky.
- Pro usnadnění čištění nástavce na přípravu bramborové kaše (9) jsou dodány vyjímatelné lopatky. Umístěte nástavec (9) lopatkami k sobě, buďte opatrní, vyjměte fixátor otáčením ve směru hodinových ručiček (levý závit) a vyjměte lopatky, umyjte je, opláchněte nástavec (9), snažte se, aby se mycí roztok nedostal na vnitřní povrch nástavce. Osušte a smontujte nástavec (9), nastavte lopatky a zajistěte je fixátorem otáčením proti směru hodinových ručiček (levý závit).
- Při zpracování potravin se silnými barvicími vlastnostmi (například mrkve nebo červené řepy), nástavce nebo nádoby mohou se zabarvit, otřete je hadříkem, namočeným v rostlinném oleji.

SKLADOVÁNÍ

- Před dlouhodobým skladováním přístroje očistěte nástavce a důkladně je osušte.
- Neomotávejte síťový kabel kolem bloku motoru.

- Uchovávejte mixérovou soupravu v chladném a suchém místě mimo dosah dětí.

KOMPLETACE DODÁVKY

- Blok motoru - 1 ks.
- Nástavec- mixér - 1 ks.
- Reduktor šlehače - 1 ks.
- Šlehač - 1 ks.
- Reduktor nástavce na bramborovou kaši - 1 ks.
- Nástavec na přípravu bramborové kaše. - 1 ks.
- Redukční víko - 1 ks.
- Nůž-drtič - 1ks.
- Mísa chopperu - 1 ks.
- Mísa procesoru - 1 ks.
- Odměrka - 1 ks.
- Podstavec - 1 ks.
- Návod k použití- 1 ks.

TECHNICKÉ PARAMETRY:

- Napájení: 220-240 V ~ 50/60 Hz
- Příkon: 800 W

Výrobce si vyhrazuje právo měnit technické parametry zařízení bez předchozího upozornění.

Životnost přístroje – 3 roky.

Záruka

Podrobné záruční podmínky poskytne prodejce přístroje. Při uplatňování nároků během záruční lhůty je třeba předložit doklad o zakoupení výrobku.



Tento výrobek odpovídá požadavkům na elektromagnetickou kompatibilitu, stanoveným direktivou 89/336/EEC a předpisem 73/23/EEC Evropské komise o nízkonapětových přístrojích.

БЛЕНДЕРНИЙ НАБІР

Опис

1. Регулювальник швидкості обертання
2. Кнопка включення «I»
3. Кнопка включення турборежиму «II»
4. Моторний блок
5. Насадка-блендер
6. Редуктор віночка
7. Віночок для збивання /змішування рідких продуктів
8. Редуктор насадки для приготування картопляного пюре
9. Насадка для приготування картопляного пюре
10. Кришка-редуктор чоппера
11. Ніж-подрібнювач чоппера
12. Чаша чоппера
13. Штовхач для очищення сітки насадки для нарізки кубиками
14. Штовхач
15. Кришка-редуктор чаші процесора
16. Приводний вал насадки для нарізки кубиками
17. Ніж насадки для нарізки кубиками
18. Насадка із знімною сіткою для нарізки кубиками
19. Фіксатори
20. Сітка для нарізки кубиками
21. Клавіша-фіксатор кришки чаші процесора
22. Чаша процесора
23. Диск для терки/шинкування
24. Диск для нарізки картоплі фрі
25. Диск-терка для приготування драників
26. Ніж-подрібнювач процесора
27. Приводний вал процесора
28. Кришка мірного стакана
29. Мірний стакан
30. Підставка для зберігання

ЗАХОДИ БЕЗПЕКИ

Перед початком експлуатації пристрою уважно прочитайте дійсне керівництво по експлуатації і збережіть його для використання в якості довідкового матеріалу. Використовуйте пристрій лише по його прямому призначенню, як викладено в даному керівництві. Неправильне поводження з пристроєм може привести до його поломки, спричинення шкоди користувачеві або його майну.

- Перш ніж підключити пристрій до електромережі, перевірте, чи відповідає напруга, вказана на пристрої, напрузі електромережі у Вашому будинку.
- Блендерний набір дозволяє працювати швидко і ефективно, але при цьому тривалість безперервної роботи з насадкою-блендером, віночком, насадкою для приготування пюре не повинна перевищувати 1 хвилини, при подрібненні продуктів в чоппері/процесорі тривалість роботи не повинна перевищувати 20-30 секунд. Між робочими циклами робіть перерву не менше двох хвилин.
- При використанні насадки-блендера охолоджуйте гарячі продукти.
- Забороняється використовувати пристрій без навантаження.
- Не використовуйте пристрій поза приміщеннями.
- Використовуйте лише приладдя, що входить в комплект постачання.
- Перед першим вживанням пристрою ретельно промийте всі знімні деталі, які контактуватимуть з продуктами.
- Перш ніж почати користуватися пристроєм, переконайтеся, що всі деталі встановлені правильно.
- Встановлюйте чаші на рівній стійкій поверхні.
- Продукти поміщаються в чаші до включення пристрою.
- Не переповнюйте чаші продуктами і стежте за рівнем налитих рідин.
- Ріжучі леза ножів-подрібнювачів гострі і представляють небезпеку. Поводьтеся з ножами украй обережно!
- В разі скрути обертання ножа-подрібнювача відключите пристрій від мережі і акуратно видалите продукти, що заважають обертанню ножа.
- Витягуйте продукти і зливайте рідини з чаш, лише після повної зупинки обертання ножа.
- Не торкайтеся частин пристрою, що обертаються. Не допускайте попадання волосся або країв одягу в зону обертання ножів насадки-блендера.

- Не залишайте включений пристрій без нагляду.
- Завжди відключайте пристрій від електромережі перед чищенням, або якщо Ви його не використовуєте.
- Не використовуйте пристрій поблизу гарячих поверхонь (газова або електрична плита, духовка шафа).
- Стежте, щоб мережевий шнур не торкався гострих кромek меблів і гарячих поверхонь.
- Не тягніть за мережевий шнур, і не перекручуйте його.
- Не беріться за мережеву вилку мокрими руками.
- Не використовуйте пристрій з пошкодженим мережевим шнуром.
- Не намагайтеся самостійно ремонтувати пристрій. При виникненні несправностей звертайтеся в авторизований сервісний центр.
- Щоб уникнути поразки електричним струмом і спалаху не занурюйте корпус пристрою, мережевий шнур і вилку мережевого шнура у воду або інші рідини. Якщо пристрій впав у воду:
 - не торкайтеся води;
 - негайно від'єднайте його від мережі, лише після цього можна дістати пристрій з води;
 - зверніться в авторизований сервісний центр для його огляду або ремонту.
- З міркувань безпеки дітей не залишайте поліетиленові пакети, використовувані в якості упаковки, без нагляду.

Увага! Не дозволяйте дітям грати з поліетиленовими пакетами або плівкою.

Небезпека задухи!

- Не дозволяйте дітям використовувати пристрій в якості іграшки.
- Будьте особливо уважні, якщо поблизу від працюючого пристрою знаходяться діти або особи з обмеженими можливостями.
- Даний пристрій не призначений для використання дітьми і особами з обмеженими можливостями, якщо їм не дані відповідні і зрозумілі ним інструкції про безпечне користування пристроєм і тієї небезпеки, яка може виникати при його неправильно-му користуванні, особою, що відповідає за їх безпеку.

ПРИСТРІЙ ПРИЗНАЧЕНИЙ ЛИШЕ ДЛЯ ДОМАШНЬОГО ВИКОРИСТАННЯ

ПІДГОТОВКА ДО РОБОТИ

Примітка: В разі транспортування або зберігання пристрою при зниженій температурі необхідно витримати його при кімнатній температурі не менше двох годин.

- Перед використанням пристрою промийте насадки, які контактуватимуть з продуктами, теплою водою з нейтральним м'яким засобом і ретельно просушіть їх.
- Моторний блок (4), редуктор віночка (6), кришки-редуктори чоппера (10) і процесора (15) протріть м'якою злегка вологою тканиною.

Увага!

- Не занурюйте моторний блок (4), редуктор віночка (6), редуктор насадки для приготування пюре (8), кришку-редуктор чоппера (10), кришку-редуктор чаші процесора (15), мережевий шнур і вилку мережевого шнура у воду або будь-які інші рідини.
- Не поміщайте насадки і ємкості в посудомийну машину.

ТРИВАЛІСТЬ РОБОТИ

Тривалість безперервної роботи з насадками (5, 7, 9) не повинна перевищувати 1 хвилини. При переробці продуктів в чоппері або процесорі тривалість роботи не повинна перевищувати 20-30 секунд. Між робочими циклами робіть перерву не менше двох хвилин.

ВИКОРИСТАННЯ НАСАДКИ-БЛЕНДЕРА

Попередження: Перед збіркою переконайтеся, що вилка мережевого шнура не вставлена в розетку.

- Вставте насадку-блендер (5) в моторний блок (4) і оберніть її проти годинникової стрілки до упору.
- Вставте мережеву вилку в розетку.
- Занурте насадку-блендер (5) в ємність з продуктами, які Ви хочете подрібнити/перемішати, для цього можна використовувати мірний стакан (29).

Примітка: При використанні мірного стакана (29) для подрібнення/перемішування продуктів об'єм інгредієнтів не повинен перевищувати 200 мл. Інакше можливе розбрикування інгредієнтів, що перемішуються.

УКРАЇНСЬКИЙ

- Для включення пристрою натискуйте і утримуйте кнопку (2). Регулювальником (1) встановіть бажану швидкість роботи 1-20. Використовуйте даний режим роботи для змішування рідких продуктів.
- При натисненні і утриманні кнопки (3) пристрій включиться на максимальних зворотах. Використовуйте даний режим роботи для спільної обробки рідких і твердих продуктів.

Примітка:

- Продукти поміщаються в ємність до включення пристрою.
- Перед початком процесу подрібнення/змішування рекомендується очистити шкірку з фруктів, видалити неїстівні частини, такі як кісточки і порізати фрукти кубиками розміром близько 2x2 см.
- Після завершення використання пристрою вийміть мережеву вилку з розетки і від'єднайте насадку-блендер (5), обернувши її за годинниковою стрілкою.

Увага!

- Забороняється знімати насадку-блендер (5) під час роботи.
- Щоб не пошкодити леза не переробляйте дуже тверді продукти, такі як крупи, рис, приправи, кава, лід, сир, заморожені продукти.
- При виникненні труднощів при переробці продуктів додайте в ємність з продуктами деяку кількість рідини.

ВИКОРИСТАННЯ ВІНОЧКА

Використовуйте насадку-віночок (7) лише для збивання крему, приготування бісквітного тесту або перемішування готових десертів.

Попередження: Перед збіркою переконайтеся, що вилка мережевого шнура не вставлена в розетку.

- Вставте віночок (7) в редуктор (6).
- Вставте редуктор віночка (6) в моторний блок (4) і оберніть його проти годинникової стрілки до упору.
- Вставте мережеву вилку в розетку.
- Опустите віночок (7) в посуд з продуктами.
- Регулювальником (1) встановіть бажану швидкість роботи 1-20.
- Для включення пристрою натискуйте і утримуйте кнопку (2). Використовуйте

даний режим роботи для змішування рідких продуктів.

- При натисненні і утриманні кнопки (3) пристрій включиться на максимальних зворотах.
- Після використання пристрою вийміть мережеву вилку з розетки, вийміть віночок (7) з редуктора (6), від'єднайте редуктор (6) від моторного блоку (4), обернувши його за годинниковою стрілкою.

Увага!

- Забороняється використовувати віночок (7) для замісу крутого тесту.
- Продукти для збивання/змішування поміщаються в ємність до включення пристрою.

ВИКОРИСТАННЯ НАСАДКИ ДЛЯ ПРИГОТУВАННЯ ПЮРЕ

Увага!

- Насадка (9) використовується для приготування пюре з вареної картоплі, моркви або інших овочів.
- Для приготування пюре рекомендується використовувати картоплю розсипчастих сортів.
- Забороняється занурювати насадку для приготування картопляного пюре в киплячі рідини, наприклад, під час приготування супу.
- Не використовуйте насадку (9) для переробки твердих продуктів і продуктів, не підданих температурній обробці, оскільки це може привести до її пошкодження.

Попередження: Перед збіркою переконайтеся, що вилка мережевого шнура не вставлена в розетку.

- Вставте насадку (9) в редуктор (8).
- Вставте редуктор насадки (8) в моторний блок (4) і оберніть його проти годинникової стрілки до упору.
- Вставте мережеву вилку в розетку.
- Опустите насадку (9) в посуд з продуктами.
- Регулювальником (1) встановіть бажану швидкість роботи 1-20.
- Для включення пристрою натисніть і утримуйте кнопку (2).
- При натисненні кнопки (3) пристрій працюватиме на максимальних зворотах.

- Після використання пристрою вийміть вилку мережевого шнура з розетки, від'єднайте редуктор (8) від моторного блоку (4), обернувши її за годинниковою стрілкою.

ВИКОРИСТАННЯ МІНІ-ЧОППЕРА

Міні-чоппер використовується для подрібнення м'яса, лука, ароматичних трав, часнику, овочів і фруктів.

Увага!

- *Забороняється подрібнювати дуже тверді продукти, такі як мускатні горіхи, зерна кави і злаки.*

Перед тим, як почати подрібнення:

- Видалите кістки, жили і хрящі з м'яса.
- Нарізуйте м'ясо, лук, часник, моркву тощо шматочками приблизно однакової величини.
- При подрібненні зелені, видалите в трав стебла.

Для досягнення оптимальних результатів скористайтеся даними, приведеними в таблиці.

Тип продукту	Вага	Приблизний час готовності
М'ясо (скибочки товщиною 1 см)	250 гр.	15 сек.
Зелень	50 гр.	10 сек.
Хліб	80 гр.	8 сек.
М'які фрукти	200 гр.	8 сек.

Подрібнення

Попередження:

- *Перед збіркою переконайтеся, що вилка мережевого шнура не вставлена в розетку.*
- Обережно - ніж дуже гострий! Завжди тримайте ніж за пластмасовий хвостовик.
- Зніміть пластиковий захист з лез ножа і встановіть ніж (11) на вісь чаші чоппера.
- Помістіть продукти в чашу чоппера (12).
- Встановіть кришку-редуктор (10) на чашу (12), поєднавши виступи на кришці з поглибленнями на чаші, і оберніть її за годинниковою стрілкою до упору.

- Вставте моторний блок (4) в кришку-редуктор (10) і оберніть моторний блок (4) за годинниковою стрілкою до упору.
- Вставте мережеву вилку в розетку.
- Регулювальником (1) встановіть бажану швидкість роботи 1-20.
- Для включення пристрою натисніть і утримуйте кнопку (2).
- При натисненні кнопки (3) пристрій працюватиме на максимальних зворотах.
- Під час роботи тримайте моторний блок (4) однією рукою, а чашу чоппера (12) притримуйте іншою рукою.
- Після використання чоппера вийміть вилку мережевого шнура з розетки, від'єднайте моторний блок (4) від кришки редуктора (10), обернувши його проти годинникової стрілки.
- Зніміть кришку-редуктор (10), обернувши її проти годинникової стрілки.
- Дотримуючись обережності, витягніть ніж (11), тримаючись за пластмасовий хвостовик.
- Витягніть подрібнені продукти з чаші чоппера (12).
- Очистіть, промийте і просушіть всі використовані деталі відразу після закінчення роботи.
- Помістіть ніж (11) в пластиковий захисний кожух.
- **Увага!**
- *Час безперервної роботи не повинен перевищувати 20-30 сек. Строго дотримуйтеся описаної послідовності дій.*

ВИКОРИСТАННЯ НОЖА-ПОДРІБНЮВАЧА (26)

Увага!

- *Забороняється подрібнювати дуже тверді продукти, такі як мускатні горіхи, зерна кави і злаки.*

Перед тим, як почати подрібнення:

- Видалите кістки, жили і хрящі з м'яса.
- Нарізуйте м'ясо, лук, часник, моркву тощо шматочками приблизно однакової величини.
- При подрібненні зелені, видалите в трав стебла.

УКРАЇНСЬКИЙ

Подрібнення

Попередження:

- Перед збіркою переконайтеся, що вилка мережевого шнура не вставлена в розетку.
- Не переповнюйте чашу процесора.

Обережно: Леза ножа дуже гострі!

- Встановіть приводний вал (27) на вісь чаші процесора (22).
- Зніміть пластиковий захист з лез ножа (26) і встановіть ніж (26) на шліці привідного валу (27).
- Помістіть продукти в чашу процесора (22).
- Встановіть кришку-редуктор (15) на чашу (22).
- Натисніть на клавішу фіксатор (21) і оберніть кришку-редуктор (15) проти годинникової стрілки в положення "☐", відпустіть клавішу фіксатор (21) і перевірте надійність фіксації кришки-редуктора (15).
- Встановіть моторний блок (4) на кришку-редуктор (15) і оберніть за годинниковою стрілкою до фіксації.
- Вставте мережеву вилку в розетку.
- Регулювальником (1) встановіть потрібну швидкість 1-20.
- Для включення пристрою натисніть і утримуйте кнопку (2).
- При натисненні кнопки (3) ніж обертається з максимальними зворотами.
- Під час роботи тримайте моторний блок (4) однією рукою, а чашу (22) інший.
- Після використання пристрою вийміть вилку мережевого шнура з розетки, від'єднайте моторний блок (4) від кришки редуктора (15), обернувши його проти годинникової стрілки.
- Потім зніміть кришку-редуктор (15) з чаші (22), натиснувши на клавішу (21) і обернувши кришку (15) за годинниковою стрілкою.
- Дотримуючись обережності, витягніть ніж (26), взявшись за верхню частину привідного валу (27).
- Витягніть подрібнені продукти з чаші процесора (22).
- Очистіть, промийте і просушіть всі використовувані деталі відразу після закінчення роботи.
- Помістіть ніж (26) в пластиковий захисний кожух.

Увага! Час безперервної роботи не повинен перевищувати 20-30 сек.

ВИКОРИСТАННЯ ДИСКІВ (ТЕРКА/ШИНКУВАННЯ, ДЛЯ КАРТОПЛІ ФРІ, ДЛЯ ДРАНИКІВ)

- Встановіть приводний вал (27) на вісь чаші (22).
- Встановіть необхідний диск (23, 24, 25) на приводний вал (27).
- Встановіть кришку-редуктор (15), на чашу (22).
- Натисніть на клавішу фіксатор (21) і оберніть кришку-редуктор (15) проти годинникової стрілки в положення "☐", відпустіть клавішу фіксатор (21) і перевірте надійність фіксації кришки-редуктора (15).
- Встановіть моторний блок (4) на кришку-редуктор (15) і оберніть за годинниковою стрілкою до фіксації.
- Вставте мережеву вилку в розетку.
- Регулювальником (1) встановіть потрібну швидкість 1-20.
- Для включення пристрою натисніть і утримуйте кнопку (2).
- При натисненні кнопки (3) диск обертається з максимальними зворотами.
- Помістіть продукти в горловину кришки (15), для подачі продуктів використовуйте штовхач (14). Натискуйте на штовхач з незначним зусиллям для подачі продуктів.
- Після використання пристрою вийміть вилку мережевого шнура з розетки, від'єднайте моторний блок (4) від кришки редуктора (15), обернувши його проти годинникової стрілки.
- Потім зніміть кришку-редуктор (15) з чаші (22), натиснувши на клавішу (21) і обернувши кришку за годинниковою стрілкою.
- Дотримуючись обережності, витягніть диск.
- Витягніть подрібнені продукти з чаші процесора (22).
- Очистіть, промийте і просушіть всі використовувані деталі відразу після закінчення роботи.

ВИКОРИСТАННЯ НАСАДКИ ДЛЯ НАРІЗКИ КУБИКАМИ

Насадка для нарізки кубиками призначена для нарізки фруктів і відварених овочів.

Увага!

- Забороняється переробляти тверді інгредієнти, а також заморожені продукти. Вони можуть пошкодити насадку для нарізки кубиками.

Попередження:

- Перед збіркою переконайтеся, що вилка мережевого шнура не вставлена в розетку.
- Розкрийте фіксатори (19), встановите ніж (17) на насадку для нарізки кубиками (18) і зафіксуйте його за допомогою фіксаторів (19).
- Поєднайте паз на насадці для нарізки кубиками (18) з виступом усередині чаші процесора (22) (у районі ручки чаші) і встановите насадку в чашу (22) (**МАЛ 1**)
- Встановите приводний вал (16) в насадку (18).

Примітка: Дотримуйте правильність установки насадки (18), інакше, кришка процесора (15) не закриється.

- Встановите кришку-редуктор (15), на чашу (22).
- Натисніть на клавішу фіксатор (21) і оберніть кришку-редуктор (15) проти годинникової стрілки в положення “☐”, відпустите клавішу фіксатор (21) і перевірте надійність фіксації кришки-редуктора (15).
- Встановите моторний блок (4) на кришку-редуктор (15) і оберніть за годинниковою стрілкою до фіксації.
- Вставте мережеву вилку в розетку.
- Регулювальником (1) встановите потрібну швидкість 1-20.
- Для включення пристрою натисніть і утримуйте кнопку (2).
- При натисненні кнопки (3) ніж обертається з максимальними зворотами.
- Помістите продукти в горловину кришки (15), для подачі продуктів використовуйте штовхач (14). Натискуйте на штовхач з незначним зусиллям для подачі продуктів.
- Після використання пристрою вийміть вилку мережевого шнура з розетки, від’єднайте моторний блок (4) від кришки редуктора (15), обернувши його проти годинникової стрілки.
- Потім зніміть кришку-редуктор (15) з чаші (22), натиснувши на клавішу (21) і обернувши кришку за годинниковою стрілкою.

- Дотримуючись обережності, витягніть насадку (18).
- Витягніть подрібнені продукти з чаші процесора (22).
- Очистите, промийте і просушите всі використовувані деталі відразу після закінчення роботи.

ЧИЩЕННЯ ПРИСТРОЮ

- Після закінчення роботи або перед чищенням завжди вимикайте пристрій і відключайте його від електромережі.
- Очистите, промийте і просушите всі використовувані деталі відразу після закінчення роботи.
- Рекомендується промивати знімні деталі теплою водою з нейтральним миючим засобом. Можна скористатися посудомийною машиною для миття дисків.
- Для зручності чищення сітки (20) для нарізки кубиками, вийміть її з насадки (18) і видалите продукти, що залишилися, в сітці за допомогою штовхача (13).
- Після обробки солоних або кислих продуктів використовувані насадки необхідно відразу обполоснути водою.
- Моторний блок (4) протирайте вологою тканиною.
- Забороняється використовувати для чищення жорсткі губки, абразивні чистячі засоби, а також розчинники.
- Забороняється занурювати моторний блок (4), редуктор віночка (6), редуктор насадки для приготування пюре (8), кришку-редуктор чоппера (10), кришку-редуктор чаші процесора (15) у воду або будь-які інші рідини, а так само поміщати їх в посудомийну машину.
- Для полегшення чищення насадки для приготування пюре (9) передбачені знімні лопатки. Розташуйте насадку (9) лопатками до себе, дотримуючись обережності, відкрутите фіксатор, повертаючи його за годинниковою стрілкою (ліве різьблення) і зніміть лопатки помийте їх, промийте насадку (9), не допускаючи попадання миючого розчину у внутрішні порожнини насадки. Просушите і зберіть насадку (9), встановите лопатки і зафіксуйте їх фіксатором.

УКРАЇНСЬКИЙ

ром, повертаючи його проти годинникової стрілки (ліве різьблення).

- При переробці продуктів з сильними фарбувальними властивостями (наприклад, моркви або буряка) насадки і емкості можуть забарвитися, протріть їх тканиною, змоченою рослинною олією.

ЗБЕРІГАННЯ

- Перед тим, як прибрати пристрій на тривале зберігання, проведіть чищення насадок і ретельно їх просушите.
- Не обмотуйте мережевий шнур довкола моторного блоку.
- Зберігайте блендерний набір в сухому прохолодному місці недоступному для дітей.

КОМПЛЕКТ ПОСТАЧАННЯ

Моторний блок – 1 шт.
Насадка-блендер – 1 шт.
Редуктор віночка – 1 шт.
Віночок – 1 шт.
Редуктор насадки для пюре – 1 шт.
Насадка для приготування пюре – 1 шт.
Кришка-редуктор – 1 шт.
Ніж-подрібнювач – 1 шт.
Чаша чоппера – 1 шт.

Чаша процесора – 1 шт.

Мірний стакан – 1 шт.

Підставка – 1 шт.

Інструкція – 1 шт.

ТЕХНІЧНІ ХАРАКТЕРИСТИКИ

Напруга живлення: 220-240В ~50/60 Гц

Споживана потужність: 800 Вт

Виробник залишає за собою право змінювати характеристики пристроїв без попереднього повідомлення.

Термін служби пристрою – 3 роки.

Гарантія

Докладні умови гарантії можна отримати в дилера, що продав дану апаратуру. При пред'явленні будь-якої претензії протягом терміну дії даної гарантії варто пред'явити чек або квитанцію про покупку.



Даний виріб відповідає вимогам до електромагнітної сумісності, що пред'являються директивою 89/336/ЄЕС Ради Європи й розпорядженням 73/23 ЄЕС по низьковольтних апаратурах.

БЛЭНДАРНЫ НАБОР

Апісанне

1. Рэгулятар хуткасці кручэння
2. Кнопка ўключэння «I»
3. Кнопка ўключэння турбарэжыма «II»
4. Маторны блок
5. Насадка-блэндар
6. Рэдуктар венца
7. Венца для ўзбівання /змешвання вадкіх прадуктаў
8. Рэдуктар насадкі для прыгатавання бульбянога пюрэ
9. Насадка для прыгатавання бульбянога пюрэ
10. Вечка-рэдуктар чопера
11. Нож-здрабняльнік чопера
12. Чара чопера
13. Штурхач для ачысткі сеткі насадкі для нарэзкі кубікамі
14. Штурхач
15. Вечка-рэдуктар чары працэсара
16. Прывадны вал насадкі для нарэзкі кубікамі
17. Нож насадкі для нарэзкі кубікамі
18. Насадка са здымнай сеткай для нарэзкі кубікамі
19. Фіксатары
20. Сетка для нарэзкі кубікамі
21. Клавіша-фіксатар вечка чары працэсара
22. Чара працэсара
23. Дыск для таркі/шаткавання
24. Дыск для нарэзкі картоплі фры
25. Дыск-тарка для прыгатавання дранікаў
26. Нож-здрабняльнік працэсара
27. Прывадны вал працэсара
28. Вечка мернай шклянкі
29. Мерная шклянка
30. Падстаўка для захоўвання

МЕРЫ БЯСПЕКИ

Перад пачаткам эксплуатацыі прылады ўважліва прачытайце сапраўднае кіраўніцтва па эксплуатацыі і захавайце яго для выкарыстання ў якасці даведкавага матэрыялу.

Выкарыстоўвайце прыладу толькі па яе прамым прызначэнні, як выкладзена ў дадзеным кіраўніцтве. Няправільны зварот з прыладай можа прывесці да яе паломкі, прычыненню шкоды карыстачу ці яго маёмасці.

- Перш чым падлучыць прыладу да электрасеткі, праверце, ці адпавядае напруга, паказаная на прыладзе, напрузе электрасеткі ў Вашай хаце.
- Блэндарны набор дазваляе працаваць хутка і эфектыўна, але пры гэтым працягласць бесперапыннай працы з насадкай-блэндарам, венцам, насадкай для прыгатавання пюрэ не павінна перавышаць 1 хвіліны, пры драбненні прадуктаў у чоперы/працэсары працягласць працы не павінна перавышаць 20-30 секунд. Паміж працоўнымі цыкламі рабіце перапынак не меней дзвюх хвілін.
- Пры выкарыстанні насадкі-блэндара астуджайце гарачыя прадукты.
- Забараняецца выкарыстоўваць прыладу без нагрузкі.
- Не выкарыстоўвайце прыладу па-за памяшканнямі.
- Выкарыстоўвайце толькі прыладдзе, якое ўваходзіць у камплект пастаўкі.
- Перад першым ужываннем прылады старанна прамыйце ўсе здымныя дэталі, якія будуць кантактаваць з прадуктамі.
- Перш чым пачаць карыстацца прыладай, пераканайцеся, што ўсе дэталі ўсталяваны правільна.
- Усталёўвайце чары на роўнай устойлівай паверхні.
- Прадукты змяшчаюцца ў чары да ўключэння прылады.
- Не перапаўняйце чары прадуктамі і сачыце за ўзроўнем налітых вадкасцяў.
- Рэжучыя лёзы нажоў-здрабняльнікаў вострыя і ўяўляюць небяспеку. Звяртайцеся з нажамі вельмі асцярожна!
- У выпадку цяжкасці кручэння нажа-здрабняльніка адключыце прыладу ад сеткі і акуратна выдаліце прадукты, якія замінаюць кручэнню нажа.
- Вымайце прадукты і злівайце вадкасці з чар, толькі пасля поўнага прыпынку кручэння нажа.
- Не дакранайцеся круцельных частак прылады. Не дапушчайце траплення валасоў ці краёў адзежы ў зону кручэння нажоў насадкі-блэндара.
- Не пакідайце ўключаную прыладу без нагляду.

БЕЛАРУСКІ

- Заўсёды адключайце прыладу ад электрасеткі перад чысткай, ці калі Вы яе не выкарыстоўваеце.
- Не выкарыстоўвайце прыладу зблізку гарачых паверхняў (газавая ці электрычная пліта, духавая шафа).
- Сачыце, каб сеткавы шнур не дакранаўся вострых беражкоў мэблі і гарачых паверхняў.
- Не цягніце за сеткавы шнур, і не перакручвайце яго.
- Не бярыцеся за сеткавую вілку мокрымі рукамі.
- Не выкарыстоўвайце прыладу з пашкоджаным сеткавым шнуром.
- Не спрабуйце самастойна рамантаваць прыладу. Пры ўзнікненні няспраўнасцяў звяртайцеся ў аўтарызаваны сэрвісны цэнтр.
- У пазбяганне паразы электрычным токам і ўзгарання не апускайце корпус прылады, сеткавы шнур і вілку сеткавага шнура ў ваду ці іншыя вадкасці. Калі прылада звалілася ў ваду:
 - не дакранайцеся вады;
 - неадкладна адлучыце яе ад сеткі, толькі пасля гэтага можна дастаць прыладу з вады;
 - звярніцеся ў аўтарызаваны сэрвісны цэнтр для яе агляду ці рамонт.
- З меркаванняў бяспекі дзяцей не пакідайце поліэтыленавыя пакеты, якія выкарыстоўваюцца ў якасці пакавання, без нагляду.

Увага! Не дазваляйце дзецям гуляць з поліэтыленавымі пакаваннямі ці плёнкай.
Небяспека ўдушша!

- Не дазваляйце дзецям выкарыстоўваць прыладу ў якасці цацкі.
- Будзьце асабліва ўважлівыя, калі паблізу ад працуючай прылады знаходзяцца дзеці ці асобы з абмежаванымі магчымасцямі.
- Дадзеная прылада не прызначана для выкарыстання дзецьмі і асобамі з абмежаванымі магчымасцямі, калі ім не дадзены адпаведныя і зразумелыя ім інструкцыі пра бяспечнае карыстанне прыладай і тых небяспеках, якія могуць узнікаць пры яе няправільным карыстанні, асобай, якая адказвае за іх бяспеку.

ПРЫЛАДА ПРЫЗНАЧАНА ТОЛЬКІ ДЛЯ ХАТНЯГА ВЫКАРЫСТАННЯ

ПАДРЫХОТКА ДА ПРАЦЫ

Напатка: У выпадку транспартавання ці захоўвання прылады пры паніжанай тэмпературы неабходна вытрымаць яе пры пакаёвай тэмпературы не меней дзвюх гадзін.

- Перад выкарыстаннем прылады прамыйце насадкі, якія будуць кантактаваць з прадуктамі, цёплай вадой з нейтральным мыйным сродкам і старанна прасушыце іх.
- Маторны блок (4), рэдуктар венца (6), вечкі-рэдуктары чопера (10) і працэсара (15) пратрыце мяккай злёгка вільготнай тканінай.

Увага!

- Не апускайце маторны блок (4), рэдуктар венца (6), рэдуктар насадкі для прыгатавання пюрэ (8), вечка-рэдуктар чопера (10), вечка-рэдуктар чары працэсара (15), сеткавы шнур і вілку сеткавага шнура ў ваду ці любыя іншыя вадкасці.
- Не змяшчайце насадкі і ёмістасці ў посудамыйную машыну.

ПРАЦЯГЛАСЦЬ ПРАЦЫ

Працягласць бесперапыннай працы з насадкамі (5, 7, 9) не павінна перавышаць 1 хвіліны. Пры перапрацоўцы прадуктаў у чоперы ці працэсары працягласць працы не павінна перавышаць 20-30 секунд. Паміж працоўнымі цыкламі рабіце перапынак не меней дзвюх хвілін.

ВЫКАРЫСТАННЕ НАСАДКІ-БЛЭНДАРА

Папярэджанне: Перад зборкай пераканайцеся, што вілка сеткавага шнура не ўстаўлена ў разетку.

- Устаўце насадку-блендар (5) у маторны блок (4) і павярніце яе супраць гадзіннікавай стрэлкі да ўпора.
- Устаўце сеткавую вілку ў разетку.
- Пагрузіце насадку-блендар (5) у ёмістасць з прадуктамі, якія Вы жадаеце здрабніць/перамяшаць, для гэтага можна выкарыстоўваць мерную шклянку (29).

Нататка: Пры выкарыстанні мернай шклянкі (29) для драбнення/перамешвання прадуктаў аб'ём інгрэдыентаў не павінен перавышаць 200 мл. У адваротным выпадку магчыма распырскванне перамешваемых інгрэдыентаў.

- Для ўключэння прылады націсніце і ўтрымлівайце кнопку (2). Рэгулятарам (1) усталюйце жаданую хуткасць працы 1-20. Выкарыстоўвайце дадзены рэжым працы для змешвання вадкіх прадуктаў.
- Пры націску і ўтрыманні кнопкі (3) прылада ўключыцца на максімальных зваротах. Выкарыстоўвайце дадзены рэжым працы для сумеснай апрацоўкі вадкіх і цвёрдых прадуктаў.

Нататка:

- Прадукты змяшчаюцца ў ёмістасць да ўключэння прылады.
- Перад пачаткам працэсу драбнення/змешвання рэкамендуецца ачысціць лупіну з садавіны, выдаліць неядомыя часткі, такія як костачкі і парэзаць садавіну кубікамі памерам каля 2x2 см.
- Пасля завяршэння выкарыстання прылады выміце сеткавую вілку з разеткі і адлучыце насадку-блендар (5), павярнуўшы яе па гадзіннікавай стрэлцы.

Увага!

- Забараняецца здымаць насадку-блендар (5) падчас працы.
- Каб не пашкодзіць лёзы не перапрацоўвайце занадта цвёрдыя прадукты, такія як крупы, рыс, заправы, кава, лёд, сыр, замарожаныя прадукты.
- Пры ўзнікненні цяжкасцяў пры перапрацоўцы прадуктаў дадайце ў ёмістасць з прадуктамі некаторую колькасць вадкасці.

ВЫКАРЫСТАННЕ ВЕНЦА

Выкарыстоўвайце насадку-венца (7) толькі для ўзбівання крэму, прыгатавання бісквітнага цеста ці перамешвання гатовых дэсертаў.

Папярэджанне: Перад зборкай пераканайцеся, што вілка сеткавага шнура не ўстаўлена ў разетку.

- Устаўце венца (7) ў рэдуктар (6).
- Устаўце рэдуктар венца (6) ў маторны блок (4) і павярніце яго супраць гадзіннікавай стрэлкі да ўпора.

- Устаўце сеткавую вілку ў разетку.
- Апусціце венца (7) ў посуд з прадуктамі.
- Рэгулятарам (1) усталюйце жаданую хуткасць працы 1-20.
- Для ўключэння прылады націсніце і ўтрымлівайце кнопку (2). Выкарыстоўвайце дадзены рэжым працы для змешвання вадкіх прадуктаў.
- Пры націску і ўтрыманні кнопкі (3) прылада ўключыцца на максімальных зваротах.
- Пасля выкарыстання прылады выміце сеткавую вілку з разеткі, выміце венца (7) з рэдуктара (6), адлучыце рэдуктар (6) ад маторнага блока (4), павярнуўшы яго па гадзіннікавай стрэлцы.

Увага!

- Забараняецца выкарыстоўваць венца (7) для замешвання стромкага цеста.
- Прадукты для ўзбівання/змешвання змяшчаюцца ў ёмістасць да ўключэння прылады.

ВЫКАРЫСТАННЕ НАСАДКІ ДЛЯ ПРЫГАТАВАННЯ ПЮРЭ

Увага!

- Насадка (9) выкарыстоўваецца для прыгатавання пюрэ з варанай бульбы, морквы ці іншай гародніны.
- Для прыгатавання пюрэ рэкамендуецца выкарыстоўваць бульбу рассыпістых гатункаў.
- Забараняецца апускаяць насадку для прыгатавання бульбянога пюрэ ў кіпячыя вадкасці, напрыклад, падчас прыгатавання супу.
- Не выкарыстоўвайце насадку (9) для перапрацоўкі цвёрдых прадуктаў і прадуктаў, не падвергнутых тэмпературнай апрацоўцы, паколькі гэта можа прывесці да яе пашкоджання.

Папярэджанне: Перад зборкай пераканайцеся, што вілка сеткавага шнура не ўстаўлена ў разетку.

- Устаўце насадку (9) рэдуктар (8).
- Устаўце рэдуктар насадкі (8) ў маторны блок (4) і павярніце яго супраць гадзіннікавай стрэлкі да ўпора.
- Устаўце сеткавую вілку ў разетку.
- Апусціце насадку (9) ў посуд з прадуктамі.
- Рэгулятарам (1) усталюйце жаданую хуткасць працы 1-20.

БЕЛАРУСКІ

- Для ўключэння прылады націсніце і ўтрымлівайце кнопку (2).
- Пры націску кнопкі (3) прылада будзе працаваць на максімальных зваротах.
- Пасля выкарыстання прылады выміце вілку сеткавага шнура з разетки, адлучыце рэдуктар (8) ад маторнага блока (4), павярнуўшы яе па гадзіннікавай стрэлцы.

ВЫКАРЫСТАННЕ МІНІ-ЧОПЕРА

Міні-чопер выкарыстоўваецца для драбнення мяса, лука, араматычнай травы, часныку, гародніны і садавіны.

Увага!

- *Забараняецца здрабняць вельмі цвёрдыя прадукты, такія як мушкатовыя арэхі, збожжа кавы і трава.*

Перад тым, як пачаць драбненне:

- Выдаліце косткі, жылы і храсткі з мяса.
- Нарэжце мяса, лук, часнык, морква і да т.п. кавалачкамі прыкладна аднолькавай велічыні.
- Пры драбненні зеляніны, выдаліце ў травы сцеблы.

Для дасягнення аптымальных вынікаў скарыстайцеся дадзенымі, прыведзенымі ў табліцы.

Тып прадукта	Вага	Прыкладны час гатовасці
Мяса (лусточкі таўшчынёй 1 см)	250 гр.	15 сек.
Зеляніна	50 гр.	10 сек.
Хлеб	80 гр.	8 сек.
Мяккая садавіна	200 гр.	8 сек.

Драбненне

Папярэджанне:

- *Перад зборкай пераканайцеся, што вілка сеткавага шнура не устаўлена ў разетку.*
- *Асцярожна - нож вельмі востры! Заўсёды трымайце нож за пластмасавы хваставік.*
- Зніміце пластывавую абарону з лёзаў нажа і ўсталюйце нож (11) на вось чары чопера.
- Змясціце прадукты ў чару чопера (12).

- Усталюйце вечка-рэдуктар (10) на чару (12), сумясціўшы выступы на вечку з паглыбленнямі на чары, і павярніце яе па гадзіннікавай стрэлцы да ўпора.
- Устаўце маторны блок (4) у вечка-рэдуктар (10) і павярніце маторны блок (4) па гадзіннікавай стрэлцы да ўпора.
- Устаўце сеткавую вілку ў разетку.
- Рэгулятарам (1) усталюйце жаданую хуткасць працы 1-20.
- Для ўключэння прылады націсніце і ўтрымлівайце кнопку (2).
- Пры націску кнопкі (3) прылада будзе працаваць на максімальных зваротах.
- Падчас працы трымайце маторны блок (4) адной рукой, а чару чопера (12) прытрымвайце іншай рукой.
- Пасля выкарыстання чопера выміце вілку сеткавага шнура з разетки, адлучыце маторны блок (4) ад вечка рэдуктара (10), павярнуўшы яго супраць гадзіннікавай стрэлкі.
- Зніміце вечка-рэдуктар (10), павярнуўшы яго супраць гадзіннікавай стрэлкі.
- Захоўваючы асцярожнасць, выміце нож (11), трымаючыся за пластмасавы хваставік.
- Выміце здробненыя прадукты з чары чопера (12).
- Ачысціце, прамойце і прасушыце ўсе дэталі, якія выкарыстоўваліся, адразу пасля канчатка працы.
- Змясціце нож (11) у пластыкавы ахоўны кажух.

Увага!

Час бесперапыннай працы не павінен перавышаць 20-30 сек.

Строга прытрымвайцеся апісанай паслядоўнасці дзеянняў.

ВЫКАРЫСТАННЕ НАЖА-ЗДРАБНЯЛЬНІКА (26)

Увага!

- *Забараняецца здрабняць вельмі цвёрдыя прадукты, такія як мушкатовыя арэхі, збожжа кавы і трава.*

Перад тым, як пачаць драбненне:

- Выдаліце косткі, жылы і храсткі з мяса.
- Нарэжце мяса, лук, часнык, морква і да т.п. кавалачкамі прыкладна аднолькавай велічыні.

- Пры драбненні зеляніны, выдаліце ў травы сцеблы.

Драбненне

Папярэджанне:

- *Перад зборкай пераканайцеся, што вілкасеткавага шнура не ўстаўлена ў разетку.*
- Не перапаўняйце чару працэсара.

Асцярожна: Лёзы нажа вельмі вострыя!

- Усталюйце прывадны вал (27) на вось чары працэсара (22).
- Зніміце пластыкавую абарону з лёзаў нажа (26) і ўсталюйце нож (26) на шліцы прываднага вала (27).
- Змясціце прадукты ў чару працэсара (22).
- Усталюйце вечка-рэдуктар (15) на чару (22).
- Націсніце на клявішу фіксатар (21) і павярніце вечка-рэдуктар (15) супраць гадзіннікавай стрэлкі ў становішча “”, адпусціце клявішу фіксатар (21) і праверце надзейнасць фіксацыі вечка-рэдуктара (15).
- Усталюйце маторны блок (4) на вечка-рэдуктар (15) і павярніце па гадзіннікавай стрэлцы да фіксацыі.
- Устаўце сеткавую вілку ў разетку.
- Рэгулятарам (1) усталюйце патрэбную хуткасць 1-20.
- Для ўключэння прылады націсніце і ўтрымлівайце кнопку (2).
- Пры націску кнопкі (3) нож будзе круціцца з максімальнымі зваротамі.
- Падчас працы трымайце маторны блок (4) адной рукой, а чару (22) другой.
- Пасля выкарыстання прылады выміце вілку сеткавага шнура з разеткі, адлучыце маторны блок (4) ад вечка рэдуктара (15), павярнуўшы яго супраць гадзіннікавай стрэлкі.
- Затым зніміце вечка-рэдуктар (15) з чары (22), націснуўшы на клявішу (21) і павярнуўшы вечка (15) па гадзіннікавай стрэлцы.
- Выконваючы асцярожнасць, выміце нож (26), узяўшыся за верхнюю частку прываднага вала (27).
- Выміце здробненыя прадукты з чары працэсара (22).

- Ачысціце, прамыйце і прасушыце ўсе выкарыстоўваныя дэталі адразу пасля канчатка працы.
- Змясціце нож (26) у пластыкавы ахоўны кажух.

Увага! Час бесперапыннай працы не павінен перавышаць 20-30 сек.

ВЫКАРЫСТАННЕ ДЫСКАЎ (ТАРКА/ШАТКАВАННЕ, ДЛЯ КАРТОПЛЯ ФРЫ, ДЛЯ ДРАНІКАЎ)

- Усталюйце прывадны вал (27) на вось чары (22).
- Усталюйце патрабаваны дыск (23, 24, 25) на прывадны вал (27).
- Усталюйце вечка-рэдуктар (15), на чару (22).
- Націсніце на клявішу фіксатар (21) і павярніце вечка-рэдуктар (15) супраць гадзіннікавай стрэлкі ў становішча “”, адпусціце клявішу фіксатар (21) і праверце надзейнасць фіксацыі вечка-рэдуктара (15).
- Усталюйце маторны блок (4) на вечка-рэдуктар (15) і павярніце па гадзіннікавай стрэлцы да фіксацыі.
- Устаўце сеткавую вілку ў разетку.
- Рэгулятарам (1) усталюйце патрэбную хуткасць 1-20.
- Для ўключэння прылады націсніце і ўтрымлівайце кнопку (2).
- Пры націску кнопкі (3) дыск будзе круціцца з максімальнымі зваротамі.
- Змясціце прадукты ў гарлавіну вечка (15), для падачы прадуктаў выкарыстоўвайце штурхач (14). Націскайце на штурхач з малаважным высілкам для падачы прадуктаў.
- Пасля выкарыстання прылады выміце вілку сеткавага шнура з разеткі, адлучыце маторны блок (4) ад вечка рэдуктара (15), павярнуўшы яго супраць гадзіннікавай стрэлкі.
- Затым зніміце вечка-рэдуктар (15) з чары (22), націснуўшы на клявішу (21) і павярнуўшы вечка па гадзіннікавай стрэлцы.
- Захоўваючы асцярожнасць, выміце дыск.
- Выміце здробненыя прадукты з чары працэсара (22).

БЕЛАРУСКІ

- Ачысціце, прамыйце і прасушыце ўсе дэталі, якія выкарыстоўваліся, адразу пасля канчатка працы.

ВЫКАРЫСТАННЕ НАСАДКІ ДЛЯ НАРЭЗКІ КУБІКАМІ

Насадка для нарэзкі кубікамі прызначана для нарэзкі садавіны і адварной гародніны.

Увага!

– *Забараняецца перапрацоўваць цвёрдыя інгрэдыенты, а таксама замарожаныя прадукты. Яны могуць пашкодзіць асадку для нарэзкі кубікамі.*

Папярэджанне:

- *Перад зборкай пераканайцеся, што вілка сеткавага шнура не ўстаўлена ў разетку.*
- Расчыніце фіксатары (19), усталюйце нож (17) на насадку для нарэзкі кубікамі (18) і зафіксуйце яго з дапамогай фіксатараў (19).
- Сумесціце пазу на насадцы для нарэзкі кубікамі (18) з выступам усярэдзіне чары працэсара (22) (у раёне ручкі чары) і ўсталюйце насадку ў чару (22) **(РЫС 1)**
- Усталюйце прывадны вал (16) у насадку (18).

Нататка: *Захоўвайце правільнасць усталёўкі насадкі (18), у адваротным выпадку, вечка працэсара (15) не зачыніцца.*

- Усталюйце вечка-рэдуктар (15), на чару (22).
- Націсніце на клявішу фіксатар (21) і павярніце вечка-рэдуктар (15) супраць гадзіннікавай стрэлкі ў становішча “

з малаважным высілкам для падачы прадуктаў.

- Пасля выкарыстання прылады выміце вілку сеткавага шнура з разетки, адлучыце маторны блок (4) ад вечка рэдуктара (15), павярнуўшы яго супраць гадзіннікавай стрэлкі.
- Затым зніміце вечка-рэдуктар (15) з чары (22), націснуўшы на клявішу (21) і павярнуўшы вечка па гадзіннікавай стрэлцы.
- Захоўваючы асцярожнасць, выміце насадку (18).
- Выміце здробненыя прадукты з чары працэсара (22).
- Ачысціце, прамыйце і прасушыце ўсе дэталі, якія выкарыстоўваліся, адразу пасля канчатка працы.

ЧЫСТКА ПРЫЛАДЫ

- Пасля канчатка працы ці перад чысткай заўсёды выключаўце прыладу і адключаўце яе ад электрасеткі.
- Ачысціце, прамыйце і прасушыце ўсе дэталі, якія выкарыстоўваліся, адразу пасля канчатка працы.
- Рэкамендуецца прамываць здымныя дэталі цёплай вадой з нейтральным мыйным сродкам. Можна скарыстацца посудамыйнай машынай для мыцця дыскаў.
- Для выгоды чысткі сеткі (20) для нарэзкі кубікамі, выміце яе з насадкі, якая выкарыстоўвалася (18) і выдаліце пакінутыя прадукты ў сетцы з дапамогай штурхача (13).
- Пасля апрацоўкі салёных ці кіслых прадуктаў насадкі неабходна адразу апаласнуць вадой.
- Маторны блок (4) працірайце вільготнай тканінай.
- Забараняецца выкарыстоўваць для чысткі цвёрдыя губкі, абразіўныя мыйныя сродкі, а таксама растваральнікі.
- Забараняецца апускаць маторны блок (4), рэдуктар венца (6), рэдуктар насадкі для прыгатавання пюрэ (8), вечка-рэдуктар чопера (10), вечка-рэдуктар чары працэсара (15) ў вадку ці любыя

іншыя вадкасці, а гэтак жа змяшчаць іх у посудамыйную машыну.

- Для палягчэння чысткі насадкі для прыгатвання пюрэ (9) прадугледжаны здымныя лапаткі. Размясціце насадку (9) лапаткамі да сябе, захоўваючы асцярожнасць, адкруціце фіксатар, паварочваючы яго па гадзіннікавай стрэлцы (левая разьба) і зніміце лапаткі, памыйце іх, прамыйце насадку (9), не дапушчаючы траплення мыйнага раствора ва ўнутраныя паражныя насадкі. Прасушыце і збярыце насадку (9), усталойце лапаткі і зафіксуйце іх фіксатарам, паварочваючы іх супраць гадзіннікавай стрэлкі (левая разьба).
- Пры перапрацоўцы прадуктаў з моцнымі фарбуючымі уласцівасцямі (напрыклад, морквы ці буракоў) насадкі і ёмістасці могуць афарбавацца, пратрыце іх тканню, змочанай алеем.

ЗАХОЎВАННЕ

- Перад тым, як прыбраць прыладу на працяглае захоўванне, правядзіце чыстку насадак і старанна іх прасушыце.
- Не абмотвайце сеткавы шнур вакол маторнага блока.
- Захоўвайце блэндарны набор у сухім прахалодным месцы недаступным для дзяцей.

КАМПЛЕКТ ПАСТАЎКІ

Маторны блок - 1 шт.
Насадка-блэндар - 1 шт.
Рэдуктар венца - 1 шт.

Венца - 1 шт.
Рэдуктар насадкі для пюрэ - 1 шт.
Насадка для прыгатвання пюрэ - 1 шт.
Вечка-рэдуктар - 1 шт.
Нож-здрабняльнік - 1 шт.
Чара чопера - 1 шт.
Чара працэсара - 1 шт.
Мерная шклянка - 1 шт.
Падстаўка - 1 шт.
Інструкцыя - 1 шт.

ТЭХНІЧНЫЯ ХАРАКТАРЫСТЫКІ

Напруга сілкавання: 220-240В ~50/60 Гц
Спажываная магутнасць: 800 Вт

Вытворца пакідае за сабой права змяняць характарыстыкі прылад без папярэдняга апавяшчэння.

Тэрмін службы прылады - 3 гады.

Гарантыя

Падрабязнае апісанне умоў гарантыйнага абслугоўвання могуць быць атрыманы у таго дылера, ў якога была набыта тэхніка. Пры звароце за гарантыйным абслугоўваннем абавязкова павінна быць прад'яўлена купчая альбо квітанцыя аб аплаце.

Дадзены выраб адпавядае патрабаванням ЕМС, якія выказаны ў дырэктыве ЕС 89/336/ЕЕС, і палажэнням закона аб прытрымліванні напружання (73/23 ЕС)



BLENDER TO'PLAMI

Asosiy qismlari

1. Aylanish tezligini o'zgartiradigan murvat
2. Ishlatish tugmasi «I»
3. Turbo usuliga o'tkazib ishlatish tugmasi «II»
4. Motor bloki
5. Blender birikma
6. Ko'pirtirgich reduktori
7. Suyuq masalliqni ko'pirtirgich/arashtirgich
8. Kartoshka pyuresi tayyorlaydigan birikma reduktori
9. Kartoshka pyuresi tayyorlaydigan birikma
10. Qiymalagich reduktor qopqog'i
11. Qiymalagichning maydalovchi pichog'i
12. CHopper idishi
13. To'rtburchak to'g'ragich to'rini tozalovchi turtgich
14. Turtgich
15. Prosessor idishi reduktor qopqog'i
16. To'rtburchak to'g'ragich birikma aylantirgichi
17. To'rtburchak to'g'ragich birikma pichog'i
18. To'ri olinadigan turtburchak to'g'ragich birikma
19. Mahkamlagich
20. Turtburchak to'g'rovchi to'r
21. Prosessor idishi qopqog'i mahkamlagichi tugmasi
22. Prosessor idishi
23. Qirg'ich/to'g'ragich gardish
24. Kartoshkani fri usulida qovurishga to'g'raydigan gardish
25. Kartoshka quymoq masallig'ini tayyorlaydigan qirg'ich
26. Prosessor maydalagich pichog'i
27. Prosessor aylantirgichi
28. O'lchov idishi qopqog'i
29. O'lchov idishi
30. Olib qo'yganda ishlatiladigan qo'ygich

XAVFSIZLIK QOIDALARI

Jihozni ishlatishdan oldin foydalanish qoidalarini diqqat bilan o'qib chiqing, keyinchalik kerak bo'lganda o'qib bilish uchun saqlab olib qo'ying. Jihozni faqat maqsadiga muvofiq, qo'llanmasida aytilgandek ishlatib. Jihoz noto'g'ri ishlatilsa buzilishi, foydalanuvchiga, uning mulkiga zarar qilishi mumkin.

- Jihozni elektrga ulashdan oldin jihozda ko'rsatilgan elektr quvvati uyingiz elektr tarmog'idagi quvvatga to'g'ri kelishini tekshirib ko'ring.

- Blender to'plami tez va samarali ishlash imkoniyatini beradi, lekin blender birikma, ko'pirtirgich va pyure tayyorlaydigan birikma to'xtamasdan ishlaydigan vaqt 1 daqiqadan oshmasligi, masalliq qiymalagich/prosessor bilan maydalanganda esa 20-30 sekunddan ko'p ishlatilmasligi kerak. Jihozning bitta ishi bilan ikkinchi ishi o'rtasida kamida ikki daqiqa tanaffus qilinadi.
- Blender birikma ishlatilganda masalliq sovugan bo'lishi kerak.
- Jihozni bo'sh ishlatish ta'qiqlanadi.
- Jihozni xonadan tashqarida ishlatmang.
- Faqat jihoz bilan qo'shib berilmagan qismlarni ishlatmang.
- Birinchi marta ishlatishdan oldin masalliqqa tegadigan yechiladigan qismlarini yaxshilab yuving.
- Ishlatishdan oldin qismlari to'g'ri qo'yilgan bo'lishi kerak.
- Idishlarini tekis, qimirlamaydigan joyga qo'ying.
- Masalliqni idishlariga jihoz ishlatilishidan oldin solish kerak.
- Qiymalagich idishini to'ldirib yubormang, qancha suyuqlik quyulishiga qarab turing.
- Maydalash pichog'ining tig'i juda o'tkir, shuning uchun xavfli bo'ladi. Pichoqni juda ehtiyot bo'lib ishlatib!
- Maydalash pichog'i qiyin aylanayotgan bo'lsa, jihozni elektrdan ajrating va ehtiyot bo'lib pichoqning aylanishiga xalaqit berayotgan masalliqni olib tashlang.
- Pichoq aylanishi to'liq to'xtagandan keyingina idishidagi masalliqni oling yoki suyuqlikni quyib oling.
- Jihozning aylanayotgan qismlariga qo'l tekkizmang. Blender birikma pichog'i aylanayotgan joyiga soch yoki kiyim uchini tekkizmang.
- Ishlayotgan jihozni qarovsiz qoldirmang.
- Tozalashdan oldin yoki ishlatilmayotgan bo'lsa jihozni albatta elektrdan ajratib qo'ying.
- Jihozni issiq joylarga (gaz yoki elektr plitasi, duxovka shkafiga) yaqin qo'yib ishlatmang.
- Elektr shnuri mebelning o'tkir qirrasiga, issiq joylarga tegmasligiga qarab turing.
- Elektr shnurini tortmang, aylantirmang.
- Elektr vilkasini xo'l qo'l bilan ushlamang.

- Elektr shnuri shikastlangan jihozni ishlatmang.
- Jihozni o'zingiz ta'mirlashga harakat qilmang. Biror joyi nosoz bo'lsa vakolatli xizmat markaziga olib boring.
- Elektr toki urmasligi, yong'in chiqmasligi uchun jihoz korpusini suvga yoki boshqa suyuqlikka solmang. Agar jihoz suvga tushib ketsa:
 - suvga qo'lingizni tekkizmang;
 - jihozni tez elektrdan ajrating, shundan keyingina uni suvdan olish mumkin bo'ladi;
 - tekshirish yoki ta'mirlatish uchun vakolatli xizmat markaziga olib boring.
- Bolalarni ehtiyot qilish uchun o'rashga ishlatilgan polietilen xaltalarni qarovsiz qoldirmang.

Diqqat! Bolalar polietilen xalta yoki plyonkani o'ynashlariga ruxsat bermang. **Bo'g'ilish xavfi bor!**
- Bolalar jihozni o'yinchoq qilib o'ynashlariga ruxsat bermang.
- Ishlayotgan jihoz yaqinida bolalar yoki imkoniyati cheklangan insonlar bo'lganda ayniqsa ehtiyot bo'ling.
- Bolalar va imkoniyati cheklangan insonlarning xavfsizligi uchun javob beradigan insonlar ularga jihozni xavfsiz ishlatish qoidalarini to'liq va tushunarli qilib o'rgatishmagan va u noto'g'ri ishlatilganda qanday xavf bo'lishi mumkinligini tushuntirishmagan bo'lsa jihozni bolalar va imkoniyati cheklangan insonlar ishlatishi mumkin emas.

JIHOZ FAQAT UYDA ISHLATISHGA MO'ljALLANGAN

Ishlatishga tayyorlash

Eslatma: Jihoz sovuq havoda olib kelingan yoki turgan bo'lsa ishlatishdan oldin kamida ikki soat xona haroratida turishi kerak.

- Ishlatishdan oldin masalliqqa tegadigan birikmalarini mo'tadil yuvish vositasi solingan iliq suvda yuvib, yaxshilab quritib oling.
- Motor blokini (4), ko'pirtigich reduktori qopqog'i, (6) qiymalagich reduktor qopqog'i (10) va prosessor reduktor qopqog'ini (15) nam mato bilan artung.

Diqqat!

- Motor blokini (4), ko'pirtigich reduktorini (6), pyure tayyorlanadigan birikma reduktorini (8), qiymalagich reduktor qopqog'ini (10),

prosessor idishi reduktor qopqog'ini (15), elektr shnuri va elektr vilkasini suvga yoki boshqa suyuqlikka solmang.

- Birikmalari bilan idishini idish yuvadigan mashinaga solmang.

To'xtovsiz ishlaydigan vaqti

Birikmalari (5, 7, 9) bilan to'xtovsiz ishlaydigan vaqti 1 daqiqadan oshmasligi kerak. Masalliq qiymalagich yoki prosessor bilan maydalanganda esa jihoz 20-30 sekunddan ko'p ishlamasligi kerak. Ishlatilgandan keyin yana ishlatishdan oldin kamida ikki daqiqa o'tishi kerak.

Blender birikmani ishlatish

Ogohlantirish: Yig'ishdan oldin elektr vilkasi rozetkadan ajratilgan bo'lishi kerak.

- Blender birikmani (5) motor blokiga kiriting, soat miliga teskari qilib oxirigacha burang.
- Elektr vilkasini rozetkaga ulang.
- Blender birikmani (5) maydalanadigan/ aralashtiriladigan masalliq solingan idishga tushiring, buning uchun o'lchov idishini (29) ishlatishingiz mumkin.

Eslatma: O'lchov idishida (29) maydalanadigan/ aralashtiriladigan masalliqning hajmi 200 ml dan oshib ketmasligi kerak, aks holda aralashtirilayotgan masalliq sachrab ketishi mumkin.

- Jihozni ishlatish uchun tugmasini (2) bosib ushlab turing. Murvatini (1) burab 1-20 o'rtasida tezligini tanlang. Bu usul suyuq masalliqni aralashtirishga ishlatiladi.
- Tugmasi (3) bosib ushlab turilsa jihoz oxirgi tezligida aylanadi. Bu usulni suyuq masalliq bilan qattiq masalliq qo'shib aralashtirilganda ishlatung.

Eslatma:

- Masalliqni idishga jihoz ishlatilishidan oldin solish kerak.
- Maydalashdan/aralashtirishdan oldin mevalarning po'chog'ini tozalash, yeyilmaydigan joylarini, masalan, danagini olib tashlash va 2x2 o'lchamda to'rtburchak qilib to'g'rash kerak.
- Ishlatib bo'lgandan keyin jihoz elektr vilkasini rozetkadan chiqarib oling, soat mili tomonga burab blender birikmani (5) ajrating.

Diqqat!

- Blender ishlayotganda blender birikmani (5) chiqarib olish ta'qiqlanadi.

- *Tig'i shikastlanmasligi uchun yorma, guruh, ziravor, qahva, muz, pishloq, muzlagan mahsulotga o'xshash qattiq masalliqni maydalamang.*
- *Masalliq maydalanayotganda aylanishi qiyinlashsa bir oz suv quyish mumkin.*

Ko'pirtirgichni ishlatish

Ko'pirtirgich birikmani (7) faqat krem ko'pirtirish, biskviti xamir qilish yoki tayyor shirinlikni aralashtirishga ishlatiladi.

Ogohlantirish: *Yig'ishdan oldin elektr vilkasi rozetkaga ulanmaganini tekshirib ko'ring.*

- Ko'pirtirgichni (7) reduktorga (6) kiriting.
- Ko'pirtirgich reduktorini (6) motor blokiga (4) biriktirib oxirigacha soat miliga teskari burang.
- Elektr vilkasini rozetkaga ulang.
- Ko'pirtirgichni (7) masalliq solingan idishga tushiring.
- Murvatini (1) burab 1-20 orasidagi kerakli tezlikka qo'ying.
- Jihozni ishlatish uchun tugmasini (2) bosib ushlab turing. Bu usul suyuq masalliqni aralashtirishga ishlatiladi.
- Tugmasi (3) bosib ushlab turilsa jihaz oxirgi tezligida aylanadi.
- Ishlatib bo'lgandan keyin elektr vilkasini rozetkadan chiqarib oling, ko'pirtirgichni (7) reduktordan (6) chiqaring, soat mili tomonga aylantirib reduktorni (6) motor blokidan (4) ajrating.

Diqqat!

- *Ko'pirtirgichni (7) qattiq xamir qorishga ishlatish ta'qiqlanadi.*
- *Ko'pirtiriladigan/aralashtiriladigan masalliq jihaz ishlatilishidan oldin idishga solinadi.*

PYURE TAYYORLANADIGAN BIRIKMANI ISHLATISH

Diqqat!

- *Bu birikma (9) qaynatilgan kartoshka, sabzi va boshqa sabzavotdan pyure tayyorlashga ishlatiladi.*
- *Pyurega kartoshkaning yumshoqroq pishadigan navi ishlatilsa yaxshi bo'ladi.*
- *Kartoshka pyuresi tayyorlashga ishlatiladigan birikmani qaynab turgan suyuqlikka, misol uchun, sho'rvaga tushirish ta'qiqlanadi.*

- *Birikmani (9) qattiq masalliqni va pishmagan masalliqni maydalashga ishlatmang, birikma shikastlanishi mumkin.*

ogohlantirish: *Yig'ishdan oldin elektr vilkasini rozetkadan ajratib oling.*

- Birikmani (9) reduktorga (8) kiriting.
- Birikma reduktorini (8) motor blokiga (4) kiritib oxirigacha soat miliga teskari burang.
- Elektr vilkasini rozetkaga ulang.
- Birikmani (9) masalliq solingan idishga tushiring.
- Murvatini (1) burab 1-20 orasidagi kerakli tezlikka qo'ying.
- Jihozni ishlatish uchun tugmasini (2) bosib ushlab turing.
- Tugmasi (3) bosilsa jihaz oxirgi tezligida aylanadi.
- Ishlatib bo'lgandan keyin elektr vilkasini rozetkadan chiqarib oling, soat mili tomonga burab reduktorni (8) motor blokidan (4) ajrating.

Kichik qiymalagichni ishlatish

Kichik qiymalagich go'sht, piyoz, ko'kat, sarimsoq, meva, sabzavot maydalashga ishlatiladi.

Diqqat!

- *Muskat yong'og'i, qahva doni va don kabi juda qattiq mahsulotni maydalash ta'qiqlanadi.*

Maydalashdan oldin:

- Go'shtning suyagi, paylari, tog'ayini olib tashlang.
- Go'sht, pishloq, piyoz, sarimsoq piyoz, sabzini bir hil o'lchamda to'g'rab oling.
- Maydalanadigan ko'katning poyasini olib tashlang.

Natija optimal bo'lishi uchun jadvaldagi ma'lumotdan foydalaning.

Masalliq turi	Og'irligi	Taxminan tayyor bo'ladigan vaqti
Go'sht (qalinligi 1 cm bo'lak)	250 g	15 sekund
Ko'kat	50 g	10 sekund
Non	80 g	8 sekund
Yumshoq mevalar	200 g	8 sekund

Maydalash**Ogohlantirish:**

- Yig'ishdan oldin elektr vilkasini rozetkadan chiqarib qo'ying.
- Ehtiyot bo'ling – pichoq juda o'tkir! Pichoqni faqat plastmassa uchidan ushlang.
- Tig'idagi plastmassa g'ilofni olib pichoqni (11) maydalagich idishi o'qiga biriktiring.
- Masalliqni qiymalagich idishiga (12) soling.
- Qopqoqdagi chiqib turgan joyni idishdagi chuqurga to'g'rilab, oxirigacha soat mili tomonga aylantirib reduktor qopqoqni (10) idishga (12) mahkamlang.
- Motor blokini (4) reduktor qopqoqqa (10) biriktirib motor blokini (4) oxirigacha soat mili tomonga burang.
- Elektr vilkasini rozetkaga ulang.
- Murvatini (1) burab 1-20 orasidagi kerakli tezlikka qo'ying.
- Jihozni ishlatish uchun tugmasini (2) bosib ushlab turing.
- Tugmasi (3) bosilsa jihoz oxirgi tezligida aylanadi.
- Ishlayotganda bir qo'l bilan motor blokini (4) ikkinchi qo'l bilan esa qiymalagich idishini (12) ushlab turing.
- Ishlatib bo'lgandan keyin elektr vilkasini rozetkadan chiqarib oling, soat miliga teskari burab motor blokini (4) reduktor qopqoqdan (10) ajratib oling.
- Soat miliga teskari burab reduktor qopqoqni (10) ajratib oling.
- Ehtiyot bo'lib, plastmassa uchidan ushlab pichog'ini (11) oling.
- Maydalangan masalliqni qiymalagich idishidan (12) oling.
- Ishlatib bo'lgandan keyin ishlatilgan qismlarini tozalang, yuving va quritib oling.
- Pichoqni (11) plastmassa g'ilofiga solib qo'ying.

Diqqat!

Jihoz to'xtamasdan ishlaydigan vaqt 20-30 sekunddan oshmasligi kerak.

Jihozni aynan yuqorida aytilgan ketma-ketlik bilan ishlatting.

MAYDALASH PICHOG'INI (26) ISHLATISH**Diqqat!**

- Muskat yong'og'i, qahva doni va don kabi juda qattiq mahsulotni maydalash ta'qiqlanadi.

Maydalashdan oldin:

- Go'shtning suyagi, paylari, tog'ayini olib tashlang.
- Go'sht, pishloq, piyoz, sarimsoq piyoz, sabzini bir hil o'lchamda to'g'rab oling.
- Maydalanadigan ko'katning poyasini olib tashlang.

Maydalash**Ogohlantirish:**

- Yig'ishdan oldin elektr vilkasini rozetkadan chiqarib qo'ying.
- Prozessor idishini to'ldirib yubormang.

Ehtiyot bo'ling: Pichoq tig'i juda o'tkir!

- Aylantirish valini (27) prosessor idishi o'qiga (22) kiydiring.
- Pichoqning (26) plastmassa g'ilofini oling, pichoqni (26) aylantirish validagi (27) joyiga kiygazing.
- Prozessor idishiga (22) masalliq soling.
- Reduktor qopqoqni (15) idishga (22) qo'ying.
- Mahkamlagich tugmasini (21) bosib va reduktor qopqoqni (15) soat miliga teskari aylantirib “” tomonga o'tkazib qo'ying, mahkamlagich tugmasini (21) qo'yib yuboring, reduktor qopqoq (15) jips yopilganini tekshirib ko'ring.
- Motor blokini (4) reduktor qopqoqqa (15) qo'ying va mahkamlanguncha soat mili tomonga burang.
- Elektr vilkasini rozetkaga ulang.
- Murvatini (1) burab 1-20 orasidagi kerakli tezlikka qo'ying.
- Jihozni ishlatish uchun tugmasini (2) bosib ushlab turing.
- Tugmasi (3) bosilsa jihoz oxirgi tezligida aylanadi.
- Ishlayotganda bir qo'l bilan motor blokini (4) ikkinchi qo'l bilan esa idishni (22) ushlab turing.
- Ishlatib bo'lgandan keyin elektr vilkasini rozetkadan chiqarib oling, soat miliga teskari burab motor blokini (4) reduktor qopqoqdan (15) ajratib oling.
- So'ng tugmasini (21) bosib va qopqoqni(15) soat mili tomonga burab reduktor qopqoqni (15) idishdan (22) oling.
- Aylantirish valining (27) yuqorisidan ushlab, ehtiyot bo'lib pichog'ini (26) oling.

- Maydalangan masalliqni prosessor idishidan (22) oling.
- Ishlatib bo'lgandan keyin ishlatilgan qismlarini tozalang, yuving va quritib oling.
- Pichoqni (26) plastmassa g'ilofiga solib qo'ying.

Diqqat! Jihoz to'xtamasdan ishlaydigan vaqt 20-30 sekunddan oshmasligi kerak.

Gardishlarini ishlatish (qirg'ich/to'g'ragich, fri usulida kartoshka pishirishga, kartoshka quymoq tayyorlashga ishlatiladi)

- Aylantirish valini (27) idish (22) o'qiga biriktiring.
- Aylantirish valiga (27) kerakli gardishni (23, 24, 25) kiydiring.
- Reduktor qopqoqni (15) idishga (22) qo'ying.
- Mahkamlagich tugmasini (21) bosib va reduktor qopqoqni (15) soat miliga teskari aylantirib “ \square ” tomonga o'tkazib qo'ying, mahkamlagich tugmasini (21) qo'yib yuboring, reduktor qopqoq (15) jips yopilganini tekshirib ko'ring.
- Motor blokini (4) reduktor qopqoqqa (15) qo'ying va mahkamlanguncha soat mili tomonga burang.
- Elektr vilkasini rozetkaga ulang.
- Murvatini (1) burab 1-20 orasidagi kerakli tezlikka qo'ying.
- Jihozni ishlatish uchun tugmasini (2) bosib ushlab turing.
- Tugmasi (3) bosilsa gardish oxirgi tezligida aylanadi.
- Masalliqni qopqoq (15) og'ziga turtgich (14) bilan soling. Masalliqni kiritganda turtgich salgina bosiladi.
- Ishlatib bo'lgandan keyin elektr vilkasini rozetkadan chiqarib oling, soat miliga teskari burab motor blokini (4) reduktor qopqoqdan (15) ajratib oling.
- So'ng tugmasini (21) bosib va) soat mili tomonga burab reduktor qopqoqni (15) idishdan (22) oling.
- Ehtiyot bo'lib gardishni oling.
- Maydalangan masalliqni prosessor idishidan (22) oling.
- Ishlatib bo'lgandan keyin ishlatilgan qismlarini tozalang, yuving va quritib oling.

TO'RTBUCHAK TO'G'RAYDIGAN BIRIKMASINI ISHLATISH

To'rtburchak to'g'raydigan birikma mevalarni, qaynatib pishiriladigan sabzavotni to'g'rashga mo'ljallangan.

Diqqat!

– Qattiq masalliqni, muzlagan masalliqni o'tkazish ta'qiqlanadi. Ular to'rtburchak to'g'raydigan birikmani shikastlantirishi mumkin.

Ogohlantirish:

- Yig'ishdan oldin elektr vilkasini rozetkadan chiqarib qo'ying.
 - Mahkamlagichlarini (19) oching, to'rtburchak to'g'raydigan birikmaga (18) pichoqni (17) o'rnatib va mahkamlagichlar (19) bilan mahkamlab qo'ying.
 - To'rtburchak to'g'raydigan birikmadagi (18) ochiq joyni prosessor idishi (22) ichidagi chiqib turgan joyga to'g'rilab (idish dastagi tomonda bo'ladi) birikmani idishga (22) o'rnatib (1-RASM).
 - Aylantirish valini (16) birikmaga (18) o'rnatib.
- Eslatma:** Birikmani (18) to'g'ri o'rnatib, aks holda prosessor (15) qopqog'i yopilmaydi.
- Reduktor qopqoqni (15) idishga (22) qo'ying.
 - Mahkamlagich tugmasini (21) bosib va reduktor qopqoqni (15) soat miliga teskari aylantirib “ \square ” tomonga o'tkazib qo'ying, mahkamlagich tugmasini (21) qo'yib yuboring, reduktor qopqoq (15) jips yopilganini tekshirib ko'ring.
 - Motor blokini (4) reduktor qopqoqqa (15) qo'ying va mahkamlanguncha soat mili tomonga burang.
 - Elektr vilkasini rozetkaga ulang.
 - Murvatini (1) burab 1-20 orasidagi kerakli tezlikka qo'ying.
 - Jihozni ishlatish uchun tugmasini (2) bosib ushlab turing.
 - Tugmasi (3) bosilsa pichoq oxirgi tezligida aylanadi.
 - Masalliqni qopqoq (15) og'ziga turtgich (14) bilan soling. Masalliqni kiritganda turtgich salgina bosiladi.
 - Ishlatib bo'lgandan keyin elektr vilkasini rozetkadan chiqarib oling, soat miliga teskari burab motor blokini (4) reduktor qopqoqdan (15) ajratib oling.

- So'ng tugmasini (21) bosib va) soat mili tomonga burab reduktor qopqoqni (15) idishdan (22) oling.
- Ehtiyot bo'lib birikmani (18) oling.
- Maydalangan masalliqni prosessor idishidan (22) oling.
- Ishlatib bo'lgandan keyin ishlatilgan qismlarini tozalang, yuving va quritib oling.

Tozalash

- Ishlatib bo'lgandan keyin, tozalashdan oldin jihozni albatta o'chirib, elektrdan ajratib qo'ying.
- Ishlatib bo'lish bilan olinadigan qismlarini tozalang, yuving va quritib oling.
- Olinadigan qismlarini mo'tadil yuvish vositasi solingan iliq suvda yuvishni maslahat beramiz. Gardishlarini idish yuvadigan mashinada yuvsan bo'ladi.
- To'rtburchak to'g'raydigan to'rini (20) tozalash oson bo'lishi uchun uni birikmadan (18) chiqarib oling, to'rda qolgan masalliqni turtgich (13) bilan chiqaring.
- Sho'r, nordon masalliq ishlanganidan keyin birikmalarini tez suvda chayib olish kerak.
- Motor blokini (4) nam mato bilan artib tozalang.
- Tozalash uchun qattiq g'ovak, qirib tozalaydigan vositalar, eritgich ishlatish ta'qiqlanadi.
- Motor bloki (4), ko'pirtirgich reduktori (6), pyure tayyorlaydigan birikma reduktori (8), qiymalagich reduktor qopqog'i (10), prosessor idishi reduktor qopqog'ini (15) suvga yoki boshqa suyuqlikka solish, idish yuvish mashinasiga solish ta'qiqlanadi.
- Pyure tayyorlanadigan birikmasini (9) tozalash oson bo'lishi uchun kaftgiri olinadigan qilingan. Birikmani (9) kaftgirini o'zingizga qaratib ushlang, mahkamlagichini ehtiyot bo'lib soat mili tomonga burab bo'shating (chap yo'l), kaftgirini ajratib oling, yuving, birikmasini (9) yuving, yuvish eritmasini birikmalari ichiga tushirmang. Birikmasini (9) quritib oling, yig'ing, soat miliga teskari aylantirib kaftgirini mahkamlagich bilan mahkamlab qo'ying (chap yo'l).
- Rangi chiqadigan masalliq (misol uchun, sabzi, lavlagi) ishlanganda birikmalari bilan

idishi bo'yalib qolsa o'simlik yog'ida xo'llangan mato bilan artib tozalang.

Saqlash

- Jihozni ko'p vaqtga saqlab olib qo'yishdan oldin jihozni tozalab oling.
- Elektr shnurini motor blokiga o'ramang.
- Blender to'plamini quruq, salqin, bolalarning qo'li yetmaydigan joyga qo'yib saqlang.

Jihoz to'plami

Motor bloki – 1 dona.
 Blender birikma – 1 dona.
 Ko'pirtirgich reduktori – 1 dona.
 Ko'pirtirgich – 1 dona.
 Pyure tayyorlanadigan birikma reduktori – 1 dona.
 Pyure tayyorlanadigan birikma – 1 dona.
 Reduktor qopqog' – 1 dona.
 Maydalash pichog'i – 1 dona.
 Qiymalagich idishi – 1 dona.
 Prosessor idishi – 1 dona.
 O'lchov idishi – 1 dona.
 Qo'ygich – 1 dona.
 Qo'llanma – 1 dona.

Texnik xususiyatlari

Ishlaydigan elektr quvvati: 220-240 V ~ 50/60 Hz
 Ishlatadigan quvvati: 800 W

Ishlab chiqaruvchi oldindan xabar bermay jihoz xususiyatini o'zgartirish huquqini saqlab qoladi.

Jihozning ishlash muddati – 3 yil.

Kafolat shartlari

Ushbu jihozga kafolat berish masalasida hududiy diler yoki ushbu jihoz xarid qiningan kompaniyaga murojaat qiling. Kassa cheki yoki xaridni tasdiqlaydigan boshqa bir moliyaviy hujjat kafolat xizmatini berish sharti hisoblanadi.



Ushbu jihoz 89/336 YAES Ko'rsatmasi asosida belgilangan va Quvvat kuchini belgilash Qonunida (73/23 YAES) aytilgan YAXS talablariga muvofiq keladi.

GB

A production date of the item is indicated in the serial number on the technical data plate. A serial number is an eleven-unit number, with the first four figures indicating the production date. For example, serial number 0606xxxxxx means that the item was manufactured in June (the sixth month) 2006.

DE

Das Produktionsdatum ist in der Seriennummer auf dem Schild mit technischen Eigenschaften dargestellt. Die Seriennummer stellt eine elfstellige Zahl dar, die ersten vier Zahlen bedeuten dabei das Produktionsdatum. Zum Beispiel bedeutet die Seriennummer 0606xxxxxx, dass die Ware im Juni (der sechste Monat) 2006 hergestellt wurde.

RUS

Дата производства изделия указана в серийном номере на табличке с техническими данными. Серийный номер представляет собой одиннадцатизначное число, первые четыре цифры которого обозначают дату производства. Например, серийный номер 0606xxxxxx означает, что изделие было произведено в июне (шестой месяц) 2006 года.

KZ

Бұйымның шығарылған мерзімі техникалық деректері бар кестедегі сериялық нөмірде көрсетілген. Сериялық нөмір он бір саннан тұрады, оның бірінші төрт саны шығару мерзімін білдіреді. Мысалы, сериялық нөмір 0606xxxxxx болса, бұл бұйым 2006 жылдың маусым айында (алтыншы ай) жасалғанын білдіреді.

RO/MD

Data fabricării este indicată în numărul de serie pe tabelul cu datele tehnice. Numărul de serie reprezintă un număr din unsprezece cifre, primele patru cifre indicând data fabricării. De exemplu, dacă numărul de serie este 0606xxxxxx, înseamnă că produsul dat a fost fabricat în iunie (luna a asea) 2006.

CZ

Datum výroby spotřebiče je uveden v sériovém čísle na výrobním štítku s technickými údaji. Sériové číslo je jedenáctimístní číslo, z nichž první čtyři číslice znamenají datum výroby. Například sériové číslo 0606xxxxxx znamená, že spotřebič byl vyroben v červnu (šestý měsíc) roku 2006.

UA

Дата виробництва виробу вказана в серійному номері на табличці з технічними даними. Серійний номер представляє собою одинадцятизначне число, перші чотири цифри якого означають дату виробництва. Наприклад, серійний номер 0606xxxxxx означає, що виріб був виготовлений в червні (шостий місяць) 2006 року.

BEL

Дата вытворчасці вырабу паказана ў серыйным нумары на таблічце з тэхнічнымі дадзенымі. Серыйны нумар прадстаўляе сабою адзінаццацатае чысло, першыя чатыры лічбы якога абазначаюць дату вытворчасці. Напрыклад, серыйны нумар 0606xxxxxx азначае, што выраб быў зроблен ў чэрвені (шосты месяц) 2006 года.

UZ

Mahsulot ishlab chiqarilgan muddat texnik xususiyatlari yozilgan yorliqdagi seriya raqamida ko'rsatilgan. Seriya raqami o'n bitta raqamdan iborat bo'ladi, birinchi to'rtta son ishlab chiqarilgan sanani bildiradi. Misol uchun, seriya raqami 0606xxxxxx bo'lsa, mahsulot iyun (oltinchi oy) 2006 yili ishlab chiqarilgan bo'ladi.

