

**VT-1609**

Juice extractor

Соковыжималка

# Инструкция по эксплуатации

<b>GB</b> Manual instruction	<b>3</b>
<b>DE</b> Die betriebsanweisung	<b>7</b>
<b>RUS</b> Инструкция по эксплуатации	<b>12</b>
<b>KZ</b> Пайдалану нұсқасы	<b>17</b>
<b>PL</b> Instrukcja obsługi	<b>22</b>
<b>CZ</b> Návod k použití	<b>27</b>
<b>UA</b> Інструкція з експлуатації	<b>31</b>
<b>BEL</b> Інструкцыя па эксплуатацыі	<b>36</b>
<b>UZ</b> Фойдаланиш қоидалари	<b>41</b>

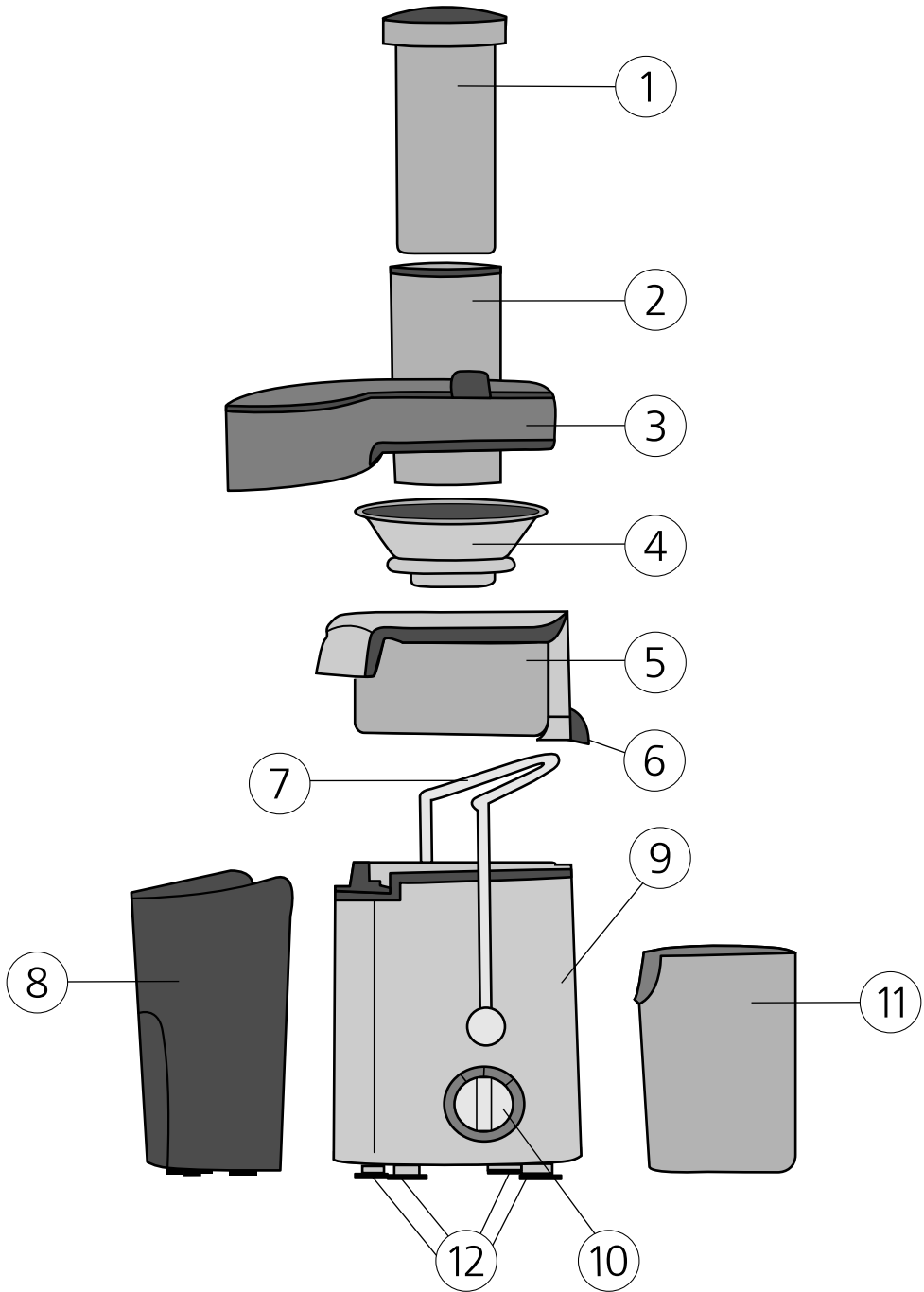

## JUICER

### DESCRIPTION

1. Pusher
2. Cover throat
3. Cover
4. Shredding sieve
5. Juice tank
6. Pouring spout
7. Clamp
8. Container for pressed skins
9. Motor unit
10. Operating modes switch
11. Juice container with foam separator
12. Supporting legs

### IMPORTANT SAFEGUARDS

**Before you start using the appliance, read the present manual carefully.**

- Keep these instructions for future reference.
- **Maximal running time – not more than 1 minutes with not less than 1 minute interval.**
- Use this appliance only for the intended purposes as described in the manual.
- Before you connect the unit to the mains, make sure that the voltage specified on the unit corresponds to the voltage in your home socket.
- Use the unit on the flat stable surface.
- Before first usage of the unit, carefully wash all the removable parts which will contact with products.
- Be carefully while holding the shredding sieve, its surface is very sharp.
- Check the shredding sieve each time before using the unit. If you find out any damages, stop using the unit and immediately replace the shredding sieve.
- Use only the parts and attachments supplied.
- Never use the unit outdoors.
- Keep the unit and the power cord away from heated surfaces, heat sources and sharp objects.
- Before you start using the unit, make sure that all the details are installed properly.
- You can use the juicer only if the clamps are installed on the lid of the unit.
- Provide that foreign objects do not get into the cover throat. Remove all inedible parts, such as hard peel or pits (for instance cherry, peach) before you start extracting juice.
- Do not push the products into the throat with your fingers or any other objects. Use the pusher to do it.
- Do not bend forward to the operating unit, pieces of vegetables or fruits can get out of the throat and damage you.
- The unit is not intended for chopping of meat or mixing of products.
- **Never dismantle the unit, if it is plugged in.**
- Open the clamp only after switching off the unit and when the shredding sieve stops rotating.
- When moisture appears on the body of the unit, disconnect it and wipe the body with a dry cloth.
- Immediately after operating, before cleaning, switch off the unit and take the plug out of the socket.
- Do not touch the power plug with wet hands.
- Never leave the operating unit unattended.
- Do not let children use the unit as a toy.
- Close supervision is necessary when the unit is used by or near children or disabled persons.
- Never immerse the motor unit into water or other liquids, do not wash it under water jet. To clean the motor unit, use a damp cloth.
- Do not use the unit, if its power cord, plug or other details are damaged.
- Do not repair the unit yourself. Apply to the authorized service center if the power cord is damaged or for repair of the unit.
- Keep the unit in a dry cool place, out of reach of children.
- The unit is intended for household usage only; usage for commercial purposes is prohibited.

# ENGLISH

## Preparation for operation

- Unpack the unit.
- Before you connect the unit to the mains, make sure that the voltage specified on the unit corresponds to the voltage in your home socket.
- Carefully wash all the removable parts, which will contact with products, and dry them.

**Note: Be carefully while holding the shredding sieve; its surface is very sharp.**

- Wash vegetables/fruits and cut them into pieces, which will easily pass into the cover throat of the unit.
- While extracting juice from stone fruits (for instance cherry, peach etc.) remove pits from the fruits.

## Making juice

- Put the unit on the stable dry and flat surface.
- Before assembling, make sure that the unit is switched off and unplugged.
- Set the juice tank (5) on the motor unit (9).
- Set the shredding sieve (4) in the juice tank (5), provided proper installation you will hear a specific flick.

**Note: - Do not use the shredding sieve if it has any defects.**

- Set the cover (3) on the juice tank (5).
- Set the juice container (8).
- Lift the clamp (7), and match it with the grooves on the cover (3).
- Put a container (11) or another vessel under the pouring spout (6).
- Insert the plug into the socket.
- Switch on the juicer by setting the switch (10) to the "I/low speed" position or to the "II/high speed" position.

## Note:

- **"1/low speed" - is used to extract juice from soft vegetables/fruits (tomatoes,**

**pears, strawberry, oranges, plums, grapes, pumpkin, onion, cucumbers etc.).**

- **"2/high speed" - is used to extract juice from hard vegetables/fruits (artichoke, carrot, apples, pepper, beet-root, potatoes, pineapples, vegetable marrows, celery, spinach, dill, kurrat etc.).**
- **the unit will switch on only if all the removable parts are installed properly and the upper cover is fixed by the clamp (7).**

- Put the products only while the motor is operating.
- Gradually put preliminary cut pieces of the products into the throat (2) of the cover (3) and slightly press them with the pusher (1). Do not press strongly the pusher; it can lead to worse quality of the juice or to a stop of the shredding sieve rotation (4).
- Do not immerse your fingers or other objects into the throat (2) of the cover (3).
- Periodically check the condition of the shredding sieve (4) concerning blockage of the filter, if necessary wash the shredding sieve (4).
- Check the container (8), if it is full, switch off the unit, take the plug out of the socket, remove the container (8) and remove the pressed skins.
- After using of the unit switch it off by setting the switch (10) to the "0" position, wait when the shredding sieve stops completely (4) and take the plug out of the socket.
- Dismantle and clean the unit each time after usage:
  - Remove the pusher (1) from the throat (2).
  - Pull the clamp (7).
  - Remove the upper cover (3).
  - Remove the juice tank (5) together with the shredding sieve (4).
  - Clean and wash all the details after usage.

**ATTENTION:** When making juice from "hard" vegetables/fruits maximal operating time should not exceed 1 minute, with the interval

between the operation periods not less than 1 minute. After 3 operation cycles, switch off the unit for 15 minutes. Processing of some hard" vegetables/fruits can make the operation of the unit slower or lead to overheating of the motor.

### **Automatic switching off function while overheating of the motor**

- If the motor overheats, automatic thermo switch will be activated and the unit will switch off.
- In this case, switch off the unit immediately, by setting the operating modes switch (10) to the "0" position and take the plug out of the socket.
- Dismantle the unit, remove the remains of fruits/vegetables and wash the shredding sieve (4).
- Let the unit cool down for 20-30 minutes, before you switch it on again.
- Assemble the juicer, plug it in and switch it on, if the unit does not switch on, it means, that there are other damages in it. In this case apply to the authorized service center for repair of the unit.

### **TIPS**

- Use only fresh vegetables and fruits as they contain more juice.
- You can use different vegetables for juice making (carrots, cucumber, beetroots, celery, spinach, tomatoes) or fruits (apples, grapes, pineapples, oranges).
- You do not need to peel the product if the peel is thin, peel it only if it is thick (for instance, from pineapples and fresh beet-root).
- When making apple juice, remember that its saturation depends on the sort of the apples used. Choose the sort, which better suits to your taste. Extract juice together with the peel. You do not need to cut out the core.
- Apple juice darkens quicker, add a few drops of lemon juice to it – it will hold the process of darkening.
- Drink the juice immediately after making.

At long preservation in the air, juice loses its taste and food value.

- If you keep the juice in the fridge, pour it in a clean bottle otherwise it can absorb foreign smells of products kept in the fridge. Do not keep the juice in a metal container; it can acquire the corresponding flavor.
- We do not recommend processing fruits with high content of starch and pectin, such as bananas, papaya, avocado, fig, apricot, mango, redcurrant and blackcurrant. To process them use some other appliances.
- The unit is not intended to process very hard and stringy products such as coconut, pie plant or quince.

### **CLEANING OF THE UNIT**

- After operation and before cleaning switch off the unit and unplug it.
- We recommend washing of the removable parts in warm water with the usage of a neutral detergent.
- It is more convenient to wash the openings of the shredding sieve from the backside. Be careful while washing the shredding sieve, its surface is very sharp. Do not wash it in a dish wash machine.
- Wipe the motor unit with a damp cloth. Never immerse the motor unit into water or other liquids, do not wash it under a water jet.
- Do not use harsh sponges, abrasive or aggressive leaning substances, as well as solvents.
- Some products such as carrots, tomatoes and beet-root can color the plastic details of the juicer. You can remove such spots using a dry cloth, dampened in vegetable oil, then wash the details in warm water with a soft detergent and dry.

### **STORAGE**

- Before taking the unit away for storage, make sure that it is disconnected.
- Follow the requirements of the CLEANING OF THE UNIT section.
- Keep the unit in a dry cool place, out of reach of children.

# ENGLISH

## TROUBLESHOOTING GUIDE

Trouble	Solution
When switching on the unit for the first time unpleasant odor appears.	It is normal, as some time for seating of carbon brush in the electric motor is necessary.
The unit does not operate	1. Check whether the unit is assembled properly, make sure that the clamps is are locked. 2. Check the presence of voltage in the socket, for this purpose connect any electrical appliance to the socket.
Amount of juice is reduced	1. The shredding sieve is blocked - switch off the juicer; take the plug out of the socket. - when the electromotor stops, check the shredding sieve. - clean and wash the shredding sieve.
Strong vibration during the operation.	1. Sticking of pressed skin on the side of the shredding sieve. - switch off the juicer; take the plug out of the socket. - when the electromotor stops, check the shredding sieve. - clean and wash the shredding sieve. 2. The shredding sieve is damaged. - check the shredding sieve, if there are some damages or cracks, replace the shredding sieve.
The operation of the unit is accompanied by noise, unpleasant odor, it heats up strongly, smoke appears etc.	Stop using the unit immediately, disconnect it and apply to the authorized service center for testing and repair.

### Specifications:

Power supply: 220-240 V ~ 50 Hz

Power consumption: 400 W (Max 500 W)

*Specifications subject to change without prior notice.*

### MINIMUM SERVICE LIFE - 5 YEARS

### GUARANTEE

Details regarding guarantee conditions can be obtained from the dealer from whom the appliance was purchased. The bill of sale or receipt must be produced when making any claim under the terms of this guarantee.

 This product conforms to the EMC-Requirements as laid down by the Council Directive 89/336/EEC and to the Low Voltage Regulation (73/23 EEC)

## ENTSAFTER

### BESCHREIBUNG

1. Stampfer
2. Deckelhals
3. Deckel
4. Siebreibe
5. Einfüllschale
6. Saftauslauf
7. Fixiervorrichtung
8. Tresterbehälter
9. Motoreinheit
10. Betriebsstufenschalter
11. Saftbehälter mit Schaumtrenner
12. Stützfüße

### WICHTIGE SICHERHEITSHINWEISE

Vor der ersten Inbetriebnahme des Geräts lesen Sie aufmerksam diese Betriebsanleitung durch.

- Bewahren Sie diese Bedienungsanleitung für die weitere Nutzung als Informationsmaterial auf.
- Maximale Betriebsdauer des Geräts beträgt 1 Minute mit Betriebsintervallen nicht weniger als 1 Minute.
- Nutzen Sie das Gerät nur bestimmungsgemäß, wie es in dieser Bedienungsanleitung beschrieben ist.
- Prüfen Sie, bevor Sie das Gerät in Betrieb nehmen, ob die Spannungsangabe auf dem Gerät mit der örtlichen Netzspannung übereinstimmt.
- Stellen Sie den Entsafter auf eine gerade stabile Oberfläche auf.
- Vor der ersten Inbetriebnahme waschen Sie sorgfältig alle abnehmbare Teile, die mit Nahrungsmitteln in Berührung kommen werden.
- Seien Sie vorsichtig, wenn Sie die Siebreibe in den Händen halten, da diese eine scharfe Oberfläche hat.
- Prüfen Sie die Siebreibe vor jeder Nutzung des Entsafters. Beim Entdecken von Beschädigungen soll der Betrieb des Geräts sofort eingestellt und die Siebreibe umgetauscht werden.
- Benutzen Sie nur diejenigen Ersatzteile und Aufsätze, die zum Lieferumfang gehören.
- Es ist nicht gestattet, das Gerät außerhalb der Räumlichkeiten zu benutzen.
- Halten Sie das Gerät und das Netzkabel von heißen Oberflächen, Wärmequellen und scharfen Gegenständen fern.
- Vor der Inbetriebnahme des Geräts vergewissern Sie sich, dass alle abnehmbaren Geräteteile richtig aufgestellt sind. Der Entsafter kann nur dann in Betrieb genommen werden, wenn die Fixiervorrichtungen am Deckel des Geräts aufgestellt sind.
- Achten Sie darauf, dass keine fremden Gegenstände in den Deckelhals eindringen. Entfernen Sie vor der Entsaftung alle nicht eßbare Reste, wie z.B. harte Fruchthaut oder Kerne (Kirsche, Pfirsich).
- Es ist nicht gestattet, Nahrungsmittel mit Fingern oder anderen Gegenständen in den Deckelhals durchzustößen. Nutzen Sie dafür nur einen Stampfer.
- Beugen Sie sich nicht über dem Deckelhals des eingeschalteten Geräts, Früchte- oder Gemüsestücke können aus dem Deckelhals herausfliegen und den Nutzer des Geräts verletzen.
- Der Entsafter ist zur Zerkleinerung von Fleisch und zum Mischen von Nahrungsmitteln nicht geeignet.
- **Es ist nicht gestattet, den Entsafter abzubauen, wenn er ans Stromnetz angeschlossen ist.**
- Öffnen Sie die Fixiervorrichtung nur nach dem Ausschalten des Geräts und dem kompletten Stehenbleiben der Siebreibe.
- Beim Entstehen der Feuchtigkeit am Gehäuse des Geräts schalten Sie es vom Stromnetz ab und wischen Sie es mit einem trockenen Tuch ab.
- Schalten Sie das Gerät gleich nach der Beendigung des Betriebs aus und ziehen Sie den Netzstecker aus der Steckdose.

# DEUTSCH

- Ziehen Sie nie den Netzstecker mit nassen Händen aus der Steckdose.
- Lassen Sie das eingeschaltete Gerät nie unbeaufsichtigt.
- Dieses Gerät ist kein Spielzeug und gehört nicht in Kinderhände.
- Besondere Vorsichtsmaßnahmen sind in den Fällen angesagt, wenn sich Kinder oder behinderte Personen während der Nutzung des Geräts in der Nähe aufhalten.
- Es ist nicht gestattet, die Motoreinheit ins Wasser oder andere Flüssigkeiten tauchen zu lassen, sowie diese mit Wasser abspülen. Wischen Sie die Motoreinheit mit einem feuchten Tuch ab.
- Es ist nicht gestattet, das Gerät zu nutzen, wenn das Netzkabel oder der Netzstecker oder andere Geräteteile beschädigt sind.
- Es ist nicht gestattet, das Gerät selbständig zu reparieren. Falls das Netzkabel beschädigt ist oder das Gerät repariert werden soll, wenden Sie sich an einen autorisierten Servicedienst.
- Bewahren Sie das Gerät in einem kühlen und für Kinder unzugänglichen Ort auf.
- Das Gerät ist nur für den Gebrauch im Haushalt geeignet, das Gerät ist für den gewerblichen Gebrauch nicht geeignet.

## Vorbereitung zur Inbetriebnahme

- Nehmen Sie das Gerät aus der Verpackung heraus.
- Vor dem ersten Einschalten des Geräts vergewissern Sie sich, ob die Netzspannung mit der Spannung Ihres Geräts übereinstimmt.
- Waschen Sie sorgfältig alle abnehmbare Teile, die mit Nahrungsmitteln in Berührung kommen werden und trocknen Sie diese ab.

**Anmerkung:** Seien Sie vorsichtig, wenn Sie die Siebreibe in den Händen halten, da diese eine scharfe Oberfläche hat.

- Waschen Sie Früchte/Gemüse und

schneiden Sie diese in Kleinstücke, so dass man sie durch den Deckelhals leicht durchstoßen kann.

Vor der Entsaftung von Kernfrüchten (z.B. Kirsche, Pfirsiche usw.) entfernen Sie zuerst unbedingt Kerne.

## Entsaftung

- Stellen Sie den Entsafter auf eine gerade stabile Oberfläche auf.
- Vor dem Zusammenbau vergewissern Sie sich, dass das Gerät vom Stromnetz abgeschaltet ist.
- Stellen Sie die Einfüllschale (5) auf die Motoreinheit (9) auf.
- Legen Sie die Siebreibe (4) in die Einfüllschale (5) ein, bei der ordnungsgemäßen Aufstellung hören Sie einen typischen Einrastton.

**Anmerkung:** - Es ist nicht gestattet, die Siebreibe zu nutzen, wenn diese beschädigt ist.

- Stellen Sie den Deckel (3) auf die Einfüllschale (5) auf.
- Stellen Sie den Tresterbehälter (8) auf.
- Heben Sie leicht die Fixiervorrichtung (7) hoch und lassen Sie diese mit den Aussparungen im Deckel (3) zusammenfallen.
- Stellen Sie den Saftbehälter (11) oder einen anderen passenden Behälter unter den Saftauslauf (6).
- Stecken Sie den Netzstecker des Netzkabels in die Steckdose.
- Schalten Sie das Gerät ein, stellen Sie den Schalter (10) in die Position „I/niedrige Geschwindigkeitsstufe“ oder „II/hohe Geschwindigkeitsstufe“.

## Anmerkung:

- „I/niedrige Geschwindigkeitsstufe“ – zum Entsaften von weichen Gemüse/Obst (Tomaten/Birnen, Erdbeeren, Apfelsinen, Pflaumen, Weintrauben, Kürbis, Zwiebeln, Gurken usw.).

- „2/hohe Geschwindigkeitsstufe“ – zum Entsaften von harten Gemüse/Obst (Artischoke, Möhren, Äpfel, Paprika, Rübe, Kartoffeln, Ananas, Gurkenkürbis, Zucchini, Sellerie, Spinat, Dill, Porree usw.).
  - Der Entsafter schaltet sich nur dann ein, wenn alle abnehmbaren Geräteteile richtig zusammengesetzt sind und der obere Deckel mit Fixiervorrichtung (7) fixiert wurden.
  - Laden Sie das Gerät mit Nahrungsmitteln nur beim eingeschalteten Motor des Geräts.  
Stoßen Sie langsam vorher geschnittene Stücke durch den Hals (2) des Deckels (3) und drücken Sie darauf leicht mit dem Stampfer. Es wird nicht empfohlen, auf den Stampfer stark zu drücken, da dies zur Minderung der Qualität des Saftes sowie zur Einstellung des Siebribe führen kann.
  - Es ist nicht gestattet, Nahrungsmittel mit Fingern oder anderen Gegenständen in den Hals (2) des Deckels (3) durchzustößen.
  - Prüfen Sie während des Betriebs des Geräts den Zustand der Siebribe (4), ob das Sieb durch Kuchen nicht verstopft ist, und spülen Sie bei der Notwendigkeit die Siebribe (4) mit Wasser.
  - Achten Sie darauf, dass der Tresterbehälter (8) nicht überfüllt wird. Falls der Tresterbehälter (8) aufgefüllt ist, schalten Sie das Gerät aus, ziehen Sie den Netzstecker aus der Steckdose und entfernen Sie Kuchen aus dem Tresterbehälter (8).
  - Nach der Nutzung des Entsafters schalten Sie diesen aus, stellen Sie den Schalter (10) in die Position „0“, warten Sie ab, bis die Siebribe (4) komplett stoppt und ziehen Sie den Netzstecker aus der Steckdose.
  - Bauen Sie das Gerät ab und reinigen Sie es jedesmal nach der Nutzung.
  - Nehmen Sie den Stampfer (1) aus dem Deckelhals (2) heraus.
  - Öffnen Sie die Fixiervorrichtung (7).
  - Nehmen Sie den oberen Deckel (3) ab.
  - Nehmen Sie die Einfüllschale (5) zusammen mit der Siebribe (4) ab.
  - Reinigen Sie und waschen Sie alle Teile gleich nach der Beendigung des Betriebs des Geräts.
- ACHTUNG:** Beim Entsaften von Steingemüse und –obst darf die Betriebsdauer eine 1 Minute nicht übersteigen, die Betriebspausen sollen nicht weniger als 1 Minute betragen. Nach drei Betriebszyklen schalten Sie den Entsafter für 15 Minuten aus. Die Verarbeitung einiger Steingemüse und –obst kann den Betrieb des Entsafters verlangsamen oder zur Überhitzung der Motoreinheit führen.
- Funktion der automatischen Abschaltung bei der Überhitzung des Elektromotors**
- Bei der Überhitzung des Elektromotors wird das Sicherungselement automatisch angesprochen und der Entsafter schaltet sich ab.
  - In diesem Falle schalten Sie das Gerät sofort aus, stellen Sie den Schalter (10) in die Position „0“, und ziehen Sie den Netzstecker aus der Steckdose heraus. Bauen Sie den Entsafter ab, entfernen Sie Gemüse-/und Obstreste, spülen Sie die Siebribe (4) ab.
  - Lassen Sie das Gerät ca. 20-30 Minuten abkühlen, bevor Sie es wieder einschalten.
  - Bauen Sie den Entsafter zusammen, schalten Sie ihn an das Stromnetz an, schalten Sie ihn ein, wenn das Gerät nicht eingeschaltet wird, kann das bedeuten, dass es beschädigt ist. Bitte wenden Sie sich in diesem Falle an ein autorisiertes Kundenservicedienst, um das Gerät zu reparieren.

# DEUTSCH

## Nutzhinweise

- Nutzen Sie nur frische Früchte und Gemüse, da diese mehr Saft enthalten. Für die Zubereitung können Sie verschiedene Gemüse nutzen (Möhren, Gurken, Rübe, Sellerie, Spinat, Tomaten) oder Früchte (Äpfel, Weintrauben, Ananas, Apfelsinen).
- Sie brauchen dünne Schale nicht schälen, es soll nur dicke Schale geschält werden (z.B. bei Ananas oder rohem Rübe)
- Vergessen Sie nicht beim Zubereiten der Apfelsaft, dass seine Sättigung von der Sorte der genutzten Äpfel abhängt. Wählen Sie die Apfelsorte, die den zu Ihrem Geschmack passenden Saft gibt. Pressen Sie den Saft aus den Früchten zusammen mit dem Häutchen aus. Der Kern muss nicht unbedingt ausgeschnitten werden.
- Der Apfelsaft dunkelt schnell, geben Sie darin einige Tropfen Zitronensaft - dadurch wird der Prozess der Verdunkelung des Saftes angehalten.
- Trinken Sie den Saft sofort nach seiner Zubereitung. Bei der dauernden Aufbewahrung in der Luft verliert der Saft seine geschmacklichen Qualitäten und seinen Nahrungswert.
- Wenn der Saft im Kühlschrank aufbewahrt wird, gießen Sie ihn in eine reine Flasche mit dem Deckel, damit er fremde Gerüche von Nahrungsmitteln nicht einsaugt, die im Kühlschrank aufbewahrt werden. Der Saft darf in Metallbehältern nicht aufbewahrt werden, da er den entsprechenden Beigeschmack bekommen kann.
- Es wird nicht empfohlen, Früchte mit einem hohen Stärke- oder Pektingehalt zu verarbeiten, wie z.B. Bananen, Papaja, Avokado, Feigen, Aprikosen, Mango, rote und schwarze Johannisbeere. Nutzen Sie zur Verarbeitung solcher Früchte andere Küchengeräte.
- Der Entsafter ist zur Zerkleinerung von sehr harten und faserigen Nahrungsmitteln,

wie z.B. Kokosnuss, Rhabarber oder Quitte nicht geeignet.

## REINIGUNG DES ENTSAFTERS

- Schalten Sie das Gerät nach der Nutzung oder vor der Reinigung vom Stromnetz immer ab.
- Waschen Sie alle abnehmbaren Teile unter dem warmen Wasser mit einem neutralen Waschmittel.
- Spülen Sie Siebrielöcher von der Außenseite. Seien Sie beim Spülen der Siebriebe vorsichtig, da diese eine scharfe Oberfläche hat. Es ist nicht gestattet, die Siebriebe in einer Geschirrspülmaschine zu waschen.
- Wischen Sie die Motoreinheit des Entsafters mit einem feuchten Tuch ab. Es ist nicht gestattet, die Motoreinheit ins Wasser tauchen zu lassen oder mit Wasser abzuspielen.
- Nutzen Sie nur keine harten Bürsten, Abrasiv- und Reinigungsmittel, sowie keine Lösungsmittel.
- Einige Nahrungsmittel, wie z.B. Möhren, Tomaten oder Rüben, können Kunststoffteile des Entsafters verfärben. Flecken können mit einem feuchten Tuch entfernt werden, der mit Pflanzenöl angefeuchtet ist, danach spülen Sie Geräteteile mit warmem Wasser mit einem weichen Reinigungsmittel und trocknen Sie diese ab.

## AUFBEWAHRUNG

- Bevor Sie das Gerät zur längeren Aufbewahrung wegpacken, vergewissern Sie sich, dass es vom Stromnetz abgeschaltet ist.
- Halten Sie die Anforderungen des Abschnitts REINIGUNG DES ENTSAFTERS ein.
- Bewahren Sie das Gerät in einem trockenen und für Kinder unzugänglichem Ort auf.

## FESTSTELLUNG VON STÖRUNGEN UND IHRE BESEITIGUNG

Störung	Störungsbeseitigungsmethode
Beim ersten Einschalten des Entsafters entsteht ein unangenehmer Geruch.	Es ist normal, da das Gerät einige Zeit zum Einlaufen der Kohlebürsten im Motor braucht.
Der Entsafter funktioniert nicht.	<ol style="list-style-type: none"> <li>1. Prüfen Sie die Richtigkeit des Zusammenbaus des Geräts, vergewissern Sie sich, dass die Fixiervorrichtungen geschlossen sind.</li> <li>2. Prüfen Sie das Vorhandensein der Netzspannung. Schalten Sie dafür ein anderes geeignetes elektrisches Gerät in die Steckdose ein.</li> </ol>
Die Menge der Saft hat sich stark verringert.	<ol style="list-style-type: none"> <li>1. Das Sieb ist verstopft. <ul style="list-style-type: none"> <li>- schalten Sie das Gerät vom Stromnetz ab, ziehen Sie den Netzstecker aus der Steckdose heraus.</li> <li>- wenn der Elektromotor stoppt, prüfen Sie die Siebreibe.</li> <li>- reinigen Sie und spülen Sie die Siebreibe.</li> </ul> </li> </ol>
Der Entsafter vibriert stark während des Betriebs.	<ol style="list-style-type: none"> <li>1. Möglicherweise sind auf einer Seite der Siebreibe Kuchen angeklebt. <ul style="list-style-type: none"> <li>- schalten Sie das Gerät vom Stromnetz ab, ziehen Sie den Netzstecker aus der Steckdose heraus.</li> <li>- wenn der Elektromotor stoppt, prüfen Sie die Siebreibe.</li> <li>- reinigen Sie und spülen Sie die Siebreibe.</li> </ul> </li> <li>2. Die Siebreibe ist beschädigt. <ul style="list-style-type: none"> <li>β prüfen Sie die Siebreibe, beim Entdecken von Beschädigungen oder Rissen soll die Siebreibe umgetauscht werden.</li> </ul> </li> </ol>
Während des Betriebs des Entsafters entstehen starke Geräusche, unangenehmer Geruch und Rauch, er wird stark erhitzt usw.	Brechen Sie den Betrieb sofort ab, schalten Sie das Gerät vom Stromnetz ab und wenden Sie sich an ein autorisiertes Servicedienst, um das Gerät zu prüfen oder zu reparieren.

### Technische Eigenschaften:

Stromversorgung: 220-240 V ~ 50 Hz

Leistung: 400 W (Max 500 W)

*Der Hersteller behält sich das Recht vor die Charakteristiken des Gerätes ohne Vorbescheid zu ändern.*

**Die Lebensdauer des Gerätes beträgt nicht weniger, als 5 Jahre**

### Gewährleistung

Ausführliche Bedingungen der Gewährleistung kann man beim Dealer, der diese Geräte verkauft hat, bekommen. Bei beliebiger Anspruchserhebung soll man während der Laufzeit der vorliegenden Gewährleistung den Check oder die Quittung über den Ankauf vorzulegen.

**CE** *Das vorliegende Produkt entspricht den Forderungen der elektromagnetischen Verträglichkeit, die in 89/336/EWG -Richtlinie des Rates und den Vorschriften 73/23/EWG über die Niederspannungsgeräte vorgesehen sind.*

## СОКОВЫЖИМАЛКА

### ОПИСАНИЕ

1. Толкатель
2. Горловина крышки
3. Крышка
4. Фильтр-терка
5. Емкость для сока
6. Носик для слива сока
7. Фиксатор
8. Контейнер для мякоти
9. Корпус
10. Переключатель режимов работы
11. Емкость для сока с пеноотделителем
12. Опорные ножки

### ВАЖНЫЕ МЕРЫ

#### ПРЕДОСТОРОЖНОСТИ

**Прежде чем начать пользоваться электроприбором, внимательно прочитайте настоящее руководство по эксплуатации.**

- Сохраните настоящее руководство по эксплуатации, используйте его в дальнейшем в качестве справочного материала.
- **Максимально допустимое время непрерывной работы - не более 1 минуты с перерывом не менее 1 минуты.**
- Используйте данный прибор только по его назначению, как описано в инструкции.
- Прежде чем подключить прибор к электросети, убедитесь, что напряжение, указанное на приборе, соответствует напряжению электросети в Вашем доме.
- Используйте соковыжималку на ровной, плоской, устойчивой поверхности.
- Перед первым применением прибора тщательно промойте все съемные детали, которые будут контактировать с продуктами.
- Будьте осторожны, когда держите в руках фильтр-терку, терка имеет острую поверхность.

- Проверяйте фильтр-терку перед каждым использованием соковыжималки. Если Вы обнаружите какие-либо повреждения, прекратите пользоваться прибором и немедленно замените фильтр-терку.
- Используйте только те детали или насадки, которые входят в комплект поставки.
- Запрещается использовать прибор вне помещений.
- Держите прибор и сетевой шнур вдали от горячих поверхностей, источников тепла и острых предметов.
- Прежде чем начать пользоваться прибором, убедитесь, что все детали установлены правильно.
- Пользоваться соковыжималкой можно только в том случае, если фиксаторы установлены на крышке соковыжималки.
- Не допускайте попадания в горловину крышки посторонних предметов. Удалите все несъедобные части, такие как твердая кожура или косточки (например, вишня, персик) перед началом процесса извлечения сока.
- Во время работы запрещается проталкивать продукты в горловину крышки пальцами или какими-либо предметами. Для этой цели пользуйтесь только толкателем.
- Не наклоняйте лицо над горловиной при включенном устройстве, кусочки овощей/фруктов могут вылететь из горловины и нанести травму пользователю.
- Соковыжималка не предназначена для измельчения мяса и смешивания продуктов.
- **Запрещается разбирать соковыжималку, если она подключена к электросети.**
- Открывайте фиксатор только после выключения прибора и полной остановки вращения фильтра-терки.
- При появлении влаги на корпусе уст-

- ройства отключите его от сети и протрите корпус сухой тканью.
- Сразу же после окончания работы выключите устройство и выньте вилку сетевого шнура из розетки.
  - Не беритесь за вилку сетевого шнура мокрыми руками.
  - Запрещается оставлять включенный прибор без присмотра.
  - Не разрешайте детям использовать устройство в качестве игрушки.
  - Особые меры предосторожности следует соблюдать в тех случаях, когда прибор используется детьми или людьми с ограниченными возможностями, либо рядом с ними.
  - Запрещается погружать корпус в воду или другие жидкости, а также промывать его под струей воды. Для очистки корпуса пользуйтесь влажной тканью.
  - Не пользуйтесь прибором при повреждении сетевого шнура, вилки или других деталей.
  - Не ремонтируйте устройство самостоятельно. В случае повреждения сетевого шнура или для ремонта устройства обратитесь в авторизованный сервисный центр.
  - Храните электроприбор в сухом, прохладном, недоступном для детей месте.
  - Устройство предназначено только для домашнего использования. Запрещается коммерческое использование соковыжималки.

## Подготовка к работе

- Извлеките устройство из упаковки.
- Перед первым включением убедитесь, что рабочее напряжение прибора соответствует напряжению электросети.
- Тщательно прмойте все съемные детали, которые будут контактировать с продуктами, и просушите их.

**Примечание:** *Будьте осторожны, когда держите в руках фильтр-терку, терка имеет острую поверхность.*

- Вымойте овощи/фрукты и порежьте на мелкие кусочки, которые бы легко проходили в горловину крышки соковыжималки.
- При извлечении сока из «косточковых» плодов (например, вишни, персиков и т.п.) обязательно удалите из плодов косточки.

## Приготовление сока

- Поставьте соковыжималку на ровную, сухую и устойчивую поверхность.
- Перед сборкой убедитесь, что прибор выключен и отключен от сети.
- Установите емкость для сока (5) на корпус (9).
- Установите фильтр-терку (4) в емкость для сока (5), при правильной установке Вы услышите характерный щелчок.

**Примечание:** *Не используйте фильтр-терку при обнаружении на нем дефектов.*

- Установите крышку (3) на емкость для сока (5).
- Установите контейнер для мякоти (8).
- Приподнимите фиксатор (7), и совместите его с пазами на крышке (3).
- Подставьте под носик для слива сока (6) емкость (11) или другую подходящую посуду.
- Вставьте вилку сетевого шнура в розетку.
- Включите соковыжималку, установив переключатель (10) в положение «I/низкая скорость» или в положение «II/высокая скорость».

## Примечание:

- «1/низкая скорость» - для отжима сока из мягких овощей/фруктов (томаты, груши, клубника, апельсины, сливы, виноград, тыква, лук, огурцы и т.п.).
- «2/высокая скорость» - для отжима сока из твердых овощей/фруктов

# РУССКИЙ

*(артишоки, морковь, яблоки, перец, свекла, картофель, ананасы, кабачки, сельдерей, шпинат, укроп, лук-порей и т.п.).*

**- соковыжималка включится только в том случае, если все съёмные части установлены правильно и фиксатором (7) верхняя крышка зафиксирована.**

- Загружайте продукты только при работающем двигателе.
- Постепенно опускайте предварительно порезанные кусочки продуктов в горловину (2) крышки (3) и слегка надавливайте на них толкателем (1). Не нажимайте слишком сильно на толкатель, поскольку это может привести к снижению качества полученного сока и даже - к остановке вращения фильтра-терки (4).
- Запрещается опускать пальцы или другие предметы в горловину (2) крышки (3).
- Во время работы периодически проверяйте состояние фильтра-терки (4) на предмет засорения сетки фильтра отжимками, и при необходимости промывайте фильтр-терку (4).
- Следите за наполнением контейнера для мякоти (8). Если контейнер (8) заполнился, выключите соковыжималку, выньте вилку сетевого шнура из розетки и удалите мякоть из контейнера (8).
- После использования соковыжималки выключите ее, установив переключатель (10) в положение «0», дождитесь полной остановки вращения фильтра-терки (4) и выньте вилку сетевого шнура из розетки.
- Производите разборку и чистку соковыжималки после каждого ее использования:
  - Выньте толкатель (1) из горловины (2).
  - Потяните за фиксатор (7).
  - Снимите верхнюю крышку (3).

- Снимите емкость для сока (5) вместе с фильтром-теркой (4).
- Очистите и промойте все используемые детали сразу после окончания работы.

**ВНИМАНИЕ:** При приготовлении сока из «твердых» овощей/фруктов не допускается непрерывная работа свыше 1 минуты, перерыв между включениями должен составлять не менее 1 минуты. После 3 циклов работы выключите соковыжималку на 15 минут. Переработка некоторых «твердых» овощей/фруктов может замедлить работу соковыжималки или привести к перегреву электромотора.

## **Функция автоматического отключения при перегреве электромотора**

- При перегреве электромотора, работает автоматический термозащитный предохранитель и соковыжималка отключится.
- В этом случае немедленно выключите соковыжималку, установив переключатель режимов работы (10) в положение «0» и выньте вилку сетевого шнура из розетки.
- Разберите соковыжималку, удалите остатки овощей/фруктов, а также промойте фильтр-терку (4).
- Дайте прибору охладиться в течение приблизительно 20-30 минут, прежде чем включить его снова.
- Соберите соковыжималку, подключите ее к электрической сети и включите. Если соковыжималка не включится, это может означать, что в ней имеются другие повреждения. В этом случае необходимо обратиться в авторизованный сервисный центр для ремонта соковыжималки.

## **Полезные советы**

- Используйте только свежие фрукты и овощи, так как в них содержится больше сока.
- Для приготовления сока можно ис-

пользовать различные овощи (морковь, огурцы, свеклу, стебли сельдерея, шпинат, помидоры) или фрукты (яблоки, виноград, ананасы, апельсины).

- Очищать кожуру или тонкую шкурку нет необходимости, очищать следует только толстую кожуру (например, с ананасов или сырой свеклы).
- При приготовлении яблочного сока помните, что его насыщенность зависит от сорта используемых яблок. Выбирайте сорт яблок, который дает наиболее подходящий для Вашего вкуса сок. Выжимайте сок из плодов вместе с кожурой. Сердцевину вырезать не обязательно.
- Яблочный сок быстро темнеет, капните в него несколько капель лимонного сока - это приостановит процесс потемнения сока.
- Пейте сок сразу после его приготовления. При длительном хранении на воздухе сок теряет свои вкусовые качества и пищевую ценность.
- Если сок будет храниться в холодильнике, перелейте его в чистую бутылку с крышкой, чтобы он не впитал посторонние запахи продуктов, хранящихся в холодильнике. Не желательно хранить сок в металлической емкости, так как он может приобрести соответствующий привкус.
- В соковыжималке не рекомендуется перерабатывать фрукты с высоким содержанием крахмала или пектина, такие как бананы, папайя, авокадо, инжир, абрикосы, манго, красная и черная смородина. Для переработки этих фруктов пользуйтесь другими кухонными приборами.
- Соковыжималка не предназначена для переработки очень твердых и волокнистых продуктов, таких как кокос, ревеня или айва.

## ЧИСТКА СОКОВЫЖИМАЛКИ

- После окончания работы или перед чисткой всегда выключайте прибор и отключайте его от электросети.
- Рекомендуется промывать съемные детали теплой водой с нейтральным моющим средством.
- Отверстия фильтра-терки удобнее промывать с обратной стороны. Будьте осторожны при промывке фильтра-терки, терка имеет острую поверхность. Не используйте для промывки фильтра-терки посудомоечную машину.
- Корпус соковыжималки протирайте влажной тканью. Запрещается погружать корпус в воду или промывать его под струей воды.
- Не используйте жесткие губки, абразивные и агрессивные чистящие средства, а также растворители.
- Некоторые продукты, например морковь, помидоры или свекла, могут окрасить пластмассовые детали соковыжималки. Удалить пятна можно сухой тканью, смоченной в растительном масле, после чего необходимо промыть детали теплой водой с мягким моющим средством и просушить.

## ХРАНИЕНИЕ

- Перед тем как убрать прибор на хранение, убедитесь, что прибор отключен от электросети.
- Выполните требования раздела ЧИСТКА СОКОВЫЖИМАЛКИ.
- Храните прибор в сухом прохладном месте, недоступном для детей.

# РУССКИЙ

## ОБНАРУЖЕНИЕ И УСТРАНЕНИЕ НЕИСПРАВНОСТЕЙ

Неисправность	Методы устранения
При первом включении соковыжималки появляется неприятный запах.	Это нормальное явление, поскольку необходимо некоторое время для притирки угольных щеток в электромоторе.
Соковыжималка не работает	1. Проверьте правильность сборки соковыжималки, убедитесь, что фиксаторы находятся в закрытом положении. 2. Проверьте наличие напряжения в сетевой розетке, для этого включите любой подходящий электроприбор в розетку.
Количество сока резко уменьшилось	1. Забилась фильтрующая сетка - выключите соковыжималку, выньте сетевую вилку розетки. - когда электромотор остановится, проверьте фильтр-терку. - очистите и промойте фильтр-терку.
Во время работы соковыжималка сильно вибрирует.	1. Возможно налипание отжимок на одной стороне фильтра-терки. - выключите соковыжималку, выньте сетевую вилку из розетки. - когда электромотор остановится, проверьте фильтр-терку. - очистите и промойте фильтр-терку. 2. Повреждение фильтра-терки. - осмотрите фильтр-терку, при наличии повреждений или трещин, замените фильтр-терку.
Работа соковыжималки сопровождается сильным шумом, чувствуется неприятный запах, она сильно нагревается, появляется дым и т.д.	Немедленно прекратите использование соковыжималки, отключите ее от сети и обратитесь в авторизованный сервисный центр для проведения осмотра или ремонта.

### Технические характеристики:

Напряжение питания: 220-240 В ~ 50 Гц

Мощность: 400 Вт (Макс. 500 Вт)

**Производитель сохраняет за собой право изменять дизайн и технические характеристики прибора без предварительного уведомления.**

**Срок службы прибора не менее 5-ти лет**



Данное изделие соответствует всем требуемым европейским и российским стандартам безопасности и гигиены.

Производитель: АН-ДЕР ПРОДАКТС ГмбХ, Австрия  
Нойбаугюртель 38/7А, 1070 Вена, Австрия

## ШЫРЫНСЫҚҚЫШ

### СИПАТТАМАСЫ

1. Итергіш
2. Қақпағының аузы
3. Қақпақ
4. Сүзгі-ұсақтағыш
5. Шырынжинағыш
6. Шырың төгетін мұрынша
7. Қысқышт
8. Сығығу апналған контейнер
9. Мотор блогы
10. Жұмыс тәртібінің ауыстырғышы
11. Көбікбөлгішпен жабдықталған шырын сыймасы
12. Тіреме аяқшалары

### САҚТЫҚТЫҢ МАҢЫЗДЫ ШАРАЛАРЫ Электрқұрылғыны қолдану алдында осы қолдану жөніндегі нұсқаулықты мұқият оқып шығыңыз.

- Берілген қолдану жөніндегі нұсқаулықты сақтап қойыңыз, келешекте оны ақпарат материалы ретінде қолданыңыз.
- **Үздіксіз жұмыс істеудің максималды уақыты – арасына 1 минут үзіліс салып, 1 минут қосуға болады.**
- Бұл құрылғыны, нұсқаулықта көрсетілгендей, тек тікелей мақсатында ғана қолданыңыз.
- Құрылғыны электржелісіне қосу алдында, құрылғыда көрсетілген кернеу, сіздің үйіңіздегі кернеуге сәйкес келетінін тексеріңіз.
- Шырынсыққышты тегіс тұрақты тегістіктің бетінде қолданыңыз.
- Алғаш қолдану алдында, азықпен тиісетін барлық алмалы бөлшектерін жақсылап сумен шайыңыз.
- Сүзгі – ұсақтағышты қолыңызда ұстағанда, абай болыңыз, оның беті өткір.
- Сүзгі ұсақтағышты шырынсыққышты қолданудың әр кезінде тексеріп

тұрыңыз. Егер сіз қандай да ақау тапсаңыз, құрылғыны қолдануды тоқтатып, сүзгі –ұсақтағышты ауыстырыңыз.

- Тек жеткізу топтамасының құрамына кіретін бөлшектермен саптамаларды қолданыңыз.
- Құрылғыны бөлмеден тыс қолдануға тиым салынады.
- Құрылғы мен желі шнурын ыстық беттерден, жылу көздері мен өткір заттардан аулақ ұстаңыз.
- Құрылғыны қолдануды бастамас бұрын, барлық бөлшектері дұрыс орнатылғанын тексеріңіз.
- Құрылғыны, оның қысқыштар шырынсыққыштың қақпағында орнатылған болса ғана қолдануға болады.
- Қақпағының аузына бөгде заттардың түсіп кетпеуін қадағалаңыз. Азықтың желінбейтен, қатты қабық сияқты, немесе сүйектері сияқты, бөлшектерін (мысалы, шие немесе шабдалы) шырын сығу үрдісі алдында алып тасаңыз.
- Жұмыс барысында қақпағының аузына азықты саусақтармен немесе өзге заттармен итеруге тиым салынады, ол үшін итергішті қолданыңыз.
- Бетіңізді құрылғы қосылып тұрғанда аузының үстіне еңкейтпеңіз, көкөкніс/ жемістердің кесектері ұшып шығып, қолданушыға жарақат тигізуі мүмкін.
- Шырынсыққыш етті ұсақтауға және азықтарды араластыруға көзделмеген.
- **Егер құрылғы желіге қосылып тұрса, оны бөлшектеугі тиым салынады.**
- Қысқышты тек құрылғы сөндіріліп, оның ұсақтағыш-сүзгісі толығымен тоқтағаннан кейін ғана ашыңыз.
- Құрылғының корпусында ылғал пайда болған жағдайда, оны желіден ажыратып, Корпусын құрғақ матамен ысқылап шығыңыз.

## ҚАЗАҚ

- Жұмыс аяқтала салысымен, құрылғыны сөндіріп, желі шнурының ашасын розеткадан суырыңыз.
- Желі шнурының ашасын су қолдарыңызбен ұстамаңыз.
- Қосылған құрылғыны қараусыз қалдыруға тийым салынады.
- Құрылғыны балаларға ойыншық ретінде қолдануға рұқсат бермеңіз.
- Құрылғыны балалар немесе мүмкіндіктері шектеулері адамдар немесе олардың жанында қолданғанда сақтықтың ерекше шараларын ұстау керек.
- Мотор блогын суға немесе өзге сұйықтықтарға батыруға, оны су ағысының астына қойып жууға тиым салынады. Мотор блогын тазалау үшін ылғал матаны қолданыңыз.
- Құрылғының желі шнуры немесе ашасы, және өзге бөлшектері зақымданған жағдайда, құрылғыны қолданбаңыз.
- Құрылғыны өздігіңізбен жөндемеңіз. Құрылғыны жөндеу үшін немесе желі шнурын ауыстыру үшін қызмет көрсету орталығына хабарласыңыз.
- Электрқұрылғыны құрғақ, салқын, балалардың қолы жетпейтін жерлерде сақтаңыз.
- Құрылғы тек үйде қолдануға арналған, құрылғыны коммерциялық мақсатта қолдануға тиым салынады.

### Жұмысқа дайындалу

- Құрылғыны қаптамадан шығарыңыз.
- Құрылғыны алғаш рет қосу алдында, құрылғының жұмыс кернеуі электржелісінің кернеуіне сәйкес келетінін тексеріңіз.
- Азықпен тиісетін барлық алмалы бөлшектерін жақсылап сумен шайыңыз, оларды кептіріңіз.

**Ескерту:** *Сүзгі-ұсақтағышты қолыңызға алғанда, сақ болыңыз, оның беті өткір.*

- Көкөніс/жемістерді жуып, оларды, шырынсыққыштың қақпағының аузына оңай кіретіндей көлемде, майда кесектерге бөліңіз.
- Сүйектері бар жемістердің шырынын сыққанда (мысалы, шие, шабдалы және т.б.) оғлардың ішіндегі сүйектерді влып тастаңыз.

### Шырында дайындау

- Құрылғыны құрғақ, тегіс және тұрақты тегістікке орнатыңыз.
- Жинастыру алдында құрылғы сөніп, желіден ажыратылып тұрғанын тексеріңіз.
- Шырынжинағышты (5) мотор блогына (9) орнатыңыз.
- Сүзгі-ұсақтағышты (4) шырынжинағышқа (5) орнатыңыз, дұрыс орнатылған жағдайда белгілі дыбыс естіледі.

**Ескерту:** *Сүзгі-ұсақтағышта ақау пайда болған жағдайда оны қолданбаңыз.*

- Қақпақты (3) шырынжинағышқа (5) орнатыңыз.
- Сығу контейнерін (8) орнатыңыз.
- Қысқыштарды (7) көтеріп, қақпақтағы (3) тесіктерімен түйістіріңіз.
- Шырын төккіш мұрыншаның (6) астына сыйманы (11) немесе өзге қолайлы ыдысты орнатыңыз.
- Желі шнурының ашасын розеткаға орнатыңыз.
- Шырынсыққышты қосыңыз, ол үшін ауыстырғышты (10) «I/төмен жылдамдық» жағдайына немесе «II/жоғары жылдамдық» жағдайына орнатыңыз.

## **Ескерту:**

- «1/төмен жылдамдық» - жұмсақ көкөністер/ жемістерден шырынды сығу үшін (қызанақтар, алмұрттар, құлпынай, апельсиндер, жүзім, асқабақ, пияз, қияр және т.б.) арналған
- «2/жоғары жылдамдық» - қатты көкөністер/ жемістерден шырынды сығу үшін (артишоктар, сәбіз, алма, бұрыш, қызылша, картоп, ананастар, сельдерей, шпинат, укроп, көк пияз және т.б.) арналған
- Шырынсыққыш тек барлық бөлшектері дұрыс орнатылса ғана және үстіңгі қақпағы қысқыштарм қыстырылса ғана іске қосылады.
- Өнімдерді тек қозғалтқышы қосылып тұрса ғана салыңыз.
- Алдын ала кесіліп қойған азық кесектерін қақпақтың (3) ауызына (2) ақырындап салыңыз да, оларды тиергішпен (1) итеріңіз. Итергішке қатты күш салмаңыз, өйткені одан алынған шырынның сапасы төмендеуі мүмкін, кейде тіпті сүзгі-ұсақтағыш (4) тоқтап қалуы ықтимал.
- Қақпақтың (3) ауызына (2) саусақтарды немесе өзге заттарды салуға тиым салынады).
- Жұмыс барысында уақыт арасында сүзгіш-ұсақтағыштың(4) жағдайын, сүзгі торының қалдықтармен ластану деңгейін тексеріп тұрыңыз, қажет болған жағдайда (4) сүзгі-торды жуып тұрыңыз.
- Қалдықтар контейнерінің (8) толуын қадағалап тұрыңыз. Егер контейнер (8) толып кетсе, шырынсыққышты сөндіріңіз, ол үшін желі шнурының ашасын розеткадан шығарыңыз, одан кейін қалдықтар контейнерін (8) тазалаңыз.
- Қолданып боғаннан кейін шырынсыққышты сөндіріңіз, ол үшін

- ауыстырғышты (10) «0» жағдайына орнатыңыз, сүзгі-ұсақтағыш (4) толық тоқтағаннан кейін желі шнурының ашасын розеткадан шығарыңыз.
- Шырынсыққыштың әр қолданысынан кейін оны үнемі бөлшектеп тазалап тұрыңыз:
- Итергішті (1) ауызынан (2) шығарыңыз.
- Тартыңыз Қысқыштарды (7).
- Үстіңгі қақпақты (3) түсіріңіз.
- Шырынжинағышты (5) сүзгі – ұсақтағышпен (4) бірге алыңыз.
- барлық қолданылған бөлшектерді жұмыс аяқталғаннан кейін тазалап, жуыңыз.

**НАЗАР АУДАРЫҢЫЗ:** Қатты көкөніс/ жемістерден шырын алынғанда үздіксіз жұмыстың ұзақтығы 1 минуттан аспау керек. Құрылғы үш рет қосылған соң оны 15 минутқа сөндіріп қойыңыз. Кейбір қатты көкөністер/жемістерді өңдеу құрылғының жұмысыын баяулатып, немесе электрмоторын қыздырып жіберуі мүмкін.

## **Электрмоторы қызып кеткен кезде автоматты сөндіру қызметі**

- Электрмотор қызып кеткен кезде автоматты термосақтағыш іске қосылып, шырынсыққыш сөніп қалады.
- Мұндай жағдайда шырынсыққышты тез арада сөндіріп, жұмыс тәртібінің ауыстырғышын (10) «0» жағдайына орнатыңыз және желі шнурының ашасын розеткадан шығарыңыз.
- Шырынсыққышты бөлшектеп, көкөніс/ жемістердің қалдықтарын алып тастаңыз, сүзгі-ұсақтағышты (4) жуып тастаңыз.
- Құрылғы 20-30 минуттай салқындап тұрсын, одан кейін оны қайта қосыңыз.

- Шырынсыққышты жинақтаңыз, оны электржелісіне қайта қосыңыз, егер шырынсыққыш қосылмаса, оның құрамында басқа ақаулар бар дегенді білдіреді. Бұл жағдайда шырынсыққышты жөндеу үшін қызмет орталығына хабарласыңыз.

## Пайдалы кеңестер

- Тек жаңа терілген көкөністер мен жемістерді қолданыңыз, олардың құрамындағы шырын көбірек болады.
- Шырынды әзірлеу үшін неше түрлі көкөністерді (сәбіз, қияр, қызылша, сельдерей жабырақтары, шпинат, қызанақ) немесе жемістерді (алма, жүзім, ананас, апельсиндер) қолдануға болады.
- Жұқа қабықты аршып қажет емес, тек қабығы қалың болса ғана аршу керек (мысалы, ананастар немесе шикі қызылша болса)
- Алма шырынын әзірлеу үшін шырынға қанықтығы алманың сұрыпына байланысты екенін есте сақтаңыз. Өзіңіздің тағамыңызға сай келетін алманың сұрыпын таңдаңыз. Шырынды қабығы алынбаған жемістен шығарыңыз. Ортасын ойып алып тастау міндетті емес.
- Алма шырыны тез қараяды, оның ішіне бірнеше тамшы лимон шырыны тамызыңыз – ол шырынның қараю үрдісін баялатады.
- Шырын әзірленгеннен кейін бірден ішіңіз. Ұсақ сақталған жағдайда шырынның пайдалы құнарлығы мен талғамдық сапасы төмендейді.
- Егер шырын тлоңазытқышта сақталатын болса, оны қақпағы таза бөтелкеге құйыңыз, оның ішіне бөгде иістер кірмейді. Шырынды темір ыдыста сақтамаңыз, өйткені оған шағынсыз дәм пайда болады.
- Шырынсыққышқа пектиндері мен

крахмалдары көп, банан, папайя, інжір, өрік, манго қызыл немесе қара қарақат сияқты өнімдерді өңдеу ұсынылмайды. Мұндай өнімдерді өңдеу үшін басқа құрылғыларды қолдану керек.

- Шырынсыққыш өте қатты немесе талшықтары мол, айва, кокос немесе шайырма сияқты заттарды өңдеуге болмайды.

## ШЫРЫНСЫҚҚЫШТЫҢ ТАЗАЛАНУЫ

- Жұмыс аяқталғаннан кейін немесе тазалау алдында құрылғыны сөндіріп, оны электржеліден ажыратыңыз.
- Алмалы бөлшектерін нейтралды жұғыш құралдар қосылған сумен жууға болады.
- Сүзгі-ұсақтағыштың тесіктерін артқы жағынан жуу ыңғайлы. Жуу кезінде сақ болыңыз, ұсақтағыштың беті өткір. Сүзгіш –ұсақтағышты ыдыс жуатын машинаға салмаңыз.
- Шырынсыққыштың мотор блогын ылғал матамен сүртіңіз. Мотор блогын суға батыруға немесе ағын судың астына тосып жууға болмайды.
- Қатты ғубкаларды, абразивті, агрессивті тазалағыш заттрады, еріткіштерді қолданбаңыз.
- Кейбір өнімдер, мысалы, қызылша немесе қызанақ, сәбіз шырынсыққыштың кейбір пласстмас бөлшектерін түскі бояуы мүмкін. Дақтарды есімдік майына малынған құрғақ матамен сүртіп кетіруге болады, одан кейін бөлшектерді жұмсақ жұғыш құрал қосылған дылы сумен жуып, кептіру керек.

## САҚТАУ

- Құрылғыны сақтауға жинастырудың алдында ол желіден ажыратылғанын тексеріңіз.
- ШЫРЫНСЫҚҚЫШТЫ ТАЗАЛАУ тарауының талаптарын орындаңыз.
- Құрылғыны баларадың қолы жетпейтін, құрғақ салқын жерде сақтаңыз.

**АҚАУЛАРДЫ ТАБУ ЖӘНЕ ЖОЮ**

<b>Ақау</b>	<b>Жою әдісі</b>
Шырынсыққыш алғаш рет қосылғанда жағымсыз иіс шықты	Бұл қалыпты құбылыс, өйткені элетромотордағы көмір щеткалары бір біріне үйкелуіне уақыт қажет.
Шырынсыққыш іске қосылмайды.	1. Шырынсыққыштың дұрыс жиналғанны тексеріңіз, қысқыштар жабық жағдайда тұрғанын қараңыз. 2. Желі розеткада кернеудің бар екенін тексеріңіз, ол үшін кез келген басқа электрқұрылғыны розеткаға салып көріңіз.
Шырынның мөлшері бірден төмендеп кетті.	1. Сүзгі торы толық қалған - шырынсыққышты сөндіріңіз, желі ашасын розеткадан суырыңыз. - электромотор тоқтағанда, сүзгі-ұсақтағышты тексеріңіз. - сүзгі –ұсақтағышты тазалап, жуыңыз.
Жұмыс барысында шырынсыққыш қатты дірілдейді.	1. Сүзгі –ұсақтағыштың бір жағына қалдықтар жабысып қалған болуы ықтимал - Шырынсыққышты сөндіріңіз, желі ашасын розеткадан алыңыз. - электромотор тоқтағанда сүзгі –ұсақтағышты тексеріңіз. 2. Сүзгі- ұсақтағыш зақымданған болуы ықтимал. - Сүзгі- ұсақтағышты қараңыз, ақаулар немесе жарықтар болса, оны ауыстырыңыз.
Шырынсыққыштың жұмысы кезінде қатты шу шығып, жағымсыз иіс шығып, ол қатты қызады, түтін шығады және т.б.	Шырынсыққышты қолдануды тез арада тоқтатыңыз, оны желіден ажыратып, қарау және жөндеу үшін қызмет көрсету орталығына хабарласыңыз.

**Техникалық сипаттамасы :**

Қуаттану кернеу : 220-240 V ~ 50 Гц

Тұтыну қуаты: 400 W (Макс. 500 W)

*Өндіруші алдын ала хабарламастан аспаптың сипаттамаларын өзгертуге құқылы.*

**Аспаптың қызмет мерзімі 5 жылдан кем емес**

**Гарантиялық міндеттілігі**

Гарантиялық жағдайдағы қаралып жатқан бөлшектер дилерден тек сатып алынған адамға ғана беріледі. Осы гарантиялық міндеттілігіндегі шағымдалған жағдайда төлеген чек немесе квитанциясын көрсетуі қажет.

**CE** Бұл тауар EMC – жағдайларға сәйкес келеді негізгі Міндеттемелер 89/336/ЕЕС Дерективаның ережелеріне енгізілген Төменгі Ережелердің Реттелуі (73/23 ЕЕС)

## SOKOWIRÓWKA

### OPIS

1. Popychacz
2. Szyjka pokrywki
3. Pokrywka
4. Tarko-filtr
5. Zbiornik na sok
6. Dziubek zlewu soku
7. Zatrzaski mocujące
8. Pojemnik na mięksisz
9. Blok silnikowy
10. Przełącznik trybu działania
11. Pojemnik na sok z oddzielaczem piany
12. Nóżki oporowe

### WAŻNE ŚRODKI BEZPIECZEŃSTWA

**Przed użyciem napędu elektrycznego należy uważnie przeczytać niniejszą instrukcję obsługi.**

- Prosimy zachować niniejszą instrukcję obsługi, aby móc ją wykorzystać w charakterze podręcznika obsługi.
- **Maksymalnie dopuszczalny czas nieprzerwanego działania – nie więcej niż 1 minutę z przerwą nie krótszą niż 1 minuta.**
- Dane urządzenie należy użytkować wyłącznie zgodnie z przeznaczeniem, jak to opisano w instrukcji.
- Przed podłączeniem urządzenia do sieci elektrycznej należy upewnić się, że robocze napięcie, podane na urządzeniu jest takie samo jak w sieci elektrycznej w Państwa mieszkaniu.
- Sokowirówkę należy użytkować na równej i stabilnej powierzchni.
- Przed pierwszym użyciem urządzenia należy starannie wymyć wszystkie zdejmowalne części, które będą mieć styczność z produktami jadalnymi.
- Należy zachować ostrożność, kiedy będziecie trzymać Państwo w rękach tarko-filtr, gdyż ma on ostre tnące ząbki.
- Tarko-filtr przed każdym użyciem sokowirówki należy sprawdzić. Jeśli będą

ujawnione jakiegokolwiek uszkodzenia, należy zaprzestać użytkowania sokowirówki i wymienić tarko-filtr.

- Należy użytkować wyłącznie tylko te części i nasadki, które wchodzi do kompletu dostawy.
- Urządzenie zabrania się użytkować poza pomieszczeniem.
- Samo urządzenie i sieciowy kabel elektryczny należy przechowywać z dala od gorących powierzchni, źródeł ciepła i ostrych przedmiotów.
- Zanim zaczniecie Państwo użytkować sokowirówkę, należy się upewnić, że wszystkie części są prawidłowo założone.
- Sokowirówką można się posługiwać tylko w tym przypadku, jeśli zatrzaski mocujący jest zamknięte na pokrywie sokowirówki.
- Nie należy dopuszczać do tego, aby do szyjki pokrywki wpadały postronne przedmioty. Należy również usuwać wszelkie niejadalne części, takie jak twarda skórka albo pestki (np., od wiśni, brzoskwini) zanim się zacznie wyciskać sok.
- W trakcie pracy zabrania się przepychać produkty przez szyjkę pokrywki palcami lub jakimikolwiek innymi przedmiotami, np. łopateczką. W tym celu należy posługiwać się wyłącznie popychaczem.
- Nie należy schylać się nad szyjką w trakcie działania urządzenia, gdyż kawałeczki warzyw/owoców mogą wylecieć z szyjki i zranić użytkownika.
- Sokowirówka nie jest przeznaczona do rozdrabniania mięsa i mieszania jakiegokolwiek produktów.
- **Sokowirówkę zabrania się rozbierać, jeśli jest podłączona do sieci elektrycznej.**
- Zatrzask można otwierać tylko po wyłączeniu urządzenia i po całkowitym zatrzymaniu się obrotów tarko-filtru.
- W razie zawilgoceni się korpusu urządze-

nia, należy urządzenie odłączyć od sieci i wytrzeć jego korpus suchą ściereczką.

- Zaraz po zakończeniu pracy należy robot wyłączyć i wyjąć wtyczkę kabla elektrycznego z gniazdka.
- Zabrania się wyciągać wtyczkę kabla elektrycznego mokrymi rękoma.
- Zabrania się pozostawiać włączone urządzenie bez nadzoru.
- Nie należy zezwalać dzieciom bawić się urządzeniem w charakterze zabawki.
- Szczególne środki ostrożności należy zachować w tych przypadkach, kiedy urządzenie jest używane przez dzieci bądź osoby niepełnosprawne, bądź należy być obok nich.
- Zabrania się pogrążyć blok motoru do wody, lub innych cieczy, a także myć pod strugą wody. Do czyszczenia bloku silnikowego należy używać wilgotnej ściereczki.
- Nie należy użytkować urządzenia, które ma uszkodzony sieciowy kabel elektryczny bądź inne części.
- Zabrania się naprawiać urządzenie samodzielnie. W razie stwierdzenia uszkodzenia sieciowego kabla elektrycznego bądź w celu wykonania naprawy urządzenia należy zwrócić się do autoryzowanego punktu serwisowego.
- Urządzenie należy przechowywać w suchym, chłodnym i niedostępnym dla dzieci miejscu.
- Urządzenie przeznaczone jest wyłącznie do użytku domowego; zabrania się użytkować go w celach komercyjnych.

## Przygotowanie do użycia

- Wyjąć urządzenie z opakowania.
- Przed pierwszym użyciem należy upewnić się, czy robocze napięcie urządzenia odpowiada napięciu w sieci elektrycznej.
- Starannie przemyć wszystkie zdejmowalne części, które będą mieć styczność z produktami jadalnymi i wysuszyć je.

**Uwaga: Należy zachować ostrożność, kiedy będziecie trzymać Państwo w rękach tarko-filtr, gdyż ma on ostre tnące ząbki.**

- Wymyć warzywa/owoce i pociąć je na drobne kawałki, które lekko przejdą przez szyjkę pokrywki sokowirówki.
- W przypadku wyciskania soku z owoców pestkowych (np., z wiśni, brzoskwini itd.) koniecznie należy usunąć z nich takie pestki.

## Przygotowanie soku

- Ustawić sokowirówkę na równej, suchej i stabilnej płaszczyźnie.
- Przed złożeniem urządzenia należy upewnić się, że jest ono wyłączone i odłączone od sieci prądu elektrycznego.
- Postawić zbiornik na sok (5) na blok silnikowy (9).
- Włożyć tarko-filtr (4) w zbiornik na sok (5), kiedy tarko-filtr jest założony prawidłowo, to słychać charakterystyczny dźwięk.

**Uwaga: Zabrania się użycia urządzenia tarko-filtru w razie ujawnienia w nim jakichkolwiek defektów.**

- Założyć pokrywkę (3) na zbiornik na sok (5).
- Włożyć pojemnik na mięksisz (8).
- Podnieść do góry zatrask mocujący (7), i zrównać go z wcięciami na pokrywce (3).
- Podstawić pod dziubek zlewu soku (6) pojemnik (11) lub inne pasujące naczynie.
- Wstawić wtyczkę kabla elektrycznego do gniazdka elektrycznego.
- Włączyć sokowirówkę ustawiając przełącznik (10) na pozycję «I/małe obroty» albo na pozycję «II/duże obroty».

## Uwaga:

- «1/ małe obroty» - dla wyciskania soku z miękkich warzyw/owoców (pomidory, gruszki, truskawki, pomarańcze, śliwki, winogrona, tykwa, cebula, ogórki itd.).
- «2/duże obroty» - dla wyciskania soku z twardych warzyw/owoców (karczochy, marchewka, jabłko, papryka, cwikła, ziemniaki, ananasy, kabaczki, seler, szpinak, koperek, porę itp.).
- sokowirówka włącza się tylko w tym przypadku, jeśli wszystkie jej zdemontowalne części są założone prawidłowo, a górna pokrywa jest zamocowana z pomocą zatrzasku (7).

- Produkty należy wkładać do urządzenia tylko wtedy, kiedy silnik pracuje.
- Uprzednio pocięte na drobne kawałeczki produkty należy wkładać do szyjki (2) pokrywy (3) i lekko popychać je popychaczem (1). Nie należy popychacz naciskać nazbyt silnie, gdyż to może doprowadzić do pogorszenia jakości otrzymywanego soku i nawet do zatrzymania się obrotów tarko-filtra (4).
- Zabrania się wkładać palce albo jakiegokolwiek przedmioty do szyjki (2) pokrywy (3).
- W trakcie pracy sokowirówki należy co jakiś czas sprawdzać stan tarko-filtra (4) odnośnie zatkania się siatki filtra i, jeśli to konieczne, tarko-filtr (4) należy przeczyszczyć z pomocą wody.
- Należy zwracać uwagę na zapełnienie się pojemnika na miękisz (8). Jeśli ten pojemnik (8) się zapełni, sokowirówkę należy wyłączyć, wyciągnąć wtyczkę kabla elektrycznego z gniazdka elektrycznego i usunąć miękisz z pojemnika (8).
- Po zakończeniu pracy sokowirówkę należy wyłączyć, przełączając przełącznik trybu działania sokowirówki (10) na

pozycję «0», doczekać się całkowitego zatrzymania się obrotów tarko-filtra (4) i następnie wyciągnąć wtyczkę sieciowego kabla elektrycznego z gniazdka.

- Sokowirówkę należy rozebrać i wyczyścić po każdorazowym użyciu:
  - Wyjąć popychacz (1) z szyjki (2).
  - Pociągnąć za zatrzaski (7).
  - Zdjąć górną pokrywę (3).
  - Wyciągnąć zbiornik na sok (5) wraz z tarko-filtrem (4).
  - Wyczyścić i wymyć wszystkie używane części zaraz po zakończeniu użytkowania.

**UWAGA:** W razie sporządzania soku z «twardych» warzyw/owoców nie należy dopuszczać do działania dłuższego niż 1 minuta, a przerwy pomiędzy kolejnymi włączeniami też nie powinny być krótsze niż 1 minuta. Po przejściu 3 cykli pracy, sokowirówkę należy wyłączyć na 15 minut. Przeróbka niektórych «twardych» warzyw/owoców może obniżyć obroty sokowirówki, a nawet do przegrzania się silnika.

## Funkcja automatycznego wyłączenia w razie przegrzania się silnika

- W razie przegrzania się silnika zadziała automatyczny bezpiecznik cieplny i sokowirówka się wyłączy.
- W takim przypadku należy natychmiast sokowirówkę wyłączyć, przełączając przełącznik trybów działania (10) na pozycję «0» i wyciągnąć wtyczkę kabla elektrycznego z gniazdka.
- Sokowirówkę należy rozebrać, usunąć resztki warzyw/owoców i wymyć tarko-filtr (4).
- Urządzenie należy pozostawić w spokoju w celu ostudzenia na około 20-30 minut zanim będzie można je ponownie uruchomić.
- Złożyć ponownie sokowirówkę, podłączyć ją do sieci elektrycznej i włączyć ją. Jeśli sokowirówka się nie włącza, to

może oznaczać, że w sokowirówce są jakieś uszkodzenia. W takim razie należy zwrócić się do autoryzowanego serwisu w celu naprawy sokowirówki.

## Dobre Rady

- Należy używać tylko świeże warzywa/owoce, ponieważ z nich uzyskuje się więcej soku.
- Do sporządzenia soku można użyć rozmaitych warzyw (marchewkę, ogórki, ćwikłę, łodygi selera, szpinak, pomidory) albo owoce (jabłka, winogrona, ananasy, pomarańcze).
- Nie ma potrzeby zdejmować cienkiej skórki, a należy zdejmować tylko grubą skórę (np., z ananasów albo z surowej ćwikły).
- W razie sporządzania soku jabłkowego należy pamiętać, że jego intensywność zależy od gatunku użytych jabłek. Należy używać taki gatunek jabłek, który najbardziej odpowiada Państwa smakowi. Sok należy wyciskać z owoców wraz ze skórką. Środek niekoniecznie trzeba wycinać.
- Sok jabłkowy szybko ciemnieje, aby temu zapobiec należy kapnąć kilka kropeł soku cytrynowego.
- Sok należy pić zaraz po jego sporządzeniu. W razie długotrwałego przechowywania na otwartym powietrzu sok traci swój smak i wartość spożywczą.
- Jeśli sok będzie przechowywany w lodówce, to należy przelać go do czystej butelki z korkiem, aby nie nabrał postronnych zapachów produktów przechowywanych w lodówce. Nie należy przechowywać soku w metalowym naczyniu, gdyż wtedy sok może nabrać nieprzyjemnego smaku.
- W sokowirówce nie należy przerabiać owoców, które zawierają dużą ilość skrobi lub pektyny, takich jak banany, papaja, awokado, figi, morele, mango, czerwona lub czarna porzeczka. W celu przeróbki

takich owoców należy użyć innych urządzeń kuchennych.

- Sokowirówka nie jest przeznaczona do przeróbki bardzo twardych i włóknistych warzyw i owoców takich jak kokosy, rabarbar albo ajwa.

## CZYSZCZENIE SOKOWIRÓWKI

- Po zakończeniu pracy lub przed czyszczeniem zawsze urządzenie należy wyłączyć i odłączyć od sieci elektrycznej.
- Zaleca się części zdejmowalne przemywać ciepłą wodą z obojętnym środkiem myjącym.
- Otwory tarki-filtra najlepiej jest myć z odwrotnej strony. Przy tym należy zwracać uwagę w trakcie mycia tarki-filtra, ponieważ są w niej ostre ząbki. Nie należy myć w maszynie do mycia naczyń.
- Blok silnikowy sokowirówki należy przecierać wilgotną szmatką. Zabrania się pogrążyć blok silnikowy do wody bądź myć pod strugą bieżącej wody.
- Nie należy używać szorstkich gąbek, szorujących i żrących środków, a także rozpuszczalników.
- Niektóre produkty, takie jak marchewka, pomidory lub ćwikła mogą zabrudzić plastikowe części sokowirówki. Takie zabrudzenia można usunąć suchą ściereczką zmoczoną w oleju roślinnym, potem należy przemyć ciepłą wodą z łagodnym środkiem myjącym i wysuszyć.

## PRZECHOWYWANIE

- Zanim urządzenie będzie schowane na przechowywanie należy upewnić się, czy jest ono odłączone od sieci elektrycznej.
- Należy stosować się do wskazówek rozdziału CZYSZCZENIE SOKOWIRÓWKI.
- Urządzenie należy przechowywać w suchym i niedostępnym dla dzieci miejscu.

## WYJAWIENIE I USUWANIE NIESPRAWNOŚCI

Niesprawność	Metody usuwania niesprawności
W trakcie pierwszego włączenia sokowirówki pojawił się nieprzyjemny zapach.	Jest to normalne, ponieważ potrzebny jest pewien czas aby dotarły się szczotki węglowych elektrod silnika elektrycznego.
Sokowirówka nie działa	<ol style="list-style-type: none"> <li>Należy sprawdzić prawidłowość złożenia sokowirówki. Należy upewnić się, że zatrzaski znajdują się w zamkniętej pozycji.</li> <li>Należy sprawdzić napięcie w gniazdku elektrycznym, w tym celu należy podłączyć jakikolwiek inne sprawne urządzenie elektryczne.</li> </ol>
Ilość soku gwałtownie się zmniejszyła	<ol style="list-style-type: none"> <li>Zatkała się siateczkę – sokowirówkę należy wyłączyć, wyciągnąć wtyczkę z gniazdka elektrycznego.                     <ul style="list-style-type: none"> <li>- kiedy silnik się zatrzyma, należy sprawdzić tarkę-filtr.</li> <li>- tarkę-filtr oczyścić i przemyć.</li> </ul> </li> </ol>
W czasie pracy sokowirówka bardzo silnie drga.	<ol style="list-style-type: none"> <li>Możliwe jest zgromadzenie się miększu na jednej stronie tarkę-filtru.                     <ul style="list-style-type: none"> <li>- sokowirówkę należy wyłączyć, wyciągnąć wtyczkę z gniazdka elektrycznego.</li> <li>- kiedy silnik się zatrzyma, należy sprawdzić tarkę-filtr.</li> <li>- tarkę-filtr oczyścić i przemyć.</li> </ul> </li> <li>Uszkodzenie tarki-filtra.                     <ul style="list-style-type: none"> <li>- obejrzeć tarkę-filtr, w razie widocznego uszkodzenia, pęknięć, tarkę-filtr należy wymienić.</li> </ul> </li> </ol>
Sokowirówka pracuje bardzo głośno, jest czuć nieprzyjemny zapach, urządzenie silnie się nagrzewa, pojawia się dym itd.	Niezłocznie zaprzestać używania sokowirówki, odłączyć ją od sieci elektrycznej I zwrócić się do autoryzowanego punktu serwisowego w celu przeglądu bądź naprawy.

### Charakterystyka techniczna:

Napięcie zasilania: 220-240 V ~ 50 Hz

Moc użytkowa: 400 W (Max 500 W)

*Producent zastrzega sobie prawo zmiany charakterystyki urządzeń bez wcześniejszego zawiadomienia.*

**Termin przydatności do użytku urządzenia – powyżej 5 lat**

### Gwarancji

Szczegółowe warunki gwarancji, można otrzymać u dealera, który sprzedał Państwu dane urządzenie. W przypadku zgłaszania roszczeń z tytułu zobowiązań gwarancyjnych, należy okazać rachunek lub fakturę poświadczające zakup.



*Dany wyrób jest zgodny z wymaganiami odnośnie elektromagnetycznej kompatybilności, przewidzianej dyrektywą 89/336/EEC Rady Europy oraz przepisem 73/23 EEC o niskowoltowych urządzeniach.*

## ODŠTAVŇOVAČ

### POPIS

1. Postrkovač
2. Vyústění příklopu
3. Příklopy
4. Filtr - struhadlo
5. Zásobník pro šťávu
6. Nosík pro vypouštění šťávy
7. Ustalovači
8. Kontejner pro vlákninu
9. Motorový blok
10. Přepínač režimů funkcí
11. Nádobí pro šťávu s odlučovačem peny
12. Nosné nohy

### DŮLEŽITÉ BEZPEČNOETNÍ OPATŘENÍ

**Dříve než začít využívat elektrický přístroj, pozorně přečtete skutečný návod k obsluze.**

- Zachovejte skutečný návod k obsluze, použijte jeho později jako informační materiál.
- **Maximální dovolený čas kontinuálního fungování – nanejvýš 1 minuty s přestávkou neméně 1 minuty.**
- Použijte skutečný přístroj jen do jeho účelu, jak popsáno v směrnicích.
- Dříve než napojit přístroj k elektrické síti, přesvědčete se, že napětí, stanovené na přístroji, odpovídá napětí elektrické sítě ve vašem domě.
- Použijte odšťavňovač na hladkém plochém stálém povrchu.
- Před prvním použitím přístroje pečlivě promyjte všechny snímatelné detaily, které budou stýkat se s produkty.
- Dejte pozor, kdy držít v rukou filtr- struhadlo, struhadlo má ostrou povrch.
- Kontrolujte filtr- struhadlo před každým použitím odšťavňovače. Pokud vy objevíte veškeré poruchy, přerušete využívání přístroje a bez meškání nahradíte filtr- struhadlo.
- Použijte jen ty detaily nebo nástavce, které jsou součástí dodávky.
- Nesmí se využívat přístroj venku.
- Držte přístroj i síťovou šňůru v dálce od teplých povrchů, zdrojů tepla i ostrých předmětů.
- Dříve než začít využívat přístroj, přesvědčete se, že všichni součásti výrobku nastavené správně.
- Využívat odšťavňovače lze jenom v tom případě, pokud boční držáky namontované na víku odšťavňovače.
- Ne dopouštějte dopadu do vyústění víčka cizích předmětů. Odstraníte všechny nepoživatelné díly, takové jak tvrdá slupka nebo kulička (například, višně, broskev) před zahájením procesu lisování mošty.
- Během práce nesmí se protlačovat potraviny v ústí čepička prsty nebo kterýmikoli věci. Pro tuto cíl používejte jen postrkovač.
- Ne nachylujte tvář nad ústím při zapojení zařízení, kusy zelenin/ovocí můžou vylétnout z ústí i nanést trauma uživateli.
- Odšťavňovač ne je určen pro rozmělnění masa i mixování výrobků.
- **Nesmí se demontovat odšťavňovač, pokud on napojeny do elektrické sítě.**
- Odcláňte boční držák až po vypnutí přístroje i celkovém zastavení rotace filtru- struhadla.
- Při objevení vlhkosti na pouzdrů vybavení odpojte jeho od sítě i vyčistíte korpus suchou tkaninou.
- Hned po skončení práce vypněte přístroj i vytáhnete vidlici síťové šňůry z zásuvky.
- Ne berte za vidličku síťové šňůry mokřými rukama.
- Nesmí se nechat zapojeny přístroj bez dozoru.
- Ne dovolujte děti využívat přístroj jako hračku.
- Zvláště bezpečnostní opatření třeba zachovávat v těch případech, kdy přístroj se používají děti nebo lidé s omezenými možnostmi, nebo vedle ní.
- Nesmí se ponořovat motorový blok do vody nebo dalších tekutin, a také proplachovat jeho proudem vody. Pro čištění motorného bloku používejte vlhkou tkaninu.
- Nepoužívejte přístroj při porušení síťové šňůry, vidličky nebo jiných součástí.
- Ne opravujte přístroj samostatně. V případě poruchy síťové šňůry nebo pro opravu vybavení se obraťte v autorizované servisní středisko.

- Chovejte elektrický přístroj v suchem, chladném, nepřístupném pro děti místě.
- Přístroj je určen jen pro domácí použití, je zakázáno obchodní využití odšťavňovače.

## Úprava do provozu

- Vytáhnete přístroj z balení.
- Před prvním zapojením se přesvědčete, že provozní napětí přístroje odpovídá napětí elektrické sítě.
- Pečlivě promyjte všechny snímatelné detaily, které budou stýkat se s produkty a usušte je.

**Poznámka: Dejte pozor, kdy držíte v ruku filtr- struhadlo, struhadlo má ostrý povrch.**

- Vymyjte zeleninu/ovoce i pokrájíte na drobné kusy, které by snadno pasovali do ústí čepička odšťavňovače.
- Při lisování šťávy z « kostkovitých » plodů (například, višně, broskev i t.p.) každopádně odklidte z plodů kuličky.

## Příprava šťávy

- Umístěte odšťavňovač na rovny suchý a stály povrch.
- Před montáží se přesvědčte, že přístroj je vypnutý a odpojený od sítě.
- Vložte zásobník pro šťávu (5) na motorový blok (9).
- Vložte filtr-struhadlo (4) v zásobník pro šťávu (5), při správním nastavení vy uslyšíte charakteristické prasknutí.

**Poznámka: Nepoužívejte filtr- struhadlo při odhalení na něm závad.**

- Vložte víko (3) na zásobník pro šťávu (5).
- Vložte kontejner pro vlákninu (8).
- Pozvednete boční držák (7), i sloučíte jeho se žlábkem na víku (3).
- Podložte pod nosík pro vypouštění šťávy (6) nádobí (11) nebo jiné vyhovující nádobí.
- Vložte vidlicu síťové šňůry v zásuvku.
- Zapněte odšťavňovač, nastavujíc přepínač (10) v položení «I/nízká rychlost » nebo v položení «II/vysoká rychlost ».

## Poznámka:

- « I/nízká rychlost » - pro lisování šťávy z měkkých zelenin/ovoce (rajče, hrušky, jahoda zahradní, pomeranč, švestky, hrozny vinné révy, tykev, cibule, okurků i t.p.).
- « II/vysoká rychlost » - pro lisování šťávy z tvrdých zelenin/ovoce (artyčok, mrkev, jablka, pepř, řepa, brambory, ananas, hospůdky, celer, špenát, kopr, pór i t.p.).
- odšťavovač se rozběhne jenom v tom případě, jestli vše snímatelné díly nastavené správně i boční držákoví (7) vrchní víko zafixovali.

- Nasypávejte potraviny jen při fungujícím motoru.
- Postupně vpouštějte předběžně nařezané kusy potravin v ústí (2) víka (3) i lehce přitlačujte na ně postříkovačem (1). Ne tlačte až moc silně na postrkovač, jelikož to může přivést k poklesu kvality získané šťávy a dokonce - k zastavení rotaci filtrů- struhadla (4).
- Nesmí se nořit prsty nebo další předměty v ústí (2) víka (3).
- Během práce diskontinuálně kontrolujte stav filtrů- struhadla (4) ve věci zacpaní mřížky filtry vlákninou, i v případě nutnosti promývejte filtr- struhadlo (4).
- Dejte pozor plnění kontejneru pro vlákniny (8). Pokud kontejner (8) naplní, vypněte odšťavňovač, vytáhnete vidličku síťové šňůry z rozety i odklidte vlákniny z kontejneru (8).
- Za použití odšťavňovače vypnete její, nastavujíc přepínač (10) v položení «0», dočkejte plného zastavení rotaci filtrů- struhadla (4) a vytáhnete vidlicu síťové šňůry z rozety.
- Provádíte demontování i čištění odšťavňovače za každého její použití:
  - Vyjmete postrkovač (1) z ústí (2).
  - Potáhnete za boční držák (7).
  - Demontujte vrchní víko (3).
  - Demontujte zásobník pro šťávu (5) spolu s filtrem- struhadlem (4).
  - Očistíte i promyjte všechny používané detaily bezprostředně po skončení práce.

**POZOR:** Při přípravě šťávy z « tvrdých » zelenin/ovoci je nepřijatelná nepřetržitá práce více než 1 minuta, přestávky mezi zapnutím musí sestávat nejméně 1 minutu. Po 3 cyklech fungování, vypnete odšťavňovač na 15 minut. Výroba některých « tvrdých » zelenin/ovoci může zpomalit práci odšťavňovače nebo přivést k přehřátí elektromotoru.

## Funkce automatického odpojení při přehřátí elektromotoru

- Při přehřátí elektromotoru, spustí se mechanický termochránič i přístroj odpojí se.
- V tym případě bez meškání vypnete odšťavňovač, nastavujíc přepínač režimů funkcí (10) v položení « 0 » i vytáhnete vidlici síťové šňůry z rozety.
- Demontujte odšťavňovač, odklid'te pozůstatky zelenin/ovoci, a také promyjte filtrstruhadlo (4).
- Dejte zařízení se ochladit během přibližně 20- 30 minut, dříve než zapnut jeho znovu.
- Smontujte odšťavňovač, zapojíte jeho k elektrické síti i zapněte, pokud odšťavňovač ne rozběhne, to je může znamenát, že v ní jsou další poruchy. Tenkrát nutno obrátit se v autorizované servisní středisko pro opravu odšťavňovače.

## Užitečné rady

- Použijte jen svěží ovoce i zeleninu, protože obsahují víc šťávy.
- Pro přípravování šťávy lze využít různou zeleninu (mrkev, okurků, řepa, stěbla celeru , špenátu, rajské jablíčka) nebo ovoce (jablka, hrozny vinné révy, ananas, pomeranč).
- Čeřit slupku nebo jemnou kožku není nutné, čeřit třeba jen tlustu slupku (například, s ananasů nebo hrubé řepy).
- Při přípravování jablečné šťávy mějte na paměti, že její nasycenost záleží od druhů používaných jablka. Vybírejte odrůdy jablka, který dávají nejvhodnější do vašeho vkusu šťávu. Lisujte šťávu z plodů spolu se slupkou. Dužinu zařezat ne je neobchodně.
- Jablečná šťáva rychle se stmívá, kápnete do něj několika kapek citrónové šťávy - to je pozastaví postup setmění šťávy.

- Pijte šťávu hned po její přípravě. Při dlhem skladování na vzduchu šťáva ztrácí chuťovou kvalitu i požitelnou hodnotu.
- Pokud šťáva bude uschovaná v chladitku, přelijte jí do čisté láhvi s krytem, aby ona ne vsála nepovolaný pach výrobků, skladovaných v chladitku. Ne je žádoucí přechovávat šťávu v kovových nádobách, protože ona může získat alikvotní příchut'.
- V odšťavňovači není vhodné přepracovávat ovoce se vysokým obsahem škrobu nebo pektinu, takové jak banánovník, papaja, avokádo, fík, meruňka, mangovník, červený i černý rybíz. Pro přepracování těchto ovoci použijte jiné kuchyňské přístroje.
- Odšťavňovač ne určeny pro přepracování velmi tvrdých i vláknitých produktů, takových jak kokos, rebarbora nebo kdoule.

## ČIŠTĚNÍ ODŠTAVŇOVAČE

- Za skončení funkce nebo před čištěním vždy vypínejte přístroj i odpojujte jeho od elektrositi.
- Jsou doporučeně proplachovat snímatelně součásti výrobku teplou vodou s neutrálním mycím prostředkem.
- Otvory filtry- struhadla vhodné proplachovat se zpáteční stránky. Bud'te se opatrní při mytí filtru- struhadla, struhadlo má ostrou povrch. Nepoužívejte pro mytí filtru- struhadla myčku nádobí.
- Motorový blok odšťavňovače protírejte vlhkou tkaninou. Nesmí se ponořovat motorový blok ve vodu nebo proplachovat jeho proudem vody.
- Nepoužívejte tvrdé hubky, brousící, agresivní čisticí prostředky, a také rozpouštědla.
- Některé potraviny, například mrkev, rajské jablíčko nebo řepa, můžou obarvit plastické součásti detailů odšťavňovače. Oddálit stíny lze suchou tkaninou, namočenou v rostlinném oleji, a poté nutno vypere součásti výrobku teplo vodou s tvárný mycí prostředkem i usuší.

## USCHOVANI

- Předtím jak uklidit přístroj na uschování, přesvědčete se, že přístroj odpojeny od elektrositi.

# ČESKÝ

- Splníte nároky částí ČISTKA ODŠTAVNOVAČE.
- Chraňte přístroj v suchem chladném místě, nepřístupném pro děti.

## OBJEVENÍ I ODSTRANĚNÍ PORUCH

Vada	Způsoby odstranění
Při prvním zapojení odšťavňovači se objevuje nepříjemná vůni.	To je normální jev, jelikož nutná nějaká doba pro dohla- zování úhelních kartáči v elektromotoru.
Odšťavňovač ne funguje	1.Zkontrolujte se pravidelnost montáží odšťavňovače, přesvědčete se, že boční držáky jsou v uzavřené pozice. 2.Zkontrolujte se existence napětí v síťové rozetce, pro- to zapněte každý vhodný elektrický spotřebič v rozetu.
Kapacita štáva značně zmenšila	1.Zacpana filtrující síť - vypnete odšťavňovač, vytahnete síťovou vidličku z zasuvky. - kdy elektromotor přestane, zkontrolujte se filtr- struhadlo. - očistíte i promyjte filtr- struhadlo.
Během práce odšťavňovač silně osci- luje.	1. Možné nalepování vlákniny na jedné straně filtrů- stru- hadla. - vypnete odšťavňovač, vytahnete síťovou vidličku z za- suvky. - kdy elektromotor přestane, zkontrolujte se filtr- stru- hadlo. - očistíte i promyjte filtr- struhadlo 2.Porucha filtru- struhadla. - - obhlédnout filtr- struhadlo, při výskytu závad nebo prasklin, nahradit filtr- struhadlo.
Práce odšťavňovač doprovázená silným hlukem, cítí je nepříjemná vůni, on silně nahřívá se, objevuje se kouř i t.d.	Bez meškání přerušete využití odšťavňovače, odpojte jeho od sítě i obraťte se v autorizované servisní středisko pro provedení prohlížení nebo oprav.

### Technické charakteristiky:

Napětí napájení: 220- 240 v ~ 50 Hz

Spotřeba: 400 W (Max 500 W)

*Výrobce si vyhrazuje právo měnit charakteristiky přístroj bez předběžného oznámení.*

### Životnost přístroje min. 5 let

### Záruka

Podrobné záruční podmínky poskytne prodejce přístroje. Při uplatňování nároků během záruč-  
ní lhůty je třeba předložit doklad o zakoupení výrobku.



*Tento výrobek odpovídá požadavkům na elektromagnetickou kompatibilitu, stano-  
veným direktivou 89/336/EEC a předpisem 73/23/EEC Evropské komise o nízko-  
napětíových přístrojích.*

## СОКОДАВИЛЬНИЦЯ

### Опис

1. Штовхач
2. Горловина кришки
3. Кришка
4. Фільтр-тертка
5. Сокозбирач
6. Носик для зливання соку
7. Фіксатор
8. Контейнер для вичавків
9. Моторний блок
10. Перемикач режимів роботи
11. Ємність для соку з піновіддільником
12. Опорні ніжки

### ВАЖЛИВІ ЗАХОДИ БЕЗПЕКИ

**Перш ніж почати користуватись електроприладом, уважно прочитайте даний посібник з експлуатації.**

- Збережіть даний посібник з експлуатації, використовуйте його надалі як довідковий матеріал.
- **Максимально допустимий час безперервної роботи - не більше 1 хвилини з перервою не менше 1 хвилини.**
- Використовуйте даний прилад тільки за його призначенням, як описано в інструкції.
- Перш ніж підключити прилад до електромережі, переконайтесь, що напруга, вказана на приладі, відповідає напрузі електромережі у Вашому домі.
- Використовуйте сокодавильницю на рівній, плоскій, стійкій поверхні.
- Перед першим застосуванням приладу ретельно промийте всі знімні деталі, які будуть контактувати з продуктами.
- Будьте обережні, коли тримаєте в руках фільтр-тертку, тертка має гостру поверхню.
- Перевіряйте фільтр-тертку перед кожним використанням сокодавильниці. Якщо Ви виявите

будь-які пошкодження, припиніть користуватись приладом і негайно замініть фільтр-тертку.

- Використовуйте тільки ті деталі або насадки, що входять до комплекту поставки.
- Забороняється користуватись приладом за межами приміщення.
- Тримайте прилад і мережний шнур далі від гарячих поверхонь, джерел тепла і гострих предметів.
- Перш ніж почати користуватись приладом, переконайтесь, що всі деталі встановлені правильно.
- Користуватись сокодавильницею можна тільки в тому випадку, якщо фіксатори встановлені на кришці сокодавильниці.
- Не допускайте попадання в горловину кришки сторонніх предметів. Видаліть всі неістівні частини, так як тверда шкірка або шматочки (наприклад, вишня, персик) перед початком процесу вилучення соку.
- Під час роботи забороняється проштовхувати продукти в горловину кришки пальцями або будь-якими предметами. З цією метою використовуйте тільки штовхач.
- Не нахиляйте обличчя над горловиною при ввімкненому пристрої, шматочки овочів/фруктів можуть вилетіти з горловини і нанести травму користувачу.
- Сокодавильниця не призначена для подрібнення м'яса і змішування продуктів.
- **Забороняється розбирати сокодавильницю, якщо вона підключена до електромережі.**
- Відкривайте фіксатор тільки після вимкнення приладу і повної зупинки обертання фільтра-тертки.
- При появі вологи на корпусі пристрою відключіть його від мережі і протріть корпус сухою тканиною.

# УКРАЇНСЬКИЙ

- Одразу ж після закінчення роботи вимкніть пристрій і вийміть вилку мережного шнуру з розетки.
- Не беріться за вилку мережного шнуру мокрими руками.
- Забороняється залишати ввімкнений прилад без нагляду.
- Не дозволяйте дітям використовувати пристрій як іграшку.
- Особливих заходів безпеки слід дотримуватись в тих випадках, коли прилад використовується дітьми або людьми з обмеженими можливостями, або поряд з ними.
- Забороняється занурювати моторний блок у воду або інші рідини, а також промивати його під струменем води. Для очищення моторного блоку користуйтеся вологою тканиною.
- Не користуйтеся приладом при пошкодженні мережного шнуру, вилки або інших деталей.
- Не ремонтуйте пристрій самостійно. У випадку пошкодження мережного шнуру або для ремонту пристрою зверніться до авторизованого сервісного центру.
- Зберігайте електроприлад в сухому, прохолодному, недоступному для дітей місці.
- Пристрій призначений тільки для домашнього використання. Забороняється комерційне використання сокодавильниці.

## Підготовка до роботи

- Дістаньте пристрій з упаковки.
- Перед першим ввімкненням переконайтесь, що робоча напруга приладу відповідає напрузі електромережі.
- Ретельно промийте всі знімні деталі, які будуть контактувати з продуктами, і просушіть їх.

**Примітка:** Будьте обережні, коли

**тримаєте в руках фільтр-тертку, тертка має гостру поверхню.**

- Вимийте овочі/фрукти і поріжте на дрібні шматочки, які б легко проходили в горловину кришки сокодавильниці.
- При вилученні соку з «кісточкових» плодів (наприклад, вишні, персиків і т.п.) обов'язково видаліть з плодів кісточку.

## Приготування соку

- Поставте сокодавильницю на рівну, суху і стійку поверхню.
- Перед складанням переконайтесь, що прилад вимкнений і відключений від мережі.
- Встановіть сокозбирач (5) на моторний блок (9).
- Встановіть фільтр-тертку (4) в сокозбирач (5), при правильному встановленні Ви почуєте характерне клацання.

**Примітка:** Не використовуйте фільтр-тертку при виявленні на ньому дефектів.

- Встановіть кришку (3) на сокозбирач (5).
- Від'єднайте контейнер для вичавків (8).
- Підніміть фіксатор (7), і сумістіть його з пазами на кришці (3).
- Підставте під носик для зливання соку (6) ємність (11) або інший підходящий посуд.
- Вставте вилку мережного шнура в розетку.
- Ввімкніть сокодавильницю, встановивши перемикач (10) в положення «I/низька швидкість» або в положення «II/висока швидкість».

**Примітка:**

- «1/низька швидкість» - для вичавлювання соку з м'яких овочів/

**фруктів (томати, груші, полуниця, апельсини, сливи, виноград, гарбуз, цибуля, огірки і т.п.).**

- **«2/висока швидкість» - для вичавлювання соку з твердих овочів/фруктів (артишоки, морква, яблука, перець, буряк, картопля, ананаси, кабачки, селера, шпинат, кріп, цибуля порей і т.п.).**
- **сокодавильниця ввімкнеться тільки в тому випадку, якщо всі знімні частини встановлені правильно і фіксатором (7) верхня кришка зафіксована.**

- Завантажуйте продукти тільки при працюючому двигуні.
- Поступово відпускайте попередньо порізані шматочки продуктів в горловину (2) кришки (3) і злегка натискайте на них штовхачем (1). Не натискайте занадто сильно на штовхач, оскільки це може призвести до зниження якості отриманого соку і навіть - до зупинки обертання фільтра-тертки (4).
- Забороняється опускати пальці або інші предмети в горловину (2) кришки (3).
- Під час роботи періодично перевіряйте стан фільтра-тертки (4) на предмет засмічення сітки фільтра вичавками, і за необхідності промивайте фільтр-тертку (4).
- Слідкуйте за наповненням контейнера для вичавків (8). Якщо контейнер (8) заповнився, вимикайте сокодавильницю, вийміть вилку мережного шнуру з розетки і видаліть вичавки з контейнера (8).
- Після використання сокодавильниці вимкніть її, встановивши перемикач (10) в положення «0», дочекайтесь повної зупинки обертання фільтра-тертки (4) і вийміть вилку мережного шнуру з розетки.
- Здійснюйте розбирання і чищення

сокодавильниці після кожного її використання:

- Вийміть штовхач (1) з горловини (2).
- Потягніть за фіксатор (7).
- Зніміть верхню кришку (3).
- Зніміть сокозбирач (5) разом з фільтром-терткою (4).
- Очистіть і промийте всі використовувані деталі одразу після закінчення роботи.

**УВАГА:** Під час приготування соку з «твердих» овочів/фруктів не допускається безперервна робота понад 1 хвилини, перерва між ввімкненнями повинна складати не менше 1 хвилини. Після 3 циклів роботи вимкніть сокодавильницю на 15 хвилин. Переробка деяких «твердих» овочів/фруктів може уповільнити роботу сокодавильниці або призвести до перегріву електромотора.

## **Функція автоматичного відключення при перегріві електромотора**

- При перегріві електромотора, спрацює автоматичний термозапобіжник і сокодавильниця відключиться.
- В цьому випадку негайно вимкніть сокодавильницю, встановивши перемикач режимів роботи (10) в положення «0» і вийміть вилку мережного шнуру з розетки.
- Розберіть сокодавильницю, видаліть залишки овочів/фруктів, а також промийте фільтр-тертку (4).
- Дайте приладу охолонути продовж приблизно 20-30 хвилин, перш ніж ввімкнути його знову.
- Складіть сокодавильницю, підключіть її до електричної мережі і ввімкніть. Якщо сокодавильниця не ввімкнеться, це може означати, що в ній є інші пошкодження. В цьому випадку необхідно звернутися до авторизованого сервісного центру для ремонту сокодавильниці.

## Корисні поради

- Використовуйте лише свіжі фрукти і овочі, так як в них більший вміст соку.
- Для приготування соку можна використовувати різноманітні овочі (моркву, огірки, буряк, стебла селери шпинату, помідори) або фрукти (яблука, виноград, ананаси, апельсини).
- Очищати шкірку або тонку шкірочку немає необхідності, очищати слід тільки товсту шкіру (наприклад, з ананасів або сирого буряка).
- При приготуванні яблучного соку пам'ятайте, що його насиченість залежить від сорту яблука, що використовуються. Вибірайте сорт яблука, який дає найбільш підходящий для Вашого смаку сік. Вчавлюйте сік з плодів разом з шкіркою. Серцевину вирізати не обов'язково.
- Яблучний сік швидко темніє, капніть в нього декілька капель лимонного соку це призупинить процес потемніння соку.
- Пийте сік відразу після його приготування. При тривалому зберіганні на повітрі сік втрачає свої смакові властивості і харчову цінність.
- Якщо сік буде зберігатись в холодильнику, перелийте його в чисту пляшку з кришкою, щоб він не увібрал сторонні запахи продуктів, що зберігаються в холодильнику. Небажано зберігати сік в металевій тарі, так як він може набути відповідного присмаку.
- В сокодавильниці не рекомендується переробляти фрукти з високим вмістом крохмалю або пектину, такі як банани, папайя, авокадо, інжир, абрикос, манго, червона і чорна смородина. Для переробки цих фруктів користуйтеся іншими кухонними приладами.
- Сокодавильниця не призначена для переробки дуже твердих і волокнистих

продуктів, таких як кокос, ревінь або айва.

## ЧИЩЕННЯ СОКОДАВИЛЬНИЦІ

- Після завершення роботи або перед чищенням завжди вимикайте прилад і відключайте його від електромережі.
- Рекомендується промивати знімні деталі теплою водою з нейтральним мийним засобом.
- Отвори фільтра-тертки зручніше промивати зі зворотної сторони. Будьте обережні під час промивання фільтра-тертки, тертка має гостру поверхню. Не використовуйте для промивання фільтру-тертки посудомийну машину.
- Моторний блок сокодавильниці протирайте вологою тканиною. Забороняється занурювати моторний блок у воду або промивати його під струменем води.
- Не використовуйте жорсткі губки, абразивні та агресивні чистильні засоби, а також розчинники.
- Деякі продукти, наприклад морква, помідори або буряк, можуть зафарбувати пластмасові деталі сокодавильниці. Видалити плями можна сухою тканиною, змоченою в олії, після чого необхідно промити деталі теплою водою з м'яким мийним засобом і просушити.

## ЗБЕРІГАННЯ

- Перед тим як прибрати прилад на зберігання, переконайтесь, що прилад відключений від електромережі.
- Виконайте вимоги розділу ЧИЩЕННЯ СОКОДАВИЛЬНИЦІ.
- Зберігайте прилад в сухому прохолодному, недоступному для дітей місці.

## ВИЯВЛЕННЯ І УСУНЕННЯ НЕСПРАВНОСТЕЙ

Несправність	Методи усунення
При першому ввімкненні сокодавильниці з'являється неприємний запах.	Це нормальне явище, оскільки необхідно деякий час для притирання кутових щіток в електродвигуні.
Сокодавильниця не працює	1.Перевірте правильність складання сокодавильниці, переконайтесь, що фіксатори знаходяться в закритому положенні. 2.Перевірте наявність напруги в мережній розетці, для цього ввімкніть будь-який підходящий електроприлад в розетку.
Кількість соку різко зменшилася	1.Забилась фільтрувальна сітка - вимкніть сокодавильницю, вийміть мережну вилку з розетки. - коли електромотор зупиниться, перевірте фільтр-тертку. - очистіть і промийте фільтр-тертку.
Під час роботи сокодавильниця сильно вібрувати.	1.Можливе налипання вичавків на одній стороні фільтру-тертки. - вимкніть сокодавильницю, вийміть мережну вилку з розетки. - коли електромотор зупиниться, перевірте фільтр-тертку. - очистіть і промийте фільтр-тертку. 2.Пошкодження фільтра-тертки. - огляньте фільтр-тертку, при наявності пошкоджень або тріщин, замініть фільтр-тертку.
Робота сокодавильниці супроводжується сильним шумом, відчувається неприємний запах, вона сильно нагрівається, з'являється дим і т.д.	Терміново зупиніть використання сокодавильниці, відключіть її від мережі і зверніться до авторизованого сервісного центру для проведення огляду або ремонту.

### Технічні характеристики:

Напруга живлення: 220-240 В ~ 50 Гц

Споживна потужність: 400 Вт (Макс. 500 Вт)

*Виробник залишає за собою право змінювати характеристики приладу без попереднього повідомлення.*

**Термін служби приладу не менш 5-ти років**

### Гарантія

Докладні умови гарантії можна отримати в дилера, що продав дану апаратуру. При пред'явленні будь-якої претензії протягом терміну дії даної гарантії варто пред'явити чек або квитанцію про покупку.

**CE** Даний виріб відповідає вимогам до електромагнітної сумісності, що пред'являються директивою 89/336/ЄЕС Ради Європи й розпорядженням 73/23 ЄЕС по низьковольтних апаратурах.

# БЕЛАРУСКІ

## СОКАВЫЦІСКАЛКА

### АПІСАННЕ

1. Штурхач
2. Гарлавіна крышкі
3. Крышка
4. Фільтр-тарка
5. Соказборнік
6. Носік для зліву соку
7. Фіксатары
8. Кантэйнер для адцісканняў
9. Маторны блок
10. Пераключальнік рэжымаў работы
11. Ёмістасць для соку з пенааддзяліцелем
12. Апорныя ножкі

### ВАЖНЫЕ МЕРЫ БЯСПЕКИ

**Перад тым, як пачаць карыстацца электрапрыборам, уважліва прачытайце дадзенае кіраўніцтва па эксплуатацыі.**

- Захавайце дадзенае кіраўніцтва па эксплуатацыі, выкарыстоўвайце яго в далейшым у якасці справачнага матэрыялу.
- **Максімальная дапушчальны час бесперапыннай работы - не болей 1 хвіліны з перарывам не меней 1 хвіліны.**
- Выкарыстоўвайце дадзены прыбор толькі па яго назначэнню, як апісана ў інструкцыі.
- Перад тым, як падключыць прыбор да электрасеткі, упэўніцеся, што напружанне, указанае на прыборы, адпавядае напружанню электрасеткі ў вашым доме.
- Выкарыстоўвайце сокавыцiскалку на роўнай плоскай устойлівай паверхні.
- Перад першым прымяненнем прыбора старанна прамыйце ўсе здымныя дэталі, якія будуць кантакціраваць з прадуктамі.
- Будзьце асцярожны, калі трымаеце ў руках фільтр-тарку, тарка мае вострую паверхню.

- Правярайце фільтр-тарку перад кожным выкарыстаннем сокавыцiскалкі. Калі вы выявілі якія-небудзь пашкоджанні, спыніце карыстанне прыборам і неадкладна замяніце фільтр-тарку.
- Выкарыстоўвайце толькі тыя дэталі або насадкі, якія ўваходзяць у камплект пастаўкі.
- Забараняецца выкарыстоўваць прыбор па-за памяшканнем.
- Трымайце прыбор і сеткавы шнур далёка ад гарачых паверхняў, крыніц цяпла і вострых прадметаў.
- Перад тым, як пачаць карыстацца прыборам, упэўніцеся, што ўсе дэталі ўстаноўлены правільна.
- Карыстацца сокавыцiскалкай можна толькі ў тым выпадку, калі фіксатары ўстаноўлены на крышцы сокавыцiскалкі.
- Не дапускайце пападання ў гарлавіну крышкі пабочных прадметаў. Дастаньце ўсе няздымныя часткі, такія як цвердая лупіна ці костачкі (напрыклад, вішня, персік) перад пачаткам працэсу атрымання соку.
- Падчас работы забараняецца праштурхоўваць прадукты ў гарлавіну крышкі пальцамі ці якімі-небудзь прадметамі. Для гэтай мэты карыстайцеся толькі штурхачом.
- Не нахільвайце твар над гарлавінай пры ўключаным прыстасаванні, кавалачкі агародніны/садавіны могуць вылецець з гарлавіны і нанесці траўму карыстальніку.
- Сокавыцiскалка не прызначана для драбнення мяса і змешвання прадуктаў.
- **Забараняецца разбіраць сокавыцiскалку, калі яна падключана да электрасеткі.**
- Адкрывайце фіксатар толькі пасля выключэння прыбора і поўнага спынення вярчэння фільтра-таркі.

- Пры з'яўленні вільгаці на корпусе прыстасавання адключыцца яго ад сеткі і протрыце корпус сухой тканінай.
- Адразу ж пасля заканчэння работы выключце прыстасаванне і выцягніце вілку сеткавага шнура з разеткі.
- Не бярыцеся за вілку сеткавага шнура мокрымі рукамі.
- Забараняецца пакідаць уключаны прыбор без нагляду.
- Недазваляйце дзецям выкарыстоўваць прыстасаванне ў якасці цацкі.
- Асобыя меры бяспекі неабходна захоўваць у тых выпадках, калі прыбор выкарыстоўваецца дзецьмі ці людзьмі з абмежаванымі магчымасцямі, альбо побач з імі.
- Забараняецца апускаць маторны блок у ваду ці іншыя вадкасці, а таксама прамываць яго пад струменем вады. Для ачысткі маторнага блока карыстайцеся вільготнай тканінай.
- Не карыстайцеся прыборам пры пашкоджанні сеткавага шнура, вілкі ці іншых дэталей.
- Не рамантуйце прыстасаванне самастойна. У выпадку пашкоджання сеткавага шнура ці для рамонту прыстасавання звярніцеся ў аўтарызаваны сэрвісны цэнтр.
- Захоўвайце электрапрыбор у сухім, прахладным, недаступным для дзяцей месцы.
- Прыстасаванне прызначана толькі для хатняга выкарыстання, забараняецца камерцыйнае выкарыстанне сокавыціскалка.

## Падрыхтоўка да работы

- Дастаньце прыстасаванне з упакоўкі.
  - Перад першым уключэннем упэўніцеся, што рабочае напружанне прыбора адпавядае напружанню электрасеткі.
  - Уважліва прамыйце ўсе здымныя дэталі, якія будуць кантакціраваць з прадуктамі і прасушыце іх.
- Заўвага: Будзьце асцярожны, калі трымаеце ў руках фільтр-тарку, тарка мае вострую поверхню.**
- Вымыйце агародніну/садавіну і парэжце на мелкія кавалачкі, якія б лёгка праходзілі ў гарлавіну крышкі сокавыціскалка.
  - Пры атрыманні соку з «костачкавых» пладоў (напрыклад, вішні, персікаў і г.д.) абавязкова пазбайце плады ад костачак.
- ## Прыгатаванне соку
- Пастаўце сокавыціскалку на роўную сухую і ўстойлівую паверхню.
  - Перад зборкай упэўніцеся, што прыбор выключаны і адключаны ад сеткі.
  - Устанавіце соказборнік (5) на маторны блок (9).
  - Устанавіце фільтр-тарку (4) ў соказборнік (5), пры правільнай устаноўцы вы пачуеце характэрны шчаўчок.
- Заўвага: Не выкарыстоўвайце фільтр-тарку пры выяўленні на ім дэфектаў.**
- Устанавіце крышку (3) на соказборнік (5).
  - Устанавіце кантэйнер для адціскання (8).
  - Прыпадніміце фіксатар (7), і сумясціце яго з пазамі на крышцы (3).
  - Падстаўце пад носік для зліву соку (6) ёмістасць (11) ці іншую падысодзячую пасудзіну.
  - Устаўце вілку сеткавага шнура ў разетку.
  - Уключыце сокавыціскалку, устанавіўшы пераключальнік (10) у становішча «I/нізкая хуткасць» або у становішча «II/высокая хуткасць».

# БЕЛАРУСКІ

## Заўвага:

- «*I/низкая хуткасць*» - для адціскання сока з мяккай агародніны/садавіны (таматы, грушы, клубніцы, апельсіны, слівы, вінаград, гарбуз, цыбуля, агуркі і г.д.).
- «*II/высокая хуткасць*» - для адціскання сока з цвердай агародніны/садавіны (артышокі, морква, яблыкі, перац, буракі, бульба, ананасы, кабачкі, сельдэрэй, шпінат, укроп, цыбуля-парэй і г.д.).
- **сокавыціскалка ўключыцца толькі ў тым выпадку, калі ўсе здымныя часткі ўстаноўлены правільна і фіксатарамі (7) верхняя крышка зафіксіравана.**
- Загружайце прадукты толькі пры працуючым рухавіку.
- Паступова апускайце папярэдне парэзаныя кавалачкі прадуктаў у гарлавіну (2) крышкі (3) і злёгка надаўлівайце на іх штурхачом (1). Не націскайце вельмі моцна на штурхач, бо гэта можа прывесці да зніжэння якасці атрыманага сока і нават - да спынення вярчэння фільтра-таркі (4).
- Забараняецца апускаць пальцы і іншыя прадметы ў гарлавіну (2) крышкі (3).
- Падчас працы перыядычна правярайце стан фільтра-таркі (4) на прадмет забруджвання сеткі фільтра адцісканнямі, пры неабходнасці прамывайце фільтр-тарку (4).
- Сачыце за напаўненнем кантэйнера для адцісканняў (8). Калі кантэйнер (8) запоўніўся, адключыце сокавыціскалку, выньце вілку сеткавага шнура з разеткі і выдаліце аджымкі з кантэйнера (8).
- Пасля выкарыстання сокавыціскалкі выключце яе, паставіўшы пераключальнік (10) у стан «0», дачакайцеся поўнага спынення

вярчэння фільтра-таркі (4) і выньце вілку сеткавага шнура з разеткі.

- Рабіце разборку і чыстку сокавыціскалкі пасля кожнага яе выкарыстання:
- Выньце штурхач (1) з гарлавіны (2).
- Пацягніце за фіксатар (7).
- Здыміце верхнюю крышку (3).
- Здыміце сокаборнік (5) разам з фільтрам-таркай (4).
- Ачысціце і памыйце ўсе выкарыстаныя дэталі адразу пасля заканчэння працы.

**УВАГА:** Пры прыгатаванні соку з “цвёрдай” садавіны/гародніны не дапушчальна бесперапынная праца звыш 1 хвіліны, перапынак паміж ўключэннямі павінен складаць не меней 1 хвіліны. Пасля трох цыклаў працы выключыце сокавыціскалку на 15 хвілін. Перапрацаванне некаторай “цвёрдай” садавіны/гародніны можа запаволіць працу сокавыціскалкі ці выклікаць перагрэў электраматора.

## Функцыя аўтаматычнага адключвання пры перагрэве электраматора

- Пры перагрэве электраматора спрацуе аўтаматычны тэрмазацерагальнік і сокавыціскалка адключыцца.
- У гэтым выпадку адразу выключыце сокавыціскалку, паставіўшы пераключальнік рэжымаў работы (10) у стан «0» і выньце вілку сеткавага шнура з разеткі.
- Разбярывце сокавыціскалку, выдаліце рэшткі садавіны/гародніны і прамойце фільтр-тарку (4).
- Дайце прыбору ахладзіцца на працягу прыкладна 20-30 хвілін, перад тым як уключыць яго ізноў.
- Збярывце сокавыціскалку, падключыце яе да электрычнай сеткі і ўключыце яе, калі сокавыціскалка не ўключыцца, гэта можа азначаць, што яна мае

іншыя пашкоджанні. У гэтым выпадку неабходна звярнуцца ў аўтарызаваны сэрвісны цэнтр для рамонта сокавыціскалкаі.

## Карысныя саветы

- Выкарыстоўваеце толькі свежую садавіну і гародніну, таму што яны ўтрымліваюць больш соку.
- Для прыгатавання соку можна выкарыстоўваць розную гародніну (моркву, агуркі, буракі, сельдэрэй, шпінат, памідоры) ці садавіну (яблыкі, вінаград, ананасы, апельсіны).
- Няма неабходнасці зразаць тонкую скурку, трэба зразаць толькі тоўстую лупіну (напрыклад, з ананасоў ці сырых буракоў).
- Пры прыгатаванні яблычнага соку памятайце, што яго насычанасць залежыць ад сорту яблыкаў. Выбірайце сорт яблыкаў, які дае найбольш адпавядаючы вашаму густу сок. Выціскайце сок з пладоў разам са скуркай. Няма неабходнасці вырэзваць асяродак.
- Яблычны сок хутка цямнее, уліце ў яго некалькі кропляў лімоннага соку – гэта затрымае працэс цямнення соку.
- Пейце сок адразу пасля яго прыгатавання. Калі сок доўга захоўваецца на паветры, ён губляе свае смакавыя якасці і харчовую каштоўнасць.
- Калі сок будзе захоўвацца ў халадзільніку, пераліце яго ў чыстую бутэлку з накрыўкай, каб ён не ўвабраў пабочныя пахі прадуктаў, якія захоўваюцца ў халадзільніку. Непажадана захоўваць сок у металічнай ёмістасці, таму што ён можа набыць адпаведны смак.
- У сокавыціскалцы не рэкамендуецца перапрацоўваць садавіну з высокім утрыманнем крухмалу ці пекціну, такія як бананы, папайя, авакада, інжыр,

абрыкосы, манга, чырвоныя і чорныя парэчкі. Для перапрацоўкі гэтых відаў садавіны выкарыстоўвайце іншыя кухонныя прыборы.

- Сокавыціскалка не можа выкарыстоўвацца для перапрацоўкі вельміцвёрдых і валакністых прадуктаў, такіх як какос, рэвень ці айва.

## ЧЫСТКА СОКАВЫЦІСКАЛКІ

- Пасля заканчэння работы ці перад чысткай заўсёды выключайце прыбор і адключайце яго ад электрасеткі.
- Рэкамендуем прамываць здымныя дэталі цёплай вадою з нейтральным мыючым сродкам.
- Адтуліны фільтра-таркі зручней прамываць з адваротнага боку. Трэба быць пільным падчас прамывання фільтра-таркі, тарка мае цвёрдую паверхню. Не выкарыстоўвайце для прамыўкі фільтра-таркі пасудамыечную машыну.
- Маторны блок сокавыціскалкаі выцірайце вільготнай тканінаю. Забараняецца апускаць маторны блок у ваду ці выціраць яго пад струменем вады.
- Не выкарыстоўвайце жорсткія губкі, абразіўныя, агрэсіўныя чысцячыя сродкі, а таксама растваральнікі.
- Некаторыя прадукты, напрыклад, морква, паімідоры ці буракі могуць пафарбаваць пластмасавыя дэталі сокавыціскалкаі. Выдаліць плямы можна сухой тканінаю, змочанаю ў алеі, пасля чаго неабходна прамыць дэталі цёплай вадою з мяккім мыючым сродкам і высушыць.

## ЗАХОЎВАННЕ

- Перад тым як прыбраць прыбор на захоўванне, прасачыце, каб ён быў адключаны ад электрасеткі.
- Выканайце патрабаванні раздзела ЧЫСТКА СОКАВЫЦІСКАЛКІ.

# БЕЛАРУСКІ

- Захоўвайце прыбор у месцы, недасяжным для дзяцей.

## ВЫЯЎЛЕННЕ І ЎСТРАНЕННЕ НЯСПРАЎНАСЦЕЙ

Няспраўнасць	Метады ўстранення
Пры першым уключэнні сокавыціскалка з'яўляецца непрыйемны пах	Гэта нармальна з'ява, таму што необходимы некаторы час для прыціркі вугальных шчотак у электраматоры.
Сокавыціскалка не працуе	1.Праверце, ці правільна сабраная сокавыціскалка, ці фіксатары знаходзяцца ў зачыненым стане. 2.Праверце наяўнасць напружання ў сецевай разетцы, для гэтага ўключыце любы падыходзячы электрычны прыбор у разетку.
Колькасць соку рэзка скарацілася	1.Забілася фільтравальная сетка. - выключыце сокавыціскалку, выньце сецевую вілку з разеткі. - калі электраматор спыніцца, праверце фільтр-тарку. - ачысціце і прамойце фільтр-тарку.
Падчас працы сокавыціскалка моцна вібрауе.	1.Магчыма наліпанне адцісканняў на адным баку фільтра-таркі. - выключыце сокавыціскалку, выньце сецевую вілку разеткі. - калі электраматор спыніцца, праверце фільтр-тарку. - ачысціце і прамойце фільтр-тарку. 2.Пашкодзванне фільтра-таркі. - аглядзіце фільтр-тарку, пры наяўнасці пашкодзванняў ці трэшчын замяніце фільтр-тарку.
Праца сокавыціскалка суправаджаецца моцным шумам, адчуваецца непрыйемны пах. Яна моцна награецца, з'яўляецца дым і г.д.	Неадкладна спыніце працу сокавыціскалка, адключыце яе ад сеткі і звярніцеся ў аўтарызаваны сервісны цэнтр для агляду ці рамонту.

### Тэхнічныя характарыстыкі:

Напружанне сілкавання: 220-240 В ~ 50 Гц

Спажываемая магутнасць: 400 Вт (Макс. 500 Вт)

*Вытворца пакідае за сабой права змяняць характарыстыкі прыбора без папярэдняга паведамлення.*

**Тэрмін працы прыбора не менш 5-ці гадоў.**

### Гарантыя

Падрабязнае апісанне умоў гарантыйнага абслугоўвання могуць быць атрыманы у таго дылера, ў якога была набыта тэхніка. Пры звароце за гарантыйным абслугоўваннем абавязкова павінна быць прад'яўлена купчая альбо квітанцыя аб аплаце.

**CE** Дадзены выраб адпавядае патрабаванням EMC, якія выказаны ў дырэктыве EC 89/336/EEC, і палажэнням закона аб прытрымліванні напружання (73/23 EC)

**SHARBAT CHIQAARGICH****TA'RIFI**

1. Itarish moslamasi
2. Qopqoqning og'zi
3. Qopqoq
4. Filtrlovchi qirg'ich
5. Sharbatni yig'ish uchun idish
6. Sharbatni quyish uchun jo'mrak
7. Fiksatorlar
8. Mevalar qoldiqlari uchun konteyner
9. Motorli blok
10. Ishlash rejimlarini o'zgartirish dastagi
11. Sharbat uchun idish, ko'pikni ajratish moslamasi bilan
12. Tayanch oyoqchalari

**MUHIM EHTIYOT CHORALARI****Elektr asbobdan foydalanishni boshlashdan avval ushbu foydalanish qo'llanmasini diqqat bilan o'qib chiqing.**

- Ushbu foydalanish qo'llanmasini saqlab qoling, uni keyinchalik ma'lumot uchun material sifatida saqlab qo'ying.
- **Uzluksiz ishlash uchun maksimal yo'l qo'yiladigan vaqt – ko'pi bilan 1 daqiqqa, kamida 1 daqiqalik tanaffus bilan.**
- Ushbu asbobdan faqat uinng maqsadiga muvofiq, yo'riqnomada ta'riflangani kabi foydalanish lozim.
- Asbobni elektr tarmog'iga ulashdan avval asbobda ko'rsatilgan kuchlanish uyingizdagi elektr tarmog'ining kuchlanishiga mos kelishiga ishonch hosil qiling.
- Sharbat chiqargichdan barqaror yassi tekis yuzada foydalaning.
- Asbobdan birinchi foydalanishdan avval oziq-ovqat mahsulotlariga tegishi mumkin bo'lgan barcha yechib olinadigan detallarni yaxshilab yuvib chiqing.
- Filtrlovchi qirg'ichni qo'lingizda ushlaganda ehtiyot bo'ling, chunki qirg'ichning o'tkir kesuvchi tig'lari mavjud.
- Sharbat chiqargichning har bir ishlatilishidan avval uning filtrlovchi qirg'ichini tekshiring. Agar Siz unda yoriqlarni yoki biror-bir boshqa shikastlanishlarni aniqlasangiz, buyumdan

foydalanishni darhol to'xtating va uning filtrlovchi qirg'ichini darhol almashtiring

- Faqat yetkazib berish majmuasiga kiradigan detallardan yoki uchliklardan foydalaning.
- Asbobdan xonalardan tashqarida foydalanish taqiqlanadi.
- Asbobni va tarmoq simini issiq yuzalardan, issiqlik manbalaridan va o'tkir jismlardan uzoqda saqlang.
- Buyumdan foydalanishni boshlashdan avval uning barcha detallari to'g'ri o'rnatilganligiga ishonch hosil qiling.
- Sharbat chiqargichdan faqat sharbat chiqargichning qopqog'ida fiksatorlar o'rnatilgan bo'lgandagina foydalanish mumkin bo'ladi.
- Qopqoqning og'ziga begona narsalarning tushib qoishiga yo'l quyding. Sharbat chiqarish jarayoni boshlanishidan avval barcha yeyilmaydigan qismlarini olib tashlang, shu qatorda mevalarning qattiq po'stlog'ini yoki danaklarini (masalan, olcha, shaftoli) olib tashlang.
- Buyumning ishlashi davomida mahsulotlarni mahsulot solish og'ziga barmoqlar bilan yoki biror-bir buyumlar yordamida tiqish taqiqlanadi, faqat itarish moslamasidan foydalaning.
- Asbob yoqilganda qopqoqning og'zi ustiga yuzingizni yaqin keltirmang, aks holda mevalar/sabzavotlar bo'laklari qopqoqning og'zidan uchib chiqishi va foydalanuvchiga shikast yetkazishi mumkin.
- Sharbat chiqargich go'shtni maydalash va mahsulotlarni aralashtirish uchun mo'ljallanmagan.
- **Sharbat chiqargich elektr tarmog'iga ulangan bo'lsa, uni ochib qismlarga ajratish taqiqlanadi.**
- Fiksatorlar faqat buyumning o'chirilganligidan va filtrlovchi qirg'ichning aylanishi to'liq to'xtaganidan keyin ochilishi mumkin.
- Asbobning korpusida namlik paydo bo'lgan holda uni elektr tarmog'idan o'chiring va korpusning ustini quruq mato bilan arting.

- Ish tugaganidan keyin darhol, tozalashdan avval asbobni o'chiring va tarmoq simining vilkasini rozetkadan olib tashlang.
- Tarmoq simining vilkasini nam qo'lingiz bilan ushlamang.
- Yoqilgan asbobni qarovsiz tashlab ketish taqiqlanadi.
- Bolalarga asbobni o'yinchoq sifatida foydalanishga ruxsat bermang.
- Asbobdan bolalar yoki imkoniyatlari cheklangan kishilar foydalanganda yoki ularning yonida foydalanish paytida alohida ehtiyot choralariga amal qilish lozim.
- Motorli blokni suvga yoki boshqa suyuqliklarga botirish, shuningdek uni suv oqimi ostida yuvish taqiqlanadi. Motorli blokni tozalash uchun nam matodan foydalaning.
- Tarmoq simi, vilkasi yoki boshqa detallar shikastlangan holda asbobdan foydalanmang.
- Moslamani mustaqil ravishda ta'mirlamang. Tarmoq simi shikastlangan holda yoki asbobni ta'mirlash uchun ro'yxatdan o'tgan servis markaziga murojaat qiling.
- Elektr asbobini quruq, salqin, bolalar yeta olmaydigan joyda saqlang.
- Moslama faqat uyda foydalanish uchun mo'ljallangan, sharbat chiqargichdan tijorat maqsadida foydalanish taqiqlanadi.

## Ishga tayyorlash

- Asbobni o'rami ichidan chiqarib oling.
- Birinchi marta yoqishdan avval asbobning ish kuchlanishi elektr tarmoqning kuchlanishiga muvofiq ekanligiga ishonch hosil qiling.
- Asbobdan birinchi marta foydalanishdan avval oziq-ovqat mahsulotlariga tegishi mumkin bo'lgan barcha yechib olinadigan detallarni yaxshilab yuvib chiqing va ularni quriting.

**Eslatma:** *Filtrlovchi qirg'ichni qo'lingizda ushlaganda ehtiyot bo'ling, qirg'ichning o'tkir tig'larini va sirti mavjud.*

- Sabzavotlarni/mevalarni yaxshilab yuving va zarur bo'lgan holda mahsulotlarni solish og'ziga oson kiradigan mayda bo'laklarga to'g'rang.
- «Danakli» mevalardan (masalan, olcha, shaftoli) sharbat olinganda albatta ulardan avval danakchalarni olib tashlang.

## Sharbatni tayyorlash

- Sharbat chiqargichni tekis quruq yuzaning ustiga qo'ying.
- Asbobni yig'ishdan avval uning o'chirilganligi va elektr tarmoqidan uzilganligiga ishonch hosil qiling.
- Sharbat yig'ish uchun idishni (5) motorli blok (9) ustiga o'rnatib.
- Filtrlovchi qirg'ichni (4) sharbat yig'ish uchun idishning (6) ustiga o'rnatib, u to'g'ri o'rnatilganda Siz o'ziga xos tiqillashni eshitasiz.

**Eslatma:** *Filtrlovchi qirg'ichning biror-bir shikastlari aniqlanganda undan foydalanmang.*

- Sharbat yig'ish uchun idish ustiga (5) qopqoqni (3) o'rnatib.
- Meva qoldiqlari uchun konteynerni (8) o'rnatib.
- Fiksatorni (7) ko'taring, va uni qopqoqdagi (3) tuynuklarga to'g'rilab o'rnatib.
- Sharbatni quyish uchun jo'mrak ostiga (6) idishni (11) yoki boshqa mos keladigan idishni qo'ying.
- Tarmoq simining vilkasini rozetkaga kiritib.
- Sharbat chiqargichni yoqing, ishlash tezligini o'zgartirish dastagini (10) «I/past aylanish tezligi» yoki «II/yuqori aylanish tezligi» holatiga o'tkazib.

## Eslatma:

- «1/past aylanish tezligi» yumshoq mevalardan/sabzavotlardan sharbatni chiqarish uchun (pomidorlar, nok, qulupnay, apelsinlar, olxo'ri, uzum, qovoq, piyoz, bodring va hokazo).
- «2/yuqori aylanish tezligi» qattiq

*mevalardan/sabzavotlardan sharbatni chiqarish uchun (artishoklar, sabzi, olmalar, qalampir, lavlagi, kartoshka, ananaslar, qovoqchalar, selderey, ismaloq, shivit, oqboosh piyoz va hokazo).*

- *sharbat chiqargich faqat uning barcha yechib olinadigan qismlari to'g'ri o'rnatilgan va ustki qopqog'ining fiksatorlari (7) mustahkamlangan holdagina yoqiladi.*

- Oziq-ovqat mahsulotlarini faqat asbobning dvigateli ishlayotgan paytida soling.
- Dastavval bo'laklarga to'g'rab tayyorlangan mahsulotlarni qopqoqning (3) og'ziga (2) asta-sekin soling va ularni itarish moslamasi (1) bilan ozgina bosing. Itarish moslamasini qattiq bosmang, chunki bu olingan sharbatning sifati pasayishiga va hatto filtrlovchi qirg'ichning (4) aylanishi to'xtab qolishiga olib kelishi mumkin.
- Barmoqlarni yoki boshqa buyumlarni qopqoqning (3) og'ziga (2) tiqish taqiqlanadi.
- Ishlash paytida filtrlovchi qirg'ichning (4) holatini filtrlovchi to'rning meva qoldiqlari bilan tiqilib qolishi yuzasidan vaqt-vaqti bilan tekshirib turing, va zarur bo'lganda filtrlovchi qirg'ichni (4) yuving.
- Meva qoldiqlari uchun konteynerning (8) to'lib qolmasligini nazorat qilib turing. Agar konteyner (8) to'lib qolgan bo'lsa, sharbat chiqargichni o'chiring, tarmoq simining vilkasini rozetkadan chiqarib oling, sharbat chiqargichni qismlarga ajratib va konteynerdan (8) meva qoldiqlarini olib tashlang.
- Sharbatni chiqargichdan foydalanganingizdan keyin ishlash rejimlarini o'zgartirish dastagini (10) «0» holatiga o'tkazib, uni o'chiring, filtrlovchi qirg'ichning (4) to'liq to'xtashini kutib turing va tarmoq simining vilkasini rozetkadan chiqarib oling.
- Sharbat chiqargichdan har gal foydalanishdan keyin uni qismlarga ajratish va tozalashni amalga oshiring:
- Mahsulotlarni itarish moslamasini (1) qopqoq og'zidan (2) chiqarib oling.

- Tortib turib, fiksator (7).
- Ustki qopqog'ini yechib oling (3).
- Sharbat yig'ish uchun idishni (5) va filtrlovchi qirg'ichni (4) chiqarib oling.
- Ish tugaganidan keyin darhol barcha ishlatiladigan detallarni yechib oling va yuvib tashlang.

**DIQQAT:** «Qattiq» mevalardan/sabzavotlardan sharbat tayyorlaganda 1 daqiqadan ortiq uzluksiz ishlashga yo'l qo'yilmaydi, bunda sharbat chiqargichni yoqish o'rtasidagi oraliq kamida 1 daqiqani tashkil etishi kerak. Sharbat chiqargichning uch marta ishlatilishidan keyin uni 15 daqiqa vaqtga o'chirib qo'ying. Ba'zi «qattiq» mevalardan/sabzavotlarni qayta ishlash sharbat chiqargichning ishini sekinlashtirishi yoki hatto elektr motorning ortiqcha iqizib ketishiga olib kelishi mumkin.

### **Elektr motor o'ta qizib ketganda avtomatik ravishda o'chirish funktsiyasi**

- Elektr motor o'ta qizib ketganda, avtomatik termik saqlagich ishlab ketadi va sharbat chiqargich darhol o'chiriladi.
- Bu holda ishlash rejimlarini o'zgartirish dastagini (10) «0» holatga o'tkazib, darhol sharbat chiqargichni o'chiring va tarmoq simining vilkasini rozetkadan chiqarib oling.
- Sharbat chiqargichni qismlarga ajratib, mevalarning/sabzavotlarning qoldiqlarini olib tashlang, shuningdek filtrlovchi qirg'ichni (4) yuvib tashlang.
- Buyumning taxminan 20-30 daqiqa davomida sovishini kutib turing, undan keyingina uni yana yoqish mumkin bo'ladi.
- Sharbatni chiqargichni yig'ib oling, uni elektr tarmog'iga ulang va uni yana yoqing, agar sharbat chiqargich yoqilmasa, bu hol unda boshqa shikastlanishlar ham borligidan dalolat berishi mumkin. Bu holda sharbatni chiqargichni ta'mirlash uchun ro'yxatga olingan servis markaziga murojaat qilish kerak.

## Foydali maslahatlar

- Faqat yangi meva va sabzavotlardan foydalaning, chunki ularda ko'proq sharbat bo'ladi.
- Sharbatni tayyorlash uchun turli sabzavotlardan (sabzi, bodring, lavlagi, selderey poyalari, ismaloq, pomidor) yoki mevalardan (olma, uzum, ananas, apelsinlar) foydalanish mumkin.
- Po'stlog'ini yoki ingichka po'stini tozalash shart emas, mevalardan faqat qalin po'stini tozalash kerak bo'ladi (masalan, ananas yoki xom lavlagidan).
- Olma sharbatini tayyorlashda uning to'yinganligi va ta'mi ishlatilayotgan olmalarning turiga bog'liq ekanligini unutmang. Sizga eng a'lo mos keladigan sharbat beruvchi olma navini tanlang. Mevalarning sharbatini po'stlog'i bilan siqib oling. Mevaning o'rtasini tozalash shart emas.
- Olma sharbati o'ta tez qorayadi, unga bir nechta tomchi limon sharbatini tomizing, bu sharbatning qorayish jarayonini to'xtatib qo'yadi.
- Sharbatni uning tayyorlanganidan keyin darhol iching. Havoda uzoq saqlaganda sharbat o'zining ta'mi sifatini va ozuqa qiymatini yo'qotadi.
- Agar sharbat sovutgichda saqlanadigan bo'lsa, u sovutgichda saqlanayotgan boshqa oziq-ovqatlarning begona hidini o'ziga singdirmasligi uchun uning idishini qopqoq bilan yoping yoki uni qopqoqli toza butilkaga quyib oling. Sharbatni metall idishda saqlash mumkin emas, chunki u shunday yoqimsiz ta'miga ega bo'lishi mumkin.
- Sharbat chiqargichda tarkibida kraxmal yoki pektin ko'p bo'lgan mevalarni, masalan, banan, papayya, avokado, anjir, o'riklar, mango, qizil qoraqat va qoraqatlarning sharbatini chiqarish tavsiya etilmaydi. Bunday mevalarning sharbatini olish uchun boshqa oshxona asboblardan foydalaning.
- Sharbat chiqargich juda qattiq va ko'p tolali mahsulotlarni, masalan, kokos, ravoch

yoki behi kabilarning sharbatini olish uchun mo'ljallanmagan.

## SHARBAT CHIQARGICHNI TOZALASH

- Ishlash tugaganidan keyin yoki tozalashdan avval doimo asbobni o'chirib va uni elektr tarmog'idan olib qo'ying.
- Yechib olinadigan detallarni neytral yuvish vositasi qo'shilgan iliq suv bilan yuvish tavsiya etiladi.
- Filtrovchi qirg'ichning teshiklarini orqa tomonidan yuvish qulayroq bo'ladi. Filtrovchi qirg'ichni yuvish paytida ehtiyot bo'ling, qirg'ichning o'tkir yuzasi mavjud. Filtrovchi qirg'ichni yuvish uchun idish yuvish mashinasidan foydalanmang.
- Sharbat chiqargichning motorli blokini nam mato bilan arting. Motorli blokni suvga botirish yoki uni suv oqimi ostida yuvish taqiqlanadi.
- Yuvish paytida qattiq gubkalardan, abraziv, agressiv tozalash vositalaridan, shuningdek erituvchilardan foydalanmang.
- Ba'zi mahsulotlar, masalan, sabzi, pomidor yoki lavlagi, sharbat chiqargichning plastmassa detallarini bo'yashi mumkin. Dog'larni tozalash uchun o'simlik moyidan foydalanish mumkin, shundan keyin detallarni yumshoq yuvish vositasi qo'shilgan iliq suv bilan yuvib, keyin ularni quritish kerak.

## SAQLASH

- Asbobni saqlash uchun olib qo'yishdan avval ushbu asbob elektr tarmog'idan olib qo'yilganligiga ishonch hosil qiling.
- SHARBAT CHIQARGICHNI TOZALASH bo'limining talablari amallarini bajaring.
- Asbobini quruq, salqin, bolalar yeta olmaydigan joyda saqlang.

## NOSOZLIKLARNI ANIQLASH VA BARTARAF ETISH

Nosozlik	Uni bartaraf etish usullari
Sharbat chiqargich birinchi marta yoqilganda yoqimsiz hid paydo bo'ladi	Bu normal holat, chunki elektr motorida ko'mir cho'tkalarining moslashuvi uchun bir qancha vaqt talab etiladi.
Sharbat chiqargich ishlamayapti	1. Sharbat chiqargich to'g'ri yig'ilganligini tekshiring, lo'kidon yopqichlari yopiq holatda ekanligiga ishonch osil qiling. 2. Tarmoq rozetkasida kuchlanish borligini tekshiring, buning uchun rozetkaga istalgan mos keladigan elektr asbobini ulab ko'ring.
Chiqadigan sharbatning miqdori keskin kamaydi	1. 1. Filtrlovchi to'r tiqilib qoldi: - Sharbat chiqargichni o'chiring, tarmoq vilkasini rozetkadan olib qo'ying. - Elektr motori to'xtaganida, filtrlovchi qirg'ichni tekshiring. - Filtrlovchi qirg'ichni tozalang va yuving.
Ishlash paytida sharbat chiqargich juda qattiq tebranadi.	1. Filtrlovchi qirg'ichning bir tomonida meva qoldiqlari yopishib qolgan bo'lishi mumkin: - Sharbat chiqargichni o'chiring, tarmoq vilkasini rozetkadan olib qo'ying. - Elektr motori to'xtaganida filtrlovchi qirg'ichni tekshiring. - Filtrlovchi qirg'ichni tozalang va yuving. 2. Filtrlovchi qirg'ichning shikastlanishi: - Filtrlovchi qirg'ichni ko'rib chiqing. Shikastlanishlari yoki yoriqlari bo'lgan holda filtrlovchi qirg'ichni almashtiring.
Sharbat chiqargichning ishlashi paytida kuchli shovqin bo'lib, yoqimsiz hid seziladi, u kuchli isib ketadi, tutun paydo bo'ladi va hokazo.	Sharbat chiqargichdan foydalanishni darhol to'xtating, uni tarmoqdan o'chiring va uni ko'rib chiqish yoki ta'mirlash uchun ro'yxatga olingan servis markaziga murojaat qiling.

**Texnik xususiyatlar:**

Ta'minot kuchlanishi: 220-240 V ~ 50 Hz

Iste'mol qilinadigan quvvati: 400 W (Max 500 W)

*Ишлаб чиқарувчи жиҳоз хусусиятларини олдиндан маълум қилмасдан ўзгартириш ҳуқуқини сақлаб қолади.*

**Жиҳознинг ишлаш муддати 5 йилдан кам эмас****Кафолат шартлари**

Ушбу жиҳозга кафолат бериш масаласида худудий дилер ёки ушбу жиҳоз харид қилинган компанияга мурожаат қилинг. Касса чеки ёки харидни тасдиқловчи бошқа бир молиявий ҳужжат кафолат хизматини бериш шarti ҳисобланади.



*Ушбу жиҳоз 89/336/ЯЕС Кўрсатмаси асосида белгиланган ва Қувват кучини белгилаш Қонунида (73/23 ЕЭС) айtilган ЯХС талабларига мувофиқ келади.*

## **GB**

A production date of the item is indicated in the serial number on the technical data plate. A serial number is an eleven-unit number, with the first four figures indicating the production date. For example, serial number 0606xxxxxxx means that the item was manufactured in June (the sixth month) 2006.

## **DE**

Das Produktionsdatum ist in der Seriennummer auf dem Schild mit technischen Eigenschaften dargestellt. Die Seriennummer stellt eine elfstellige Zahl dar, die ersten vier Zahlen bedeuten dabei das Produktionsdatum. Zum Beispiel bedeutet die Seriennummer 0606xxxxxxx, dass die Ware im Juni (der sechste Monat) 2006 hergestellt wurde.

## **RUS**

Дата производства изделия указана в серийном номере на табличке с техническими данными. Серийный номер представляет собой одиннадцатизначное число, первые четыре цифры которого обозначают дату производства. Например, серийный номер 0606xxxxxxx означает, что изделие было произведено в июне (шестой месяц) 2006 года.

## **KZ**

Бұйымның шығарылған мерзімі техникалық деректері бар кестедегі сериялық нөмірде көрсетілген. Сериялық нөмір он бір саннан тұрады, оның бірінші төрт саны шығару мерзімін білдіреді. Мысалы, сериялық нөмір 0606xxxxxxx болса, бұл бұйым 2006 жылдың маусым айында (алтыншы ай) жасалғанын білдіреді.

## **BG**

Датата на производство на изделието е посочена в серийния номер на таблица с технически данни. Серийният номер е единадесетзначно число, първите четири цифри на което означават датата на производство. Например, серийният номер 0606xxxxxxx означава, че изделието е било произведено през юни (шести месец) 2006 година.

## **HU**

A termékgyártás dátuma szerepel a műszaki adatok táblázatában levő sorozatszámban. Sorozatszám ez a tizenegy jegyből álló szám, amelynek első négy jegye a gyártás dátumát jelent. Például, 0606xxxxxxx sorozatszám azt jelent, hogy a terméket 2006. év júliusában (hatodik hónapjában) gyártották.

## **RO**

Data fabricării este indicată în numărul de serie pe tabelul cu datele tehnice. Numărul de serie reprezintă un număr din unsprezece cifre, primele patru cifre indicând data fabricării. De exemplu, dacă numărul de serie este 0606xxxxxxx, înseamnă că produsul dat a fost fabricat în iunie (luna a asea) 2006.

## **PL**

Data produkcji wyrobu zawarta w numerze seryjnym podana jest na tabliczce z danymi technicznymi. Numer seryjny składa się z liczby jedynastocyfrowej, w której pierwsze cyfry oznaczają datę produkcji. Na przykład, numer seryjny 0606xxxxxxx oznacza, że wyrób został wyprodukowany w czerwcu (szósty miesiąc) 2006 roku.

## **CZ**

Datum výroby spotřebiče je uveden v sériovém čísle na výrobním štítku s technickými údaji. Sériové číslo je jedenáctimístní číslo, z nichž první čtyři číslice znamenají datum výroby. Například sériové číslo 0606xxxxxx znamená, že spotřebič byl vyroben v červnu (šestý měsíc) roku 2006.

## **UA**

Дата виробництва виробу вказана в серійному номері на табличці з технічними даними. Серійний номер представляє собою одинадцятизначне число, перші чотири цифри якого означають дату виробництва. Наприклад, серійний номер 0606xxxxxx означає, що виріб був виготовлений в червні (шостий місяць) 2006 року.

## **BEL**

Дата вытворчасці вырабу паказана ў серыйным нумары на таблічце з тэхнічнымі дадзенымі. Серыйны нумар прадстаўляе сабою адзінаццацатае чысло, першыя чатыры лічбы якога абазначаюць дату вытворчасці. Напрыклад, серыйны нумар 0606xxxxxx азначае, што выраб быў зроблен ў чэрвені (шосты месяц) 2006 года.

## **UZ**

Жиҳоз ишлаб чиқарилган муддат техник хусусиятлар кўрсатилган лавҳачадаги серия рақамида кўрсатилган. Серия рақами ўн битта сондан иборат бўлиб уларнинг биринчи тўрттаси ишлаб чиқарилган вақтни ифода этади. Мисол учун 0606xxxxxx серия рақами жиҳоз 2006 йилнинг июн ойида (олтинчи ойда) ишлаб чиқарилганлигини билдиради.

