

MANUAL INSTRUCTION

GB	MANUAL INSTRUCTION	2
DE	DIE BETRIEBSANWEISUNG	3
RUS	ИНСТРУКЦИЯ ПО ЭКСПЛУАТАЦИИ	4
FR	NOTICE D'UTILISATION	5
IT	ISTRUZIONI D'USO	6
E	INSTRUCCIONES DE USO	7
BG	ИНСТРУКЦИЯ ЗА ЕКСПЛОАТАЦИЯ	8
HU	HASZNÁLATI ÚTMUTATÓ	9
SCG	UPUSTVO ZA UPOTREBU	10
PL	INSTRUKCJA OBSŁUGI	11
CZ	NÁVOD K POUŽITÍ	12
UA	ІНСТРУКЦІЯ З ЕКСПЛУАТАЦІЇ	13
BEL	ІНСТРУКЦЫЯ ПА ЭКСПЛУАТАЦЫІ	14
AR	تعليمات الاستخدام	15

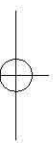
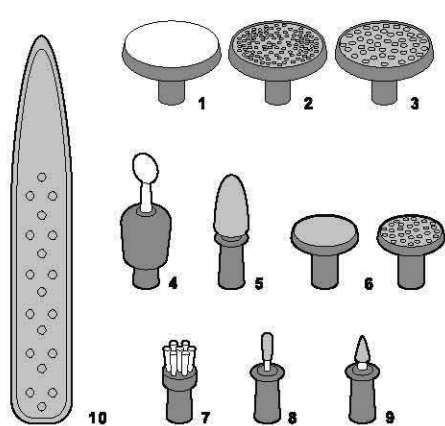
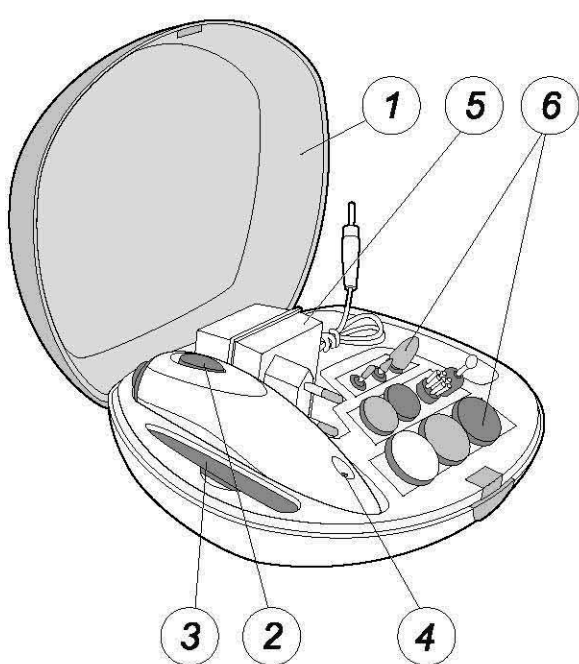

Набор для маникюра/педикюра

Пожалуйста, внимательно прочтите инструкцию перед использованием этого набора.

Набор предназначен только для домашнего использования.

Для обеспечения нормальной работы прибора рекомендуется отключать его на 15 минут, после каждых 20 минут непрерывной работы.

Описание

1. Прозрачная верхняя крышка набора
2. Переключатель режимов работы
3. Палочка для обработки кутикулы
4. Индикатор зарядки
5. Сетевой адаптер
6. Насадки для педикюра/маникюра

Описание насадок:

1. Фетровый диск для полировки и шлифовки ногтей
2. Большой диск с грубыми насечками
3. Большой диск с шероховатой поверхностью
4. Лопатка для поднятия кутикулы
5. Большая конусная насадка для шлифовки
6. Диски для придания формы ногтям
7. Щеточка для очистки поверхности ногтей
8. Конусная насадка с напылением
9. Коническая насадка с напылением
10. Палочка для обработки кутикулы

Важные меры предосторожности.

Опасно - во избежание риска поражения электрическим током (при работе от сетевого адаптера):

1. Всегда отключайте сетевой адаптер от сети сразу после зарядки аккумуляторных батарей, после использования устройства и перед чисткой.
2. Не доставайте прибор, упавший в воду. Немедленно извлеките сетевой адаптер из розетки.
3. Не используйте устройство во время принятия ванны или душа.
4. Не кладите и не храните устройство в местах, откуда оно может упасть в воду. Не кладите и не опускайте в воду или другую жидкость.

ОСТОРОЖНО - во избежание получения ожогов, пожара, поражения электрическим током или нанесения травм:

1. Отключайте сетевой адаптер из розетки, если вы не пользуетесь им и после окончания зарядки аккумуляторных батарей.
2. Следует быть особенно внимательным в случаях использования устройства детьми, инвалидами или людьми с физическими отклонениями, при уходе за ними или в непосредственной близости от них.
3. Используйте данное устройство только по его прямому назначению, как указано в данной инструкции. Используйте насадки только входящие в комплект поставки.
4. Никогда не пользуйтесь данным устройством, если имеются внешние повреждения, если оно не работает надлежащим образом, если его уронили или повредили, если оно упало в воду.
5. Никогда не пользуйтесь данным устройством при повреждении сетевого адаптера или соединительного провода.
6. Не переносите данное устройство и не используйте в качестве ручки соединительный провод сетевого адаптера.
7. Держите соединительный провод сетевого адаптера вдали от горячих поверхностей.
8. Не используйте устройство вне помещения.
9. Не пользуйтесь прибором, если на коже рук или ног имеются раны или сыпь.

В наборе для маникюра/педикюра Вы найдете все, что необходимо для подпиливания, подравнивания и полировки ногтей. При регулярном использовании Ваши ногти станут красивыми и здоровыми. Малогабаритный корпус прибора удобен для хранения и транспортировки.

Использование набора для педикюра/маникюра

Указания по зарядке аккумуляторных батарей.

- перед зарядкой прибора, установите переключатель режимов работы в положение выкл. (0).
- подключите разъем сетевого адаптера в гнездо на нижней части корпуса устройства.
- вставьте сетевой адаптер в розетку.
- загорится индикатор зарядки (4).
- перед первым использованием прибор следует зарядить, как минимум, в течение 24 часов.
- длительность последующих сеансов зарядки прибора около 6 часов.
- после зарядки отсоедините разъем адаптера и выньте адаптер из розетки.

Питание прибора от адаптера.

1. Если аккумуляторные батареи не заряжены или разрядились во время использования прибора, то для продолжения работы можно использовать сетевой адаптер. Используйте только сетевой адаптер, входящий в комплект поставки.
2. Подсоедините разъем сетевого адаптера к прибору и вставьте адаптер в розетку.
3. Подождите 30 секунд для предварительной зарядки аккумуляторных батарей, после этого Вы можете пользоваться прибором.

Установка насадок

Выберите необходимую насадку и вставьте ее верхнюю часть прибора. Для снятия насадки при отключенном приборе, возьмитесь за

насадку и потяните ее по направлению вверх. Переключателем режимов работы (2) установите необходимую скорость вращения насадки.

Рекомендации по использованию насадок:

1. Для получения наилучшего эффекта при уходе за ногтями с помощью данного набора не распаривайте ногти перед обработкой - сделайте это после маникюра/педикюра.
2. Большой диск с грубыми насечками, используется для удаления омертвевшей кожи. Для более нежной кожи используйте диск с шероховатой поверхностью. Используйте эти диски на таких участках с грубой кожей, как пятки или для удаления мозолей на руках. Насадку необходимо аккуратно перемещать для постепенного снятия омертвевшей кожи.
3. Большая конусная насадка для шлифовки, используется для шлифовки грубой кожи или мозолей. Аккуратно перемещайте эту насадку по обрабатываемой коже.
4. Конусная насадка с напылением, используется для обработки поверхности толстых ногтей на пальцах рук или ног.
5. Коническая насадка с напылением, для удаления омертвевшей кожи и очистки вросшего ногтя.
6. Диски для придания формы ногтям. Для мягких и тонких ногтей, используйте диск с мелкой насечкой. Для более толстых ногтей сначала используйте диск с грубой насечкой, а закончите обработку диском с мелкой насечкой.
7. Лопатка для поднимания кутикулы. Проявите осторожность при использовании данной насадки, не допускайте глубокого проникновения лопатки под кожу. Начните обработку с одной стороны ногтя и постепенно перемещайте насадку.
8. Щеточка для очистки поверхности ногтей, служит для предварительной или окончательной очистки поверхности ногтей.
9. Фетровый диск для шлифовки и полировки. Используется для полировки поверхности ногтей после маникюра/педикюра и придает им дополнительный блеск.
10. Палочка для кутикулы. Используется для поднятия кутикулы вручную.

После процедуры маникюра рекомендуется погрузить кисти рук в теплую воду, а затем обработать увлажняющим кремом или лосьоном. Это предохранит ногти от пересушивания и сохранит их здоровыми.

Чистка и уход:

Всегда выключайте прибор и вынимайте сетевой адаптер из розетки перед чисткой прибора. Не используйте для чистки прибора и его корпуса растворители или абразивные чистящие средства. Прибор допускается протирать влажной тканью. Насадки время от времени протирайте спиртом. Адаптер, входящий в комплект поставки, специально разработан для использования именно с этим набором для маникюра/педикюра. При повреждении адаптера, его необходимо заменить на аналогичный. Не роняйте прибор во избежание внутренних повреждений. В случае неисправности прибора обратитесь в авторизованный сервисный центр.

Удаление аккумуляторных батарей

Перед утилизацией данного устройства в конце срока его службы, следует извлечь из него аккумуляторные батареи. Перед тем как удалить аккумуляторные батареи, необходимо чтобы они были полностью разряжены.

Выполните следующие действия:

1. Выключите устройство.
2. Используя отвертку, отверните винт, расположенный на задней части корпуса устройства.
3. Снимите верхний пластмассовый фиксатор.
4. Отсоедините аккумуляторные батареи.

Не выбрасывайте отработанные аккумуляторные батареи вместе с бытовыми отходами, для этого существуют специальные места по утилизации.

Технические данные (адаптер)

Напряжение питания 220/230 В ~ 50 Гц
Выходное напряжение 2,8 В
Максимальная сила тока 500 мА

Производитель оставляет за собой право изменять характеристики приборов без предварительного уведомления.

Срок службы прибора не менее 3-х лет



Данное изделие соответствует всем требованиям европейским и российским стандартам безопасности и гигиены.

Производитель: АН-ДЕР ПРОДАКТС ГмбХ, Австрия
Йеневайнгассе, 10/10, 1210, Вена, Австрия