

# Vitek®

## ИНСТРУКЦИЯ ПО ЭКСПЛУАТАЦИИ MANUAL INSTRUCTION

### DELUXE FACIAL SAUNA WITH TIMER САУНА ДЛЯ ЛИЦА



## МОДЕЛЬ VT-2220

САУНА ДЛЯ ЛИЦА С ТАЙМЕРОМ

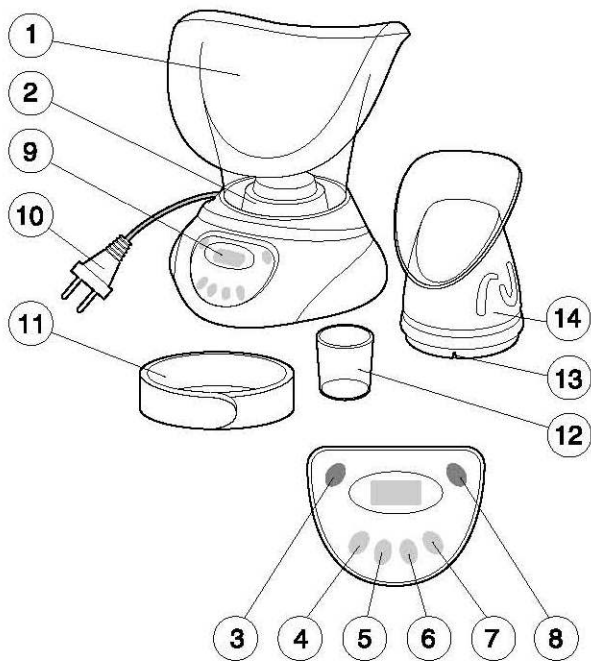

**Схема прибора:**

- 1. Маска для лица
- 2. Испаритель
- 3. Индикатор таймера
- 4. Переключатель режимов ручного управления и программирования
- 5. Минуты
- 6. Старт
- 7. Пауза

- 8. Индикатор питания
- 9. Цифровой дисплей
- 10. Штепсельная вилка
- 11. Повязка для волос
- 12. Мерный стаканчик
- 13. Паз
- 14. Ингалятор

## **ПРАВИЛА БЕЗОПАСНОГО ИСПОЛЬЗОВАНИЯ**

Потребителям следует знать и соблюдать некоторые общие указания по безопасному использованию любых электроприборов, в особенности, если они используются поблизости от детей:

1. Всегда отключайте электробигуди от сети и отсоединяйте вилку от розетки после использования
2. Не используйте прибор во время купания
3. Не храните прибор возле резервуаров с водой
4. Не погружайте прибор в воду или иные жидкости
5. Не пытайтесь достать прибор, если он упал в воду. В этом случае немедленно отключите его от сети

### **Во избежание риска возгорания, электрошока и вреда здоровью соблюдайте следующие рекомендации:**

1. Не оставляйте прибор вне поля зрения, если он включен
2. Не оставляйте прибор вне поля зрения, если он используется вблизи детей.
3. Не используйте прибор не по назначению. Не используйте насадки или принадлежности, не рекомендованные производителем.
4. Не пользуйтесь прибором при поврежденном сетевом шнуре, после падения или повреждения прибора. Обратитесь в ближайший сервисный центр для проверки электробезопасности прибора и для ремонта в случае его поломки.
5. Не располагайте сетевой шнур и сам прибор вблизи горячих поверхностей.
6. Не располагайте прибор на мягких поверхностях, таких, как кровать или кушетка. Всегда располагайте прибор на ровных поверхностях
7. Не пользуйтесь прибором сразу после сна, пока Вы не проснулись окончательно
8. Не используйте прибор вне помещения, либо в местах, где используются аэрозоли или расположены емкости с кислородом
9. Всегда отключайте прибор перед наполнением резервуара водой. Заполняйте резервуар исключительно водой. Не превышайте рекомендованное количество воды
10. Используйте только те принадлежности, которые предназначены исключительно для данного прибора. Избегайте слишком продолжительного контакта пара с кожей во избежание ожогов
11. Не используйте прибор, если на лице имеются открытые раны или сыпь
12. Проконсультируйтесь с врачом перед использованием прибора, если:
  - у вас температура
  - какие-либо воспалительные процессы
  - боли
  - вы находитесь под присмотром врача или принимаете лекарства
13. Не используйте прибор после перенесенных операций на лице, либо после посещения стоматолога

**Храните данную инструкцию в течение всего периода использования**

**прибора. Прибор предназначен только для домашнего использования**

## **ИНСТРУКЦИЯ ПО ЭКСПЛУАТАЦИИ**

### **Установка таймера / ручное управление**

Прибор оснащен таймером с обратным отсчетом и функцией автоматического отключения, что позволяет Вам запрограммировать отключение прибора на период до 15 мин. Прибор может также управляться вручную - с помощью кнопок вкл./выкл. Если Вы желаете управлять прибором вручную - внимательно прочитайте следующую главу, если же Вы предпочитаете управление с помощью таймера - переходите к главе "Установка таймера".

### **Ручное управление**

1. распакуйте прибор и размотайте шнур
2. подключите прибор к сети
3. для 15-минутной процедуры наполните мерный стаканчик водой до отметки 20 мл
4. налейте воду в испаритель
5. Выберите желаемую насадку (маску для лица или ингалятор) и укрепите ее на базе. Для этого расположите прорези маски над фиксирующими шипами базы и поверните по часовой стрелке. Для прикрепления ингалятора просто установите его на базу, убедившись, что две борозды на базе прибора вошли в пазы на ингаляторе (рис 2-3)

### **ПРЕДУПРЕЖДЕНИЕ:**

**Данный прибор оснащен особой системой запоров, предотвращающих возможность рассоединения маски для лица и базы, Неправильное крепление может вызвать риск вытекания горячей воды из прибора.**

6. Для включения прибора нажмите кнопку вкл./режим, обозначенную, как "P+M". После этого загорится зеленый индикатор и на дисплее появится надпись "MANU". В этом режиме прибор будет оставаться до тех пор, пока не будет выбран режим программирования таймера (повторным нажатием кнопки вкл./режим), либо пока Вы не отключите прибор третьим нажатием.
7. Через некоторое время появится пар. Прислоните лицо к отверстию маски, или, если Вы выбрали ингалятор, то приложите к его отверстию область носа и рта.

### **ПРЕДУПРЕЖДЕНИЕ:**

**Пар очень горячий! Если вы чувствуете себя дискомфортно, то чуть отодвиньте лицо от отверстия маски на подходящее для Вас расстояние.**

8. Через определенные промежутки времени изменяйте положение своего лица - т.к. находясь, продолжительное время в неподвижном положении, Вы можете почувствовать себя дискомфортно.
9. Когда испаритель опустеет и перестанет подниматься пар, нажмите кнопку вкл./режим дважды для того, чтобы отключить прибор. После отключения зеленый индикатор питания погаснет.
10. Дайте прибору просохнуть и отключите штепсельную вилку от сети

**ВНИМАНИЕ: Не заливайте в испаритель воду до его полного охлаждения!**

**Установка таймера:**

1. распакуйте прибор и размотайте шнур
2. подключите прибор к сети
3. для 15-минутной процедуры наполните мерный стаканчик водой до отметки 20 мл
4. налейте воду в испаритель
5. Выберите желаемую насадку (маску для лица или ингалятор) и укрепите ее на базе. Для этого расположите прорези маски над фиксирующими шипами базы и поверните по часовой стрелке. Для прикрепления ингалятора просто установите его на базу, убедившись, что две борозды на базе прибора вошли в пазы на ингаляторе (рис 2-3)

**ПРЕДУПРЕЖДЕНИЕ:**

**Данный прибор оснащен особой системой запоров, предотвращающих возможность рассоединения маски для лица и базы, Неправильное крепление может вызвать риск вытекания горячей воды из прибора.**

6. Для выбора режима программирования таймера нажмите кнопку вкл./режим дважды. После этого в верхнем правом углу дисплея появится слово "TIMER" (рис5).

**ПРИМЕЧАНИЕ:** Таймер оснащен функцией памяти на последнюю установку времени. Чтобы очистить память нажмите кнопку вкл./режим в третий раз.

7. Нажимая кнопку установки времени, обозначенную буквой "Т" выберите продолжительность процедуры. Время установки таймера варьируется от 1 до 15 мин.
8. Нажмите кнопку "START" для включения прибора. После этого загорится зеленый индикатор питания и на экране начнется обратный отсчет времени. Прибор будет работать в до тех пор, пока установленное время не истечет, либо пока Вы не отключите прибор вручную, нажав кнопку вкл./режим повторно
9. ерез некоторое время появится пар. Приложите лицо к отверстию маски, или, если Вы выбрали ингалятор, то приложите к его отверстию область носа и рта.

**ПРЕДУПРЕЖДЕНИЕ:**

**Пар очень горячий! Если вы чувствуете себя дискомфортно, то чуть отодвиньте лицо от отверстия маски на подходящее для Вас расстояние.**

10. Через определенные промежутки времени изменяйте положение своего лица - т.к. находясь, продолжительное время в неподвижном положении, Вы можете почувствовать себя дискомфортно.
11. Вы можете прервать отсчет времени в любую минуту, нажав кнопку "PAUSE", обозначенную буквой "Р". После этого загорится красный индикатор таймера, указывая на то, что отсчет времени прерван.

**ПРИМЕЧАНИЕ:** Пауза в отсчете времени таймера не означает, что нагревательный элемент отключен! Для отмены паузы нажмите кнопку "TIMER" повторно.

12. После того, как установленное Вами время истечет, раздастся звуковой сигнал, указывающий на то, что прибор отключен.

13. Дайте прибору просохнуть и отключите штепсельную вилку от сети **SPA- ТЕРАПИЯ**

В дополнение к маске для лица прибор оснащен специальной насадкой-ингалятором. Она позволяет получить более сконцентрированный поток пара для проведения ингаляций.

**ВНИМАНИЕ:** Использование не рекомендованных насадок или приспособлений может нанести вред Вашему здоровью и самому прибору.

#### **УХОД ЗА ПРИБОРОМ:**

- Перед удалением воды из резервуара отключите прибор от сети
- Перед отсоединением маски от базы убедитесь, что прибор остыл
- Вылейте ставшуюся воду из испарителя
- Протрите насухо маску и испаритель.

#### **ЧИСТКА:**

Перед чисткой прибора убедитесь, что он отключен от сети и полностью остыл. Не погружайте базу в воду. Не используйте для чистки абразивные материалы, химические вещества и щетки.

1. Вылейте оставшуюся воду и протрите прибор насухо мягкой тканью
2. Протрите базу сначала чистой влажной тканью, а затем насухо
3. Не пытайтесь отремонтировать прибор. По вопросам ремонта обращайтесь в специализированные сервисные мастерские.

#### **ВНИМАНИЕ!**

**После каждого использования удаляйте все минеральные остатки, т.к. они могут вызвать излишнее парообразование. Накипь следует удалять специальными средствами подходящими для нержавеющей стали.**

#### **ХРАНЕНИЕ:**

Храните прибор в чистом и сухом месте, недоступном для детей,. Не наматывайте шнур вокруг прибора. Не подвешивайте прибор за сетевой шнур. Сверните шнур свободными кольцами и закрепите с помощью фиксатора.

#### **СПЕЦИФИКАЦИЯ**

Питание	110/240V ~ 50/60 Hz
Максимальная мощность	30 W

***СРОК СЛУЖБЫ САУНЫ ДЛЯ ЛИЦА НЕ МЕНЕЕ 3-Х ЛЕТ***