

HAIR CLIPPER VT-2518 BK

- DESCRIPTION
1. Power switch «I/O»
2. Lower blade
3. Upper blade
4. Hanging loop
5. 3 mm attachment comb
6. 6 mm attachment comb
7. 9 mm attachment comb
8. 13 mm attachment comb
9. 18 mm attachment comb
10. 21 mm attachment comb
11. Protective blade cover
12. Comb
13. Scissors
14. Lubricating oil
15. Cleaning brush

SAFETY MEASURES

Before using the unit, read this instruction manual carefully. Keep this manual for future reference. Use the unit for intended purposes only, as specified in this manual. Mishandling the unit can lead to its breakage and cause harm to the user or damage to his/her property.
• Before using the unit for the first time, make sure that the voltage in your mains corresponds to unit operating voltage.
• Do not use the unit outdoors.
• To avoid fire, do not use adapters for connecting the unit to the mains.
• When using the unit, we recommend to unwind the power cord to its full length.
• The power cord should not:
- touch hot objects,
- be used for carrying the unit.
• Check the power cord and power plug insulation integrity periodically.
• When unplugging the unit, pull the power plug but not the power cord.
• Never insert any foreign objects into the unit body openings.
• Use only the attachment combs supplied.
• Never use the unit if the attachment combs are broken or damaged or if the blades are damaged.
• Keep the blades clean and lubricated.
• After each usage clean the blades using the brush supplied with the unit.
• Do not leave the operating unit unattended.
• Always switch the hair clipper off during intervals in operation or when you are not using it or before cleaning it.
• Do not place the operating unit on any surface.
• Do not use the unit in places with high temperature and humidity and near a bath or a shower.
• Do not keep the unit near a bath or a sink filled with water. Do not immerse the hair clipper, the power cord or the plug into water or other liquids; do not wash it under running water.
• If the unit is dropped into water, unplug it immediately and only then take it out of the water.
• For children safety reasons do not leave polyethylene bags, used as a packaging, unattended.
• Do not allow children under 8 years of age to touch the unit body, the power cord or the power plug during operation of the unit.
• Do not leave children unattended to prevent using the unit as a toy.
• Close supervision is necessary when children under 8 years of age or disabled persons are near the operating unit.
• This unit is not intended for usage by children under 8 years of age.
• Children aged 8 and over as well as disabled persons can use this unit only under supervision of a person who is responsible for their safety if they are given all the necessary and understandable instructions concerning the safe usage of the unit and information about danger that can be caused by its improper usage.
• Attention! Do not allow children to play with polyethylene bags or packaging film. Danger of suffocation!
• Do not use the hair clipper if the power cord or the plug is damaged or if the unit works improperly.
• Do not repair the unit by yourself. Do not disassemble the unit by yourself, if any malfunction is detected or after it was dropped, unplug the unit and apply to any authorized service center from the contact address list given in the warranty book and on the website www.vitek.ru.

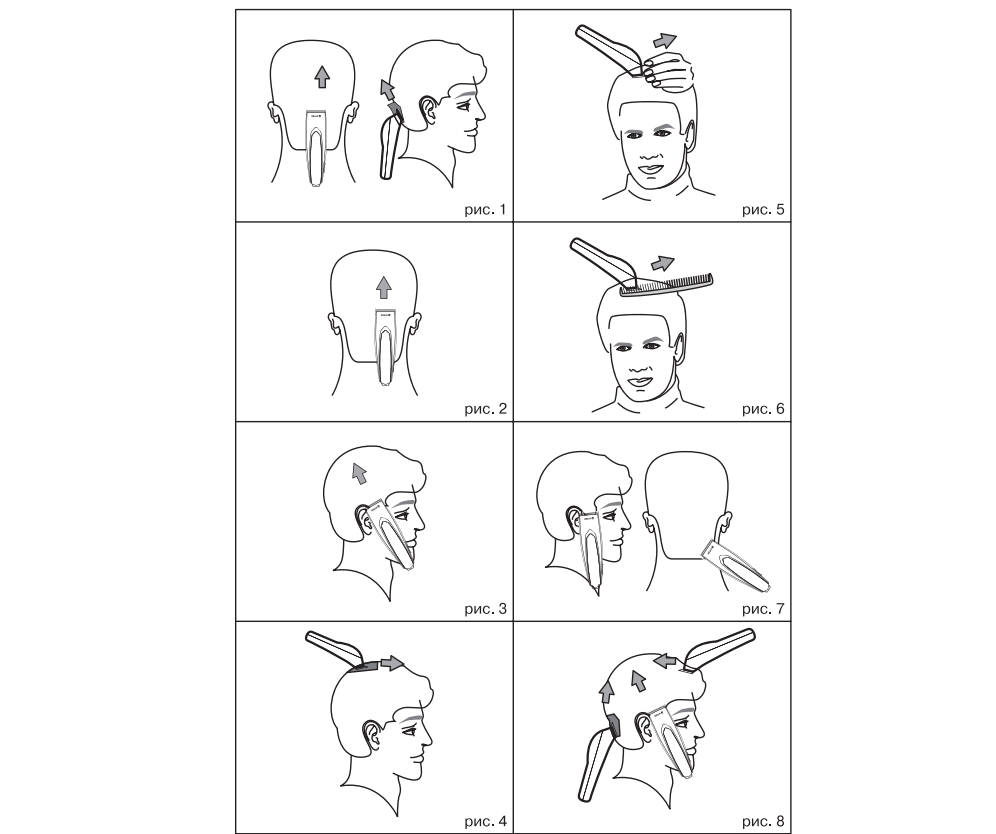
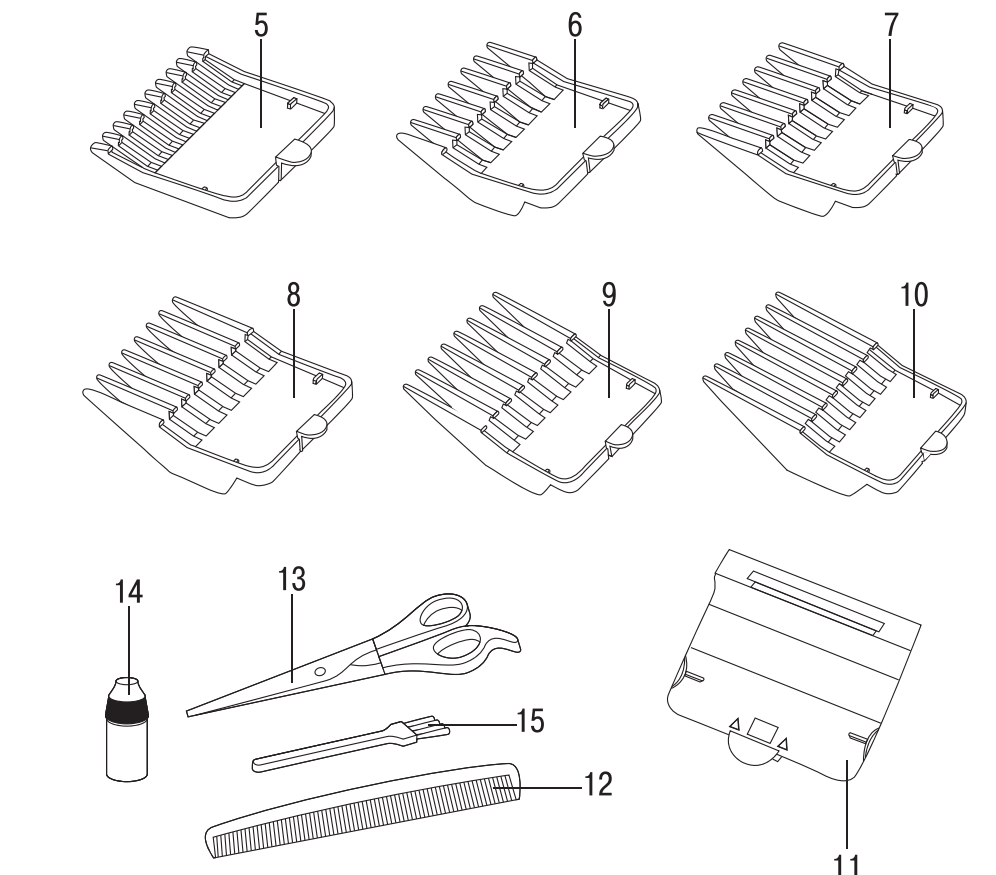

THE UNIT IS INTENDED FOR HOUSEHOLD USAGE ONLY

USING THE HAIR CLIPPER

- After unit transportation or storage at low temperature keep it for at least three hours at room temperature before switching on.
- Remove all stickers and packaging elements that can prevent unit operation.
Blades
- If the blades have been removed for cleaning or replacement, install them back to their places and tighten the fastening screws. The unit's design makes it unnecessary to level the blades after installing them.
Lubricating oil
- To maintain the unit in a good condition, you should lubricate the blades after every haircut. Do not use vegetable oil or oil that includes solvents. Solvents are subjected to evaporation, and the remaining thick oil can slow down the upper blade (3) moving speed.
- For lubricating the blades use only the oil (14), supplied with the unit.
Instructions on hair cutting
• Hair should be clean and dry while cutting.
• Insert the power plug into the mains socket.
• Before cutting hair, switch the hair clipper on by setting the switch (1) to the «I» position and make sure that hair clipper operates normally and the blades move smoothly. If there is excess oil on the blades, remove it with a dry cloth.
• Constantly check the power cord, prevent it from multiple twisting, regularly switch the unit off and straighten the power cord.
• Seat the person so that his/her head is approximately at your eye level, cover the person's shoulders with a towel and set her with the comb (12).

Attachment combs

The length of hair depends on the attachment comb:
Attachment comb (5): hair length 3 mm
Attachment comb (6): hair length 6 mm

ENGLISH

Attachment comb (7): hair length 9 mm

- Attachment comb (8): hair length 13 mm
Attachment comb (9): hair length 18 mm
Attachment comb (10): hair length 21 mm
Install the required attachment comb on the blades teeth upwards and press on the ledge on the bottom part of the attachment till clamping (see the pic. 9). Before cutting hair make sure that the attachment is locked in its socket. To remove the attachment comb press the clamp and remove the attachment.
Step one
Set the 3 mm attachment comb (5) or 6 mm attachment comb (6). Switch the hair clipper on with the switch (1) by setting it to position «I». Hold the unit with the blades pointed upwards. Start haircutting from the beginning of the hair growth. Slowly move the clipper upwards. This way cut the head back area at neck bottom and near the ears (pic. 1, 2, 3).

Step two

Switch the hair clipper off with the switch (1) by setting it to the «O» position and unplug it, then set the 9 mm attachment comb (7) for longer hair or 13 mm attachment comb (8) and continue cutting hair near top of the head (pic. 4).

Step three - cutting temples

Switch the hair clipper off and unplug it, then set the 3 mm attachment comb (5) or 6 mm attachment comb (6) and cut hair in the area of the temples. Then set the 9 mm attachment comb (7) or 13 mm attachment comb (8) and continue cutting towards the top of the head.

Step four - cutting the top of the head

Using the 9 mm attachment comb (7) or the 13 mm attachment comb (8), cut the hair on the top of the head towards the crown against the hair growth direction.
• You can cut hair against and along the direction of hair growth, but keep in mind that the hair cut against the growth will be shorter than the hair cut along the growth.
• Use the 3 mm attachment comb (5) and 6 mm attachment comb (6) for very short haircut. To leave longer hair, use the 9 mm (7) or 13 mm (8) attachment comb.
• To leave much longer hair, use the 18 mm (9) or 21 mm (10) attachment comb or grip hair locks between fingers and cut them with the hair clipper (pic. 5).

You can use the comb (12): lift the hair locks and cut them above the comb (pic. 6).

- Always start cutting from the back of the head.
Set the hair with the comb (12) to reveal uneven locks.
Use the scissors (13) to make haircut even
Step five - the final part
- In the final stage of hair cutting, remove the attachment comb from the hair clipper, turn the blades of the clipper towards the hair and trim hair on the temples and neck carefully. Do not press the clipper strongly, there is danger of injuries or cuts when open blades come in contact with the skin (pic. 7).
- Having finished cutting hair, put the protective cover (11) on the blades (2, 3).

Cone-shaped haircut

Set the necessary attachment comb and start cutting from the head back towards the crown. Cut hair against hair growth from the head front to the crown and on the head sides (pic. 8). To get a flat top haircut, use the comb (12): lift the locks and cut them along the comb. Set the hair with the comb (12) to reveal uneven locks.
Note: Between operations, you can hang the clipper on the hanging loop (4) having preliminarily switched it off using the power switch (1).

CLEANING AND CARE

Lubricating the blades
Regularly lubricate the blades using the oil (14) supplied with the unit.
- Switch the unit off using the power switch (1) and unplug it.
- Apply one - two drops of oil (14) on the teeth of the blades (2, 3) and the back side of the upper blade (3), switch the unit on and make sure that the blades are moving smoothly.
- Switch the unit off; clean the excess oil with a dry cloth.
Attention! Use only the oil supplied with the unit. DO NOT USE vegetable oil, oil mixed with any solvents for lubricating. Solvents will evaporate, leaving thick grease that may slow down the blades motion.

Cleaning the hair clipper

- Switch off and unplug the unit.
- Clean the blades from hair, using the cleaning brush (15).
- Wipe the accessories and the unit body with a slightly wet cloth, and then dry them with a soft cloth.
- Put the protective cover (11) on the blades (2, 3).
- Do not immerse the unit into water or any other liquid.
- Do not use solvents or abrasives for cleaning the unit.
STORAGE
- Before taking the unit away for storage, clean and lubricate the blades (2, 3) with lubricating oil (14) and put the protective cover (11) on.
- Keep the unit in a dry cool place, out of reach of children.
DELIVERY SET
1. Hair clipper (with blades) - 1 pc.
2. Attachment comb - 6 pcs.
3. Protection lid - 1 pc.
4. Comb - 1 pc.
5. Scissors - 1 pc.
6. Lubricating oil - 1 pc.
7. Cleaning brush - 1 pc.

TECHNICAL SPECIFICATIONS

Power supply: 230 V - 50 Hz
Maximal power consumption: 7 W
The manufacturer preserves the right to change the specifications of the unit without a preliminary notification

Unit operating life is 3 years

Guarantee

Details regarding guarantee conditions can be obtained from the dealer from whom the appliance was purchased. The bill of sale or receipt must be produced when making any claim under the terms of this guarantee.

This product conforms to the EMC-Requirements as laid down by the Council Directive 2004/108/EC and to the Low Voltage Regulation (2006/95/EC)

DEUTSCH

HAARSCHNEIDMASCHINE VT-2518 BK

BESCHREIBUNG

- 1. Netzschalter «I/O»
2. Untere Klinge
3. Obere Klinge
4. Aufhängeöse
5. Kammaufsatz 3 mm
6. Kammaufsatz 6 mm
7. Kammaufsatz 9 mm
8. Kammaufsatz 13 mm
9. Kammaufsatz 18 mm
10. Kammaufsatz 21 mm
11. Schutzdeckel für Schneidklingen
12. Frisierkamm
13. Schere
14. Schmieröl
15. Reinigungsbürste

SICHERHEITSMABNAHMEN

Vor der ersten Nutzung des Geräts lesen Sie diese Bedienungsanleitung aufmerksam durch und bewahren Sie diese für weitere Referenz auf. Benutzen Sie das Gerät nur bestimmungsmäßig und laut dieser Bedienungsanleitung. Nicht ordnungsgemäße Nutzung des Geräts kann zu seiner Störung führen, einen gesundheitlichen oder materiellen Schaden beim Nutzer herbeiführen.
• Vor dem ersten Einschalten des Geräts vergewissern Sie sich, dass die Netzspannung und die Spannung des Geräts übereinstimmen.
• Es ist nicht gestattet, das Gerät drauhen zu benutzen.
• Verwenden Sie keine Adapterstecker beim Anschließen des Geräts an die elektrische Steckdose, um Brandrisiko zu vermeiden.
• Es ist empfohlen, das Netzkabel während der Gerätenutzung auf die gesamte Länge abzuwickeln.
• Das Netzkabel soll nicht:
- mit heißen Gegenständen in Berührung kommen,
- über scharfe Kanten verdrhen, gezogen werden,
- beim Tragen des Geräts benutzt werden.
• Prüfen Sie die Gabeln des Netzkabels und des Netzsteckers periodisch.
• Wenn Sie den Netzstecker aus der Steckdose herausnehmen, ziehen Sie das Netzkabel nicht, sondern halten Sie den Netzstecker.
• Stecken Sie keine fremden Gegenstände in jegliche Öffnungen des Gehäuses.
• Benutzen Sie nur die mitgelieferten Kammaufsätze.
• Benutzen Sie nie die Haarschneidmaschine mit beschädigten Aufsätzen oder drücken Sie die Haarschneidmaschine zwischen den Fingern zusammen und schneiden Sie diese mit der Haarschneidmaschine ab (Abb. 5).
• Achten Sie darauf, dass die Klingen des Geräts immer sauber und mit Öl geschmiert sind.
• Die Klingen sollen jedes Mal nach der Nutzung der Haarschneidmaschine mittels einer mitgelieferten Bürste gereinigt werden.
• Lassen Sie die eingeschaltete Geräte nie unbeaufsichtigt.
• Können Sie die Maschine während der Betriebspausen und wenn Sie nicht benutzen, sowie vor der Reinigung, aus.
• Legen Sie die eingeschaltete Gerät auf keine Oberfläche.
• Es ist nicht gestattet, die Haarschneidmaschine in den Räumen mit erhöhter Luftfeuchtigkeit und Temperatur, sowie während des Bades oder der Dusche zu benutzen.
• Es ist nicht gestattet, das Gerät neben der mit Wasser aufgefüllten Wanne oder Waschbecken aufzubewahren. Tauchen Sie nie die Maschine, den Netzstecker und das Netzkabel ins Wasser oder andere Flüssigkeiten, und spülen Sie diese unter Wasserstrom nicht ab.
• Falls das Gerät ins Wasser gefallen ist, nehmen Sie unverzüglich den Stecker aus der Steckdose heraus, erst danach holen Sie das Gerät aus dem Wasser heraus.
• Aus Kindersicherheitsgründen lassen Sie Plastiktüten, die als Verpackung verwendet werden, nie ohne Aufsicht.
• Lassen Sie Kinder unter 8 Jahren das Gerätegehäuse, das Netzkabel und den Netzstecker während des Gerätebetriebs nicht berühren.
• Benutzen Sie Kinder, damit sie das Gerät als Spielzeug nicht benutzen.
• Besondere Vorsichtsmaßnahmen sind in den Fällen angeben, wenn sich Kinder unter 8 Jahren oder behinderte Personen in der Nähe vom eingeschalteten Gerät aufhalten.
• Dieses Gerät ist nicht für den Gebrauch von Kindern unter 8 Jahren geeignet.
• Schalten Sie das Gerät nach der Benutzung der Person nur dann genutzt werden, wenn sie sich unter Aufsicht der für ihre Sicherheit verantwortlichen Person befinden, und wenn ihnen entsprechende und verständliche Anweisungen über sichere Nutzung des Geräts und die Gefahren bei seiner falschen Nutzung gegeben wurden.
• Achtung! Lassen Sie Kinder mit Plastiktüten oder Verpackungsfolien nicht spielen. Erstickungsgefahr!
• Benutzen Sie die Maschine nicht, wenn der Netzstecker oder das Netzkabel beschädigt sind, sowie beim ordnungsgemäßen Betrieb des Geräts.
• Es ist nicht gestattet, das Gerät selbständig zu reparieren. Es ist nicht gestattet, das Gerät selbständig auseinanderzunehmen, bei der Feststellung von irgendwelchen Beschädigungen oder im Sturzfall trennen Sie das Gerät von der Steckdose ab und wenden Sie sich an beliebigen autorisierten (bevollmächtigten) Kundendienst unter Kontaktdressen, die im Garantieschein auf der Webseite www.vitek.ru angegeben sind.
DAS GERÄT IST NUR FÜR DEN GEBRAUCH IM HAUSHALT GEEIGNET

Reinigung der Haarschneidmaschine

- Falls das Gerät unter niedrigen Temperaturen transportiert oder aufbewahrt wurde, lassen Sie es vor der Nutzung bei der Raumlufttemperatur für nicht weniger als drei Stunden bleiben.
- Entfernen Sie die Verpackung und Aufkleber, die die Nutzung des Geräts stören.
Klingen
- Falls die Klingen zur Reinigung oder zum Wechsel abgenommen worden waren, stellen Sie sie in die Passungen zurück ein und drehen Sie die Befestigungsschrauben zu. Das Gerät ist so konstruiert, dass nach der Aufstellung der Klingen keine Einstellung erforderlich ist.
Schmieröl
- Um die Maschine im betriebsbereiten Zustand zu erhalten, soll man Klingen periodisch einschmieren. Es ist nicht gestattet, Pflanzenöl oder Öl, das Lösungsmittel beinhaltet, zu benutzen. Lösungsmittel sind dem Ausdünstungen ausgesetzt, wonach das gebildete zähflüssige Öl die Rasiergeschwindigkeit der oberen Klinge (3) verlangsamt kann.
- Benutzen Sie fürs Einschmieren der Klingen nur das Schmieröl (14), das zum Lieferumfang gehört.
Anweisungen zum Modellieren der Frisur
• Stecken Sie den Netzstecker in die Steckdose ein.
• Schalten Sie die Maschine vor dem Haarschneiden ein, indem Sie den Schalter (1) in die Position «I» stellen, und vergewissern Sie sich, dass die Maschine störungsfrei funktioniert und dass sich die Klingen gleichmäßig bewegen. Falls das Öl an den Klingen übrig bleibt, entfernen Sie es mit einem trockenen Tuch.
• Passen Sie während des Betriebs des Geräts auf den Zustand des Netzkabels auf, lassen Sie es mehrfach nicht abrehen, schalten Sie die Haarschneidmaschine von Zeit zu Zeit ab und richten Sie das Kabel aus.
• Können Sie das Haar mit dem Frisierkamm (12), um ungerade Haarsträhnen festzustellen.
- Schneiden Sie beim ersten Gerätebetrieb weniger Haar ab.
- Nach der Beherrschung der Haarschneidmaschine können Sie gewünschte Frisuren modellieren.

Kammaufsätze

Die Haarlänge hängt von dem genutzten Aufsatz ab:
- Kammaufsatz (5): Haarlänge 3 mm
- Kammaufsatz (6): Haarlänge 6 mm

Kammaufsatz (7): Haarlänge 9 mm

- Kammaufsatz (8): Haarlänge 13 mm
Kammaufsatz (9): Haarlänge 18 mm
Kammaufsatz (10): Haarlänge 21 mm
Setzen Sie den gewählten Kammaufsatz auf die Klingen mit den Zinken nach oben auf und drücken Sie den Unterteil des Aufsatzes bis zu seinem Einrasten (siehe die Abb. 9). Vergewissern Sie sich, dass der Aufsatz auf seiner Passungsstelle vor dem Haarschneiden zuklinkt wurde. Um den Kammaufsatz abzunehmen, drücken Sie die Halterung und nehmen Sie den Aufsatz ab.
Erster Schritt
Setzen Sie den Kammaufsatz (5) 3 mm oder (6) 6 mm auf. Schalten Sie das Gerät ein, indem Sie den Schalter (1) in die Position «I» stellen. Halten Sie die Maschine so, dass die Klingen nach oben gerichtet sind. Beginnen Sie mit dem Haarschneiden vom Beginn des Haarwachses. Bewegen Sie langsam die Haarschneidmaschine von unten nach oben. Schneiden Sie das ganze Haar am unteren Hinterkopf und um die Ohren (Abb. 1, 2, 3).
Zweiter Schritt
Schalten Sie das Gerät mit dem Schalter (1) aus, indem Sie ihn in die Position «O» stellen, und ziehen Sie den Netzstecker aus der Steckdose heraus, setzen Sie den Kammaufsatz für einen längeren Schnitt (7) 9 mm oder (8) 13 mm auf, schalten Sie das Gerät ein und setzen Sie das Haarschneiden näher zum Scheitel fort (Abb. 4).
Dritter Schritt - Schneiden der Koteletten
Schalten Sie die Haarschneidmaschine aus und ziehen Sie den Netzstecker aus der Steckdose, setzen Sie den Kammaufsatz (5) 3 mm oder den (6) 6 mm auf und schneiden Sie die Koteletten. Setzen Sie danach den Kammaufsatz (7) 9 mm oder (8) 13 mm auf und setzen Sie das Haarschneiden in die Richtung des Scheitels fort (Abb. 4).
Vierter Schritt - Schneiden im Scheitelbereich
Benutzen Sie den Kammaufsatz (7) 9 mm oder (8) 13 mm, schneiden Sie das Haar in die Richtung vom Scheitel zum Haarwübel gegen den Haarwuchs.
• Das Haar kann man sowohl gegen den Haarwuchs, als auch in Richtung des Haarwachses schneiden, beachten Sie dabei, dass das Haar, das gegen den Haarwuchs geschritten wird, kürzer als in Richtung des Haarwachses geschchnittene Haar ist.
• Nutzen Sie die Aufsätze (5) 3 mm und (6) 6 mm für den kürzesten Schnitt. Für ein wenig längeren Schnitt nutzen Sie die Aufsätze (7) 9 mm oder (8) 13 mm.
• Für den längeren Schnitt nutzen Sie die Aufsätze (9) 18 mm, (10) 21 mm oder drücken Sie die Haarsträhnen zwischen den Fingern zusammen und schneiden Sie diese mit der Haarschneidmaschine ab (Abb. 5).
• Sie können den Frisierkamm (12) benutzen, heben Sie die Haarsträhnen und schneiden Sie diese mit der Haarschneidmaschine über dem Kamm (Abb. 6).
• Beginnen Sie das Haarschneiden immer vom Hinterkopf.
• Können Sie die Maschine während der Betriebspausen und wenn Sie nicht benutzen, sowie vor der Reinigung, aus.
• Benutzen Sie die Schere (13) fürs Nachschneiden.
Fünfter Schritt - Schlussteil
- In der letzten Phase des Haarschneidens nehmen Sie den Kammaufsatz von der Haarschneidmaschine ab, wenden Sie die Klingen dem Haar zu und cutzen Sie vorsichtig die Koteletten und den Nacken. Um Hautverletzung oder andere Traumen durch die offenen Klingen zu vermeiden, drücken Sie auf die Haarschneidmaschine nicht (Abb. 7).
- Nach dem Haarschneiden setzen Sie den Schutzdeckel (11) auf die Schneidklingen (2, 3) auf.
Konusförmiger Schnitt
Setzen Sie den notwendigen Kammaufsatz auf und beginnen Sie das Haarschneiden vom Hinterkopf in die Richtung des Haarwüfels. Schneiden Sie das Haar gegen den Haarwuchs vom vorderen Teil des Kopfes in die Richtung des Haarwüfels und an den Kopfstellen (Abb. 8). Um den Scheitel flach zu schneiden, benutzen Sie den Frisierkamm (12): heben Sie die Haarsträhnen und schneiden Sie sie über dem Kamm. Können Sie das Haar mit dem Frisierkamm (12), um ungerade Haarsträhnen festzustellen.
Anmerkung: Während der Betriebspausen können Sie die Maschine auf die Aufhängeöse (4) hängen, schalten Sie vorher das Gerät mit dem Netzschalter (1) vom Stromnetz ab.
REINIGUNG UND PFLEGE
Schmieren der Klingen
Fürs Einschmieren der Klingen nutzen Sie nur Schmieröl (14), das zum Lieferumfang gehört.
- Schalten Sie die Maschine mit dem Schalter (1) aus und ziehen Sie den Netzstecker aus der Steckdose heraus.
- Tragen Sie einen oder mehrere Tropfen Öl (14) auf die Zahnung der Klingen (2, 3) und den Hinterteil der oberen Klinge (3), schalten Sie die Maschine ein und vergewissern Sie sich, dass sich die Klingen gleichmäßig bewegen.
- Schalten Sie das Gerät aus, entfernen Sie das Restöl mit einem trockenen Tuch.
Achtung! Benutzen Sie nur das Öl, das zum Lieferumfang gehört.
BEWAHRUNG
Benutzen Sie zum Schmieren KEIN Pflanzenöl, Fett, Mischungen aus Öl und Lösungsmitteln.
Die Lösungsmittel sind dem Ausdünstungen ausgesetzt, wonach das restliche zähflüssige Öl die Klingengeschwindigkeit verlangsamt kann.
REINIGUNG DER HAARSCHNEIDMASCHINE
- Falls das Gerät unter niedrigen Temperaturen transportiert oder aufbewahrt wurde, lassen Sie es vor der Nutzung bei der Raumlufttemperatur für nicht weniger als drei Stunden bleiben.
- Entfernen Sie die Verpackung und Aufkleber, die die Nutzung des Geräts stören.
Klingen
- Falls die Klingen zur Reinigung oder zum Wechsel abgenommen worden waren, stellen Sie sie in die Passungen zurück ein und drehen Sie die Befestigungsschrauben zu. Das Gerät ist so konstruiert, dass nach der Aufstellung der Klingen keine Einstellung erforderlich ist.
Schmieröl
- Um die Maschine im betriebsbereiten Zustand zu erhalten, soll man Klingen periodisch einschmieren. Es ist nicht gestattet, Pflanzenöl oder Öl, das Lösungsmittel beinhaltet, zu benutzen. Lösungsmittel sind dem Ausdünstungen ausgesetzt, wonach das gebildete zähflüssige Öl die Rasiergeschwindigkeit der oberen Klinge (3) verlangsamt kann.
- Benutzen Sie fürs Einschmieren der Klingen nur das Schmieröl (14), das zum Lieferumfang gehört.
Anweisungen zum Modellieren der Frisur
• Stecken Sie den Netzstecker in die Steckdose ein.
• Schalten Sie die Maschine vor dem Haarschneiden ein, indem Sie den Schalter (1) in die Position «I» stellen, und vergewissern Sie sich, dass die Maschine störungsfrei funktioniert und dass sich die Klingen gleichmäßig bewegen. Falls das Öl an den Klingen übrig bleibt, entfernen Sie es mit einem trockenen Tuch.
• Passen Sie während des Betriebs des Geräts auf den Zustand des Netzkabels auf, lassen Sie es mehrfach nicht abrehen, schalten Sie die Haarschneidmaschine von Zeit zu Zeit ab und richten Sie das Kabel aus.
• Können Sie das Haar mit dem Frisierkamm (12), um ungerade Haarsträhnen festzustellen.
- Schneiden Sie beim ersten Gerätebetrieb weniger Haar ab.
- Nach der Beherrschung der Haarschneidmaschine können Sie gewünschte Frisuren modellieren.

Kammaufsätze

Die Haarlänge hängt von dem genutzten Aufsatz ab:
- Kammaufsatz (5): Haarlänge 3 mm
- Kammaufsatz (6): Haarlänge 6 mm

РУССКИЙ

МАШИНА ДЛЯ СТРИЖКИ ВОЛОС VT-2518 BK

ОПИСАНИЕ

- 1. Выключатель питания «I/O»
2. Нижнее лезвие
3. Верхнее лезвие
4. Петелька для подвешивания
5. Насадка-расческа 3 мм
6. Насадка-расческа 6 мм
7. Насадка-расческа 9 мм
8. Насадка-расческа 13 мм
9. Насадка-расческа 18 мм
10. Насадка-расческа 21 мм
11. Защитная крышка для лезвий
12. Расческа
13. Ножницы
14. Смазочное масло
15. Щёточка для чистки

МЕРЫ БЕЗОПАСНОСТИ

Перед началом эксплуатации электроприбора внимательно прочитайте настоящее руководство по эксплуатации, и сохраните его для использования в качестве справочного материала.
Используйте устройство только по его прямому назначению, как указано в данном руководстве. Неправильное обращение с прибором может привести к его поломке, причинению вреда пользователю или его имуществу.
• Перед первым включением убедитесь, что напряжение электрической сети соответствует рабочему напряжению устройства.
• Не используйте устройство вне помещений.
• Не включайте прибор, не используйте переходники при подключении устройства к электрической розетке.
• При эксплуатации прибора рекомендуется размотать сетевой шнур 9 м.
• Сетевой шнур не должен:
- соприкасаться с горячими предметами,
- перекручиваться, протираться через острые крошки,
- использоваться для переноски прибора.
• Периодически проверяйте состояние изоляции сетевого шнура и сетевой вилки.
• Выньте вилку сетевого шнура из электрической розетки, не тяните за сетевой шнур, а держитесь за вилку сетевого шнура.
• Не вставляйте посторонние предметы в любые отверстия корпуса.
• Используйте только насадки-расчески, входящие в комплект поставки.
• Не используйте устройство по переделанным насадкам или лезвиям.
• Следите за чистотой лезвий и наличием на них смазочного масла.
• После каждого использования очищайте лезвия машины при помощи щёточки, используемые в качестве упаковки, без надзора.
• Не оставляйте работающий прибор без присмотра.
• Выключите машину в перерывах в работе или когда не пользуетесь устройством.
• Не кладите работающее устройство на какую-либо поверхность.
• Не используйте машину в помещениях с повышенной влажностью и температурой, а также во время принятия ванны или душа.
• Не используйте прибор рядом с наполненной водой ванной или раковиной. Не погружайте машину, сетевой шнур и вилку сетевого шнура в воду или в другую жидкость, не промывайте её под струей воды.
• Не пытайтесь удалить волосы с помощью устройства, если устройство из электрической розетки, и только после этого можно достать прибор из воды.
• Из соображений безопасности детей не оставляйте полиэтиленовые пакеты, используемые в качестве упаковки, без надзора.
• Не разрешайте детям лезть и вилке сетевой шнура во время работы устройства к сетевому шнуру и к вилке сетевого шнура во время работы устройства.
• Осуществляйте надзор за детьми, чтобы не допустить использования прибора в качестве игрушки.
• Будьте особенно внимательны, если поблизости от работающего устройства находится дети младше 8 лет или лица с ограниченными возможностями.
• Данное устройство не предназначено для использования детьми младше 8 лет.
• Дети старше лет и люди с ограниченными возможностями могут пользоваться устройством лишь в том случае, если они находятся под присмотром лица, отвечающего за их безопасность, при условии, что им были даны соответствующие и понятные инструкции о безопасном пользовании устройством и тех опасностях, которые могут возникнуть при его неправильном использовании.
• Внимание! Не разрешайте детям играть с полиэтиленовыми пакетами и упаковочной плёнкой. Опасность удушья!
• Не используйте машину при повреждении сетевого шнура или вилки сетевого шнура, а также в случае неправильной работы устройства.
• Запрещается самодельная переделка прибора. Не разбирайте прибор самостоятельно, при возникновении любых неисправностей, а также после падения устройства выключите прибор из розетки и обратитесь в любой авторизованный (уполномоченный) сервисный центр по контактным адресам, указанным в гарантийном талоне и на сайте www.vitek.ru.

ИСПОЛЬЗОВАНИЕ ПРЕДНАЗНАЧЕНО ТОЛЬКО ДЛЯ ДОМАШНЕГО ИСПОЛЬЗОВАНИЯ

ИСПОЛЬЗОВАНИЕ МАШИНЫ ДЛЯ СТРИЖКИ

- В случае трансформации хранения устройства при пониженной температуре необходимо выдержать его при комнатной температуре не менее трех часов.
- Удалите любые элементы упаковки и наклейки, мешающие работе устройства.
Лезвия
- Если лезвия сминались для чистки или замены, установите их обратно на посадочные места и затяните крепежные винты. Устройство сконструировано таким образом, что после установки лезвий регулировка не требуется.
Смазочное масло
- Для поддержания машины для стрижки в хорошем состоянии необходимо периодически смазывать лезвия. Не используйте растительное масло или масло, в состав которого входят растворители. Растворители подвержены испарению, а оставшееся масло может замедлить скорость перемещения верхнего лезвия (3).
- Для смазки лезвий используйте только то масло (14), которое входит в комплект поставки.
Инструкция по моделированию причёски
• Во время стрижки волосы должны быть чистыми и сухими.
• Вставьте вилку сетевого шнура в электрическую розетку.
• Перед началом стрижки включите машину, переведя выключатель (1) в положение «I».
• «I» и убедитесь, что машина работает без сбояв, а ход лезвий - плавный. При избытке на лезвиях смазочного масла удалите лишнее масло при помощи сухой тряпки.
• Следите за состоянием сетевого шнура, не допускайте его многократного перекручивания, периодически отключайте машину и расправляйте сетевой шнур.
• Посадите человека таким образом, чтобы его голова была примерно на уровне ваших глаз, плечи человека прикройте полотенцем, расчёсанные волосы при помощи расчески (12).
Напоминание
- Срезайте небольшое количество волос за один проход - в случае необходимости всегда можно вернуться к уже обработанному участку для дополнительной стрижки.
- Наклиухите результаты стрижки достигаются при работе с сухими, а не влажными волосами.
- Расчёсывайте волосы расческой (12) для выявления неровных прядей.
- Для первого раза после стрижки лучше оставить более длинные волосы.
- По мере освоения машины, вы сможете самостоятельно моделировать необходимые причёски.

Насадки-расчески

Длина волос зависит от используемой насадки:
- насадка-расческа (5): длина волос 3 мм
- насадка-расческа (6): длина волос 6 мм
- насадка-расческа (7): длина волос 9 мм
- насадка-расческа (8): длина волос 13 мм
- насадка-расческа (9): длина волос 18 мм
- насадка-расческа (10): длина волос 21 мм.
Установите выбранную насадку-расческу на лезвия зубьями вверх и нажмите на выступ в нижней части насадки до её фиксации (см. рис. 9). Убедитесь, что насадка защёлкнулась на своём посадочном месте перед началом стрижки. Для снятия насадки-расчески нажмите на фиксатор и снимите насадку.

Шаг первый

Установите насадку-расческу (5) 3 мм или (6) 6 мм. Включите машину выключателем (1), установив его в положение «I». Держите машину таким образом, чтобы лезвия были направлены вверх. Начините стрижку с начала роста волос. Медленно перемещайте машину по направлению вверх. Подстригите все волосы снизу задней части головы и около ушей (рис. 1, 2, 3).

Шаг второй

Отключите машину выключателем (1), переведя его в положение «O», и извлеките вилку сетевого шнура из электрической розетки, установите насадку-расческу для более длинных волос (7) 9 мм или (8) 13 мм, включите машину и продолжайте стричь волосы ближе к макушке головы (рис. 4).

Шаг третий - стрижка в области висков

Отключите машину и извлеките вилку сетевого шнура из электрической розетки, установите насадку-расческу (5) 3 мм или (6) 6 мм и подстригите волосы на висках. Затем установите насадку-расческу (7) 9 мм или (8) 13 мм и продолжайте стрижку по направлению к макушке.

Шаг четвертый - стрижка в области темени

Используйте насадку-расческу (7) 9 мм или (8) 13 мм, стригите волосы по направлению от макушки к темени, против направления роста волос.
• Волосы можно стричь против направления роста, но по направлению роста, но имейте в виду, что волосы, подстриженные против направления их роста, будут короче волос, подстриженных по направлению роста.
• Используйте насадки (5) 3 мм и (6) 6 мм для очень короткой стрижки. Чтобы оставить волосы немного длиннее, используйте насадки (7) 9 мм или (8) 13 мм.
• Чтобы оставить более длинные волосы, используйте насадки (9) 18 мм, (10) 21 мм или зажимайте пряди волос между пальцами и состригайте их машинкой (рис. 5).
• Можно использовать расческу (12): приподнимайте пряди волос и состригайте их машинкой поверх расчески (рис. 6).

Шаг 5 - заключительная часть

- В заключительной стадии моделирования причёски снимите с машины насадку-расческу, разверните машину лезвиями в сторону волос и аккуратно подравняйте волосы на висках и на шее. Не забывайте нажимать на фиксатор (11) для выведения неровных прядей.
• Используйте ножницы (13) для подравнивания волос.

Кonusообразная стрижка

Установите необходимую насадку-расческу и начните стрижку с задней части головы по направлению к макушке. Подстригите волосы против направления их роста с передней части головы по направлению к макушке и с боков (рис. 8). Для получения стрижки с глянцевой макушкой используйте расческу (12); приподнимайте и состригайте пряди волос по расческе. Расчёсывайте волосы расческой (12) для выявления неровных прядей.
Примечание: В перерывах в работе можно подвешивать машину за петлю (4), предварительно выключив её выключателем питания (1).

Чистка и уход

Лезвия необходимо регулярно смазывать маслом (14), входящим в комплект поставки.
- Выключите машину выключателем (1) и извлеките вилку сетевого шнура из электрической розетки.
- Нанесите одну-две капли масла (14) на зубья лезвий (2, 3) и на заднюю часть верхнего лезвия (3), включите машину и убедитесь в плавности хода лезвий.
- Выключите прибор, вытрите лишнее масло сухой тряпкой.
• Внимание! Используйте только то масло, которое входит в комплект поставки прибора.
• Не ИСПОЛЬЗУЙТЕ для смазки растительное масло, жир, смесь масла с растворителями.
Растворители подвержены испарению, после чего оставшееся масло может замедлить скорость перемещения лезвий.

Чистка машины для стрижки

- Выключите машину и отключите её от электросети.
- Удалите остатки состриженных волос с лезвий, используя для этого щёточку (15).
- Протрите корпус прибора и аксессуары слегка влажной тканью, после этого вытрите их насухо мягкой тканью.
- Нанесите защитную крышку (11) на лезвия (2, 3).
- Запрещается погружать прибор в воду или в любую другую жидкость.
- Запрещается для чистки машины использовать растворители или абразивные чистящие средства.

ХРАНЕНИЕ

- Прежде чем убрать машину на хранение, произведите чистку и смажьте лезвия (2, 3) маслом (14), нанесите защитную крышку (11).
- Храните машину для стрижки в сухом прохладном месте, недоступном для детей.

КОМПЛЕКТ ПОСТАВКИ

- 1. Машинка для стрижки (с лезвиями) - 1 шт.
2. Насадка-расческа - 6 шт.
3. Защитная крышка - 1 шт.
4. Расческа - 1 шт.
5. Ножницы - 1 шт.
6. Масло для смазки - 1 шт.
7. Щёточка для чистки - 1 шт.

ТЕХНИЧЕСКИЕ ХАРАКТЕРИСТИКИ

Максимолитание: 230 В - 50 Гц
Эксплуатационная потребляемая мощность: 7 Вт
Производитель оставляет за собой право изменять характеристики прибора без предварительного уведомления

Срок службы прибора - 3 года

ЕвРОПЕЙСКИЙ СТАНДАРТ БЕЗОПАСНОСТИ И ГИГИЕНЫ

