



NOUS VIVONS SAIN  
We live healthy

# VITESSE®

Home

NOSE / BEARD TRIMMER  
ТРИММЕР ДЛЯ НОСА И БОРОДЫ



“Vitesse France S.A.R.L.” (Витессе, Франция)  
91 Рюе Де Фоборг Сант Хонор, Париж 75008, Франция  
Сделано в Китае

[www.vitesse.ru](http://www.vitesse.ru)



VS-382

En

**DEAR CUSTOMER!**

You have made an excellent decision. Vitesse home range offers you an exclusive, high quality range of appliances for your ultimate home luxury and healthy living.

**Grooming**

- \* Hairs should be dry and free of fats  
When using your groomer
- \* Comb hairs outward so they are at their maximum height and facing in the same direction.
- \* Make sure the groomer does not have damaged or broken cutter units, which could cause injury if used.

**Beard**

What to use: wide trimmer head comb attachment

- \* Attach the desired hair length comb to the groomer head as described on the previous page.
- \* Set the comb to the desired trim length. It's usually a good idea to use a longer setting until you are familiar with the groomer, to avoid trimming too much hair
- \* Turn the groomer on.
- \* Start under your chin and, following your jaw line, trim toward your ear and upper beard line using an upward motion. Allow the comb attachment to follow the contours of your face.

**Thinning and tapering**

What to use: wide trimmer

- \* Turn the groomer on.
- \* Use a small comb to hold the beard hairs in place while trimming.
- \* Holding the groomer with the cutting unit facing away from you, move the groomer along the length of the comb.

**Beard line**

What to use: wide trimmer

- \* Turn the groomer on.
- \* Hold the groomer with the trimmer cutting blades facing you.
- \* Lightly touch the cutting blades to your face and draw the groomer toward your beard line. For your neck, draw the groomer away from desired beard line.

**Around the beard**

What to use: Miniscreen shaver attachment

- \* Turn the groomer on.
- \* Use the miniscreen shaver to shave the detail areas around the beard.
- \* Hold the groomer so the mini screen gently touches your skin. This allows the unit to give you the closest shave with minimum screen wear. Avoid holding the groomer at an angle. This will distort the screen and may cause some skin irritation.
- \* Use short controlled strokes to shave around your beard and mustache while your free hand stretches your skin. This encourages your whiskers to stand out making it easier for them to enter the cutting chamber.
- \* The miniscreen attachment was not designed to shave your entire face. For a close, comfortable shave, guaranteed, use a remington-brand electric shavers.

**Ear****Ear canal**

What to use: nose/ear trimmer head

- \* Turn the groomer on.
- \* Gently insert groomer's cutting unit into the outer ear canal. For safe trimming, avoid inserting the groomer more than 1/4 inch into the ear canal.
- \* Rotate the groomer in a circular motion, gently moving it in and out as you rotate.

**Outer ear**

What to use: nose/ear trimmer head

- \* Turn the groomer on.
- \* Carefully guide the groomer around surfaces of the ear where there are unwanted hairs.

**Eyebrows**

What to use: nose/ear trimmer head

- \* Turn the groomer on.
- \* Carefully guide the cutting edges to stray hairs along the eyebrow line or protruding from the eyebrow itself.
- \* For best results don't use the groomer to define the entire eyebrow

**Mustache**

What to use: wide trimmer

- \* Use a small comb to straighten hairs for trimming.
- \* Turn the groomer on
- \* Lightly touch the cutting blades to the mustache. Too much pressure may trim more hair than desired.
- \* Since all hairs do not grow in the same direction, you may want to try trimming upwards, downwards, or across.
- \* Practice will produce optimum results

### Nape of Neck

What to use; wide trimmer

- \* Use a hand mirror if you are trimming the nape of your neck yourself. A mirror is unnecessary if someone else is trimming it for you.
- \* Lift the hair up off the neck and use your index finger to cover the spots of hair you don't want trim. This will serve as a bumper to prevent accidentally trimming too much hair.
- \* Turn the groomer on and hold it base-side up as shown.
- \* Touch the cutting edges to your neck and move the groomer slowly up your neck until it touches the finger that's covering the roots of your hair.

### Nose

What to use nose/ear trimmer head

- \* Turn the groomer on.
- \* Insert groomer's cutting unit gently into the nostril. For safe trimming, avoid inserting the groomer more than 1/4 inch into your nostril
- \* Rotate the groomer in a circular motion around the opening of the nostril, gently moving it in and out as you rotate.

### Cleaning

Clean your Groomer Regularly

Clean your groomer regularly to ensure your unit's operating life is not prematurely shortened.

Cleaning attachments with water

- \* Remove attachments
- \* Rinse attachments under warm running water. Do not use hot water, which may cause damage to components
- \* You can use a hair medium heat setting to help dry off the attachments, if desired.

! Do not use harsh or corrosive cleaners on the unit or its cutters

! Do not apply pressure or hard objects to cutters.

Cleaning with brush

Thoroughly brush and blow out hair clippings from cutter, bottom of attachments and top of power handle.

### Product Features

Deluxe Personal Groomer

It contains all the attachments and accessories you need to maintain a well-groomed look on your beard, mustache, sideburns, neckline, nose, ears, and eyebrows

### How to Use

Attachments

- \* To attach: Set the attachment onto the open end of the groomer, and turn it so the solid arrow aligns with the solid circle.
- \* To remove: Turn the attachment so the open arrow aligns with the open circle, and pull it off

### Parts

1. Hair Trimmer
2. Shaver Head
3. Brush
4. Nose Trimmer
5. Cover

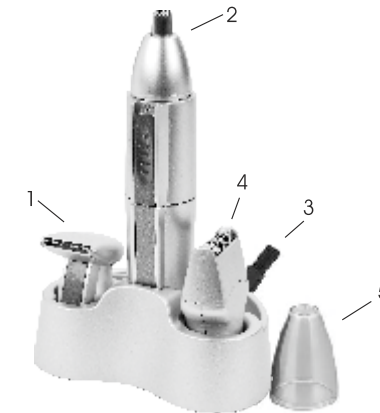

### Environment friendly disposal



You can help protect the environment!  
Please remember to respect the local regulations:  
hand in the non-working electrical equipments  
to an appropriate waste disposal center.

### Technical Data

Power supply: DC: 1.5V

Use 1 X AA battery (Not included)

Ru

Уважаемые покупатели! Вы приняли блестящее решение! Фирма Vitesse предлагает Вам гамму эксклюзивных высококачественных приборов для несомненно роскошного и здорового образа жизни..

#### Руководство по эксплуатации

Перед первым использованием прибора внимательно прочитайте руководство по эксплуатации. Сохраните руководство для дальнейших консультаций.

#### ТЕХНИКА БЕЗОПАСНОСТИ

При использовании прибора, следует придерживаться основных мер безопасности, включая следующие:

- Перед первым использованием прибора, внимательно прочитайте руководство по эксплуатации.
- Всегда используйте устройство по назначению. Устройство предназначено только для домашнего использования.
- Для того чтобы избежать повреждения устройства, не оставляете его возле горячих поверхностей и избегайте попадания прямых солнечных лучей.
- Прибор не должен эксплуатироваться людьми с плохим состоянием здоровья или с плохими чувствительными или умственными способностями.
- Не оставляйте работающий прибор без присмотра, следите чтобы дети находились на безопасном расстоянии от прибора.
- Всегда используйте устройство по назначению. Устройство предназначено только для домашнего использования.
- После каждого использования, всегда выключайте устройство.
- Используйте прибор так, как описано в руководстве по эксплуатации. Использование прибора не по назначению, может привести к поражению электрическим током или к возникновению пожара.

1. Мини насадка бритва
2. Широкая насадка триммер
3. Специальная щетка для чистки
4. Насадка триммер для носа и ушей
5. Защитный колпачок

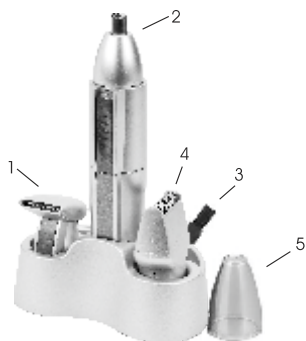

#### ЭКСПЛУАТАЦИЯ

##### Установка насадок

- Установите насадку на открытый конец прибора и поверните насадку, чтобы замкнутая стрелка совпала с замкнутым кругом.
- Для снятия насадки, ее необходимо повернуть так, чтобы открытая стрелка совпала с открытым кругом.

##### Гребни

Для установки гребня на насадку, разместите передние крючки гребня над передней частью широкой насадки триммера и вдавите его до щелчка.

##### Подготовка к использованию

- Волосы должны быть сухими и чистыми, когда используете прибор.
- Расчешите ваши волосы, чтобы выровнялись по всей своей длине и были направлены в одном направлении.
- Перед использованием, убедитесь, что насадки прибора и сам прибор находятся в исправном состоянии.

##### Борода

Какую использовать насадку: широкая насадка триммер с насадкой гребень.

- Установите необходимой вам длины насадку гребень на головку прибора.
- С помощью насадки гребень, установите необходимую длину подстригаемых волос.
- Включите прибор.
- Начните бритье с подбородка, затем следуйте линии вашего лица, по направлению к уху и верхней линии бороды. Пускай насадка гребень, следует контуру вашего лица.

##### Утончение и стрижка «на-нет»

Какую использовать насадку: широкая насадка триммер.

- Включите прибор.
- Используйте маленький гребень для удержания волос, во время стрижки.
- Держа триммер режущими лезвиями от вас, двигайте триммер вдоль длины гребня.

##### Линия бороды

Какую использовать насадку: широкая насадка триммер.

- Включите прибор.
- Держите триммер режущими лезвиями лицом к вам.

- Аккуратно прикоснитесь режущими лезвиями к вашему лицу и проведите триммером по линии вашей бороды. На шее, проведите триммером вниз от линии вашей бороды.

#### Вокруг бороды

Какую использовать насадку: мини насадка бритва

- Включите прибор.
- Используйте мини насадку для бритья мелких зон, вокруг бороды.
- Не держите прибор под углом.
- Используйте короткие контролируемые касания для бритья вокруг бороды и ваших усов, в то время как ваша свободная натягивает кожу лица.
- Эта насадка не предназначена для полноценного бритья вашего лица.

#### Внутренняя часть уха

Какую использовать насадку: насадка триммер для носа и ушей.

- Включите прибор.
- Аккуратно вставьте насадку в внешний ушной канал. Для безопасного использования не всовывайте насадку более чем на  $\frac{1}{4}$  ее длины.
- Вращайте насадку круговыми движениями, аккуратно двигая ее вперед и назад.

#### Наружная часть уха

Какую использовать насадку: насадка триммер для носа и ушей.

- Включите прибор.
- Аккуратно ведите насадку вокруг поверхности уха там, где растут нежеланные волосы.

#### Брови

Какую использовать насадку: насадка триммер для носа и ушей.

- Включите прибор.
- Аккуратно проведите насадкой вдоль линии брови, чтобы сбрить нежеланные волосы.
- Не используйте прибор для подстригания всей поверхности брови.

#### Усы

Какую использовать насадку: широкая насадка триммер.

- Используйте маленькую насадку гребень, для поднятия волос, ваших усов.
- Включите прибор.
- Аккуратно коснитесь режущими лезвиями ваших усов. Вы можете сбрить больше волос, если сильно надавите триммером на усы.

#### Задняя часть шеи

Какую использовать насадку: широкая насадка триммер.

- Используйте ручное зеркало, если вы собираетесь подбрить заднюю часть шеи.
- Поднимите волосы вверх и с помощью указательного пальца, отделите ту часть волос, которую вы не хотите подстригать. Это послужит вам защитой от непредвиденного подстригания волос.
- Включите прибор и держите его насадкой вниз.
- Прикоснитесь режущими лезвиями к вашей шеи и двигайте триммер снизу вверх до тех пор, пока он не достигнет вашего указательного пальца.

#### Нос

Какую использовать насадку: насадка триммер для носа и ушей.

- Включите прибор.
- Вставьте аккуратно насадку в ноздрю. Для безопасного использования не всовывайте насадку более чем на  $\frac{1}{4}$  ее длины.
- Вращайте насадку круговыми движениями, аккуратно двигая ее вперед и назад.

#### УХОД И ЧИСТКА

Для лучшего результата бритья, прибор необходимо регулярно чистить.

- Снимите насадки.
- Промойте насадки прибора под струей воды. Не используйте горячую воду, это может повредить насадки.
- Прибор необходимо чистить после каждого использования.
- Для удаления волос, используйте специальную щеточку для чистки.
- Снаружи корпус протрите влажной тряпкой.
- Не используйте для очистки прибора металлические щетки, абразивные моющие средства.
- Следите за тем, чтобы вода или другая жидкость не попала внутрь прибора.

#### Технические характеристики

Питание: DC 1.5В Пальчиковая батарейка (AA x 1)

*Срок службы товара не менее 2-х лет при соблюдении условий эксплуатации.*



По окончании срока эксплуатации электроприбора не выбрасывайте его вместе с обычными бытовыми отходами, а передайте в официальный пункт сбора на утилизацию. Таким образом, Вы сможете сохранить окружающую среду.