



V40

CROSS COUNTRY

WEB EDITION
РУКОВОДСТВО ДЛЯ ВЛАДЕЛЬЦА



УВАЖАЕМЫЕ ВЛАДЕЛЬЦЫ АВТОМОБИЛЯ VOLVO!

СПАСИБО ЗА ВАШ ВЫБОР АВТОМОБИЛЯ VOLVO!

Мы надеемся, что Вы в течение многих лет получите наслаждение от управления Вашим автомобилем Volvo. Этот автомобиль создан для обеспечения комфорта и безопасности Вам и Вашим пассажирам. Volvo — это один из самых безопасных легковых автомобилей в мире. Ваш Volvo разработан с учетом всех действующих требований по безопасности и охране окружающей среды.

Для того чтобы этот автомобиль доставил вам истинное удовольствие, мы рекомендуем ознакомиться с информацией об оборудовании, эксплуатации и техническом обслуживании, которая содержится в данном справочнике для владельца.





01 Введение

Информация для владельца.....	13
Чтение руководства для владельца.....	13
Электронное руководство для владельца в автомобиле.....	16
Запись данных.....	19
Аксессуары и дополнительная оснастка.....	20
Информация в сети Интернет.....	21
Volvo ID.....	21
Экологическая концепция Volvo Car Corporation.....	22
Руководство пользователя и экология.....	25
Ламинированное стекло.....	25



02 Безопасность

Общие сведения о ремнях безопасности.....	27
Ремень безопасности - застегнут.....	28
Ремень безопасности - расстегивание.....	29
Ремень безопасности - при беременности.....	29
Напоминание о ремне безопасности.....	30
Натяжитель ремня безопасности.....	30
Безопасность - предупреждающий символ.....	31
Система подушек безопасности.....	32
Надувные подушки безопасности на стороне водителя.....	33
Подушка безопасности пассажира.....	33
Подушка безопасности пассажира - активация/деактивация*.....	35
Боковая подушка безопасности (SIPS).....	37
Боковая подушка безопасности (SIPS) - детское кресло/детская опорная подушка.....	39
Надувной занавес (IC).....	39
Общая информация о WHIPS (система защиты от травм позвоночника).....	40
WHIPS - система защиты детей.....	41
WHIPS - установка сиденья.....	42
Когда система срабатывает.....	43



Общие сведения о режиме безопасности.....	44
Режим безопасности - попытка запуска.....	45
Режим безопасности - перемещение.....	45
Защитная подушка для пешехода*.....	46
Защитная подушка для пешехода* - перемещение.....	47
Подушка безопасности для пешехода* - складывание.....	47
Общие сведения об обеспечении безопасности детей.....	48
Защита ребенка.....	49
Детская защита - размещение.....	53
Детская защита - ISOFIX.....	54
ISOFIX - классы размеров.....	54
ISOFIX - тип детской защиты.....	55
Детская защита - верхние точки крепления.....	57



03 Приборы и органы управления

Приборы и органы управления, автомобиль с левосторонним управлением - Overview.....	59
Приборы и органы управления, автомобиль с правосторонним управлением - Overview.....	62
Комбинированный прибор.....	65
Комбинированный прибор аналоговый - Overview.....	65
Комбинированный прибор цифровой - Overview.....	67
Eco guide & Power guide*.....	70
Комбинированный прибор - содержит контрольные символы.....	71
Комбинированный прибор - содержит предупреждающие символы.....	73
Указатель наружной температуры.....	75
Счетчики пройденного пути.....	76
Часы.....	76
Лицензии – комбинированный прибор..	77
Символы на дисплее.....	77
Volvo Sensus.....	81
Положения ключа.....	82
Положение ключа - функции с разными уровнями.....	82



Переднее сиденье.....	84
Передние сиденья - с электрическим приводом.....	85
Заднее сиденье.....	86
Рулевое колесо.....	88
Регуляторы света.....	89
Габаритные/стояночные огни.....	91
Дневные ходовые огни.....	92
Обнаружение тоннеля*.....	92
Дальний/ближний свет фар.....	93
Активный дальний свет фар*.....	93
Активные ксеноновые фары*.....	95
Противотуманная фара, задняя.....	96
Тормозной фонарь.....	97
Аварийные мигающие сигналы.....	97
Мигающие сигналы.....	98
Освещение салона.....	98
Прод. огней безопас.....	100
Прод. удал. вкл.свет.....	101
Фары – регулировка формы светового пятна.....	102
Очистители и омыватели.....	105
Стеклоподъемники.....	107
Зеркала заднего вида - наружные.....	109



Окна и зеркала заднего вида с электрообогревом.....	111
Зеркало заднего вида, внутреннее.....	111
Стеклопанель крыши*.....	112
Компас.....	113
Обращение с меню - комбинированный прибор.....	114
Обзор меню - аналоговый комбинированный прибор.....	115
Обзор меню - цифровой комбинированный прибор.....	115
Сообщения.....	116
Сообщения - обслуживание.....	118
MY CAR.....	118
Бортовой компьютер.....	119
Бортовой компьютер – аналоговый комбинированный прибор.....	121
Бортовой компьютер - цифровой комбинированный прибор.....	125
Бортовой компьютер - поясняющая информация.....	129
Бортовой компьютер - статистика поездок*.....	130



04 Климатическая установка

Общие сведения о климатической установке.....	132
Фактическая температура.....	133
Датчики - климат.....	133
Очистка воздуха.....	133
Очистка воздуха - фильтр в салоне.....	134
Очистка воздуха - Clean Zone Interior Package (CZIP)*.....	134
Очистка воздуха - IAQS*.....	135
Очистка воздуха - материал.....	135
Настройки меню - климат.....	135
Распределение воздуха в салоне.....	136
Электронный климат-контроль - ECC*.....	138
Электронный контроль температуры - ETC.....	139
Переднее сиденье с электроподогревом*.....	140
Заднее сиденье с электроподогревом*.....	140
Вентилятор.....	141
Автоматическое регулирование.....	142
Регулировка температуры в салоне.....	142
Кондиционирование воздуха.....	143
Осушение и удаление обледенения с ветрового стекла.....	143



Распределение воздуха - рециркуляция.....	144
Распределение воздуха - таблица.....	145
Предпусковой обогреватель двигателя и салона*.....	147
Обогреватель двигателя и салона* - прямое включение.....	148
Обогреватель двигателя и салона* - прямое выключение.....	149
Предпусковой обогреватель* двигателя и салона - таймер.....	149
Предпусковой обогреватель* двигателя и салона - сообщения.....	150
Дополнительный обогрев*.....	152
Дополнительный топливный обогреватель*.....	152
Электрический дополнительный обогреватель*.....	153



05 Загрузка и хранение

Места для хранения вещей.....	155
Отделение для хранения со стороны водителя.....	157
Туннельная консоль.....	157
Туннельная консоль - подлокотник.....	157
Туннельная консоль - прикуриватель и пепельница*.....	158
Отделение для перчаток.....	158
Отделение для перчаток - охлаждение.....	158
Коврики*.....	159
Косметическое зеркало.....	159
Туннельная консоль - Электрическое гнездо на 12 В.....	159
Погрузка.....	160
Погрузка - длинный груз.....	161
Груз на крыше.....	162
Проушины для крепления груза.....	162
Погрузка - держатель пакетов.....	163
Погрузка - откидной держатель пакетов*.....	163
Электрическое гнездо на 12 В в грузовом отсеке.....	164
Сетка для крепления груза.....	164
Полка для шляп.....	166

**06 Замки и сигнализация**

Дистанционный ключ.....	168
Дистанционный ключ - утрата	169
Дистанционный ключ – настройки пользователя*.....	169
Запирание/отпирание – индикация.....	170
Индикатор запирания.....	171
Дистанционный ключ – электронная блокировка старта.....	171
Дистанционная блокировка старта с системой слежения.....	172
Дистанционный ключ - функции.....	172
Дистанционный ключ - радиус действия.....	174
Дистанционный ключ с РСС* – оригинальные функции.....	174
Дистанционный ключ с РСС* – радиус действия.....	175
Вставной плоский ключ.....	176
Съемный (вставной) плоский ключ - извлечение/установка.....	177
Съемный плоский ключ - отпирание двери.....	177
Дистанционный ключ/РСС - замена аккумулятора.....	178
Keyless drive*.....	179
Keyless Drive* – радиус действия.....	180



Keyless Drive* – безопасное обращение с дистанционным ключом.....	180
Keyless Drive* – нарушение функционирования дистанционного ключа.....	181
Keyless Drive* – запирание.....	181
Keyless Drive* – отпирание.....	182
Keyless Drive* – отпирание механическим плоским ключом.....	182
Keyless Drive* – настройки замков.....	183
Keyless Drive* – расположение антенн	183
Запирание/отпирание - снаружи	184
Отпирание двери вручную.....	184
Запирание/отпирание - изнутри.....	185
Функция общего проветривания.....	186
Запирание/отпирание - перчаточный ящик.....	187
Запирание/отпирание - дверь задка... ..	187
Запирание/отпирание - крышка топливного бака.....	189
Блокировка замков*.....	189
Блокировка для безопасности детей - ручная активация.....	191
Блокировка для безопасности детей - электрическая активация*.....	191
Сигнализация.....	192



Индикатор сигнализации.....	193
Сигнализация - автоматическая повторная активация.....	193
Сигнализация - автоматическая активация.....	194
Сигнализация - дистанционный ключ не работает.....	194
Сигналы охранной сигнализации.....	194
Частичная сигнализация.....	195
Тип разрешения - система дистанционного ключа.....	195



07 Поддержка водителя

Электронная система стабилизации (ESC) – общие сведения.....	197
Электронная система стабилизации (ESC) – использование.....	198
Электронная система стабилизации (ESC) – символы и сообщения.....	199
Информация о дорожных знаках (RSI)	201
Информация о дорожных знаках (RSI)* - использование.....	201
Информация о дорожных знаках (RSI)* - ограничения.....	203
Ограничитель скорости*.....	204
Ограничитель скорости* - включение	204
Ограничитель скорости* - изменение скорости.....	205
Ограничитель скорости - временная деактивация и положение готовности*	206
Ограничитель скорости* - сигнал тревоги о превышении скорости.....	207
Ограничитель скорости* - отключение	207
Круиз-контроль*.....	207
Круиз-контроль* - регулировка скорости.....	208
Круиз-контроль* - временное отключение и положение готовности.....	210
Круиз-контроль* - возвращение к установленной скорости.....	211



Круиз-контроль* - отключение.....	212
Адаптивный круиз-контроль (ACC)*....	213
Адаптивный круиз-контроль* - функция.....	214
Адаптивный круиз-контроль* - Общий обзор.....	216
Адаптивный круиз-контроль* - регулировка скорости.....	217
Адаптивный круиз-контроль* - настройка временного интервала.....	218
Адаптивный круиз-контроль* - временная деактивация и положение готовности.....	218
Адаптивный круиз-контроль* - обгон транспортного средства.....	220
Адаптивный круиз-контроль* - отключение.....	220
Адаптивный круиз-контроль* – поддержка движения на малых скоростях	221
Адаптивный круиз-контроль* - изменение функциональности.....	223
Радиолокационный датчик.....	224
Радиолокационный датчик - ограничения.....	224
Адаптивный круиз-контроль* - поиск и устранение неисправностей.....	227



Адаптивный круиз-контроль* - символы и сообщения.....	228
Дистанция сближения*.....	231
Предупреждение об опасном сближении* - ограничения.....	232
Предупреждение об опасном сближении* - символы и сообщения.....	233
City Safety™.....	234
City Safety™ - функция.....	235
City Safety™ - использование.....	235
City Safety - ограничения.....	236
City Safety™ - лазерный датчик.....	238
City Safety™ - символы и сообщения..	240
Предупреждение о столкновении*.....	241
Предупреждение о возможном столкновении* - функция.....	242
Предупреждение о возможном столкновении* – обнаружение велосипедиста.....	243
Предупреждение о возможном столкновении* - система обнаружения пешеходов.....	245
Предупреждение о возможном столкновении* - использование.....	246
Предупреждение о столкновении* – ограничения.....	248



Предупреждение о возможном столкновении* - ограничения датчика камеры.....	249
Предупреждение о столкновении* - символы и сообщения.....	251
Система Driver Alert*.....	253
Driver Alert Control (DAC) *.....	253
Driver Alert Control (DAC)* - использование.....	254
Driver Alert Control (DAC)* - символы и сообщения.....	256
Функция предупреждения о сходе с занимаемой полосы*.....	258
Функция предупреждения о сходе с занимаемой полосы – действие.....	258
Функция предупреждения о сходе с занимаемой полосы – использование.....	260
Функция предупреждения о сходе с занимаемой полосы – ограничения.....	261
Функция предупреждения о сходе с занимаемой полосы – символы и сообщения.....	262
Помощь парковки*.....	264
Помощь при парковке* - функция.....	264
Помощь при парковке* - сзади.....	266
Помощь при парковке* - спереди.....	266



Помощь при парковке* - неверная индикация.....	267
Помощь при парковке* - очистка датчиков.....	268
Парковочная камера.....	268
Парковочная камера - настройки.....	271
Парковочная камера - ограничения.....	272
Активная помощь при парковке (PAP)*.....	273
Помощь при парковке активирована (PAP)* - функция.....	273
Помощь при парковке активирована (PAP)* - использование.....	274
Помощь при парковке активирована (PAP)* - ограничения.....	276
Помощь при парковке (PAP)* активирована - символы и сообщения.....	278
BLIS (система безопасности).....	278
BLIS – использование.....	279
СТА*.....	281
BLIS и СТА - символы и сообщения.....	283
Адаптивный по скорости сервоусилитель руля.....	284
Тип разрешения - радиолокационная система.....	284



08 Запуск двигателя и вождение

Алкотестер*.....	287
Алкотестер* - функции и использование.....	287
Алкотестер* - хранение.....	288
Алкотестер* - перед запуском двигателя.....	289
Алкотестер* - не забывайте.....	290
Алкотестер* - символы и сообщения.....	292
Пуск двигателя.....	292
Выключение двигателя.....	294
Замок рулев.упр.....	294
Пуск от вспомогательного источника.....	294
Коробки передач.....	296
Ручная коробка передач.....	296
Индикатор переключения передач*.....	297
Автоматическая коробка передач - Geartronic*.....	297
Автоматическая коробка передач - Powershift*.....	302
Блокиратор переключения передач.....	305
Система помощи при трогании в гору (HSA)*.....	306
Start/Stop*.....	306



Start/Stop* – принцип действия и использование.....	307
Start/Stop* – двигатель не останавливается.....	309
Start/Stop* – двигатель запускается в автоматическом режиме.....	310
Start/Stop* – двигатель не запускается в автоматическом режиме.....	311
Start/Stop* – вынужденная остановка двигателя, механическая коробка передач.....	312
Start/Stop* – настройки.....	312
Start/Stop* – символы и сообщения.....	314
ECO*.....	316
Полный привод (AWD) *.....	318
Hill Descent Control (HDC).....	318
Рабочие тормоза.....	320
Рабочие тормоза - антиблокировочные тормоза.....	321
Рабочий тормоз - стоп-сигналы экстренного торможения и автоматические аварийные мигающие сигналы.....	321
Рабочие тормоза - усиление аварийного торможения.....	322
Стояночный тормоз.....	322
Езда по воде.....	323

Перегрев.....	324
Движение с открытой дверью задка... ..	324
Стартовый аккумулятор - перегрузка.....	325
Перед длительной поездкой.....	325
Езда в зимнее время.....	326
Крышка топливного бака - открыть/закрыть.....	326
Крышка топливного бака - открыть вручную.....	327
Заправка топливом.....	328
Топливо - обращение.....	328
Топливо - бензин.....	329
Топливо - дизельное.....	330
Катализаторы.....	331
Заправка топливом – из канистры.....	332
Фильтр грубой очистки дизельного топлива (DPF).....	332
Вождение в режиме экономии топлива.....	333
Езда с прицепом.....	334
Езда с прицепом - механическая коробка передач.....	335
Езда с прицепом - автоматическая коробка передач.....	336
Буксирное устройство.....	336

Съемный буксирный крюк - хранение.....	337
Съемный буксирный крюк - технические характеристики.....	337
Съемный буксирный крюк - монтаж/демонтаж.....	338
Стабилизатор прицепа автомобиля – TSA.....	341
Буксировка.....	342
Буксирная скоба.....	344
Эвакуация.....	345

**09 Колеса и шины**

Шина - направление вращения.....	347
Уход за шинами.....	347
Шина - индикатор износа протектора	349
Колесные гайки.....	349
Домкрат.....	350
Зимние шины.....	350
Размеры колес и ободов.....	351
Размеры шин.....	352
Шина - индекс нагрузки.....	352
Шины - классификация по скорости..	352
Запасное колесо*.....	353
Замена колеса - снятие запасного колеса*.....	354
Замена колеса - снятие колеса.....	354
Замена колеса - установка запасного колеса*.....	357
Шина - давление воздуха.....	358
Треугольный знак аварийной оста- новки.....	359
Аптечка*.....	360
Система контроля давления в шинах*	360
TPMS (Tyre Pressure Monitoring System)* – общие сведения.....	361



TPMS (Tyre Pressure Monitoring System)* – регулировка (перекали- бровка).....	362
Состояние системы TPMS (Tyre Pressure Monitoring System)*.....	363
TPMS (Tyre Pressure Monitoring System)* – активирование/отключение	364
TPMS (Tyre Pressure Monitoring System)* – рекомендации.....	365
TPMS (Tyre Pressure Monitoring System)* – шины, устойчивые к проко- лам*.....	365
TPMS (Tyre Pressure Monitoring System)* – если давление в шинах низ- кое.....	366
TM (Tyre Monitor)*.....	366
Временная герметизация шин*.....	369
Временная герметизация шин* - рас- положение.....	369
Временная герметизация шин* - обзор.....	371
Временная герметизация шин* - использование.....	371
Временная герметизация шин* - последующий контроль.....	374
Накачивание шины с использованием временного шиноремонтного ком- плекта*.....	375



Временная герметизация шин* - воз- вращение компонентов на место.....	375
Комплект для временной герметиза- ции шин* - уплотняющая жидкость.....	376
Тип разрешения - система контроля давления в шинах.....	377



10 Уход и обслуживание

Программа техобслуживания Volvo....	384
Бронирование времени на обслуживание и ремонт*.....	384
Подъем автомобиля.....	388
Капот двигателя - открывание и закрывание.....	390
Двигательный отсек - обзор.....	390
Двигательный отсек - контроль.....	392
Масло для двигателя - общие сведения.....	392
Моторное масло - контроль и заправка.....	393
Охлаждающая жидкость - уровень.....	398
Жидкость для тормозов и сцепления - уровень.....	399
Климатическая установка - поиск и устранение неисправностей.....	399
Замена ламп - общие сведения.....	400
Замена ламп - расположение передних ламп.....	401
Замена ламп - фары.....	401
Защитный кожух для ламп дальнего/ближнего света - замена лампы.....	402
Замена ламп - ближний свет.....	403
Замена ламп - дальний свет.....	403



Замена ламп - дополнительный дальний свет.....	403
Замена ламп - мигающие сигналы спереди.....	404
Замена ламп - передние габаритные/стояночные огни.....	404
Замена ламп - дневной свет.....	405
Замена ламп - расположение ламп сзади.....	405
Замена ламп - задние мигающие сигналы, стоп-сигналы и фонарь заднего хода.....	406
Замена ламп - противотуманные фары сзади.....	406
Замена лампы - освещение косметического зеркала.....	407
Лампы - спецификации.....	407
Щетки стеклоочистителей.....	408
Омывающая жидкость - заправка.....	410
Пусковой аккумулятор - общие сведения.....	411
Батарея - символы.....	413
Стартовый аккумулятор - замена.....	413
Аккумулятор - Start/Stop.....	414
Электросистема.....	416
Предохранители - общие сведения.....	416



Предохранители - в моторном отсеке	418
Предохранители - под перчаточным ящиком.....	422
Предохранители - под правым передним сиденьем.....	425
Мойка автомобилей.....	428
Полировка и нанесение воскового покрытия.....	430
Водо- и грязеотталкивающее покрытие.....	430
Антикоррозионная защита.....	431
Чистка внутренних деталей.....	431
Повреждение лакировки/краски.....	433



11 Технические данные

Обозначения типа.....	436
Размеры.....	438
Массы.....	439
Масса, разрешенная для буксировки, и нагрузка на шаровое устройство прицепа.....	440
Технические данные двигателя.....	442
Моторное масло - эксплуатация в экстремальных условиях.....	443
Моторное масло - качество и объем..	444
Охлаждающая жидкость - качество и объем.....	446
Трансмиссионное масло - качество и объем.....	447
Тормозная жидкость - качество и объем.....	449
Омывающая жидкость - качество и объем.....	449
Топливный бак - объем.....	450
Воздушное кондиционирование, жид- кость - объем и качество.....	451
Расход топлива и выброс CO ₂	453
Шины - заданное давление в шинах....	454



12 Алфавитный указатель

Алфавитный указатель.....	456
---------------------------	-----

12

01



ВВЕДЕНИЕ





Информация для владельца

В вашем автомобиле установлен дисплей, на котором вы можете найти информацию о работе автомобиля (некоторые модели). Если руководство для владельца установлено на дисплее автомобиля, печатное руководство является дополнением к нему и содержит важные сообщения, последние обновления и инструкции, которые удобно иметь под рукой, если вы по каким-либо причинам не можете прочитать информацию на экране.

Изменение языка представления текста на экране означает, что некоторая информация может не соответствовать требованиям национальных или местных законов и правил.

! ВАЖНО

В конечном счете, именно водитель всегда несет ответственность за безопасность на дорогах и соблюдение действующих законов и правил дорожного движения. Необходимо также обслуживать и содержать автомобиль в соответствии с рекомендациями, представленными в информации для владельца.

Если информация на дисплее автомобиля отличается от информации в печатном издании, правильной считается всегда печатная информация.

Чтение руководства для владельца

Лучший способ познакомиться с вашим новым автомобилем — это прочитать настоящее руководство для владельца, желательно до первой поездки. Из руководства Вы можете узнать о новых функциях, о том, как лучше управлять автомобилем в различных ситуациях и как наиболее эффективно использовать различные свойства и возможности автомобиля. Особое внимание уделяйте приведенным в руководстве инструкциям по безопасности.

Технические характеристики, особенности конструкции и иллюстрации в настоящем руководстве для владельца не являются обязательными. Мы сохраняем за собой право вносить изменения без предварительного уведомления.

© Volvo Car Corporation

Руководство для владельца в мобильных устройствах



! ВНИМАНИЕ

Руководство для владельца можно загрузить в форме мобильного приложения (некоторые модели автомобилей и мобильных устройств), см. www.volvocars.com.

В мобильном приложении вы найдете видеоматериалы, а также содержание с возможностью поиска и удобной навигацией между разделами.

Дополнительные опции/ дополнительное оборудование

Все типы опций/дополнительного оборудования обозначены звездочкой*.

Помимо стандартного оборудования в настоящем руководстве пользователя опи-

* Опция/дополнительное оборудование, дополнительную информацию см. Введение.



саны также опции (оборудование, устанавливаемое на заводе-изготовителе) и некоторые аксессуары (дополнительное оборудование, устанавливаемое позднее).

Оборудование, описанное в настоящем руководстве для владельца, установлено не на всех автомобилях. Автомобили комплектуются в зависимости от требований различных рынков сбыта и национальных или местных законов и правил.

Если вы не уверены в том, что входит в стандартный или опционный/дополнительный комплект поставки, обратитесь к дилеру Volvo.

Специальные рубрики

ПРЕДОСТЕРЕЖЕНИЕ

Предупреждающие тексты относительно риску получения травмы.

ВАЖНО

Важно! Тексты рекомендаций относительно риска повреждения имущества.

ВНИМАНИЕ

В текстах под рубрикой "ВНИМАНИЕ" вы найдете рекомендации или советы, облегчающие использование различных свойств и функциональных возможностей автомобиля.

Сноска

В руководстве для владельца приводится информация в виде сносок внизу страницы. Эта информация дополняет текст, в котором указывается номер сноски. Для обозначения сноски к тексту в таблице вместо цифр используются буквы.

Тексты сообщений

В автомобиле установлены дисплеи, на которых появляются текстовые сообщения. Такие сообщения приведены в руководстве для владельца более крупным шрифтом серого цвета. Пример такого текста приводится в текстах меню и сообщений на информационном дисплее (например, *Настройки аудио*).

Таблички

В автомобиле имеются различные таблички, в которых ясно и четко приводится важная информация. Эти таблички в автомобиле по нисходящей указывают степень важности предупреждения/информации.

Предупреждение о возможных травмах

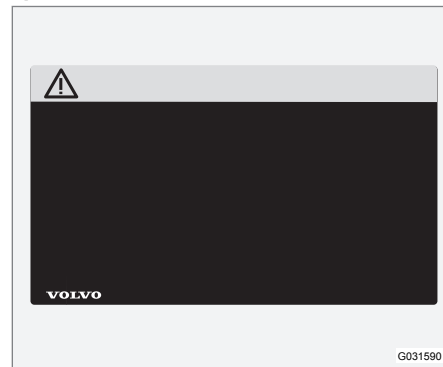

Символы ISO черного цвета на желтом фоне предупреждения, текст/рисунок белого цвета на черном поле сообщения. Используются для указания об опасности, которая в случае, если предупреждение игнорируется, может приводить к опасным или смертельным травмам.

Повреждение имущества

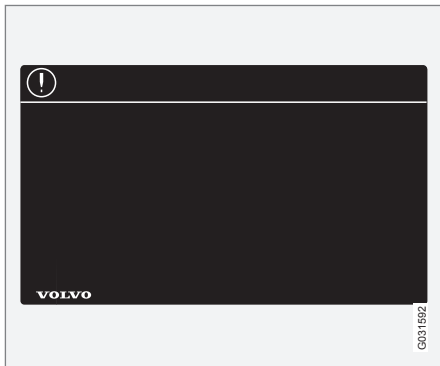

Символы ISO белого цвета и текст/рисунок белого цвета на черном или синем фоне предупреждения и сообщения. Используются для указания об опасности, которая в случае если предупреждение игнорируется, может привести к повреждению имущества.

Информация



Символы ISO белого цвета и текст/рисунок белого цвета на черном поле сообщения.

i ВНИМАНИЕ

Приводимые в данном руководстве пользователем таблички могут отличаться от табличек, установленных в Вашем автомобиле. На иллюстрациях приводится лишь примерное изображение табличек и указывается их ориентировочное местоположение в автомобиле. Конкретная информация по вашему автомобилю приводится в соответствующих табличках, установленных на вашем автомобиле.

Списки операций

В Руководстве для владельца процедуры, которые необходимо выполнять в определенной последовательности, пронумерованы.

- 1** Если поэтапная инструкция оснащена серией рисунков, то нумерация каждого момента аналогична соответствующему рисунку.
- A** Серии рисунков сопровождаются пронумерованными списками с буквенными обозначениями, в которых взаимный порядок инструкций может отличаться.
- i** Стрелки с цифрами и без цифр используются для наглядности перемещений.
- A** Стрелки с буквами используются для обозначения передвижений, когда порядок не имеет значения.

Если к поэтапной инструкции отсутствует серия из рисунков, то различные этапы обозначаются обычными цифрами.

Списки позиций

- 1** Для обозначения различных участков на обзорных рисунках используются красные кружки с цифрой. Эта же цифра приводится в списке позиций с описанием объекта, соответствующего данному рисунку.



Маркированные списки

При перечислении в руководстве для владельца используется маркированный список.

Пример:

- Охлаждающая жидкость
- Масло для двигателя

Дополнительная информация

Сопутствующая информация приводится также в других разделах с соответствующей информацией.

Иллюстрации

На некоторых иллюстрациях в этом руководстве представлены схематичные изображения, они могут отличаться от оформления автомобиля, которое зависит от комплектации автомобиля и рынка сбыта.

Продолжение следует

»» Если раздел продолжается на следующем развороте, данный символ расположен справа внизу.

Продолжение с предыдущей страницы

«« Если раздел продолжается с предыдущего разворота, данный символ расположен слева сверху.

Дополнительная информация

- Руководство пользователя и экология (стр. 25)
- Информация в сети Интернет (стр. 21)

Электронное руководство для владельца в автомобиле

Руководство для владельца можно прочитать на экране автомобиля¹. Содержание имеет функцию поиска и удобную навигацию между разделами.

Откройте электронное руководство для владельца – нажмите кнопку **MY CAR** на центральной консоли, нажмите **OK/MENU** и выберите **Руководство для владельца**.

Относительно базовых функций навигации см. Управление системой. Ниже приводится более подробное описание.

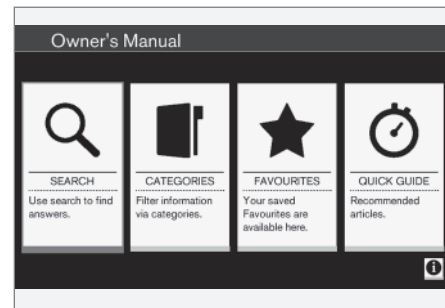

Начальная страница руководства для владельца.

Существует четыре способа поиска информации в руководстве для владельца:

¹ Только некоторые модели автомобиля.



- **Искать** – Функция поиска раздела.
- **Категории** – Все разделы, сгруппированные по категориям.
- **Избранное** – Быстрый доступ к избранным разделам.
- **Quick Guide** – ряд разделов с описанием стандартных функций.

Выберите информационный символ в нижнем правом углу, чтобы открыть информацию об электронном руководстве для владельца.



ВНИМАНИЕ

Во время движения руководство для владельца не открывается.

Искать

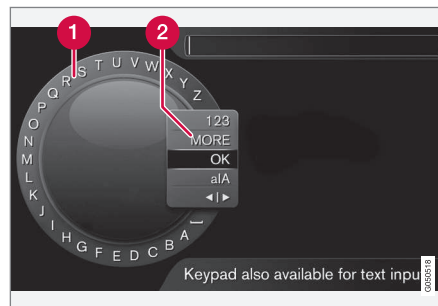

Поиск с помощью буквенного диска.

- 1 Список знаков.
- 2 Изменение режима ввода (см. таблицу ниже).

Для ввода поисковых слов пользуйтесь буквенным диском, например, "ремень безопасности".

1. Поверните **TUNE** до нужной буквы и, чтобы подтвердить, нажмите **OK/MENU**. Вы можете также пользоваться кнопками с цифрами и буквами на панели управления центральной консоли.
2. Продолжите со следующей буквой и т.д.

3. Для перехода из режима набора к цифрам или специальным знакам или для проведения поиска, поворотом **TUNE** выберите один из вариантов (пояснение см. в таблице ниже) в списке выбора режима ввода (2) и нажмите **OK/MENU**.

123/AB C	Переход между буквами и цифрами выполняется с помощью OK/MENU .
Далее	Переход к специальным знакам выполняется с помощью OK/MENU .
OK	Выполняется поиск. Поверните TUNE , чтобы выбрать один из результатов, и нажмите OK/MENU , чтобы открыть этот раздел.



a A	Для переключения между верхним и нижним буквенными регистрами используйте OK/MENU .
◀▶	Переход от буквенного диска к строке поиска. Для перемещения курсора используйте TUNE . Ошибки в написании удалите с помощью EXIT . Чтобы вернуться к буквенному диску, нажмите OK/MENU . Обратите внимание, что кнопки с цифрами и буквами на панели управления можно использовать для редактирования строки поиска.

Категории

Разделы в руководстве для владельца сгруппированы по главным категориям или подкатегориям. Для удобства поиска один и тот же раздел может оказаться в нескольких подходящих категориях.

Поверните **TUNE**, чтобы вести поиск по дереву категорий, и нажмите **OK/MENU**, чтобы открыть выделенную категорию – ■ – или выделенный раздел – □. Нажмите **EXIT**, чтобы вернуться к предыдущей странице просмотра.

Избранное

Здесь вы найдете разделы, сохраненные в избранном. В рубрике "Поиск в разделе" вы найдете информацию о том, как занести раздел в избранное.

Поверните **TUNE**, чтобы вести поиск в списке фаворитов, и нажмите **OK/MENU**, чтобы открыть раздел. Нажмите **EXIT**, чтобы вернуться к предыдущей странице просмотра.

Quick Guide

Здесь представлен ряд разделов, которые помогут вам изучить часто используемые функции автомобиля. Эти разделы можно также открыть из закладки "Категории", но здесь они сгруппированы для быстрого доступа.

Поверните **TUNE**, чтобы вести поиск в Quick Guide, и нажмите **OK/MENU**, чтобы открыть раздел. Нажмите **EXIT**, чтобы вернуться к предыдущей странице просмотра.

Поиск в разделе

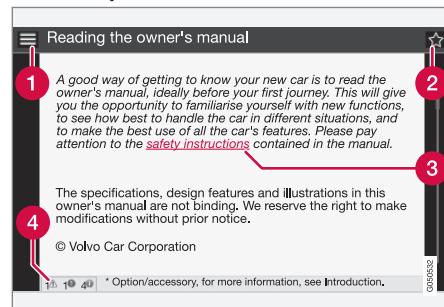

- 1 В начало** – открывается начальная страница руководства для владельца.
- 2 Избранное** – добавить/удалить раздел из списка фаворитов. Вы можете также нажать кнопку **FAV** на центральной консоли, чтобы добавить/удалит раздел из списка фаворитов.
- 3 Ссылка** – открывается указанный раздел.
- 4 Специальные тексты** – если в разделе содержатся тексты под рубрикой Предупреждение, Важно, Внимание, здесь вы можете увидеть соответствующий символ и количество таких текстов в разделе.

Поверните **TUNE** для поиска по ссылкам или просмотра раздела. Когда на экране вы пролистаете раздел до начала/конца, можно оторвать опции В начало и Избранное путем прокрутки на еще один шаг вверх/



вниз. Нажмите **ОК/MENU**, чтобы активировать опцию/ссылку. Нажмите **EXIT**, чтобы вернуться к предыдущей странице просмотра.

Дополнительная информация

- Информация в сети Интернет (стр. 21)

Запись данных

Некоторые сведения о работе автомобиля и функциональности, а также любой инцидент, зарегистрированный в автомобиле.

В вашем автомобиле установлены несколько компьютеров, которые непрерывно контролируют и проверяют работу компонентов и действие функций. Некоторые из этих компьютеров могут регистрировать информацию в нормальных условиях эксплуатации, если они обнаруживают ошибку. Кроме этого, информация регистрируется во время столкновения или аварии. Часть регистрируемой информации требуется для того, чтобы при проведении обслуживания и ремонта механики смогли выполнить диагностику и устранить неисправности, а также для того, чтобы действия компания Volvo соответствовали требованиям законодательства и других нормативов. Кроме того, эта информация используется компанией Volvo в исследованиях, направленных на дальнейшее повышение качества и безопасности, так как позволяет более полно оценить обстоятельства, которые приводят к авариям и травмам людей. Эта информация включает данные о состоянии и действии различных систем и модулей автомобиля, в том числе данные о состоянии двигателя, дроссельной заслонки, рулевого управления, тормозов и других систем. Эта информация может содержать данные о манере

управления автомобилем, например, о скорости автомобиля, использовании педали тормоза или газа, углах поворота рулевого колеса, а также о том использовали ли водитель и пассажиры ремни безопасности. Такая информация может по указанным причинам храниться в компьютерах автомобиля в течение определенного времени или как следствие столкновения или аварии. Компания Volvo может хранить информацию столько, сколько необходимо с целью дальнейшего совершенствования и повышения безопасности и качества или столько времени, сколько требуется в соответствии с законодательством или другими нормативными документами, которые компания Volvo должна принимать во внимание.

Компания Volvo не будет способствовать разглашению этой сохраненной информации без вашего согласия. Однако компания Volvo может быть вынуждена предоставить данную информацию в соответствии с требованиями национального законодательства представителям властей, например, полиции или другим организациям, имеющим право на получение данной информации.

Для считывания и анализа информации, зарегистрированной в компьютерах автомобиля, требуется специализированное оборудование, которое имеется у компании Volvo и в мастерских, связанных с компа-



нией договором. Компания Volvo несет ответственность за то, чтобы информация, получаемая компанией при проведении сервисных и ремонтных работ, хранилась и обрабатывалась надежным способом в соответствии с существующими требованиями законодательства. За дополнительной информацией обращайтесь дилеру Volvo.

Аксессуары и дополнительная оснастка

Неправильное подключение или установка принадлежностей и дополнительного оборудования могут отрицательно повлиять на электронную систему автомобиля.

Некоторые аксессуары функционируют только при условии, что соответствующее программное обеспечение установлено в компьютерной системе Вашего автомобиля. Поэтому перед установкой дополнительного оборудования и принадлежностей, подключаемых или влияющих на электрическую систему автомобиля, Volvo рекомендует обязательно обратиться на официальную станцию техобслуживания Volvo.

Теплоотражающее ветровое стекло*

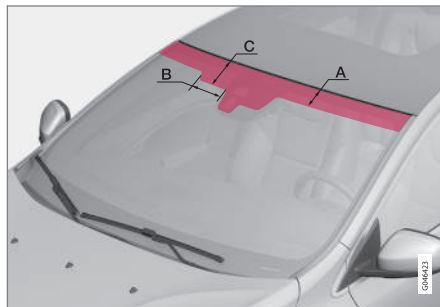

Область, где ИК пленка отсутствует.

Размеры	
A	65 мм
B	150 мм
C	125 мм

На ветровое стекло нанесена теплоотражающая пленка (ИК), снижающая поток тепловых солнечных лучей в салоне.

Установка электронного оборудования, например, транспондера, за стеклом, покрытым теплоотражающей пленкой, может отрицательно повлиять на рабочие параметры пленки.

Для оптимального функционирования электронного оборудования его следует устанавливать в той части ветрового стекла, где отсутствует теплоотражающая пленка (область обозначена на рисунке выше).

Информация в сети Интернет

На сайте www.volvocars.com можно найти дополнительную информацию о вашем автомобиле.

С помощью персонального Volvo ID вы получаете доступ к My Volvo – вашей персональной веб-странице и вашего автомобиля.



QR-код

Чтобы прочитать QR-код, необходим считыватель QR-кодов, который в качестве дополнительной программы (прил.) можно установить в некоторых мобильных телефонах. Считыватель QR-кодов можно загрузить, например, с App Store, Windows Phone или Google Play.

Volvo ID

Volvo ID – твой персональный код, открывающий доступ к разнообразным услугам².

Примеры услуг:

- My Volvo – ваша персональная веб-страница и вашего автомобиля.
- Автомобиль с Интернет-подключением* – для некоторых функций и услуг требуется регистрация персонального кода Volvo ID вашего автомобиля, например, чтобы отправить адрес с карты в сети Интернет непосредственно в автомобиль.
- Volvo On Call, VOC* – Volvo ID используется для регистрации в мобильном приложении Volvo On Call.



ВНИМАНИЕ

Чтобы продолжить пользоваться этой услугой, необходимо имеющиеся учетные записи преобразовать в Volvo ID.

Преимущества Volvo ID

- Имя пользователя и пароль для доступа к онлайн-услугам, т.е. необходимо запомнить только одно имя пользователя и один пароль.
- При изменении имени пользователя/пароля для одной услуги (например,

VOC) они автоматически изменяются и для других услуг (например, My Volvo)

Создание Volvo ID

Для создания Volvo ID вам необходимо указать адрес электронной почты и для завершения регистрации выполнить инструкции, которые будут указаны в ответном электронном сообщении. Вы можете создать код Volvo ID в одной из следующих услуг:

- веб-страница My Volvo – укажите адрес электронной почты и выполните инструкции.
- В автомобиле с интернет-подключением* – укажите адрес электронной почты для приложения, в котором запрашивается Volvo ID, и выполните инструкции. Или нажмите кнопку подключения на центральной консоли, выберите **Приложения**, **SETUP**, а затем выполните инструкции.
- Volvo On Call, VOC* – загрузите последнюю версию приложения VOC. На начальной странице выберите создание Volvo ID и выполните инструкции.

Дополнительная информация

- Информация в сети Интернет (стр. 21)

² Список доступных услуг постоянно изменяется и зависит от уровня комплектации автомобиля и рынка.



Экологическая концепция Volvo Car Corporation

Ваш автомобиль Volvo отвечает жестким международным стандартам по охране

окружающей среды и, кроме того, изготавливается на одном из самых экологически чистых и ресурсосберегающих заводов в мире.



Забота об окружающей среде является одним из основополагающих принципов деятельности всех подразделений Volvo Car Corporation. Мы также верим, что наши клиенты разделяют нашу заботу об окружающей среде.

Ваш автомобиль Volvo отвечает жестким международным стандартам по охране окружающей среды и, кроме того, изготавливается на одном из самых экологически чистых и ресурсосберегающих заводов в мире. Volvo Car Corporation сертифицирован согласно глобальному сертификату

ISO, включающему экологический стандарт ISO 14001, в соответствии с которым действуют все наши заводы и большинство других наших подразделений. Мы требуем также, чтобы и наши партнеры систематически занимались вопросами охраны окружающей среды.

Расход топлива

Все автомобили Volvo конкурентоспособны в отношении расхода топлива в соответствующих классах. Чем меньше расход топлива, тем ниже в общем случае уровень

выбросов двуоксида углерода — газа, создающего парниковый эффект.

Расход топлива зависит от водителя. С дополнительной информацией можно ознакомиться в рубрике **Охрана окружающей среды**, расположенной ниже.

Эффективная очистка отработавших газов

Ваш автомобиль Volvo изготовлен в соответствии с концепцией "Чистота внутри и снаружи" — концепция, которая предусматривает как чистую среду в салоне, так и



высокую степень очистки отработанных газов. Во многих случаях уровень выбросов отработанных газов намного ниже действующих нормативов.

Чистый воздух в салоне

Фильтр в салоне препятствует проникновению в салон пыли и пыльцы через воздухозаборник.

Совершенная система контроля качества воздуха IAQS* (Interior Air Quality System), следит за тем, чтобы воздух, поступающий в салон, был чище, чем снаружи в транспортном потоке.

Система состоит из электронного датчика и угольного фильтра. Поступающий воздух постоянно контролируется, и воздухозаборник закрывается при повышенном содержании некоторых вредных для здоровья газов, например, оксида углерода. Подобная ситуация может встречаться, например, в плотном транспортном потоке, пробках или туннелях.

Угольный фильтр препятствует поступлению оксидов азота, приповерхностного озона и углеводородов.

Интерьер

В салоне Volvo создается уютная и приятная атмосфера даже для страдающих контактной аллергией и астмой. Особое внимание уделено выбору экологически безопасных материалов.

Станции техобслуживания Volvo и экология

Регулярное обслуживание создает условия для увеличения срока службы автомобиля с сохранением низкого расхода топлива. Это способствует сохранению более чистой окружающей среды. Ваш автомобиль становится частью нашей системы, если Вы доверяете мастерским Volvo проводить сервис и обслуживание автомобиля. Volvo уделяет внимание организации помещений в наших мастерских с целью предотвращения проливов и выбросов в окружающую среду. Персонал наших станций техобслуживания обладает необходимыми знаниями и оборудованием, что гарантирует максимальную экологическую безопасность.

Охрана окружающей среды

Вы можете внести свой вклад в охрану окружающей среды – ниже вы найдете несколько советов:

- Не допускайте работы двигателя на холостых оборотах – выключайте двигатель при длительном ожидании. Выполняйте местные предписания.
- Экономичное вождение – означает предвидение дорожной ситуации.
- Выполняйте сервисные и профилактические работы, как указано в руководстве для владельца – соблюдайте

интервалы, рекомендованные в книжке по гарантии и сервису.

- Если в автомобиле установлен предварительный подогреватель двигателя*, включайте его перед холодным запуском – повышается способность холодного старта и снижается износ в холодную погоду, при этом двигатель быстрее достигает нормальной рабочей температуры, что приводит к снижению расхода топлива и уровня выбросов.
- На высокой скорости значительно повышается расход топлива в связи с увеличением сопротивления воздуха – при удвоении скорости сопротивление воздуха увеличивается в 4 раза.
- Утилизируйте опасные для окружающей среды отходы, например, батарейки и масло, экологически безопасным способом. В случае сомнений проконсультируйтесь в мастерской о способе утилизации таких отходов – мы рекомендуем официальную станцию техобслуживания Volvo.

Следуя этим советам, вы экономите деньги, сохраняете ресурсы планеты и продлеваете срок службы автомобиля. Дополнительную информацию и другие советы см. Eco guide (стр. 70), Экономичное вождение (стр. 333) и Расход топлива (стр. 453).

* Опция/дополнительное оборудование, дополнительную информацию см. Введение.



Утилизация

Утилизация автомобиля по оптимальной схеме с учетом экологических требований – один из важных аспектов деятельности Volvo по охране окружающей среды. Восстановлению подлежит практически весь автомобиль. Поэтому мы просим последнего владельца автомобиля обратиться к дилеру, который укажет организацию, имеющую сертификат/разрешение на проведение работ по утилизации.

Дополнительная информация

- Руководство пользователя и экология (стр. 25)

Руководство пользователя и экология

Целлюлоза, использованная для печатной публикации данного руководства пользователя, получена из древесины, сертифицированной FSC®, или других контролируемых источников.

Символ Forest Stewardship Council® указывает на то, что источником бумажной массы, использованной для печатной публикации данного руководства для владельца, послужили леса, сертифицированные FSC®, или другие контролируемые источники.

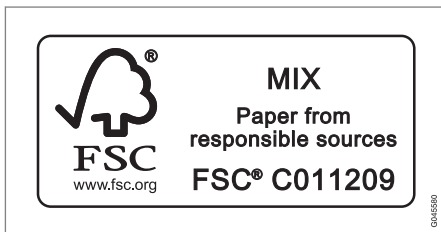

Дополнительная информация

- Экологическая концепция Volvo Car Corporation (стр. 22)

Ламинированное стекло

Ламинированное стекло



Усиленное стекло - это дополнительная защита от взлома и повышенная звукоизоляция салона. В ветровом и всех других* окнах установлено многослойное стекло.

02



БЕЗОПАСНОСТЬ

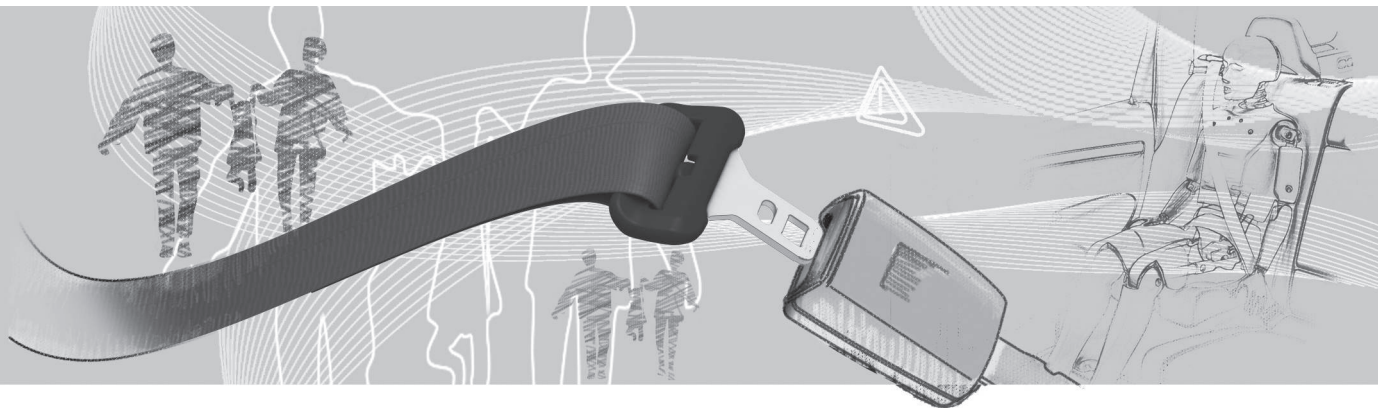



Общие сведения о ремнях безопасности

Если не пристегнуть ремень безопасности, резкое торможение может иметь серьезные последствия. Поэтому проверьте, чтобы перед поездкой все пассажиры пристегнули ремни безопасности.

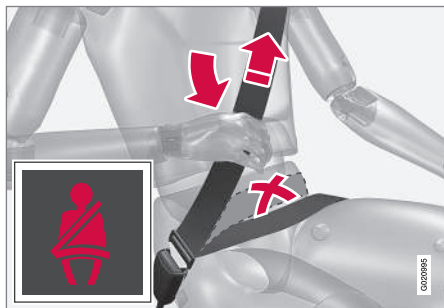

Необходимо натянуть набедренную ленту по бедрам, протянув диагональную ленту ремня вверх к плечу. Набедренная часть ремня должна располагаться низко (не на животе).

Для того чтобы ремень безопасности обеспечивал максимальную защиту необходимо чтобы он плотно прилегал к телу. Не отклоняйте спинку сиденья слишком далеко назад: ремень безопасности предназначен для обеспечения защиты при нормальном положении.

Напоминание пассажирам о необходимости пристегнуть (стр. 28) ремни безопасности

подается в виде звукового и светового сигнала (стр. 30).

Думайте

- Нельзя использовать застёжки и т.п., мешающие нормальному прилеганию ремня безопасности
- Ремень безопасности не должен быть скручен или перевернут.

⚠ ПРЕДОСТЕРЕЖЕНИЕ

Ремни безопасности и подушки безопасности работают совместно. Если ремень не используется или используется неправильно, это сказывается на действии подушки безопасности в случае столкновения.

⚠ ПРЕДОСТЕРЕЖЕНИЕ

Каждый ремень безопасности предназначен только для одного человека.

⚠ ПРЕДОСТЕРЕЖЕНИЕ

Запрещается самостоятельно вносить изменения или ремонтировать ремень безопасности. Volvo рекомендует обратиться на официальную станцию техобслуживания Volvo.

Если ремень безопасности подвергся большой нагрузке, например, в случае столкновения, весь ремень безопасности следует заменить. Даже если ремень безопасности выглядит неповрежденным, его защитные свойства могут быть частично утрачены. Заменяйте также изношенный и поврежденный ремень безопасности. Новый ремень безопасности должен быть одобрен и предназначен для установки на то же место, что и заменяемый.

Дополнительная информация

- Ремень безопасности - при беременности (стр. 29)
- Ремень безопасности - расстегивание (стр. 29)
- Натяжитель ремня безопасности (стр. 30)



Ремень безопасности - застегнут

Перед началом движения пристегните ремень безопасности (стр. 27).

Медленно вытяните ремень и застегните его, вставив язычок в замок ремня. Громкий щелчок указывает на фиксацию ремня.



Правильное положение ремня безопасности.



Неправильное положение ремня безопасности. Ремень должен плотно прилегать к плечу.



Регулировка ремня безопасности по высоте. Нажмите кнопку и переместите ремень безопасности по высоте. Установите ремень как можно выше, но так, чтобы он не касался шеи.

На заднем сидении язычок замка центрального места подходит только к определенному замку.

Думайте

Ремень безопасности блокируется и не вытягивается:

- если вытягивать его резко
- во время торможения и ускорения
- если автомобиль сильно наклонен.

Дополнительная информация

- Ремень безопасности - при беременности (стр. 29)
- Ремень безопасности - расстегивание (стр. 29)
- Натяжитель ремня безопасности (стр. 30)
- Напоминание о ремне безопасности (стр. 30)



Ремень безопасности - расстегивание

Отстегните ремни безопасности (стр. 27) после остановки автомобиля.

Нажмите на красную кнопку в замке и дайте катушке втянуть ремень. Если ремень не втянулся полностью, подайте его вручную, чтобы он не провисал.

Дополнительная информация

- Ремень безопасности - застегнут (стр. 28)
- Напоминание о ремне безопасности (стр. 30)

Ремень безопасности - при беременности

Следует обязательно пользоваться ремнем безопасности (стр. 27) во время беременности, при этом очень важно использовать его правильно.



Ремень безопасности должен плотно прилегать к плечу, а диагональная часть ремня должна располагаться посередине на груди и сбоку живота.

Набедренная часть ремня безопасности должна плоско лежать на бедрах как можно ниже под животом. Не допускайте, чтобы она скользила вверх по животу. Необходимо, чтобы ремень безопасности плотно прилегал к телу, не провисая. Следите также за тем, чтобы ремень безопасности не был перекручен.

Вследствие того, что беременность изменяет фигуру спереди, беременным водите-

лям следует регулировать сиденье (стр. 84) и рулевое колесо (стр. 88), чтобы не терять возможность управлять автомобилем (это означает, что водитель должен легко доставать рулевое колесо и ножные педали). Следует устанавливать максимальное расстояние между животом и рулевым колесом.

Дополнительная информация

- Ремень безопасности - застегнут (стр. 28)
- Ремень безопасности - расстегивание (стр. 29)

Напоминание о ремне безопасности

Напоминание пассажирам о необходимости пристегнуть (стр. 28) ремни безопасности подается в виде звукового и светового сигнала.



Звуковое напоминание зависит от скорости, а иногда подается по времени. Световое предупреждение расположено в потолочной консоли и в комбинированном приборе (стр. 65).

На детские кресла действие системы напоминания о ремне безопасности не распространяется.

Заднее сиденье

Напоминание о ремне безопасности на заднем сидении включает две составляющие функции:

- Информировует о том, какие ремни безопасности (стр. 27) используются на

заднем сидении. При использовании ремней безопасности или если открывается одна из задних дверей, в комбинированном приборе появляется сообщение. Сообщение автоматически квитируется примерно через 30 секунд езды или после нажатия кнопки **OK** на рычаге указателей поворотов (стр. 114). Если кто-то в автомобиле не пристегнут ремнем безопасности, это сообщение квитируется только вручную, путем нажатия кнопки **OK** на рычаге указателей поворотов.

- Напоминает о том, что во время движения отстегнут один из ремней безопасности на заднем сидении. Напоминание поступает в виде сообщения в комбинированном приборе в сочетании со звуковым и световым сигналом. Напоминание аннулируется, если ремень безопасности вновь пристегивается, но может также подтверждаться вручную нажатием кнопки **OK**.

На информационном дисплее комбинированного прибора показывается, какие ремни используются. Эта информация показывается постоянно.

Натяжитель ремня безопасности

Реми безопасности (стр. 27) на стороне водителя, на стороне пассажира и на крайних задних сиденьях снабжены преднатяжителями. Механизм в преднатяжителе ремня натягивает ремень безопасности при достаточно сильном столкновении. При этом ремень безопасности более эффективно удерживает пассажира.

ПРЕДОСТЕРЕЖЕНИЕ

Запрещается застегивать язычок ремня безопасности пассажира в замок на стороне водителя. Следите за тем, чтобы застегивать язычок ремня безопасности в замок с соответствующей стороны. Берегите от повреждений ремни безопасности и не вставляйте посторонние предметы в замок ремня. В этом случае при столкновении возможны отклонения в функционировании ремней безопасности и замков. Опасность серьезных травм.

Дополнительная информация

- Общие сведения о ремнях безопасности (стр. 27)



Безопасность - предупреждающий символ

Этот предупреждающий символ появляется при обнаружении неисправности в ходе поиска неисправностей и при активировании системы. В случае необходимости этот предупреждающий символ появляется на информационном дисплее комбинированного прибора (стр. 65) вместе с сообщением.

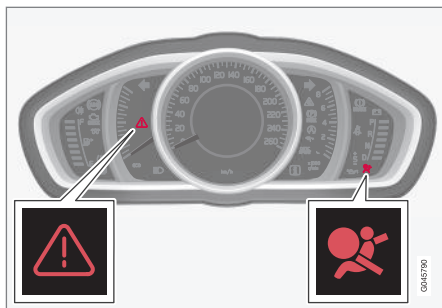

Треугольный знак аварийной остановки и предупреждающий символ для системы подушек безопасности (стр. 32) в аналоговом комбинированном приборе.

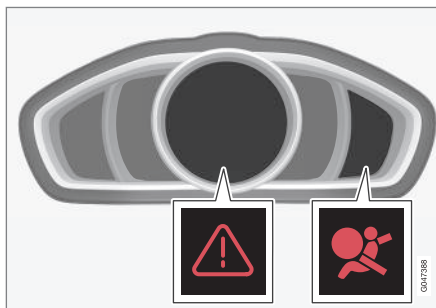

Треугольный знак аварийной остановки и предупреждающий символ для системы подушек безопасности в цифровом комбинированном приборе.

Предупреждающий символ в комбинированном приборе включается, когда дистанционный ключ устанавливается в положение ключа II (стр. 82). При каждом включении зажигания выполняется процедура поиска неисправности. Этот символ гаснет прим. через 6 секунд, если система надувных подушек безопасности исправна.

Этот предупреждающий символ появляется при обнаружении неисправности в ходе поиска неисправностей и при активировании системы. В случае необходимости этот предупреждающий символ появляется на дисплее вместе с сообщением. Если предупреждающий символ неисправен, загорается предупреждающий треугольник, и на дисплее появляется **Подушка**

SRS Требуется ремонт или Подушка SRS Срочно ремонт. Volvo рекомендует незамедлительно обратиться на официальную станцию техобслуживания Volvo.

! ПРЕДОСТЕРЕЖЕНИЕ

Если предупреждающий символ системы подушек безопасности продолжает гореть или включается во время движения, это свидетельствует о неправильном функционировании системы подушек безопасности. Символ указывает на неисправность в системе подушек безопасности, в системе ремней безопасности, SIPS, в системе IC или другую неисправность системы. Volvo рекомендует без промедления обратиться на официальную станцию техобслуживания Volvo.

Дополнительная информация

- Общие сведения о режиме безопасности (стр. 44)



Система подушек безопасности

При фронтальном столкновении подушки безопасности помогают защитить водителя и пассажиров от травм головы, лица и груди.

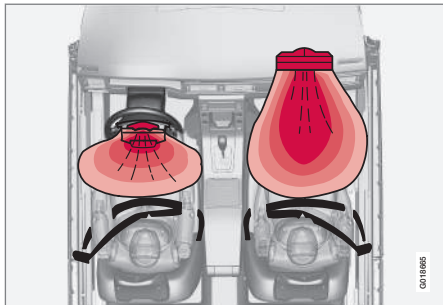

Система подушек безопасности установлена сверху, автомобиль с левосторонним управлением.

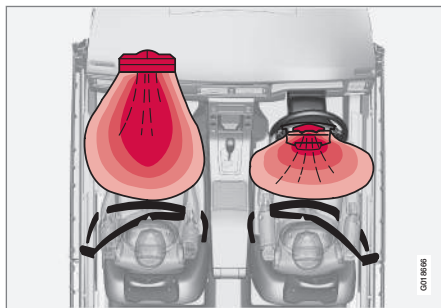

Система подушек безопасности установлена сверху, автомобиль с правосторонним управлением.

Система состоит из подушек безопасности и датчиков. Датчики реагируют на достаточно сильное столкновение, и подушка/подушки безопасности надуваются, нагреваясь при этом. В момент столкновения подушка безопасности смягчает удар, который получает человек в автомобиле. Когда в момент удара подушка сдвливается, она сдувается. При этом в салоне появляется небольшое количество дыма, что абсолютно нормально. Весь процесс, включая надувание и сдувание подушки безопасности, происходит в десятые доли секунды.

ПРЕДОСТЕРЕЖЕНИЕ

По поводу ремонта Volvo рекомендует обращаться на официальную станцию техобслуживания Volvo. Неправильное вмешательство в систему подушек безопасности может помешать их правильному срабатыванию и привести к серьезным травмам.

ВНИМАНИЕ

Датчики срабатывают по-разному в зависимости от силы столкновения и от того, используются или нет ремни безопасности. Относится ко всем местам безопасности, кроме среднего места на заднем сидении.

Поэтому в некоторых аварийных ситуациях активируется только одна подушка безопасности, или они вообще не активируются. Датчики регистрируют силу столкновения, действующую на автомобиль, и в зависимости от этого срабатывает одна или несколько подушек безопасности.

Дополнительная информация

- Надувные подушки безопасности на стороне водителя (стр. 33)
- Подушка безопасности пассажира (стр. 33)
- Безопасность - предупреждающий символ (стр. 31)



Надувные подушки безопасности на стороне водителя

В качестве дополнения к ремню безопасности (стр. 27) на стороне водителя автомобиль оснащен двумя подушками безопасности (стр. 32).

Одна из этих подушек безопасности сложена в центральной части рулевого колеса. Такое рулевое колесо имеет маркировку **AIRBAG**.

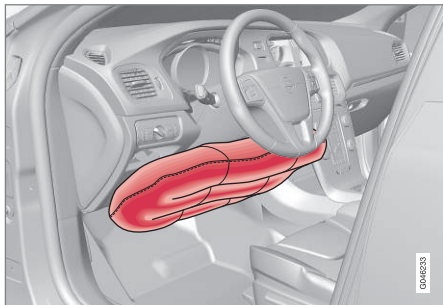

Коленная подушка безопасности на стороне водителя, автомобиль с левосторонним управлением.

Другая подушка безопасности (на высоте колен) установлена в нижней части приборной панели на стороне водителя; маркировка на панели **AIRBAG**.



ПРЕДОСТЕРЕЖЕНИЕ

Ремни безопасности и подушки безопасности работают совместно. Если ремень не используется или используется неправильно, это сказывается и на действии подушек безопасности в случае столкновения.

Дополнительная информация

- Подушка безопасности пассажира (стр. 33)

Подушка безопасности пассажира

В качестве дополнения к ремню безопасности (стр. 27) на стороне пассажира автомобиль оснащен подушкой безопасности (стр. 32).

Подушка безопасности сложена в отделении над перчаточным ящиком. Такая панель имеет маркировку **AIRBAG**.



Расположение подушки безопасности на стороне пассажира в автомобиле с левосторонним управлением.

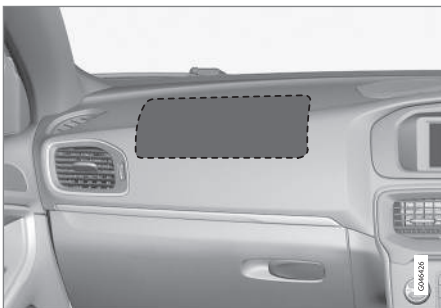

Расположение подушки безопасности на стороне пассажира в автомобиле с правосторонним управлением.

В автомобиле возможны два варианта расположения предупреждающей наклейки для подушки безопасности пассажира:



Вариант 1: Расположение наклейки для подушки безопасности на солнцезащитном козырьке пассажира.

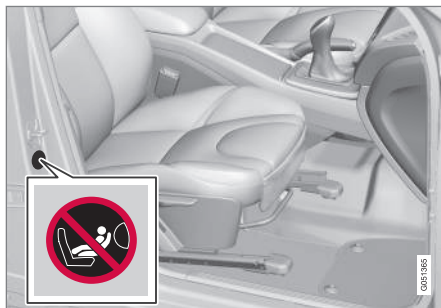

Вариант 2: Расположение наклейки для подушки безопасности на стойке двери со стороны пассажира. Наклейка видна, когда открыта дверь пассажира.

ПРЕДОСТЕРЕЖЕНИЕ

Запрещается устанавливать повернутое назад детское кресло на сиденье, защищенное активированной подушкой безопасности. В противном случае возникает угроза жизни ребенка или причинение ему серьезных травм.

ПРЕДОСТЕРЕЖЕНИЕ

Ремни безопасности и подушки безопасности работают совместно. Если ремень не используется или используется неправильно, это сказывается и на действии подушки безопасности в случае столкновения.

Чтобы избежать травм при срабатывании подушек безопасности, пассажиры должны сидеть по возможности вертикально, поставив ноги на пол и опираясь спиной на спинки сидений. Ремни безопасности должны быть застегнуты.

ПРЕДОСТЕРЕЖЕНИЕ

Не размещайте предметы перед приборной панелью и поверх нее, там где находится подушка безопасности для переднего пассажирского сиденья.

**! ПРЕДОСТЕРЕЖЕНИЕ**

Запрещается перевозить ребенка в детском кресле или опорной подушке на переднем сиденье, если подушка безопасности активирована.

Не разрешайте никому стоять или сидеть перед креслом пассажира.

На переднем сиденье запрещено находиться пассажирам ростом менее 140 см, если подушка безопасности активирована.

Нарушение вышеперечисленных правил может быть опасно для жизни.

Переключатель - PACOS*

Подушку безопасности пассажира на переднем сидении можно отключить (стр. 35), если автомобиль оснащен переключателем PACOS (Passenger Airbag Cut Off Switch).

! ПРЕДОСТЕРЕЖЕНИЕ

Если в автомобиле установлена подушка безопасности для пассажира на переднем сиденье, но отсутствует переключатель PACOS (Passenger Airbag Cut Off Switch), эта подушка безопасности активирована всегда.

Дополнительная информация

- Надувные подушки безопасности на стороне водителя (стр. 33)
- Защита ребенка (стр. 49)

Подушка безопасности пассажира - активация/деактивация*

Надувная подушка безопасности на стороне пассажира (стр. 33) на переднем сиденье может быть деактивирована, если автомобиль оснащен переключателем PACOS (Passenger Airbag Cut Off Switch).

Переключатель - PACOS

Выключатель подушки безопасности для сиденья пассажира (PACOS) находится на краю приборной панели со стороны пассажира и становится доступным, когда открыта дверь.

Контролируйте правильное положение переключателя. Для изменения положения можно использовать плоский ключ (стр. 177), который находится в дистанционном ключе.

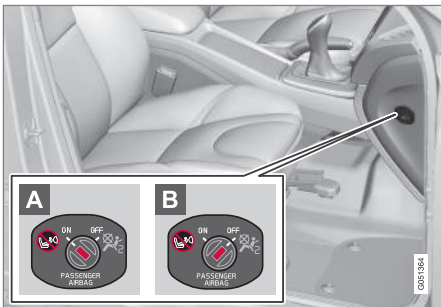

Расположение переключателя подушки безопасности.

- A** Подушка безопасности активирована. Если переключатель находится в этом положении, пассажир ростом выше 140 см может сидеть на переднем кресле, а ребенок в детском кресле и на опорной подушке никогда не должен сидеть на этом месте.
- B** Подушка безопасности отключена. Если переключатель находится в этом положении, ребенок в детском кресле или на опорной подушке может сидеть на месте пассажира на переднем сидении, а пассажиром ростом выше 140 см запрещается занимать это место.

ПРЕДОСТЕРЕЖЕНИЕ

Активированная подушка безопасности (место пассажира):

Запрещается перевозить ребенка в детском кресле или опорной подушке на переднем сиденье пассажира при активированной подушке безопасности. Это относится ко всем лицам ростом менее 140 см.

Отключенная подушка безопасности (место пассажира):

Пассажирам ростом выше 140 см запрещается находиться на переднем сидении, если подушка безопасности отключена.

Нарушение вышеперечисленных правил может быть опасно для жизни.

ВНИМАНИЕ

Когда дистанционный ключ находится в положении ключа II (стр. 82), в комбинационном приборе в течение прим. 6 секунд показывается предупреждающий символ (стр. 31) подушки безопасности.

Затем включается индикация в потолочной консоли, которая показывает, что подушка безопасности пассажира исправна.



Индикация, которая указывает, что подушка безопасности на стороне пассажира активирована.

Текстовое сообщение и предупреждающий символ в потолочной консоли указывают, что подушка безопасности пассажира на переднем сидении активирована (см. предыдущий рисунок).

ПРЕДОСТЕРЕЖЕНИЕ

Никогда не помещайте ребенка в детское кресло или на детскую подушку на переднем сиденье, если активирована подушка безопасности и светится символ в потолочной консоли. В противном случае возникает угроза жизни ребенка.

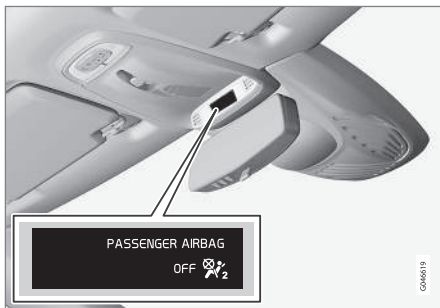

Индикация, указывающая, что подушка безопасности на стороне пассажира отключена.

Текстовое сообщение и символ в потолочной консоли указывают, что подушка безопасности пассажира на переднем сидении отключена (см. предыдущий рисунок).

⚠ ПРЕДОСТЕРЕЖЕНИЕ

Не разрешайте занимать место пассажира, если сообщение в потолочной консоли указывает, что подушка безопасности отключена, и одновременно с этим в комбинированном приборе показывается предупреждающий символ (стр. 31) системы подушек безопасности. Это указывает на наличие серьезной неисправности. Без промедления обратитесь в мастерскую. Volvo рекомендует обратиться на официальную станцию техобслуживания Volvo.

⚠ ПРЕДОСТЕРЕЖЕНИЕ

Нарушение вышеперечисленных правил может быть опасно для жизни пассажиров автомобиля.

Дополнительная информация

- Защита ребенка (стр. 49)

Боковая подушка безопасности (SIPS)

При боковом столкновении SIPS (Side Impact Protection System) направляет большую часть силы удара на балки, стойки, пол, крышу и другие элементы кузова автомобиля. Боковые подушки безопасности на стороне водителя и пассажира защищают грудь и бедра и являются важным элементом системы SIPS.



Система SIPS-bag состоит из двух основных частей: боковой подушки безопасности и датчиков. Боковая подушка безопасности смонтирована на раме спинки переднего кресла.

При достаточно сильном столкновении датчики реагируют, и боковая подушка надувается. Боковая подушка безопасности надувается между пассажиром и дверной панелью и тем самым гасит



силу удара, направленную на пассажира, в момент столкновения. Когда в момент удара подушка сдавливается, она сдувается. Обычно боковая подушка безопасности срабатывает только на стороне удара.

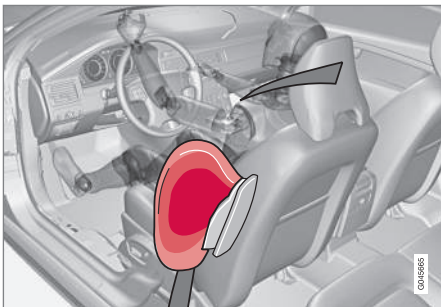

Место водителя, автомобиль с левосторонним управлением.

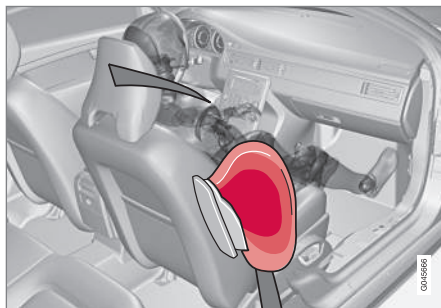

Место пассажира, автомобиль с левосторонним управлением.



ПРЕДОСТЕРЕЖЕНИЕ

- Volvo рекомендует выполнять ремонт только на официальных станциях техобслуживания Volvo. Неправильное вмешательство в систему подушек безопасности может помешать их правильному срабатыванию и привести к серьезным травмам.
- Не кладите посторонние предметы между внешней стороной сиденья и дверной панелью, так как это пространство может потребоваться для раскрытия боковой подушки безопасности.
- Volvo рекомендует использовать только такие чехлы сидений, которые одобрены Volvo. Другие чехлы могут нарушать работу боковых подушек безопасности.
- Боковые подушки безопасности являются дополнением к ремням безопасности. Обязательно пользуйтесь ремнем безопасности!

Дополнительная информация

- Надувные подушки безопасности на стороне водителя (стр. 33)
- Подушка безопасности пассажира (стр. 33)



- Боковая подушка безопасности (SIPS) - детское кресло/детская опорная подушка (стр. 39)
- Надувной занавес (IC) (стр. 39)

Боковая подушка безопасности (SIPS) - детское кресло/детская опорная подушка

Защитные свойства детского кресла и детской опорной подушки не ухудшаются при наличии боковой подушки безопасности (стр. 37).

Детское кресло/детская опорная подушка (стр. 49) могут размещаться на переднем сиденье, если автомобиль не оборудован активированной надувной подушкой безопасности (стр. 35) на стороне пассажира.

Дополнительная информация

- Подушка безопасности пассажира (стр. 33)
- Общие сведения об обеспечении безопасности детей (стр. 48)

Надувной занавес (IC)

Надувной занавес помогает во время столкновения защитить голову водителя и пассажиров от ударов о внутренние поверхности автомобиля.



Надувной занавес IC (Inflatable Curtain) является частью системы SIPS (стр. 37). Он смонтирован в облицовке потолка вдоль обеих боковин автомобиля и защищает пассажиров на внешних местах в автомобиле. При достаточно сильном столкновении датчики реагируют, и занавес надувается.



ПРЕДОСТЕРЕЖЕНИЕ

Запрещается вешать или крепить посторонние предметы за ручки, расположенные в потолке. Крючок предназначен только для легкой верхней одежды (а не для тяжелых предметов типа зонтов).

Не прикручивайте и не крепите посторонние предметы на потолке, дверных стойках или боковых панелях автомобиля. Надувной занавес может потерять свои защитные свойства. Volvo рекомендует использовать только оригинальные детали Volvo, одобренные для установки в этих зонах.

ПРЕДОСТЕРЕЖЕНИЕ

Автомобиль не должен загружаться выше, чем на 50 мм вниз от верхнего края бокового окна. В противном случае защитный эффект надувных штор, которые скрыты в потолке салона, будет отсутствовать.

ПРЕДОСТЕРЕЖЕНИЕ

Надувные шторы являются дополнением к ремням безопасности.

Обязательно пользуйтесь ремнем безопасности!

Дополнительная информация

- Общие сведения о ремнях безопасности (стр. 27)
- Система подушек безопасности (стр. 32)
- Боковая подушка безопасности (SIPS) (стр. 37)

Общая информация о WHIPS (система защиты от травм позвоночника)

WHIPS (Whiplash Protection System) - это система защиты от хлыстовой травмы позвоночника. Эта система состоит из энергопоглощающей спинки и специально модернизированного для данной системы подголовника в передних сидениях.

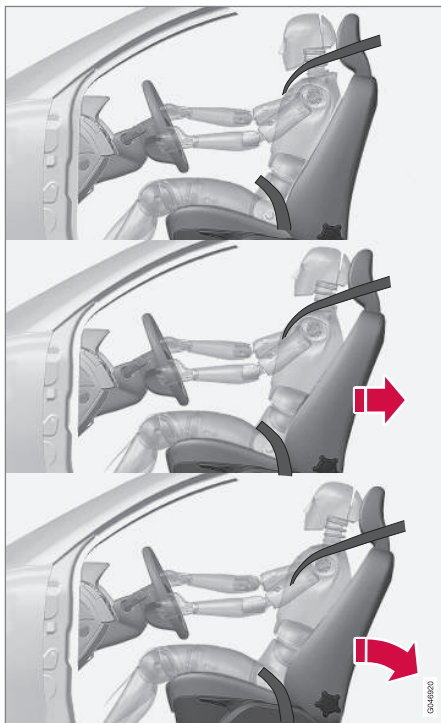

Система WHIPS активируется в момент удара сзади, и ее срабатывание зависит от угла удара, скорости и вида транспортного средства, нанесшего удар.

⚠ ПРЕДОСТЕРЕЖЕНИЕ

Система WHIPS является дополнением к ремням безопасности. Обязательно пользуйтесь ремнем безопасности!

Конструктивные особенности сидений

При активировании системы WHIPS спинки передних сидений откидываются назад, изменяя положение водителя и пассажира на переднем сиденье. Это снижает опасность повреждения шейных позвонков при резком ударе, т.н. плетевых травмы.

⚠ ПРЕДОСТЕРЕЖЕНИЕ

Никогда самостоятельно не вносите изменения и не ремонтируйте кресло и систему WHIPS. Volvo рекомендует обратиться на официальную станцию техобслуживания Volvo.

Дополнительная информация

- WHIPS - система защиты детей (стр. 41)
- WHIPS - установка сиденья (стр. 42)
- Общие сведения о ремнях безопасности (стр. 27)

WHIPS - система защиты детей

Система WHIPS (стр. 40) не снижает защитные свойства детского кресла или детской опорной подушки.

Детское кресло/детская опорная подушка (стр. 49) могут размещаться на переднем сиденье, если автомобиль не оборудован активированной надувной подушкой безопасности (стр. 35) на стороне пассажира.

Дополнительная информация

- Общие сведения об обеспечении безопасности детей (стр. 48)



WHIPS - установка сиденья

Для обеспечения наилучшей защиты системой WHIPS (стр. 40) водитель и пассажир должны занять правильное положение, так чтобы функционированию системы ничто не препятствовало.

Положение на сиденье

Отрегулируйте положение переднего кресла (стр. 84) перед началом движения.

Водители и пассажир на переднем сиденье должны сидеть посередине своих сидений с минимальным расстоянием между головой и подголовником.

Функция



Не размещайте посторонние предметы на полу за креслом водителя/пассажира, так как они могут препятствовать правильному функционированию системы WHIPS.

ПРЕДОСТЕРЕЖЕНИЕ

Не ставьте груз в форме коробки/ящика так, чтобы он оказался зажатым между подушкой заднего сиденья и спинкой переднего сиденья. Следите, чтобы ничто не препятствовало работе системы WHIPS.

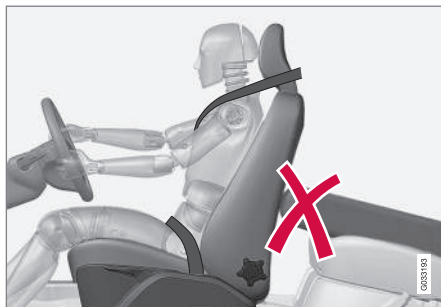

Не размещайте посторонние предметы на заднем сидении, так как они могут препятствовать правильному функционированию системы WHIPS.

ПРЕДОСТЕРЕЖЕНИЕ

Если спинка заднего сиденья сложена, соответствующее переднее сиденье перемещается вперед, так чтобы оно не касалось опущенной спинки заднего сиденья.

ПРЕДОСТЕРЕЖЕНИЕ

Если кресло подвергалось большим нагрузкам, например, во время наезда сзади, систему WHIPS необходимо проверить. Для проверки Volvo рекомендует обратиться на официальную станцию техобслуживания Volvo.

Часть защитных функций системы WHIPS может быть потеряна, даже если кресло не имеет очевидных повреждений.

Volvo рекомендует вам обратиться на официальную станцию техобслуживания Volvo, чтобы проверить эту систему, даже после незначительного наезда сзади.



Когда система срабатывает

При столкновении взаимодействуют различные системы личной безопасности Volvo, чтобы в целом минимизировать повреждения.

Система	Активирование
Преднатяжитель ремня безопасности (стр. 30) переднего сиденья	При фронтальном и/или боковом столкновении и/или наезде сзади и/или перевороте
Преднатяжитель ремня безопасности (стр. 30) заднего сиденья ^A	При фронтальном и/или боковом столкновении и/или перевороте
Подушки безопасности (Подушка на руле, коленная подушка (стр. 33) и подушка безопасности пассажира (стр. 33))	При фронтальном столкновении ^B
Боковые подушки безопасности SIPS (стр. 37)	При боковом столкновении ^B

Система	Активирование
Надувной занавес IC (стр. 39)	При боковом столкновении и/или опрокидывании и/или при некоторых фронтальных столкновениях ^B
Защита от травм шеи WHIPS (стр. 40)	При наезде сзади

^A На среднем заднем сиденье преднатяжитель ремня безопасности отсутствует.

^B В результате столкновения автомобиль может быть сильно деформирован, но подушки безопасности при этом могут не сработать. На способ активирования различных систем безопасности автомобиля влияют ряд факторов, как, например, жесткость и вес объекта столкновения, скорость автомобиля, угол, под которым произошло столкновение и пр.

Если подушки безопасности (стр. 32) сработали, рекомендуется следующее:

- Доставка автомобиля. Volvo рекомендует доставить автомобиль на официальную станцию техобслуживания Volvo. Запрещается управлять автомобилем со сработавшими подушками безопасности.
- Volvo рекомендует доверить официальной станции техобслуживания Volvo замену компонентов в системах безопасности автомобиля.
- Обязательно обратитесь к врачу.

ВНИМАНИЕ

При столкновении активирование системы подушек безопасности и ремней безопасности происходит только один раз.

ПРЕДОСТЕРЕЖЕНИЕ

Модуль управления системой подушек безопасности расположен в центральной консоли. Если на центральную консоль попала вода или другая жидкость, отсоедините провода от аккумулятора. Не запускайте двигатель, так как надувные подушки безопасности могут сработать. Отбуксируйте автомобиль. Volvo рекомендует отбуксировать автомобиль на официальную станцию техобслуживания Volvo.

ПРЕДОСТЕРЕЖЕНИЕ

Никогда не ездите с развернутыми подушками безопасности. Это может осложнить управление автомобилем. Также могут быть повреждены другие системы безопасности. Дым и пыль, образующиеся при раскрытии подушек, при длительном воздействии могут вызывать раздражение/повреждения кожи и глаз. При раздражении - промыть холодной водой. Материал подушек при быстром их раскрытии может вызывать повреждения от трения и даже ожоги кожи.



Общие сведения о режиме безопасности

Режим безопасности это защита, которая задействуется, когда во время столкновения могли быть повреждены важные функции автомобиля, например, топливопровода, датчики одной из систем защиты или система тормозов.

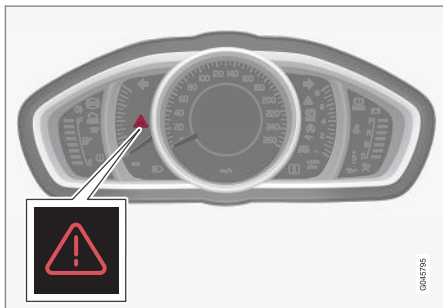

Треугольный знак аварийной остановки в аналоговом комбинированном приборе.

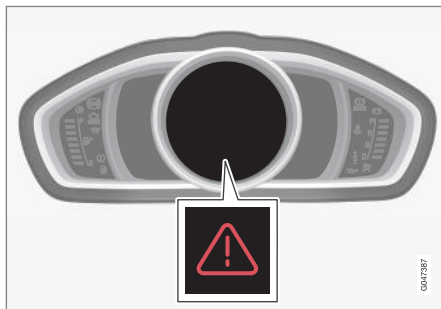

Треугольный знак аварийной остановки в цифровом комбинированном приборе.

Если автомобиль участвовал в столкновении, на информационном дисплее комбинированного прибора (стр. 65) может появиться текст **Безопасный режим См. руководство**. Это означает, что не все функции автомобиля выполняются в полном объеме.

ПРЕДОСТЕРЕЖЕНИЕ

Не пытайтесь самостоятельно ремонтировать автомобиль или возвращать электронику в исходное положение после регистрации аварийного режима. Это может привести к травмам или неправильной работе систем автомобиля. Volvo рекомендует доверить официальной станции техобслуживания Volvo провести проверку и возврат автомобиля в нормальный режим работы после того, как было показано сообщение **Безопасный режим См. руководство**.

Дополнительная информация

- Режим безопасности - попытка запуска (стр. 45)
- Режим безопасности - перемещение (стр. 45)



Режим безопасности - попытка запуска

Если автомобиль переведен в режим безопасности (стр. 44), можно попытаться запустить двигатель, если все кажется нормальным и подтверждено отсутствие утечки топлива.

Сначала убедитесь, что из автомобиля не вытекает топливо. Запах топлива также не допускается.

Если все выглядит нормально, то после проверки отсутствия утечки топлива можно попытаться завести двигатель.

Выньте из замка дистанционный ключ и откройте дверь водителя. Если после этого появляется сообщение о том, что зажигание включено, нажмите кнопку пуска. Затем закройте дверь и вставьте в замок дистанционный ключ. После этого электронные системы автомобиля попытаются восстановить нормальный режим работы. После этого попытайтесь запустить двигатель.

Если сообщение **Безопасный режим См. руководство** остается на дисплее, автомобилем запрещается управлять или буксировать; его необходимо эвакуировать (стр. 345). Скрытые повреждения могут препятствовать управлению автомобилем во время движения, даже если Вам

кажется, что автомобиль не потерял управление.

ПРЕДОСТЕРЕЖЕНИЕ

Ни при каких обстоятельствах не пытайтесь запустить двигатель при появлении сообщения **Безопасный режим См. руководство**, если вы чувствуете запах топлива. Без промедления покиньте автомобиль.

ПРЕДОСТЕРЕЖЕНИЕ

Если автомобиль переведен в безопасный режим, его не следует буксировать. Он должен эвакуироваться с места. Volvo рекомендует доставить автомобиль на официальную станцию техобслуживания Volvo.

Дополнительная информация

- Режим безопасности - перемещение (стр. 45)

Режим безопасности - перемещение

Если **Normal mode** показывается после сброса **Безопасный режим См. руководство** после попытки запуска (стр. 45), автомобиль можно осторожно убрать с проезжей части.

Не перемещайте автомобиль дальше, чем это необходимо.

Дополнительная информация

- Общие сведения о режиме безопасности (стр. 44)



Защитная подушка для пешехода*

При некоторых лобовых столкновениях подушка безопасности пешеходов (Pedestrian Airbag) способствует смягчению удара, который получает пешеход при столкновении с автомобилем.



Защитная подушка для пешехода (Pedestrian Airbag) монтируется под капотом рядом с ветровым стеклом. При некоторых типах лобовых столкновений датчики в переднем бампере регистрируют столкновение с пешеходом, и подушка безопасности срабатывает, если сила столкновения оценивается достаточной сильной. Датчики действуют на скорости примерно 20-50 км/ч и температуре окружающего воздуха от -20 до +70 °С.

Датчики предназначены для регистрации столкновения с объектом, свойства которого близки к свойствам костей человека.

i ВНИМАНИЕ

В дорожном окружении может оказаться объект, подающий на датчики сигнал, аналогичный сигналу столкновения с пешеходом. При столкновении с таким объектом система может активироваться.

При срабатывании подушки безопасности (Pedestrian Airbag)

- поднимается задняя часть капота и блокируется в этом положении
- включаются аварийные мигающие сигналы
- тормозная система готова к предстоящему экстренному торможению.

! ПРЕДОСТЕРЕЖЕНИЕ

Если автомобиль оснащен подушкой безопасности Pedestrian Airbag, не монтируйте дополнительное оборудование или другие компоненты на детали передней части автомобиля. Неправильное вмешательство в передней части автомобиля может вызывать сбои в работе системы и приводить к серьезным травмам и повреждению имущества в автомобиле.

Volvo рекомендует использовать только оригинальные рычаги стеклоочистителей и только оригинальные запасные части к ним.

! ПРЕДОСТЕРЕЖЕНИЕ

При повреждении бампера Volvo рекомендует обратиться на официальную станцию техобслуживания Volvo, чтобы проверить исправность системы.

Дополнительная информация

- Защитная подушка для пешехода* – перемещение (стр. 47)
- Подушка безопасности для пешехода* – складывание (стр. 47)



Защитная подушка для пешехода* – перемещение

Автомобиль может перемещаться, если он не установлен в режим безопасности (стр. 44).

Если в салоне сработала какая-то другая подушка безопасности, автомобиль переходит в аварийный режим работы.

Если только защитная подушка для пешехода (стр. 46) (Pedestrian Airbag) активирована:

1. Отгоните автомобиль на ближайшее безопасное место.
2. Сложите защитную подушку для пешехода согласно инструкциям (стр. 47).
3. Обратитесь в ближайшую мастерскую.



ПРЕДОСТЕРЕЖЕНИЕ

Если подушка безопасности сработала, Volvo рекомендует без промедления обратиться на официальную станцию техобслуживания Volvo.

Дополнительная информация

- Защитная подушка для пешехода* (стр. 46)

Подушка безопасности для пешехода* – складывание

Перед перемещением автомобиля необходимо сложить подушку безопасности пешехода (стр. 46) (Pedestrian Airbag).

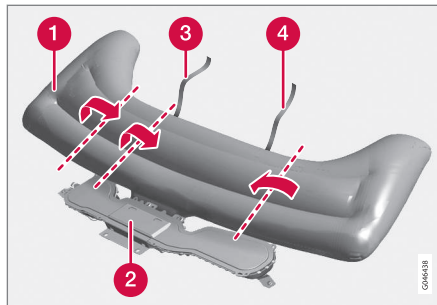

- 1 Подушка безопасности (Pedestrian Airbag)
- 2 Оболочка подушки безопасности
- 3 Липучая лента, правая сторона
- 4 Липучая лента, левая сторона

Подушка может немного дымиться, и она может быть нагрета, но это вполне нормально. Сложите подушку следующим образом:

1. Найдите липучую ленту с левой стороны (4).

2. Сначала сложите материал подушки по длине с левой стороны, а затем сверните его к середине. Охватите липучей лентой (двойная) максимально возможное количество материала и закрепите ленту.
3. Запакуйте эту часть подушки в оболочку подушки (2).
4. Повторите п. 1-3 с правой стороны. На этой стороне, чтобы охватить свернутый материал липучей лентой, возможно, что его придется сложить вдвойне.
5. Замок оболочки подушки безопасности не закроется до конца, что вполне нормально.

Дополнительная информация

- Защитная подушка для пешехода* – перемещение (стр. 47)



Общие сведения об обеспечении безопасности детей

Дети любого возраста и роста должны всегда сидеть в автомобиле правильно пристегнутыми. Ребенок, ни при каких обстоятельствах не должен сидеть на коленях пассажира.

Volvo рекомендует перевозить детей в повернутом назад детском кресле как можно дольше, пока они не достигнут возраста как минимум 3-4 лет, а затем в повернутой по ходу движения детской опорной подушке/кресле до 10-летнего возраста.

Место ребенка в автомобиле и необходимое оборудование выбирается в зависимости от веса и роста ребенка, см. Защита ребенка (стр. 49).

ВНИМАНИЕ

Помните, что законы, касающиеся размещения детей в автомобилях, в разных странах разные. Обязательно выясните, какие законы действуют к данной стране.

Volvo использует оборудование для обеспечения безопасности детей (детские кресла, опорные подушки и крепежные устройства), разработанное специально для вашего автомобиля. Если вы используете оборудование Volvo для

безопасности детей, то вы можете быть абсолютно уверены в том, что дети надежно защищены в автомобиле, а также что простое в использовании оборудование монтируется правильно.

ВНИМАНИЕ

За более четкими инструкциями по установке средств обеспечения безопасности детей обращайтесь к их изготовителям.

Замок для безопасности детей

Ручки управления стеклоподъемниками и дверные ручки задних дверей можно заблокировать (стр. 191), чтобы они не срабатывали изнутри.

Дополнительная информация

- Защита ребенка (стр. 49)
- Детская защита - размещение (стр. 53)
- Детская защита - ISOFIX (стр. 54)
- Детская защита - верхние точки крепления (стр. 57)



Защита ребенка

Дети должны сидеть так, чтобы им было удобно и безопасно. Убедитесь, что приспособление для защиты детей используется должным образом.



Детское кресло и надувная подушка безопасности несовместимы.

i ВНИМАНИЕ

При использовании приспособления для обеспечения безопасности детей нужно обязательно прочитайте указания по их установке.

! ПРЕДОСТЕРЕЖЕНИЕ

Не закрепляйте крепежные ленты детского кресла за штангу продольной регулировки сиденья, пружины, направляющие и балки под сиденьем. Их острые края могут повредить крепежные ленты.

Для правильной установки ознакомьтесь с инструкциями по монтажу детского кресла.



02 Безопасность



Рекомендуемое детское защитное оборудование¹

Вес	Переднее сидение (с отключенной подушкой безопасности)	Внешние места заднего сидения	Среднее место заднего сидения
Группа 0 макс. 10 кг Группа 0+ макс. 13 кг		Младенческая вставка Volvo (Volvo Infant Seat) – Повернутое назад детское защитное кресло, крепится с помощью системы ISOFIX. Тип разрешения: E1 04301146 (L)	
Группа 0 макс. 10 кг Группа 0+ макс. 13 кг	Младенческая вставка Volvo (Volvo Infant Seat) – Повернутое назад детское защитное кресло, крепится с помощью ремня безопасности автомобиля. Тип разрешения: E1 04301146 (U)	Младенческая вставка Volvo (Volvo Infant Seat) – Повернутое назад детское защитное кресло, крепится с помощью ремня безопасности автомобиля. Тип разрешения: E1 04301146 (U)	Младенческая вставка Volvo (Volvo Infant Seat) – Повернутое назад детское защитное кресло, крепится с помощью ремня безопасности автомобиля. Тип разрешения: E1 04301146 (U)
Группа 0 макс. 10 кг Группа 0+ макс. 13 кг	Детские кресла полностью соответствуют нормативным требованиям. ^A (U)	Детские кресла соответствуют в целом нормативным требованиям. (U)	

¹ В отношении другого оборудования для защиты детей Ваш автомобиль должен быть включен в соответствующий перечень производителя или соответствовать в целом нормативным требованиям ECE R44.



Вес	Переднее сидение (с отключенной подушкой безопасности)	Внешние места заднего сидения	Среднее место заднего сидения
Группа 1 9-18 кг	<p>Повернутое назад/вращаемое детское кресло Volvo (Volvo Convertible Child Seat) – Повернутое назад детское защитное кресло, крепится с помощью ремня безопасности автомобиля и креплёжной ленты.</p> <p>Тип разрешения: E5 04192 (L)</p>	<p>Повернутое назад/вращаемое детское кресло Volvo (Volvo Convertible Child Seat) – Повернутое назад детское защитное кресло, крепится с помощью ремня безопасности автомобиля и креплёжной ленты.</p> <p>Тип разрешения: E5 04192 (L)</p>	
Группа 1 9-18 кг	<p>Детские кресла соответствуют в целом нормативным требованиям.^A (U)</p>	<p>Детские кресла соответствуют в целом нормативным требованиям. (U)</p>	
Группа 2 15-25 кг	<p>Повернутое назад/вращаемое детское кресло Volvo (Volvo Convertible Child Seat) – Повернутое назад детское защитное кресло, крепится с помощью ремня безопасности автомобиля и креплёжной ленты.</p> <p>Тип разрешения: E5 04192 (L)</p>	<p>Повернутое назад/вращаемое детское кресло Volvo (Volvo Convertible Child Seat) – Повернутое назад детское защитное кресло, крепится с помощью ремня безопасности автомобиля и креплёжной ленты.</p> <p>Тип разрешения: E5 04192 (L)</p>	
Группа 2 15-25 кг	<p>Повернутое назад/вращаемое детское кресло Volvo (Volvo Convertible Child Seat) – Повернутое по ходу движения детское защитное кресло, крепится с помощью ремня автомобиля.</p> <p>Тип разрешения: E5 04191 (U)</p>	<p>Повернутое назад/вращаемое детское кресло Volvo (Volvo Convertible Child Seat) – Повернутое по ходу движения детское защитное кресло, крепится с помощью ремня автомобиля.</p> <p>Тип разрешения: E5 04191 (U)</p>	



Вес	Переднее сидение (с отключенной подушкой безопасности)	Внешние места заднего сидения	Среднее место заднего сидения
Группа 2/3 15-36 кг	Фиксируемая ремнем опорная подушка со спинкой (Volvo Booster Seat with backrest). Тип разрешения: E1 04301169 (UF)	Фиксируемая ремнем опорная подушка со спинкой (Volvo Booster Seat with backrest). Тип разрешения: E1 04301169 (UF)	
Группа 2/3 15-36 кг	Опорная подушка с/без спинки (Booster Cushion with and without backrest). Тип разрешения: E5 04216 (UF)	Опорная подушка с/без спинки (Booster Cushion with and without backrest). Тип разрешения: E5 04216 (UF)	

L: Подходит для определенных средств защиты детей. Это могут быть средства защиты, предназначенные для определенной модели автомобиля, категории ограниченного действия или полууниверсальные средства.

U: Подходит для одобренных в целом средств для защиты детей в данном весовом классе.

UF: Подходит для одобренных в целом средств для защиты детей в данном весовом классе, устанавливаемых по ходу движения.

V: Встроенные средства для защиты детей, одобренные в данном весовом классе.

^A Только для детского кресла, обращенного назад. Регулировка в спинке сиденья до вертикального положения.

Дополнительная информация

- Детская защита - размещение (стр. 53)
- Детская защита - верхние точки крепления (стр. 57)
- Детская защита - ISOFIX (стр. 54)
- Общие сведения об обеспечении безопасности детей (стр. 48)



Детская защита - размещение

Если подушка безопасности на стороне пассажира активирована (стр. 35), детские кресла/опорные подушки (стр. 49) должны устанавливаться только на заднее сидение. Если ребенок находится на месте пассажира, то, когда подушка безопасности надувается, он может получить серьезные травмы.

В автомобиле возможны два варианта расположения предупреждающей наклейки для подушки безопасности пассажира:



Вариант 1: Расположение наклейки для подушки безопасности на солнцезащитном козырьке пассажира.

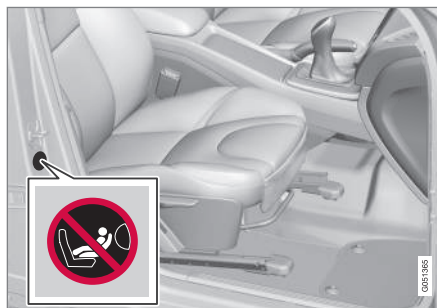

Вариант 2: Расположение наклейки для подушки безопасности на стойке двери со стороны пассажира. Наклейка видна, когда открыта дверь пассажира.

Следует размещать:

- детское кресло/опорную подушку на кресле пассажира, если подушка безопасности пассажира отключена.
- одно или несколько детских кресел/опорных подушек на заднем сидении.

⚠ ПРЕДОСТЕРЕЖЕНИЕ

Запрещается устанавливать повернутое назад детское кресло на сиденье, защищенное активированной подушкой безопасности. В противном случае возникает угроза жизни ребенка или причинение ему серьезных травм.

⚠ ПРЕДОСТЕРЕЖЕНИЕ

Запрещается перевозить ребенка в детском кресле или опорной подушке на переднем сиденье, если подушка безопасности активирована.

Не разрешайте никому стоять или сидеть перед креслом пассажира.

На переднем сиденье запрещено находиться пассажирам ростом менее 140 см, если подушка безопасности активирована.

Нарушение вышеперечисленных правил может быть опасно для жизни.

⚠ ПРЕДОСТЕРЕЖЕНИЕ

Нельзя использовать детские опорные подушки и детские кресла со стальными скобами и другими элементами, которые могут попасть на спусковую кнопку пряжки ремня безопасности, поскольку они могут стать причиной неожиданного открытия пряжки.

Не допускайте, чтобы верхняя часть детского кресла находилась против ветрового стекла.

Дополнительная информация

- Общие сведения об обеспечении безопасности детей (стр. 48)
- Детская защита - верхние точки крепления (стр. 57)
- Детская защита - ISOFIX (стр. 54)



Детская защита - ISOFIX

ISOFIX - это система креплений для защиты детей (стр. 49), соответствующая международным стандартам.

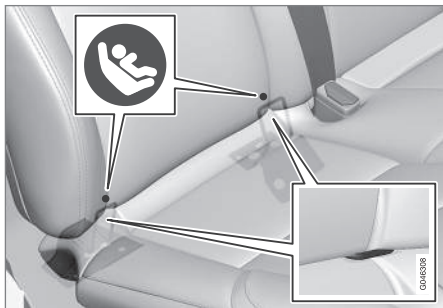

Точки крепления системы ISOFIX спрятаны сзади в нижней части спинки внешних мест заднего сиденья.

Местоположение точек крепления показано символами на обивке спинки (см. предыдущий рисунок).

Крепление защиты для детей к точкам крепления ISOFIX проводите только согласно инструкциям по монтажу производителя.

Дополнительная информация

- ISOFIX - классы размеров (стр. 54)
- ISOFIX - тип детской защиты (стр. 55)
- Общие сведения об обеспечении безопасности детей (стр. 48)

ISOFIX - классы размеров

Для системы креплений для защиты детей ISOFIX (стр. 54) существует размерная классификация, помогающая пользователю выбрать правильный тип защиты детей (стр. 55).

Класс размера	Описание
A	Максимальный размер, повернутая вперед детская защита
B	Уменьшенный размер (или 1), повернутая вперед детская защита
B1	Уменьшенный размер (или 2), повернутая вперед детская защита
C	Максимальный размер, повернутая назад детская защита
D	Уменьшенный размер, повернутая назад детская защита
E	Повернутая назад вставка для младенца

Класс размера	Описание
F	Поперечная вставка для младенца, левая
G	Поперечная вставка для младенца, правая

⚠ ПРЕДОСТЕРЕЖЕНИЕ

Никогда не сажайте ребенка на пассажирское сиденье, если автомобиль оснащен активной подушкой безопасности.

i ВНИМАНИЕ

Если детское сиденье ISOFIX не классифицировано по размеру, к автомобилю должен прилагаться список защитных приспособлений для детей.

i ВНИМАНИЕ

Для получения рекомендаций Volvo относительно выбора детского сиденья ISOFIX компания Volvo рекомендует обратиться к официальному дилеру Volvo.

Дополнительная информация

- ISOFIX - тип детской защиты (стр. 55)



ISOFIX - тип детской защиты

И детская защита и автомобили - выпускаются разного размера. Поэтому не любая

детская защита подходит для различных мест в автомобилях разных моделей.

Тип защиты для детей	Вес	Класс размера	Места для пассажиров с креплением детской защиты ISOFIX ^A	
			Переднее сиденье	Внешние места заднего сидения
Вставка для младенца поперечная	макс. 10 кг	F	X	X
		G	X	X
Вставка для младенца повернутая назад	макс. 10 кг	E	X	ДА (IL)
Вставка для младенца повернутая назад	макс. 13 кг	E	X	ДА (IL)
		D	X	ДА (IL)
		C	X	ДА (IL)
Оборудование для защиты детей, устанавливаемое против движения	9-18 кг	D	X	ДА (IL)
		C	X	ДА (IL)



Тип защиты для детей	Вес	Класс размера	Места для пассажиров с креплением детской защиты ISOFIX ^A	
			Переднее сиденье	Внешние места заднего сидения
Оборудование для защиты детей, устанавливаемое по ходу движения	9-18 кг	B	X	ДА ^B (IUF)
		B1	X	ДА ^B (IUF)
		A	X	ДА ^B (IUF)

X: Положение ISOFIX не подходит для оборудования для защиты детей ISOFIX в данном весовом классе и/или по размеру.

IL: Подходит для определенного оборудования ISOFIX для защиты детей. Это могут быть средства защиты, предназначенные для определенной модели автомобиля, категории ограниченного действия или полууниверсальные средства.

IUF: Подходит для устанавливаемого по ходу движения оборудования для защиты детей ISOFIX, которое в целом одобрено для данного весового класса.

^A ISOFIX – это система креплений для защиты детей, соответствующая международным стандартам.

^B Для данной группы Volvo рекомендует повернутую назад защиту для детей.

Убедитесь в том, что выбран правильный класс размеров (стр. 54) для детского сиденья с системой крепления ISOFIX.

Дополнительная информация

- Детская защита - ISOFIX (стр. 54)



Детская защита - верхние точки крепления

Для некоторых устанавливаемых по ходу движения детских кресел (стр. 49) в автомобилях имеются верхние точки крепления. Эти точки крепления расположены на обратной стороне сидения.

Верхние точки крепления

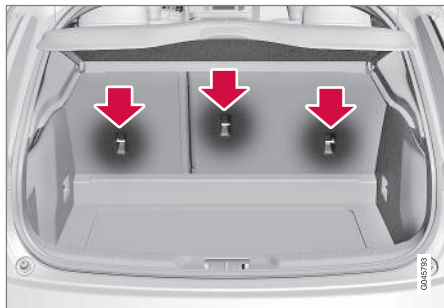

Верхние точки крепления предназначены, прежде всего, для использования вместе с детскими креслами, устанавливаемыми по ходу движения. Volvo рекомендует, как можно дальше сажать маленьких детей в повернутые назад детские кресла.

i ВНИМАНИЕ

Для облегчения установки детского сиденья такого типа в автомобиле с откидными подголовниками на крайних сиденьях откиньте подголовник.

i ВНИМАНИЕ

В автомобилях, в которых багажный отсек закрывается крышкой, перед установкой детского кресла в точках крепления ее надо удалить.

Детальную информацию о креплении детских кресел в верхних точках см. инструкции по монтажу от производителя детских кресел.

! ПРЕДОСТЕРЕЖЕНИЕ

Перед тем, как крепежные ленты детского кресла натянуть и закрепить в точке крепления, их следует обязательно протянуть через отверстие в опоре подголовника.

Дополнительная информация

- Общие сведения об обеспечении безопасности детей (стр. 48)
- Детская защита - размещение (стр. 53)
- Детская защита - ISOFIX (стр. 54)

03



ПРИБОРЫ И ОРГАНЫ УПРАВЛЕНИЯ

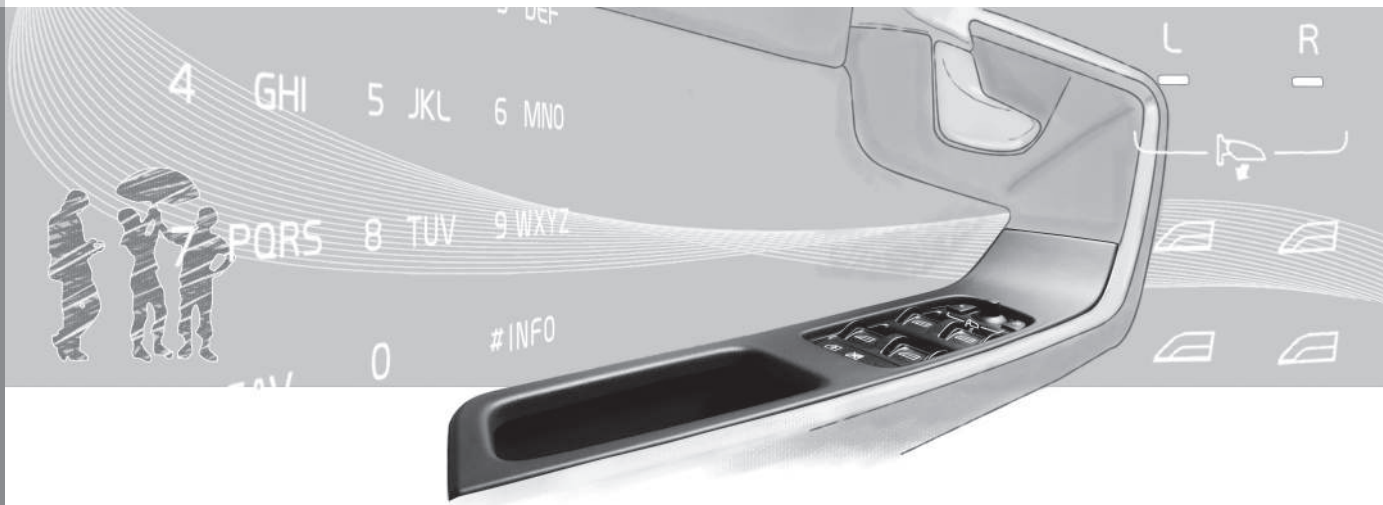



Приборы и органы управления, автомобиль с левосторонним управлением - Overview

Overview показывает расположение дис-
плеев и органов управления автомобиля.



03 Приборы и органы управления



Обзор, автомобили с левосторонним управлением

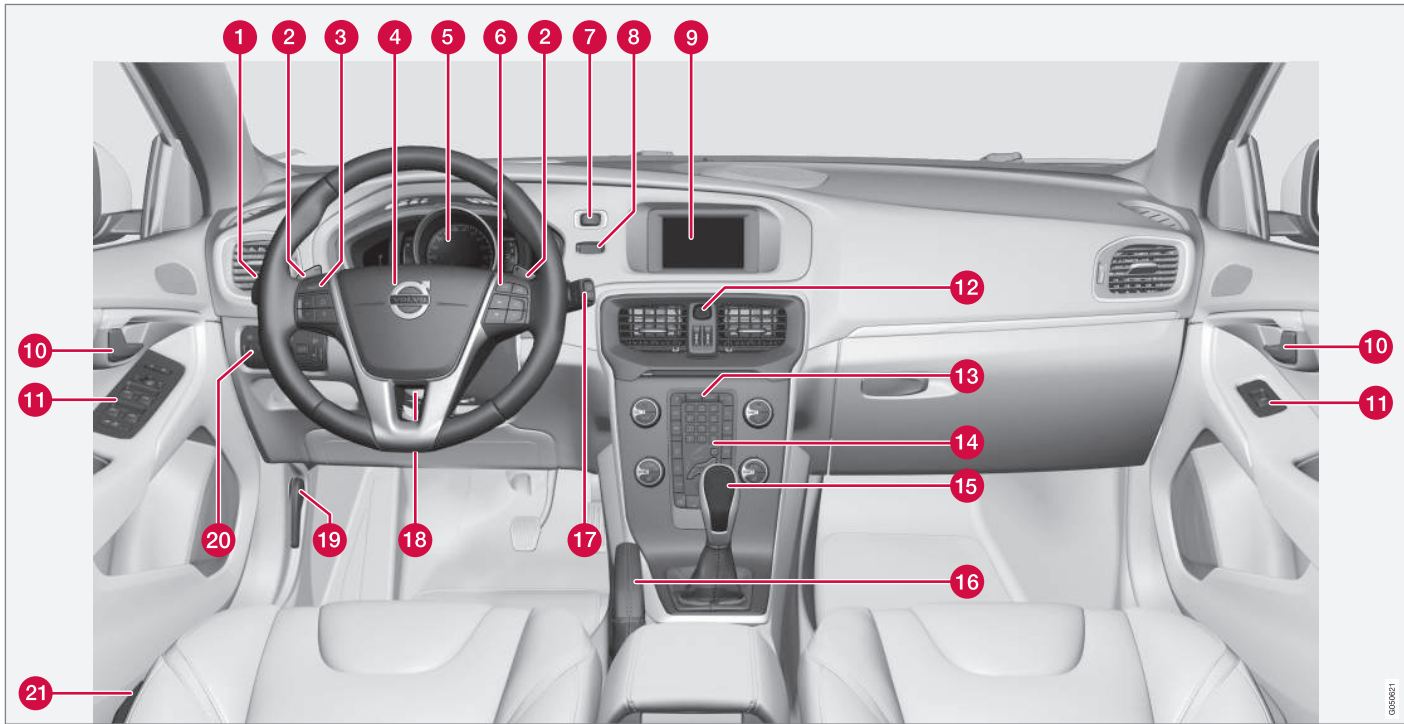

0306021



	Принцип действия	Ссылка
1	Использование меню и сообщений, мигающие сигналы, дальний/ближний свет фар, бортовой компьютер	(стр. 114), (стр. 118), (стр. 98), (стр. 93) и (стр. 129).
2	Переключение передач вручную в автоматической коробке передач*	(стр. 297).
3	Круиз-контроль*	(стр. 207) и (стр. 213).
4	Сигнальный рожок, подушка безопасности	(стр. 88) и (стр. 32).
5	Комбинированный прибор	(стр. 65).
6	Обращение с меню, настройки звука, управление телефоном*	(стр. 118) и приложение Sensus Infotainment.
7	Кнопка START/STOP ENGINE	(стр. 292).
8	Замок зажигания	(стр. 82).

	Принцип действия	Ссылка
9	Дисплей информационно-развлекательной системы и просмотр меню	(стр. 118) и приложение Sensus Infotainment.
10	Ручка открытия двери	–
11	Панель управления	(стр. 185), (стр. 191), (стр. 107) и (стр. 109).
12	Аварийные мигающие сигналы	(стр. 97).
13	Панель управления информационно-развлекательной системой и меню	(стр. 118) и приложение Sensus Infotainment.
14	Панель управления климатической установки	(стр. 138) или (стр. 139).
15	Селектор передач	(стр. 296), (стр. 297) или (стр. 302).
16	Стояночный тормоз	(стр. 322).

	Принцип действия	Ссылка
17	Очистители и омыватели	(стр. 105).
18	Регулировка руля	(стр. 88).
19	Открытие капота	(стр. 390).
20	Ручка регулировки света, открытие, для двери задка	(стр. 89) и (стр. 187).
21	Установка положения кресла*	(стр. 85).

Дополнительная информация

- Указатель наружной температуры (стр. 75)
- Счетчики пройденного пути (стр. 76)
- Часы (стр. 76)



Приборы и органы управления, автомобиль с правосторонним управлением - Overview

*Overview показывает расположение дис-
плеев и органов управления автомобиля.*



Обзор, автомобили с правосторонним управлением

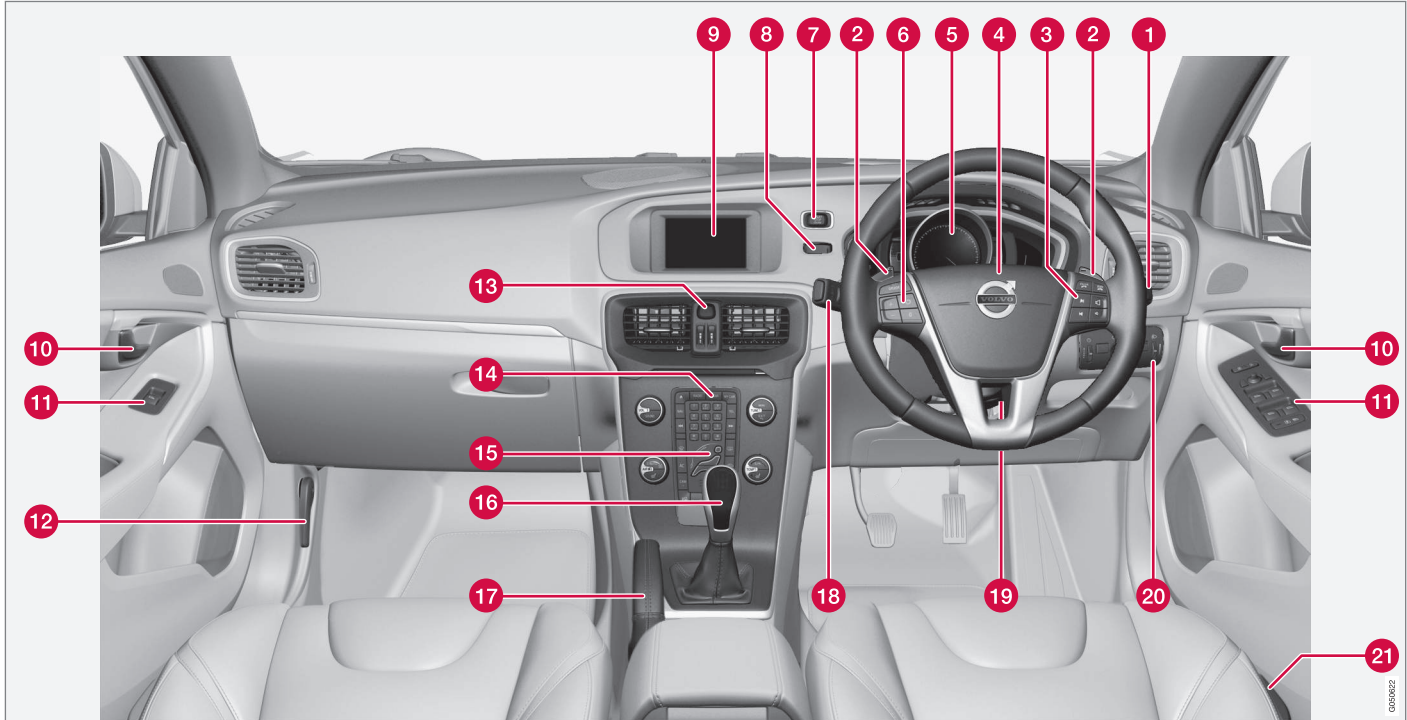



03 Приборы и органы управления



	Принцип действия	Ссылка
1	Очистители и омыватели	(стр. 105).
2	Переключение передач вручную в автоматической коробке передач*	(стр. 297).
3	Обращение с меню, настройки звука, управление телефоном*	(стр. 118) и приложение Sensus Infotainment.
4	Сигнальный рожок, подушка безопасности	(стр. 88) и (стр. 32).
5	Комбинированный прибор	(стр. 65).
6	Круиз-контроль*	(стр. 207) и (стр. 213).
7	Кнопка START/STOP ENGINE	(стр. 292).
8	Замок зажигания	(стр. 82).
9	Дисплей информационно-развлекательной системы и просмотр меню	(стр. 118) и приложение Sensus Infotainment.

	Принцип действия	Ссылка
10	Ручка открытия двери	–
11	Панель управления	(стр. 185), (стр. 191), (стр. 107) и (стр. 109).
12	Открытие капота	(стр. 390).
13	Аварийные мигающие сигналы	(стр. 97).
14	Панель управления информационно-развлекательной системой и меню	(стр. 118) и приложение Sensus Infotainment.
15	Панель управления климатической установки	(стр. 138) или (стр. 139).
16	Селектор передач	(стр. 296), (стр. 297) или (стр. 302).
17	Стояночный тормоз	(стр. 322).

	Принцип действия	Ссылка
18	Использование меню и сообщений, мигающие сигналы, дальний/ближний свет фар, бортовой компьютер	(стр. 114), (стр. 118), (стр. 98), (стр. 93) и (стр. 129).
19	Регулировка руля	(стр. 88).
20	Ручка регулировки света, открывание, для двери задка	(стр. 89) и (стр. 187).
21	Установка положения кресла*	(стр. 85).

Дополнительная информация

- Указатель наружной температуры (стр. 75)
- Счетчики пройденного пути (стр. 76)
- Часы (стр. 76)



Комбинированный прибор

На информационном дисплее комбинированного прибора показывается информация о некоторых функциях автомобиля, например, круиз-контроле и бортовом компьютере, а также появляются сообщения.

- Комбинированный прибор аналоговый - Overview (стр. 65)
- Комбинированный прибор цифровой - Overview (стр. 67)
- Комбинированный прибор - содержит контрольные символы (стр. 71)
- Комбинированный прибор - содержит предупреждающие символы (стр. 73)

Комбинированный прибор аналоговый - Overview

На информационном дисплее комбинированного прибора показывается информация о некоторых функциях автомобиля, например, круиз-контроле и бортовом компьютере, а также появляются сообщения. Информация отображается в виде символов и текста.

Информационный дисплей

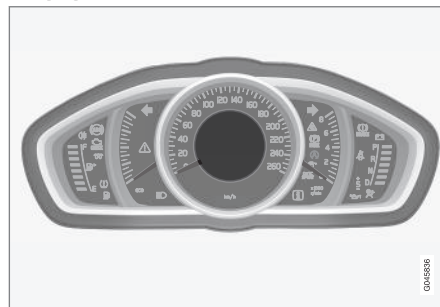

Информационный дисплей, аналоговый прибор.

Дополнительное описание можно найти в разделах тех функций, которые используют дисплей.

Измерительные и индикаторные приборы

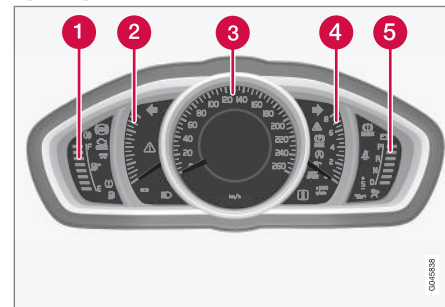

- 1 Счетчик топлива. Когда индикатор показывает лишь одну белую метку¹, загорается желтый контрольный символ, означающий, что уровень топлива в баке слишком низкий. См. также Бортовой компьютер - поясняющая информация (стр. 129) и Заправка топливом (стр. 328).
- 2 Eco meter. Этот указатель отражает, насколько экономично движется автомобиль. Чем больше отсчет по шкале, тем экономичнее режим движения.
- 3 Спидометр

¹ Когда сообщение на Расстояние для опорожнения топливного бака на дисплее начинают показывать ----, эта метка становится красной.



- 4 Тахометр. На тахометре указывается частота вращения двигателя в тысячах оборотов/минуту.
- 5 Индикатор переключения передач² / индикатором положения передачи³. См. также Индикатор переключения передач* (стр. 297), Автоматическая коробка передач - Geartronic* (стр. 297) или Автоматическая коробка передач - Powershift* (стр. 302).

Контрольные и предупреждающие символы

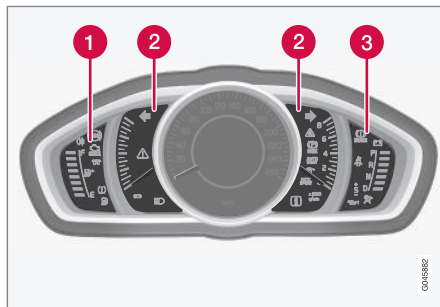

Контрольные и предупреждающие символы, аналоговый прибор.

- 1 Контрольные символы
- 2 Контрольные и предупреждающие символы
- 3 Предупреждающие символы⁴

Проверка функционирования

Все контрольные и предупреждающие символы за исключением символов в центре информационного дисплея горят в положении ключа II или в момент пуска двигателя. После запуска двигателя все символы должны гаснуть, за исключением стояночного

тормоза, который гаснет после отпущания тормоза.

Если двигатель не запущен или если проверка функционирования проводится в положении ключа II, все символы гаснут в течение нескольких секунд за исключением символа, отвечающего за неисправность системы отработанных газов автомобиля, и символа низкого давления масла.

Дополнительная информация

- Комбинированный прибор (стр. 65)
- Комбинированный прибор - содержит контрольные символы (стр. 71)
- Комбинированный прибор - содержит предупреждающие символы (стр. 73)
- Комбинированный прибор цифровой - Overview (стр. 67)

2 Механическая коробка передач.

3 Автоматическая коробка передач.

4 Некоторые варианты двигателей не оснащаются системой контроля падения давления масла. В таких автомобилях не используется символ низкого давления масла, и предупреждение о низком уровне масла поступает в виде текста на дисплее. Дополнительную информацию см. Масло для двигателя - общие сведения (стр. 392).



Комбинированный прибор цифровой - Overview

На информационном дисплее комбинированного прибора показывается информация о некоторых функциях автомобиля, например, круиз-контроле и бортовом компьютере, а также появляются сообщения. Информация отображается в виде символов и текста.

Информационный дисплей

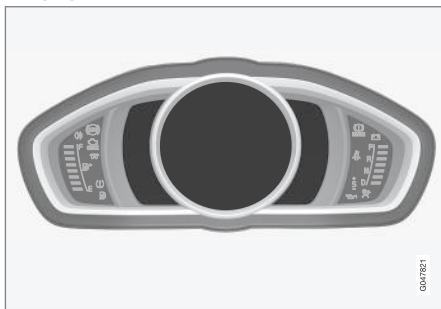

Информационный дисплей, цифровой прибор*.

Дополнительное описание можно найти в разделах тех функций, которые используют дисплей.

Измерительные и индикаторные приборы

Вы можете выбрать стиль оформления цифрового комбинированного прибора. Это темы: "Elegance", "Eco" и "Performance".

Выбор темы возможен только, когда двигатель работает.

Чтобы выбрать стиль оформления – нажмите кнопку **OK** на левом подрулевом рычаге и поворотом регулировочного кольца выберите опцию меню **Темы**. Поворотом регулировочного кольца выберите тему оформления и подтвердите выбор, нажав кнопку **OK**.

Для некоторых моделей оформление дисплея центральной консоли соответствует выбору темы комбинированного прибора.

С помощью левого подрулевого рычага вы можете также отрегулировать контраст и цветовой режим.

Дополнительную информацию об обращении с меню см. Обращение с меню - комбинированный прибор (стр. 114).

Выбор темы и настройки контраста и цветového режима для каждого дистанционного ключа могут храниться в памяти

ключа*, см. Дистанционный ключ – настройки пользователя* (стр. 169).

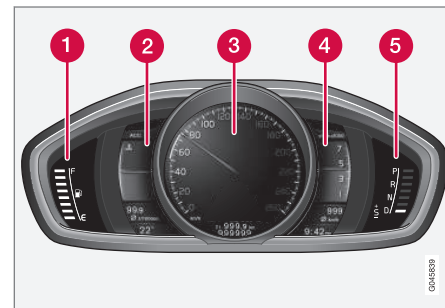

Измерители и индикаторы, тема "Elegance".

- 1 Счетчик топлива. Когда индикатор показывает лишь одну белую метку⁵, загорается желтый контрольный символ, означающий, что уровень топлива в баке слишком низкий. См. также Бортовой компьютер - поясняющая информация (стр. 129) и Заправка топливом (стр. 328).
- 2 Указатель температуры охлаждающей жидкости двигателя
- 3 Спидометр

⁵ Когда сообщение на Расстояние для опорожнения топливного бака на дисплее начинают показывать ----, эта метка становится красной.



03 Приборы и органы управления



- 4 Тахометр. На тахометре указывается частота вращения двигателя в тысячах оборотов/минуту.
- 5 Индикатор переключения передач⁶ / индикатором положения передачи⁷. См. также Индикатор переключения передач* (стр. 297), Автоматическая коробка передач - Geartronic* (стр. 297) или Автоматическая коробка передач - Powershift* (стр. 302).

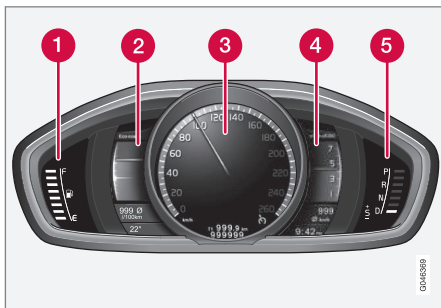

Измерители и индикаторы, тема "Eco".

- 1 Счетчик топлива. Когда индикатор показывает лишь одну белую метку⁸, загорается желтый контрольный символ, означающий, что уровень топлива в баке слишком низкий. См. также Бортовой компьютер - поясняющая информация (стр. 129) и Заправка топливом (стр. 328).

- 2 Eco guide. См. также Eco guide & Power guide* (стр. 70).
- 3 Спидометр
- 4 Тахометр. На тахометре указывается частота вращения двигателя в тысячах оборотов/минуту.
- 5 Индикатор переключения передач⁶ / индикатором положения передачи⁷. См. также Индикатор переключения передач* (стр. 297), Автоматическая коробка передач - Geartronic* (стр. 297) или Автоматическая коробка передач - Powershift* (стр. 302).

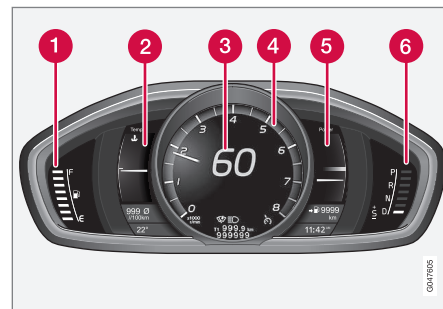

Измерители и индикаторы, тема "Performance".

- 1 Счетчик топлива. Когда индикатор показывает лишь одну белую метку⁹, загорается желтый контрольный символ, означающий, что уровень топлива в баке слишком низкий. См. также Бортовой компьютер - поясняющая информация (стр. 129) и Заправка топливом (стр. 328).
- 2 Указатель температуры охлаждающей жидкости двигателя
- 3 Спидометр
- 4 Тахометр. На тахометре указывается частота вращения двигателя в тысячах оборотов/минуту.

⁶ Механическая коробка передач.

⁷ Автоматическая коробка передач.

⁸ Когда сообщение на Расстояние для опорожнения топливного бака на дисплее начинают показывать ----, эта метка становится красной.

⁹ Когда сообщение на Расстояние для опорожнения топливного бака на дисплее начинают показывать ----, эта метка становится красной.



- 5 Power guide. См. также Eco guide & Power guide* (стр. 70).
- 6 Индикатор переключения передач⁶ / индикатором положения передачи⁷. См. также Индикатор переключения передач* (стр. 297), Автоматическая коробка передач - Geartronic* (стр. 297) или Автоматическая коробка передач - Powershift* (стр. 302).

Контрольные и предупреждающие символы

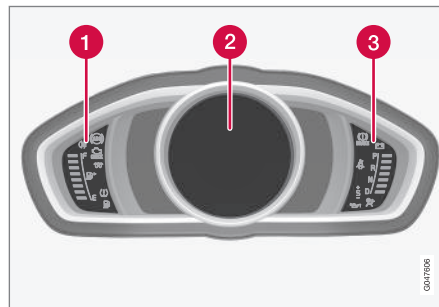

Контрольные и предупреждающие символы, цифровой прибор.

- 1 Контрольные символы
- 2 Контрольные и предупреждающие символы
- 3 Предупреждающие символы¹⁰

Проверка функционирования

Все контрольные и предупреждающие символы за исключением символов в центре информационного дисплея горят в положении ключа II или в момент пуска двигателя. После запуска двигателя все символы должны гаснуть, за исключением стояночного

тормоза, который гаснет после отпущания тормоза.

Если двигатель не запущен или если проверка функционирования проводится в положении ключа II, все символы гаснут в течение нескольких секунд за исключением символа, отвечающего за неисправность системы отработанных газов автомобиля, и символа низкого давления масла.

Дополнительная информация

- Комбинированный прибор (стр. 65)
- Комбинированный прибор - содержит контрольные символы (стр. 71)
- Комбинированный прибор - содержит предупреждающие символы (стр. 73)
- Комбинированный прибор аналоговый - Overview (стр. 65)

⁶ Механическая коробка передач.

⁷ Автоматическая коробка передач.

¹⁰ Некоторые варианты двигателей не оснащаются системой контроля падения давления масла. В таких автомобилях не используется символ низкого давления масла, и предупреждение о низком уровне масла поступает в виде текста на дисплее. Дополнительную информацию см. Масло для двигателя - общие сведения (стр. 392).

Eco guide & Power guide*

Eco guide и Power guide - это два инструмента из комбинированного прибора (стр. 65), которые помогают водителю управлять автомобилем с максимально экономичным образом.

Кроме того в автомобиле сохраняются статистические данные о выполненных поездках, которые можно просматривать с виде гистограммы, см. Бортовой компьютер - статистика поездок (стр. 130).*

Eco guide

Этот прибор показывает, насколько экономично движется автомобиль.

Эту функцию можно открыть, если выбирается тема "Eco", см. Комбинированный прибор цифровой - Overview (стр. 67).

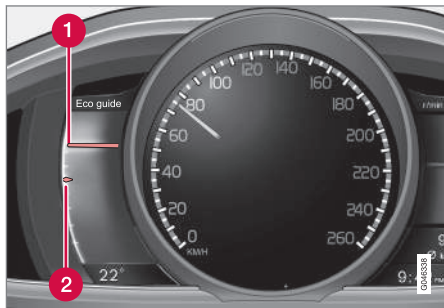

- 1 Мгновенное значение
- 2 Среднее значение

Мгновенное значение

Здесь представлено мгновенное значение – чем выше показатель шкалы, тем лучше.

Для расчета мгновенного значения используются данные скорости, оборотов двигателя, отобранной мощности двигателя и применение рабочего тормоза.

Рекомендуется двигаться с оптимальной скоростью (50-80 км/ч) и на низких оборотах двигателя. Во время подачи газа и торможения стрелки перемещаются вниз.

При очень низких мгновенных значениях в указателе загорается красная зона (с небольшой задержкой). Это указывает на очень низкую экономичность вождения, и поэтому такие значения следует избегать.

Среднее значение

Среднее значение медленно следует за мгновенным значением и описывает поведение автомобиля за последний промежуток времени. Чем выше по шкале расположена стрелка, тем лучше экономичность вождения, обеспечиваемая водителем.

Power guide

Этот прибор показывает соотношение между отбираемой от электродвигателя

мощностью (Power) и доступной мощностью.

Эту функцию можно открыть, если выбирается тема "Performance", см. Комбинированный прибор цифровой - Overview (стр. 67).

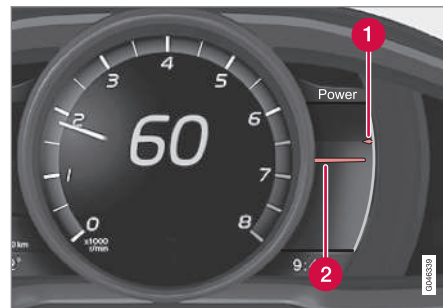

- 1 Доступная мощность двигателя
- 2 Отобранная мощность двигателя

Доступная мощность двигателя

Малая верхняя стрелка показывает доступную мощность двигателя¹¹. Чем выше показатель шкалы, тем больше мощность, доступная на данной передаче.

¹¹ Мощность зависит от оборотов двигателя.



Отобранная мощность двигателя

Большая нижняя стрелка показывает отобранную мощность двигателя¹¹. Чем выше показатель шкалы, тем больше мощность, отбираемая от двигателя.

Большой разрыв между этими двумя стрелками указывает на большую резерв мощности двигателя.

Комбинированный прибор - содержит контрольные символы

Контрольные символы предупреждают водителя о том, что функция активирована, система работает, или что имеет место ошибка или сбой.

Контрольные символы

Символ	Значение
	Неисправность в системе ABL
	Система очистки отработанных газов
	Неисправность в системе ABS
	Включен задний противотуманный свет
	Система курсовой устойчивости, см. Электронная система стабилизации (ESC) – общие сведения (стр. 197)
	Система курсовой устойчивости, спортивный режим, см. Электронная система стабилизации (ESC) – использование (стр. 198)

Символ	Значение
	Предпусковой обогреватель двигателя (дизель)
	Низкий уровень топлива в баке
	Информация, прочтите текст на дисплее
	Дальний свет включен
	Левый мигающий сигнал
	Правый мигающий сигнал
	Еco-функция включена, см. ECO* (стр. 316)
	Start/Stop, двигатель в режиме автоматической остановки, см. Start/Stop* – принцип действия и использование (стр. 307).
	Система контроля давления в шинах, см. Система контроля давления в шинах* (стр. 360)

03

¹¹ Мощность зависит от оборотов двигателя.



Неисправность в системе ABL

Символ горит, если неисправна функция ABL (Active Bending Lights).

Система очистки отработанных газов

Если символ горит после пуска двигателя, это может быть связано с неисправностью в системе очистки отработанных газов автомобиля. Для проверки обратитесь в мастерскую. Volvo рекомендует обращаться в официальную станцию техобслуживания Volvo.

Неисправность в системе ABS

Если символ горит, то система не работает. Традиционная система тормозов продолжает работать без функции ABS.

1. Остановите автомобиль в безопасном месте и выключите двигатель.
2. Снова запустите двигатель.
3. Если символ продолжает гореть, следуйте своим ходом в мастерскую для контроля системы ABS. Volvo рекомендует обращаться в официальную станцию техобслуживания Volvo.

Включен задний противотуманный свет

Символ горит при включенном заднем противотуманном свете.

Система курсовой устойчивости

Мигающий символ указывает на работу системы курсовой устойчивости. Если сим-

вол горит постоянным светом, в системе возникла неисправность.

Система курсовой устойчивости, спортивный режим

Режим Sport позволяет использовать активный стиль вождения. Система распознает более активные по сравнению с обычным управлением педалью газа, повороты рулевого колеса и прохождение поворотов и допускает некоторый контролируемый занос задней части автомобиля перед тем, как вернуть автомобилю сцепление с дорогой и устойчивость. Символ горит, когда активирован спортивный режим.

Предпусковой обогреватель двигателя (дизель)

Символ горит, когда идет предпусковой подогрев двигателя. Нагрев выполняется в основном при низких температурах.

Низкий уровень топлива в баке

Символ включается при низком уровне топлива в баке. Без промедления заправьте автомобиль топливом.

Информация, прочтите текст на дисплее

Информационный символ горит в комбинации с текстом на информационном дисплее при наличии отклонения в одной из систем автомобиля. Текст сообщения гасится кнопкой **OK**, см. Обращение с меню - комбинированный прибор (стр. 114), или исче-

зает автоматически через определенное время (время зависит от показываемой функции). Информационный символ может также включиться в комбинации с другими символами.



ВНИМАНИЕ

При появлении сервисного сообщения символ и сообщение можно удалить с помощью кнопки **OK**, или оно само через некоторое время исчезнет.

Дальний свет включен

Символ горит, когда включен дальний свет фар, а также при мигании дальним светом.

Левый/правый мигающий сигнал

При использовании мигающих аварийных сигналов мигают оба указателя поворотов.

Функция Eco включена

Символ горит, когда функция Eco активирована.

Start/Stop

Этот символ горит, когда двигатель автоматически останавливается.

Система контроля давления в шинах

Этот символ загорается, если давление в шинах снизилось или если в системе контроля давления в шинах возникает ошибка.











Дополнительная информация

- Комбинированный прибор (стр. 65)
- Комбинированный прибор - содержит предупреждающие символы (стр. 73)
- Комбинированный прибор аналоговый - Overview (стр. 65)
- Комбинированный прибор цифровой - Overview (стр. 67)

Комбинированный прибор - содержит предупреждающие символы

Предупреждающие символы предупреждают водителя о том, что важная функция активирована, обнаружена серьезная неисправность или серьезная ошибка.

Предупреждающие символы

Символ	Значение
	Низкое давление масла ^A
	Стояночный тормоз затянут, цифровой прибор
	Стояночный тормоз затянут, аналоговый прибор
	Надувные подушки безопасности – SRS
	Напоминание о ремне безопасности
	Генератор не дает тока
	Неисправность в тормозной системе
	Предупреждение

^A Некоторые варианты двигателей не оснащаются системой контроля падения давления масла. В таких автомобилях не используется символ низкого давле-

ния масла, и предупреждение о низком уровне масла поступает в виде текста на дисплее. Дополнительную информацию см. Масло для двигателя - общие сведения (стр. 392).

Низкое давление масла

Символ загорается во время движения при слишком низком давлении масла. Незамедлительно остановите двигатель и проверьте уровень масла в двигателе, при необходимости, долейте. Если символ горит при нормальном уровне масла, обратитесь в мастерскую. Volvo рекомендует обращаться в официальную станцию техобслуживания Volvo.

Стояночный тормоз затянут

Символ горит, когда затянут стояночный тормоз. Этот символ загорается во время срабатывания. Дополнительную информацию см. Стояночный тормоз (стр. 322).

Надувные подушки безопасности – SRS

Если символ не гаснет или загорается во время движения, в замке ремня безопасности, системе SRS, SIPS или IC установлена неисправность. Немедленно следуйте своим ходом в мастерскую для проверки системы. Volvo рекомендует обращаться в официальную станцию техобслуживания Volvo.



Напоминание о ремне безопасности

Этот символ мигает, если водитель или пассажир на переднем сиденье не пристегнул ремень безопасности или если один из пассажиров на заднем сиденье отстегнул ремень безопасности.

Генератор не дает тока

Символ загорается во время движения, если возникает неисправность в электрической системе. Обратитесь в мастерскую. Volvo рекомендует обращаться в официальную станцию техобслуживания Volvo.

Неисправность в тормозной системе

Этот символ загорается при возможном низком уровне тормозной жидкости. Остановитесь в безопасном месте и проверьте уровень тормозной жидкости в бачке, см. Жидкость для тормозов и сцепления - уровень (стр. 399).

Если контрольные символы тормозов и ABS загораются одновременно, возможна неисправность в системе распределения тормозных усилий.

1. Остановите автомобиль в безопасном месте и выключите двигатель.

2. Снова запустите двигатель.

- Если оба символа погасли, можно продолжать движение.
- Если оба символа продолжают гореть, проверьте уровень тормозной жидкости в бачке, см. Жидкость для тормозов и сцепления - уровень (стр. 399). Если уровень тормозной жидкости в бачке нормальный, а символы продолжают гореть, автомобиль можно очень осторожно своим ходом доставить в мастерскую для проверки тормозной системы. Volvo рекомендует обращаться в официальную станцию техобслуживания Volvo.



ПРЕДОСТЕРЕЖЕНИЕ

Если уровень тормозной жидкости в резервуаре ниже **MIN**, нельзя ехать дальше, не добавив тормозной жидкости.

Причины утечки тормозной жидкости необходимо определять в мастерской. Volvo рекомендует обратиться на официальную станцию техобслуживания Volvo.



ПРЕДОСТЕРЕЖЕНИЕ

Если символы торможения и ABS горят одновременно, существует риск заноса при резком торможении.

Предупреждение

Красный предупреждающий символ горит, когда установлена неисправность, которая может повлиять на безопасность и/или динамические характеристики автомобиля. В информационном дисплее одновременно показывается текстовое сообщение с пояснениями. Символ остается видимым, пока неисправность не будет устранена, но текстовое сообщение можно удалить с помощью кнопки **OK**, см. Обращение к меню - комбинированный прибор (стр. 114). Предупреждающий символ может также появляться в комбинации с другими символами.

Ваши действия:

1. Остановитесь в безопасном месте. Автомобилем управлять далее запрещается.
2. Прочитайте информацию на дисплее. Примите меры в соответствии с сообщением на дисплее. Удалите сообщение кнопкой **OK**.



Напоминание – не закрыты двери

Если одна из дверей закрыта не плотно, информационный или предупреждающий символ появляется вместе с поясняющим изображением на информационном дисплее. Незамедлительно остановите автомобиль в безопасном месте и закройте дверь.

И Информационный символ загорается, если автомобиль движется со скоростью ниже прим. 7 км/ч.

⚠ Предупреждающий символ загорается, если автомобиль движется на скорости выше прим. 7 км/ч.

Если капот¹² закрыт не плотно, предупреждающий символ появляется вместе с поясняющим изображением на информационном дисплее. Остановите автомобиль в безопасном месте и закройте капот.

Если дверь багажника закрыта не плотно, информационный символ появляется вместе с поясняющим изображением на информационном дисплее. Остановите автомобиль в безопасном месте и закройте дверь багажника.

Дополнительная информация

- Комбинированный прибор (стр. 65)
- Комбинированный прибор - содержит контрольные символы (стр. 71)

- Комбинированный прибор аналоговый - Overview (стр. 65)
- Комбинированный прибор цифровой - Overview (стр. 67)

Указатель наружной температуры

Дисплей наружной температуры представлен в комбинированном приборе.

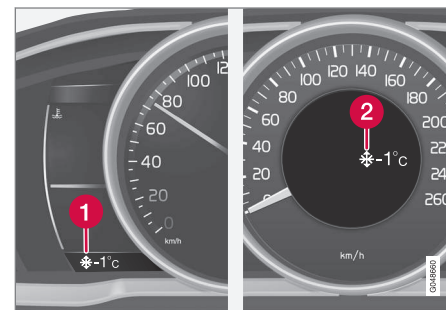

- 1 Дисплей наружной температуры, цифровой прибор
- 2 Дисплей наружной температуры, аналоговый прибор

Если температура находится в диапазоне от +2 °C до -5 °C, на дисплее появляется символ снежинки. Этот символ предупреждает о скользком дорожном покрытии. Когда автомобиль неподвижен, показания наружной температуры могут быть несколько завышены.

Дополнительная информация

- Комбинированный прибор (стр. 65)

¹² Только автомобили с охранной сигнализацией*.

Счетчики пройденного пути

Дисплей счетчика пройденного пути виден на комбинированном приборе.

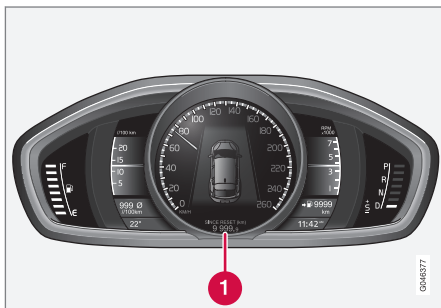

Счетчик пройденного пути, цифровой прибор.

1 Дисплей счетчика пройденного пути¹³

Для измерения коротких расстояний используются оба счетчика пройденного пути T1 и T2. Пройденный путь показывается на дисплее.

Чтобы увидеть нужный счетчик, поверните диск левого подрулевого рычага.

Длительным нажатием (до внесения изменения) кнопки на левом подрулевом рычаге **RESET** обнуляется активный счетчик пройденного пути. Дополнительную информацию см. Бортовой компьютер - поясняющая информация (стр. 129).

¹³ Оформление дисплея зависит от варианта комбинированного прибора.

¹⁴ В аналоговом приборе время показывается в центре прибора.

Дополнительная информация

- Комбинированный прибор (стр. 65)

Часы

Дисплей часов виден на комбинированном приборе.



Часы, цифровой прибор.

1 Дисплей часов¹⁴

Настройте часы

Часы можно устанавливать в системе меню MY CAR, см. MY CAR (стр. 118).

Дополнительная информация

- Комбинированный прибор (стр. 65)



Лицензии – комбинированный прибор

Лицензия – это соглашение о праве на осуществление определенного вида деятельности или праве на использование объекта лицензии в соответствии с условиями, указанными в соглашении. Ниже представлен текст соглашения Volvo с производителями/разработчиками на английском языке.

Combined Instrument Panel Software Open Source Software Notice

This product uses certain free / open source and other software originating from third parties, that is subject to the GNU Lesser General Public License version 2 (LGPLv2), The FreeType Project License ("FreeType License") and other different and/or additional copy right licenses, disclaimers and notices. The links to access the exact terms of LGPLv2, and the other open source software licenses, disclaimers, acknowledgements and notices are provided to you below. Please refer to the exact terms of the relevant License, regarding your rights under said licenses. Volvo Car Corporation (VCC) offers to provide the source code of said free/open source software to you for a charge covering the cost of performing such distribution, such as the cost of media, shipping and handling, upon written request. Please contact your nearest Volvo Dealer.

The offer is valid for a period of at least three (3) years from the date of the distribution of this product by VCC / or for as long as VCC offers spare parts or customer support.

Portions of this product uses software copyrighted © 2007 The FreeType Project (www.freetype.org). All rights reserved.

Portions of this product uses software with Copyright © 1994–2013 Lua.org, PUC-Rio (<http://www.lua.org/>)



This product includes software under following licenses:

LGPL v2.1: <http://www.gnu.org/licenses/old-licenses/lgpl-2.1.html>

- · GNU FriBidi
- · DevIL

The FreeType Project License: <http://git.savannah.gnu.org/cgiit/freetype/freetype2.git/tree/docs/FTL.TXT>

- · FreeType 2

MIT License: <http://opensource.org/licenses/mit-license.html>

- · Lua

Символы на дисплее

На дисплее автомобиля появляется целый ряд символов. Они подразделяются на предупреждающие, контрольные и информационные символы. Ниже приведены наиболее часто встречающиеся символы, их значение и ссылка на данное руководство, где можно найти подробную информацию об этом.

 – Красный предупреждающий символ загорается при регистрации неисправности, которая может повлиять на безопасность и/или динамические показатели автомобиля. На информационном дисплее комбинированного прибора одновременно показывается текстовое сообщение с пояснениями.

 – Информационный символ в комбинации с текстом появляется на информационном дисплее комбинированного прибора в случае регистрации отклонения в работе одной из систем автомобиля. Данный желтый информационный символ может загораться также в комбинации с другими символами.



Предупреждающие символы в комбинированном приборе

Сим-вол	Значение	Ссылка
	Низкое давление масла	(стр. 73)
	Стояночный тормоз затянут, цифровой прибор	(стр. 73), (стр. 322)
	Стояночный тормоз затянут, аналоговый прибор	(стр. 73)
	Надувные подушки безопасности – SRS	(стр. 31), (стр. 73)
	Напоминание о ремне безопасности	(стр. 27), (стр. 73)
	Генератор не дает тока	(стр. 73)

Сим-вол	Значение	Ссылка
	Неисправность в тормозной системе	(стр. 73), (стр. 320)
	Предупреждение, режим безопасности	(стр. 31), (стр. 44), (стр. 73)

Контрольные символы в комбинированном приборе

Сим-вол	Значение	Ссылка
	Неисправность в системе ABL*	(стр. 71), (стр. 95)
	Система очистки отработанных газов	(стр. 71)
	Неисправность в системе ABS	(стр. 71), (стр. 320)
	Включен задний противотуманный свет	(стр. 71), (стр. 96)

Сим-вол	Значение	Ссылка
	Система курсовой устойчивости, ESC (Electronic Stability Control), стабилизатор прицепа*	(стр. 71), (стр. 199), (стр. 341)
	Система курсовой устойчивости, спортивный режим	(стр. 71), (стр. 199)
	Предпусковой обогреватель двигателя (дизель)	(стр. 71)
	Низкий уровень топлива в баке	(стр. 71), (стр. 150)
	Информация, прочтите текст на дисплее	(стр. 71)
	Дальний свет включен	(стр. 71), (стр. 93)
	Левый мигающий сигнал	(стр. 71)
	Правый мигающий сигнал	(стр. 71)



Сим-вол	Значение	Ссылка
	Start/Stop*, двигатель в режиме автоматической остановки	(стр. 71), (стр. 307)
	Функция ECO* включена	(стр. 71), (стр. 316)
	Система контроля давления в шинах*	(стр. 71), Система контроля давления в шинах* (стр. 360)

Информационные символы в комбинированном приборе

Сим-вол	Значение	Ссылка
	Дальний свет фар с автоматическим противослеплением - АНВ*	(стр. 93)
	Датчик камеры*, лазерный датчик*	(стр. 93), (стр. 240), (стр. 251), (стр. 256), (стр. 262)

Сим-вол	Значение	Ссылка
	Адаптивный круиз-контроль*	(стр. 228)
	Адаптивный круиз-контроль*	(стр. 217), (стр. 228)
	Адаптивный круиз-контроль*, дистанция сближения* (Distance Alert)	(стр. 228), (стр. 231)
	Адаптивный круиз-контроль*	(стр. 216)
	Круиз-контроль*	(стр. 207)
	Ограничитель скорости	(стр. 204)
	Радиолокационный датчик*	(стр. 228), (стр. 233), (стр. 251)
	Start/Stop*	(стр. 314)
	Start/Stop*	(стр. 314)

Сим-вол	Значение	Ссылка
	Start/Stop*	(стр. 314)
	Дистанция сближения* (Distance Alert), City Safety™, Предупреждение о столкновении*, автоматическое торможение*	(стр. 233), (стр. 240), (стр. 251)
	Предпусковой обогреватель двигателя и салона*	(стр. 150)
	Обогреватель двигателя и салона* Требуется обслуживание	(стр. 150)
	Таймер активирован*	(стр. 150)
	Таймер активирован*	(стр. 150)

03



Символ	Значение	Ссылка
	Система ABL*	(стр. 95)
	Аккумулятор разряжен	(стр. 150)
	Помощь при парковке активирована - PAP*	(стр. 273)
	Датчик дождя*	(стр. 105)
	Функция предупреждения об уходе с занимаемой полосы*	(стр. 260)
	Система Driver Alert*, Функция предупреждения об уходе с занимаемой полосы*	(стр. 256), (стр. 262)
	Система Driver Alert*, время отдохнуть	(стр. 254)
	Система Driver Alert*, время отдохнуть	(стр. 256)

Символ	Значение	Ссылка
	Индикатор переключения передач	(стр. 297)
	Положения передач	(стр. 297)
	Информация о зарегистрированной скорости*	(стр. 201)
	Измерение уровня масла	(стр. 393)

Информационные символы на дисплее потолочной консоли

Символ	Значение	Ссылка
	Напоминание о ремне безопасности	(стр. 30)
	Подушка безопасности пассажира активирована	(стр. 35)
	Подушка безопасности на стороне пассажира отключена	(стр. 35)

Дополнительная информация

- Комбинированный прибор - содержит контрольные символы (стр. 71)
- Комбинированный прибор - содержит предупреждающие символы (стр. 73)
- Сообщения - обслуживание (стр. 118)



Volvo Sensus

Volvo Sensus – это сердце вашего общения с Volvo. Sensus снабжает вас информацией, развлекает и настраивает функции взаимодействия с автомобилем.



Находясь за рулем автомобиля, вы хотите управлять, а в наш век коммуникаций также общаться, получать информацию и развлекаться в удобный для вас момент. Sensus объединяет все наши решения, которые позволяют подключаться* к внешнему миру и при этом обеспечивают вас интуитивно-понятными средствами управления всеми функциями автомобиля.

Volvo Sensus включает в себя и представляет на мониторе центральной консоли многие функции нескольких систем автомобиля. В Volvo Sensus вы можете выполнить индивидуальные настройки, используя для этого простой в обращении интерфейс пользователя. Настройки можно изменять в "Настройках автомобиля", "Аудио/медиа-система", "Климат" и др.

С помощью кнопок и ручек на центральной консоли или набора кнопок* справа на рулевом колесе вы можете активировать или деактивировать функции, а также выполнить широкий спектр разнообразных настроек.

Если нажать на кнопку **MY CAR**, появляются все настройки, связанные с управлением и контролем над автомобилем, например, City Safety, замки и сигнализация, автоматическая скорость вращения вентилятора, установка времени на часах и пр.

При нажатии на одну из кнопок **RADIO**, **MEDIA**, **TEL***, , **NAV*** и **CAM*** вы можете активировать другой источник звучания, систему или функцию, например, AM, FM, CD, DVD*, TV*, Bluetooth®*, навигацию* и парковочную камеру*.

Дополнительную информацию обо всех функциях/системах см. соответствующие разделы в руководстве для владельца или приложения к этому руководству.

Обзор

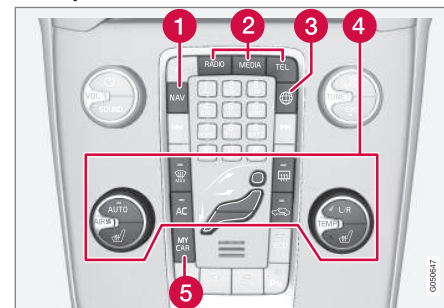

Панель управления в центральной консоли. На рисунке представлено схематическое изображение – количество функций и расположение кнопок может отличаться в зависимости от выбранной комплектации и рынка.

- 1 Навигация* – **NAV**, см. отдельное приложение (Sensus Navigation).
- 2 Звук и медиа – **RADIO, MEDIA, TEL***, см. отдельное приложение (Sensus Infotainment).
- 3 Настройки функций – **MY CAR**, см. MY CAR (стр. 118).
- 4 Автомобиль с интернет-подключением – , см. отдельное приложение (Sensus Infotainment).
- 5 Климатическая установка (стр. 132).

* Опция/дополнительное оборудование, дополнительную информацию см. Введение.



Положения ключа

Дистанционный ключ позволяет переводить электросистему автомобиля в разные режимы и на разные уровни и, таким образом, обеспечивать доступ к разным функциям, см. Положение ключа - функции с разными уровнями (стр. 82).



Дистанционный ключ вынут/вставлен в замок запуска.

ВНИМАНИЕ

Для автомобилей с функцией Keyless* ключ необязательно вставлять в замок запуска – достаточно, чтобы он находился, например, в кармане. Дополнительную информацию о функциях Keyless см. в Keyless drive* (стр. 179).

Установка ключа

1. Возьмитесь за дистанционный ключ со стороны вставного плоского ключа и установите его в замок запуска.
2. Затем вдавите ключ в замок до упора.

ВАЖНО

Посторонние предметы в замке запуска могут вызвать сбой в функционировании замка или повредить замок.

Не вставляйте дистанционный ключ, повернутый неправильно – Держите за конец со вставным плоским ключом, см. Съёмный (вставной) плоский ключ - извлечение/установка (стр. 177).

Извлечение ключа

Возьмитесь за дистанционный ключ и выньте его из замка запуска.

Положение ключа - функции с разными уровнями

Чтобы иметь возможность использовать ограниченное число функций при выключенном двигателе, в электрической системе автомобиля предусмотрены три разных уровня (положения ключа) - **0, I и II** - с помощью дистанционного ключа. В данном руководстве пользователя эти уровни описываются последовательно как "положения ключа".

В таблице ниже приводятся различные функции, доступные при разных положениях ключа и разных уровнях.



Уровень	Функции
0	Загорается счетчик пройденных километров, часы и указатель температуры. Сиденья с электроприводом можно регулировать. Аудиосистему можно использовать ограниченное время – см. приложение Sensus Infotainment.
I	Можно использовать защиту от солнца для стеклянной крыши, стеклоподъемники, электрическое гнездо на 12 В в салоне, RTI, телефон, вентилятор и очистители ветрового стекла.

Уровень	Функции
II	Включаются фары. Предупреждающие/контрольные лампы горят 5 секунд. Активируются некоторые другие системы. Электрообогрев подушек сидений и заднего стекла может активироваться только после запуска двигателя. В этом положении ключа очень высокий расход заряда пускового аккумулятора, и поэтому избегайте его использовать!

Выбор положения ключа/уровня

- **Положение ключа 0** - Разблокируйте автомобиль: электросистема автомобиля на уровне 0.
- **Положение ключа I** - При полностью утопленном в замке зажигания¹⁵ дистанционном ключе – коротко нажмите на **START/STOP ENGINE**.

ВНИМАНИЕ

Чтобы включить положение I или II без запуска двигателя – при выборе этих положений ключа **не** выжимайте медаль тормоза/сцепления.

- **Положение ключа II** - При полностью утопленном в замке зажигания¹⁵ дистанционном ключе – Нажмите и подержите¹⁶ **START/STOP ENGINE**.
- **Назад в положение ключа 0** - Для возврата к положению ключа 0 из положения II или I – коротко нажмите **START/STOP ENGINE**.

Аудиосистема

Информацию о работе аудиосистемы при вынутом дистанционном ключе см. приложение Sensus Infotainment.

Пуск и остановка двигателя

Информацию о пуске/остановке двигателя - см. Пуск двигателя (стр. 292).

Буксировка

Важную информацию о положении дистанционного ключа во время буксировки - см. Буксировка (стр. 342).

Дополнительная информация

- Положения ключа (стр. 82)

¹⁵ Не обязательно в автомобилях с функцией Keyless*.

¹⁶ Примерно 2 секунды.

Переднее сиденье

Передние сиденья автомобиля имеют различные возможности настройки для обеспечения оптимального комфорта.



- 1 Регулировка опоры поясницы*, поворот ручки¹⁷.
- 2 Вперед/назад, поднимите ручку, чтобы отрегулировать расстояние до рулевого колеса и педалей. По окончании регулировки проверьте фиксацию сиденья.
- 3 Подъем/опускание переднего края подушки сиденья*; подкачивание вверх/вниз.
- 4 Регулировка наклона спинки сиденья, вращение рукоятки.

- 5 Подъем/опускание сиденья*, подкачивание вверх/вниз.
- 6 Панель управления сиденья с электроприводом*, см. Передние сиденья - с электрическим приводом (стр. 85).

ПРЕДОСТЕРЕЖЕНИЕ

Отрегулируйте положение сиденья водителя до начала поездки, ни в коем случае не во время езды. Убедитесь, что сиденье зафиксировано - это поможет избежать травм при резком торможении или аварии.

Регулировка подголовников передних сидений

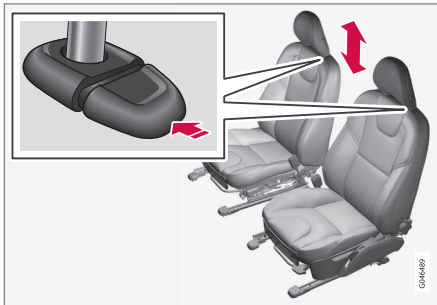

Вы можете отрегулировать подголовники передних сидений по высоте.

Отрегулируйте положение подголовника в зависимости от роста человека, так чтобы затылок полностью лежал на подголовнике.

Положение подголовника по высоте регулируется при нажатой кнопке (см. рисунок).

Вы можете установить подголовник в три положения.

Складывание спинки сиденья пассажира*

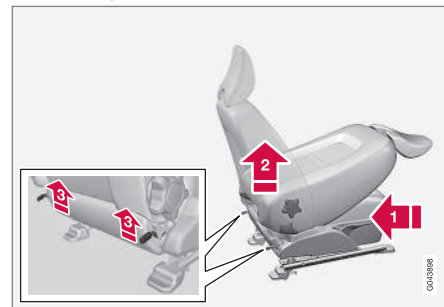

Спинка сиденья пассажира может складываться вперед для перевозки длинномерных грузов.

- 1 Переместите сиденье максимально назад/вниз.

¹⁷ Относится также к сиденью с электроприводом.



- 2 Установите спинку кресла в вертикальное положение.
- 3 Поднимите защелки сзади на спинке и сложите ее вперед.
4. Переместите сиденье вперед так, чтобы заблокировать подголовник под отделением для перчаток.

Откидывание на место проводится в обратном порядке.

⚠ ПРЕДОСТЕРЕЖЕНИЕ

При сложенной спинке сиденья пассажира не занимайте место за эти сиденьем или среднее место на заднем сидении.

⚠ ПРЕДОСТЕРЕЖЕНИЕ

Возьмитесь за спинку сидения и убедитесь, что после установки в вертикальное положение она надежно зафиксирована. Это поможет избежать травм при резком торможении или аварии.

Дополнительная информация

- Передние сиденья - с электрическим приводом (стр. 85)
- Заднее сиденье (стр. 86)

Передние сиденья - с электрическим приводом

Передние сиденья автомобиля имеют различные возможности настройки для обеспечения оптимального комфорта. Сиденья с электрическим приводом могут перемещаться вперед/назад и вверх/вниз. Передний край подушки сиденья может подниматься и опускаться. Наклон спинки сиденья может изменяться.

Сидение с электроприводом*

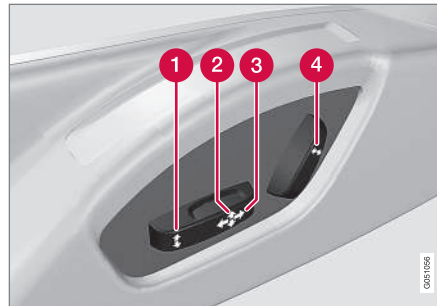

- 1 Подъем/опускание переднего края подушки сиденья
- 2 Сиденье вверх/вниз
- 3 Сиденье вперед/назад
- 4 Наклон спинки сиденья

На передние сиденья с электроприводом установлена защита от перегрузки, кото-

рая срабатывает, если сиденье блокируется посторонним предметом. В этом случае установите в электросистеме автомобиля положение ключа I или 0 и подождите немного перед повторной регулировкой положения сиденья.

Одновременно можно выполнять только одно движение (вперед/назад/вверх/вниз).

Подготовка

Регулировку кресла можно проводить в течение некоторого промежутка времени от момента, когда дверь отпирается дистанционным ключом, и до установки ключа в замок зажигания. Обычно установка сиденья проводится, когда ключ находится в положении I, и может всегда проводиться при работающем двигателе.

Кресло с функцией памяти*

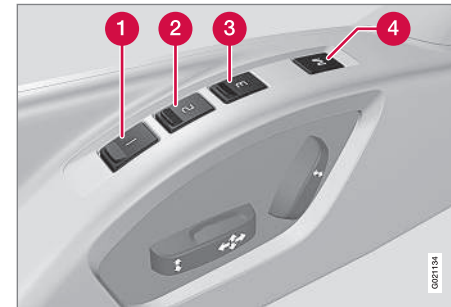

Функция памяти сохраняет настройки сиденья и внешних зеркал заднего вида.

* Опция/дополнительное оборудование, дополнительную информацию см. Введение.



Сохранение установки в памяти

- 1 Кнопка функции памяти
- 2 Кнопка функции памяти
- 3 Кнопка функции памяти
- 4 Кнопка для сохранения настроек

1. Отрегулируйте положение сиденья и внешних зеркал заднего вида.
2. Удерживая нажатой клавишу **M**, одновременно нажмите кнопку **1**, **2** или **3**. Удерживайте нажатыми кнопки, пока не услышите звуковое подтверждение и не увидите текст в комбинированном приборе.

Для сохранения в памяти новых данных сиденье необходимо повторно отрегулировать.

Использование сохраненной установки

Нажмите и удерживайте одну из кнопок памяти **1–3**, пока сиденье и внешние зеркала заднего вида не остановятся. Если кнопку отпустить, перемещение сиденья и внешних зеркал заднего вида прерывается.

Память ключа* в дистанционном ключе

Все дистанционные ключи могут использоваться разными водителями для сохране-

ния настроек¹⁸ сиденья водителя и наружных зеркал заднего вида, см. Дистанционный ключ – настройки пользователя* (стр. 169).

Аварийная остановка

Если кресло случайно придет в движение, для того чтобы его остановить, нажмите одну из кнопок регулировки положения кресла или кнопок памяти.



ПРЕДОСТЕРЕЖЕНИЕ

Опасность защемления/сдавливания! Следите, чтобы дети не играли с элементами управления. При регулировке сиденья убедитесь, что перед ним, позади него и под ним нет никаких предметов. Убедитесь, что никто из пассажиров на заднем сиденье не будет зажат.

Сиденья с электрообогревом

Относительно сидений с электроподогревом см. Переднее сиденье с электроподогревом* (стр. 140) и Заднее сиденье с электроподогревом* (стр. 140).

Дополнительная информация

- Переднее сиденье (стр. 84)
- Заднее сиденье (стр. 86)

Заднее сиденье

Спинка заднего сиденья и наружные подголовники могут складываться. Подголовник среднего сиденья можно регулировать в зависимости от роста пассажира.

Средний подголовник заднего сиденья

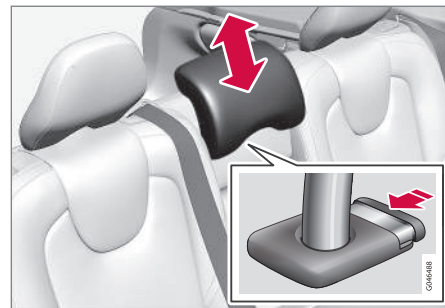

Отрегулируйте положение в зависимости от роста пассажира, так чтобы затылок полностью лежал на подголовнике. При необходимости, переместите его вверх.

Для того чтобы вновь опустить подголовник, следует нажать кнопку (см. рисунок) и одновременно осторожно надавить на подголовник.

Вы можете установить подголовник в пять положений.

¹⁸ Только если в автомобиле установлены электроуправляемое сиденье с функцией памяти и электрические складывающиеся зеркала заднего вида.



ВНИМАНИЕ

Запрещается находиться на среднем месте заднего сидения, когда подголовник полностью опущен.

Складывание вручную внешних подголовников заднего сидения

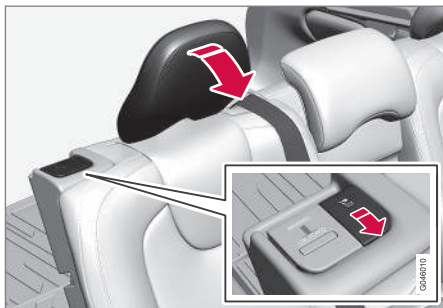

Чтобы сложить подголовник вперед, потяните за фиксатор рядом с подголовником. Подголовник смещается назад вручную.

ПРЕДОСТЕРЕЖЕНИЕ

Подголовник после откидывания необходимо закрепить.

Складывание спинки заднего сидения

ВАЖНО

При складывании спинки заднего сиденья держатель для кружек необходимо убрать, на заднем сиденье не должно быть никаких предметов. Ремни безопасности также не должны быть пристегнуты. В противном случае это может привести к повреждению обивки заднего сидения.

ВНИМАНИЕ

Чтобы полностью сложить вперед спинки задних сидений, может оказаться необходимым сместить вперед передние сидения или установить в вертикальное положение спинки этих сидений.

- Обе секции можно складывать независимо друг от друга.
- Чтобы сложить всю спинку целиком, складываются отдельно все секции.

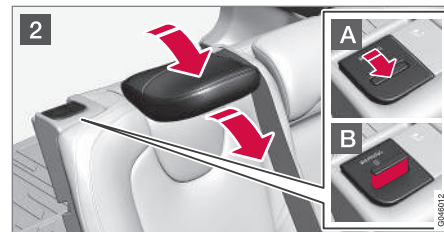
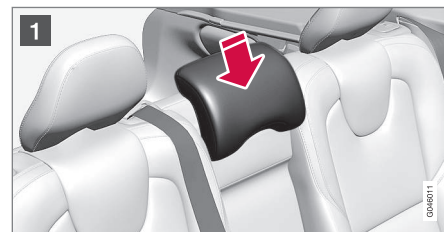

- 1 Если складывается правая часть - освободите и отрегулируйте средний подголовник, см. предыдущий раздел "Средний подголовник заднего сиденья".
- 2 Внешние подголовники опускаются автоматически при складывании спинок сидений. Потяните вверх фиксатор спинку **A** и одновременно сложите спинку вперед. Красный индикатор на фиксаторе **B** показывает, что спинка сидения находится в незафиксированном положении.



ВНИМАНИЕ

Когда спинки опущены, переместите подголовники немного вперед, чтобы они не упирались в подушки сидений.

Откидывание на место проводится в обратном порядке.

ВНИМАНИЕ

Когда спинка сиденья снова поднимается, красный индикатор больше не показывается. Если он все еще виден, значит, спинка не была закреплена.

ПРЕДОСТЕРЕЖЕНИЕ

Убедитесь, что спинки сидений и подголовники на заднем сиденье надежно закреплены после откидывания.

Дополнительная информация

- Переднее сиденье (стр. 84)
- Передние сиденья - с электрическим приводом (стр. 85)

Рулевое колесо

Рулевое колесо можно регулировать в различных положениях и имеет органы управления клаксоном, круиз-контролем и меню, аудиосистемой и телефоном.

Регулировка

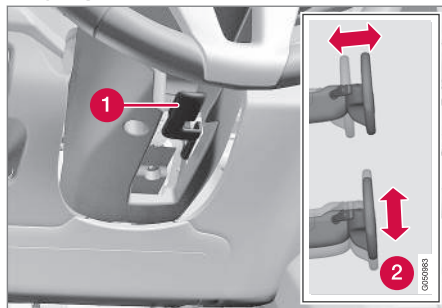

Регулировка рулевого колеса.

- 1 Рычаг — освобождение рулевого колеса
- 2 Возможные положения рулевого колеса

Рулевое колесо можно регулировать по высоте и в глубину:

1. Нажмите на рычаг вперед, чтобы освободить рулевое колесо.
2. Установите рулевое колесо в наиболее удобное положение.

3. Для блокировки рулевого колеса оттяните этот рычаг назад. Если движение рычага затруднено, при возвращении рычага на место слегка нажмите на рулевое колесо.

ПРЕДОСТЕРЕЖЕНИЕ

Перед поездкой отрегулируйте и зафиксируйте рулевое колесо.

Для адаптивного (по скорости) сервоуправления* вы можете регулировать уровень рулевого усилия, см. Адаптивный по скорости сервоусилитель руля (стр. 284).

Набор кнопок* и лепестки*

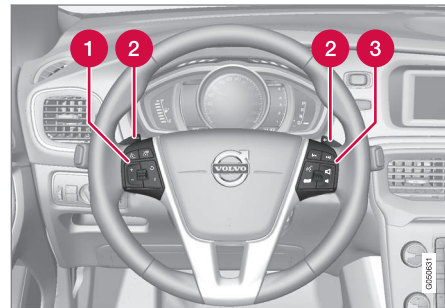

Набор кнопок и лепестки на рулевом колесе.

- 1 Круиз-контроль* (стр. 207)

Адаптивный круиз-контроль (ACC)* (стр. 213)



- 2 Лопасть для переключения вручную передач в автоматической коробке передач, см. Автоматическая коробка передач - Geartronic* (стр. 297)
- 3 Настройка звука и управление телефоном, см. отдельное приложение Sensus Infotainment

Звуковой сигнал



Звуковой сигнал.

Для подачи звукового сигнала нажмите на середину рулевого колеса.

Регуляторы света

Регуляторы света позволяют включать и регулировать внешнее освещение. Также используется для регулировки подсветки дисплея и приборов, а также света для настроения (стр. 98).

Общий вид регуляторов света

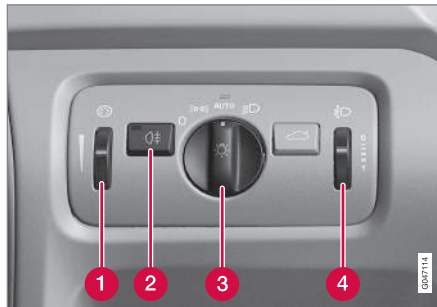

Общий вид регуляторов света.

- 1 Регулировочное кольцо подсветки дисплея и приборов и освещения для настроения*
- 2 Кнопка заднего противотуманного света
- 3 Ручка ходового освещения и стояночных огней
- 4 Регулировочное кольцо¹⁹ для регулировки высоты светового пучка

Положения ручки

Положение	Значение
0	Дневные ходовые огни ^A , когда электросистема автомобиля находится в положении ключа II или двигатель работает. Можно мигать дальним светом фар.
	Дневные ходовые огни, задние боковые габаритные огни и габаритные/стояночные огни, когда в электросистеме автомобиля установлено положение ключа II или двигатель работает. Задние боковые габаритные огни и габаритные/стояночные огни, когда автомобиль находится на стоянке. Можно мигать дальним светом фар.
AUTO	Дневные ходовые огни, задние боковые габаритные огни и габаритные/стояночные огни в светлое время суток, когда в электросистеме автомобиля установлен

03

¹⁹ Отсутствует в автомобилях с активными ксеноновыми фарами*.



Положение	Значение
	<p>лено положение ключа II или двигатель работает.</p> <p>Ближний свет фар, задние боковые габаритные огни и габаритные/стояночные огни при слабом дневном освещении или в темноте или когда включен задний противотуманный свет. В автомобилях с активными ксеноновыми фарами* (стр. 95) дневные ходовые огни горят, но с пониженной яркостью.</p> <p>Функция Обнаружение туннелей (стр. 92)* активирована.</p> <p>Можно использовать функцию Активный дальний свет фар (стр. 93)*.</p> <p>Дальний свет фар можно включать, когда горит ближний свет фар.</p> <p>Можно мигать дальним светом фар.</p>

Положение	Значение
	<p>Ближний свет фар, задние боковые габаритные огни и габаритные/стояночные огни.</p> <p>Можно активировать дальний свет.</p> <p>Можно мигать дальним светом фар.</p> <p>В автомобилях с активными ксеноновыми фарами дневные ходовые огни горят, но с пониженной яркостью.</p>

A Встроен в передний бампер или расположен под ним.

Если позволяют дорожная ситуация или погодные условия, Volvo рекомендует во время движения для функции активного дальнего света фар выбирать положение **AUTO** *.

Подсветка приборов

В зависимости от положения ключа включается различная подсветка дисплеев и приборной панели, см. Положение ключа - функции с разными уровнями (стр. 82).

Подсветка дисплея автоматически ослабевает в темное время; яркость регулируется кольцом.

Сила подсветки приборов регулируется кольцом.

Регулировка высоты света фар

Груз в автомобиле изменяет положение света фар по высоте, что может приводить к ослеплению водителей встречного транспорта. Избегайте этого регулировкой высоты света фар. Уменьшите высоту пучка света, если в автомобиле тяжелый груз.

1. Дайте двигателю поработать или приведите электрическую систему автомобиля в положение ключа **I**.
2. Вращением вверх/вниз регулировочного кольца измените выше/ниже высоту пучка света фар.

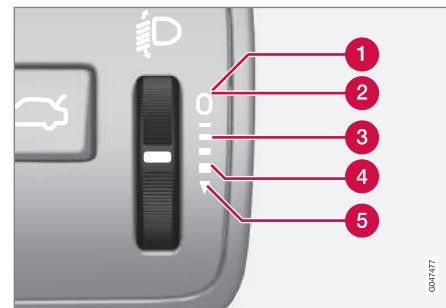

Положения регулировочного кольца при различной загрузке автомобиля.

- 1 Только водитель
- 2 Водитель и пассажир на переднем сидении



- 3 Полный комплект пассажиров
- 4 Полный комплект пассажиров и максимальный груз в грузовом отсеке
- 5 Водитель и максимальный груз в грузовом отсеке

Автомобили с активными ксеноновыми фарами* оснащены автоматической регулировкой высоты пучка фар, и поэтому регулировочное кольцо на таких автомобилях отсутствует.

Дополнительная информация

- Габаритные/стояночные огни (стр. 91)
- Дневные ходовые огни (стр. 92)
- Дальний/ближний свет фар (стр. 93)

Габаритные/стояночные огни

Габаритные/стояночные огни загораются ручкой регулировки света.



Ручка регулировки света в положении габаритных/стояночных огней.

Установите ручку в положение **DRL** (одновременно включается подсветка номерного знака).

Если в электросистеме автомобиля установлено положение ключа II или двигатель работает, также включаются дневные ходовые огни.

Когда дверь багажника открывается в темноте, включаются задние габаритные/стояночные огни для привлечения внимания автомобилей сзади вас. Это происходит независимо от положения ручки или положения ключа, определяющего состояние электросистемы автомобиля.

Дополнительная информация

- Регуляторы света (стр. 89)
- Замена ламп - расположение передних ламп (стр. 401)



Дневные ходовые огни

В светлое время суток дневные ходовые огни активируются автоматически, если ручка регулировки света установлена в положение **AUTO** и в электрической системе автомобиля выбрано положение ключа II или двигатель работает.

Дневные ходовые огни в светлое время суток - DRL

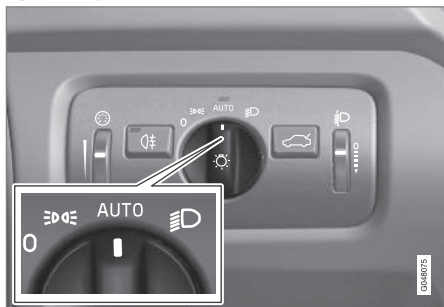

Ручка регулировки света в положении **AUTO**.

Когда ручка регулировки света находится в положении **AUTO**, при движении автомобиля в светлое время суток автоматически включаются дневные ходовые огни (Daytime Running Lights - DRL). Датчик освещения на верхней стороне приборной панели переключает освещение с дневных ходовых огней на ближний свет фар с наступлением сумерек или при слишком слабом дневном свете. Ближний свет фар

также включается при активировании заднего противотуманного света.

В автомобилях с галогеновыми фарами дневные ходовые огни гаснут, когда включается дальний или ближний свет фар.

В автомобилях с активными ксеноновыми фарами (стр. 95) при включении дальнего или ближнего свет фар дневные ходовые огни продолжают гореть, но с пониженной яркостью.

ПРЕДОСТЕРЕЖЕНИЕ

Система помогает вам сэкономить электроэнергию, но система не может во всех ситуациях оценить, является ли дневное освещение слабым или достаточно сильным, например, в туман или дождь.

Во время движения автомобиля в первую очередь водитель несет ответственность за правильное использование световых приборов в соответствии с действующими нормативами.

Дополнительная информация

- Замена ламп - расположение передних ламп (стр. 401)

Обнаружение тоннеля*

При обнаружении тоннеля освещение при входе в тоннель переключается с дневных ходовых огней на ближний свет. Примерно через 20 секунд после того, как автомобиль выезжает из туннеля, освещение переключается на дневные ходовые огни.

Функция обнаружения туннелей имеется в автомобилях с датчиком дождя*. Датчик регистрирует, когда автомобиль въезжает в туннель, и переключает освещение с дневных ходовых огней на ближний свет фар. Примерно через 20 секунд после того, как автомобиль выезжает из туннеля, освещение переключается на дневные ходовые огни. Если в течение этого времени автомобиль вновь оказывается в туннеле, ближний свет фар продолжает гореть. Таким способом исключается частое переключение режимов освещения автомобиля.

Обратите внимание, что функция обнаружения тоннеля действует, когда ручка регулировки света находится в положении **AUTO**.

Дополнительная информация

- Дальний/ближний свет фар (стр. 93)
- Регуляторы света (стр. 89)



Дальний/ближний свет фар



Подрулевой рычаг и ручка регулировки света.

- 1 Положение для мигания дальним светом фар
- 2 Положение для дальнего света фар

Ближний свет

Когда ручка находится в положении **AUTO**, ближний свет активируется автоматически с наступлением сумерек или при слишком слабом дневном свете. Кроме того ближний свет включается автоматически при включении заднего противотуманного света.

Когда ручка находится в положении **D**, ближний свет фар горит всегда, когда работает двигатель или когда ключ находится в положении II.

²⁰ Если включен ближний свет фар.

Мигание дальним светом фар

Без усилия переместите подрулевой рычаг в сторону рулевого колеса в положение для мигания дальним светом. Дальний свет горит, пока вы не отпустите рычаг.

Дальний свет

Дальний свет можно включить, когда ручка находится в положении **AUTO**²⁰ или **D**. Для включения/отключения дальнего света переместите подрулевой рычаг до упора к рулевому колесу и отпустите. Вы можете также отключить дальний свет, если слегка нажмете на подрулевой рычаг в направлении рулевого колеса.

При включенном дальнем свете фар в комбинационном приборе горит символ **D**.

Дополнительная информация

- Активные ксеноновые фары* (стр. 95)
- Активный дальний свет фар* (стр. 93)
- Замена ламп - расположение передних ламп (стр. 401)
- Регуляторы света (стр. 89)
- Фары – регулировка формы светового пятна (стр. 102)
- Обнаружение тоннеля* (стр. 92)

Активный дальний свет фар*

Система активного дальнего света фар обнаруживает фары встречного транспортного средства или задние фонари идущего впереди автомобиля и переключает фары с дальнего света на ближний. Обратное переключение на дальний свет выполняется, когда встречный свет исчезает.

Активный дальний свет фар – АНВ

Активный дальний свет фар (Active High Beam – АНВ): функция, которая с помощью датчика камеры в верхнем краю ветрового стекла регистрирует свет фар встречного транспорта или задних огней впереди идущего транспортного средства и переключает освещение с дальнего света на ближний свет фар. Функция также может распознавать уличное освещение.

Дальний свет фар вновь включается через несколько секунд после того, как датчик камеры перестает фиксировать свет от встречного транспорта или от задних габаритных огней транспорта перед автомобилем.



Активирование/отключение

АНВ можно активировать, когда ручка регулировки освещения установлена в положение **AUTO** (при условии, что функция не была отключена в системе меню MY CAR, см. MY CAR (стр. 118)).



Подрулевой рычаг и ручка регулировки света в положении **AUTO**.

Функция может включаться при движении в темное время суток, когда автомобиль движется со скоростью 20 км/ч или выше.

Для включения/отключения АНВ переместите левый подрулевой рычаг до упора к рулевому колесу и отпустите. Отключение при дальнем свете означает прямое переключение на ближний свет.

Автомобиль с аналоговым комбинированным прибором

Когда АНВ активирован, на информационном дисплее прибора горит символ

При включенном дальнем свете фар в комбинированном приборе также горит символ

Автомобиль с цифровым комбинированным прибором

Когда АНВ активирован, на информационном дисплее прибора горит белый символ

Если включен дальний свет, этот символ окрашен в синий цвет.

Управление вручную



ВНИМАНИЕ

Не допускайте, чтобы на ветровом стекле перед лазерным датчиком скапливались лед, снег или грязь.

Не устанавливайте и не прикрепляйте ничего на ветровое стекло перед камерой датчика, так как это может ухудшить или прервать работу одной или нескольких, в зависимости от системы.

Если на информационном дисплее комбинированного прибора показывается сообщение **Active high beam Временно не действует Ручной режим**, переключение между дальним и ближним светом должно выполняться вручную. Ручка регулировки

света при этом может находиться в положении **AUTO**. Это относится также к ситуации, когда показывается сообщение **Заблокированы датчики стекла** [См.руководство](#) и символ . При появлении такого сообщения символ исчезает.

АНВ могут быть временно недоступны, например, в условиях густого тумана или сильного дождя. Когда функция АНВ становится вновь доступна или исчезают помехи, закрывавшие датчики ветрового стекла, это сообщение исчезает, и загорается символ .



ПРЕДОСТЕРЕЖЕНИЕ

АНВ помогает водителю в неблагоприятных условиях добиться оптимальной освещенности.

В условиях, когда этого требует дорожная ситуация или погодные условия, ответственность за переключение между дальним и ближним светом фар всегда лежит на водителе.



ВАЖНО

Примеры условий, при которых может потребоваться вручную переключиться между дальним и ближним светом фар:



- В сильный дождь или плотный туман
- Дождь со снегом
- В снежной завесе или при налипании мокрого снега
- При ярком лунном свете
- При движении в плохо обозначенных населенных пунктах
- Когда впереди идущие транспортные средства плохо освещены
- Когда на дороге или около дороги находятся пешеходы
- Когда вблизи дороги расположены объекты с сильным светоотражением, например, вывески
- Когда освещение встречного транспорта затемняется, например, дорожными ограждениями
- При движении транспорта на прилегающих дорогах
- На возвышенностях или впадинах
- На крутых поворотах.

Дополнительную информацию об ограничениях датчиков камеры - см. Предупреждение о возможном столкновении* - ограничения датчика камеры (стр. 249).

Дополнительная информация

- Дальний/ближний свет фар (стр. 93)
- Регуляторы света (стр. 89)

Активные ксеноновые фары*

Активные ксеноновые фары предназначены для обеспечения максимального освещения на поворотах и перекрестках и, таким образом, обеспечивают повышенную безопасность.

Активные ксеноновые фары ABL



Форма светового пятна с отключенной функцией (слева) и активированной функцией (справа).

Если в автомобиле установлены активные ксеноновые фары (Active Bending Lights – ABL), свет фар следует за движением рулевого колеса, обеспечивая максимальное освещение при прохождении поворотов и перекрестков и повышая, таким образом, безопасность.

Эта функция активируется автоматически при запуске автомобиля (если она не была отключена в системе меню MY CAR, см. MY

CAR (стр. 118)). При ошибке в функционировании в комбинированном приборе горит символ  и одновременно на информационном дисплее показывается поясняющий текст и включается еще один символ.

Символ	Сообщение	Содержание
	Неисправность фар Требуется ремонт	Система не работает. Если сообщение сохраняется, обратитесь в мастерскую. Volvo рекомендует обратиться на официальную станцию техобслуживания Volvo.

Функция действует только в сумерках или темное время и только, если автомобиль находится в движении.

03

* Опция/дополнительное оборудование, дополнительную информацию см. Введение.



Функцию²¹ можно отключить/активировать в системе меню MY CAR, см. MY CAR (стр. 118).

Дополнительная информация

- Дальний/ближний свет фар (стр. 93)
- Активный дальний свет фар* (стр. 93)
- Регуляторы света (стр. 89)
- Фары – регулировка формы светового пятна (стр. 102)

Противотуманная фара, задняя

Когда видимость ограничена из-за тумана, можно использовать задний противотуманный фонарь, чтобы другие участники дорожного движения могли вовремя заметить идущее впереди транспортное средство.

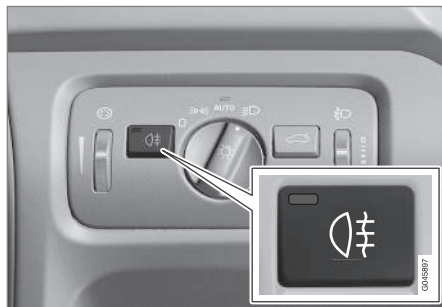

Кнопка противотуманного света сзади.

Задний противотуманный свет может включаться только, когда ключ находится в положении II или двигатель работает, а ручка регулировки света установлена в положение **AUTO** или .

Нажмите кнопку для включения/выключения. При включенном заднем противотуманном свете горит контрольный символ заднего противоту-

манного света  в комбинированном приборе и лампа в кнопке.

Задний противотуманный свет гаснет автоматически, когда двигатель глушится, или ручка регулировки света устанавливается в положение **0** или .



ВНИМАНИЕ

Предписания в отношении использования заднего противотуманного фонаря в разных странах разные.

Дополнительная информация

- Регуляторы света (стр. 89)
- Замена ламп - расположение ламп сзади (стр. 405)

²¹ При поставке функция активирована на заводе-изготовителе.



Тормозной фонарь

При торможении стоп-сигналы включаются автоматически.

Стоп-сигнал включается при нажатии педали тормоза. Кроме того, он загорается, когда одна из систем помощи водителю Адаптивный круиз-контроль (стр. 213), City Safety (стр. 234) или Предупреждения об опасности столкновения (стр. 241) включает тормоза автомобиля.

Информацию о стоп-сигналах экстренного торможения и автоматических аварийных мигающих сигналах см. в Рабочий тормоз - стоп-сигналы экстренного торможения и автоматические аварийные мигающие сигналы (стр. 321).

Дополнительная информация

- Замена ламп - расположение ламп сзади (стр. 405)

Аварийные мигающие сигналы

Когда эта функция активирована, мигающие сигналы предупреждают других участников дорожного движения, поскольку все мигающие лампы автомобиля мигают одновременно.

Когда мигающие сигналы активированы, мигают оба мигающих символа на комбинированном приборе.

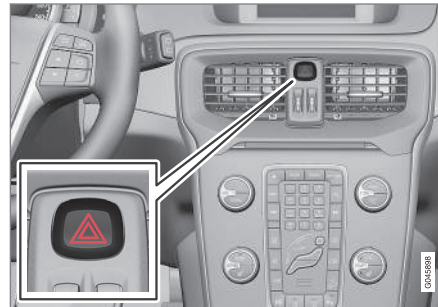

Кнопка аварийных мигающих сигналов.

Нажмите на кнопку для включения аварийных мигающих сигналов. При использовании аварийных сигналов в комбинированном приборе мигают оба символа указателей поворота.

Аварийные мигающие сигналы включаются автоматически при резком торможении, вызывающем активирование стоп-сигналов экстренного торможения на скорости не выше 10 км/ч. Аварийные мигающие сиг-

налы работают до тех пор, пока автомобиль не остановится, и отключаются автоматически, когда вы вновь начинаете движение или нажмете кнопку. Дополнительную информацию о стоп-сигналах экстренного торможения и автоматических аварийных мигающих сигналах см. в Рабочий тормоз - стоп-сигналы экстренного торможения и автоматические аварийные мигающие сигналы (стр. 321).

Дополнительная информация

- Мигающие сигналы (стр. 98)

Мигающие сигналы

Мигающие сигналы автомобиля управляются левым подрулевым рычагом. Мигающие сигналы мигают три раза или непрерывно, в зависимости от того, как далеко вверх или вниз подается рычаг.



Мигающие сигналы.

Непродолжительное мигание

1) Переместите подрулевой рычаг вверх или вниз в первое положение и отпустите. Мигающие сигналы мигнут три раза. Функцию можно активировать/отключить в системе меню MY CAR, см. MY CAR (стр. 118).

Непрерывное мигание

2) Переместите подрулевой рычаг вверх или вниз в крайнее положение.

Рычаг остается в этом положении и перемещается назад вручную или автоматически при повороте рулевого колеса.

Символы мигающих сигналов

Относительно мигающих символов - см. Комбинированный прибор - содержит контрольные символы (стр. 71).

Дополнительная информация

- Аварийные мигающие сигналы (стр. 97)
- Замена ламп - расположение ламп сзади (стр. 405)
- Замена ламп - расположение передних ламп (стр. 401)

Освещение салона

Освещение салона включается/выключается с помощью кнопок на панели управления над передними сиденьями и задним сиденьем.



Кнопки управления в потолочной консоли передними лампами для чтения и освещением салона.

- 1) Лампа для чтения, левая сторона
- 2) Освещение салона (освещение пола* и верхнее освещение) - Вкл/Выкл.
- 3) Автоматический режим освещения салона
- 4) Лампа для чтения, правая сторона

Освещение в салоне можно включить и выключить вручную в течение 30 минут после того, как:



- двигатель выключается, и электросистема автомобиля находится в позиции ключа **0**
- автомобиль отперт, но двигатель не запущен.

Передние лампы для чтения*

Лампы для чтения включаются и выключаются кратким нажатием на соответствующую кнопку в потолочной консоли.

Яркость регулируется нажатием кнопки.

Задние лампы для чтения*



Задние лампы для чтения.

Лампы включаются и выключаются кратким нажатием на соответствующую кнопку.

Яркость регулируется нажатием кнопки.

Освещение пола как общее освещение*

Чтобы подсветить салон во время поездки, можно включить приглушенный режим освещения пола.

Яркость подсветки пола можно изменить в системе меню MY CAR, см. MY CAR (стр. 118).

Подсветка отделений для хранения в передних дверях*

Подсветка этих отделений для хранения включается при запуске двигателя.

Освещение отделения для перчаток

Освещение перчаточного ящика включается и выключается, когда крышка открывается и закрывается соответственно.

Освещение косметического зеркала

Освещение косметического зеркала (стр. 159) включается и выключается, когда крышка соответственно отрывается и закрывается.

О замене лампы см. Замена лампы - освещение косметического зеркал (стр. 407).

Освещение грузового отделения

Освещение в грузовом отделении включается и выключается, когда дверь задка открывается и соответственно закрывается.

Автоматический режим освещения салона

Автоматический режим активирован, когда горит лампа в кнопке **AUTO**.

В этом режиме освещение салона включается и выключается следующим образом.

Освещение салона включается и горит в течение 30 секунд, если:

- автомобиль отпирается дистанционным ключом или вставным плоским ключом, см. Дистанционный ключ - функции (стр. 172) или Съёмный плоский ключ - отпирание двери (стр. 177)
- двигатель выключается, и электросистема автомобиля находится в позиции ключа **0**.

Освещение салона отключается, когда:

- двигатель запускается
- автомобиль запирается.

Освещение салона включается и выключается, когда боковая дверь соответственно открывается и закрывается.

Освещение салона горит две минуты, если одна из дверей открыта.

Если какое-то освещение включается вручную и автомобиль запирается, оно гаснет автоматически через две минуты.





Свет для настройки*

Когда гаснет обычное освещение салона и двигатель работает, в передней и задней потолочной консоли горит один светодиод, создавая слабое освещение, улучшающее настроение в пути. Кроме того в темное время такой свет позволяет увидеть предметы в отделениях для хранения и т.д.

После остановки двигателя такое освещение гаснет. Яркость и цвет освещения можно изменить в системе меню MY CAR, см. MY CAR (стр. 118).

Прод. огней безопас.

Освещение при выходе из автомобиля охватывает ближний свет, стояночные огни, лампы во внешних зеркалах заднего вида, освещение номерного знака, верхнее освещение салона и освещение пола.

После того как автомобиль заперт, часть внешнего освещения можно оставить включенным и использовать в качестве освещения при выходе из автомобиля.

1. Выньте дистанционный ключ из замка запуска.
2. Переместите левый подрулевой рычаг до упора в сторону рулевого колеса и отпустите. Функция активируется так же, как при мигании дальним светом, см. Дальний/ближний свет фар (стр. 93).
3. Выйдите из автомобиля и закройте дверь.

При активировании функции включаются ближний свет фар, стояночные огни, лампы во внешних зеркалах заднего вида, освещение номерного знака, верхнее освещение салона и освещение пола.

Продолжительность освещения при подходе к автомобилю можно установить в системе меню MY CAR, см. MY CAR (стр. 118).

Дополнительная информация

- Прод. удал. вкл.свет (стр. 101)



Прод. удал. вкл.свет

Комфортное освещение включает в себя стояночные огни, лампы в наружных зеркалах заднего вида, освещение номерного знака, верхнее освещение в салоне и освещение пола.

Комфортное освещение включается дистанционным ключом, см. Дистанционный ключ - функции (стр. 172), и используется для дистанционного включения освещения автомобиля.

При дистанционном активировании функции включаются стояночные огни, лампы во внешних зеркалах заднего вида, освещение номерного знака, верхнее освещение салона и освещение пола.

Продолжительность освещения при подходе к автомобилю можно установить в системе меню MY CAR, см. MY CAR (стр. 118).

Дополнительная информация

- Прод. огней безопас. (стр. 100)



Фары – регулировка формы светового пятна

Для предотвращения ослепления встречного транспорта форму светового пятна фар можно отрегулировать для право- или левостороннего движения.

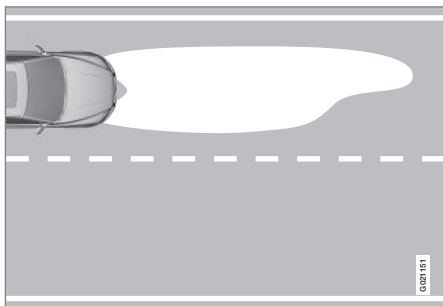

Форма светового пятна фар, левостороннее движение.

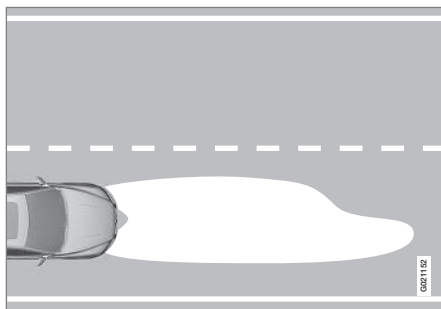

Форма светового пятна фар, правостороннее движение.

Активные ксеноновые фары*

Нет необходимости в регулировке формы светового пятна фар. Световое пятно имеет такую форму, которая не допускает ослепление встречных транспортных средств.

Галогенные фары

Для галогенных фар форма светового пятна изменяется маскировкой стекла фары. Форма пятна будет несколько слабее.

Маскировка фар

1. Изображения шаблонов А и В для автомобилей с левосторонним управлением или С и D для автомобилей с правосторонним управлением, см. ниже раздел «Шаблоны для галогенных фар»:

- А = LHD Right (левостороннее управление, правое стекло)
- В = LHD Left (левостороннее управление, левое стекло)
- С = RHD Right (правостороннее управление, правое стекло)
- D = RHD Left (правостороннее управление, левое стекло)

2. Перенесите шаблон на самоклеящийся водостойкий материал и вырежьте.

3. Линии дизайна на стеклах фар - см. линии на рисунке ниже. Расположите самоклеящиеся шаблоны вплотную к расчетным линиям, как указано на рисунке.

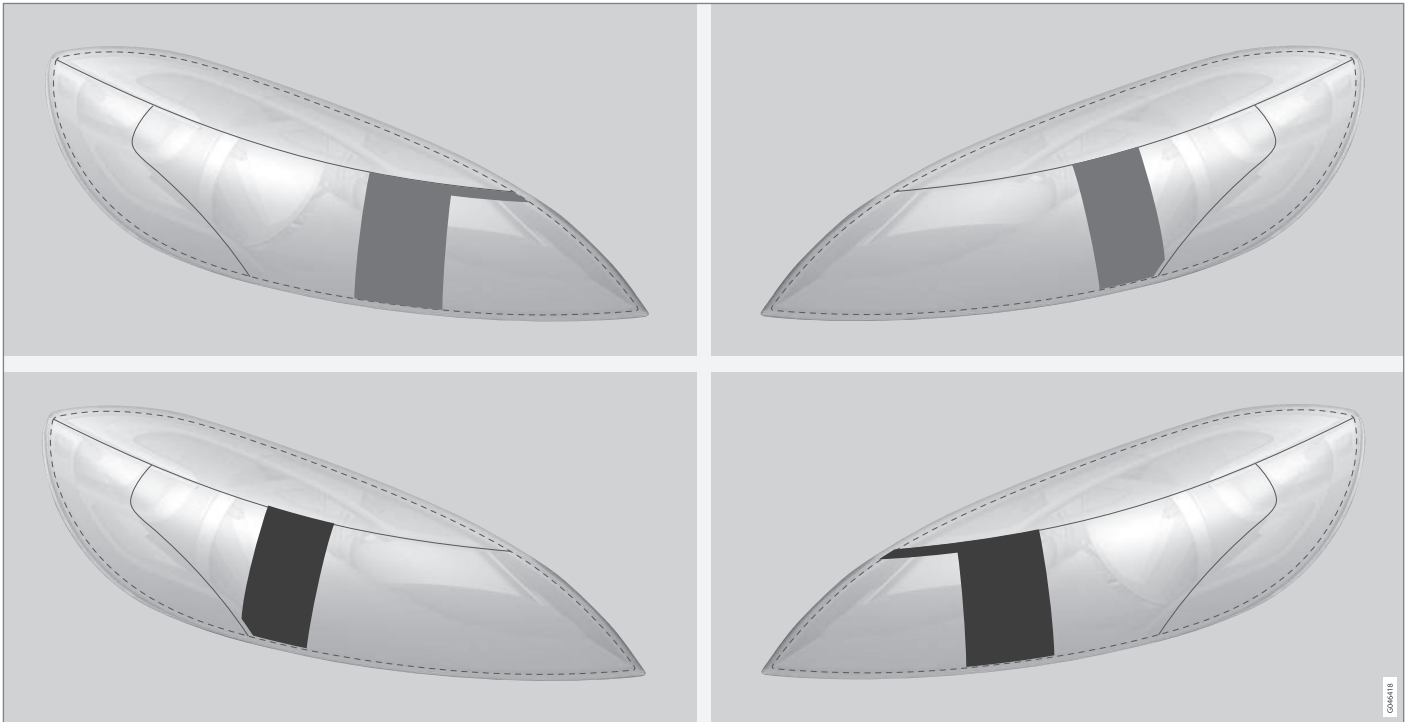

Верхний ряд: автомобиль с левосторонним управлением, шаблоны А и В. Нижний ряд: автомобиль с правосторонним управлением, шаблоны С и D.



«

Шаблоны для галогенных фар

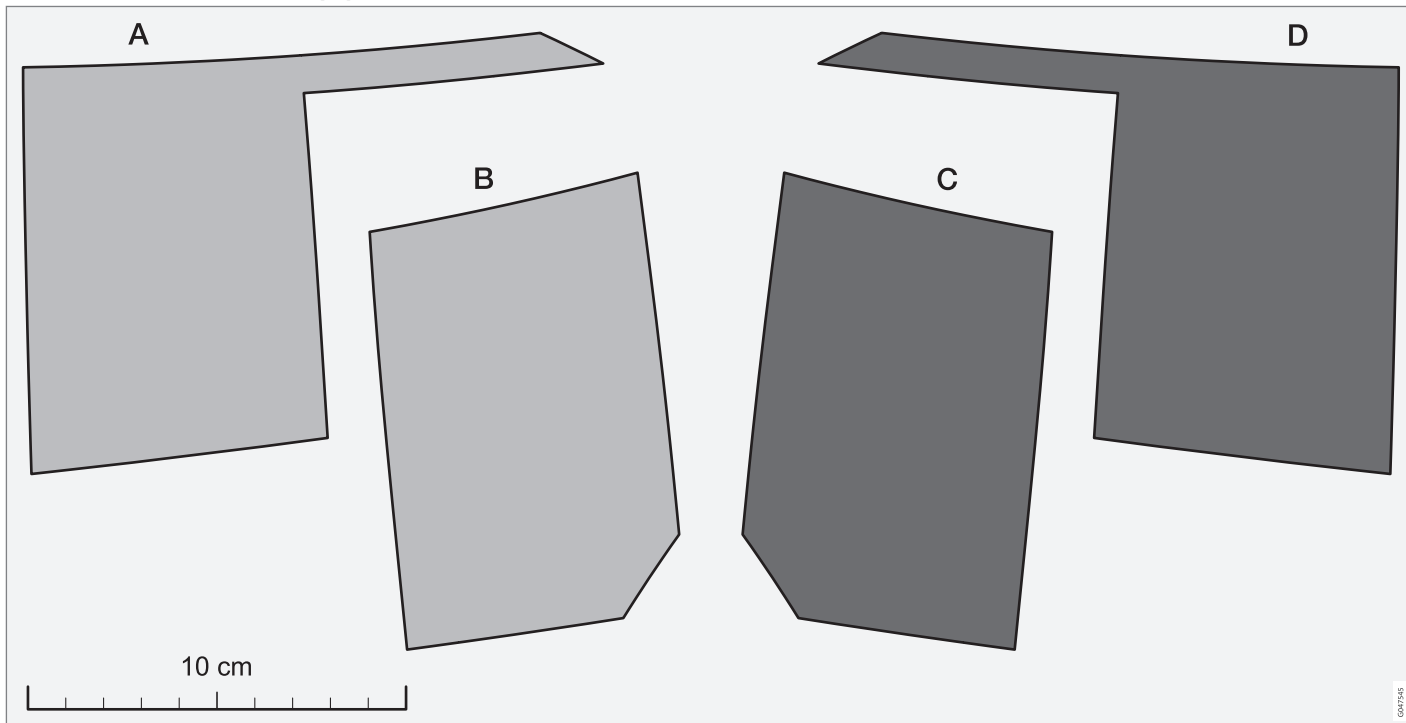

002745



Очистители и омыватели

Очиститель и омыватель очищают ветровое стекло и заднее стекло. Фары очищаются омыванием под высоким давлением.

Очистители ветрового стекла²²

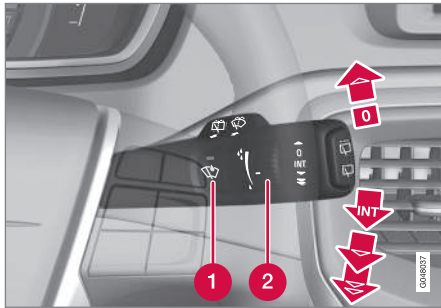

Очистители и омыватели ветрового стекла.

- 1 Датчик дождя, вкл/выкл
- 2 Регулировочное кольцо, чувствительность/частота

Выключение стеклоочистителя ветрового стекла

0 Переместите рычаг к положению 0, чтобы отключить очистители ветрового стекла.

Одинарный ход



Потяните рычаг вверх и отпустите, чтобы щетки сделали один ход.

Интервальный режим работы



После выбора интервального режима очистки установите число ходов в единицу времени с помощью регулировочного кольца.

Непрерывный режим работы



Очистители двигаются с нормальной скоростью.



Очистители двигаются с высокой скоростью.

ВАЖНО

Перед включением стеклоочистителей зимой убедитесь, что щетки стеклоочистителей не приморожены и что снег и лед с ветрового стекла (и заднего стекла) удалены.

ВАЖНО

Используйте достаточное количество омывающей жидкости, когда очистители чистят ветровое стекло. При работе очистителей ветровое стекло должно быть мокрым.

Сервисное положение щеток стеклоочистителей

Относительно очистки ветрового стекла/щеток стеклоочистителей и замены щеток см. Щетки стеклоочистителей (стр. 408) и Мойка автомобилей (стр. 428).

Датчик дождя*

Датчик дождя контролирует количество воды на ветровом стекле и автоматически включает стеклоочистители. Чувствительность датчика дождя изменяется при помощи регулировочного кольца.

Когда датчик дождя активирован, горит лампа в кнопке, и символ датчика дождя  показывается в комбинированном приборе.

Включение и регулировка чувствительности

Для активирования датчика дождя необходимо, чтобы двигатель работал или дистанционный ключ находился в положении I или II, и одновременно рычаг стеклоочистителей ветрового стекла находился в положении 0 или положении одиночного хода.

Включите датчик дождя, нажав кнопку . Очистители ветрового стекла делают один ход.

²² Относительно замены щеток стеклоочистителей и режима обслуживания щеток стеклоочистителей см. Щетки стеклоочистителей (стр. 408). Относительно заливки омывающей жидкости см. Омывающая жидкость - заправка (стр. 410).



Если рычаг перевести вверх, щелки делают дополнительный ход.

Поверните регулировочное кольцо вверх для повышения чувствительности и вниз для понижения чувствительности. (При вращении кольца вверх очистители делают дополнительный ход.)

деактивировать

Отключите датчик дождя, нажав на кнопку , или переместите рычаг вниз на другую программу очистки.

Датчик дождя выключается автоматически после извлечения дистанционного ключа из замка запуска или через пять минут после остановки двигателя.



ВАЖНО

При автоматической мойке очистители ветрового стекла могут включаться и повреждаться. Выключайте датчик дождя, когда автомобиль движется или когда дистанционный ключ находится в положении I или II. Символ на комбинированном приборе и лампа в кнопке гаснут.

Омывание фар и стекол

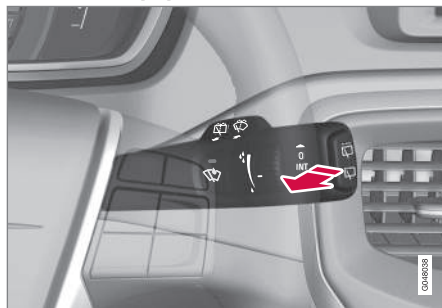

Функция омывания.

Омывание ветрового стекла

Чтобы включить омывание ветрового стекла и фар, переместите рычаг к рулевому колесу.

Когда вы отпускаете подрулевой рычаг, стеклоочистители совершают несколько дополнительных махов с одновременным омыванием фар.

Омыватель высокого давления для фар*

Омыватель высокого давления для фар расходуют большое количество омывающей жидкости. Для экономии жидкости фары омываются автоматически при каждом пятом омывании ветрового стекла.

Ограниченное омывание

Когда в бачке омывающей жидкости остается около 1 литра жидкости, в комбинированном приборе появляется сообщение о необходимости долить омывающую жидкость, при этом прекращается подача омывающей жидкости к фарам. Этот обеспечивает приоритет очистки ветрового стекла и видимости через него.

Протирка и омывание заднего стекла

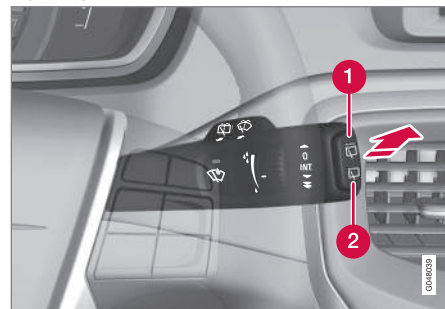

- 1 Очистка заднего стекла – интервальный режим очистки
- 2 Очистка заднего стекла – непрерывный режим очистки

Перемещением подрулевого рычага вперед (см. стрелку на рисунке выше) запускается омывание и очистка заднего стекла.



ВНИМАНИЕ

Очиститель заднего стекла оснащен защитой от перегрева, которая отключает электродвигатель, когда он перегревается. После охлаждения очиститель заднего стекла вновь включается (через 30 секунд или больше в зависимости от температуры двигателя и окружающей среды).

Очистители – движение задним ходом

Если включается передача заднего хода, когда активированы очистители ветрового стекла, очиститель заднего стекла включается в интервальном режиме работы²³. Функция отключается при выключении передачи заднего хода.

Если непрерывный режим работы очистителя заднего стекла уже был включен, никаких изменений не происходит.

ВНИМАНИЕ

На автомобилях с датчиком дождя при движении задним ходом включается задний стеклоочиститель, если этот датчик активирован и если идет дождь.

Дополнительная информация

- Омывающая жидкость - заправка (стр. 410)
- Омывающая жидкость - качество и объем (стр. 449)

Стеклоподъемники

С помощью панели управления в двери водителя можно управлять всеми стеклоподъемниками. Однако с панелей управления в других дверях можно управлять только стеклоподъемником соответствующей двери.



Панель управления в двери водителя.

- 1 Электрическая блокировка замков в дверях* и задних стекол, см. Блокировка для безопасности детей - электрическая активация* (стр. 191).
- 2 Управление стеклами сзади
- 3 Управление стеклами впереди

²³ Данную функцию (интервальная очистка при движении задним ходом) можно отключить. Обратитесь в мастерскую. Volvo рекомендует официальную станцию техобслуживания Volvo.



! ПРЕДОСТЕРЕЖЕНИЕ

Закрывая заднее окно с места водителя, убедитесь, что не зажимаете пассажира заднего сиденья.

! ПРЕДОСТЕРЕЖЕНИЕ

Закрывая окна с помощью дистанционного ключа, также убедитесь, что не зажимаете ни детей, ни других пассажиров.

! ПРЕДОСТЕРЕЖЕНИЕ

Если в автомобиле находятся дети – обязательно отключайте питание от стеклоподъемников, выбрав положение ключа **0**, а затем, покидая автомобиль, берите дистанционный ключ с собой. Для получения информации о положениях ключа - см. Положение ключа - функции с разными уровнями (стр. 82).

Управление



Управление стеклоподъемниками.

1 Управление без автоматик

2 Управление с автоматикой

С помощью панели управления в двери водителя можно управлять всеми стеклоподъемниками – с панелей управления в других дверях можно управлять только стеклоподъемником соответствующей двери. Одновременно можно управлять только с одной панели.

Чтобы пользоваться стеклоподъемниками, необходимо выбрать положение ключа не ниже **1** – см. Положение ключа - функции с разными уровнями (стр. 82). После остановки двигателя стеклоподъемниками можно управлять еще несколько минут после того, как ключ извлечен из замка запуска – но только до того, как открывается одна из дверей.

Закрытие окон прерывается, и если что-то мешает перемещению стекла, оно открывается. Вы можете форсировать защиту от защемления, когда закрытие прерывается, например, при обледенении. Если закрытие прерывается два раза подряд, форсируется защита от защемления, автоматическая функция на короткое мгновение деактивируется, и вы можете закрыть стекло, удерживая кнопку в верхнем положении.

i ВНИМАНИЕ

Один из способов уменьшить пульсирующий шум ветра, когда задние окна открыты, это чуть-чуть приоткрыть передние окна.

Управление без автоматик

Слегка потяните один из регуляторов вверх/вниз. Стеклоподъемники перемещаются вверх/вниз до тех пор, пока регулятор удерживается в положении.

Управление с автоматикой

Потяните один из регуляторов до упора вверх/вниз, а затем отпустите. Стекло автоматически перемещается в крайнее положение.



Управление с помощью дистанционного ключа и центрального замка

Дистанционное управление электрическими стеклоподъемниками снаружи автомобиля с помощью дистанционного ключа или изнутри с помощью центрального замка - см. на стр. Дистанционный ключ (стр. 168) и Запирание/отпирание - изнутри (стр. 185).

Возврат в исходное положение

В случае отключения аккумуляторной батареи для правильной работы необходимо вернуть функцию автоматического открытия в исходное положение.

1. Потяните вверх переднюю часть клавиши, чтобы поднять стекло в крайнее положение, и удерживайте одну секунду.
2. Быстро отпустите клавишу.
3. Потяните вверх переднюю часть клавиши еще раз на одну секунду.



ПРЕДОСТЕРЕЖЕНИЕ

Чтобы защита от защемления работала, необходимо выполнить сброс.

Зеркала заднего вида - наружные

Внешние зеркала заднего вида регулируются с помощью рычага настройки в органах управления двери водителя.



Управление внешними зеркалами заднего вида.

Регулировка

1. Нажмите кнопку **L** для левого зеркала или **R** для правого зеркала заднего вида. Лампа в кнопке горит.
2. Отрегулируйте положение с помощью джойстика посередине.
3. Нажмите кнопку **L** или **R** еще раз. Лампа должна погаснуть.



ПРЕДОСТЕРЕЖЕНИЕ

Оба зеркала широкоугольного типа, улучшающие обзор. Поэтому кажется, что расстояние до отражающихся в них объектах больше, чем в действительности.

Сохранение настроек²⁴

Настройки положения зеркал заднего вида и кресла водителя можно сохранить для каждого дистанционного ключа в памяти ключа*, см. Дистанционный ключ – настройки пользователя* (стр. 169).

Наклон зеркал заднего вида во время парковки²⁴

Зеркала заднего вида наклоняются вниз, что позволяет водителю видеть, например, край дороги во время парковки.

- Включите передачу заднего хода и нажмите кнопку **L** или **R**.

При выключении передачи заднего хода зеркало заднего вида автоматически возвращается в исходное положение прим. через 10 секунд или раньше, если нажать кнопку **L** или **R** соответственно.

Автоматический наклон зеркала заднего вида во время парковки²⁴

При включении передачи заднего хода зеркало заднего вида автоматически наклон-

²⁴ Только в сочетании с электроуправляемым креслом с памятью, см. Передние сиденья - с электрическим приводом (стр. 85).



яется вниз, что позволяет водителю видеть, например, край дороги во время парковки. Когда передача заднего хода отключается, зеркало заднего вида с небольшой задержкой автоматически возвращается в исходное положение.

Функцию можно активировать/отключить в системе меню MY CAR, см. MY CAR (стр. 118).

Автоматическое складывание при запирании²⁴

Если автомобиль запирается/отпирается дистанционным ключом, зеркала заднего вида складываются/раскрываются автоматически.

Функцию можно активировать/отключить в системе меню MY CAR, см. MY CAR (стр. 118).

Возврат в нейтральное положение

Возврат в нейтральное положение необходимо выполнить с помощью электропривода для восстановления функции электроуправляемого складывания/раскладывания наружных зеркал после их смещения со своего места вследствие внешнего воздействия:

1. Сложите зеркала кнопками **L** и **R**.

2. Вновь раскройте зеркала кнопками **L** и **R**.
3. При необходимости повторите описанную выше процедуру.

Зеркала после этого возвращены в нейтральное положение.

Складные зеркала заднего вида с электроприводом*

Для парковки/проезда в узком месте наружные зеркала можно сложить:

1. Одновременно нажмите кнопки **L** и **R** (ключ должен находиться в положении не ниже I).
2. Отпустите их прим. через 1 секунду. Зеркала автоматически установятся в полностью сложенное положение.

Раскройте зеркала, нажав одновременно на кнопки **L** и **R**. Зеркала автоматически установятся в полностью открытое положение.

Комфортное освещение и освещение при выходе из автомобиля

При выборе комфортного освещения (стр. 101) или освещения при выходе из автомобиля (стр. 100) загорается лампа в зеркалах заднего вида.

Дополнительная информация

- Зеркало заднего вида, внутреннее (стр. 111)
- Окна и зеркала заднего вида с электрообогревом (стр. 111)

²⁴ Только в сочетании с электроуправляемым креслом с памятью, см. Передние сиденья - с электрическим приводом (стр. 85).

* Опция/дополнительное оборудование, дополнительную информацию см. Введение.



Окна и зеркала заднего вида с электрообогревом

Электрообогрев используется для удаления обледенения и запотевания с ветрового стекла и внешних зеркал заднего вида.

Электрообогрев ветрового стекла*, заднего стекла и наружных зеркал заднего вида

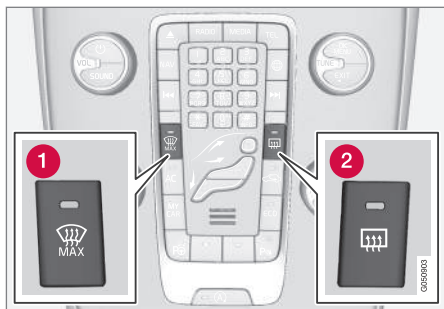

- 1 Электрообогрев ветрового стекла
- 2 Электрообогрев заднего стекла и наружных зеркал заднего вида

Функция используется для удаления запотевания с ветрового стекла, заднего стекла и внешних зеркал заднего вида.

Обогрев начинается, если нажать на соответствующую кнопку. Лампа в кнопке горит, когда функция активирована. Отключайте обогрев сразу, как только обледенение/запотевание удаляется со

стекла, чтобы не перегружать аккумулятор без необходимости. Функция отключается автоматически через определенное время.

См. также Сушение и удаление обледенения с ветрового стекла (стр. 143).

Запотевание/обледенение внешних зеркал заднего вида и заднего стекла удаляется автоматически, если двигатель запускается при наружной температуре ниже +7 °С. Автоматическое антиобледенение можно выбрать в системе меню MY CAR, см. MY CAR (стр. 118).

При включении электроподогрева ветрового стекла компас (стр. 113) отключается. При выключении электроподогрева ветрового стекла компас включается снова.

Зеркало заднего вида, внутреннее

Внутреннее зеркало заднего вида может затемняться с помощью регулятора на нижнем краю зеркала. Альтернативный вариант - зеркало заднего вида затемняется автоматически.



- 1 Установка противоослепляющего положения

Установка вручную противоослепляющего положения

Мощный свет от автомобиля сзади может отражаться в зеркале заднего вида и ослеплять водителя. Если вас раздражает свет от автомобилей сзади, затемните зеркало с помощью регулятора противоослепляющего положения:

1. Для установки противоослепляющего положения, переместите регулятор на себя.



- Возврат в нормальное положение – переместите регулятор в сторону ветрового стекла.

Автоматическая защита от ослепления*

В случае яркого света сзади зеркало заднего вида затемняется автоматически. На зеркале с автоматической защитой от ослепления ручка установки противослепляющего положения отсутствует.

В зеркале заднего вида имеются два датчика – один направлен вперед, а другой направлен назад – которые, действуя совместно, выявляют и рассеивают ослепляющий свет. Датчик, направленный вперед, регистрирует окружающее освещение, а датчик, направленный назад, регистрирует свет от фар автомобиля сзади.

i ВНИМАНИЕ

Вы ослабите действие противослепляющей функции зеркала заднего вида, если заслоните датчики от света, например, парковочным билетом, транспондерами, солнцезащитным козырьком или предметами, которые находятся на сидениях или в грузовом отделении.

Компас (стр. 113) можно выбирать только вместе с зеркалом заднего вида с автоматической защитой от ослепления.

Дополнительная информация

- Зеркала заднего вида - наружные (стр. 109)

Стекла́нная крыша*

Управление шторкой стеклянной крыши осуществляется с помощью регулятора на потолочной консоли.

Стекла́нная крыша неподвижная, а положение электроуправляемой шторки регулируется с помощью регулятора в потолочной консоли в положении ключа I или II. Для получения информации о положениях ключа - см. Положение ключа - функции с разными уровнями (стр. 82).

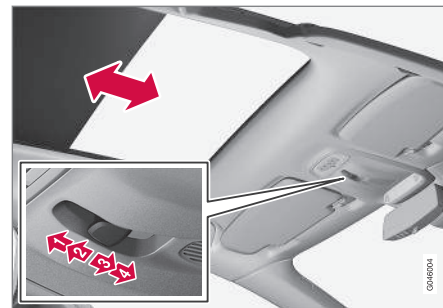

- 1 Автоматически - открытие до конечного положения
- 2 Вручную - открытие до отпускания кнопки
- 3 Вручную - закрытие до отпускания кнопки
- 4 Автоматически - закрытие до конечного положения



! ВАЖНО

- Не трогайте шторку – вы можете ее повредить.
- Для управления шторкой пользуйтесь только панелью управления в потолочной консоли.

Компас

В зеркале заднего вида установлен дисплей, который показывает, в каком направлении по компасу направлена передняя часть автомобиля.

Использование

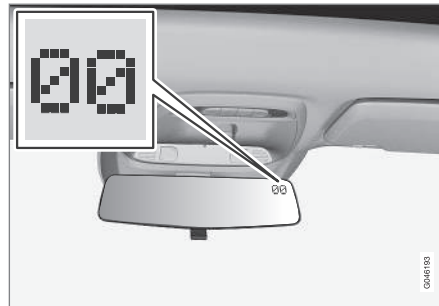

Зеркало заднего вида с компасом.

В верхнем правом углу зеркала заднего вида установлен дисплей, который показывает, в каком направлении по компасу направлена передняя часть автомобиля. Восемь различных направлений обозначаются сокращениями на английском языке: **N** (север), **NE** (северо-восток), **E** (восток), **SE** (юго-восток), **S** (юг), **SW** (юго-запад), **W** (запад) и **NW** (северо-запад).

Компас* активируется автоматически при запуске двигателя или когда ключ переводится в положение II, см. Положение ключа - функции с разными уровнями (стр. 82).

Чтобы отключить/включить компас, нажмите кнопку с задней стороны зеркала заднего вида, например, с помощью скрепки.

При включении электроподогрева ветрового стекла компас отключается. При выключении электроподогрева ветрового стекла компас включается снова.

Калибровка

Земной шар разделен на 15 магнитных зон. Компас настроен на тот географический регион, в который осуществлена поставка данного автомобиля. Необходимо провести калибровку компаса, если автомобиль перемещается через несколько магнитных зон. Это делается так:

1. Остановите автомобиль на большом открытом участке без металлических конструкций и высоковольтных линий электропередачи.
2. Запустите двигатель.

i ВНИМАНИЕ

Для оптимизации калибровки отключите все электрооборудование (кондиционер, стеклоочистители и др.) и убедитесь, что все двери закрыты.



03 Приборы и органы управления

- Удерживайте нажатой кнопку с нижней стороны зеркала заднего вида прим. 3 секунды. Показывается номер действующей магнитной зоны.

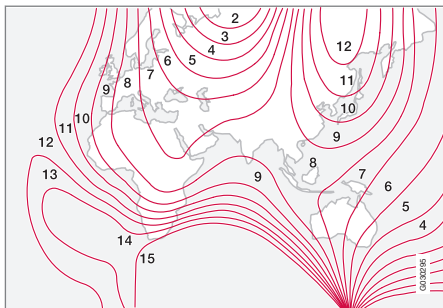

Магнитные зоны.

- Повторными нажатиями кнопки выберите необходимую магнитную зону (1–15), см. карту магнитных зон для компаса.
- Подождите, пока на дисплее вновь появится символ **C**, или удерживайте нажатой в течение прим. 6 секунд кнопку на задней стороне зеркала заднего вида (например с помощью скрепки) до появления символа **C**.

- Медленно двигайтесь по кругу со скоростью макс. 10 км/ч до тех пор, пока на дисплее не появится компасный курс, что означает завершение калибровки. После этого выполните еще 2 круга для завершения точной калибровки.
- При необходимости повторите описанную выше процедуру.

Обращение с меню - комбинированный прибор

Управление меню на информационном дисплее комбинированного прибора (стр. 65) осуществляется с помощью левого подрулевого рычага. Какое именно меню показывается - это зависит от положения ключа (стр. 82).

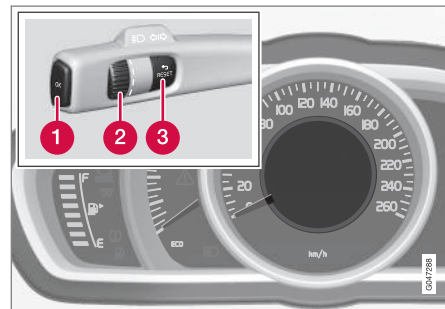

Информационный дисплей (аналоговый комбинированный прибор) и органы управления меню.

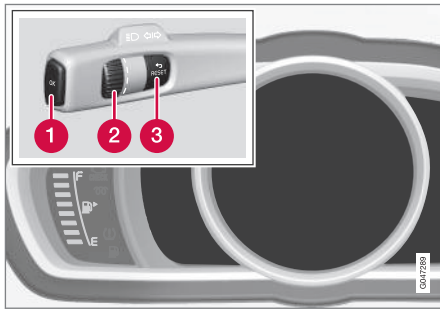

Информационные дисплеи (цифровой комбинированный прибор) и органы управления меню.

- 1 **OK** - доступ к меню и подтверждение сообщений и выбора меню.
- 2 Регулировочное кольцо – перелистать выборы меню.
- 3 **RESET** - обнуление данных в выбранной позиции бортового компьютера и переход назад по структуре меню.

Если показывается сообщение (стр. 116), оно должно быть подтверждено с помощью **OK**, чтобы меню отображались.

Дополнительная информация

- Сообщения - обслуживание (стр. 118)
- Обзор меню - аналоговый комбинированный прибор (стр. 115)
- Обзор меню - цифровой комбинированный прибор (стр. 115)

Обзор меню - аналоговый комбинированный прибор

Какие меню показываются на информационном дисплее комбинированного прибора - это зависит от положения ключа (стр. 82).

Некоторые из следующих вариантов меню предполагают, что в автомобиле установлена соотв. функция и оборудование.

Цифр.скор.

Отопитель*

Доп.отопит.*

Опции TC

Серв.статус

Уров.масла²⁵

Сообщения (##)²⁶

Дополнительная информация

- Обращение с меню - комбинированный прибор (стр. 114)
- Обзор меню - цифровой комбинированный прибор (стр. 115)
- Комбинированный прибор (стр. 65)

Обзор меню - цифровой комбинированный прибор

Какие меню показываются на информационном дисплее комбинированного прибора - это зависит от положения ключа (стр. 82).

Некоторые из следующих вариантов меню предполагают, что в автомобиле установлена соотв. функция и оборудование.

Настройки*

Темы

Контрастн. режим/Цветовой режим

Сервисн.статус

Сообщения²⁷

Уровень масла²⁸

Отопит. салона*

Сброс бортового компьютера

Дополнительная информация

- Обращение с меню - комбинированный прибор (стр. 114)
- Обзор меню - аналоговый комбинированный прибор (стр. 115)
- Комбинированный прибор (стр. 65)

²⁵ Не для всех двигателей



Сообщения

Если загорается предупреждающий, информационный или контрольный символ, то одновременно на информационном дисплее отображается поясняющее сообщение.

Сообщение	Содержание
Остановиться ^A	Остановиться и заглушить двигатель. Опасность серьезных травм – обратитесь в мастерскую ^B .
Заглушить двиг. ^A	Остановиться и заглушить двигатель. Опасность серьезных травм – обратитесь в мастерскую ^B .
Треб.сроч.обслуж ^A	Обратитесь в мастерскую ^B для безотлагательной проверки автомобиля.

Сообщение	Содержание
Требуется обслуж. ^A	Обратитесь в мастерскую ^B , проверить автомобиль, как можно быстрее.
См. руководство ^A	Читайте руководство пользователя
Офиц. время для технического обслуживания	Пора заказать время техобслуживания – обратитесь в мастерскую ^B .

Сообщение	Содержание
Время для текущего технического обслуживания	Пора на техобслуживание – обратитесь в мастерскую ^B . Это время техобслуживания зависит от пробега, количества месяцев, прошедших с момента последнего техобслуживания, работы двигателя и марки масла.
Несоблюдение срока технического обслуживания	Если нарушаются интервалы техобслуживания, то гарантия не распространяется на поврежденные детали, – обратитесь в мастерскую ^B .

²⁶ Некоторые сообщения показываются в скобках.

²⁷ Некоторые сообщения показываются в скобках.

²⁸ Не для всех двигателей



Сообщение	Содержание
Трансмиссия Требуется замена масла	Обратитесь в мастерскую ^В , проверить автомобиль, как можно быстрее.
Трансмиссия Огранич.функции	Коробка передач не выдерживает полной нагрузки. Управляйте автомобилем осторожно, пока сообщение не погаснет ^С . При повторном появлении – обратитесь в мастерскую ^В .

Сообщение	Содержание
Горяч. трансмиссия Снизьте скорость	Сбросьте скорость или остановитесь, соблюдая меры безопасности. Выключите передачу и дайте двигателю поработать на холостых оборотах, пока сообщение не погаснет ^С .
Гор.трансм. Остановите Подожд.охлажд.	Серьезная неисправность. Без промедления остановите автомобиль, соблюдая меры безопасности, и обратитесь в мастерскую ^В .

Сообщение	Содержание
Временно выкл.^А	Функция временно отключена и вернется в исходное положение автоматически во время движения или при повторном пуске двигателя.
Батарея разряжена Режим экономии энергии	Звуковая система отключена для сохранения мощности. Зарядите аккумуляторную батарею.

^А Часть сообщений появляется вместе с информацией о том, где возникла неисправность.

^В Мы рекомендуем официальную станцию техобслуживания Volvo.

^С Вот некоторые сообщения, связанные с автоматической коробкой передач.

Дополнительная информация

- Сообщения - обслуживание (стр. 118)
- Обращение с меню - комбинированный прибор (стр. 114)

Сообщения - обслуживание

С помощью левого подрулевого рычага можно подтверждать и просматривать сообщения (стр. 116), которые выводятся на информационный дисплей комбинированного прибора.

Предупреждающий, информационный или контрольный символ дополняется поясняющим сообщением на дисплее. Сообщение об ошибке хранится в списке памяти до устранения неисправности.

Нажмите **OK** на левом подрулевым рычаге, чтобы подтвердить²⁹ сообщении. Выбор сообщения с помощью регулировочного кольца (стр. 114).

i ВНИМАНИЕ

Если предупреждающее сообщение появляется во время работы с бортовым компьютером, то необходимо сначала прочитать это сообщение (нажав **OK**), и только потом продолжать работу с компьютером.

Дополнительная информация

- Обзор меню - аналоговый комбинированный прибор (стр. 115)
- Обзор меню - цифровой комбинированный прибор (стр. 115)

MY CAR

MY CAR – исходное меню управления многими функциями автомобиля, например, City Safety™, замки и сигнализация, автоматическая скорость вращения вентилятора, установка времени на часах и пр.

Некоторые функции являются стандартными, а другие опционными – ассортимент зависит также от рынка.

Использование

Перемещение между различными меню выполняется с помощью кнопок на центральной консоли или правым набором кнопок на рулевом колесе*.

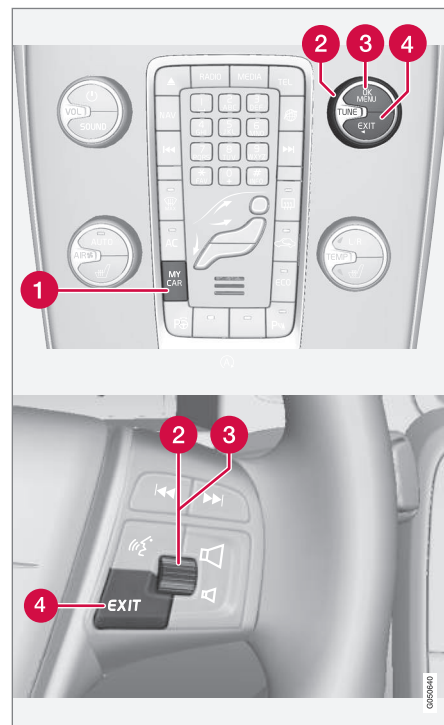

Панель управления на центральной консоли и набор кнопок на рулевом колесе. На рисунке представлено схематическое изображение – количество функций и расположение кнопок

²⁹ Сообщение может также подтвердить с помощью регулировочного кольца или кнопкой **RESET**.



может отличаться в зависимости от выбранной комплектации и рынка.

- 1 **MY CAR** – открывается система меню MY CAR.
- 2 **OK/MENU** – нажатием этой кнопки на центральной консоли или регулировочного кольца на рулевом колесе осуществляется выбор/установка флажка для выделенной опции меню или сохранение выбранной функции в памяти.
- 3 **TUNE** – поворотом ручки в центральной консоли или регулировочного кольца на рулевом колесе осуществляется переход вверх/вниз по опциям меню.
- 4 **EXIT**

Функции EXIT

В зависимости от функции, в которой установлен курсор при нажатии кнопки **EXIT**, и уровня меню может происходить следующее:

- телефонный разговор отвергается
- прерывается выполнение функции
- удаляется введенный знак
- отменяется последний выбор
- возврат вверх по структуре меню.

Длительное нажатие **EXIT** ведет в обычный режим просмотра MY CAR или из обычного режима просмотра на самый верхний уровень меню (меню главных источников).

Варианты меню и маршруты поиска

Описание опций меню и маршрутов поиска в MY CAR см. приложение Sensus Infotainment.

Бортовой компьютер

Бортовой компьютер автомобиля может регистрировать, обрабатывать и представлять информацию.

Общие сведения

Проверку и настройки можно выполнить непосредственно после автоматического включения подсветки комбинированного прибора одновременно с открытием замков автомобиля. Если после открытия двери водителя ни один из органов управления бортовым компьютером не задействован в течение прим. 30 секунд, комбинированный прибор гаснет, и затем для управления бортовым компьютером необходимо либо установить положение ключа II (стр. 82), либо запустить двигатель.

i ВНИМАНИЕ

Если предупреждающее сообщение появляется во время работы с бортовым компьютером, работу можно возобновить только после подтверждения сообщения.

- Подтвердите сообщение, кратко нажав кнопку **OK** на рычаге указателей поворотов.

Групповые меню

В бортовом компьютеры представлены две группы меню:



- Функции
- Рубрики в комбинированном приборе

В бортовом компьютере внутри каждой группы **Функции** и **Рубрики** расположены по бесконечному замкнутому контуру (loop).

Дополнительная информация

- Бортовой компьютер – аналоговый комбинированный прибор (стр. 121)
- Бортовой компьютер - цифровой комбинированный прибор (стр. 125)
- Бортовой компьютер - поясняющая информация (стр. 129)
- Бортовой компьютер - статистика поездок* (стр. 130)



Бортовой компьютер – аналоговый комбинированный прибор

Меню бортового компьютера расположены по замкнутому плавно изменяющемуся контуру. В одном из вариантов выбора дисплей бортового компьютера гаснет – это указывает также на начало/конец контура.

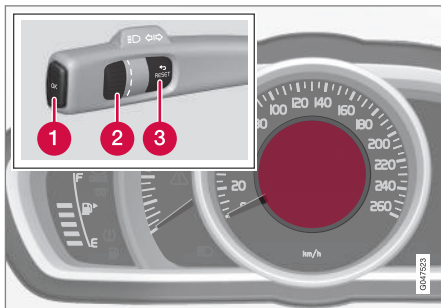

Информационный дисплей и органы управления.

- 1 **OK** – Открыть в бортовом компьютере контур функций + Активировать выделенную опцию.
- 2 **Регулировочное кольцо** – Открыть в бортовом компьютере контур рубрик + Перелистать опции.
- 3 **RESET** – Отменить, обнулить или выйти из функции после сделанного выбора.

Функции

Чтобы открыть и проверить/настроить функции выполните следующее:

1. Чтобы убедиться, что ни один из органов управления не установлен в середине последовательности – сначала "обнулите" их, дважды нажав на **RESET**.
2. Нажав на **OK** – открывается контур со всеми функциями.
3. **Регулировочным кольцом** перелистайте функции и выберите/подтвердите с помощью **OK**.
4. Для завершения проверки/настройки дважды нажмите на **RESET**.

Различные функции бортового компьютера перечислены в таблице ниже:



03 Приборы и органы управления



Функции	Информация
Цифр.скор. <ul style="list-style-type: none"> • км/ч • миль/ч • Информация не выводится 	<p>Скорость автомобиля отображается в цифровой индикации в центре комбинированного прибора:</p> <ul style="list-style-type: none"> • Открыть с помощью OK, выбрать регулирующим кольцом, подтвердить с помощью OK и вернуться назад с помощью ENTER.
Отопитель* <ul style="list-style-type: none"> • Прямой запуск • Таймер 1 - открывается меню для установки времени. • Таймер 2 - открывается меню для установки времени. 	<p>Описание программирования таймера см. Предпусковой обогреватель* двигателя и салона - таймер (стр. 149).</p>
Доп.отопит.* <ul style="list-style-type: none"> • Авт Вкл • Выкл 	<p>Дополнительную информацию см. Дополнительный обогрев* (стр. 152).</p>
Опции ТС <ul style="list-style-type: none"> • Пробег до пустого бака • Расход топлива • Средняя скорость • Счетчики пройденного пути T1 и общ.рас. • Счетчики пройденного пути T2 и общ.рас 	<p>Здесь можно выбрать/активировать опции, представленные в виде выбираемых рубрик в бортовом компьютере. Символы уже выбранных рубрик окрашены в БЕЛЫЙ цвет и снабжены "галочкой" – прочие символы СЕРОГО цвета и без "галочки":</p> <ol style="list-style-type: none"> 1. Открыть функцию с помощью OK, перелистать символы вариантов регулирующим кольцом и выделить/остановиться на выбранном символе. 2. Подтвердить с помощью OK – цвет символа изменяется с СЕРОГО на БЕЛЫЙ, и появляется метка "галочка". 3. Продолжить выбор символов функций регулирующим кольцом или завершить с помощью RESET.
Серв.статус	<p>Показывается количество месяцев и пробег до следующего техобслуживания.</p>



Функции	Информация
Уров.масла ^A	Дополнительную информацию см. Моторное масло - контроль и заправка (стр. 393).
Сообщения (##)	Дополнительную информацию см. Сообщения (стр. 116).

A Не для всех двигателей

Рубрики

Одну из рубрик, представленных в таблице ниже, можно выбрать для постоянного показа в комбинированном приборе. Чтобы выбрать рубрику, выполните следующее:

1. Чтобы убедиться, что ни один из органов управления не установлен в середине последовательности – сначала "обнулите" их, дважды нажав на **RESET**.
2. Поверните **регулирующее кольцо** – рубрики бортового компьютера, которые можно выбрать, показываются по замкнутому кругу.
3. Остановитесь на выбранной рубрике.

03

Рубрика бортового компьютера в комбинированном приборе	Информация
Счетчики пройденного пути T1 и общ.рас.	<ul style="list-style-type: none"> • Длительным нажатием на RESET обнуляется счетчик пройденного пути T1.
Счетчики пройденного пути T2 и общ.рас	<ul style="list-style-type: none"> • Длительным нажатием на RESET обнуляется счетчик пройденного пути T2.
Расст.до пуст.	Дополнительную информацию - см. раздел "Дальность действия – пробег до пустого бака" (стр. 129).
Расход топл.	Текущий расход.
Средн.скор.	<ul style="list-style-type: none"> • Длительным нажатием на RESET обнуляется Средн.скор.
Информация бортового компьютера отсутствует.	В этом варианте информация на дисплее отсутствует – это также означает начало/конец контура.

Во время поездки рубрику бортового компьютера, представленную в комбиниро-

ванном приборе, можно изменить в любой момент. Это делается так:

- Повернуть **регулирующее кольцо** – остановиться на выбранной рубрике.





Обнуление – счетчик пройденного пути и средняя скорость

В данной рубрике бортового компьютера – **T1 и общ.рас.**, **T2 и общ.рас** или **Средн.скор.** – показывается в комбинированном приборе:

- При длительном нажатии на **RESET** – выбранная рубрика обнуляется.

Каждую рубрику необходимо обнулять отдельно.

Дополнительная информация

- Бортовой компьютер (стр. 119)
- Бортовой компьютер - цифровой комбинированный прибор (стр. 125)
- Бортовой компьютер - поясняющая информация (стр. 129)
- Бортовой компьютер - статистика поездок* (стр. 130)



Бортовой компьютер - цифровой комбинированный прибор

Меню бортового компьютера расположены по замкнутому плавно изменяющемуся контуру. Для одного из вариантов выбора три дисплея бортового компьютера гаснут – это указывает также на начало/конец контура.

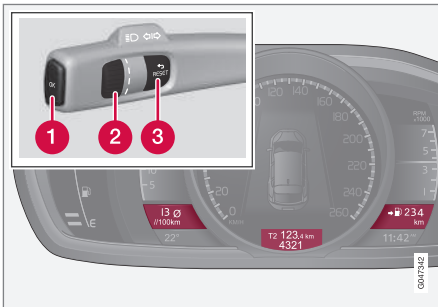

Информационные дисплеи и органы управления.

- 1 **OK** – Открыть в бортовом компьютере контур функций + Активировать выделенную опцию.
- 2 **Регулировочное кольцо** – Открыть в бортовом компьютере контур рубрик + Перелистать опции.
- 3 **RESET** – Отменить, обнулить или выйти из функции после сделанного выбора.

Функции

Чтобы открыть и проверить/настроить функции выполните следующее:

1. Чтобы убедиться, что ни один из органов управления не установлен в середине последовательности – сначала "обнулите" их, дважды нажав на **RESET**.
2. Нажмите на **OK** – открывается контур со всеми функциями.
3. **Регулировочным кольцом** перелистайте функции и выберите/подтвердите с помощью **OK**.
4. Для завершения проверки/настройки дважды нажмите на **RESET**.

Различные функции бортового компьютера перечислены в таблице ниже:



03 Приборы и органы управления



Функции	Информация
Сброс бортового компьютера <ul style="list-style-type: none"> В среднем Средняя скорость 	Обратите внимание , что эта функция не обнуляет оба счетчика пройденного пути T1 и T2 – информацию об этом см. таблицу в следующем разделе "Рубрики" или в разделе "Обнуление – средняя скорость/расход".
Сообщения	Дополнительную информацию см. Сообщения (стр. 116).
Темы	Здесь выбирается стиль оформления комбинированного прибора, см. Комбинированный прибор цифровой - Overview (стр. 67).
Настройки*	Выберите Авт Вкл или Выкл . Дополнительную информацию см. Дополнительный обогрев* (стр. 152).
Контрастн. режим/Цветовой режим	Настройка интенсивности освещения и окраски комбинированного прибора.
Отопит. салона* <ul style="list-style-type: none"> Прямой пуск Символ "Таймер 1" – открывается меню для установки времени. Символ "Таймер 2" – открывается меню для установки времени. 	Описание программирования таймера см. Предпусковой обогреватель* двигателя и салона - таймер (стр. 149).
Сервисн.статус	Показывается количество месяцев и пробег до следующего техобслуживания.
Уровень масла^A	Дополнительную информацию см. Моторное масло - контроль и заправка (стр. 393).

^A Некоторые варианты двигателей.



Рубрики

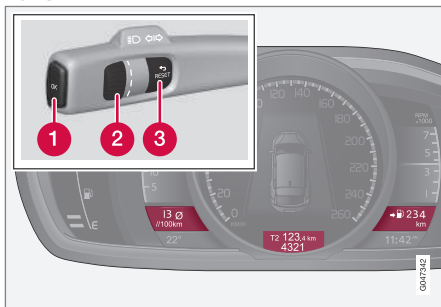

Три рубрики бортового компьютера могут показываться одновременно – по одной в каждом "окне".

Одну из комбинаций рубрик, представленных в таблице ниже, можно выбрать для постоянного показа в комбинированном приборе. Чтобы выбрать рубрику, выполните следующее:

1. Чтобы убедиться, что ни один из органов управления не установлен в середине последовательности – сначала "обнулите" их, дважды нажав на **RESET**.
2. Поверните **регулирующее кольцо** – комбинации рубрик, которые можно выбрать, показываются по замкнутому кругу.

3. Остановитесь на выбранной комбинации рубрик.

Комбинации рубрик			Информация
В среднем	Счетчик пройденного пути T1 + Показания спидометра	Средняя скорость	• Длительным нажатием на RESET обнуляется счетчик пройденного пути T1.
Мгновенный расход	Счетчик пройденного пути T2 + Показания спидометра	Пробег до пустого бака	• Длительным нажатием на RESET обнуляется счетчик пройденного пути T2.
Мгновенный расход	Показания спидометра	kmh<>mph	kmh<>mph – "Цифровая индикация скорости" см. Бортовой компьютер - поясняющая информация (стр. 129).
	Информация бортового компьютера отсутствует.		В этом варианте гаснут все три дисплея бортового компьютера – это также означает начало/конец контура.

Во время поездки комбинацию рубрик бортового компьютера, представленную в ком-

бинированном приборе, можно изменить в любой момент. Это делается так:

- Повернуть **регулирующее кольцо** – остановиться на выбранной рубрике.



Обнуление – Счетчик пройденного пути

Поверните **регулировочное кольцо**, чтобы открыть комбинацию рубрик, содержащую счетчик пройденного пути, который следует обнулить:

- При длительном нажатии на **RESET** – выбранный счетчик пройденного пути обнуляется.

Обнуление – средняя скорость/расход

1. Выберите функцию **Сброс бортового компьютера** и активируйте с помощью **ОК**.
2. **Регулировочным кольцом** выберите одну из следующих опций и активируйте с помощью **ОК**:
 - л/100 км
 - км/ч
 - Сброс обоих значений
3. Завершите с помощью **RESET**.

Дополнительная информация

- Бортовой компьютер (стр. 119)
- Бортовой компьютер – аналоговый комбинированный прибор (стр. 121)
- Бортовой компьютер - поясняющая информация (стр. 129)
- Бортовой компьютер - статистика поездок* (стр. 130)



Бортовой компьютер - поясняющая информация

Здесь приводится информация, поясняющая работу некоторых функций.

В среднем

Средний расход топлива рассчитывается с момента последнего обнуления.

i ВНИМАНИЕ

Некоторые ошибки могут возникать при использовании топливного обогревателя*.

Средняя скорость

Средняя скорость рассчитывается по расстоянию, пройденному с момента последнего обнуления.

Мгновенный расход

Информация о текущем расходе топлива обновляется непрерывно – примерно каждую секунду. Если автомобиль движется на низкой скорости, расход топлива показывается в расчете на единицу времени, а на высокой скорости – относительно величины пробега.

Вы можете выбрать различные единицы измерения (км/мили) – см. раздел ниже "Выбор единиц измерения" (стр. 129).

Дальность действия – пробег до пустого бака

Бортовой компьютер показывает примерное расстояние, которое можно пройти на оставшемся в баке топливе.

Когда в рубрике **Расст. до пуст.** отображается "----", гарантированного пробега не остается.

- Без промедления заправьте автомобиль топливом.

Для расчета используются значения среднего расхода топлива за последние пройденные 30 км и оставшегося количества топлива.

i ВНИМАНИЕ

Ошибочные показания возможны при изменении стиля вождения.

Экономичный стиль вождения в общем случае увеличивает пробег автомобиля. Дополнительную информацию о возможном влиянии на расход топлива см. Экологическая концепция Volvo Car Corporation (стр. 22).

Цифровая индикация скорости³⁰

Единицы измерения скорости (км/ч или мили/ч) противоположны установленным в главном приборе. Если, например, установ-

лены миль/ч, в бортовом компьютере скорость отображается в км/ч и наоборот.

Смена единиц

В системе меню MY CAR вы можете изменить единицы измерения (км/мили) расстояния и скорости, см. MY CAR (стр. 118).

i ВНИМАНИЕ

Кроме бортового компьютера эти единицы измерения также изменяются в навигационной системе Volvo, *.

Дополнительная информация

- Бортовой компьютер (стр. 119)
- Бортовой компьютер – аналоговый комбинированный прибор (стр. 121)
- Бортовой компьютер – цифровой комбинированный прибор (стр. 125)
- Бортовой компьютер – статистика поездок* (стр. 130)

³⁰ Только комбинированный прибор "Digital".

Бортовой компьютер - статистика поездок*

В автомобиле сохраняется информация о выполненных поездках – средний расход топлива и средняя скорость – которую можно увидеть на мониторе центральной консоли в виде гистограммы.

Принцип действия

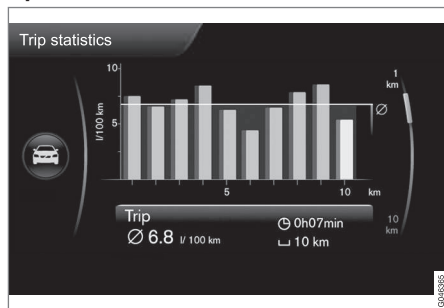

Статистика поездок³¹.

Каждый столбик соответствует 1 км или 10 км в зависимости от выбранного масштаба. Крайний правый столбик – это значение для текущего на данный момент километра или 10 км пути.

С помощью ручки **TUNE** масштаб каждого столбика можно изменить между 1 км и 10 км – курсор справа изменяет положение вверх/вниз относительно выбранного масштаба.

Использование

Различные настройки можно выполнить в системе меню **MY CAR**, см. MY CAR (стр. 118) – в разделе **Статистика**.

Если отметить вариант "**Сброс, если двиг. был выкл. мин. 4 ч**", все статистические данные удаляются автоматически после окончания поездки и стоянки автомобиля в течение 4-х часов. При следующем запуске двигателя запись статистики поездок начинается с нуля.

- **Сброс, если двиг. был выкл. мин. 4 ч** – внесите метку в окошко с помощью **ENTER** и выйдите из меню с помощью **EXIT**.

Если новый цикл поездки начинается до истечения 4 часов, необходимо сначала стереть данные за текущий период вручную с помощью "**Начать новую поездку**".

- **Начать новую поездку** совместно с **ENTER** стирает все предыдущие статистики; для выхода из меню – **EXIT**.

См. также информацию об Eco guide (стр. 70).

Дополнительная информация

- Бортовой компьютер (стр. 119)
- Бортовой компьютер – аналоговый комбинированный прибор (стр. 121)

- Бортовой компьютер - цифровой комбинированный прибор (стр. 125)
- Бортовой компьютер - поясняющая информация (стр. 129)

³¹ На рисунке представлено схематичное изображение – формат может отличаться в зависимости от варианта программного обеспечения и рынка сбыта.

04

КЛИМАТИЧЕСКАЯ УСТАНОВКА





04 Климатическая установка

Общие сведения о климатической установке

В автомобиле установлена система электронного климат-контроля. Климатическая установка охлаждает или нагревает, а также осушает воздух в салоне.

Существует два типа климатических установок:

- Электронный контроль температуры (ETC) (стр. 139)
- Электронный климат-контроль (ECC) (стр. 138)

ВНИМАНИЕ

Кондиционирование воздуха (AC) (стр. 143) можно отключить, но его следует всегда держать включенным для создания хорошего климата в салоне и чтобы избежать запотевания стекол.

Не забывайте

- Для обеспечения оптимального режима кондиционирования воздуха необходимо, чтобы боковые окна были закрыты.
- Функция общего проветривания (стр. 186) открывает/закрывает все боковые окна одновременно, и ее можно использовать, например, для быстрого проветривания автомобиля в жаркую.

- Удаляйте лед и снег с воздухозабора климатической установки (щель между капотом и ветровым стеклом).
- В жаркую погоду из-под автомобиля может капать конденсационная вода из системы кондиционирования воздуха. Это нормально.
- Когда требуется максимальная мощность двигателя, например, при максимальном разгоне или движении на подъеме с прицепом, кондиционирование воздуха может временно отключаться. При этом температура в салоне может временно повыситься.
- Чтобы удалить запотевание на окнах с внутренней стороны, следует в первую очередь использовать дефростер (стр. 143). Чтобы снизить вероятность запотевания, окна следует содержать в чистоте и протирать обычным средством для чистки окон.

Автомобили с функцией Start/Stop*

При автоматической остановке (стр. 306) двигателя функции некоторого оборудования могут действовать с ограничениями, например, скорость вентилятора (стр. 141) климатической установки.

Автомобили с функцией ECO*

Когда включена функция ECO (стр. 316), некоторое оборудование может действовать с ограничениями или отключается,

например, кондиционирование воздуха (стр. 143).

ВНИМАНИЕ

С включением функции ECO изменяются некоторые параметры настройки климатической системы и ограничиваются некоторые функции энергопотребителей. Некоторые настройки можно восстановить вручную, но функции начинают действовать в полном объеме только после отключения функции ECO.

Дополнительная информация

- Фактическая температура (стр. 133)
- Датчики - климат (стр. 133)
- Настройки меню - климат (стр. 135)
- Распределение воздуха в салоне (стр. 136)
- Очистка воздуха (стр. 133)
- Переднее сиденье с электроподогревом* (стр. 140)
- Заднее сиденье с электроподогревом* (стр. 140)

* Опция/дополнительное оборудование, дополнительную информацию см. Введение.



Фактическая температура

Выбранное значение температуры в салоне соответствует субъективным ощущениям, зависящим от наружной температуры, скорости перемещения воздуха, влажности воздуха, интенсивности солнечного излучения и других факторов, действующих внутри и снаружи автомобиля.

В системе имеется солнечный датчик (стр. 133), который распознает, с какой стороны в салоне светит солнце. В этой связи¹ температура в правом и левом воздушных соплах может различаться, несмотря на то, что на обеих сторонах установлено одинаковое значение температуры.

Дополнительная информация

- Общие сведения о климатической установке (стр. 132)
- Регулировка температуры в салоне (стр. 142)

Датчики - климат

Система климат-контроля имеет несколько датчиков, которые помогают регулировать температуру (стр. 133) в автомобиле.

- Солнечный датчик расположен сверху на приборной панели.
- Датчик температуры в салоне расположен под панелью климатической установки.
- Датчик наружной температуры установлен во внешнем зеркале заднего вида.



ВНИМАНИЕ

Не закрывайте и не блокируйте датчики одеждой и другими предметами.

Дополнительная информация

- Общие сведения о климатической установке (стр. 132)

Очистка воздуха

В салоне создается уютная и приятная атмосфера даже для страдающих контактной аллергией и астмой.

- Фильтр в салоне (стр. 134)
- Материал в салоне (стр. 135)
- Clean Zone Interior Package (CZIP) (стр. 134)*
- Interior Air Quality System (IAQS) (стр. 135)*

Дополнительная информация

- Общие сведения о климатической установке (стр. 132)

¹ Только для ECC.



Очистка воздуха - фильтр в салоне

Воздух, поступающий в салон автомобиля, проходит очистку в фильтре.

Этот фильтр должен регулярно заменяться. Выполняйте Программу техобслуживания Volvo в отношении рекомендуемого интервала замены. При эксплуатации автомобиля в сильно загрязненной среде следует чаще проводить замену фильтра.

ВНИМАНИЕ

Существуют различные типы салонных фильтров. Убедитесь, что устанавливается правильный фильтр.

Дополнительная информация

- Очистка воздуха (стр. 133)

Очистка воздуха - Clean Zone Interior Package (CZIP)*

CZIP включает в себя ряд изменений, которые в еще большей степени очищают салон от веществ, вызывающих аллергии и астму.

В комплект входит:

- Дополнительная функция включения вентилятора после того, как автомобиль открывается дистанционным ключом. При этом вентилятор нагнетает в салон свежий воздух. Функция включается, когда в этом есть необходимость, и отключается автоматически через некоторое время или когда открывается одна из дверей салона. К 4-м годам эксплуатации автомобиля интервал работы вентилятора постепенно уменьшается.
- Система контроля качества воздуха IAQS (стр. 135) является полностью автоматической системой, очищающей воздух в салоне от примесей, таких как микрочастицы, углеводороды, оксиды азота и приповерхностный озон.



ВНИМАНИЕ

Для поддержания стандарта CZIP в автомобилях с CZIP фильтр IAQS заменяется через 15 000 км или один раз в год в зависимости от того, что наступает раньше. Однако не более 75 000 км в течение 5 лет. В автомобилях без CZIP и в тех случаях, когда клиент не хочет поддерживать стандарт CZIP, фильтр IAQS нужно заменять при обычном обслуживании.

Дополнительную информацию о CZIP см. брошюру, прилагаемую к автомобилю при покупке.

Дополнительная информация

- Общие сведения о климатической установке (стр. 132)
- Очистка воздуха (стр. 133)



Очистка воздуха - IAQS*

Система контроля качества воздуха IAQS очищает воздух от газов и частиц, препятствуя появлению в салон неприятных запахов и снижая количество пыли.

Если наружный воздух загрязнен, воздухозабор закрывается и не позволяет углекислым газам, оксидам азота и приповерхностному озону проникать в салон автомобиля. Воздух рециркулирует внутри салона.

Вы можете активировать/отключить функцию в системе меню MY CAR. Описание системы меню - см. MY CAR (стр. 118).

ВНИМАНИЕ

Для обеспечения оптимального качества воздуха в салоне всегда должны быть включены датчики качества воздуха.

В холодном климате автоматическая рециркуляция ограничивается, чтобы избежать запотевания.

Дополнительная информация

- Общие сведения о климатической установке (стр. 132)
- Очистка воздуха (стр. 133)
- Очистка воздуха - Clean Zone Interior Package (CZIP)* (стр. 134)

Очистка воздуха - материал

Проверенные материалы разработаны специально для снижения запыленности салона и облегчают содержание салона в чистом состоянии.

Коврики в салоне и багажном отделении легко вынимаются для проведения чистки. Для чистки салона (стр. 431) используйте чистящие средства и средства для ухода за автомобилем, рекомендуемые Volvo.

Дополнительная информация

- Очистка воздуха (стр. 133)

Настройки меню - климат

На центральной консоли вы можете активировать/отключить или изменить базовую настройку четырех функций климатической установки.

- Уровень вентилятора при автоматической регулировке микроклимата (стр. 142)*.
- Таймер рециркуляции (стр. 144).
- Автоматический запуск обогрева заднего стекла (стр. 111).
- Кондиц. воздуха в салоне (стр. 135)*.

Функции климатической установки можно вернуть в исходное положение в системе меню MY CAR. Описание системы меню - см. MY CAR (стр. 118).

Дополнительная информация

- Общие сведения о климатической установке (стр. 132)



Распределение воздуха в салоне

Поступающий воздух распределяется между различными соплами салона.

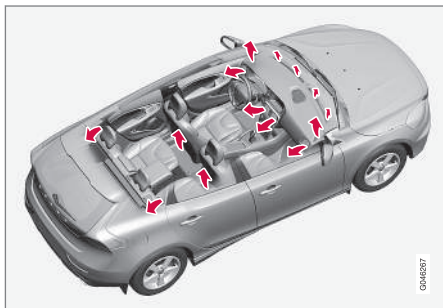

В режиме **AUTO*** распределение воздуха происходит полностью в автоматическом режиме.

При необходимости можно перейти на ручное управление см. распределение воздуха (стр. 145).

Вентиляционные сопла в приборной панели

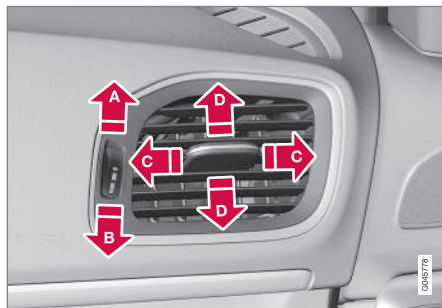

- A** Открыто
- B** Закрыто
- C** Отклонение потока воздуха по горизонтали
- D** Направление потока воздуха вверх

Если эти сопла направить на боковые окна, можно избежать запотевания стекол.

ВНИМАНИЕ

Помните, что маленькие дети могут быть чувствительны к потокам воздуха и сквознякам.

Распределение воздуха



- 1** Распределение воздуха – быстрый обогрев ветрового стекла
- 2** Распределение воздуха – вентиляционные сопла направлены на приборную панель
- 3** Распределение воздуха – поток воздуха к полу

Фигура образована тремя клавишами. При нажатии на эти клавиши на мониторе освещается соответствующая часть фигуры (см. рисунок ниже) и стрелка перед этой частью фигуры, указывающая, какой режим распределения воздуха выбран. Подробнее см. распределение воздуха (стр. 145).



Выбранный режим распределения воздуха показывается на мониторе центральной консоли.

Дополнительная информация

- Общие сведения о климатической установке (стр. 132)
- Автоматическое регулирование (стр. 142)
- Распределение воздуха - рециркуляция (стр. 144)

Электронный климат-контроль - ECC*

ECC (Electronic Climat Control) поддерживает заданную температуру в салоне и

может настраиваться отдельно для водителя и переднего пассажира.

Эта автоматическая функция регулирует температуру, кондиционирование воздуха, скорость вентилятора, рециркуляцию и распределение воздуха автоматически.

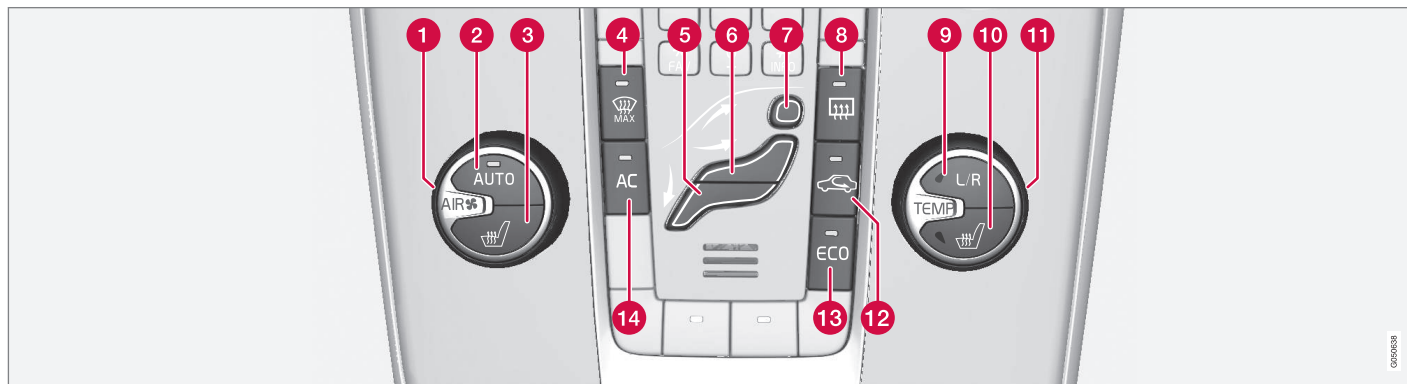

- 1 Вентилятор (стр. 141)
- 2 **AUTO** - Автоматическое регулирование микроклимата (стр. 142)
- 3 Переднее сиденье с электроподогревом (стр. 140), левая сторона
- 4 Электроподогрев ветрового стекла и макс. дефростер (стр. 143)*
- 5 Распределение воздуха (стр. 136) – поток воздуха к полу
- 6 Распределение воздуха – вентиляционные сопла направлены на приборную панель
- 7 Распределение воздуха – быстрый обогрев ветрового стекла
- 8 Электрообогрев заднего стекла и наружных зеркал заднего вида (стр. 111)
- 9 Установка температуры (стр. 142) с левой/правой стороны
- 10 Переднее сиденье с электроподогревом (стр. 140), правая сторона
- 11 Регулировка температуры (стр. 142)
- 12 Рециркуляция (стр. 144)
- 13 ECO* (стр. 316)
- 14 **AC** - Включение/выключение кондиционера (стр. 143)

Дополнительная информация

- Общие сведения о климатической установке (стр. 132)



Электронный контроль температуры - ETC

С помощью электронного контроля температуры (ETC) микроклимат в салоне можно регулировать вручную.

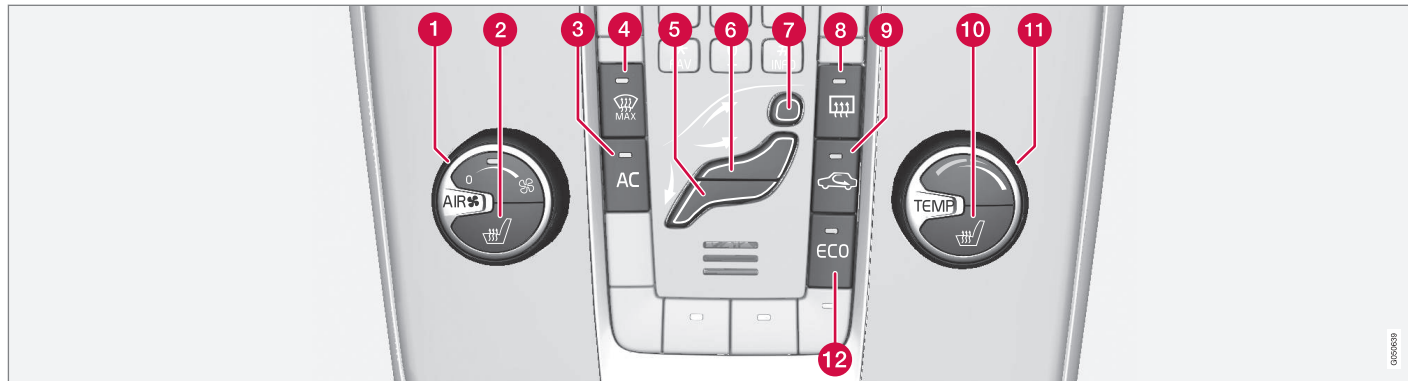

- 1 Вентилятор (стр. 141)
- 2 Переднее сиденье с электроподогревом (стр. 140), левая сторона
- 3 AC - Включение/выключение кондиционера (стр. 143)
- 4 Электроподогрев ветрового стекла и макс. дефростер*
- 5 Распределение воздуха (стр. 136) – поток воздуха к полу

- 6 Распределение воздуха – вентиляционные сопла направлены на приборную панель
- 7 Распределение воздуха – быстрый обогрев ветрового стекла
- 8 Электрообогрев заднего стекла и наружных зеркал заднего вида (стр. 111)
- 9 Рециркуляция (стр. 144)
- 10 Переднее сиденье с электроподогревом (стр. 140), правая сторона

- 11 Регулировка температуры (стр. 142)

- 12 ECO* (стр. 316)

Дополнительная информация

- Общие сведения о климатической установке (стр. 132)



04 Климатическая установка

Переднее сиденье с электроподогревом*

Подогрев передних сидений имеет три режима для повышения уровня комфорта водителя пассажиров в холодное время.

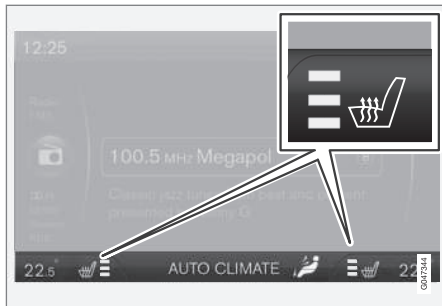

Заданный уровень обогрева отображается на мониторе центральной консоли.



Нажмите несколько раз на кнопку, чтобы активировать функцию:

- Максимальный обогрев – три оранжевых штриха светятся на мониторе центральной консоли (см. рисунок выше).
- Средний обогрев – на мониторе горят два оранжевых штриха.
- Минимальный обогрев – на мониторе горит один оранжевый штрих.
- Обогрев отключен – все штрихи на мониторе погашены.

ПРЕДОСТЕРЕЖЕНИЕ

На сиденья с электроподогревом не должны садиться люди, которым трудно почувствовать повышение температуры из-за потери чувствительности или которым по какой-то иной причине трудно управлять электроподогревом сидений. В противном случае возможны ожоги.

Дополнительная информация

- Общие сведения о климатической установке (стр. 132)
- Заднее сиденье с электроподогревом* (стр. 140)

Заднее сиденье с электроподогревом*

Подогрев задних боковых сидений имеет три режима для повышения комфорта пассажиров в холодное время.



Заданный уровень обогрева отображается количеством включенных в кнопке ламп:

Нажмите несколько раз на кнопку, чтобы активировать функцию:

- Максимальный обогрев – горят три лампы.
- Средний обогрев – горят две лампы.
- Минимальный обогрев – горит одна лампа.
- Обогрев отключен – все лампы погашены.



⚠ ПРЕДОСТЕРЕЖЕНИЕ

На сиденья с электроподогревом не должны садиться люди, которым трудно почувствовать повышение температуры из-за потери чувствительности или которым по какой-то иной причине трудно управлять электроподогревом сидений. В противном случае возможны ожоги.

Дополнительная информация

- Общие сведения о климатической установке (стр. 132)
- Переднее сиденье с электроподогревом* (стр. 140)

Вентилятор

Вентилятор всегда должна быть активирован, чтобы не допускать запотевания.

i ВНИМАНИЕ

Если вентилятор отключен, кондиционирование воздуха не подключается – опасность запотевания стекол.

- Электронный контроль температуры - ETC (стр. 139)

ЕСС*



Для увеличения уменьшения скорости вентилятора поверните ручку, отсоедините **AUTO**. При выборе **AUTO** скорость вращения вентилятора регулируется автоматически (стр. 142) - ранее установленные значения скорости вращения вентилятора отключаются.

ЕТС



Для увеличения уменьшения скорости вентилятора поверните ручку.

Дополнительная информация

- Общие сведения о климатической установке (стр. 132)
- Электронный климат-контроль - ЕСС* (стр. 138)

Автоматическое регулирование

Автоматическая регулировка возможна только в случае системы электронного климат-контроля (ECC) (стр. 138).



Функция Auto автоматически регулирует температуру (стр. 142), кондиционирование воздуха (стр. 143), скорость вращения вентилятора (стр. 141), рециркуляцию (стр. 144) и распределение воздуха (стр. 136).

При выборе ручного управления для одной или нескольких функций остальные функции продолжают работать в автоматическом режиме. При нажатии **AUTO** все ручные установки отключаются. На мониторе показывается **АВТОКЛИМАТ**.

Скорость вентилятора в автоматическом режиме можно установить в системе меню MY CAR. Описание системы меню - см. MY CAR (стр. 118).

Дополнительная информация

- Общие сведения о климатической установке (стр. 132)

Регулировка температуры в салоне

При запуске двигателя сохраняются последние заданные настройки температуры.

И ВНИМАНИЕ

Вы не сможете ускорить нагревание/охлаждение, выбрав температуру выше/ниже оптимальной на текущий момент.

ECC*

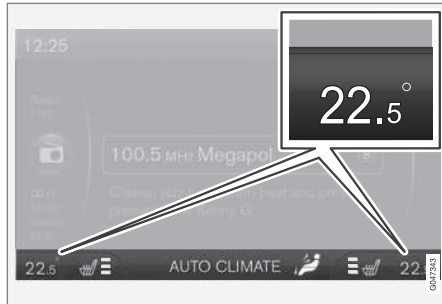

На дисплее центральной консоли отражается значение температуры для каждой стороны.



Температура со стороны водителя и пассажира может регулироваться индивидуально. Нажимайте кнопку **L/R** раз за разом, чтобы выбрать настройки для левой стороны, правой

стороны или обеих сторон. Установите температуру с помощью этой ручки; выбранная температура для каждой стороны показывается на дисплее центральной консоли.

ETC



Ручкой вы можете устанавливать температуру в салоне.

Дополнительная информация

- Общие сведения о климатической установке (стр. 132)
- Фактическая температура (стр. 133)
- Электронный контроль температуры - ETC (стр. 139)
- Электронный климат-контроль - ECC* (стр. 138)



Кондиционирование воздуха

Система кондиционирования воздуха охлаждает и осушает приточный воздух, если это необходимо.



Когда в клавише **AC** горит лампа, кондиционирование воздуха работает в автоматическом режиме.

Когда лампа в клавише **AC** не горит, кондиционирование воздуха не работает. Прочие функции управляются по-прежнему в автоматическом режиме. При включении режима максимального оттаивания (стр. 143) кондиционирование воздуха включается автоматически, обеспечивая максимальное осушение воздуха.

Осушение и удаление обледенения с ветрового стекла

Ветровое стекло с электрообогревом* и макс. обогрев используются для быстрого удаления запотевания и обледенения с ветрового и боковых стекол.

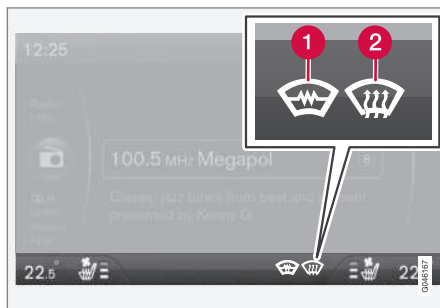

Выбранная настройка показывается на мониторе центральной консоли.

- 1 Электрообогрев ветрового стекла²
- 2 Режим макс. оттаивания



При включенной функции горит лампа в кнопке дефростера.

Нажмите несколько раз на кнопку, чтобы активировать функцию.

Для автомобилей без электроподогрева ветрового стекла:

- Поток воздуха подается на стекла – символ (2) горит на мониторе.
- Функция отключена – символ на мониторе не горит.

Для автомобилей с электроподогревом ветрового стекла:

- Включен обогрев ветрового стекла² – символ (1) горит на мониторе.
- Включен обогрев ветрового стекла² и поток воздуха в направлении стекол – символы (1) и (2) горят на мониторе.
- Функция отключена – символ на мониторе не горит.

ВНИМАНИЕ

Ветровое стекло с электрообогревом и стекло с ИК-пленкой (стр. 20) может мешать работе транспондеров и других средств связи.

ВНИМАНИЕ

Участки треугольной формы по краю ветрового стекла с каждой стороны не обогреваются, и поэтому на удаление запотевания на этих участках может потребоваться больше времени.

² При включении электрообогрева ветрового стекла компас отключается.



04 Климатическая установка



ВНИМАНИЕ

При автоматической остановке двигателя (стр. 306) функция электроподогрева ветрового стекла недоступна.

Для максимального осушения воздуха при активировании этой функции происходит также следующее:

- автоматически подключается кондиционирование воздуха
- рециркуляция и система контроля качества воздуха автоматически отключаются.

ВНИМАНИЕ

Повышенный шум, если вентилятор работает в максимальном режиме.

При выключении дефростера климатическая установка возвращается к предыдущим настройкам.

Дополнительная информация

- Общие сведения о климатической установке (стр. 132)

Распределение воздуха - рециркуляция

Рециркуляция позволяет удалять из салона затхлый воздух, отработавшие газы и т. п., то есть когда эта функция включена, наружный воздух не всасывается в автомобиль.



При включенной рециркуляции в клавише горит оранжевая лампа.

ВАЖНО

Если воздух рециркулирует в автомобиле слишком длительное время, существует опасность запотевания стекол изнутри.

Таймер

Если включен таймер, установка оставит на некоторое время включенный ручную режим рециркуляции в зависимости от наружной температуры. Это снижает риск обледенения, запотевания и несвежего воздуха.

Вы можете активировать/отключить функцию в системе меню MY CAR. Описание системы меню - см. MY CAR (стр. 118).

ВНИМАНИЕ

При выборе программы максимального оттаивания рециркуляция всегда отключается.

Дополнительная информация

- Общие сведения о климатической установке (стр. 132)
- Распределение воздуха в салоне (стр. 136)
- Распределение воздуха - таблица (стр. 145)



Распределение воздуха - таблица





Распределение (стр. 136) воздуха выбирается тремя кнопками.

	Распределение воздуха	Используется
	К окнам в больших количествах подается теплый воздух.	Для быстрого удаления обледенения и запотевания.
	Воздух к ветровому стеклу, через сопла дефростера и к боковым окнам. Некоторое количество воздуха поступает из вентиляционных сопел.	Для предотвращения запотевания и обледенения (для этого скорость вентилятора не должна быть слишком низкой) в холодную и влажную погоду.
	Поток воздуха направляется к стеклам и через вентиляционные сопла панели приборов.	Для достижения хороших комфортных условий в жаркую и сухую погоду.
	Поток воздуха к голове и туловищу через вентиляционные сопла в панели приборов.	Для эффективного охлаждения в жаркую погоду.



04 Климатическая установка



	Распределение воздуха	Используется
	Воздух к полу и стеклам. Некоторое количество воздуха поступает из вентиляционных сопел в панели приборов.	Для достижения комфортных условий и эффективного удаления запотевания в холодную или влажную погоду.
	Воздух направляется к полу и через вентиляционные сопла в панели приборов.	При солнечной погоде с прохладной наружной температурой.
	Воздух к полу. Некоторое количество воздуха поступает через вентиляционные сопла в панели приборов, а также направляется к стеклам.	Для обогрева или охлаждения к полу.
	Поток воздуха на окна через вентиляционные сопла в панели приборов и к полу.	Для более холодного воздуха вдоль пола в жарком, сухом климате или более теплого воздуха в верхней части салона в холодном климате.

Дополнительная информация

- Общие сведения о климатической установке (стр. 132)
- Распределение воздуха - рециркуляция (стр. 144)



Предпусковой обогреватель двигателя и салона*

С помощью предварительного кондиционирования двигатель и салон автомобиля обогреваются до начала поездки, в результате во время поездки снижается износ и энергопотребление. За счет обогрева автомобиля вы также увеличиваете дальность пробега.

Обогреватель можно запускать напрямую (стр. 148) или с помощью таймера (стр. 149).

Если наружная температура превышает 15 °С, обогреватель не запускается. При температуре –5 °С или ниже максимальное время непрерывной работы обогревателя составляет 50 минут.

⚠ ПРЕДОСТЕРЕЖЕНИЕ

Не пользуйтесь в помещении работающим на топливе отопителем. Выделяются отработавшие газы.

i ВНИМАНИЕ

Когда работает отопитель на топливе, из-под автомобиля может появиться дым, что вполне нормально.

Заправка топливом

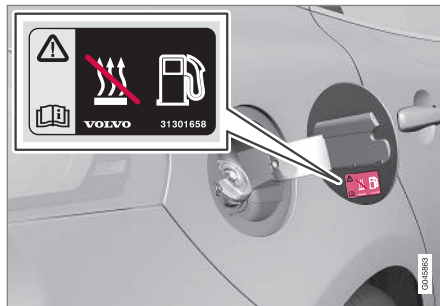

Предупреждающая табличка на крышке топливного бака.

⚠ ПРЕДОСТЕРЕЖЕНИЕ

Разлитое топливо может воспламениться. Перед началом заправки выключите топливный обогреватель.

Убедитесь по комбинированному прибору, что обогреватель отключен. Если он работает, показывается символ обогревателя.

Стоянка на подъеме

При парковке автомобиля на крутом склоне он должен располагаться передней частью вниз, чтобы обеспечить надежное поступление топлива в обогреватель, работающий на топливе.

Аккумулятор и топливо

Если аккумуляторная батарея недостаточно заряжена или в баке слишком мало топлива, обогреватель автоматически отключается, и на дисплее появляется сообщение. Подтвердите сообщение, нажав кнопку **OK** на рычаге указателей поворотов (стр. 114).

! ВАЖНО

Многokrратное использование обогревателя в сочетании с поездками на короткие расстояния может привести к разрядке пусковой аккумуляторной батареи и как следствие к отключению или отказу в запуске обогревателя. А в худшем случае вы не сможете запустить двигатель.

Чтобы быть уверенным в том, что при подзарядке пусковой аккумуляторной батареи получает столько же энергии, сколько используется обогревателем, необходимо при регулярном использовании обогревателя совершать поездки, равные по продолжительности времени работы обогревателя. При каждом включении максимальное время работы обогревателя 50 минут.

Дополнительная информация

- Предпусковой обогреватель* двигателя и салона - сообщения (стр. 150)
- Дополнительный обогрев* (стр. 152)

* Опция/дополнительное оборудование, дополнительную информацию см. Введение.



Обогреватель двигателя и салона* – прямое включение

Обогреватель двигателя и салона можно включить напрямую.

Прямой запуск можно выполнить с помощью:

- Информационный дисплей
- дистанционного ключа*
- мобильного телефона*.

При прямом включении обогревателя двигателя и салона (стр. 147) он будет активен в течение 50 минут.

Обогрев салона начинается, как только охлаждающая жидкость двигателя достигнет нужной температуры.

ВНИМАНИЕ

Автомобиль может запускаться и двигаться при работе отопителя.

Прямой запуск с информационного дисплея

1. Нажмите **OK**, чтобы открыть меню.
2. Регулировочным кольцом перейдите к **Отопитель** и выберите с помощью **OK**.
3. В следующем меню перейдите к **Прямой пуск**, чтобы активировать обогреватель, и выберите, нажав **OK**.
4. Выйдите из меню, используя **RESET**.

Прямой запуск с дистанционного ключа*

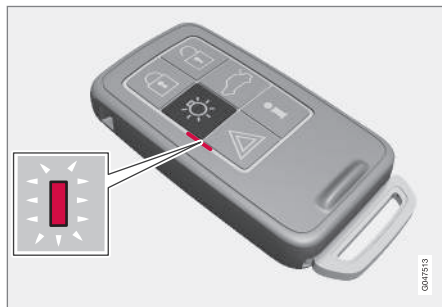

Индикаторная лампа на дистанционном ключе с РСС*.

Обогреватель двигателя и салона можно включить с помощью дистанционного ключа:

- Удерживайте нажатой кнопку комфортного освещения  в течение 2-х секунд.

Аварийные мигающие сигналы показывают следующее:

- 5 коротких мигающих сигналов, а затем ровный свет в течение прим. 3 секунд – сигнал достиг автомобиля, и обогреватель включился.
- 5 коротких мигающих сигналов – сигнал достиг автомобиля, но обогреватель не включился.
- Аварийные мигающие сигналы не включились – сигнал не достигнул автомобиля.

Если кнопку информации  нажать, когда обогреватель работает, индикаторная лампа сообщит о состоянии обогревателя и о замках автомобиля (стр. 174). Во время проверки состояния два коротких мигающих сигнала и следующий за ними ровный свет индикаторной лампы показывают, что обогреватель включен.

Когда выполняется прогрев, состояние отображается также и в бортовом компьютере.



Прямой запуск с мобильного телефона*

Доступ к активированию и информации о выбранной настройке, управляемой с мобильного телефона, можно получить в приложении Volvo On Call* .

Дополнительная информация

- Предпусковой обогреватель* двигателя и салона - таймер (стр. 149)
- Обогреватель двигателя и салона* – прямое выключение (стр. 149)
- Предпусковой обогреватель* двигателя и салона - сообщения (стр. 150)

Обогреватель двигателя и салона* – прямое выключение

Обогреватель двигателя и салона можно отключить непосредственно на информационном дисплее.

1. Нажмите **OK**, чтобы открыть меню.
2. Регулировочным кольцом перейдите к **Отопитель** и выберите с помощью **OK**.
3. В следующем меню перейдите к **Останов.**, чтобы отключить обогреватель, и выберите, нажав **OK**.
4. Выйдите из меню, используя **RESET**.

Дополнительная информация

- Обогреватель двигателя и салона* – прямое включение (стр. 148)
- Предпусковой обогреватель* двигателя и салона - таймер (стр. 149)
- Предпусковой обогреватель* двигателя и салона - сообщения (стр. 150)

Предпусковой обогреватель* двигателя и салона - таймер

Таймер предпускового обогревателя двигателя и салона (стр. 147) подключен к часам автомобиля.

На таймере можно выбрать два времени запуска. Временем запуска считается время, к которому автомобиль должен быть прогрет. Время начала прогрева определяется электроникой автомобиля в зависимости от наружной температуры.



ВНИМАНИЕ

При переустановке часов автомобиля, возможно, будут стерты данные программирования таймера.

Регулировка

1. Нажмите **OK**, чтобы открыть меню.
2. Используя регулировочное кольцо (стр. 114), перейдите к **Отопитель** и выберите с помощью **OK**.
3. Регулировочным кольцом выберите один из таймеров и подтвердите **OK**.
4. Кратко нажмите **OK**, чтобы для установки времени высветились часы.
5. Выберите время в часах с помощью регулировочного кольца.
6. Кратко нажмите **OK**, чтобы для установки времени высветились минуты.





04 Климатическая установка



7. Выберите время в минутах с помощью регулировочного кольца.
8. Нажмите **OK**³ для подтверждения выбранной настройки.
9. Для возврата по структуре меню используйте **RESET**.
10. Выберите другой таймер (продолжите с пункта 2) или выйдите из меню с помощью **RESET**.

Запустите

1. Нажмите **OK**, чтобы открыть меню.
2. Регулировочным кольцом перейдите к **Отопитель** и выберите с помощью **OK**.
3. Регулировочным кольцом выберите один из таймеров и активируйте с помощью **OK**.
4. Выйдите из меню, используя **RESET**.

Выключение

Отопитель, запущенный таймером, можно отключить вручную до того, как это делает таймер. Это делается так:

1. Нажмите **OK**, чтобы открыть меню.

2. Регулировочным кольцом перейдите к **Отопитель** и выберите с помощью **OK**.
 - > Если таймер установлен, но не активирован, рядом с заданным временем видна иконка в виде часов.
3. Регулировочным кольцом выберите один из таймеров и подтвердите **OK**.
4. Отключите таймер, нажав:
 - длительно на **OK** или
 - кратко на **OK**, чтобы открыть следующее меню. Затем выберите отключение таймера и подтвердите выбор с помощью **OK**.
5. Выйдите из меню, используя **RESET**.

Обогреватель, запущенный по таймеру, может также отключаться напрямую (стр. 148).

Дополнительная информация

- Предпусковой обогреватель* двигателя и салона - сообщения (стр. 150)

Предпусковой обогреватель* двигателя и салона - сообщения

Символы и сообщения, касающиеся предпускового обогревателя двигателя и салона (стр. 147), различаются в зависимости от того, какой комбинированный прибор используется: аналоговый (стр. 65) или цифровой (стр. 67).



Когда обогреватель работает, на информационном дисплее горит соответствующий символ.

Когда активирован один из таймеров, на информационном дисплее горит символ указанного таймера, и одновременно рядом с этим символом отображается установленное время включения.



Символ активированного таймера на аналоговом комбинированном приборе.



Символ активированного таймера на цифровом комбинированном приборе.

В Таблице указаны встречающиеся символы и тексты на дисплее.

³ Еще одним нажатием **OK** таймер активируется.



Символ	Дисплей	Содержание
		<p>Отопитель включен и работает.</p> <p>Таймер обогревателя активируется после того, как дистанционный ключ вынут из замка запуска и вы покинули автомобиль – обогрев двигателя и салона завершается к заданному времени.</p>
 	Топлив.отопитель откл. Режим экономии аккумулятора	Электроника автомобиля отключает отопитель, чтобы иметь возможность запустить двигатель.

Символ	Дисплей	Содержание
 	Отопитель не раб. Низк.уровень топлива	Настройка отопителя не выполняется вследствие низкого уровня топлива – чтобы иметь возможность запустить двигатель и проехать прим. 50 км.
	Отопитель Требуется ремонт	Обогреватель не работает. Обратитесь в мастерскую для проведения ремонта. Volvo рекомендует обратиться на официальную станцию техобслуживания Volvo.

Текст на дисплее гаснет автоматически через некоторое время или если нажать

кнопку **OK** на подрулевом рычаге указателей поворотов (стр. 114).

Дополнительная информация

- Обогреватель двигателя и салона* – прямое включение (стр. 148)
- Предпусковой обогреватель* двигателя и салона - таймер (стр. 149)



04 Климатическая установка

Дополнительный обогрев*

На автомобилях с дизельными двигателями, которые продаются в холодных климатических зонах⁴, для достижения нормальной рабочей температуры двигателя и достаточного обогрева салона может потребоваться дополнительный обогреватель.

Автомобиль в таких случаях оснащен либо

- электрический дополнительный обогреватель (стр. 153) либо
- дополнительный топливный обогреватель (стр. 152)⁵

Дополнительная информация

- Предпусковой обогреватель двигателя и салона* (стр. 147)

Дополнительный топливный обогреватель*

Автомобиль оборудован либо электрическим (стр. 153), либо топливным дополнительным обогревателем (стр. 152).

Для получения дополнительного тепла отопитель запускается автоматически, когда двигатель работает.

Отопитель отключается автоматически, когда достигается нужная температура или двигатель останавливается.

ВНИМАНИЕ

При работе дополнительного отопителя из нижней части автомобиля может идти дым; это считается нормальным явлением.

Автоматический режим или отключение

Автоматическую последовательность запуска дополнительного обогревателя можно по желанию отключить.



ВНИМАНИЕ

При поездках на короткие расстояния Volvo рекомендует отключать дополнительный обогреватель, работающий на топливе.

1. Перед пуском двигателя: Выберите положение ключа **I** (стр. 82).
2. Нажмите **ОК**, чтобы открыть меню.
3. Используя регулировочное кольцо, перейдите к **Доп.отопит.**⁶ или **Настройки**⁷ и подтвердите выбор с помощью **ОК**.
4. Используя регулировочное кольцо, выберите вариант **ВКЛ.** или **ВЫКЛ.** и подтвердите выбор с помощью **ОК**.
5. Выйдите из меню, используя **RESET**.



ВНИМАНИЕ

Варианты меню появляются только в положении ключа **I** – поэтому регулировку следует выполнять до пуска двигателя.

Дополнительная информация

- Предпусковой обогреватель двигателя и салона* (стр. 147)

⁴ Авторизованные дилеры Volvo могут предоставить информацию о таких географических регионах.

⁵ Относительно автомобилей, оборудованных стояночным отопителем (стр. 147)

⁶ Аналоговый комбинированный прибор.

⁷ Цифровой комбинированный прибор.



Электрический дополнительный обогреватель*

Автомобиль оснащается либо топливным (стр. 152), либо электрическим дополнительным нагревателем (стр. 152).

Работа обогревателя не регулируется вручную. Он включается автоматически после пуска двигателя при наружной температуре ниже 9 °C и отключается после достижения в салоне заданной температуры.

Дополнительная информация

- Предпусковой обогреватель двигателя и салона* (стр. 147)

05

ЗАГРУЗКА И ХРАНЕНИЕ

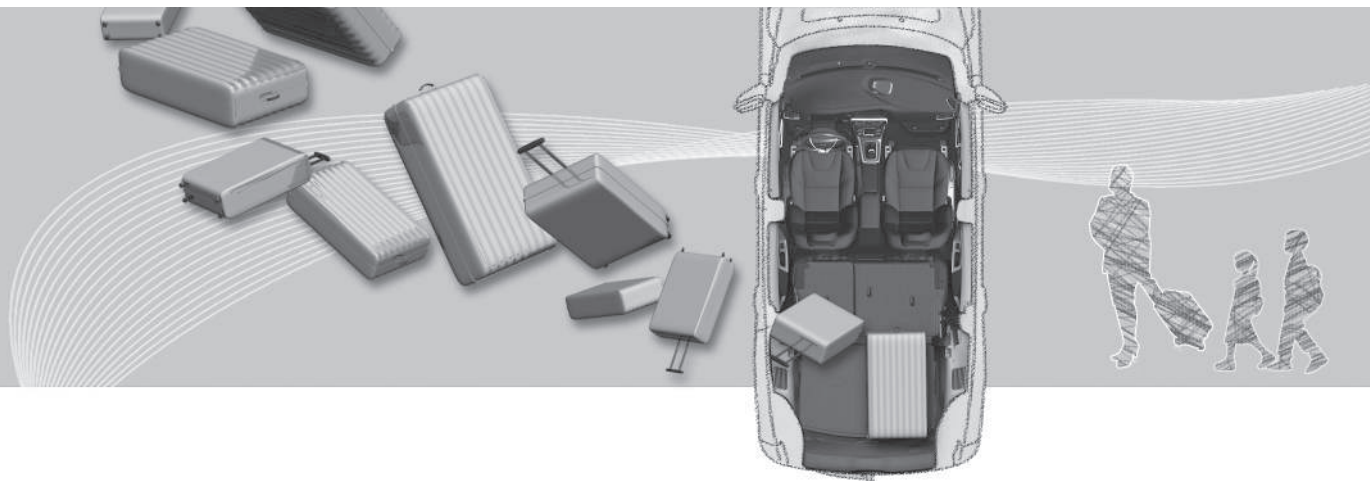



Места для хранения вещей

Обзор мест для хранения вещей в салоне

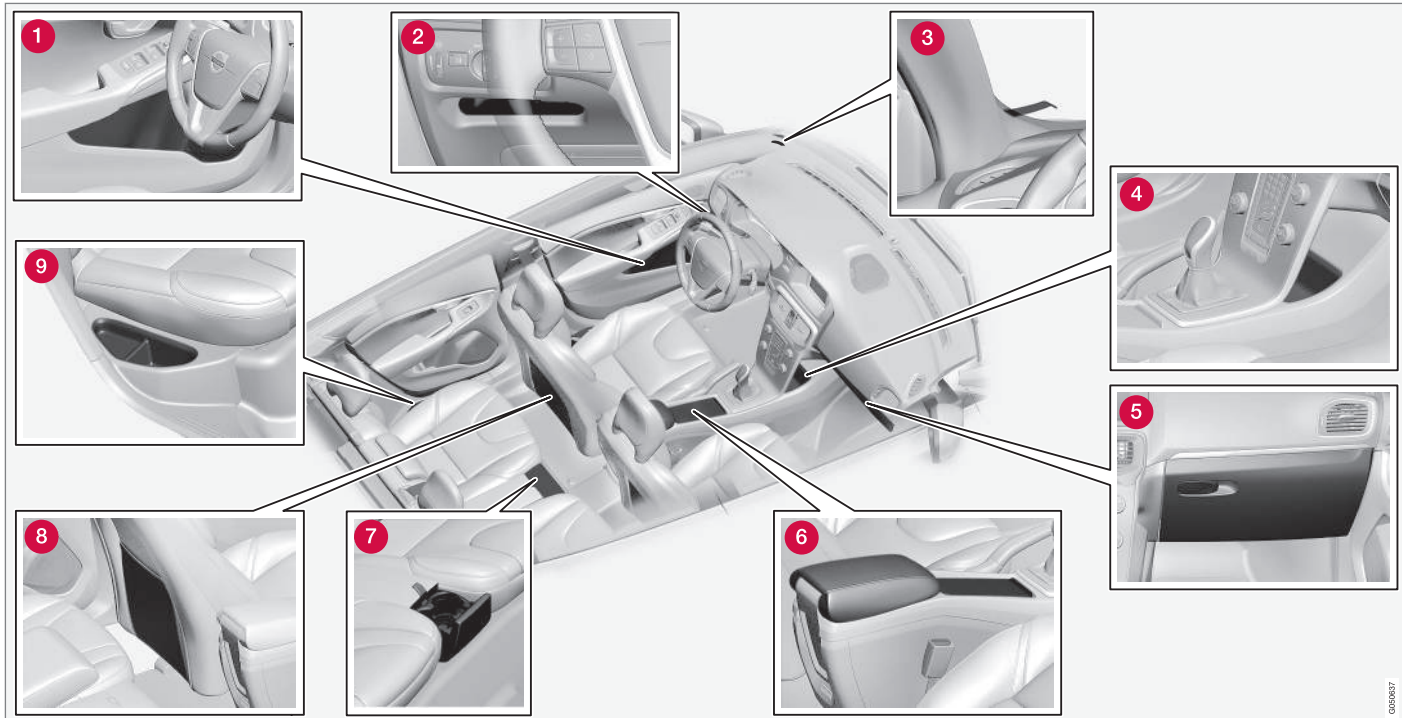



- 1 Отделение для хранения¹ в дверной панели
- 2 Отделение для хранения, со стороны водителя (стр. 157)
- 3 Клипса для билетов
- 4 Отделение для хранения
- 5 Отделение для перчаток (стр. 158)
- 6 Отделение для хранения, подстаканник (стр. 157)
- 7 Держатель для кружек*, заднее сиденье
- 8 Карман для хранения²
- 9 Отделение для хранения, заднее сиденье



ПРЕДОСТЕРЕЖЕНИЕ

Храните незакрепленные предметы, такие как мобильный телефон, камера, дистанционный пульт дополнительного оборудования и пр., в отделении для перчаток или в других отделениях для хранения. Иначе при резком торможении или в момент столкновения они могут нанести вред пассажирам, находящимся в автомобиле.

¹ С держателем ледового скребка на стороне водителя.

² Не относится к тканевой обивке.



Отделение для хранения со стороны водителя

Это отделение для хранения (стр. 155) расположено на стороне водителя, слева под панелью освещения.

ПРЕДОСТЕРЕЖЕНИЕ

Не храните в коробке острые и колющие предметы.

Туннельная консоль

Туннельная консоль находится между передними сиденьями.

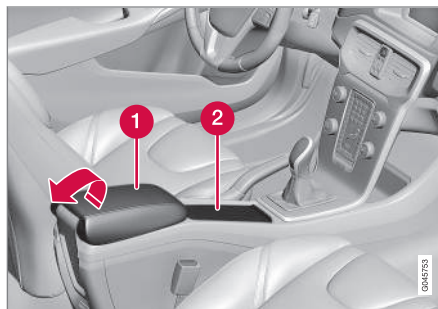

- 1 Отделение для хранения (например, компакт-дисков) и ввод USB*/AUX под подлокотником.
- 2 Держит подстаканники для водителя и пассажира. (Если выбраны пепельница и прикуриватель (стр. 158), то имеется прикуриватель в гнезде на 12 В (стр. 159) для переднего сидения и съемная пепельница в подстаканнике).

Дополнительная информация

- Места для хранения вещей (стр. 155)
- Туннельная консоль - подлокотник (стр. 157)

Туннельная консоль - подлокотник

Туннельная консоль находится между передними сиденьями.

В закрытом положении подлокотник туннельной консоли регулируется* по длине.

Дополнительная информация

- Туннельная консоль - Электрическое гнездо на 12 В (стр. 159)
- Туннельная консоль - прикуриватель и пепельница* (стр. 158)



Туннельная консоль - прикуриватель и пепельница*

Съемная пепельница расположена в держателе для кружек в подлокотнике. Прикуриватель находится в электрическом гнезде на 12 В (стр. 159) перед передним сиденьем.

Чтобы снять пепельницу в туннельной консоли (стр. 157), поднимите ее вверх.

Прикуриватель активируется нажатием на кнопку. Когда прикуриватель нагрет, кнопка выскакивает обратно. Выньте прикуриватель и прикурите от раскаленной спирали.

Дополнительная информация

- Места для хранения вещей (стр. 155)

Отделение для перчаток

Отделение для перчаток помещается на сиденье пассажира.

Здесь можно хранить, например, Руководство пользователя автомобиля и дорожные карты. Держатели для ручек находятся на внутренней стороне крышки. Перчаточный ящик можно запирать (стр. 187)* плоским ключом (стр. 177).

Дополнительная информация

- Места для хранения вещей (стр. 155)
- Отделение для перчаток – охлаждение (стр. 158)

Отделение для перчаток – охлаждение

Отделение для перчаток (стр. 158) также может использоваться как охлаждаемое отделение³.

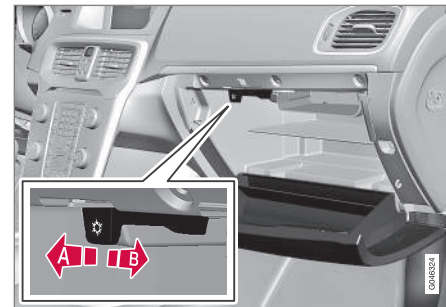

- A** Охлаждение включается путем перемещения ползуна в направлении салона в конечное положение.
- B** Охлаждение выключается путем перемещения ползуна вперед в конечное положение.

Охлаждение действует, когда климатическая установка включена (т.е. в положении ключа II (стр. 82)) или при работающем двигателе.

³ Относится только к автомобилям с ECC.



Коврики*

Инкрустированные коврики собирают, например, мусор и грязь. Volvo предлагает специальные напольные коврики.

! ПРЕДОСТЕРЕЖЕНИЕ

Используйте только один коврик в каждом отсеке и перед поездкой убедитесь, что коврик для места водителя расправлен и зафиксирован заклепками, чтобы исключить защемление коврика рядом с педалями и под ними.

Дополнительная информация

- Чистка внутренних деталей (стр. 431)

Косметическое зеркало

Косметическое зеркало находится на задней стороне солнцезащитного экрана.



Косметическое зеркало с освещением.

Лампа включается автоматически при подъеме крышки.

Дополнительная информация

- Замена лампы - освещение косметического зеркала (стр. 407)

Туннельная консоль - Электрическое гнездо на 12 В

Электрическое гнездо 12 В находится в отсеке хранения в центральной консоли рядом с подстаканником⁴.

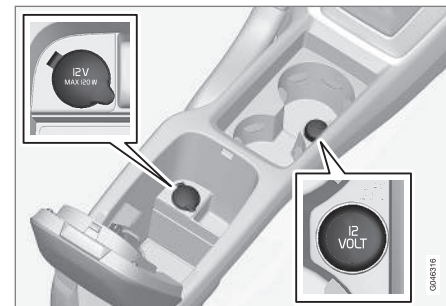

Розетка на 12 В в туннельной консоли, передние сидения.

Электрическое гнездо можно использовать для различных устройств на 12 В, например, дисплеев, плееров или мобильных телефонов. Для того чтобы на гнездо подавалось питание, необходимо установить дистанционный ключ в положение I (стр. 82).

⁴ Если выбраны пепельница и прикуриватель, то держатель для кружек и прилегающее гнездо на 12 В отсутствуют.



ПРЕДОСТЕРЕЖЕНИЕ

Если гнездо не используется, оно должно быть обязательно закрыто заглушкой.

ВНИМАНИЕ

Дополнительное оборудование и аксессуары, например, экраны, плеер и мобильный телефон, подключенные к одному из гнезд на 12 В в салоне, могут активироваться системой климат-контроля, даже если дистанционный ключ не находится в замке запуска или если автомобиль заперт, например, при запрограммированном включении обогревателя двигателя и салона* в заданное время.

Поэтому отсоединяйте дополнительное оборудование или аксессуары от электрического гнезда, если они не используются, так как в случае их незапланированного включения пусковой аккумулятор может разрядиться!

ВАЖНО

Макс. сила тока в каждом гнезде 10 А (120 Вт).

ВНИМАНИЕ

Этот компрессор для временного ремонта шин (стр. 369) проверен и одобрен Volvo. Информацию об использовании рекомендуемого Volvo комплекта для временной герметизации шин (ТМК).

Дополнительная информация

- Туннельная консоль - прикуриватель и пепельница* (стр. 158)
- Электрическое гнездо на 12 В в грузовом отсеке (стр. 164)

Погрузка

Допустимая нагрузка зависит от рабочего веса автомобиля.

Допустимая нагрузка зависит от рабочего веса автомобиля. Общий вес пассажиров и всего дополнительного оборудования пропорционально на этот же вес снижают грузоподъемность автомобиля.

Более подробную информацию о массах см. Массы (стр. 439).



Дверь багажника открывается кнопкой на панели освещения или дистанционным ключом, см. Закрытие/отпирание - дверь задка (стр. 187).

ПРЕДОСТЕРЕЖЕНИЕ

Ходовые качества автомобиля меняются в зависимости от веса и расположения груза.

Что следует помнить при размещении груза

- Установите груз вплотную к спинке заднего сидения.

Не допускайте, чтобы при опущенной спинке заднего сидения посторонние предметы препятствовали нормальному функционированию системы WHIPS передних кресел, см. WHIPS - установка сиденья (стр. 42).



- Расположите груз по центру.
- Тяжелые предметы следует располагать как можно ниже. Не кладите тяжелый груз поверх сложенных спинок сидения.
- Закрывайте острые края чем-то мягким, чтобы не повредить обивку.
- Весь груз следует закреплять ремнями или стяжными лентами в проушинах для крепления груза.

ПРЕДОСТЕРЕЖЕНИЕ

Воздействие незакрепленного предмета массой 20 кг при лобовом столкновении на скорости 50 км/ч эквивалентно 1000 кг.

ПРЕДОСТЕРЕЖЕНИЕ

Защитный эффект противоударного занавеса в потолке может отсутствовать или снижаться, если груз располагается слишком высоко.

- Не размещайте груз так, чтобы он оказался выше спинок сидений.

ПРЕДОСТЕРЕЖЕНИЕ

Груз необходимо всегда закреплять. Иначе при сильном торможении груз может сместиться внутрь автомобиля и травмировать пассажиров.

Закрывайте острые края и углы чем-то мягким.

При погрузке/разгрузке длинномерных грузов заглушите двигатель и приложите стояночный тормоз. Вы можете случайно надавить на рычаг переключения передач или селектор передач и переместить его в положение для движения – автомобиль может придти в движение.

Дополнительная информация

- Проушины для крепления груза (стр. 162)
- Сетка для крепления груза (стр. 164)
- Погрузка - длинный груз (стр. 161)
- Груз на крыше (стр. 162)

Погрузка - длинный груз

Для облегчения размещения груза в грузовом отделении можно сложить спинку заднего сидения. Для очень длинных грузов можно также опустить спинку кресла пассажира.

Складывание пассажирского сиденья

См. (стр. 84).

Складывание спинки заднего сидения

См. (стр. 87).

Дополнительная информация

- Погрузка (стр. 160)



Груз на крыше

Для перевозки грузов на крыше рекомендуется багажник, разработанный Volvo. Он позволяет избежать повреждений автомобиля и обеспечить максимальную безопасность во время вождения.

Четко выполняйте инструкции по монтажу, приложенные к багажнику.

- Багажник должен всегда устанавливаться на алюминиевые направляющие.
- Регулярно проверяйте надежность крепления багажника и груза. Тщательно прикрепите груз специальной лентой.
- Распределите груз равномерно на багажнике. Самый тяжелый груз положите вниз.
- Аэродинамическое сопротивление и, следовательно, расход топлива возрастает вместе с размером груза.
- Ведите автомобиль плавно. Избегайте резких ускорений и торможений и жесткого прохождения поворотов.



ПРЕДОСТЕРЕЖЕНИЕ

Положение центра тяжести и динамические характеристики автомобиля зависят от размещения груза на крыше.

Информацию о максимально разрешенном грузе на крыше, включая багажник и багажный кофр, см. Массы (стр. 439).

Дополнительная информация

- Погрузка (стр. 160)

Проушины для крепления груза

Проушины для крепления груза используются для фиксации стяжных лент, закрепляющих предметы в грузовом отделении.

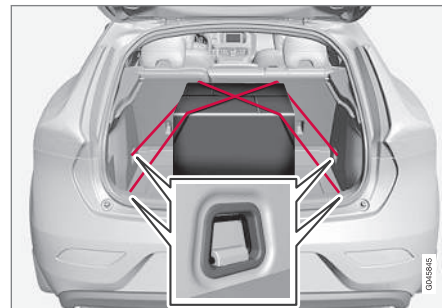

ПРЕДОСТЕРЕЖЕНИЕ

Лежащие или торчащие твердые, острые и/или тяжелые предметы при резком торможении могут привести к травмам.

Обязательно закрепляйте большие и тяжелые предметы ремнями безопасности или ремнями для крепления груза.

Дополнительная информация

- Погрузка (стр. 160)



Погрузка - держатель пакетов

Держатели удерживают сумки на месте, не допуская, чтобы они перевернулись, и их содержимое оказалось в багажном отделении. Нагрузка на держатель – не более 3 кг.

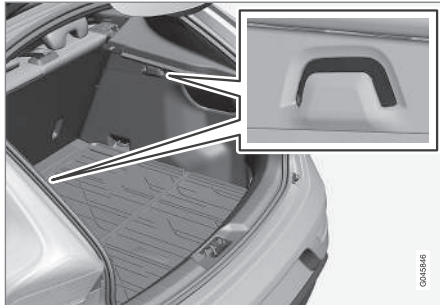

Держатель для сумок

Дополнительная информация

- Погрузка (стр. 160)
- Погрузка - откидной держатель пакетов* (стр. 163)

Погрузка - откидной держатель пакетов*

Откидной держатель для сумок в полу удерживает сумки на месте, не допуская, чтобы они перевернулись, и их содержимое оказалось в багажном отделении. Вы можете установить его в три положения.



Откидной держатель пакетов

Он может устанавливаться в два регулируемых положения и в так называемое сервисное положение, когда он полностью открыт. Он существует в двух вариантах напольной комбинации: один с регулируемым положением в отсеке под полом, другой с регулируемым положением в пластиковых футлярах. Ниже показан первый вариант (откинут).

Нагрузка на средний держатель – не более 3 кг, а на наружные – не более 10 кг.

Складывание



- 1 Поднимите ручку* в верхнем полу и откиньте часть пола.
- 2 Сместите пол вперед в нужное положение и поместите его в регулировочный паз.
3. В сервисном режиме пол смещается продольно вперед от спинки заднего сиденья и помещается на пластиковую опору в центре.

Дополнительная информация

- Погрузка (стр. 160)
- Погрузка - держатель пакетов (стр. 163)



Электрическое гнездо на 12 В в грузовом отсеке

Электрическое гнездо можно использовать для различных устройств на 12 В, например, дисплеев, плееров или мобильных телефонов.

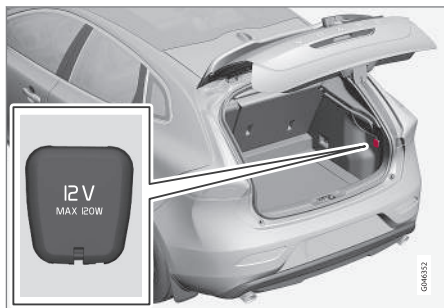

Откиньте крышку вниз, чтобы получить доступ к гнезду питания.

- В гнездо подается напряжение даже, когда дистанционный ключ вынут из замка запуска.

! ВАЖНО

Макс. сила тока в гнезде 10 А (120 Вт).

i ВНИМАНИЕ

Помните, что использование электрического гнезда с выключенным двигателем ведет к риску разряда пускового аккумулятора автомобиля.

i ВНИМАНИЕ

Этот компрессор для аварийного ремонта проколов проверен и одобрен Volvo. Информацию об использовании рекомендуемого Volvo комплекта для временной герметизации шин (ТМК) см. Временная герметизация шин* (стр. 369).

Дополнительная информация

- Туннельная консоль - Электрическое гнездо на 12 В (стр. 159)

Сетка для крепления груза

Сетка для крепления груза препятствует перемещению груза в салон при резком торможении.



Сетка для крепления груза крепится в четырех точках.

В целях безопасности сетка для крепления груза должна быть всегда правильно установлена и закреплена. Эта сетка изготовлена из прочного нейлона и крепится за передними сиденьями.

! ПРЕДОСТЕРЕЖЕНИЕ

Даже при правильной установке багажной сетки грузы в багажном отделении должны быть надежно закреплены.



Монтаж

! ВНИМАНИЕ

Сетку для крепления багажа легче всего установить через одну из задних дверей.

! ПРЕДОСТЕРЕЖЕНИЕ

Необходимо убедиться, что верхние крепления сетки для багажа установлены правильно и что ремни крепления надежно закреплены. Поврежденной сеткой пользоваться нельзя.

1. Разверните сетку для крепления груза и убедитесь, что разделенная верхняя штанга зафиксирована в развернутом положении.
2. Навесив, закрепите один конец штанги в потолочном креплении, повернув замки анкерных стяжек к себе.

3. Навесив, закрепите другой конец штанги в потолочном креплении на другой стороне – телескопические подпружиненные крепежные крюки облегчают установку. – Будьте внимательны при надавливании крепежных крюков штанги в соответствующие передние потолочные крепления.

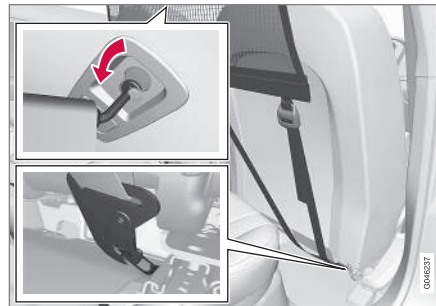

4. Закрепите анкерные стяжки сетки для крепления груза в проушинах сзади полостей кресел – это легче сделать, если поднять спинки кресел и передвинуть кресла немного вперед.

Следите за тем, чтобы кресло/спинка кресла не опиралась слишком сильно на сетку, когда кресло/спинка вновь перемещается назад – кресло/спинка должны лишь касаться сетки.

! ВАЖНО

Если спинка сиденья сильно отжимается назад, к сетке для крепления багажа, то сетка и/или ее потолочные крепления могут быть повреждены.

5. Натяните сетку для крепления груза с помощью анкерных стяжек.



Демонтаж и хранение

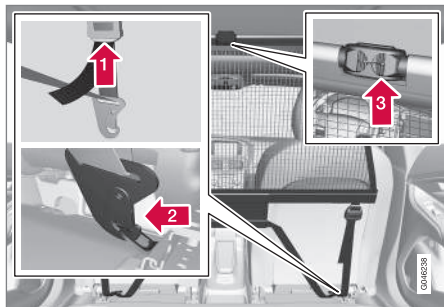

Сетку для крепления груза можно легко снять и складывать.

- 1 Отпустите натяжение сетки, нажав кнопку на замке анкерной стяжки и вытянув немного стяжку.
- 2 Нажмите стопорную собачку и снимите оба крюка анкерной стяжки.
- 3 Отсоедините стержень от потолочных креплений, оттянув его в заднее концевое положение, и вдавите стержень в любое отверстие, так чтобы крюк спружинил и одновременно освободился крюк с другой стороны.

Затем оставшиеся потолочные крюки вынимаются из потолочных креплений.

4. Перегните в середине и сложите штангу и сверните сетку.

Поместите сетку в сумку для хранения.

Эта сетка для крепления груза хранится в сложенном виде специальной сумке в грузовом отделении.



Дополнительная информация

- Погрузка (стр. 160)
- Проушины для крепления груза (стр. 162)

Полка для шляп

Для увеличения емкости грузового отсека полку для шляп можно снять.

Удаление полки для шляп

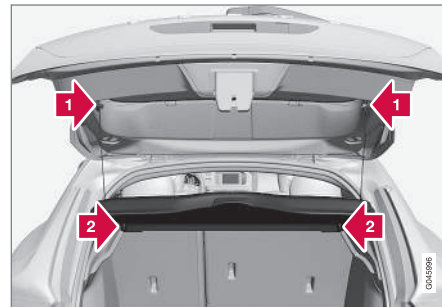

- 1 Ослабьте подъемные ушки полки для шляп с обеих сторон.
- 2 Отцепите полку у переднего края и снимите ее.

Дополнительная информация

- Погрузка (стр. 160)
- Погрузка - длинный груз (стр. 161)

06

ЗАМКИ И СИГНАЛИЗАЦИЯ





Дистанционный ключ

Дистанционный ключ используется, в том числе для запираения/отпираения и запуска двигателя.

Существует три вида дистанционных ключей – дистанционный ключ в базовом исполнении, дистанционный ключ без коммуникатора РСС* и дистанционный ключ с коммуникатором РСС*.

Функции	Базовый ^А	без РСС ^А	С РСС ^В
Запирание/отпираение и вставной плоский ключ	X	X	X
Запирание/отпираение без ключа		X	X

Функции	Базовый ^А	без РСС ^А	С РСС ^В
Запуск двигателя без ключа		X	X
Информационная кнопка и индикаторные лампы			X

^А 5-кнопочный ключ
^В 6-кнопочный ключ

Дополнительная информация

- Базовый дистанционный ключ – это ключ в базовом исполнении, описание функций см. Дистанционный ключ - функции (стр. 172).
- Дистанционный ключ без РСС – с Keyless Drive* (стр. 179), а также функции запираения (стр. 181) и отпираения (стр. 182) без ключа.
- Дистанционный ключ с РСС – дополнительно установлены кнопка информации и индикаторные лампы. Прочитайте дополнительно об оригинальных функциях (стр. 174) этого ключа.

Во все дистанционные ключи вставлен металлический плоский ключ (стр. 176). Видимые части имеют разные конфигурации, что обеспечивает различение дистанционных ключей.

Дистанционные ключи можно заказать дополнительно – но только такого же типа, как и ключи, поставленные в комплекте с автомобилем. К одному автомобилю можно запрограммировать и использовать до шести ключей.

Автомобиль поставляется с двумя дистанционными ключами.



ПРЕДОСТЕРЕЖЕНИЕ

Если в автомобиле находятся дети:

Покидая автомобиль, не забудьте выключить электрические стеклоподъемники, вынув дистанционный ключ.



Дистанционный ключ - утрата

В случае утраты дистанционного ключа (стр. 168) новый ключ можно заказать в мастерской – рекомендуется обращаться на официальную станцию техобслуживания Volvo.

При этом на станцию техобслуживания Volvo следует взять все оставшиеся ключи. Для предотвращения возможности угона автомобиля необходимо удалить код утраченного ключа из системы. Число ключей, зарегистрированных для данного автомобиля, можно проверить в системе меню MY CAR. Описание системы меню - см. MY CAR (стр. 118).

Дополнительная информация

- Дистанционный ключ - функции (стр. 172)
- Дистанционный ключ - радиус действия (стр. 174)

Дистанционный ключ – настройки пользователя*

Память в дистанционном ключе позволяет делать некоторые настройки автомобиля с учетом индивидуальных запросов человека.

Функция памяти ключа в сочетании с электроуправляемым¹ сиденьем водителя (стр. 85).

Настройки внешних зеркал (стр. 109), сиденья водителя, уровня рулевого усилия (стр. 284), а также темы, контраста и цветового режима (стр. 67) комбинированного прибора можно сохранять в памяти ключа, если это позволяет уровень комплектации автомобиля.

Функцию¹ можно активировать/отключить в системе меню MY CAR. Описание системы меню - см. MY CAR (стр. 118).

Когда функция активирована, настройки автоматически подсоединяются в память ключа. Это означает, что изменение настройки автоматически сохраняется в памяти определенного ключа.

Сохранение настроек

Не забудьте активировать функцию памяти ключа в системе меню MY CAR.

Чтобы сохранить настройки и использовать память дистанционного ключа:

1. Откройте автомобиль дистанционным ключом, в памяти которого вы хотите сохранить настройку².
2. Выполните настройки, например, для сиденья и внешних зеркал заднего вида.
3. Настройки сохраняются в памяти этого конкретного ключа.

Когда автомобиль открывается этим же дистанционным ключом, автоматически используются настройки, сохраненные в памяти этого ключа, – в том случае, если они были изменены после предыдущего использования этого ключа.

¹ В MY CAR называется "Память ключа".

² Эта настройка не влияет на настройки, которые сохраняются функцией памяти для сидения с электроприводом.



Аварийная остановка

Если кресло случайно придет в движение, для того чтобы его остановить, нажмите одну из кнопок регулировки положения кресла или кнопок памяти.

Для повторного запуска с целью установить кресло в положение, сохраненное в памяти, нажмите кнопку отпирания на дистанционном ключе. В этом случае дверь водителя должна быть открыта.

ПРЕДОСТЕРЕЖЕНИЕ

Опасность защемления/сдавливания! Следите, чтобы дети не играли с элементами управления. При регулировке сиденья убедитесь, что перед ним, позади него и под ним нет никаких предметов. Убедитесь, что никто из пассажиров на заднем сиденье не будет зажат.

Изменение настроек

Если к автомобилю приближается несколько человек с собственными дистанционными ключами, сиденье и внешние зеркала заднего вида устанавливаются в положения, сохраненные в памяти дистанционного ключа, которым открывается дверь водителя.

Если дверь водителя открыта человеком А с дистанционным ключом А, а управлять автомобилем будет человек В с

дистанционным ключом В, настройки можно изменить следующим способом:

- Человек В, находясь рядом с дверью водителя или за рулем автомобиля, нажимает кнопку отпирания на своем дистанционном ключе.
- Кнопками 1-3 выбирает одну из трех позиций памяти для установки кресла.
- Вручную регулирует положение кресла и внешних зеркал заднего вида.

Дополнительная информация

- Дистанционный ключ - функции (стр. 172)
- Дистанционный ключ с РСС* – оригинальные функции (стр. 174)

Запирание/отпирание – индикация

Когда автомобиль запирается или отпирается дистанционным ключом (стр. 168), мигающие сигналы следующим образом указывают на правильное запирание/отпирание.

- Запирание – однократное мигание и складывание зеркал заднего вида³.
- Отпирание – двукратное мигание и раскрытие зеркал заднего вида³.



ВНИМАНИЕ

Помните об опасности запереть дистанционный ключ внутри автомобиля.

При запирании индикация имеет место, только если все замки заперты и все двери закрыты. Индикация выдается, после закрытия последней двери.

Выбор функции

В системе меню автомобиля MY CAR вы можете выбрать различные варианты световой индикации запирания/отпирания автомобиля. Описание системы меню см. MY CAR (стр. 118).

Дополнительная информация

- Keyless drive* (стр. 179)
- Индикатор запирания (стр. 171)
- Индикатор сигнализации (стр. 193)



Индикатор запираения

Мигающий диод у ветрового стекла подтверждает, что автомобиль заперт.



Тот же диод, что и индикатор сигнализации (стр. 193).

ВНИМАНИЕ

Данный индикатор установлен даже на автомобилях без охранной сигнализации.

Дополнительная информация

- Запирание/отпирание – индикация (стр. 170)

Дистанционный ключ – электронная блокировка старта

Электронная блокировка старта является противоугонной системой, которая не позволяет неуполномоченному лицу запустить двигатель (стр. 292).

Каждому дистанционному ключу (стр. 168) соответствует собственный уникальный код. Двигатель можно запустить только при использовании подходящего дистанционного ключа с правильным кодом.

В информационном дисплее комбинированного прибора с электронной блокировкой старта связаны следующие сообщения о неисправности:

сообщение	Значение
Вставьте автомобильный ключ	Ошибка при считывании дистанционного ключа при запуске – Выньте ключ из замка запуска, вновь вставьте и повторите запуск.
Автомобильный ключ не найден (Относится только к автомобилям с функцией Keyless Drive.)	Ошибка при считывании дистанционного ключа при запуске – Повторите попытку запуска. Если ошибка сохраняется: Вставьте дистанционный ключ в замок зажигания и повторите попытку запуска.
Иммобилайзер Попытайтесь запустить снова	Ошибка системы блокировки старта во время пуска. Если ошибка сохраняется: Обратитесь в мастерскую – рекомендуется официальная станция техобслуживания Volvo.

3 Только автомобили со складывающимися зеркалами заднего вида с электроприводом.



Дополнительная информация

- Дистанционная блокировка старта с системой слежения (стр. 172)
- Keyless drive* (стр. 179)

Дистанционная блокировка старта с системой слежения

Дистанционная блокировка старта с системой слежения позволяет отслеживать автомобиль и устанавливать его местонахождение, а также дистанционно активировать блокировку старта, которая глушит двигатель.

Обратитесь к ближайшему дилеру Volvo за дополнительной информацией и содействием по активированию системы.

Дополнительная информация

- Дистанционный ключ (стр. 168)
- Дистанционный ключ – электронная блокировка старта (стр. 171)





Дистанционный ключ - функции

К функциям дистанционного ключа относятся, например, запираение и отпираение дверей.

Функции



Дистанционный ключ в базовом исполнении.

-  Запираение
-  Отпираение
-  Прод. удал. вкл.свет
-  Дверь задка
-  Функция паники



Дистанционный ключ с PCC* (Personal Car Communicator).

Кнопка информации – описание функций см. Дистанционный ключ с PCC* – оригинальные функции (стр. 174).

Функциональные клавиши

Запирание – Одновременно с активированием сигнализации запираются двери и дверь багажника см. Запирание/отпирание - снаружи (стр. 184).

При длительном нажатии одновременно закрываются все стекла. Дополнительную информацию см. Функция общего проветривания (стр. 186).

ПРЕДОСТЕРЕЖЕНИЕ

Если окно закрывается с помощью дистанционного ключа, убедитесь, что ничья рука при этом не будет зажата.

Отпирание (стр. 184) – Одновременно с отключением сигнализации отпираются двери и дверь багажника.

При длительном нажатии одновременно открываются все стекла. Дополнительную информацию см. Функция общего проветривания (стр. 186).

Данная функция может быть изменена, и вместо одновременного отпирания всех дверей можно установить: если нажать один раз, открывается дверь водителя, а еще один раз (в течение десяти секунд) отпираются остальные двери.

Настройку можно изменить в системе меню MY CAR. Описание системы меню - см. MY CAR (стр. 118).

Освещение при подходе к автомобилю (стр. 101) – Используется для дистанционного включения освещения автомобиля.

Дверь багажника (стр. 187) – Отпирается и снимается с сигнализации только дверь багажника.

Функция "паники" – Используется в экстренной ситуации для привлечения внимания окружающих.

Если кнопку удерживать нажатой в течение не менее трех секунд или нажать два раза в течение трех секунд, включаются мигающие сигналы и подается звуковой сигнал.

Функцию можно выключить этой же кнопкой минимум через пять секунд после ее включения, или же она отключается автоматически через прим. три минуты.

Дополнительная информация

- Дистанционный ключ (стр. 168)



Дистанционный ключ - радиус действия

Функции дистанционного ключа (в базовом исполнении) действуют в радиусе прим. 20 метров от автомобиля.

Если автомобиль не подтвердил нажатие кнопки, подойдите ближе и повторите попытку.

И ВНИМАНИЕ

Функционирование дистанционного ключа может быть нарушено помехами от радиоволн, строений, топографических особенностей местности и пр. Автомобиль в любой ситуации можно закрыть/открыть механическим ключом (стр. 177).

Если дистанционный ключ удален от автомобиля, когда двигатель работает или активировано положение ключа I или II (стр. 82), а также если все двери закрыты, на информационном дисплее комбинированного прибора появляется предупреждающее сообщение с одновременным звуковым напоминанием.

Когда дистанционный ключ возвращается к автомобилю, сообщение гаснет, и звуковое напоминание отключается, если выполняется одно из следующих условий:

- дистанционный ключ вставляется в замок запуска.
- Скорость превышает 30 км/ч.
- нажата кнопка **ОК**.

Дополнительная информация

- Дистанционный ключ (стр. 168)
- Дистанционный ключ - функции (стр. 172)

Дистанционный ключ с РСС* – оригинальные функции

Дистанционный ключ с РСС* отличается более широким набором функций по сравнению с дистанционным ключом в базовом исполнении (стр. 168), подключенным к информационной кнопке и индикаторным лампам.

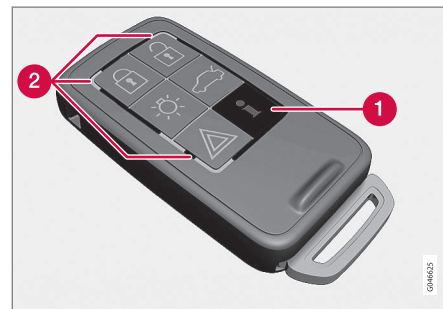

Дистанционный ключ с РСС.

- 1 Информационная кнопка
- 2 Индикаторные лампы

С использованием информационной кнопки определенная информация из автомобиля может считываться с помощью индикаторных ламп.



Использование информационной кнопки

- Нажмите на информационную кнопку



- > В течение 7 секунд мигают все индикаторные лампы с круговым перемещением света по РСС. Это указывает на считывание информации из автомобиля.

Если в течение этого времени нажать какую-либо другую кнопку, считывание прерывается.

ВНИМАНИЕ

Если индикаторные лампы не горят при неоднократном использовании информационной кнопки со сменой местоположения (а также через 7 секунд или после того, как на РСС световая индикация совершила круг), обратитесь в мастерскую – рекомендуется обращаться на официальную станцию техобслуживания Volvo.

Индикаторные лампы предоставляют информацию, как показано на следующем рисунке:

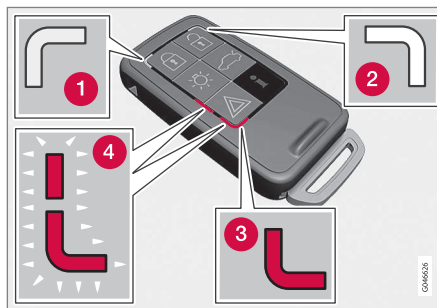

- 1 Постоянный зеленый свет – Автомобиль заперт.
- 2 Постоянный желтый свет – Автомобиль не заперт.
- 3 Постоянный красный свет – Сигнализация сработала после того, как автомобиль был заперт.
- 4 Красный свет мигает попеременно в обеих индикаторных лампах – Сигнализация сработала менее 5 минут назад.

Дополнительная информация

- Дистанционный ключ с РСС* – радиус действия (стр. 175)

Дистанционный ключ с РСС* – радиус действия

Функция дистанционного ключа с РСС (Personal Car Communicator) для открытия замков в дверях и двери багажника действует в радиусе прим. 20 метров от автомобиля – все другие функции в радиусе прим. 100 метров. Если автомобиль не подтвердил нажатие кнопки, подойдите ближе и повторите попытку.

ВНИМАНИЕ

Функционирование информационных кнопок может нарушаться помехами от радиоволн, строений, топографических особенностей местности и пр.

Вне радиуса действия

Если для считывания информации дистанционный ключ находится слишком далеко от автомобиля, показывается последнее состояние, в котором автомобиль был оставлен, но без кругового перемещения света по дистанционному ключу.

Если в автомобиле используется несколько дистанционных ключей, то правильный статус показывает только тот ключ, который последним использовался для отпирания/запирания автомобиля.



ВНИМАНИЕ

 Если индикаторные лампы не горят при неоднократном использовании информационной кнопки со сменой местоположения (а также через 7 секунд или после того, как на РСС световая индикация совершила круг), обратитесь в мастерскую – рекомендуется обращаться на официальную станцию техобслуживания Volvo.

Дополнительная информация

- Keyless Drive* – радиус действия (стр. 180)
- Дистанционный ключ - радиус действия (стр. 174)

Вставной плоский ключ

В дистанционный ключ вставлен плоский металлический ключ, с помощью которого вы можете активировать некоторые функции и выполнять ряд операций.

Оригинальный код плоского ключа имеется на официальных станциях техобслуживания Volvo, где рекомендуется заказывать новые плоские ключи.

Функции плоского ключа

С помощью плоского ключа, находящегося в дистанционном ключе, Вы можете:

- Открыть вручную (стр. 177) левую переднюю дверь, если центральный замок не срабатывает от дистанционного ключа.
- активировать/отключить (стр. 191) механический замок для безопасности детей в задних дверях.
- запирать вручную правую переднюю и задние двери, например, когда автомобиль обесточен.
- открывать замок отделения для перчаток*.
- активировать/отключить подушку безопасности на стороне переднего пассажира (PACOS*).

Дополнительная информация

- Отпирание двери вручную (стр. 184)
- Запирание/отпирание - перчаточный ящик (стр. 187)
- Подушка безопасности пассажира - активация/деактивация* (стр. 35)



Съемный (вставной) плоский ключ - извлечение/установка

Извлечение/установка вставного плоского ключа (стр. 176) выполняется следующим образом:

Как достать плоский ключ



- 1) Потяните в сторону подпружиненную защелку.
- 2) Одновременно вытяните плоский ключ назад.

Как установить на место плоский ключ

Осторожно установите плоский ключ на место в дистанционном ключе (стр. 168).

1. Держите дистанционный ключ прорезью вверх, и отпустите плоский ключ в прорезь.

2. Слегка нажмите на плоский ключ. При фиксации плоского ключа Вы услышите щелчок.

Дополнительная информация

- Съемный плоский ключ - отпирание двери (стр. 177)
- Блокировка для безопасности детей - ручная активация (стр. 191)
- Подушка безопасности пассажира - активация/деактивация* (стр. 35)

Съемный плоский ключ - отпирание двери

Вы можете воспользоваться вставным плоским ключом, если центральный замок не срабатывает от дистанционного ключа, например, когда разрядились батарейки дистанционного ключа (стр. 178).

Левую переднюю дверь можно открывать/закрывать следующим образом:

1. Откройте левую переднюю дверь, вставив плоский ключ в замковый цилиндр в дверной ручке. Дополнительную информацию см. Keyless Drive* – отпирание механическим плоским ключом (стр. 182).



ВНИМАНИЕ

Когда дверь отпирается плоским ключом и затем открывается, срабатывает сигнализация.

2. Отключите сигнализацию, вставив дистанционный ключ в замок зажигания.

Для автомобиля с системой движения без ключа "Keyless Drive", см. Keyless Drive* – отпирание механическим плоским ключом (стр. 182).

Дополнительная информация

- Вставной плоский ключ (стр. 176)
- Дистанционный ключ (стр. 168)



Дистанционный ключ/РСС - замена аккумулятора

Вам может потребоваться заменить батарейку⁵ в дистанционном ключе.

Батарейку в дистанционном ключе необходимо заменить в следующих случаях:

- Горит информационный символ, и дисплей комбинированного прибора показывает **Разряжена батарея дистанц. управл. Замените батарею.**

и/или

- В пределах 20 метров от автомобиля замки при многократных попытках не реагируют на сигнал дистанционного ключа.

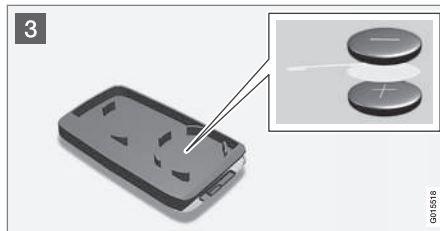

Открытие

- 1 Потяните в сторону подпружиненную защелку.
- 2 Одновременно вытяните плоский ключ назад.
- 2 Вставьте шлицевую отвертку 3 мм в отверстие за подпружиненной защелкой и осторожно отогните вверх дистанционный ключ.

ВНИМАНИЕ

Поверните дистанционный ключ кнопками вверх, чтобы не допустить выпадения батареи при его открывании.

ВАЖНО

Не прикасайтесь пальцами к новым аккумуляторам и их контактным поверхностям, потому что это может нарушить их работу.

Замена батареек

ВНИМАНИЕ

Volvo рекомендует в дистанционном ключе/РСС использовать батарейки, соответствующие требованиям UN Manual of Test and Criteria, Part III, sub-section 38.3. Батарейки, устанавливаемые на заводе или в авторизованной мастерской Volvo, отвечают указанному критерию.

- 3 Внимательно изучите, как под крышкой сориентированы стороны батарейки/батареек (+ и -).

Дистанционный ключ с батареейкой

1. Осторожно отжав, выньте батарейку.
2. Установите новую батарейку стороной, обозначенной (+), вниз.

⁵ В дистанционном ключе с РСС установлены две батарейки.



В дистанционном ключе с РСС* установлены две батарейки

1. Осторожно отжав, выньте батарейки.
2. Сначала установите новую батарейку стороной, обозначенной (+), вверх.
3. Положите белую пластмассовую прокладку, а затем установите еще одну батарейку стороной, обозначенной (+), вниз.

Тип батареек

Пользуйтесь батарейками с маркировкой CR2430, 3 V.

Сборка

1. Соедините вместе части дистанционного ключа.
2. Держите дистанционный ключ прорезью вверх, и отпустите плоский ключ в прорезь.
3. Слегка нажмите на плоский ключ. При фиксации плоского ключа Вы услышите щелчок.

ВАЖНО

Следите, чтобы использованные аккумуляторы утилизировались таким образом, чтобы не наносить ущерба окружающей среде.

Дополнительная информация

- Дистанционный ключ (стр. 168)
- Дистанционный ключ - функции (стр. 172)

Keyless drive*

В автомобилях с функцией Keyless Drive система запуска двигателя и замков может действовать без ключа.

С помощью этой бесключевой системы запуска двигателя и замков вы можете запускать двигатель, запираеть и отпирать автомобиль не устанавливая дистанционный ключ (стр. 168) в замок запуска⁶. Достаточно положить дистанционный ключ в карман. Используя эту систему, удобно открывать автомобиль, когда обе руки заняты.

Оба дистанционных ключа, входящих в комплект автомобиля, имеют функцию Keyless. Вы можете заказать дополнительные дистанционные ключи.

В электрической системе автомобиля с помощью дистанционного ключа можно установить три разных уровня подключения – положение ключа 0, I и II (стр. 82).

Дополнительная информация

- Keyless Drive* – радиус действия (стр. 180)
- Keyless Drive* – безопасное обращение с дистанционным ключом (стр. 180)
- Keyless Drive* – нарушение функционирования дистанционного ключа (стр. 181)

⁶ Не относится к базовому дистанционному ключу.



Keyless Drive* – радиус действия⁸

Для того чтобы автоматически отпереть дверь или крышку багажника, не нажимая кнопки дистанционного ключа, необходимо, чтобы дистанционный ключ находился на расстоянии не более прим. 1,5 метра от дверной ручки или крышки багажника автомобиля.

Тот, кто собирается запереть или отпереть дверь должен иметь с собой дистанционный ключ. Нельзя запереть или отпереть дверь, если дистанционный ключ находится по другую сторону автомобиля.

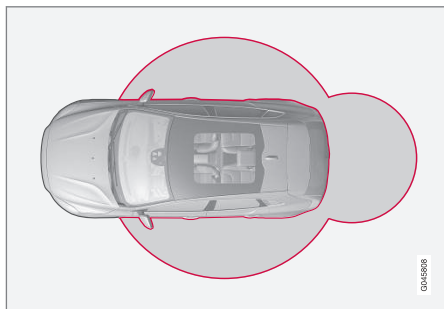

Красные окружности на рисунке выше указывают зону действия антенн системы.

Если все дистанционный ключ удалены от автомобиля, когда двигатель работает или активировано положение ключа I или II

(стр. 82) и одна из дверей была открыта, а затем закрыта, на информационном дисплее комбинированного прибора появляется предупреждающее сообщение с одно-временным звуковым напоминанием.

Когда дистанционный ключ возвращается в автомобиль, предупреждающее сообщение исчезает и звуковой сигнал выключается, после того как:

- дверь открыта и закрыта
- дистанционный ключ вставляется в замок стартера или
- нажата кнопка **OK** на подрулевом рычаге указателей поворотов.

Дополнительная информация

- Keyless drive* (стр. 179)
- Keyless Drive* – расположение антенн (стр. 183)

Keyless Drive* – безопасное обращение с дистанционным ключом

Всегда обращайтесь внимательно со всеми дистанционными ключами.

Если один из дистанционных ключей⁹ оставлен в автомобиле, функции Keyless этого ключа деактивируются в том случае, когда, например, автомобиль запирается другим дистанционным ключом от этого же автомобиля. При этом посторонние лица не могут открыть двери.

Когда после этого автомобиль отпирается тем же дистанционным ключом, ключ, оставленный в автомобиле, вновь активируется.



ВАЖНО

Не оставляйте в автомобиле дистанционный ключ с РСС. Если кто-то посторонний проникнет в автомобиль, то с помощью дистанционного ключа он сможет, например запустить двигатель, вставив ключ в замок запуска и нажав кнопку **START/STOP ENGINE**.

Дополнительная информация

- Keyless drive* (стр. 179)

⁸ Не относится к автомобилям с функцией запуска без ключа

* Опция/дополнительное оборудование, дополнительную информацию см. Введение.



Keyless Drive* – нарушение функционирования дистанционного ключа

Электромагнитные поля и помехи могут нарушить действие функций Keyless (стр. 179) дистанционного ключа.

i ВНИМАНИЕ

Не кладите/не держите дистанционный ключ с функцией keyless рядом с мобильным телефоном или металлическими предметами – расстояние должно быть не менее 10-15 см.

Если помехи все же сохраняются, в качестве базового дистанционного ключа (стр. 168) используйте дистанционный ключ и механический ключ.

Дополнительная информация

- Дистанционный ключ/РСС - замена аккумулятора (стр. 178)
- Keyless Drive* – безопасное обращение с дистанционным ключом (стр. 180)
- Keyless Drive* – радиус действия (стр. 180)

Keyless Drive* – запирание

В автомобилях с функцией Keyless Drive на внешних дверных ручках имеется сенсорная зона, а также обрезиненная клавиша рядом с обрезиненной нажимной пластиной двери багажника.

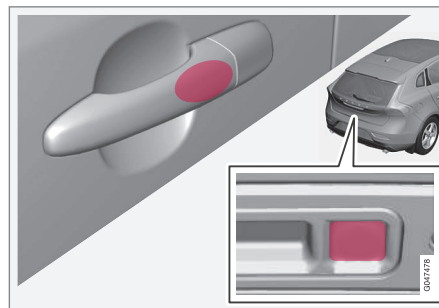

Заприте двери и багажник, сжав одну из дверных ручек или нажав на меньшую из двух обрезиненных клавиш двери багажника, – индикатор запирания (стр. 171) в ветровом стекле начинает мигать, подтверждая, что запирание выполнено.

Перед тем как запереть автомобиль, все двери и дверь задка должны быть закрыты – иначе автомобиль не запирается.

i ВНИМАНИЕ

На автомобилях с автоматической коробкой передач селектор передач должен находиться в положении P: в противном случае автомобиль не удастся заблокировать и поставить на сигнализацию.

Дополнительная информация

- Keyless drive* (стр. 179)
- Индикатор сигнализации (стр. 193)

⁹ Относится к ключам с РСС (Personal Car Communicator).



Keyless Drive* – отпирание¹¹

Отпирание происходит, если рукой взяты за дверную ручку или дотронуться до обремененной нажимной пластины багажника – дверь или багажник открываются, как обычно.

i ВНИМАНИЕ

Дверные ручки, как правило, регистрируют руку, которой вы взяли за ручку, но в случае толстых перчаток или очень быстрого движения руки может появиться необходимость повторить движение еще раз или снять перчатку.

Дополнительная информация

- Keyless drive* (стр. 179)
- Keyless Drive* – запирание (стр. 181)

Keyless Drive* – отпирание механическим плоским ключом

Если центральный замок не срабатывает от дистанционного ключа, например, из-за разряженных батареек, левую переднюю дверь можно открыть с помощью плоского ключа (стр. 176), встроенного в дистанционный ключ.

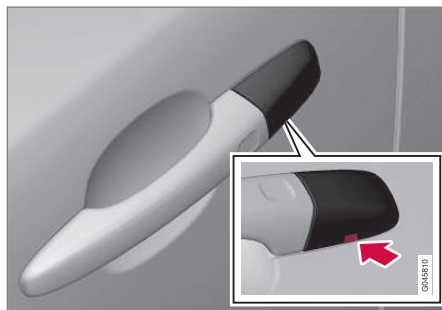

Замочная скважина под плоский вставной ключ – для снятия крышки.

Доступ к цилиндру замка можно получить, если снять пластиковую крышку дверной ручки; это также можно сделать с помощью плоского вставного ключа:

1. Введите плоский ключ прим. на 1 см. точно вверх в отверстие, расположенное снизу на дверной ручке/пластиковой крышке – не сгибайте.
 - > Пластиковая крышка снимается автоматически в тот момент, когда вы бородкой ключа надавите вверх и внутрь отверстия.
2. Затем вставьте плоский ключ в замковый цилиндр и отпирите дверь.
3. Когда замок открыт, установите на место пластиковую крышку.

i ВНИМАНИЕ

Когда левая передняя дверь отпирается плоским ключом и затем открывается, срабатывает сигнализация (стр. 192). Она отключается, если вставить дистанционный ключ в замок запуска, см. Сигнализация - дистанционный ключ не работает (стр. 194).

Дополнительная информация

- Keyless drive* (стр. 179)
- Съёмный (вставной) плоский ключ - извлечение/установка (стр. 177)

¹¹ Не относится к автомобилям с дистанционным ключом и функцией запуска без ключа.



Keyless Drive* – настройки замков

Настройку замков в автомобилях с функцией Keyless Drive можно выполнить, указав в системе меню MY CAR, какие двери следует отпираться.

Описание системы меню - см. MY CAR (стр. 118).

Дополнительная информация

- Keyless drive* (стр. 179)

Keyless Drive* – расположение антенн

В автомобиле с функцией Keyless Drive установлен ряд встроенных антенн.

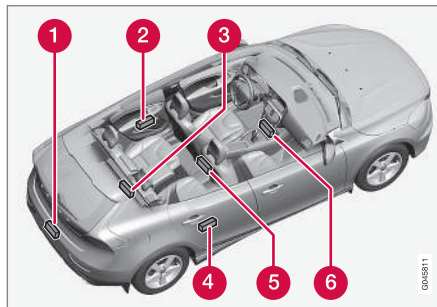

- 1 В середине заднего бампера
- 2 Дверная ручка, левая задняя
- 3 Грузовое отделение, посередине около спинки сидения под полом
- 4 Дверная ручка, правая задняя
- 5 Центральная консоль, под задней частью
- 6 Центральная консоль, под передней частью.

⚠ ПРЕДОСТЕРЕЖЕНИЕ

Люди с имплантированными кардиостимуляторами не должны находиться ближе 22 см к антенне системы Keyless. Это позволит избежать интерференции сигналов кардиостимулятора и системы Keyless.

Дополнительная информация

- Keyless drive* (стр. 179)



Запирание/отпирание - снаружи

Запирание/отпирание снаружи выполняются с помощью дистанционного ключа (стр. 172). Дистанционным ключом можно запирать/отпирать все двери, крышку багажника и топливного бака. Можно использовать разные процедуры отпирания.

Для активирования последовательности действия замка дверь водителя должна быть закрыта – если открыта одна из других дверей или дверь задка, эта дверь/двери запираются и подключаются к сигнализации после того, как она/они закрываются. В автомобилях с системой замков без ключа* все двери и дверь багажника должны быть закрыты, см. Keyless Drive* – запирание (стр. 181) и Keyless Drive* – отпирание (стр. 182).

ВНИМАНИЕ

Помните об опасности запереть дистанционный ключ внутри автомобиля.

Если запирание/отпирание дистанционным ключом не работает, это может быть связано с выходом из строя батареек. В этом случае вы можете запереть или отпереть левую переднюю дверь вставным плоским ключом (стр. 177).

ВНИМАНИЕ

Помните, что сигнализация срабатывает, когда дверь открывается после того, как она отпирается плоским вставным ключом – сигнализация отключается, когда дистанционный ключ вставляется в замок запуска.

ПРЕДОСТЕРЕЖЕНИЕ

Если автомобиль запирается снаружи с помощью дистанционного ключа, обязательно убедитесь, что в автомобиле никого нет, – после этого ни одну дверь нельзя открыть изнутри с помощью дверных ручек. Более подробно см. Блокировка замков* (стр. 189).

Автоматическое повторное запирание

Если ни одна из дверей или дверь задка не были открыты в течение двух минут после отпирания, то все замки вновь запираются автоматически. Эта функция снижает риск, случайно оставить автомобиль незапертым. Для автомобилей с охранной сигнализацией см. Сигнализация (стр. 192).

Дополнительная информация

- Запирание/отпирание - изнутри (стр. 185)
- Дистанционный ключ - функции (стр. 172)

Отпирание двери вручную

В некоторых ситуациях автомобиль необходимо запереть вручную, например, когда автомобиль обесточен.

Замковый цилиндр левой передней двери можно запереть вставным плоским ключом (стр. 182) от дистанционного ключа.

Другие двери не имеют запирающих цилиндров, вместо этого у них торцы имеют запирающие устройства, которые вдавливаются с помощью плоского ключа; после этого они механически запираются/блокируются против открытия их извне. Двери можно, по-прежнему, открыть их изнутри.

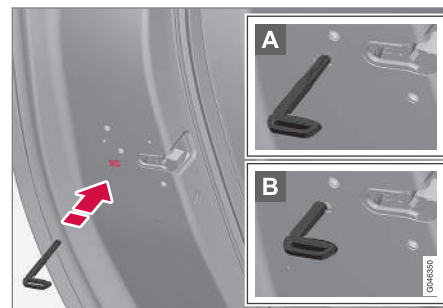

Отпирание двери вручную. Не путать с блокировкой для безопасности детей (стр. 191).



- Достаньте вставной плоский ключ (стр. 177) из дистанционного ключа. Вставьте плоский ключ в отверстие запирающего устройства и вдавите его до упора, примерно на 12 мм.

A Дверь можно открыть, как снаружи, так и изнутри.

B Дверь блокируется от открытия снаружи. Для возвращения в положение A необходимо открыть внутреннюю дверную ручку.

Двери можно также отпереть соответствующей кнопкой на дистанционном ключе (стр. 168) или кнопкой центрального замка на двери водителя.

i ВНИМАНИЕ

- Перенастройка замка двери обеспечивает блокировку только данной двери, а не всех дверей одновременно.
- Задняя дверь, которая заперта вручную и активирована механическая блокировка для безопасности детей (стр. 191), не открывается ни снаружи, ни изнутри. Запертую таким образом заднюю дверь можно отпереть только дистанционным ключом или кнопкой центрального замка.

Дополнительная информация



- Дистанционный ключ/РСС - замена аккумулятора (стр. 178)

Запирание/отпирание - изнутри

Запирание/отпирание управляются кнопкой на двери водителя (централизованная система) Все двери и дверь багажника (стр. 187) запираются и отпираются одновременно.



Центральный замок

- Нажмите на одну сторону кнопки , чтобы запереть, а на другую  – чтобы отпереть.

Лампа в кнопке запирания

Включение лампы в кнопке центрального замка на двери водителя означает, что все двери заперты.

Кнопка центрального замка имеется только в двери водителя, а в других дверях кнопка отсутствует:

- Лампа горит – все двери заперты.



Кнопка центрального замка имеется в обеих передних дверях, и электрические кнопки запираения имеются в каждой задней двери:

- Лампа горит – заперта только данная конкретная дверь. Горят все лампы – все двери заперты.

Отпирание

Изнутри дверь можно отпереть двумя способами:

- Нажмите кнопку центрального замка, .

При длительном нажатии одновременно также открываются все боковые стекла* (см. также раздел Функция общего проветривания (стр. 186)).

- Потяните за дверную ручку и откройте дверь – дверь одновременно отпирается и открывается.

Запирание

- Для запираения центральным замком обе передние двери должны быть закрыты. Нажмите на кнопку центрального замка  – запираются все двери. Если какая-нибудь из задних дверей открыта, она запирается после того, как закрывается.

При длительном нажатии одновременно также закрываются все боковые стекла (см. также раздел Функция общего проветривания (стр. 186)).

Автоматическое запираение

Двери и дверь задка запираются автоматически, если автомобиль начинает катиться.

Функцию можно активировать/отключить в системе меню MY CAR. Описание системы меню – см. MY CAR (стр. 118).

Дополнительная информация



- Запирание/отпирание - снаружи (стр. 184)
- Сигнализация (стр. 192)

Функция общего проветривания

Функция общего проветривания открывает/закрывает все боковые окна одновременно, и ее можно использовать, например, для быстрого проветривания автомобиля в жаркую погоду.



Кнопка центрального замка

Длительным нажатием на символ  в кнопке центрального замка все боковые стекла **открываются** одновременно. Если точно так же нажать на кнопку  все боковые стекла **закрываются** одновременно.

Дополнительная информация

- Запирание/отпирание - изнутри (стр. 185)
- Стеклоподъемники (стр. 107)



Запирание/отпирание - перчаточный ящик

Отделение для перчаток (стр. 158) можно запирать/отпирать только плоским ключом от дистанционного ключа (стр. 168).

Информацию о вставном плоском ключе см. Съёмный (вставной) плоский ключ - извлечение/установка (стр. 177).



Чтобы запереть перчаточный ящик:

- 1 Вставьте плоский ключ в замковый цилиндр отделения для перчаток.
 - 2 Поверните плоский ключ на 90 градусов по часовой стрелке. В запорном положении замочная скважина расположена горизонтально.
 - 3 Выньте плоский ключ.
- Отпирание проводится в обратном порядке.

Дополнительная информация

- Дистанционный ключ - функции (стр. 172)

Запирание/отпирание - дверь задка

Дверь задка может открываться, запирается и отпираться несколькими разными способами.

Открытие вручную

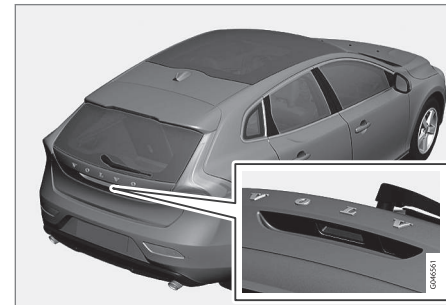

Обрезиненная пластина с электрическим контактом.

Дверь задка удерживается в закрытом положении электрическим замком. Чтобы открыть:

1. Слегка нажмите на более широкую пластину из двух обрезиненных нажимных пластин под внешней ручкой – замок освобождается.
2. Чтобы открыть крышку полностью, потяните вверх внешнюю ручку.



! ВАЖНО

- Замок задней крышки освобождается при минимальном усилии – лишь слегка нажмите на обрезиненную пластину.
- Открывая заднюю крышку, не прикладывайте усилия к обрезиненной пластине – поднимайте за ручку. Слишком большое усилие может повредить электрические контакты обрезиненной пластины.

Отпирание дистанционным ключом

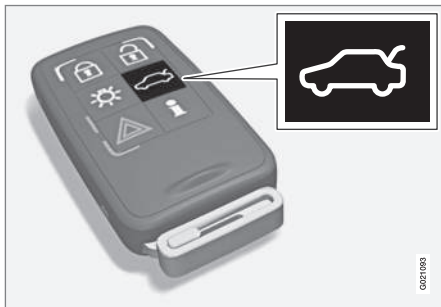

С помощью кнопки  дистанционного ключа (стр. 168) вы можете снять с сигнализации* и отпереть только дверь багажника.

Индикатор замков (стр. 171) на приборной панели не мигает, указывая, что автомо-

бель заперт не полностью, и что отключены датчики крена и движения системы сигнализации* и датчики открытия двери багажника.

Двери остаются запертыми под сигнализацию.

Багажник может открываться с помощью дистанционного ключа двумя способами:

Нажмите один раз – Крышка отпирается, но не открывается – нажмите слегка на обрезиненную нажимную пластину под внешней ручкой и поднимите крышку. Если крышка не открывается в течение 2-х минут, она вновь запирается, и включается сигнализация.

Нажмите дважды – Крышка отпирается и замок освобождается, при этом крышка приоткрывается на несколько сантиметров – чтобы открыть, поднимите крышку за внешнюю ручку. Дождь, холод, мороз или снег могут препятствовать освобождению крышки от замка.



ВНИМАНИЕ

- Если крышка открывается двойным нажатием кнопки или изнутри автомобиля, автоматическое запираение не происходит, так как крышка открыта – крышку следует закрыть вручную.
- После того как крышка закрыта, она остается не запертой и не под сигнализацией – вновь запирайте крышку и поставьте на сигнализацию с помощью кнопки запираения  на дистанционном ключе.

Отпирание автомобиля изнутри



- 1 Отпирание двери багажника



Чтобы открыть дверь задка:

- Нажмите кнопку (1) на панели освещения.
- > Блокировка снимается, и дверь открывается на несколько сантиметров.

Запирание дистанционным ключом

- Чтобы запереть, нажмите кнопку запирания  на дистанционном ключе (стр. 172).
- > Индикатор запирания на приборной панели начинает мигать, указывая, что автомобиль заперт и поставлен на сигнализацию*.

Дополнительная информация

- Запирание/отпирание - изнутри (стр. 185)
- Запирание/отпирание - снаружи (стр. 184)

Запирание/отпирание - крышка топливного бака

Крышка топливного бака отпирается с помощью соответствующей кнопки на дистанционном ключе (стр. 168) .

Крышка топливного бака не запирается до тех пор, пока автомобиль не будет заперт кнопкой на дистанционном ключе . Крышка топливного бака не запирается, когда замки автомобиля закрываются во время движения или с помощью кнопок в салоне.

Логика замка крышки топливного бака также действует в соответствии с функциями запирания и отпирания системы Keyless и центрального замка.

Дополнительная информация

- Крышка топливного бака - открыть/закрыть (стр. 326)
- Крышка топливного бака - открыть вручную (стр. 327)

Блокировка замков*

Блокировка замков¹² означает, что все дверные ручки механически освобождаются, что не позволяет открыть двери изнутри.

Блокировка замков активируется дистанционным ключом (стр. 168) и включается примерно через десять секунд после запирания дверей.



ВНИМАНИЕ

Если в период задержки дверь открывается, последовательность прерывается, и сигнализация отключается.

Автомобиль может отпереть дистанционным ключом только, когда активирована функция блокировки замков. Левую переднюю дверь можно также отпереть вставным плоским ключом (стр. 176).



ПРЕДОСТЕРЕЖЕНИЕ

Если в автомобиле остаются пассажиры, обязательно отключите функцию блокировки замков, чтобы они не оказались запертыми в автомобиле.

¹² Только в комбинации с сигнализацией.



Временное отключение

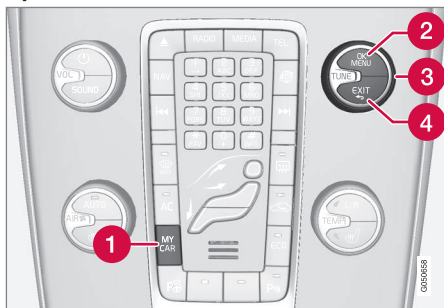

Активированный выбор меню отмечен крестом.

- 1 MY CAR
- 2 OK MENU
- 3 TUNE поворотная ручка
- 4 EXIT

Если кто-либо хочет остаться в автомобиле, а двери должны быть заперты снаружи, функцию блокировки замков можно временно отключить в системе меню MY CAR. Детальное описание системы меню см. MY CAR (стр. 118).

В MY CAR вы можете выбрать следующие опции:

- **Однократное включение:** – В комбинированном приборе появляется **Замки и сигнализация Огранич. защита**, и когда автомобиль запи-

рается, блокировка замков не срабатывает только в данном конкретном случае. (Помните, что одновременно отключаются датчики движения и крена* охранной сигнализации.)

В следующий раз при пуске двигателя система обнуляется, и в комбинированном приборе отображается сообщение **Замки и сигнализация Полная защита**. Это означает, что блокировка замков, а также датчики движения и крена системы сигнализации вновь подключены.

- **Спросить при выходе:** – При каждой остановке двигателя водитель должен ответить на вопрос **Включить частичную охрану до след. запуска двигателя?**

Если вы хотите отключить блокировку замков

- Нажмите **OK/MENU** и закройте автомобиль. (Помните, что одновременно отключаются датчики движения и крена* охранной сигнализации).
 - > В следующий раз при пуске двигателя система обнуляется, и в комбинированном приборе отображается сообщение **Замки и сигнализация Полная защита**. Это означает, что блокировка замков, а также датчики движения и крена системы сигнализации вновь подключены.

Если вы не хотите изменить режим системы замков

- Нажмите **EXIT** и закройте автомобиль.



ВНИМАНИЕ

- Помните, что когда автомобиль запирается, активируется сигнализация.
- Если одна из дверей открывается изнутри, сигнализация срабатывает.

Дополнительная информация

- Keyless Drive* – отпирание механическим плоским ключом (стр. 182)



Блокировка для безопасности детей - ручная активация

Блокировка для безопасности детей не позволяет детям открывать заднюю дверь изнутри.

Регулятор замка для безопасности детей находится на задней кромке задних дверей, и доступ к нему возможен только при открытой двери.

Активация/инактивация блокировки для безопасности детей

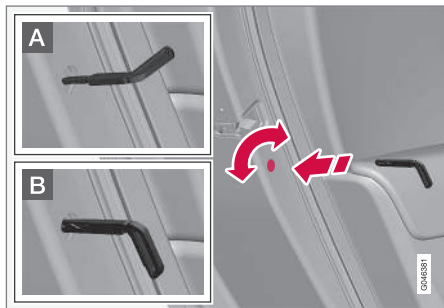

Ручная блокировка для безопасности детей. Не путать с ручной блокировкой замков (стр. 184).

- Повернуть фиксатор можно с помощью вставного плоского ключа (стр. 177) от дистанционного ключа.

- A** Дверь блокируется от открытия изнутри.
- B** Дверь можно открыть, как снаружи, так и изнутри.

i ВНИМАНИЕ

- Поворотный замок в двери блокирует только конкретную дверь, а не обе задние двери одновременно.
- В автомобилях с электрическим замком для безопасности детей замок для блокировки вручную отсутствует.

Дополнительная информация

- Блокировка для безопасности детей - электрическая активация* (стр. 191)
- Запирание/отпирание - изнутри (стр. 185)

Блокировка для безопасности детей - электрическая активация*

Блокировка для безопасности детей не позволяет детям открывать заднюю дверь изнутри.

Активирование

Электронную блокировку для безопасности детей можно активировать/отключать в любом положении ключа (стр. 82) а выше **0**. Активирование/отключение можно выполнить в течение 2-х минут после остановки двигателя при условии, что ни одна дверь не была открыта.



Панель управления, дверь водителя.

1. Запустите двигатель или выберите положение ключа выше **0**.



2. Нажмите кнопку на панели управления в двери водителя.

- > На информационном дисплее появляется сообщение **Блокировка задних дверей включена**, и в кнопке горит лампа – блокировка включена.

Когда активирован электрический замок для безопасности детей, задние:

- стекла можно открыть только с панели управления на двери водителя
- двери не открываются изнутри.

При остановке двигателя в памяти сохраняются действующая настройка – если блокировка для безопасности детей была активирована при остановке двигателя, то она будет активирована и при следующем запуске двигателя.

Дополнительная информация

- Блокировка для безопасности детей - ручная активация (стр. 191)
- Запирание/отпирание - изнутри (стр. 185)

Сигнализация

Сигнализация представляет собой систему, которая предупреждает, в частности, о взломе автомобиля.

Включенная сигнализация срабатывает:

- если открываются дверь, капот или дверь задка
- при регистрации движения в салоне (если установлен датчик движения*)
- при поднятии и буксировке автомобиля (если он оснащен датчиком крена*)
- при отсоединении провода аккумуляторной батареи
- если отключается звуковая сирена.

Если в системе охранной сигнализации возникает неисправность, на информационном дисплее показывается сообщение. В этом случае обратитесь в мастерскую – рекомендуется официальная станция техобслуживания Volvo.



ВНИМАНИЕ

При движении в салоне сигнализация срабатывает от датчиков движения – регистрируются даже потоки воздуха. Поэтому сигнализация может срабатывать, если автомобиль оставлен с открытым окном или с включенным обогревателем салона.

Чтобы это не произошло: Покидая автомобиль, закройте окна. Если в автомобиле используется встроенный обогреватель салона (или переносной электрический), воздушный поток от вентиляционных сопел не следует направлять вверх к потолку салона. Или можно установить режим частичной сигнализации, Частичная сигнализация (стр. 195).



ВНИМАНИЕ

Не пытайтесь самостоятельно ремонтировать или модифицировать компоненты охранной сигнализации. Любые такие попытки влияют на условия страхования.

Включение сигнализации

- Нажмите кнопку запирания на дистанционном ключе.

Отключение сигнализации

- Нажмите кнопку отпирания на дистанционном ключе.



Отключение сработавшей сигнализации

- Нажмите кнопку отпирания на дистанционном ключе или вставьте дистанционный ключ в замок зажигания.

Дополнительная информация

- Сигнализация - автоматическая повторная активация (стр. 193)
- Сигнализация - дистанционный ключ не работает (стр. 194)

Индикатор сигнализации

Индикатор сигнализации показывает статус системы сигнализации (стр. 192).



Тот же диод, что и индикатор запертого (стр. 171).

Красный светодиод в панели приборов показывает статус системы охранной сигнализации:

- Диод не горит – охранная сигнализация отключена
- Диод мигает один раз в две секунды – сигнализация подключена
- Диод часто мигает после отключения сигнализации (и до момента, когда дистанционный ключ вставлен в замок запуска и установлен в положение I) – сигнализация срабатывала.

Сигнализация - автоматическая повторная активация

Автоматическая повторная включение сигнализации (стр. 192) предотвращает возможность по ошибке оставить автомобиль с отключенной сигнализацией.

Если автомобиль отпирается дистанционным ключом (стр. 168) (и сигнализация отключается), но ни одна из дверей или дверь багажника не открываются в течение 2-х минут, сигнализация автоматически вновь включается. При этом автомобиль вновь запирается.

Дополнительная информация

- Сигнализация - автоматическая активация (стр. 194)



Сигнализация - автоматическая активация

В некоторых странах сигнализация (стр. 192) активируется через определенный промежуток времени, после того как дверь водителя была сначала открыта, а затем закрыта, но автомобиль не был заперт.

Дополнительная информация

- Сигналы охранной сигнализации (стр. 194)

Сигнализация - дистанционный ключ не работает

Если сигнализация (стр. 192) не отключается дистанционным ключом, например, разряжены батарейки (стр. 178) в ключе, автомобиль можно отпереть, снять с сигнализации и запустить двигатель следующим образом:

1. Откройте замок левой передней двери с помощью вставного плоского ключа (стр. 182).
 - > Сигнализация срабатывает, индикаторы направления движения мигают, и звучит сирена.



2. Вставьте дистанционный ключ в замок запуска.
 - > Сигнализация отключается.

Сигналы охранной сигнализации

При срабатывании сигнализации (стр. 192) звучит сирена, и мигают все указатели поворотов.

- Сирена звучит в течение 30 секунд или до отключения сигнализации. Сирена снабжена отдельным аккумулятором и работает независимо от аккумулятора автомобиля.
- Все указатели поворотов мигают в течение 5 минут или до отключения сигнализации.



Частичная сигнализация

Частичная сигнализация означает, что датчики движения и наклона могут временно отключаться.

Чтобы не допустить случайного активирования сигнализации, например, если в запертом автомобиле оставлена собака или при транспортировке автомобиля на поезде или пароме, временно отключаются датчики движения и крена.

Процедура отключения не отличается от процедуры временного отключения блокировки замков, см. Блокировка замков* (стр. 189).

Дополнительная информация

- Сигнализация (стр. 192)
- Индикатор сигнализации (стр. 193)

Тип разрешения - система дистанционного ключа

Одобренный тип системы дистанционного ключа можно найти в таблице.

Система блокировки, стандартная

Страна/регион	
Европа, Китай	

Бесключевая система блокировки (Keyless drive)

Страна/регион	
Европа	
Корея	

Страна/регион	
Китай	
Гонконг	

Дополнительная информация

- Дистанционный ключ (стр. 168)

07



ПОДДЕРЖКА ВОДИТЕЛЯ

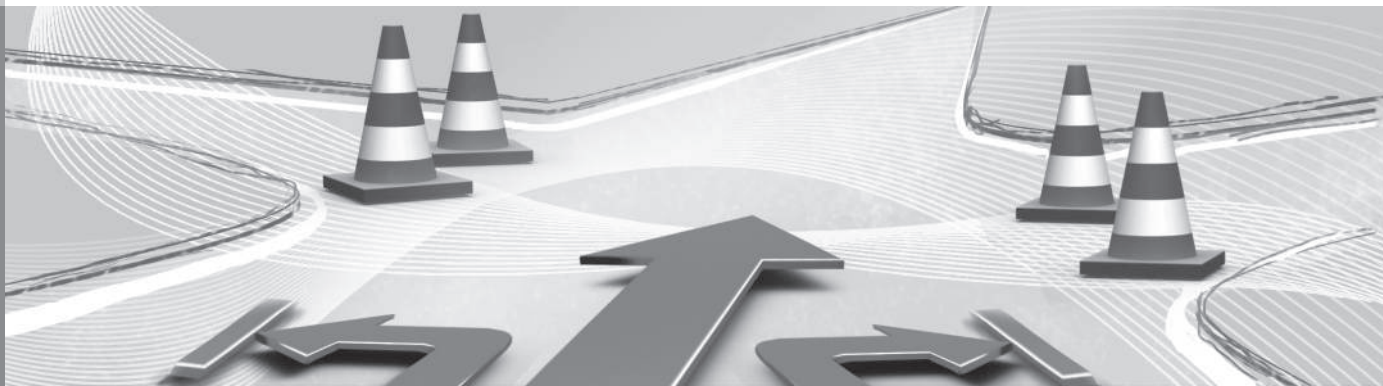



Электронная система стабилизации (ESC) – общие сведения

Система курсовой устойчивости ESC (Electronic Stability Control) помогает водителю избежать заносов и улучшает проходимость автомобиля.



При торможении срабатывание системы ESC может восприниматься в виде пульсирующего звука. При подаче газа ускорение автомобиля может быть ниже ожидаемого.

ПРЕДОСТЕРЕЖЕНИЕ

Система курсовой устойчивости ESC является лишь дополнительным инструментом – она не может обеспечить необходимые действия во всех ситуациях и на любом дорожном покрытии.

Именно водитель всегда несет ответственность за то, чтобы автомобиль двигался безопасным образом и с соблюдением действующих законов и правил дорожного движения.

Система ESC состоит из следующих функций:

- Функция антиюза
- Противобуксовочная функция

- Функция тягового усилия
- Контроль остановки двигателя – EDC
- Corner Traction Control - CTC
- Рекомендации по управлению – DSR
- Стабилизатор прицепа автомобиля* – TSA

Функция антиюза

Для повышения устойчивости автомобиля функция контролирует отдельно тяговое и тормозное усилие колес.

Противобуксовочная функция

Для сохранения устойчивости автомобиля и тягового усилия функция снижает крутящий момент двигателя, если ведущие колеса проскальзывают.

Функция тягового усилия

Функция, действуя на низких скоростях, передает усилие с ведущего колеса, которое пробуксовывает, на ведущее колесо, которое не делает этого.

Контроль остановки двигателя – EDC

EDC (Engine Drag Control) препятствует внезапной блокировке колес, например, после понижения передачи или торможения двигателем при движении на низкой передаче по скользкому дорожному покрытию.

Внезапная блокировка колес во время движения может в том числе затруднить управление автомобилем.

Corner Traction Control - CTC

CTC (Corner Traction Control) компенсирует недоуправление и допускает повышение ускорения на поворотах без пробуксовки внутренних колес, например, при выезде на дорогу по кривой, чтобы автомобиль мог быстрее встроиться в существующий дорожный темп.

Рекомендации по управлению – DSR

DSR (Driver Steering Recommendation) помогает водителю направлять автомобиль в нужном направлении в случае потери сцепления с дорожным покрытием или торможения с применением функции ABS.

Основное назначение функции DSR – помочь водителю направлять автомобиль в нужном направлении при проскальзывании колес.

При активировании функция DSR прикладывает слабый вращающий момент к рулевому колесу в том направлении, которое обеспечит сохранение/достижение максимального сцепления с дорожным покрытием и устойчивость автомобиля.



Стабилизатор прицепа автомобиля* – TSA¹

Стабилизатор прицепа автомобиля (стр. 341) предназначен для стабилизации автомобиля с прицепом в ситуациях, когда экипаж подвергается автоколебаниям. Дополнительную информацию см. Езда с прицепом (стр. 334).



ВНИМАНИЕ

Функция отключается, когда водитель выбирает режим **Sport**.

Дополнительная информация

- Электронная система стабилизации (ESC) – использование (стр. 198)
- Электронная система стабилизации (ESC) – символы и сообщения (стр. 199)

Электронная система стабилизации (ESC) – использование

Выбор уровня – режим Sport

Система ESC всегда активирована – ее невозможно отключить.



Водитель все же может выбрать режим **Sport**, чтобы добиться более активного ощущения от вождения.

В режиме **Sport** система распознает повышение по сравнению с обычным вождением активности педали газа, поворотов рулевого колеса и прохождения поворотов и допускает контролируемый занос до определенного уровня задней части автомобиля перед тем, как включиться и стабилизировать положение автомобиля.

Если водитель, например, прерывает контролируемый занос, отпуская педаль газа, система ESC вступает в действие и стабилизирует положение автомобиля.

Кроме того в режиме **Sport** сохраняется максимальное тяговое усилие, если автомобиль движется быстро или по неплотному дорожному покрытию, например, песку или снегу.

Режим **Sport** выбирается следующим образом:

Режим **Sport** выбирается в системе меню MY CAR. Описание системы меню – см. MY CAR (стр. 118).



В режиме **Sport** в комбинированном приборе ровным светом горит соответствующий символ, пока водитель не отключит функцию или не заглушит двигатель – при следующем пуске двигателя система возвращается в обычный режим.

Дополнительная информация

- Электронная система стабилизации (ESC) – общие сведения (стр. 197)
- Электронная система стабилизации (ESC) – символы и сообщения (стр. 199)
- MY CAR (стр. 118)

¹ Trailer Stability Assist устанавливается вместе с оригинальным буксирным крюком Volvo.



Электронная система стабилизации (ESC) – символы и сообщения

Таблица

Символ	Сообщение	Содержание
	ESC Временно ВЫКЛ	Система ESC временно ограничена из-за высокой температуры тормозных дисков – эта функция автоматически активируется снова, когда температура тормозов снизится.
	ESC Требуется ремонт	Система ESC не функционирует. <ul style="list-style-type: none"> • Остановите автомобиль в безопасном месте, выключите двигатель и запустите его снова. • Если сообщение не исчезает, обратитесь в мастерскую (рекомендуются официальные станции техобслуживания Volvo).
 и 	"Сообщение"	В комбинированном приборе имеется сообщение – прочтите его!
	Устойчивый луч в течение 2 сек..	Управление системой при запуске двигателя.



Символ	Сообщение	Содержание
	Мигающий луч.	Вмешивается система ESC.
	Постоянный свет.	Активирован режим Sport . ВНИМАНИЕ! Система ESC в этом режиме полностью не отключена – ее действие только ограничено.

Дополнительная информация

- Электронная система стабилизации (ESC) – общие сведения (стр. 197)
- Электронная система стабилизации (ESC) – использование (стр. 198)



Информация о дорожных знаках (RSI)

Функция информирования о дорожных знаках (RSI – Road Sign Information) напоминает водителям, мимо каких дорожных знаков проходит автомобиль.

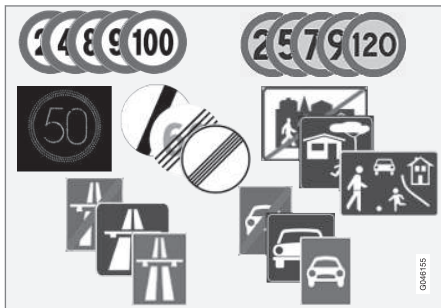

Пример читаемых знаков, касающихся скорости².

Функция информирования о дорожных знаках помогает водителю обнаруживать дорожные знаки с информацией, например, о разрешенной скорости, о начале/окончании автострადы или о запрете обгона. При прохождении сразу двух знаков – автомагистрали/скоростной автострადы и ограничения скорости – настройте RSI на показ знака с указанием максимальной разрешенной скорости.

ПРЕДОСТЕРЕЖЕНИЕ

RSI работает не во всех ситуациях и используется только как вспомогательный инструмент.

В конечном счете именно водитель всегда несет ответственность за то, чтобы автомобиль двигался безопасным образом и с соблюдением действующих законов и правил дорожного движения.

Дополнительная информация

- Информация о дорожных знаках (RSI)* - использование (стр. 201)
- Информация о дорожных знаках (RSI)* - ограничения (стр. 203)

Информация о дорожных знаках (RSI)* - использование

Функция информирования о дорожных знаках (RSI – Road Sign Information) напоминает водителям, мимо каких дорожных знаков проходит автомобиль. Ниже приводится описание, как обращаться с этой функцией.

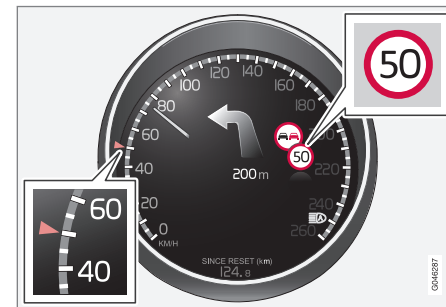

Информация о зарегистрированной скорости³.

Когда RSI обнаруживает дорожный знак ограничения скорости, этот знак показывается в виде символа в комбинированном приборе.

² Дорожные знаки, отображаемые в комбинированном приборе, различаются в зависимости от рынка; на этих рисунках приводятся лишь некоторые примеры.

³ Дорожные знаки, которые появляются в комбинированном приборе, отличаются в зависимости от страны нахождения – на рисунках приводятся лишь некоторые примеры.



Вместе с символом ограничения скорости может, если необходимо, показываться знак запрета обгона.

Конец действия знака ограничения скорости или автомагистрали

В ситуациях, когда RSI регистрирует знак, указывающий на конец действия знака ограничения скорости или другого знака, связанного со скоростным режимом, например, автомагистрали – в комбинарованном приборе в течение прим. 10 секунд показывается соответствующий дорожный знак.

Примеры таких знаков:

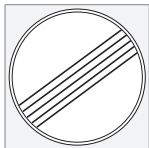

Конец зоны всех ограничений.



Конец автомагистрали.

После этого информация, представленная на знаке, скрывается до обнаружения следующего знака, связанного со скоростным режимом.

Дополнительные панели

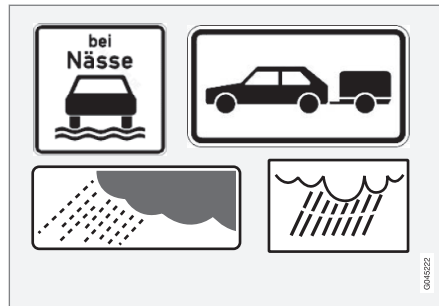

Пример дополнительной панели³.

Если на одной и той же дороге имеются знаки с разными ограничениями скорости, на дополнительной панели показывается, какое ограничение при каких условиях действует. В особенности это касается участков дорог с повышенным риском аварий, например, при дожде и/или тумане.

Дополнительный знак, касающийся дождя, показывается только при использовании стеклоочистителя ветрового стекла.

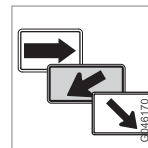

На некоторых рынках скорость, относящаяся к выезду, указывается на дополнительной табличке со стрелкой.

Знак скорости, связанный с этим типом дополнительной панели, показывается только в том случае, если водитель использует указатели поворотов.

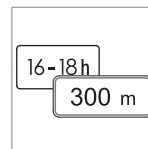

Некоторые ограничения скорости, например, действуют только после прохождения определенного расстояния или в течение определенного времени суток. Внимание водителей

на это обстоятельство привлекается с помощью символа дополнительной таблички под символом с указанием скорости.

Демонстрация дополнительной информации



Символ дополнительной таблички в виде пустой рамки под символом скорости в комбинарованном приборе означает, что система RSI обнаружила для данного ограничения

для данного ограничения скорости табличку с дополнительной информацией.

³ Дорожные знаки, которые появляются в комбинарованном приборе, отличаются в зависимости от страны нахождения – на рисунках приводятся лишь некоторые примеры.



Информация о дорожных знаках Вкл./Выкл.



Вывод символов скорости в комбинированный прибор можно отключить.

Чтобы деактивировать функцию RSI:

- Найдите функцию в системе меню **MY CAR MY CAR** (стр. 118), удалите метку в **Информация дорожных знаков (Road Sign Information On)** и выйдите из меню с помощью **EXIT**.

Предупреждение о превышении скорости Вкл./Выкл.



Водитель может выбрать, следует ли получать предупреждение, когда действующее ограничение скорости превышает на 5 км/ч или больше. Предупреждение о превышении скорости выдается в виде мигающего символа с указанием текущей максимальной скорости.

Чтобы активировать предупреждение о превышении скорости:

- Найдите функцию в системе меню **MY CAR MY CAR** (стр. 118), установите метку в **Предупреждение о скорости (Speed Alert)** и выйдите из меню с помощью **EXIT**.

Дополнительная информация

- Информация о дорожных знаках (RSI) (стр. 201)
- Информация о дорожных знаках (RSI)* - ограничения (стр. 203)
- MY CAR (стр. 118)

Информация о дорожных знаках (RSI)* - ограничения

Функция информирования о дорожных знаках (RSI – Road Sign Information) напоминает водителям, мимо каких дорожных знаков проходит автомобиль. Эта функция имеет некоторые ограничения, указанные ниже.

Датчик камеры функции RSI имеет такие же ограничения, как и человеческий глаз; подробнее об этом можно прочитать в разделе ограничения датчика камеры (стр. 249).

Знаки, содержащие косвенную информацию об ограничении скорости, например, щиты с названиями города/населенного пункта, не регистрируются функцией RSI.

Вот другие примеры того, что может повлиять на эту функцию:

- Тусклые знаки
- Знаки, размещенные на поворотах
- Повернутые и поврежденные знаки
- Загороженные и неудачно размещенные знаки
- Знаки частично или полностью покрытые инеем, снегом и/или грязью.

Дополнительная информация

- Информация о дорожных знаках (RSI) (стр. 201)
- Информация о дорожных знаках (RSI)* - использование (стр. 201)



Ограничитель скорости*

Ограничитель скорости (Speed Limiter) может рассматриваться, как круиз-контроль "наоборот" – водитель регулирует скорость с помощью педали газа, а ограничитель скорости не дает водителю по ошибке превысить заранее выбранную/установленную скорость.

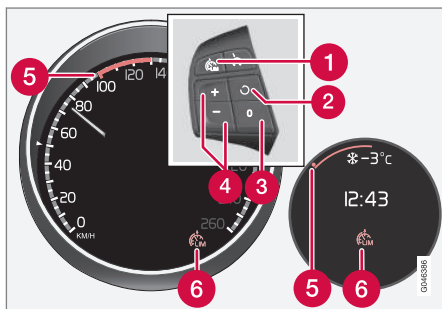

Набор кнопок на рулевом колесе и комбинированный прибор, цифровой и аналоговый соответственно.

- 1 Ограничитель скорости – Вкл/Выкл.
- 2 Положение готовности отменяется и задействуется сохраненная в памяти скорость.
- 3 Положение готовности
- 4 Активирование и регулировка максимальной скорости.

- 5 Выбранная скорость
- 6 Ограничитель скорости в действии

Дополнительная информация

- Ограничитель скорости* - включение (стр. 204)
- Ограничитель скорости - временная деактивация и положение готовности* (стр. 206)
- Ограничитель скорости* - сигнал тревоги о превышении скорости (стр. 207)
- Ограничитель скорости* - отключение (стр. 207)

Ограничитель скорости* - включение

Ограничитель скорости (Speed Limiter) может рассматриваться, как круиз-контроль "наоборот" – водитель регулирует скорость с помощью педали газа, а ограничитель скорости не дает водителю по ошибке превысить заранее выбранную/установленную скорость.

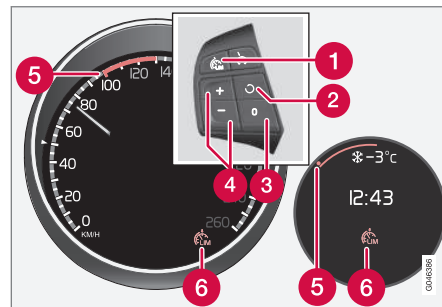

Набор кнопок на рулевом колесе и комбинированный прибор, цифровой и аналоговый соответственно.

- 1 Ограничитель скорости – Вкл/Выкл.
- 2 Положение готовности отменяется и задействуется сохраненная в памяти скорость.
- 3 Положение готовности
- 4 Активирование и регулировка максимальной скорости.





- 5 Выбранная скорость
- 6 Ограничитель скорости в действии

Включение и активирование



Когда ограничитель скорости действует, символ (6) показывается в комбинированном приборе вместе с маркировкой (5) заданной максимальной скорости.

Выбор и сохранение в памяти максимально возможной скорости можно выполнить как при движении автомобиля, так и на стоянке.

Во время движения

1. Нажмите на рулевом колесе кнопку , чтобы включить ограничитель скорости.
 - > В комбинированном приборе появляется символ (6) ограничителя скорости.
2. Когда автомобиль движется с максимально выбранной скоростью: Нажмите на одну из кнопок на рулевом колесе  или  так, чтобы в комбинированном приборе появилась маркировка (5) выбранной максимальной скорости.
 - > После этого активируется ограничитель скорости, и выбранная максимальная скорость сохраняется в памяти.

Автомобиль не движется



1. Нажмите на рулевом колесе кнопку , чтобы включить ограничитель скорости.
2. С помощью кнопки  выберите в комбинированном приборе маркировку (5) выбранной максимальной скорости.
 - > После этого активируется ограничитель скорости, и выбранная максимальная скорость сохраняется в памяти.

Дополнительная информация

- Ограничитель скорости* (стр. 204)

Ограничитель скорости* - изменение скорости

Изменение сохраненной скорости

Установленную максимальную скорость можно изменить кратким или длительным нажатием кнопки  или .

Для изменения на величину +/-5 км/ч:

- Используйте краткие нажатия – при каждом нажатии скорость изменяется на +/- 5 км/ч.

Для изменения на величину +/- 1 км/ч:

- Нажмите и удерживайте кнопку и отпустите, когда отметка в комбинированном приборе совпадет с выбранной максимальной скоростью.

Результат последнего нажатия сохраняется в памяти.

Дополнительная информация

- Ограничитель скорости* (стр. 204)



Ограничитель скорости - временная деактивация и положение готовности*

Ограничитель скорости (Speed Limiter) может рассматриваться, как круиз-контроль "наоборот" – водитель регулирует скорость с помощью педали газа, а ограничитель скорости не дает водителю по ошибке превысить заранее выбранную/установленную скорость.

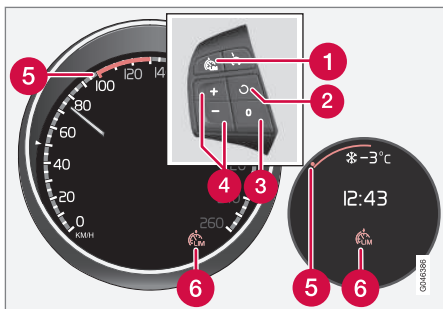

Кнопки на рулевом колесе и приборная панель, цифровая и аналоговый соответственно.

- 1 Ограничитель скорости – Вкл/Выкл.
- 2 Положение готовности отменяется и задействуется сохраненная в памяти скорость.
- 3 Положение готовности

- 4 Активирование и регулировка максимальной скорости.
- 5 Выбранная скорость
- 6 Ограничитель скорости в действии

Временное отключение – положение готовности

Чтобы временно отключить ограничитель скорости и установить положение готовности:

- Нажмите **0**.
 - > Цвет маркировки (5) в комбинационном приборе изменится с ЗЕЛЕНОГО на БЕЛЫЙ (цифровая панель) или с БЕЛОГО на СЕРЫЙ (аналоговая панель), и водитель может временно превышать установленную максимальную скорость.

Ограничитель скорости вновь активируется, если нажать . При этом цвет маркировки (5) изменится с БЕЛОГО на ЗЕЛЕНый (цифровая панель) или с СЕРОГО на БЕЛЫЙ (аналоговая панель), и ограничение максимальной скорости автомобиля вновь действует.

Временное отключение педалью газа

Ограничитель скорости можно также перевести в положение ожидания с помощью педали газа, например, чтобы быстро уве-

личить скорость и увести автомобиль из создавшейся ситуации:

- Надавите до упора педаль газа.
 - > В комбинационном приборе появляется цветная маркировка (5) заданной максимальной скорости, и водитель может временно превысить эту скорость – при этом цвет маркировки (5) изменится с ЗЕЛЕНОГО на БЕЛЫЙ (цифровая панель) или с БЕЛОГО на СЕРЫЙ (аналоговая панель).

Ограничитель скорости включается автоматически после того, как водитель отпускает педаль газа, и скорость автомобиля снижается до выбранного/сохраненного максимального значения – цвет маркировки (5) изменится с БЕЛОГО на ЗЕЛЕНый (цифровая панель) или с СЕРОГО на БЕЛЫЙ (аналоговая панель), указывая на то, что максимальная скорость автомобиля вновь ограничена.

Дополнительная информация

- Ограничитель скорости* (стр. 204)





Ограничитель скорости* - сигнал тревоги о превышении скорости

Ограничитель скорости (Speed Limiter) может рассматриваться, как круиз-контроль "наоборот" – водитель регулирует скорость с помощью педали газа, а ограничитель скорости не дает водителю по ошибке превысить заранее выбранную/установленную скорость.

На крутых спусках тормозное усилие ограничителя скорости может оказаться недостаточным, и в результате превышает максимально установленная скорость. В этом случае внимание водителя привлекает звуковой сигнал. Сигнал звучит до того момента, пока водитель не сбросит скорость до выбранного максимального значения.

ВНИМАНИЕ

Сигнал тревоги активируется сначала через 5 секунд, после того, как скорость автомобиля увеличится не менее чем на 3 км/ч при условии, что в течение полминуты до этого не была нажата ни одна из кнопок –  или .



Дополнительная информация

- Ограничитель скорости* (стр. 204)

Ограничитель скорости* - отключение

Ограничитель скорости (Speed Limiter) может рассматриваться, как круиз-контроль "наоборот" – водитель регулирует скорость с помощью педали газа, а ограничитель скорости не дает водителю по ошибке превысить заранее выбранную/установленную скорость.

Для отключения ограничителя скорости:

- Нажмите на рулевом колесе кнопку .
 - > Символ ограничителя скорости и маркировка заданной скорости в комбинированном приборе (стр. 204) гаснут. При этом выбранная и сохраненная скорость удаляется из памяти и не возвращается при нажатии кнопки .

После этого водитель может без ограничений выбирать скорость педалью газа.

Дополнительная информация

- Ограничитель скорости* (стр. 204)

Круиз-контроль*

Круиз-контроль (CC – Cruise Control) помогает водителю поддерживать постоянную скорость, что позволяет меньше напрягаться при вождении на автомагистралях и длинных прямых дорогах с равномерным трафиком.

Обзор

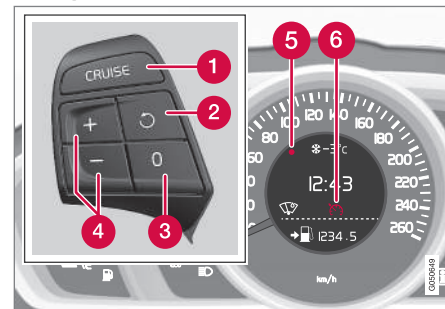

Набор кнопок на рулевом колесе и комбинированный прибор в автомобиле **без** ограничителя скорости⁴.

⁴ Дилер Volvo уточнил информацию о правилах, действующих на соответствующем рынке.

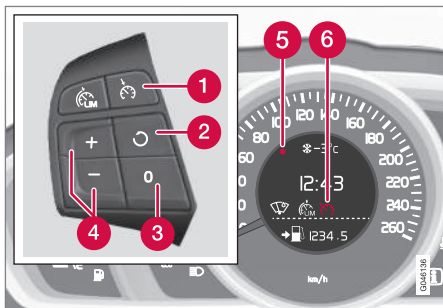

Набор кнопок на рулевом колесе и комбинированный прибор в автомобиле с ограничителем скорости⁴.

- 1 Круиз-контроль – Вкл/Выкл.
- 2 Положение готовности отменяется и задействуется сохраненная в памяти скорость.
- 3 Положение готовности
- 4 Активирование и регулировка скорости.
- 5 Выбранная скорость (СЕРЫЙ = положение готовности).
- 6 Круиз-контроль в действии – символ БЕЛОГО цвета (СЕРЫЙ = положение готовности).

⚠ ПРЕДОСТЕРЕЖЕНИЕ

Водитель должен всегда контролировать дорожную ситуацию и принимать меры, если круиз-контроль не обеспечивает необходимую скорость и/или дистанцию.

В конечном счете именно водитель всегда несет ответственность за безопасное состояние транспортного средства.

Дополнительная информация

- Круиз-контроль* - регулировка скорости (стр. 208)
- Круиз-контроль* - временное отключение и положение готовности (стр. 210)
- Круиз-контроль* - возвращение к установленной скорости (стр. 211)
- Круиз-контроль* - отключение (стр. 212)
- Адаптивный круиз-контроль (ACC)* (стр. 213)

Круиз-контроль* - регулировка скорости

Вы можете активировать, устанавливать и изменять заданную скорость.

Включение и установка скорости

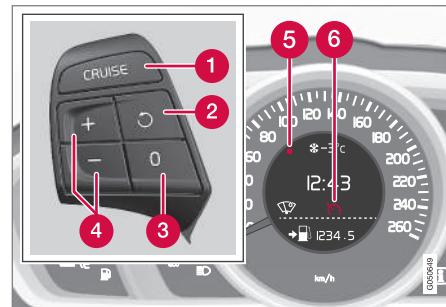

Клавиатура на рулевом колесе и дисплей в автомобиле без ограничителя скорости⁵.

⁴ Дилер Volvo уточнил информацию о правилах, действующих на соответствующем рынке.

⁵ Дилер Volvo уточнил информацию о правилах, действующих на соответствующем рынке.

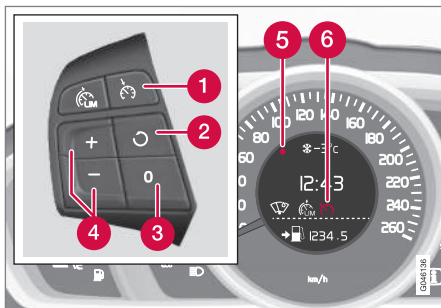

Клавиатура на рулевом колесе и дисплей в автомобиле с ограничителем скорости⁵.

Чтобы включить круиз-контроль:

- На рулевом колесе нажмите кнопку **CRUISE** (без ограничителя скорости) или (с ограничителем скорости).
- > В комбинированном приборе включается символ (6) круиз-контроля – круиз-контроль находится в режиме готовности.

Чтобы активировать круиз-контроль:

- При нужной скорости нажмите кнопку на рулевом колесе или .

- > Действующая скорость сохраняется в памяти, в комбинированном приборе около выбранной скорости появляется метка (5) и цвет символа (6) изменяется с СЕРОГО на БЕЛЫЙ – после этого автомобиль будет двигаться с сохраненной в памяти скоростью.

ВНИМАНИЕ

Круиз-контроль не может включаться на скоростях меньше 30 км/ч.

Изменение сохраненной скорости

Для изменения установленной скорости нажмите на кнопку или .

- При кратком нажатии скорость изменится на +/- 5 км/ч.
- или
- Удерживайте эту кнопку нажатой и отпустите ее при достижении нужной скорости.

Если перед нажатием кнопки скорость автомобиля увеличивается путем нажатия педали газа, в памяти сохраняется текущая скорость автомобиля. Результат последнего нажатия сохраняется в памяти.

Временное повышение скорости с помощью педали газа, например, при

обгоне, не влияет на настройки круиз-контроля, и при отпускании педали акселератора автомобиль возвращается к последней сохраненной скорости.

ВНИМАНИЕ

Если какая-либо из кнопок круиз-контроля удерживается нажатой несколько минут, она блокируется и круиз-контроль отключается. Чтобы снова активировать круиз-контроль, нужно остановить автомобиль и перезапустить двигатель.

Дополнительная информация

- Круиз-контроль* (стр. 207)

⁵ Дилер Volvo уточнил информацию о правилах, действующих на соответствующем рынке.



Круиз-контроль* - временное отключение и положение готовности

Эта функция может временно деактивироваться и находиться в положении готовности.

Временное отключение – положение готовности

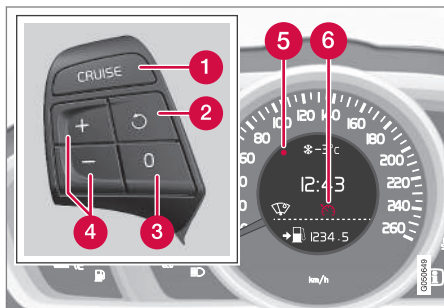

Клавиатура на рулевом колесе и дисплей в автомобиле без ограничителя скорости⁶.

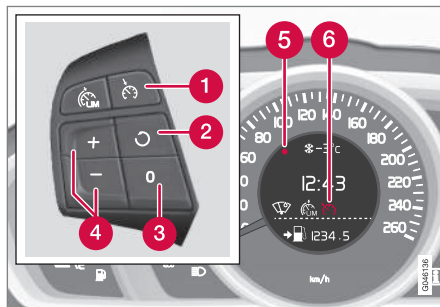

Клавиатура на рулевом колесе и дисплей в автомобиле с ограничителем скорости⁶.

Чтобы временно деактивировать круиз-контроль и поддерживать его в положении готовности:

- Нажмите **0**.
- > В комбинированном приборе цвет метки (5) и символа (6) изменяется с БЕЛОГО на СЕРЫЙ – круиз-контроль временно отключен.

Положение готовности вследствие вмешательства водителя

Круиз-контроль временно деактивируется и автоматически переводится в положение готовности, если:

- используется ножной тормоз
- выжимается педаль сцепления

- рычаг/селектор передач перемещается в положение **N**
- водитель поддерживает скорость выше сохраненной более 1 мин..

Тогда водитель должен сам отрегулировать скорость.

Временное повышение скорости с помощью педали газа, например, при обгоне, не влияет на настройки – при отпуске педали акселератора автомобиль возвращается к последней сохраненной скорости.

Автоматическое положение готовности

Круиз-контроль временно отключается и переходит в положение готовности, если:

- колеса теряют сцепление с дорогой
- частота вращения двигателя слишком мала/велика
- скорость упала ниже прим. 30 км/ч.

Тогда водитель должен сам отрегулировать скорость.

Дополнительная информация

- Круиз-контроль* (стр. 207)
- Круиз-контроль* - регулировка скорости (стр. 208)

⁶ Дилер Volvo уточнил информацию о правилах, действующих на соответствующем рынке.

* Опция/дополнительное оборудование, дополнительную информацию см. Введение.



- Круиз-контроль* - возвращение к установленной скорости (стр. 211)
- Круиз-контроль* - отключение (стр. 212)

Круиз-контроль* - возвращение к установленной скорости

Круиз-контроль (стр. 207) (CC – Cruise Control) помогает водителю поддерживать постоянную скорость.

После временного отключения и ожидания (стр. 210) можно снова набрать заданную скорость.

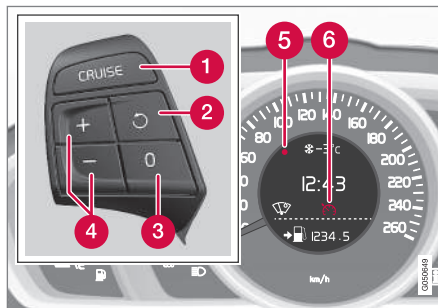

Клавиатура на рулевом колесе и дисплей в автомобиле **без** ограничителя скорости⁷.

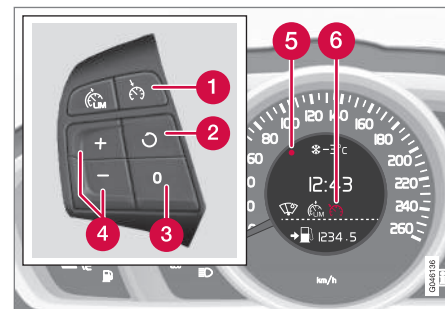

Клавиатура на рулевом колесе и дисплей в автомобиле с ограничителем скорости⁷.

Чтобы активировать круиз-контроль из состояния готовности:

- Нажмите на рулевом колесе кнопку
- > В комбинированном приборе цвет метки (5) и символа (6) изменяется с СЕРОГО на БЕЛЫЙ – после этого автомобиль будет двигаться с последней сохраненной в памяти скоростью.



ВНИМАНИЕ

При включении ходовой передачи с помощью сразу может иметь место заметное увеличение скорости.

⁷ Дилер Volvo уточнил информацию о правилах, действующих на соответствующем рынке.



Дополнительная информация

- Круиз-контроль* (стр. 207)
- Круиз-контроль* - регулировка скорости (стр. 208)
- Круиз-контроль* - временное отключение и положение готовности (стр. 210)
- Круиз-контроль* - отключение (стр. 212)

Круиз-контроль* - отключение

Здесь описано, как его отключить.

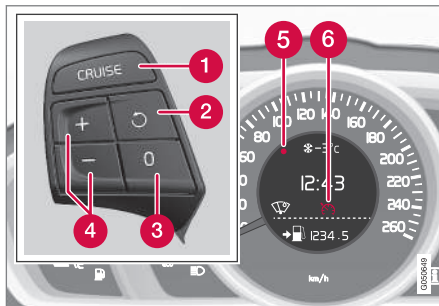

Клавиатура на рулевом колесе и дисплей в автомобиле **без** ограничителя скорости⁸.

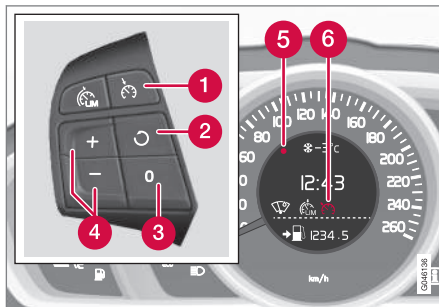

Клавиатура на рулевом колесе и дисплей в автомобиле **с** ограничителем скорости⁸.

Круиз-контроль отключается кнопкой (1) на рулевом колесе или при остановке двигателя – сохраненная скорость удаляется из памяти, и к ней нельзя вернуться с помощью кнопки .

Дополнительная информация

- Круиз-контроль* (стр. 207)
- Круиз-контроль* - регулировка скорости (стр. 208)
- Круиз-контроль* - временное отключение и положение готовности (стр. 210)
- Круиз-контроль* - возвращение к установленной скорости (стр. 211)

⁸ Дилер Volvo уточнил информацию о правилах, действующих на соответствующем рынке.

* Опция/дополнительное оборудование, дополнительную информацию см. Введение.



Адаптивный круиз-контроль (ACC)*

Адаптивный круиз-контроль (ACC – Adaptive Cruise Control) помогает водителю поддерживать постоянную скорость и выбранный временной интервал до движущегося впереди транспортного средства.

При длительных поездках по автомагистралям и на длинных прямых участках шоссе с равномерным транспортным потоком адаптивный круиз-контроль позволяет спокойно получать удовольствие от вождения.

Водитель устанавливает скорость (стр. 217) и интервал по времени до автомобиля впереди. Когда радиолокационный детектор обнаруживает впереди автомобиль, движущийся с более низкой скоростью, скорость вашего автомобиля автоматически соизмеряется с этим значением. Когда дорога вновь свободна, автомобиль возвращается к выбранной ранее скорости.

Если адаптивный круиз-контроль отключен или установлен в положение ожидания и автомобиль приближается слишком близко к автомобилю впереди вас, водитель предупреждается об этом с помощью функции Дистанция сближения (стр. 231).



ПРЕДОСТЕРЕЖЕНИЕ

Водитель должен всегда контролировать дорожную ситуацию и принимать меры, когда адаптивный круиз-контроль не соблюдает необходимую скорость или дистанцию.

Адаптивный круиз-контроль не может учитывать все транспортные, погодные и дорожные условия.

Прочитайте все разделы в Руководстве для владельца, связанные с адаптивным круиз-контролем, чтобы познакомиться с ограничениями функционирования, которые водитель обязан знать перед началом использования этой функции.

Только водитель несет ответственность за соблюдение безопасного расстояния и скорости даже при использовании адаптивного круиз-контроля.



ВАЖНО

Обслуживание компонентов адаптивного круиз-контроля допускается проводить только в мастерской – рекомендуется официальная станция техобслуживания Volvo.

Автоматическая коробка передач

Функция поддержки движения на малых скоростях (стр. 221) в системе адаптивного круиз-контроля расширяет функцио-

нальные возможности автомобилей с автоматической коробкой передач.

Дополнительная информация

- Адаптивный круиз-контроль* - функция (стр. 214)
- Адаптивный круиз-контроль* - Общий обзор (стр. 216)
- Адаптивный круиз-контроль* - регулировка скорости (стр. 217)
- Адаптивный круиз-контроль* - настройка временного интервала (стр. 218)
- Адаптивный круиз-контроль* - временная деактивация и положение готовности (стр. 218)
- Адаптивный круиз-контроль* - обгон транспортного средства (стр. 220)
- Адаптивный круиз-контроль* - отключение (стр. 220)
- Адаптивный круиз-контроль* – поддержка движения на малых скоростях (стр. 221)
- Адаптивный круиз-контроль* - изменение функциональности (стр. 223)
- Радиолокационный датчик (стр. 224)
- Радиолокационный датчик - ограничение (стр. 224)
- Адаптивный круиз-контроль* - поиск и устранение неисправностей (стр. 227)
- Адаптивный круиз-контроль* - символы и сообщения (стр. 228)



Адаптивный круиз-контроль* - функция

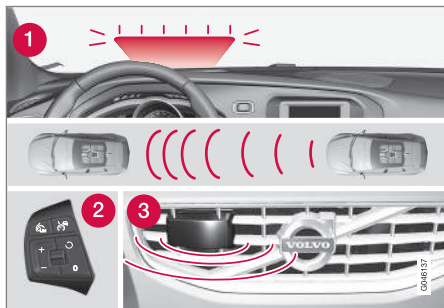

Обзор функций⁹.

- 1 Предупреждающая лампа – водитель должен тормозить
- 2 Набор кнопок на рулевом колесе (стр. 88)
- 3 Радиолокационный датчик (стр. 224)

Адаптивный круиз-контроль состоит из системы поддержания скорости и взаимодействующего с ней датчика расстояния.

ПРЕДОСТЕРЕЖЕНИЕ

Адаптивный круиз-контроль не является системой для предотвращения столкновений. Водитель обязан действовать даже, если система не регистрирует транспортное средство перед автомобилем.

Адаптивный круиз-контроль не включает торможение при встрече с людьми или животными, небольшими транспортными средствами, например, велосипедами и мотоциклами, а также со встречными, медленнодвигающимися или неподвижными транспортными средствами и объектами.

Не пользуйтесь адаптивным круиз-контролем, например, в городской черте, плотном потоке, на перекрестках, сколькой, очень мокрой или грязной дороге, в сильный дождь/снегопад, при плохой видимости, на извилистых дорогах или на съездах и подъездных дорогах.

Расстояние до впереди идущего транспортного средства измеряется, как правило, с помощью радиолокационного датчика. Функция круиз-контроля регулирует скорость с помощью подачи газа и притормаживания. При задействовании адаптивного круиз-контролем тормозов они могут

издавать слабые звуки – это вполне нормально.

ПРЕДОСТЕРЕЖЕНИЕ

При торможении с помощью функции адаптивного круиз-контроля происходит перемещение педали тормоза. Не ставьте ногу под педаль тормоза: ее может зажать.

Адаптивный круиз-контроль следует за автомобилем, находящимся в том же ряду впереди вас, сохраняя заданный водителем временной интервал (стр. 218). Если радиолокационный датчик "не видит" транспортного средства впереди, автомобиль будет придерживаться заданной водителем и сохраненной в памяти скорости. Это же действительно в том случае, когда скорость автомобиля впереди вас превышает сохраненную скорость.

В задачу адаптивного круиз-контроля входит плавное изменение скорости. В ситуациях, требующих резкого торможения, водитель должен тормозить самостоятельно. Это относится к ситуациям с большим разбросом скорости или при резком торможении впереди идущего автомобиля. В связи с ограничениями датчиков радара (стр. 224) притормаживание может происходить неожиданно или отсутствовать.

⁹ ВНИМАНИЕ! На рисунке представлено схематическое изображение – детали могут отличаться в зависимости от модели автомобиля.

* Опция/дополнительное оборудование, дополнительную информацию см. Введение.



Адаптивный круиз-контроль может действовать в режиме следования за другим автомобилем на скорости от 30 км/ч¹⁰ до скорости 200 км/ч. Если скорость падает ниже 30 км/ч, или на низких оборотах двигателя круиз-контроль переходит в положение готовности, т.е. автоматическое торможение не работает – водитель должен самостоятельно следить за безопасным расстоянием до автомобиля перед ним.

Предупреждающая лампа – водитель должен тормозить

Тормозное усилие круиз-контроля составляет более 40 % тормозного эффекта автомобиля.

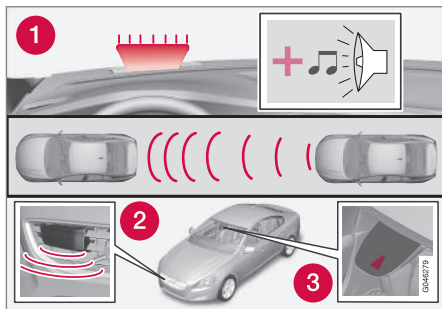

1. Индикаторная лампа и звуковой сигнал¹¹ системы предупреждения о столкновении.

Если автомобиль необходимо затормозить сильнее, чем допускает адаптивный круиз-контроль, а водитель, не тормозит, используется предупреждающая лампа и звуковой сигнал системы предупреждения о столкновении (стр. 241), чтобы привлечь внимание водителя к необходимости немедленно вмешаться в ситуацию.

ВНИМАНИЕ

Сигнальную лампу иногда трудно заметить при ярком солнечном свете или при использовании солнцезащитных очков.

ПРЕДОСТЕРЕЖЕНИЕ

Адаптивный круиз-контроль подает предупреждения только в отношении транспортных средств, которые обнаруживаются радиолокационным датчиком. Так что иногда предупреждения не выдаются или выдаются с некоторой задержкой. Не ждите предупреждения! Тормозите сами в случае необходимости.

Крутые спуски и подъемы и/или тяжелый груз

Помните, что адаптивный круиз-контроль предназначен, в первую очередь, для езды по дорогам без подъемов и спусков. При

движении по дорогам с крутыми спусками круиз-контроль не может сохранять нужное расстояние до автомобиля впереди вас, если автомобиль тяжело нагружен или к нему присоединен прицеп – в такой ситуации от вас требуется повышенное внимание и готовность к торможению.

Дополнительная информация

- Адаптивный круиз-контроль (ACC)* (стр. 213)
- Адаптивный круиз-контроль* - Общий обзор (стр. 216)
- Круиз-контроль* (стр. 207)

¹⁰ Помощь при "движении в пробках" (стр. 221) в автомобилях с автоматической коробкой передач действует в интервале 0–200 км/ч.

¹¹ ВНИМАНИЕ! На рисунке представлено схематическое изображение – детали могут отличаться в зависимости от модели автомобиля.



Адаптивный круиз-контроль* - Общий обзор

Обращение с адаптивным круиз-контролем (стр. 213) и набором кнопок на рулевом колесе зависит от наличия в автомобиле ограничителя скорости (стр. 204)¹².

Адаптивный круиз-контроль с ограничителем скорости

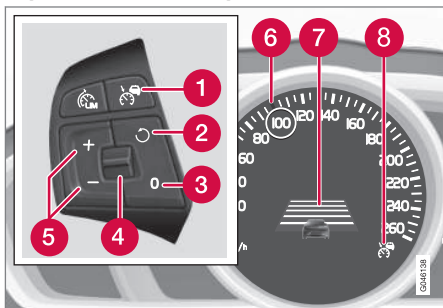

- 1 Круиз-контроль – Вкл/Выкл.
- 2 Положение готовности отменяется и задействуется сохраненная в памяти скорость.
- 3 Положение готовности
- 4 Временной интервал – Увеличение/уменьшение.
- 5 Активирование и регулировка скорости.

- 6 Зеленая маркировка значения скорости в памяти (БЕЛЫЙ = состояние готовности).
- 7 Отставание
- 8 ACC активно при ЗЕЛЕНОМ символе (БЕЛЫЙ = состояние готовности).

Адаптивный круиз-контроль без ограничителя скорости

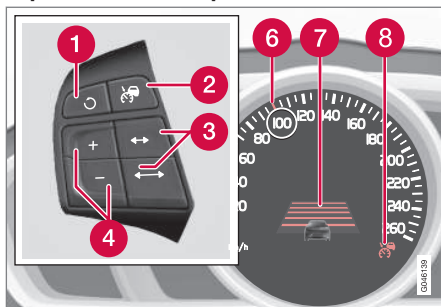

- 1 Положение готовности отменяется и задействуется сохраненная в памяти скорость.
- 2 Круиз-контроль – Вкл/Выкл или Положение готовности.
- 3 Временной интервал – Увеличение/уменьшение.
- 4 Активирование и регулировка скорости.

- 5 (не используется)
- 6 Зеленая маркировка значения скорости в памяти (БЕЛЫЙ = состояние готовности).
- 7 Отставание
- 8 ACC активно при ЗЕЛЕНОМ символе (БЕЛЫЙ = состояние готовности).

Дополнительная информация

- Адаптивный круиз-контроль (ACC)* (стр. 213)
- Адаптивный круиз-контроль* - регулировка скорости (стр. 217)
- Адаптивный круиз-контроль* - настройка временного интервала (стр. 218)
- Адаптивный круиз-контроль* - временная деактивация и положение готовности (стр. 218)
- Круиз-контроль* (стр. 207)

¹² Дилер Volvo уточнил информацию о правилах, действующих на соответствующем рынке.





Адаптивный круиз-контроль* - регулировка скорости

Чтобы включить ACC:

- Нажмите на кнопку  на рулевом колесе – аналогичный БЕЛЫЙ символ появляется в комбинированном приборе (8), указывая на то, что адаптивный круиз-контроль находится в положении готовности (стр. 218).

Чтобы активировать ACC:

- При нужной скорости нажмите кнопку на рулевом колесе  или .
- > Текущая скорость сохраняется в памяти, в комбинированном приборе выбранная скорость указывается через "увеличительное стекло" (6) в течение нескольких секунд и цвет маркировки меняется с БЕЛОГО на ЗЕЛЕНЫЙ.



Если цвет этого символа изменяется с БЕЛОГО на ЗЕЛЕНЫЙ, ACC действует, и автомобиль поддерживает заданную скорость.





Только когда символ показывает изображение другого транспортного средства, **расстояние** до впереди идущего транспортного средства регулируется с помощью ACC.



Одновременно обозначается диапазон скорости:

- верхняя скорость с ЗЕЛеной маркировкой - это запрограммированное значение скорости
- нижняя скорость - это скорость впереди идущего транспортного средства.

Изменение сохраненной скорости

Установленную скорость можно изменить кратким или длительным нажатием кнопки  или .

Для изменения на величину +/-5 км/ч:

- Используйте краткие нажатия – при каждом нажатии скорость изменяется на +/- 5 км/ч.

Для изменения на величину +/- 1 км/ч:

- Нажмите и удерживайте кнопку и отпустите, когда отметка в комбинированном приборе совпадет с выбранной скоростью.

Результат последнего нажатия сохраняется в памяти.

Если перед нажатием кнопки  скорость автомобиля увеличивается путем нажатия педали газа, в памяти сохраняется текущая скорость автомобиля.

Временное повышение скорости с помощью педали газа, например, при обгоне, не влияет на настройки – при отпущении педали акселератора автомобиль возвращается к последней сохраненной скорости.



ВНИМАНИЕ

Если какая-либо из кнопок адаптивного круиз-контроля удерживается нажатой несколько минут, функция блокируется и отключается. Чтобы снова активировать функцию, нужно остановить автомобиль и перезапустить двигатель.

В некоторых случаях функцию невозможно вновь активировать - тогда в комбинированном приборе (стр. 228) появляется **Отсутствует адаптивная система "круиз-контроль"**.

Дополнительная информация

- Адаптивный круиз-контроль (ACC)* (стр. 213)
- Адаптивный круиз-контроль* - Общий обзор (стр. 216)
- Круиз-контроль* (стр. 207)



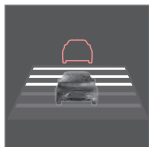

Адаптивный круиз-контроль* - настройка временного интервала



Вы можете выбрать раз-
личный временной интер-
вал до автомобиля впереди
вас, который отображается
в комбинированном при-
боре в виде

1-5 горизонтальных штрихов – чем больше
штрихов, тем больше временной интервал.
Один штрих соответствует прим. 1 секунде
до автомобиля перед вами, 5 штрихов –
прим. 3 секундам.

Чтобы задать/изменить временной интер-
вал:

- Поверните диск клавиатуры на рулевом
колесе (или используйте кнопки  / 
для автомобиля без ограничителя ско-
рости).

На низкой скорости, когда интервалы
сокращаются, адаптивный круиз-контроль
несколько увеличивает временной проме-
жутков.

Для того, чтобы плавно и комфортно сле-
довать за движущимся перед вами автомо-
билем, адаптивный круиз-контроль в опре-
деленных ситуациях допускает некоторые
изменения в отставании от него.

Обратите внимание, что короткий времен-
ной интервал сокращает время, остаю-
щееся в распоряжении водителя для реак-

ции и действий при внезапном обострении
дорожной ситуации.

Аналогичный символ появляется, когда
активирована функция предупреждения
Опасн. расст. (стр. 231).

ВНИМАНИЕ

Используйте только временные интер-
валы, разрешенные местными прави-
лами дорожного движения.

Если адаптивный круиз-контроль при
активации не реагирует на команды,
возможно, причина в том, что времен-
ной интервал до идущего впереди
транспортного средства не позволяет
определить скорость.

Чем выше скорость, тем больше рас-
стояние, рассчитываемое в метрах, для
заданного отставания по времени.

Прочитайте подробно о регулировке ско-
рости (стр. 217).

Дополнительная информация

- Адаптивный круиз-контроль (ACC)*
(стр. 213)
- Адаптивный круиз-контроль* - Общий
обзор (стр. 216)
- Круиз-контроль* (стр. 207)

Адаптивный круиз-контроль* - временная деактивация и положение готовности

*Адаптивный круиз-контроль может вре-
менно деактивироваться и находиться в
положении готовности.*

Временная деактивация/положение готовности – с ограничителем скорости

Чтобы временно отключить адаптивный
круиз-контроль и перевести его в положе-
ние готовности:

- Нажмите кнопку  на рулевом колесе



Цвет этого символа и сохраняе-
мого в памяти значения скорости
изменяется с ЗЕЛЕННОГО на
БЕЛЫЙ.

Временная деактивация/положение готовности – без ограничителя скорости

Чтобы временно отключить адаптивный
круиз-контроль и перевести его в положе-
ние готовности:

- Нажмите кнопку  на рулевом колесе

Положение готовности вследствие вмешательства водителя

Адаптивный круиз-контроль временно
отключается и автоматически переходит в
положение готовности, если:



- используется ножной тормоз
- педаль сцепления выжимается более 1 мин.¹³
- селектор передач перемещается в положение **N** (автоматическая коробка передач)
- водитель поддерживает скорость выше сохраненной более 1 мин..

Тогда водитель должен сам отрегулировать скорость.

Временное повышение скорости с помощью педали газа, например, при обгоне, не влияет на настройки – при отпуске педали акселератора автомобиль возвращается к последней сохраненной скорости.

Дополнительную информацию см. Регулировка скорости (стр. 217) и Обгон транспортного средства (стр. 220).

Автоматическое положение готовности

Адаптивный круиз-контроль зависит от других систем, например, системы курсовой устойчивости ESC (стр. 197). Если одна из таких систем выходит из строя, адаптивный круиз-контроль отключается автоматически.

При автоматическом отключении подается звуковой сигнал, и в комбинированном приборе отображается сообщение **Адаптивный круиз- контроль отменен**. В этом случае водитель должен вмешаться и сам отрегулировать скорость и расстояние до идущего впереди автомобиля.

Автоматическая деактивация может быть связана с тем, что:

- водитель открыл дверь
- водитель снимает ремень безопасности
- частота вращения двигателя слишком мала/велика
- падения скорости ниже 30 км/ч¹⁴
- колеса теряют сцепление с дорогой
- температура тормозов становится слишком высокой
- датчик радара закрыт, например, мокрый снегом или сильным дождем (радиоволны блокируются).

Дополнительную информацию о символах, сообщениях и их значениях см. раздел Символы и сообщения на дисплее (стр. 228).

Возвращение к установленной скорости

Адаптивный круиз-контроль в положении готовности вновь активируется при нажатии кнопки  на рулевом колесе – скорость устанавливается равной последнему сохраненному значению.

ВНИМАНИЕ

При включении ходовой передачи с помощью  сразу может иметь место заметное увеличение скорости.

Дополнительная информация

- Адаптивный круиз-контроль (ACC)* (стр. 213)
- Адаптивный круиз-контроль* - Общий обзор (стр. 216)
- Круиз-контроль* (стр. 207)

¹³ Разъединение и выбор более высокой или более низкой передачи не сопровождается переходом в положение готовности.

¹⁴ Не относится к автомобилям с системой помощи при движении в пробках – она ведет автомобиль до полной остановки.



Адаптивный круиз-контроль* - обгон транспортного средства

ACC может также помочь при совершении обгона.

Если водитель автомобиля, который следует за другим транспортным средством, показывает указателем поворота¹⁵, что собирается выполнять обгон, адаптивный круиз-контроль помогает ему, обеспечивая кратковременное ускорение по отношению к автомобилю, идущему впереди.

Эта функция активируется на скорости выше 70 км/ч.

Прочитайте подробно о различных временных интервалах (стр. 218) до идущего впереди автомобиля.

Прочитайте подробно о регулировке скорости (стр. 217).

ПРЕДОСТЕРЕЖЕНИЕ



Заметим, что эта функция может быть активирована во многих ситуациях и кроме случаев обгона, например, когда указатели поворота используются для указания на смену полосы движения или выезд на другую дорогу (автомобиль выполняет короткое ускорение).

Дополнительная информация



- Адаптивный круиз-контроль (ACC)* (стр. 213)
- Адаптивный круиз-контроль* - Общий обзор (стр. 216)
- Круиз-контроль* (стр. 207)

Адаптивный круиз-контроль* - отключение

Набор кнопок с ограничителем скорости

Адаптивный круиз-контроль отключается с помощью **короткого** нажатия кнопки  на рулевом колесе. Заданная скорость удаляется, и к ней нельзя вернуться с помощью кнопки .

Набор кнопок без ограничителя скорости

При **кратком** нажатии кнопки  на рулевом колесе адаптивный круиз-контроль устанавливается в положение готовности. При следующем кратком нажатии адаптивный круиз-контроль выключается. Заданная скорость удаляется, и к ней нельзя вернуться с помощью кнопки .

Дополнительная информация

- Адаптивный круиз-контроль (ACC)* (стр. 213)
- Адаптивный круиз-контроль* - Общий обзор (стр. 216)
- Круиз-контроль* (стр. 207)

¹⁵ В автомобиле с левосторонним управлением мигает только левый указатель, в автомобиле с правосторонним управлением - только правый указатель.



Адаптивный круиз-контроль* – поддержка движения на малых скоростях

Функция поддержки движения на малых скоростях расширяет функциональные возможности адаптивного круиз-контроля даже на скорости ниже 30 км/ч.

В автомобилях с автоматической коробкой передач адаптивный круиз-контроль оснащен функцией поддержки движения на малых скоростях (также называется "Queue Assist").

Особенности функции поддержки движения на малых скоростях:

- Расширенный диапазон скоростей: включает в себя скорости ниже 30 км/ч и вплоть до остановки
- Замена объекта
- Автоматическое торможение отключается для неподвижного автомобиля

Помните, что минимальная скорость, которую вы можете запрограммировать для адаптивного круиз-контроля, равна 30 км/ч, и даже если круиз-контроль может следовать за другим автомобилем вплоть до полной его остановки, вы **не** можете выбрать более низкую скорость.

Прочитайте подробно о регулировке скорости (стр. 213) и различных временных интервалах до автомобиля впереди вас (стр. 218).

Расширенный диапазон скоростей

ВНИМАНИЕ

Для активирования круиз-контроля дверь водителя должна быть закрыта, а водитель должен пристегнуть ремень безопасности.

При наличии автоматической коробки передач адаптивный круиз-контроль может обеспечивать движение за другим транспортным средством в пределах 0-200 км/ч.

ВНИМАНИЕ

Для активирования круиз-контроля на скорости ниже 30 км/ч необходимо, чтобы автомобиль перед вами находился в пределах расчетного расстояния.

При коротких остановках в пробках или у светофоров движение возобновляется автоматически после остановки не более чем прим. на 3 секунды – если автомобиль впереди вас останавливается на более длительное время, круиз-контроль переходит в положение готовности (стр. 218) с автоматическим торможением. Водитель должен вновь активировать круиз-контроль одним из следующих способов:

- Нажмите на рулевом колесе кнопку .

- Надавите до упора педаль газа.
- > После этого круиз-контроль вновь начинает следовать за автомобилем впереди вас.

ВНИМАНИЕ

Система помощи при движении в пробках может удерживать автомобиль на месте не более 4 минут - затем тормоза отпускаются.

См. подробнее в следующем разделе "Прекращение автоматического торможения при остановке".

Замена объекта

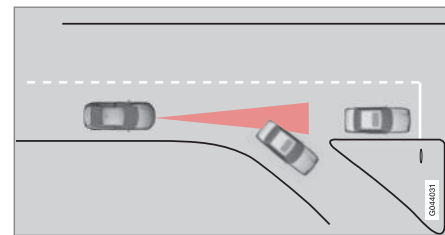

Если впереди идущий автомобиль-объект сворачивает с дороги, впереди может оказаться другой автомобиль, который стоит неподвижно.

Когда адаптивный круиз-контроль следует за автомобилем на скорости **ниже** 30 км/ч и заменяет движущийся объект на неподвижный, круиз-контроль начинает тормо-



жение, реагируя на этот неподвижный автомобиль.

ПРЕДОСТЕРЕЖЕНИЕ

Когда адаптивный круиз-контроль следует за другим транспортным средством на скорости **выше** 30 км/ч, и происходит замена цели с движущегося на неподвижное транспортное средство, круиз-контроль игнорирует неподвижное транспортное средство и вместо этого выбирает заданную скорость.

- Водитель обязан действовать и тормозить.

Автоматическое положение готовности при замене объекта

Адаптивный круиз-контроль отключается и переходит в положение готовности:

- если скорость ниже 5 км/ч, и круиз-контроль не может точно установить, является ли объект, за которым он следует, неподвижным транспортным средством или каким-либо другим объектом, например, "лежащим полицейским".
- если скорость ниже 5 км/ч и автомобиль впереди вас сворачивает – т.е. транспортное средство, за которым круиз-контроль следует, исчезает.

Прекращение автоматического торможения при остановке

Функция поддержки движения на малых скоростях прерывает автоматическое торможение при остановке в следующих ситуациях:

- водитель открывает дверь
- водитель снимает ремень безопасности.

Это означает, что тормоза отпускаются и автомобиль может начать двигаться, поэтому водитель должен сам принять меры и удерживать автомобиль с помощью тормозов.



ВАЖНО

Система помощи при движении в пробках может удерживать автомобиль на месте не более 4 минут - затем тормоза отпускаются.

Внимание водителя к этому привлекается в несколько этапов, с нарастающим интенсивности:

1. Звуковой сигнал ("дзынькающий") и текстовое сообщение.
2. Мигающая сигнальная лампа спереди в ветровом стекле.
3. Готовится "рубящее" торможение.

Дополнительную информацию о символах, сообщениях и их значениях см. раздел Символы и сообщения на дисплее (стр. 228).

Функция поддержки движения на малых скоростях также освобождает рабочий тормоз и переходит в режим готовности в следующих ситуациях:

- Водитель ставит ногу на педали тормоза
- Селектор передач перемещается в положение **P**, **N** или **R**
- Водитель переводит круиз-контроль в положение готовности
- Включается стояночный тормоз.



Дополнительная информация

- Адаптивный круиз-контроль (ACC)* (стр. 213)
- Адаптивный круиз-контроль* - Общий обзор (стр. 216)
- Круиз-контроль* (стр. 207)



Адаптивный круиз-контроль* - изменение функциональности

Переход с ACC на CC

В комбинированном приборе показывается символ активного круиз-контроля:

CC Cruise Control	ACC Adaptive Cruise Control
	
Круиз-контроль	Адаптивный круиз-контроль

При нажатии на кнопку адаптивная часть (выдерживающая расстояние) в адаптивном круиз-контроле (стр. 213) деактивируется, и автомобиль просто движется с установленной/сохраненной скоростью.

- При **длительном** нажатии на кнопку  на рулевом колесе символ  в комбинированном приборе меняется на .
- > В этом случае активируется круиз-контроль CC.

ПРЕДОСТЕРЕЖЕНИЕ

После перехода от ACC к CC тормоза автомобиля уже не будут срабатывать автоматически: это будет происходить только при достижении заданной скорости.

Переход назад с CC на ACC

Отключите круиз-контроль (CC), нажав 1-2 раза на кнопку . При следующем включении системы активируется адаптивный круиз-контроль (ACC).

Дополнительная информация

- Адаптивный круиз-контроль (ACC)* (стр. 213)
- Адаптивный круиз-контроль* - Общий обзор (стр. 216)
- Адаптивный круиз-контроль* - временная деактивация и положение готовности (стр. 218)
- Круиз-контроль* (стр. 207)



Радиолокационный датчик

Радиолокационный датчик предназначен для обнаружения автомобилей или более крупных транспортных средств, движущихся в одном ряду с вашим автомобилем в том же направлении.

Радиолокационный датчик используется следующими функциями:

- Дистанция сближения*
- Адаптивный круиз-контроль*
- Предупреждение о столкновении с автоторможением и защитой пешеходов*

ВАЖНО

При видимом повреждении решетки автомобиля или если вы подозреваете, что радиолокационный датчик может быть поврежден:

- Обратитесь в мастерскую – рекомендуется официальная станция техобслуживания Volvo.

Функция может быть частично или полностью бездействовать или работать неправильно – если повреждены или ослаблены решетка, радиолокационный датчик или его кронштейн.

Незаконное использование датчика возможно при внесении изменений в его конструкцию.

Дополнительная информация

- Радиолокационный датчик - ограничен (стр. 224)
- Адаптивный круиз-контроль (ACC)* (стр. 213)
- Предупреждение о столкновении* (стр. 241)
- Дистанция сближения* (стр. 231)

Радиолокационный датчик - ограничения

Радиолокационный датчик (стр. 224) имеет некоторые ограничения, в частности, связанные с ограничением поля зрения.

Способность адаптивного круиз-контроля обнаруживать транспортное средство перед автомобилем резко снижается в том случае, если:

- скорость транспортного средства впереди значительно отличается от скорости вашего автомобиля
- радиолокационный датчик вашего автомобиля заблокирован – например, в сильный дождь или датчик залеплен снегом или закрыт посторонним предметом.

ВНИМАНИЕ

Сохраняйте в чистоте поверхность перед радарным датчиком.

Поле зрения

"Поле зрения" радиолокационного датчика ограничено. В некоторых ситуациях другое транспортное средство не регистрируется или регистрируется с опозданием.

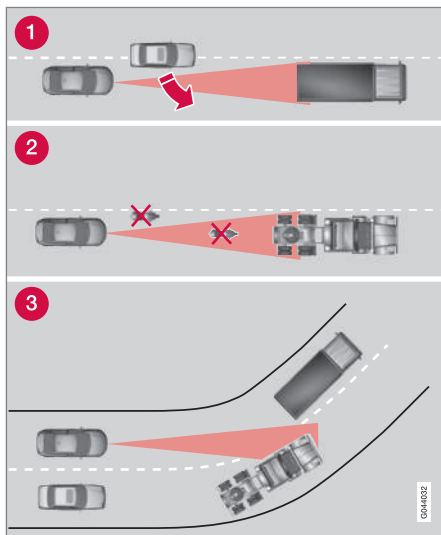

Зона обзора адаптивного круиз-контроля.

- 1 Иногда радиолокационный датчик может с запозданием обнаружить транспортное средство на близком расстоянии, например, если такой транспорт встраивается между вашим автомобилем и впереди идущим транспортным средством.
- 2 Небольшие транспортные средства, например, мотоциклы или транспортные средства, двигающиеся не в середине ряда, могут остаться не обнаруженными.
- 3 На поворотах радиолокационный датчик может по ошибке обнаружить транспортное средство или потерять из-под контроля уже обнаруженное транспортное средство.

ПРЕДОСТЕРЕЖЕНИЕ

Водитель должен всегда контролировать дорожную ситуацию и принимать меры, когда адаптивный круиз-контроль не соблюдает необходимую скорость или дистанцию.

Адаптивный круиз-контроль не может учитывать все транспортные, погодные и дорожные условия.

Прочитайте все разделы в Руководстве для владельца, связанные с адаптивным круиз-контролем, чтобы ознакомиться с ограничениями функционирования, которые водитель обязан знать перед началом использования этой функции.

Только водитель несет ответственность за соблюдение безопасного расстояния и скорости даже при использовании адаптивного круиз-контроля.

ПРЕДОСТЕРЕЖЕНИЕ

Дополнительное оборудование и другие элементы, например, дополнительные фары, не должны монтироваться перед решеткой.



ПРЕДОСТЕРЕЖЕНИЕ

Адаптивный круиз-контроль не является системой для предотвращения столкновений. Водитель обязан действовать даже, если система не регистрирует транспортное средство перед автомобилем.

Адаптивный круиз-контроль не включает торможение при встрече с людьми или животными, небольшими транспортными средствами, например, велосипедами и мотоциклами, а также со встречными, медленно двигающимися или неподвижными транспортными средствами и объектами.

Не пользуйтесь адаптивным круиз-контролем, например, в городской черте, плотном потоке, на перекрестках, сколькой, очень мокрой или грязной дороге, в сильный дождь/снегопад, при плохой видимости, на извилистых дорогах или на съездах и подъездных дорогах.

Дополнительная информация

- Адаптивный круиз-контроль (ACC)* (стр. 213)
- Предупреждение о столкновении* (стр. 241)
- Дистанция сближения* (стр. 231)

* Опция/дополнительное оборудование, дополнительную информацию см. Введение.



Адаптивный круиз-контроль* - поиск и устранение неисправностей

Если в комбинированном приборе показывается сообщение **Радар заблокирован См.Руководство**, это означает, что радиолокационный датчик (стр. 224) адап-

тивного круиз-контроля не может обнаружить транспортное средство перед автомобилем.

Это сообщение показывает, что не действуют ни функция дистанции сближения (стр. 231), ни функция предупреждения о

столкновении с автоматическим торможением (стр. 241).

В таблице ниже приведены примеры появления такого сообщения и соответствующие меры по устранению:

Причина	Меры по устранению
Поверхность радара в решетке загрязнена или заблокирована льдом или снегом.	Очистите поверхность радара в решетке от грязи, льда и снега.
Сильный дождь или снег блокируют сигналы от радара.	Меры не требуются. Иногда радар не работает в сильную непогоду.
Вихревые потоки воды или снега поднимаются от дорожного покрытия и блокируют сигналы от радара.	Меры не требуются. Иногда радар не работает на очень мокрой или заснеженной дороге.
Поверхность радара очищена, а сообщение сохраняется.	Наблюдайте. Иногда лишь через несколько минут радар обнаруживает, что блокировка отсутствует.

Дополнительная информация

- Адаптивный круиз-контроль (ACC)* (стр. 213)
- Адаптивный круиз-контроль* - Общий обзор (стр. 216)
- Круиз-контроль* (стр. 207)





07 Поддержка водителя

Адаптивный круиз-контроль* - символы и сообщения

Иногда адаптивный круиз-контроль показывает символ и/или текстовое сообщение.

Здесь представлены несколько примеров - выполните рекомендуемые действия:

Символ ^А	Сообщение	Содержание
	Этот символ БЕЛЫЙ	Адаптивный круиз-контроль установлен в положение готовности (стр. 218).
	Этот символ ЗЕЛЕНЫЙ	Автомобиль поддерживает сохраняемую в памяти скорость.
		Стандартный круиз-контроль выбирается вручную.
	Установите ESC на Normal для Движения	Адаптивный круиз-контроль не может быть включен до тех пор, пока в системе ESC не будет установлен нормальный режим работы – Система курсовой устойчивости (стр. 197).
	Адаптивный круиз- контроль отменен	Адаптивный круиз-контроль отключен – водитель должен самостоятельно контролировать скорость.
	Отсутствует адаптив ная система "круиз- контроль"	Адаптивный круиз-контроль не активируется. Это может быть связано, в том числе, с: <ul style="list-style-type: none"> • температура тормозов становится слишком высокой • блокировкой радара, например, мокрым снегом или дождем. Дополнительную информацию о поиске неисправности см. раздел Поиск неисправности и меры по устранению (стр. 227).



Символ ^A	Сообщение	Содержание
	Радар заблокирован См.Руководство	<p>Адаптивный круиз-контроль временно отключен.</p> <ul style="list-style-type: none"> • Радиолокационный датчик заблокирован и не может обнаруживать другие транспортные средства, например, в сильный дождь или если датчик залеплен снегом. Водитель может перейти к обычному круиз-контролю (стр. 207) (CC) – текстовое сообщение информирует о возможных вариантах. <p>Прочитайте более подробно об ограничениях радиолокационного датчика (стр. 224).</p>
	Адаптивный круиз- контроль Требуется ремонт	<p>Адаптивный круиз-контроль не работает.</p> <ul style="list-style-type: none"> • Обратитесь в мастерскую – рекомендуется официальная станция техобслуживания Volvo.
	Нажмите тормоз для удержания автомобиля + акустический сигнал + предупреждающий индикатор на ветровом стекле + торможение рывками (только с помощью при "движении в пробках")	<p>Автомобиль стоит на месте, и система адаптивного круиз-контроля отпускает тормоза, так что автомобиль может просто покатиться.</p> <ul style="list-style-type: none"> • Водитель должен тормозить самостоятельно. Сообщение остается, и сигнал звучит до тех пор, пока водитель не выжмет педаль тормоза или газа.
	Ниже 30 км/час Требуется тягач (только с помощью при "движении в пробках")	<p>Показывается при попытке активировать адаптивный круиз-контроль на скорости ниже 30 км/ч, когда автомобиль отсутствует в пределах активируемого расстояния (прим. 30 метров).</p>

^A Символы показаны схематично.



Дополнительная информация

- Адаптивный круиз-контроль (ACC)* (стр. 213)
- Адаптивный круиз-контроль* - Общий обзор (стр. 216)
- Круиз-контроль* (стр. 207)



Дистанция сближения*

Дистанция сближения (*Distance Alert*) – это функция, информирующая водителя об отставании по времени до движущегося перед вами автомобиля.

Дистанция сближения действует на скорости выше 30 км/ч и реагирует только на транспортные средства, которые движутся перед вашим автомобилем в одном с ним направлении. Для встречного, движущегося на низкой скорости или неподвижного транспортного средства информация о расстоянии не предоставляется.

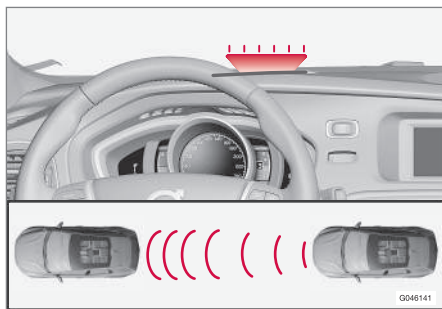

Оранжевый предупреждающий свет¹⁶.

Оранжевая предупреждающая лампа на ветровом стекле горит постоянным светом, если расстояние до едущего впереди авто-

мобиля меньше заданного временного интервала.

ВНИМАНИЕ

Дистанция предупреждения отключена на период действия адаптивного круиз-контроля.

ПРЕДОСТЕРЕЖЕНИЕ

Дистанция предупреждения реагирует только, когда расстояние до автомобиля впереди вас меньше запрограммированного значения – на собственную скорость автомобиля это не влияет.

Использование



Чтобы включить или отключить функцию, нажмите кнопку в центральной консоли.

Если в кнопке горит лампа – функция включена.

При некоторых комбинациях дополнительно выбранного оборудования на центральной консоли не остается свободного места для кнопки – в этом случае данная функция регулируется с помощью системы меню автомобиля **MY CAR**, MY CAR (стр. 118) – где следует открыть функцию **Опасн. расст...**

Установка временного интервала

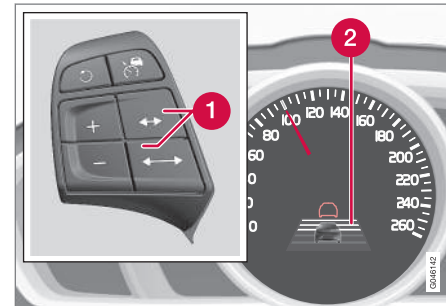

Органы управления и символ временного интервала.

- 1 Временной интервал – Увеличение/уменьшение.
- 2 Временной интервал - Вкл.

¹⁶ ВНИМАНИЕ! На рисунке представлено схематическое изображение – детали могут отличаться в зависимости от модели автомобиля.



Вы можете выбрать различный временной интервал до автомобиля впереди вас, который отображается в комбинированном приоре в виде

1-5 горизонтальных штрихов – чем больше штрихов, тем больше временной интервал. Один штрих соответствует прим. 1 секунде до автомобиля перед вами, 5 штрихов – прим. 3 секундам.

Аналогичный символ появляется, когда активирован адаптивный круиз-контроль (стр. 213).

ВНИМАНИЕ

Чем выше скорость, тем больше расстояние, рассчитываемое в метрах, для заданного отставания по времени.

Заданное отставание используется также в функции адаптивного круиз-контроля (стр. 214).

Используйте только временные интервалы, разрешенные местными правилами дорожного движения.

Дополнительная информация

- Предупреждение об опасном сближении* - ограничения (стр. 232)
- Предупреждение об опасном сближении* - символы и сообщения (стр. 233)

Предупреждение об опасном сближении* - ограничения

Дистанция сближения (Distance Alert) – это функция, информирующая водителя о расстоянии до движущегося перед вами автомобиля. Функция, которая использует тот же радарный датчик, что и адаптивный круиз-контроль (стр. 213) и система предупреждения об опасности столкновения с функцией автоматического торможения (стр. 241), имеет некоторые ограничения.



ВНИМАНИЕ

Сильный солнечный свет, блики и резкое изменение освещенности, а также надетые солнечные очки могут привести к тому, что предупреждающая лампа у ветрового стекла не видна.

Плохая погода или извилистые дороги могут снизить способность радиолокационного датчика обнаруживать движущиеся впереди вас транспортные средства.

Эта способность также зависит от габаритных размеров транспортных средств, например, мотоциклов. Это может означать, что предупреждающая лампа загорается на расстоянии меньше заданного или предупреждение может вообще не появиться.

В связи с очень высокой скоростью лампа может включиться на более коротком по сравнению с заданным расстоянии, что связано с ограничениями радиуса действия датчика.

Дополнительную информацию о радиолокационном датчике см. в Радиолокационный датчик - ограничения (стр. 224) и Предупреждение о возможном столкновении* - использование (стр. 246).

Дополнительная информация

- Дистанция сближения* (стр. 231)
- Предупреждение об опасном сближении* - символы и сообщения (стр. 233)





Предупреждение об опасном сближении* - символы и сообщения

Дистанция сближения (стр. 231) (Distance Alert) – это функция, информирующая води-

теля об отставании по времени до движущегося перед вами автомобиля. Если в связи с данными ограничениями (стр. 232) функция действует не полностью, ряд сим-

волом и сообщений появляются в комбинационном приборе.

Символ ^A	Сообщение	Содержание
	Радар заблокирован См.Руководство	Дистанция предупреждения временно не работает. Радиолокационный датчик (стр. 224) заблокирован и не может обнаруживать другие транспортные средства, например, в сильный дождь или если датчик залеплен снегом. Более подробно см. Радиолокационный датчик - ограничения (стр. 224).
	Предупреждение о столкновении Требуется ремонт	Дистанция сближения и система предупреждения о столкновении с автоторможением (стр. 247) полностью или частично не работают. Если сообщение не исчезает, обратитесь в мастерскую (рекомендуются официальные станции техобслуживания Volvo).

^A Символы показаны схематично.



City Safety™

City Safety™ - эта функция помогает водителю избежать столкновения, например, при движении в пробках, когда неравномерное движение транспорта впереди и снижение внимания могут привести к авариям.

Функция City Safety™ активируется на скорости ниже 50 км/ч и помогает водителю путем автоматического торможения автомобиля при возникновении опасности столкновения с едущим впереди автомобилем, если водитель вовремя не реагирует и не приступил к торможению и/или выкруливанию.

Функция City Safety™ активируется в ситуациях, когда водитель должен был бы начать торможение намного раньше, и именно поэтому не может помочь водителю во всех ситуациях.

City Safety™ создана так, чтобы включаться на самом последнем этапе, избегая ненужного вмешательства.

City Safety™ не используется для изменения стиля вождения – если при торможении водитель полагается только на City Safety™, столкновение обязательно когда-нибудь произойдет.

Обычно водитель или пассажиры замечают действие City Safety™ только в ситуации, близкой к столкновению.

Если в автомобиле также установлена функция предупреждения о столкновении с автоторможением (стр. 241)*, обе системы дополняют друг друга.

ВАЖНО

Обслуживание и замену компонентов City Safety™ разрешается проводить только в мастерской – рекомендуется официальная станция техобслуживания Volvo.

ПРЕДОСТЕРЕЖЕНИЕ

City Safety™ действует не во всех дорожных ситуациях и не при любых транспортных, погодных и дорожных условиях.

City Safety™ не реагирует на транспортные средства, движущиеся в другом направлении, на небольшие транспортные средства и мотоциклы, а также на людей и животных.

City Safety™ может предотвратить столкновения при разнице скоростей меньше 15 км/ч; при большей разности скоростей она может лишь уменьшить скорость столкновения. Для приложения полного тормозного усилия водитель должен выжать педаль тормоза.

Никогда не ждите вмешательства системы City Safety™. Ответственность за соблюдение правильного расстояния и скорости всегда несет водитель.

Дополнительная информация

- City Safety - ограничения (стр. 236)
- City Safety™ - функция (стр. 235)
- City Safety™ - использование (стр. 235)
- City Safety™ - лазерный датчик (стр. 238)
- City Safety™ - символы и сообщения (стр. 240)



City Safety™ - функция

City Safety™ считывает дорожную ситуацию перед автомобилем с помощью лазерного датчика (стр. 238), установленного у верхнего края ветрового стекла. При угрозе столкновения функция City Safety™ включает автоматическое торможение автомобиля, которое может восприниматься, как резкое торможение.

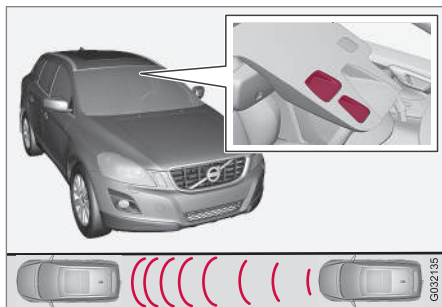

Приемно-выходное окно лазерного датчика¹⁷.

Если различие в скорости по отношению к автомобилю впереди составляет 4-15 км/ч, City Safety™ позволяет вообще не допустить столкновения.

City Safety™ включает краткое резкое торможение и обычно останавливает автомобиль точно позади автомобиля перед вами. Для большинства водителей это далеко не

обычный стиль вождения, что может восприниматься, как не очень приятная ситуация.

Если различие в скорости между автомобилями составляет более 15 км/ч, City Safety™ не может сама предотвратить столкновение – для приложения полного тормозного усилия водитель должен выжать педаль тормоза, и тогда столкновение можно предотвратить даже при разнице скоростей более 15 км/ч..

Когда функция активируется и проводит торможение, в комбинированном приборе появляется сообщение (стр. 240) о том, что функция активирована или была активирована.

ВНИМАНИЕ

При торможении от функции City Safety™ загорается стоп-сигнал.

Дополнительная информация

- City Safety™ (стр. 234)
- City Safety™ - использование (стр. 235)
- City Safety - ограничения (стр. 236)

City Safety™ - использование

City Safety™ - эта функция помогает водителю избежать столкновения, например, при движении в пробках, когда неравномерное движение транспорта впереди и снижение внимания могут приводить к авариям.

Включение и выключение

ВНИМАНИЕ

Функция City Safety™ активируется автоматически при запуске двигателя.

В некоторых ситуациях необходимо отключать функцию City Safety™, например, когда ветки деревьев могут хлестать по капоту/или ветровому стеклу.

City Safety™ управляется в системе меню **MY CAR**, MY CAR (стр. 118), и после пуска двигателя функцию можно отключить следующим образом:

- В **MY CAR** откройте **Система помощи при вождении** и в опции **City Safety** выберите **Выкл.**.

При следующем пуске двигателя функция будет вновь включена, даже если система была отключена на неработающем двигателе.

¹⁷ ВНИМАНИЕ! На рисунке представлено схематическое изображение – детали могут отличаться в зависимости от модели автомобиля.



ПРЕДОСТЕРЕЖЕНИЕ

Лазерный датчик (стр. 238) испускает лазерный луч даже тогда, когда City Safety™ выключается вручную.

Для повторного включения City Safety™:

- Выполнение такую же процедуру, как и при отключении, но выберите вариант **Вкл.**

Дополнительная информация

- City Safety™ (стр. 234)
- City Safety - ограничения (стр. 236)
- City Safety™ - символы и сообщения (стр. 240)

City Safety - ограничения

Конструкция датчика City Safety™ позволяет замечать автомобили и другие крупные транспортные средства, находящиеся перед Вашим автомобилем, как в светлое, так и в темное время суток.

Тем не менее, функция имеет ряд ограничений.

Ограничения датчика означают, что система City Safety™ работает хуже (или вообще не работает), например, в сильный снегопад или в дождь, в плотном тумане, при пыльной или снежной поземке. Функция также может быть нарушена при запотевании, загрязнении, обледенении или наличии снега на ветровом стекле.

Свешивающиеся предметы, например, флажок/вымпел на выступающем грузе или дополнительное оборудование, например, фары или передние дуги, выступающие над капотом, ограничивают действие функции.

Датчики в City Safety™ измеряют отраженный свет испускаемого ими лазерного света. Датчик не может "видеть" объекты с низкой отражающей способностью. Задние элементы автомобилей в общем случае отражают свет в достаточной степени, за счет регистрационных номеров и отражателей задних габаритных огней.

На скользком дорожном покрытии увеличивается тормозной путь, что может снизить способность функции City Safety™ избежать столкновения. В таких ситуациях системы ABS¹⁸ и ESC¹⁹ и обеспечат наилучшую силу торможения с сохранением устойчивости автомобиля.

Когда автомобиль движется задним ходом, City Safety™ временно отключается.

City Safety™ не активируется на низкой скорости до 4 км/ч, и поэтому система не реагирует в ситуациях, когда вы приближаетесь к автомобилю впереди на очень медленной скорости, например, во время парковки.

Команды водителя всегда имеют наивысший приоритет, и поэтому City Safety™ не реагирует в ситуациях, когда водитель четко обозначает действия по управлению или ускорению автомобиля, даже если столкновение неизбежно.

После того как City Safety™ предотвратила столкновение с неподвижным объектом, автомобиль остается неподвижным максимум 1,5 секунды. Если автомобиль затормозил из-за движущегося впереди автомобиля, скорость снижается и приравнивается к скорости этого автомобиля.

¹⁸ (Anti-lock Braking System) – антиблокировочная тормозная система.

¹⁹ (Electronic Stability Control) – Система курсовой устойчивости.



В автомобилях с механической коробкой передач двигатель глушится, когда автомобиль останавливается с помощью функции City Safety™, если водитель до этого не успеет выжать педаль сцепления.

ВНИМАНИЕ

- Не допускайте, чтобы на ветровом стекле перед лазерным датчиком (стр. 238) скапливался лед, снег или грязь. Расположение датчика указано на рисунке, см. City Safety™ - функция (стр. 235).
- Запрещается приклеивать или монтировать посторонние предметы перед датчиком на ветровом стекле
- Удаляйте лед и снег с капота двигателя – толщина слоя снега или льда не должна превышать 5 см.

Поиск неисправности и меры по устранению

Если в комбинированном приборе показывается сообщение (стр. 240)

Заблокированы датчики стекла

См.руководство, это означает, что лазерный датчик заблокирован и не может обнаруживать транспортные средства перед автомобилем, что в свою очередь означает, что функция City Safety™ не работает.

Однако сообщение **Заблокированы датчики стекла** **См.руководство** появляется не всегда, когда датчик заблокирован – поэтому водитель должен быть следит за тем, чтобы ветровое стекло и пространство перед датчиками были чистыми.

В таблице ниже приводятся причины появления сообщения и способы устранения.

Причина	Меры по устранению
Поверхность ветрового стекла перед лазерным датчиком загрязнена или покрыта льдом или снегом.	Очистить от грязи, льда и снега поверхность ветрового стекла перед датчиком.
Блокировка поля зрения лазерного датчика.	Удалите посторонний предмет.

ВАЖНО

Если на ветровом стекле перед одним из двух "окон" лазерного датчика появляется трещина, царапина или скол от камня размером прим. 0,5 x 3,0 мм (или больше), необходимо обратиться в мастерскую для замены ветрового стекла – рекомендуется официальная станция техобслуживания Volvo. Расположение датчика указано на рисунке, см. City Safety™ - функция (стр. 235).

Если этого не сделать, может снизиться скорость реагирования City Safety™.

Чтобы функция City Safety™ действовала без ошибок или пропусков, необходимо соблюдать следующее:

- Volvo рекомендует **не** восстанавливать трещины, царапины или сколы от камней на ветровом стекле перед лазерным датчиком – следует заменить ветровое стекло.
- Перед заменой ветрового стекла свяжитесь с официальной станцией техобслуживания Volvo для проверки правильности заказа ветрового стекла и установки.
- При замене необходимо устанавливать очистители ветрового стекла такого же или одобренного Volvo типа.



Дополнительная информация

- City Safety™ (стр. 234)
- City Safety™ - функция (стр. 235)
- City Safety™ - использование (стр. 235)

City Safety™ - лазерный датчик

Функция City Safety™ использует датчик, создающий лазерное излучение. Для ремонта или обслуживания лазерного датчика обратитесь в профессиональную мастерскую – мы рекомендуем официальную станцию техобслуживания Volvo. При обращении с лазерным датчиком необходимо четко выполнять предписанные инструкции.

Следующие две таблички относятся к лазерному датчику:

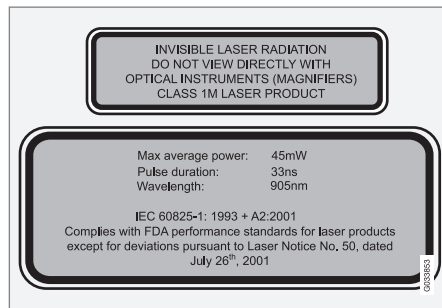

Верхняя табличка на рисунке определяет класс лазерного излучения:

- Лазерное излучение – Не смотрите на лазерный луч через оптические приборы – Лазерная продукция класса 1M.

На нижней табличке приводятся физические параметры лазерного излучения:

- IEC 60825-1:1993 + A2:2001. Соответствует стандартам FDA (Управление по санитарному надзору за пищевыми продуктами и медикаментами, США) для лазерной продукции за исключением отличий согласно уведомлению по лазерному излучению Laser Notice No. 50 от 26 июля 2001 г..

Параметры излучения лазерного датчика

В таблице приводятся точные физические параметры лазерного датчика.

Максимальная энергия импульса	2,64 μ J
Максимальная средняя выходная мощность	45 мВт
Ширина импульса	33 нс
Расходимость (по горизонтали x по вертикали)	28° x 12°



ПРЕДОСТЕРЕЖЕНИЕ

Нарушение указанных инструкций может приводить к травмам глаз!

- Не смотрите на лазерный датчик (создающий поток невидимого лазерного излучения) с расстояния до 100 мм с использованием оптических приборов, таких как увеличительное стекло, микроскоп, объектив или аналогичные оптические приборы.
- Проверку, ремонт, демонтаж, регулировку и/или замену деталей лазерного датчика разрешается проводить только квалифицированному персоналу мастерских – мы рекомендуем официальную станцию техобслуживания Volvo.
- Чтобы не оказаться в зоне действия опасного излучения, не проводите действия по настройке или обслуживанию датчика, не указанные в данном руководстве.
- При работе с лазерными датчиками монтер должен выполнять специальные требования, указанные в справочнике для станций техобслуживания.
- Лазерный датчик запрещается демонтировать (включая демонтаж объективов). Демонтируемый лазерный датчик соответствует классу 3B согласно стандарту IEC 60825-1.

Лазер класса 3B представляет опасность для глаз и поэтому может стать причиной травм.

- Перед снятием ветрового стекла необходимо отсоединить контакт лазерного датчика.
- Перед подключением контакта лазерный датчик необходимо сначала смонтировать на ветровом стекле.
- Если дистанционный ключ находится в положении ключа II (стр. 82), лазерный датчик посылает лазерный луч даже при выключенном двигателе.

Дополнительная информация

- City Safety™ (стр. 234)



City Safety™ - символы и сообщения

Одновременно с автоматическим использованием тормозов системой City Safety

(стр. 234)™ в комбинированном приборе может включаться один или несколько символов (стр. 240) в сочетании с текстовым сообщением. Текстовое сообщение

можно погасить кратким нажатием на кнопку **OK** рычага указателей поворотов.

Символ ^A	Сообщение	Значение/Меры по устранению
	Автоторможение с помощью системы City Safety	City Safety™ тормозит или включила автоматическое торможение.
	Заблокированы датчики стекла. См.руководство	Лазерный датчик временно не работает вследствие блокирования посторонним предметом. <ul style="list-style-type: none"> Удалите с датчика помеху и/или очистите ветровое стекло перед ним. Об ограничениях лазерного датчика.
	City Safety Требуется ремонт	City Safety™ не работает. <ul style="list-style-type: none"> Если сообщение не исчезает, обратитесь в мастерскую (рекомендуются официальные станции техобслуживания Volvo).

^A Символы показаны схематично.

Дополнительная информация

- City Safety™ (стр. 234)
- City Safety™ - функция (стр. 235)



Предупреждение о столкновении*

"Предупреждение о столкновении с автоматическим торможением и обнаружением велосипедистов и пешеходов" обеспечивает помощь водителю, который рискует наехать на пешехода, столкнуться с велосипедистом или транспортным средством, неподвижным или движущимся в том же направлении.

"Функция предупреждения о столкновении с автоматическим торможением и обнаружением велосипедистов и пешеходов" активируется в ситуациях, когда водитель должен был бы начать торможение намного раньше, и именно поэтому она может помочь водителю не во всех ситуациях.

"Функция предупреждения о столкновении с автоматическим торможением и обнаружением велосипедистов и пешеходов" создана таким образом, чтобы включаться на самом последнем этапе, избегая ненужного вмешательства.

"Функция предупреждения о столкновении с автоматическим торможением и обнаружением велосипедистов и пешеходов" может предотвратить столкновение или снизить скорость столкновения.

"Функцию предупреждения о столкновении с автоматическим торможением и обнару-

жением велосипедистов и пешеходов" не следует использовать для изменения стиля вождения – если при торможении водитель полагается только на функцию предупреждения о столкновении с автоторможением, столкновение обязательно когда-нибудь произойдет.

Два системных уровня

В зависимости от комплектации автомобиля возможны два варианта функции "Предупреждения о столкновении с автоматическим торможением и обнаружением велосипедистов и пешеходов":

Уровень 1

Водитель только предупреждается²⁰ о появляющихся препятствиях визуальными и звуковыми сигналами, но автоматическое торможение не включается, и водитель должен тормозить сам.

Уровень 2

Водитель предупреждается о появляющихся препятствиях визуальными и звуковыми сигналами, и если водитель не реагирует в разумное время, включается автоматическое торможение.



ВАЖНО

Обслуживание компонентов "Функции предупреждения о столкновении с автоматическим торможением и обнаружением пешеходов и велосипедистов" может выполняться только на станциях техобслуживания. Рекомендуются официальные станции техобслуживания Volvo.

Дополнительная информация

- Предупреждение о возможном столкновении* - функция (стр. 242)
- Предупреждение о возможном столкновении* - система обнаружения пешеходов (стр. 245)
- Предупреждение о возможном столкновении* - обнаружение велосипедиста (стр. 243)
- Предупреждение о возможном столкновении* - использование (стр. 246)
- Предупреждение о столкновении* – ограничения (стр. 248)
- Предупреждение о возможном столкновении* - ограничения датчика камеры (стр. 249)
- Предупреждение о столкновении* - символы и сообщения (стр. 251)

²⁰ Предупреждение "Уровень 1" не распространяется на велосипедистов.



Предупреждение о возможном столкновении* - функция

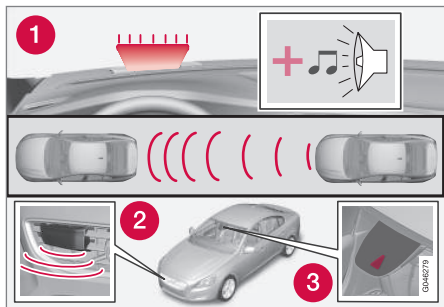

Обзор функций²¹.

- 1 Звуковой и визуальный предупреждающий сигнал в случае опасности столкновения.
- 2 Радиолокационный датчик²²
- 3 Датчик камеры

Система предупреждения о столкновении с автоторможением действует в три этапа в следующем порядке:

1. **Предупреждение о столкновении**
2. **Поддержка торможения²²**
3. **Автоторможение²²**

Функции предупреждения о столкновении и City Safety™ (стр. 234)TM дополняют друг друга.

1 - Предупреждение о столкновении

Сначала предупреждает водителя о ситуации, близкой к столкновению.

Функция предупреждения о столкновении может обнаруживать пешеходов, велосипедистов или транспортные средства, неподвижные или движущиеся в том же направлении.

При возникновении опасности столкновения с пешеходом, велосипедистом или транспортным средством внимание водителя привлекается с помощью мигающего красного предупреждающего сигнала (1) и звукового сигнала.

2 - Поддержка торможением

При возрастании опасности столкновения после подачи предупреждения о столкновении активируется поддержка торможением.

Это означает, что тормозная система готова к резкому торможению. Тормоза при этом несколько притормаживают, что может ощущаться, как легкий рывок.

Если педаль тормоза выжимается достаточно быстро, торможение происходит с полным тормозным усилием.

Поддержка торможением также усиливает торможение, выполняемое водителем, если система считает, что усилия водителя недостаточно для того, чтобы избежать столкновения.

3 - Автоторможение

В последний момент активируется система автоматического торможения.

Если водитель в этом положении не приступил к выруливанию и существует угроза столкновения, включается функция автоторможения, причем независимо от того, приступил водитель к торможению или нет. При этом торможение происходит с полным тормозным эффектом для снижения скорости столкновения или с ограниченным тормозным эффектом, если этого достаточно для того, чтобы избежать столкновения. В случае велосипедистов предупреждение и полное торможение могут появиться как значительно позднее, так и одновременно.

²¹ ВНИМАНИЕ! На рисунке представлено схематическое изображение – детали могут отличаться в зависимости от модели автомобиля.

²² Только с системой уровня 2.



! ПРЕДОСТЕРЕЖЕНИЕ

Функция предупреждения о столкновении действует не во всех дорожных ситуациях, транспортных, погодных и дорожных условиях. Предупреждение о столкновении не реагирует на транспортные средства или велосипедистов, движущиеся в противоположном направлении, или на животных.

Предупреждение включается только при высокой вероятности столкновения. Перед использованием системы предупреждения о столкновении с автоматическим торможением водитель должен ознакомиться с ограничениями, указанными в этом разделе "Принцип действия", а также в разделе "Ограничения".

Предупреждение и торможение при встрече с пешеходами и велосипедистами отключены на скорости автомобиля выше 80 км/ч.

Предупреждение и торможение при встрече с пешеходами и велосипедистами не действуют в темноте и туннелях, а также, если включено наружное освещение.

Функция автоторможения может предотвратить столкновение или снизить скорость столкновения. Полный тормозной эффект достигается только, если водитель выжимает педаль тормоза, – даже в том случае, когда включается функция автоторможения.

Никогда не дожидайтесь предупреждения о столкновении. В любых ситуациях только водитель отвечает за соблюдение безопасного расстояния и необходимой скорости – даже при использовании функции предупреждения о столкновении с автоторможением.

Дополнительная информация

- Предупреждение о столкновении* (стр. 241)

Предупреждение о возможном столкновении* – обнаружение велосипедиста

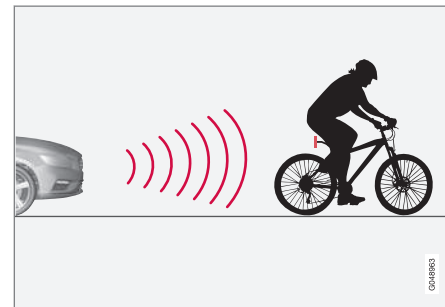

Функция "узнает" велосипедистов только сзади и в том случае, когда они движутся в одном направлении с автомобилем.

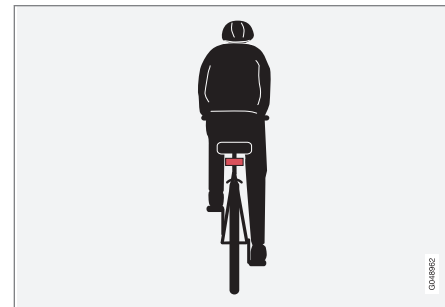

Наглядный пример, когда систем распознает велосипедиста – четкие контуры тела велосипедиста и велосипеда, которые распола-



гаются точно перед автомобилем и совпадают со средней линией автомобиля.

Для оптимальной работы системы необходимо, чтобы функция, идентифицирующая велосипедиста, получала четкую информацию о контуре тела велосипедиста и велосипеда. Такая информация позволяет различать велосипед, а также голову, руки, плечи, ноги, верхнюю и нижнюю части тела человека и соотносить их с обычной схемой движения человека.

Если функция камеры не может различить большие фрагменты фигуры велосипедиста или велосипеда, система не может распознать велосипедиста.

- Функция может распознавать только взрослых велосипедистов на взрослом велосипеде.
- Функция может распознавать велосипедистов, которые движутся в одном направлении с автомобилем и находятся точно перед ним – ни под углом, и ни сбоку.
- Сзади на велосипеде на расстоянии не менее 70 см от поверхности дороги должен быть установлен четко видимый и разрешенный к применению²³ отражатель красного цвета.
- Велосипедисты, которые движутся вдоль левого или правого края воображаемой/продлеваемой боковой раз-

метки полосы движения автомобиля, не распознаются или распознаются с запозданием.

- Точно так же, как и человеческого глаза, у функции ограничена способность обнаружения велосипедистов в сумерки и на рассвете.
- Функция не может обнаруживать велосипедистов при движении в темноте и туннелях – даже при наличии дорожного освещения.
- Для оптимального действия функции обнаружения велосипедистов необходимо активировать функцию City Safety™, см. City Safety™ (стр. 234).



ПРЕДОСТЕРЕЖЕНИЕ

Функция предупреждения о столкновении с автоматическим торможением и обнаружением велосипедистов является вспомогательным средством.

Функция не может обнаруживать:

- велосипедистов в любых ситуациях, например, велосипедистов, силуэт которых виден лишь частично.
- велосипедистов, одежда которых маскирует фигуру, или которые приближаются к автомобилю сбоку.
- велосипеды, у которых сзади отсутствуют красные светоотражатели.
- велосипеды, на которых установлен крупногабаритный груз.

Только водитель несет ответственность за соблюдение мер безопасности во время движения и соблюдение безопасного расстояния, выбранного с учетом скорости автомобиля.

Дополнительная информация

- Предупреждение о столкновении* (стр. 241)

²³ Отражатель должен отвечать требованиям и условиям, предъявляемым дорожной инспекцией соответствующей страны.



Предупреждение о возможном столкновении* - система обнаружения пешеходов

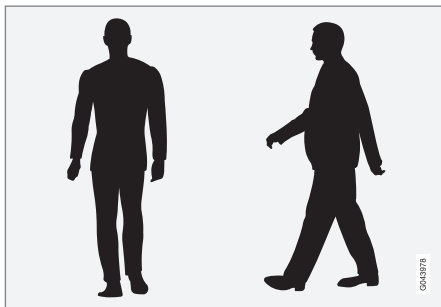

Самые яркие примеры того, что система принимает за пешеходов с четкими контурами тела.

Для оптимальной работы системы необходимо, чтобы функция, идентифицирующая пешеходов, получала четкую информацию о контуре тела. Такая информация позволяет различать голову, руки, плечи, ноги, верхнюю и нижнюю части тела человека и соотносить их с обычной схемой движения человека.

Если функция камеры не может различить большие фрагменты фигуры человека, система не может распознать пешехода.

- Для распознавания пешехода фигура человека должна быть видна полно-

стью, и его рост должен быть не менее 80 см.

- Точно так же, как и человеческого глаза, у датчика камеры ограничена способность "видеть" пешехода в сумерки и на рассвете.
- Датчик камеры не может обнаруживать пешеходов при движении в темноте и туннелях – даже при наличии дорожного освещения.



ПРЕДОСТЕРЕЖЕНИЕ

"Функция предупреждения о столкновении с автоматическим торможением и обнаружением велосипедистов и пешеходов" является вспомогательным средством. Функция не может во всех ситуациях обнаруживать пешеходов и не различает, например:

- затененных пешеходов, людей в свободной одежде, скрывающей контуры фигуры, или пешеходов ростом ниже 80 см.
- пешехода, который несет большой предмет.

Только водитель несет ответственность за соблюдение мер безопасности во время движения и соблюдение безопасного расстояния в зависимости от скорости автомобиля.

Дополнительная информация

- Предупреждение о столкновении* (стр. 241)



Предупреждение о возможном столкновении* - использование

Настройки предупреждения о возможном столкновении устанавливаются в меню **MY CAR** на мониторе центральной консоли и в системе меню, см. MY CAR (стр. 118).

Предупреждающие сигналы Вкл и Выкл

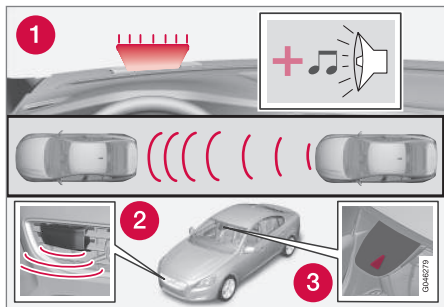

1. Акустический и визуальный предупреждающий сигнал в случае опасности столкновения.
24

Вы можете включить или отключить акустические и визуальные сигналы предупреждения о столкновении.

При пуске двигателя настройка автоматически устанавливается в положение, выбранное на момент остановки двигателя.

ВНИМАНИЕ

Функции поддержки торможением и автоторможения всегда активны (включены) – их нельзя отключить.

Настройки предупреждения о возможном столкновении устанавливаются на мониторе центральной консоли и в системе меню **MY CAR**, см. MY CAR (стр. 118).

Световой и звуковой сигнал

Когда звуковой и световой сигналы системы предупреждения о столкновении активированы, индикаторная лампа (поз. [1] на предыдущем рисунке) проходит проверку при каждом запуске двигателя – на мгновение включаются отдельные световые точки лампы.

После пуска двигателя можно отключить световой и звуковой сигналы:

- Откройте **Предупр. о столкн. в Системе поддержки водителя** в системе меню **MY CAR**, MY CAR (стр. 118) – удалите метку для функции.

Звуковой сигнал

После пуска двигателя звуковое предупреждение можно включить/отключить отдельно:

- Откройте **Звуковой сигнал Предупр. о столкн.** в системе меню

MY CAR, MY CAR (стр. 118) – выберите **Вкл** или **Выкл**.

После этого о столкновении предупреждает только световой сигнал.

Установка дистанции предупреждения

Дистанцией предупреждения определяется, на каком расстоянии включается визуальное и звуковое предупреждение.

- Откройте **Дистанц. предупреж. в Предупр. о столкн.** в системе меню **MY CAR**, MY CAR (стр. 118) – выберите **Большая**, **Нормальная** или **Малая**.

Дистанцией предупреждения определяется чувствительность системы. Дистанция предупреждения **Большая** приводит к подаче раннего предупреждения. Сначала попробуйте дистанцию **Большая**, и если такая настройка приводит к подаче слишком большого числа предупреждений, которые в некоторых ситуациях раздражают вас, замените ее дистанцией **Нормальная**.

Пользуйтесь дистанцией предупреждения **Малая** только в исключительных случаях, например, при динамичном вождении.

24 На рисунке представлено схематическое изображение – модель автомобиля и детали могут отличаться.

* Опция/дополнительное оборудование, дополнительную информацию см. Введение.

**ВНИМАНИЕ**

При использовании адаптивного круиз-контроля предупреждающая лампа и звуковой сигнал используются круиз-контролем даже, если система предупреждения о столкновении отключена.

Система предупреждения о столкновении сообщает водителю об опасности столкновения, но функция не может уменьшить время реакции водителя.

Для эффективной работы системы предупреждения о столкновении во время движения обязательно устанавливайте систему контроля сближения (стр. 231) на отставание по времени 4-5.

ВНИМАНИЕ

Даже если расстояние предупреждения установлено на **Большая**, предупреждения могут в некоторых случаях восприниматься, как запоздавшие, например, при большой разнице в скорости или если автомобиль впереди резко тормозит.

ПРЕДОСТЕРЕЖЕНИЕ

Никакая автоматическая система не в состоянии гарантировать 100% функционирование во всех ситуациях. Поэтому никогда не проверяйте систему предупреждения об опасности столкновения с функцией автоматического торможения на людях и транспортных средствах: это может привести к серьезным травмам или даже смерти.

Проверка настроек

Действующие настройки можно проверить на мониторе центральной консоли.

- В системе меню MY CAR (стр. 118) откройте **Предупр. о столкн. в Системе поддержки водителя**.

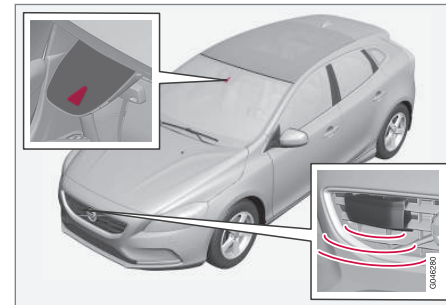
Техническое обслуживание

Датчик камеры или радиолокационный датчик²⁵.

Для того чтобы датчики правильно функционировали, их необходимо беречь от грязи и снега и регулярно чистить водой и автошампунем.

ВНИМАНИЕ

Грязь, лед и снег на датчиках ухудшают их работу и могут помешать измерениям.

Дополнительная информация

- Предупреждение о столкновении* (стр. 241)

²⁵ ВНИМАНИЕ! На рисунке представлено схематическое изображение – детали могут отличаться в зависимости от модели автомобиля.



Предупреждение о столкновении* – ограничения

Функция имеет ряд ограничений, например, она активируется только на скорости от прим. 4 км/ч.

Сигналы визуального предупреждения о возможном столкновении может быть сложно увидеть при сильном солнечном свете, бликах или пользовании солнечными очками, или если взгляд водителя не направлен точно вперед. Поэтому следует обязательно включать звуковое предупреждение.

На скользком дорожном покрытии увеличивается тормозной путь, что может снизить возможности функции избежать столкновения. В таких ситуациях системы ABS и ESC (стр. 197) обеспечивают наилучшую силу торможения с сохранением устойчивости автомобиля.



ВНИМАНИЕ

При высокой температуре в салоне, например, в результате нагрева от яркого солнечного света, визуальный предупреждающий сигнал может временно не работать. В этом случае активируется предупреждающий звуковой сигнал, даже если он отключен в системе меню.

- Предупреждения могут не появляться в случае короткого расстояния до находящегося впереди автомобиля или большого хода рулевого колеса или педалей, например, при активном стиле вождения.



ПРЕДОСТЕРЕЖЕНИЕ

Предупреждения и торможение может срабатывать с запаздыванием или отсутствовать, если дорожная ситуация или внешние факторы приводят к тому, что датчики радара или камеры не могут достоверно обнаружить пешехода, движущееся впереди транспортное средство или велосипедиста.

Радиус действия системы датчиков при регистрации пешеходов и велосипедистов²⁶ ограничен, и поэтому в этом случае система действует эффективно (предупреждает и тормозит), когда скорость автомобиля не превышает 50 км/ч. Для неподвижных или медленно движущихся транспортных средств предупреждения и торможение действуют эффективно на скорости до 70 км/ч.

Предупреждения о неподвижном или медленно движущемся транспортном средстве могут не срабатывать в темноте или при ограниченной видимости.

Функции предупреждения и торможения при появлении пешехода или велосипедиста отключены, когда скорость автомобиля превышает 80 км/ч.

Система предупреждения о столкновении использует тот же радиолокационный датчик, что и адаптивный круиз-контроль (стр. 213).

²⁶ В случае велосипедистов предупреждение и торможение с полным эффектом может происходить заметно позднее или одновременно.



Если Вам кажется, что предупреждения поступают слишком часто и раздражают Вас, Вы можете уменьшить дистанцию предупреждения. Это приводит к тому, что система выдает предупреждение на более позднем этапе, и общее число предупреждений уменьшается, см. Установка дистанции предупреждения (стр. 246).

При включении задней передачи функция предупреждения об опасности столкновения с использованием автоматического торможения временно деактивируется.

Предупреждение о столкновении с автоторможением не активируется на низкой скорости до 4 км/ч, и поэтому система не реагирует в ситуациях, когда вы приближаетесь к автомобилю впереди на очень медленной скорости, например, во время парковки.

В ситуациях, когда водитель управляет автомобилем активно и сознательно, предупреждения о столкновениях несколько задерживаются, чтобы свести к минимуму ненужные предупреждения.

После того как функцией автоторможения предотвращено столкновение с неподвижным объектом, автомобиль остается неподвижным максимум 1,5 секунды. Если автомобиль затормозил из-за движущегося впереди автомобиля, скорость снижается и приравнивается к скорости этого автомобиля.

В автомобилях с механической коробкой передач двигатель глушится, когда автомобиль останавливается с помощью функции автоторможения, если водитель до этого не успевает выжать педаль сцепления.

Дополнительная информация

- Предупреждение о столкновении* (стр. 241)

Предупреждение о возможном столкновении* - ограничения датчика камеры

В этой функции используется датчик камеры автомобиля, имеющий определенные ограничения.

Датчик камеры автомобиля, кроме функции предупреждения об опасности столкновения с функцией автоматического торможения, используется также следующими функциями:

- Активный дальний свет фар (стр. 93)
- Информация о дорожных знаках (стр. 201)
- Driver Alert Control - DAC (стр. 253)
- Функция предупреждения об уходе с занимаемой полосы (стр. 258).



ВНИМАНИЕ

Не допускайте, чтобы на ветровом стекле перед лазерным датчиком скапливались лед, снег или грязь.

Не устанавливайте и не прикрепляйте ничего на ветровое стекло перед камерой датчика, так как это может ухудшить или прервать работу одной или нескольких, в зависимости от системы.

Ограничения датчика камеры аналогичны ограничениям глаза человека, т. е. датчик "видит" хуже в темноте, в сильный снего-



07 Поддержка водителя



пад или дождь и в плотном тумане. В таких условиях действие систем, связанных с работой камеры, значительно снижается или временно отключается.

Яркий свет от встречного транспорта, блики на дороге, заснеженная или обледенелая дорога, грязное дорожное покрытие или нечеткая разметка полос движения могут также снижать действие функции, использующей датчик камеры, например, при считывании границ дорожного покрытия или обнаружении пешеходов и других транспортных средств.

Поле зрения датчика камеры ограничено, поэтому в некоторых ситуациях пешеходы, велосипедисты и транспортные средства не могут быть обнаружены, или они обнаруживаются с запозданием.

При очень высокой температуре для защиты функционирования камера временно отключается прим. на 15 минут после пуска двигателя.

Поиск неисправности и меры по устранению

Если на дисплее отображается сообщение **Заблокированы датчики стекла**

См.руководство, это означает, что датчик камеры заблокирован и не может обнаруживать пешеходов, велосипедистов или дорожную разметку перед автомобилем.

Это также означает, что кроме системы предупреждения о столкновении с функцией автоматического торможения, с ограничениями также работают системы автоматической защиты от ослепления для дальнего/ближнего света, информирования о дорожных знаках, Driver Alert Control и предупреждения об уходе с занимаемой полосы.

В таблице ниже приведены возможные причины появления сообщения и соответствующие меры по устранению.

Причина	Меры по устранению
Поверхность ветрового стекла перед камерой загрязнена или покрыта льдом или снегом.	Очистите поверхность ветрового стекла перед камерой от грязи, льда и снега.
В плотный туман, сильный дождь или снег камера "видит" недостаточно хорошо.	Меры не требуются. Иногда камера не работает в сильную непогоду.

Причина	Меры по устранению
Поверхность ветрового стекла перед камерой очищена, но сообщение остается.	Наблюдайте. Несколько минут требуется камере для замера видимости.
Грязь может оказаться внутри между ветровым стеклом и камерой.	Чистку ветрового стекла со стороны футляра камеры проводите в мастерской – рекомендуется обращаться на официальную станцию техобслуживания Volvo.

Дополнительная информация

- Предупреждение о столкновении* (стр. 241)



Предупреждение о столкновении* - символы и сообщения

Символ ^А	Сообщение	Содержание
	Collision warning system ВЫКЛ	Система предупреждения о столкновении отключена. Показывается при пуске двигателя. Сообщение гаснет прим. через 5 секунд или при нажатии кнопки OK .
	Система защиты от столкновения Нет	Система предупреждения о столкновении не активируется. Показывается, когда водитель пытается активировать систему. Сообщение гаснет прим. через 5 секунд или при нажатии кнопки OK .
	Активирована систе ма автоматического тормо жения	Автоторможение активировано. Сообщение гаснет, если нажать кнопку OK .
	Заблокированы дат чики стекла См.руководство	Датчик камеры (стр. 249) временно не работает. Показывается, если, например, ветровое стекло покрыто снегом, льдом или грязью. <ul style="list-style-type: none"> Очистите поверхность ветрового стекла перед датчиком камеры.
	Радар заблокирован См.Руководство	Предупреждение о столкновении с автоторможением временно не работает. Радиолокационный датчик (стр. 224) заблокирован и не может обнаруживать другие транспортные средства, например, в сильный дождь или если датчик залеплен снегом.
	Предупреждение о столк новении Требуется ремонт	Система предупреждения о столкновении с автоторможением полностью или частично не работает. <ul style="list-style-type: none"> Если сообщение не исчезает, обратитесь в мастерскую (рекомендуются официальные станции техобслуживания Volvo).

^А Эти символы схематичны и могут меняться в зависимости от рынка и модели автомобиля.



Дополнительная информация

- Предупреждение о столкновении*
(стр. 241)



Система Driver Alert*

Driver Alert System создана в помощь водителю, который неуверенно ведет себя на дороге или собирается неосознанно съехать с полосы движения.

В Driver Alert System входят две функции, которые могут включаться одновременно или независимо друг от друга:

- Driver Alert Control - DAC (стр. 254).
- Функция предупреждения о сходе с занимаемой полосы (стр. 260).

Подключенная функция переводится в режим готовности и активируется автоматически на скорости выше 65 км/ч.

Функция деактивируется, когда скорость падает ниже 60 км/ч.

Эти функции используют камеру, для работы которой необходимо, чтобы полоса движения имела разметку с обеих сторон.



ПРЕДОСТЕРЕЖЕНИЕ

Driver Alert System работает не во всех ситуациях и используется только как вспомогательный инструмент.

В конечном счете именно водитель всегда несет ответственность за безопасное состояние транспортного средства.

Дополнительная информация

- Driver Alert Control (DAC) * (стр. 253)
- Функция предупреждения о сходе с занимаемой полосы* (стр. 258)

Driver Alert Control (DAC) *

DAC предназначена для привлечения внимания водителя, когда автомобиль начинает двигаться зигзагообразно, например, если водитель отвлекается или засыпает.

DAC предназначена для обнаружения незаметного ухудшения поведения водителя и в первую очередь пригоден для использования на крупных магистралях.

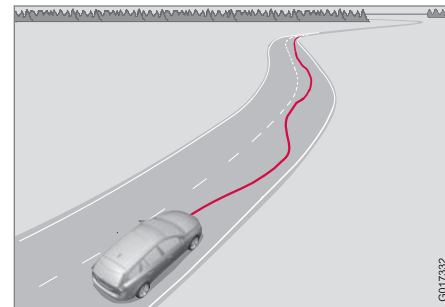

Камера считывает разметку дорожной полосы и сравнивает протяжение дороги с поворотами рулевого колеса. Водителю подается сигнал тревоги, если автомобиль не следует плавно за поворотами дороги.

В некоторых случаях поведение за рулем может не изменяться, несмотря на усталость. В таком случае водитель не получит предупреждение. Поэтому очень важно обязательно останавливаться и отдыхать



при появлении ощущения усталости, независимо от того, подает DAC предупреждающий сигнал или нет.

i ВНИМАНИЕ

Эта функция не должна использоваться для продления периода вождения. Всегда планируйте периодические перерывы и перед началом движения убедитесь, что отдохнули.

Ограничение

В некоторых случаях система может давать предупреждение, несмотря на то, что поведение водителя не изменилось в худшую сторону, например:

- при сильном боковом ветре
- если на дороге проложена колея.

DAC не предназначена для езды по городу.

i ВНИМАНИЕ

Датчик камеры имеет некоторые ограничения, см. Предупреждение о возможном столкновении* - ограничения датчика камеры (стр. 249).

Дополнительная информация

- Система Driver Alert* (стр. 253)
- Driver Alert Control (DAC)* - использование (стр. 254)

- Driver Alert Control (DAC)* - символы и сообщения (стр. 256)
- Функция предупреждения о сходе с занимаемой полосы* (стр. 258)

Driver Alert Control (DAC)* - использование

Настройки выполняются на мониторе в системе меню центральной консоли.

Вкл/Выкл

Функцию Driver Alert можно установить в режим готовности в системе меню **MY CAR** (стр. 118):

- Метка в окошко внесена – функция действует.
- Метка в окошке отсутствует – функция не работает.



Функция

Функция Driver Alert активируется на скорости выше 65 км/ч и остается в активном режиме до тех пор, пока скорость выше 60 км/ч.



Если автомобиль движется зигзагообразно, водитель предупреждается звуковым сигналом и текстовым сообщением (стр. 256)

Driver Alert Время перерыва – и одновременно в комбинированном приборе загорается этот символ. Предупреждение вновь повторяется, если поведение водителя не улучшается.

Предупреждающий символ может быть погашен:

- Нажмите кнопку **OK** левого подрулевого рычага.



ПРЕДОСТЕРЕЖЕНИЕ

К сигналу тревоги следует относиться очень серьезно, так как засыпающий водитель часто не может адекватно оценить собственное состояние.

Если поступил сигнал тревоги или вы чувствуете усталость, без промедления остановитесь, соблюдая меры безопасности, и отдохните.

Исследования показали, что вождение автомобиля в состоянии усталости так же опасно, как и под воздействием алкоголя.

Дополнительная информация

- Система Driver Alert* (стр. 253)
- Driver Alert Control (DAC) * (стр. 253)





07 Поддержка водителя

Driver Alert Control (DAC)* - символы и сообщения

Driver Alert Control – DAC (стр. 253) может в различных ситуациях показывать символы

и текстовые сообщения в комбинированном приборе или на мониторе центральной консоли.

Комбинированный прибор

Символ ^A	Сообщение	Содержание
	Driver Alert Время перерыва	Автомобиль движется зигзагообразно – водителю предупреждается звуковым сигналом + текстом.
	Заблокированы датчики стекла. См.руководство	Датчик камеры временно не работает. Показывается, если, например, ветровое стекло покрыто снегом, льдом или грязью. <ul style="list-style-type: none"> Очистите поверхность ветрового стекла перед датчиком камеры. Информацию об ограничениях датчика камеры см. Предупреждение о возможном столкновении* - ограничения датчика камеры (стр. 249).
	Система Driver Alert Требуется ремонт	Система не работает. <ul style="list-style-type: none"> Если сообщение не исчезает, обратитесь в мастерскую (рекомендуются официальные станции техобслуживания Volvo).

^A Символы показаны схематично.

Дисплей/монитор

Символ	Сообщение	Содержание
	Driver Alert ВЫКЛ	Функция отключена.
	Driver Alert Доступно	Эта функция активирована.

* Опция/дополнительное оборудование, дополнительную информацию см. Введение.



Символ	Сообщение	Содержание
	Driver Alert Ожидание <65км/ч	Функция устанавливается в положение готовности вследствие того, что скорость ниже 65 км/ч.
	Driver Alert Недоступен	На дороге отсутствует четкая разметка, или датчик камеры временно не работает. Информацию об ограничениях датчика камеры см. Предупреждение о возможном столкновении* - ограничения датчика камеры (стр. 249).

Дополнительная информация

- Система Driver Alert* (стр. 253)
- Driver Alert Control (DAC)* - использование (стр. 254)
- Функция предупреждения о сходе с занимаемой полосы* (стр. 258)



Функция предупреждения о сходе с занимаемой полосы*

Предупреждение об уходе с занимаемой полосы – одна из функций системы Driver Alert System, иногда также называется LKA (Lane Keeping Aid).

Функция предназначена для использования на автомагистралях и аналогичных крупных дорогах для снижения опасности непреднамеренного схода автомобиля с занимаемой полосы движения.

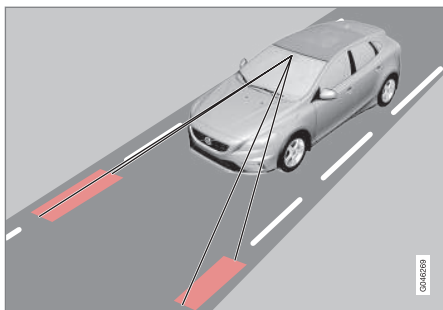

Камера считывает нанесенные боковые линии разметки дороги/полосы движения. Если автомобиль готов пересечь боковую разметку, функция предупреждения о сходе с полосы активно возвращает автомобиль в свой ряд, прикладывая незначительный крутящий момент к рулевому колесу.

Если автомобиль приближается или пересекает боковую линию, то функция предупреждения о сходе с полосы также предупреждает водителя вибрацией рулевого колеса.

ПРЕДОСТЕРЕЖЕНИЕ

LKA - только вспомогательный инструмент и действует не во всех дорожных ситуациях и не при любых транспортных, погодных и дорожных условиях.

В конечном счете именно водитель всегда несет ответственность за то, чтобы автомобиль двигался безопасным образом и с соблюдением действующих законов и правил дорожного движения.

Дополнительная информация

- Функция предупреждения о сходе с занимаемой полосы – действие (стр. 258)
- Функция предупреждения о сходе с занимаемой полосы – использование (стр. 260)
- Функция предупреждения о сходе с занимаемой полосы – ограничения (стр. 261)
- Функция предупреждения о сходе с занимаемой полосы – символы и сообщения (стр. 262)
- Система Driver Alert* (стр. 253)

Функция предупреждения о сходе с занимаемой полосы – действие

Выкл/Вкл

Функция предупреждения о сходе с занимаемой полосы действует на скорости 65-200 км/ч на дорогах с четкой боковой разметкой. На менее крупных дорогах, где ширина полос движения между боковыми линиями меньше 2,6 метров, функция временно отключается.



Чтобы активировать или отключить функцию, нажмите кнопку в центральной консоли. Если в кнопке горит лампа – функция включена.

При некоторой комбинации выбранного оборудования на центральной консоли не остается свободного места для кнопки Вкл./Выкл. – в этом случае данная функция



регулируется в системе меню **MY CAR**, MY CAR (стр. 118). Для этого:

- Откройте **Контр полосы** и выберите **Вкл** или **Выкл**.

В **MY CAR** вы можете также выбрать:

- Предупреждение с вибрацией рулевого колеса: **Только вибрация** – **Вкл** или **Выкл**.
- Активное выруливание: **Только поддержка рулевого управления** – **Вкл** или **Выкл**.
- Предупреждение с вибрацией рулевого колеса и активное выруливание: **Полная функциональность** – **Вкл** или **Выкл**.

Активное рулевое управление

Задача функции предупреждения о сходе с занимаемой полосы – удерживать автомобиль между боковыми линиями занимаемой полосы движения.

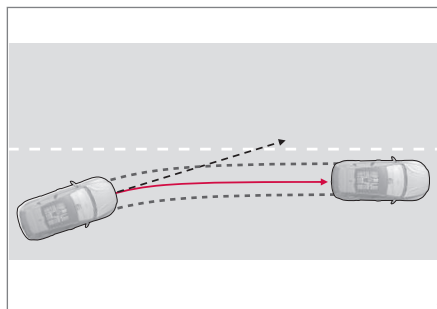

Функция LKA сама не вмешивается и не берет на себя управление.

Если автомобиль приближается к левой или правой линии разметки ряда без включенного указателя поворота, система возвращает автомобиль назад.

Предупреждение с вибрацией рулевого колеса

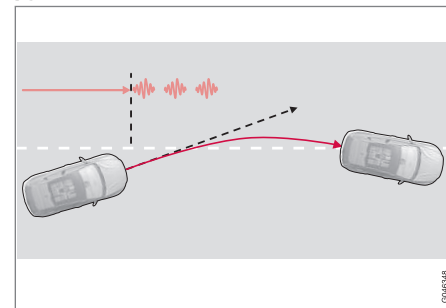

LKA выруливает и предупреждает водителя пульсирующей вибрацией рулевого колеса²⁷.

Если автомобиль пересекает линию боковой разметки, функция предупреждения о сходе с полосы предупреждает об этом вибрацией рулевого колеса. И это происходит независимо от активного возвращения автомобиля назад в свой ряд за счет приложения усилия к рулевому управлению.

²⁷ На рис. показаны 3 импульса вибрации при пересечении автомобилем линии боковой разметки.



Динамичное прохождение поворотов

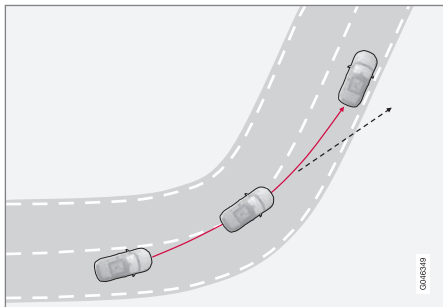

LKA не подключается на крутых внутренних поворотах.

В некоторых ситуациях функция предупреждения о сходе с занимаемой полосы допускает пересечение боковых линий разметки, не подключается к выруливанию и не включает вибрацию рулевого колеса. Например, это возможно в условиях прямой видимости при использовании соседней полосы для динамического поворота.

Дополнительная информация

- Функция предупреждения о сходе с занимаемой полосы* (стр. 258)

Функция предупреждения о сходе с занимаемой полосы – использование

В различных ситуациях действие функции предупреждения о сходе с занимаемой полосы дополняется поясняющей графикой. Далее приводится несколько примеров:



ВНИМАНИЕ

Система LKA временно отключена в то время, когда работает указатель поворота.



LKA "видит" и "придерживается" линий боковой разметки.

Ситуация, когда функция предупреждения о сходе с полосы действует и регистрирует/"видит" линии боковой разметки, обо-

значается БЕЛЫМИ линиями на символе LKA.

- СЕРЫЕ боковые линии – с этой стороны автомобиля функция предупреждения о сходе с занимаемой полосы не видит линии разметки.



LKA действует с правой стороны.

Функция предупреждения о сходе с занимаемой полосы действует и уведит автомобиль с линии боковой разметки – это обозначается:

- КРАСНОЙ линией с соответствующей стороны.

Дополнительная информация

- Функция предупреждения о сходе с занимаемой полосы* (стр. 258)



Функция предупреждения о сходе с занимаемой полосы – ограничения

- Ограничения у датчика камеры функции предупреждения о сходе с занимаемой полосы примерно такие же, как у человеческого глаза. Дополнительную информацию см. Предупреждение о возможном столкновении* - ограничения датчика камеры (стр. 249) и (стр. 247).

ВНИМАНИЕ

В некоторых трудных ситуациях функция LKA не всегда правильно может помочь водителю - в таких ситуациях функцию LKA рекомендуется отключить.

Примеры таких ситуаций:

- дорожные работы
- зимняя дорога
- плохое дорожное покрытие
- крайне спортивный стиль вождения
- плохая погода с ограниченной видимостью.

Руки на рулевом колесе

Функция предупреждения о сходе с занимаемой полосы действует только в том случае, если водитель держит руки на рулевом колесе – функция LKA непрерывно контролирует положение рук, и если

водитель снимает руки с рулевого колеса, текстовым сообщением предупреждает водителя о необходимости активно управлять автомобилем.

Если водитель не прислушивается к совету и не выруливает автомобиль, функция предупреждения о сходе с занимаемой полосы переходит в положение готовности – а затем действие функции прерывается до момента, когда водитель приступает к управлению автомобилем.

Дополнительная информация

- Функция предупреждения о сходе с занимаемой полосы* (стр. 258)



Функция предупреждения о сходе с занимаемой полосы – символы и сообщения

В ситуациях, когда функция LKA не действует или ее действие прерывается, в ком-

бинированном приборе может появляться символ в сочетании с поясняющим сообщением – в таких случаях выполните указанные рекомендации.

Примеры сообщений:

Символ ^A	Сообщение	Содержание
	Сист. предупр. схода с полосы Недоступно на этой скорости	Функция предупреждения о сходе с занимаемой полосы установлена в положение готовности вследствие того, что скорость ниже 65 км/ч.
	Сист. предупр. схода с полосы Недоступно для существ. разметки	На дороге отсутствует четкая боковая разметка, или датчик камеры временно не работает. Информацию об ограничениях датчика камера см. Предупреждение о возможном столкновении* - ограничения датчика камеры (стр. 249) и (стр. 247).
	Сист. предупр. схода с полосы Доступно	Эта функция считывает боковую дорожную разметку.
	Заблокированы дат чики стекла См.руководство	<p>Датчик камеры временно не работает.</p> <p>Показывается, если, например, ветровое стекло покрыто снегом, льдом или грязью.</p> <ul style="list-style-type: none"> Очистите поверхность ветрового стекла перед датчиком камеры. <p>Информацию об ограничениях датчика камера см. Предупреждение о возможном столкновении* - ограничения датчика камеры (стр. 249) и (стр. 247).</p>



Символ ^A	Сообщение	Содержание
	Сист. пред. сх. с пол. Требуется ремонт	Система не работает. <ul style="list-style-type: none"> Если сообщение не исчезает, обратитесь в мастерскую (рекомендуются официальные станции техобслуживания Volvo).
	Сист. пред. сх. с пол. Нарушена	Действие LKA прервано, и функция установлена в положение ожидания. Линии в символе LKA показывают, когда функция вновь действует.

^A В таблице представлены схематичные символы – они могут несколько отличаться от символов, которые появляются в комбинированном приборе.

Дополнительная информация

- Функция предупреждения о сходе с занимаемой полосы* (стр. 258)



Помощь парковки*

Помощь при парковке используется как вспомогательное средство при парковке. Звуковой сигнал и символы на дисплее центральной консоли указывают расстояние до обнаруженного препятствия.

Уровень звука помощи при парковке можно регулировать во время звучания сигнала с помощью ручки **VOL** на центральной консоли или в системе меню автомобиля **MY CAR**, см. MY CAR (стр. 118).

Помощь при парковке существует в двух вариантах:

- Только сзади
- Сзади и спереди.

i ВНИМАНИЕ

Если буксирный крюк конфигурирован в электросистеме автомобиля, то выступ буксирного крюка учитывается при оценке размеров пространства парковки.

! ПРЕДОСТЕРЕЖЕНИЕ

- Помощь при парковке никогда не может заменить собственную ответственность водителя во время парковки.
- У датчиков имеются "мертвые зоны", в которых они не могут обнаруживать предметы.
- Не упускайте из вида, в частности, людей и животных, находящихся вблизи автомобиля.

Дополнительная информация

- Помощь при парковке* - очистка датчиков (стр. 268)
- Помощь при парковке* - функция (стр. 264)
- Помощь при парковке* - спереди (стр. 266)
- Помощь при парковке* - неверная индикация (стр. 267)
- Помощь при парковке* - сзади (стр. 266)
- Парковочная камера (стр. 268)
- Активная помощь при парковке (PAP)* (стр. 273)

Помощь при парковке* - функция

Система помощи при парковке активируется автоматически в момент запуска двигателя – в переключателе Выкл/Вкл горит лампа. Если помощь при парковке отключить кнопкой, лампа гаснет.



Выключатель (Вкл./Выкл.) для датчиков системы помощи при парковке и CTA (Cross Traffic Alert – Радар «заднего вида»), предупреждающего о транспорте в пересекающем направлении при движении задним ходом.²⁸

На экране центральной консоли отображается общий вид со взаимным расположением автомобиля и обнаруженного препятствия.

²⁸ Боковое предупреждение, CTA (Cross Traffic Alert) (стр. 281)

* Опция/дополнительное оборудование, дополнительную информацию см. Введение.

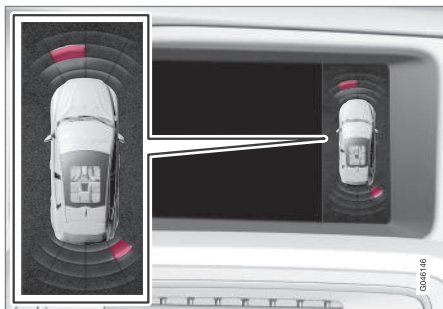

Изображение на дисплее – указывает на препятствие впереди слева и сзади справа.

Отмеченный сектор показывает, какой/какие из четырех датчиков обнаружили препятствие. Чем ближе к автомобилю находится отмеченный сектор, тем меньше расстояние от автомобиля до обнаруженного препятствия.

Чем меньше расстояние до препятствия позади или впереди автомобиля, тем выше частота подачи звукового сигнала. Другой звук аудиосистемы глушится автоматически.

На расстоянии до 30 см звучит непрерывный сигнал, и выделяется ближайшая к автомобилю зона активированного датчика. Если обнаруженное препятствие находится внутри зоны подачи непрерывного сигнала, как перед, так и позади авто-

мобиля, звуковой сигнал поступает из динамиков попеременно.

! ВАЖНО

Предметы, такие, например, как цепи, тонкие светлые столбы или длинные препятствия, могут оказаться невидимыми для сигнала и поэтому временно не регистрируются датчиками – в этой ситуации пульсирующий звук может внезапно исчезнуть вместо того, чтобы перейти к ожидаемому постоянному тону.

Датчики не могут регистрировать предметы, расположенные высоко, например, выступающие грузовые платформы.

- Поэтому в таких ситуациях вам следует быть особенно осторожным и управлять/трогать автомобиль особенно медленно или прерывать выполняемый маневр парковки – высокий риск повреждения автомобиля или других предметов из-за временного нарушения оптимального режима работы датчиков.

Дополнительная информация

- Помощь парковки* (стр. 264)
- Помощь при парковке* - очистка датчиков (стр. 268)
- Помощь при парковке* - спереди (стр. 266)

- Помощь при парковке* - неверная индикация (стр. 267)
- Помощь при парковке* - сзади (стр. 266)
- Парковочная камера (стр. 268)
- Активная помощь при парковке (PAP)* (стр. 273)



Помощь при парковке* - сзади

Помощь при парковке используется как вспомогательное средство при парковке. Звуковой сигнал и символы на дисплее центральной консоли указывают расстояние до обнаруженного препятствия.

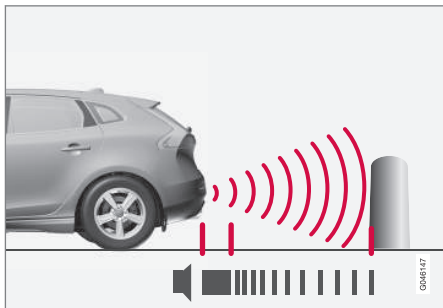

Расстояние, измеряемое по прямой сзади автомобиля, составляет прим. 1,5 м. Звуковой сигнал, указывающий на препятствие позади автомобиля, поступает из одного из задних динамиков.

Помощь при парковке сзади активируется при включении передачи заднего хода.

При движении задним ходом, например, с прицепом, помощь при парковке сзади автоматически отключается, так как датчики могут реагировать на прицеп.

ВНИМАНИЕ

При движении задним ходом, например, когда на буксирном крюке автомобиля установлен прицеп или держатель для велосипедов – без оригинальной проводки Volvo – систему облегчения парковки необходимо отключать вручную, чтобы датчики не реагировали на эти устройства.

Дополнительная информация

- Помощь парковки* (стр. 264)
- Помощь при парковке* - очистка датчиков (стр. 268)
- Помощь при парковке* - функция (стр. 264)
- Помощь при парковке* - спереди (стр. 266)
- Помощь при парковке* - неверная индикация (стр. 267)
- Парковочная камера (стр. 268)
- Активная помощь при парковке (PAP)* (стр. 273)

Помощь при парковке* - спереди

Помощь при парковке используется как вспомогательное средство при парковке. Звуковой сигнал и символы на дисплее центральной консоли указывают расстояние до обнаруженного препятствия.

Система помощи при парковке активируется автоматически в момент запуска двигателя – в переключателе Выкл/Вкл горит лампа. Если помощь при парковке отключить кнопкой, лампа гаснет.

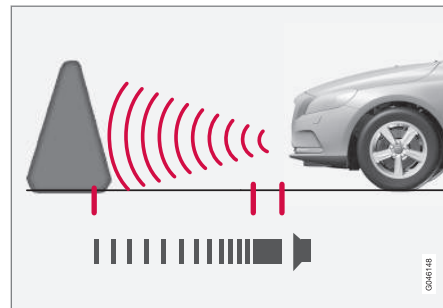

Расстояние, измеряемое по прямой перед автомобилем, составляет прим. 0,8 м. Звуковой сигнал, указывающий на препятствие перед автомобилем, поступает из одного из передних динамиков.

Помощь при парковке впереди действует на скорости примерно до 10 км/ч. Лампа в кнопке горит, указывая, что система вклю-



чена. Когда скорость снижается до 10 км/ч, система вновь активируется.

ВАЖНО

При монтаже дополнительных фар: Имейте в виду, что они не должны заслонять датчики, иначе дополнительные фары могут рассматриваться как препятствия.

Дополнительная информация

- Помощь парковки* (стр. 264)
- Помощь при парковке* - очистка датчиков (стр. 268)
- Помощь при парковке* - функция (стр. 264)
- Помощь при парковке* - неверная индикация (стр. 267)
- Помощь при парковке* - сзади (стр. 266)
- Парковочная камера (стр. 268)
- Активная помощь при парковке (PAP)* (стр. 273)

Помощь при парковке* - неверная индикация

Помощь при парковке используется как вспомогательное средство при парковке. Звуковой сигнал и символы на дисплее центральной консоли указывают расстояние до обнаруженного препятствия.



Если информационный символ в комбинированном приборе горит ровным светом и появляется текстовое сообщение **Система парковки Требуется обслуж.**, парковочный радар неисправен.

ВАЖНО

При определенных обстоятельствах имеют место ложные срабатывания парковочных датчиков, например, под влиянием внешних источников шума, которые испускают те же ультразвуковые частоты, на которых работает эта система.

Источниками таких шумов могут быть сигнальные рожки автомобилей, мокрые шины на асфальте, пневматические тормоза, выхлопные системы мотоциклов и т. п.

Дополнительная информация

- Помощь парковки* (стр. 264)
- Помощь при парковке* - очистка датчиков (стр. 268)

- Помощь при парковке* - функция (стр. 264)
- Помощь при парковке* - спереди (стр. 266)
- Помощь при парковке* - сзади (стр. 266)
- Парковочная камера (стр. 268)
- Активная помощь при парковке (PAP)* (стр. 273)



Помощь при парковке* - очистка датчиков

Помощь при парковке используется как вспомогательное средство при парковке. Звуковой сигнал и символы на дисплее центральной консоли указывают расстояние до обнаруженного препятствия.

Чтобы датчики помощи при парковке правильно функционировали, их необходимо регулярно чистить водой и автошампунем.

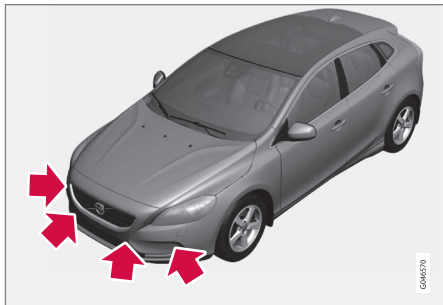

Расположение передних датчиков.

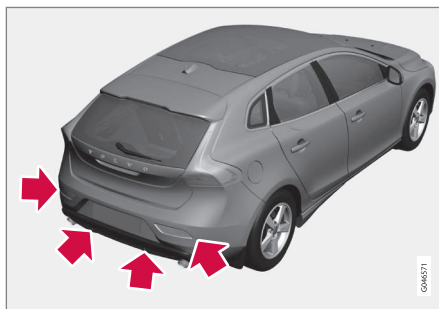

Расположение задних датчиков.

i ВНИМАНИЕ

Грязь, лед и снег на датчиках ухудшают их работу и могут помешать измерениям.

Дополнительная информация

- Помощь парковки* (стр. 264)
- Помощь при парковке* - функция (стр. 264)
- Помощь при парковке* - спереди (стр. 266)
- Помощь при парковке* - неверная индикация (стр. 267)
- Помощь при парковке* - сзади (стр. 266)
- Парковочная камера (стр. 268)
- Активная помощь при парковке (PAP)* (стр. 273)

Парковочная камера

Парковочная камера является вспомогательной системой, которая активируется при включении передачи заднего хода.

Изображение с камеры показывается на экране центральной консоли.

i ВНИМАНИЕ

Если буксирный крюк конфигурирован в электросистеме автомобиля, то выступ буксирного крюка учитывается при оценке размеров пространства парковки.

! ПРЕДОСТЕРЕЖЕНИЕ

- Камера парковки - вспомогательный инструмент, никоим образом не снимающий с водителя ответственность при движении задним ходом.
- Камеры имеют "слепые зоны", в которых они не могут обнаруживать предметы.
- Не упускайте из вида людей и животных, находящихся вблизи автомобиля.



Принцип действия и использование

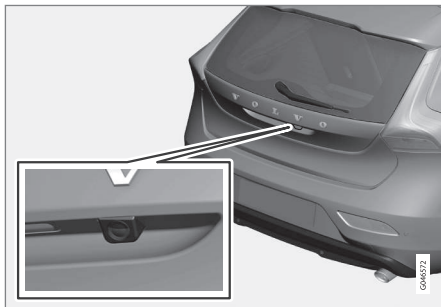

Камера установлена вблизи ручки открытия крышки.

Камера показывает, что находится позади автомобиля, и если что-то появляется сбоку.

Камера показывает широкую зону позади автомобиля, а также часть бампера и буксирный крюк (если установлен).

Кажется, что объекты на экране немного наклонены – это вполне нормально.

ВНИМАНИЕ

Объекты на дисплее на самом деле могут быть ближе к автомобилю по сравнению с тем, как они визуально воспринимаются на дисплее.

Если показывается другое изображение, система помощи при парковке автоматиче-

чески активируется, и на экран передается изображение с камеры системы.

При выборе передачи заднего хода две сплошные линии в графическом виде показывают траекторию движения задних колес автомобиля при данном положении рулевого колеса, что облегчает парковку на стоянке, движение задним ходом в тесном пространстве и подсоединение прицепа. Пунктирные линии показывают приблизительные габаритные размеры автомобиля. Вспомогательные линии можно отключать – см. раздел Настройки (стр. 271).

Если в автомобиле также установлены парковочные датчики (стр. 264)*, графическая информация от этих датчиков в виде окрашенных зон показывает расстояние до обнаруженных препятствий, см. далее раздел "Автомобили с задними датчиками".

Камера работает примерно 5 секунд после выключения передачи заднего хода или до момента, когда автомобиль начинает двигаться вперед со скоростью больше 10 км/ч или назад со скоростью больше 35 км/ч.

Освещенность

Изображение камеры настраивается автоматически в зависимости от освещенности. В связи с этим яркость и качество изображение может несколько изменяться. При

плохой освещенности качество изображения может быть несколько хуже.

ВНИМАНИЕ

Для оптимального функционирования системы удаляйте с объектива камеры грязь, снег и наледь. Это особенно важно при плохой видимости.

Вспомогательные линии

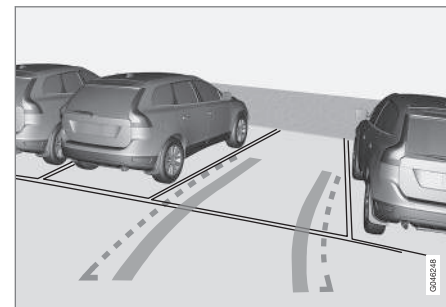

Так водитель может видеть вспомогательные линии.

Линии на экране проецируются, как если бы они проходили по земле позади автомобиля, и зависят только от поворота рулевого колеса. В результате водитель видит путь, по которому проедет автомобиль, даже на повороте.



ВНИМАНИЕ

- При движении задним ходом с прицепом, не имеющем электрического подключения к автомобилю, на экране показываются линии, отражающие траекторию движения **автомобиля**, а не прицепа.
- Линии на экране отсутствуют, когда прицеп подключен к электрической системе автомобиля.
- Камера парктроника отключается автоматически при движении с прицепом, если на прицепе используются оригинальные электрические кабели Volvo.

ВАЖНО

Помните, что на дисплее отображается только зона позади автомобиля, поэтому поворачивая руль при движении задним, внимательно следите также за ситуацией по сторонам автомобиля и спереди.

Граничные линии

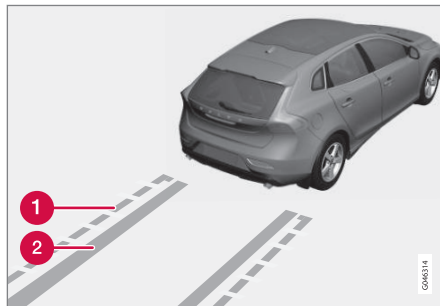

Разные линии в системе.

- 1 Граничная линия зоны свободного движения назад
- 2 "Колесная колея"

Пунктирная линия (1) ограничивает зону прим. до 1,5 м от заднего бампера. Одновременно это является границей наиболее выступающих деталей автомобиля, например, внешних зеркал заднего вида и угловых выступов – даже, когда автомобиль поворачивает.

Более широкая "колесная колея" (2) между боковыми линиями указывает путь движения колес и при отсутствии препятствий на дороге может протягиваться на расстояние прим. 3,2 м назад от бампера.

Автомобили с задними датчиками*

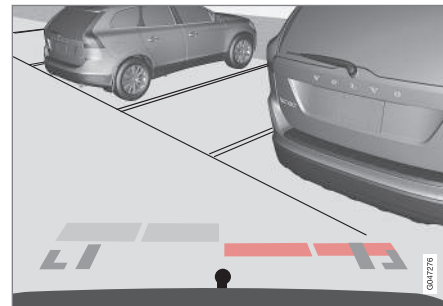

Цветовые зоны (4 шт., по числу датчиков) указывают расстояние.

Если в автомобиле также установлена система помощи при парковке (стр. 264), расстояние в виде окрашенных зон показывается каждым датчиком, регистрирующим препятствие.

Цвет зоны изменяется по мере уменьшения расстояния до препятствия – от светлого-желтого к желтому и далее к оранжевому и до красного.

Цвет	Расстояние (метры)
Желтый свет	0,7–1,5
Желтый	0,5–0,7
Оранжевый	0,3–0,5
Красный	0–0,3



Дополнительная информация

- Парковочная камера - настройки (стр. 271)
- Парковочная камера - ограничения (стр. 272)
- Помощь парковки* (стр. 264)
- Активная помощь при парковке (PAP)* (стр. 273)

Парковочная камера - настройки

Активирование отключенной камеры

Если функция камеры отключена в случае выбора передачи заднего хода, ее можно активировать следующим образом:

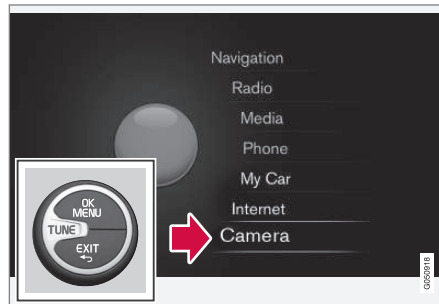

Меню главных источников²⁹.

1. Один или два раза **длительно** нажмите **EXIT**, чтобы открыть меню главных источников.
2. Откройте опцию "Камера" поворотом **TUNE** или нажав на **OK/MENU**.
3. В открывающемся меню: – Поворотом **TUNE** откройте нужное изображение с камеры и нажмите **OK/MENU** – на дисплее появится текущее изображение с камеры.

Опции*

В автомобиле с передней камерой на панели климатической установки имеется кнопка **CAM**.



Расположение кнопки может отличаться в зависимости выбранного прочего оборудования.

- Нажмите **CAM**, чтобы активировать камеру – на дисплее появляется текущее изображение с камеры.

Для переключения изображения между задней и передней камерой:

- Нажмите **CAM** или поверните **TUNE**.

Изменение настройки

В стандартной установке камера активируется при включении передачи заднего хода.

²⁹ Дополнительную информацию о системе меню см. приложение Sensus Infotainment.



Настройки парковочной камеры можно изменить, когда на экран передается изображение с камеры:

1. Нажмите **OK/MENU**, когда передается изображение с камеры, – на экране появится меню с различными опциями.
2. Поворотом **TUNE** откройте нужную опцию.
3. Выделите вариант, нажав **OK/MENU**, и выйдите из меню с помощью **EXIT**.

Буксировочный крюк

Камеру удобно использовать для контроля за присоединением прицепа. На экране может отражаться вспомогательная линия воображаемой траектории перемещения буксирного крюка – точно так же, как для "колесной колеи".

Вы можете выбрать изображение "колесной колеи" или траектории буксирного крюка – одновременно выбрать эти два варианта нельзя.

1. Нажмите **OK/MENU**, когда передается изображение с камеры.
2. Поворотом **TUNE** откройте опцию **Напр. траектории букс. балки**.
3. Выделите вариант, нажав **OK/MENU**, и выйдите из меню с помощью **EXIT**.

Изменение масштаба изображения

Для более точного маневрирования изображение с камеры можно увеличить:

- Нажмите **CAM** или поверните **TUNE** – при повторном нажатии/повороте вы возвращаетесь в обычный режим просмотра.

В случае нескольких вариантов выбора опции располагаются по замкнутому кругу – нажмите/поверните до появляется нужного изображения с камеры.

Дополнительная информация

- Парковочная камера (стр. 268)
- Парковочная камера - ограничения (стр. 272)
- Помощь парковки* (стр. 264)
- Активная помощь при парковке (PAP)* (стр. 273)

Парковочная камера - ограничения



ВНИМАНИЕ

Держатель велосипеда и другое дополнительное оборудование, установленное на задней части автомобиля, может закрывать обзор камеры.

Не забывайте

Помните также, что, даже если на экране заслонена лишь относительно небольшая часть изображения, в "мертвой зоне" может оказаться достаточно большой сектор, и в связи с этим препятствия могут не обнаруживаться до момента, когда автомобиль наедет на них.

- Счищать с объектива камеры грязь, лед и снег.
- Регулярно чистить объектив камеры теплой водой с автошампунем. Будьте осторожны, не поцарапайте объектив.

Дополнительная информация

- Парковочная камера (стр. 268)
- Парковочная камера - настройки (стр. 271)
- Помощь парковки* (стр. 264)
- Активная помощь при парковке (PAP)* (стр. 273)



Активная помощь при парковке (PAP)*

Система активной помощи при парковке (PAP – Park Assist Pilot) помогает водителю парковаться, сначала проверяя, достаточно ли места, а затем поворачивая руль и "вписывая" автомобиль в нужное место.

В комбинированном приборе с помощью символов, графики и текста указываются моменты, когда следует выполнять различные действия.

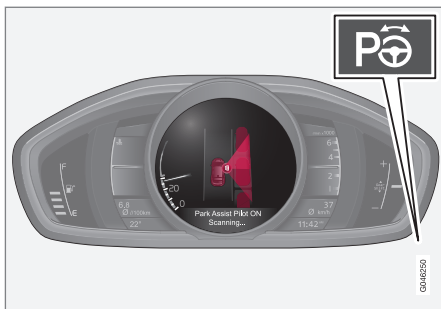

Кнопка включения/выключения (On/Off) находится на средней консоли.

i ВНИМАНИЕ

Если буксирный крюк конфигурирован в электросистеме автомобиля, то выступ буксирного крюка учитывается при оценке размеров пространства парковки.

! ПРЕДОСТЕРЕЖЕНИЕ

PAP работает не во всех ситуациях, но используется только как вспомогательный инструмент.

При парковке, прежде всего, водитель несет ответственность за соблюдение мер безопасности во время движения автомобиля и должен контролировать ситуацию вокруг автомобиля и следить за другими участниками дорожного движения, которые приближаются или проезжают мимо автомобиля.

Дополнительная информация

- Помощь при парковке активирована (PAP)* - функция (стр. 273)
- Помощь при парковке активирована (PAP)* - использование (стр. 274)
- Помощь при парковке активирована (PAP)* - ограничения (стр. 276)
- Помощь при парковке (PAP)* активирована - символы и сообщения (стр. 278)
- Парковочная камера (стр. 268)

Помощь при парковке активирована (PAP)* - функция

В комбинированном приборе с помощью символов, графики и текста указываются моменты, когда следует выполнять различные действия.

i ВНИМАНИЕ

Функция PAP измеряет расстояние и поворачивает рулевое колесо – водителю при этом необходимо следовать инструкциям в комбинированном приборе и выбирать передачу (вперед/назад), контролировать скорость, тормозить и останавливаться.

PAP Функция может быть активирована после запуска двигателя, если выполняются следующие критерии:



07 Поддержка водителя



- Функции ABS³⁰ или ESC³¹ не могут действовать во время работы функции PAP – они могут быть активированы, например, на крутых и скользких дорогах; подробнее – см. разделы Рабочие тормоза (стр. 320) и Система курсовой устойчивости ESC (стр. 197).
- Прицепы, не должен присоединяться к автомобилю.
- Скорость должна быть меньше 50 км/ч.

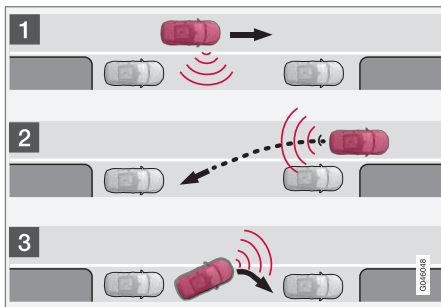

Принцип для PAP.

Функция PAP помогает припарковать автомобиль, выполняя следующие операции:

1. Выполняет поиск места для парковки и оценивает расстояние (A и B(стр. 274))

- во время измерения скорость не должна превышать 30 км/ч.
2. Автомобиль направляется в выбранное пространство задним ходом (C и D (стр. 275)).
 3. Автомобиль фиксируется в этом пространстве, двигаясь вперед и назад (E и F (стр. 275)).

Дополнительная информация

- Активная помощь при парковке (PAP)* (стр. 273)
- Парковочная камера (стр. 268)

Помощь при парковке активирована (PAP)* - использование

Водитель при этом получает в комбинированном приборе простые и четкие инструкции о выполнении действий системой PAP – как в графической и текстографике и текстовых сообщений (стр. 278).



ВНИМАНИЕ

Необходимо учитывать, что во время парковки рулевое колесо при вращении может заслонять показания приборов.

1 - Поиск и контрольные измерения

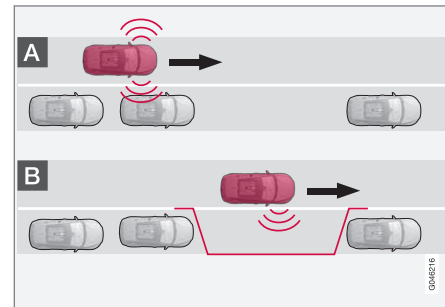

Функция PAP ищет пространство для парковки и проверяет, достаточно ли оно велико. Это делается так:

³⁰ (Anti-lock Braking System) – антиблокировочная тормозная система.

³¹ (Electronic Stability Control) – Система курсовой устойчивости.



1. Активируйте PAP, нажав на кнопку, и продолжайте движение на скорости не выше 30 км/ч.

- Следите за комбинированным прибором и будьте готовы остановить автомобиль, если графика и текстовое сообщение предписывают это.
- Остановите автомобиль, если графика и текст предписывают это.

ВНИМАНИЕ

PAP ищет подходящее место для парковки, дает рекомендации и направляет автомобиль на парковку на правой стороне улицы (со стороны пассажира). Однако при желании автомобиль можно парковать вдоль улицы на стороне водителя:

- Активируйте указатель поворота на стороне водителя - в этом случае парковка автомобиля выполняется на этой стороне улицы.

2 - Въезд задним ходом

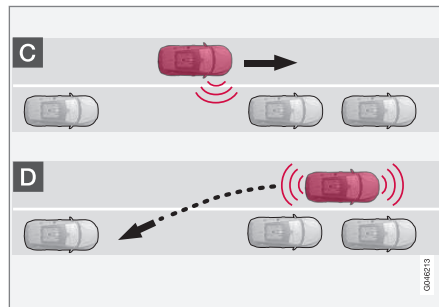

При операции "задний ход" PAP направляет автомобиль в парковочное пространство. Выполните следующие действия:

- Убедитесь, что место сзади свободно, и включите заднюю передачу.
- Двигайте назад медленно и осторожно, не касаясь руля, и со скоростью не более около 7 км/ч.
- Следите за комбинированным прибором и будьте готовы остановить автомобиль, если графика и текстовое сообщение предписывают это.

ВНИМАНИЕ

- Если функция PAP активирована, нужно убрать руки с рулевого колеса.
- Убедитесь, что колесо не ограничено никаким образом и может поворачиваться свободно.
- Для достижения оптимального результата - начинайте движение назад/вперед только после того, как рулевое колесо перестает вращаться.

3 - Фиксация

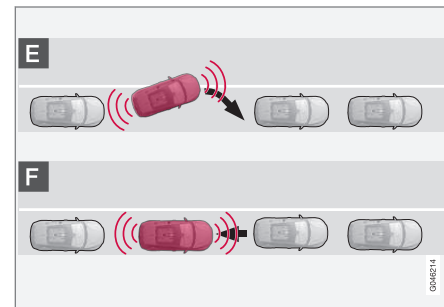

После того как автомобиль вошел в пространство парковки, он должен быть выравнен и зафиксирован.

- Включите 1-ю передачу или режим **D**, подождите, пока поворачивается руле-



07 Поддержка водителя



вое колесо, и медленно двигайтесь вперед.

2. Остановите автомобиль, если графика и текстовое сообщение предписывают это.
3. Включите заднюю передачу и медленно двигайтесь назад, пока графика и текстовое сообщение не покажут, что нужно остановиться.

Эта функция автоматически выключается после окончания парковки, и графический символ и текстовое сообщение показывают, что парковка закончена. Затем водитель может несколько изменить положение автомобиля - только водитель в состоянии определить, правильно ли припаркован автомобиль.

ВАЖНО

Дистанция предупреждения сокращается, когда используются датчики Активной помощи при парковке (по сравнению с датчиками Помощи при парковке).

Дополнительная информация

- Активная помощь при парковке (PAP)* (стр. 273)
- Парковочная камера (стр. 268)

Помощь при парковке активирована (PAP)* - ограничения

Последовательность PAP прерывается:

- если автомобиль движется слишком быстро - скорость больше 7 км/ч
- если водитель сам поворачивает рулевое колесо
- при активировании функций ABS³² или ESC³³, например, если колеса теряют сцепление с покрытием на скользкой дороге.

Текстовое сообщение показывает, почему прервана последовательность PAP.

ВНИМАНИЕ

Грязь, лед и снег на датчиках ухудшают их работу и могут помешать измерениям.

ВАЖНО

При определенных обстоятельствах PAP может не найти "кармана" для парковки; одной из причин этого могут быть помехи от внешних источников шума, испускающих те же ультразвуковые частоты, на которых работает система.

Источниками таких шумов могут быть сигнальные рожки автомобилей, мокрые шины на асфальте, пневматические тормоза, выхлопные системы мотоциклов и т. п.

Не забывайте

Водитель не должен забывать, что активная помощь при парковке - это лишь вспомогательная, а не идеальная полностью автоматическая функция. Поэтому водитель должен быть готов прерывать выполнение парковки. Во время парковки водитель должен не забывать о некоторых деталях, так например:

- PAP анализирует текущее местоположение автомобиля в условиях реальной парковки; например, если он неправильно установлен, шины или колесные диски могут быть повреждены о бордюр.
- PAP предназначен для парковки на прямых улицах, а не на крутых виражах

³² (Anti-lock Braking System) – антиблокировочная тормозная система.

³³ (Electronic Stability Control) – системой курсовой устойчивости и контроля тяги.



или поворотах. Поэтому когда PАР обмеряет пространство, убедитесь, что автомобиль ориентирован параллельно карману парковки.

- Система может не всегда найти место для парковки на узких улицах из-за отсутствия достаточного пространства для маневрирования. Вы можете облегчить поиск, если будете двигаться как можно ближе к той стороне улицы, где вы хотите припарковать автомобиль.
- Не забывайте, что во время маневрирования передняя часть автомобиля может заехать на сторону встречного транспорта.
- Объекты, расположенные выше зоны действия датчиков, не принимаются во внимание при маневрировании, и в результате PАР может преждевременно свернуть на парковочное место – поэтому такие парковочные места следует избегать.
- Водитель несет ответственность за правильную оценку возможности парковки, предлагаемой PАР.
- Используйте разрешенные шины³⁴ и поддерживайте в них правильное давление – это влияет на способность PАР выполнять парковку автомобиля.

- В сильный дождь или снегопад размер места для парковки может оцениваться с ошибкой.
- Не пользуйтесь PАР, если на автомобиле установлены цепи противоскольжения или запасное колесо.
- Не пользуйтесь PАР, если груз выступает за габаритные размеры автомобиля.

! ВАЖНО

При переходе на другой допустимый размер обода с другой длиной окружности шины может потребоваться обновление параметров системы PАР. Обратитесь за консультацией в мастерскую – рекомендуется официальная станция техобслуживания Volvo.

Техническое обслуживание

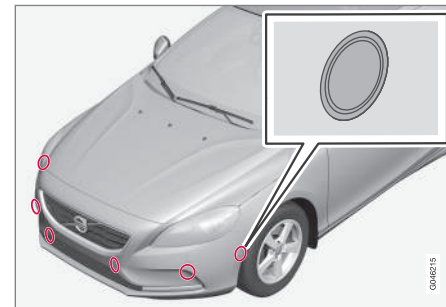

Датчики PАР расположены в бамперах³⁵; 6 датчиков спереди и 4 датчика сзади.

Для правильной работы функции PАР необходимо регулярно промывать датчики системы (стр. 268) водой с автомобильным шампунем; эти же датчики используются системой помощи при парковке (стр. 264).

Дополнительная информация

- Активная помощь при парковке (PАР)* (стр. 273)
- Парковочная камера (стр. 268)

³⁴ "Разрешенные шины" - это шины такого же типа и производителя, что и шины, которые были установлены на автомобиле при его поставке с завода.

³⁵ ВНИМАНИЕ! На рисунке представлено схематическое изображение – детали могут отличаться в зависимости от модели автомобиля.



Помощь при парковке (PAP)* активирована - символы и сообщения

В комбинированном приборе могут показываться разные комбинации символов и текста с разным смыслом – иногда это просто очевидные советы по принятию соответствующих мер.

Если в сообщении говорится, что активная помощь при парковке не действует, рекомендуется обратиться в авторизованную мастерскую Volvo.

Дополнительная информация

- Активная помощь при парковке (PAP)* (стр. 273)
- Парковочная камера (стр. 268)

BLIS (система безопасности)

Система BLIS (Blind Spot Information System) предназначена для помощи водителям при движении в плотном транспортном потоке на дорогах с несколькими полосами движения в одном направлении.

Система BLIS помогает водителю, предупреждая:

- о транспортных средствах в слепой зоне
- о быстро приближающихся транспортных средствах в соседнем с вами правом и левом ряду.



ПРЕДОСТЕРЕЖЕНИЕ

BLIS - это вспомогательная функция, которая действует не во всех ситуациях.

BLIS не заменяет безопасный стиль управления автомобилем и использования зеркал заднего вида.

BLIS ни при каких условиях не может заменить ответственность и внимание водителя – только водитель отвечает за безопасность при перестроении.

Обзор

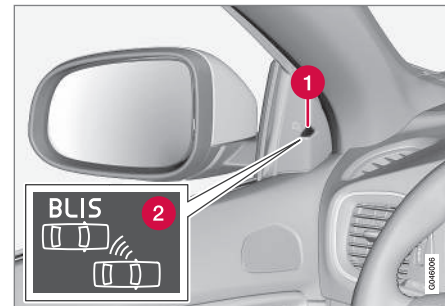

Местоположение³⁶ лампы BLIS.

- 1 Индикаторная лампа
- 2 Символ BLIS



ВНИМАНИЕ

Лампа загорается с той стороны, с которой система обнаружила другой автомобиль. Если Ваш автомобиль обгоняют с обеих сторон одновременно, загораются обе лампы.

Техническое обслуживание

Датчики функций BLIS расположены с внутренней стороны в каждом углу заднего крыла/бампера.

³⁶ ВНИМАНИЕ! На рисунке представлено схематическое изображение – детали могут отличаться в зависимости от модели автомобиля.

* Опция/дополнительное оборудование, дополнительную информацию см. Введение.

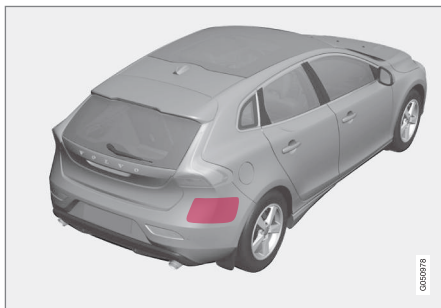

Эта поверхность должна быть всегда чистой – аналогично с левой стороны.

- Для оптимальной работы датчиков необходимо, чтобы участки поверхности перед датчиками были всегда чистыми.

Дополнительная информация

- BLIS – использование (стр. 279)
- BLIS и СТА - символы и сообщения (стр. 283)
- СТА* (стр. 281)

BLIS – использование

Система BLIS (Blind Spot Information System) предназначена для помощи водителям при движении в плотном транспортном потоке на дорогах с несколькими полосами движения в одном направлении.

Активирование/отключение BLIS

BLIS активируется при пуске двигателя. Это подтверждается однократным миганием индикаторной лампы в дверных панелях.



Кнопка для активирования/отключения.

Функцию **BLIS** можно отключить/включить нажатием кнопки **BLIS** на центральной консоли.

При некоторых комбинациях выбранного оборудования на центральной консоли не остается свободного места для кнопки – в

этом случае данная функция регулируется с помощью системы меню автомобиля MY CAR³⁷:

- Выберите **Вкл** или **Выкл** в **Настройки** → **Настройки автомобиля** → **BLIS**.

Когда система BLIS отключается/включается, гаснет/загорается лампа в кнопке, и текстовое сообщение в комбинированном приборе подтверждает изменение статуса - при активировании функции индикаторная лампа в дверных панелях мигает один раз.

Чтобы погасить сообщение:

- Нажмите кнопку **OK** левого подрулевого рычага.
- или
- Подождите прим. 5 секунд - сообщение погаснет.

³⁷ Информацию о системе меню - см. MY CAR (стр. 118).



Когда BLIS работает

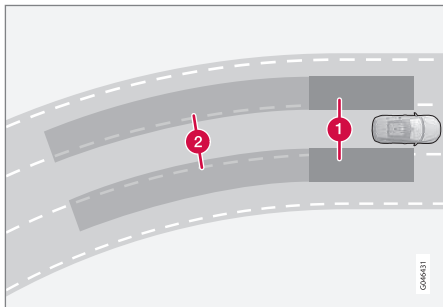

Принцип действия BLIS: 1. Область "слепой зоны". 2. Область быстро приближающегося транспортного средства.

Функция BLIS активируется на скорости выше прим. 10 км/ч.

Данная система предназначена для реагирования в случае, когда:

- другое транспортное средство обгоняет ваш автомобиль
- другое транспортное средство на большой скорости приближается к вашему автомобилю.

Когда система BLIS регистрирует транспортное средство в области 1 или быстро приближающееся транспортное средство в области 2, лампа BLIS в дверной панели горит постоянным светом. Если в такой ситуации водитель активирует указатель поворота с той стороны, откуда поступает

предупреждение, лампа BLIS начинает мигать с увеличением интенсивности свечения.



ПРЕДОСТЕРЕЖЕНИЕ

BLIS не работает на крутых поворотах.

BLIS не работает, когда автомобиль движется задним ходом.

Ограничения

- Грязь, лед и снег, блокирующие датчики, могут ограничивать возможность датчиков и препятствовать подаче предупреждений. Функция BLIS не может распознавать такие условия.
- В зоне расположения датчиков не крепите никакие предметы, не приклеивайте ленты или таблички.
- BLIS отключается, когда прицеп присоединяется к электрической системе автомобиля.



ВАЖНО

Ремонт компонентов системы BLIS и СТА, а также покраску бампера можно выполнять только в мастерской – рекомендуется обращаться на официальную станцию техобслуживания Volvo.

Дополнительная информация

- BLIS (система безопасности) (стр. 278)
- BLIS и СТА - символы и сообщения (стр. 283)



СТА*

СТА (Cross Traffic Alert) в функции BLIS – система помощи водителю, предназначенная для предупреждения о движении в поперечном направлении, когда автомобиль движется задним ходом. СТА является дополнением к BLIS (стр. 278).

Активирование/отключение СТА

СТА активируется при пуске двигателя. Это подтверждается однократным миганием индикаторной лампы в дверных панелях.



Переключатель датчиков системы помощи при парковке и СТА.

В автомобиле с системой помощи при парковке (стр. 264) функцию СТА можно отключить/включить отдельно кнопкой Вкл./Выкл. системы помощи при парковке.

В автомобиле без кнопки систему помощи при парковке функцией СТА можно управ-

лять в системе меню **MY CAR**, MY CAR (стр. 118); для этого:

- Откройте **Cross Traffic Alert** в **BLIS** и удалите метку – функция СТА отключается.

При этом после отключения СТА функция BLIS продолжает действовать.

ПРЕДОСТЕРЕЖЕНИЕ

СТА - это вспомогательная функция, которая действует не во всех ситуациях.

СТА не заменяет безопасный стиль управления автомобилем и использования зеркал заднего вида.

СТА ни при каких условиях не может заменить ответственность и внимание водителя – только водитель отвечает за безопасность при движении задним ходом.

Когда работает СТА

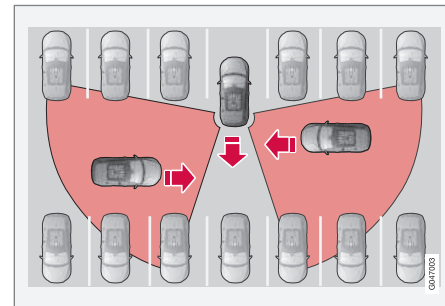

Принцип для СТА.

СТА дополняет функцию BLIS за счет того, что при движении задним ходом может "видеть" транспорт, приближающийся в поперечном направлении, например, при выезде автомобиля с парковки задним ходом.

Функция СТА предназначена, прежде всего, для регистрации транспортных средства - в благоприятных условиях функция может регистрировать и менее крупные объекты, например, велосипедистов и пешеходов.

СТА активируется только при движении задним ходом и автоматически активируется при выборе реверсного режима коробки передач.

- Звуковой сигнал подается, когда СТА регистрирует объект, приближающийся сбоку, - звук поступает из левого или



07 Поддержка водителя



правого динамика, т.е. со стороны приближающегося объекта.

- Предупреждение СТА также сопровождается включением ламп BLIS.
- Предупреждение дублируется также на мониторе в виде иконки на графике PAS (стр. 264).

Ограничения

СТА действует оптимально не во всех ситуациях и иногда функция действует с ограничениями – датчики СТА, например, не могут "видеть", что происходит с другой стороны припаркованных автомобилей или громоздких объектов.

Далее приводится ряд примеров, когда "поле зрения" СТА уже с самого начала может быть ограничено, и в результате приближающиеся транспортные средства обнаруживаются только, когда они оказываются очень близко:

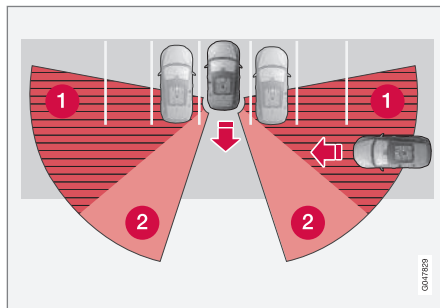

Автомобиль находится очень далеко внутри парковочного кармана.

- 1 Слепая зона СТА.
- 2 Зона, в которой СТА может обнаруживать/"видеть" объекты.

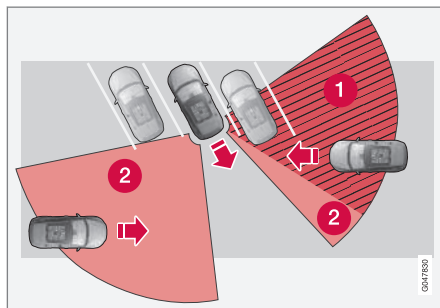

В случае наклонного парковочного кармана СТА может быть "не видеть" полностью с одной стороны.

По мере движения автомобиля с установленной системой СТА назад, изменяется угол относительно заслоняющего автомобиля/объекта, и слепая зона быстро уменьшается.

Примеры других ограничений:

- Грязь, лед и снег, блокирующие датчики, могут ограничивать возможности датчиков и препятствовать подаче предупреждений. Функция СТА не может распознавать такие условия.
- СТА отключается, когда прицеп присоединяется к электрической системе автомобиля.



ВАЖНО

Ремонт компонентов системы BLIS и СТА, а также покраску бампера можно выполнять только в мастерской – рекомендуется обращаться на официальную станцию техобслуживания Volvo.

Техническое обслуживание

Датчики функций BLIS и СТА расположены с внутренней стороны в каждом углу заднего крыла/бампера.



Эта поверхность должна быть всегда чистой – аналогично с левой стороны.

- Для оптимальной работы датчиков необходимо, чтобы участки поверхности перед датчиками были всегда чистыми.
- В зоне расположения датчиков не крепите никакие предметы, не приклеивайте ленты или таблички.

Дополнительная информация

- BLIS (система безопасности) (стр. 278)
- BLIS и СТА - символы и сообщения (стр. 283)

BLIS и СТА - символы и сообщения

В ситуациях, когда функция BLIS (Blind Spot Information System)(стр. 278) и СТА (стр. 281) не действует или ее действие прерывается, в комбинированном приборе может появляться символ в сочетании с поясняющим сообщением – выполните указанные рекомендации.

Примеры сообщений:

Сообщение	Содержание
СТА ВЫКЛ	СТА отключена вручную - BLIS действует.
BLIS и СТА ВЫКЛ Прикреплен тягач	BLIS и СТА недоступны в связи с тем, что к электрической системе автомобиля подключен прицеп.
BLIS и СТА Требуется обслуживание	BLIS и СТА не действуют. <ul style="list-style-type: none"> • Если сообщение не исчезает, обратитесь в мастерскую (рекомендуются официальные станции техобслуживания Volvo).

Текстовое сообщение можно погасить кратким нажатием на кнопку **OK** рычага указателей поворотов.

Дополнительная информация

- BLIS (система безопасности) (стр. 278)
- СТА* (стр. 281)



Адаптивный по скорости сервоусилитель руля

Уровень усилия в сервоприводе на руле силы возрастает с увеличением скорости автомобиля, что улучшает обратную связь водителя с дорогой.

Система обеспечивает более жесткое управление на автомагистральных. Во время парковки и движения на низкой скорости управление более легкое и не требует никакого напряжения.

Для ощущения обратной связи с дорогой или чувствительности управления водитель может выбрать один из трех уровней рулевого усилия в системе меню **MY CAR**, MY CAR (стр. 118):

- Откройте **Усилие пов. руля** и выберите **Низк.**, **Сред.** или **Высок.**

Доступ в это меню закрыт во время движения.



ВНИМАНИЕ

В некоторых ситуациях, когда сервоусилитель руля перегревается, его необходимо охладить – в этот период действие сервоусилителя ограничено, и вам может показаться, что поворот руля потребует гораздо больших усилий.

Временное ограничение усиления рулевого колеса сопровождается появлением сообщения в комбинированном приборе.

Дополнительная информация

- MY CAR (стр. 118)

Тип разрешения - радиолокационная система

Одобренный тип радиолокационной системы можно найти в таблице.



Страна/ регион	
Сингапур	<div data-bbox="236 210 379 286" style="border: 1px solid black; padding: 5px; display: inline-block;">Complies with IDA standards DA105753</div> <p data-bbox="236 303 512 348">IDA: Infocomm Development Authority of Singapore.</p>
Бразилия	 <p data-bbox="236 549 512 981"> CE Настоящим Delphi Electronics & Safety под- тверждает, что L2C0038TR и L2C0049TR соответствует основным требованиям в отношении характеристик и другим релевантным поло- жениям Директивы 1999/5/ЕС. При необходи- мости консультации по поводу данной декларации о соответствии можно получить в Delphi Electronics & Safety/One Corporate Center/Kokomo, Indiana 46904-9005 USA. </p>

Дополнительная информация

- Радиолокационный датчик (стр. 224)

08



ЗАПУСК ДВИГАТЕЛЯ И ВОЖДЕНИЕ

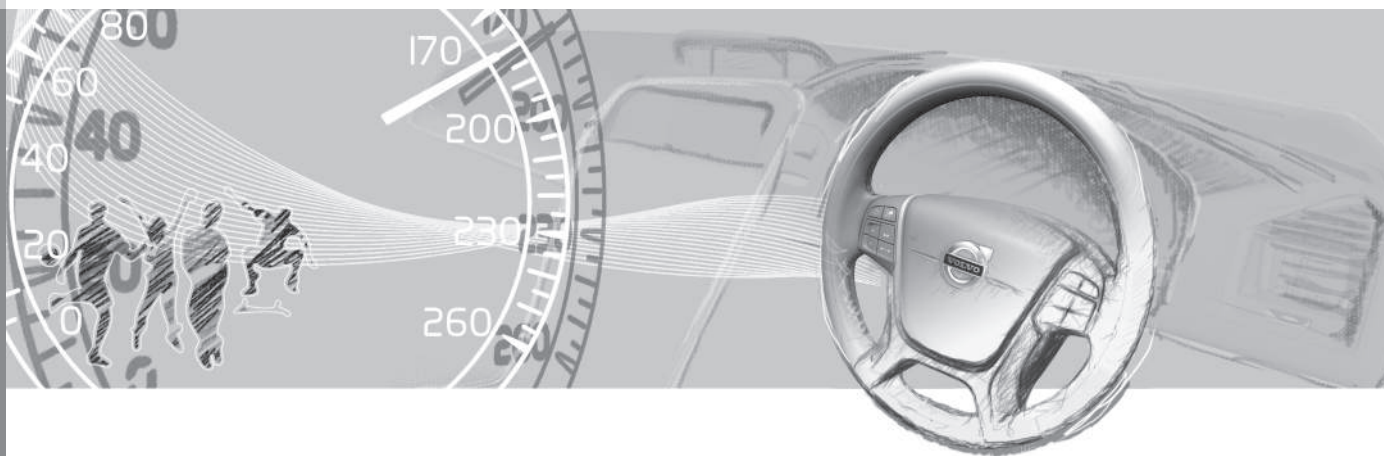



Алкотестер*

Алкотестер¹ предназначен для того, чтобы не допустить управление автомобилем водителем в нетрезвом состоянии. Перед пуском двигателя водитель должен выполнить тест выдыхаемого воздуха, подтверждающий отсутствие действия алкоголя. Алкотестер калибруется в соответствии с требованиями рынка в отношении граничных значений, установленных законодательством, по управлению автомобилем.

ПРЕДОСТЕРЕЖЕНИЕ

Алкотестер является вспомогательным средством, которое не освобождает водителя от ответственности. Только водитель несет ответственность за безопасное управление автомобилем в трезвом виде.

Дополнительная информация

- Алкотестер* - функции и использование (стр. 287)
- Алкотестер* - хранение (стр. 288)
- Алкотестер* - перед запуском двигателя (стр. 289)
- Алкотестер* - не забывайте (стр. 290)
- Алкотестер* - символы и сообщения (стр. 292)

Алкотестер* - функции и использование

Функции

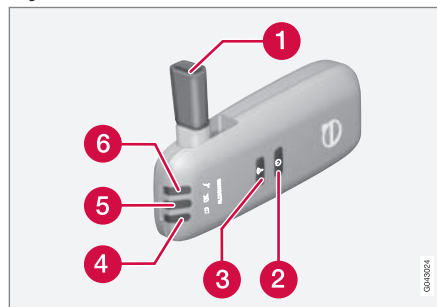

- 1 Мундштук для тестирования выдыхаемого воздуха.
- 2 Выключатель.
- 3 Кнопка отправки.
- 4 Лампа статуса батареи.
- 5 Лампа проверки выдыхаемого воздуха.
- 6 Лампа готовности выполнения проверки выдыхаемого воздуха.

Использование Батарея

Контрольная лампа (4) алкотестера показывает статус батареи:

Контрольная лампа (4)	Статус батареи
Мигающий зеленый	Идет зарядка
Зеленый	Заряжена полностью
Желтый	Разряжена на половину
Красный	Разряжена – установите зарядное устройство в держатель или подсоедините питающий провод из отделения для перчаток.

ВНИМАНИЕ

Храните алкотестер в держателе. В этом случае сохраняется полный заряд встроенного аккумулятора, и алкотестер активируется автоматически, когда автомобиль открывается.

Дополнительная информация

- Алкотестер* (стр. 287)
- Алкотестер* - хранение (стр. 288)

¹ Обозначается также Alcotguard.





- Алкотестер* - перед запуском двигателя (стр. 289)
- Алкотестер* - не забывайте (стр. 290)
- Алкотестер* - символы и сообщения (стр. 292)

Алкотестер* - хранение

Храните алкотестер в держателе. Для освобождения этого модуля надо слегка вдавить его в держатель и отпустить: пружина вытолкнет его, и его можно будет вынуть из держателя.



Хранение телефонной трубки и зарядного устройства.

- Чтобы снова установить этот модуль в держатель, вдвигайте его в держатель до щелчка.
- Храните этот модуль в держателе: там он лучше всего защищен, а его батареи всегда полностью заряжены.

Дополнительная информация

- Алкотестер* (стр. 287)
- Алкотестер* - функции и использование (стр. 287)

- Алкотестер* - перед запуском двигателя (стр. 289)
- Алкотестер* - не забывайте (стр. 290)
- Алкотестер* - символы и сообщения (стр. 292)



Алкотестер* - перед запуском двигателя

Алкотестер активируется автоматически и готов к работе, когда автомобиль открывается.

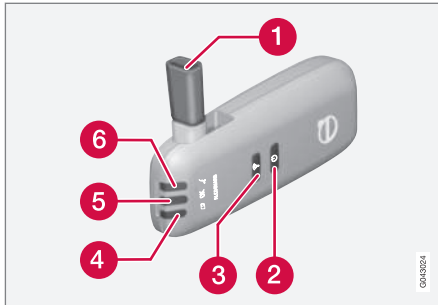

- 1 Мундштук для тестирования выдыхаемого воздуха.
- 2 Выключатель.
- 3 Кнопка отправки.
- 4 Лампа статуса батареи.
- 5 Лампа проверки выдыхаемого воздуха.
- 6 Лампа готовности выполнения проверки выдыхаемого воздуха.

1. Если контрольная лампа (6) горит зеленым светом, алкотестер готов к работе.
2. Выньте алкотестер из держателя. Если при отпирании автомобиля алкотестер

находится вне автомобиля, его необходимо сначала активировать с помощью выключателя (2).

3. Поднимите мундштук (1), глубоко вдохните и подуйте с равномерным усилием до появления слышимого "щелчка" прим. через 5 секунд. Один из возможных результатов представлен в таблице ниже **Результат тестирования выдыхаемого воздуха**.
4. Если сообщение отсутствует, возможно, не выполнена передача данных в автомобиль – в этом случае нажмите кнопку (3) для передачи результатов в автомобиль вручную.
5. Закройте мундштук и установите алкотестер в держатель.
6. После положительного тестирования выдыхаемого воздуха запустите двигатель в течение 5 минут – иначе вы должны выполнить тест еще раз.

Результат тестирования выдыхаемого воздуха

Контрольная лампа (5) + текст на дисплее	Значение
Зеленая лампа + Алкотестер Тест пройден	Пуск двигателя разрешен – алкоголь не найден.
Желтая лампа + Алкотестер Тест пройден	Пуск двигателя возможен – измеренное содержание алкоголя превышает 0,1 промилле, но находится ниже действующего граничного значения ^А .
Красная лампа + Тест не пройден Подождите 1 мин и попробуйте снова	Запуск двигателя невозможен – измеренное содержание алкоголя превышает действующее граничное значение ^А .

^А Граничные значения в разных странах разные, узнайте, какие действуют в Вашем случае. См. также Алкотестер* - не забывайте (стр. 290).

ВНИМАНИЕ

Автомобиль можно запустить в течение 30 минут после завершения поездки без проведения нового дыхательного теста.





Дополнительная информация

- Алкотестер* (стр. 287)
- Алкотестер* - функции и использование (стр. 287)
- Алкотестер* - хранение (стр. 288)
- Алкотестер* - не забывайте (стр. 290)
- Алкотестер* - символы и сообщения (стр. 292)

Алкотестер* - не забывайте

Для правильной работы аппарата и получения максимально точных результатов необходимо:

- Старайтесь не есть и не пить в течение прим. 5 минут перед выполнением теста.
- Не омывайте ветровое стекло большим количеством жидкости – алкоголь, содержащийся в омывающей жидкости, может привести к ошибочным результатам измерений.

Смена водителя

Для того, чтобы обеспечить проведение нового теста при смене водителя, удерживайте одновременно выключатель (2) и кнопку передачи данных (3) в течение прим. 3 секунд. В этом случае автомобиль возвращается в режим блокировки запуска, и для пуска двигателя требуется проведение нового теста на выдох.

Калибровка и обслуживание

Проверку и калибровку алкотестера необходимо проводить в мастерской² через каждые 12 месяцев.

За 30 дней до обязательной перекалибровки в комбинированном приборе показывается **Алкотестер Треб. калибровка См.руководство**. Если калибровка не

выполняется в течение 30 дней, обычный запуск двигателя блокируется – запуск возможен только с помощью функции Байпас, см. следующий раздел "Экстренная ситуация".

Сообщение можно погасить, если нажать на кнопку передачи данных (3). Сообщение гаснет автоматически прим. через 2 минуты, но появляется вновь при каждом пуске двигателя – только калибровка в мастерской² позволяет полностью погасить сообщение.

Холодная или жаркая погода

Чем холоднее погода, тем дольше времени требуется для готовности алкотестера к работе:

Температура (°C)	Максимальное время разогрева (секунды)
от +10 до +85	10
от -5 до +10	60
от -40 до -5	180

При температуре ниже -20 °C и выше +60 °C на алкотестер необходима подача дополнительного питания. В комбинированном приборе показывается

² Рекомендуется официальная станция техобслуживания Volvo.

* Опция/дополнительное оборудование, дополнительную информацию см. Введение.



Алкотестер Вставьте шнур питания. В этом случае подсоедините к алкотестеру питающий провод из отделения для перчаток и подождите, пока в контрольной лампе (6) не включится зеленый свет.

В очень холодную погоду время разогрева можно сократить, если алкотестер перенести в помещение.

Экстренная ситуация

В экстренной ситуации или если алкотестер не работает, вы можете запустить двигатель в обход алкотестера.



ВНИМАНИЕ

Все случаи активации с использованием обхода (байпаса) регистрируются и хранятся в памяти, см. Запись данных (стр. 19).

После активирования функции Байпас, в комбинированном приборе на всем протяжении пути показывается **Алкотестер Обходной режим включен**. Это сообщение можно сбросить только в мастерской².

Функцию Байпас можно проверить без сохранения сообщения об ошибке – для этого выполните все этапы без пуска двигателя. Сообщение об ошибке удаляется, когда автомобиль запирается.

При установке алкотестера выбирается обходная функция – Байпас или Экстренная функция. Эту установку можно в дальнейшем изменить в мастерской².

Активирование функции Байпас

- Одновременно нажмите и удерживайте кнопку **ОК** левого подрулевого рычага и кнопку аварийных мигающих сигналов в течение прим. 5 секунд – в комбинированном приборе сначала показывается **Включен обходной режим** Подождите 1 мин, а затем **Алкотестер Обходной режим включен**. После этого вы можете запустить двигатель.

Эту функцию можно активировать неоднократно. Сообщение об ошибке, которое показывается на всем пути движения, можно погасить только в мастерской².

Активирование Экстренной функции

- Одновременно нажмите и удерживайте кнопку **ОК** левого подрулевого рычага и кнопку аварийных мигающих сигналов в течение прим. 5 секунд – в комбинированном приборе показывается **Алкотестер Обходной режим включен**, и двигатель можно запустить.

Эту функцию можно использовать только один раз – возврат в исходное положение выполняется в мастерской².

Дополнительная информация

- Алкотестер* (стр. 287)
- Алкотестер* - функции и использование (стр. 287)
- Алкотестер* - хранение (стр. 288)
- Алкотестер* - перед запуском двигателя (стр. 289)
- Алкотестер* - символы и сообщения (стр. 292)

² Рекомендуется официальная станция техобслуживания Volvo.



Алкотестер* - символы и сообщения

Помимо уже описанных сообщений, связанных с функцией алкотестера перед запуском двигателя (стр. 289) могут также появляться следующие сообщения:

Текст на дисплее	Значение/Меры по устранению
Алкотестер Возможен повторный запуск	Двигатель был выключен менее 30 минут – пуск двигателя возможен без проведения нового теста.
Алкотестер Требуется ремонт	Обратитесь в мастерскую ^А .
Алкотестер Сигнал не получен	Передача данных не выполнена – отправьте вручную кнопкой (3) или выполните новый тест на выдыхание.
Алкотестер Попробуйте еще раз	Тест не пройден – выполните новый тест на выдыхание.
Алкотестер Дуйте дольше	Выдох слишком короткий – сделайте более длинный выдох.

Текст на дисплее	Значение/Меры по устранению
Алкотестер Дуйте не так сильно	Выдох слишком сильный – сделайте выдох слабее.
Алкотестер Дуйте интенсивнее	Выдох слишком слабый – выдыхайте сильнее.
Разогрев алкотестера Подождите	Разогрев не завершен – дождитесь появления текста Алкотестер Дуйте 5 секунд.

^А Рекомендуется официальная станция техобслуживания Volvo.

Дополнительная информация

- Алкотестер* (стр. 287)
- Алкотестер* - функции и использование (стр. 287)
- Алкотестер* - хранение (стр. 288)
- Алкотестер* - перед запуском двигателя (стр. 289)
- Алкотестер* - не забывайте (стр. 290)

Пуск двигателя

Двигатель запускается и останавливается с помощью ключа дистанционного управления и кнопки **START/STOP ENGINE**.



Дистанционный ключ отжат/вставлен в замок запуска и кнопка **START/STOP ENGINE**.

**! ВАЖНО**

Не вставляйте дистанционный ключ, повернутый неправильно – Держите за конец со вставным плоским ключом, см. Съемный (вставной) плоский ключ - извлечение/установка (стр. 177)

1. Вставьте дистанционный ключ в замок зажигания и вдавите до упора. Помните, что если автомобиль оснащен алкотестером *, то перед пуском двигателя необходимо пройти тестирование выдыхаемого воздуха. Дополнительную информацию об алкотестере см. в Алкотестер* (стр. 287).
2. Удерживайте полностью нажатой педаль сцепления³. (Автомобили с автоматической коробкой передач – Выжмите педаль тормоза.)
3. После этого нажмите и отпустите кнопку **START/STOP ENGINE**.

Стартер действует до запуска двигателя или до срабатывания функции защиты от перегрева.

! ВАЖНО

Если двигатель не запускается с трех попыток – подождите 3 минуты и повторите запуск. Способность старта повысится, если дать возможность пусковому аккумулятору восстановиться.

! ПРЕДОСТЕРЕЖЕНИЕ

Покидая автомобиль, обязательно вынимайте дистанционный ключ из замка зажигания и проверяйте, чтобы было установлено положение ключа **0** – особенно, если в автомобиле находятся дети. Информацию о том, как это выполнить, см. в Положения ключа (стр. 82).

i ВНИМАНИЕ

Для определенных типов двигателей число оборотов на холостом ходу при холодном запуске может быть значительно выше, чем при обычном. Это сделано специально - для того, чтобы система могла как можно быстрее достичь нормальной рабочей температуры при минимизации выбросов выхлопных газов и ущерба для окружающей среды.

Keyless Drive*

Выполните пункты 2–3 для бесключевого (стр. 179) пуска бензиновых и дизельных двигателей.

i ВНИМАНИЕ

Двигатель запускается только в том случае, когда один из дистанционных ключей автомобиля с функцией Keyless Drive находится в салоне или грузовом отделении.

! ПРЕДОСТЕРЕЖЕНИЕ

Никогда не выносите дистанционный ключ из автомобиля во время движения или буксировки.

Дополнительная информация

- Положения ключа (стр. 82)

³ Если автомобиль катится, то достаточно нажать кнопку **START/STOP ENGINE**, чтобы запустить двигатель.



Выключение двигателя

Двигатель выключается кнопкой **START/STOP ENGINE**.

Чтобы заглушить двигатель:

- Нажмите кнопку **START/STOP ENGINE** – двигатель глушится.
- Если в автомобиле с автоматической коробкой передач селектор передач не установлен в положение **P** или если автомобиль катится – нажмите 2 раза или удерживайте нажатой кнопку **START/STOP ENGINE** до остановки двигателя.

Дополнительная информация

- Положения ключа (стр. 82)

Замок рулев.упр.

Замок рулевого колеса усложняет управление автомобилем, в частности, при незаконном проникновении в него.

Принцип действия

- Замок рулевого колеса активируется, когда после остановки двигателя открывается дверь водителя.
- Блокировка рулевого колеса снимается, когда дистанционный ключ находится в замке запуска⁴ и нажимается кнопка **START/STOP ENGINE**.

Снятие или активирование блокировки рулевого колеса сопровождается механическим звуком.

Дополнительная информация

- Пуск двигателя (стр. 292)
- Положения ключа (стр. 82)
- Рулевое колесо (стр. 88)

Пуск от вспомогательного источника

Если аккумуляторная батарея (стр. 411) разряжена, автомобиль можно запустить током от другой аккумуляторной батареи.

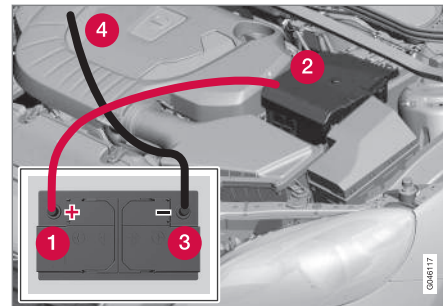

Если запуск выполняется от другого аккумулятора, мы рекомендуем следующий порядок работ, чтобы избежать короткого замыкания или других повреждений:

1. Установите в электросистеме автомобиля положение ключа зажигания **0**, см. Положения ключа (стр. 82).
2. Убедитесь, что напряжение вспомогательного аккумулятора составляет 12 В.

⁴ В автомобиле с функцией Keyless достаточно, чтобы дистанционный ключ находился в салоне.



3. Если вспомогательный аккумулятор установлен в другом автомобиле – заглушите двигатель этого автомобиля и убедитесь, что оба автомобиля не касаются друг друга.
4. Закрепите один зажим красного пускового провода на положительном выводе (1) вспомогательной аккумуляторной батареи.

ВАЖНО

Подсоединяйте пусковой аккумулятор, соблюдая осторожность, чтобы не допустить короткого замыкания на другие компоненты в двигательном отсеке.

5. Откройте зажим на передней крышке аккумуляторной батареи Вашего автомобиля и снимите крышку.
6. Закрепите другой зажим красного пускового провода на положительном выводе (2) вашего автомобиля.
7. Закрепите один зажим черного пускового провода на отрицательном выводе (3) вспомогательной аккумуляторной батареи.
8. Закрепите другой зажим на клемму массы, например, верхний край правого крепления двигателя, шляпка внешнего болта (4).

9. Убедитесь, что клеммы пусковых проводов надежно закреплены, чтобы избежать появления искр при попытке пуска.
10. Запустите двигатель "вспомогательного автомобиля" и дайте двигателю поработать примерно минуту на повышенных холостых оборотах, прим. 1500 об/мин.
11. Запустите двигатель автомобиля с разряженным аккумулятором.

ВАЖНО

Не прикасайтесь к выводам во время попыток запуска: существует опасность образования искр.

12. Снимите пусковые провода в обратном порядке – сначала черный, а затем красный.
 - > Следите, чтобы зажимы черного пускового провода не коснулись положительного вывода аккумуляторной батареи или соединительной клеммы красного пускового провода!



ПРЕДОСТЕРЕЖЕНИЕ

- В пусковом аккумуляторе может образовываться очень взрывоопасный гремучий газ. Одной искры, которая может появиться при неправильном подсоединении пускового провода, достаточно, чтобы аккумулятор взорвался.
- В пусковом аккумуляторе находится серная кислота, которая может стать причиной серьезных кислотных ожогов.
- Если серная кислота попадает в глаза, на кожу или одежду, нужно немедленно промыть пораженный участок большим количеством воды. При попадании брызг серной кислоты в глаза – немедленно обратитесь к врачу.

Дополнительная информация

- Пуск двигателя (стр. 292)



Коробки передач

Существует два основных типа коробок передач – механические и автоматические.

- Механическая коробка передач (стр. 296)
- Автоматическая коробка передач - Geartronic (стр. 297) и Powershift (стр. 302)

ВАЖНО

Рабочая температура в коробке передач контролируется для того, чтобы не допустить повреждения компонентов системы привода. В случае опасности перегрева в комбинированном приборе появляется предупреждающий символ с текстовым сообщением – выполните указанные рекомендации.

Ручная коробка передач

Функция коробки передач состоит в изменении передаточного отношения в зависимости от требований в отношении скорости и мощности.



Схема переключений

6-ступенчатая коробка передач выпускается в двух вариантах, которые отличаются положением задней передачи. Схема переключения передач указана на рычаге переключения передач в автомобиле.

- Полностью выжимайте педаль сцепления при каждом переключении передачи.
- Снимайте ногу с педали сцепления между переключениями передач.

ПРЕДОСТЕРЕЖЕНИЕ

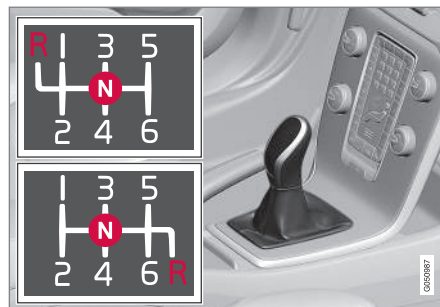
Обязательно используйте стояночный тормоз при парковке на наклонной поверхности - переключения на нейтраль не достаточно, чтобы удерживать автомобиль на месте в любых ситуациях.

Блокировка передачи заднего хода

Блокиратор включения передачи заднего хода затрудняет случайное включение задней передачи при движении вперед.

- Следуйте схеме переключений, вытисненной на рычаге переключения передач и начните с нейтральной позиции **N**, прежде чем переводить его в положение **R**.
- Включайте заднюю передачу только тогда, когда автомобиль остановится.

Дополнительная информация

- Коробки передач (стр. 296)



Индикатор переключения передач*

Индикатор переключения передач показывает наиболее удобный момент переключения на более высокую или низкую передачу, позволяя сохранить минимально возможный расход топлива.

Важным моментом экологичного вождения является использование правильной передачи и своевременное переключение передач.

В некоторых версиях в качестве вспомогательного средства используется индикатор переключения передачи GSI (Gear Shift Indicator), уведомляющий водителя, что для минимизации расхода топлива уместно переключиться на следующую более высокую или низкую передачу. Однако с точки зрения таких показателей, как приемистость и движение без вибраций, переключение передач следует выполнять при более высоких оборотах двигателя.

Механическая коробка передач



Индикатор переключения передач для механической коробки передач. В каждый данный момент времени горит только один маркер; при нормальной езде светится только тот, который

в середине.

При рекомендованных переключениях передачи вверх/вниз светится верхняя метка для "+" или нижняя для "-", отмеченные на рисунке красным цветом.

Автоматическая коробка передач



Комбинированный прибор "Digital" с индикатором переключения передач.

Цифра в рамке указывает включенную передачу.



В комбинированном приборе "Analog" в центре показываются положения передач и индикаторные стрелки.

Дополнительная информация

- Ручная коробка передач (стр. 296)
- Автоматическая коробка передач - Geartronic* (стр. 297)

Автоматическая коробка передач - Geartronic*

Автоматическая коробка передач Geartronic, в отличие от автоматической коробки передач с Powershift (стр. 302), имеет гидротрансформатор, который передает мощность от двигателя к коробке передач. Она имеет два различных режима переключения – автоматический и ручной.





D: Положения при автоматическом переключении передач. **+/-:** Положения при ручном переключении передач. **S:** Режим Sport ^{*.5}

В комбинированном приборе следующие обозначения указывают положение селектора передач: **P, R, N, D, S*, 1, 2, 3** и т.д.

Положения передач

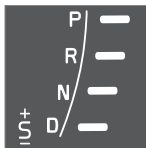

Автоматическая индикация передач – в комбинированном приборе справа (в каждый данный момент горит только один маркер – для текущего положения селектора передач).

Символ "S" для режима "Спорт" в активном состоянии ОРАНЖЕВЫЙ.

Стояночное положение – P

Выбирайте **P** при пуске двигателя или парковке автомобиля.

- Чтобы вывести селектор передач из положения **P**, сначала необходимо выжать до упора педаль тормоза.

В положении **P** коробка передач механически заблокирована. Для надежности задействуйте также стояночный тормоз – см. Стояночный тормоз (стр. 322).

ВНИМАНИЕ

Чтобы автомобиль можно было заблокировать и поставить на сигнализацию, селектор передач должен находиться в положении **P**.

ВАЖНО

При выборе положения **P** автомобиль должен стоять на месте.

ПРЕДОСТЕРЕЖЕНИЕ

Обязательно используйте стояночный тормоз при парковке на наклонной поверхности - переключения на нейтраль недостаточно, чтобы удерживать автомобиль на месте в любых ситуациях.

R – Положение передачи заднего хода

Автомобиль должен стоять неподвижно, когда выбирается положение **R**.

N – Нейтральное положение

Ни одна из передач не включена, и можно пускать двигатель. Затяните стояночный тормоз, если автомобиль стоит неподвижно и селектор передач находится в положении **N**.

D – Положение движения

D – это нормальное положение для вождения. Повышение и понижение передачи происходит автоматически в зависимости от ускорения и скорости. Автомобиль должен стоять неподвижно при выборе положения **D** из положения **R**.

Geartronic – Положения передач в ручном режиме (+/-)

Автоматическая коробка передач Geartronic позволяет также водителю переключать передачи вручную. Когда педаль газа отпускается, происходит торможение двигателем.

При ручном переключении передач рычаг перемещается в сторону из положения **D** в крайнее положение "+/-". Символ "+/-" комбинированном приборе меняет свой цвет с БЕЛОГО на ОРАНЖЕВЫЙ, и в окне

⁵ Схема переключения передач на рычаге передач зависит от варианта двигателя.

* Опция/дополнительное оборудование, дополнительную информацию см. Введение.



показываются цифры **1**, **2**, **3** и т.д., которые соответствуют передаче, включенной в данный момент.

- Переместите рычаг вперед к **+** (плюс), чтобы переключиться на одну передачу вверх, и отпустите – рычаг возвращается в нейтральное положение между **+** и **-**.

или

- Потяните рычаг назад к **-** (минус), чтобы переключиться на одну передачу вниз, и отпустите.

Положение ручного переключения передач **+/-** может выбираться в любое время во время движения.

Во избежание неравномерной работы и остановки двигателя Geartronic автоматически понижает передачу, если водитель позволяет скорости упасть ниже значения, допустимого для выбранной передачи.

Для возврата в автоматический режим движения:

- Переместите рычаг в крайнее положение **D**.

i ВНИМАНИЕ

Если в коробке передач предусмотрена программа Sport, ручное управление коробкой передач включается, только когда рычаг перемещается вперед или назад в положение **+/-**. При этом в комбинированном приборе символ **S** сменяется символом **1**, **2**, **3** и т.д., указывающим, какая скорость включена.

Лепестки*

В дополнение к ручному переключению передач с помощью селектора передач на рулевом колесе установлены т.н. "лепестки".

Для переключения передач с помощью этих лепестков их необходимо сначала активировать. Для этого переместите один из лепестков в сторону рулевого колеса – в комбинированном приборе обозначение **"D"** изменится на цифру, соответствующую действующей передаче.

Затем, чтобы переключиться на следующую передачу:

- Потяните один из лепестков назад – к рулевому колесу – и отпустите.



Оба "лепестка" на рулевом колесе.

- 1** **"-"**: Выбор следующей более низкой передачи.
- 2** **"+"**: Выбор следующей более высокой передачи.

При каждом перемещении лепестка происходит переключение на одну передачу при условии, что обороты двигателя не превышают допустимых значений.

После каждого переключения передачи в комбинированном приборе изменяется цифра, отражающая включенную скорость.





ВНИМАНИЕ

Автоматическое отключение

Если лепестки на рулевом колесе не используются, они отключаются через мгновение – при этом в комбинированном приборе изменяется обозначение: цифра, обозначающая включенную передачу, вновь изменяется на букву "D".

Исключением является торможение двигателем – во время торможения двигателя лепестки продолжают действовать.

Отключение вручную

Лепестки на рулевом колесе можно также отключить вручную:

- Потяните оба лепестка в сторону рулевого колеса и удерживайте до тех пор, пока в комбинированном приборе цифра, указывающая активированную передачу, не изменится на "D".

Лепестки можно также использовать, когда селектор передач находится в режиме Sport*, – в этом случае лепестки активированы постоянно и не отключаются.

Geartronic – Спортивный режим (S)



Спортивная программа придает автомобилю спортивный характер и допускает переключение передач на повышенных оборотах. При

этом автомобиль реагирует быстрее на подачу газа. При активном вождении приоритет отдается вождению на низкой передаче с более поздним включением высокой передачи.

Чтобы активировать режим Sport:

- Переместите селектор передач из положения **D** в сторону в крайнее положение "+S-" – в комбинированном приборе символ **D** изменится на **S**.

Положение спортивного режима может выбираться в любое время во время движения.

Geartronic – Зимний режим

Трогаться с места на скользком дорожном покрытии легче, если 3-я передача включается вручную.

1. Выжмите педаль тормоза и переместите селектор передач из положения **D** в крайнее положение "+/-" – в комбинированном приборе символ **D** изменится на цифру ⁶1.
2. Перейдите к 3-ей передаче, переместив рычаг вперед в сторону "+" (плюс) 2

раза – в комбинированном приборе обозначение 1 изменится на 3.

3. Отпустите тормоз и осторожно добавьте газ.

"Зимний режим" коробки передач позволяет автомобилю начать движение на более низких оборотах двигателя и с меньшим моментом на ведущих колесах.

Kickdown

При полностью выжатой педали акселератора (далее обычного положения "полного газа") автоматически происходит немедленное понижение передачи, т.н. kickdown.

При отпускании педали акселератора из положения kickdown, происходит автоматическое повышение передачи.

Kickdown используется, когда требуется резкое ускорение, например, при обгоне.

Функция защиты

Для предотвращения резкого повышения оборотов двигателя в программе управления коробкой передач предусмотрена защита от понижения передач, которая препятствует функции kickdown.

Geartronic не допускает понижение передач/kickdown, которые приводят к такому резкому повышению частоты вращения, что двигатель может быть поврежден. Если

⁶ Если в автомобиле установлен режим Sport*, сначала появляется "S".

* Опция/дополнительное оборудование, дополнительную информацию см. Введение.



водитель все же пытается провести такое понижение передач на высоких оборотах двигателя, то никаких изменений не происходит – сохраняется исходная передача.

В режиме kickdown автомобиль может переключиться сразу на одну или несколько ступеней вниз, что зависит от частоты вращения двигателя. В целях предупреждения повреждения двигателя автомобиль переключается на высокие передачи, когда достигается максимальная частота вращения двигателя.

Буксировка

Если требуется буксировка автомобиля – важную информацию см. в разделе Буксировка (стр. 342).

Дополнительная информация

- Трансмиссионное масло - качество и объем (стр. 447)
- Коробки передач (стр. 296)
- Автоматическая коробка передач - Powershift* (стр. 302)



Автоматическая коробка передач - Powershift*

Автоматическая коробка передач Powershift передает тяговое усилие от двигателя на ведущие колеса с помощью двойных механических фрикционных дисков в отличие от Geartronic, в которой для этого используется гидравлический преобразователь крутящего момента.



D: Положения при автоматическом переключении передач. **+/-:** Положения при ручном переключении передач. **S:** Режим Sport ^{*.7}

Принцип действия, функции и органы управления коробки передач Powershift аналогичны автоматической коробке Geartronic.

Исключением является "Geartronic – Зимний режим" (стр. 297):

- Powershift облегчает трогание с места на скользком дорожном покрытии, если **2-я** передача включается вручную – вместо 3-й передачи как в случае Geartronic.

Буксировка

Модель с коробкой передач Powershift не пригодна для буксировки, так как для обеспечения достаточной смазки двигатель должен работать. Если буксировку (стр. 342) все же необходимо выполнить, расстояние должно быть максимально коротким и скорость должна быть очень низкой.

Если вы не уверены, какая коробка передач установлена на автомобиле, – Powershift или Geartronic – вы можете это проверить по обозначению на табличке для коробки передач под капотом двигателя, Обозначения типа (стр. 436). Обозначение "MPS6" относится к коробке передач Powershift, а любое другое обозначение к автоматической коробке передач Geartronic.

Важную информацию можно также найти в разделе Буксировка (стр. 342).

Не забывайте

На двойном сцеплении коробки передач установлена защита от перегрузки, которая активируется в случае перегрева

коробки передач, например, если автомобиль длительное время удерживается неподвижно на подъеме при помощи педали газа.

Если коробка передач перегрета, ощущаются потряхивания и вибрация автомобиля, включается предупреждающий символ и в комбинированном приборе появляется сообщение. Коробка передач может перегреваться даже при медленном движении (10 км/ч или ниже) на подъеме или с прицепом. Коробка передач остывает, когда автомобиль неподвижен, педаль тормоза выжата и двигатель работает на холостых оборотах.

Перегрева при медленном движении в "пробках" можно избежать, если двигаться поэтапно:

- Оставайтесь на месте, держа ногу на педали тормоза до тех пор, пока перед вами не образуется достаточный отрезок дороги. Переместитесь на этот отрезок, остановитесь, и вновь подождите, не убирая ногу с педали тормоза.



ВАЖНО



Чтобы удерживать автомобиль неподвижно пользуйтесь ножным тормозом – не используйте для этого педаль газа. В этом случае коробка передач может перегреться.

⁷ Схема переключения передач на рычаге передач зависит от варианта двигателя.



Текстовые сообщения и меры по устранению

В некоторых ситуациях в комбинированном приборе одновременно с символом может появляться текстовое сообщение.

Символ	сообщение	Динамические характеристики	Меры по устранению
	Горяч.трансмиссия Притормозите	Трудно двигаться с равномерной скоростью при постоянных оборотах двигателя.	Коробка передач перегрета. Удерживайте автомобиль неподвижно с помощью рабочего тормоза. ^A
	Гор.трансм. Останов Дайте двиг.пораб.	Движение автомобиля вперед резкими рывками.	Коробка передач перегрета. Без промедления остановите автомобиль, соблюдая меры безопасности. ^A
	Охлаждение транс миссии Дайте двиг.пораб	Автомобиль не движется, так как перегрета коробка передач.	Коробка передач перегрета. Для быстрого охлаждения: Дайте двигателю поработать на холостых оборотах, когда рычаг переключения передач находится в положении N - или P , до исчезновения сообщения.

^A Для быстрого охлаждения: дайте двигателю поработать на холостых оборотах, установив рычаг переключения передач в положение **N** или **P**, до исчезновения сообщения.

В таблице по возрастающей приводятся примеры трех степеней опасности при перегреве коробки передач. Параллельно с текстовым сообщением электроника автомобиля привлекает внимание водителя временным изменением динамических характеристик автомобиля. В таком случае выполняйте рекомендации, указанные в текстовом сообщении.

ВНИМАНИЕ

Пример в таблице не является индикацией того, что автомобиль неисправен, но лишь показывает, что функция безопасности включена для того, чтобы предотвратить повреждение металлических компонентов автомобиля.

ПРЕДОСТЕРЕЖЕНИЕ

Если игнорировать предупреждающий символ, появляющийся вместе с текстом **Гор.трансм. Останов Дайте двиг.пораб.**, то перегрев коробки передач может привести к тому, что передача усилия между двигателем и коробкой передач временно прерывается, защищая сцепление от выхода из строя. В этом случае автомобиль



теряет ход и остается неподвижным до тех пор, пока температура в коробке передач не упадет до приемлемого значения.

Другие возможные текстовые сообщения относительно автоматической коробки передач и возможные пути устранения, см. Сообщения (стр. 116).

Текстовое сообщение гаснет автоматически после выполнения необходимых мер или нажатия кнопки **OK** на подрулевом рычаге указателей поворотов.

Дополнительная информация

- Автоматическая коробка передач - Geartronic* (стр. 297)



Блокиратор переключения передач

Существует два разных типа блокиратора переключения передач - механический и автоматический.

Механический блокиратор переключения передач

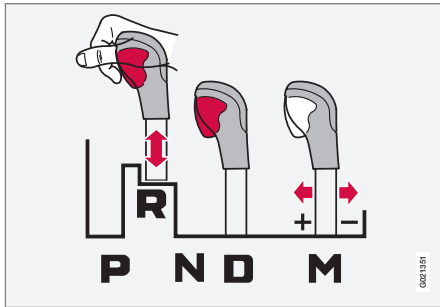

Рычаг можно свободно переводить вперед или назад между **N** и **D**. Остальные положения заблокированы и управляются кнопкой блокировки на селекторе передач.

Если нажать кнопку блокировки, рычаг можно перемещать вперед или назад между положениями **P**, **R**, **N** и **D**.

Автоматический блокиратор переключения передач

В автоматической коробке передач предусмотрены специальные системы безопасности:

Положение для стоянки (P)

Автомобиль стоит неподвижно, двигатель работает:

- Держите ногу на педали тормоза при переключении селектора передач в другое положение.

Электрический блокировка переключения передач – Стояночное положение Shiftlock (P)

Для переключения селектора передач из положения **P** в любое другое положение необходимо, чтобы педаль тормоза была выжата, а дистанционный ключ находился в положении **II**.

Электрическая блокировка переключения передач – Нейтральное положение (N)

Если селектор передач находится в положении **N** и автомобиль стоит неподвижно в течение не менее 3-х секунд (независимо от того, работает двигатель или нет), то селектор передач блокируется.

Для переключения селектора передач из положения **N** в любое другое положение необходимо, чтобы педаль тормоза была выжата, а дистанционный ключ находился в положении **II** (стр. 82).

Отключение автоматической блокировки селектора передач

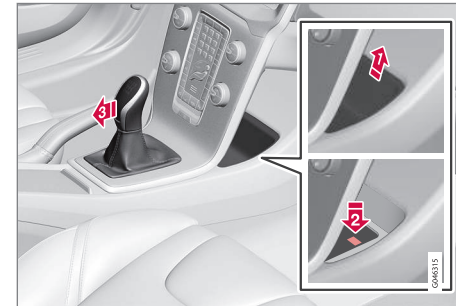

Если автомобиль находится в нерабочем состоянии, например, разряжена аккумуляторная батарея, то для перемещения автомобиля необходимо вывести селектор передач из положения **P**.

- 1 Из отделения за центральной консолью удалите профильную вставку и в основании отделения найдите подпружиненную кнопку.
- 2 Нажмите и удерживайте эту кнопку.
- 3 Переместите селектор передач из положения **P** и отпустите кнопку.
- 4 Установите на место вставку.



Дополнительная информация

- Автоматическая коробка передач - Geartronic* (стр. 297)
- Автоматическая коробка передач - Powershift* (стр. 302)

Система помощи при трогании в гору (HSA)*

Рабочий тормоз можно отпустить перед началом движения вперед или назад на подъеме – функция HSA (Hill Start Assist) предотвращает скатывание автомобиля назад.

Действие функции заключается в том, что давление на педаль в системе тормозов сохраняется еще несколько секунд после того, как водитель убирает ногу с педали тормоза и переносит ее на педаль газа.

Временное тормозное усилие пропадает через несколько секунд или при подаче газа.

Дополнительная информация

- Пуск двигателя (стр. 292)

Start/Stop*

В некоторых комбинациях двигателя и коробки передач предусмотрена функция Start/Stop, которая включается, например, когда автомобиль находится в пробке или ожидает разрешающего сигнала светофора – двигатель временно глушится и автоматически запускается вновь, чтобы продолжить движение.

Забота об окружающей среде является одним из основополагающих принципов деятельности всех подразделений Volvo Car Corporation. Этот принцип нашел свое отражение в ряде отдельно стоящих энергосберегающих функций, одной из которых является функция Start/Stop. Действие всех этих функций направлено на снижение расхода топлива, что в свою очередь способствует снижению выбросов отработавших газов.



Общие сведения о Start/Stop



Двигатель глушится – снижается уровень шума и выбросов...

Функция Start/Stop позволяет водителю управлять автомобилем наиболее экологичным способом за счет перехода двигателя в режим "авто-стопа" в подходящих для этого ситуациях.

Механическая или автоматическая

Обратите внимание, что функция Start/Stop действует по-разному для механической или автоматической коробки передач.

Дополнительная информация

- Start/Stop* – принцип действия и использование (стр. 307)
- Пуск двигателя (стр. 292)
- Start/Stop* – настройки (стр. 312)
- Start/Stop* – двигатель не запускается в автоматическом режиме (стр. 311)

- Start/Stop* – двигатель запускается в автоматическом режиме (стр. 310)
- Start/Stop* – двигатель не останавливается (стр. 309)
- Start/Stop* – вынужденная остановка двигателя, механическая коробка передач (стр. 312)
- Start/Stop* – символы и сообщения (стр. 314)
- Аккумулятор – Start/Stop (стр. 414)

Start/Stop* – принцип действия и использование

Функция Start/Stop активируется автоматически после запуска двигателя ключом.



Функция Start/Stop активируется автоматически после запуска двигателя ключом. Для привлечения внимания водителя к этой функции в комбинированном приборе появляется символ кнопки Вкл./Выкл. и в кнопке Вкл./Выкл. включается лампа.

Все обычные системы автомобиля такие, как освещение, радио и пр., работают в обычном режиме даже при включении режима авто-стопа двигателя, при этом возможен ограниченный режим работы некоторого оборудования, например, скорости вентилятора климатической установки или слишком громкого звука аудиосистемы.

Автоматическая остановка двигателя

В отношении автоматической остановки двигателя действуют следующие условия:



Условия	М/А А
Выжмите сцепление, установите рычаг переключения передач в нейтральное положение и отпустите педаль сцепления – двигатель автоматически глушится.	М
Остановите автомобиль, используя рабочий тормоз, и не убирайте ногу с педали тормоза – двигатель автоматически глушится.	А

А М = механическая коробка передач, А = автоматическая коробка передач.



Если активирована функция ECO, двигатель может автоматически останавливаться до полной остановки автомобиля.



В качестве подтверждения и напоминания о том, что двигатель находится в режиме авто-стопа, в комбинационном приборе включаются символы функции Start/Stop.

Автоматический запуск двигателя

Условия	М/ А ^А
Рычаг переключения передач в нейтральном положении: <ol style="list-style-type: none"> 1. Нажмите педаль сцепления или педаль газа - двигатель запустится. 2. Включите подходящую передачу и трогайтесь с места. 	М
Ослабьте давление ноги на рабочий тормоз – двигатель запустится автоматически, и вы можете продолжить движение.	А
Сохраняя давление на педаль тормоза, нажмите на педаль газа – двигатель запускается автоматически.	А
И наконец, существует также такая возможность: <ul style="list-style-type: none"> • Отпустите рабочий тормоз и дайте автомобилю двигаться – двигатель автоматически запустится, когда скорость автомобиля превысит обычную скорость пешехода. 	М + А

А М = механическая коробка передач, А = автоматическая коробка передач.

Деактивирование функции Start/Stop



В некоторых ситуациях, если необходимо временно отключить автоматическую функцию Start/Stop, следует нажать на эту кнопку.



При отключении функции в комбинационном приборе гаснут символы Start/Stop и лампа в кнопке.



Функция Start/Stop отключена до тех пор, пока не активируется вновь этой кнопкой или до следующего запуска двигателя ключом.

Система помощи при трогании в гору, HSA

Для срабатывания функции автоматического запуска рабочий тормоз можно отпустить, даже если автомобиль находится на подъеме – функция HSA (стр. 306) (Hill Start Assist) не позволит автомобилю скатываться назад.

HSA означает, что при трогании с места после того, как двигатель остановлен функцией авто-стопа, давление в тормозной системе сохраняется на то время, пока нога перемещается с педали тормоза на педаль газа. Временное тормозное усилие



пропадает через пару секунд или при подаче газа.

Дополнительная информация

- Start/Stop* (стр. 306)
- Пуск двигателя (стр. 292)
- Start/Stop* – настройки (стр. 312)
- Start/Stop* – двигатель не запускается в автоматическом режиме (стр. 311)
- Start/Stop* – двигатель запускается в автоматическом режиме (стр. 310)
- Start/Stop* – двигатель не останавливается (стр. 309)
- Start/Stop* – вынужденная остановка двигателя, механическая коробка передач (стр. 312)
- Start/Stop* – символы и сообщения (стр. 314)
- Аккумулятор – Start/Stop (стр. 414)

Start/Stop* – двигатель не останавливается

Даже при активированной функции Start/Stop автоматическая остановка двигателя применяется не всегда.

Двигатель не останавливается автоматически, если:

Условия	М/А ^А
Скорость автомобиля не достигла прим. 8 км/ч после запуска двигателя ключом или последней автоматической остановки.	М + А
Водитель открыл замок ремня безопасности.	М + А
Емкость пускового аккумулятора ниже допустимого уровня.	М + А
Не обеспечена нормальная рабочая температура двигателя.	М + А
Наружная температура вблизи точки замерзания или выше прим. 30 °С.	М + А
Активируется электрообогрев ветрового стекла.	М + А

Условия	М/А ^А
Параметры среды в салоне отличаются от заданных значений ^В – обозначается повышенной скоростью вращения вентилятора в салоне.	М + А
Автомобиль движется назад.	М + А
Температура пускового аккумулятора ниже точки замерзания или слишком высокая.	М + А
Водитель сильнее вращает рулевое колесо.	М + А
Если засорен фильтр очистки системы отработанных газов – временно отключается функция Start/Stop активируется после выполнения автоматического цикла очистки (см. Фильтр грубой очистки дизельного топлива (DPF) (стр. 332)).	М + А
при очень крутом наклоне дороги.	М + А
прицеп электрически подключен к электросистеме автомобиля.	М + А
Открыт капот ^С .	М + А

* Опция/дополнительное оборудование, дополнительную информацию см. Введение.





Условия	M/A ^A
Температура коробки передач отклоняется от нормального рабочего значения.	A
Атмосферное давление воздуха ниже значения, соответствующего высоте прим. 1500-2500 м над уровнем моря – фактическое давление воздуха зависит от погодных условий.	A
в рамках круиз-контроля активирована помощь при "движении в пробках".	A
селектор передач переводится из положения D в положение S^D или "+/-".	A

A M = механическая коробка передач, A = автоматическая коробка передач.

B Автомобиль с ЕСС.

C Только некоторые варианты двигателей.

D Положение Sport.

Дополнительная информация

- Start/Stop* (стр. 306)
- Start/Stop* – принцип действия и использование (стр. 307)
- Пуск двигателя (стр. 292)
- Start/Stop* – настройки (стр. 312)
- Start/Stop* – двигатель не запускается в автоматическом режиме (стр. 311)

- Start/Stop* – двигатель запускается в автоматическом режиме (стр. 310)
- Start/Stop* – вынужденная остановка двигателя, механическая коробка передач (стр. 312)
- Start/Stop* – символы и сообщения (стр. 314)
- Аккумулятор – Start/Stop (стр. 414)

Start/Stop* – двигатель запускается в автоматическом режиме

Двигатель, который находится в режиме авто-стопа, может в некоторых случаях вновь запуститься, даже если водитель и не собирался продолжить движение.

В следующих случаях двигатель автоматически запускается даже, если водитель не выжимает педаль сцепления (механическая КПП) или убирает ногу с педали тормоза (автоматическая КПП):

Условия	M/A A
Запотевание стекол.	M + A
Параметры среды в салоне отличаются от заданных значений ^B .	M + A
Временное повышение потребления тока или емкость пускового аккумулятора падает ниже допустимого значения.	M + A
Многочратное накачивание педалью тормоза.	M + A
Открыт капот ^C .	M + A



Условия	M/A A
Автомобиль начинает движение или несколько увеличивает скорость, если он не полностью остановлен автоматической функцией остановки.	M + A
Ремень безопасности водителя расстегивается, если селектор передач в положении D или N .	A
При вращении рулевого колеса ^C .	A
Селектор передач переводится из положения D в положение S ^D , R или "+/-".	A
Дверь водителя открывается при переводе селектора передач в положение D со звуком "плинг", и появляется текстовое сообщение о том, что функция Start/Stop активна.	A

A M = механическая коробка передач, A = автоматическая коробка передач.

B Автомобиль с ЕСС.

C Только некоторые варианты двигателей.

D Положение Sport.

ПРЕДОСТЕРЕЖЕНИЕ

Не открывайте капот, когда двигатель находится в режиме автоматической остановки – двигатель может в любой момент заработать. Перед тем как открыть капот, заглушите двигатель обычным способом с помощью кнопки **START/STOP ENGINE**.

Дополнительная информация

- Start/Stop* – принцип действия и использование (стр. 307)
- Пуск двигателя (стр. 292)
- Start/Stop* – настройки (стр. 312)
- Start/Stop* – двигатель не запускается в автоматическом режиме (стр. 311)
- Start/Stop* – двигатель не останавливается (стр. 309)
- Start/Stop* – вынужденная остановка двигателя, механическая коробка передач (стр. 312)
- Start/Stop* – символы и сообщения (стр. 314)
- Аккумулятор – Start/Stop (стр. 414)
- Start/Stop* (стр. 306)

Start/Stop* – двигатель не запускается в автоматическом режиме

Двигатель не всегда запускается автоматически после авто-стопа:

В перечисленных ниже ситуациях двигатель не запускается автоматически после авто-стопа:

Условия	M/A ^A
Включена скорость – текст на дисплее призывает водителя установить рычаг переключения передач в нейтральное положение, чтобы авто-запуск мог быть выполнен.	M
Водитель не пристегнут ремнем безопасности, рычаг переключения передач находится в положении P , дверь водителя открыта – необходимо выполнить нормальный запуск двигателя.	A

A M = механическая коробка передач, A = автоматическая коробка передач.

Дополнительная информация

- Start/Stop* (стр. 306)
- Start/Stop* – принцип действия и использование (стр. 307)
- Пуск двигателя (стр. 292)





- Start/Stop* – настройки (стр. 312)
- Start/Stop* – двигатель запускается в автоматическом режиме (стр. 310)
- Start/Stop* – двигатель не останавливается (стр. 309)
- Start/Stop* – вынужденная остановка двигателя, механическая коробка передач (стр. 312)
- Start/Stop* – символы и сообщения (стр. 314)
- Аккумулятор – Start/Stop (стр. 414)

Start/Stop* – вынужденная остановка двигателя, механическая коробка передач

Если запуск двигателя не удался и двигатель не работает, выполните следующее:

1. Снова выжмите педаль сцепления – двигатель автоматически начинает работать.
2. В некоторых случаях рычаг переключения передач остается в нейтральном положении. Тогда в комбинированном приборе показывает текст **Перекл. на нейтр. п.**

Дополнительная информация

- Start/Stop* (стр. 306)
- Start/Stop* – принцип действия и использование (стр. 307)
- Пуск двигателя (стр. 292)
- Start/Stop* – настройки (стр. 312)
- Start/Stop* – двигатель не запускается в автоматическом режиме (стр. 311)
- Start/Stop* – двигатель запускается в автоматическом режиме (стр. 310)
- Start/Stop* – двигатель не останавливается (стр. 309)
- Start/Stop* – символы и сообщения (стр. 314)
- Аккумулятор – Start/Stop (стр. 414)

Start/Stop* – настройки

В системе меню автомобиля MY CAR (стр. 118) представлена информация о разработанной Volvo системе Start-Stop и рекомендациях по применению энергосберегающей техники вождения.

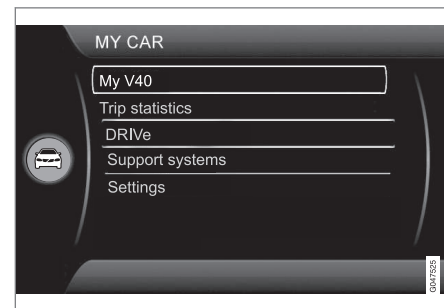

Дополнительная информация

- Start/Stop* (стр. 306)
- Start/Stop* – принцип действия и использование (стр. 307)
- Пуск двигателя (стр. 292)
- Start/Stop* – двигатель не запускается в автоматическом режиме (стр. 311)
- Start/Stop* – двигатель запускается в автоматическом режиме (стр. 310)
- Start/Stop* – двигатель не останавливается (стр. 309)



- Start/Stop* – вынужденная остановка двигателя, механическая коробка передач (стр. 312)
- Start/Stop* – символы и сообщения (стр. 314)
- Аккумулятор – Start/Stop (стр. 414)



08 Запуск двигателя и вождение

Start/Stop* – символы и сообщения

Функция Start/Stop может показывать текстовые сообщения в комбинированном приборе.

Текстовые сообщения

 В определенных ситуациях в сочетании с этой индикаторной лампой функция Start/Stop может показывать в комбинированном приборе

текстовые сообщения. Некоторые из них связаны с рекомендуемыми действиями, которые необходимо выполнить. В таблице ниже представлено несколько примеров.

Символ	сообщение	Инфо/меры	M/A ^A
	Автозапуск/останов Требуется ремонт	Start/Stop не работает. Обратитесь в мастерскую – рекомендуется официальная станция техобслуживания Volvo.	M + A
	Autostart Двигатель работает + акустический сигнал	Активируется, если дверь водителя открывается, когда двигатель остановлен с помощью функции автоматической остановки и селектор передач находится в положении D .	A
	Нажмите кнопку пуска	Двигатель не запускается в режиме авто-пуска – выполните обычный запуск с помощью кнопки START/STOP ENGINE .	M + A
	Нажмите педаль сцепл. для запуска	Двигатель подготовлен к авто-запуску – ожидает, когда будет выжата педаль сцепления.	M
	Для запуска нажмите педаль торм.и сцепления	Двигатель подготовлен к авто-запуску – ожидает, когда будет выжата педаль тормоза или сцепления.	M
	Устан.передачу на нейтраль для запуска	Включена передача и сцепление отпущено – выжмите сцепление и установите рычаг переключения передач в нейтральное положение.	M



Символ	сообщение	Инфо/меры	M/A ^A
	Выберите P или N для запуска	Функция Start/Stop отключена – переместите селектор передач в положение N или P и запустите двигатель обычным способом с помощью кнопки START/STOP ENGINE .	A
	Нажмите кнопку пуска	Двигатель не запускается автоматически – выполните обычный запуск двигателя с помощью кнопки START/STOP ENGINE , установив селектор передач в положение P или N .	A

A M = механическая коробка передач, A = автоматическая коробка передач.

Если сообщение не гаснет после выполнения необходимых действий, следует обратиться в мастерскую – мы рекомендуем официальную станцию техобслуживания Volvo.

- Аккумулятор – Start/Stop (стр. 414)

Дополнительная информация

- Start/Stop* (стр. 306)
- Start/Stop* – принцип действия и использование (стр. 307)
- Пуск двигателя (стр. 292)
- Start/Stop* – настройки (стр. 312)
- Start/Stop* – двигатель не запускается в автоматическом режиме (стр. 311)
- Start/Stop* – двигатель запускается в автоматическом режиме (стр. 310)
- Start/Stop* – двигатель не останавливается (стр. 309)
- Start/Stop* – вынужденная остановка двигателя, механическая коробка передач (стр. 312)

* Опция/дополнительное оборудование, дополнительную информацию см. Введение.



ECO*

ECO⁸ – инновационная функция, разработанная Volvo для некоторых моделей автомобилей с автоматической коробкой передач, которая позволяет в зависимости от стиля управления автомобилем сократить до 5 % расход топлива. Функция позволяет водителю управлять автомобилем наиболее экологичным способом.

Общие сведения



С включением функции ECO происходят следующие изменения:

- Момент переключения передач.
- Управление двигателем и отклик педали газа.
- Функция Start/Stop – двигатель может остановиться автоматически даже раньше полной остановки автомобиля.
- Активируется функция Eco Coast – двигательный тормоз не работает.
- Настройки климатической системы – отключаются или работают с ограничениями некоторые потребители электроэнергии.

ВНИМАНИЕ

С включением функции ECO изменяются некоторые параметры настройки климатической системы и ограничиваются некоторые функции энергопотребителей. Некоторые настройки можно восстановить вручную, но функции начинают действовать в полном объеме только после отключения функции ECO.

ECO – Использование

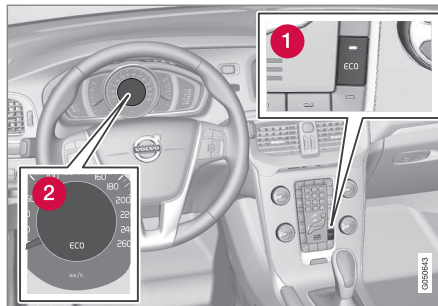

1 ECO Вкл./Выкл.

2 Символ ECO

Функция ECO отключается при остановке двигателя, и поэтому ее следует активировать после каждого пуска двигателя. Исключения составляют некоторые двигатели – и это легко определяется: когда

функция активирована, в комбинированном приборе горит символ ECO и лампа в кнопке ECO-.

Функция ECO включена или выключена

ECO



При отключении функции ECO в комбинированном приборе гаснет символ ECO и лампа в кнопке ECO. Функция выключена до тех пор, пока она не включается нажатием кнопки ECO.

Eco Coast – Принцип действия

На практике подфункция Eco Coast означает отключение двигательного тормоза, что позволяет использовать энергию движения автомобиля для увеличения расстояния пробега на холостых оборотах двигателя. Когда водитель отпускает педаль газа коробка передач автоматически отсоединяется от двигателя и обороты двигателя падают до оборотов холостого хода с минимальным расходом топлива.

Предполагается, что эта функция используется при планируемом сбросе скорости, например, перед переездом перекрестка или красным сигналом светофора.

⁸ Не устанавливается на V40 CROSS COUNTRY с AWD.

* Опция/дополнительное оборудование, дополнительную информацию см. Введение.



Eco Coast позволяет выполнять проактивное вождение, при котором водитель может использовать т.н. технику "Pulse & Glide" и сокращать торможения.

Сочетание включения и выключения

Вы можете снизить расход даже при использовании режима Eco Coast в сочетании с временным отключением функции ECO. А именно:

- Включен режим Eco Coast: Длительное движение на нейтральной передаче **без** двигательного тормоза = Низкий расход

и

- Функция ECO отключена: короткий пробег на нейтральной передаче с двигательным тормозом = Минимальный расход.



ВНИМАНИЕ

Для максимально низкого расхода топлива следует, как правило, избегать сочетания режима Eco Coast с короткими пробегами на нейтральной передаче.

Активирование Eco Coast

Функция активируется, когда педаль газа полностью отпускается при выполнении следующих условий:

- Кнопка **ECO** активирована
- Селектор передач находится в положении **D**
- Скорость автомобиля в пределах прим. 65-140 км/ч
- Уклон спуска или подъема дороги не превышает прим. 6 %.

Отключение функции Eco Coast

В некоторых ситуациях требуется отключить функцию Eco Coast, например:

- На крутых спусках – когда необходимо использовать двигательный тормоз.
- Перед предстоящим обгоном – чтобы выполнить этот маневр наиболее безопасным способом.

Чтобы отключить Eco Coast и вернуться к двигательному тормозу, выполните следующее:

- Нажмите кнопку **ECO**.
- Переместите селектор передач в ручной режим **"S+/-"**.
- Используйте для переключения лепестки на рулевом колесе.
- Нажмите на педаль газа и тормоза.

Eco Coast – Ограничения

Функция не включается, если:

- активируется круиз-контроль
- уклон спуска дороги превышает прим. 6 %

- переключения скорости в ручном режиме выполняются с помощью лепестков на рулевом колесе*
- температура в двигателе и/или коробке передач отличается от нормального рабочего значения.
- селектор передач перемещен из положения **D** в положение **"S+/-"**
- скорость автомобиля вне диапазона прим. 65-140 км/ч

Подробная информация и настройки

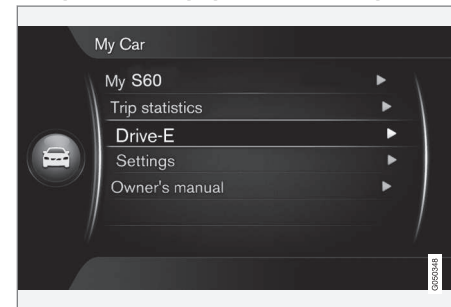

В системе меню автомобиля **MY CAR** можно найти дополнительную информацию о концепции ECO – см. раздел MY CAR (стр. 118).

Дополнительная информация

- Общие сведения о климатической установке (стр. 132)



Полный привод⁹ (AWD) *

Привод на четыре колеса (AWD – All Wheel Drive) означает, что автомобиль приводится в движение одновременно всеми четырьмя колесами. Полный привод всегда подключен.

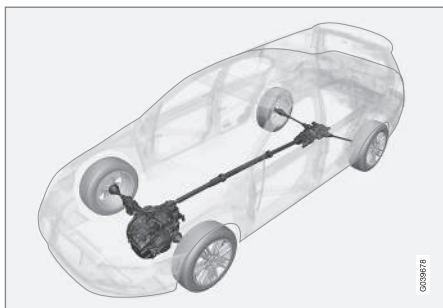

Принцип AWD - привод на все четыре колеса¹⁰.

Усилие распределяется автоматически между передними и задними колесами. Система сцепления с электронным управлением распределяет усилие на те колеса, которые в данной ситуации имеют наилучший захват. Это обеспечивает наилучшее сцепление с дорогой и предотвращает проскальзывание колес. При нормальных условиях эксплуатации большая часть усилия распределяется на передние колеса.

Полный привод повышает безопасность вождения в дождь, снег и гололед.

Дополнительная информация

- Hill Descent Control (HDC) (стр. 318)

Hill Descent Control (HDC)¹²

HDC можно сравнить с автоматическим торможением двигателем. При отпускании педали газа на спуске автомобиль обычно притормаживается за счет того, что двигатель стремится к низким оборотам холостого хода, т.н. торможение двигателем. Чем круче спуск и больше загружен автомобиль, тем быстрее катится автомобиль, несмотря на торможение двигателем, – функция HDC компенсирует это за счет автоматического приложения тормозов.

Общие сведения о HDC

Эта функция позволяет на крутых спусках повышать/снижать скорость, используя только педаль газа и не прикасаясь к педали тормоза. Чувствительность педали газа снижается и повышается точность подачи, так как при полностью выжатой педали можно изменять обороты двигателя только в ограниченном интервале. Система тормозов действует самостоятельно и поддерживает низкую и равномерную скорость автомобиля, позволяя водителю полностью сконцентрировать свое внимание на управлении.

Функция HDC особенно полезна на крутых спусках с неровным дорожным покрытием и скользкими участками, например, при

⁹ V40 CROSS COUNTRY

¹⁰ На рисунке представлено схематическое изображение – детали могут отличаться в зависимости от рынка и модели автомобиля.



спуске на воду по пандусу лодки на трейлере.

⚠ ПРЕДОСТЕРЕЖЕНИЕ

HDC работает не во всех ситуациях и используется только как вспомогательный инструмент.

В конечном счете именно водитель всегда несет ответственность за безопасное состояние транспортного средства.

Принцип действия



Включение/выключение HDC.

HDC включается или отключается переключателем на центральной консоли. Лампа в переключателе горит, когда функция активирована.

⚠ Когда HDC действует, в комбинированном приборе горит символ в сочетании с текстовым сообщением Система контроля устойчив.на спуске ВКЛ.

Эта функция действует только при включении первой передачи и заднего хода. Для автоматической коробки передач следует выбрать положение передачи **1**, что отображается цифрой **1** в комбинированном приборе, см. Автоматическая коробка передач - Geartronic* (стр. 297).

i ВНИМАНИЕ

HDC не может активироваться в автоматической коробке передач, если селектор передач находится в положении **D**.

Использование

HDC позволяет автомобилю катиться вперед со скоростью не выше 10 км/ч и притормаживании двигателем и 7 км/ч назад. Однако с помощью педали газа Вы можете выбрать любую скорость в пределах регистра скоростей. При отпускании педали газа автомобиль вновь быстро затормаживается до 10 или 7 км/ч соответственно, независимо от угла склона и необходимости использования ножного тормоза.

Когда функция действует, стоп-сигналы включаются автоматически. Водитель может в любой момент затормозить или остановить автомобиль с помощью ножного тормоза.

HDC отключается:

- кнопкой Вкл./Выкл. на центральной консоли
- для механической коробки передач выбором скорости выше **1**
- для автоматической коробки передач выбором скорости выше **1** или перемещением селектора передач в положение **D**.

Функцию можно отключить в любой момент. Если это происходит на крутом спуске, тормозное усилие отпускает не мгновенно, а постепенно.

i ВНИМАНИЕ

При активировании HDC иногда возникает задержка между подачей газа и реакцией двигателя.

Дополнительная информация

- Полный привод (AWD)* (стр. 318)

¹² HDC устанавливается только на V40 CROSS COUNTRY с AWD.



Рабочие тормоза

Рабочие тормоза используются для снижения скорости автомобиля во время движения.

В автомобиле смонтированы два тормозных контура. Если один тормозной контур выходит из строя, тормоза схватывают позднее, и для нормального тормозного эффекта потребуется приложение большего усилия на педаль тормоза.

Давление на педаль тормоза, оказываемое водителем, усиливается сервоусилителем тормозов.

ПРЕДОСТЕРЕЖЕНИЕ

Тормозной сервопривод работает только при работающем двигателе.

Если тормоз используется при выключенном двигателе, педаль кажется менее податливой, и для торможения автомобиля требуется приложение большего усилия.

При движении по сильно пересеченной местности или с тяжелым грузом тормоза могут разгружаться за счет торможения двигателем. Торможение двигателем наиболее эффективно, когда одна и та же скорость используется, как для движения вверх, так и вниз.

Более общую информацию о перегрузке автомобиля Моторное масло - эксплуатация в экстремальных условиях (стр. 443).

Чистка тормозных дисков

Запоздание в действии тормозов может быть связано с отложениями грязи и наличием воды на тормозных дисках. Чистка тормозных накладок снижает такое запоздание.

В случае мокрого дорожного покрытия перед постановкой на длительную стоянку и после мойки автомобиля удобно провести чистку вручную. Для этого во время движения слегка притормозите ненадолго.

Техническое обслуживание



Для поддержания на высоком уровне дорожной безопасности и эксплуатационной надежности Вашего автомобиля Volvo необходимо соблюдать интервалы техобслуживания, приведенные в Сервисно-гарантийной книжке.

ВАЖНО

Необходимо регулярно проверять степень износа компонентов тормозной системы.



Обратитесь в мастерскую за информацией о порядке проведения этих работ или доверьте мастерской выполнить такую проверку – рекомендуется обращаться на официальную станцию техобслуживания Volvo.

Символы в комбинированном приборе

Символ	Значение
	Постоянный свет – проверьте уровень тормозной жидкости в бачке. Если уровень низкий, долейте тормозную жидкость и проверьте, в чем причина потери жидкости.
	Постоянное свечение в течение 2 секунд при запуске двигателя - автоматическая проверка функций.



ПРЕДОСТЕРЕЖЕНИЕ

Если  и  горят одновременно, возможно, возникла неисправность в тормозной системе.

Если уровень тормозной жидкости остается в норме, осторожно следуйте к ближайшей мастерской для проверки тормозной системы; рекомендуются официальные станции техобслуживания Volvo.

Если уровень тормозной жидкости в резервуаре ниже **MIN**, нельзя ехать дальше, не добавив тормозной жидкости.

Необходимо выявить причину потери тормозной жидкости.

Дополнительная информация

- Стояночный тормоз (стр. 322)
- Рабочий тормоз - стоп-сигналы экстренного торможения и автоматические аварийные мигающие сигналы (стр. 321)
- Рабочие тормоза - усиление аварийного торможения (стр. 322)
- Рабочие тормоза - антиблокировочные тормоза (стр. 321)

Рабочие тормоза - антиблокировочные тормоза

Антиблокировочные тормоза ABS (Anti-lock Braking System) предотвращают блокировку колес во время торможения.

Эта функция обеспечивает сохранение управляемости, что позволяет, например, легче объезжать, препятствия. При воздействии ощущается вибрация педали тормоза, что вполне нормально.

После пуска двигателя и после того, как водитель отпускает педаль тормоза, автоматика проводит экспресс-проверку системы ABS. Еще одна автоматическая проверка системы ABS может проводиться, когда скорость автомобиля достигает 10 км/ч. Эта проверка может ощущаться, как биение педали тормоза.

Дополнительная информация

- Рабочие тормоза (стр. 320)
- Стояночный тормоз (стр. 322)
- Рабочий тормоз - стоп-сигналы экстренного торможения и автоматические аварийные мигающие сигналы (стр. 321)
- Рабочие тормоза - усиление аварийного торможения (стр. 322)

Рабочий тормоз - стоп-сигналы экстренного торможения и автоматические аварийные мигающие сигналы

Стоп-сигналы экстренного торможения активируются при резком торможении для привлечения внимания участников движения, находящихся сзади вас. Эта функция означает, что стоп-сигналы мигают вместо того, чтобы гореть ровным светом, как в обычном режиме торможения.

Стоп-сигналы экстренного торможения активируются на скорости выше 50 км/ч, если задействуется система ABS и/или при резком торможении. После того как скорость автомобиля становится меньше 10 км/ч, стоп-сигнал переключается с мигания на обычное непрерывное свечение; одновременно активируются Аварийные мигающие сигналы, которые мигают, пока водитель не разгонит автомобиль как минимум до 20 км/ч или не остановит его с помощью этой кнопки.

Дополнительная информация

- Рабочие тормоза (стр. 320)
- Стояночный тормоз (стр. 322)
- Рабочие тормоза - усиление аварийного торможения (стр. 322)
- Рабочие тормоза - антиблокировочные тормоза (стр. 321)



Рабочие тормоза - усиление аварийного торможения

Система Усиления при аварийном торможении ЕВА (Emergency Brake Assist) помогает увеличить тормозное усилие и, следовательно, сократить тормозной путь.

ЕВА обнаруживает торможение, выполняемое водителем, и увеличивает тормозное усилие в случае необходимости. Тормозное усилие можно увеличить до уровня включения системы ABS. Действие функции ЕВА прерывается, когда давление на педаль тормоза уменьшается.

ВНИМАНИЕ

Когда ЕВА активируется, педаль тормоза опускается немного больше, чем обычно; нажмите (и удерживайте) педаль тормоза столько, сколько необходимо. При отпуске педали тормоза все торможение прекращается.

Дополнительная информация

- Рабочие тормоза (стр. 320)
- Стояночный тормоз (стр. 322)
- Рабочий тормоз - стоп-сигналы экстренного торможения и автоматические аварийные мигающие сигналы (стр. 321)
- Рабочие тормоза - антиблокировочные тормоза (стр. 321)

Стояночный тормоз

Стояночный тормоз удерживает автомобиль на месте, когда сиденье водителя пустой, механически запирая/блокируя два колеса.

ПРЕДОСТЕРЕЖЕНИЕ

Обязательно используйте стояночный тормоз при парковке на наклонной поверхности - переключения на нейтраль или перевода автоматической коробки передач в положение **P**не достаточно, чтобы удержать автомобиль на месте в любых ситуациях.



Предупреждающий символ в комбинированном приборе.

Приложение стояночного тормоза

1. Выжмите с усилием педаль тормоза.

2. Резко потяните рычаг вверх.
 - > В комбинированном приборе появляется предупреждающий символ.

ВНИМАНИЕ

– Предупреждающий символ в комбинированном приборе горит не зависимо от усилия, с которым стояночный тормоз приложен.

3. Отпустите педаль тормоза и убедитесь, что автомобиль неподвижен.
4. Если автомобиль движется, необходимо дотянуть рычаг минимум на один шаг.
 - При постановке на парковку следует включить 1-ю передачу (механическая коробка передач) или установить селектор передач в положение **P** (автоматическая коробка передач).

Стоянка на подъеме

При парковке автомобиля на подъеме:

- Поверните колеса в направлении **от** края тротуара.

При парковке автомобиля на спуске:

- Поверните колеса в направлении **к** краю тротуара.

Освобождение стояночного тормоза

1. Выжмите с усилием педаль тормоза.



2. Потяните рычаг стояночного тормоза немного вверх, нажмите кнопку, опустите рычаг стояночного тормоза вниз и отпустите кнопку.
 - > Предупреждающий символ в комбинированном приборе гаснет.

Если водитель забывает отпустить стояночный тормоз, то кроме уже включенной предупреждающей лампы водитель предупреждается тоновым звуковым сигналом и сообщением в комбинированном приборе, когда скорость автомобиля превысит 10 км/ч.

Дополнительная информация

- Рабочие тормоза (стр. 320)

Езда по воде

Езда по воде означает, что автомобиль движется по проезжей части, покрытой водой. Езда по воде требует большой осторожности.

На автомобиле можно ездить по воде глубиной не более 30 см со скоростью не выше 10 км/ч. Особое внимание обращайтесь на течения.

При езде по воде держите низкую скорость и не останавливайтесь. После выезда из воды слегка нажмите на педаль тормоза и проверьте, достигается ли полный тормозной эффект. Вода и, например, ил могут смочить тормозные накладки, что приведет к задержке в действии тормозов.

- После езды по воде и глине очистите электрические контакты электрического подогревателя двигателя и сцепления прицепа.
- Не допускайте, чтобы автомобиль долго находился в воде, уровень которой превышает пороги, так как это может стать причиной неисправности в электрической системе автомобиля.



ВАЖНО

При попадании воды в воздушный фильтр двигатель может быть поврежден.

При глубине более 30 см вода может попасть в коробку передач. Это уменьшает смазочную способность масел и сокращает срок службы этих систем.

Гарантия не покрывает повреждения различных компонентов, двигателя, трансмиссии, турбоагрегата, дифференциала и составных элементов этих узлов, которые появились в результате затопления, гидростатического замка или недостатка смазки.

При остановке двигателя в воде не пытайтесь перезапустить его! Вытащите автомобиль из воды и отбуксируйте его в мастерскую (рекомендуется официальная станция техобслуживания Volvo). Риск отказа двигателя.

Дополнительная информация

- Эвакуация (стр. 345)
- Буксировка (стр. 342)



Перегрев

В некоторых условиях, например, при движении в гористой местности и в условиях очень жаркого климата, существует риск перегрева двигателя и приводного механизма – особенно при наличии тяжелого груза.

Информацию о перегреве при движении с прицепом см. Езда с прицепом (стр. 334).

- Снимайте дополнительные фары, расположенные перед решеткой, при езде в жарком климате.
- В случае повышенной температуры в системе охлаждения двигателя на информационном дисплее комбинированного прибора появляется предупреждающий символ и показывается текстовое сообщение **Высокая температура двигателя Остановите** – остановитесь, соблюдая меры безопасности, и дайте двигателю остыть, поработав на холостых оборотах несколько минут.
- Если показывается текстовое сообщение **Высокая температура двигателя Выключите двиг. или Низкий уровень охлаждающей жидкости Остановите**, после остановки автомобиля следует заглушить двигатель.
- При перегреве коробки передач активируется встроенная функция защиты, которая включает в комбинированном приборе предупреждающий символ и

показывает текстовое сообщение **Горяч. трансмиссия Снизьте скорость** или **Гор.трансм. Остановите Подожд.охлажд.** – выполните указанные рекомендации и сбросьте скорость или остановитесь, соблюдая меры безопасности, и дайте двигателю поработать на холостых оборотах несколько минут, чтобы охладить коробку передач.

- В случае перегрева воздушный кондиционер может временно отключиться.
- После езды с высокими нагрузками не выключайте двигатель сразу после остановки.



ВНИМАНИЕ

Вентилятор охлаждения двигателя работает какое-то время после выключения двигателя. Это нормально.

Дополнительная информация

- Езда с прицепом - механическая коробка передач (стр. 335)
- Езда с прицепом - автоматическая коробка передач (стр. 336)

Движение с открытой дверью задка

При движении с открытой дверью задка выхлопные газы могут засасываться в автомобиль через багажный отсек.



ПРЕДОСТЕРЕЖЕНИЕ

Не трогайтесь в открытой дверью задка. Токсичные выхлопные газы могут втягиваться в автомобиль через грузовой отсек (багажник).

Дополнительная информация

- Погрузка (стр. 160)



Стартовый аккумулятор - перегрузка

Электрооборудование в автомобиле создает различную нагрузку на аккумуляторную батарею. Не оставляйте ключ в положении II, когда двигатель не работает. Вместо этого установите ключ в положение I – снижается потребление тока, см. Положение ключа - функции с разными уровнями (стр. 82).

Обратите внимание также на различное дополнительное оборудование, нагружающее электросистему автомобиля. Не пользуйтесь энергоемким оборудованием, если двигатель не работает. К такому оборудованию относятся:

- вентилятор в салоне
- фары
- очиститель ветрового стекла
- аудиосистема (на большой громкости).

При низком напряжении аккумуляторной батареи на информационном дисплее показывается текст **Батарея разряжена**

Режим экономии энергии. В этом случае функция экономии электроэнергии отключает или ограничивает действие некоторых функций, например, вентилятора в салоне и/или аудиосистемы.

- Зарядите аккумуляторную батарею, запустив двигатель не менее, чем на 15 минут – во время движения аккумулятор заряжается лучше, чем на холостых оборотах двигателя неподвижного автомобиля.

Дополнительная информация

- Пусковой аккумулятор – общие сведения (стр. 411)

Перед длительной поездкой

Перед длительной поездкой рекомендуется выполнить проверку по следующим пунктам:

- Проверьте работу двигателя и расход топлива (стр. 453), который должен быть в норме.
- Проверьте отсутствие течи (топлива, масла или другой жидкости).
- Проверьте все лампы и глубину протектора шин.
- В некоторых странах обязательно иметь с собой треугольный знак аварийной остановки (стр. 359).

Дополнительная информация

- Моторное масло - контроль и заправка (стр. 393)
- Запасное колесо* (стр. 353)
- Замена ламп – общие сведения (стр. 400)



Езда в зимнее время

При вождении зимой важно выполнять некоторые проверки, чтобы убедиться, что автомобиль может безопасно работать.

Не забывайте:

Проверьте дополнительно перед наступлением холодов:

- В состав охлаждающей жидкости (стр. 446) для двигателя должно входить не менее 50 % гликоля. Такой состав защищает двигатель от морозобойных трещин вплоть прим. до -35 °С. Оптимальная защита обеспечивается, если не смешивать различные типы гликоля.
- Топливный бак должен быть заполнен, что предотвращает образование конденсата.
- Вязкость масла для двигателя имеет большое значение. Масла с низкой вязкостью (маловязкие) облегчают пуск в холодную погоду и снижают расход топлива на холодном двигателе. Детальную информацию о подходящих сортах масла см. Моторное масло - эксплуатация в экстремальных условиях (стр. 443).

! ВАЖНО

Масло с низкой вязкостью запрещается использовать для тяжелых поездок или в жарком климате.

- На состояние и уровень зарядки аккумуляторной батареи следует обратить особое внимание. В холодную погоду повышаются требования к аккумуляторной батарее, в том время как емкость аккумулятора снижается.
- Используйте омывающую жидкость (стр. 410), чтобы предотвратить образование льда в бачке с омывающей жидкостью.

Для заснеженных или обледенелых дорог Volvo рекомендует устанавливать зимние шины на все четыре колеса для наилучшего сцепления с дорожным покрытием.

i ВНИМАНИЕ

В соответствии с законодательством некоторых странах использование зимних шин обязательно. Не во всех странах разрешается использовать ошипованные шины.

Скользкое дорожное покрытие

Потренируйтесь в езде по скользким дорогам в специально отведенных местах, чтобы знать, как ведет себя автомобиль.

Крышка топливного бака - открыть/закрыть

Крышку топливного бака можно открывать/закрывать следующим образом:

Открытие/закрытие крышки топливного бака

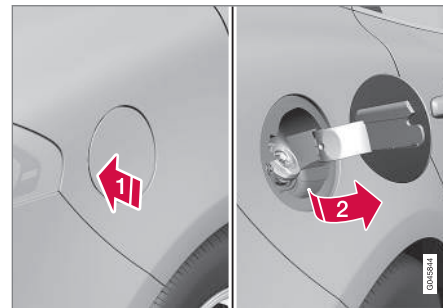

- 1 Откройте крышку топливного бака, надавив на ее заднюю часть.
- 2 Выньте крышку.

После заправки топливом закройте крышку.

Процедуру запираения и отпираения крышки топливного бака см. Запираение/отпираение - крышка топливного бака (стр. 189). Логика замка крышки топливного бака действует также в соответствии с функциям запираения и отпираения системы Keyless и центрального замка.



Дополнительная информация

- Заправка топливом (стр. 328)

Крышка топливного бака - открыть вручную

Если крышку топливного бака невозможно открыть снаружи, ее можно открыть вручную.

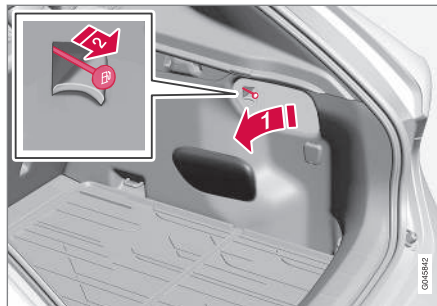

- 1 Откройте/снимите боковой лючок в грузовом отделении (со стороны крышки топливного бака).
- 2 Осторожно потяните тросик назад. Теперь крышку можно открыть снаружи.

ВАЖНО

Тросик тяните осторожно – для освобождения замка крышки большое усилие не требуется.

Дополнительная информация

- Запирание/отпирание - крышка топливного бака (стр. 189)
- Заправка топливом (стр. 328)



Заправка топливом

Топливный бак оснащен свободно закрываемой системой заправки. Заправка выполняется следующим образом:

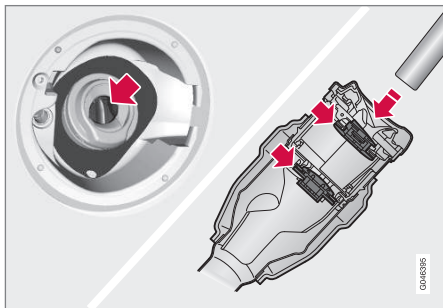

- Откройте крышку топливного бака (стр. 326). См. также Крышка топливного бака - открыть вручную (стр. 327).
- Вставьте мундштук насоса в отверстие заливочной горловины. Следите, чтобы мундштук был **правильно** вставлен в заливочную горловину. В заправочной горловине имеются две открываемые заслонки, и перед началом заправки мундштук необходимо вставить так, чтобы он прошел через обе заслонки.
- Не заливайте слишком много топлива, завершите заправку, когда пистолет отключается.

i ВНИМАНИЕ

В жару жидкость из переполненного бака может переливаться через верх.

i ВНИМАНИЕ

Во избежание разливов по окончании заправки надо подождать примерно 5-8 секунд, после чего можно аккуратно вынуть заправочный пистолет.

Дополнительная информация

- Заправка топливом – из канистры (стр. 332)

Топливо - обращение

Запрещается использовать топливо более низкого качества по сравнению с рекомендуемым Volvo, так как это может отрицательно сказаться на мощности двигателя и расходе топлива.

! ПРЕДОСТЕРЕЖЕНИЕ

Ни при каких обстоятельствах не вдыхайте пары топлива и избегайте попадания брызг топлива в глаза.

Если топливо попадет в глаза, снимите, если у вас есть, контактные линзы и промойте глаза в большом количестве воды в течение не менее 15 минут и обратитесь за помощью к врачу.

Запрещается глотать топливо. Топливо, в частности, бензин и дизельное топливо, очень ядовито и может приводить к необратимым повреждениям здоровья, а если такое топливо проглотить — к летальному исходу. Немедленно обращайтесь к врачу, если вы проглотили топливо.

**⚠ ПРЕДОСТЕРЕЖЕНИЕ**

Разлитое на землю топливо может воспламениться.

Перед началом заправки выключите топливный обогреватель.

Никогда не держите при себе активированный мобильный телефон во время заправки. Рингтоны могут приводить к образованию искр и воспламенению паров бензина, что, в свою очередь, может привести к пожару и травмам.

! ВАЖНО

В случае смешивания разных видов топлива или использования топлива, не рекомендуемого к использованию, действие гарантии Volvo прекращается, отменяются все дополнительные услуги, и это касается всех двигателей.

i ВНИМАНИЕ

На разгонную динамику автомобиля могут влиять такие факторы, как экстремальные погодные условия, наличие прицепа, высокогорная местность, качество топлива.

Дополнительная информация

- Вождение в режиме экономии топлива (стр. 333)

Топливо - бензин

Для двигателя используется бензиновое топливо.

Бензин должен соответствовать нормативу EN 228. Для большинства двигателей можно использовать бензин с октановым числом 95 и 98 RON. Только в исключительных случаях разрешается использовать топливо с низким октановым числом, например, RON 91 или 92.

- Топливо с октановым числом 95 RON может использоваться для эксплуатации в нормальных условиях.
- 98 RON рекомендуется для максимальной мощности и минимального расхода топлива.

При эксплуатации автомобиля в жаркую погоду при температуре выше +38 °C для достижения максимальной мощности и минимального расхода топлива рекомендуется использовать топливо с наиболее высоким октановым числом.

! ВАЖНО

- Чтобы не повредить катализатор, используйте только неэтилированный бензин.
- Допускается использование топлива, в состав которого входит до 10 объемных % этанола.
- Запрещается использовать топливо с присадками металлов.
- Не используйте добавки, не рекомендованные Volvo.

Содержание спирта-этанола

- Одобрен для использования бензин EN228 E10 (макс. 10 объемных процентов этанола).
- Не допускается использование топлива с содержанием этанола выше E10 (макс. содержание этанола 10 объемных процентов), например, E85.

Дополнительная информация

- Вождение в режиме экономии топлива (стр. 333)
- Топливо - обращение (стр. 328)
- Заправка топливом (стр. 328)



Топливо - дизельное

Для двигателя используется дизельное топливо.

Используйте дизельное топливо только известных производителей. Никогда не заправляйте топливо сомнительного качества. Дизельное топливо должно отвечать нормам EN 590 или JIS K2204. Дизельные двигатели чувствительны к загрязнению топлива, например, высокому содержанию в нем частиц серы.

В дизельном топливе при низких температурах (от -6°C до -40°C) может образовываться осадок парафина, который может затруднять запуск двигателя. Крупные нефтяные компании поставляют также специальное дизельное топливо, предназначенное для наружной температуры вблизи точки замерзания. По сравнению с обычным топливом оно обладает пониженной вязкостью и меньшей склонностью к кристаллизации парафина.

Вероятность образования конденсата в топливном баке уменьшается, если он всегда заполнен. При заправке следите за чистотой вокруг заправочной горловины. Не допускайте попадания топлива на лакокрасочное покрытие. Промойте загрязненные топливом места водой с мылом.

! ВАЖНО

Требования к дизельному топливу:

- Соответствие нормативам EN 590 и/или SS 155435
- Содержание серы не выше 10 мг/кг
- Максимально допустимое содержание FAME (Fatty Acid Methyl Ester) 7 об. %.

! ВАЖНО

Запрещается использовать следующее топливо, аналогичное дизельному:

- Специальные присадки
- Судовой мазут
- Котельное топливо
- ¹⁴ (Fatty Acid Methyl Ester) и растительное масло.

Такое топливо не отвечает требованиям, предъявляемым компанией Volvo, и приводит к повышенному износу и повреждению двигателя, не покрываемых гарантией Volvo.

Остановка подачи топлива

Если топливо заканчивается в автомобилях с дизельным двигателем, то для запуска двигателя после заправки топли-

вом может потребоваться продувка топливной системы в мастерской.

После остановки двигателя из-за отсутствия топлива топливной системе необходимо немного времени для проведения проверки. В этом случае после заправки дизельным топливом, но до пуска двигателя выполните следующее:

1. Вставьте дистанционный ключ в замок зажигания и утопите его до упора (см. Положения ключа (стр. 82)).
2. Нажмите кнопку **START**, но **не** выжимайте педаль тормоза и/или сцепления.
3. Подождите прим. одну минуту.
4. Для пуска двигателя: Выжмите педаль тормоза и/или сцепления и нажмите еще раз кнопку **START**.

i ВНИМАНИЕ

Перед заправкой топлива в случае отсутствия топлива в баке:

- Остановитесь на максимально ровной/горизонтальной поверхности – если автомобиль наклонен, существует риск образования воздушных пузырей во время подачи топлива.

¹⁴ Дизельное топливо может содержать некоторое количество жирнокислотного метилового эфира, а дополнительное количество этого вещества запрещается добавлять.



Слив конденсата из топливного фильтра

В топливном фильтре от топлива отделяется конденсат. Иначе конденсат может нарушить работу двигателя.

Слив конденсата из топливного фильтра следует проводить в соответствии с интервалами техобслуживания, указанными в Гарантийной и сервисной книжке, или если подозреваете, что было использовано загрязненное топливо, см. Программа техобслуживания Volvo (стр. 384).

ВАЖНО

Некоторые специальные добавки позволяют удалять воду, отделяя ее в топливном фильтре.

Дополнительная информация

- Фильтр грубой очистки дизельного топлива (DPF) (стр. 332)
- Топливо - обращение (стр. 328)
- Вождение в режиме экономии топлива (стр. 333)

Катализаторы

Катализаторы предназначены для очистки отработанных газов. Они расположены вблизи двигателя, чтобы быстро достигалась рабочая температура.

Катализаторы состоят из монолитного блока (керамзит или металл), в котором проходят каналы. На стенки каналов нанесено покрытие из платины/родия/палладия. Эти металлы выполняют функцию катализатора, т.е. ускоряют химические процессы, но при этом сами не расходуются.

Лямбда-зонд™ кислородный датчик

Лямбда-зонд является частью системы регулирования. Он служит для уменьшения выбросов и улучшает процесс использования топлива. Дополнительную информацию см. Расход топлива и выброс CO₂ (стр. 453).

Кислородный датчик контролирует содержание кислорода в отработавших газах, покидающих двигатель. Измеренное значение анализа отработавших газов вводится в электронную систему, которая непрерывно регулирует работу форсунок. Соотношение между количеством топлива и воздуха, поставляемым в двигатель, регулируется постоянно. Регулирование создает оптимальный режим для эффективного сгорания, снижая с помощью трехканального катализатора вредные вещества

(углеводороды, монооксид углерода и оксиды азота).

Дополнительная информация

- Вождение в режиме экономии топлива (стр. 333)
- Топливо - бензин (стр. 329)
- Топливо - дизельное (стр. 330)



Заправка топливом – из канистры

При заправке топливом (стр. 328) из канистры пользуйтесь воронкой, которую вы найдете под крышкой в полу грузового отделения.

! ВАЖНО

Законы, касающиеся хранения запасной канистры в автомобиле, отличаются в разных странах. Обязательно выясните, какие законы действуют в данной стране.

Следите, чтобы воронка была **правильно** вставлена в заливочную горловину. В заправочной горловине имеются две открываемые заслонки, и перед началом заправки воронку необходимо вставить так, чтобы она прошла через обе заслонки.

Дополнительная информация

- Запирание/отпирание - крышка топливного бака (стр. 189)
- Крышка топливного бака - открыть вручную (стр. 327)

Фильтр грубой очистки дизельного топлива (DPF)

Для более эффективной очистки отработавших газов в автомобилях с дизельным двигателем устанавливается фильтр частиц.

При нормальных условиях эксплуатации частицы в отработавших газах задерживаются фильтром. Для сжигания этих частиц и очистки фильтра запускается, т.н. процесс регенерации. Для этого необходимо, чтобы двигатель достиг нормальной рабочей температуры.

Регенерация фильтра выполняется автоматически и обычно занимает 10-20 минут. При низкой средней скорости на это может потребоваться больше времени. Во время регенерации несколько возрастает расход топлива.

Регенерация в холодную погоду

Если автомобиль в холодную погоду часто эксплуатируется на короткие расстояния, двигателем не достигается нормальная рабочая температура. Это означает, что регенерация фильтра частиц дизельного топлива не происходит, и фильтр не очищается.

Когда фильтр заполняется частицами прим. на 80, в комбинированном приборе включается желтый предупреждающий треугольный символ, а на информационном

дисплее появляется сообщение **Полный сажевый фильтр См.руководство**.

Начните регенерацию фильтра во время поездки в автомобиле, желательно, по шоссе или автостраде, с тем чтобы была достигнута рабочая температура двигателя. Затем автомобиль должен быть в движении еще 20 минут.

i ВНИМАНИЕ

Во время регенерации возможно следующее:

- незначительное снижение мощности двигателя
- временное увеличение расхода топлива
- появление запаха гари.

После завершения регенерации предупреждающее сообщение исчезает автоматически.

Используйте стояночный отопитель* в холодную погоду, тогда двигатель быстрее достигает нормальной рабочей температуры.



! ВАЖНО

Если фильтр полностью забит частицами, бывает трудно запустить двигатель, или фильтр просто становится неработоспособным. Тогда возможно, что фильтр необходимо заменить.

Дополнительная информация

- Топливо - дизельное (стр. 330)
- Вождение в режиме экономии топлива (стр. 333)

Вождение в режиме экономии топлива

Экономичное вождение и забота об окружающей среде означают предвидение дорожной ситуации и плавное вождение, а также адаптацию манеры вождения и скорости к условиям дорожного движения.

- Воспользуйтесь индикацией ECO Guide* (стр. 70), которая показывает, насколько экономично вы управляете автомобилем.
- Минимальный расход топлива достигается активированием функции ECO* (стр. 316)¹⁵, позволяющей дополнительно сократить расход топлива.
- Если зимний сезон закончился, снимите зимние колеса.
- Двигайтесь, по возможности, на самой высокой передаче в соответствии с дорожной ситуацией и состоянием дороги – чем ниже обороты двигателя, тем меньше расход топлива. Вам поможет в этом индикатор переключения передач (стр. 297)¹⁶.
- Избегайте ненужных резких ускорений и торможений.
- На высокой скорости увеличивается расход топлива – при увеличении ско-

рости возрастает сопротивление воздуха.

- Не прогревайте двигатель на холостых оборотах, а как можно быстрее начните движение с небольшой нагрузкой на двигатель – холодный двигатель расходует больше топлива по сравнению с прогретым.
- Следите и регулярно проверяйте давление в шинах – оптимальный результат обеспечивает давление ECO, см. Шины - заданное давление в шинах (стр. 454).
- Расход топлива зависит от выбора шин – проконсультируйтесь у дилера Volvo, какие шины подходят для автомобиля.
- Освобождайте автомобиль от ненужных вещей – чем больше нагружен автомобиль, тем выше расход топлива.
- Притормаживайте двигателем там, где нет угрозы другим участникам движения.
- Груз на крыше и лыжный короб увеличивают сопротивление воздуха и повышают расход топлива – снимайте багажник, когда вы им не пользуетесь.
- Не ездите с открытыми окнами.

Дополнительную информацию см. Экологическая концепция Volvo Car Corporation

¹⁵ Автоматическая коробка передач

¹⁶ Ручная коробка передач





(стр. 22) и Расход топлива и выброс CO₂ (стр. 453).

ПРЕДОСТЕРЕЖЕНИЕ

Запрещается глушить двигатель во время движения, например, на спусках, так как при этом отключаются важные системы, такие как сервоуправление и сервоусиление тормозов.

Езда с прицепом

При буксировке прицепа необходимо учитывать несколько важных моментов, когда речь идет, например, о буксирном устройстве, прицепе и размещении груза на прицепе.

Допустимая нагрузка зависит от рабочего веса автомобиля. Общий вес пассажиров и всего дополнительного оборудования, например, буксирного крюка, пропорционально на этот же вес снижают грузоподъемность автомобиля. Детальную информацию см. Массы (стр. 439).

Если буксирное устройство монтируется Volvo, автомобиль поставляется со всем необходимым оснащением для езды с прицепом.

- Буксирное устройство на автомобиле должно быть разрешенного типа.
- Если буксирный крюк монтируется после поставки автомобиля, проверьте вместе с Вашим дилером Volvo, чтобы в автомобиле имелось все необходимое оборудование для езды с прицепом.
- Груз в прицепе разместите так, чтобы давление на буксирное устройство автомобиля соответствовало указанному максимальному давлению на шар.
- Увеличьте давление в шинах до рекомендуемого значения для полной нагрузки. Расположение таблички с

информацией о давлении в шинах см. Шина - давление воздуха (стр. 358).

- Двигатель испытывает еще большую нагрузку, чем обычно, при вождении с прицепом.
- Не ездите с тяжелым прицепом на абсолютно новом автомобиле. Подождите, пока пробег достигнет 1000 км.
- На длинных и крутых спусках тормоза автомобиля испытывают большие нагрузки по сравнению с обычными условиями. Перейдите на низкую передачу и выровняйте скорость.
- В целях безопасности автомобилю с прицепом не рекомендуется превышать максимально разрешенную скорость. Выполняйте действующие правила в отношении разрешенной скорости и веса.
- Двигайтесь на малых скоростях при буксировке прицепа по длинным, крутым подъемам.
- Избегайте ездить с прицепом на подъемах, превышающих 12%.

Кабель прицепа

Если буксирное устройство автомобиля оборудовано 13-штифтовым разъемом, а прицеп 7-штифтовым разъемом, необходим специальный переходник. Используйте переходный кабель, одобренный Volvo. Проверьте, чтобы кабель не волеюлся по земле.



Указатели поворотов и стоп-сигналы прицепа

Если неисправна одна из ламп указателей поворотов прицепа, символ указателей поворотов в комбинарованном приборе мигает быстрее обычного, и на информационном дисплее показывается текст **Неисправность поворотника прицепа.**

Если неисправна одна из ламп стоп-сигналов прицепа, показывается текст **Неисправность стоп-сигнала прицепа.**

Регулировка уровня*

Задние амортизаторы поддерживают постоянную высоту независимо от загрузки автомобиля (до максимально допустимого веса). Когда автомобиль стоит неподвижно, задняя часть кузова немного опускается – это вполне нормально.

Масса прицепа

Информацию о прицепах Volvo разрешенной массы см. Масса, разрешенная для буксировки, и нагрузка на шаровое устройство прицепа (стр. 440).

ВНИМАНИЕ

Указан максимально допустимый вес прицепа, разрешенный Volvo. Максимально допустимая скорость для автомобиля с прицепом составляет 100 км/ч. Национальные правила дорожного движения могут накладывать дополнительные ограничения на массу прицепа и скорость. Буксирные крюки могут быть сертифицированы для буксировки большего веса, чем может буксировать автомобиль.

ПРЕДОСТЕРЕЖЕНИЕ

Следуйте рекомендациям относительно веса прицепа. В противном случае всей транспортной связкой будет трудно управлять при маневрах и торможении.

Дополнительная информация

- Буксирное устройство (стр. 336)
- Замена ламп – общие сведения (стр. 400)

Езда с прицепом - механическая коробка передач

При движении с прицепом (стр. 334) по гористой местности в жарком климате существует опасность перегрева.

- Обороты двигателя не должны быть выше 4500 об/мин (дизельные двигатели: 3500 об/мин) – иначе это может привести к повышению температуры масла.

Дизельный двигатель 5 цилиндров.

- При опасности перегрева оптимальные обороты двигателя 2300-3000 об/минуту для оптимальной циркуляции охлаждающей жидкости.

Дополнительная информация

- Ручная коробка передач (стр. 296)



Езда с прицепом - автоматическая коробка передач

При движении с прицепом по гористой местности в жарком климате существует опасность перегрева.

- Автоматическая коробка передач выбирает оптимальную нагрузку в зависимости от установленной передачи и обороты двигателя.
- В случае перегрева в комбинированном приборе появляется предупреждающий символ, а на информационном дисплее показывается текстовое сообщение – выполните указанные рекомендации.

Крутые подъемы

- Не блокируйте автоматическую коробку передач на более высокой передаче, чем "выдерживает" двигатель – двигаться на высокой передаче с низкими оборотами двигателя не всегда выгодно.

ВАЖНО

Специальную информацию о медленном вождении автомобиля с прицепом для автомобилей с автоматической коробкой передач – Powershift (стр. 302).

Стоянка на подъеме

1. Выжмите педаль тормоза.

2. Задействуйте стояночный тормоз.
3. Переместите селектор передач в положение **P**.
4. Отпустите педаль тормоза.
 - Во время стоянки автомобиля с автоматической коробкой передач и прицепом селектор передач должен находиться в положении для стоянки **P**. Обязательно затягивайте стояночный тормоз.
 - Если автомобиль с прицепом устанавливается на стоянку на склоне, для блокировки колес используйте колодки.

Начало движения на склоне

1. Выжмите педаль тормоза.
2. Переместите селектор передач в положение для движения **D**.
3. Отпустите стояночный тормоз.
4. Отпустите педаль тормоза и трагаться с места.

Дополнительная информация

- Автоматическая коробка передач - Geartronic* (стр. 297)
- Автоматическая коробка передач - Powershift* (стр. 302)

Буксирное устройство

Буксирное устройство позволяет, например, тянуть на буксире прицеп или другой автомобиль.

Если автомобиль оборудован съемным буксирным крюком, при установке съемной части требуется строго выполнять указания по монтажу, см. Съемный буксирный крюк - монтаж/демонтаж (стр. 338).



ПРЕДОСТЕРЕЖЕНИЕ

Если автомобиль укомплектован съемным буксирным крюком Volvo:

- Точно выполняйте инструкции по монтажу.
- Перед началом движения съемную часть необходимо зафиксировать с помощью ключа.
- Убедитесь, что индикатор в окошке имеет зеленый цвет.

Проверьте, это важно

- Шаровое устройство буксирного крюка следует регулярно чистить и смазывать пластичной смазкой.



! ПРЕДОСТЕРЕЖЕНИЕ

Движущиеся части съемного буксирного крюка не должны смазываться смазкой/маслом. Это может снизить уровень безопасности.

i ВНИМАНИЕ

Если используется буксирное устройство с шаровой опорой и с демпфированием колебаний, шаровая опора не должна смазываться.

Дополнительная информация

- Езда с прицепом (стр. 334)
- Съемный буксирный крюк - технические характеристики (стр. 337)
- Съемный буксирный крюк - хранение (стр. 337)

Съемный буксирный крюк - хранение

Храните съемный буксирный крюк в грузовом отсеке.

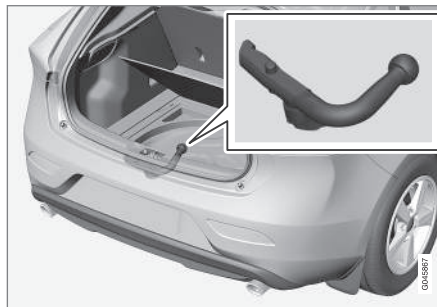

Место для хранения съемного буксирного крюка

! ВАЖНО

Обязательно снимайте съемное буксирное устройство после использования. Храните его в автомобиле в предназначенном для него месте.

Дополнительная информация

- Съемный буксирный крюк - технические характеристики (стр. 337)
- Съемный буксирный крюк - монтаж/демонтаж (стр. 338)
- Езда с прицепом (стр. 334)

Съемный буксирный крюк - технические характеристики

Технические характеристики съемного буксирного крюка

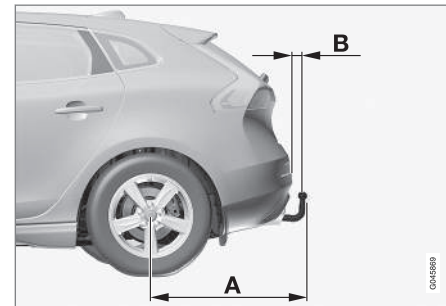

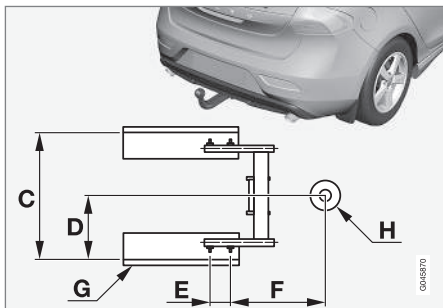

Размеры, точки крепления (мм)

A	887
B	73
C	881
D	441
E	109
F	306
G	Боковая балка
H	Центр шарового устройства

Дополнительная информация

- Съёмный буксирный крюк - монтаж/демонтаж (стр. 338)
- Съёмный буксирный крюк - хранение (стр. 337)

- Езда с прицепом (стр. 334)

Съёмный буксирный крюк - монтаж/демонтаж

Монтаж/демонтаж съёмного буксирного крюка выполняются следующим образом:

Монтаж

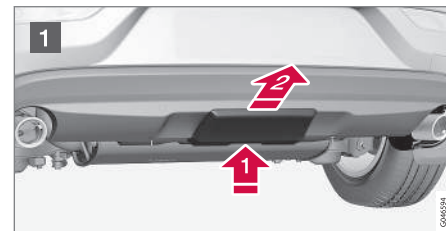

- 1 Снимите защитную крышку, надавив сначала на фиксатор, **1** а затем потянув крышку назад **2**.

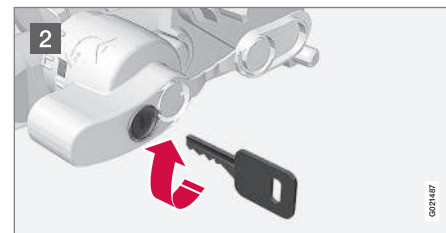

- 2 Повернув ключ по часовой стрелке, убедитесь, что механизм находится в незапертом положении.

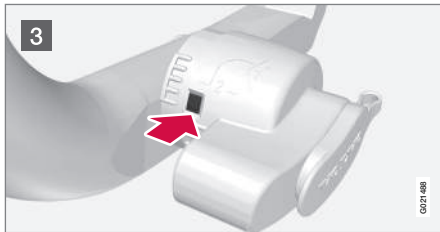

- 3 Индикаторное окошко должно быть красного цвета.

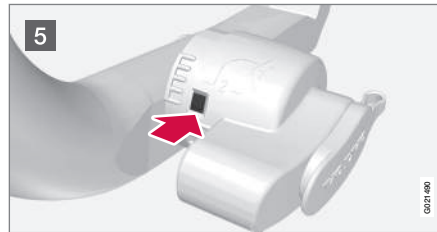

- 5 Индикаторное окошко должно быть зеленого цвета.

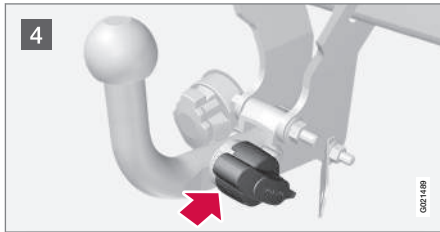

- 4 Вставьте и вдавите шаровое устройство до щелчка.

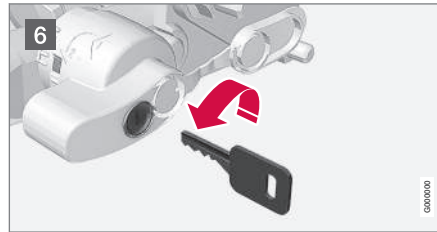

- 6 Поверните ключ против часовой стрелки в запорное положение. Выньте ключ из замка.

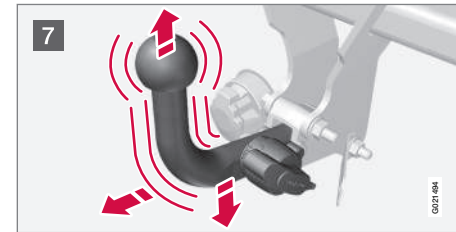

- 7 Убедитесь, что шаровое устройство зафиксировано, подергав вверх, вниз и назад.

⚠ ПРЕДОСТЕРЕЖЕНИЕ

Если сцепной шар установлен неправильно, его следует снять и вновь закрепить, как указано ранее.

! ВАЖНО

Нанесите смазку только на собственно сцепной шар, остальные части должны быть чистыми и сухими.



8 Страховочный трос.

ПРЕДОСТЕРЕЖЕНИЕ

Убедитесь, что трос безопасности прицепа закреплен в правильном месте.

Снятие съемного буксирного крюка

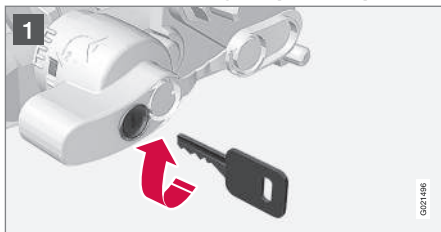

1 Вставьте ключ и поверните по часовой стрелке до незапертого положения.



2 Нажмите стопорную ручку (1) и поверните против часовой стрелки (2) до щелчка.

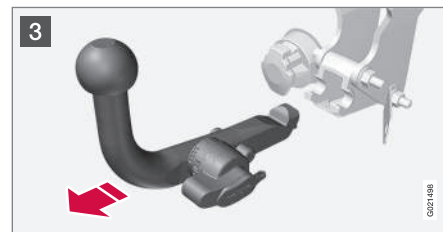

3 Поверните вниз до упора стопорную ручку и, удерживая ее, одновременно выньте шаровое устройство назад и вверх.

ПРЕДОСТЕРЕЖЕНИЕ

При хранении съемного буксирного крюка в автомобиле его следует надежно закреплять, см. Съемный буксирный крюк - хранение (стр. 337).

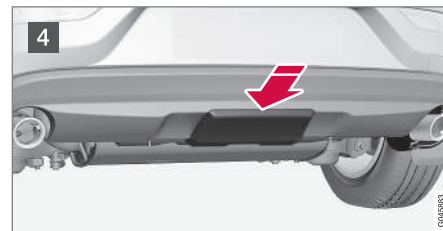

4 Задвинув, зафиксируйте защитную крышку.



Дополнительная информация

- Съёмный буксирный крюк - хранение (стр. 337)
- Съёмный буксирный крюк - технические характеристики (стр. 337)
- Езда с прицепом (стр. 334)

Стабилизатор прицепа автомобиля – TSA¹⁷

Функция стабилизатора прицепа TSA (Trailer Stability Assist) предназначена для стабилизации автомобиля с прицепом в ситуациях, когда экипаж подвергается автоколебаниям.

TSA-функция входит в систему стабилизации (стр. 197) ESC¹⁸.

Принцип действия

Явление автоколебания автомобиля с прицепом возможно для любых комбинаций автомобилей и прицепов. В обычных случаях автоколебание возникает на высоких скоростях. Однако, если прицеп перегружен или груз в прицепе распределен неправильно, например, смещен назад, опасность автоколебаний появляется уже на более низких скоростях 70-90 км/ч.

Для того чтобы в этом случае автоколебания появились, необходим пусковой фактор, например:

- На автомобиль с прицепом обрушился очень сильный боковой ветер.
- Автомобиль с прицепом движется по неровной дороге или наехал на бугорок.
- Хаотические движения рулевого колеса.

Использование

Когда автоколебания появились, их очень трудно или невозможно погасить, что приводит к трудности управления экипажем и опасности оказать в другом ряду движения или съехать с дороги.

Стабилизатор прицепа непрерывно контролирует перемещения автомобиля, особенно в боковом направлении. Когда регистрируются автоколебания, происходит индивидуальное притормаживание передних колес, что повышает устойчивость экипажа в целом. Часто этого достаточно, чтобы водитель восстановил управление автомобилем.

Если автоколебания не гасятся несмотря на подключение системы TSA, экипаж притормаживается всеми четырьмя колесами и снижается тяговое усилие двигателя. После того как автоколебания постепенно затухают и экипажу возвращается устойчивое положение, система TSA отключается, и водитель вновь получает полный контроль над автомобилем. Дополнительную информацию см. Электронная система стабилизации (ESC) – общие сведения (стр. 197).

¹⁷ Устанавливается вместе с оригинальным буксирным крюком Volvo.

¹⁸ (Electronic Stability Control) – электронная система стабилизации.





Прочее

Включение системы TSA может происходить на скорости в диапазоне 65-160 км/ч.

ВНИМАНИЕ

Функция TSA отключается, когда водитель выбирает режим **Sport**, см. Электронная система стабилизации (ESC) – общие сведения (стр. 197).

Система TSA не включается, если водитель за счет резких поворотов рулевого колеса пытается подавить автоколебания, так как в этом случае система TSA не может определить, что или кто является причиной автоколебаний – прицеп или водитель.



Когда система TSA действует, в комбинированном приборе мигает символ **ESC**¹⁸.

Дополнительная информация

- Электронная система стабилизации (ESC) – общие сведения (стр. 197)

Буксировка

При буксировке одно транспортное средство тянется за другим транспортным средством на буксирном тросе.

Перед буксировкой узнайте, с какой скоростью согласно законодательству разрешается буксировать автомобиль.

1. Снимите блокировку рулевого колеса (стр. 294). Для этого установите дистанционный ключ в замок запуска и длительно нажмите кнопку **START/STOP ENGINE** – активируется положение ключа **II** (стр. 82).
2. Во время буксировки дистанционный ключ должен постоянно находиться в замке запуска.
3. Когда буксирующий автомобиль снижает скорость, удерживайте буксировочный трос в натянутом состоянии, слегка нажимая на педаль тормоза – так вы избегаете ненужных рывков.
4. Будьте готовы к торможению в любой момент.

ПРЕДОСТЕРЕЖЕНИЕ

- Перед буксировкой проверьте, чтобы была снята блокировка замка рулевого колеса.
- Дистанционный ключ должен находиться в положении **II** – в положении **I** все подушки безопасности отключены.
- Запрещается извлекать ключ из замка запуска во время буксировки автомобиля.

ПРЕДОСТЕРЕЖЕНИЕ

Сервоусиление тормозов и рулевого управления не действует, если двигатель не работает – в этом случае на педаль тормоза приходится давить прим. в 5 раз сильнее, а поворот руля требует гораздо большего усилия, чем обычно.

Ручная коробка передач

Перед буксировкой:

- Переместите рычаг переключения передач в нейтральное положение и опустите стояночный тормоз.

¹⁸ (Electronic Stability Control) – электронная система стабилизации.



Автоматическая коробка передач Geartronic

ВАЖНО

Помните, что колеса автомобиля при буксировке должны вращаться только вперед.

- Автомобиль с автоматической коробкой передач нельзя буксировать на скорости выше 80 км/ч и на расстояние более 80 км. Не превышайте скорость, разрешенную местными правилами дорожного движения.

Перед буксировкой:

- Переместите селектор передач в положение **N** и отпустите стояночный тормоз.

Автоматическая коробка передач Powershift

Модель с коробкой передач Powershift не пригодна для буксировки, так как для обеспечения достаточной смазки двигателя должен работать. Если буксировку все же необходимо выполнить, расстояние должно быть максимально коротким и скорость должна быть очень низкой.

Если вы не уверены, установлена ли на вашем автомобиле коробка передач Powershift, вы можете это проверить по

обозначению типа (стр. 436) в табличке для коробки передач, которая находится под капотом. Обозначение "MPS6" указывает на то, что в автомобиле установлена коробка передач Powershift. Другое обозначение указывает на автоматическую коробку передач Geartronic.

ВАЖНО

Избегайте буксировки автомобиля.

- Для того, чтобы убрать автомобиль с опасного участка дороги, разрешается буксировка автомобиля на короткое расстояние на низкой скорости – не более чем на 10 км на скорости не выше 10 км/ч. Помните, что при буксировке колеса автомобиля должны вращаться вперед.
- Для перемещения на расстояние более 10 км автомобиль следует эвакуировать таким образом, чтобы ведущие колеса не касались дороги – рекомендуется обратиться за помощью к специалистам.

Перед буксировкой:

- Переместите селектор передач в положение **N** и отпустите стояночный тормоз.

Пуск от вспомогательного источника

Запрещается запускать двигатель буксировкой. Пользуйтесь вспомогательным аккумулятором в том случае, если аккумулятор вашего автомобиля разряжен так, что двигатель не запускается, см. Пуск от вспомогательного источника (стр. 294).

ВАЖНО

При попытке запуска двигателя буксировкой вы можете повредить катализатор.

Дополнительная информация

- Буксирная скоба (стр. 344)



Буксирная скоба

Буксировочная скоба вкручивается и закрепляется в гнезде с резьбой под защитной крышкой с правой стороны на переднем или заднем бампере.

Установка буксирной скобы

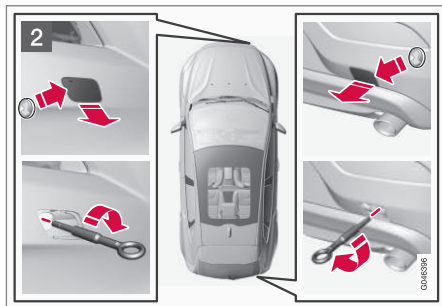
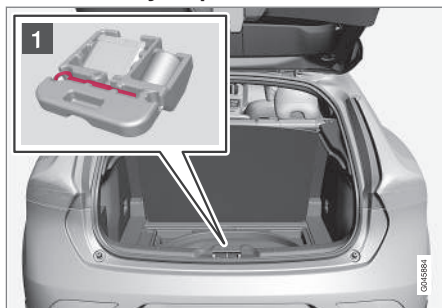

- 1 Выньте буксировочную скобу, которая находится под люком в полу грузового отделения.

ВНИМАНИЕ

Чтобы получить доступ к буксировочной скобе/ключу для колесных болтов в пеноблоке:

- **Вариант 1:** для доступа к ключу для колесных болтов поднимите компрессорный агрегат комплекта для герметизации шин (п. 5). Для получения доступа к буксирной скобе поднимите фляжку с уплотнительной жидкостью (п. 6).
- **Вариант 2:** для доступа к буксирному ушку поднимите компрессорный агрегат комплекта для герметизации шин (п. 5). Ключ для колесных болтов находится под домкратом.

- 2 Защитная крышка в месте крепления буксировочной скобы выпускается в двух вариантах, и поэтому открывается разными способами:

- Чтобы открыть крышку углубления в заднем бампере, вставьте монету или аналогичный предмет и осторожно отогните наружу. Затем полностью отогните и снимите крышку.
- С одной из сторон или в углу крышки углубления переднего бампера имеется маркировка: Нажмите на маркировку пальцем и одновременно отведите наружу противоположную сторону/угол – крышка повернется вокруг центральной линии, и после этого вы сможете ее снять.

Закрутите буксировочную скобу полностью до фланца. Заверните скобу тщательно до упора с помощью, например, баллонного ключа.

После использования буксирная скоба отвинчивается. Вернуться буксирную скобу на ее место.

Завершите работы, установив на бампер защитную крышку.

**! ВАЖНО**

Буксировочная скоба предназначена только для буксировки по дороге, а **не** для эвакуации из кювета или через препятствие. Пользуйтесь услугами специалистов для проведения эвакуационных работ.

Дополнительная информация

- Буксировка (стр. 342)
- Эвакуация (стр. 345)

Эвакуация

"Поврежденный означает, что автомобиль увезли с помощью другого транспортного средства."

Пользуйтесь услугами специалистов для проведения эвакуационных работ.

Буксировочную скобу разрешается использовать для подъема автомобиля на эвакуатор с платформой. Возможность выполнения такой операции определяется положением автомобиля и величиной дорожного просвета. Вы можете повредить автомобиль, если при слишком большом угле наклона ramпы эвакуатора или недостаточной величине дорожного просвета для подъема автомобиля использовать буксировочную скобу. Пользуйтесь подъемным устройством, установленным на эвакуаторе.

! ВАЖНО

Помните, что колеса автомобиля при буксировке должны вращаться только вперед.

- Автомобиль с приводом на все колеса (AWD) запрещается буксировать методом частичной погрузки передней части со скоростью выше 70 км/ч. Максимально разрешенное расстояние буксировки составляет 50 км.

Дополнительная информация

- Буксировка (стр. 342)

09



КОЛЕСА И ШИНЫ

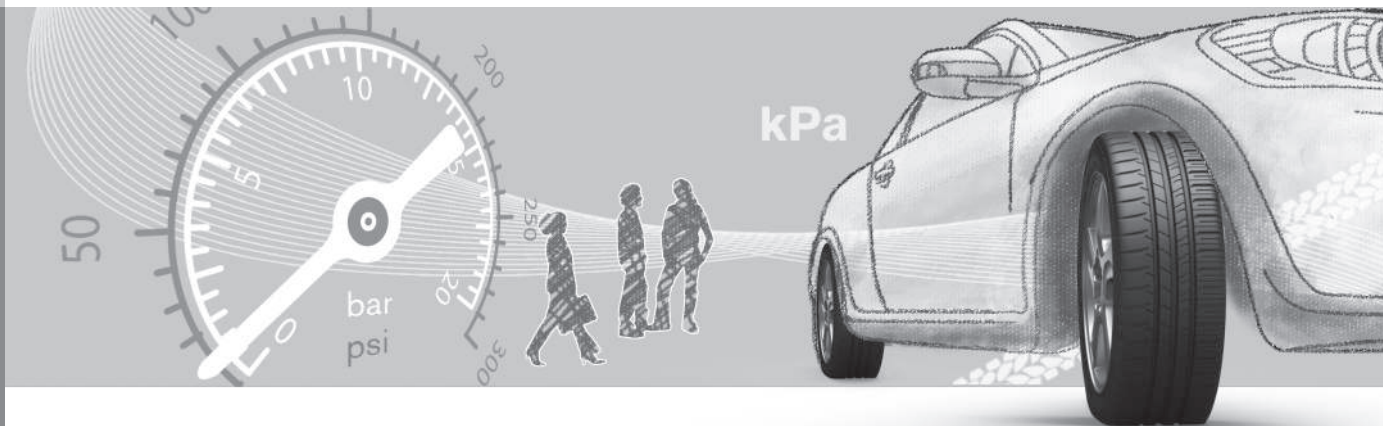



Шина - направление вращения

На шинах с рисунком протектора, предназначенным для вращения только в одну сторону, стрелкой указано направление вращения.

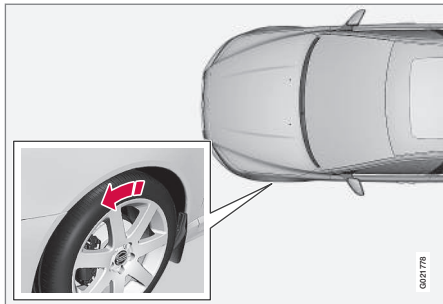

Стрелка указывает направление вращения шины.

Шины должны вращаться только в одну сторону в течение всего срока службы. Переставлять такие шины можно только между передним и задним колесом, но ни в коем случае не с левой стороны на правую или наоборот. Неправильная установка шин приводит к ухудшению тормозных характеристик и потере способности выдавливать воду и снежную грязь с дорожного покрытия. Шины с наибольшей высотой рисунка протектора следует всегда устанавливать назад (для снижения опасности заноса).

ВНИМАНИЕ

Убедитесь, что обе пары колес имеют один и тот же тип, один и тот же размер и что они одной и той же марки.

Следуйте рекомендациям относительно давления в шинах (стр. 358), приведенным в соответствующей таблице.

Дополнительная информация

- Размеры шин (стр. 352)
- Шины - классификация по скорости (стр. 352)
- Уход за шинами (стр. 347)
- Шина - индикатор износа протектора (стр. 349)

Уход за шинами

Функция шин состоит также в обеспечении сцепления с поверхностью, ослаблении вибраций и защите колес от износа.

Динамические характеристики

Динамические характеристики автомобиля во многом зависят от установленных на автомобиле шин. От типа шин, размера, давления в шинах и класса скорости зависит поведение автомобиля.

Возраст шин

Все шины старше 6 лет следует проверять у специалиста даже при отсутствии видимых повреждений. Шины стареют и разрушаются, даже если их использовали мало или совсем не использовали. При этом их свойства могут измениться. Это относится ко всем шинам, припасенным на будущее. Примером внешних признаков, указывающих на то, что шины не пригодны для использования, являются трещины или изменения окраски.



Новые шины

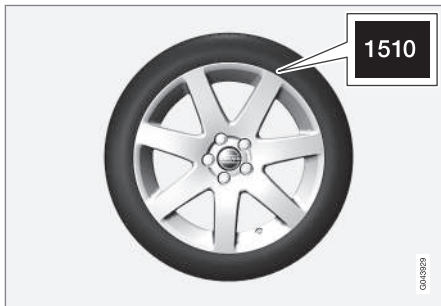

Шины – это товар с ограниченным сроком годности. Через несколько лет использования они становятся жестче, и их фрикционные свойства снижаются. Поэтому при замене шин старайтесь приобрести шины, выпущенные как можно позднее. Это особенно важно для зимних шин. Последние цифры в цифровой последовательности соответствуют недели и году изготовления автомобиля. Это называется маркировкой DOT (Department of Transportation) шины и указывается при помощи четырех цифр, например, 1510. Шина на рисунке изготовлена на 15-ой неделе 2010 года.

Летние и зимние шины

При замене летних колес на зимние и наоборот на колесах следует пометить, с какой стороны они были сняты, например, **Л** с левой стороны и **П** с правой стороны.

Износ и обслуживание

При правильном давлении в шинах (стр. 358) износ шин происходит более равномерно. Скорость старения и износа шин зависит от стиля вождения, давления в шинах, климата и состояния дорог. Чтобы избежать различия в высоте рисунка протектора и неравномерного износа (стр. 349) шин, переднюю и заднюю шины можно менять местами. Первый раз замену следует провести прим. после 5000 км, а затем с интервалом 10000 км. Volvo рекомендует обратиться на официальную станцию техобслуживания Volvo, если у вас есть сомнения относительно высоты рисунка протектора шин. В случае значительного различия в степени износа шин (глубина протектора отличается на >1 мм) шины с наименьшим износом протектора следует всегда устанавливать назад. Обычно занос передних колес, который предотвращается легче, чем занос задних колес, приводит к тому, что автомобиль продолжает движение вперед, а при заносе задних колес задняя часть автомобиля уходит в сторону, и водитель может полностью потерять контроль над автомобилем. Поэтому очень важно, чтобы сцепление с дорогой не теряли именно задние колеса, а не передние.

Колеса следует хранить в горизонтальном или подвешенном состоянии, их запрещается ставить.



ПРЕДОСТЕРЕЖЕНИЕ

Поврежденная шина может привести к потере управления автомобилем.

Дополнительная информация

- Размеры шин (стр. 352)
- Шины - классификация по скорости (стр. 352)
- Шина - направление вращения (стр. 347)



Шина - индикатор износа протектора

Индикатор износа протектора показывает степень износа шины.

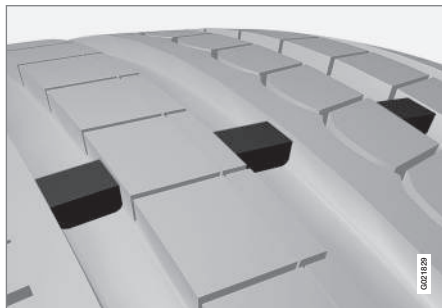

Индикатор износа шин.

Индикатор износа протектора представляет собой узкий выступ, расположенный поперек дорожки протектора. Сбоку на шине видны букв TWI (Tread Wear Indicator). Когда глубина протектора шины снижается до 1,6 мм, она оказывается равной индикатору износа. Немедленно замените шины новыми. Помните, что шины с малой высотой рисунка протектора имеют очень плохое сцепление с дорожным покрытием на мокрой и заснеженной дороге.

Дополнительная информация

- Шины - классификация по скорости (стр. 352)
- Шина - давление воздуха (стр. 358)

- Шина - направление вращения (стр. 347)

Колесные гайки

Колесные гайки используются для крепления колеса к ступице и выпускаются в различных исполнениях.

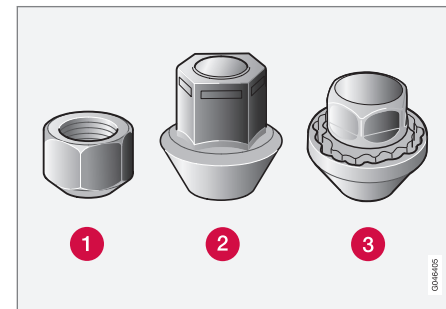

- 1 Низкая колесная гайка
- 2 Высокая колесная гайка
- 3 Колесная гайка с "секреткой"

Момент затяжки

- Колесная гайка типа 1 (стальной диск): 110 Нм
- Колесная гайка типа 2 (алюминиевый диск): 130 Нм
- Колесная гайка-секретка типа 3 (стальной/алюминиевый диск): 110 Нм

Используйте только колесные диски, апробированные и допущенные Volvo, входящие в ассортимент оригинальных деталей



Volvo. Проверьте момент затяжки динамометрическим ключом.

Колесная гайка с "секреткой"*

Колесная гайка с "секреткой" может устанавливаться как на алюминиевых, так и на стальных дисках. Под люком в полу грузового отсека находится втулка для колесных гаек- секреток.

Дополнительная информация

- Размеры колес и ободов (стр. 351)

Домкрат

Домкрат используется для подъема автомобиля, например, при замене шин.

Пользуйтесь оригинальным домкратом только для замены запасного колеса. Болт домкрата должен быть всегда хорошо смазан.

Дополнительная информация

- Треугольный знак аварийной остановки (стр. 359)
- Временная герметизация шин* (стр. 369)

Зимние шины

Зимние шины - это шины, предназначенные для зимних дорожных условий.

Зимние шины

Volvo рекомендует использовать зимние шины определенных размеров. Размеры шин зависят от варианта двигателя. Всегда устанавливайте разрешенные зимние шины на все четыре колеса.



ВНИМАНИЕ

Volvo рекомендует обратиться к дилеру Volvo, чтобы узнать, какой тип дисков и шин подходит лучше всего вашей автомобилю.

Ошипованные шины

На протяжении первых 5001000 км после установки новых ошипованных зимних шин необходимо ездить как можно более плавно и осторожно, так чтобы шипы правильно установились в шинах. Благодаря этому продлевается срок службы шин и особенно шипов.



ВНИМАНИЕ

Правила, касающиеся использования ошипованных шин, в разных странах разные.



Высота рисунка протектора

Эксплуатация на обледенелых, заснеженных дорогах при низких температурах предъявляет к шинам более высокие требования, чем летом. Поэтому не рекомендуется эксплуатировать зимние шины с остаточной высотой рисунка протектора меньше 4 мм.

Использование цепей противоскольжения

Цепи противоскольжения разрешается устанавливать только на передние колеса (относится также и к полноприводным автомобилям). С цепями противоскольжения запрещается превышать скорость 50 км/ч. Старайтесь не ездить с цепями по не заснеженным дорогам, так как это приводит к ускоренному износу, как цепей, так и шин.



ПРЕДОСТЕРЕЖЕНИЕ

Пользуйтесь оригинальными цепями противоскольжения Volvo или их аналогами, адаптированными к конкретной модели автомобиля, размерам шин и дисков. Если у Вас есть сомнения, обратитесь на официальную станцию техобслуживания Volvo. Неправильно подобранные цепи противоскольжения могут серьезно повредить автомобиль и стать причиной аварии.

Дополнительная информация

- Замена колеса - снятие колеса (стр. 354)

Размеры колес и ободов

Примеры обозначения размеров колес и ободов см. в приведенной ниже таблице.

На колесах (дисках) указывается размер, например: 7Jx16x50.

7	Ширина диска в дюймах
J	Профиль бортовой закраины
16	Диаметр колесного диска в дюймах
50	Вылет в мм (расстояние от центра колеса до поверхности, которой колесо прижимается к ступице)

Дополнительная информация

- Колесные гайки (стр. 349)



Размеры шин

Колеса, шины и обода автомобиля имеют определенные размеры, см. пример в таблице ниже.

На всех автомобильных шинах обозначен размер. Пример обозначения: 215/55R16 97W.

205	Ширина шины (mm)
50	Соотношение между высотой боковины шины и шириной шины (%).
R	Радиальные шины
17	Диаметр колесного диска в дюймах (")
93	Цифровой код для максимально разрешенной нагрузки на шину, индекс нагрузки (стр. 352) (LI)
W	Цифровой код для максимально разрешенной скорости, класс скорости (стр. 352) (SS) (в данном случае 270 км/ч).

Дополнительная информация

- Шина - давление воздуха (стр. 358)
- Шина - направление вращения (стр. 347)
- Шина - индикатор износа протектора (стр. 349)

Шина - индекс нагрузки

Индекс нагрузки показывает способность шины выдерживать определенную нагрузку.

Каждая шина способна выдержать определенную предельную нагрузку, обозначаемую индексом нагрузки (LI). Вес автомобиля определяет, какую нагрузку должны выдерживать шины.

Дополнительная информация

- Размеры шин (стр. 352)
- Шины - классификация по скорости (стр. 352)
- Шина - давление воздуха (стр. 358)
- Шина - индикатор износа протектора (стр. 349)

Шины - классификация по скорости

Каждая шина может выдерживать определенную максимальную скорость и поэтому относится к определенному классу скорости (SS - Speed Symbol).

Класс скорости шин должен быть не ниже максимальной скорости автомобиля. В таблице классов скорости показаны минимально допустимые классы скорости. Единственным исключением из этого являются зимние шины (стр. 350) (как ошипованные, так и неошипованные), которые могут принадлежать к более низкому классу скорости. При выборе таких шин автомобилю запрещено двигаться со скоростью выше предусмотренной классом этих шин (например, для класса Q максимальная скорость 160 км/ч). Скорость движения определяется правилами дорожного движения, а не классом скорости шин.



ВНИМАНИЕ

Это максимально допустимая скорость, указанная в таблице.

Q	160 км/ч (используется только для зимних шин)
T	190 км/ч
H	210 км/ч



V	240 км/ч
W	270 км/ч
Y	300 км/ч

ПРЕДОСТЕРЕЖЕНИЕ

На автомобиль следует устанавливать шины, у которых индекс допустимой нагрузки (стр. 352) (LI) и класс скорости (SS) такой же или выше, указанных в технических данных. Шина с более низким индексом допустимой нагрузки или классом скорости может перегреться.

Дополнительная информация

- Размеры шин (стр. 352)
- Шина - давление воздуха (стр. 358)
- Шина - направление вращения (стр. 347)

Запасное колесо*

Запасное колесо (Temporary Spare) используется для временной замены проколотого обычного колеса.

Запасное колесо предназначено только для временного использования, и его следует как можно быстрее заменить обычным колесом. Запасное колесо может изменить управляемость автомобиля. Запасное колесо по размеру меньше обычного колеса, и это влияет на дорожный просвет автомобиля. Будьте осторожны с высокими тротуарами и не мойте автомобиль на автоматической мойке. Если запасное колесо устанавливается на переднем мост, вы не можете пользоваться цепями противоскольжения. На полноприводных автомобилях привод на задние колеса можно отключить. Запасное колесо не подлежит ремонту. Правильное значение давления в шине запасного колеса указано в Шина - давление воздуха (стр. 358).

ВАЖНО

- Запрещается двигаться со скоростью выше 80 км/ч, если на автомобиле установлено запасное колесо.
- Запрещается одновременно устанавливать на автомобиль более одного запасного колеса типа "Temporary Spare".

Дополнительная информация

- Замена колеса - снятие колеса (стр. 354)
- Замена колеса - установка запасного колеса* (стр. 357)
- Замена колеса - снятие запасного колеса* (стр. 354)
- Домкрат (стр. 350)
- Треугольный знак аварийной остановки (стр. 359)
- Колесные гайки (стр. 349)



Замена колеса - снятие запасного колеса*

Запасное колесо* с домкратом* и ключом для колесных болтов* находятся под полом в грузовом отделении.

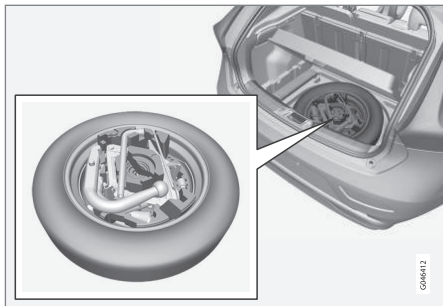

1. Поднимите задний край грузового пола (а в моделях с сочлененным грузовым полом возьмитесь за ручку грузового пола, поднимите заднюю часть и сдвиньте ее вперед).
2. Выньте отделение для хранения* (только модели с сочлененным полом).
3. Поднимите нижний пол (только у моделей с сочлененным грузовым полом).
4. Отверните крепежный винт и снимите пеноблок с помощью домкрата и другого инструмента.

5. Возьмитесь за дальний конец запасного колеса и поднимите его. Сдвиньте запасное колесо немного вперед и выньте его из отсека для хранения.
6. Выньте из пеноблока ключ для колесных болтов, домкрат и буксировочную скобу.



ВНИМАНИЕ

Чтобы получить доступ к буксирной скобе, нужно вынуть домкрат.

Дополнительная информация

- Замена колеса - снятие колеса (стр. 354)
- Замена колеса - установка запасного колеса* (стр. 357)
- Домкрат (стр. 350)
- Запасное колесо* (стр. 353)
- Треугольный знак аварийной остановки (стр. 359)
- Колесные гайки (стр. 349)

Замена колеса - снятие колеса

Колеса автомобиля можно менять, например, устанавливая зимние колеса или зимние шины.

Если замена колеса должна быть проведена в зоне движения транспорта, выставьте треугольный знак аварийной остановки. Автомобиль и домкрат* должны находиться на твердой горизонтальной поверхности.

1. Затяните стояночный тормоз и включите передачу заднего хода или положение **P**, если на автомобиле установлена автоматическая коробка передач.



! ПРЕДОСТЕРЕЖЕНИЕ

Убедитесь, что домкрат не повреждены, его резьба правильно смазана и на нем нет грязи.

i ВНИМАНИЕ

Volvo рекомендует пользоваться домкратом*, предназначенным только для соответствующей модели автомобиля, указанной на табличке, установленной на домкрате.

На этой табличке также указана максимальная подъемная сила домкрата при заданной высоте подъема.

2. Достаньте колесо (летнее, зимнее или запасное) и инструменты. Если устанавливается запасное колесо, в этом же месте имеются упаковка с перчатками и пластиковый пакет для хранения проколотого колеса.
3. Заблокируйте спереди и сзади те колеса, которые останутся стоять на земле. Используйте, например, мощные деревянные упоры или большие камни.

4. На автомобилях со стальными дисками устанавливаются съемные колесные колпаки. Используйте съемное устройство, чтобы подцепить и снять закрытый колпак колеса. Вы можете также сдернуть колпак колеса руками.

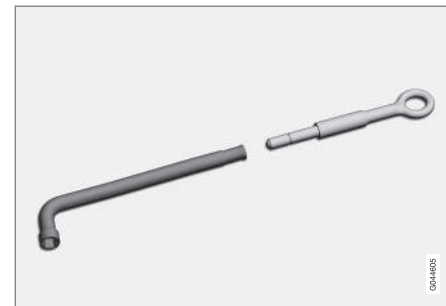
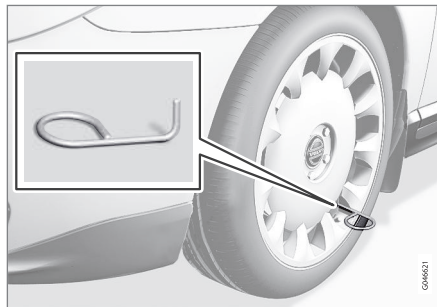

Ключ для колесных болтов и буксировочная скоба.

! ВАЖНО

Буксировочная скоба должна вкручиваться полностью в баллонный ключ.

6. Ключом баллонным ключом ослабьте колесные гайки на $\frac{1}{2}$ –1 оборот против часовой стрелки.

* Опция/дополнительное оборудование, дополнительную информацию см. Введение.



! ПРЕДОСТЕРЕЖЕНИЕ

Не прокладывайте ничего между поверхностью земли и домкратом, а также между домкратом и местом крепления домкрата на автомобиле.

7. На автомобиле с каждой стороны имеется по два упора для установки домкрата.

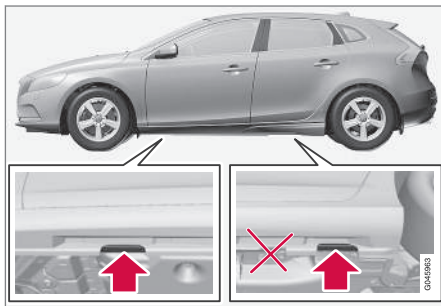

! ВАЖНО

Поверхность земли под домкратом должна быть твердой, ровной и без наклона.

8. Подведите домкрат так, чтобы фланец кузова вошел в паз головки домкрата.

9. Поднимите автомобиль так, чтобы вывесить колесо. Открутите колесные гайки и снимите колесо.

! ПРЕДОСТЕРЕЖЕНИЕ

Никогда не залезайте под автомобиль, если он опирается на домкрат.

Никогда не позволяйте пассажирам оставаться в автомобиле, если он опирается на домкрат.

Паркуйте автомобиль таким образом, чтобы он становился барьером, отделяющим пассажиров от проезжей части.

i ВНИМАНИЕ

Обычный домкрат автомобиля можно использовать только по мере необходимости в течение короткого промежутка времени, как например, для замены проколотого колеса, замены зимних/летних колес и т.п. Для подъема автомобиля пользуйтесь только домкратом, который предназначен для вашей модели автомобиля. Если автомобиль поднимается домкратом часто или домкрат используется продолжительное время (больше, чем требуется для смены колес), рекомендуется пользоваться гаражным домкратом. В этом случае выполняйте инструкции, прилагаемые к используемому оборудованию.

Дополнительная информация

- Замена колеса - установка запасного колеса* (стр. 357)
- Замена колеса - снятие запасного колеса* (стр. 354)
- Запасное колесо* (стр. 353)
- Треугольный знак аварийной остановки (стр. 359)
- Колесные гайки (стр. 349)



Замена колеса - установка запасного колеса*

Важно обеспечить крепление запасного колеса надлежащим образом.

монтаж

1. Очистите контактные поверхности колеса и ступицы.
2. Установите колесо. Тщательно затяните колесные гайки.
3. Опустите автомобиль так, чтобы колесо не прокручивалось.



4. Затяните колесные гайки крест-накрест. Важно, чтобы колесные гайки были затянуты с правильным моментом. Проверьте момент затяжки динамометрическим ключом.

5.

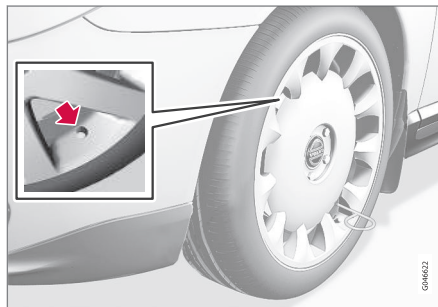

Установите на место закрытый колпак колеса.

i ВНИМАНИЕ

При монтаже вырез в колесном колпаке для ниппеля должен совпадать с положением ниппеля на диске.

Возвращение на место домкрата* и инструмента

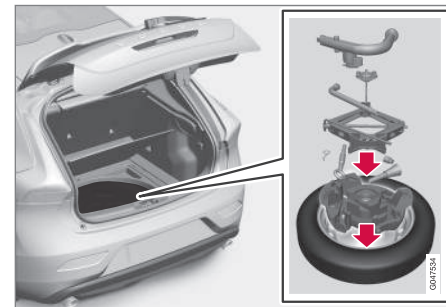

После использования инструменты и домкрат следует правильно положить на место в пенопластовый блок.

1. Выверните буксировочную скобу из баллонного ключа.



2. Верните инструменты в соответствующие отделения в пенопластовом боксе в следующем порядке:
 - буксировочная скоба/воронка/ключ Torx/втулка для колесных гаек-секреток/инструмент для колесного колпака
 - домкрат (следует скрутить до нужной высоты так, чтобы он поместился в отделении в пенопластовом боксе, ручка над ногой домкрата утоплена в паз в пенопластовом боксе)
 - баллонный ключ (над домкратом).
3. Если вы установили запасное колесо, проколотое колесо можно положить в пластиковый пакет, который находится в упаковке вместе с перчатками. Положите пенопластовый бокс на место в отделение для хранения и затяните крепежный винт в полу.

Если запасное колесо **не** использовалось, поместите пеноблок в запасное колесо, а запасное колесо назад в отсек для хранения. Прочно заверните крепежные винты в полу отделения для хранения.
4. Установите на место съемный буксирный крюк.



ВНИМАНИЕ

- После подкачки шины установите колпачок ниппеля на место, чтобы не допустить повреждение ниппеля мелкими камнями, грязью, и т.п.
- Используйте только пластмассовые колпачки ниппеля. Металлические колпачки могут покрыться ржавчиной, и их будет трудно отвернуть.



ВАЖНО

Инструменты и домкрат*, когда они не используются, следует хранить в специально отведенном месте в грузовом пространстве автомобиля.

Дополнительная информация

- Замена колеса - снятие запасного колеса* (стр. 354)
- Замена колеса - снятие колеса (стр. 354)
- Запасное колесо* (стр. 353)
- Треугольный знак аварийной остановки (стр. 359)
- Колесные гайки (стр. 349)

Шина - давление воздуха

В шинах может быть разное давление воздуха; оно измеряется в барах.

Проверьте давление воздуха в шинах

Давление в шинах проверяется ежедневно на холодных шинах. Холодными шинами считаются шины, температура которых соответствует наружной температуре. Шины нагреваются после нескольких километров пробега, и давление повышается. Недостаточно накаченные шины приводят к повышенному расходу топлива, сокращению срока службы шин и снижению динамических показателей автомобиля. Езда с плохо накаченными шинами приводит к тому, что шины могут перегреться и получить повреждения. От давления в шинах зависит комфортность езды, шум дороги и управляемость автомобилем.



ВНИМАНИЕ

Давление в шинах с течением времени уменьшается, это естественный процесс. Давление в шинах также изменяется в зависимости от температуры окружающей среды.



Наклейка с указанием давления в шинах

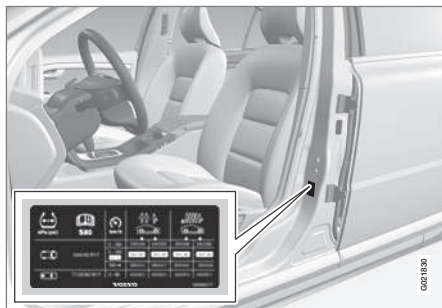

На наклейке, расположенной на дверной стойке на стороне водителя (между передней и задней дверью), указано давление в шинах при различной нагрузке и скоростях. Эта же информация приведена в таблице давления в шинах.

Информацию о давлении в шинах рекомендованного для вашего автомобиля размера и ЕСО-давлении, повышающем топливную экономичность, можно найти в печатном издании руководства для владельца.

i ВНИМАНИЕ

Давление в шинах зависит от перепада температур.

Экономичный расход топлива, давление ЕСО

Для наилучшей топливной экономичности на скорости ниже 160 км/ч рекомендуется ЕСО-давление (для полной и частичной загрузки – см. таблицу давления в шинах в печатном издании руководства для владельца).

Дополнительная информация

- Шины - классификация по скорости (стр. 352)
- Шина - направление вращения (стр. 347)
- Уход за шинами (стр. 347)
- Шина - индикатор износа протектора (стр. 349)

Треугольный знак аварийной остановки

Треугольный знак аварийной остановки предупреждает других участников движения о наличии стоящего на дороге автомобиля.

Хранение и складывание

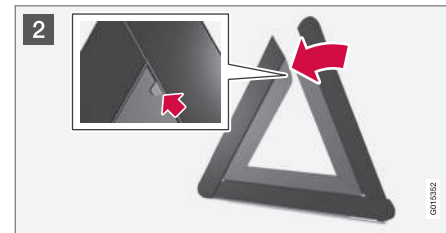

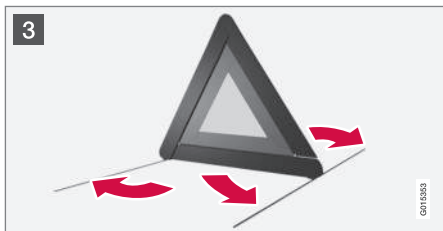

1 Поднимите люк в полу (или, в моделях с откидным полом, сдвиньте заднюю часть грузового пола вперед, а затем поднимите нижний пол) и достаньте треугольный знак аварийной остановки.

2 Выньте треугольный знак из чехла, раскройте и соедините две стороны вместе.

3 Откиньте опоры знака аварийной остановки.

Следуйте действующим правилам использования треугольного знака аварийной остановки. Треугольный знак аварийной остановки ставится в удобном месте с учетом особенностей дорожного движения.

После использования убедитесь, что треугольный знак с чехлом надежно закреплены в багажном отделении.

Дополнительная информация

- Запасное колесо* (стр. 353)

Аптечка*

В аптечку входят средства оказания первой помощи.



Сумка со средствами первой помощи находится на левой стороне грузового отделения.

Система контроля давления в шинах*1

Система контроля давления в шинах предупреждает водителя о низком давлении в одной или нескольких шинах автомобиля. Согласно законодательным требованиям, действующим на некоторых рынках, система контроля давления в шинах входит в стандартную комплектацию автомобилей.

Существует две системы контроля давления в шинах: TPMS (Tyre Pressure Monitoring System) и TM (Tyre Monitor). Если вы не знаете, какая система установлена в вашем автомобиле, в системе меню **MY CAR** откройте настройки автомобиля:

- Меню **Давление в шинах** используется в системе TPMS, см. TPMS (Tyre Pressure Monitoring System)* – общие сведения (стр. 361).
- Меню **Контроль шин** используется в системе TM, см. TM (Tyre Monitor)* (стр. 366).

Система не заменяет обычный уход за шинами.

**! ВАЖНО**

В случае неисправности системы TPMS предупреждающая лампа  в комбинированном приборе начинает мигать в течение прим. 1 минуты, а затем переходит в режим немигающего света. В комбинированном приборе также появляется сообщение.

Дополнительная информация

- TPMS (Tyre Pressure Monitoring System)* – общие сведения (стр. 361)
- TPMS (Tyre Pressure Monitoring System)* – регулировка (перекалибровка) (стр. 362)
- TPMS (Tyre Pressure Monitoring System)* – если давление в шинах низкое (стр. 366)
- TPMS (Tyre Pressure Monitoring System)* – активирование/отключение (стр. 364)
- TPMS (Tyre Pressure Monitoring System)* – рекомендации (стр. 365)
- TPMS (Tyre Pressure Monitoring System)* – шины, устойчивые к проколам* (стр. 365)
- Состояние системы TPMS (Tyre Pressure Monitoring System)* (стр. 363)

TPMS (Tyre Pressure Monitoring System)*⁹ – общие сведения

Система контроля давления в шинах, TPMS (Tyre Pressure Monitoring System) предупреждает водителя о низком давлении в одной или нескольких шинах автомобиля.*

В системе контроля давления в шинах используются датчики, установленные внутри воздушного ниппеля в каждом колесе. Когда автомобиль движется со скоростью прим. 30 км/ч, система измеряет давление в шинах. В случае низкого давления в комбинированном приборе загорается предупреждающая лампа , и появляется следующее сообщение:

- **Низк. давл. в шинах Проверьте передн.прав.шину**
- **Низк. давл. в шинах Проверьте передн.лев. шину**
- **Низк. давл. в шинах Проверьте задн.прав.шину**
- **Низк. давл. в шинах Проверьте задн.лев. шину**
- **Нужна подкачка шин Проверьте перед.прав.шину**
- **Нужна подкачка шин Проверьте переднюю левую шину**

- **Нужна подкачка шин Проверьте задн.прав.шину**
- **Нужна подкачка шин Проверьте задн.лев.шину**
- **Система давления в шинах Требуется ремонт**

Если используются колеса без датчиком TPMS или если датчик неисправен, появится сообщение **Система давления в шинах Требуется ремонт**.

Обязательно проверяйте систему после замены колес, чтобы убедиться, что установленные колеса подходят к системе.

Для получения информации о правильном давлении в шинах см. Шина - давление воздуха (стр. 358).

Система не заменяет обычный уход за шинами.

! ВАЖНО

В случае неисправности системы TPMS предупреждающая лампа  в комбинированном приборе начинает мигать в течение прим. 1 минуты, а затем переходит в режим немигающего света. В комбинированном приборе также появляется сообщение.

¹ Стандарт на некоторых рынках.

⁹ Стандарт на некоторых рынках.



Дополнительная информация

- TPMS (Tyre Pressure Monitoring System)* – регулировка (перекалибровка) (стр. 362)
- TPMS (Tyre Pressure Monitoring System)* – если давление в шинах низкое (стр. 366)
- TPMS (Tyre Pressure Monitoring System)* – активирование/отключение (стр. 364)
- TPMS (Tyre Pressure Monitoring System)* – рекомендации (стр. 365)
- TPMS (Tyre Pressure Monitoring System)* – шины, устойчивые к проколам* (стр. 365)
- Состояние системы TPMS (Tyre Pressure Monitoring System)* (стр. 363)

TPMS (Tyre Pressure Monitoring System)*¹⁶ – регулировка (перекалибровка)

Система контроля давления в шинах, TPMS (Tyre Pressure Monitoring System) предупреждает водителя о низком давлении в одной или нескольких шинах автомобиля.*

Систему TPMS можно регулировать, например, при транспортировке большого груза, в соответствии с рекомендациями Volvo относительно давления в шинах (стр. 358).



ВНИМАНИЕ

Для проведения калибровки автомобиля должен стоять неподвижно.

Установки проводятся с помощью органов управления в центральной консоли, см. MY CAR (стр. 118).

1. Подкачайте шины до требуемого давления, указанного на соответствующей табличке, расположенной на стойке двери со стороны водителя (между передней и задней дверью).
2. Запустите двигатель.
3. Выберите систему меню **MY CAR**, чтобы открыть опции меню, связанные с давлением в шинах.

4. Выберите **Калибровка давления в шинах** или нажмите **ОК**.
5. В течение не менее 10 минут двигайтесь на скорости не ниже 30 км/ч.
 - > После инициирования водителем калибровка выполняется автоматически. От системы не поступает подтверждение о том, что калибровка выполнена.

Дополнительная информация

- Система контроля давления в шинах* (стр. 360)
- Шина - давление воздуха (стр. 358)

¹⁶ Стандарт на некоторых рынках.



Состояние системы TPMS (Tyre Pressure Monitoring System)*¹⁸

Система контроля давления в шинах, TPMS (Tyre Pressure Monitoring System)* предупреждает водителя о низком давлении в одной или нескольких шинах автомобиля.

Состояние системы и давления в шинах

Вы можете проверить состояние системы и текущее давление в шинах, см. MY CAR (стр. 118).

1. Выберите систему меню **MY CAR**, чтобы открыть опции меню, связанные с контролем давления в шинах.
2. Выберите **Давление в шинах**.

Состояние обозначается цветом для каждой шины следующим образом:

- Только зеленый: система в порядке, и давление во всех шинах несколько выше рекомендованного значения.
- Желтое колесо: низкое давление в соответствующем колесе.
- Красное колесо: очень низкое давление в соответствующем колесе.
- Все колеса серого цвета: система временно не доступна. Для реактивирования системы может потребоваться проехать несколько минут на скорости выше 30 км/ч.

- Все колеса серого цвета и сообщение Система давления в шинах Требуется ремонт: система неисправна. Обратитесь к дилеру Volvo или в мастерскую.

Удаление предупреждающего сообщения

Если появляется сообщение о давлении в шинах и включается предупреждающая лампа TPMS:

1. С помощью манометра проверьте давление в указанной/указанных шинах.
2. Подкачайте шину/шины до требуемого давления, указанного на соответствующей табличке, расположенной на стойке двери со стороны водителя (между передней и задней дверью).
3. В некоторых случаях предупреждающий текст удаляется после того, как вы проедете несколько минут на скорости выше 30 км/ч. При этом также гаснет предупреждающая лампа TPMS.



ВНИМАНИЕ

- В системе TPMS используется т.н. значение для компенсированного давления, которое базируется на данных температуры в шинах и наружной температуры. В результате этого давление в шинах может немного отличаться от рекомендуемого значения, указанного в соответствующей табличке, закрепленной на дверной стойке со стороны водителя (между передней и задней дверью). Поэтому для того, чтобы удалить сообщение о низком давлении в шинах, может потребоваться накачать шины до несколько более высокого давления.
- Чтобы избежать неправильных значений, давление следует измерять на холодных шинах. Холодными считаются шины, температура которых соответствует наружной температуре (прим. 3 часа после поездки). Когда автомобиль проедет несколько километров, шины нагреваются, и давление повышается.

¹⁸ Стандарт на некоторых рынках.



ПРЕДОСТЕРЕЖЕНИЕ

- Неправильное давление в шинах может привести к повреждению шин и потере водителем контроля над автомобилем.
- Система не в состоянии заранее предупредить водителя о внезапном повреждении шин.

Дополнительная информация

- Система контроля давления в шинах* (стр. 360)

TPMS (Tyre Pressure Monitoring System)*²⁰ – активирование/отключение

Система контроля давления в шинах, TPMS (Tyre Pressure Monitoring System) предупреждает водителя о низком давлении в одной или нескольких шинах автомобиля.*



ВНИМАНИЕ

Для включения/отключения системы контроля давления в шинах автомобиль должен стоять неподвижно.

Для настроек используются органы управления на центральной консоли, см. MY CAR (стр. 118).

1. Запустите двигатель.
2. Выберите систему **MY CAR**, чтобы открыть опции меню, связанные с давлением в шинах.
3. Выберите **Давление в шинах** или нажмите **ОК**.
 - > Если система активирована, на информационном дисплее показывается **X**, а если система отключается, это сообщение исчезает с дисплея²¹.

Дополнительная информация

- Система контроля давления в шинах* (стр. 360)

²⁰ Стандарт на некоторых рынках.

²¹ Только на некоторых рынках.



TPMS (Tyre Pressure Monitoring System)*²³ – рекомендации

Система контроля давления в шинах, TPMS (Tyre Pressure Monitoring System)* предупреждает водителя о низком давлении в одной или нескольких шинах автомобиля.

- Volvo рекомендует устанавливать датчики TPMS на все колеса автомобиля, в том числе и на зимние.
- Volvo не рекомендует менять датчики местами и устанавливать на другие колеса.
- В запасном колесе датчик TPMS отсутствует.
- При установке запасного колеса или колеса без датчика TPMS в комбинированном приборе появляется сообщение Система давления в шинах Требуется ремонт.
- Если установлено колесо другого размера или датчик TPMS перенесен на другое колесо, необходимо заменить уплотнение, гайку и ниппель клапана шины.
- При установке датчика TPMS двигатель автомобиля должен быть отключен в течение не менее 15 минут, так как иначе в комбинированном приборе появится сообщение о неисправности.



ПРЕДОСТЕРЕЖЕНИЕ

Чтобы при накачивании шины с датчиком TPMS не повредить ниппель, направьте штуцер насоса точно на ниппель.



ВНИМАНИЕ

- После подкачки шины установите колпачок ниппеля на место, чтобы не допустить повреждение ниппеля мелкими камнями, грязью, и т.п.
- Используйте только пластмассовые колпачки ниппеля. Металлические колпачки могут покрыться ржавчиной, и их будет трудно отвернуть.



ВНИМАНИЕ

Если вы хотите установить шины другого размера, необходимо изменить конфигурацию системы TPMS. За дополнительной информацией обращайтесь дилеру Volvo.

Дополнительная информация

- Система контроля давления в шинах* (стр. 360)

TPMS (Tyre Pressure Monitoring System)*²⁵ – шины, устойчивые к проколам*

При выборе шин SST (Self Supporting run flat Tires)* в автомобиле также устанавливается система TPMS (стр. 360).

Этот тип шин характеризуется усиленными боковинами, которые позволяют некоторое время продолжать движение на частично или полностью спущенной шине. Такая шина монтируется на специальном колесном диске (на такой диск можно также монтировать обычные шины.)

Если в шине SST падает давление, в комбинированном приборе включается желтая лампа TPMS, и на информационном дисплее появляется сообщение. В этом случае следует снизить скорость до макс. 80 км/ч. Шину следует заменить, как можно быстрее.

При вождении проявите повышенную осторожность. В некоторых случаях трудно определить, какая шина спущена. Чтобы определить, какая шина спущена, проверьте давление во всех четырех шинах.

²³ Стандарт на некоторых рынках.

²⁵ Стандарт на некоторых рынках.



ПРЕДОСТЕРЕЖЕНИЕ

Установку SST-шин разрешается выполнять только специально подготовленному персоналу.

SST-шины разрешается устанавливать только на автомобили, оснащенные системой TPMS.

После появления сообщения о низком давлении в шинах, запрещается двигаться со скоростью выше 80 км/ч.

Максимальное расстояние до замены шины – 80 км.

Избегайте жесткой манеры вождения, например, резкого торможения или резких поворотов.

Поврежденную или проколотую SST-шину необходимо заменить.

Дополнительная информация

- Система контроля давления в шинах* (стр. 360)

TPMS (Tyre Pressure Monitoring System)*²⁷ – если давление в шинах низкое

Система контроля давления в шинах TPMS (Tyre Pressure Monitoring System)²⁸ предупреждает водителя о низком давлении в одной или нескольких шинах, указывая местоположение шины. Если лампа горит желтым светом – первая индикация, остановитесь как можно быстрее и проверьте давление в шинах. Если лампа горит красным светом, необходимо остановиться без промедления и откорректировать давление в шинах.

Если на дисплее появляется сообщение о низком давлении в шинах:

1. Проверить давление в конкретной шине.
2. Накачайте шину/шины до требуемого давления.
3. В течение нескольких минут двигайтесь на скорости 30 км/ч или выше, и убедитесь, что сообщение погасло.

Дополнительная информация

- Система контроля давления в шинах* (стр. 360)

TM (Tyre Monitor)*³⁰

Для определения давления в шинах система TM (Tyre Monitor) регистрирует скорость вращения шин. В случае низкого давления изменяется диаметр шины и, как следствие, скорость вращения. Сравнивая шины между собой, система определяет количество шин – одна или более – с низким давлением.

Сообщения

В случае низкого давления в комбинированном приборе загорается предупреждающая лампа (U), и появляется следующее сообщение:

- Низк. давл. в шинах Проверьте передн.прав.шину
- Низк. давл. в шинах Проверьте передн.лев. шину
- Низк. давл. в шинах Проверьте задн.прав.шину
- Низк. давл. в шинах Проверьте задн.лев. шину
- Низк. давл. в шинах Проверьте шины
- Система давления в шинах Требуется ремонт

²⁷ Стандарт на некоторых рынках.

²⁸ Опция, только на некоторых рынках.

³⁰ Стандарт на некоторых рынках.

**!** ВАЖНО

В случае неисправности системы ТМ предупреждающая лампа  в комбинированном приборе начинает мигать в течение прим. 1 минуты, а затем переходит в режим немигающего света. В комбинированном приборе также появляется сообщение.

Система не заменяет обычный уход за шинами.

Перекалибровка ТМ

Для эффективной работы ТМ необходимо указывать контрольное значение давления в шинах при каждой замене шин или изменении давления в шинах.

Перекалибровка

Для настроек используются органы управления на центральной консоли, см. MY CAR (стр. 118).

1. Выключите зажигание.
2. Накачайте шины до нужного давления, указанного в табличке, установленной на стойке двери со стороны водителя (между передней и задней дверью) и выберите положение ключа **II**, см. Положения ключа (стр. 82).
3. Выберите систему меню **MY CAR**, чтобы открыть опции меню, связанные с давлением в шинах.

4. Выберите **Калибровка давления в шинах** или нажмите **OK**.
5. Запустите двигатель и совершите поездку.
 - > Перекалибровка выполняется во время движения автомобиля, и вы можете прерывать ее в любой момент. Если во время проведения калибровки двигатель глушится, она выполняется вновь при следующей поездке.

После завершения перекалибровки ТМ новое контрольное значение действует до повторения пп.1-5.

i ВНИМАНИЕ

Помните, что калибровку системы ТМ необходимо выполнять при каждой замене шины или изменении давления в шинах. Система не может работать правильно без сохранения новых контрольных значений.

i ВНИМАНИЕ

- После подкачки шины установите колпачок ниппеля на место, чтобы не допустить повреждение ниппеля мелкими камнями, грязью, и т.п.
- Используйте только пластмассовые колпачки ниппеля. Металлические колпачки могут покрыться ржавчиной, и их будет трудно отвернуть.

Состояние системы и давления в шинах

Вы можете проверить состояние системы и текущее давление в шинах, см. MY CAR (стр. 118).

1. Выберите систему меню **MY CAR**, чтобы открыть опции меню, связанные с контролем давления в шинах.
2. Выберите **Контроль шин**.

Состояние обозначается цветом для каждой шины следующим образом:

- Только зеленый: система в порядке, и давление во всех шинах несколько выше рекомендованного значения.
- Желтое колесо: низкое давление в соответствующем колесе.
- Все колеса желтого цвета: в двух или более шинах низкое давление.
- Все колеса серого цвета: система временно не доступна. Для реактивирования системы может потребоваться проехать несколько минут на скорости выше 30 км/ч.
- Все колеса серого цвета и сообщение **Система давления в шинах Требуется ремонт**: система неисправна. Обратитесь к дилеру Volvo или в мастерскую.



Удаление предупреждающего сообщения

Если появляется сообщение о давлении в шинах и включается предупреждающая лампа TPI:

1. С помощью манометра проверьте давление в указанной/указанных шинах.
2. Подкачайте шину/шины до требуемого давления, указанного на соответствующей табличке, расположенной на стойке двери со стороны водителя (между передней и задней дверью).
3. Выполните перекалибровку системы ТМ.



ВНИМАНИЕ

- В системе ТМ используется т.н. значение для компенсированного давления, которое базируется на данных температуры в шинах и наружной температуры. В результате этого давление в шинах может немного отличаться от рекомендуемого значения, указанного в соответствующей табличке, закрепленной на дверной стойке со стороны водителя (между передней и задней дверью). Поэтому для того, чтобы удалить сообщение о низком давлении в шинах, может потребоваться накачать шины до несколько более высокого давления.
- Чтобы избежать неправильных значений, давление следует измерять на холодных шинах. Холодными считаются шины, температура которых соответствует наружной температуре (прим. 3 часа после поездки). Когда автомобиль проедет несколько километров, шины нагреваются, и давление повышается.



ПРЕДОСТЕРЕЖЕНИЕ

- Неправильное давление в шинах может привести к повреждению шин и потере водителем контроля над автомобилем.
- Система не в состоянии заранее предупредить водителя о внезапном повреждении шин.



Временная герметизация шин*

Временный шиноремонтный комплект* (ТМК - Temporary Mobility Kit) используется для герметизации проколов и проверки и регулировки давления воздуха. Значение давления в шинах рекомендованного размера можно найти в печатном издании руководства для владельца.

Комплект для временной герметизации шин состоит из компрессора и флакона с уплотняющей жидкостью. Такое уплотнение позволяет выполнить временный ремонт. Банка с жидким герметиком должна заменяться до истечения срока годности и после герметизации шины. Жидкий герметик эффективен в случае проколов дорожки протектора.

i ВНИМАНИЕ

Комплект для ремонта шин предназначен для герметизации шин при проколах в протекторе.

Возможности шиноремонтного комплекта по герметизации проколов в боковинах шин ограничены. Не следует использовать временный шиноремонтный комплект для герметизации больших разрывов, трещин или аналогичных повреждений. Подсоедините компрессор к гнезду на 12 В автомобиля. Выберите ближайшее к проколотой шине гнездо.

i ВНИМАНИЕ

Этот компрессор для аварийного ремонта проколов проверен и одобрен Volvo.

Дополнительная информация

- Временная герметизация шин* - использование (стр. 371)
- Временная герметизация шин* - последующий контроль (стр. 374)
- Временная герметизация шин* - обзор (стр. 371)

Временная герметизация шин* - расположение

Временный шиноремонтный комплект (ТМК - Temporary Mobility Kit) используется для герметизации проколов и проверки и регулировки давления воздуха. Значение давления в шинах рекомендованного размера можно найти в печатном издании руководства для владельца.

Местоположение шиноремонтного комплекта

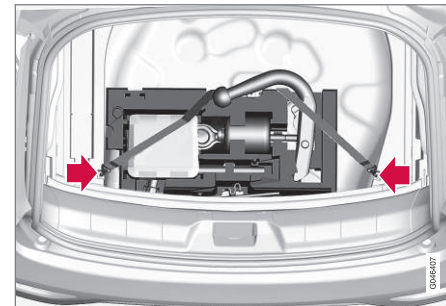

Версия 1.

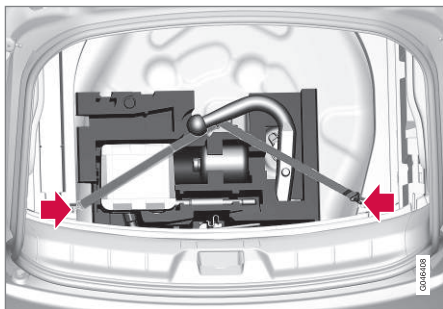

Версия 2.

Если герметизация шины проводится в зоне движения транспорта, выставьте треугольный знак аварийной остановки. Треугольный знак аварийной остановки и шиноремонтный комплект находятся под полом в грузовом отделении.

1. Поднимите задний край грузового пола (а в моделях с сочлененным грузовым полом возьмитесь за ручку грузового пола, поднимите заднюю часть и сдвиньте ее вперед).
2. Выньте отделение для хранения (дополн. принадл.) - только модели с сочлененным полом.
3. Поднимите нижний пол (только у моделей с сочлененным грузовым полом).

4. Отцепите упругую часть ремня поверх компрессорного блока ТМК на левой стороне.
5. Поднимите компрессорный блок ТМК прямо вверх.
6. Чтобы получить доступ к фляжке с уплотнительной жидкостью, ее нужно сместить влево настолько, чтобы ее можно было поднять из пеноблока.



ВНИМАНИЕ

Чтобы получить доступ к буксировочной скобе/ключу для колесных болтов в пеноблоке:

- **Вариант 1:** для доступа к ключу для колесных болтов поднимите компрессорный агрегат комплекта для герметизации шин (п. 5). Для получения доступа к буксирной скобе поднимите фляжку с уплотнительной жидкостью (п. 6).
- **Вариант 2:** для доступа к буксирному ушку поднимите компрессорный агрегат комплекта для герметизации шин (п. 5). Ключ для колесных болтов находится под домкратом.

После использования снова наденьте ремень с левой стороны.

Вариант 1: ремень должен оттягивать пеноблок назад (но не вверх!).

Вариант 2: ремень должен входить в скобу на задней части пеноблока.

Дополнительная информация

- Временная герметизация шин* - обзор (стр. 371)
- Комплект для временной герметизации шин* - уплотняющая жидкость. (стр. 376)
- Временная герметизация шин* (стр. 369)



Временная герметизация шин* - обзор

Временный шиноремонтный комплект (ТМК - Temporary Mobility Kit) используется для герметизации проколов и проверки и регулировки давления воздуха. Значение давления в шинах рекомендованного размера можно найти в печатном издании руководства для владельца.

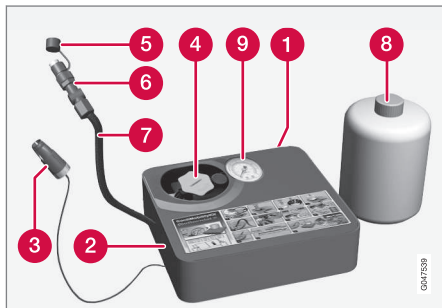

- 1 Табличка, максимально разрешенная скорость
- 2 Переключатель
- 3 Провод
- 4 Держатель для банки (оранжевая крышка)
- 5 Защитный колпачок
- 6 Редукционный клапан

- 7 Воздушный шланг
- 8 Держатель банки с герметиком
- 9 Манометр

Дополнительная информация

- Временная герметизация шин* - расположение (стр. 369)
- Комплект для временной герметизации шин* - уплотняющая жидкость. (стр. 376)
- Временная герметизация шин* (стр. 369)
- Временная герметизация шин* - возвращение компонентов на место (стр. 375)

Временная герметизация шин* - использование

Временная герметизация шин с помощью временного шиноремонтного комплекта* (ТМК - Temporary Mobility Kit) используется для герметизации проколов и проверки и регулировки давления воздуха. Значение давления в шинах рекомендованного размера можно найти в печатном издании руководства для владельца.



Временная герметизация шин

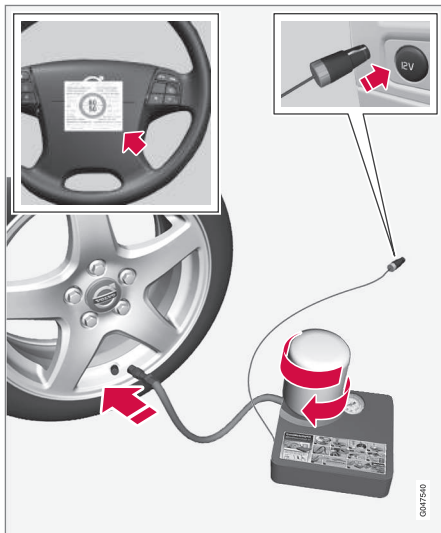

Информацию о работе отдельных частей см. Временный шиноремонтный комплект.

1. Снимите с боковой стороны компрессора табличку с информацией о максимально разрешенной скорости и приклейте ее на рулевое колесо.



ПРЕДОСТЕРЕЖЕНИЕ

После использования комплекта для аварийного ремонта шин скорость не должна превышать 80 км/ч. Для проверки герметизированных шин Volvo рекомендует обратиться на официальную станцию техобслуживания Volvo (максимальный пробег 200 км). Ее персонал сможет определить, можно ли отремонтировать шину или она нуждается в замене.



ПРЕДОСТЕРЕЖЕНИЕ

Уплотняющая жидкость может вызывать раздражение кожи. При попадании ее на кожу смойте ее водой с мылом.

2. Убедитесь, что переключатель находится в положении **0** и выньте провод из воздушный шланг.



ВНИМАНИЕ

Не нарушайте герметичность банки без необходимости. Когда банка закручивается до упора, пломба снимается автоматически.

3. Открутите оранжевую крышку и пробку на банке.

4. Плотно закрутите банку в держателе.



ПРЕДОСТЕРЕЖЕНИЕ

Не откручивайте фляжку: она снабжена ограничителем и имеет целью предотвращения утечки.

5. Снимите колпачок ниппеля шины и наверхните вентиль воздушного шланга до упора на резьбу вентиля шины.
6. Присоедините провод к гнезду на 12 В и запустите двигатель.



ПРЕДОСТЕРЕЖЕНИЕ

Не оставляйте детей в автомобиле без присмотра, когда двигатель работает.



7. Установите переключатель в положение I.

ПРЕДОСТЕРЕЖЕНИЕ

Во время работы компрессора запрещается находиться вблизи шины. При появлении трещин или вздутий компрессор необходимо немедленно отключить. От дальнейшей поездки следует отказаться. Рекомендуется обратиться в авторизованную шиноремонтную мастерскую.

ВНИМАНИЕ

При запуске компрессора давление может подниматься до 6 бар, но примерно через 30 секунд оно падает.

8. Накачивайте шину в течение 7 минут.

ВАЖНО

Риск перегрева. Компрессор не должен работать больше 10 минут.

9. Чтобы проверить давление на манометре, отключите компрессор. Минимальное давление составляет 1,8 бар, максимальное – 3,5 бар. (Высокое давление сбросьте с помощью редукционного клапана.)

ПРЕДОСТЕРЕЖЕНИЕ

Если давление ниже 1,8 бар, прокол в шине слишком большого размера. От дальнейшей поездки следует отказаться. Рекомендуется обратиться в авторизованную шиноремонтную мастерскую.

10. Отключите компрессор и отсоедините провод от гнезда на 12 В.
11. Отсоедините шланг от ниппеля на шине и закройте ниппель колпачком.
12. Чтобы жидкий герметик загерметизировал шину, не откладывая необходимо проехать прим. 3 км на максимальной скорости 80 км/ч.

Дополнительная информация

- Временная герметизация шин* (стр. 369)
- Временная герметизация шин* - последующий контроль (стр. 374)
- Временная герметизация шин* - обзор (стр. 371)

- Временная герметизация шин* - возвращение компонентов на место (стр. 375)



Временная герметизация шин* - последующий контроль

Временная герметизация шин (стр. 369) с помощью комплекта для временной герметизации шин (стр. 371)* (ТМК – Temporary Mobility Kit) используется для герметизации проколов и проверки и регулировки давления воздуха.

Проверьте давление в шинах

1. Снова подключите оборудование для герметизации шин.
2. По манометру определите давление в шине.
 - Если давление ниже 1,3 бар, герметизация шины недостаточная. Поездку следует прервать. Обратитесь в шиноремонтную мастерскую.
 - Если давление в шине выше 1,3 бар, шину следует накачать до значения, указанного в таблице, которую можно найти в печатном руководстве для владельца (1 бар = 100 кПа). Если давление слишком высокое, сбросьте его с помощью редукционного клапана.



ПРЕДОСТЕРЕЖЕНИЕ

Не откручивайте фляжку: она снабжена ограничителем и имеет целью предотвращение утечки.

3. Не забудьте выключить компрессор. Отсоедините воздушный шланг и провод. Установите колпачок ниппеля на место.
4. Сложите шланг в ящик; фляжка пусть остается. Поместите ТМК в грузовое отделение.



ВНИМАНИЕ

- После подкачки шины установите колпачок ниппеля на место, чтобы не допустить повреждение ниппеля мелкими камнями, грязью, и т.п.
- Используйте только пластмассовые колпачки ниппеля. Металлические колпачки могут покрыться ржавчиной, и их будет трудно отвернуть.



ВНИМАНИЕ

После использования банку с герметиком и шланг следует заменить. Для замены Volvo рекомендует обратиться на официальную станцию техобслуживания Volvo.



ПРЕДОСТЕРЕЖЕНИЕ

Регулярно проверяйте давление в шинах.

Volvo рекомендует своим ходом следовать на ближайшую официальную станцию техобслуживания Volvo для замены/ремонта поврежденной шины. Сообщите в мастерской, что в шине находится жидкий герметик.



ПРЕДОСТЕРЕЖЕНИЕ

После использования комплекта для аварийного ремонта шин скорость не должна превышать 80 км/ч. Для проверки герметизированных шин Volvo рекомендует обратиться на официальную станцию техобслуживания Volvo (максимальный пробег 200 км). Ее персонал сможет определить, можно ли отремонтировать шину или она нуждается в замене.

Дополнительная информация

- Временная герметизация шин* - использование (стр. 371)
- Временная герметизация шин* - возвращение компонентов на место (стр. 375)



Накачивание шины с использованием временного шиноремонтного комплекта*

Оригинальные шины автомобиля могут накачиваться компрессором из временного шиноремонтного комплекта.

1. Компрессор должен быть выключен. Убедитесь, что переключатель находится в положении **0**. Достаньте провод и воздушный шланг.
2. Снимите колпачок ниппеля шины и наверните вентиль воздушного шланга до упора на резьбу вентиля шины.

⚠ ПРЕДОСТЕРЕЖЕНИЕ

Вдыхание выхлопных газов автомобилей смертельно опасно! Никогда не позволяйте двигателю работать в закрытом пространстве или в пространстве с недостаточной вентиляцией.

⚠ ПРЕДОСТЕРЕЖЕНИЕ

Не оставляйте детей в автомобиле без присмотра, когда двигатель работает.

3. Подсоедините провод в автомобиле к одному из гнезд на 12 В и запустите двигатель.

4. Включите компрессор, установив переключатель в положение **I**.

⚠ ВАЖНО

Риск перегрева. Компрессор не должен работать больше 10 минут.

5. Накачайте шину до требуемого давления согласно таблице давления в шинах, включенной в печатное издание руководства для владельца. (Если давление высокое, сбросьте его с помощью редукционного клапана.)
6. Выключите компрессор. Отсоедините воздушный шланг и провод.
7. Установите колпачок ниппеля на место.

Дополнительная информация

- Временная герметизация шин* (стр. 369)
- Временная герметизация шин* - обзор (стр. 371)

Временная герметизация шин* - возвращение компонентов на место

По окончании временной герметизации шин компоненты следует поместить обратно в пенопластовый бокс.

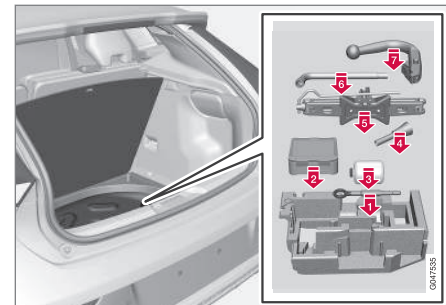

Версия 1.

Компоненты следует поместить в пенопластовый бокс в следующем порядке:

1. Буксировочная скоба/баллонный ключ
2. Банка (вставляется сбоку)
3. Комплект ТМК
4. Воронка
5. Домкрат
6. Ключ Torx
7. Буксирный крюк

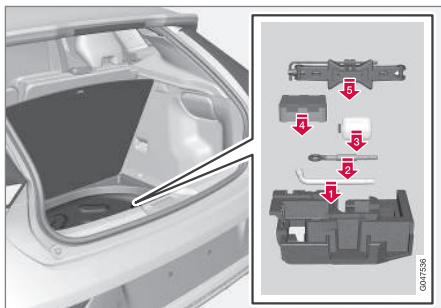

Версия 2.

Компоненты следует поместить в пенопластовый бокс в следующем порядке:

1. баллонный ключ
2. Буксировочная скоба
3. Банка
4. Комплект ТМК
5. Домкрат

Дополнительная информация

- Временная герметизация шин* (стр. 369)
- Временная герметизация шин* - использование (стр. 371)
- Временная герметизация шин* - последний контроль (стр. 374)
- Временная герметизация шин* - обзор (стр. 371)

Комплект для временной герметизации шин* - уплотняющая жидкость.

Емкость (банка) в комплекте для временной герметизации шин (стр. 371) содержит уплотнительную жидкости и может заменяться.

Замените банку по истечении срока годности. Утилизируйте старую банку, как экологически опасный продукт.



ПРЕДОСТЕРЕЖЕНИЕ

Фляжка содержит 1,2-этанол и натуральный каучуковый латекс.

Вредно при проглатывании. Может вызывать раздражение кожи.

Избегайте контакта средства с кожей и глазами.

Хранить в недоступном для детей месте.

Дополнительная информация

- Временная герметизация шин* (стр. 369)
- Временная герметизация шин* - расположение (стр. 369)



Тип разрешения - система контроля давления в шинах

Одобренный тип датчиков для системы контроля давления в шинах – TPMS (Tyre

Pressure Monitoring System) – можно найти в таблице.*



09





09

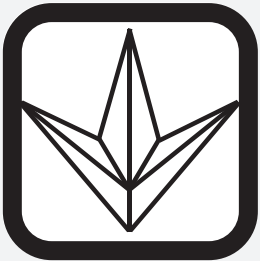

Страна/регион	
Бразилия	<div data-bbox="531 183 975 490"><p>Modelo: S180052050</p><p>1542-12-2149</p><p>(01) 07894476056448</p><p><small>Este equipamento opera em caráter secundário, isto é, não tem direito a proteção contra interferência prejudicial, mesmo de estações do mesmo tipo, e não pode causar interferência a sistemas operando em caráter primário.</small></p><p>01000500</p></div>
Украина	<div data-bbox="531 516 975 823"><p>01000501</p></div>



Страна/регион	
Израиль	<div data-bbox="534 184 973 487" style="border: 1px solid black; padding: 10px;"><p data-bbox="622 201 885 229">שם הדגם (Hebrew:Model name)</p><p data-bbox="694 240 821 263">S180052050</p><p data-bbox="542 285 965 313">שם היצרן וכתובתו (Hebrew:Manufacturer and address)</p><p data-bbox="662 330 845 408">Continental AG Siemensstraße 12 93055 Regensburg</p><p data-bbox="941 431 957 470" style="writing-mode: vertical-rl; transform: rotate(180deg);">0001054</p></div>



Декларация соответствия (Declaration of Conformity)

Страна/
регион

Страны ЕС:



Страна-экспортер: Германия

Изготовитель: Continental Automotive GmbH

Тип оборудования: блок TPMS

Continental <small>Continental Automotive AG - Standort 02424 - 02424 Regensburg</small>	
<small>Josef Lohr 185 PCD 278F 106 Phone: +49 (0)41 750-2842 Fax: +49 (0)41 750-28542 joel.lohr@continental-automotive.com</small>	
<small>Date:</small>	<small>Product designation:</small>
April 16, 2012	TC/IC V106
Declaration of Conformity in accordance with Directive 1999/5/EC (RATTE Directive)	
<small>Manufacturer:</small>	Continental Automotive GmbH
<small>Address:</small>	Sonnenbühne 12 D-93055 Regensburg Germany
<small>Product type designation:</small>	S16002300
<small>Intended use:</small>	Tire Pressure Monitoring Device
<small>The product mentioned above complies with the essential requirements and other relevant provisions of Directive 1999/5/EC, when used for its intended purposes.</small>	
<small>Health and safety pursuant to Art. 3(1)(a):</small>	<small>Applied standards:</small> EN 60 385-1:2005 - A11:2009 A1:2012 - A2:2011 EN 62 479:2010
<small>Electromagnetic compatibility pursuant to Art. 3(1)(b):</small>	<small>Applied standards:</small> EN 301 488-1 V1.8.1 (2006-04) EN 301 488-3 V1.1 A.1 (2006-04)
<small>Efficient use of spectrum pursuant to Art. 3(1):</small>	<small>Applied standards:</small> EN 300 220-1 V2.3.1 (2010-02) EN 300 220-2 V2.3.1 (2010-02)
<small>The following marking applies to the above mentioned product.</small>	
<small>Continental Automotive GmbH Regensburg, 3912 04-19</small>	
<small>Address: Josef Lohr Responsible Vice President Body E-Security</small>	<small>Norbert Wöber Division Product Group 1 Body E-Security</small>
<small>Continental Automotive (China) Shanghai, China Tel: +86 (21) 3122 2222 Fax: +86 (21) 3122 2222</small>	<small>Continental Automotive (India) Chennai, India Tel: +91 (44) 2654 2222 Fax: +91 (44) 2654 2222</small>
<small>Continental Automotive (USA) Frankfurt, Germany Tel: +49 (0)69 7063 0000 Fax: +49 (0)69 7063 0000</small>	<small>Continental Automotive (Mexico) Mexico City, Mexico Tel: +52 (55) 5624 2222 Fax: +52 (55) 5624 2222</small>

C0013583



Страна/ регион	
Чехия:	Continental tímto prohlašuje, že tento Radio Transmitter je ve shodě se základními požadavky a dalšími příslušnými ustanoveními směrnice 1999/5/ES.
Дания:	Undertegnede Continental erklærer herved, at følgende udstyr Radio Transmitter overholder de væsentlige krav og øvrige relevante krav i direktiv 1999/5/EF.
Germany:	Hiermit erklärt Continental, dass sich das Gerät Radio Transmitter in Übereinstimmung mit den grundlegenden Anforderungen und den übrigen einschlägigen Bestimmungen der Richtlinie 1999/5/EG befindet.
Эстония:	Käesolevaga kinnitab Continental seadme Radio Transmitter vastavust direktiivi 1999/5/EÜ põhinõuetele ja nimetatud direktiivist tulenevatele teistele asjakohastele sätetele.
UK:	Hereby, Continental declares that this Radio Transmitter is in compliance with the essential requirements and other relevant provisions of Directive 1999/5/EC.
Spain:	Por medio de la presente Continental declara que el Radio Transmitter cumple con los requisitos esenciales y cualesquiera otras disposiciones aplicables o exigibles de la Directiva 1999/5/CE.
Греция:	ΜΕ ΤΗΝ ΠΑΡΟΥΣΑ Continental ΔΗΛΩΝΕΙ ΟΤΙ Radio Transmitter ΣΥΜΜΟΡΦΩΝΕΤΑΙ ΠΡΟΣ ΤΙΣ ΟΥΣΙΩΔΕΙΣ ΑΠΑΙΤΗΣΕΙΣ ΚΑΙ ΤΙΣ ΛΟΙΠΕΣ ΣΧΕΤΙΚΕΣ ΔΙΑΤΑΞΕΙΣ ΤΗΣ ΟΔΗΓΙΑΣ 1999/5/ΕΚ.
France:	Par la présente Continental déclare que l'appareil Radio Transmitter est conforme aux exigences essentielles et aux autres dispositions pertinentes de la directive 1999/5/CE.
Italy:	Con la presente Continental dichiara che questo Radio Transmitter è conforme ai requisiti essenziali ed alle altre disposizioni pertinenti stabilite dalla direttiva 1999/5/CE.
Латвия:	Ar šo Continental deklarē, ka Radio Transmitter atbilst Direktīvas 1999/5/EK būtiskajām prasībām un citiem ar to saistītajiem noteikumiem.
Литва:	Šiuo Continental deklaruoja, kad šis Radio Transmitter atitinka esminius reikalavimus ir kitas 1999/5/EB Direktyvos nuostatas.
Нидерланды:	Hierbij verklaart Continental dat het toestel Radio Transmitter in overeenstemming is met de essentiële eisen en de andere relevante bepalingen van richtlijn 1999/5/EG.



Страна/ регион	
Мальта:	Hawnhekk, Continental, jiddikjara li dan Radio Transmitter jikkonforma mal-ftigijiet essenzjali u ma provvedimenti oħrajn relevanti li hemm fid-Dirrettiva 1999/5/EC.
Венгрия:	Alulírott, Continental nyilatkozom, hogy a Radio Transmitter megfelel a vonatkozó alapvető követelményeknek és az 1999/5/EC irányelv egyéb előírásainak.
Польша:	Niniejszym Continental oświadcza, że Radio Transmitter jest zgodny z zasadniczymi wymogami oraz pozostałymi stosownymi postanowieniami Dyrektywy 1999/5/EC.
Португалия:	Continental declara que este Radio Transmitter está conforme com os requisitos essenciais e outras disposições da Directiva 1999/5/CE.
Словения:	Continental izjavlja, da je ta Radio Transmitter v skladu z bistvenimi zahtevami in ostalimi relevantnimi določili direktive 1999/5/ES.
Словакия:	Continental týmto vyhlasuje, že Radio Transmitter spĺňa základné požiadavky a všetky príslušné ustanovenia Smernice 1999/5/ES.
Финляндия:	Continental vakuuttaa täten että Radio Transmitter tyyppinen laite on direktiivin 1999/5/EY oleellisten vaatimusten ja sitä koskevien direktiivin muiden ehtojen mukainen.
Sweden:	Härmed intygar Continental att denna Radio Transmitter står i överensstämmelse med de väsentliga egenskapskrav och övriga relevanta bestämmelser som framgår av direktiv 1999/5/EG.
Исландия:	Hér með lýsir Continental yfir því að Radio Transmitter er í samræmi við grunnkröfur og aðrar kröfur, sem gerðar eru í tilskipun 1999/5/EC.
Норвегия:	Continental erklærer herved at utstyret Radio Transmitter er i samsvar med de grunnleggende krav og øvrige relevante krav i direktiv 1999/5/EF.

Дополнительная информация

- Система контроля давления в шинах* (стр. 360)

10

УХОД И ОБСЛУЖИВАНИЕ

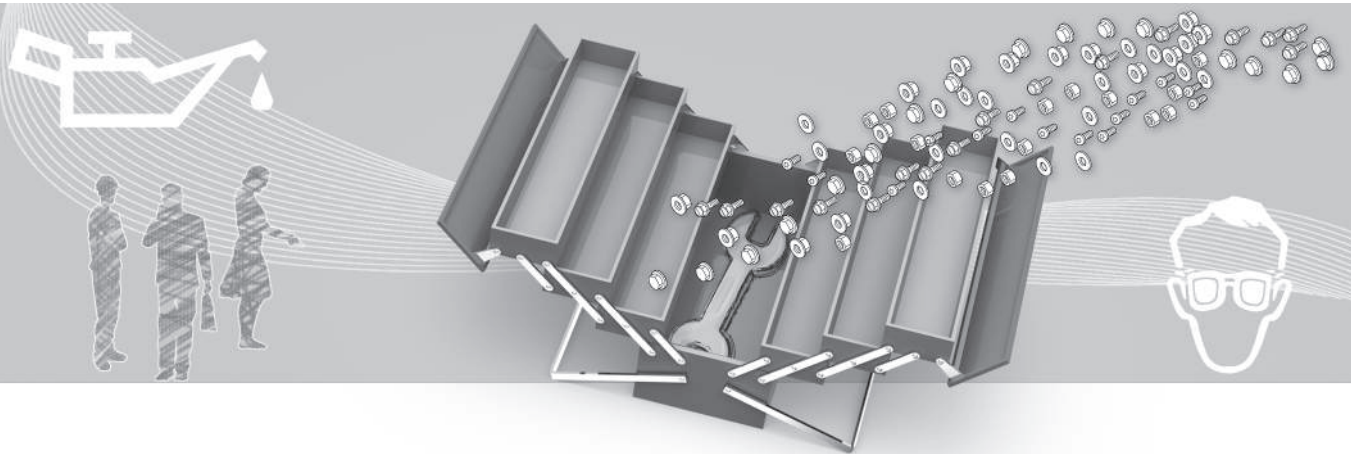



Программа техобслуживания Volvo

Для поддержания на высоком уровне дорожной безопасности и эксплуатационной надежности Вашего автомобиля Volvo необходимо следовать программе техобслуживания Volvo, которая приведена в Сервисной и гарантийной книжке.

Volvo рекомендует доверить техническое обслуживание и ремонт автомобиля официальной станции техобслуживания Volvo. На станциях техобслуживания Volvo имеется обученный персонал, сервисная литература и специальный инструмент, что гарантируют высокое качество технического обслуживания.

ВАЖНО

Чтобы гарантия Volvo действовала, необходимо сверяться с Книжкой по гарантии и сервису и соблюдать приведенные в ней требования.

Дополнительная информация

- Климатическая установка - поиск и устранение неисправностей (стр. 399)

Бронирование времени на обслуживание и ремонт*¹

Обработка информации о сервисе, ремонте и бронировании времени непосредственно в автомобиле, подключенном к Интернету.

С помощью этой удобной услуги вы можете непосредственно из автомобиля забронировать время на сервис и посещение мастерской. Информация об автомобиле отправляется вашему дилеру, который может оформить посещение мастерской. Дилер связывается с вами, чтобы забронировать время посещения. На некоторых рынках система напоминает вам о приближении забронированного времени посещения, а навигационная система² может, кроме того, помочь доехать до мастерской, когда наступит срок.

Перед использованием этой услуги

Volvo ID и мой профиль

- Зарегистрируйте учетную запись Volvo ID. Дополнительную информацию, а также порядок создания Volvo ID см. Volvo ID (стр. 21).
- Зайдите на веб-портал My Volvo, откройте свой профиль и выполните следующее:

- Убедитесь, что автомобиль подсоединен к вашему профилю.
- Убедитесь, что ваши контактные данные указаны правильно.
- Выберите дилера Volvo, с которым вы хотите иметь дело в вопросах сервисного обслуживания и ремонта.
- Выберите предпочтительный способ связи (SMS или телефон). Информация о бронировании всегда направляется в автомобиль и на ваш адрес электронной почты.

¹ Только некоторые рынки.

² Sensus Navigation.



Необходимые условия для бронирования из автомобиля

- Чтобы принимать и отправлять информацию о бронировании времени из автомобиля, он должен быть подключен к Интернету; информацию о способах подключения автомобиля к Интернету см. приложение Sensus Infotainment.
- В связи с тем, что информация о бронировании пересылается с помощью вашего частного телефонного абонента, система спрашивает, хотите ли вы отправить информацию. Этот вопрос появляется один раз и затем действует для выбранного подключения определенное время.
- Для действия этой услуги и осуществления коммуникации системы с помощью дисплея автомобиля, вы должны разрешить сообщения-уведомления/раскрывающиеся сообщения. В обычном режиме просмотра **MY CAR** нажмите **OK/MENU** и затем **Сервис и ремонт** → **Показывать уведомления**.

Использование услуги

Все меню и настройки открываются в обычном режиме просмотра в **MY CAR**. Для этого вам следует нажать **OK/MENU** и затем **Сервис и ремонт**.

Когда приходит время техобслуживания, а в некоторых случаях, когда требуется ремонт автомобиля, сообщение об этом появляется в комбинированном приборе (стр. 65) и на дисплее в раскрывающемся меню.

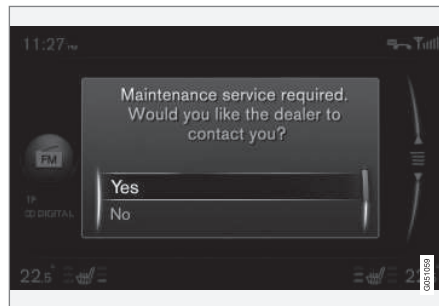

Сообщение о техобслуживании на дисплее.

Содержание вариантов ответа во всплывающем меню на дисплее:

- **Да** – Запрос на посещение мастерской направляется вашему дилеру, который затем свяжется с вами и предложит время техобслуживания. Индикатор и сообщение о техобслуживании в комбинированном приборе гаснет.
- **Нет** – Никакие другие всплывающие сообщения не будут появляться на дисплее. Сообщение в комбинированном приборе сохраняется. После этого

выбора вы можете приступить к бронированию из автомобиля в ручном режиме, см. ниже.

- **Отложить** – Всплывающее меню появляется при следующем пуске двигателя.



Бронирование времени на обслуживание или ремонт вручную¹

1. Нажмите кнопку **MY CAR** на центральной консоли и выберите **Сервис и ремонт** → **Информация о сервис-центре** → **Запросить сервис или ремонт**.
 - > Данные об автомобиле автоматически направляются вашему дилеру.
2. Дилер направляет в автомобиль предложение по бронированию времени посещения мастерской.
3. Подтвердите или запросите новое предложение.

После подтверждения забронированного времени информация о посещении мастерской сохраняется в автомобиле, см. Мои заказы. Автомобиль будет автоматически поддерживать с вами связь по дисплею, напоминая о забронированном времени посещения и помогая найти дорогу до мастерской.

Вы также можете забронировать посещение мастерской на веб-странице My Volvo. Откройте Мои заказы и выберите редактирование, чтобы открыть список заказов, размещенный на странице My Volvo.

Мои заказы¹

На дисплее появляется информация о бронировании времени. Подтвердите или запросите новое предложение.

- Выберите **Сервис и ремонт** → **Мои резервирования**.

Звонок дилеру¹

Вы можете связаться с вашим дилером по телефону с громкой связью Bluetooth®, подсоединенному к автомобилю. О подключении телефона см. приложение Sensus Infotainment.

- Выберите **Сервис и ремонт** → **Информация о сервис-центре** → **Позвонить в сервис-центр**.

Использование навигационной системы^{1, 2}

В навигационной системе укажите вашу мастерскую в качестве конечного или промежуточного пункта назначения.

- Выберите **Сервис и ремонт** → **Информация о сервис-центре** → **Установить отд. цель**.
- Выберите **Сервис и ремонт** → **Информация о сервис-центре** → **Добавить как точку пути**.

Отправление данных об автомобиле¹

Данные об автомобиле отправляются в центральную базу данных Volvo (а не вашему дилеру), откуда информацию об автомобиле ваш дилер может загрузить с помощью идентификационного номера (VIN³). Номер указан в книжке по гарантии и сервису и в нижнем левом углу с внутренней стороны ветрового стекла.

- Выберите **Сервис и ремонт** → **Отправить данные автомобиля**.

Информация о бронировании времени и данные об автомобиле

После того, как вы выберете бронирование сервиса из автомобиля, будет отправлена информация о бронировании времени и данные об автомобиле. Данные об автомобиле состоят из ряда сигналов, относящихся к следующим областям:

- Необходимость техобслуживания.
- Функциональное состояние.
- Уровни рабочих жидкостей.
- Показание спидометра (пробег).
- Идентификационный номер автомобиля (VIN³).
- Версия программного обеспечения, установленного в автомобиле.

¹ Только некоторые рынки.

² Sensus Navigation.

³ Идентификационный номер автомобиля



Дополнительная информация

- Volvo ID (стр. 21)



Подъем автомобиля

При подъеме домкрат или подъемные балки необходимо устанавливать в специально предназначенные для этого точки в днище автомобиля.

ВНИМАНИЕ

Volvo рекомендует пользоваться домкратом, предназначенным только для соответствующей модели автомобиля. Если используется домкрат, отличный от рекомендованного Volvo, выполняйте инструкции, прилагаемые к выбранному оборудованию.

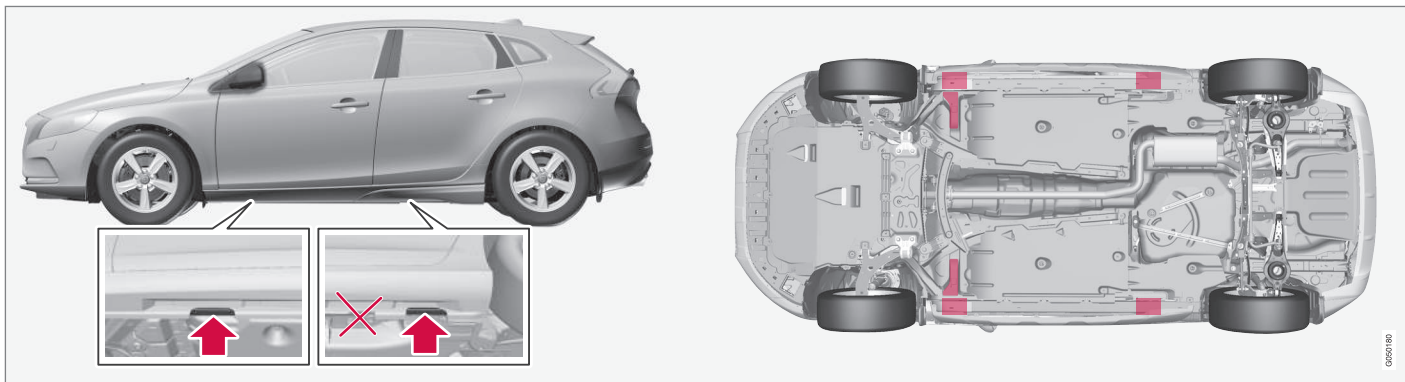

Упоры для установки домкрата, входящего в комплект автомобиля, и точки подъема (обозначены красным).

Если с помощью стационарного подъемника поднимается передняя часть автомобиля, его следует устанавливать под одну из двух точек подъема, расположенную как можно дальше от края автомобиля. Если с помощью стационарного подъемника поднимается задняя часть автомобиля, его следует устанавливать под одну из точек подъема. Обеспечьте установку подъемника таким образом, чтобы автомобиль не мог сползти с него. Всегда пользуйтесь подставками или чем-либо подобным.

При подъеме автомобиля на двухколонном подъемнике в мастерской передний и задний подъемные рычаги должны закрепляться под внешними точками подъема (упорами для установки домкрата). В

передней части автомобиля можно использовать также и внутренние точки подъема.

Дополнительная информация

- Замена колеса - снятие колеса (стр. 354)



Капот двигателя - открытие и закрытие

Капот двигателя можно открыть, когда эта ручка в салоне поворачивается по часовой стрелке и фиксируется у решетки слева.

Капот двигателя можно открыть, когда эта ручка в салоне поворачивается по часовой стрелке и фиксируется у решетки слева.



Ручка для открытия капота находится всегда с левой стороны.

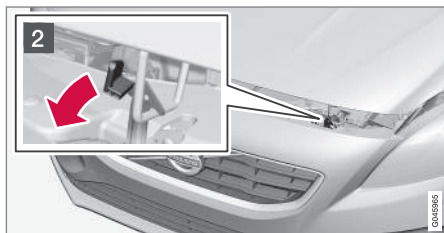

- 1 Поверните ручку примерно на 20-25 градусов по часовой стрелке. Вы услышите, что защелка отпущена.
- 2 Отведите собачку влево и откройте капот. (Собачка расположена между фарой и решеткой, см. рисунок.)

ПРЕДОСТЕРЕЖЕНИЕ

При закрытии капота убедитесь, что он правильно запирается.

Дополнительная информация

- Двигательный отсек - контроль (стр. 392)
- Двигательный отсек - обзор (стр. 390)

Двигательный отсек - обзор

На схеме представлены стандартные контрольные точки.

Двигательный отсек 4-цил. 2,0 л

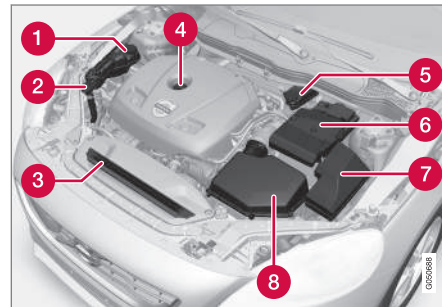

Вид двигательного отсека может различаться в зависимости от варианта двигателя.

- 1 Расширительный бачок системы охлаждения
- 2 Заправка омывающей жидкости
- 3 Радиатор
- 4 Заправка моторного масла
- 5 Бычок жидкости для системы тормозов и сцепления (находится на стороне водителя)
- 6 Пусковой аккумулятор
- 7 Блок реле и предохранителей
- 8 Воздушный фильтр

**! ПРЕДОСТЕРЕЖЕНИЕ**

В системе зажигания создается очень высокое напряжение и потенциал. Напряжение в системе зажигания опасно для жизни. При проведении любых работ в двигательном отсеке электрооборудование автомобиля должно всегда находиться в ключевом режиме **0**, см. Положение ключа - функции с разными уровнями (стр. 82).

Не дотрагивайтесь до свечей или катушки зажигания, когда электросистема автомобиля установлена в положение ключа **II** или если двигатель горячий.

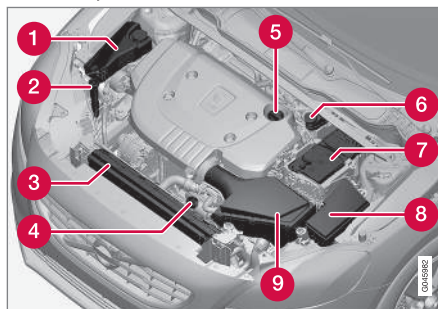
Двигательный отсек за исключением 4-цил. 2,0 л

Вид двигательного отсека может различаться в зависимости от варианта двигателя.

- 1** Расширительный бачок системы охлаждения
- 2** Заправка омывающей жидкости
- 3** Радиатор
- 4** Масломерный щуп для моторного масла⁴
- 5** Заправка моторного масла
- 6** Бачок жидкости для системы тормозов и сцепления (находится на стороне водителя)
- 7** Пусковой аккумулятор

- 8** Блок реле и предохранителей
- 9** Воздушный фильтр

! ПРЕДОСТЕРЕЖЕНИЕ

В системе зажигания создается очень высокое напряжение и потенциал. Напряжение в системе зажигания опасно для жизни. При проведении любых работ в двигательном отсеке электрооборудование автомобиля должно всегда находиться в ключевом режиме **0**, см. Положение ключа - функции с разными уровнями (стр. 82).

Не дотрагивайтесь до свечей или катушки зажигания, когда электросистема автомобиля установлена в положение ключа **II** или если двигатель горячий.

Дополнительная информация

- Капот двигателя - открывание и закрытие (стр. 390)
- Двигательный отсек - контроль (стр. 392)

⁴ В двигателе с электронным датчиком уровня масла масломерный щуп отсутствует (5-цил. дизель).



Двигательный отсек - контроль

Некоторые масла и жидкости должны периодически проверяться.

Регулярный контроль

Следующие проверки масел и жидкостей необходимо выполнять регулярно, например, во время заправки:

- Охлаждающая жидкость
- Масло для двигателя
- Омывающая жидкость

ПРЕДОСТЕРЕЖЕНИЕ

Помните, что вентилятор охлаждения (расположен в передней части двигательного отсека за радиатором) может включаться автоматически через некоторое время после остановки двигателя.

Мойку двигателя проводите только в мастерской - мы рекомендуем обращаться на официальную станцию техобслуживания Volvo. Если двигатель горячий, существует опасность воспламенения.

Дополнительная информация

- Капот двигателя - открывание и закрытие (стр. 390)
- Двигательный отсек - обзор (стр. 390)
- Охлаждающая жидкость - уровень (стр. 398)

- Моторное масло - контроль и заправка (стр. 393)
- Омывающая жидкость - заправка (стр. 410)

Масло для двигателя - общие сведения

Рекомендуемые интервалы техобслуживания можно соблюдать в том случае, если используется одобренное моторное масло.

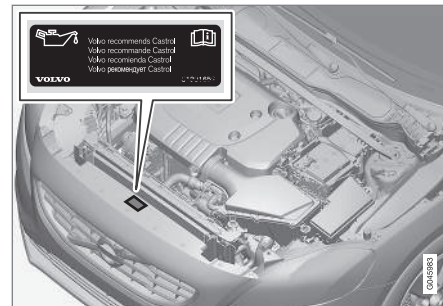

Volvo рекомендует:



©2014 Volvo



При эксплуатации в неблагоприятных условиях, см. Моторное масло - эксплуатация в экстремальных условиях (стр. 443).

! ВАЖНО

Для соблюдения требований по интервалам техобслуживания во все двигателя производителем заливается специализированное синтетическое моторное масло. При выборе масла большое внимание уделено сроку службы, пусковым характеристикам, нормам расхода топлива и вопросам охраны окружающей среды.

Рекомендуемые интервалы техобслуживания можно соблюдать в том случае, если используется одобренное моторное масло. Используйте масло только предписанного качества, как при дозаправке, так и замене масла. Иначе это может повлиять на срок службы, пусковые характеристики, нормы расхода топлива и окружающую среду.

Volvo Car Corporation снимает с себя все гарантийные обязательства, если качество и вязкость используемого масла не отвечает указанным требованиям.

Volvo рекомендует замену масла проводить на официальной станции техобслуживания Volvo.

Volvo использует различные системы предупреждения о низком/высоком уровне масла или низком давлении масла. На

некоторых вариантах двигателя установлен датчик давления масла. В этом случае в комбинированном приборе используется предупреждающий символ низкого давления масла. На других вариантах устанавливается датчик уровня масла, и в этом случае водитель получает информацию с помощью предупреждающего символа  и текстов на дисплее. На некоторых вариантах устанавливаются обе системы. Дополнительную информацию можно получить у дилера Volvo.

Замену моторного масла и масляного фильтра проводите согласно интервалам, указанным в Книжке по гарантии и сервису.

Разрешается использовать масла более высокого по сравнению с указанным качества. При эксплуатации в неблагоприятных условиях Volvo рекомендует использовать масло более высокого качества, см. Моторное масло - эксплуатация в экстремальных условиях (стр. 443).

Относительно объема дозаправки - см. Моторное масло - качество и объем (стр. 444).

Дополнительная информация

- Моторное масло - контроль и заправка (стр. 393)

Моторное масло - контроль и заправка

В зависимости от варианта двигателя уровень масла проверяется с помощью масляного щупа или электронного датчика.



Двигатель с масломерным щупом⁵

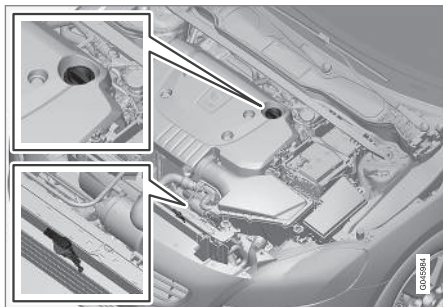

Масломерный щуп и маслозаправочная горловина.

Важно проверять уровень масла в новом автомобиле до первой плановой замены масла.

Volvo рекомендует проверять уровень масла через каждые 2 500 км. Наиболее точные результаты можно получить на холодном двигателе перед пуском. Некорректные результаты дает измерение уровня масла сразу после выключения двигателя. Масломерный щуп показывает слишком низкий уровень масла, так как масло не успевает стечь вниз в поддон.

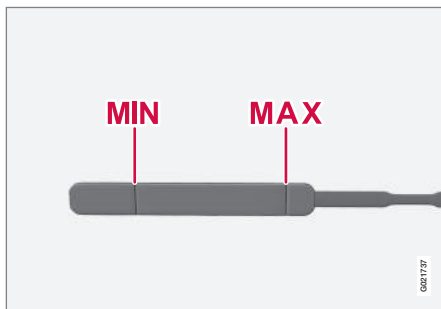

Уровень масла должен находиться между отметками **MIN** и **MAX**.

Измерение и дозаправка

1. Остановите автомобиль на ровной горизонтальной поверхности. Выключите двигатель. После этого необходимо подождать прим. 5 минут, чтобы масло стекло в поддон картера.
2. Достаньте и протрите насухо масломерный щуп.
3. Вновь вставьте масломерный щуп.
4. Достаньте и проверьте уровень масла.

5. Если уровень находится вблизи **MIN**, необходимо долить 0,5 литра. Если уровень значительно ниже этой отметки, необходимо долить еще столько же масла.
6. Проверить еще раз, можно после того, как вы проедете небольшое расстояние. После этого повторите пп.1 – 4.



ПРЕДОСТЕРЕЖЕНИЕ

Никогда не доливайте масло выше отметки **MAX**. Уровень не должен превышать отметку **MAX** или опускаться ниже отметки **MIN** – опасность повреждения двигателя.



ПРЕДОСТЕРЕЖЕНИЕ

Не допускайте попадания масла на горячий выпускной коллектор: существует риск возникновения пожара.

⁵ Не относится к 4-цил. двигателю объемом 2,0 л или 5-цил. дизельному двигателю с электронным датчиком уровня масла.



Двигатель с электронным датчиком уровня масла, 4-цил. 2,0 л

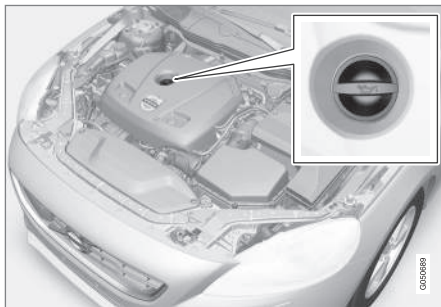

Заправочная горловина⁶.

Проверять уровень масла в двигателе следует только после появления на дисплее сообщения, см. следующий рисунок.

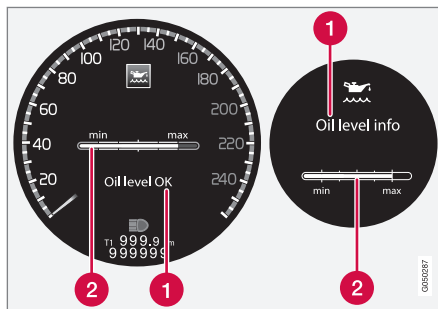

Сообщение и графика на дисплее. Слева изображен цифровой дисплей, справа – аналоговый дисплей.

- 1 сообщение
- 2 Уровень масла в двигателе

Уровень масла проверяется регулировочным кольцом на неработающем двигателе с помощью электронного масломерного щупа, см. Обращение с меню - комбинированный прибор (стр. 114).

ПРЕДОСТЕРЕЖЕНИЕ

Если появляется сообщение **Требуются смазоч но-заправочные работы**, необходимо ехать в мастерскую. Возможно, что уровень масла завышен.

ВАЖНО

При появлении сообщения о низком уровне масла долейте только указанное количество масла, например, 0,5 литра.

ВНИМАНИЕ

Система не может регистрировать изменение уровня масла непосредственно в момент дозаправки или слива масла. Для получения корректного значения уровня масла автомобиль должен проехать прим. 30 км, а затем в течение 2-х часов стоять на месте с выключенным двигателем на ровной горизонтальной поверхности.

ПРЕДОСТЕРЕЖЕНИЕ

Не допускайте попадания масла на горячий выпускной коллектор: существует риск возникновения пожара.

⁶ В двигателе с электронным датчиком уровня масла масломерный щуп отсутствует.



Измерение уровня масла, 4-цил. 2,0 л

Для проверки уровня масла выполните действия, указанные ниже.

1. Активируйте положение ключа II, см. Положение ключа - функции с разными уровнями (стр. 82).
2. Поверните регулировочное кольцо на левом подрулевом рычаге в положение **Уровень масла**.

> На дисплее появляется информация об уровне масла в двигателе.

Дополнительную информацию об обращении с меню см. Обращение с меню - комбинированный прибор (стр. 114).

ВНИМАНИЕ

Сообщение **Нет** появляется в том случае, если не выполняются условия, необходимые для измерения уровня масла, (время после остановки двигателя, крен автомобиля, наружная температура и т.д.). Это **не** указывает на наличие неисправности в системах автомобиля.

Двигатель с электронным датчиком уровня масла, 5-цил. дизель

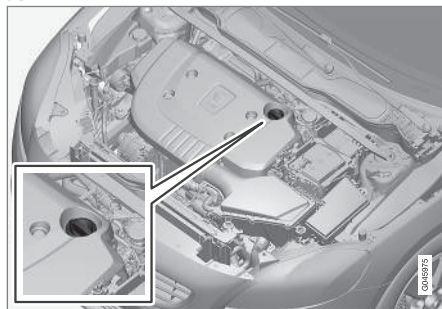

Заправочная горловина⁷.

Проверять уровень масла в двигателе следует только после появления сообщения на информационном дисплее комбинированного прибора, см. следующий рисунок.

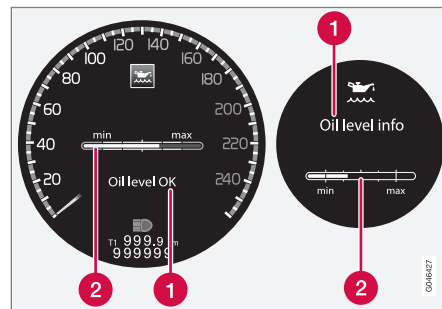

Сообщение и графика на дисплее. Слева изображен цифровой дисплей, справа – аналоговый дисплей.

- 1 сообщение
- 2 Уровень масла в двигателе

В некоторых автомобилях уровень масла проверяется на неработающем двигателе с помощью электронного масломерного щупа и регулировочного кольца.

ПРЕДОСТЕРЕЖЕНИЕ

Если появляется сообщение **Требуются смазоч но-заправочные работы**, необходимо ехать в мастерскую. Возможно, что уровень масла завышен.

⁷ В двигателе с электронным датчиком уровня масла масломерный щуп отсутствует.



❗ ВАЖНО

При появлении сообщения **Низк.уровень масла Долейте 0,5 литра** долейте только 0,5 литра.

ℹ ВНИМАНИЕ

Система определяет уровень масла только во время движения. Система не может регистрировать изменение уровня масла непосредственно в момент дозаправки или слива масла. Индикация правильного уровня масла возможна, когда автомобиль едет со скоростью прим. 30 км/ч.

⚠ ПРЕДОСТЕРЕЖЕНИЕ

Не доливайте масло, если количество масла соответствует уровню заполнения (3) или (4), как показано на рисунке ниже. Уровень не должен превышать отметку **MAX** или опускаться ниже отметки **MIN** – опасность повреждения двигателя.

⚠ ПРЕДОСТЕРЕЖЕНИЕ

Не допускайте попадания масла на горячий выпускной коллектор: существует риск возникновения пожара.

Измерение уровня масла, 5-цил. дизель

Для проверки уровня масла выполните действия, указанные ниже.

1. Активируйте положение ключа II, см. Положение ключа - функции с разными уровнями (стр. 82).

2. Поверните регулировочное кольцо на левом подрулевом рычаге в положение **Уровень масла**.

> На дисплее появляется информация об уровне масла в двигателе.

Дополнительную информацию об обращении с меню см. Обращение с меню - комбинированный прибор (стр. 114).

Слева изображен цифровой дисплей, справа – аналоговый дисплей.

Дополнительная информация

- Масло для двигателя - общие сведения (стр. 392)
- Положение ключа - функции с разными уровнями (стр. 82)

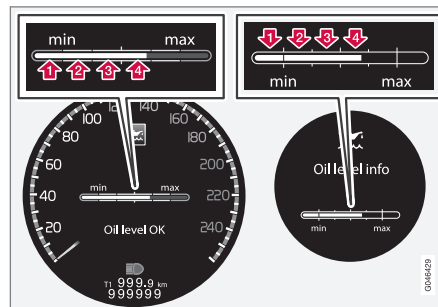

Цифры 1-4 соответствуют уровню заполнения масла. Не доливайте масло, если количество масла соответствует уровню заполнения (3) или (4). Рекомендуемый уровень заполнения - 4. Сообщение и схема на дисплее.

Охлаждающая жидкость - уровень

Охлаждающая жидкость охлаждает ДВС до нужной рабочей температуры. Тепло, передаваемое от двигателя к охлаждающей жидкости, может быть использовано для обогрева салона.

Уровень охлаждающей жидкости должен находиться между отметками **MIN** и **MAX** на расширительном бачке.

Проверка уровня и заправка

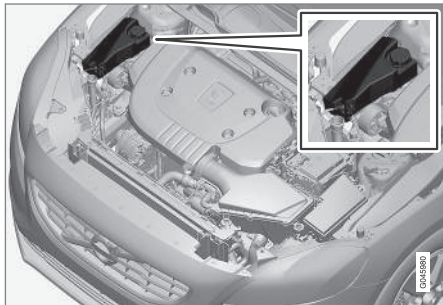

При заправке выполняйте инструкции, приведенные на упаковке. Важно выбрать правильное соотношение между количеством охлаждающей жидкости и воды в зависимости от погодных условий. Никогда не добавляйте только чистую воду. Стойкость к замерзанию снижается, как при недостаточном, так и избыточном количестве охлаждающей жидкости в смеси.

ПРЕДОСТЕРЕЖЕНИЕ

Охлаждающая жидкость может быть горячей. Если необходимо выполнить заправку, когда двигатель горячий, крышку расширительного бачка нужно отвинчивать медленно, чтобы снизить избыточное давление.

Заправочные объемы и нормативы в отношении качества воды, см. Охлаждающая жидкость - качество и объем (стр. 446).

Регулярно проверяйте охлаждающую жидкость

Уровень должен находиться между отметками **MIN** и **MAX** на расширительном бачке. Если система не заправлена надлежащим образом, может создаваться высокая температура, вызывающая повреждение двигателя.

ВАЖНО

- Высокое содержание хлора, хлоридов и других солей может привести к появлению коррозии в системе охлаждения.
- Используйте только охлаждающую жидкость с антикоррозийной добавкой согласно рекомендациям Volvo.
- Следите за тем, чтобы охлаждающая жидкость представляла собой смесь 50 % воды и 50 % охлаждающей жидкости.
- Добавляйте в охлаждающую жидкость водопроводную воду необходимого качества. В случае сомнений в отношении качества воды используйте готовую смесь охлаждающей жидкости, рекомендуемую Volvo.
- При замене охлаждающей жидкости/компонентов системы охлаждения систему необходимо промыть чистой водопроводной водой одобренного качества или готовой охлаждающей жидкостью.
- Двигатель должен работать только с заполненной системой охлаждения. В противном случае возможно резкое повышение температуры с угрозой повреждения (трещины) головки блока цилиндров.



Жидкость для тормозов и сцепления - уровень

Уровень жидкости для тормозов и сцепления должен быть между метками **MIN** и **MAX** в резервуаре.

Проверка уровня

Жидкость сцепления и тормозов заливается в общий бачок. Уровень должен находиться между отметками **MIN** и **MAX**, которые видны внутри бачка. Регулярно проверяйте уровень.

Заменяйте жидкость один раз в два года или при каждом втором плановом техобслуживании.

Если автомобиль эксплуатируется при частых и резких торможениях, например, в гористой местности, или во влажном тропическом климате, необходимо заменять тормозную жидкость раз в год.

В отношении заправочных объемов и рекомендуемого качества тормозной жидкости - см. Тормозная жидкость - качество и объем (стр. 449).

ПРЕДОСТЕРЕЖЕНИЕ

Если уровень тормозной жидкости в резервуаре ниже **MIN**, нельзя ехать дальше, не добавив тормозной жидкости. Для выявления причин утечки тормозной жидкости Volvo рекомендует обратиться на официальную станцию техобслуживания Volvo.

Дозаправка

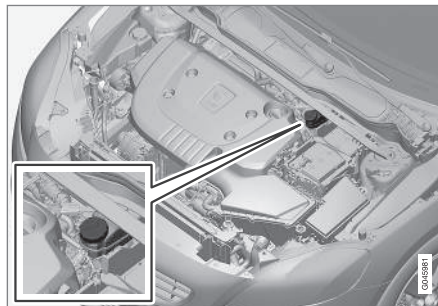

Бачок с жидкостью расположен на стороне водителя.

Отвинтите крышку бачка и долейте жидкость. Уровень должен находиться между отметками **MIN** и **MAX**, расположенными внутри бачка.

ВАЖНО

Не забудьте закрыть крышку.

Климатическая установка - поиск и устранение неисправностей

Обслуживание и ремонт системы кондиционирования воздуха должны выполняться только в авторизованной мастерской.

Поиск и устранение неисправностей

Установка для кондиционирования воздуха содержит флуоресцентное маркерное вещество. Использование ультрафиолетового излучения для обнаружения утечек.

Volvo рекомендует обратиться на официальную станцию техобслуживания Volvo.

ПРЕДОСТЕРЕЖЕНИЕ

В системе кондиционирования воздуха находится хладагент R134a под давлением. Обслуживание и ремонт системы должны выполняться только в авторизованной мастерской.

Дополнительная информация

- Программа техобслуживания Volvo (стр. 384)



Замена ламп – общие сведения

Замена ламп выполняется в фарах с лампами накаливания. Светодиодные и ксеноновые лампы нужно заменять в мастерской.

Для лампы накаливания указаны подробные характеристики (стр. 407). Лампы накаливания и другие источники света специального типа, например, светодиоды⁸ или замена которых возможна только на станции техобслуживания⁹:

- Активные ксеноновые фары – ABL (ксеноновые лампы)
- Передние габаритные/стояночные огни¹⁰
- дневные ходовые огни¹⁰
- Боковые мигающие огни, внешние зеркала заднего вида¹⁰
- Комфортное освещение, внешние зеркала заднего вида
- Освещение салона и грузового отсека
- Освещение отделения для перчаток
- Задние габаритные/стояночные огни
- Задние боковые габаритные огни
- Стоп-сигнал над задним окном
- Освещение номерного знака.

⁸ Светодиод (Light Emitting Diode)

⁹ Мы рекомендуем официальную станцию техобслуживания Volvo.

¹⁰ Некоторые варианты.



ПРЕДОСТЕРЕЖЕНИЕ

На автомобилях с ксеноновыми фарами замену ксеноновых ламп следует проводить в мастерской – мы рекомендуем официальную станцию техобслуживания Volvo. Работы с ксеноновыми лампами необходимо выполнять очень осторожно, поскольку такие фары оснащены высоковольтным агрегатом.



ПРЕДОСТЕРЕЖЕНИЕ

При замене лампы электрическая система автомобиля должна быть в положении ключа 0, см. Положение ключа - функции с разными уровнями (стр. 82).



ВАЖНО

Никогда не прикасайтесь к стеклу лампы накаливания пальцами. Отпечатки пальцев испаряются от жара, и покрытие отражателя может разрушаться.



ВНИМАНИЕ

Если сообщение о неисправности сохраняется после замены неисправной лампы, мы рекомендуем обратиться на официальную станцию техобслуживания Volvo.



ВНИМАНИЕ

В элементах внешнего освещения, таких как фары, противотуманные фонари и задние комби-фары под стеклом может скапливаться конденсат. Это естественное явление, и в конструкции всего внешнего освещения предусмотрены меры борьбы с этим. Обычно конденсат выветривается из плафона через некоторое время после включения фонаря.

Дополнительная информация

- Лампы - спецификации (стр. 407)
- Замена ламп - расположение передних ламп (стр. 401)
- Замена ламп - расположение ламп сзади (стр. 405)
- Замена лампы - освещение косметического зеркала (стр. 407)



Замена ламп - расположение передних ламп

Общий вид расположения передних ламп.

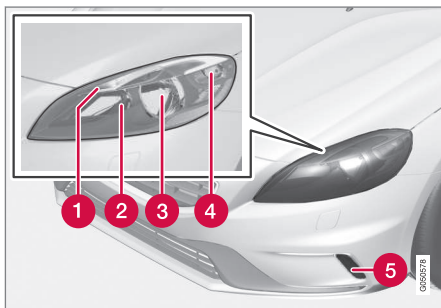

- 1 Габаритные/стояночные огни (стр. 404) (светодиоды в ксеноновых фарах)
- 2 Дальний свет в галогеновых фарах (стр. 403) / Дополнительный дальний свет в ксеноновых фарах (стр. 403)
- 3 Ближний свет в галогеновых фарах (стр. 403) / Ксеноновый свет в ксеноновых фарах (стр. 400)
- 4 Мигающие сигналы (стр. 404)
- 5 Дневные ходовые огни (стр. 405) (светодиод* или лампа накаливания, в зависимости от варианта)

Дополнительная информация

- Замена ламп – общие сведения (стр. 400)
- Лампы - спецификации (стр. 407)

Замена ламп - фары

Все лампы накаливания в фарах заменяются сначала из двигательного отсека, для этого снимается фара в сборе.

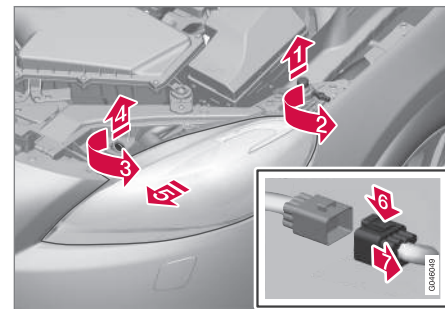

1. 1 Уберите ограничитель капота.
2. 2 Открутите винт с помощью инструмента Torx, размер T30.
3. 3 Поверните стопорный шплинт против часовой стрелки.
4. 4 Выньте стопорный шплинт.



4. Чтобы освободить фару, попеременно наклоните ее в разные стороны и выньте.

ВАЖНО

Будьте осторожны при снятии фар, чтобы ни одна деталь не была повреждена.

5. Отожмите вниз стопорную собачку.
 Отсоедините контактный разъем.
Положите фару на мягкую подложку так, чтобы не поцарапать стекло.

ВАЖНО

Не тяните за провод – только за контактный разъем.

6. Замените нужную лампу накаливания в соответствии с инструкциями.

Перед включением освещения или изменением положения ключа необходимо, чтобы фары были правильно установлены и подключены.

Дополнительная информация

- Замена ламп – общие сведения (стр. 400)
- Замена ламп - расположение передних ламп (стр. 401)

- Защитный кожух для ламп дальнего/ближнего света - замена лампы (стр. 402)
- Лампы - спецификации (стр. 407)

Защитный кожух для ламп дальнего/ближнего света - замена лампы

Для доступа к фонарям дальнего/ближнего света нужно снять большой защитный кожух фары.

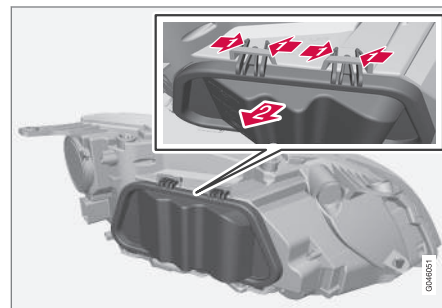

1. Нажмите на те же самые крюки.
 Отклоните защитный кожух.
2. Замените нужную лампу накаливания в соответствии с инструкциями.

Дополнительная информация

- Замена ламп - фары (стр. 401)
- Замена ламп - ближний свет (стр. 403)
- Замена ламп - дальний свет (стр. 403)
- Замена ламп - дополнительный дальний свет (стр. 403)



Замена ламп - ближний свет

Фонарь ближнего света находится перед большим защитным кожухом фары.

i ВНИМАНИЕ

Для автомобилей с галогенными фарами.

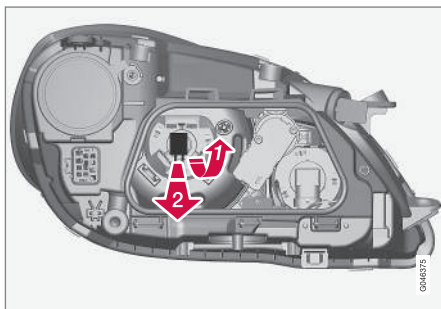

1. Снимите фару (стр. 401).
2. Снимите защитный кожух (стр. 402).
3. **1** Чтобы снять, надавите на патрон лампы вверх.
2 Вытяните патрон лампы.
4. Замените лампу накаливания и установите части на место в обратном порядке.

Дополнительная информация

- Лампы - спецификации (стр. 407)

Замена ламп - дальний свет

Фара дальнего света находится перед большим защитным кожухом фары.

i ВНИМАНИЕ

Для автомобилей с галогенными фарами.

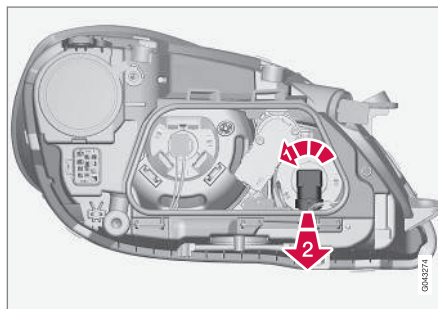

1. Снимите фару (стр. 401).
2. Снимите защитный кожух (стр. 402).
3. **1** Поверните патрон лампы против часовой стрелки.
2 Вытяните патрон лампы.
4. Замените лампу накаливания и установите части на место в обратном порядке.

Дополнительная информация

- Лампы - спецификации (стр. 407)

Замена ламп - дополнительный дальний свет

Фара дополнительного дальнего света находится перед большим защитным кожухом фары.

i ВНИМАНИЕ

Относится к автомобилям с ксеноновыми фарами*

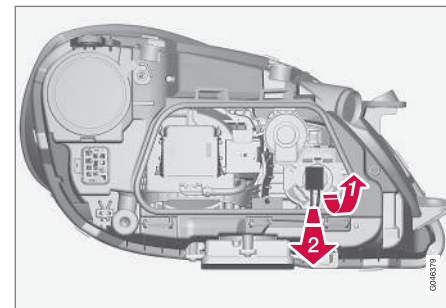

1. Снимите фару (стр. 401).
2. Снимите защитный кожух (стр. 402).
3. **1** Чтобы снять, надавите на патрон лампы вверх.
2 Вытяните патрон лампы.
4. Замените лампу накаливания и установите части на место в обратном порядке.



Дополнительная информация

- Лампы - спецификации (стр. 407)

Замена ламп - мигающие сигналы спереди

Лампы мигающих сигналов находятся перед малым защитным кожухом фары.

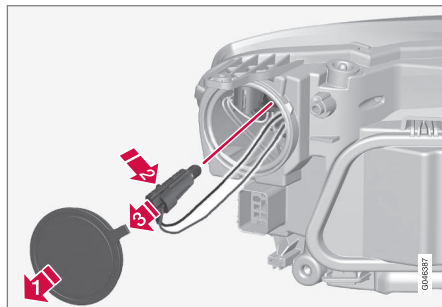

1. Снимите фару (стр. 401).
2. Снимите защитную крышку.
3. Вдавите стопорные собачки.
3. Вытяните патрон лампы.
4. Замените лампу накаливания и установите части на место в обратном порядке.

Дополнительная информация

- Лампы - спецификации (стр. 407)

Замена ламп - передние габаритные/стояночные огни

Держатели габаритных/стояночных огней помещаются сбоку от фары.



ВНИМАНИЕ

Не относится к автомобилям с ксеноновыми фарами*, так как они оборудованы светодиодными лампами.

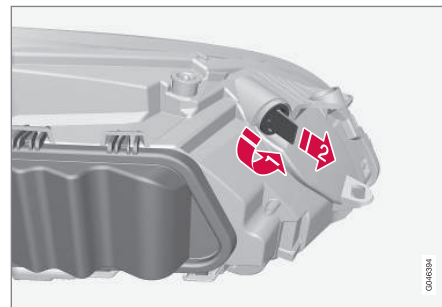

1. Снимите фару (стр. 401).
2. Поверните патрон лампы против часовой стрелки.
2. Вытяните патрон лампы.
3. Замените лампу накаливания и установите части на место в обратном порядке.



Дополнительная информация

- Лампы - спецификации (стр. 407)

Замена ламп - дневной свет

Фонари дневного света находятся перед защитным кожухом фары.

i ВНИМАНИЕ

Относится только к дневному освещению с лампами накаливания.

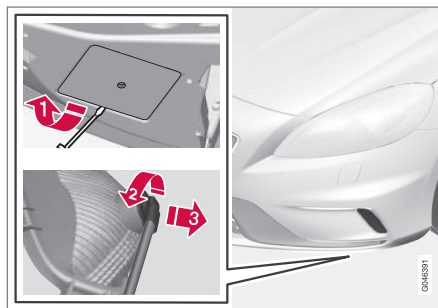

1. **1** Снимите защитную крышку.
 2. **2** Поверните патрон лампы против часовой стрелки.
 3. **3** Вытяните патрон лампы.
3. Замените лампу накаливания и установите части на место в обратном порядке.

Дополнительная информация

- Лампы - спецификации (стр. 407)

Замена ламп - расположение ламп сзади

Общий вид - расположение ламп сзади

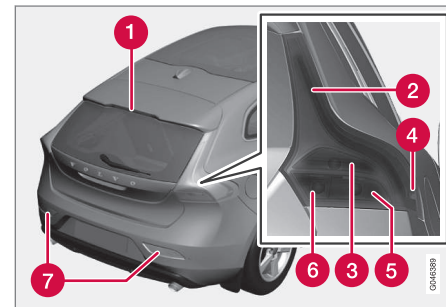

1. **1** Стоп-сигналы (светодиоды)
2. **2** Габаритные/стояночные огни (светодиоды)
3. **3** Тормозной фонарь (стр. 406)
4. **4** Боковые габаритные огни (светодиоды)
5. **5** Мигающие сигналы (стр. 406)
6. **6** Фонарь заднего хода (стр. 406)
7. **7** Противотуманный свет (стр. 406)

Дополнительная информация

- Замена ламп – общие сведения (стр. 400)
- Лампы - спецификации (стр. 407)



Замена ламп - задние мигающие сигналы, стоп-сигналы и фонарь заднего хода

Задние мигающие сигналы, стоп-сигналы и фонарь заднего хода заменяются изнутри багажного отделения.

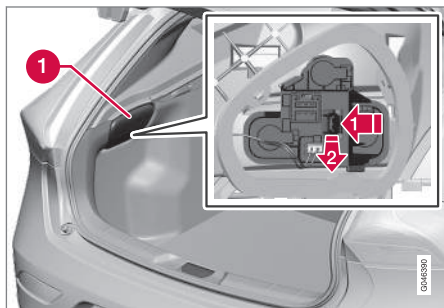

1. Снимите крышку в обивке (1) на той стороне, где перегорела лампа.
2. Отожмите стопорные собачки в сторону.
 Вытяните патрон лампы.
3. Нажав и повернув против часовой стрелки, выньте неисправную лампу накаливания.
4. Замените лампу накаливания и установите части на место в обратном порядке.

Дополнительная информация

- Замена ламп - расположение ламп сзади (стр. 405)
- Лампы - спецификации (стр. 407)

Замена ламп - противотуманные фары сзади

Противотуманная фара помещается в держателе на бампере.

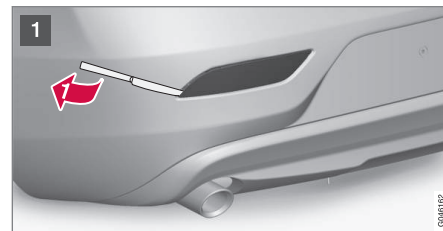



- 1 Вставьте (примерно на 20 мм) закругленный плоский предмет, например, столовый нож, у вершины треугольника.

1 Осторожно отогните, чтобы освободить стопорный выступ.

! ВАЖНО

Будьте осторожны, чтобы ни одна деталь не была повреждена.

- 2 **2** Поверните патрон лампы против часовой стрелки.
- 3 **3** Вытяните патрон лампы.
3. Замените лампу накаливания и установите части на место в обратном порядке.

Дополнительная информация

- Лампы - спецификации (стр. 407)

Замена лампы - освещение косметического зеркала

Лампы косметического зеркала размещаются перед линзами ламп.

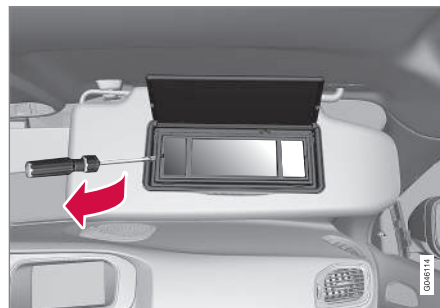

1. Вставьте отвертку под край плафона лампы и осторожно отогните вверх выступ.
2. Осторожно освободите и снимите плафон лампы.
3. С помощью пинцета потяните лампу наружу и в сторону. Не сдавливайте лампу очень сильно - вы можете раздать стекло.
4. Замените лампу накаливания и установите части на место в обратном порядке.

Дополнительная информация

- Лампы - спецификации (стр. 407)

Лампы - спецификации

Эти спецификации относятся к лампам накаливания. Светодиодные и ксеноновые лампы нужно заменять в мастерской.

Освещение	[Вт] ^A	Тип
Ближний свет ^B	55	H7 LL
Дальний свет ^B	65	H9
Дополнительный дальний свет ^C	55	H7 LL
Мигающие сигналы спереди	21	HY21W
Передние габаритные/стояночные огни ^B	5	W5W LL
Дневное освещение ^D	19	PW19W
Боковые мигающие огни, внешние зеркала заднего вида ^D	5	WY5W LL
Задний мигающий сигнал	21	PY21W LL



Освещение	[Вт] ^A	Тип
Тормозной фонарь	21	P21W LL
Фонарь заднего хода	21	P21W LL
Задние противотуманные фары	21	H21W LL
Освещение косметического зеркала	1,2	T5 патрон W2x4,6d

- A Ватты
 B Автомобили с галогенными фарами
 C Автомобили с ксеноновыми фарами
 D Некоторые варианты

Дополнительная информация

- Замена ламп – общие сведения (стр. 400)
- Замена ламп - расположение передних ламп (стр. 401)
- Замена ламп - расположение ламп сзади (стр. 405)
- Замена лампы - освещение косметического зеркал (стр. 407)

Щетки стеклоочистителей

Щетки стеклоочистителей удаляют воду с ветрового и с заднего стекла. Омывающая жидкость очищает стекла и обеспечивает хорошую видимость при вождении.

При замене щеток стеклоочистителей ветрового стекла их надо перевести в режим обслуживания.

Сервисное положение



Щетка очистителя в сервисном положении.

Чтобы заменить, очистить или поднять щетки стеклоочистителей (например, для удаления льда с ветрового стекла скребком), необходимо установить их в сервисное положение.



ВАЖНО

Перед переводом щеток стеклоочистителей в сервисный режим убедитесь, что они не приморожены.

1. Вставьте дистанционный ключ в замок запуска¹¹ и кратко нажмите на кнопку **START/STOP ENGINE**, чтобы включить электросистему автомобиля в положении ключа **I**. Для получения подробной информации о положениях ключа - см. Положение ключа - функции с разными уровнями (стр. 82).
2. Чтобы включить электросистему автомобиля при положении ключа **START/STOP ENGINE**, еще раз коротко нажмите на кнопку **0**.
3. В течение 3 секунд отожмите правый подрулевой рычаг вверх и удерживайте его около 1 секунды.
 - > При этом очистители переместятся в вертикальное положение.

Стеклоочистители возвращаются в исходное положение при коротком нажатии кнопки **START/STOP ENGINE** для включения электросистемы автомобиля при положении ключа **I** (или при запуске автомобиля).

¹¹ В автомобилях с функцией Keyless в этом нет необходимости.

**ВАЖНО**

Если в сервисном режиме рычаги стеклоочистителей отводились от ветрового стекла, то перед возвращением их в исходное положение их нужно снова прижать к ветровому стеклу. Это позволит избежать царапин на краске капота.

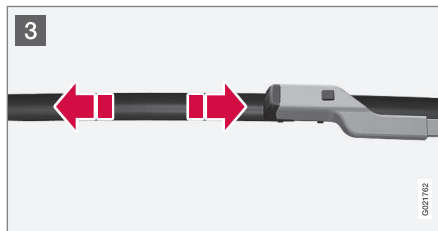
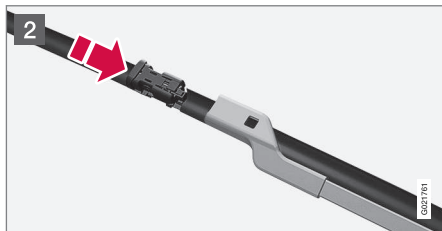
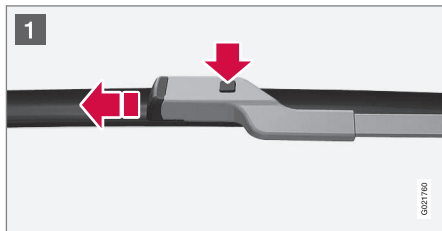
Замена щеток стеклоочистителей

- 1 Поднимите рычаг стеклоочистителя, когда он находится в сервисном положении. Нажмите кнопку, расположенную на креплении щетки и вытяните параллельно рычагу стеклоочистителя.
- 2 Вставьте новую щетку до слышимого щелчка.
- 3 Проверьте надежность крепления щетки стеклоочистителя.
- 4 Отведите рычаг очистителя от ветрового стекла.

Стеклоочистители возвращаются из сервисного положения в исходное положение при коротком нажатии кнопки **START/STOP ENGINE** для включения электросистемы автомобиля при положении ключа I (или при запуске автомобиля).

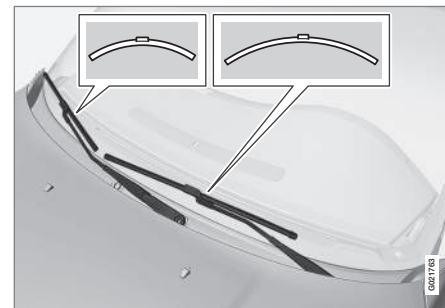
**ВНИМАНИЕ**

Щетки стеклоочистителей имеют разную длину. Щетка на стороне водителя длиннее, чем на стороне пассажира.

ПРЕДОСТЕРЕЖЕНИЕ

Если автомобиль оснащен подушкой безопасности Pedestrian Airbag, Volvo рекомендует использовать только оригинальные рычаги стеклоочистителей в комплекте только с оригинальными компонентами.



Замена щеток стеклоочистителей, заднее стекло

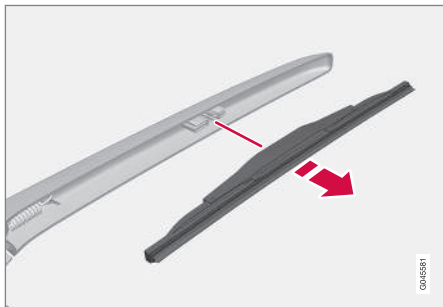

1. Отведите рычаг стеклоочистителя наружу.
2. Возьмитесь за внутреннюю часть щетки (обозначена стрелкой).
3. Чтобы щетку было легче снять, поверните против часовой стрелки в крайнее положение, используя в качестве упора рычаг стеклоочистителя.
4. Нажатием закрепите новую щетку. Проверьте, чтобы щетка была надежно закреплена.
5. Верните рычаг стеклоочистителя на место.

Чистка

Чистка щеток стеклоочистителей и ветрового стекла - см. Мойка автомобилей (стр. 428).

ВАЖНО

Регулярно проверяйте щетки. При нерегулярном обслуживании срок службы щеток сокращается.

Дополнительная информация

- Омывающая жидкость - заправка (стр. 410)

Омывающая жидкость - заправка

Омывающая жидкость используется для поддержания чистоты фар и окон. Зимой омывающую жидкость нужно использовать вместе с защитой от обледенения.

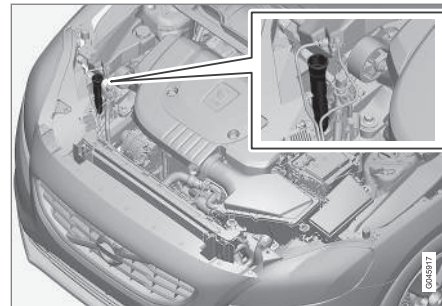

Омыватели ветрового стекла и фар имеют общий бачок с жидкостью.

ВАЖНО

Используйте оригинальную омывающую жидкость Volvo или аналогичный продукт, с рекомендуемым значением pH от 6 до 8.

**ВАЖНО**

В зимнее время заливайте омывающую жидкость с антифризом, чтобы предотвратить замерзание жидкости в насосе, бачке и шлангах.

Данные относительно объема - см. Омывающая жидкость - качество и объем (стр. 449).

Дополнительная информация

- Щетки стеклоочистителей (стр. 408)

Пусковой аккумулятор – общие сведения

Стартовый (пусковой) аккумулятор используется для привода стартера и другого электрооборудования в автомобиле.

Срок службы и рабочее состояние пускового аккумулятора зависит от числа пусков двигателя, разрядов, манеры вождения, условий эксплуатации, климата и т.д.

Пусковой аккумулятор – стандартного типа на 12 В.

- Никогда не отсоединяйте пусковой аккумулятор на работающем двигателе.
- Проверьте правильность подсоединения и крепление проводов к пусковому аккумулятору.

В таблице ниже представлены характеристики пускового аккумулятора.

Напряжение (В)	12
Способность холодного запуска ^А – ССА ^В (А)	720 ^С 760 ^Д или 800 ^Д

Размер , ДхШхВ (мм)	27841754190 ^С 278×175×190 ^Д или 315×175×190 ^Д
Емкость (А-ч)	70 ^С 70 ^Д или 80 ^Д

^А Согласно стандартам EN.

^В Cold Cranking Amperes.

^С Механическая коробка передач.

^Д Автоматическая коробка передач. Параметры отличаются для разных моделей.

ВАЖНО

При замене пускового аккумулятора убедитесь, что тип и способность холодного старта новой аккумуляторная батарея не отличается от оригинальной (см. наклейку на аккумуляторной батарее).

ВНИМАНИЕ

- Размер батарейки должен соответствовать размеру оригинальной батарейки.
- Высота батарейки зависит от ее размера.



ПРЕДОСТЕРЕЖЕНИЕ

- В пусковом аккумуляторе может образовываться очень взрывоопасный гремучий газ. Одной искры, которая может появиться при неправильном подсоединении пускового провода, достаточно, чтобы аккумулятор взорвался.
- В пусковом аккумуляторе находится серная кислота, которая может стать причиной серьезных кислотных ожогов.
- Если серная кислота попадает в глаза, на кожу или одежду, нужно немедленно промыть пораженный участок большим количеством воды. При попадании брызг серной кислоты в глаза – немедленно обратиться к врачу.

ВАЖНО

Для зарядки пускового аккумулятора или вспомогательного аккумулятора (стр. 414) можно использовать только современное зарядное устройство с контролируемым током зарядки. Функцию быстрой подзарядки запрещается использовать, так как это может повредить аккумулятор.

ВАЖНО

Энергосберегающая функция развлекательной системы временно отключается и/или после подсоединения дополнительного пускового аккумулятора или устройства для подзарядки аккумулятора сообщение на информационном дисплее комбинированного прибора о степени зарядки пускового аккумулятора временно не соответствует действительности, если не выполняется следующее условие:

- К отрицательному полюсу пускового аккумулятора автомобиля **запрещается** подсоединять дополнительный пусковой аккумулятор или зарядное устройство – для заземления можно использовать только **шасси автомобиля**.

Где и как размещаются кабельные зажимы - см. Пуск от вспомогательного источника (стр. 294).

ВНИМАНИЕ

Если аккумулятор разряжается много раз, это уменьшает срок его службы.

Срок службы аккумулятора зависит от нескольких факторов, в том числе от условий вождения и климата. Со временем пусковая мощность аккумулятора постепенно падает, поэтому если автомобиль не используется в течение длительного времени или если используется только поездок на короткие расстояния, аккумулятор нужно специально подзаряжать. Сильный холод способствует еще большему снижению пусковой мощности.

Для поддержания рабочего состояния аккумулятора рекомендуется ездить на автомобиле не менее 15 минут в неделю или подключать аккумулятор к зарядному устройству с автоматическим контролем зарядки.

Если аккумулятор постоянно хранится полностью заряженным, это продлевает срок его службы.

Дополнительная информация

- Батарея - символы (стр. 413)
- Стартовый аккумулятор - замена (стр. 413)
- Аккумулятор – Start/Stop (стр. 414)



Батарея - символы

На аккумуляторной батарее имеются информирующие и предупреждающие символы.

Символы на аккумуляторной батарее

	Пользуйтесь защитными очками.
	Дополнительную информацию см. в руководстве для владельца.
	Храните аккумулятор в недоступном для детей месте.
	Аккумулятор содержит едкую кислоту.

	Избегайте искр открытого огня.
	Опасность взрыва.
	Подлежат утилизации.

ВНИМАНИЕ

Выработанные стартовые аккумуляторы должны перерабатываться экологически безопасным образом, потому что они содержат свинец.

Дополнительная информация

- Пусковой аккумулятор – общие сведения (стр. 411)
- Аккумулятор – Start/Stop (стр. 414)

Стартовый аккумулятор - замена

Пусковой аккумулятор должен заменяться в авторизованной мастерской.

Пусковой аккумулятор – стандартного типа на 12 В.

Volvo рекомендует выполнять замену аккумуляторов на официальных станциях техобслуживания - рекомендуются официальные станции техобслуживания Volvo.

Дополнительную информацию о пусковом аккумуляторе автомобиля см. Пуск от вспомогательного источника (стр. 294).



Аккумулятор – Start/Stop

Автомобиль с функцией Start/Stop в дополнение к пусковому аккумулятору имеет резервный аккумулятор.

В автомобиле с функцией Start/Stop установлены два аккумулятора на 12 В – дополнительный мощный пусковой аккумулятор и вспомогательный аккумулятор, который участвует в последовательных действиях функции Start/Stop.

Дополнительную информацию о функции Start/Stop см. Start/Stop* (стр. 306).

Дополнительную информацию о пусковом аккумуляторе автомобиля см. Пуск от вспомогательного источника (стр. 294).

В таблице ниже представлены характеристики вспомогательного аккумулятора.

Напряжение (В)	12
Способность холодного запуска ^A – CCA ^B (А)	120 ^C 170 ^D

Размер , ДхШхВ (мм)	150С490С106 ^C
	150С490С130 ^D
Емкость (А-ч)	8 ^C
	10 ^D

A Согласно стандартам EN.

B Cold Cranking Amperes.

C В комбинации с механической коробкой передач функция Start/Stop автоматически глушит двигатель только в случае полной остановки автомобиля.

D Прочее.

! ВАЖНО

В случае замены пускового аккумулятора в автомобиле с функцией Start/Stop необходимо устанавливать аккумулятор определенного типа: EFB¹² в автомобиле с механической коробкой передач и AGM¹³ в автомобиле с автоматической коробкой передач.

В случае замены вспомогательного аккумулятора необходимо устанавливать аккумулятор типа AGM.



ВНИМАНИЕ

- Чем выше энергопотребление в автомобиле, тем дольше должен работать генератор, чтобы подзарядить батареи = повышение расхода топлива.
- Когда емкость пускового аккумулятора падает ниже допустимого уровня, функция Start/Stop отключается.

Временное ограничение функции Start/Stop вследствие высокого потребления тока означает:

- Двигатель автоматически запускается¹⁴, но водитель при этом не выжимает педаль сцепления (механическая коробка передач).
- Двигатель автоматически запускается, но водитель при этом не убирает ногу с педали тормоза (автоматическая коробка передач).

¹² Enhanced Flooded Battery.

¹³ Absorbed Glass Mat.

¹⁴ Автоматический запуск возможен только, если рычаг переключения передач находится в нейтральном положении.



Расположение аккумуляторов

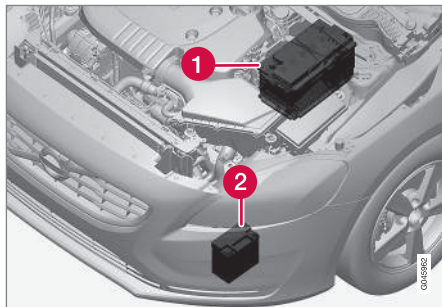

(1) Пусковой аккумулятор¹⁵ (2) Вспомогательный аккумулятор

Обычно вспомогательный аккумулятор не требуется обслуживать чаще стандартного пускового аккумулятора. По любым вопросам или с любыми проблемами следует обращаться в мастерскую – мы рекомендуем официальные станции техобслуживания Volvo.

! ВАЖНО

Если не выполняются приведенные ниже требования, действие функции Запуска/Остановки может временно прекратиться после подключения внешнего пускового аккумулятора или зарядного устройства:

- К отрицательному полюсу пускового аккумулятора автомобиля **запрещается** подсоединять дополнительный пусковой аккумулятор или зарядное устройство – для заземления можно использовать только **шасси автомобиля**.

Где и как размещаются кабельные зажимы - см. Пуск от вспомогательного источника (стр. 294).

i ВНИМАНИЕ

Если пусковой аккумулятор был разряжен до такой степени, что не включается ни один прибор, в автомобиле вообще отсутствуют все обычные электрические функции и двигатель в этой связи был запущен с использованием вспомогательного внешнего аккумулятора или пускателя, активируется функция Start/Stop. Двигатель при этом может автоматически останавливаться, но функция Start/Stop может не запустить автоматически двигатель после использования авто-стопа вследствие недостаточной емкости пускового аккумулятора.

Для того чтобы обеспечить автоматический пуск двигателя после активирования функции авто-стопа, необходимо предварительно зарядить аккумулятор. При наружной температуре +15 °C аккумулятор следует заряжать не менее 1 часа. При более низкой температуре рекомендуется увеличить время зарядки до 3-4 часов. Мы рекомендуем заряжать аккумулятор от внешнего зарядного устройства.

Если такая возможность отсутствует, мы рекомендуем временно отключить функцию Start/Stop до восстановления необходимой емкости пускового аккумулятора.

¹⁵ Подробное описание пускового аккумулятора см. Пусковой аккумулятор – общие сведения (стр. 411).



Дополнительную информацию о зарядке пускового аккумулятора см. в Пусковой аккумулятор – общие сведения (стр. 411).

Дополнительная информация

- Батарея - символы (стр. 413)

Электросистема

Однополюсная электросистема, в которой шасси и станина двигателя используются как проводники.

В автомобиле установлен генератор переменного тока, регулируемый напряжением.

Размер, тип и емкость пускового аккумулятора определяются комплектацией и функциональными возможностями автомобиля.



ВАЖНО

При замене пускового аккумулятора убедитесь, что тип и способность холодного старта новой аккумуляторной батареи не отличается от оригинальной (см. наклейку на аккумуляторной батарее).

Дополнительная информация

- Стартовый аккумулятор - замена (стр. 413)
- Пусковой аккумулятор – общие сведения (стр. 411)

Предохранители - общие сведения

Все электрические устройства и компоненты защищены плавкими предохранителями, которые предотвращают повреждение системы электрооборудования автомобиля в случае короткого замыкания или перегрузки.

Отказ электрического компонента или функции может быть вызван временной перегрузкой или перегоранием соответствующего предохранителя. Если один и тот же предохранитель перегорает несколько раз, причина заключается в неисправности соответствующего компонента. Volvo рекомендует проверить автомобиль на официальной станции техобслуживания Volvo.

Замена

1. Найдите обозначение предохранителя, чтобы найти его местоположение.
2. Выньте предохранитель и сбоку проверьте, не перегорела ли изогнутая проволока.
3. Если проволока перегорела, замените его новым такого же цвета и ампеража.



! ПРЕДОСТЕРЕЖЕНИЕ

При замене предохранителя никогда не используйте посторонние предметы и предохранители, рассчитанные на ток, больший номинального. Это может причинить значительный ущерб электросистеме и даже привести к пожару.

Дополнительная информация

- Предохранители - в моторном отсеке (стр. 418)
- Предохранители - под перчаточным ящиком (стр. 422)
- Предохранители – под правым передним сиденьем (стр. 425)

Расположение токораспределительных коробок

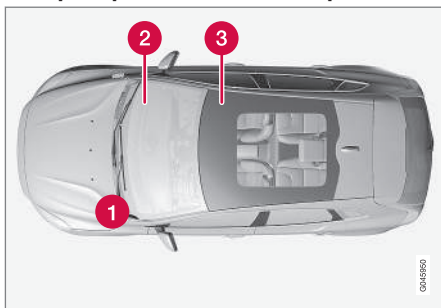

Расположение блоков предохранителей в автомобиле с левосторонним управлением. В автомобиле с правосторонним управлением блоки предохранителей под перчаточным ящиком находятся с другой стороны.

- 1 Двигательный отсек
- 2 Под перчаточным ящиком
- 3 Под правым передним сиденьем



Предохранители - в моторном отсеке

Предохранители в моторном отсеке обеспечивают защиту функций двигателя и тормозов.

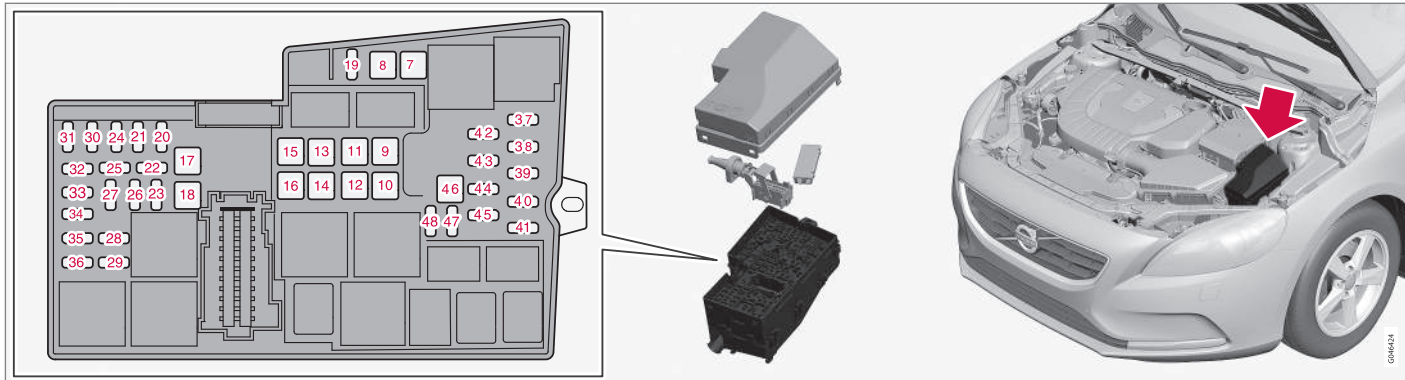

Под крышкой находятся щипцы, которые помогут вам снять и поставить на место предохранитель.

В распределительной коробке имеются также гнезда для резервных предохранителей.

Замена предохранителей

Чтобы получить доступ к предохранителям, снимите крышку, расположенную над пусковым аккумулятором и крышку токо-распределительной коробки.

Снятие крышки

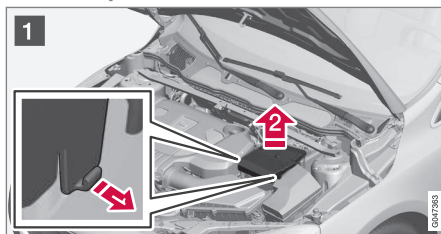

1 Отогните фиксаторы, расположенные по бокам крышки пускового аккумулятора.

2 Поднимите крышку.

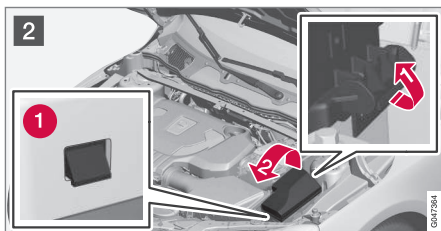

2 **1** Отогните фиксатор, расположенный сбоку на токораспределительной коробке.

2 Чтобы освободить зажимы (1), отверните крышку вверх.

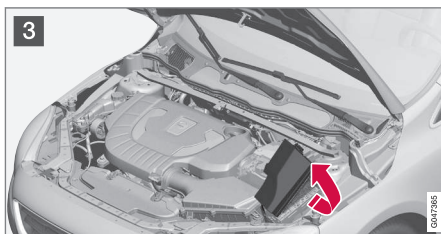

3 Чтобы получить доступ к предохранителям, откиньте крышку в сторону двигателя.

Установка крышки на место

Установите на место все детали в обратном порядке.

Позиции

На наклейке на внутренней стороне крышки показано расположение предохранителей.

- Предохранители 7–18 типа "JCASE", и их следует заменять в мастерской¹⁶.
- Предохранители 19–45 и 47–48 типа "Mini Fuse".

	Принцип действия	A
7	Насос ABS	40
8	Клапаны ABS	30
9	Омыватели фар*	20
10	Вентилятор в салоне	40
11	-	-
12	Главный предохранитель для предохранителей 32–36	30
13	-	-
14	Ветровое стекло с электроподогревом, правая сторона*	40
15	-	-
16	Ветровое стекло с электроподогревом, левая сторона*	40

	Принцип действия	A
17	Стояночный отопитель*	20
18	Стеклоочистители ветрового стекла	20
19	Центральный электронный модуль, опорное напряжение вспомогательного аккумулятора	5
20	Звуковой сигнал	15
21	Тормозной фонарь	5
22	-	-
23	ручка регулировки света	5
24	Внутренние катушки реле	5
25	Гнездо на 12 В в туннельной консоли, спереди	15
26	Модуль управления трансмиссией	15
27	Электромагнитная муфта A/C (1,6 л 5-цил. бензин)	15
28	Гнездо на 12 В в туннельной консоли, сзади	15

¹⁶ Мы рекомендуем официальную станцию техобслуживания Volvo.



10 Уход и обслуживание



	Принцип действия	A
29	Климатический датчик*; двигатель заслонки, забор воздуха	7,5
30	Модуль управления двигателем (4-цил. 2,0 л, 5-цил.)	5
31	Правое сиденье с электроприводом*	20
32	Катушка реле вентилятора охлаждения (4-цил. 1,6 л), (5-цил. дизель); лямбда-зонды (4-цил. 1,6 л бензин); расходомер воздуха (1,6 л дизель, 5-цил. дизель); байпасный клапан охлаждения EGR (1,6 л дизель); байпасный соленоид охлаждения EGR (5-цил. дизель); клапан регулировки подачи топлива (5-цил. дизель); клапан регулировки давления топлива (5-цил. дизель)	10
	Лямбда-зонды (4-цил. 2,0 л); катушка реле в реле вентилятора охлаждения (4-цил. 2,0 л)	15
	Катушка реле вентилятора охлаждения (5-цил. бензин), лямбда-зонды (5-цил. бензин)	20

	Принцип действия	A
33	Масляный насос автоматической коробки передач (5-цил.); расходомер воздуха (1,6 л бензин, 5-цил. бензин); клапан EVAP (1,6 л бензин); клапаны (4-цил. 2,0 л, 5-цил. бензин); соленоиды (5-цил. бензин); подогрев вентиляции картера (5-цил. бензин); мотор регулировки турбо (1,6 л дизель); регулировочный клапан подачи топлива (1,6 л дизель); модуль управления жалюзи радиатора (1,6 л дизель); соленоид охлаждения клапанов (5-цил. дизель); клапан турбoreгулятора (5-цил. дизель); датчик уровня масла (5-цил. дизель); компрессор A/C (4-цил. 2,0 л; 5-цил. дизель); масляный насос (4-цил. 2,0 л); клапан охлаждения климатической установки (4-цил. 2,0 л дизель); катушки реле в реле функции Start/Stop	10

	Принцип действия	A
34	Клапаны (1,6 л бензин); соленоиды (1,6 л бензин); форсунки (5-цил. бензин); лямбда-зонд (5-цил. дизель); подогрев вентиляции картера (5-цил. дизель)	10
	Клапан (4-цил. 2,0 л дизель); клапан EVAP (4-цил. 2,0 л бензин); подогрев вентиляции картера (4-цил. 2,0 л бензин); модуль управления двигателем (4-цил. 2,0 л); расходомер воздуха (4-цил. 2,0 л); термостат (4-цил. 2,0 л бензин); насос охлаждения EGR (4-цил. 2,0 л дизель); модуль свечей накала (4-цил. 2,0 л дизель)	15
	Катушки зажигания (1,6 л бензин, 5-цил. бензин)	10
35	Катушки зажигания (4-цил. 2,0 л бензин); подогреватель фильтра дизельного топлива (1,6 л дизель, 5-цил. дизель); модуль свечей накаливания (5-цил. дизель)	15
	Подогреватель фильтра дизельного топлива (4-цил. 2,0 л дизель)	25



	Принцип действия	A
36	Модуль управления двигателем (1,6 л)	10
	Модуль управления двигателем (4-цил. 2,0 л; 5-цил.); модуль управления дроссельной заслонкой (5-цил. бензин)	15
37	ABS	5
38	Модуль управления двигателем; модуль управления трансмиссией; подушки безопасности	7,5
39	Регулировка высоты светового пучка*	10
40	Электросервоуправление	5
41	Центральный электронный модуль	15
42	-	-
43	-	-
44	Система предупреждения о столкновении	5
45	Датчик положения педали газа	5

	Принцип действия	A
46	Пункт зарядки вспомогательного аккумулятора	-
47	-	-
48	Насос охлаждающей жидкости (если отсутствует стояночный обогреватель)	10

Дополнительная информация

- Предохранители - под перчаточным ящиком (стр. 422)
- Предохранители – под правым передним сиденьем (стр. 425)



Предохранители - под перчаточным ящиком

ций подушек безопасности и освещения салона.

Предохранители под перчаточным ящиком обеспечивают защиту, в частности, функ-



Под крышкой **распределительной коробки в моторном отсеке** находятся щипцы, которые помогут вам снять и поставить на место предохранитель.

В **распределительной коробке в моторном отсеке** имеются также гнезда для резервных предохранителей.

Замена предохранителей

Доступ к предохранителям открывается при снятии защитной крышки распределительной коробки.

COMPACT



Демонтаж крышки

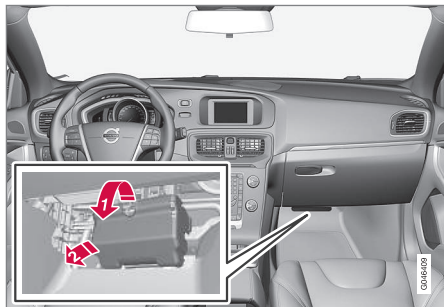

- 1 Захватите выемку и тяните, пока стопорные выступы в нижней части крышки на освободятся от распределительной коробки.
- 2 Снимите крышку.

i ВНИМАНИЕ

Чтобы освободить стопорные выступы верхнего края крышки и отделить ее от распределительной коробки, требуется довольно большое усилие.

Установка крышки на место

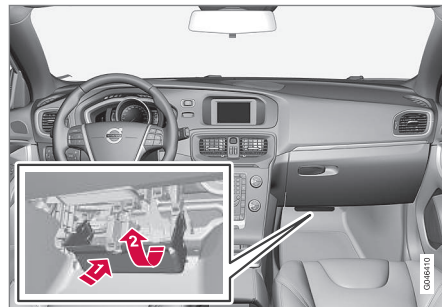

- 1 Установите по месту нижние стопорные выступы.
- 2 Поднимите крышку вверх так, чтобы зафиксировать верхние стопорные выступы.

i ВНИМАНИЕ

Убедитесь, что верхние стопорные выступы правильно входят в паз распределительной коробки.

Позиции

Предохранители - типа "Mini Fuse".

	Принцип действия	A
56	Топливный насос	20
57	-	-

	Принцип действия	A
58	Очиститель заднего стекла	15
59	Дисплей в потолочной консоли (напоминание о ремнях безопасности/индикация для подушки безопасности переднего пассажира)	5
60	Освещение салона; органы управления в потолочной консоли для передних ламп для чтения и освещения салона; сиденья с электроприводом*	7,5
61	Шторка с электроприводом, стеклянная крыша*	10
62	Датчик дождя*; защита от ослепления, внутреннее зеркало заднего вида*; датчик влажности*	5
63	Система предупреждения о столкновении*	5
64	-	-
65	Отпирание багажника ^A	10
66	-	-
67	Резервная позиция 3, непрерывное напряжение	5

10



	Принцип действия	A
68	Замок рулевого колеса	15
69	Комбинированный прибор	5
70	Центральный замок, крышка топливного бака ^B	10
71	Панель климатической установки	7,5
72	Модуль рулевого колеса	7,5
73	Сирена охранной сигнализации*; Диагностическое гнездо OBDII	5
74	Дальний свет	15
75	-	-
76	Фонарь заднего хода	7,5
77	Омыватели ветрового стекла ^C ; омыватель заднего стекла ^C	20
78	Блокировка старта	5
79	Резервная позиция 1, непрерывное напряжение	15
80	Резервная позиция 2, непрерывное напряжение	20

	Принцип действия	A
81	Сигнализация, датчик движения*; дистанционный приемник	5
82	Омыватели ветрового стекла ^D ; омыватель заднего стекла ^D	20
83	Центральный замок, крышка топливного бака ^E	10
84	Отпирание багажника ^F	10
85	Дополнительный электрический обогреватель*; кнопка обогрева заднего сидения*	7,5
86	Подушки безопасности; подушка безопасности для защиты пешехода*	7,5
87	Резервная позиция 4, непрерывное напряжение	7,5
88	-	-
89	-	-

A См. также предохранитель 84.

B См. также предохранитель 83.

C См. также предохранитель 82.

D См. также предохранитель 77.

E См. также предохранитель 70.

F См. также предохранитель 65.

Дополнительная информация

- Предохранители - в моторном отсеке (стр. 418)
- Предохранители – под правым передним сиденьем (стр. 425)



Предохранители – под правым передним сиденьем

Предохранители под правым передним сиденьем обеспечивают, в частности,

защиту функций системы Infotainment и прицепа.

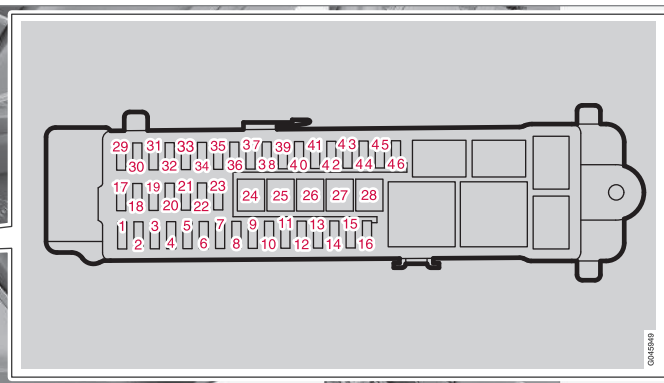
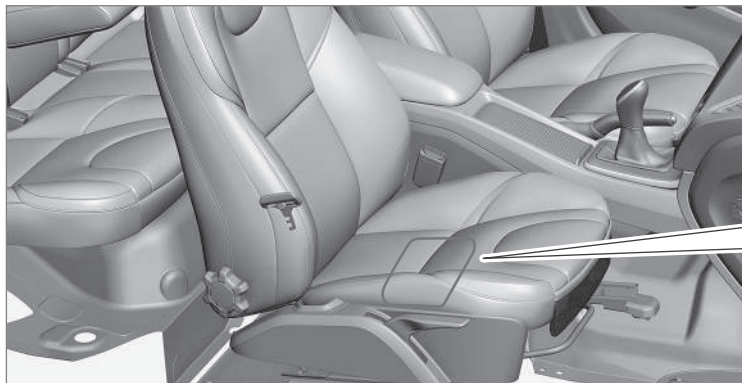

Под крышкой **распределительной коробки в моторном отсеке** находятся щипцы, которые помогут вам снять и поставить на место предохранитель.

В **распределительной коробке в моторном отсеке** имеются также гнезда для резервных предохранителей.

Позиции

- Предохранители 24–28 - типа "JCASE", и их следует заменять в мастерской¹⁷.
- Предохранители 1–23 и 29–46 - типа "Mini Fuse".

	Принцип действия	A
1	-	-
2	Keyless*	10

	Принцип действия	A
3	Дверные ручки (Keyless*)	5
4	Панель управления, левая передняя дверь	25
5	Панель управления, правая передняя дверь	25
6	Панель управления, левая задняя дверь	25

¹⁷ Мы рекомендуем официальную станцию техобслуживания Volvo.



10 Уход и обслуживание



	Принцип действия	A
7	Панель управления, правая задняя дверь	25
8	Главный предохранитель для предохранителей 12-16, информационно-развлекательная система	25
9	Левое сиденье с электроприводом*	20
10	-	-
11	Внутренняя катушка реле	5
12	Модуль аудиосистемой (усилители)*, сигнал для диагностики	5
13	-	-
14	Телематика*; Bluetooth*	5
15	Модуль аудиосистемы или модуль управления Sensus ^A ; модуль управления информационно-развлекательной системы или монитор ^A	15
16	Цифровое радио*; TV*	7,5
17	Гнездо на 12 В в грузовом отсеке	15

	Принцип действия	A
18	-	-
19	-	-
20	-	-
21	-	-
22	-	-
23	Гнездо для прицепа 2*	20
24	Блок управления аудиосистемой (усилитель)*	30
25	-	-
26	Гнездо для прицепа 1*	40
27	Заднее стекло с электрообогревом	30
28	-	-
29	BLIS*	5
30	Помощь при парковке*	5
31	Камера помощи при парковке*	5
32	-	-
33	-	-

	Принцип действия	A
34	Обогрев сиденья водителя	15
35	Обогрев сиденья переднего пассажира	15
36	-	-
37	-	-
38	-	-
39	Обогрев сидения заднего правого*	15
40	Обогрев сидения заднего левого*	15
41	Модуль управления AWD*	15
42	-	-
43	-	-
44	-	-
45	-	-
46	-	-

^A Некоторые модели.



Дополнительная информация

- Предохранители - в моторном отсеке (стр. 418)
- Предохранители - под перчаточным ящиком (стр. 422)



Мойка автомобилей

Автомобиль необходимо мыть, как только он становится грязным. Поставьте автомобиль на специальной площадке для мойки с сепаратором для масла. Пользуйтесь автомобильным шампунем.

Мытье вручную

- Смывайте птичий помет с лакокрасочного покрытия как можно быстрее. Птичий помет содержит химические вещества, которые быстро воздействуют и обесцвечивают лакокрасочное покрытие. Мы рекомендуем такое обесцвечивание удалять на официальной станции техобслуживания Volvo.
- Промывайте днище автомобиля.
- Промойте весь автомобиль, чтобы удалить грязь и уменьшить риск появления царапин при чистке. Не направляйте струю прямо на замки.
- Сильно загрязненные поверхности автомобиля при необходимости обрабатывайте средством для холодного обезжиривания. Следите, чтобы эти поверхности не нагревались солнцем!
- Для мойки используйте губку, автошампунь и большое количество теплой воды.
- Вымойте щетки стеклоочистителя теплым мыльным раствором или автошампунем.
- Насухо вытрите автомобиль чистой, мягкой замшей или губкой для воды. Не

допускайте высыхания капель воды на ярком солнечном свете: это увеличивает риск образования белых пятен, которые потом, возможно, придется полировать.



ПРЕДОСТЕРЕЖЕНИЕ

Мойку двигателя следует выполнять только в мастерской. Если двигатель горячий, существует опасность возгорания.



ВАЖНО

Функциональность грязных фар снижается. Регулярно чистите их, например, при заправке.

Не используйте абразивные чистящие средства, а пользуйтесь мягкой губкой и водой.



ВНИМАНИЕ

В элементах внешнего освещения, таких как фары, противотуманные фонари и задние комби-фары под стеклом может скапливаться конденсат. Это естественное явление, и в конструкции всего внешнего освещения предусмотрены меры борьбы с этим. Обычно конденсат выветривается из плафона через некоторое время после включения фонаря.

Щетки стеклоочистителей

Срок службы щеток сокращается, если на щетки налипают частицы асфальта, пыли и соли, а на ветровое стекло останки насекомых, лед и пр.

Для чистки:

- Установите щетки стеклоочистителей в сервисное положение, см. Щетки стеклоочистителей (стр. 408).



ВНИМАНИЕ

Регулярно мойте щетки стеклоочистителей и ветровое стекло теплым мыльным раствором или автошампунем.

Не используйте сильные растворители.

Автоматическая мойка автомобилей

Автоматическая мойка является быстрым и легким способом поддержания чистоты автомобиля, но не может очистить все точки поверхности. Для получения хорошего результата рекомендуется мыть автомобиль вручную.



ВНИМАНИЕ

В первые месяцы автомобиль следует мыть только вручную. Это потому, что краска новая краска более чувствительна.



Мойка под высоким давлением

Мойку под высоким давлением выполняйте маховыми движениями и следите за тем, чтобы форсунка распылителя находилась на расстоянии не менее 30 см от поверхности автомобиля (расстояние до всех внешних деталей). Не направляйте струю прямо на замки.

Проверка тормозов

ПРЕДОСТЕРЕЖЕНИЕ

После промывки всегда проверяйте тормоза, включая стояночный тормоз, чтобы влага и коррозия не повреждали тормозные колодки и не ухудшали работу тормозов.

Время от времени слегка нажимайте на педаль тормоза при продолжительных поездках в дождливую или снежную погоду. От трения тормозные колодки нагреваются и высушиваются. Это полезно делать после начала движения в условиях высокой влажности или низких температур.

Пластмассовые, резиновые и декоративные детали экстерьера

Для чистки и ухода за окрашенными пластмассовыми, резиновыми и декоративными деталями, например, глянцевыми планками, рекомендуется специальное чистя-

щее средство, которое имеется у дилеров Volvo. При использовании такого чистящего средства четко выполняйте приложенные инструкции.

ВАЖНО

Не используйте воск и полировку для пластика и резины.

При использовании обезжиривателя на пластике и резине протирайте при необходимости только с легким нажимом. Используйте мягкую губку.

При полировке молдингов их блестящие поверхности могут быть истерты и повреждены.

Нельзя использовать средства для полировки, содержащие абразивные материалы.

Колесные диски

Пользуйтесь только рекомендованными Volvo средствами для чистки колесных дисков.

Сильные чистящие средства для дисков могут повредить поверхность и привести к появлению пятен на хромированных алюминиевых дисках.

Дополнительная информация

- Полировка и нанесение воскового покрытия (стр. 430)
- Чистка внутренних деталей (стр. 431)

- Водо- и грязеотталкивающее покрытие (стр. 430)



Полировка и нанесение воскового покрытия

Полируйте и наносите восковое покрытие, если краска автомобиля стала матовой или для обеспечения ей дополнительной защиты.

Автомобиль не нуждается в полировке, по меньшей мере, в течение первого года, а нанести восковое покрытие можно и раньше. Не полируйте и не наносите воск на прямых солнечных лучах.

Тщательно вымойте и просушите автомобиль перед полировкой или нанесением воскового покрытия. Удалите пятна битума и дегтя растворителем асфальтовых пятен или уайт-спиритом. Если пятна не удаляются, сошлифуйте их тонкой шлифовальной пастой (для полировки), предназначенной для автомобильных красок.

Сначала отполируйте специальным материалом, и затем нанесите жидкое или твердое восковое покрытие. Точно следуйте инструкциям на упаковке. Многие составы содержат, как полирующие, так и восковые материалы.

! ВАЖНО

Не используйте вощение и полировку для пластика и резины.

При использовании обезжиривателя на пластике и резине протирайте при необходимости только с легким нажимом. Используйте мягкую губку.

При полировке молдингов их блестящие поверхности могут быть истерты и повреждены.

Нельзя использовать средства для полировки, содержащие абразивные материалы.

! ВАЖНО

Используйте только рекомендованные Volvo методы обработки лакокрасочного покрытия. Другие средства обработки, такие как консервация, герметизация, защитные покрытия, защитная полировка и т.п. могут повредить лак. Нарушения лакокрасочного покрытия, вызванные обработкой поверхности такими средствами, не покрывается гарантией Volvo.

Дополнительная информация

- Мойка автомобилей (стр. 428)

Водо- и грязеотталкивающее покрытие

На стекла нанесено специальное покрытие, которое улучшает видимость в тяжелых погодных условиях.

Водо- и грязеотталкивающее покрытие*



Водоотталкивающие покрытия подвержены естественному износу.

Уход:

- Никогда не применяйте такие материалы, как автовоск, обезжиривающие средства или им подобные для обработки поверхности стекол, так как это может нарушить их водоотталкивающие свойства.
- Во время очистки следите за тем, чтобы не оставить царапин на поверхности стекла.
- Чтобы не повредить поверхность стекла при удалении льда – пользуйтесь только пластмассовым скребком.
- Для сохранения водоотталкивающих свойств рекомендуется обрабатывать поверхность специальным средством, которое имеется у дилеров Volvo. Его следует использовать первый раз через три года, а затем ежегодно.

**!** **ВАЖНО**

Не пользуйтесь металлическим скребком для удаления льда со стекол. Используйте электрообогрев, чтобы удалить лед с зеркал, см. Окна и зеркала заднего вида с электрообогревом (стр. 111).

Дополнительная информация

- Мойка автомобилей (стр. 428)

Антикоррозионная защита

Ваш автомобиль уже на заводе подвергся тщательной и всеобъемлющей антикоррозионной обработке. Элементы кузова изготовлены из оцинкованного листового металла. Днище защищено износостойчивым антикоррозионным покрытием. Балки, углубления, скрытые полости и боковые двери обработаны изнутри распылением жидкого, проникающего антикоррозионного состава.

Контроль и уход

Грязь и соль на дороге могут легко вызвать коррозию, поэтому важно содержать автомобиль чистым. Для сохранения антикоррозионную защиту необходимо регулярно проверять и восстанавливать.

Антикоррозионная защита автомобиля в обычных условиях не требует восстановления на протяжении примерно 12 лет. После этого срока необходимо обрабатывать автомобиль один раз в три года. Если автомобиль нуждается в дополнительной обработке, Volvo рекомендует обратиться за помощью на официальную станцию техобслуживания Volvo.

Дополнительная информация

- Повреждение лакировки/краски (стр. 433)

Чистка внутренних деталей

Используйте только рекомендованные Volvo чистящие средства и продукты по уходу за автомобилем. Регулярно чистите и выполняйте инструкции, прилагаемые к средствам по уходу за автомобилем.

Перед применением чистящих средств обязательно вычистите салон пылесосом.

Коврики и багажное отделение

Выньте напольные коврики, чтобы вычистить их отдельно от коврового покрытия. Пользуйтесь пылесосом, чтобы удалить пыль и грязь.

Каждый коврик крепится кнопками.

- Возьмитесь за коврик у каждой кнопки и потяните коврик вверх.

Чтобы установить коврик на место, защелкните каждую кнопку.

! **ПРЕДОСТЕРЕЖЕНИЕ**

Используйте только один коврик в каждом отсеке и перед поездкой убедитесь, что коврик для места водителя расправлен и зафиксирован заклепками, чтобы исключить защемление коврика рядом с педалями и под ними.

Чтобы удалить пятна на коврике, мы рекомендуем после чистки пылесосом использовать специальное средство для чистки тканей. Чистите напольные коврики сред-





ствами, рекомендуемыми вашим дилером Volvo!

Пятна на обивке из текстиля и потолка

Для того чтобы сохранить огнестойкие свойства обивки рекомендуется специальное чистящее средство для обивки из текстиля, которое можно найти у дилеров Volvo.

! ВАЖНО

Острые предметы и липучки могут повредить ткань обивки автомобиля.

! ВАЖНО

- Некоторые окрашенные виды одежды (например, джинсы или замша) могут закрасить обивку.
- Никогда не используйте сильные растворители. Они могут повредить обивку из ткани, винила и кожи.

Пятна на кожаной обивке

Кожаная обивка Volvo проходит специальную обработку, обеспечивающую сохранение первоначального вида.

Кожаная обивка со временем стареет и приобретает красивую патинированную текстуру. При обработке и отделке кожа сохраняет естественные свойства. На нее

наносится защитный слой, но для сохранения свойств и внешнего вида требуется регулярная чистка. Volvo предлагает полный спектр продуктов для чистки и последующей обработки обивки из кожи, при использовании которых в соответствии с инструкциями на коже сохраняется защитный слой. Все же со временем кожа изменяет в большей или меньшей степени свой естественный внешний вид в зависимости от структуры поверхности кожи. Это процесс естественного старения кожи, указывающий на то, что это натуральный продукт.

Для достижения оптимального результата Volvo рекомендует чистить и обрабатывать кожу защитным кремом от одного до четырех раз в год (при необходимости чаще). Volvo Leather Care – комплект по уходу за кожей, можно приобрести у вашего дилера Volvo.

! ВАЖНО

- Некоторые окрашенные виды одежды (например, джинсы или замша) могут закрасить обивку.
- Никогда не используйте сильные растворители. Они могут повредить обивку из ткани, винила и кожи.

Рекомендации по чистке кожаной обивки

1. Смочите губку средством для чистки кожи и выжмите ее так, чтобы образовалось много пены.
2. Удалите грязь легкими круговыми движениями.
3. Смочите пятна губкой. Подождите, пока пятно не "всосется" в губку. Не трите пятно.
4. Просушите мягкой бумажной салфеткой или тканью и полностью просушите кожу.

Защитная обработка кожаной обивки

1. Нанесите небольшое количество защитного крема на фетровую ткань и вотрите в кожу тонкий слой крема легкими круговыми движениями.
2. Перед использованием просушите кожу в течение 20 минут.

Это усиливает защитные свойства кожи от пятен и ультрафиолета.



Рекомендации по чистке рулевого колеса из кожи

- Мягкой влажной губкой с нейтральным мылом удалите грязь и пыль.
- Кожа должна дышать. Не закрывайте кожу рулевого колеса защитным пластиком.
- Пользуйтесь натуральными маслами. Для достижения оптимального результата мы рекомендуем использовать средства Volvo по уходу за кожей.

Если на руле появились пятна:

Группа 1 (чернила, вино, кофе, молоко, пот и кровь)

- Возьмите мягкую ткань или губку. Приготовьте 5%-раствор аммиака. (Для пятен крови используйте раствор из 25 г соли и 2 дл воды.)

Группа 2 (жир, масло, соусы и шоколад)

1. Процедура, аналогичная группе 1.
2. Отполируйте гигроскопической бумагой или тканью.

Группа 3 (сухая грязь, пыль)

1. Удали грязь мягкой щеткой.
2. Процедура, аналогичная группе 1.

Пятна на пластиковых, металлических и деревянных деталях в салоне.

Для чистки деталей салона рекомендуется специальная смоченная в воде ткань из расщепленного волокна или микроволокна, которая имеется у дилеров Volvo.

Никогда не соскабливайте и не трите пятно. Никогда не используйте сильные пятновыводители. При сильном загрязнении можно использовать специальное чистящее средство, имеющееся у дилеров Volvo.



ВАЖНО

Не чистите комбинированный прибор растворителем с высоким содержанием алкоголя, например, омывающей жидкостью.

Ремень безопасности

Используйте воду и синтетические моющие вещества; специальное моющее средство для тканей можно найти у вашего дилера Volvo. Высушите ремень перед тем, как снова намотать его на катушку.

Дополнительная информация

- Мойка автомобилей (стр. 428)

Повреждение лакировки/краски

Лакокрасочное покрытие является важным компонентом антикоррозийной защиты автомобиля и поэтому нуждается в регулярных проверках. Наиболее распространенными типами повреждений лакокрасочного покрытия являются небольшие сколы от камней, царапины и вмятины, например, на кромках крыльев, дверях и бампере.

Восстановление небольших повреждений лака

Во избежание образования ржавчины повреждения лакокрасочного покрытия необходимо устранять без промедления.

Материал

- грунтовка¹⁸ - например, специальная аэрозольная адгезионная грунтовка для бамперов с пластиковыми кожухами.
- базовая краска и прозрачная/покрывающая краска - выпускается в виде аэрозолей или в виде красящих карандашей/стержней¹⁹
- маскировочная лента
- токая наждачная бумага¹⁸.

¹⁸ Возможно.

¹⁹ Выполняйте инструкции, прилагаемые к упаковке карандаша/стержни для подкраски.



Код цвета

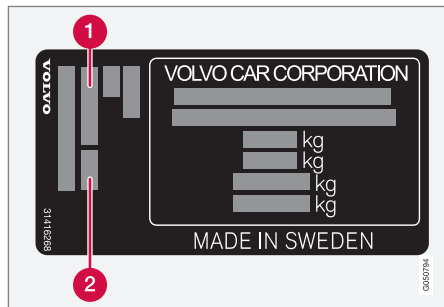

- 1 Код цвета кузова
- 2 Возможный дополнительный код цвета кузова

Важно правильно подобрать цвет. Относительно расположения заводской таблички см. Обозначения типа (стр. 436).

Отремонтируйте незначительных повреждений краски, такие как следы мелких камней и царапины

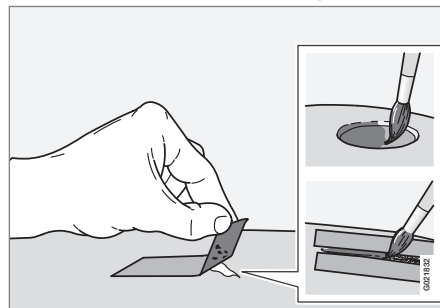

Перед началом работ по восстановлению лакокрасочного покрытия автомобиля необходимо вымыть и высушить, а его температура должна быть выше 15 °С.

1. Закрепите кусок маскирующей ленты на поврежденной поверхности. Затем удалите ленту так, чтобы возможные остатки краски остались на ней.

Если повреждение достигает металлической (стальной) поверхности, то целесообразно использовать грунтовку. При повреждениях пластиковой поверхности лучшие результаты дает использование адгезивной грунтовки, наносимой из аэрозольных баллонов или тонкой кистью.

2. Перед покраской при необходимости (например, при наличии острых кромок) рекомендуется выполнить в нужных местах легкую шлифовку с помощью очень тонкого абразивного материала. Поверхность нужно тщательно очистить и высушить.
3. Тщательно перемешайте грунтовку (праймер) и нанесите ее с помощью тонкой кисти, спички и т. п. Когда грунтовка высохнет, нанесите базовую краску и покрывающую краску.
4. Обрабатывайте царапины так же, как описано выше, но наклейте маскирующую ленту вокруг участка, чтобы защитить неповрежденное лакокрасочное покрытие.



ВНИМАНИЕ

Если след от камня не достигает поверхности металла (пластины) и один слой краски остается неповрежденным, заполните его базовой краской и покрывающей краской сразу после зачистки поверхности.

Дополнительная информация

- Антикоррозийная защита (стр. 431)

Обозначения типа

Обозначение типа, номер шасси и другая уникальная информации указаны на табличке в автомобиле.

Расположение табличек

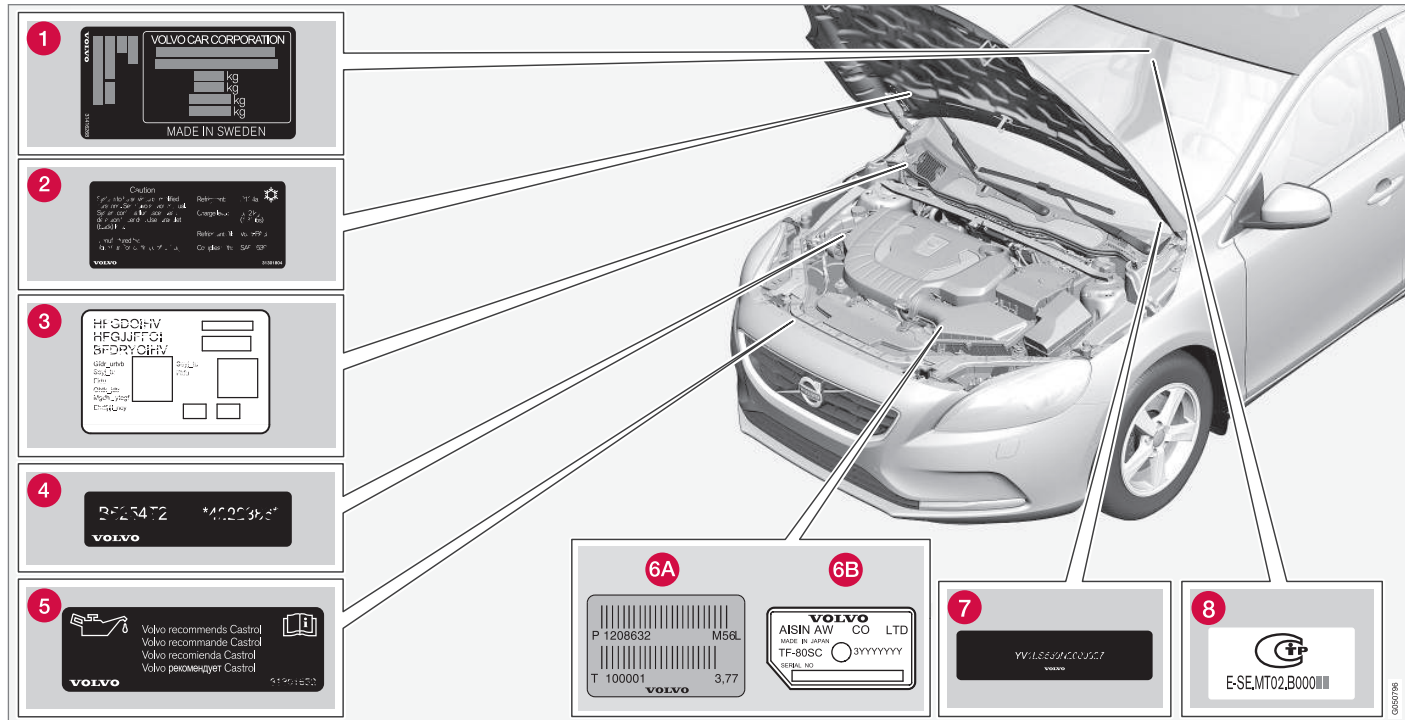

Общение с дилером Volvo или заказ запасных частей и аксессуаров для автомобиля существенно упрощается, если Вам известны обозначение типа, номер шасси и номер двигателя автомобиля.

- 1 Обозначение типа, номер шасси, разрешенная максимальная масса и обозначение кода цвета кузова, а также номер типа разрешения. Табличка видна, когда открыта правая задняя дверь.
- 2 Наклейка для системы A/C.
- 3 Наклейка стояночного отопителя.
- 4 Код и заводской номер двигателя.
- 5 Наклейка с указанием масла для двигателя.
- 6 Обозначение типа коробки передач и серийный номер.
 - A Механическая коробка передач
 - B Автоматическая коробка передач
- 7 Идентификационный номер автомобиля. (VIN Vehicle Identification Number)
- 8 Номер типа разрешения (базовый). Полный номер типа разрешения можно найти в паспорте автомобиля.

В обоих регистрационных документах на автомобиль имеется дополнительная информация.

i ВНИМАНИЕ

Приводимые в данном руководстве пользователя таблички могут отличаться от табличек, установленных в Вашем автомобиле. На иллюстрациях приводится лишь примерное изображение табличек и указывается их ориентировочное местоположение в автомобиле. Конкретная информация по вашему автомобилю приводится в соответствующих табличках, установленных на вашем автомобиле.

Табличка на солнцезащитном козырьке



Дополнительная информация

- Массы (стр. 439)
- Технические данные двигателя (стр. 442)

Размеры

Значения длины автомобиля, его высоты и др. можно найти в этой таблице.

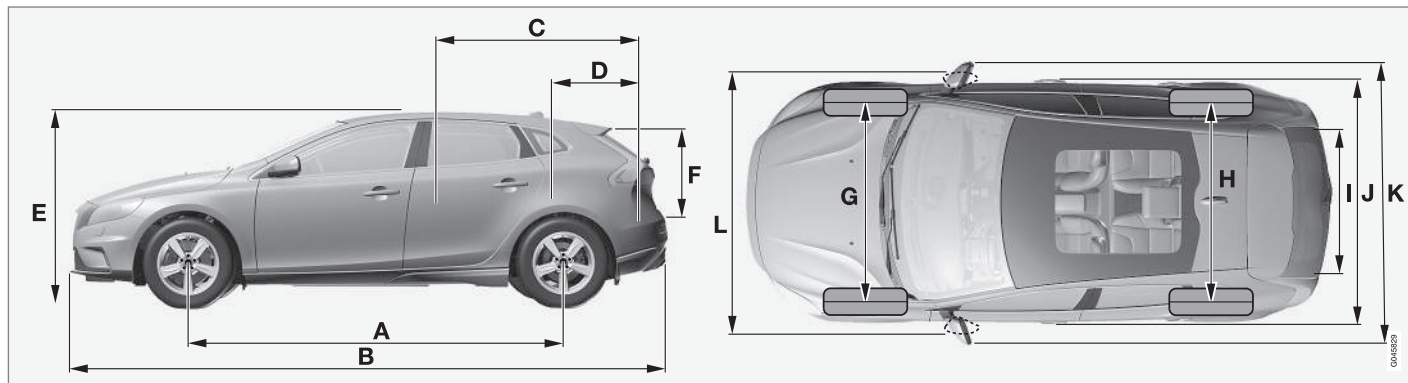

V40 CROSS COUNTRY.

	Размеры	мм
A	Колесная база	2646
B	Длина	4370
C	Длина груза, пол, сложенное заднее сидение	1508
D	Длина груза, пол	684
E	Высота	1458
F	Высота груза	532

	Размеры	мм
G	Ширина передней колеи	1552 ^A 1547 ^B
H	Ширина задней колеи	1540 ^A 1535 ^B
I	Ширина груза, пол	960
J	Ширина	1802

	Размеры	мм
K	Ширина с учетом зеркал заднего вида	2041
L	Ширина, включая сложенные зеркала заднего вида	1857

A Offset 50 мм.
B Offset 52,5 мм.

Массы

Значения макс. общего веса и др. указаны на наклейке в автомобиле.

В рабочий вес автомобиля включается вес водителя, вес топливного бака, заполненного на 90 %, общий вес масла и всех жидкостей.

Вес пассажиров и установленного дополнительного оборудования, а также давление на шаровое устройство прицепа (стр. 440) (при наличии прицепа) влияют на допустимую нагрузку и не включаются в рабочий вес.

Допустимая макс. нагрузка = Полный вес – Рабочий вес.

ВНИМАНИЕ

Документальный (номинальный) рабочий вес автомобиля относится к базовой модели, то есть к автомобилю без дополнительного оборудования и опций. Это означает, что при добавлении какой-либо опции грузоподъемность автомобиля уменьшается на величину, эквивалентную весу этой опции.

Примерами опций, снижающих грузоподъемность, могут служить элементы оборудования уровня Kinetic/Momentum/Summum, а также другие опции, например, буксирный крюк, багажник, багажный кофр, аудиосистема, дополнительные фары, GPS, топливный обогреватель, защитные сетки, коврики, покрытие груза, сиденья с электроприводом и т. п.

Простой способ определить рабочий вес автомобиля - взвесить его.

ПРЕДОСТЕРЕЖЕНИЕ

Ходовые качества автомобиля меняются в зависимости от того, насколько он загружен и как размещен груз.

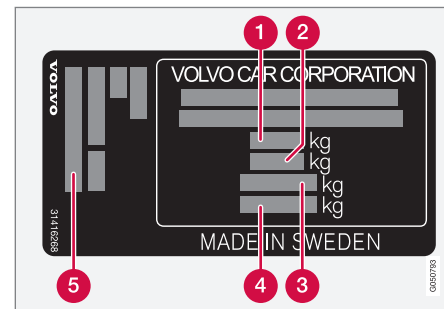

Информацию о положении наклейки, см. Обозначения типа (стр. 436).

- 1 Макс. общий вес
- 2 Макс. вес автопоезда (автомобиль + прицеп)
- 3 Макс. нагрузка на переднюю ось
- 4 Макс. нагрузка на заднюю ось
- 5 Уровень комплектации

Макс. груз: См. регистрационные документы.

Макс. груз на крыше: 75 кг.

Дополнительная информация

- Масса, разрешенная для буксировки, и нагрузка на шаровое устройство прицепа (стр. 440)

Масса, разрешенная для буксировки, и нагрузка на шаровое устройство прицепа

Масса, разрешенная для буксировки, и нагрузка на шаровое устройство прицепа

при движении с прицепом указаны в таблицах.

Макс. вес прицепа с тормозами

V40CC ^A Двигатель	Код двигателя ^B	Коробка передач	Макс. вес прицепа с тормозами (кг)	Макс. давление на шаровое устройство (кг)
T4	B4164T	Механическая, B6	1300	75
T4	B4164T	Автоматическая, MPS6	1500	75
T4	B5204T8	Автоматическая, TF-80SD	1500	75
T4 AWD	B5204T8	Автоматическая, TF-80SD	1500	75
T5	B5204T9	Автоматическая, TF-80SD	1500	75
T5 AWD	B5204T9	Автоматическая, TF-80SD	1500	75
T5 AWD	B5254T12	Автоматическая, TF-80SD	1500	75
T5 AWD	B5254T14	Автоматическая, TF-80SD	1500	75
D2	D4162T	Механическая, B6	1300	75
D2	D4162T	Автоматическая, MPS6	1300	75
D3	D5204T6	Механическая, M66	1500	75
D3	D5204T6	Автоматическая, TF-80SD	1500	75
D4	D4204T14	Механическая, M66	1500	75
D4	D4204T14	Автоматическая, TG-81SC	1500	75

A V40 CROSS COUNTRY

B Код двигателя, номер компонента и серийный номер можно прочитать на двигателе. см. Обозначения типа (стр. 436).

Макс. вес прицепа без тормозов

V40СС ^A Двигатель	Код двигателя ^B	Коробка передач	Макс. вес прицепа без тормозов (кг)	Макс. давление на шаровое устройство (кг)
T4	B4164T	Механическая, B6	650	50
T4	B4164T	Автоматическая, MPS6	700	50
T4	B5204T8	Автоматическая, TF-80SD	700	50
T4 AWD	B5204T8	Автоматическая, TF-80SD	700	50
T5	B5204T9	Автоматическая, TF-80SD	700	50
T5 AWD	B5204T9	Автоматическая, TF-80SD	750	50
T5 AWD	B5254T12	Автоматическая, TF-80SD	750	50
T5 AWD	B5254T14	Автоматическая, TF-80SD	750	50
D2	D4162T	Механическая, B6	650	50
D2	D4162T	Автоматическая, MPS6	700	50
D3	D5204T6	Механическая, M66	700	50
D3	D5204T6	Автоматическая, TF-80SD	750	50
D4	D4204T14	Механическая, M66	700	50
D4	D4204T14	Автоматическая, TG-81SC	700	50

^A V40 CROSS COUNTRY

^B Код двигателя, номер компонента и серийный номер можно прочитать на двигателе. см. Обозначения типа (стр. 436).

Дополнительная информация

- Массы (стр. 439)
- Езда с прицепом (стр. 334)
- Стабилизатор прицепа автомобиля – TSA (стр. 341)

Технические данные двигателя

Технические характеристики двигателя (мощность и др.) для каждого двигателя можно найти в этой таблице.

**ВНИМАНИЕ**

Не на всех рынках представлен полный ассортимент двигателей.

V40CS ^A Двигатель	Код двигателя ^B	Мощность (кВт/об/ м)	Мощность (л.с./об/ мин)	Крутящий момент (Нм/об/м)	Число цилин- дров	Диаметр цилиндра (мм)	Рабочий ход поршня (мм)	Рабочий объем цилин- дров (литры)	Кэффи- циент сжатия
T4	B4164T	132/5700	180/5700	240/1600–5000	4	79	81,4	1,596	10,0:1
T4	B5204T8	132/5000	180/5000	300/2700–4000	5	81,0	77	1,984	10,5:1
T5	B5204T9	157/6000	213/6000	300/2700–5000	5	81,0	77	1,984	10,5:1
T5	B5254T12	187/5400	254/5400	360/1800–4200	5	83	92,3	2,497	9,5:1
T5	B5254T14	183/5400	249/5400	360/1800–4200	5	83	92,3	2,497	9,5:1
D2	D4162T	84/3600	115/3600	270/1750-2500	4	75	88,3	1,560	16,0:1
D3	D5204T6	110/3500	150/3500	350/1500-2750	5	81,0	77	1,984	16,5:1
D4	D4204T14	140/4250	190/4250	400/1750-2500	4	82,0	93,2	1,969	15,8:1

^A V40 CROSS COUNTRY

^B Код двигателя, номер компонента и серийный номер можно прочесть на двигателе. см. Обозначения типа (стр. 436).

Дополнительная информация

- Охлаждающая жидкость - качество и объем (стр. 446)
- Моторное масло - качество и объем (стр. 444)

Моторное масло - эксплуатация в экстремальных условиях

Эксплуатация в экстремальных условиях может привести к аномальному повышению температуры или расходу масла. Ниже приводятся несколько примеров неблагоприятных условий эксплуатации.

При длительной эксплуатации проверяйте уровень масла (стр. 393) чаще.

- во время буксировки кемпера или прицепа
- в гористой местности
- на высокой скорости
- при температуре ниже $-30\text{ }^{\circ}\text{C}$ или выше $+40\text{ }^{\circ}\text{C}$

Указанное выше распространяется на поездки на короткие расстояния при низких температурах.

В экстремальных условиях эксплуатации выбирайте полностью синтетическое масло для двигателя. Это дополнительная защита для двигателя.

Volvo рекомендует:



! ВАЖНО

Для соблюдения требований по интервалам техобслуживания во все двигатели производителем заливается специализированное синтетическое моторное масло. При выборе масла большое внимание уделено сроку службы, пусковым характеристикам, нормам расхода топлива и вопросам охраны окружающей среды.

Рекомендуемые интервалы техобслуживания можно соблюдать в том случае, если используется одобренное моторное масло. Используйте масло только предписанного качества, как при дозправке, так и замене масла. Иначе это может повлиять на срок службы, пусковые характеристики, нормы расхода топлива и окружающую среду.

Volvo Car Corporation снимает с себя все гарантийные обязательства, если качество и вязкость используемого масла не отвечает указанным требованиям.

Volvo рекомендует замену масла проводить на официальной станции техобслуживания Volvo.

Дополнительная информация

- Моторное масло - качество и объем (стр. 444)
- Масло для двигателя - общие сведения (стр. 392)

Моторное масло - качество и объем

Рекомендуемое качество и нужный объем моторного масла для каждого двигателя можно найти в этой таблице.

Volvo рекомендует:



V40CC ^A Двигатель	Код двигателя ^B	Качество масла	Объем, включая масляный фильтр (литры)
T4	B4164T	Сертифицированное масло, заправленное на заводе-изготовителе: Качество масла WSS-M2C925-A или при проведении техобслуживания: Качество масла: ACEA A5/B5 Вязкость: SAE 5W-30	прим 4,1
D2	D4162T	Качество масла: ACEA A5/B5 Вязкость: SAE 0W-30	прим. 3,8
D3	D5204T6	Качество масла: ACEA A5/B5 Вязкость: SAE 0W-30	прим. 5,9

V40CC ^A Двигатель	Код двигателя ^B	Качество масла	Объем, включая масляный фильтр (литры)
T4	B5204T8	Качество масла: ACEA A5/B5 Вязкость: SAE 5W-30	прим 5,5
T5	B5204T9		прим 5,5
T5	B5254T12		прим 5,5
T5	B5254T14		прим 5,5
D4	D4204T14	Castrol Edge Professional V 0W-20 или VCC RBS0-2AE 0w20	прим 5,2

^A V40 CROSS COUNTRY

^B Код двигателя, номер компонента и серийный номер можно прочесть на двигателе. см. Обозначения типа (стр. 436).

Дополнительная информация

- Моторное масло - эксплуатация в экстремальных условиях (стр. 443)
- Моторное масло - контроль и заправка (стр. 393)

Охлаждающая жидкость - качество и объем

Необходимый объем охлаждающей жидкости для каждого вида двигателя можно найти в этой таблице.

Рекомендуемое качество: Рекомендованная Volvo охлаждающая жидкость в смеси с 50 % воды², см. упаковку.

V40CC ^A		Объем (литры)
Двигатель ^B		
T4	B4164T	7,0
D2	D4162T	10,0
D3	D5204T6	8,0
T4	B5204T8	8,0
T5	B5204T9	
T5	B5254T12	
T5	B5254T14	
D4	D4204T14	8,0 (8,4 ^C)

^A V40 CROSS COUNTRY

^B Код двигателя, номер компонента и серийный номер можно прочитать на двигателе. см. Обозначения типа (стр. 436).

^C Автомобили с обогревателем, работающим на топливе.

Дополнительная информация

- Охлаждающая жидкость - уровень (стр. 398)

² Качество воды должно соответствовать нормам STD 1285,1.

Трансмиссионное масло - качество и объем

Характеристики трансмиссионного масла и его объем для каждого варианта коробки передач можно найти в этой таблице.

Ручная коробка передач

Ручная коробка передач	Объем (литры)	Требования по качеству трансмиссионного масла
B6	прим 1,6	BOT 350M3
M66	прим. 1,9 (прим. 1,45 ^A)	

^A Двигатели D4204T14.

Автоматическая коробка передач

Автоматическая коробка передач	Объем (литры)	Требования по качеству трансмиссионного масла
TF-80SD	прим 7,0	AW1
TG-81SC	прим 6,6 ^A прим 7,5 ^B	AW1
MPS6	прим 7,3	BOT 341

^A Бензиновые двигатели

^B Дизельные двигатели

**ВНИМАНИЕ**

Для MPS6 действуют определенные сервисные интервалы замены масла.

Замена масла в других коробках передач при эксплуатации в стандартных условиях не требуется. При неблагоприятных условиях эксплуатации это, однако, может оказаться необходимым.

Дополнительная информация

- Моторное масло - эксплуатация в экстремальных условиях (стр. 443)
- Обозначения типа (стр. 436)

Тормозная жидкость - качество и объем

Тормозной жидкостью называется среда в гидравлической тормозной системе, которая используется для передачи давления, например, от педали тормоза через главный тормозной цилиндр на один или несколько подчиненных цилиндров, которые, в свою очередь, действуют на механические тормоза.

Рекомендуемое качество: DOT 4

Объем: 0,6 л

Дополнительная информация

- Жидкость для тормозов и сцепления - уровень (стр. 399)

Омывающая жидкость - качество и объем

Омывающая жидкость используется вместе с очистителями ветрового и заднего стекла для поддержания чистоты окон и фар автомобиля и обеспечения хорошей видимости при вождении.

Рекомендуемое качество: Омывающая жидкость, рекомендуемая Volvo, – жидкость с антифризом для холодной погоды и ниже точки замерзания.

Громкость:

- Автомобили с очистителями фар: 5,5 л
- Автомобили без очистителей фар: 3,2 л

Дополнительная информация

- Омывающая жидкость - заправка (стр. 410)
- Щетки стеклоочистителей (стр. 408)
- Очистители и омыватели (стр. 105)

Топливный бак - объем

Необходимый объем топливного бака для каждого вида двигателя можно найти в этой таблице.

V40CC ^A Двигатель	Объем (литры)	Рекомендуемое качество
4-цилиндровый бензиновый	прим. 62	Бензин: Топливо - бензин (стр. 329)
5-цилиндровый бензиновый (привод на передние колеса)		
5-цилиндровый бензиновый (привод на все четыре колеса)	прим. 57	
4-цилиндровый дизельный	прим. 52	Дизель: Топливо - дизельное (стр. 330)
5-цилиндровый дизельный	прим. 60	

^A V40 CROSS COUNTRY

Дополнительная информация

- Заправка топливом (стр. 328)
- Технические данные двигателя (стр. 442)

**Воздушное кондиционирование,
жидкость – объем и качество**

В таблице указаны требования по качеству и заправочный объем жидкости в системе кондиционирования.

Компрессорное масло

V40CC ^A Двигатель	Код двигателя ^B	Объем	Рекомендуемое качество
T4	B4164T	150 мл	Масло PAG
D2	D4162T	110 мл	
D4	D4204T14	60 мл	
T4	B5204T8	110 мл	
T5	B5204T9		
T5	B5254T12		
T5	B5254T14		
D3	D5204T6		

A V40 CROSS COUNTRY

B Код двигателя, номер компонента и серийный номер можно прочитать на двигателе. см. Обозначения типа (стр. 436).



Хладагенты

V40СС ^A Двигатель	Код двигателя ^B	Вес	Рекомендуемое качество
D4	D4204T14	625 г	R134a
Прочие двигатели		650 г	

A V40 CROSS COUNTRY

B Код двигателя, номер компонента и серийный номер можно прочитать на двигателе. см. Обозначения типа (стр. 436).

ПРЕДОСТЕРЕЖЕНИЕ

В системе кондиционирования воздуха находится хладагент R134a под давлением. Обслуживание и ремонт системы должны выполняться только в авторизованной мастерской.

Дополнительная информация

- Климатическая установка - поиск и устранение неисправностей (стр. 399)

Расход топлива и выброс CO₂

Показатели расхода топлива и выбросов CO₂ могут ухудшаться под влиянием нескольких факторов.

Например:

- Если автомобиль оснащен дополнительным оборудованием, влияющим на массу автомобиля.
- Стилль вождения.
- Сопротивление возрастает, если вы выбираете колеса большего размера по сравнению со стандартными, устанавливаемыми на базовую версию модели.
- На высокой скорости возрастает сопротивление воздуха.
- Качество топлива, состояние дорог и дорожная ситуация, погода и состояние автомобиля.

Даже комбинация перечисленных здесь примеров может привести к значительному повышению расхода топлива.

Расход топлива возрастает, а мощность двигателя снижается при использовании бензина с октановым числом 91 RON.



ВНИМАНИЕ

Экстремальные погодные условия, наличие прицепа или высокогорная местность в сочетании с качеством топлива являются факторами, которые могут повлиять на разгонную динамику автомобиля.

Дополнительная информация

- Вождение в режиме экономии топлива (стр. 333)
- Топливо - бензин (стр. 329)
- Топливо - дизельное (стр. 330)
- Массы (стр. 439)

Шины - заданное давление в шинах

Необходимое давление в шинах для каждого вида двигателя можно найти в этой таблице.

V40CC ^A Двигатель	Размер шины	Скорость (км/ч)	Нагрузка, 1-3 чел.		Макс. груз		Давление ECO ^B
			Спереди (кПа) ^C	Сзади (кПа)	Спереди (кПа)	Сзади (кПа)	Спереди/сзади (кПа)
Все	205/60 R16	0 - 160	240	230	260	260	260
	225/50 R17						
	225/45 R18 225/40 R19	160 +	260	240	280	280	-
Запасное колеса "Temporary Spare"		макс. 80	420	420	420	420	-

A V40 CROSS COUNTRY

B Экономичное вождение.

C В некоторых странах одновременно с единицей системы СИ "паскаль" используется единица измерения "бар": 1 бар = 100 кПа.

ВНИМАНИЕ

Не всегда на всех рынках представлен полный ассортимент двигателей, шин или их комбинаций.

Дополнительная информация

- Размеры шин (стр. 352)
- Шина - давление воздуха (стр. 358)
- Обозначения типа (стр. 436)



А

Аварийное оборудование

Аптечка.....	360
треугольный знак аварийной остановки.....	359
Аварийные мигающие сигналы.....	97
Аварийный режим.....	44
перемещение.....	45
попытка пуска двигателя.....	45
Автоматическая коробка передач.....	297, 302
буксировка и эвакуация.....	343
механическая коробка передач (Geartronic).....	298
прицеп.....	336
Автоматическая мойка автомобилей.....	428
Автоматическое повторное запираение.....	184
Автомобиль с интернет-подключением заказ времени на обслуживание и ремонт.....	384
Адаптивный круиз-контроль.....	213
временное отключение.....	218
изменение функции круиз-контроля.....	223
настройка интервала времени.....	218
обгон.....	220
обзор.....	216

отключить.....	220
Поиск неисправностей.....	227
положение готовности.....	218
радиолокационный датчик.....	224
управление скоростью.....	217
функция.....	214
Активная помощь при парковке.....	273
обработка.....	274
Ограничения.....	276
Символы и сообщения.....	278
функция.....	273
Активные ксеноновые фары.....	95
Активный дальний свет фар.....	93
Алкотестер.....	287
Антикоррозионная защита.....	431
Аптечка.....	360
ACC - Адаптивный круиз-контроль.....	213
Ассистент движения по полосе обработка.....	260, 261

Б

Багажное отделение

погрузка.....	160
Бардачок	
охлаждение.....	158

Батарейки/аккумулятор.....	411
дистанционный ключ/РСС.....	178
запуск от вспомогательного источника.....	294
Предупреждающие символы.....	413
Символы на аккумуляторе.....	413
техническое обслуживание.....	411
Бесключевой запуск (keyless drive)..	179, 180, 181, 182, 183, 293
Блокиратор переключения передач....	305
Блокиратор переключения передач, механическое отсоединение.....	305
Блокировка для безопасности детей.....	48
блокировка замков.....	189
временное отключение.....	190
деактивирование.....	189
Блокировка передачи заднего хода....	296
Блокировка старта.....	171
Блок предохранителей.....	417
Блок реле/предохранителей, см. Предохранители.....	416
Боковая подушка безопасности SIPS.....	37, 43
Бортовой компьютер.....	119, 125, 129, 130
аналоговая приборная панель.....	121
Буксирная скоба.....	344

Буксирное устройство.....	336, 337	Внутреннее зеркало заднего вида.....	111	Глубина протектора.....	350
Технические данные.....	337	автоматическая защита от ослепления.....	112	Гололедица.....	326
Буксирный крюк		Водо- и грязеотталкивающее покрытие.....	430	Груз на крыше, макс. вес.....	439
съемный, снятие.....	340	Водоотталкивающий наружный слой, чистка.....	430	грузовое отделение	
съемный, установка.....	338	Вождение.....	430	сетка для крепления груза.....	164
Буксирный крюк, см. Буксирное устройство.....	336	Временная герметизация шин.....	369	Грузовое отделение	
Буксирный крюк - съемный		возвращение компонентов на место.....	375	Освещение.....	99
монтаж/демонтаж.....	338, 340	Временный ремонт шины		Полка для шляп.....	166
Буксировка.....	342	выполнение.....	371	точки крепления.....	162
буксировочное ушко.....	344	накачивание шины.....	375		
		последующий контроль.....	374		
В		Вставной плоский ключ.....	176, 177	Д	
Вентилятор		Выброс CO ₂	453	Давление ЕСО.....	358, 454
ECC.....	141	Выбросы диоксида углерода.....	453	Дальний/ближний свет фар - см. Освещение.....	93
ETC.....	141	Выключение двигателя.....	294	Дальний свет, автоматическое включение.....	93
Вентиляция.....	136	Высокая температура двигателя.....	334	Датчик дождя.....	105
Ветровое стекло				Датчик камеры.....	236, 249
электрообогрев.....	111, 143			Дверь задка	
Вещества, вызывающие аллергии и астму.....	134			запирание/отпирание.....	187
Винты крепления колес.....	349	Г		Двигатель	
запираемые.....	349	Габаритные/стояночные огни.....	91	Start/Stop.....	306
Внешние зеркала заднего вида.....	109	Габаритный размер.....	438	запустите.....	292
		Габариты.....	438	отключить.....	294
				Перегрев.....	334

Двигательный отсек			
масло.....	392		
обзор.....	390		
охлаждающая жидкость.....	398		
Держатель для сумок	163		
откидная.....	163		
детей			
безопасность.....	39, 48		
детское кресло и боковая подушка			
безопасности.....	39		
детское кресло и подушка			
безопасности.....	53		
замок для безопасности детей.....	48		
размещение в автомобиле.....	53		
Дефростер.....	143		
Дизель.....	330		
прекращение подачи топлива.....	330		
Дизельный сажевый фильтр.....	332		
Дистанционная блокировка старта.....	172		
Дистанционный ключ с РСС			
Дальность пробега.....	175		
Дневной свет.....	92		
Домкрат.....	350		
Дополнительное отопление			
привод подачи топлива.....	152		
электрический.....	152, 153		
Е			
Езда в зимнее время.....	326		
Езда по воде.....	323		
Езда с прицепом			
масса, разрешенная для буксировки.....	440		
нагрузка на шаровое устройство			
прицепа.....	440		
Ж			
Жидкости, заправочные объемы..	446, 447, 449, 450, 451		
Жидкости и масла.....	446, 447, 449, 451		
Жидкость для тормозов и сцепления..	399		
З			
Заднее сидение			
электрообогрев.....	140		
Заднее стекло			
электрообогрев.....	111		
Задние фонари			
расположение.....	405		
Заказ времени на обслуживание и ремонт.....	384		
Замена колес.....	354		
Замки			
запирание.....	184		
запирание вручную.....	184		
отпирание.....	184, 185		
Замок для безопасности детей.....	191		
Замок рулев.упр.....	294		
Запасное колесо.....	353, 354		
извлечение.....	354		
монтаж.....	357		
Запираемые винты крепления колес...	349		
Запирание/отпирание			
внутр. сторона.....	185		
дверь задка.....	187		
Запотевание			
конденсат в фаре.....	428		
обработка окон.....	132		
Заправка.....	189, 332		
Заправка.....	328		
заправка из канистры.....	332		
крышка топливного бака.....	326		
крышка топливного бака, запирание.....	189		
крышка топливного бака - открывание вручную.....	327		
Защита пешеходов.....	241		

Защита ребенка.....	48
верхние точки крепления детских кресел.....	57
классы размеров устройств защиты детей с системой креплений ISOFIX.....	54
рекомендуемый.....	49
Система креплений ISOFIX для детских кресел.....	54
типы.....	55
Защитная подушка для пешехода.....	46
перемещение.....	47
складывание.....	47
Звуковое предупреждение	
Предупреждение о возможном столкновении.....	246
Звуковой сигнал.....	89
Зеркала заднего вида	
внутреннее.....	111
Компас.....	113
наружный.....	109
электрический складной.....	110
электрообогрев.....	111
Зимние шины.....	350

И

Измеритель	
спидометр.....	65, 67
счетчик топлива.....	65, 67
тахометр.....	65, 67
Индекс груза.....	352
Индикатор запираания.....	171
Индикатор износа протектора.....	349
Индикатор переключения передач.....	297
Индикация блокировки	170
Интервальный режим работы.....	105
Информационная кнопка, PCC.....	174, 175
Информационный дисплей.....	65, 67
Информация о дорожных знаках.....	201
обработка.....	201
Ограничения.....	203

К

Камера помощи при парковке	
Настройки.....	271
Капот двигателя, открывание.....	390
Катализатор.....	331
эвакуация.....	343
Качество бензина.....	329

Клавиатура на рулевом колесе.....	88
Клаксон.....	89
Классификация шин по допустимой скорости.....	352
Климатическая установка	
ремонт.....	399
Климат-контроль	
автоматическое регулирование.....	142
датчики.....	133
общие сведения.....	132
персональные настройки.....	135
регулировка температуры.....	142
фактическая температура.....	133
Ключ.....	168, 169, 170
Ключ дистанционного управления.....	168, 169, 170
вставной плоский ключ.....	176, 177
Дальность пробега.....	174, 180
замена батареек.....	178
потеря.....	169
функции.....	172
Коврики.....	159
Код цвета, краска.....	434
Кожаная обивка, рекомендации по чистке.....	432
Колеса и шины.....	353

Колесные диски		Косметическое зеркало.....	99, 159	Масло для двигателя.....	392, 443
чистка.....	429	Краска		фильтр.....	392
Колесо		Код цвета.....	434	экстремальные условия вождения.	443
запасное колесо.....	353	повреждения лакировки/краски и их		Масломерный шуп, электронный.	395, 396
снятие/извлечение.....	354	устранение.....	433	Масса, разрешенная для буксировки, и	
цепи для езды по снегу.....	350	Крепление груза (Погрузка).....	162	нагрузка на шаровое устройство при-	
Комбинированный прибор.....	65, 67	Кресло с электроприводом.....	85	цепа.....	440
Компас.....	113	Круз-контроль.....	207	Массы	
калибровка.....	113	возврат на заданную скорость.....	211	рабочий вес.....	439
Компенсатор вибраций.....	336	временное отключение.....	210	Места для хранения вещей в салоне..	155
Комплект для временного ремонта шины		отключить.....	212	Место для хранения	
обзор.....	371	управление скоростью.....	208	Бардачок.....	158
расположение.....	369	Л		сторона водителя.....	157
уплотняющая жидкость.....	376	Лазерный датчик.....	238	Туннельная консоль.....	157
Компрессионный тормоз, автоматиче-		Ламинированное стекло.....	25	механическая коробка передач.....	296
ский.....	318	Лампы накаливания - см. Освещение..	401	GSI – Помощь при переключении	
Конденсат в фаре.....	428	Лампы - см. Освещение.....	400	передач.....	297
Кондиционирование воздуха.....	143	М		буксировка и эвакуация.....	342
Кондиционирование воздуха, жидкость		Макс. груз на крыше.....	439	прицеп.....	335
объем и качество.....	451	Масло, см. также Масло для двига-		Механическая коробка передач	
Контрольные символы.....	66, 69, 71	теля.....	443, 444	(Geartronic).....	298
Контроль остановки двигателя.....	197			Мигающие сигналы.....	98
Контроль тяги.....	197			Мойка автомобилей.....	428
Коробка передач.....	296			Моторное масло	
автоматическ.....	297, 302			качество и объем.....	444
механическая.....	296				
Коробка передач Powershift.....	302, 343				

Н

надувной занавес.....	39, 43
Наклейки.....	436
Напоминание о ремне безопасности.....	30
Направление вращения.....	347
Натяжитель ремня безопасности.....	30, 43
Низкий уровень масла.....	392

О

Обзор приборов	
автомобиль с левосторонним	
управлением.....	59
автомобиль с правосторонним	
управлением.....	62
Обнаружение велосипедистов.....	243
Обнаружение туннеля.....	92
Обнуление счетчика пройденного	
пути.....	123, 124, 127, 128
Обогреватель, работающий на топливе	
часы.....	149
Обогреватель двигателя и салона	
прямое выключение.....	149
прямой запуск.....	148
Обогреватель салона.....	147

Обогрев двигателя и салона	
сообщения.....	150
часы.....	149
Обод, размеры.....	351
Обозначение типа.....	436
Обработка сообщений.....	118
обращение с меню	
Комбинированный прибор.....	114
обзор меню, цифровое.....	115
обзор меню - аналоговое.....	115
Общий вес.....	439
Ограничитель скорости.....	204
временное выключение.....	206
выключение.....	207
приведение в действие.....	204, 205
сигнализация превышения ско-	
рости.....	207
Омывание ветрового стекла.....	106
Омыватель	
Ветровое стекло.....	106
заднее стекло.....	106
омывающая жидкость, заправка.....	410
Омыватель высокого давления для	
фар.....	106
Омывающая жидкость	
объем.....	449
Омывающая жидкость, заправка.....	410

Органы управления, освещение.....	89
Освещение.....	400
автоматика освещения в салоне.....	99
Активные ксеноновые фары.....	95
габаритные и стояночные огни.....	91
дальний/ближний свет.....	93
дневной свет.....	92
комфортное освещение.....	101, 173
лампы накаливания, спецификации	407
обнаружение туннеля.....	92
Органы управления.....	98
освещение при выходе из автомо-	
биля.....	100
Подсветка дисплея.....	90
Подсветка приборов.....	90
противотуманные фары, сзади.....	96
Регулировка высоты светового	
пучка.....	90
салона.....	98
Освещение, замена ламп.....	401
ближний свет (автомобили с гало-	
генными фарами).....	403
габаритные и стояночные огни.....	404
дальний свет (автомобили с актив-	
ными ксеноновыми фарами).....	403
дальний свет (автомобили с гало-	
генными фарами).....	403
дневные ходовые огни.....	405
задний противотуманный фонарь...	406
косметическое зеркало.....	407

мигающие сигналы, впереди.....	404	Очистка воздуха		Подтверждение	
патроны задних ламп: мигающие		материал.....	135	система контроля давления в	
сигналы, стоп-сигналы и фонарь		салон.....	133, 134, 135	шинах.....	377
заднего хода.....	406			Подушка безопасности	
Освещение панели.....	90	П		активирование/отключение, PACOS.	35
Освещение приборов - см. Освещение.	90	Память ключа автомобиля.....	169	сторона водителя.....	33, 43
Освещение салона		Парковочная камера.....	268	сторона пассажира.....	35, 43
автоматика.....	99	Первая помощь.....	360	Сторона пассажира.....	33
Освещение салона - см. Освещение.....	98	Перегрев.....	334	Поиск неисправностей	
Отделение для перчаток.....	158	Переднее сидение		Адаптивный круиз-контроль.....	227
запирание.....	187	подголовник.....	84	Поиск неисправностей датчика	
Отделка автомобиля.....	431	Погрузка		камеры.....	237
Отключение блокиратора переключе-		груз на крыше.....	162	Полировка.....	430
ния передач.....	305	грузовое отделение.....	160, 163	Полка для шляп.....	166
Отпирание		длинномерный груз.....	161	Положения ключа.....	82
изнутри.....	186	общие сведения.....	160, 162	Помощь при "движении в пробках".....	221
снаружи.....	184	точки крепления.....	162	Помощь при парковке.....	264
Отпирание плоским ключом.....	182	Подголовник		датчики помощи при парковке.....	268
Охлаждающая жидкость		опускание.....	87	ошибочное показание.....	267
объем и качество.....	446	переднее сидение.....	84	сзади.....	266
Охлаждающая жидкость, контроль и		среднее заднее сиденье.....	86	функция.....	264
заправка.....	398	Поддержание движения на полосе		Помощь при парковке в "карман"	
Очистители и омыватели.....	105	- LKA.....	258	- PAP.....	273
Очиститель ветрового стекла.....	105	Подсветка дисплея.....	90	Предохранители.....	416
датчик дождя.....	105			двигательный отсек.....	418
				замена.....	416
				общие сведения.....	416

под перчаточным ящиком.....	422	Приборы и органы управления.....	59, 62	Распределение воздуха.....	136
под правым передним креслом.....	425	Привод на все четыре колеса, AWD....	318	рециркуляция.....	144
Предпусковой подогреватель двига- теля.....	147	прицеп.....	334	таблица.....	145
Предупреждающая лампа		езда с прицепом.....	334	Расстояние предупреждения.....	231
Адаптивный круиз-контроль.....	214	провод.....	334	Ограничения.....	232
Предупреждение о возможном столкновении.....	246	Прицеп		Символы и сообщения.....	233
система динамической стабилиза- ции и силы тяги.....	197	автоколебания.....	341	Регенерация.....	332
Предупреждающие лампы		Проверка уровня масла в двигателе...	392	Регулировка высоты света фар.....	90
генератор не дает тока.....	73	Прод. огней безопас.....	100	Регулировка рулевого колеса.....	88
надувные подушки безопасности – SRS.....	73	Прод. удал. вкл. свет.....	101, 173	Регулировка температуры.....	142
напоминание о ремне		Противобуксовочная функция.....	197	Регулировка формы светового пятна фар.....	102
безопасности.....	30, 73	Противотуманный свет		Active Bending Lights	102
неисправность в тормозной		задний.....	96	Галогенные фары.....	102
системе.....	73	Пусковой аккумулятор.....	325, 411	Регулировка ходовых характеристик..	284
Низкое давление масла.....	73	перегрузка.....	325	Рекомендации во время езды.....	325
предупреждение.....	73	Пуск от вспомогательного источника..	294	Рекомендуемое оборудование для защиты детей	
стояночный тормоз затянут.....	73	Пятна.....	431	таблица.....	49
Предупреждающие символы.....	66, 69, 73	Р		Ремень безопасности.....	27
Предупреждение о возможном столк- новении		Рабочие тормоза.....	320, 321	беременность.....	29
общие ограничения.....	248	Рабочий вес.....	439	Заднее сидение.....	30
радиолокационный датчик.....	224, 235	Радиолокационный датчик.....	214	застегнут.....	28
Предупреждение о столкновении	241, 242	Ограничения.....	224	напоминание о ремне безопасности.	30
Предупреждение о столкновении с автоторможением.....	241	Размер шины.....	352	отпускание.....	29
				преднатяжитель ремня	
				безопасности.....	30

Руководство пользователя, обозначение среды.....	25	Проверка сигнализации.....	175	Система дистанционного ключа, тип разрешения.....	195
Рулевое колесо.....	88	сигналы охранной сигнализации.....	194	Система контроля давления в шинах.....	360, 361, 363, 366
Клавиатура.....	88	Сигнализация		активировать.....	364
настройка рулевого колеса.....	88	автоматическое активирование.....	193	деактивировать.....	364
Ручка регулировки света.....	89	Сиденье, см. Сиденья.....	84	низкое давление в шинах.....	366
Ручной тормоз.....	322	Сиденья.....	84	Отрегулировать.....	362
		подголовники сзади.....	86	рекомендации.....	365
		складывание спинки заднего сиденья.....	87	шины, устойчивые к проколам (SST)	365
		складывание спинки переднего сиденья.....	84	Система контроля качества воздуха IAQS.....	135
		с электроприводом.....	85	Система охлаждения.....	324
		электрообогрев.....	140	Перегрев.....	324
		Символы		Система подушек безопасности.....	32
		Контрольные символы.....	66, 69, 71	предупреждающий символ.....	31
		Предупреждающие символы.....	66, 69	Система помощи при трогании на подъеме.....	306
		Символы и сообщения		Система предупреждения столкновения	
		Driver Alert Control (Модуль предупреждения водителя).....	256	обнаружение пешехода.....	245
		LKA.....	262	применение.....	246
		Адаптивный круиз-контроль.....	228	функция.....	242
		Предупреждение о столкновении с автоторможением.....	240, 251	система устойчивости.....	197
		Система		Складные зеркала заднего вида с электроприводом.....	110
		срабатывает.....	43	Сколы от камней и царапины.....	433
		Система Driver Alert.....	253	Скользкая дорога.....	326
		Система динамической стабилизации и силы тяги.....	197		

C

Сажевый фильтр.....	332				
САЖЕВЫЙ ФИЛЬТР ЗАПОЛНЕН.....	332				
Самонесущие шины Self Supporting run flat Tires (SST).....	365				
Сброс внешних зеркал заднего вида..	110				
Сброс стеклоподъемников.....	109				
Свет "для настроения".....	100				
Световые индикаторы, PCC.....	175				
Сервисная программа.....	384				
Сервисный режим.....	408				
сигнализация.....	192, 193, 194				
автоматическое активирование.....	194				
дистанционный ключ неисправен...	194				
индикатор сигнализации.....	193				
пониженный уровень сигнализации	195				

Сообщение в BLIS.....	283	Стаканы		Тип разрешения	
Сообщение об ошибке в BLIS.....	283	ламинир./усиленн.....	25	радиолокационная система.....	284
Сообщения		Статистика поездок.....	130	система дистанционного ключа.....	195
Информационный дисплей.....	116	Стекла и зеркала заднего вида.....	430	Топливный бак	
Сообщения и символы		Стеклоподъемники.....	107	объем.....	450
Driver Alert Control (Модуль предупреждения водителя).....	256	Стеклоподъемники.....	107	Топливо.....	328, 329, 330
LKA.....	262	Стеклоподъемники.....	107	расход топлива.....	453
Адаптивный круиз-контроль.....	228	Стеклоподъемники.....	107	топливный фильтр.....	331
Обогрев двигателя и салона.....	150	Столкновение.....	44	экономия топлива.....	358
Предупреждение о столкновении с автоторможением.....	240, 251	Столкновение - см. Столкновение.....	44	Тормоза.....	320, 321
Сообщения об ошибках		Стояночный тормоз.....	322	антиблокировочная система тормозов (ABS).....	321
Driver Alert Control (Модуль предупреждения водителя).....	256	Счетчики пройденного пути.....	76	заправка тормозной жидкостью.....	399
LKA.....	262	Счетчик пройденного пути, обнуление.....	123, 124, 127, 128	ручной тормоз.....	322
Адаптивный круиз-контроль.....	228	Съемный буксирный крюк		символы в комбинированном приборе.....	320
см. Сообщения и символы.....	228	хранение.....	337	стоп-сигнал экстренного торможения.....	97
Спинка заднего сиденья, складывание.	87	T		тормозная система.....	320, 321
Спинка сиденья.....	84	Таблички.....	436	Тормозные сигналы.....	97
переднее сиденье, складывающееся.....	84	Температура		усиление тормозного действия, ЕВА.....	322
Средства защиты от травм шеи, WHIPS	40	фактическая температура.....	133	Тормозная жидкость	
Средство для ухода, кожаная обивка.	432	Теплоотражающее ветровое стекло.....	20	качество и объем.....	449
Стабилизатор прицепа.....	341	Технические данные двигателя.....	442	Тормозные сигналы.....	97
Стабилизатор прицепа автомобиля....	198	Техническое обслуживание		Трансмиссионное масло	
		антикоррозионная защита.....	431	объем и качество.....	447
				Трансмиссия.....	296

Транспондер.....	20
Треугольный знак аварийной оставки.....	359
Туннельная консоль.....	157
Гнездо на 12 В.....	159
подлокотник.....	157
прикуриватель и пепельница.....	158

У

Указатели поворотов.....	98
Указатель наружной температуры.....	75
Уплотняющая жидкость.....	376
Уровень усилия управления, см. Усилие поворота руля.....	284
Усилие пов. руля, зависит от скорости.....	284
Установка временного интервала.....	231
Уход за автомобилем.....	428

Ф

Фары.....	401
Фильтр в салоне.....	134
Форма светового пятна фар, корректировка.....	102

Функция антиюза.....	197
Функция общего проветривания..	132, 186
Функция памяти для кресла.....	85
Функция паники.....	173

Х

Хладагент.....	399
----------------	-----

Ч

Часы, установка.....	76
Чистка	
автоматическая мойка.....	428
колесные диски (обода).....	429
мойка автомобилей.....	428
обивка.....	431
ремни безопасности.....	433

Ш

Шины	
герметизация шин.....	369
глубина протектора.....	350
давление.....	358, 454
зимние шины.....	350

индикатор износа протектора.....	349
направление вращения.....	347
система контроля давления в шинах.....	360, 361, 363, 366
Технические данные.....	454
уход.....	347

Шины, устойчивые к проколам.....	365
Шторка стеклянной крыши с электроприводом.....	112

Щ

Щетки стеклоочистителей.....	408
замена.....	409
замена заднего стекла.....	410
Сервисный режим.....	408
чистка.....	410

Э

Эвакуация.....	345
Экологическая маркировка, FSC, руководство пользователя.....	25
Экономичное вождение.....	333
Эксплуатация.....	325
движение с открытой дверью задка.....	324

система охлаждения.....	324
с прицепом.....	334
Электрическое гнездо.....	159
грузовое отделение.....	164
Электронная блокировка запуска двигателя.....	171
Электронный климат-контроль - ECC.	138
Электронный контроль температуры - ETC.....	139
Электрообогрев	
Ветровое стекло.....	111
заднее стекло.....	111
зеркала заднего вида.....	111
Сиденья.....	140
Электросистема.....	416
Этикетка с давлением воздуха в шине	358
Эффект.....	442

A

Active Bending Lights (ABL).....	95
AIRBAG	33
All Wheel Drive (привод на четыре колеса).....	318
AWD - привод на все четыре колеса...	318

B

BLIS.....	278, 279
-----------	----------

C

City Safety™.....	234
Clean Zone Interior Package (CZIP).....	134
Corner Traction Control.....	197
CTA.....	281
CZIP (Clear Zone Interior Package).....	134

D

Driver Alert Control (Модуль предупреждения водителя).....	253
обработка.....	254

E

ECC - электронная климатическая установка.....	138
Eco Cruise.....	316
EcoGuide.....	70

ETC, электронный контроль температуры.....	139
--	-----

F

FSC, экологическая маркировка.....	25
------------------------------------	----

G

Geartronic.....	298
GSI – Помощь при переключении передач.....	297

H

HDC.....	318
Hill Descent Control.....	318

I

IAQS - Interior Air Quality System.....	135
Interior Air Quality System (IAQS) очистка воздуха.....	135

K

Keyless drive....	179, 180, 181, 182, 183, 293
Keyless - запирание.....	181
Keyless - отпирание.....	182

L

LKA - Поддержание движения на полосе.....	258
---	-----

M

MY CAR.....	118
-------------	-----

P

PACOS.....	35
PAP - Активная помощь при парковке.	273
PCC - Personal Car Communicator	
Дальность пробега.....	175
функции.....	172
Personal Car Communicator.....	175
Power guide.....	70

Q

Queue Assist.....	221
-------------------	-----

S

Sensus.....	81
SIPS-bag.....	37
Spin control.....	197
Start/Stop.....	306
двигатель не останавливается.....	309
Принцип действия и использование.....	307

T

TPMS - Tyre Pressure Monitoring....	360, 361, 363
TSA – стабилизатор прицепа авто- бия	198, 341

V

Volvo ID.....	21
Volvo Sensus.....	81

W**WHIPS**

детское кресло/детская опорная подушка.....	41
защита от травм шеи.....	40, 43
посадка.....	42

