



БЛОКИ ПОДГОТОВКИ ВОЗДУХА

**Влагоотделитель-редуктор
лубликатор с манометром 816-002**

**Влагоотделитель-редуктор
с манометром 816-003**

ИНСТРУКЦИЯ ПО ЭКСПЛУАТАЦИИ





УВАЖАЕМЫЙ ПОКУПАТЕЛЬ!

Благодарим Вас за приобретение пневматической дрели Wester. Вся продукция Wester спроектирована и изготовлена с учетом самых высоких требований к качеству изделий.

Для эффективной и безопасной работы внимательно прочтите данную инструкцию и сохраните ее для дальнейших справок.

Сохраните эту инструкцию для дальнейших справок. При передаче инструмента третьим лицам прилагайте к нему данную инструкцию.

При работе с дрелью всегда руководствуйтесь указаниями по безопасности, содержащимися в данной инструкции по эксплуатации.

Категорически запрещается вносить изменения в конструкцию дрели.

В случае несоблюдения правил эксплуатации пневматической дрели или внесения каких-либо изменений в ее конструкцию инструмент не подлежит гарантийному ремонту.

Обращайте особое внимание на те положения инструкции, которые отмечены знаком **«ВНИМАНИЕ!»**. Несоблюдение данной инструкции по эксплуатации может привести к тяжелым последствиям: нанесению ущерба имуществу и здоровью людей.

НАЗНАЧЕНИЕ ОБОРУДОВАНИЯ

Для правильной эксплуатации пневматического инструмента необходимо определенное качество подаваемого воздуха. Для подготовки воздуха рекомендуется использовать «блок подготовки воздуха» совместно с пневматическим инструментом.

Блоки подготовки воздуха 186-003 предназначены для очистки сжатого воздуха от твердых частиц, воды и минерального масла, для регулировки давления сжатого воздуха и поддержания его на заданном уровне в пневматических приводах различного назначения.

Блоки подготовки воздуха 186-002 дополнительно к функциям 816-003 дозированно подают в воздух смазку для пневмоинструмента

ОПИСАНИЕ ФИЛЬТРА (Рис.1)

816-003 Рис.1

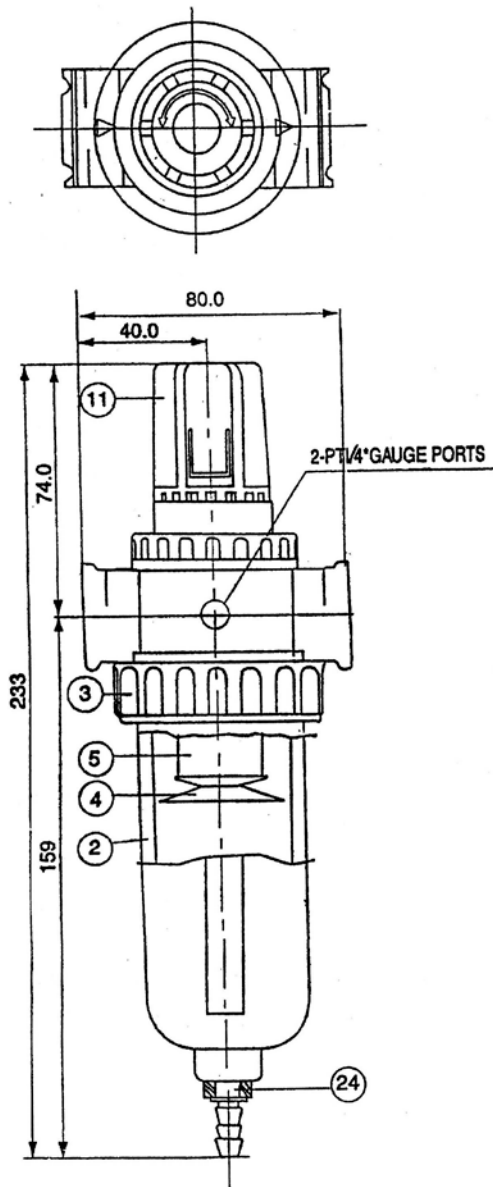

816-002

Рис.2

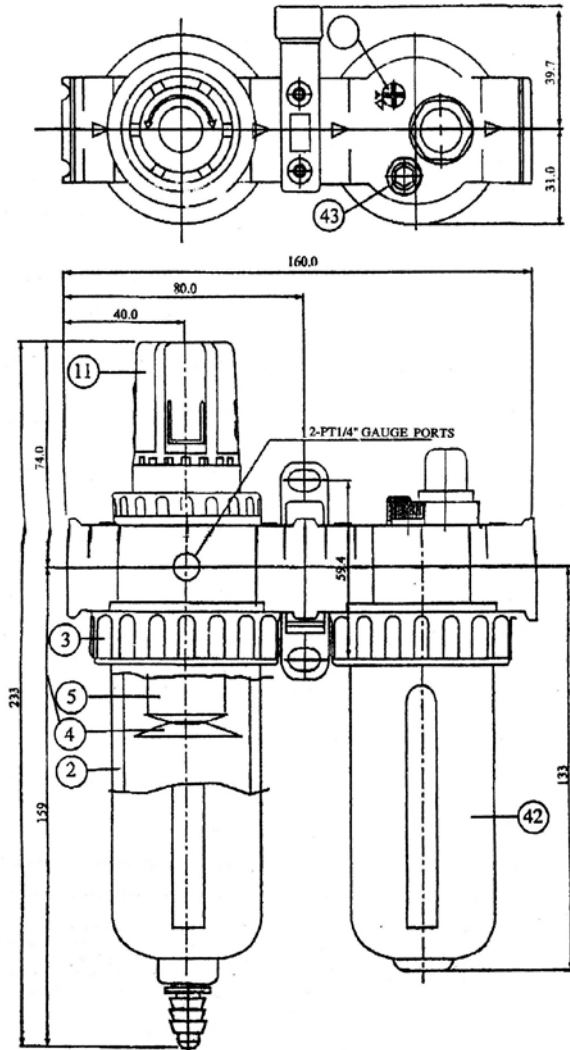

ВЛАГООТДЕЛИТЕЛЬ-РЕДУКТОР С МАНОМЕТРОМ 816-003 (Рис.1)

Установка.

1. Все настройки производятся соответственно скорости потока воздуха.
2. Максимальное давление 10Бар.
3. Направление воздушного потока отмечено значком «▶».
4. Слив конденсата отмечено значком «▼». Для того чтобы слить конденсат, потяните муфту 24 вниз и удерживайте, пока не сольется вся вода.
5. Оптимальное место установки - непосредственно перед потребителем. Такая установка позволяет полностью выделить из сжатого воздуха водомасляный конденсат без дальнейшего его образования.
6. Блок не должен находиться под прямыми лучами солнечного света, в огнеопасном месте.

Регулировка.

I. Регулировка давления.

Поднимите регулятор давления 11 (Рис. 1) и поверните его по часовой стрелке, чтобы увеличить давление; и против часовой стрелки, чтобы уменьшить давление.

Отрегулировав давление до необходимого уровня, нажмите на регулятор давления до фиксации.

II. Слив конденсата.

Чтобы слить конденсат откройте сливной клапан 24, оттянув его вниз, и удерживайте, пока не сольется вся вода. Отпустив муфту, она вернется в прежнее положение.

Всегда сливайте конденсат, когда он превышает допустимый уровень.

Техническое обслуживание.

Отключите компрессор и спустите воздух в атмосферу.

Поверните деталь 3 (Рис.1) против часовой стрелки и затем поверните деталь 4(Рис.1) тоже против часовой стрелки, чтобы извлечь фильтр 5.

Фильтр, пропускающий воздух, может использоваться многократно.

Очистите прозрачную пластиковую емкость сухой чистой тканью, не используйте химические средства, которые могут повредить пластик.

ВЛАГООТДЕЛИТЕЛЬ-РЕДУКТОР ЛУБРИКАТОР С МАНОМЕТРОМ 816-002 (Рис.2)

Установка.

1. Все настройки производятся соответственно скорости потока воздуха.
2. Максимальное давление 10Бар.
3. Направление воздушного потока отмечено значком «▶».
4. Оптимальное место установки - непосредственно перед потребителем. Такая установка позволяет полностью выделить из сжатого воздуха водомасляный конденсат без дальнейшего его образования.

5. Блок не должен находиться под прямыми лучами солнечного света, в огнеопасном месте.

Регулировка.

I. Регулировка давления.

Поднимите регулятор давления 11 (Рис. 2) и поверните его по часовой стрелке, чтобы увеличить давление; и против часовой стрелки, чтобы уменьшить давление.

Отрегулировав давление до необходимого уровня, нажмите на регулятор давления до фиксации.

II. Конденсат.

После выключения компрессора давление в фильтре стравливается самостоятельно.

Техническое обслуживание.

Отключите компрессор и спустите воздух в атмосферу.

Поверните деталь 3 (Рис.2) против часовой стрелки и затем поверните деталь 4(Рис.2) тоже против часовой стрелки, чтобы извлечь фильтр 5.

Фильтр, пропускающий воздух, может использоваться многократно.

Очистите прозрачную пластиковую емкость сухой чистой тканью, не используйте химические средства, которые могут повредить пластик.

ЛУБРИКАТОР

Предназначен для преобразования масла в масляный туман для смазки подвижных частей пневмоинструмента.

Установка.

Оптимальное место установки - непосредственно перед потребителем.

Установите регулятор давления до лубрикатора.

Добавьте лубрикант в емкость для лубриканта.

Регулировка подачи масла.

Регулировка игельчатого клапана: Поверните его по часовой стрелке, чтобы уменьшить подачу лубриканта; против часовой стрелки – увеличить.

Регулировка воздушного потока осуществляется после регулировки игельчатого клапана: чем больше производительность, тем выше должна быть скорость поступления смазки. И наоборот.

Смазка.

Смазка осуществляется без закрытия воздушной трубки.

Заправка емкости лубрикатора осуществляется через отверстие в верхней части корпуса изделия (большой винт). Поверните винт 43 (Рис.2) против часовой стрелки.

Применяемая смазка - лубрикаторное масло ISO VG 32(32 cSt. при $t = 20^{\circ}\text{C}$, при температуре воздуха ниже 10°C , применяйте масло с кинетической вязкостью 16-20 cSt).

Количество масла не должно превышать верхней риски, нанесенной на корпусе изделия и не должно быть меньше нижней. Залив масло до максимального уровня, затяните винт 43 (Рис.2).

Техническое обслуживание.

Отключите компрессор и спустите воздух в атмосферу.

Поверните деталь 3 (Рис.2) против часовой стрелки и отсоедините емкость лубриката 42 (Рис.2).

Очистите прозрачную пластиковую емкость чистой сухой тканью, не используйте химические средства, которые могут повредить пластик.

Собирая конструкцию в первоначальный вид, убедитесь в правильности положения сальника и кольца.

ХРАНЕНИЕ

Фильтры необходимо хранить в сухом отапливаемом, вентилируемом помещении, защищенном от проникновения паров кислот, щелочей и пылеобразных веществ, при температуре не ниже +5°C и относительной влажности не более 70%.

ИЗМЕНЕНИЯ

В связи с постоянным совершенствованием производства изготовитель оставляет за собой право вносить в конструкцию инструмента изменения, не описанные в данном руководстве, которые не снижают потребительских качеств изделия.

Изделие соответствует требованиям TP TC.

Информацию о сертификатах см. на сайте <http://www.hammer-pt.com>

Декларация о соответствии единым нормам ЕС.

Настоящим мы заверяем, что фильтры марки **WESTER** соответствует директиве EN60974-6:2003.

Изготовитель:

Фирма "Hammer Werkzeug GmbH", "Хаммер Веркцойг ГмбХ"

Адрес:

Niedenau 25, 60325, Frankfurt am Main, Germany

Ниденау 25, 60325, Франкфурт на Майне, Германия

Произведено в КНР

Дата изготовления указана на этикетке инструмента.

В случае если, несмотря на тщательный контроль процесса производства, оборудование вышло из строя, его ремонт и замена любых частей должна производиться только в специализированной сервисной мастерской.