

<b>ОГЛАВЛЕНИЕ</b>	<b>RU</b>
<b>ОПИСАНИЕ СУШИЛЬНОЙ МАШИНЫ</b>	<b>СТР. 36</b>
<b>ФИЛЬТР</b>	<b>СТР. 36</b>
<b>ДО ПОЛЬЗОВАНИЯ СУШИЛЬНОЙ МАШИНОЙ</b>	<b>СТР. 36</b>
<b>МЕРЫ ПРЕДОСТОРОЖНОСТИ</b>	<b>СТР. 36</b>
<b>ПОДГОТОВКА БЕЛЬЯ</b>	<b>СТР. 37</b>
<b>ВЫБОР ВРЕМЕНИ ИЛИ ПРОГРАММЫ СУШКИ И ДОПОЛНИТЕЛЬНЫХ ФУНКЦИЙ</b>	<b>СТР. 38</b>
<b>НАЧАЛО И ЗАВЕРШЕНИЕ ПРОГРАММЫ</b>	<b>СТР. 39</b>
<b>УСТАНОВКА</b>	<b>СТР. 40</b>
<b>ЭЛЕКТРИЧЕСКОЕ ПОДКЛЮЧЕНИЕ</b>	<b>СТР. 40</b>
<b>ПОДКЛЮЧЕНИЕ К ВЕНТИЛЯЦИОННОЙ СИСТЕМЕ</b>	<b>СТР. 41</b>
<b>ПЕРЕСТАНОВКА ДВЕРИ</b>	<b>СТР. 41</b>
<b>ОБСЛУЖИВАНИЕ</b>	<b>СТР. 42</b>
<b>РУКОВОДСТВО ПО ПОИСКУ ПОВРЕЖДЕНИЙ</b>	<b>СТР. 42</b>
<b>ПОСЛЕРЕАЛИЗАЦИОННОЕ ОБСЛУЖИВАНИЕ</b>	<b>СТР. 42</b>

Для получения полного удовлетворения от работы Вашей сушильной машины внимательно прочитайте руководство по эксплуатации.

## ОПИСАНИЕ СУШИЛЬНОЙ МАШИНЫ

1. Рабочий стол
2. Контактный штырь
3. Дверь (Дверь может быть перевешана).  
Смотри раздел "Перестановка двери".  
Чтобы открыть дверь: потяните ручку на себя.  
Чтобы закрыть дверь: придавите до полного закрытия.
4. Очистительный фильтр

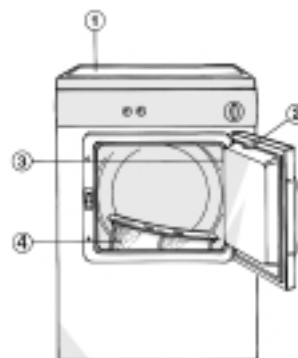

## ФИЛЬТР

Очищайте фильтр в конце каждого цикла сушки.

1. Приподнимите фильтр.
2. Откройте фильтр.
3. Удалите пушинки мягкой щеткой или подушечками пальцев.
4. Закройте фильтр и вставьте его на место, при этом будет слышен щелчок.

Индикаторная лампочка фильтра (если имеется)

Указывает на загрязнение фильтра и необходимость его очистки.  
Если белье недостаточно сухое, проверьте засоренность фильтра.

## ДО ПОЛЬЗОВАНИЯ СУШИЛЬНОЙ МАШИНОЙ

- Распаковав машину, пожалуйста убедитесь, что она не повреждена. В случае сомнения не пользуйтесь сушильной машиной, а вызовите квалифицированного специалиста или обратитесь к дилеру.
- Упаковочные материалы (пластмассовые и проч.) должны храниться в недоступном для детей месте, так как они являются потенциальным источником опасности.
- Данная сушильная машина создана для бытового применения, она должна использоваться только для сушки белья.

**Советы по охране окружающей среды**

1. **Упаковочные материалы**  
Упаковочные материалы могут быть на 100% реутилизированы, о чем гласит символ повторного использования (♻).
2. **Сушильная машина**  
Сушильная машина изготовлена из



реутилизируемых материалов. При принятии решения о сдаче ее на слом поступайте ответственно и соблюдайте местные нормы по переработке отходов. Обрежьте силовой кабель с тем, чтобы сушильная машина не могла быть подключена к электрической сети.

## МЕРЫ ПРЕДОСТОРОЖНОСТИ

**Предохранительный замок для безопасности детей**

- После пользования машиной установите переключатель программы в положение "0". Это защитит детей от случайного включения машины.
  - Только для бытового применения.
- Данная сушильная машина соответствует Директиве ЕЭС 93/68.**

## ПОДГОТОВКА БЕЛЬЯ

### Подготовка белья

Закройте все застёжки на одежде и опорожните карманы. Выверните одежду на изнанку. Свободно разложите вещи в барабане с тем, чтобы они не перекручивались.



### Мах вес белья

- Хлопок 5,0 кг
- Хлопок с функцией Быстрая (электронная сушильная машина) 3,5 кг
- Синтетика 2,5 кг

Указанные весовые характеристики соответствуют стандартной загрузке белья.

### Рассортируйте белье с учетом

#### А) Символов по уходу на воротнике или в шве:

-  Пригодно для барабанной сушки
-  Барабанная сушка только при низкой температуре
-  Непригодно для барабанной сушки

#### В) Количества и толщины

Если количество белья превышает вместимость сушильной машины, разделите белье с учетом толщины изделий (например, полотенца от нижнего белья).

#### С) Типа ткани

**Хлопок/лен:** Полотенца, х/б джерси, х/б или льняное постельное и столовое белье.

**Синтетика:** Блузки, рубашки, халаты и т.д. из полиэстера или полиамида, а также из смеси хлопок/синтетика.

#### Д) Степени сушки

- Разделите белье с учетом того, будет ли оно гладиться или нет и т. п.
- Для сушки деликатных изделий нажмите кнопку дополнительной функции "Gentle".

### Не сушите в барабанной сушилке:

Шерстяные изделия, шелк, деликатные ткани, нейлоновые чулки, деликатные вышитые изделия, ткани с металлическими украшениями, объемные вещи, такие как спальные мешки и проч.

**Внимание:** Не сушите изделия, обработанные пятновыводителями, а также резиновые вещи (опасность возгорания или взрыва). Не сушите белье с пятнами растительных масел.



## ВЫБОР ВРЕМЕНИ ИЛИ ПРОГРАММЫ СУШКИ И ДОПОЛНИТЕЛЬНЫХ ФУНКЦИЙ

### Электронная сушильная машина

1. Выберите программу и дополнительные функции, как показано на таблице (смотри Таблицу программ).

2. **Дополнительные функции (если имеются)**

Для выбора функции нажмите соответствующую кнопку до нажатия кнопки **Start**. Над кнопкой загорается лампочка для подтверждения произведенного выбора. При выборе неправильной функции звучит сигнализация (несовместимые функции). Еще раз нажмите на кнопку для исключения неправильно выбранной функции.

◆ **Delayed Start (Задержка включения)**

Задерживает включение сушильной машины. При одном нажатии на кнопку включение откладывается на время от 2 до 8 часов с 2 часовыми этапами. После выбора времени задержки нажмите кнопку **Start**. Когда мигает лампочка, это означает, что начался отсчет времени задержки. Задержка может быть изменена или устранена установкой переключателя программы в положение "0".

Раскрытие двери останавливает отсчет времени. Закройте дверь и нажмите кнопку **Start** еще раз для продолжения отсчета времени в обратном порядке.

✱ **Gentle (Спокойная)**

Сокращает интенсивность сушки. Функция пригодна для сушки деликатных вещей.

📄 **Rapid (Быстрая) (Только хлопок)**

**Max 3,5 кг.**

Сокращает время сушки (например, одежда или другие вещи одинакового размера). Не используйте эту функцию для сушки больших изделий (например, простыни и проч.).

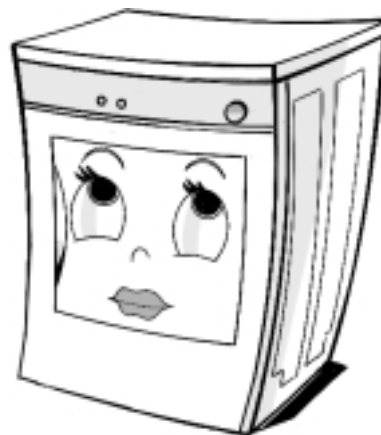

🔔 **Buzzer (Звонок)**

Нажатием кнопки включается звонок, который звенит с равными промежутками времени по окончании цикла сушки.

3. **Дополнительные программы**

🌀 **Аэрация**

Белье проветривается в течение 30 минут, не подвергаясь нагреву.

🕒 **Время программы (от 20 до 60 минут)**

Служит для мягкой остановки сушки или для сушки отдельных вещей. Функция пригодна для всех типов тканей.

## ВЫБОР ВРЕМЕНИ ИЛИ ПРОГРАММЫ СУШКИ И ДОПОЛНИТЕЛЬНЫХ ФУНКЦИЙ

### Сушильная машина с регулировкой времени

1. Выберите время сушки и дополнительные функции в соответствии с таблицей (смотри Таблицу программ).

2. **Дополнительные функции (если имеются)**

Для выбора дополнительной функции нажмите соответствующую кнопку. Чтобы устранить функцию, еще раз нажмите на кнопку.

◆ **Delayed Start (Задержка включения)**

Эта функция задерживает включение сушильной машины. Следует повернуть переключатель задержки времени по часовой стрелке и установить его на требуемое время задержки, после чего нажать кнопку **Start**. Задержка может быть настроена от 1 до 8 часов. Время задержки может быть изменено в любой момент посредством поворота пускового переключателя задержки. Время, оставшееся до пуска программы, показывается переключателем. При открытии двери останавливается отсчет времени в обратном порядке. Закройте дверь и еще раз нажмите кнопку старта для продолжения отсчета. Для снятия функции счета в обратном порядке поверните переключатель Пуска задержки включения в положение "0".

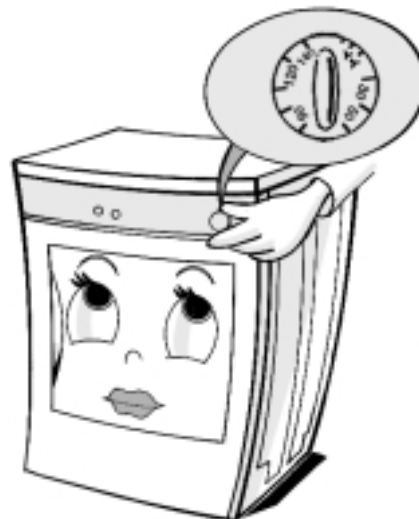

✳ **Gentle (Спокойная)**

Сокращает интенсивность сушки. Пригодна для деликатных изделий.

🔔 **Buzzer (Звонок)**

Нажатием кнопки включается звонок, который звенит с равными промежутками времени по окончании цикла сушки.

3. **Дополнительная программа**

🌀 **Аэрация**

Белье проветривается в течение 20 минут, не подвергаясь нагреву.

## НАЧАЛО И ЗАВЕРШЕНИЕ ПРОГРАММЫ

1. Выбрав необходимое время сушки или программу и дополнительные функции, нажмите кнопку **Start**.

2. Если выбрана функция звонка, он звенит по завершении цикла сушки. Звонок звенит в равные интервалы в течение некоторого времени.

3. Если по завершении цикла сушки Вы не разгружаете сушильную машину, включается автоматический цикл несминаемости (🌀) в течение максимум 20 мин. (Сушильная машина с регулировкой времени) или 70 мин. (Электронная сушильная машина): барабан вращается с равными промежутками времени, предупреждая вещи от сминаемости.

4. По завершении программы установите переключатель программы в положение "0". Гаснет лампочка "Машина включена".

5. **Очищайте фильтр пушинок в конце каждого цикла сушки.**

6. Если во время цикла сушки Вы меняете программу (электронная сушильная машина), сушильная машина останавливается. Чтобы включить новую программу, нажмите кнопку **Start** еще раз.

### Прерывание цикла сушки

Чтобы остановить сушильную машину во время цикла сушки, поставьте переключатель программ в положение (🌀) Аэрации и еще раз нажмите кнопку **Start** электронной сушильной машины.

Подождите не менее 5 минут, прежде чем открыть машину с тем, чтобы она охладилась.

Для Вашей безопасности программа автоматически останавливается, если Вы открываете дверь. Для повторного ее включения закройте дверь и еще раз нажмите кнопку **Start**.

## УСТАНОВКА

- Установите Вашу сушильную машину в помещении с нормальными условиями работы.
- Снимите защитную пленку с панели управления.
- Выставьте сушильную машину, отрегулировав 2 передние ножки.
- Проследите за тем, чтобы питающий кабель не застрял между сушильной машиной и стеной.

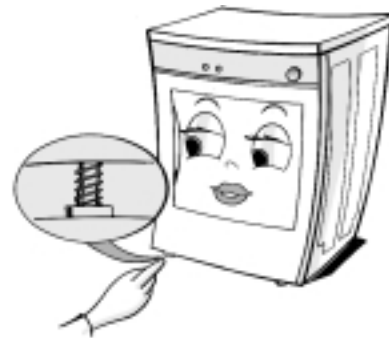

### Установочный комплект

Ваша сушильная машина может быть установлена прямо на стиральную машину при помощи установочного комплекта АМН 542, который Вы можете получить у дилера.

### Минимальные размеры корпуса:

Ширина: 600 мм  
Высота: 850 мм  
Глубина: 560 мм

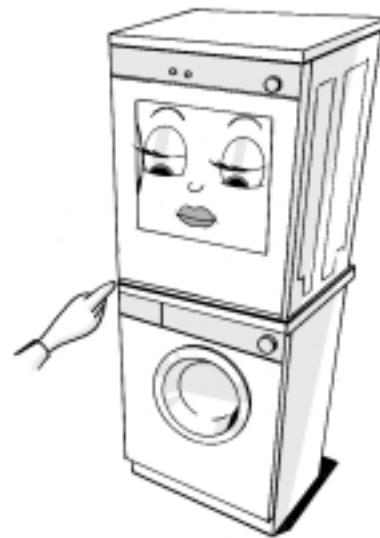

## ЭЛЕКТРИЧЕСКОЕ ПОДКЛЮЧЕНИЕ

- Электрическое подключение должно быть выполнено в соответствии с местными правилами.
- Данные напряжения указаны на паспортной табличке на задней стенке сушильной машины.
- Заземление данной сушильной машины обязательно по закону.
- Не применяйте удлинительные шнуры или многогнездовые переходники.
- До выполнения какой-либо операции по обслуживанию сушильной машины отключите ее от сети.
- Не пользуйтесь сушильной машиной, если она была повреждена во время транспортировки. Обратитесь в бюро обслуживания.
- Для замены кабеля питания обратитесь в бюро обслуживания.

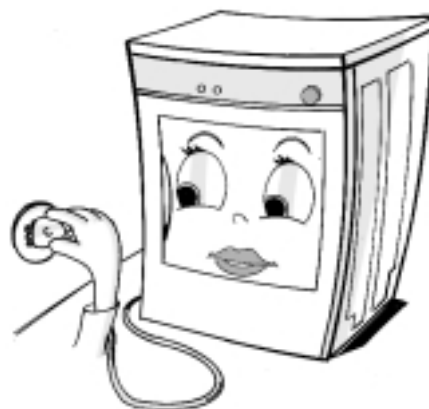

## ПОДКЛЮЧЕНИЕ К ВЕНТИЛЯЦИОННОЙ СИСТЕМЕ

При получении сушильной машины с предприятия вентиляционный шланг с переходником находятся в барабане.

### Установка вентиляционного шланга.

1. Положите на пол около сушильной машины полотенце или упаковочный материал.
2. Положите сушильную машину на правый бок на полотенце или упаковку.
3. Вставьте переходник в шланг (смотри рисунок). Установите вентиляционный шланг с переходником в соединительный патрубок под сушильной машиной

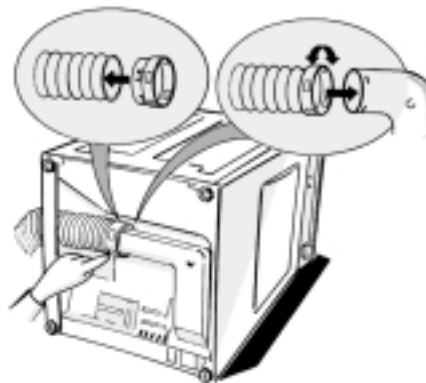

### Выведение воздуха наружу

- Выведите вентиляционный шланг наружу без крутых перегибов (внутренний диаметр 10 см, максимальная длина с 2 коленами: 3 м).
- При установке сушильной машины на стиральную шланг должен находиться в горизонтальном или вертикальном положении. Вентиляционный шланг не должен прогибаться.
- Не устанавливайте фильтры на оконечности трубы. Фильтр может засориться, снижая эффективность Вашей сушильной машины.
- Не соединяйте вентиляционный шланг с отопительной системой.
- Используйте только влагозащищенные выпускные отверстия.

### Без вентиляционного шланга

- Используйте сушильную машину в просторном хорошо проветриваемом помещении.
- Не допускайте запыления помещения.
- Минимальное расстояние между вентиляционным отверстием и стеной должно быть не меньше 10 см.

**Прим.** В том случае если вентиляционный шланг не входит в поставку, рекомендуется использовать комплект АМН 577, который можно получить у дилера.

## ПЕРЕСТАНОВКА ДВЕРИ

### Для изменения направления раскрытия двери

1. Отключите машину от сети.
2. Откройте дверь.
3. Гаечным ключом снимите контактный штырь. Поверните контактный штырь на 90° и выньте его.
4. Открутите 2 винта дверной петли и снимите дверь.
5. Открутите 2 винта над и под запором двери.
6. Чтобы снять дверной замок:
  - Отверткой опустите крючок, расположенный в верхней части замка, потяните его вперед и снимите замок.
7. Чтобы изменить направление раскрытия двери:
  - Поверните дверь
  - Закрепите дверь 2 винтами в нужном положении.
  - Навесьте замок на противоположную сторону двери и закройте его.
  - Закрепите 2 винта вверху и внизу замка.
8. Установите контактный штырь в верхнюю часть двери.

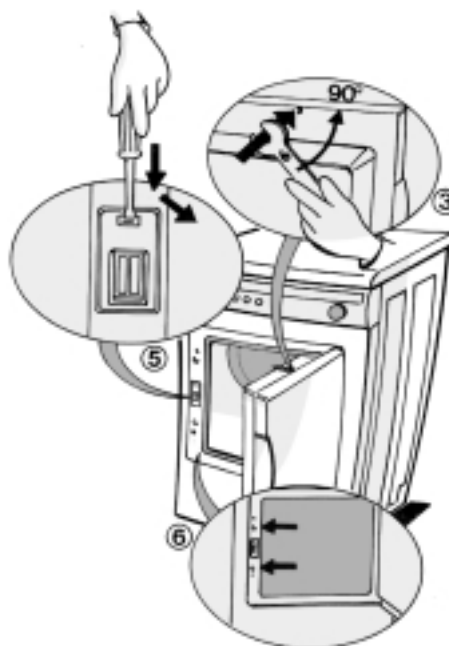

## ОБСЛУЖИВАНИЕ

1. Протирайте корпус машины мягким моющим средством, применяемым в быту. Избегайте применения абразивных составов.
2. Очищайте фильтр после каждого цикла сушки.
3. При засорении сетчатого фильтра помойте его водой и очистите мягкой щеткой.
4. Сотрите влажной тряпкой пушинки с дверной прокладки и с внутренней стороны двери.

## РУКОВОДСТВО ПО ПОИСКУ ПОВРЕЖДЕНИЙ

**Прежде чем обращаться в ремонтную службу в случае некачественной работы сушильной машины, проверьте следующее.**

**Слишком длительная сушка / белье высушено недостаточно:**

- Правильно ли выбрано время сушки или программа?
- Хорошо ли отжато белье (скорость центрифуги стиральной машины ниже 800 об/мин)?
- Не засорен ли фильтр (горит индикатор фильтра, если имеется)?

**После прерывания подачи тока необходимо вновь включить сушильную машину (Электронная сушильная машина).**

**Сушильная машина не работает:**

- Хорошо ли вставлена вилка в розетку?
- Не отключен ли ток?
- Не перегорел ли предохранитель?
- Хорошо ли закрыта дверь?
- Выбрано ли время сушки или программа?
- Нажата ли пусковая кнопка **Start**?

**Горит сигнальная лампочка фильтра (если имеется):**

- Не загрязнен ли фильтр?
- Зафиксирован ли вентиляционный шланг?

## ПОСЛЕРЕАЛИЗАЦИОННОЕ ОБСЛУЖИВАНИЕ

**Прежде чем обращаться в Бюро обслуживания:**

1. Проверьте, нельзя ли самим устранить неполадки (смотри раздел "Руководство по поиску повреждений").
2. Вновь включите программу и проверьте, не устранена ли уже неполадка.

**Если после проведения указанных выше проверок Ваша сушильная машина не работает, обратитесь в ближайшее ремонтное бюро.**

**Пожалуйста сообщите:**

- краткое описание неполадки.
- точный тип и модель сушильной машины.
- номер сервисной службы, видимый с правой стороны при открытой двери.

**SERVICE** 0000 000 00000



- Ваш точный адрес и номер телефона.

