

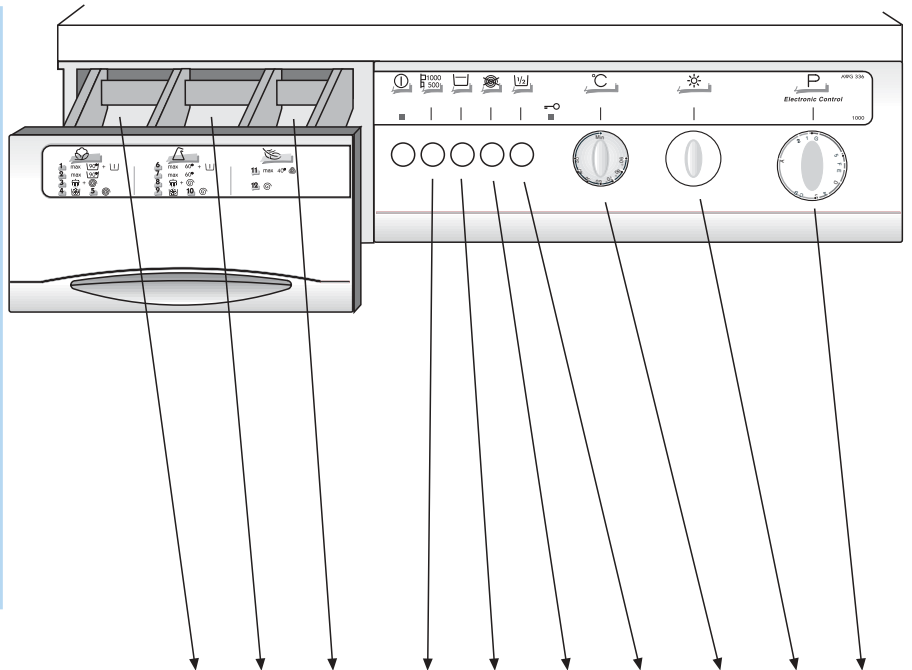













- Мягчитель
- Стирка
- Предв.
- Включение/выключение
- Сигнальная лампочка включения
- Сигнальная лампочка заблокированной двери
- Скорость центрифуги
- Остановление заполненного барабана
- Исклучение центрифуги
- Ползагрузка стирка/сушение
- Селектор температуры стирки
- Программирующее устройство сушения
- Программирующее устройство стирки









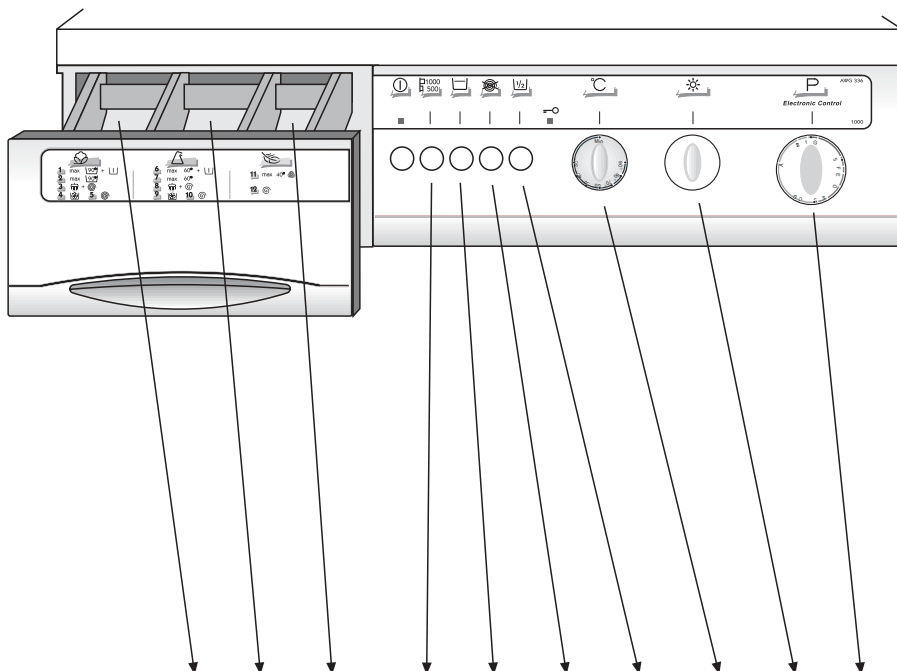

















	ГРУЗ	ПРОГРАММА	Макс. груз К	Детергент в распределительной коробке			Скорость центрифуги 500 1000	Кноп. остановл. заполн. барабана	Кнопка исклуч. центрифуги	Кнопка пониж. груза стирки/сушения	Терморег. стирки °C	Ручка программ. устройства сушения	Ручка программ. устройства стирки
				Предв. стирка	Стирка	Мягчитель							
	Белый хлопок очень грязный	С горячей предварительной стиркой	5	I	II		по выбору	-	по выбору	по выбору	90°	70/120	1
	Хлопок стойкие цвета	С горячей предварительной стиркой	5	I	II		по выбору	-	по выбору	по выбору	60°	70/120	
	Смешанные цветные ткани	С горячей предварительной стиркой	5	I	II		по выбору	-	по выбору	по выбору	40°	70/120	
	Белый хлопок очень грязный	Без предварительной стирки	5	-	II		по выбору	-	по выбору	по выбору	90°	70/120	2
	Хлопок стойкие цвета	Без предварительной стирки	5	-	II		по выбору	-	по выбору	по выбору	60°	70/120	
	Смешанные цветные ткани	Без предварительной стирки	5	-	II		по выбору	-	по выбору	по выбору	40°	70/120	
	3 Полоскание и долгая центрифуга	-	5	-	-		по выбору	-	по выбору	по выбору	-	-	3
	Полоскание и долгая центрифуга	-	5	-	-		по выбору	-	по выбору	-	-	-	4
	Долгая центрифуга	-	5	-	-	-	по выбору	-	-	-	-	-	5
	Стойкие синтетические	С горячей предварительной стиркой	2,5	I	II		-	по выбору	по выбору	-	60°	30/50	6
	Синтетические цветные	С горячей предварительной стиркой	2,5	I	II		-	по выбору	по выбору	-	40°	30/50	
	Стойкие синтетические	Без предварительной стирки	2,5	-	II		-	по выбору	по выбору	-	60°	30/50	7
	Синтетические цветные	Без предварительной стирки	2,5	-	II		-	по выбору	по выбору	-	40°	30/50	
	3 Полоскание и короткая центрифуга	-	2,5	-	-		-	по выбору	по выбору	-	-	-	8
	Полоскание и короткая центрифуга	-	2,5	-	-		-	по выбору	-	-	-	-	9
	Короткая центрифуга	-	2,5	-	-	-	-	-	по выбору	-	-	-	10
	Шерсть	Без предварительной стирки	1	-	II		-	-	-	40°	-	-	11
	Короткая центрифуга	-	1	-	-	-	-	-	-	-	-	-	12







Для пользования машиной как сушильной машиной смотрите сзади таблицу →

-  Płyn do zmiękczenia
-  Pranie
-  Pranie wstępne
-  Uruchomienie/zatrzymanie
-  Sygnał świetlny uruchomienia
-  Sygnał świetlny blokady drzwiczek
-  Prędkość wirówki
-  Zatrzymanie wody w bębnie
-  Wykluczenie wirówki
-  Połowa ładunku pierze i suszy
-  Przelącznik temperatury prania
-  Programator suszenia
-  Programator prania









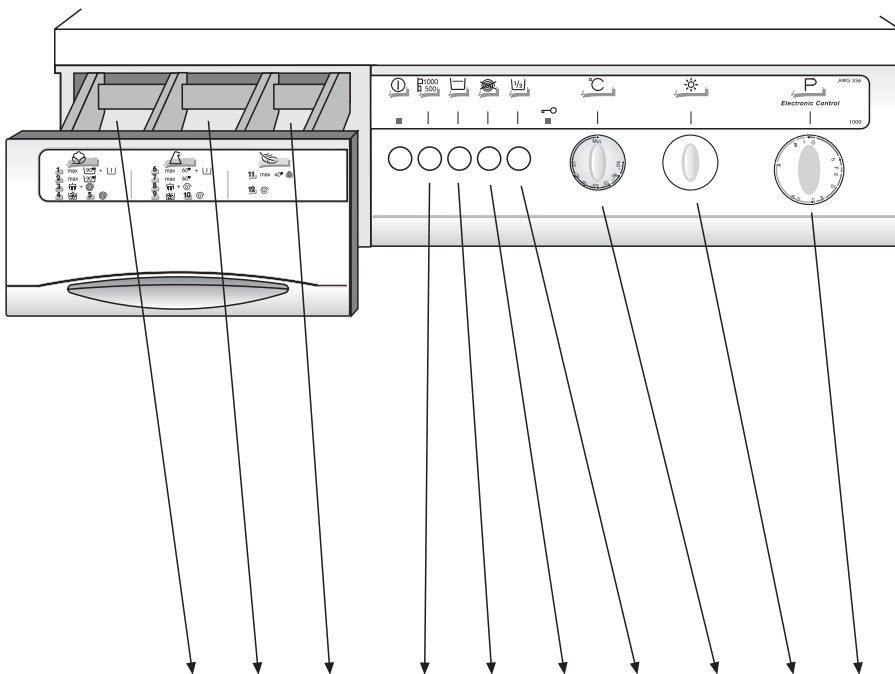

















	Ładunek	Program	Maks. ładunek Kg	Proszek w szufladce			Prędk. wirówki 500 1000	Przycisk zatrzymania wody w bębnie	Przycisk wykluczenia wirówki	Przycisk ładunk. niepełnych pranie suszenie 1/2	Termostat prania °C	Gałka programatora suszenia	Gałka programatora prania P
				W. pranie	Pranie	Zmięk.							
	Bawełna biała bardzo brudna	Ciepłe pranie wstępne	5	I	II		do wyboru	-	do wyboru	do wyboru	90°	70/120	1
	Bawełna kolory trwałe	Ciepłe pranie wstępne	5	I	II		do wyboru	-	do wyboru	do wyboru	60°	70/120	
	Tkaniny mieszane kolorowe	Ciepłe pranie wstępne	5	I	II		do wyboru	-	do wyboru	do wyboru	40°	70/120	
	Bawełna biała bardzo brudna	Bez prania wstępnego	5	-	II		do wyboru	-	do wyboru	do wyboru	90°	70/120	2
	Bawełna kolory trwałe	Bez prania wstępnego	5	-	II		do wyboru	-	do wyboru	do wyboru	60°	70/120	
	Tkaniny mieszane kolorowe	Bez prania wstępnego	5	-	II		do wyboru	-	do wyboru	do wyboru	40°	70/120	
	3 Płukanie i długa wirówka	-	5	-	-		do wyboru	-	do wyboru	do wyboru	-	-	3
	Płukanie i długa wirówka	-	5	-	-		do wyboru	-	do wyboru	-	-	-	4
	Długa wirówka	-	5	-	-	-	do wyboru	-	-	-	-	-	5
	Syntetyki trwałe	Ciepłe pranie wstępne	2,5	I	II		-	do wyboru	do wyboru	-	60°	30/50	6
	Syntetyki kolorowe	Ciepłe pranie wstępne	2,5	I	II		-	do wyboru	do wyboru	-	40°	30/50	
	Syntetyki trwałe	Bez prania wstępnego	2,5	-	II		-	do wyboru	do wyboru	-	60°	30/50	7
	Syntetyki kolorowe	Bez prania wstępnego	2,5	-	II		-	do wyboru	do wyboru	-	40°	30/50	
	3 Płukanie i krótka wirówka	-	2,5	-	-		-	do wyboru	do wyboru	-	-	-	8
	Płukanie i krótka wirówka	-	2,5	-	-		-	do wyboru	-	-	-	-	9
	Wirówka krótka	-	2,5	-	-	-	-	-	do wyboru	-	-	-	10
	Wełna	Bez prania wstępnego	1	-	II		-	-	-	-	40°	-	11
	Wirówka krótka	-	1	-	-	-	-	-	-	-	-	-	12

Wykorzystanie urządzenia jako suszarki, zobacz na odwrocie tabeli. —>













-  Öblítőszer
-  Mosás
-  Előmosás
-  Beindítás/ Leállítás
-  Beindítő lámpa
-  Zárt ajtó jelzőlámpa
-  Centrifuga sebesség
-  Televízzel leállítás
-  Centrifuga kiiktatás
-  Fél adag mosás és szárítás
-  Mosási hőmérséklet beállítás
-  Szárító beállítógomb
-  Mosás beállítógomb











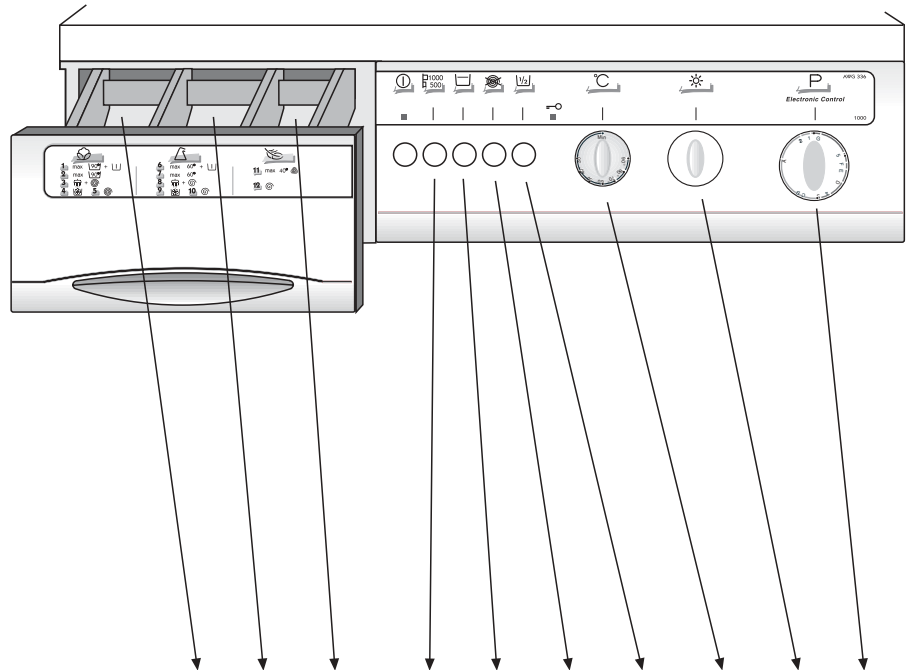





















	MOSNIVALÓ	MOSNIVALÓ	Max adag Kg	Mosószer adagolás			Centrifuga sebesség 500 1000	Televízzel Leállítógomb	Centrifuga kiiktatógomb	Kis adagmosás és szárítás kapcsológomb 1/2	Mosási vízhőmérséklet beállító	Szárítás beállítógomb	Mosási beállítógomb
				Előmos.	Mosás	Öblítő							
	Nagyon piszkos fehér pamut	Forró előmosással	5	I	II		választható	-	választható	választható	90°	70/120	1
	Nem kényes tarka pamut	Forró előmosással	5	I	II		választható	-	választható	választható	60°	70/120	
	Kényes tarka ruhanemű	Forró előmosással	5	I	II		választható	-	választható	választható	40°	70/120	
	Nagyon piszkos fehér pamut	Előmosás nélkül	5	-	II		választható	-	választható	választható	90°	70/120	2
	Nem kényes tarka pamut	Előmosás nélkül	5	-	II		választható	-	választható	választható	60°	70/120	
	Kényes tarka ruhanemű	Előmosás nélkül	5	-	II		választható	-	választható	választható	40°	70/120	
	3 Öblítés és hosszú centrifuga	-	5	-	-		választható	-	választható	választható	-	-	3
	Öblítés és hosszú centrifuga	-	5	-	-		választható	-	választható	-	-	-	4
	Hosszú centrifuga	-	5	-	-	-	választható	-	-	-	-	-	5
	Nem kényes műszál	Forró előmosással	2,5	I	II		-	választható	választható	-	60°	30/50	6
	Tarka műszálúszá	Forró előmosással	2,5	I	II		-	választható	választható	-	40°	30/50	
	Nem kényes műszál	Előmosás nélkül	2,5	-	II		-	választható	választható	-	60°	30/50	7
	Tarka műszál	Előmosás nélkül	2,5	-	II		-	választható	választható	-	40°	30/50	
	3 Öblítés és rövid centrifuga	-	2,5	-	-		-	választható	választható	-	-	-	8
	Öblítés és rövid centrifuga	-	2,5	-	-		-	választható	-	-	-	-	9
	Rövid centrifuga	-	2,5	-	-	-	-	-	választható	-	-	-	10
	Gyapjú	Előmosás nélkül	1	-	II		-	-	-	40°	-	-	11
	Rövid centrifuga	-	1	-	-	-	-	-	-	-	-	-	12

Ha a gépelt szárítóként használjuk, olvassuk el a táblázat hátlapját.















-  Zmäkčujúce prostriedky
-  Pranie
-  Predpranie
-  Štart / Stop
-  Svetelný signál zapnutého stavu
-  Svetelný signál zatvorených dvierok
-  Rýchlosť odstreďovania
-  Zastavenie pri plnom bubne
-  Vylúčenie odstreďovania
-  Polovičná náplň pre pranie a sušenie
-  Nastavenie teploty prania
-  Programátor sušenia
-  Programátor prania









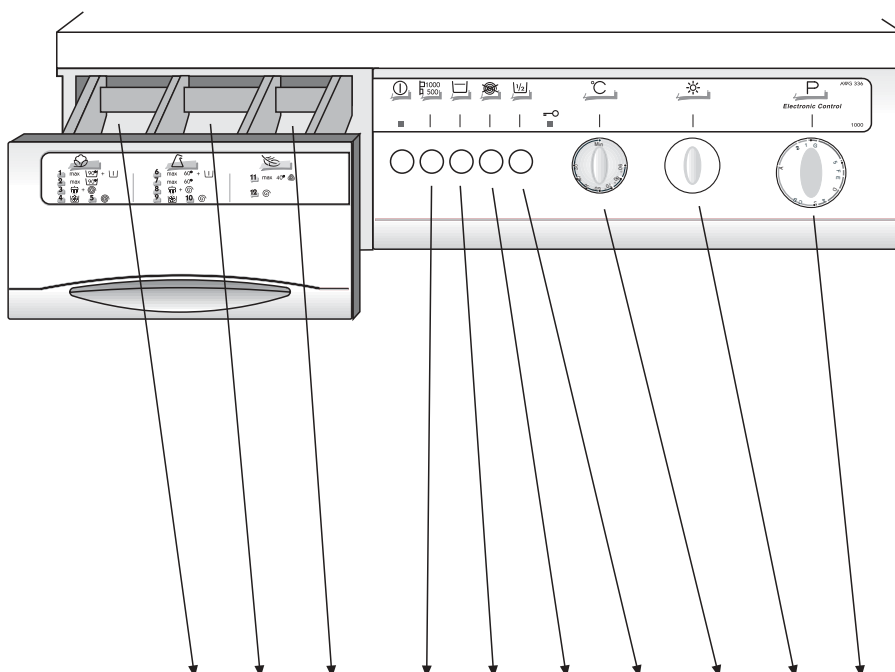





















	Náplä	Program	Max. hmotnosť Kg	Prací prostr. v náspyke			Rýchl. odstred. 500 1000	Zastav. s plným bubnom	Vylúč. odstredov.	Polov. náplň pranie a sušenie	Termostat prania °C	Programátor sušenia	Programátor prania P
				Predpr. 	Pranie 	Zmäkč. prostr. 							
	Biela bavlna veľmi zašpinená	Predpranie v horúcej vode	5	I	II		podľa potreby	-	podľa potreby	podľa potreby	90°	70/120	1
	Odolná farebná bavlna	Predpranie v horúcej vode	5	I	II		podľa potreby	-	podľa potreby	podľa potreby	60°	70/120	
	Farebné zmiešané materiály	Predpranie v horúcej vode	5	I	II		podľa potreby	-	podľa potreby	podľa potreby	40°	70/120	
	Biela bavlna veľmi zašpinená	Bez predprania	5	-	II		podľa potreby	-	podľa potreby	podľa potreby	90°	70/120	2
	Odolná farebná bavlna	Bez predprania	5	-	II		podľa potreby	-	podľa potreby	podľa potreby	60°	70/120	
	Farebné zmiešané materiály	Bez predprania	5	-	II		podľa potreby	-	podľa potreby	podľa potreby	40°	70/120	
	3 Pláchanie a dlhé odstreďovanie	-	5	-	-		podľa potreby	-	podľa potreby	podľa potreby	-	-	3
	Pláchanie a dlhé odstreďovanie	-	5	-	-		podľa potreby	-	podľa potreby	-	-	-	4
	Dlhé odstreďovanie	-	5	-	-	-	podľa potreby	-	-	-	-	-	5
	Odolné syntetické materiály	Predpranie v horúcej vode	2,5	I	II		-	podľa potreby	podľa potreby	-	60°	30/50	6
	Farebné syntetické materiály	Predpranie v horúcej vode	2,5	I	II		-	podľa potreby	podľa potreby	-	40°	30/50	
	Odolné syntetické materiály	Bez predprania	2,5	-	II		-	podľa potreby	podľa potreby	-	60°	30/50	7
	Farebné syntetické materiály	Bez predprania	2,5	-	II		-	podľa potreby	podľa potreby	-	40°	30/50	
	3 Krátke pláchanie a odstreďovanie	-	2,5	-	-		-	podľa potreby	podľa potreby	-	-	-	8
	Krátke pláchanie a odstreďovanie	-	2,5	-	-		-	podľa potreby	-	-	-	-	9
	Krátke pláchanie	-	2,5	-	-	-	-	-	podľa potreby	-	-	-	10
	Vlna	Bez predprania	1	-	II		-	-	-	40°	-	-	11
	Krátke odstreďovanie	-	1	-	-	-	-	-	-	-	-	-	12













Používanie prístroja ako sušičky: otočte stránku →

-  Změkčovač
-  Praní
-  Předpraní
-  Zapnuto / Vypnuto
-  Světelná kontrolka zapnutí
-  Světelná kontrolka zablokovaných dveří
-  Rychlost odstředování
-  Zastavení plné pračky
-  Vyřazení odstředivky
-  Poloviční naplnění praní a sušení
-  Přepínač teploty praní
-  Programátor sušení
-  Programátor praní









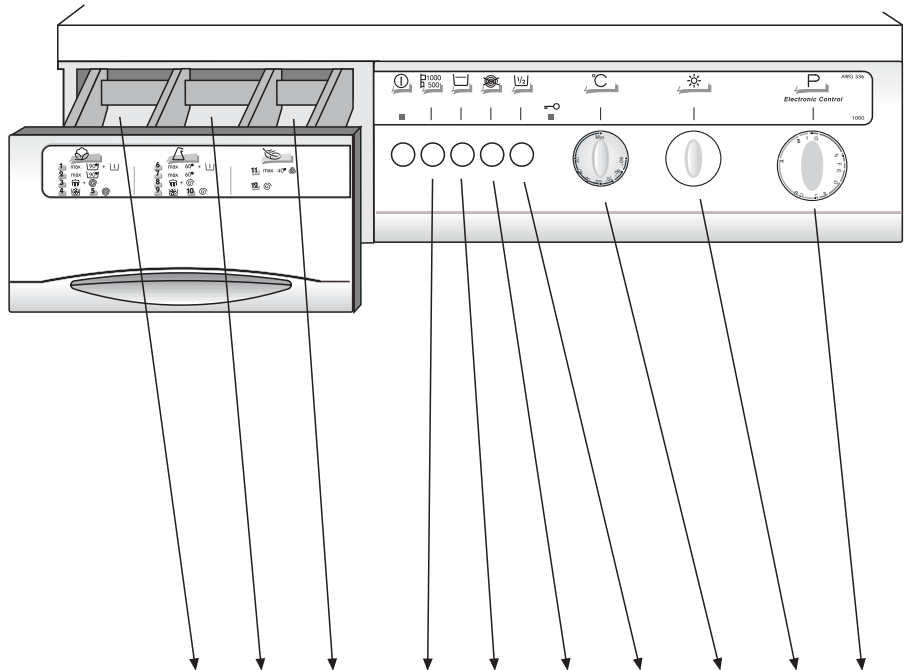



















	Naplnění	Program	Max. naplnění Kg	Prací prostř. v přihrádce			Rychl. odstř. 500 1000	Zastav. plné pračky	Vyřaz. odstřed.	Polovič. naplnění praní a suš.	Termostat praní °C	Programátor sušení	Programátor praní
				Před. 	Praní 	Změkč. 							
	Bílá bavlna silně ušpiněná	S teplým předpraním	5	I	II		podle potřeby	-	podle potřeby	podle potřeby	90°	70/120	1
	Bavlna barevná odolná	S teplým předpraním	5	I	II		podle potřeby	-	podle potřeby	podle potřeby	60°	70/120	
	Směšená barevná vlákna	S teplým předpraním	5	I	II		podle potřeby	-	podle potřeby	podle potřeby	40°	70/120	
	Bílá bavlna silně ušpiněná	Bez předpraní	5	-	II		podle potřeby	-	podle potřeby	podle potřeby	90°	70/120	2
	Odolná barevná bavlna	Bez předpraní	5	-	II		podle potřeby	-	podle potřeby	podle potřeby	60°	70/120	
	Směšená barevná vlákna	Bez předpraní	5	-	II		podle potřeby	-	podle potřeby	podle potřeby	40°	70/120	
	3 Máchání a dlouhé odstředování	-	5	-	-		podle potřeby	-	podle potřeby	podle potřeby	-	-	3
	Máchání a dlouhé odstředování	-	5	-	-		podle potřeby	-	podle potřeby	-	-	-	4
	Dlouhé odstředování	-	5	-	-	-	podle potřeby	-	-	-	-	-	5
	Odolná syntetická vlákna	S teplým předpraním	2,5	I	II ^a		-	podle potřeby	podle potřeby	-	60°	30/50	6
	Barevná syntetická vlákna	S teplým předpraním	2,5	I	II		-	podle potřeby	podle potřeby	-	40°	30/50	
	Odolná syntetická vlákna	Bez předpraní	2,5	-	II		-	podle potřeby	podle potřeby	-	60°	30/50	7
	Barevná syntetická vlákna	Bez předpraní	2,5	-	II		-	podle potřeby	podle potřeby	-	40°	30/50	
	3 Máchání a krátké odstředování	-	2,5	-	-		-	podle potřeby	podle potřeby	-	-	-	8
	Máchání a krátké odstředování	-	2,5	-	-		-	podle potřeby	-	-	-	-	9
	Krátké odstředování	-	2,5	-	-	-	-	-	podle potřeby	-	-	-	10
	Vlna	Bez předpraní	1	-	II		-	-	-	40°	-	-	11
	Krátké odstředování	-	1	-	-	-	-	-	-	-	-	-	12













Pužití přístroje jako sušičky, viz zadní stránku tabulky →

-  Омекотител за тъкани
-  Основно изпиране
-  Предварително изпиране
-  Пускане в ход/Спиране
-  Контролна лампа за пускане в ход
-  Лампа за блокирана врата
-  Скорост за центрофугата
-  Блокиране на пълнен барабан
-  Изключване на центрофугата
-  Половин количество бельо изпиране и сушене
-  Селектор за температурата на изпиране
-  Програматор за сушене
-  Програматор за основно изпиране









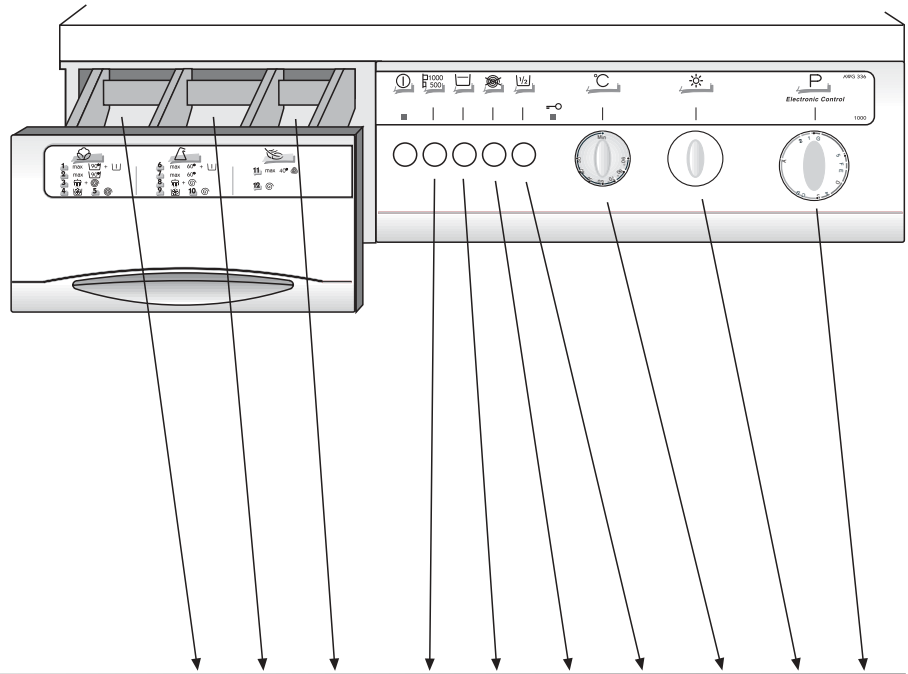



















	АКоличество бельо	Програма	Макс. кол. бельо КГ	Перилен препарат в разпределителя			Скорост на центр. 500 1000	Бутон блок. плн. брб.	Бутон изкл. на центрф.	Бутон нам. кол. бельо изпр. суш.	Термо-т изпр. °C	Прог-р суш.	Прог-р изпр.
				Предв. изпр.	Осн. Изпр.	Омек.							
	Силно замърсен бял памук	С топло предв. изпир.	5	I	II		по избор	-	по избор	по избор	90°	70/120	1
	Памук с устойчиви бои	С топло предв. изпир.	5	I	II		по избор	-	по избор	по избор	60°	70/120	
	Смесени цветни тъкани	С топло предв. изпир.	5	I	II		по избор	-	по избор	по избор	40°	70/120	
	Силно замърсен бял памук	Без предв. изпиране	5	-	II		по избор	-	по избор	по избор	90°	70/120	2
	Памук с устойчиви бои	Без предв. изпиране	5	-	II		по избор	-	по избор	по избор	60°	70/120	
	Смесени цветни тъкани	Без предв. изпиране	5	-	II		по избор	-	по избор	по избор	40°	70/120	
	3 Изплакване и краткотрайна центрофуга	-	5	-	-		по избор	-	по избор	по избор	-	-	3
	Изплакване и краткотрайна центрофуга	-	5	-	-		по избор	-	по избор	-	-	-	4
	Дълготрайна центрофуга	-	5	-	-	-	по избор	-	-	-	-	-	5
	Устойчиви изкуствени	С топло предв. изпир.	2,5	I	II		-	по избор	по избор	-	60°	30/50	6
	Цветни изкуствени	С топло предв. изпир.	2,5	I	II		-	по избор	по избор	-	40°	30/50	
	Устойчиви изкуствени	Без предв. изпиране	2,5	-	II		-	по избор	по избор	-	60°	30/50	7
	Цветни изкуствени	Без предв. изпиране	2,5	-	II		-	по избор	по избор	-	40°	30/50	
	3 Изплакване и краткотрайна центрофуга	-	2,5	-	-		-	по избор	по избор	-	-	-	8
	Изплакване и краткотрайна центрофуга	-	2,5	-	-		-	по избор	-	-	-	-	9
	Краткотрайна центрофуга	-	2,5	-	-	-	-	по избор	-	-	-	-	10
	Вълна	Без предв. изпиране	1	-	II		-	-	-	-	40°	-	11
	Краткотрайна центрофуга	-	1	-	-	-	-	-	-	-	-	-	12

За употребата на уреда като сушилня, вижте обратната страна на табелата. —————>











-  Emolient
-  Spălare
-  Prospălare
-  Pornire/Oprire
-  Bec de pornire
-  Bec uşă blocată
-  Viteză centrifugă
-  Oprire cu cuva plină
-  Excluderea centrifugii
-  Încărcare pe jumătate spălare și uscare
-  Selectorul temperaturii de spălare
-  Programatorul uscării
-  Programatorul spălării Emolient











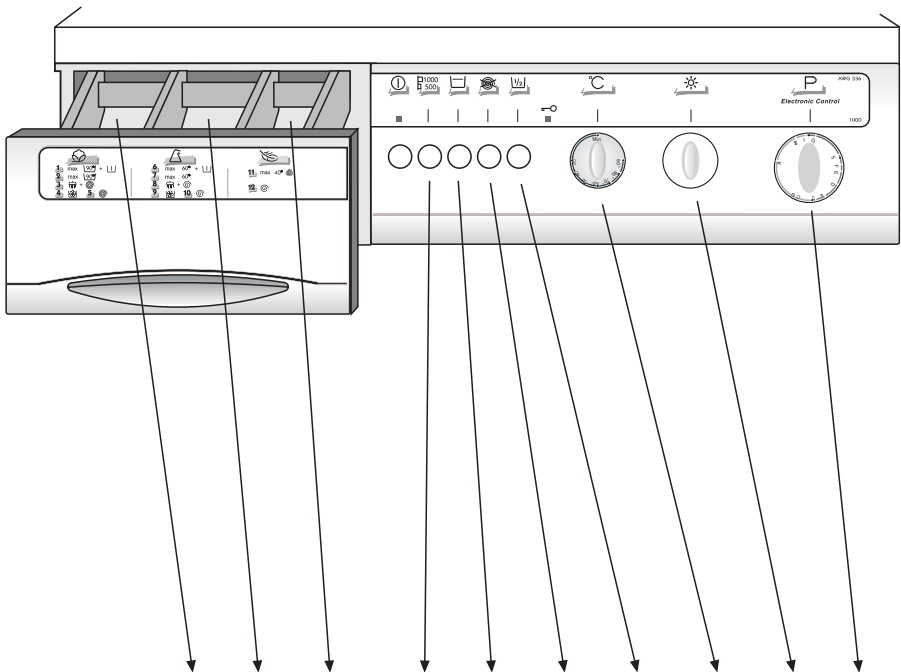





















	Încărcătura	Programul	Încărcătură max. Kg	Detergent în distribuitor			Viteză centrif. 500 1000	Buton oprire cu cuva plină	Buton exclud. centrif.	Buton încărc. reduce spălare uscare 1/2	Termostat spălare °C	Buton programator uscarea	Buton programator spălare P
				Presp.	Spălare	Emolient							
	Bumbac alb foarte murdar	Cu prespălare caldă	5	I	II		la alegere	-	la alegere	la alegere	90°	70/120	1
	Bumbac color rezistente	Cu prespălare caldă	5	I	II		la alegere	-	la alegere	la alegere	60°	70/120	
	Țesături mixte colorate	Cu prespălare caldă	5	I	II		la alegere	-	la alegere	la alegere	40°	70/120	
	Bumbac alb foarte murdar	Fără prespălare	5	-	II		la alegere	-	la alegere	la alegere	90°	70/120	2
	Bumbac color rezistente	Fără prespălare	5	-	II		la alegere	-	la alegere	la alegere	60°	70/120	
	Țesături mixte colorate	Fără prespălare	5	-	II		la alegere	-	la alegere	la alegere	40°	70/120	
	3 Clătire și centrifugă lungă	-	5	-	-		la alegere	-	la alegere	la alegere	-	-	3
	Clătire și centrifugă lungă	-	5	-	-		la alegere	-	la alegere	-	-	-	4
	Centrifugă lungă	-	5	-	-	-	la alegere	-	-	-	-	-	5
	Sintetice rezistente	Cu prespălare caldă	2,5	I	II		-	la alegere	la alegere	-	60°	30/50	6
	Sintetice colorate	Cu prespălare caldă	2,5	I	II		-	la alegere	la alegere	-	40°	30/50	
	Sintetice rezistente	Fără prespălare	2,5	-	II		-	la alegere	la alegere	-	60°	30/50	7
	Sintetice colorate	Fără prespălare	2,5	-	II		-	la alegere	la alegere	-	40°	30/50	
	3 Clătire și centrifugă scurtă	-	2,5	-	-		-	la alegere	la alegere	-	-	-	8
	Clătire și centrifugă scurtă	-	2,5	-	-		-	la alegere	-	-	-	-	9
	Centrifugă scurtă	-	2,5	-	-	-	-	-	la alegere	-	-	-	10
	Lână	Fără prespălare	1	-	II		-	-	-	40°	-	-	11
	Centrifugă scurtă	-	1	-	-	-	-	-	-	-	-	-	12

Pentru utilizarea mașinii ca mașină de uscat, veri pe vero



-  Softener
-  Wash
-  Prewash
-  On/Off button
-  Running pilot lamp
-  Blocked door pilot lamp
-  Spin speed selector
-  Rinse hold
-  No spin
-  Half load wash/dryer
-  Wash temperature selector
-  Drying programme selector
-  Wash programme selector









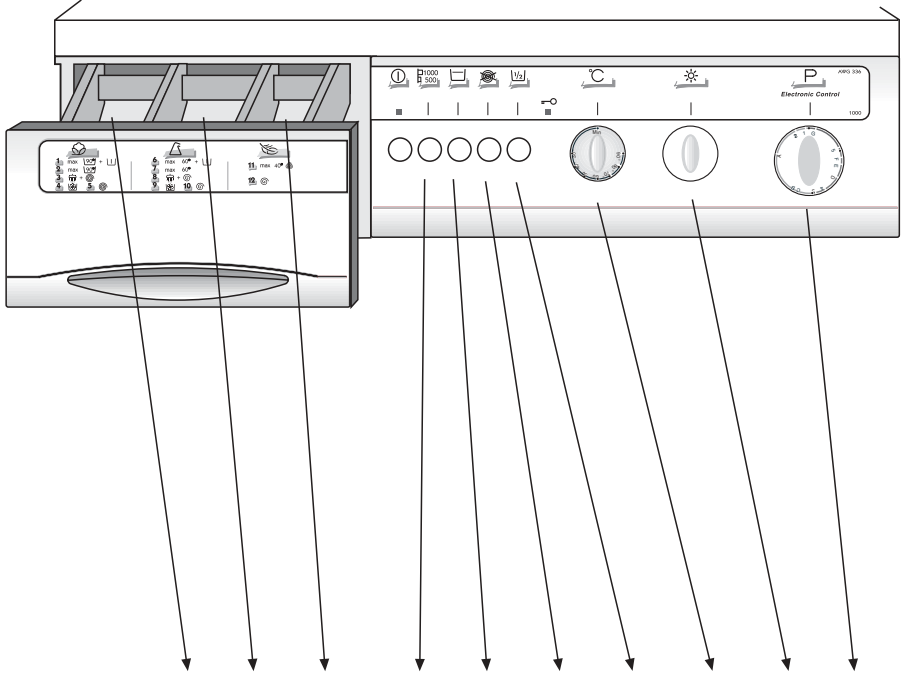





























	Load	Programme	Max Load Kg	Detergent in dispenser			Spin speed selector 500 1000	Rinse hold button	No spin button	Wash/dry half load button	Wash temperature selector	Drying programme selector	Wash programme selector
				Prewash	Wash	Softener							
													
	Very dirty white cotton	With hot prewash	5	I	II		Optional	-	Optional	Optional	90°	70/120	1
	Cotton with resistant colours	With hot prewash	5	I	II		Optional	-	Optional	Optional	60°	70/120	
	Mixed fibres with colours	With hot prewash	5	I	II		Optional	-	Optional	Optional	40°	70/120	
	Very dirty white cotton	Without prewash	5	-	II		Optional	-	Optional	Optional	90°	70/120	2
	Cotton with resistant colours	Without prewash	5	-	II		Optional	-	Optional	Optional	60°	70/120	
	Mixed fibres with colours	Without prewash	5	-	II		Optional	-	Optional	Optional	40°	70/120	
	3 Rinses and long spin	-	5	-	-		Optional	-	Optional	Optional	-	-	3
	Softener and long spin	-	5	-	-		Optional	-	Optional	-	-	-	4
	Long spin	-	5	-	-	-	Optional	-	-	-	-	-	5
	Resistant synthetic fibres	With prewash	2,5	I	II		-	Optional	Optional	-	60°	30/50	6
	Synthetic fibres with colours	With prewash	2,5	I	II		-	Optional	Optional	-	40°	30/50	
	Resistant synthetic fibres	Without prewash	2,5	-	II		-	Optional	Optional	-	60°	30/50	7
	Synthetic fibres with colours	Without prewash	2,5	-	II		-	Optional	Optional	-	40°	30/50	
	3 Rinses and short spin	-	2,5	-	-		-	Optional	Optional	-	-	-	8
	Softener and short spin	-	2,5	-	-		-	Optional	-	-	-	-	9
	Short spin	-	2,5	-	-	-	-	-	Optional	-	-	-	10
	Machine washable wool	Without prewash	1	-	II		-	-	-	40°	-	-	11
	Short spin	-	1	-	-	-	-	-	-	-	-	-	12

For the use of the machine as a dryer see chart back →

-  Assouplissant
-  Lavage
-  Prélavage
-  Marche/arrêt
-  Voyant marche/arrêt
-  Voyant porte bloquée
-  Vitesse d'essorage
-  Arrêt cuve pleine
-  Suppression d'essorage
-  Demi-charge
-  Bouton température
-  Minuterie de séchage
-  Programmateur



	Type de tissu	Type de lavage	Charge	Détergent dans le bac			Vitesse essorage	Arrêt cuve pleine	Suppression d'essorage	Demi-charge séchage	Température	Temps de séchage en minute	Numéro prog.
				Prélavage	Lavage	Assoupl.							
			K										
	Coton, lin	Avec prélavage	5	I	II		Au choix	-	Au choix	Au choix	90°	70/120	1
	Coton, lin, mixtes résistants	Avec prélavage	5	I	II		Au choix	-	Au choix	Au choix	60°	70/120	
	Coton, mixtes délicats	Avec prélavage	5	I	II		Au choix	-	Au choix	Au choix	40°	70/120	
	Coton, lin	Sans prélavage	5	-	II		Au choix	-	Au choix	Au choix	90°	70/120	2
	Coton, lin, mixtes résistants	Sans prélavage	5	-	II		Au choix	-	Au choix	Au choix	60°	70/120	
	Coton, mixtes délicats	Sans prélavage	5	-	II		Au choix	-	Au choix	Au choix	40°	70/120	
	Rinçages et essorage long	-	5	-	-		Au choix	-	Au choix	Au choix	-	-	3
	Rinçage court et essorage long	-	5	-	-		Au choix	-	-	-	-	-	4
	Essorage long	-	5	-	-	-	Au choix	-	-	-	-	-	5
	Mixtes résistants	Avec prélavage	2,5	I	II		500	Au choix	Au choix	-	60°	30/50	6
	Synthétiques (nylon,perlon), mixtes coton	Avec prélavage	2,5	I	II		500	Au choix	Au choix	-	40°	30/50	
	Mixtes résistants	Sans prélavage	2,5	-	II		500	Au choix	Au choix	-	60°	30/50	7
	Synthétiques (nylon,perlon), mixtes coton	Sans prélavage	2,5	-	II		500	Au choix	Au choix	-	40°	30/50	
	Rinçages et essorage court	-	2,5	-	-		500	Au choix	Au choix	-	-	-	8
	Rinçage court et essorage court	-	2,5	-	-		500	Au choix	-	-	-	-	9
	Essorage court	-	2,5	-	-	-	500	-	Au choix	-	-	-	10
	Lainages	Sans prélavage	1	-	II		500	-	-	-	40°	-	11
	Essorage court	-	1	-	-	-	500	-	-	-	-	-	12

Pour l'emploi de la machine comme sèche-linge voir au verso →

ПОЛЬЗОВАНИЕ МАШИНОЙ КАК СУШИЛКОЙ

ПОЛЬЗОВАНИЕ СУШИЛКОЙ

Машина обеспечена специальной водяной системой, которая конденсирует пар, формирующийся во время цикла сушки и выбрасывает его через нормальную систему спуска.

Примечание: во время цикла сушки водяной кран должен быть открыт, а спусковое соединение должно быть установлено правильно (смотри указания по монтажу).

МАКСИМАЛЬНАЯ ЗАГРУЗКА ПРИ ЦИКЛЕ СУШКИ

Чтобы достичь лучшие результаты при сушении не превышайте следующие типы загрузки:

- стойкие изделия 2,5 кг (2 кг для объёмного белья)
- смешанные и синтетические ткани - 1,5 кг.

Вышеуказанные веса дают возможность свободному вращению белья и избежанию помятия, гарантируя этим равномерный результат сушки.

ВРЕМЯ СУШКИ

Нижеследующие времена сушки меняются в зависимости от того, через какие циклы вращения прошло бельё и какую характеристику имеет изделие. Покупатель обретёт свой собственный опыт для выбора оптимального времени.

	ВЕС	БЕЛЬЁ ГОТОВО ДЛЯ СТИРКИ	БЕЛЬЁ ГОТОВО ДЛЯ ПОЛЬЗОВАНИЯ
ХЛОПОК	2,5 кг	100 мин.	120 мин.
	1,5 кг	50 мин.	70 мин.
СИНТЕТИЧЕСКИЕ ВОЛОКНА	1,5 кг	"	50 мин.
	0,5 кг	"	30 мин.

ВНИМАНИЕ: Не кладите в сушилку изделия обработанные растворителями или масляными продуктами, так как летучие вещества могут причинить взрыв.

ПРИМЕЧАНИЕ: Будьте осторожны не высушивать бельё слишком долго. Советуем оставить бельё ещё немного влажным.

Если бельё слишком сухое, это затрудняет его глажение.

Не кладите в сушилку спальные мешки, пуховое одеяло, подушки и объёмные одеяла. Эти изделия, увеличиваясь в объёме во время сушки, отнимают возможность достаточного циркулирования воздуха внутри машины.

При нормальных условиях, возможные остатки белья выбрасываются через выводной спуск.

Использовали ли вы машину только как сушилку или вы выстирали и высушили какое-то изделие, мы очень советуем вынуть бельё и проделать программу полоскания и центрифугирования, чтобы вычистить барабан от возможных остатков белья и, не давая возможность, таким образом, накопить остатки в следующем цикле.

ПРИМЕЧАНИЕ: сушилка нагревается во время работы.

- Удалите детей, чтобы они не трогали стеклянное окошко пока машина работает.
- Будьте осторожны не трогать стеклянное окошко при вынятии белья, вы можете обжечь себя.
- Будьте очень осторожны с молниями, металлическими пуговицами и похожими вещами, потому что вы можете обжечь руки при их вынятии.

УСТАНОВЛЕНИЕ ПРОГРАММЫ ЦИКЛА СУШКИ

Установить программу сушки можно только когда машина находится на указателе (СТОП на регулирующем устройстве (P))

- 1) Загрузите машину и закройте дверь, помня о "Примечаниях" максимального веса загрузки для цикла сушки.
- 2) Машина может проделать два цикла сушки при разных температурах, высокая температура для хлопчатобумажных тканей, которую можно установить на положении выключения после программы (5).

Низкая температура для синтетических тканей, которую можно установить на положении выключения после программы (10).

- 3) Откройте водяной кран оставьте его открытым во время программы. Убедитесь в том, что спусковое устройство находится в правильном положении (в случае неуверенности проконсультируйте указания по монтажу) и чтобы машина была включена в электросеть.

4) Нажмите кнопку ползагрузки для стирки и сушки. 

5) Установите необходимое время сушки с помощью регулирующего устройства. 

6) Нажмите кнопку включения/выключения, чтобы машина начала работать. 

УСТАНОВЛЕНИЕ ЦИКЛА СТИРКИ/СУШКИ

- 1) Загрузите машину и закройте дверь, помня о "Примечаниях" максимального веса загрузки для цикла сушки.
- 2) Машина может проделать два цикла сушки при разных температурах, высокая температура для хлопчатобумажных тканей, которую можно установить на положении выключения после программы (5).

Низкая температура для синтетических тканей, которую можно установить на положении выключения после программы (10).

- 3) Откройте водяной кран оставьте его открытым во время программы. Убедитесь в том, что спусковое устройство находится в правильном положении (в случае неуверенности проконсультируйте указания по монтажу) и чтобы машина была включена в электросеть.

4) Нажмите кнопку ползагрузки для стирки и сушки. 

5) Установите необходимое время сушки с помощью регулятора программы стирки. 

6) Установите необходимое время сушки с помощью регулятора программы стирки. 

7) Нажмите кнопку включения/выключения, чтобы машина начала работать. 

WYKORZYSTANIE PRALKI JAKO SUSZARKI

JAK POSŁUGIWAĆ SIĘ SUSZARKĄ

Pralka wyposażona jest w specjalny system wodny, który powoduje kondensację pary, wytwarzającą się w czasie cyklu suszenia i który umożliwia odprowadzenie jej do odpływu.

UWAGA : Podczas cyklu suszenia, kran z wodą musi być odkręcony, a wąż odpływu powinien być poprawnie zamocowany (patrz instrukcję instalacji).

MAKSYMALNY ŁADUNEK W CZASIE CYKLU SUSZENIA

By otrzymać jak najlepsze rezultaty, nie przekraczać poniżej podanych ładunków prania:

- tkaniny trwałe Kg. 2,5 (Kg. 2 przy praniu objętościowo dużym).
- tkaniny mieszane i syntetyczne: Kg. 1,5.

Zalecane ładunki pozwalają na swobodne przemieszczanie się bielizny, która w ten sposób nie podlega zbyt niemu pognieleniu, gwarantując równomierne wysuszenie poszczególnych sztuk.

CZASY SUSZENIA

Następujące czasy suszenia zmieniają się w zależności od cyklu odwirowywania pranej bielizny i jakości tkanin. Doświadczenie wskaże Wam, jak programować odpowiednie czasy suszenia.

	ŁADUNEK	TKANINA GOTOWA DO PRASOWANIA	TKANINA GOTOWA DO ZAŁOŻENIA
BAWEŁNA	2,5 kg	100 min.	120 min.
	1,5 kg	50 min.	70 min.
SYNTETYKI	1,5 kg	"	50 min.
	0,5 kg	"	30 min.

UWAGA: Nie korzystać z suszarki do suszenia odzieży czyszczonej rozpuszczalnikami, bo substancje lotne mogłyby spowodować eksplozję.

UWAGA: Zwrócić szczególną uwagę, by zbyt nie wysuszyć bielizny. Zaleca się pozostawić ją nieco wilgotną. Nadmierne wysuszenie spowoduje zbyt niemu pognielenie się bielizny, co utrudnia jej prasowanie.

Nie wykorzystywać suszarki do suszenia śpiworów, kołder puchowych, poduszek, dużych kocy, ponieważ w czasie suszenia zwiększa się ich objętość, co uniemożliwia swobodny przepływ powietrza wewnątrz pralki

Ewentualnie powstające kłaczki bawełny zostają zazwyczaj usunięte do odpływu.

W przypadku, kiedy wykorzystujecie urządzenie tylko jako suszarkę lub pierzecie i suszycie jakiś szczególny rodzaj prania, zaleca się wyjąć pranie z pralki i rozpocząć program płukania i wirowania, w celu usunięcia z bębna ewntualnych kłaczek, zapobiegając w ten sposób ich nagromadzeniu się w następnym cyklu.

UWAGA: W czasie działania suszarka nagrzewa się.

Kiedy pralka jest uruchomiona, nie pozwalajcie dzieciom dotykać szyby drzwiczek.

- Podczas wyjmowania prania z pralki, uważać, aby nie dotykać szyby drzwiczek, bo może parzyć.
- Szczególną uwagę zwrócić na zamki błyskawiczne, metalowe guziki i tym podobne, bo mogłyby Was poparzyć w czasie wyjmowania prania z pralki.

WYBÓR CYKLU SUSZENIA

Funkcję suszenia można wybrać tylko wtedy, kiedy maszyna znajduje się na pozycji (STOP na przełączniku programów (P)).

- 1) Załadować pralkę i zamknąć drzwiczki, pamiętając o Uwagach dotyczących maksymalnych ładunków w cyklu suszenia.
- 2) Maszyna może wybrać dwa rodzaje suszenia w dwóch różnych temperaturach:

Wysoka temperatura dla bawełny, do wyselekcjonowania na pozycji Off po zakończeniu programu (5).

Niska temperatura dla tkanin syntetycznych, do wyselekcjonowania na pozycji Off po zakończeniu programu (10).

- 3) Odkręcić kran i pozostawić go otwartym na czas trwania cyklu. Upewnić się, czy wąż odpływu zamocowany jest poprawnie (w przypadku wątpliwości, skonsultować instrukcję instalacji) i czy pralka jest podłączona do sieci elektrycznej.

4) Nacisnąć przycisk połowy ładunku na cykl prania i suszenia. $\frac{1}{2}$

5) Wybrać żądany czas suszenia za pomocą przełącznika programu suszenia 

6) Nacisnąć przyciski On/Off w celu uruchomienia pralki. 

WYBÓR CYKLU PRANIE/SUSZENIE

- 1) Załadować pralkę i zamknąć drzwiczki, pamiętając o Uwagach dotyczących maksymalnych ładunków w cyklu suszenia.
- 2) Maszyna może wybrać dwa rodzaje suszenia w dwóch różnych temperaturach:

Wysoka temperatura dla bawełny, do wyselekcjonowania na pozycji Off po zakończeniu programu (5).

Niska temperatura dla tkanin syntetycznych, do wyselekcjonowania na pozycji Off po zakończeniu programu (10).

- 3) Odkręcić kran i pozostawić go otwartym na czas trwania cyklu. Upewnić się, czy wąż odpływu zamocowany jest poprawnie (w przypadku wątpliwości, skonsultować instrukcję instalacji) i czy pralka jest podłączona do sieci elektrycznej.

4) Nacisnąć przycisk połowy ładunku na cykl prania i suszenia. $\frac{1}{2}$

5) Wybrać żądany czas suszenia za pomocą przełącznika programu suszenia 

6) Wybrać żądany program prania za pomocą przełącznika programu P.

7) Nacisnąć przyciski On/Off w celu uruchomienia pralki .

A GÉP SZÁRÍTOKÉNTI HASZNÁLATA

A SZÁRÍTÓ HASZNÁLATA

Egy speciális víz szisztémával van felszerelve ez a gép, amely lehetővé teszi, hogy a szárítás közben keletkező gőz cseppfolyóssá váljon és normális úton kifolyjon a gépből.

Megjegyzés: A szárítási ciklus alatt tartsuk nyitva a vízcapot és ellenőrizzük, hogy a lefolyócső helyesen legyen elhejzve (lásd az üzembehelyezési utasításokat)

MAXIMUM ADAG A SZÁRÍTÁSI CIKLUSHOZ:

Ahhoz, hogy jól szárítson a gép fontos, hogy ne haladjuk meg az alábbiakban feltüntetett adagokat:

- nem kényes anyagok 2,5 kg. (2 kg a nehéz, terjedelmes ruhanemű esetében)
- vegyes és szintetikus anyagok: 1,5 kg

Ha betartjuk a fentiekben ajánlott mennyiséget, akkor a ruhanemű szabadon foroghat, nem gyűrődik össze és egyenletesen szárad.

SZÁRÍTÁSI IDŐ

A következőkben feltüntetett szárítási idők függenek attól is, hogy a ruhanemű milyen erősen lett kicentrifugálva és attól is, hogy milyen tulajdonságú anyagokról van szó. A legmegfelelőbb szárítási időket tapasztalat alapján fogjuk megtanulni.

	ADAG	Vasalásra váró ruhanemű	Használatra kész ruhanemű
Pamut	2,5 kg	100 perc	120 perc
	1,5 kg	50 perc	70 perc
Szintetikus anyagok	1,5 kg	"	50 perc
	0,5 kg	"	30 perc

FIGYELEM: Ne tegyünk a szárítógépbe vegytisztított holmit, mert a párolgó vegyszerek robbanást okozhatnak a szárítóban.

MEGJEGYZÉS: Ne szárítsuk túl a ruhaneműt. Ajánlatos azt kissé nedvesen kiszedni. Ha túl szárítjuk a ruhaneműt, akkor összegyűrődhet és nehezen vasalható lesz

Ne tegyünk a szárítóba hálósákot, pehelypaplant vagy párnát és terjedelmes takarókat. Ezek a holmik kitágulnak szárítás közben és gátolják a szárításhoz szükséges levegőáramlást.

Általában a mosás alatt képződő bolyhok egyéb maradványok a lefolyócsőn keresztül távoznak a gépből.

Ha csak szárításra használtuk a gépet vagy mostunk és szárítottunk egy különleges anyagú ruhaneműt, akkor tanácsos a gépet beindítani egy öblítő és centrifugáló programmal, hogy ezáltal kimossuk a mosógépdobban esetleg lerakódott maradványokat, és megelőzzük, hogy a következő ciklusnál túlságosan felgyűljenek.

MEGJEGYZÉS: A szárító felmelegszik működés közben.

Ezért ne engedjük, hogy a gyerekek a gép üvegajtájához nyuljanak működtetés közben.

- Mi magunk is vigyázzunk amikor a ruhaneműt kiszedjük a gépből, hogy ne érnünk az üvegajtához, mert megégethetjük magunkat.
- Óvatosan bánjunk a cipzárakkal, fémgombokkal és más hasonló dolgokkal, mert azokkal is megégethetjük magunkat a ruhanemű kiszedése közben.

SZÁRÍTÓ CIKLUS PROGRAM KIVÁLASZTÁSA

Csak akkor állíthatjuk be a szárító programokat, ha a gép helyzetben áll, (STOP- on áll a program beállítógomb) (P)

- 1) Helyezzük a ruhaneműt a gépbe, zárjuk be a gép ajtaját. Ne felejtsük el a szárításra vonatkozó "Megjegyzéseknél" említett maximum mennyiségek betartását.
- 2) A gép kétféle szárítási ciklussal működtethető, amelyeknél különböző hőmérséklettel szárít a gép. Magas hőmérséklet pamuthoz a (5) program után lévő pozícióval állítható be. Az alacsony hőmérséklet az (10)-es program után lévő pozícióval állítható be.
- 3) Nyissuk ki a vízcapot és tartsuk nyitva egész a ciklus befejeztéig. Ellenőrizzük, hogy a lefolyócső megfelelően legyen elhelyezve (kétség esetén olvassuk el az üzembehelyezési tanácsokat) és hogy a gép be legyen dugaszolva a konnektorba.
- 4) Nyomjuk be a fêladag mosási gombot mosás és szárításhoz. $\frac{1}{2}$
- 5) Állítsuk be a megfelelő szárítási időt a szárító programbeállító segítségével. ☀
- 6) Nyomjuk be az ON/OFF gombot a gép beindításához. ①

MOSÁSI / SZÁRÍTÁSI CIKLUS BEÁLLÍTÁS

- 1) Helyezzük a ruhaneműt a gépbe, zárjuk be a gép ajtaját. Ne felejtsük el a szárításra vonatkozó "Megjegyzéseknél" említett maximum mennyiségek betartását.
- 2) A gép kétféle szárítási ciklussal működtethető, amelyeknél különböző hőmérséklettel szárít a gép. Magas hőmérséklet pamuthoz a (5) program után lévő pozícióval állítható be. Az alacsony hőmérséklet az (10) es program után lévő pozícióval állítható be.
- 3) Nyissuk ki a vízcapot és tartsuk nyitva egész a ciklus befejeztéig. Ellenőrizzük, hogy a lefolyócső megfelelően legyen elhelyezve (kétség esetén olvassuk el az üzembehelyezési tanácsokat) és hogy a gép be legyen dugaszolva a konnektorba.
- 4) Nyomjuk be a fêladag mosási gombot mosás és szárításhoz. $\frac{1}{2}$
- 5) Állítsuk be a megfelelő szárítási időt a szárító programbeállító segítségével. ☀
- 6) Állítsuk be a megfelelő mosási programot a mosási programbeállító segítségével. P
- 7) Nyomjuk be az ON/OFF gombot a gép beindításához. ①

POUŽÍVANIE PRÍSTROJA AKO SUŠIČKY

POUŽÍVANIE SUŠIČKY

Prístroj je vybavený systémom, ktorý zráža vodné pary vznikajúce počas sušenia a vypúšťa ich prostredníctvom normálneho výtokového napojenia.

POZNÁMKA: V priebehu sušenia musí ostať otvorený vodovodný kohútik prívodu vody a výtoková hadica musí byť v správnej polohe (pozrite si návod na inštaláciu).

MAXIMÁLNA NÁPLŇ PRE SUŠENIE

Ak chcete dosiahnuť dobré výsledky pri sušení Vašej bielizne, neprekračujte uvedené hodnoty hmotnosti sušenej bielizne:

- odolné materiály 2,5 kg (2 kg pre ťažkú a objemnú bielizeň);
- syntetické a zmiešané materiály: 1,5 kg.

Výše uvedené hodnoty náplne dovoľujú voľný pohyb bielizne v bubne a zabraňujú prílišnému krčeniu bielizne. Takto dosiahnete rovnakú úroveň usušenia všetkých kusov.

ČAS SUŠENIA

Čas sušenia označený v nasledujúcej tabuľke sa môže meniť v závislosti od stupňa odstredenia bielizne a charakteristiky materiálu. Skúsený užívateľ ľahko nájde správny čas pre najlepšie sušenie.

	HMOTNOSŤ	BIELIZEŇ PRIPRAVENÁ NA ŽEHLENIE	BIELIZEŇ NA ULOŽENIE
BAVLNA	2,5 kg	100 min.	120 min.
	1,5 kg	50 min.	70 min.
SYNETICKÉ MATERIÁLY	1,5 kg	"	50 min.
	0,5 kg	"	30 min.

POZOR: Nesušte odevy, na ktorých boli použité rozpúšťadlá alebo deriváty petroleja, lebo prchavé látky by mohli zapríčiniť explóziu.

POZNÁMKA: Buďte pozorný, aby ste nevysušili bielizeň priveľa. Je vždy lepšie nechať ju trochu vlhkú. Prílišné usušenie bielizne by mohlo zapríčiniť jej pokrčenie a nedobré žehlenie. V prístroji nesušte spacie vaky, periny, vankúše a prikrývky veľkých rozmerov. Takéto druhy materiálov sa pri sušení rozťahujú a zabraňujú prívodu vzduchu do prístroja.

Nomálne bývajú prípadné chlpy evakuované protredníctvom výtokovej hadice. Ale ak ste použili prístroj iba pre sušenie alebo pre pranie a sušenie špeciálnych druhov odevov, doporučujeme Vám na konci sušenia vybrať prádlo z bubna a zapnúť program pláchania a odstredovania, aby sa týmto spôsobom dostali von eventuálne usadeniny textilných zvyškov, ktoré by sa ináč mohli stať zdrojom problémov pri ďalšom použití prístroja.

POZNÁMKA: Počas tohoto programu sa práčka zohrieva.



- Zabráňte, aby sa deti dotýkali dvierok práčky počas jej fungovania.
- Nedotýkajte sa skla dvierok pri vyberaní bielizne, lebo je horúce.
- Dajte pozor na kovové gombíky a zipsy lebo počas vybemia bielizne môžu byť horúce.

PROGRAMOVANIE SUŠENIA

Funkcia sušenia môže byť nastavená iba ak je prístroj vypnutý (STOP na gombíku programátora (P)).

1) Vložte bielizeň do bubna, zatvorte dvierka a skontrolujte "Poznámku" o maximálnej náplni bubna pri sušení bielizne.
2) Prístroj môže prevádzať dva rozdielne cykly sušenia s rozdielnou teplotou. Vysoká teplota pre bavlnené odevy môže byť nastavená po zastavení prístroja pri ukončení programu (5).



Nižšia teplota pre odevy zo syntetických materiálov môže byť nastavená po zastavení prístroja pri ukončení programu (10). Presvedčte sa, či je odtoková hadica v správnej polohe (ak máte pochybnosti, pozrite si návod na inštaláciu) a či je spotrebič pripojený na elektrickú sieť.

- 4) Zatlačte tlačidlo polovičná náplň pre pranie a sušenie $\frac{1}{2}$.
- 5) Nastavte gombík programátora sušenia  na zvolený čas sušenia.
- 6) Zatlačte tlačidlo Start / Stop  pre zapnutie spotrebiča.

PROGRAMOVANIE NEPRERUŠENÉHO CYKLU PRANIA / SUŠENIA

1) Vložte bielizeň do bubna, zatvorte dvierka a skontrolujte "Poznámku" o maximálnej náplni bubna pri sušení bielizne.
2) Prístroj môže prevádzať dva rozdielne cykly sušenia s rozdielnou teplotou. Vysoká teplota pre bavlnené odevy môže byť nastavená po zastavení prístroja pri ukončení programu (5).

Nižšia teplota pre odevy zo syntetických materiálov môže byť nastavená po zastavení prístroja pri ukončení programu (10). Presvedčte sa, či je odtoková hadica v správnej polohe (ak máte pochybnosti, pozrite si návod na inštaláciu) a či je spotrebič pripojený na elektrickú sieť.

- 4) Zatlačte tlačidlo polovičná náplň pre pranie a sušenie $\frac{1}{2}$.
- 5) Nastavte gombík programátora sušenia  na zvolený čas sušenia.
- 6) Nastavte gombík programátora prania  na zvolený čas prania.
- 7) Zatlačte tlačidlo Start / Stop  pre zapnutie spotrebiča.

POUŽITÍ ZAŘÍZENÍ JAKO SUŠIČKY

POUŽITÍ SUŠIČKY

Zařízení je vybaveno vodním systémem, který kondenzuje páru vznikající během cyklu sušení a odstraňuje ji normálním odtokem.

POZNÁMKA: Při cyklu sušení musí zůstat kohoutek přívodu vody otevřený a odtoková hadice musí být správně umístěná (viz návod k instalaci).

MAXIMÁLNÍ NAPLNĚNÍ PŘI CYKLU SUŠENÍ

Abyste obdrželi co nejlepší výsledky sušení, nepřekračujte následující naplnění prádlem:

- odolné tkaniny: 2,5 kg (2 kg jde-li o těžké a objemné kusy);
- syntetická a smíšená vlákna: 1,5 kg.

Výše doporučené naplnění umožní volné přemístění prádla a zabrání přílišnému zmačkání, což zaručí jednotný výsledek sušení.

DOBA SUŠENÍ

Následovně uvedená doba sušení se mění v závislosti na stupni odstředování prádla a na vlastnostech tkaniny. Teprve zkušeností se uživatel naučí nastavovat optimální dobu k sušení.

	NAPLNĚNÍ PRÁDLO	PŘIPRAVENÉ K ŽEHLENÍ	SUCHÉ K ULOŽENÍ
BAVLNA	2,5 kg	100 min.	120 min.
	1,5 kg	50 min.	70 min.
SYNTETICKÁ VLÁKNA	1,5 kg	"	50 min.
	0,5 kg	"	30 min.

UPOZORNĚNÍ: Nesušte svršky, které byly chemicky čištěny rozpouštědly nebo výrobky na bázi petroleje, protože se jedná o tekavé látky, které by mohly způsobit explozi.

POZNÁMKA: Dbejte na to, abyste nesušili najednou příliš prádla. Je dobré ho nechat trochu vlhké. Nadměrné sušení může vést k přílišnému zmačkání prádla a následkem toho bude žehlení obtížné. Nesušte v zařízení spací pytle, peřiny, polštáře a objemné deky. Tyto výrobky se při sušení rozpínají a zabraňují proudění vzduchu uvnitř spotřebiče.

Eventuální vlákna z prádla bývají obvykle odstraněna odpadní hadicí. Ovšem, pokud jste použili zařízení pouze jako sušičky, anebo jste prali a sušili zvláštní druh svršků, doporučujeme Vám vyjmout prádlo a provést program máchání a odstředování, aby byla odstraněna eventuální vlákna z bubny, čímž se zabrání jejich opětovnému usazení během příštího cyklu.

POZNÁMKA: Sušička se během své činnosti ohřeje.

- Nedovolte dětem, aby se dotýkaly skleněných dvířek, když je zařízení v chodu.
- Dávejte pozor, abyste se nedotkli skleněných dvířek při vyjmutí prádla, protože jsou teplá.
- Při vyjmutí prádla dávejte pozor na zipy, kovové knoflíky a pod., neboť mohou být rozpálené.

PROGRAMOVÁNÍ CYKLU SUŠENÍ

Funkci sušičky je možno zvolit pouze tehdy, když je zařízení v pozici nastaveno (0) (STOP na knoflíku programátoru (P)).

1) Vložte prádlo do bubny, zavřete dvířka a nezapomeňte si ověřit „Poznámky“, týkající se maximálního naplnění při cyklu sušení prádla.

2) Zařízení může provádět dva cykly sušení o různých teplotách. Jeden cyklus se vyznačuje vysokou teplotou, je určen pro bavlněné tkaniny a dá se nastavit po ukončení programu (5), když je knoflík v pozici zastaveno.

Druhý cyklus se vyznačuje nízkou teplotou, je určen pro syntetické tkaniny a dá se nastavit po ukončení programu (10), když je knoflík v pozici zastaveno.

3) Otevřete vodovodní kohoutek a nechte ho otevřený po celou dobu probíhání programu. Ověřte si, zda je odtoková hadice dobře nasazena (jste-li na pochybách, konzultujte návod k instalaci) a zda je zařízení zapojeno do sítě.

4) Stiskněte tlačítko polovičního naplnění praní a sušení $\sqrt{1/2}$.

5) Nastavte knoflík programátoru sušičky  na požadovanou dobu sušení.

6) Stiskněte tlačítko zapnuto/zastaveno , abyste uvedli zařízení do chodu.

PROGRAMOVÁNÍ CYKLU PRANÍ / SUŠENÍ BEZ PŘERUŠENÍ

1) Vložte prádlo do bubny, zavřete dvířka a nezapomeňte si ověřit „Poznámky“, týkající se maximálního naplnění při cyklu sušení prádla.

2) Zařízení může provádět dva cykly sušení o různých teplotách. Jeden cyklus se vyznačuje vysokou teplotou, je určen pro bavlněné tkaniny a dá se nastavit po ukončení programu (5), když je knoflík v pozici zastaveno.

Druhý cyklus se vyznačuje nízkou teplotou, je určen pro syntetické tkaniny a dá se nastavit po ukončení programu (10), když je knoflík v pozici zastaveno.

3) Otevřete vodovodní kohoutek a nechte ho otevřený po celou dobu probíhání programu. Ověřte si, zda je odtoková hadice dobře nasazena (jste-li na pochybách, konzultujte návod k instalaci) a zda je zařízení zapojeno do sítě.

4) Stiskněte tlačítko polovičního naplnění praní a sušení $\sqrt{1/2}$.

5) Nastavte knoflík programátoru sušičky  na požadovanou dobu sušení.

6) Nastavte knoflík programátoru praní  na požadovanou dobu praní.

7) Stiskněte tlačítko zapnuto/zastaveno , abyste uvedli zařízení do chodu.

УПОТРЕБА НА УРЕДА КАТО СУШИЛНЯ

УПОТРЕБА НА СУШИЛНЯТА

Уредът е снабден с водна система, която кондензира парата, получена при процеса на изсушаване и я изхвърля чрез обикновеното изпразване на уреда.

ЗАБЕЛЕЖКА: При процеса на изсушаване, кранът за водата трябва да се остави отворен и маркучът за изходящата вода трябва да е поставен правилно (вижте упътванията за инсталирането).

МАКСИМАЛНО КОЛИЧЕСТВО ДРЕХИ ЗА ИЗСУШАВАНЕ

За да постигнете най-добри резултати при изсушаването, не превишавайте следното количество за бельото:

- устойчиви тъкани 25 кг (2 кг за тежко и обемисто бельо).
- изкуствени и смесени тъкани : 1,5 кг

При горепосочените количества бельото може да се движи свободно и няма да се измачка прекалено, в резултат на това сушенето ще бъде равномерно.

ВРЕМЕТРАЕНЕ НА СУШЕНЕТО

Времетраенето на сушенето, посочено по-долу, зависи от степента на изцеждането на дрехите и от качествата на тъканта. Опитният потребител ще избере оптималното времетраене.

	КОЛИЧЕСТВО ДРЕХИ	ГОТОВО ЗА ГЛАДЕНЕ БЕЛЪО	СУХО БЕЛЪО ГОТОВО ЗА ПОДРЕЖДАНЕ
ПАМУК:	2,5 кг	100 мин.	120 мин.
	1,5 кг	50 мин.	70 мин.
ИЗКУСТВЕНИ:	1,5 кг	"	50 мин.
	0,5 кг	"	30 мин.

ВНИМАНИЕ: Не сушете дрехи, третирани с разтворители или с препарати, приготвени на петролна основа, понеже летливите вещества биха могли да предизвикат избухване.

ЗАБЕЛЕЖКА: Внимавайте да не изсушите прекалено бельото. По-добре го оставете леко влажно. Прекаленото изсушаване би могло да измачка дрехите и да затрудни гладенето. Не сушете в уреда спални чували, пухени юргани, възглавници и обемисти завивки. Тези артикули се уголемяват при сушенето и възпрепятствуват въздушното течение в уреда.



Обикновено евентуалните разнищени тъкани от бельото се изхвърлят чрез маркуча за изходящата вода. Но ако уредът е бил използван само като сушилна или ако сте изпрали или изсушили специфична дреха, за да изхвърлите евентуалните разнищени тъкани от барабана, за да не могат те да се утаят при следващия цикъл, препоръчваме Ви да извадите бельото и да включите програма за изплакване и центрофуга.

ЗАБЕЛЕЖКА: Когато функционира, сушилната се затопля.



- Децата не трябва да пипат кръглото стъкло на уреда, когато той функционира.
- Внимавайте да не докоснете кръглото стъкло при изваждането на бельото, понеже то е топло.
- Внимавайте за циповете, металните копчета и подобни, понеже те биха могли да парят при изваждането на бельото.

ПРОГРАМИРАНЕ НА ЦИКЪЛА НА ИЗСУШАВАНЕ

Само когато уредът е в положение на застой (0) ("STOP" върху копчето на програматора **P**) е възможно да се избере функцията сушилна.

- 1) Напълнете с дрехи уреда и затворете вратата, като не забравите да проверите "Забележки"те относно максималното количество дрехи за цикъла изсушаване на бельото.
- 2) Уредът може да провежда два цикъла на сушене при различни температури, висока температура за памучните тъкани, която може да се избере в положение на преустановяване, след програмата (5).
Ниска температура за изкуствените тъкани, която може да се избере в положение на преустановяване, след програмата (10).
- 3) Отворете крана за вода, оставете го отворен при извършването на програмата. Проверете дали маркучът за изходящата вода е поставен правилно (ако се съмнявате, консултирайте указанията за инсталиране) и проверете дали уредът е включен в електрическата инсталация.
- 4) Натиснете копчето за изпиране и сушене на половин количество бельо $\sqrt{1/2}$.
- 5) Включете копчето-програматор за сушилната  за желаното време на сушене.
- 6) Натиснете копчето включване/изключване за да включите уреда .

ПРОГРАМИРАНЕ НА НЕПРЕКЪСНАТ ЦИКЪЛ ИЗПИРАНЕ/СУШЕНЕ

- 1) Напълнете уреда с дрехи и затворете вратата, като не забравите да проверите "Забележки"те относно максималното количество за цикъла сушене на бельото.
- 2) Уредът може да извършва два цикъла на сушене с различни температури, висока температура за памучните тъкани, която може да се избере в положение на преустановяване, след програмата (5).
Ниска температура за изкуствените тъкани, която можете да изберете в положение на преустановяване, след програмата (10).
- 3) Отворете крана за вода, оставете го отворен по време на програмата. Проверете дали маркучът за изходящата вода е поставен правилно (ако се съмнявате, консултирайте указанията за инсталиране) и дали уредът е включен в електрическата инсталация.
- 4) Натиснете копчето за изпиране и сушене на половин количество бельо $\sqrt{1/2}$.
- 5) Включете копчето програматор за сушилната  за желаното време на сушене.
- 6) Включете копчето програматор за основното изпиране **P** за желаната програма на основно изпиране.
- 7) Натиснете копчето включване/изключване,  за да включите уреда.

UTILIZAREA MAȘINII CA MAȘINĂ DE USCAT

UTILIZAREA MAȘINII DE USCAT

Mașina este dotată cu un sistem pe bază de apă ce duce la condensarea vaporilor ce se produc în timpul ciclului de uscare și îi evacuează prin evacuarea normală.

NOTĂ: În timpul ciclului de uscare, robinetul de apă trebuie să rămână deschis și tubul de evacuare trebuie să fie poziționat corect (a se consulta instrucțiunile de instalare).

ÎNCĂRCĂTURĂ MAXIMĂ PENTRU CICLUL DE USCARE

Pentru a obține cele mai bune rezultate de uscare nu depășiți următoarele încărcături de rufe:

- țesături rezistente 2,5 kg (2 kg pentru rufele grele și voluminoase)
- țesături sintetice și mixte: 1,5 kg.

Încărcăturile recomandate mai sus permit mișcarea liberă a rufelor și împiedică o șifonare excesivă, asigurând în ultimă instanță o uscare uniformă.

TIMPUL DE USCARE

Timpul de uscare indicat mai jos variază în funcție de gradul de centrifugare la care au fost supuse rufele și de caracteristicile țesăturii. Persoana cu experiență ce utilizează mult mașina va găsi timpul de uscare optim.

	ÎNCĂRCARE	ARTICOLE GATA DE CĂLCAT	ARTICOLE USCATE GATA DE ÎMBRĂCAT
BUMBAC	2,5 kg	100 min.	120 min.
	1,5 kg	50 min.	70 min.
SINETICE	1,5 kg	"	50 min.
	0,5 kg	"	30 min.

ATENȚIE: Nu uscați articolele tratate cu solvenți sau produse pe bază de petrol, pentru că fiind substanțe ar putea provoca o explozie.

NOTĂ: Fiți atenți ca nu cumva să uscați prea mult rufele. E bine să le lăsați ușor umede. O uscare excesivă ar putea duce la șifonarea articolelor și la probleme în momentul călcatului. Nu uscați în mașină saci de dormit, plăpumi, perne sau pleduri voluminoase. Aceste articole expandează în timp ce se usucă și împiedică circulația aerului prin mașină.





În mod normal eventualele fire ce se desprind din rufe sunt evacuate prin tubul de evacuare. Dacă însă ați folosit mașina numai ca mașină de uscat sau dacă ați spălat și uscat un articol mai special, vă recomandăm să scoateți rufele și să efectuați un program de clătire și centrifugare ca să evacuați eventualele fire din cuvă și a preîntâmpina astfel ca acestea să se depună în cazul ciclului următor.

NOTĂ: Mașina de uscat se încălzește în timpul funcționării.







- Evitați ca geamul hubloului să fie atins de copii în timp ce mașina este în funcțiune.
- Fiți atenți să nu atingeți geamul hubloului când scoateți rufele, pentru că este cald.
- Fiți atenți la fermoare, la nasturii metalici și la alte părți asemănătoare pentru că pot provoca arsuri atunci când se scot rufele.

PROGRAMAREA CICLULUI DE USCARE

Funcțiunea de mașină de uscat se poate alege numai atunci când mașina este în poziția oprit (0) (STOP pe butonul programatorului (P)).

- 1) Încărcați mașina și închideți ușa fără să uitați să verificați "Notele" referitoare la încărcătura maximă pentru ciclul de uscare a rufelor.
- 2) Mașina poate efectua două cicluri de uscare cu temperaturi diferite, o temperatură înaltă pentru țesăturile din bumbac, ce se poate selecționa în poziția oprit după programul (5). O temperatură scăzută pentru țesăturile sintetice, selecționabilă în poziția de oprit după programul (10).
- 3) Deschideți robinetul, lăsați-l deschis în timpul desfășurării programului. Asigurați-vă că tubul de evacuare este bine poziționat (dacă aveți vreo îndoială, consultați instrucțiunile de instalare) și că aparatul este bransat la instalația electrică.
- 4) Apăsăți butonul de încărcare pe jumătate și uscare. 
- 5) Poziționați butonul programatorului mașinii de uscat  pe timpul de uscare necesar.
- 6) Apăsăți butonul pornire/oprire  pentru a pune în funcțiune mașina. 

Programarea ciclului spălare/uscare continuu

- 1) Încărcați mașina și închideți ușa fără să uitați să verificați "Notele" cu privire la încărcătura maximă pentru ciclul de uscare a rufelor.
- 2) Mașina poate efectua două cicluri de uscare cu temperaturi diferite, o temperatură înaltă pentru țesăturile din bumbac, ce se poate selecționa în poziția oprit după programul (5). O temperatură scăzută pentru țesăturile sintetice, selecționată în poziția de oprit după programul (10).
- 3) Deschideți robinetul, lăsați-l deschis în timpul desfășurării programului. Asigurați-vă că tubul de evacuare este bine poziționat (dacă aveți vreo îndoială, consultați instrucțiunile de instalare) și că aparatul este bransat la instalația electrică.
- 4) Apăsăți butonul de încărcare pe jumătate spălare și uscare. 
- 5) Poziționați butonul programatorului mașinii de uscat  pe timpul de uscare necesar. 
- 6) Poziționați butonul programatorului de spălare P pe programul de spălare necesar. 
- 7) Apăsăți butonul pornire/oprire  pentru a pune în funcțiune mașina. 

USE OF MACHINE AS A DRYER

USE OF THE DRYER

The machine is endowed with a special water system that can condense the steam created during the drying cycle and evacuate it through the normal discharge.

NOTE: During the drying cycle the water tap must stay open and the outlet hose must be correctly positioned (see the installation instructions).

MAX. LOAD FOR DRYING CYCLE

In order to obtain the best drying results no not exceed the following laundry loads:

- resistant fabric kg. 2.5 (kg. 2 for heavy bulky laundry)
- mixed and synthetic fibres: kg. 1.5

The above recommended loads allows a free moving of the laundry and avoid excessive creasing so as to guarantee a uniform drying result.

DRYING TIMES

The following drying times change according to the spin cycle the laundry has gone through and the features of the fabrics. The user will learn the best drying times by experience.

	LOAD	LAUNDRY READY TO IRON	LAUNDRY READY TO USE
COTTON:	2.5 kg.	100 min.	120 min.
	1.5 kg.	50 min.	70 min.
SYNTHETIC FIBRES:	1.5 kg.	"	50 min.
	0.5 kg.	"	30 min.

ATTENTION: Do not use the dryer for cloths treated with solvents or oil by-products since the volatile substances could cause an explosion.

NOTE: Be very careful not to dry the laundry too much. It is recommended to leave it a bit damp. An excessive drying could crease the laundry making the ironing difficult.

Do not use the dryer for sleeping-bags, eiderdowns, pillows and bulky blankets. These items expand while drying hindering a proper air flow inside the machine.

Normally possible laundry fraying is evacuated through the outlet hose.



Should you have used the machine only as a dryer or washed and dried a particular cloth, we strongly recommend to take out the laundry and start a rinse and spin programme so to empty the drum from possible fraying preventing it from heaping up during the next cycle.

NOTE: The dryer gets hot while running.



- Do not let children touch the door glass while the machine is running.
- Be very careful not to touch the door glass while taking out the laundry because it can burn.
- Be very careful with zippers, metal buttons and the like because they can burn while taking out the laundry.

DRYING CYCLE PROGRAMME SELECTION

It is possible to select the drying function only when the machine is on position (0) (STOP on the programme selector **P**).

- 1) Load the machine and shut the door keeping in mind the "notes" about the max. laundry load for drying cycle.
- 2) The machine can operate two drying cycles with different temperatures, a high temperature for cotton, selectable at the off position after programme (5).
A low temperature for synthetic fibres, selectable at the off position after programme(10).
- 3) Open the water tap and keep it open during the programme cycle. Make sure that the outlet hose is in correct position (in case of a doubt see the installation instructions) and that the machine is electrically connected.
- 4) Push the half load button for washing and drying. $\sqrt{1/2}$
- 5) Select the required drying time by the drying programme selector. 
- 6) Push the ON/OFF button to set the machine in operation. 

WASHING/DRYING CYCLE SELECTION

- 1) Load the machine and shut the door keeping in mind the "Notes" about the max. laundry load for drying cycle.
- 2) The machine can operate two drying cycles with different temperatures, a high temperature for cotton, selectable at the off position after programme (5).
A low temperature for synthetic fibres, selectable at the off position after programme(10).
- 3) Open the water tap and keep it open during the programme cycle. Make sure that the outlet hose is in correct position (in case of a doubt see the installation instructions) and that the machine is electrically connected.
- 4) Push the half load button for washing and drying. $\sqrt{1/2}$
- 5) Select the required drying time by the drying programme selector. 
- 6) Select the required washing programme by wash programme selector. **P**
- 7) Push the ON/OFF button to set the machine in operation. 

EMPLOI DE LA MACHINE COMME SÈCHE-LINGE

EMPLOI DU SÈCHE-LINGE

La machine est équipée d'un système d'eau qui condense la vapeur produite durant le cycle de séchage qui est évacuée par la pompe de vidange.

NOTE: Durant le cycle de séchage, le robinet d'eau doit rester ouvert et le tuyau de vidange doit être positionné correctement. (voir chapitre "installation").

CHARGE MAXIMUM POUR LE CYCLE DE SÉCHAGE

Pour obtenir les meilleurs résultats, ne pas dépasser les charges de linge suivantes:

- tissus résistants 2,5 kg. (2 kg pour linge lourd et volumineux)
- tissus synthétiques: 1,5 kg.

Dans ces conditions, le linge a la possibilité de se déployer suffisamment à l'intérieur du tambour en réduisant le plus possible la formation de plis tout en assurant un maximum d'efficacité et d'uniformité de séchage.

TEMPS DE SÉCHAGE

NOTES: Le temps de séchage dépend: du poids, des dimensions, du type de textile, du degré d'humidité. Plus les tissus sont essorés plus le temps de séchage est réduit. Ne jamais surcharger votre sèche-linge afin d'éviter que le linge ne se froisse.

	CHARGE	PRÊT A REPASSER	PRÊT A RANGER
COTON/LIN.	2,5 kg	100 min.	140 min.
	1,5 Kg	50 min.	70 min.
MIXTES/ SYNTHÉTIQUES	1,5 Kg	"	50 min.
	0,5 Kg	"	30 min.

ATTENTION: ne pas sécher en machine le linge traité avec des solvants ou des produits à base de pétrole car les substances volatiles pourraient provoquer une explosion.

NOTE: veiller à ne pas trop faire sécher le linge. Il est préférable de le laisser légèrement humide. Un séchage excessif pourrait froisser le linge et rendre plus difficiles les opérations de repassage. Ne pas sécher en machine les sacs de couchage, les couettes et les oreillers, les couvertures volumineuses. Ces articles s'étendent pendant le séchage et entravent le flux d'air à l'intérieur de la machine.

CONSEIL: normalement les peluches qui se dégagent du linge sont entraînées dans le tuyau de vidange. Mais si vous avez lavé une pièce de linge spéciale, nous conseillons d'enlever le linge et de faire faire à la machine un cycle de rinçage et essorage pour enlever les peluches qui pourraient rester dans le panier et pour éviter qu'elles ne se déposent sur le linge lors du lavage suivant.

ATTENTION: pendant le cycle de séchage, le hublot devient chaud. Eviter d'y toucher ainsi que de toucher au tuyau de vidange. Eviter d'y toucher même en sortant le linge.

ATTENTION: les fermetures à glissière et les boutons peuvent être très chauds.

UTILISATION DE LA MACHINE COMME SÈCHE-LINGE SEULEMENT

Quand la machine se trouve en position **0** (bouton programmeur **P**), on peut choisir la fonction séchage (le voyant de sécurité de porte s'éteint).

1. Charger la machine et fermer le hublot. Respecter la charge maximum de linge (2,5 à 0,5 kg).
2. La machine possède deux cycles de séchage à températures différentes:
 - Une température plus élevée pour le coton sur la position après les programmes 1 à 5.
 - Une température plus basse pour les synthétiques sur la position après les programmes 6 à 10.
3. Ouvrir le robinet et le laisser ouvert pendant le déroulement du séchage. Vérifier que le tuyau de vidange est bien positionné (en cas de doute, consulter le chapitre «Installation» de la notice d'emploi) et brancher la prise de courant.
4. Appuyer sur la touche «Lavage Séchage Enchaînés».
5. Sélectionner le temps de séchage avec le bouton Minuterie.
6. Appuyer sur la touche Marche/Arrêt pour faire démarrer le cycle de séchage.

UTILISATION DES CYCLES LAVAGE ET SÉCHAGE ENCHAÎNÉS

Charger la machine et fermer le hublot. Respecter la charge maximum de linge (2,5 à 0,5 kg).

La machine possède deux cycles de séchage à températures différentes:

- Un cycle à température plus élevée pour le coton qui peut être enchaîné après les programmes 1 à 5.
 - Un cycle à température plus basse pour les synthétiques qui peut être enchaîné après les programmes 6 à 10.
3. Ouvrir le robinet et le laisser ouvert pendant le déroulement du séchage. Vérifier que le tuyau de vidange est bien positionné (en cas de doute, consulter le chapitre «Installation» de la notice d'emploi) et brancher la prise de courant.
 4. Appuyer sur la touche «Lavage Séchage Enchaînés».
 5. Sélectionner le temps de séchage avec le bouton Minuterie. $\frac{1}{2}$
 6. Sélectionner le programme de lavage avec le bouton programmeur **P** (1 à 10). Appuyer sur la touche Marche/Arrêt pour faire démarrer le cycle de lavage et séchage enchaînés. A la fin du programme de lavage, la machine s'arrête automatiquement sur l'un des repères STOP du bouton programmeur **P**. Dans cette position, la machine procédera au séchage pendant le temps sélectionné au moyen du bouton Minuterie.

