

**Compact plus 32 E**  
**Compact plus 34 E**  
**Compact plus 37 E**  
**Power Edition 34 E**  
**Power Edition 37 E**

**D**

Originalbetriebsanleitung 6

**GB**

Original operating instructions 11

**F**

Notice d'instructions d'origine 16

**I**

Istruzioni per l'uso originali 21

**NL**

Originele gebruiksaanwijzing 26

**DK**

Originale driftsvejledning 31

**FIN**

Alkuperäinen käyttöohjekirja 36

**N**

Originale driftsanvisningen 41

**S**

Originalbruksanvisning 46

**CZ**

Originální návod k obsluze 51

**H**

Eredeti üzemeltetési útmutató 56

**PL**

Oryginalna instrukcja obsługi 61

**HR**

Originalna uputa za rad 66

**SK**

Originálny návod na obsluhu 71

**SLO**

Izvirno navodilo za obratovanje 76

**BG**

Оригинално упътване за експлоатация 81

**RUS**

Оригинальная инструкция по эксплуатации 86

**RO**

Instrucțiuni de funcționare originale 91

**TR**

Orijinal işletme kılavuzu 96

**GR**

Αυθεντικές οδηγίες χειρισμού 101

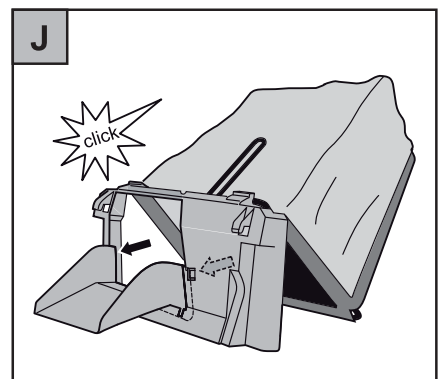
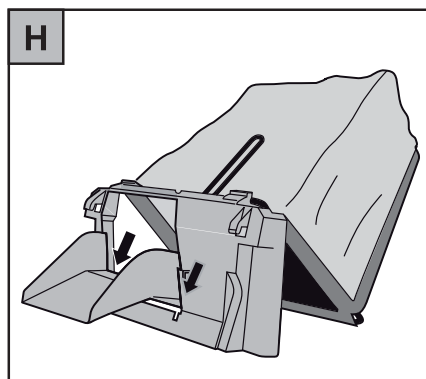
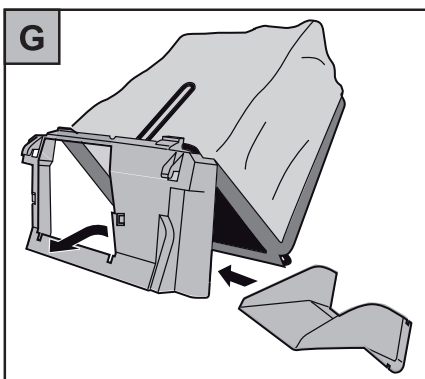
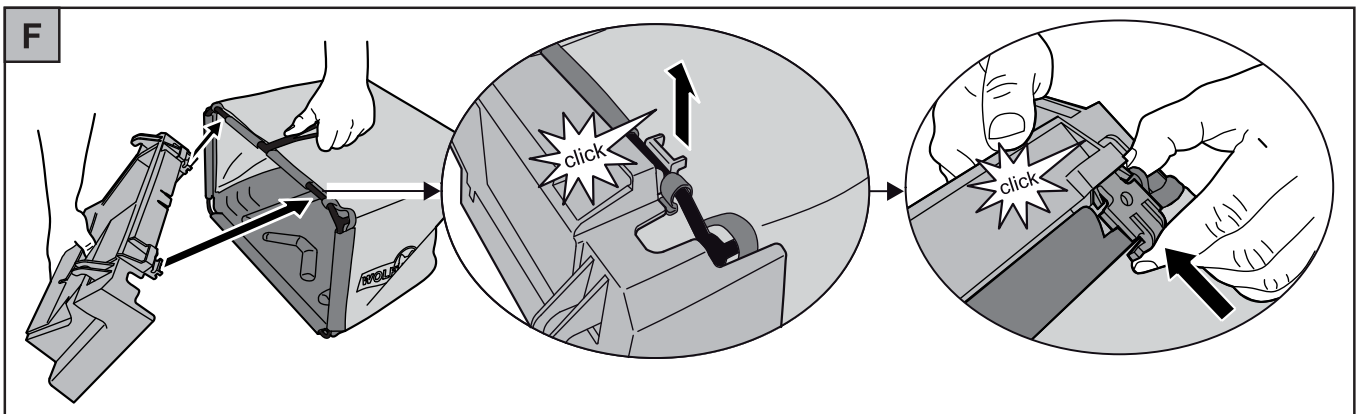
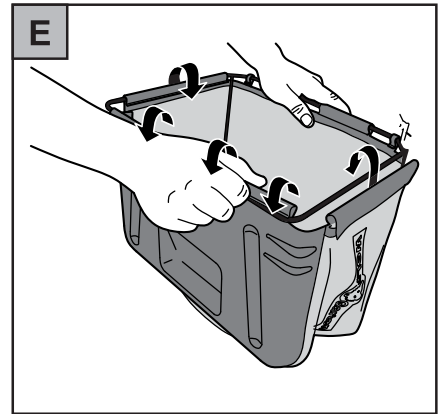
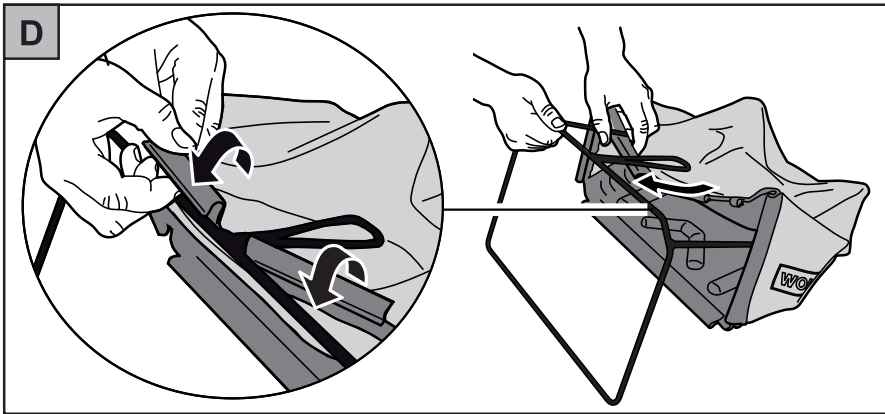
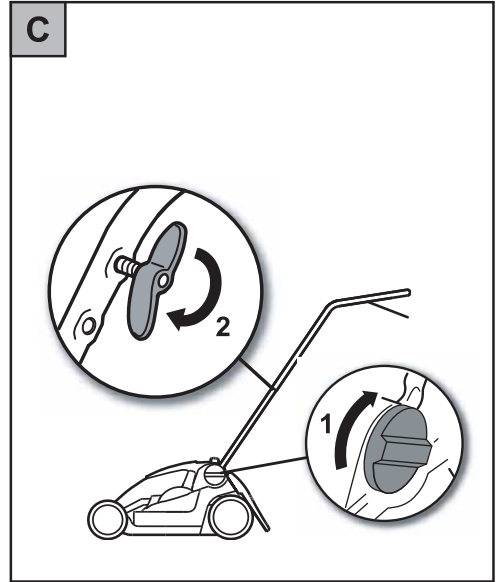
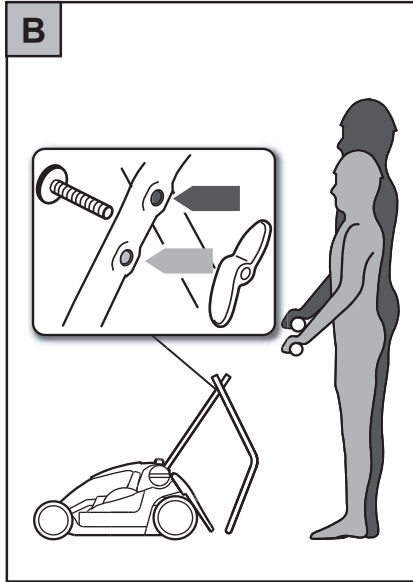
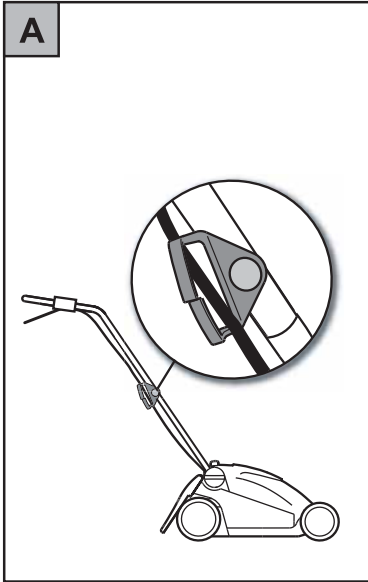

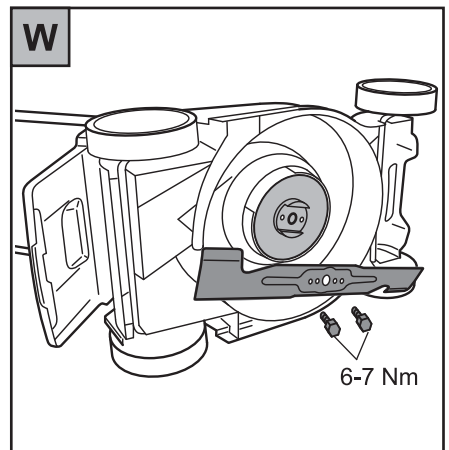
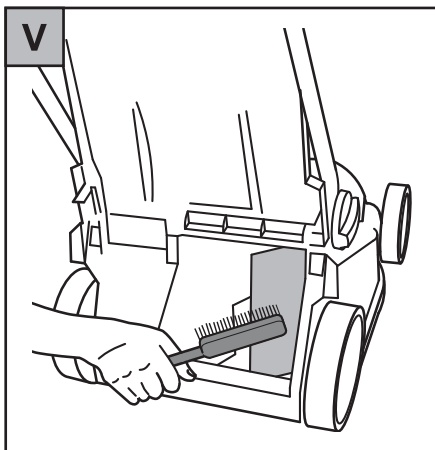
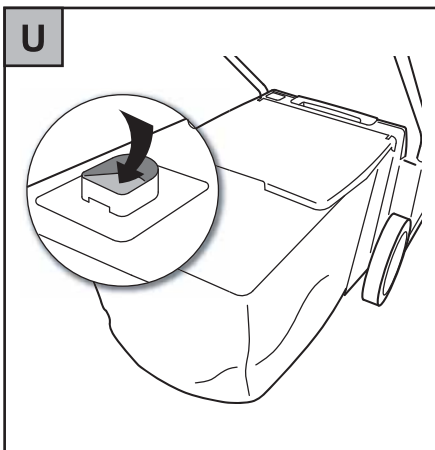
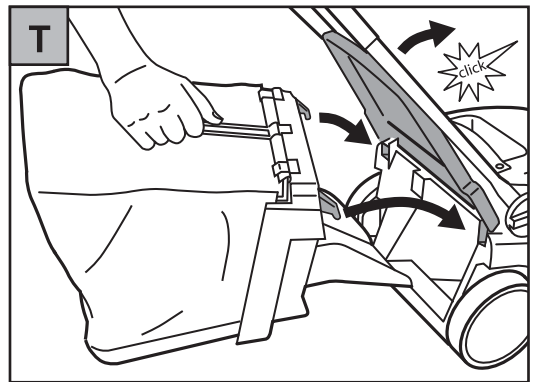
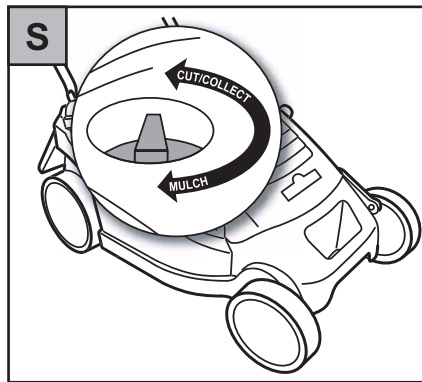
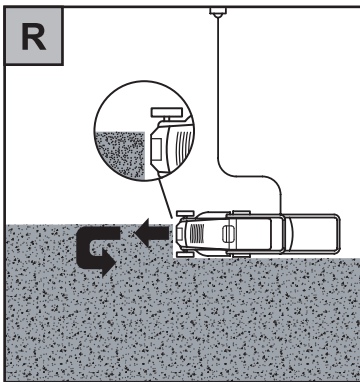
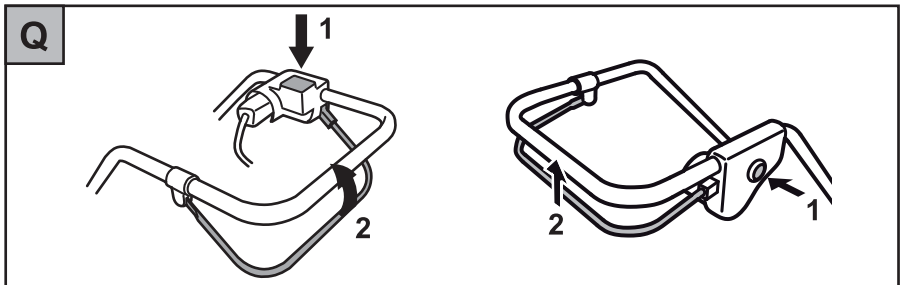
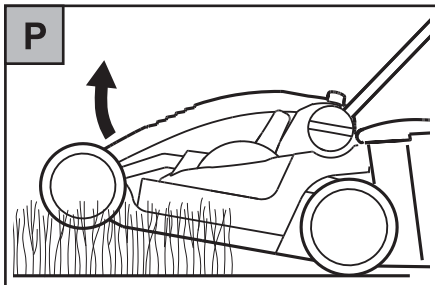
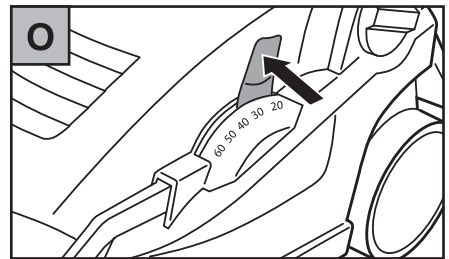
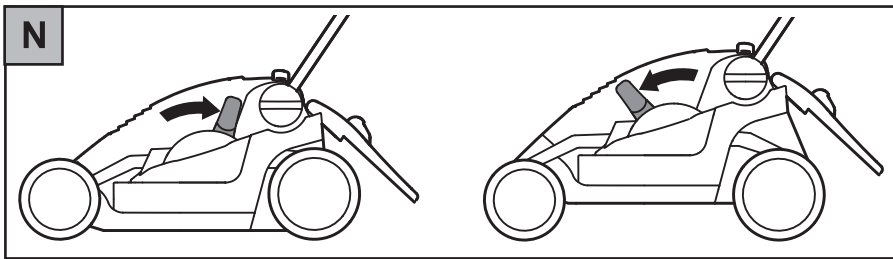
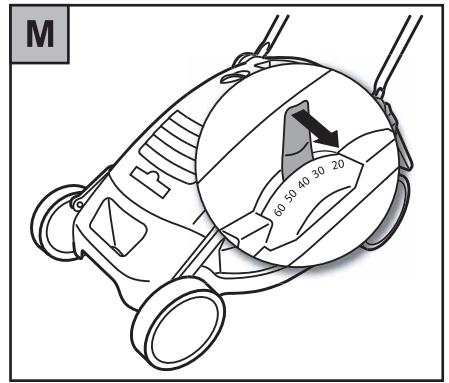
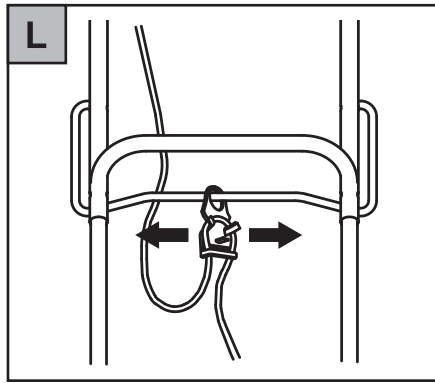
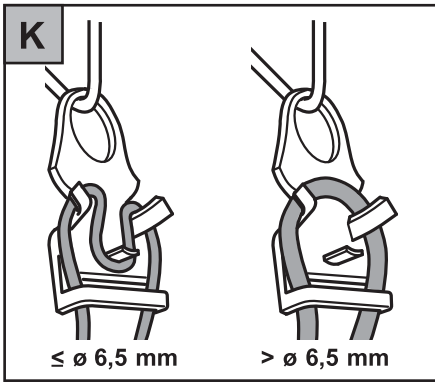

## Compact plus 32 E / 34 E / 37 E - Power Edition 34 E / 37 E



### D

- 1 Ein-/ Ausschalter
- 2 Kabelzugentlastung
- 3 Kabelführung (Flick/Flack®)
- 4 Kabelknickschutz
- 5 Schutzklappe
- 6 Grasfangsack
- 7 Griffbefestigung
- 8 CCM-Schalter (cut-collect-mulch)
- 9 Füllstandsanzeige
- 10 GriffhöhenEinstellung
- 11 Schnitthöheneinstellung
- 12 Schnitthöhenanzeige

### GB

- 1 On-/Off-switch
- 2 Cable-kink protection
- 3 Cable-guide (Flick/Flack®)
- 4 Cable anti-kink protection
- 5 Deflector plate
- 6 Collector
- 7 Fitting of handle
- 8 CCM switch (cut-collect-mulch)
- 9 Filling indicator
- 10 Handle height adjustment
- 11 Height adjustment
- 12 Indicator to cutting

### F

- 1 Interrupteur
- 2 Cable-fixe
- 3 Guide-cable (Flick/Flack®)
- 4 Protection antipliage du câble
- 5 Clapet de sécurité
- 6 Indicateur du niveau de remplissage
- 7 Fixation du guidon
- 8 Commutateur CCM (cut-collect-mulch)
- 9 Indicateur du niveau de remplissage
- 10 Réglage de la hauteur du guidon
- 11 Réglage de la hauteur de coupe
- 12 Croquis de la hauteur de coupe

### I

- 1 Interruttore per avviare
- 2 Portacavo
- 3 Slitta (Flick/Flack®)
- 4 Regolazione profondità di lavoro
- 5 Deflettore
- 6 Raccogliërba
- 7 Fissare l'impugnatura
- 8 Interruttore CCM (cut-collect-mulch)
- 9 Indicatore di pieno carico
- 10 Regolazione altezza impugnatura
- 11 Regolazione dell'altezza di taglio
- 12 Indicatore dell'altezza

### NL

- 1 In- en uitschakelaar
- 2 Kabel trekontlaster
- 3 Kabelgeleiding (Flick/Flack®)
- 4 Kabel knikbeschermer
- 5 Achterklep
- 6 Grasvangzak
- 7 Duwboombevestiging
- 8 CCM-Schakelaar (cut-collect-mulch)
- 9 Vulindikator
- 10 Duwboomhoogte instelling
- 11 Maaihoogte instelling
- 12 Maaihoogte aanwijzing

### DK

- 1 Strömbrytare start-stop
- 2 Avlastningsanordning
- 3 Glideskinne (Flick/Flack®)
- 4 Kabelknækbeskyttelse
- 5 Baklucen
- 6 Opsamlaren
- 7 Grebsfæste
- 8 CCM-afbryder (cut-collect-mulch)
- 9 Indikator for græs mængde
- 10 Indstilling af grebets højde
- 11 Inställning av klipphöjden
- 12 Höjdvälkning av klipphöjden

**FIN**

- 1 Virtakytkin
- 2 Käynnistys- ja kuljetus-/työasennon säätövipu
- 3 Kaapelinohjain (Flick/Flack®)
- 4 Kaapelin taittосуоја
- 5 Aisan kiinnittäminen
- 6 Välitanko
- 7 aisan kiinnitys
- 8 CCM-kytkin (cut-collect-mulch)
- 9 Täyttöasteen ilmainen
- 10 Aisan korkeuden säätö
- 11 Leikkuukorkeuden säätö
- 12 Leikkuukorkeuden ilmainen

**N**

- 1 Bryter
- 2 Ledningsavlasters
- 3 Glideskinne (Flick/Flack®)
- 4 Knekkebeskyttelse for kabel
- 5 Bakplate
- 6 Oppsamlingsmåling
- 7 Håndtakfeste
- 8 CCM-bryter (cut-collect-mulch)
- 9 Oppsamlingsmåling
- 10 Innstilling av håndtakshøyden
- 11 Hoyde innstilling
- 12 Hoyde merkingen

**S**

- 1 Strömbrytare
- 2 Ledningsavlasten
- 3 Sladdföraren (Flick/Flack®)
- 4 Kabel-knäckskydd
- 5 Backplaten
- 6 Opsamler
- 7 Handtagsfäste
- 8 CCM-omkopplare (cut-collect-mulch)
- 9 Indikator för påfyllningsnivå
- 10 Inställning av handtagets höjd
- 11 Skørehøjden instilling
- 12 Skørehøjden mærkerne

**CZ**

- 1 Spínač
- 2 Omezovač tahu kabelu
- 3 Vedení kabelu (Flick/Flack®)
- 4 Startovací madlo
- 5 Ochranný kryt
- 6 Koš
- 7 Upevnění držadla
- 8 Přepínač CCM (cut-collect-mulch)
- 9 Indikátor plnění koše
- 10 Nastavení výšky držadla
- 11 Nastavení výšky střihu
- 12 Ukazatel výšky střihu

**H**

- 1 be- / kikapcsoló
- 2 kábelkihúzás gátló
- 3 kábelvezető (Flick/Flack®)
- 4 kábeltörés gátló
- 5 védőfedél
- 6 fűgyűjtő
- 7 fogantyú rögzítés
- 8 CCM kapcsoló (cut-collect-mulch)
- 9 Töltöttségi-szintmutató
- 10 tolókar magasság beállítás
- 11 nyírás magasság állító
- 12 nyírás magasság jelző

**PL**

- 1 Włącznik / wyłącznik
- 2 Zabezpieczenie przed splątaniem kabla
- 3 Prowadnica kabla (Flick/Flack®)
- 4 Ochrona przeciwwzgięciowa kabla
- 5 Kłapa ochronna
- 6 Kosz
- 7 Zamocowanie uchwytu
- 8 Wyłącznik CCM (cut-collect-mulch)
- 9 Wskaźnik stanu napelnienia
- 10 Regulacja wysokości uchwytu
- 11 Regulacja wysokości cięcia
- 12 Wskaźnik wysokości cięcia

**HR**

- 1 Sklopka uključji/isključji
- 2 Rasterećenje kabela od vlaka
- 3 Vodilica kabela (Flick/Flack®)
- 4 Zaštita od prijeloma kabela
- 5 Zaštitna zaklopka
- 6 Košara za prihvat trave
- 7 Pričvršćivanje ručke
- 8 CCM-Preklopnik (cut-collect-mulch)
- 9 Pokazivač razine punjenja
- 10 Namještanje visine ručke
- 11 Namještanje visine košenja
- 12 Pokazivač visine košenja

**SK**

- 1 Vypínač ZAP / VYP
- 2 Držiak kábla na odľahčenie
- 3 Vedenie kábla (Flick/Flack®)
- 4 Ochrana kábla voči zlomu
- 5 Ochranný kryt
- 6 Kôš na zber trávy
- 7 úchytká držadla
- 8 Prepínač CCM (cut-collect-mulch)
- 9 Ukazovateľ stavu naplnenia
- 10 Nastavenie úrovne držadla
- 11 Nastavenie pracovnej výšky rezu
- 12 Ukazovateľ výšky rezu

**SLO**

- 1 Stikalo za vklop/izklop
- 2 Razbremenilna objemka kabla
- 3 Vodilo kabla (Flick/Flack®)
- 4 Varovalo kabla proti zlomu
- 5 Zaščitna zaklopka
- 6 Košara za travo
- 7 Pritrditev ročaja
- 8 CCM-stikalo (cut-collect-mulch)
- 9 Indikator nivoja polnjenja
- 10 Višinska nastavitev ročaja
- 11 Nastavitev višine rezanja
- 12 Indikator višine rezanja

**BG**

- 1 Включвател/ прекъсвач
- 2 Обтегач на кабела
- 3 Водач на кабела (Flick/Flack®)
- 4 Защита срещу огъване на кабела
- 5 Предпазен капак
- 6 Кош за събиране на тревата
- 7 Закрепване на лоста
- 8 Прекъсвач CCM (cut-collect-mulch)
- 9 Индикатор на нивото за пълнене
- 10 регулиране височината на ръкохватката
- 11 Регулиране на височината на косене
- 12 Индикатор на височината на косене

**RUS**

- 1 Включатель / Выключатель
- 2 Устройство для снятия натяжения кабеля
- 3 Кабелепровод (Flick/Flack®)
- 4 Защита от перегиба кабеля
- 5 Защитный клапан
- 6 Сборник для травы
- 7 Крепление рукоятки
- 8 CCM-Переключатель (cut-collect-mulch)
- 9 Индикатор уровня
- 10 Регулирование высоты рукоятки
- 11 Регулятор высоты среза
- 12 Показатель высоты среза

**RO**

- 1 Comutator pornit/oprit
- 2 Dispozitiv pentru descărcarea de tracțiune a cablului
- 3 Ghidajul cablului (mecanism Flick/Flack®)
- 4 Protecție împotriva ștrangurii cablului
- 5 Clapă de protecție
- 6 Sac colectare iarbă
- 7 Fixarea ghidonului
- 8 Comutator CCM (cut-collect-mulch)
- 9 Indicator nivel de umplere
- 10 Reglarea înălțimii ghidonului
- 11 Reglare înălțime de tăiere
- 12 Indicator înălțime de tăiere

**TR**

- 1 Açma/Kapama Şalteri
- 2 Kablo çekme kuvveti azaltıcısı
- 3 Kablo yolu (Flick/Flack®)
- 4 Kablo bükülme koruması
- 5 Koruyucu kapak
- 6 Çimen toplama torbası
- 7 Kol tespiti
- 8 CCM-Şalteri (cut-collect-mulch)
- 9 Dolum durumu göstergesi
- 10 Tutma yüksekliği ayarı
- 11 Kesme yüksekliği ayarı
- 12 Kesme yüksekliği göstergesi

**GR**

- 1 Διακόπτης ενεργοποίηση / απενεργοποίησης
- 2 Αποφόρτιση καλωδίου
- 3 Οδηγός καλωδίου (Flick/Flack®)
- 4 Προστασία τσάκισης καλωδίου
- 5 Κλαπέτο προστασίας
- 6 Σάκος συλλογής γρασιδιού
- 7 Στερέωση λαβής
- 8 Διακόπτης CCM (cut-collect-mulch)
- 9 Ένδειξη πλήρωσης στάθμης
- 10 Ρύθμιση ύψους λαβής
- 11 Ρύθμιση ύψους κοπής
- 12 Ένδειξη ύψους κοπής

# Herzlichen Glückwunsch zum Kauf Ihres WOLF-Garten Produkts



Lesen Sie die Gebrauchsanweisung sorgfältig, und machen Sie sich mit den Bedienelementen und dem richtigen Gebrauch des Gerätes vertraut. Der Benutzer ist verantwortlich für Unfälle mit anderen Personen oder deren Eigentum. Beachten Sie die Hinweise, Erläuterungen und Vorschriften.



Lassen Sie nie Kinder oder andere Personen, die die Gebrauchsanweisung nicht kennen, den Rasenmäher benutzen. Jugendliche unter 16 Jahre dürfen das Gerät nicht benutzen. Örtliche Bestimmungen können das Mindestalter des Benutzers festlegen.

## Inhalt

Sicherheitshinweise . . . . .	6
Montage . . . . .	7
Betrieb . . . . .	8
Wartung. . . . .	9
Ersatzteile . . . . .	9
Beseitigung von Störungen . . . . .	10
Garantie . . . . .	10

## Die Ausstattungsmerkmale im Überblick



- CCM-System: Mähen (Cut), Fangen (Collect), Mulchen (Mulch) – alles mit einem Gerät
- zentrale Schnitthöheneinstellung 5-fach
- Klappgriff für platzsparende Aufbewahrung und einfachen Transport
- GriffhöhenEinstellung 2-fach
- leicht zu leerender, geräumiger Fangsack mit Füllstandsanzeige
- hochwertige Materialien, ausgezeichnete Verarbeitung und attraktives Design
- Ready-to-use: von 0 auf Mähen in 30 Sekunden

## Sicherheitshinweise

### Bedeutung der Symbole



**Warnung!**  
Vor Inbetriebnahme die Gebrauchsanweisung lesen!



Dritte aus dem Gefahrenbereich fernhalten!



Vorsicht! - Scharfe Schneidmesser - vor Wartungsarbeiten und bei Beschädigung der Leitung den Stecker aus dem Netz entfernen!



Anschlusskabel vom Schneidwerkzeug fernhalten!

### Allgemeine Hinweise

- Dieser Rasenmäher ist für die Pflege von Gras- und Rasenflächen im privaten Bereich vorgesehen. Wegen körperlicher Gefährdung des Benutzers oder anderer Personen darf der Rasenmäher nicht für andere Zwecke eingesetzt werden.
- Mähen Sie niemals, wenn Personen, besonders Kinder und Tiere, in der Nähe sind.
- Mähen Sie nur bei entsprechenden Lichtverhältnissen.

### Vor dem Mähen

- Mähen Sie nur in festem Schuhwerk und langer Hose.
- Mähen Sie nie barfuß oder in Sandalen.
- Überprüfen Sie das Gelände, auf dem der Mäher eingesetzt wird, und entfernen Sie alle Gegenstände, die erfasst und weggeschleudert werden können.
- Das Anschlusskabel und die am Gerät außen installierte Leitung auf Beschädigung und Alterung (Brüchigkeit) untersuchen. Nur in einwandfreiem Zustand benutzen.
- Überprüfen Sie die Grasfangeinrichtung häufig auf Verschleiß und Verformungen.
- Prüfen Sie vor Benutzung (Sichtprüfung), ob die Schneidwerkzeuge und ihre Befestigungsmittel stumpf oder beschädigt sind.
- Ersetzen Sie stumpfe oder beschädigte Schneidwerkzeuge im ganzen Satz, um keine Unwucht zu erzeugen (siehe „Wartung“, Seite 9).

### Kabel



#### Achtung! Stromschlag durch Kabelschaden

Wenn das Kabel durchtrennt oder beschädigt wird, löst nicht immer die Sicherung aus.

- Kabel nicht berühren, bevor der Netzstecker aus der Steckdose gezogen ist.
- Beschädigtes Kabel komplett austauschen. Es ist verboten, das Kabel mit Isolierband zu flicken.
- Lassen Sie Reparaturen am Kabel nur vom Fachmann durchführen (siehe „Wartung“, Seite 9).
- Anschlusskabel an der Zugentlastung befestigen. Nicht an Kanten, spitzen oder scharfen Gegenständen scheuern lassen.
- Kabel nicht durch Türritze oder Fensterspalten quetschen.

- Schalteinrichtungen dürfen nicht entfernt oder überbrückt werden (z. B. Anbinden des Schalthebels am Führungsholm).
- Verwenden Sie ausschließlich Verlängerungskabel mit einem Mindest-Querschnitt von  $3 \times 1,5 \text{ mm}^2$  und einer max. Länge von 25 m:
  - wenn Gummischlauchleitungen, dann nicht leichter als Typ HO 7 RN-F
  - wenn PVC-Leitungen, dann nicht leichter als Typ HO5 VV-F (Leitungen dieses Typs sind für die ständige Verwendung im Freien nicht geeignet, wie z. B.: unterirdische Verlegung zum Anschluss einer Gartensteckdose, Anschluss einer Teichpumpe oder Lagerung im Freien).
- Die Kabel müssen spritzwassergeschützt sein.

## Beim Mähen

- Kippen Sie das Gerät nicht, wenn Sie den Motor einschalten, es sei denn, das Gerät muss beim Anlassen gekippt werden. Wenn dies der Fall ist, kippen Sie das Gerät nicht mehr als unbedingt notwendig ist und heben nur den Teil an, der vom Benutzer entfernt ist. Überprüfen Sie immer, dass sich beide Hände in Arbeitsstellung befinden, bevor das Gerät wieder auf den Boden zurückgestellt wird.
- Halten Sie den durch das Griffgestänge gegebenen Sicherheitsabstand ein.
- Schalten Sie den Motor nur ein, wenn Ihre Füße in sicherem Abstand von den Schneidwerkzeugen sind.
- Achten Sie auf sicheren Stand. Nie laufen, ruhig vorwärts gehen.
- Mähen an Abhangstellen:
  - Immer quer zum Gefälle mähen, nicht auf- und abwärts
  - Besondere Vorsicht beim Richtungswechsel
  - Mähen Sie nicht an steilen Abhängen
- Seien Sie besonders vorsichtig, wenn Sie rückwärts mähen und den Mäher zu sich ziehen.
- Schalten Sie den Mäher ab, wenn Sie ihn kippen oder transportieren, z. B. von-/ zum Rasen oder über Wege.
- Vorsicht, nicht an laufende Schneiden greifen.
- Stellen Sie sich nicht vor die Grasauswurföffnung.
- Bevor Sie den Mäher aufheben oder wegtragen, schalten Sie den Motor ab und warten Sie, bis die Schneidwerkzeuge zum Stillstand gekommen sind.
- Verstellen Sie die Schnitthöhe nur bei abgeschaltetem Motor und stillstehendem Schneidwerkzeug.
- Öffnen Sie die Schutzklappe nie, wenn der Motor noch läuft.

- Vor dem Abnehmen der Grasfangvorrichtung: Motor abstellen und den Stillstand des Schneidwerkzeuges abwarten. Nach der Entleerung Grasfangvorrichtung sorgfältig befestigen.
- Nie mit laufendem Motor über Kies fahren – Steinschlag!
- Wenn möglich, mähen Sie nicht in nassem Gras.
- Unter folgenden Umständen muss das Gerät abgeschaltet, der Netzstecker gezogen werden und das Gerät stehen:
  - bei Verlassen des Mähers
  - um ein blockiertes Messer frei zu machen
  - um das Gerät zu überprüfen, zu reinigen oder daran zu arbeiten
  - wenn ein Fremdkörper getroffen wurde (Überzeugen Sie sich erst, ob Mäher oder Schneidwerkzeuge beschädigt worden sind. Beseitigen Sie dann zunächst die Beschädigung).
  - wenn der Mäher durch Unwucht stark vibriert (sofort abschalten und Ursache suchen).
  - wenn die Anschlussleitung während des Gebrauchs beschädigt wird.

## Wartung



### Achtung! Rotierendes Messer

Vor allen Wartungs- und Reinigungsarbeiten:

- Netzstecker ziehen.
- Nicht an laufende Schneiden greifen.
- Alle sichtbaren Befestigungsschrauben und Muttern, besonders die des Messerbalkens, regelmäßig auf festen Sitz prüfen und nachziehen.
- Stellen Sie den Mäher nicht in feuchten Räumen ab.
- Ersetzen Sie aus Sicherheitsgründen verschlissene oder beschädigte Teile.
- Nur WOLF-Garten Original-Ersatzteile verwenden, sonst haben Sie keine Garantie, dass Ihr Mäher den Sicherheitsbestimmungen entspricht.

## Entsorgung



Elektrogeräte gehören nicht in den Hausmüll. Gerät, Zubehör und Verpackung einer umweltfreundlichen Wiederverwertung zuführen.

## Montage

### Griffgestänge befestigen **A B C**



#### Vorsicht!

Beim Zusammenlegen oder Ausklappen des Griffgestänges kann das Kabel beschädigt werden.

- Das Kabel in den Kabelknickschutz einlegen **A**.
  - Beim Anpassen der Griffhöhe **B** darauf achten, dass das Kabel nicht gequetscht wird.
1. Klappen Sie das Griffunterteil hoch, und schrauben Sie es mit den beiden Handrädern fest **C** (1).
  2. Stellen Sie die gewünschte Griffhöhe ein **B**.
  3. Klappen Sie das Griffoberteil auf, und schrauben Sie es mit den Flügelmuttern fest **C** (2).

### Fangsack montieren **D E F G H J**

- Montage gemäß Abbildungen.

# Betrieb

## Allgemeines zum Betrieb

### Betriebszeiten

- Bitte regionale Vorschriften beachten.
- Erfragen Sie die Betriebszeiten bei Ihrer örtlichen Ordnungsbehörde.

### Kabel in die Zugentlastung führen **K**

- Bitte führen Sie das Kabel in die Zugentlastung **K**.

 **Hinweis: WOLF-Garten Flick-Flack®**  
WOLF-Garten Flick-Flack® hält das Kabel vom Schneidwerk ab **L**.

### Schnitthöhe einstellen

 **Achtung! Rotierendes Messer**  
Arbeiten/Einstellungen am Gerät nur bei abgeschaltetem Motor und stillstehendem Schneidwerkzeug vornehmen.

- Motor ausschalten und Netzstecker ziehen.

1. Ziehen Sie den Hebel nach außen **M**.
2. Stellen Sie die gewünschte Schnitthöhe ein **N**.
3. Drücken Sie Hebel wieder nach innen **O**.

### Schnitthöhe – Graszustand

- Mähen Sie möglichst trockenen Rasen, um die Grasnarbe zu schonen. Bei feuchtem und hohem Rasen eventuell mit höherer Schnitthöhe mähen.
- In der Regel stellt man eine Schnitthöhe von 40 mm ein.

### Anschluss an die Steckdose (230 Volt, 50 Hz)

- Das Gerät nur an Steckdosen anschließen, die mit einer 16 Amp. Sicherung träge (oder LS-Schalter Typ B) abgesichert sind.

 **Hinweis: Fehlerstromschutzeinrichtung**  
Diese Schutzeinrichtungen schützen beim Berühren von beschädigten Leitungen, Isolationsfehlern und in bestimmten Fällen auch beim Beschädigen von unter Spannung stehenden Leitungen vor schweren Verletzungen.

- Wir empfehlen, das Gerät nur an Steckdosen anzuschließen, die mit einer Fehlerstromschutzeinrichtung (RCD) mit einem Fehlerstrom von nicht mehr als 30 mA abgesichert sind.
- Für Alt-Installationen gibt es Nachrüstsätze. Sprechen Sie mit einer Elektro-Fachkraft.

### Mäher ein-/ausschalten

- Mäher auf ebener Fläche einschalten.
- Nicht im hohen Gras – hier notfalls kippen **P**.

### Motor ein **Q**

1. Drücken Sie den Knopf (1) und halten diesen.
2. Ziehen Sie den Bügel (2) an.
3. Lassen Sie den Knopf (1) los.

### Motor aus **Q**

- Geben Sie den Bügel (2) frei.

### Tipps zum Mähen

- Damit keine Rasenstreifen entstehen, müssen sich die Schneidbahnen immer um einige Zentimeter überdecken **R**.
- Legen Sie das Kabel stets sicher auf Terrasse, Wege oder das bereits geschnittene Gras.

## Mähen / Fangen (cut / collect)

### Mäh-/ Fangfunktion aktivieren **S**

 **Achtung! Rotierendes Messer**  
Einstellungen am Gerät nur bei abgeschaltetem Motor und stillstehendem Schneidwerkzeug vornehmen.

- Motor erst dann starten, wenn Ihre Füße in sicherem Abstand zum Schneidwerkzeug sind.

1. Entfernen Sie den Fangsack.
2. Drehen Sie den Schalter auf „CUT/COLLECT“.
3. Hängen Sie ggf. den Fangsack ein.
4. Starten Sie den Motor.

### Fangsack einhängen **T**

 **Achtung! Rotierendes Messer**  
Einstellungen am Gerät nur bei abgeschaltetem Motor und stillstehendem Schneidwerkzeug vornehmen.

- Fangsack erst dann einhängen, wenn Ihre Füße in sicherem Abstand zum Schneidwerkzeug sind.

1. Heben Sie die Schutzklappe an.
2. Hängen Sie den Fangsack mit Haken in die Aussparungen im Chassis (siehe Pfeile).
3. Legen Sie die Schutzklappe auf.

### Fangsack entleeren **U**

Wenn der Fangsack gefüllt ist, senkt sich die Klappe.

 **Achtung! Rotierendes Messer**  
Einstellungen am Gerät nur bei abgeschaltetem Motor und stillstehendem Schneidwerkzeug vornehmen.

- Motor ausschalten und Netzstecker ziehen.
- Fangsack entleeren.
- Vor dem Starten eventuelle Verstopfungen im Mähraum beseitigen.

 **Hinweis zur Füllstandsanzeige:**  
Für eine einwandfreie Funktion der Füllstandsanzeige reinigen Sie regelmäßig die Löcher unter der Füllstandsanzeige im Fangsack mit einem Handfeger.

## Mulchen (mulch)

Beim „Mulchen“ wird das Gras durch ein spezielles Schnittsystem mehrmals geschnitten und dem Boden wieder zugeführt. Somit entsteht kein Rasenabfall. Desweiteren schützt „Mulchen“ vor Austrocknung des Rasens.

### Hinweise zum Mulchen:

Wir empfehlen:

- Je nach Rasenwachstum 1 – 2 x pro Woche mulchen
- Der Rasen darf nicht zu hoch und nicht zu feucht sein!
- Beim Mulchen langsam gehen
- Darauf achten, dass sich die Schneidbahnen überlappen.
- Nicht mehr als 20 mm Gras abschneiden.



### Hinweis:

Bei Moosbefall oder Verfilzung des Rasens ist das „Mulchen“ nicht empfehlenswert, weil das Schnittgut auf der Moosfläche bzw. der Verfilzung liegen bleibt und somit nicht dem Boden zugeführt werden kann.

- Den Rasen regelmäßig vertikutieren und düngen.

### Mulchfunktion aktivieren **S**



#### Achtung! Rotierendes Messer

Arbeiten/Einstellungen am Gerät nur bei abgeschaltetem Motor und stillstehendem Schneidwerkzeug vornehmen.

- Motor erst dann starten, wenn Ihre Füße in sicherem Abstand zum Schneidwerkzeug sind.

1. Entfernen Sie den Fangsack.
2. Drehen Sie den Schalter auf „MULCH“.
3. Starten Sie den Motor.

## Wartung

### Allgemein



#### Achtung! Rotierendes Messer

Vor allen Wartungs- und Reinigungsarbeiten:

- Netzstecker ziehen.
- Nicht an laufende Schneiden greifen.

### Reinigung

- Reinigen Sie nach jedem Mähen den Mäher mit einem Handfeger.
- Reinigen Sie in regelmäßigen Abständen die Mulchklappe mit einem Handfeger **V**.
- Spritzen Sie den Mäher keinesfalls mit Wasser ab.

### Lagerung im Winter

- Führen Sie nach jeder Mähseason eine gründliche Reinigung an Ihrem Mäher durch.
- Lassen Sie Ihren Mäher im Herbst von einer WOLF-Garten Kundendienstwerkstatt kontrollieren.
- Lagern Sie den Mäher im trockenen Raum.

### Messerwechsel **W**

- Bei allen Arbeiten an Messern, Kupplung und Messerbalken zunächst den Netzstecker ziehen und Schutzhandschuhe tragen.



#### Achtung!

Nach dem Nachschleifen des Messers kann eine Unwucht entstehen.

- Lassen Sie die Messer immer von einer Fachwerkstatt nachschleifen, da eine Unwuchtprüfung entsprechend den Sicherheitsbestimmungen vorgenommen werden muss.
- Lassen Sie einen Messerwechsel immer von einer Fachwerkstatt durchführen. Ein Drehmomentschlüssel 10 mm ist zwingend erforderlich.  
Anzugsmoment der Schrauben: 6 - 7 Nm **W**.
- Nur WOLF Original-Ersatzteile verwenden.

## Ersatzteile

Bestell-Nr.	Artikel-Bezeichnung	Artikel-Beschreibung
4904 031		Grasfangsack kpl. (32/34)
4907 031		Grasfangsack kpl. (37)
4913 095	Vi 32 FM	Messerbalken 32 cm
4904 096	Vi 34 FM	Messerbalken 34 cm
4907 096	Vi 37 FM	Messerbalken 37 cm

## Beseitigung von Störungen

Problem	Mögliche Ursache	Abhilfe (X) durch	
		WOLF-Garten Service Werkstatt	Selbst
Unruhiger Lauf, starkes Vibrieren des Gerätes	• Messer schadhaft	X	---
	• Messer in der Befestigung gelöst	---	X
	• Haus-Sicherung schadhaft	---	X
Motor läuft nicht	• Kabelschaden:  <b>Achtung! Stromschlag durch Kabelschaden</b> Wenn das Kabel durchtrennt oder beschädigt wird, löst nicht immer die Sicherung aus.	X	---
	<ul style="list-style-type: none"> <li>● Kabel nicht berühren, bevor der Netzstecker aus der Steckdose gezogen ist.</li> <li>● Beschädigtes Kabel komplett austauschen. Es ist verboten, das Kabel mit Isolierband zu flicken.</li> </ul>		
Schlechte Mäh-/Fangleistung	• Messer stumpf	X	---
	• Fangsack verstopft	---	X
	• Nicht angepasste Schnitthöhe	---	X

Im Zweifelsfall immer eine WOLF-Garten Service-Werkstatt aufsuchen.

**Achtung:** Mäher vor jeder Prüfung oder vor Arbeiten am Messer abstellen, und Netzstecker ziehen.

## Garantie

In jedem Land gelten die von unserer Gesellschaft oder dem Importeur herausgegebene Garantiebestimmungen. Störungen beseitigen wir an ihrem Gerät im Rahmen der Gewährleistung kostenlos, sofern ein Material- oder Herstellungsfehler die Ursache sein sollte. Im Garantiefall wenden Sie sich bitte an Ihren Verkäufer oder die nächstgelegene Niederlassung.

# Congratulations on your purchase of a WOLF-Garten lawn mower



It is important that you read, fully understand and observe the following safety precautions and warnings. Careless or improper use of the machine may cause serious or fatal injury. The user is responsible for any accidents involving other people or other people's property.



Never let children or other persons who are not familiar with the operating instructions use the lawnmower. Juveniles under 16 years may not use the equipment. Local regulations may specify the minimum age of the operator.

## Contents

Safety instructions . . . . .	.11
Assembly . . . . .	.12
Operation . . . . .	.13
Maintenance . . . . .	.14
Spare parts . . . . .	.14
Faults and how to remedy . . . . .	.15
Warranty . . . . .	.15

## A quick guide to features



- CCM System: Cut, Collect, Mulch - all with one machine
- Central cutting height setting
- Fold-down handle for space-saving storage and easy transport
- dual-position height-adjustable handle
- Easily emptied, capacious catchment bag with level indicator
- High-quality materials, excellent workmanship and attractive design
- Ready-to-use: From 0 to mowing mode in 30 seconds

## Safety instructions

### Meaning of the symbols



**Attention!**  
Read instruction manual before use!



Keep bystanders away!



**Attention!**  
- Sharp knives - before performing a maintenance work or if the cable is damaged pull out the plug!



Keep the supply flexible cord away from the cutting blade!

### General information

- This lawnmower is designed for domestic grass and lawn surfaces. Because of the physical risk to the user or to others, the lawnmower must not be used for other purposes.
- Never mow the lawn if others – in particular children and animals – are in the vicinity.
- Only mow the lawn during daylight or with the aid of appropriate artificial light.

### Before mowing

- Always wear sturdy shoes and long trousers when mowing. Never mow while barefoot or wearing flimsy sandals.
- Check the site on which the machine is to be used, and remove all items which could be caught and ejected
- Check the line and connection cable fitted to the outside of the lawnmower for damage and ageing (brittleness). Only use if in perfect condition.
- Only have the cable repaired by a qualified person.
- Check the grass catchment device regularly for wear-and-tear and deformation.
- Before use, carry out a visual inspection to check whether the cutting gear and its mounts are blunt or damaged. In order to avoid generating an imbalance, replace blunt or damaged cutting gear as an entire set.

### Cables



#### Attention! Electric shock through cable damage

When the cable is cut through or damaged, the safety fuse doesn't always trip.

- Do not touch cable, before pulling out the power plug from the socket.
- Damaged cable has to be completely replaced. Patching the cable with insulating tape is forbidden.
- Use only extension cables with a minimum cross-section of 3 x 1.5 mm<sup>2</sup> and a length of max. 25 m:
  - When using rubber-sheathed cables, they must be of type HO 7 RN-F or heavier.

- When using PVC-sheathed cables, they must be of type HO5 VV-F or heavier (cables of this type are not suitable for continuous outdoor use - e.g. underground installation for the connection of an outdoor socket or pond pump, or outdoor storage).
- Plugs and couplings must be protected from splashes.
- Use a residual current protection device (RCD) with a residual current not exceeding 30 mA.
- Fit the connection cable to the mains lead cleat. Do not allow to rub against edges or against sharp or pointed objects. Do not squeeze cables through tight door or window openings. Switch devices must not be removed or circumvented (e.g. connecting the switch lever to the handle bars)

## When mowing

- Do not tilt the lawnmower when switching on the motor, unless the lawnmower has to be tilted when starting. If that is the case, do not tip the lawnmower more than absolutely necessary, and only lift the part furthest removed from the user. Always ensure that both hands are in the operating position before replacing the lawnmower on the ground.
- Caution, danger! Cutting gear will continue running!
- Maintain the safety distance prescribed by the handle bars.
- Only switch on the motor if your feet are at a safe distance from the cutting gear.
- Take care to ensure a safe and stable position, especially on slopes. Never run; always walk calmly forward.
- Always mow slopes at right angles to the incline; never mow up and down.
- When mowing slopes, be especially careful when changing direction.
- Never mow steep slopes.
- Be especially careful when mowing backwards and pulling the lawnmower towards you.
- Switch the mower off when tilting it, running on empty or transporting the lawnmower, e.g. to/from a lawn or along paths.
- Never use the lawnmower if safety devices are faulty or missing, such as deflector and/or grass catchment devices.
- Caution: do not touch running cutters.
- Always keep hands and feet away from rotating parts. Do not stand in front of the grass ejector opening.
- Never lift or carry a lawnmower while the motor is running.
- Never open the guard flap while the motor is still running.
- Before removing the grass catchment device, turn off the motor and wait until the cutting gear has stopped running. After emptying the grass catchment device, reattach carefully.

## Assembly

### Fasten handle bars **A B C**



#### Caution!

The cable can be damaged while folding up or pulling out the handle bar.

- Inlay the cable in the bend protection **A**.
- When adjusting the handle height take care that the cable is not crimped **B**.

- Never drive across gravel while the motor is running – impacting stones!
- Avoid mowing wet grass where possible.
- Switch off the lawnmower, pull the mains plug and wait for the lawnmower to stop running if, for example:
  - leaving the lawnmower
  - unblocking a blade
  - intending to check, clean or work on the lawnmower
  - you have encountered a foreign object, in which case you should check the lawnmower for damage and carry out any necessary repairs.
  - the lawnmower is vibrating heavily (switch off immediately and ascertain the cause).
  - you wish to change the settings or carry out cleaning work.
  - you wish to check whether the connection cables have become tangled or damaged.
- If the connection cable is damaged during use, it must be immediately disconnected from the mains power supply. Do not touch the cable before it has been disconnected from the mains power supply.

## Maintenance



### Attention! Rotary cutter blade

Before all maintenance and cleaning work:

- Pull out the power plug.
- Do not touch running blades.
- Never spray down the lawnmower using water, especially not at high pressure.
- Regularly check and tighten all visible screws and nuts, especially those relating to the cutting bar, to ensure a firm fit.
- Always have blades changed or re-sharpened by a specialist workshop, since a balance test must be carried out as specified in the safety regulations following any removal of parts.
- Only use original WOLF-Garten spare parts. Otherwise we can't guarantee that your mower conforms to the safety regulations.
- Never park your lawnmower in damp rooms.
- For safety reasons, replace worn or damaged parts.

## Disposal



Do not dispose of electrical equipment in domestic waste. Recycle equipment, accessories and packaging in an environment-friendly manner.

1. Fold the bottom part of the handle up and screw it tight with the two hand wheels **C** (1)
2. Set the handle to the desired height **B**.
3. Fold the upper part of the handle out and screw it tight with the wing nuts **C** (2).

### Mount the collecting bag **D E F G H J**

- See illustrations.

# Operation

## General

### Operating times

- Please check noise abatement regulations prevailing in your country.

### Feed cable through the strain relief **K**

- Please feed cable through the strain relief **K**.

**i** **Note: WOLF-Garten Flick-Flack®**  
WOLF-Garten Flick-Flack® keeps the cable away from the cutting unit **L**.

### Set cut height

**!** **Attention! Rotary cutter blade**  
Undertake work/adjustments on the equipment only after the motor is switched off and the cutting tool has come to a standstill.

- Switch off motor and pull out power plug.

1. Pull the lever out **M**.
2. Set the desired cutting height **N**.
3. Press the lever back in **O**.

### Selection of Cutting height

- If possible, mow when grass is dry in order to protect turf. Do not set cutting position too low when mowing very high or wet grass.
- We recommend an average cutting height of 40 mm.

### Connecting to the mains (230 Volts, A.C., 50 Hz)

- The mower operates from any normal household mains supply, provided with a 16 Amps. fuse.

**i** **Note: Residual current protection device**  
These protection devices safeguard while touching damaged wires, from insulation flaws and in certain cases, also while damaging live wires.

- We recommend that the equipment only be plugged into a power socket, which is protected by a residual current protection device (RCD) with a residual current of not more than 30 mA.
- Retrofit kits are available for old installations. Consult an electrician.

### Starting and Stopping

- Switch on motor with mower placed on level and firm ground.
- not in high grass - alternatively tilt slightly **P**.

### Switch-on motor **Q**

1. Depress button and hold (1).
2. Lift up bar (2).
3. Release bar (1).

### Switch-off motor **Q**

- Release bar (2).

### Tips for mowing

- To prevent strips of grass from being left unmowed, the cutting paths must always overlap a few centimeters **R**.
- Always let cable trail on the cut side of the lawn.

## Cut / Collect

### Activate cut/collect function **S**

**!** **Attention! Rotary cutter blade**  
Undertake adjustments on the equipment only after the motor is switched off and the cutting tool has come to a standstill.

- Do not start the motor until your feet are at a safe distance from the cutting tool.

1. Remove the grass collecting bag.
2. Turn the switch to "CUT/COLLECT".
3. Hang up the collection bag if necessary.
4. Start the motor.

### Hang up collection bag **T**

**!** **Attention! Rotary cutter blade**  
Undertake adjustments on the equipment only after the motor is switched off and the cutting tool has come to a standstill.

- Do not attach the collection bag until your feet are at a safe distance from the cutting tool.

1. Lift the protective flap.
2. Hang the grass bag in the chassis with the hooks in the recesses (see arrow).
3. Replace the protective flap.

### Emptying of Grassbox **U**

When the collection bag is full, the flap lowers by itself.

**!** **Attention! Rotary cutter blade**  
Undertake adjustments on the equipment only after the motor is switched off and the cutting tool has come to a standstill.

- Switch off motor and pull out power plug.
- Empty collection bag.
- Remove potential blockages in the cutting space before starting.

**i** **Instructions for level indicator:**  
For an efficient functioning of the level indicator, regularly clean the holes under the level indicator in the collection bag with a hand brush.

## Mulch

„Mulching“ is a process in which the grass is finely chopped by a special cutting system and then deposited on the ground. The result is that the grass does not have to be collected and disposed of. „Mulching“ also prevents the lawn from drying out.



### Instructions for mulching

We recommend:

- Depending on the growth of grass, mulch 1 – 2 x per week
- The grass should not be too high nor too wet!
- Go slow while mulching
- Take care that the blade channels do overlap.
- Do not cut grass more than 20 mm.



### Note:

Mulching is not advisable in case of moss-affected or entangled grass, because the cut material stays on the moss surface and/or entanglement and thus cannot be absorbed by the ground.

- Regularly scarify and manure the lawn.

### Activating the mulch function **S**



#### Attention! Rotary cutter blade

Undertake adjustments on the equipment only after the motor is switched off and the cutting tool has come to a standstill.

- Do not start the motor until your feet are at a safe distance from the cutting tool.

1. Remove the grass collecting bag.
2. Set the switch to „MULCH“.
3. Start the motor.

## Maintenance

### General



#### Attention! Rotary cutter blade

Before all maintenance and cleaning work:

- pull out the power plug.
- Do not touch running blades.

### Cleaning

- Clean mower thoroughly after each mowing with cloth or brush.
- Clean the mulch flap at regular intervals with a small broom **V**.
- Do not spray with water.

### Winter Storage

- Clean mower thoroughly before storing away.
- Have your mower thoroughly checked once a year by an approved Service Centre.
- Do not store it in a wet or humid place.

### Changing blades **W**

- For all works on blades, coupling and cutter bars, first of all, pull out the power plug and wear protective gloves.



#### Attention!

An unbalance can develop after regrinding of the blade.

- Always grind the blades in a specialist workshop, because an unbalance check should be undertaken according to the safety regulations.
- Always change blades in a specialist workshop. A torque spanner of 10 mm is mandatorily required. Fastening torque of the screws: 6 - 7 N-m **W**.

## Spare parts

Item number	Order description	Product information
4904 031		Grass catcher (32/34)
4907 031		Grass catcher (37)
4913 095	Vi 32 FM	Replacement blade 32 cm
4904 096	Vi 34 FM	Replacement blade 34 cm
4907 096	Vi 37 FM	Replacement blade 37 cm

## Faults and how to remedy

Problem	Possible cause	Remedy (X) by:	
		WOLF-Garten service-workshop	Yourself
Uneven running, heavy vibrations in the mower	• Blades damaged	X	---
	• Blades loose in the fastening parts	---	X
	• Fuse blown	---	X
Motor will not run	• Cable damaged:  <b>Attention! Electric shock through cable damage</b> When the cable is cut through or damaged, the safety fuse doesn't always trip. <ul style="list-style-type: none"> <li>• Do not touch cable, before pulling out the power plug from the socket.</li> <li>• Damaged cable has to be completely replaced. Patching cable with insulating tape is forbidden.</li> </ul>	X	---
	• Blunt blades	X	---
Poor mowing-/ catching	• Catcher bag blocked	---	X
	• Incorrect cutting height	---	X

When in doubt, always consult a WOLF-Garten service workshop.

**Important: switch off the mower and disconnect the mains plug before inspecting, cleaning or working on the blades.**

## Warranty

The warranty rules issued by our company or the importer apply to every country. As part of the warranty, we remedy malfunctions on your appliance free of charge provided that this malfunction is caused by a material or manufacturing defect. In the event of a warranty claim, please turn to your dealer or the nearest branch office.

## Nous vous remercions d'avoir acheté une tondeuse WOLF-Garten



Lisez soigneusement la notice d'utilisation et familiarisez-vous avec les commandes et l'utilisation correcte de la tondeuse. L'utilisateur est responsable des accidents causés aux tiers ou à leur propriété. Observez les indications, explications et prescriptions.



ne jamais laisser des enfants ou autres personnes n'ayant pas lu la notice d'utilisation utiliser la tondeuse. L'utilisation de cet appareil est interdite à tout adolescent de moins de 16 ans. Respecter la réglementation locale concernant l'âge minimum d'utilisation de cet appareil.

### Sommaire

Consignes de sécurité . . . . .	.16
Montage . . . . .	.18
Fonctionnement . . . . .	.18
Entretien . . . . .	.19
Pièces de rechange . . . . .	.20
Comment remédier aux pannes . . . . .	.20
Garantie . . . . .	.20

### Récapitulatif des caractéristiques



- Système CCM: tonte (Cut), ramassage (Collect), paillage (Mulch) - et tout avec un seul appareil
- Réglage central de la hauteur de coupe
- Poignée rabattable pour gagner de la place au rangement et pour simplifier le transport
- Réglage de la hauteur du guidon à 2 niveaux
- Grand sac de ramassage facile à vider avec affichage lorsqu'il est plein
- Matériaux de haute qualité, excellent travail de fabrication et beau design
- Prêt à tondre en 30 secondes

## Consignes de sécurité

### Signification des symboles



**Attention!**  
Avant utilisation lire la notice d'emploi!



Tenir les tiers à l'écart de la zone dangereuse!

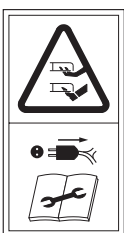

**Attention!** -Couteaux tranchants - Avant d'entreprendre des travaux de maintenance et si le câble est endommagé, retirer la prise de courant.



Tenir le câble de raccord éloigné de l'outil de coupe!

### Remarques générales

- Cette tondeuse est destinée à l'entretien des pelouses privées. Pour éviter tout risque de blessures de l'utilisateur ou d'autres personnes, la tondeuse ne doit pas être utilisée à d'autres fins.
- Ne tondez jamais si des personnes, notamment des enfants ou des animaux, sont en proximité.
- Tondez uniquement lorsqu'il fait jour ou avec un bon éclairage artificiel.

### Avant de commencer tondre

- Pour tondre, vous devez toujours porter des chaussures rigides et un pantalon. Ne tondez jamais pieds nus ni en petites sandales.
- Vérifiez le terrain que vous allez tondre avec la tondeuse et retirez tous les objets qui pourraient se prendre dans la tondeuse et être projetés.
- Vérifiez que le cordon électrique situé sur l'extérieur de la tondeuse et le câble de raccordement ne sont pas abîmés ni trop vieux (car ils deviennent alors cassants). Vous ne devez utiliser la tondeuse que si elle est en parfait état.
- Toute réparation du câble doit être effectuée exclusivement par un technicien professionnel.
- Vérifiez fréquemment que le bac de ramassage de l'herbe n'est pas usé ni déformé.
- Avant toute utilisation, vérifiez (par un simple coup d'oeil) que les lames ne sont pas émoussées ni abîmées et qu'elles sont bien fixées. Si les lames sont émoussées ou abîmées, vous devez changer le jeu de lames complet pour éviter de créer un déséquilibre.

### Câble



**Attention ! La détérioration du câble produit du choc électrique**

- Quand le câble est coupé ou détérioré, le fusible de sécurité ne se déclenche pas toujours.
- Ne touchez pas le câble avant de sortir la fiche d'alimentation électrique de la prise de courant.
- Employer comme rallonge électrique uniquement un câble dont la section minimale est de 3 x 1,5 mm<sup>2</sup> et la longueur maximale de 25 m:

- Si des câbles souples en caoutchouc sont employés, ils ne doivent pas être plus légers que le type HO 7 RN-F
- Si des câbles en PVC sont employés, ils ne doivent pas être plus légers que le type HO5 VV-F (ces câbles ne conviennent pas pour une utilisation permanente à l'extérieur, par exemple : pose enterrée pour branchement à une prise électrique de jardin, branchement d'une pompe de bassin ou entreposage à l'extérieur).
- Les prises mâles et les prises raccords doivent comporter une protection contre les projections d'eau.
- Utilisez un système de protection contre le courant de défaut (RCD) avec un courant de défaut ne dépassant pas 30 mA.
- Fixez le câble de raccordement sur la décharge de traction. Veillez ce que le câble ne frotte pas sur des arêtes d'angle, ni sur des objets coupants ou pointus. Veillez ce que le câble ne reste pas coincé dans l'ouverture d'une porte ou d'une fenêtre. Ne retirez pas les organes de commande et ne les reliez pas entre eux (il ne faut pas, par exemple, relier le levier de commande la tige de la poignée)

### Lorsque vous tondez

- Ne basculez pas la tondeuse lorsque vous mettez le moteur en marche, moins qu'il faille basculer la tondeuse lors du démarrage. Si tel est le cas, ne basculez pas la tondeuse plus qu'il ne faut et soulevez uniquement la partie qui est éloignée de l'utilisateur.
- Vérifiez toujours que vos deux mains sont en position de travail avant de reposer la tondeuse sur le sol.
- Attention! Danger ! Les lames continuent de tourner un peu après l'arrêt de la tondeuse!
- Respectez la distance de sécurité qui est indiquée sur la tige de la poignée.
- Ne démarrez le moteur que si vos pieds sont suffisamment éloignés des lames.
- Veillez ne pas risquer de tomber surtout lorsque le terrain est en pente. Ne courez jamais. Marchez lentement en avant.
- Tondez les terrains inclinés en diagonale, mais jamais dans le sens de la montée ou de la descente.
- Lorsque vous descendez une pente, soyez très prudent surtout si vous changez de direction.
- Ne tondez jamais un terrain très raide.
- Soyez particulièrement prudent lorsque vous tondez en reculant et que vous tirez la tondeuse vers vous.
- Arrêtez la tondeuse lorsque vous voulez la basculer, la vider ou la déplacer, par exemple depuis la zone gazonnée ou pour aller jusqu'à la zone gazonnée, ou pour passer des allées de jardin.
- N'utilisez jamais la tondeuse si ses dispositifs de protection sont abîmés ou ses dispositifs de sécurité défectueux, tels que le déflecteur et / ou le bac de ramassage de l'herbe.
- Soyez prudent! Ne touchez jamais aux lames si elles tournent.
- N'approchez jamais vos mains ni vos pieds des pièces rotatives. Ne restez pas devant l'ouverture qui projette l'herbe coupée.
- Ne soulevez jamais et ne portez jamais la tondeuse lorsque son moteur tourne.
- N'ouvrez jamais le capot lorsque le moteur tourne.
- Avant de retirer le bac de ramassage de l'herbe : Arrêtez le moteur et attendez que les lames ne bougent plus du tout. Après avoir vidé le bac de ramassage de l'herbe, remettez-le bien comme il faut.
- Ne passez jamais sur des graviers avec le moteur qui tourne
  - Risque de projection de cailloux!

- Évitez dans la mesure du possible de tondre la pelouse lorsqu'elle est mouillée.
- Arrêtez la tondeuse, débranchez la prise et attendez que les lames ne bougent plus du tout lorsque, par exemple, vous voulez
  - vous éloigner de la tondeuse
  - débloquer une lame
  - vérifier la tondeuse, la nettoyer ou travailler dessus
  - lorsque la machine a ramassé un objet étranger, et que vous voulez vérifier que la tondeuse n'est pas abîmée et effectuer les réparations éventuellement nécessaires.
  - Lorsque la tondeuse vibre fortement du fait d'un déséquilibre (arrêter immédiatement et rechercher la cause).
  - et lorsque vous voulez effectuer des opérations de réglage ou de nettoyage.
  - vérifier que les câbles électriques ne sont pas emmêlés ni abîmés.
  - Si le câble de raccordement est abîmé pendant le travail, il faut immédiatement le débrancher de la prise de courant du secteur. Ne touchez pas au câble avant de l'avoir débranché de la prise de courant du secteur.

### L'entretien



#### Attention ! Couteau rotatif

Avant toute opération d'entretien et de nettoyage :

- Sortez la fiche d'alimentation électrique.
- Ne touchez pas les aubes en état de fonctionnement.
- Vérifiez régulièrement que tous les boulons et vis de fixation visibles, notamment ceux du porte-lames, sont bien vissés puis resserrer si nécessaire.
- Attention! Faites toujours changer ou aiguiser vos lames dans un atelier professionnel, car lorsque des pièces ont été démontées, il faut effectuer un contrôle d'équilibrage conformément aux consignes de sécurité.
- Utiliser uniquement des pièces de rechange de la marque WOLF-Garten, sinon vous ne pourrez pas être sûr que votre tondeuse est conforme aux consignes de sécurité.
- Ne rangez pas votre tondeuse dans un local humide.
- Pour des raisons de sécurité, changez les pièces qui sont usées ou abîmées.

### Élimination de l'appareil



Ne jetez pas l'équipement électrique avec les ordures ménagères. Recyclez l'équipement, accessoires et emballage de façon écologique.

## Montage

### Fixer le guidon **A B C**



#### Attention !

Il est possible de détériorer le câble en pliant ou en sortant la barre de guidage.

- Introduisez le câble dans la protection contre le pliage **A**.
- Alors que vous réglez la hauteur de la poignée veillez à ce que le câble ne soit pas ondulé **B**.

1. Dépliez la partie inférieure du guidon et fixez-la en serrant les deux molettes **C** (1).
2. Réglez la hauteur du guidon souhaitée **B**.
3. Dépliez la partie supérieure du guidon et fixez-la à l'aide des écrous papillon **C** (2).

### Monter le sac de ramassage **D E F G H J**

- Voir illustrations.

## Fonctionnement

### Général

#### Tranches horaires

- Observez les dispositions spécifiques de la loi nationale.

#### Introduisez le câble dans le protecteur de cordon **K**

- Veuillez introduire le câble dans le protecteur de cordon **K**



#### Remarque : WOLF-Garten Flick-Flack®

Le WOLF-Garten Flick-Flack® empêche le câble de s'approcher du dispositif de coupe **L**.

#### Régler la hauteur de coupe



#### Attention! Couteau rotatif

Effectuez du travail/des réglages sur l'équipement seulement après que le moteur a été éteint et l'outil de coupe s'est arrêté.

- Éteignez le moteur et sortez la fiche d'alimentation électrique.

1. Tirer le levier vers l'extérieur **M**.
2. Régler la hauteur de coupe souhaitée **N**.
3. Repousser le levier vers l'intérieur **O**.

#### Hauteur de coupe – état de la pelouse

- Tondez de préférence lorsque l'herbe est sèche. Tondez l'herbe humide ou mouillée à une hauteur plus élevée.
- En principe l'hauteur de coupe est de 40 mm.

#### Raccordement à la prise (courant alternatif 230 volts)

- La tondeuse peut être branchée sur n'importe quelle prise de courant protégée par un fusible de 16 Amp.



#### Remarque : Dispositif de protection contre le courant résiduel

Ces dispositifs de protection vous protègent alors que vous touchez des fils détériorés, contre les défauts d'isolation et dans certains cas, aussi lorsque vous détérioriez des fils sous tension.

- Nous recommandons que l'équipement ne soit introduit que dans une prise de courant qui est protégée par un dispositif de protection contre le courant résiduel (RCD), avec un courant résiduel qui ne dépasse pas 30 mA.
- Il y a des trousse d'adaptation disponibles pour les installations vieilles. Consultez un électricien.

#### Mise en route de la tondeuse

- Mettre le moteur en marche quand la tondeuse se trouve sur une surface plane.
- Dans de l'herbe haute, appuyer légèrement sur le manche **P**.

#### Mise en marche **Q**

1. Appuyez sur le bouton et maintenez le enfoncé (1).
2. Amenez la poignée (2) vers le guidon et lâchez le bouton (1).

#### Arrêt **Q**

- Lâchez la poignée (2).

#### Conseils pour tondre

- Pour éviter que n'apparaisse un effet de rayures, il faut que les passages successifs de la tondeuse se chevauchent de quelques centimètres **R**.
- Règle générale: Toujours poser le câble sur une terrasse, dans un chemin ou sur une partie de la pelouse déjà tondue.

### Tonte / Ramassage (cut / collect)

#### Activez la fonction « cut/collect » (couper/ramasser) **S**



#### Attention! Couteau rotatif

Effectuez des réglages sur l'équipement seulement après que le moteur a été éteint et l'outil de coupe s'est arrêté.

- Ne mettez pas le moteur en marche jusqu'à ce que vos pieds ne se trouvent à une distance sûre de l'outil de coupe.

1. Enlevez le sac de ramassage.
2. Commutez l'interrupteur à « CUT/COLLECT ».
3. Accrochez le sac de collecte si besoin est.
4. Mettez le moteur en marche.

## Accrochez le sac de collecte **T**



### Attention! Couteau rotatif

Effectuez des réglages sur l'équipement seulement après que le moteur a été éteint et l'outil de coupe s'est arrêté.

- N'attachez pas le sac de collecte jusqu'à ce que vos pieds ne se trouvent à une distance sûre de l'outil de coupe.

1. Soulever le capot.
2. Accrocher le bac de ramassage en insérant les crochets dans les orifices du châssis (voir flèche).
3. Rabattre le capot.

## Vider le bac récolteu **U**

Quand le sac de collecte est plein, le rabat baisse tout seul.



### Attention ! Couteau rotatif

Effectuez des réglages sur l'équipement seulement après que le moteur a été éteint et l'outil de coupe s'est arrêté.

- Éteignez le moteur et sortez la fiche d'alimentation électrique.
- Videz le sac de collecte.
- Enlevez les possibles obstructions de l'espace de coupe avant de commencer.



### Instructions pour l'indicateur de niveau :

Pour un fonctionnement efficace de l'indicateur de niveau, nettoyez régulièrement les trous d'au-dessous de l'indicateur de niveau du sac de collecte, à l'aide d'une brosse à main.

## Paillage (mulch)

Le "paillage" consiste à couper l'herbe à plusieurs reprises à l'aide d'un système de coupe spécial et de la remettre sur le sol. Il n'y a donc pas de déchets. De plus, le "paillage" protège la pelouse contre le dessèchement.



### Instructions pour le paillage

Nous recommandons :

- En fonction de la longueur de l'herbe, paillez 1 – 2 x par semaine
- L'herbe ne doit pas être trop haute ou trop mouillée !
- Allez lentement alors que vous paillez
- Faites attention que les canaux d'aubage se chevauchent.
- Ne coupez pas l'herbe plus de 20 mm.



### Remarque:

Le paillage n'est pas recommandé dans cas de l'herbe affectée par la mousse ou embrouillée, parce que le matériau coupé demeure sur la surface de la mousse et/ou sur l'embrouillement, de sorte qu'il ne peut pas être absorbé par le sol.

- Scarifiez et fumez régulièrement la pelouse.

## Activer la fonction de paillage **S**



### Attention! Couteau rotatif

Effectuez des réglages sur l'équipement seulement après que le moteur a été éteint et l'outil de coupe s'est arrêté.

- Ne mettez pas le moteur en marche jusqu'à ce que vos pieds ne se trouvent à une distance sûre de l'outil de coupe.

1. Enlevez le sac de ramassage.
2. Réglez le commutateur sur "MULCH".
3. Mettez le moteur en marche.

## Entretien

### Général



### Attention ! Couteau rotatif

Avant toute opération d'entretien et de nettoyage :

- sortez la fiche d'alimentation électrique.
- Ne touchez pas les aubes en état de fonctionnement.

### Nettoyage

- Nettoyer la tondeuse avec une brosse ou un chiffon après chaque tonte.
- Nettoyer la trappe de paillage régulièrement avec une balayette **V**.
- Ne jamais nettoyer la tondeuse au jet d'eau. Remiser la tondeuse dans un endroit sec.

### Remiser la tondeuse pour l'hiver

- Après la saison, nettoyer la tondeuse à fond.
- Faire réviser la tondeuse dès l'automne par une station-service WOLF-Garten agréée.
- Ne jamais nettoyer la tondeuse au jet d'eau et ne la remiser que dans un endroit sec.

### Remplacement des couteaux **W**

- Pour tout travail sur les aubes, les tirants et les barres de coupe, sortez d'abord la fiche d'alimentation électrique et portez des gants protecteurs.



### Attention !

Il peut se développer un déséquilibre après le réaffûtage de l'aube.

- Faites reaffûter toujours les aubes dans un atelier spécialisé, parce qu'il faut effectuer une vérification de l'équilibre conformément aux règlements de sécurité.
- Faites changer toujours les aubes dans un atelier spécialisé. Un torquemètre de 10 mm est obligatoirement exigé. Couple de serrage pour les vis : 6 - 7 N-m **W**.
- N'employez que des pièces de rechange d'origine.

## Pièces de rechange

Numéro d'article	Désignation pour la commande	Information produit
4904 031		Sac de ramassage (32/34)
4907 031		Sac de ramassage (37)
4913 095	Vi 32 FM	Lame de rechange 32 cm
4904 096	Vi 34 FM	Lame de rechange 34 cm
4907 096	Vi 37 FM	Lame de rechange 37 cm

## Comment remédier aux pannes

Dysfonctionnements	Causes possibles	Mesures à prendre (X) par:	
		L'atelier de service après-vente WOLF-Garten	L'utilisateur
L'appareil fonctionne bruyamment et vibre fortement	• La lame est endommagée	X	---
	• La lame s'est desserrée de sa fixation	---	X
	• Le fusible a fondu	---	X
Le moteur ne démarre pas	• Le câble est endommagé:	X	---
	 <b>Attention ! La détérioration du câble produit du choc électrique</b> Quand le câble est coupé ou détérioré, le fusible de sécurité ne se déclenche pas toujours. <ul style="list-style-type: none"> <li>• Ne touchez pas le câble avant de sortir la fiche d'alimentation électrique de la prise de courant.</li> <li>• Le câble détérioré doit être complètement remplacé. Il est interdit de rapiécer le câble avec du chatterton.</li> </ul>		
Mauvaise performance/capacité de tonte	• La lame est émoussée	X	---
	• Hauteur de coupe non adaptée	---	X
	• Le bac de ramassage est obstrué	---	X

**En cas de doute, consulter toujours l'atelier de service après-vente WOLF-Garten.**

**Attention, arrêter la tondeuse avant tout contrôle, tout nettoyage et tous travaux sur la lame et retirer la fiche secteur.**

## Garantie

Dans chaque pays les conditions de garantie en vigueur sont celles publiées par notre société ou par notre importateur. Si pendant la durée de la garantie votre appareil présente des vices de matière ou de fabrication, la réparation est gratuite. En cas de recours en garantie, veuillez vous adresser à votre revendeur ou à notre succursale la plus proche.

## Complimenti per aver scelto un tosaerba WOLF-Garten



Leggere attentamente le istruzioni per l'uso e familiarizzare con gli elementi di comando e con il corretto utilizzo dell'apparecchio. L'utente è responsabile degli incidenti causati ad altre persone o alla loro proprietà. Osservare le indicazioni, le spiegazioni e le prescrizioni.



Non lasciare mai bambini o altre persone che non conoscono le istruzioni per l'uso nei pressi della falciatrice. Non è consentito a persone al di sotto dei 16 anni di utilizzare questo apparecchio.

### Contenuto

Indicazioni di sicurezza . . . . .	.21
Montaggio . . . . .	.23
Messa in opera . . . . .	.23
Manutenzione. . . . .	.24
Ricambi . . . . .	.25
Interventi di riparazione. . . . .	.25
Garanzia . . . . .	.25

### Le caratteristiche della dotazione in sintesi



- Sistema CCM: tagliare (Cut), raccogliere (Collect), sminuzzare finemente (Mulch) - tutto con un apparecchio
- regolazione centralizzata dell'altezza di taglio
- impugnatura pieghevole per un deposito con minimo ingombro e trasporto semplificato
- Regolazione in altezza dell'impugnatura in 2 posizioni
- sacco raccogliherba spazioso e facile da svuotare con indicatore di livello
- materiali di prima qualità, lavorazione eccellente e Design attraente
- Ready-to-use: da 0 alla rasatura in soli 30 secondi

## Indicazioni di sicurezza

### Legenda simboli



**Attenzione!**  
Prima dell'uso leggere istruzioni!



Allontanare le persone dalla zona di pericolo!



**Attenzione!** -  
Lame da taglio affilate - staccare la spina prima di qualsiasi intervento di manutenzione ed in presenza di danni alla linea.



Tenere lontani i cavi collegamento dall'utensile da taglio!

### Prima della falciatura

- Non falciare mai, senza essersi prima infilati calzature e calzoni lunghi. Non falciare mai a piedi nudi o se si sono calzati sandali leggeri.
- Esaminare il terreno, su cui si impiega la macchina ed eliminare tutti gli oggetti, che possono essere raccolti ed eliminati.
- Controllare il cavo installato all'esterno dell'apparecchio ed appurare l'eventuale esistenza di un danneggiamento ed invecchiamento (fragilità) del cavo di collegamento. Utilizzare soltanto con condizioni a perfetta regola d'arte.
- Fare eseguire le riparazioni sul cavo soltanto da uno specialista.
- Controllare di frequente l'usura e le deformazioni del dispositivo raccogliherba.
- Prima dell'utilizzo (controllo a vista) controllare, se gli strumenti da taglio e i loro mezzi di fissaggio sono spuntati o danneggiati. Sostituire la serie completa di strumenti da taglio

### Dati generali

- Questo tosaerba è previsto per la cura di superfici erbose e prati per uso privato. Per evitare la messa in pericolo fisica dell'operatore o di altre persone, il tosaerba non può essere impiegato per scopi diversi da quelli di destinazione.
- Non falciare mai nelle immediate vicinanze di persone, in particolare bambini e animali.
- Falciare soltanto di giorno o con una illuminazione artificiale adeguata.

## Cavi



### Attenzione! Scarica elettrica da cavo danneggiato

Quanto il cavo è tagliato completamente o danneggiato, il fusibile di sicurezza non sempre funziona.

- Non toccate il cavo prima di estrarre la spina dalla presa di corrente.
- Il cavo danneggiato deve essere completamente sostituito. E' proibito rapparezzare il cavo con nastro isolante.
- Utilizzare esclusivamente prolunghe con una sezione di almeno  $3 \times 1,5 \text{ mm}^2$  e una lunghezza massima di 25 m:
  - eventuali cavi in gomma flessibile devono essere del tipo HO 7 RN-F o superiore
  - eventuali cavi in PVC devono essere del tipo HO5 VV-F o superiore (i cavi di questo tipo non sono adatti per l'impiego continuo all'aperto - come p. es. posa sotto terra per il collegamento di una presa elettrica da giardino, collegamento di una pompa per laghetti o conservazione all'aperto).
- Spine e giunti dovranno essere protetti dagli spruzzi d'acqua.
- Utilizzare un interruttore di sicurezza per correnti di guasto (RCD) con una corrente di dispersione non superiore a 30mA.
- Fissare il cavo di collegamento sullo scarico della trazione. Non far sfregare su bordi, oggetti appuntiti o taglienti. Non schiacciare i cavi attraverso le fessure di porte o finestre. I dispositivi elettrici non devono essere tolti o cavallottati (per es. per attaccare la leva del cambio all'asta dell'impugnatura)

## Per la falciatura

- Non inclinare l'apparecchio, quando si accende il motore, a meno che l'apparecchio debba essere inclinato per l'avviamento. In tal caso non inclinare l'apparecchio più di quanto sia assolutamente necessario e sollevare soltanto la parte, che è distante dall'operatore. Verificare sempre che le due mani si trovino in posizione di lavoro, prima di ricollocare l'apparecchio sul terreno.
- Attenzione, pericolo! Lo strumento da taglio continua a funzionare!
- Osservare la distanza di sicurezza prescritta dall'asta dell'impugnatura.
- Accendere il motore soltanto, quando i Vostri piedi sono ad una distanza di sicurezza dagli strumenti da taglio.
- Prestare attenzione che ci sia un appoggio sicuro, in particolare lungo i pendii. Non correre mai, procedere tranquillamente.
- Lungo i pendii falciare sempre trasversalmente rispetto alla pendenza, non verso l'alto o il basso.
- Sui pendii si dovrà prestare particolare attenzione, se si cambia direzione.
- Non falciare su pendii ripidi.
- Occorre essere particolarmente prudenti, quando si falcia all'indietro e si tira verso di sé il tosaerba.
- Spegnerne il tosaerba, se si desidera inclinarlo, farlo marciare a vuoto o trasportarlo, per es. da/verso il prato o su strada.
- Non utilizzare mai l'apparecchio con dispositivi di protezione danneggiati o dispositivi di sicurezza mancanti come dispositivi di deviazione e/o raccoglierba.
- Prestare particolare attenzione a non afferrare le lame, mentre lavorano.
- Non portare mai mani o piedi in vicinanza delle parti rotanti. Non intrattenersi davanti all'apertura di scarico dell'erba.
- Non sollevare o portare mai un tosaerba con motore funzionante.
- Non aprire mai la serranda di protezione, quando il motore è ancora in funzione.

- Prima di togliere il dispositivo raccoglierba: spegnere il motore e attendere l'arresto dello strumento da taglio. Dopo lo svuotamento fissare in modo accurato il dispositivo raccoglierba.
- Non marciare mai con motore in funzione sopra la ghiaia - pericolo di lancio di pietrisco!
- Dove possibile, non falciare nell'erba bagnata.
- Spegnerne l'apparecchio, staccare la spina e aspettare che l'apparecchio si arresti, se si vuole per es.
  - lasciare il tosaerba
  - sbloccare una lama bloccata
  - controllare, pulire l'apparecchio e poi lavorarci sopra
  - controllare eventuali danneggiamenti dell'apparecchio, se si sono incontrati corpi estranei ed eseguire le riparazioni necessarie.
  - se il tosaerba vibra molto a causa dello squilibrio (spegnere subito e cercare la causa).
  - se si vuole eseguire lavori di regolazione o pulitura.
  - controllare, se i cavi di collegamento sono attorcigliati o danneggiati.
  - Se il cavo di collegamento viene danneggiato durante l'uso, deve essere subito staccato dalla rete. Non entrare in contatto con il cavo, prima che sia staccato dalla rete.

## La manutenzione



### Attenzione! Lama rotante

Prima di effettuare qualsiasi manutenzione e pulizia:

- Estrarre la spina elettrica.
- Non toccate lame in movimento.
- Non spruzzare l'apparecchio con acqua - in particolare con alta pressione.
- Controllare regolarmente l'accoppiamento preciso di tutte le viti e dadi visibili, in particolare della barra di taglio e serrare.
- Attenzione! Fare eseguire sempre il cambio delle lame o la loro riaffilatura da una officina specializzata, dato che dopo l'allentamento dei pezzi si dovrà eseguire il controllo dello squilibrio secondo le norme di sicurezza corrispondenti.
- Utilizzare soltanto ricambi originali WOLF-Garten, altrimenti non si avrà alcuna garanzia che il tosaerba soddisfi le norme di sicurezza.
- Non depositare il tosaerba in locali umidi.
- Per motivi di sicurezza sostituire le parti usurate o danneggiate.

## Smaltimento rifiuti



Non smaltire apparecchiature elettriche insieme ai rifiuti domestici. Riciclare componenti, accessori e imballaggi in modo ecologico.

## Montaggio

### Fissare l'asta dell'impugnatura **A B C**



#### **Cautela!**

Il cavo può venire danneggiato quando viene piegata od estratta l'impugnatura.

- Avvolgete il cavo nella protezione curva **A**.
- Quando regolate l'altezza dell'impugnatura abbiate cura che il cavo non sia arricciato **B**.

1. Sollevare la parte inferiore dell'impugnatura ed avvitarla saldamente ai due volantini **C** (1).
2. Impostare l'altezza desiderata dell'impugnatura **B**.
3. Sollevare la parte superiore dell'impugnatura ed avvitarla saldamente ai due dadi ad alette **C** (2).

### Montare il raccoglierba **D E F G H J**

- Vedere illustrazioni.

## Messa in opera

### Generale

#### **Tempo d'esercizio**

- Si prega di osservare le prescrizioni vigenti nei singoli stati.

#### **Fate passare il cavo attraverso il tensionatore **K****

- Fate passare il cavo attraverso il tensionatore **K**.



#### **Nota: WOLF-Garten Flick-Flack®**

WOLF-Garten Flick-Flack® mantiene il cavo lontano dall'unità di taglio **L**.

#### **Impostate l'altezza del taglio**



#### **Attenzione! Lama rotante**

Fate dei lavori/regolazioni sull'attrezzo solo dopo aver spento il motore e dopo che l'elemento da taglio si sia completamente fermato.

- Spegnete il motore ed estraete la spina elettrica.

1. Tirare la leva verso l'esterno **M**.
2. Impostare l'altezza di taglio desiderata **N**.
3. Premere di nuovo la leva all'interno **O**.

#### **Altezza di taglio**

- Tagliare possibilmente su prato asciutto per non danneggiare la cotica erbosa. In caso di prato umido ed erba alta, tagliare con una maggiore altezza di taglio.
- Di regola si tosa ad un'altezza di taglio di 40 mm.

#### **Inserire la spina della corrente (corrente alternata 230 Volt, 50 Hz)**

- Si può allacciare l'attrezzo a qualsiasi presa, purché sia munita di una valvola di protezione di 16 Ampere (oppure di un interruttore-LS tipo B).



#### **Nota: Dispositivo di protezione contro corrente residuale**

Questi dispositivi di protezione proteggono quando si toccano fili danneggiati, da difetti di isolamento ed, in certi casi, anche quando si danneggiano fili sotto tensione.

- Raccomandiamo che l'attrezzo sia collegato ad una presa di corrente che sia protetta da un dispositivo di protezione contro la corrente residuale (RCD) con una corrente residuale non superiore a 30 mA.
- Sono disponibili dei retrofit per i vecchi impianti. Consultate un elettricista.

#### **Avviare il tagliaerba**

- Avviare la tosaerba su superficie piana.
- Possibilmente non nell'erba alta. In questo caso inclinare leggermente come risulta dalla figura **P**.

#### **Per avviare il motore **Q****

1. Tener premuto il pulsante (1).
2. Tirare la leva (2) e lasciare il pulsante (1).

#### **Per spegnere il motore **Q****

- Lasciare la leva (2).

#### **Suggerimenti per la rasatura**

- Per non creare strisce erbose, le vie di taglio devono sempre sovrapporsi per alcuni centimetri **R**.
- Mettete sempre il cavo in maniera sicura sul terrazzo, sul sentiero o sull'erba già tosata.

### Tagliare / Raccogliere (cut / collect)

#### **Attivate la funzione "taglia/raccogli" **S****



#### **Attenzione! Lama rotante**

Iniziate regolazioni sull'attrezzo solo dopo aver spento il motore e dopo che l'elemento da taglio si sia completamente fermato.

- Non avviate il motore fino a che i vostri piedi non siano ad una distanza di sicurezza dall'elemento da taglio.

1. Togliere il raccoglierba.
2. Girare l'interruttore sulla funzione "TAGLIA/RACCOGLI".
3. Appendete il sacco raccoglitore se necessario.
4. Avviate il motore.

## Appendete il sacco raccoglitore **T**



### Attenzione! Lama rotante

Iniziate regolazioni sull'attrezzo solo dopo aver spento il motore e dopo che l'elemento da taglio si sia completamente fermato.

- Non appendete il sacco raccoglitore fino a che i vostri piedi non siano ad una distanza di sicurezza dall'elemento da taglio.

1. Sollevare la copertura di protezione.
2. Appendere il sacco per la raccolta al gancio che si trova nella cavità dell'intelaiatura (vedere freccia).
3. Collocare la copertura di protezione.

## Svuotate il sacco raccoglitore **U**

Quando il sacco raccoglitore è pieno, il risvolto si abbassa automaticamente.



### Attenzione! Lama rotante

Iniziate delle regolazioni sull'attrezzo solo dopo aver spento il motore e dopo che l'elemento da taglio si sia completamente fermato.

- Spegnete il motore ed estraete la spina elettrica.
- Svuotate il sacco raccoglitore.
- Prima di iniziare rimuovete potenziali ostacoli nello spazio dove volete tagliare.



### Istruzioni per l'indicatore di livello:

Per un funzionamento efficiente dell'indicatore di livello, pulite regolarmente i fori sotto l'indicatore di livello nel sacco raccoglitore con una spazzola a mano.

## Pacciamatura (mulch)

Durante il „mulching“ l'erba viene tagliata più volte da uno speciale sistema di taglio e riportata sul terreno. Così non si ha nessuno scarto di erba. Inoltre il „mulching“ evita che il prato si secchi.



### Istruzioni per la pacciamatura

Raccomandiamo:

- A seconda della crescita dell'erba, fate la pacciamatura 1 – 2 x la settimana
- L'erba non dovrebbe essere troppo alta né troppo bagnata!
- Andate piano quando fate la pacciamatura
- Abbiate cura che i canali della lama non si sovrappongano.
- Non tagliate l'erba più di 20 mm.



### Nota:

Non è consigliabile fare la pacciamatura nel caso di erba aggrovigliata o piena di muschio, perché il materiale tagliato rimane sulla superficie del muschio e/o dei grovigli e così non può essere assorbita dal terreno.

- Scarificate e concimate il prato regolarmente.

## Attivare la funzione di mulching **S**



### Attenzione! Lama rotante

Iniziate regolazioni sull'attrezzo solo dopo aver spento il motore e dopo che l'elemento da taglio si sia completamente fermato.

- Non avviate il motore fino a che i vostri piedi non siano ad una distanza di sicurezza dall'elemento da taglio.

1. Togliere il raccoglierba.
2. Ruotare l'interruttore su „MULCH“.
3. Avviate il motore.

## Manutenzione

### Generale



### Attenzione! Lama rotante

Prima di qualsiasi lavoro di manutenzione e di pulizia:

- estraete la spina elettrica.
- Non toccate lame in movimento.

### Pulizia

- Dopo ogni tosatura abbiate l'avvertenza di pulire la tosaerba con uno straccio oppure con uno scopino.
- Pulire ad intervalli regolari il contenitore dell'erba finemente sminuzzata con uno spazzolone a mano **V**.
- In nessun caso usare acqua! Tenere il tosaerba in ambiente asciutto.

### Accantonamento durante l'inverno

- Terminata la stagione si dovrà pulire accuratamente la tosaerba.
- Mai spruzzare la tosaerba con acqua, non collocarla in ambienti umidi.

### Sostituzione delle lame **W**

- Per qualsiasi lavoro sulle lame, barre di accoppiamento e di taglio, prima di tutto estraete la spina elettrica ed indossate guanti di protezione.



### Attenzione!

Dopo aver affilato la lama si può verificare uno sbilanciamento.

- Fate sempre riaffilare le lame da un'officina specializzata, perché un controllo del bilanciamento dovrebbe sempre essere fatto secondo le norme di sicurezza.
- Fate sempre sostituire le lame da un'officina specializzata. E' richiesta obbligatoriamente una chiave dinamometrica da 10 mm.  
Coppia di serraggio delle viti: 6 - 7 N-m **W**.

## Ricambi

Articolo N°	Denominazione articolo	Informazione sul prodotto
4904 031		Sacco di raccolta (32/34)
4907 031		Sacco di raccolta (37)
4913 095	Vi 32 FM	Lama di ricambio 32 cm
4904 096	Vi 34 FM	Lama di ricambio 34 cm
4907 096	Vi 37 FM	Lama di ricambio 37 cm

## Interventi di riparazione

Problema	Possibili causale	Rimedio (X):	
		Officina Di assistenza WOLF-Garten	In modo autonomo
Funzionamento rumoroso, forte vibrazione dell'apparecchio	• Lama danneggiata	X	---
	• Lama di fissaggio allentata	---	X
Il motore non funziona	• Fusibile danneggiato	---	X
	• Cavo danneggiato:  <b>Attenzione! Scarica elettrica da cavo danneggiato</b> Quanto il cavo è tagliato completamente o danneggiato, il fusibile di sicurezza non sempre funziona.	X	---
	<ul style="list-style-type: none"> <li>● Non toccate il cavo prima di estrarre la spina dalla presa di corrente.</li> <li>● Il cavo danneggiato deve essere completamente sostituito. E' proibito rappezzare il cavo con nastro isolante.</li> </ul>		
Pessime prestazioni di raccolta / Cattiva falciatura	• Lama smussata	X	---
	• Cesto raccogliherba otturato	---	X
	• Altezza di taglio non regolata	---	X

In caso dubbio rivolgersi sempre ad un'officina di assistenza WOLF-Garten.

Attenzione, arrestare il tosaerba prima di ogni controllo, lavoro di pulitura o di lavori alla lama ed estrarre la chiave di accensione.

## Garanzia

In ogni paese sono valide le condizioni di garanzia pubblicate dalla nostra società, o dall'importatore. Nei limiti della garanzia, eliminiamo gratuitamente guasti alla vostra macchina, se originati da difetti di materiale o di fabbricazione. In caso di garanzia siete pregati di rivolgervi al Vostro rivenditore o alla filiale più vicina.

## Hartelijk gefeliciteerd met de aanschaf van uw WOLF-Garten gazonmaaier



Lees het instructieboekje aandachtig door en stelt u zich op de hoogte van de bedieningsorganen en het correcte gebruik van het apparaat. De gebruiker is aansprakelijk voor ongevallen met andere personen en voor schade aan hun eigendommen. Neem de aanwijzingen, voorschriften en de verklarende teksten in acht.



Kinderen of andere personen die de gebruiksaanwijzing niet kennen, mogen de grasmaaier nooit gebruiken.

### Inhoud

Veiligheidsvoorschriften . . . . .	.26
Montage . . . . .	.28
Gebruik . . . . .	.28
De verzorging. . . . .	.29
Reserveonderdelen. . . . .	.30
Opheffen van storingen. . . . .	.30
Garantie . . . . .	.30

### Typische kenmerken in het kort



- CCM-systeem: Maaien (Cut), Vangen (Collect), Mulchen (Mulch) - alles met één machine
- Centrale instelling van de maaihoogte
- Inklapbare duwboom voor ruimtebesparend opbergen en eenvoudig vervoeren
- Duwboom hoogte instelling 2-voudig
- Makkelijk te legen, ruime opvangzak met vulindicator
- Hoogwaardig materiaal, uitstekende verwerking en attractief design
- Ready-to-use: van uitpakken tot maaien in 30 seconden

## Veiligheidsvoorschriften

### Betekenis van de symbolen



**Opgelet!**  
Voor gebruik de gebruiksaanwijzing lezen!



Anderen buiten de gevarenszone houden!



**Voorzichtig!**  
- Scherpe snijmessen - vóór onderhoudswerkzaamheden en bij beschadiging van de leiding de stekker uit het stroomnet trekken.



Aansluitkabels mogen niet in de buurt komen van het snijgereedschap!

### Voor het maaien

- Draag altijd stevige schoenen en een lange broek tijdens het maaien. Maai nooit op blote voeten of in lichte sandalen.
- Controleer het te maaien terrein en verwijder alle voorwerpen die door de grasmaaier gegrepen en weggeslingerd kunnen worden.
- Controleer de aan de buitenkant van de grasmaaier genstalleerde leiding en de aansluitkabel op beschadiging en ouderdom (broosheid). Uitsluitend in onberispelijke staat gebruiken.
- Laat de kabel uitsluitend door een vakman repareren.
- Controleer de grasopvangbak vaak op slijtage en vervorming.
- Controleer voor het gebruik (optische controle), of de messen en bevestigingsmiddelen bot of beschadigd zijn. Vervang botte of beschadigde messen altijd als set, om geen onbalans te veroorzaken.

### Algemene aanwijzingen

- Deze grasmaaier is voor het onderhoud van privé gazons bestemd. Vanwege het gevaar voor lichamelijk letsel van de gebruiker of van derden mag de grasmaaier niet voor andere doeleinden gebruikt worden.
- Maai nooit in de nabijheid van anderen, van vooral kinderen of dieren.
- Maai alleen bij daglicht of bij passend kunstlicht.

## Kabels



### Opgelet! Elektrische schok door kabelschade.

Wanneer de kabel doorgesneden of beschadigd is, slaan de zekering niet altijd door.

- Raak de kabel niet aan voor men de stekker uit het stopcontact haalt.
- Beschadigde kabel moet geheel worden vervangen. De kabel afplakken met isolatietape is verboden.
- Maak uitsluitend gebruik van een verlengkabel met een minimale diameter van 3 x 1,5 mm<sup>2</sup> en een max. lengte van 25 m:
  - wanneer rubber slangleidingen, dan niet lichter dan type HO 7 RN-F
  - wanneer PVC slangleidingen, dan niet lichter dan type HO5 VV-F (leidingen van dit type zijn niet geschikt om constant in de open lucht gebruikt te worden - zoals bijv.: als onderaardse leiding voor de aansluiting van een tuinstekkerdoos, een vijverpomp of voor opslag in de open lucht).
- Stekkers en koppelingen moeten spatwaterdicht zijn.
- Gebruik een elektrische beveiliging (RCD) met een maximale stroomsterkte van 30 mA.
- Aansluitkabel aan de trekontlasting bevestigen. Niet langs randen en/of langs spitse of scherpe voorwerpen laten schuren. De kabel niet tussen deur- of raamopeningen klemmen. Schakelinrichtingen mogen niet verwijderd of overbrugd worden (bijv. schakelhendel aan de stang van de handgreep binden).

## Bij het maaien

- Kantel de grasmaaier niet, als u de motor inschakelt, tenzij de maaier bij het opstarten gekanteld moet worden. Als dit het geval is, kantel de maaier dan niet meer dan absoluut noodzakelijk is en til alleen het gedeelte omhoog dat zich niet aan de kant van de gebruiker bevindt. Controleer altijd, of uw handen allebei in werkpositie zijn, voordat u de grasmaaier weer terug op de bodem zet.
- Attentie, gevaar! Messen lopen na!
- Houdt de veiligheidsafstand aan die door de stang van de handgreep aangegeven is.
- Zet de motor pas aan, als uw voeten zich op een veilige afstand van de messen bevinden.
- Let op een stabiele stand, vooral op een helling. Nooit snel, maar altijd rustig naar voren lopen.
- Maai op een helling altijd in dwarsrichting t.o.v. de helling, nooit van boven naar beneden.
- Op een helling moet u vooral oppassen als u van richting verandert.
- Maai niet op een steile helling.
- Wees vooral voorzichtig, als u achterwaarts maait en de grasmaaier naar u toe trekt.
- Zet de maaier uit, als u hem kantelt, beweegt zonder te maaien of vervoert, bijv. van of naar het gazon of op wegen.
- Gebruik de grasmaaier nooit als de veiligheidsinrichtingen zoals grasopvangbak en/of afbuiginrichting beschadigd zijn of zelfs ontbreken.
- Let op, geen snijdende vlakken aanraken.
- Houdt uw handen en voeten altijd uit de buurt van roterende delen. Ga niet voor de opening staan waaruit het gras uitgeworpen wordt.
- Til een grasmaaier nooit op en draag hem nooit als de motor nog loopt.
- Open de veiligheidsklep nooit als de motor nog loopt.

- Voor het afnemen van de grasopvangbak: Motor afzetten en wachten totdat de messen helemaal stil staan. De grasopvangbak zorgvuldig bevestigen nadat hij leeggemaakt is.
- Nooit met lopende motor over kiezelstenen rijden - Steenslag!
- Zo mogelijk niet maaien als het gras nat is.
- De grasmaaier uitzetten, stekker uittrekken en wachten totdat de maaier stil staat, als u bijv:
  - de maaier alleen laat staan
  - een geblokkeerd mes vrij maakt
  - de maaier wilt controleren, reinigen of eraan wilt werken
  - als u een vreemd voorwerp heeft geraakt, controleer de maaier dan op beschadiging en voer de noodzakelijke reparaties uit.
  - als de maaier door onbalans sterk vibreert (onmiddellijk uitschakelen en de oorzaak zoeken).
  - instellings -of reinigingswerkzaamheden wilt uitvoeren.
  - wilt controleren, of de aansluitleiding in een lus zit of beschadigd is.
  - Wanneer de aansluitleiding tijdens het gebruik beschadigd wordt, moet de stekker van de leiding onmiddellijk uitgetrokken worden. Leiding niet aanraken voordat de stekker uit het stopcontact getrokken is.

## Het onderhoud



### Opgelet! Roterend snijmes.

Vóór al het onderhoud en schoonmaakwerk:

- Haal de stekker eruit.
- Raak de draaiende messen niet aan.
- De grasmaaier niet met water en vooral niet met een hogedrukspuit schoon spuiten.
- Controleer regelmatig of alle zichtbare bevestigingsschroeven en moeren, vooral die van de messenbalk, goed vast zitten en draai ze zonedig aan.
- Attentie! Laat de messen steeds uitsluitend door een vakman vervangen of slijpen, omdat deze delen, nadat ze verwijderd zijn, opnieuw volgens de veiligheidsvoorschriften uitgebalanceerd moeten worden.
- Gebruik uitsluitend originele onderdelen van WOLF-Garten, anders heeft u geen garantie, dat uw grasmaaier voldoet aan de veiligheidsvoorschriften.
- Plaats de grasmaaier niet in vochtige ruimtes.
- Vervang om veiligheidsredenen versleten of beschadigde delen.

## Afvalverwijdering



Afgedankte elektrische apparatuur mag niet met het huishoudelijk afval meegegeven worden. Recycle apparatuur, accessoires en verpakking op milieuvriendelijke wijze.

## Montage

### Duwboom bevestigen **A B C**



#### Opgelet!

De kabel kan beschadigen tijdens het opbergen of het verwijderen van de vergrendeling.

- Plaats de kabel in de in de beschermhoes **A**.
- Wanneer men de hoogte van de hendel instelt let erop dat de kabel niet gevouwen is **B**.

1. Klap het onderste gedeelte van de duwboom omhoog en schroef het met de twee handwieltjes vast **C** (1).
2. Stel de gewenste hoogte van de duwboom in **B**.
3. Klap het bovenste gedeelte van de duwboom omhoog en schroef het met de vleugelmoeren vast **C** (2).

### Vangzak monteren **D E F G H J**

- Zie afbeeldingen.

## Gebruik

### Algemeen

#### Gebruikstijden

- Gelieve de specifieke nationale verordeningen in acht te nemen.

#### Voedt de kabel door de kabelontspanner **K**

- Voedt alstublieft de kabel door de kabelontspanner **K**



#### Opmerking: WOLF-Garten Flick-Flack®

WOLF-Garten Flick-Flack® houdt de kabel buiten het bereik van het snijgedeelte **L**.

#### Stel snijhoogte in



#### Opgelet! Roterend snijmes

Verricht enkel werkzaamheden/aanpassingen aan de apparatuur nadat de motor uitgezet is en het snij onderdeel tot stilstand is gekomen.

- De motor uitschakelen en trek de stekker eruit trekken.

1. Trek de hendel naar buiten **M**.
2. Stel de gewenste maaihoogte in **N**.
3. Druk de hendel weer naar binnen **O**.

#### Maaihoogte - Grasconditie

- Maait u, indien mogelijk, bij droog weer. Daarmee wordt het grassprietje gespaard. Bij een vochtige of hogere grasmat wordt een hogere maaihoogte aanbevolen.
- Gemiddelde maaihoogte is 40 mm.

#### Aansluiting aan het stopcontact (wisselstroom 230 Volt, 50 Hz)

- De machine kan aan ieder stopcontact aangesloten worden, dat met een 16 Ah. zekering (of LS-schakelaar type B) gezekerd is.



#### Opmerking: Reststroomapparaat

Deze beveiligende apparatuur beschermd tijdens het aanraken van bedrading met isolatie gebreken, tot in sommige gevallen ook tijdens het beschadigen van onder spanning staande draden.

- We adviseren de apparatuur enkel aangesloten wordt aan een stopcontact dat beschermd is met een reststroomapparaat (RCD) met een reststroom van niet meer dan 30 mA.
- Vervangende onderdelen zijn verkrijgbaar voor oude installaties. Raadpleeg een elekticiën.

#### Maaier inschakelen

- Maaier op een glad oppervlak starten.
- Niet op hoog gras - hier desnoods licht kantelen **P**.

#### Motor aanzetten **Q**

1. Knop (1) indrukken en vasthouden.
2. Hefboom (2) aantrekken.
3. Knop (1) loslaten.

#### Motor uitzetten **Q**

- Hefboom (2) loslaten.

#### Tips voor het maaien

- Om strepen op uw gazon te voorkomen, moeten de maaivlakken elkaar altijd een paar centimeter overlappen **R**.
- Leg de kabel steeds veilig neer op terrassen, paden, of op het reeds gemaaide gras.

### Maaien / Vangen (cut / collect)

#### Maaier-/ opvangfunctie activeren **S**



#### Opgelet! Roterend snijmes

Verricht enkel aanpassingen aan de apparatuur nadat de motor uitgezet is en het snij onderdeel tot stilstand is gekomen.

- Start de motor niet totdat uw voeten zich op een veilige afstand van het snij onderdeel bevinden.

1. Verwijder de vangzak.
2. Draai de knop naar "SNIJ/VERZAMEL".
3. Hang de verzamelzak op indien nodig.
4. Start de motor.

## Hang de verzamelzak op **T**



### Opgelet! Roterend snijmes

Verricht enkel aanpassingen aan de apparatuur nadat de motor uitgezet is en het snij onderdeel tot stilstand is gekomen.

- Maak de verzamelzak niet vast totdat uw voeten zich op een veilige afstand van het snij onderdeel bevinden.

1. Trek de veiligheidsklep omhoog.
2. Hang de haken van de vangzak in de openingen van het chassis (zie pijl).
3. Plaats de veiligheidsklep weer terug.

## Leeg verzamelzak **U**

Als de verzamelzak vol is gaat de klep uit zichzelf naar beneden.



### Opgelet! Roterend snijmes

Verricht enkel aanpassingen aan de apparatuur nadat de motor uitgezet is en het snij onderdeel tot stilstand is gekomen.

- De motor uitschakelen en trek de stekker eruit trekken.
- Leeg de verzamelzak.
- Verwijder potentiële blokkades bij het snijgedeelte voordat men begint.



### Instructies voor de niveau indicator:

Voor een efficiënte werking van de niveau indicator dient men regelmatig de holtes onder de niveau indicator in de verzamelzak te reinigen met een handborstel.

## Mulchen (mulch)

Bij het „mulchen“ wordt het gras d.m.v. een speciaal maaisysteem meermaals gesneden en komt vervolgens weer op de bodem terecht. Daardoor is er geen maaiafval. Bovendien beschermt „mulchen“ het gazon tegen uitdroging en de meststoffen kunnen optimaal worden opgenomen.



### Instructies voor mulchen

Wij adviseren:

- Afhankelijk van de groei van het gras, mulch 1 – 2 x per week
- Het gras mag niet te lang of nat zijn!
- Ga langzaam tijdens het mulchen
- Let op dat de snijplaten overlappen.
- Snij het gras niet meer dan 20 mm.



### Opmerking:

Het mulchen is niet aan te raden in het geval van met mos aangetast of verstrikt gras, daar het snij materiaal op het mos oppervlakte blijft en/of verstrikt raakt en dus niet geabsorbeerd kan worden door de grond.

- Het gazon regelmatig loswerken en bemesten.

## Mulchfunctie activeren **S**



### Opgelet! Roterend snijmes

Verricht enkel aanpassingen aan de apparatuur nadat de motor uitgezet is en het snij onderdeel tot stilstand is gekomen.

- Start de motor niet totdat uw voeten zich op een veilige afstand van het snij onderdeel bevinden.

1. Verwijder de vangzak.
2. Draai de schakelaar naar „MULCH“.
3. Start de motor.

## De verzorging

### Algemeen



#### Opgelet! Roterend snijmes

Voor al het onderhoud en schoonmaakwerk:

- Haal de stekker eruit.
- Raak de snijmessen niet aan.

### Reinigen

- Na iedere maaibeurt moet de maaier met een handveger schoongemaakt worden.
- Reinig de mulchklep regelmatig met een handveger **V**.
- In geen geval met water sproeien.

### Stalling tijdens de winter

- Na het maaiseizoen moet de maaimachine grondig schoongemaakt worden.
- Laat uw maaier in de herfst nakijken bij een WOLF-Garten service werkplaats.
- Nooit de maaier met water afsproeien of in vochtige ruimten opbergen.

### Het verwisselen van de messen **W**

- Voor alle werkzaamheden aan de messen, verbindings- en snij onderdelen, ten eerste de stekker eruit halen en beschermende handschoenen dragen.



#### Opgelet!

Er kan een onevenwichtigheid ontstaan na het slijpen van het mes.

- Laat de messen altijd slijpen bij een gespecialiseerde werkplaats, daar er een onevenwichtigheidscontrole moet plaatsvinden volgens de veiligheidsnormen.
- Verwissel de messen altijd bij een gespecialiseerde werkplaats. Een torque sleutel van 10 mm is verplicht vereist. Vastdraaien torque van de schroeven: 6 - 7 N-m **W**.
- Alleen originele onderdelen gebruiken.

## Reserveonderdelen

Artikelnummer	Artikelnaam	Productinformatie
4904 031		Opvangzack kpl. (32/34)
4907 031		Opvangzack kpl. (37)
4913 095	Vi 32 FM	Vervangingsmes kpl. 32 cm
4904 096	Vi 34 FM	Vervangingsmes kpl. 34 cm
4907 096	Vi 37 FM	Vervangingsmes kpl. 37 cm

## Opheffen van storingen

Probleem	Mogelijke oorzaak	Oplossing (X) door	
		WOLF-Garten Service-dienst	Zelf
Draait slecht, het apparaat trilt sterk	• Messen defect	X	---
	• Messen uit bevestiging losgeraakt	---	X
	• Zekering defect	---	X
De motor slaat niet aan	• Kabel beschadigd		
	 <b>Opgelet! Elektrische schok door kabelschade.</b> Wanneer de kabel doorgesneden of beschadigd is, slaan de zekering niet altijd door. <ul style="list-style-type: none"> <li>• Raak de kabel niet aan voor men de stekker uit het stopcontact haalt.</li> <li>• Beschadigde kabel moet geheel worden vervangen. De kabel afplakken met isolatietape is verboden.</li> </ul>	X	---
Maait/Vangt het gras slecht op	• Messen zijn stomp	X	---
	• Opvangbox verstopt	---	X
	• niet aangepaste maaihoogte	---	X

**Ineem in geval van twijfel altijd contact op met de servicedienst van WOLF-Garten.**

**Attentie: schakel de maaier voor elke controle, reiniging of werkzaamheid aan de messen uit en verwijder de netstekker.**

## Garantie

In elk land gelden de garantiebepalingen die door onze maatschappij of importeur worden uitgegeven. Storingen aan uw apparaat verhelpen wij kosteloos in het kader van de garantie, indien een materiaal- of productiefout hiervan de oorzaak is. Neem voor een reparatie binnen de garantietermijn contact op met uw leverancier of de dichtstbijzijnde vestiging.

# Hjertelig til lykke med dit køb af en WOLF-Garten plæneklipper



Læs denne brugsanvisning omhyggeligt og gør dig fortrolig med redskabets betjeningslementer og den rigtige brug. Brugeren er ansvarlig, hvis der sker uheld med andre personer eller deres ejendom. Vær opmærksom på betjeningsvejledningens henvisninger, forklaringer og forskrifter.



Lad aldrig børn eller andre personer bruge plæneklipperen, hvis de ikke kender betjeningsvejledningen. Personer under 16 år må ikke arbejde med klipperen. Offentlige bestemmelser kan fastlægge en minimum alder for brugeren.

## Inhold

Sikkerhedshenvisninger . . . . .	.31
Montering . . . . .	.32
Drift . . . . .	.33
Vedligeholdelse. . . . .	.34
Reserve dele . . . . .	.34
Afhjælpning af fejl . . . . .	.35
Garanti . . . . .	.35

## Overblik over udstyrets karakteristiske egenskaber



- CCM-System: Klippe (Cut), Opsamle (Collect), Bioklippe (Mulch) - alt med et redskab
- Central indstilling af klippehøjden
- Sammenklappeligt håndtag for pladsbesparende opbevaring og enkel transport
- Indstilling af grebets højde dobbelt
- Rummelig opsamler med fyldestandsviser, let at tømme
- 1. classes materialer, bedste forarbejdning og attraktivt design
- Klar til brug: fra 0 til klipning på 30 sekunder

## Sikkerhedshenvisninger

### Symbolernes betydning



**Advarsel!**  
Læs enighedsvejledningen, inden redskabet tages i brug!



Hold andre personer væk fra fareområdet!



**Advarsel!**  
Skarpe knive – tag kablet ud af kontakten før vedligeholdelsesarbejde og ved beskadigelse!



Hold tilslutningskablet væk fra skæreværktøjet.

### Generelle henvisninger

- Denne plæneklipper er beregnet til vedligeholdelse af private græsplæner. Af hensyn til faren for, at brugeren eller andre personer skal komme til skade, må plæneklipperen ikke bruges til andre formål.
- Brug aldrig klipperen, hvis der er personer, især børn og dyr, i nærheden.
- Brug kun plæneklipperen ved dagslys eller ved tilstrækkelig kunstig belysning.

### Inden klipningen

- Bær altid fastsiddende fodtøj og lange bukser under klipningen. Klip aldrig med bare fødder eller med lette sandaler.
- Kontroller det terræn, hvor klipperen skal bruges, og fjern alle genstande, som kan blive fanget og slynget ud.
- Undersøg den udvendige ledning på redskabet og tilslutningskablet for skader og aldrig (skørhed). Brug kun redskabet, når det er i en upåklagelig tilstand.
- Reparationer på kablet skal altid udføres af en fagmand.
- Kontroller opsamlerudstyret tit for slid og deformering.
- Inden brugen skal det visuelt konstateres, om skæreværktøjet og deres fastgørelsesmidler er sløve eller beskadigede. Sløve eller beskadigede skæreværktøjer skal udskiftes sætvis for at undgå ubalance.

### Kabel



#### Vigtigt! Elektrisk stød ved beskadigelse af kabel

- W Når kablet er skåret over eller beskadiget, udløses sikkerhedssikringen ikke altid.
- Rør ikke ved kablet, før De har taget stikket ud af kontakten.
  - Et ødelagt kabel skal udskiftes fuldstændigt. Det er forbudt at lappe kablet med isolerende tape.
  - Brug udelukkende forlængerledning med et mindste tværsnit på 3 x 1,5 mm<sup>2</sup> og en maks. længde på 25 m:
    - Hvis gummislanger bruges, så ikke lettere end type HO 7 RN-F
    - Hvis PVC-ledninger bruges, så ikke lettere end type HO5 VV-F (denne type ledninger er ikke egnede til konstant brug i det fri - som fx underjordisk udlægning for tilslutning til en havestikdåse, tilslutning til en dampumpe eller opbevaring i det fri).
  - Stik og koblinger skal være beskyttet mod vandsprøjt.

- Brug et fejlstrømsrelæ (RCD) med en fejlstrøm på ikke over 30mA
- Fastgør tilslutningskablet til trækaflastningen. Kablet må ikke skure mod kanter, spidse eller skarpe genstande. Kablet må ikke sidde i klemme i dørsprækker eller vinduessprosser. Afbryderanordninger må ikke fjernes eller kortsluttes (fx ved at binde afbryderarmen på håndtaget).

## Ved klipping

- Redskabet må ikke tippes, når du starter motoren, med mindre redskabet skal tippes ved igangsætningen. Hvis det er tilfældet, så tip ikke redskabet mere end hvad der er ubetinget nødvendigt, og løft kun den del, der vender væk fra brugeren. Kontroller altid, at begge hænder er i arbejdsstilling, inden redskabet igen sættes tilbage på jorden.
- Giv Agt, Fare! Skæreværktøjet har efterløb!
- Overhold den sikkerhedsafstand, som håndtaget giver.
- Du må kun starte motoren, når dine fødder er i sikker afstand fra skæreværktøjerne.
- Sørg for sikker stand, især på skrånninger. Løb aldrig, gå roligt fremad.
- Arbejde på skrånninger skal altid ske på tværs af hældningen, ikke op og ned.
- På skrånninger skal du især være forsigtig, når du ændrer fartretningen.
- Brug aldrig klipperen på stejle skrånninger.
- Vær især forsigtig, når du klipper baglæns, og når du trækker plæneklipperen ind mod dig.
- Afbryd plæneklipperen, når du vil tippe den, køre den uden at den arbejder, eller transportere den, fx til/fra plænen eller over vejen.
- Brug aldrig redskabet med beskadigede beskyttelsesudstyr eller manglende sikkerhedsudstyr som skærplader og/eller græsopsamlerudstyr.
- Pas på, fat ikke på løbende skær.
- Lad aldrig hænder eller fødder komme i nærheden af de roterende dele. Stil dig aldrig foran græsudkastets åbning.
- Løft eller bær aldrig en plæneklipper med motoren i gang.
- Beskyttelsesklappen må aldrig åbnes, mens motoren endnu er i gang.
- Inden græsopsamleren tages af: Stop motoren og vent på, at skæreværktøjet står stille. Når græsopsamleren er tømt, skal den gøres omhyggeligt fast igen.
- Kør aldrig hen over grus med motoren i gang – stenslag!

- Klip ikke i vådt græs, hvis det kan undgås.
- Redskabet skal kobles ud og tændrørsstikket trækkes og derefter venter du, til redskabet står stille, når du fx:
  - vil forlade klipperen
  - vil frigøre en blokeret kniv
  - vil kontrollere, rengøre eller arbejde på klipperen
  - har ramt et fremmedlegeme; kontroller da klipperen for skader og udfør eventuelle nødvendige reparationer.
  - mærker, at klipperen vibrerer stærkt som følge af ubalance (afbryd straks og find årsagen).
  - vil udføre indstillings- eller rengøringsarbejder.
  - vil kontrollere, om tilslutningsledningen er snoet eller beskadiget.
  - Hvis tilslutningskablet bliver beskadiget under brugen, skal klipperen straks afbrydes fra nettet. Kablet må ikke berøres, før det er afbrudt fra nettet.

## Vedligeholdelsen



### A Vigtigt! Kredsskærekniv

BFør hvilken som helst form for vedligeholdelse og rengøring:

- Tag stikket ud fra kontakten.
- Rør ikke ved uabrudte knive.
- Sprøjt ikke vand på redskabet – især ikke med højtryk.
- Kontroller og efterspænd regelmæssigt alle synlige fastgørelsesskruer og møtrikker, især på klingene.
- Giv Agt! Skift og slibning af knive skal altid udføres af en fagmand, da der iht. sikkerhedsbestemmelserne skal foretages en afbalancering, når dele har været løsnet.
- Brug kun originale WOLF-Garten reservedele, ellers er der ingen garanti for, at plæneklipperen opfylder sikkerhedsbestemmelserne.
- Stil aldrig klipperen i fugtige rum.
- Slidte eller beskadigede dele skal af sikkerhedsgrunde udsiftes.

## Bortskaffelse



Smid ikke elektrisk udstyr ud med usholdningsaffaldet. Genbrug udstyr, tilbehør og emballage på iljømæssig vis.

## Montering

### Fastgør håndtaget A B C



#### Vær forsigtig!

T Kablet kan blive beskadiget, når det bliver foldet sammen, eller når man trækker i styret.

- Isæt kablet i den bøjede beskyttelse **A**.
- Når De justerer højden på styret **B** er det vigtigt at kablet ikke er krøllet.

1. Klap håndtagets underdel op og skru det fast med de to håndhjul **C** (1).

2. Indstil den ønskede højde på håndtaget **B**.
3. Klap håndtagets overdel op og skru det fast med de to fløjtrækker **C** (2).

### Monter opsamler D E F G H J

- Se afbildning.

## Drift

### Generelt

#### Driftstider

- Overhold de regionale forskrifter.

#### Fød kablet gennem aflastningen **K**

- Fød venligst kablet gennem aflastningen **K**.



#### Bemærk: WOLF-Garten Flick-Flack®

WOLF-Garten Flick-Flack® holder kablet væk fra skæreenheden **L**.

#### Sæt skærehøjde



#### Vigtigt! Kredsskærekniv

De må kun udføre arbejde på/justering af udstyret, efter at motoren er slukket og skæreværktøjet ikke bevæger sig mere.

- Sluk for motoren og træk stikket ud.

1. Træk armen ud **M**.
2. Indstil den ønskede klippehøjde **N**.
3. Skyd armen ind igen **O**.

#### Klippehøjde - græstilstand

- Klip så vidt muligt kun tørre plæner for at skåne græsset. Iip evt. med højere klippehøjde ved fugtigt og højt græs.
- I reglen indstilles på en klippehøjde på 40 mm.

#### Tilslutning til stikdåsen (vekselstrøm 230 Volt, 50 Hz)

- Redskabet kan tilsluttes enhver stikdåse, som er sikret med en 16 Amp. træg sikring (eller LS-afbryder type B).



#### Bemærk: Fejlstrømsafbryder

Disse strømafbrydere beskytter, når man rører ved beskadigede ledninger, mod isoleringsfejl, samt når man beskadiger strømførende ledninger.

- Vi anbefaler at udstyret kun sluttes til en kontakt, som er beskyttet af en fejlstrømsafbryder (RCD) med en mærkeudløsestrøm på højst 30 mA.
- Modifikationsudstyr er til rådighed for ældre installationer. Konsulter en elektriker.

#### Indkoble klipper

- Klipperen tilkobles på en plan flade.
- Ikke i højt græs – klip om nødvendigt let her **P**.

#### Indkoble moto **Q**

1. Tryk knappen og hold den (1).
2. Træk bøjle hhv. gashåndtaget (2).
3. Slip knappen (1).

#### Stop motor **Q**

- Frigiv gashåndtaget resp. bøjlen (2)

#### Tips vedr. plæneklippingen

- Lad altid klippebanerne overlape hinanden et par centimeter, så der ikke opstår striber **R**.
- Læg altid kablet sikkert på terrasse, veje eller det allerede klippede græs

### Klippe / Opsamle (cut / collect)

#### Aktiver klippe-/opsamlefunktionen **S**



#### Vigtigt! Kredsskærekniv

Udfør kun justeringer på udstyret efter at motoren er slukket og skæreredskaberne ikke bevæger sig mere.

- Start ikke motoren før De føler, at De er på sikker afstand fra skæreredskaberne.

1. Fjern opsamlere.
2. Drej kontakten hen til "SKÆR/SAML".
3. Om nødvendigt påsæt samleposen.
4. Start motoren.

#### Påsat samleposen **T**



#### Vigtigt! Kredsskærekniv

Udfør kun justeringer på udstyret efter at motoren er slukket og skæreredskaberne ikke bevæger sig mere.

- Påsæt ikke samleposen, før Deres fødder er på sikker afstand fra skærereskabet.

1. Løft beskyttelsesklappen.
2. Monter opsamlere med kroge i udsparingerne i stellet (se pil).
3. Læg beskyttelsesklappen på.

#### Tøm samleposen **U**

Når samleposen er fuld, sænkes klappen af sig selv.



#### Vigtigt! Kredsskærekniv

Udfør kun justeringer på udstyret efter at motoren er slukket og skæreredskaberne ikke bevæger sig mere.

- Sluk for motoren og træk stikket ud.
- Tøm samleposen
- Fjern eventuelle blokeringer i skærerummet før De starter.



#### Instruktioner til højdeindikator:

For at højdeindikatoren skal fungere effektivt, bør De rengøre hullerne under højdeindikatoren i samleposen med en håndbørste.

### Bioklipning (mulch)

Ved „bioklipning“ bliver græsset klippet flere gange af et specielt klippesystem og ført tilbage til jorden igen. På den måde opstår der ikke noget afklip, som skal samles op. Desuden beskytter bioklipningen plænen mod at tørre ud.



#### Instruktioner til jorddækning

Vi anbefaler:

- Afhængig af græssets højde, dæk 1 – 2 gange om ugen
- Græsset bør hverken være for højt eller for vådt!
- Jorddækningen bør foretages langsomt
- Vær omhyggelig med at knivkanalerne ikke springer over.
- Slå ikke græsset mere end 20 mm.

**Bemærk:**

Jorddækning anbefales ikke i hvis der er tale om påvirkning af mos eller sammenfiltret græs, da skærematerialet bliver oven på mossets overflade og/eller sammenfiltringen og derfor ikke kan absorberes af jorden.

- De bør regelmæssigt løsne jorden og gøde plænen.

**Aktiver bioklipningen S****Vigtigt! Kredsskærekniv**

Udfør kun justeringer på udstyret efter at motoren er slukket og skæreredskaberne ikke bevæger sig mere.

- Start ikke motoren før De føler, at De er på sikker afstand fra skæreredskaberne.

1. Fjern opsamlere.
2. Drej kontakten til „MULCH“.
3. Start motoren.

## Vedligeholdelse

### Generelt

**Vigtigt! Kredsskærekniv**

Før hvilken som helst form for vedligeholdelse og rengøring:

- Tag stikket ud.
- Rør ikke ved uafbrudte knive.

- Sprøjt aldrig på klipperen med vand, og den bør heller ikke opbevares i fugtige rum.
- Lad din klipper efterse om efteråret af et WOLF-Garten serviceværksted.

### Rengøring

- Efter hver klipning skal klipperen/plænelufteren rengøres med en håndkost.
- Rengør mulchklappen med jævne mellemrum med en håndkos **V**.
- Sprøjt under ingen omstændigheder med vand.

### Knivskift W

- Gældende for alt arbejde på knive, koblinger og knivbjælker, træk først stikket ud og bær beskyttende handsker.

**Vigtigt!**

Der kan udvikles en ubalance efter at have slebet kniven.

- Få altid slebet knivet hos en specialist i dette, da en efterprøvelse af ubalancen skal foretages i henhold til sikkerhedsregulativerne.
- En momentnøgle på 10 mm er obligatorisk påbudt. Fastgør skruernes moment: 6 - 7 N-m . **W**

### Opbevaring om vinteren

- Klipperen skal gøres grundigt ren efter hver sæson.

## Reserve dele

Artikelnr.	Bestillingsbetegnelse	Produktinformation
4904 031		Græsopsamler (32/34)
4907 031		Græsopsamler (37)
4913 095	Vi 32 FM	Udskiftningskniv 32 cm
4904 096	Vi 34 FM	Udskiftningskniv 34 cm
4907 096	Vi 37 FM	Udskiftningskniv 37 cm

## Afhjlpning af fejl

Problem	Mulige årsager	Afhjælpning (X) ved:	
		WOLF-Garten Service-værksted	Selv
Urolig gang, redskabet vibrerer stærkt	• Skade på kniv	X	---
	• Kniv løs i fastgørelsen	---	X
	• Sikring beskadiget	---	X
Motoren går ikke	• Kabelskader:  <b>Vigtigt! Elektrisk stød ved beskadigelse af kabel W</b> Når kablet er skåret over eller beskadiget, udløses sikkerhedssikringen ikke altid. <ul style="list-style-type: none"> <li>• Rør ikke ved kablet, før De har taget stikket ud af køntakten.</li> <li>• Et ødelagt kabel skal udskiftes fuldstændigt. Det er forbudt at lappe kablet med isolerende tape.</li> </ul>	X	---
	• Sløv kniv	X	---
Dårlig klipning/opsamling	• Opsamler stoppet	---	X
	• Klippehøjde ikke tilpasset	---	X

Gå altid til et WOLF-Garten Serviceværksted, hvis der er tvivl.

**GIV AGT! Stop motoren og træk netstikket inden enhver kontrol, rengøring eller andet arbejde.**

## Garanti

I hvert land gælder de garantibetingelser, som vort salgsselskab resp. importør i det pågældende land har udgivet. Fejl på maskinen reparerer gratis i garantiperioden, hvis de skyldes en materiale- eller produktionsfejl. Hvis De vil gøre Deres garanti gældende, bedes De henvende Dem til Deres forhandler eller nærmeste filial.

## Onnittelumme WOLF-Garten ruohonleikkurin hankinnasta



Lue käyttöohjeet huolellisesti, perehdy hallintalaitteisiin ja koneen oikeaan käyttöön. Käyttäjä vastaa ulkopuolisille aiheutuvista tapaturmista ja omaisuusvaurioista. Huomioi ohjeet, selitykset ja määräykset.



Älä anna lasten tai henkilöiden, jotka eivät tunne käyttöohjeita, käyttää ruohonleikkuria. Alle 16 vuoden ikäiset nuoret eivät saa käyttää konetta. Paikallisiin määräyksiin voi sisältyä vaatimus käyttäjän vähimmäisiästä.

### Sisälllys

Turvallisuusohjeet . . . . .	.36
Asenus . . . . .	.37
Käyttö. . . . .	.37
Huolto. . . . .	.39
Varaosat . . . . .	.39
Häiriöiden poistaminen . . . . .	.40
Takuuehdot. . . . .	.40

### Ominaisuudet lyhyesti



- CCM-järjestelmä: leikkaa (Cut), kerää (Collect), hienonna (Mulch) - yhdellä koneella
- keskitetty leikkuukorkeuden säätö
- taattu aisa vähentää säilytystilan tarvetta ja helpottaa kuljettamista
- Aisan korkeuden säätö (2 x)
- helposti tyhjennettävä, tilavaa kerääjää, jossa on täyttymisenilmaisimain
- laadukkaat materiaalit, erinomainen työn laatu ja kaunis muotoilu
- Ready-to-use: leikkuuvalmis 30 sekunnissa

## Turvallisuusohjeet

### Symbolien merkitys



**Varoitus!**  
Lue käyttöohje ennen käyttöönottoa!



Pidä sivulliset poissa vaaralliselta alueelta!



**Muista!**  
Ennen korjauksen aloittamista katkaise virta irrottamalla johtopistorasiasta.



Estä liitäntäjohdon joutuminen leikkuulaitteeseen!

### Yleisiä ohjeita

- Ruohonleikkuri on tarkoitettu yksityisten nurmialueiden hoitoon. Käyttäjän ja muiden henkilöiden vammautumisvaaran takia ruohonleikkuria ei saa käyttää muihin tarkoituksiin.
- Älä leikkaa ruohoa, kun lähellä on sivullisia, erityisesti lapsia ja eläimiä.
- Työskentele vain päivänvalossa tai kun valaistus on muuten riittävä.

### Ennen ruohon leikkaamista

- Käytä ruohoa leikatessa tukevia jalkineita ja pitkiä housuja. Älä leikkaa paljasjaloin tai kevyet sandaalit jalassa.

- Tarkasta leikattava alue, ja poista kaikki esineet, joita kone voi singota.
- Tarkasta, onko koneen virtajohdossa ja jatkojohdossa merkkejä vaurioista tai haurastumisesta. Käytä vain moitteettomia johtoja.
- Toimita kone huoltoliikkeeseen virtajohdon vaihto varten.
- Tarkasta kerääjän kuluneisuus ja muodonmuutokset usein.
- Tarkasta ennen käyttöä, ovatko leikkuulaitteet tai kiinnitykset tylsyneet tai vaurioituneet. Vaihda leikkuulaitteet sarjana, jotta tasapainotus säilyisi.

### Liitäntäjohto



#### Huomio! Liitosjohdon tuottama sähköisku

Liitosjohdon rikkoutuma tai vaurio ei aina laukaise turvavaroitusta.

- Älä koske liitosjohtoon ennen kuin olet irrottanut pistotulpan pistorasiasta.
- Vaurioitunut liitosjohto tulee vaihtaa kokonaan uuteen. Liitosjohdon paikkaaminen eristysteipillä on kiellettyä.
- Käytä vain jatkojohtoa, jonka poikkipinta on vähintään 3 x 1,5 mm<sup>2</sup> ja pituus enintään 25 m:
  - kumivaippaiset johdot vähintään HO 7 RN-F
  - PVC-johdot vähintään HO5 VV-F (tämän tyyppiset johdot eivät sovellu jatkuvaan ulkokäyttöön - esim. maahan upotettu kaapeli puutarhapistorasian liittämistä varten, lamppupumpun liittämistä varten tai varastointi ulkona).
- Pistokkeen ja pistorasioiden on oltava roiskeveesisuojattu.
- Käytä vikavirtasuojakytkintä (RCD), jonka laukeamisvirta on enintään 30 mA.

## Ruohoa leikattaessa

- Älä kallista laitetta, kun käynnistät moottorin, ellei laitetta ole kallistettava käynnistettäessä. Mikäli kallistaminen on tarpeen, kallista vain niin paljon kuin on tarpeen, ja pois päin itsestäsi. Tarkasta ennen leikkurin laskemista takaisin maahan, että kumpikin käsi on työasennossa.
- Varo vaaraa! Leikkuulaite jatkaa pyörimistä!
- Pysy turvallisella etäisyydellä leikkurista.
- Käynnistä moottori vain, kun jalat ovat turvallisella etäisyydellä leikkuulaitteesta.
- Seiso tukevasti, erityisesti kaltevilla pinnoilla. Älä juokse, vaan kävele rauhallisesti eteenpäin.
- Leikkaa rinteet poikkisuuntaan, ei ylä- ja alamäkeen.
- Ole rinteissä erityisen varovainen, kun vaihdat suuntaa.
- Älä työskentele jyrkissä rinteissä.
- Ole erittäin varovainen, kun leikkaat takaperin tai vedät leikkuria itseesi päin.
- Pysäytä moottori, kun kallistat leikkuria, tyhjennät sen, kuljetat sen leikattavalle nurmelle tai ylität teitä tai polkuja.
- Älä käytä leikkuria, jos turvalaitteet, kuten heittoputki ja/tai kerääjä, ovat vaurioituneet tai puuttuvat.
- Varoitus: älä tartu pyöriin teriin.
- Älä vie käsiä ja jalkoja lähelle pyöriviä osia. Älä seiso ruohonpoistoaukon edessä.
- Älä nosta tai kanna ruohonleikkuria, kun moottori käy.
- Älä avaa suojualuukkuja, kun moottori pyörii.
- Ennen kuin irrotat kerääjän: Pysäytä moottori ja odota, kunnes leikkuulaite ei enää pyöri. Kiinnitä kerääjä tyhjentämisen jälkeen huolellisesti takaisin paikalleen.
- Älä aja sorapinnoilla moottorin pyöriessä - varo lentäviä kiviä!
- Vältä märän nurmikon leikkaamista.
- Katkaise virta, irrota pistoke pistorasia ja odota, kunnes terät ovat pysähtyneet, kun esimerkiksi
  - jätät leikkurin vaille valvontaa.
  - poistat tukoksen.

- tarkastat, puhdistat tai korjaat leikkuria.
- olet osunut vieraaseen kappaleeseen. Tarkasta, onko leikkuri vaurioitunut, ja korjaa tarvittaessa.
- leikkuri tärisee epätasapainon vaikutuksesta voimakkaasti (katkaise virta heti ja selvitä syy).
- aiot säätää tai puhdistaa leikkuria.
- tarkastat, onko liitäntäjohto kiertynyt tai vaurioitunut.
- Jos liitäntäjohto vaurioituu käytön aikana, se on irrotettava heti pistorasiasta. Älä koske johtoon ennen kuin se on erotettu verkosta.

## Huolto



### Huomio! Pyörivä leikkuriterä

Ennen huoltoa ja puhdistusta:

- Irrota pistotulppa.
- Älä koske liikkuviin teriin.
- Älä puhdista konetta vedellä, eikä varsinkaan painepesurilla.
- Tarkasta kaikkien näkyvien kiinnitysruuvien ja -mutterien – erityisesti teräpalkin – kireys säännöllisesti, ja kiristä tarvittaessa.
- Huomio! Kun terä on vaihdettava tai teroitettava, toimita kone huoltoliikkeeseen, koska tasapainotus on tarkastettava, kun osia on irrotettu.
- Käytä vain alkuperäisiä WOLF-Garten varaosia, koska muut et voi tietää varmasti, onko kone turvallinen.
- Älä säilytä leikkuria kosteassa tilassa.
- Vaihda kuluneet tai vaurioituneet osat turvallisuusyystistä.

## Jätteenpoisto



Älä hävitä elektronia laitteita kotitalousjätteen mukana. Kierrätä elektroniset tavarat, osat ja pakkausmateriaalit ympäristöystävällisesti.

## Asenus

### Aisan kiinnittäminen A B C



#### Varoitus!

Liitosjohto voi vaurioitua kahvan kokoon tai esiin taittamisen aikana.

- Aseta liitosjohto kaarisuojukseen **A**.
  - Kahvan pituuden säätämisen aikana **B** varmista, ettei liitosjohto ole taittunut.
1. Nosta aisan alaosa ylös ja kiinnitä se käsipyörillä **C** (1).
  2. Säädä aisan korkeus sopivaksi **B**.
  3. Nosta aisan yläosa yläasentoon ja kiinnitä siipimuttereilla **C** (2).

### Kerääjän asentaminen D E F G H J

- Katso kuvat.

## Käyttö

### Yleinen

#### Käyttöajat

- Noudata mahdollisia paikallisia rajoituksia.

### Syötä johto liitinkaapelin läpi K

- Ole hyvä ja syötä johto liitinkaapelin läpi **K**.



#### Huomio: WOLF-Garten Flick-Flack®

WOLF-Garten Flick-Flack® pitää johdon kaukana leikkurista **L**.

## Säädä leikkauskorkeus



### Huomio! Pyörivä leikkuriterä

Aloita työ/säätö laitteella ainoastaan sen jälkeen kun moottori on kytketty pois päältä ja terä on pysähtynyt.

- Kytke moottori pois päältä ja irrota pistotulppa.

1. Vedä vipu ulospäin **M**.
2. Säädä leikkuukorkeus haluamaksesi **N**.
3. Paina vipu takaisin sisään **O**.

## Leikkuukorkeus - nurmikon kunto

- Leikkaa nurmikko kuivana, jotta kasvusto ei vahingoitu. Kun nurmikko on märkää tai pitkää, valitse suurempi leikkuukorkeus.
- Käytä yleensä 40 mm:n leikkuukorkeutta.

## Liittäminen pistorasiaan (vaihtovirta 230 V, 50 Hz)

- Koneen voi liittää jokaiseen 16 A hitaalla varokkeella (tai automaattivarokkeella B) suojattuun pistorasiaan.



### Huomio: Jännösvirran suojain

Nämä turvalaitteet suojaavat vaurioituneita johtoja käsiteltäessä, eristysvikojen ilmetessä ja joissakin tapauksissa, myös liitetyjä johtoja vaurioitaessa.

- Suosittelemme laitteen kytkemistä ainoastaan pistorasiaan, jossa on jännösvirran suojain ja jonka jännösvirta on enintään 30 mA.
- Retrofit sarjoja on saatavilla vanhoille asennuksille. Käännä sähköasentajan puoleen.

## Käynnistys

- Käynnistä leikkuri tasaisella pinnalla.
- Vältä korkeaa ruohoa – kallista konetta tarvittaessa hieman **P**.

## Käynnistäminen **Q**

1. Paina nuppia ja pidä painettuna.
2. Vedä sankaa tai vipua, vapautta nuppi.

## Pysäyttäminen **Q**

- Vapautta vipu tai sankaa.

## Leikkuvihjeitä

- Leikkuvihjeitä on mentävä jokusen senttimetrin päällekkäin, jotta nurmikkoon ei muodostuisi ruohoraitoja **R**.
- Perussääntö: Vedä kaapeli terassille, pitkin polkuja tai jo leikkua nurmikko.

## Hienontaminen / kerääminen (cut / collect)

### Kytke leikkaus/keräys -toiminto päälle **S**



### Huomio! Pyörivä leikkuriterä

Aloita laitteen säätö ainoastaan sen jälkeen kun moottori on kytketty pois päältä ja terä on pysähtynyt.

- Älä kytke moottoria päälle ennen kuin jalkasi ovat turvallisen välimatkan päässä terästä.

1. Poista kerjääjä.
2. Käännä kytkin asentoon "CUT/COLLECT".
3. Lopeta tarvittaessa keräyspussin käyttö.
4. Kytke moottori päälle.

## Lopeta keräyspussin käyttö **T**



### Huomio! Pyörivä leikkuriterä

Aloita laitteen säätö ainoastaan sen jälkeen kun moottori on kytketty pois päältä ja terä on pysähtynyt.

- Älä liitä keräyspussia ennen kuin jalkasi ovat turvallisen välimatkan päässä terästä.

1. Avaa suojaaluukku.
2. Ripusta kerääjän koukut rungon aukkoihin (katso nuoli).
3. Laske luukku kerääjän päälle.

## Tyhjennä keräyspussi **U**

Keräyspussin ollessa täysi, läppä laskeutuu itsestään.



### Huomio! Pyörivä leikkuriterä

Aloita laitteen säätö ainoastaan sen jälkeen kun moottori on kytketty pois päältä ja terä on pysähtynyt.

- Kytke moottori pois päältä ja irrota pistotulppa.
- Tyhjennä keräyspussi.
- Poista mahdolliset esteet laitteen terätilasta ennen aloittamista.



### Tasomittarin ohjeet:

Tasomittarin tehokkaan toimivuuden varmistamiseksi, puhdista säännöllisesti keräyspussissa tasomittarin alla olevat reiät käsiharjalla.

## Hienontaminen (mulch)

Hienonnettaessa (mulching) erityinen leikkujärjestelmä leikkaa ruohon useaan kertaan, ja hienonnettu ruoho palautetaan maahan. Näin ei muodostu leikkujätettä, vaan hienonnettu aine suojaa nurmea kuivumiselta.



### Kattamisen ohjeet

Suosittelimme:

- Ruohon kasvusta riippuen, katta 1 – 2 viikossa
- Ruoho ei saa olla liian pitkää tai märkää!
- Etene hitaasti kattaessasi
- Varmista, että terien väylät menevät limittäin.
- Älä leikkaa ruohoa 20 mm enempää.



### Huomio:

Kattaminen ei ole suositeltavaa mikäli ruoho on sammaltunutta tai tarttuvaa, koska leikattu materiaali jää sammaleen ja/tai tarttuu yhteen ja sen takia maaperä ei voi sitä imeä.

- Laikuta ja lannoita maaperä säännöllisesti.

## Hiennonustoiminnon käyttöönotto **S**



### Huomio! Pyörivä leikkuriterä

Aloita laitteen säätö ainoastaan sen jälkeen kun moottori on kytketty pois päältä ja terä on pysähtynyt.

- Älä kytke moottoria päälle ennen kuin jalkasi ovat turvallisen välimatkan päässä terästä.

1. Poista kerjääjä.
2. Käännä kytkin asentoon „MULCH“.
3. Kytke moottori päälle.

## Huolto

### Yleinen



#### Huomio! Pyörivä leikkuriterä

Ennen huoltoa ja puhdistusta:

- Irrota pistotulppa.
- Älä koske liikkuviin teriin.

### Puhdistaminen

- Puhdista kone harjalla työskentelyn päätyttyä.
- Puhdista mulch-läppä säännöllisesti harjalla **V**.
- Älä puhdista vesisuihkulla. Säilytä leikkuri kuivassa tilassa.

### Talvisäilytys

- Leikkuri on puhdistettava huolella käyttökauden päättyessä.
- Toimita leikkuri syksyllä valtuutettuun WOLF-Garten huoltoon tarkastettavaksi.
- Älä puhdista leikkuria vesisuihkulla, äläkä säilytä sitä kosteassa tilassa.

### Terien vaihto **W**

- Kaikkien terien käytössä, kytkennät ja leikkurit mukaanlukien, ennen kaikkea irrota pistotulppa ja käytä suojalaseja.



#### Huomio!

Epätasapaino voi kehittyä terän uudelleen hiomisen jälkeen.

- Hiota terät aina uudestaan asiantuntijan työpajassa koska turvallisuus säädösten mukaisesti epätasapainon tarkastus on suoritettava.
- Vaihda terät aina asiantuntijan työpajassa. Momenttiavain 10 mm on pakollinen vaatimus. Kiinnittävä ruuvien vääntömomentti: 6 - 7 N-m **W**.

## Varaosat

Tuotenro	Tilauuskoodi	Tuoteinfo
4904 031		Säkkikerääjä (32/34)
4907 031		Säkkikerääjä (37)
4913 095	Vi 32 FM	Vaihthoterä 32 cm
4904 096	Vi 34 FM	Vaihthoterä 34 cm
4907 096	Vi 37 FM	Vaihthoterä 37 cm

## Häiriöiden poistaminen

Ongelma	Mahdollinen syyt	Korjaus (X):	
		WOLF-Garten huolto	Itse
Kone käy epätasaisesti tai tärisee voimakkaasti	• Terä vaurioitunut	X	---
	• Terän kiinnitys löystynyt	---	X
	• Varoke lauennut	---	X
Moottori ei käy	• Kaapelivaurio		
	 <b>Huomio! Liitosjohdon tuottama sähköisku</b> Liitosjohdon rikkoutuma tai vaurio ei aina laukaise turvavaroketta. <ul style="list-style-type: none"> <li>• Älä koske liitosjohtoon ennen kuin olet irrottanut pistotulpan pistorasiasta.</li> <li>• Vaurioitunut liitosjohto tulee vaihtaa kokonaan uuteen. Liitosjohdon paikkaaminen eristysteipillä on kiellettyä.</li> </ul>	X	---
Huono leikkuuteho/keruuteho	• Terä on tylsä	X	---
	• Kerääjä on tukossa	---	X
	• Leikkuukorkeutta ei ole säädetty	---	X

**IJos epäröit jotain, käänny valtuutetun WOLF-Garten huollon puoleen.**

**Ennen kuin tarkastat leikkurin tai käsittelet terää, sammuta moottori ja irrota tulpan johto.**

## Takuuehdot

Takuu kattaa materiaali – ja valmistevikojen osalta varaosat ja työn. Takuuaika ostopäivästä lukien: 2 vuotta. Takuu ei korvaa, jos vika on aiheutunut virheellisestä käytöstä tai huollosta. Takuuta-pauksissa on otettava yhteys myyjäliikkeeseen tai valtuutettuun huoltoliikkeeseen.

## Gratulerer med kjøpet av WOLF-Garten gressklipperen din



Les bruksanvisningen nøye og gjør deg fortrolig med betjeningselementene og riktig bruk av apparatet. Brukeren er ansvarlig for ulykker der andre personer eller eiendommen deres er involvert. Ta hensyn til opplysningene, forklaringene og forskriftene.



Barn eller andre personer som ikke kjenner til bruksanvisningen må aldri få bruke gressklipperen. Ungdom under 16 år får ikke bruke apparatet. Minstealderen kan være fastlagt av lokale bestemmelser.

### Innhold

Sikkerhetsmerknader . . . . .	.41
Montering . . . . .	.42
Drift . . . . .	.43
Vedlikehold . . . . .	.44
Reservedeler . . . . .	.44
Feilretting . . . . .	.45
Garanti . . . . .	.45

### Oversikt over utstyrskarakteristikkene



- CCM-system: Klipping (CUT), oppsamling (Collect), bioklipping (Mulch) – alt med ett apparat
- sentral innstilling av klippehøyden
- klaffehåndtak for plassbesparende oppbevaring og enkel transport
- Dobbel innstilling av håndtakhøyden
- stor oppsamlingssekk som har nivåindikator og som er lett å tømme
- høyverdige materialer, utmerket utførelse og attraktivt design
- ferdig til bruk fra 0 til klipping innen 30 sekunder

## Sikkerhetsmerknader

### Symbolien merkitys



**Advarsel!**  
Før apparatet tas i bruk må bruksanvisningen leses!



Andre personer får ikke oppholde seg i fareområdet!



**Skarpe kniver**  
- før du begynner med reparasjoner, eller om kablet er gått i stykker- ta ut pluggen.



Tilkoplingskabel må holdes unna skjæreværktøyet!

- Kontroller terrenget der maskinen skal brukes, og fjern alle gjenstander som kan komme under gressklipperen og som kan kastes utover under klippingen.
- De må kontrollere ledningen som er installert utenpå apparatet og tilkoblingskabelen for skader og aldring (sprøhet). Må kun brukes i feilfri tilstand.
- Reparasjoner på kabelen må kun utføres av en fagmann. Kontroller gressopsamlingsinnretningen ofte for slitasje og deformasjoner.
- Før bruk (visuell kontroll) må De kontrollere om knivene er sløve og festene skadet. Sløve eller skadede kniver må De bytte i sin helhet for å unngå ubalanse.

### Kabel



#### Advarsel! Elektrisk sjokk fra skadet kabel

- Når kabelen er overskåret eller skadet, er det ikke alltid sikringen slår ut.
- Ikke rør ved kabelen før du trekker ut kontakten.
  - En skadet kabel må byttes ut. Å lappe kabelen med isolasjonstape er forbudt.
  - Bruk kun skjøteledninger med et minimumstverrsnitt på 3 x 1,5 m m<sup>2</sup> og en maks. lengde på 25 m:
    - hvis gummiledninger, så ikke lettere enn type HO 7 RN-F
    - hvis PVC-ledninger, så ikke lettere enn type HO 5 VV-F (Ledninger av denne typen er ikke egnet til permanent bruk utendørs - som f.eks.: legging under bakken til kobling av en hagestikkontakt, kobling av en hagedampumpe eller lagring utendørs).
  - Plugg og koblinger må være beskyttet mot vannsprut.
  - Bruk en jordfeilbryter (RCD) som er innstilt på en maksimal strøm på 30 mA.

### Generelle råd

- Denne gressklipperen er produsert for stell av gress- og plenflater i private hager. På grunn av fare for skader hos brukeren eller andre personer må gressklipperen ikke brukes til andre formål.
- De må aldri klippe når andre personer, spesielt barn, og dyr er i nærheten.
- De må kun klippe i dagslys eller med tilsvarende kunstig belysning.

### Før De klipper

- De må aldri klippe uten solid skotøy og kun med langbukser. De må aldri klippe barbert eller i lette sandaler.

- Tilkoblingskabelen festes på strekkavlastningen. Unngå skuring på spisse eller skarpe gjenstander. Kabelen må ikke klemmes i døren eller i vindussprekken. Koblingselementer må ikke fjernes eller kortsluttes (f. eks. å binde fast girspaken på håndtakstangene).

## Under klippingen

- De må ikke vippe apparatet når De starter motoren, med mindre apparatet må vippes når det startes. Hvis det er tilfelle må De ikke vippe apparatet mer enn nødvendig. De må kun løfte den delen som er lengst borte fra brukeren. Kontroller alltid at begge hendene er i arbeidsstilling før apparatet settes tilbake på gulvet.
- Obs, fare! Knivene går litt rundt etter at motoren er slått av!
- De må overholde sikkerhetsavstanden som er gitt av håndtaksstengene.
- Motoren må kun startes når Deres føtter er i sikker avstand fra knivene.
- Sørg for at De står sikkert, spesielt på skråninger. Løp aldri, gå rolig fremover.
- Skråninger må alltid klippes på tvers av fallet, ikke opp- og nedover.
- På skråninger må De være spesielt påpasselig når De skifter retningen.
- Bratte skråninger må ikke klippes.
- De må være spesielt påpasselig når De klipper bakover og drar klipperen til Dem.
- De må slå av klipperen når De vipper, tomkjører eller transporterer den, f.eks. fra/til plenen eller over veier.
- Apparatet må aldri brukes når verneinnretninger er skadet eller mangler, f.eks. avbøyings- og/eller gressinnsamlingsinnretninger.
- Obs, ikke ta på knivene mens de roterer.
- Hender og føtter må aldri komme i nærheten av roterende deler. De må ikke stå foran gressutkastet.
- De må aldri løfte eller bære en gressklipper når motoren går.
- De må aldri åpne beskyttelsesdekselet når motoren går.
- Før De tar av gressoppsamleren: Slå av motoren og vent til knivene står helt stille. Når gressoppsamleren er tømt festes den igjen meget nøye.

- De må aldri kjøre over singel når motoren er på – steinsprut!
- Unngå å klippe når gresset er vått.
- De må slå av apparatet, dra ut nettpluggen og vente til apparatet står stille når De f.eks.
  - går fra klipperen
  - rensr en blokkert kniv
  - kontrollerer, rensr eller jobber på apparatet
  - har kjørt på en gjenstand må De kontrollere apparatet for skader og gjennomfør nødvendige reparasjoner.
  - klipperen vibrerer sterkt p.g.a. ubalanse (slå av med én gang og finn årsaken).
  - De vil utføre innstillings- eller rengjøringsarbeider.
  - kontrollerer om tilkoblingsledningen er krøllede eller skadet.
  - Når tilkoblingsledningen skades under bruk må denne umiddelbart kobles fra nettet. Ledningen må ikke berøres før den er koblet fra nettet.

## Vedlikehold



### Advarsel! Roterende skjæreblad

Før alle typer vedlikehold og rengjøring:

- Trekk ut kontakten.
- Ikke rør ved blader som er i gang.
- De må regelmessig kontrollere og feste på nytt alle synlige festeskruer og muttere, spesielt på knivbjelken.
- Obs! Knivskifting eller knivsliping må kun utføres av et fagverksted, fordi det må gjennomføres en balansetest i henhold til sikkerhetsbestemmelsene etter at det er blitt løsnet deler.
- Bruk kun WOLF-Garten original reservedeler. I motsatt fall mister De garantien på at Deres gressklipper er i overensstemmelse med sikkerhetsbestemmelsene.
- Gressklipperen må ikke oppbevares i fuktige rom

## Avfallshåndtering



Ikke kast elektrisk utstyr sammen med husholdningsavfallet. Du bør resyklere apparatet, tilleggsutstyret og innpakningen på en miljøvennlig måte.

## Montering

### Feste håndtakstengene A B C



#### Forsiktig!

Kabelen kan skades når løftestangen foldes inn eller trekkes ut.

- Legg kabelen inn i bøyebeskyttelsen **A**.
- Ved justering av håndtakshøyden **B** sørg for at kabelen ikke krympes.

1. Brett opp undersiden av håndtaket, og skru det fast med begge håndhjulene **C** (1).
2. Innstill den ønskete håndtakshøyden **B**.
3. Brett ut oversiden av håndtaket, og skru det fast med vingemutterne **C** (2).

### Montere oppsamlingssekken D E F G H J

- Se figurene.

## Drift

### Generelt

#### Driftstider

- Ta hensyn til regionale forskrifter.

#### Før kabelen gjennom vektavtaker **K**

- Vennligst før kabelen gjennom vektavtaker **K**



#### Merk: WOLF-Garten Flick-Flack®

WOLF-Garten Flick-Flack® holder kabelen unna skjæreenheten **L**.

#### Innstilling av klippehøyden



#### Advarsel! Roterende skjæreblad

Utfør arbeid/justeringer på utstyret bare etter at motoren er slått av og skjæreutstyret har stanset helt.

- Slå av motoren og trekk ut kontakten.

1. Dra håndtaket utover **M**.
2. Innstill den ønskete klippehøyden **N**.
3. Trykk håndtaket innover igjen **O**.

#### Klippehøyde – tilstanden til gresset

- For å skåne plentorven bør plenen helst være tørr når den klippes. Dersom plenen er fuktig og høy bør den eventuelt klippes med en høyere klippehøyde.
- Vanligvis bruker man en klippehøyde på 40 mm.

#### Tilkopling til stikkkontakten (vekselstrøm 230 Volt, 50 Hz)

- Apparatet kan tilkoples til enhver stikkontakt som er sikret med en 16 Amp. treg sikring (eller automatsikring type B)



#### Merk: Beskyttelse mot gjenværende strøm

Disse produktene beskytter deg når skadde ledninger berøres, enkelte ganger når det er feil på isolasjonen, og også ved berøring av levende ledninger.

- Vi anbefaler at utstyret kun kobles til uttak med beskyttelse mot reststrøm (RCD) som har reststrøm på maksimalt 30 mA.
- Oppgraderingspakker er tilgjengelige for gamle installasjoner. Snakk med en elektriker.

#### Slå på gressklipperen

- Slå på gressklipperen på en jevn flate.
- Ikke på høyt gress – i så fall må det tippes lett dersom nødvendig **P**.

#### Motor på **Q**

1. Trykk knappen og hold den.
2. Løft bøylen hhv. spaken og slipp knappen.

#### Motor av **Q**

- Slipp spaken hhv. bøylen.

#### Tips for å slå plenen

- For å unngå striper i plenen må klippebanene overlappe med noen centimeter **R**.
- Kabelen skal alltid legges trygt på terrasser, veier eller gresset som allerede er klippet.

### Klipping / oppsamling (cut / collect)

#### Aktivere klippe-/oppsamlingsfunksjon **S**



#### Advarsel! Roterende skjæreblad

Utfør justeringer på utstyret bare etter at motoren er slått av og skjæreutstyret har stanset helt.

- Ikke start motoren før føttene er et stykke unna skjæreverktøyet.

1. Fjern oppsamlingssekken.
2. Drei bryteren til "CUT/COLLECT".
3. Heng opp oppsamlingsposen ved behov.
4. Start motoren.

#### Henge opp innsamlingssekken **T**



#### Advarsel! Roterende skjæreblad

Utfør justeringer på utstyret bare etter at motoren er slått av og skjæreutstyret har stanset helt.

- Ikke sett på oppsamlingsposen før føttene er et stykke unna skjæreverktøyet.

1. Løft opp beskyttelseslokket.
2. Heng oppsamlingssekken med krokene inn i utsparingene i chassiset (se pil).
3. Legg beskyttelseslokket på.

#### Tømming av oppsamler **U**

Når oppsamlingsposen er full vil lokket senkes automatisk.



#### Advarsel! Roterende skjæreblad

Utfør justeringer på utstyret bare etter at motoren er slått av og skjæreutstyret har stanset helt.

- Slå av motoren og trekk ut kontakten.
- Tøm oppsamlingsposen.
- Fjern mulige hindringer i skjærefeltet før du starter.



#### Instruksjoner for nivåindikator:

For at nivåindikator skal fungere godt må hullet under indikatoren i oppsamlingsposen gjøres jevnlig rent med en håndbørste.

### Bioklipping (mulch)

Ved „bioklipping“ kuttes gresses flere ganger ved hjelp av et spesielt klippesystem. Gresset tilbakeføres bakken. Dermed oppstår det ingen form for hageavfall. I tillegg hindrer „bioklipping“ at plenen tørker ut.



#### Instruksjoner for nedkutting

Vi anbefaler:

- Avhengig av hvordan gresset gror, kutt ned 1 – 2 x pr. uke
- Gresset bør ikke være for høyt eller for vått!
- Gå sakte frem når du kutter
- Pass på at bladsporene ikke overlapper.
- Ikke kutt gresset lenger ned enn 20 mm.



#### Merk:

Nedkutting er ikke anbefalt ved moseangrep eller sammenfiltret gress, fordi det avkuttete materialet blir liggende på mosen og/eller gresstustene og blir ikke absorbert i jorden.

- Fjern ugress og gjødsle plenen med jevne mellomrom.

## Aktivisere biofunksjonen **S**



### Advarsel! Roterende skjæreblad

Utfør justeringer på utstyret bare etter at motoren er slått av og skjæreutstyret har stanset helt.

- Ikke start motoren før føttene er et stykke unna skjæreverktøyet.

1. Fjern oppsamlingssekken.
2. Drei bryteren til "MULCH".
3. Start motoren.

## Vedlikehold

### Generelt



### Advarsel! Roterende skjæreblad

Før alle typer vedlikehold og rengjøring:

- Trekk ut kontakten.
- Ikke rør ved blader som er i gang.

### Rengjøring

- Etter hver klipping skal klipperen rengjøres med en børste og/eller fille.
- Vennligst rengjør biotuten i regelmessige avstander med en håndfeiekost **V**.
- Spyl aldri vann på klipperen, og oppbevar den på et tørt sted.

### Vinteroppbevaring

- Etter klippesesonen skal maskinen gjøres ordentlig ren.
- Lad din klipper etterse af et WOLF-Garten serviceværksted i efteråret etter græsklippesæsonen.
- Spyl aldri klipperen med vann, og oppbevar den alltid på et tørt sted.

### Bytte av blader **W**

- For alt arbeid på blader, koblinger og skjærestenger, må du først og fremst trekke ut kontakten og ta på beskyttende hansker.



### Advarsel!

Det kan oppstå ubalanse etter sliping av bladene.

- F[ alltid bladene slipt på spesialisert verksted fordi sjekk av ubalanse er viktig for sikkerhetsinstruksen.
- Bytt alltid ut bladene på et spesialisert verksted. En 10 mm momentnøkkel er påkrevet.  
Festemoment for skruene: 6 - 7 N-m **W**.
- Brug kun originale reservedeler.

## Reservedeler

Artikkelnr.	Bestillingsbetegnelse	Produktinformasjon
4904 031		Oppsamlingssekk (32/34)
4907 031		Oppsamlingssekk (37)
4913 095	Vi 32 FM	Reservekniv 32 cm
4904 096	Vi 34 FM	Reservekniv 34 cm
4907 096	Vi 37 FM	Reservekniv 37 cm

## Feilretting

Problem	Mulig årsak	Hjelp (X) gjennom:	
		WOLF-Garten service-verksted	Selv
Kjører urolig, apparatet vibrerer sterkt	• Kniven er skadet	X	---
	• Kniven løsnet i festet	---	X
	• Sikringen er skadet	---	X
Motoren går ikke	• Kabelen er skadet  <b>Advarsel! Elektrisk sjokk fra skadet kabel</b> Når kabelen er overskåret eller skadet, er det ikke alltid sikringen slår ut. <ul style="list-style-type: none"><li>• Ikke rør ved kabelen før du trekker ut kontakten.</li><li>• En skadet kabel må byttes ut. Å lappe kabelen med isolasjonstape er forbudt.</li></ul>	X	---
	• Kniven er slitt	X	---
Dårlig klippeytelse/opsamlingsytelse	• Oppsamlingskurven er forstoppet	---	X
	• Ikke tilpasset klippehøyde	---	X

**IDersom du er i tvil må du alltid henvende deg til et WOLF-Garten serviceverksted. Obs, før enhver kontroll eller arbeid ved kniven må gressklipperen slås av og tennpluggforbinderen trekkes ut.**

## Garanti

I hvert land gjelder de garantibestemmelsene som er utgitt av vårt firma hhv. vår importør. Feil på maskinen blir reparert gratis i henhold til ansvarsbetingelsene, dersom årsaken skulle skyldes material- eller produksjonsfeil. I garantitilfeller må du henvende deg til forhandleren eller til nærmeste salgskontor.

## Hjärtliga gratulationer till ditt köp av en WOLF-Garten gräsklippare



Läs noggrant igenom bruksanvisningen, och gör dig förtrogen med manöverinstrumenten och redskapets användning. Användaren är ansvarig, om andra personer eller deras egendom riskerar ut för skador. Iaktta hänvisningar, förklaringar och föreskrifter.



Låt aldrig barn eller andra personer, som inte är förtrogena med bruksanvisningen, använda gräsklipparen. Ungdomar under 16 år får inte använda redskapet. Användarens minimiålder kan bestämmas genom lokala förordningar.

### Innehåll

Säkerhetsanvisningar . . . . .	.46
Montering . . . . .	.47
Drift . . . . .	.48
Underhåll . . . . .	.49
Reservdelar . . . . .	.49
Åtgärder vid störning . . . . .	.50
Garanti . . . . .	.50

### Sammanställning över funktionsutrustning



- CCM-system: Klippning (Cut), Uppsamling (Collect), Kompostering (Mulch) - allt med ett enda redskap
- central inställning av klipphöjd
- hopfällbart handtag för att spara förvaringsutrymme och för enkel transport
- inställning av handtagets höjd i 2 steg
- rymlig uppsamlingskorg med påfyllningsvakt, för enkel tömning
- högvärdiga material, utmärkt bearbetning och attraktiv design
- klar för start: från 0 till klippning på 30 sekunder

## Säkerhetsanvisningar

### Symbolernas betydelse



**Varning!**  
Läs igenom bruksanvisningen, innan redskapet tas i drift!



Håll andra personer borta från riskområdet!



**OBS!**  
Före underhållsarbete eller om kabeln är skadad – se upp för de vassa knivarna och dra ur kontakten.



Håll anslutningskabeln borta från skärverktygen!

### Allmänna hänvisningar

- Denna gräsklippare är avsedd att användas för skötsel av gräsmattor och andra gräsbevuxna ytor på privata områden. På grund av risk för att användaren ska skada sig själv eller andra personer får gräsklipparen inte användas för andra ändamål.
- Använd aldrig gräsklipparen, om andra personer - i synnerhet barn eller djur - uppehåller sig i närheten.
- Klipp endast i dagsljus eller med motsvarande konstgjord belysning.

### Före klippningen

- Använd aldrig gräsklipparen utan att ha på dig stabila skor och långbyxor. Klipp aldrig barfota eller med endast lätta sandaler.
- Kontrollera området, där maskinen ska användas, och plocka bort alla föremål, som kan dras in i eller slungas iväg av gräsklipparen.
- Kontrollera den utanpå gräsklipparen installerade ledningen och anslutningskabeln med tanke på skador och åldring (sprickor). Använd klipparen endast, om den är i felfritt skick.
- Låt alla reparationer på kabeln endast utföras av en fackman.
- Kontrollera uppsamlingskorgen för gräs ofta med tanke på slitage och deformation.
- Kontrollera före användningen (besiktning), om skärverktygen eller fästen har blivit slöa eller skadade. Byt alltid ut slöa eller skadade skärverktyg i hel sats för att inte orsaka obalans.

### Kabel



#### Varning! Elektrisk chock genom kabelskada

När kabeln är genomskuren eller skadad på annat sätt fungerar inte alltid säkerhetsproppen.

- Rör inte kabeln innan du har dragit ut stickkontakten från vägguttaget.
- En skadad kabel måste bytas ut. Det är förbjudet att lappa den med isoleringstejp.
- Stickkontakter och kopplingar måste vara stänkvattenskyddade.
- Använd uteslutande förlängningskablar med ett min-tvårsnitt av 3 x 1,5 mm<sup>2</sup> och en max längd av 25 m:
  - vid gummislängledningar ej lättare än typ HO 7 RN-F
  - vid PVC-ledningar ej lättare än typ HO5 VV-F (ledningar av denna typ är ej lämpliga för kontinuerlig användning utomhus - som t ex: dragning under jord för anslutning av ett trädgårdseluttag, anslutning av en damppump eller förvaring utomhus).

- Använd en felströmsskyddsbrytare (RCD), där felströmmen inte får överstiga 30 mA.
- Sätt fast anslutningskabeln på dragavlastningen. Se till, att kabeln inte skaver mot kanter eller vassa resp skarpa föremål. Pressa inte kabeln igenom dörrspringor eller fönsterspalter. Kopplingsanordningarna får inte tas bort eller överbryggas (t ex genom att binda fast kopplingsspaken i handtaget).

## Vid klippning

- Tippa inte gräsklipparen så länge motorn är i gång, såvida inte maskinen behöver tippas något i samband med start. Om detta är nödvändigt, får gräsklipparen inte tippas över mer än absolut nödvändigt, och lyft endast upp den delen, som är bortvänd från användaren. Var alltid uppmärksam på, att båda händer är i arbetsläge, innan gräsklipparen åter ställs ned på marken.
- OBS: fara! Skärverktyg stannar inte genast!
- Se till att hålla säkerhetsavståndet motsvarande handtagsstängerna.
- Starta endast motorn, om dina fötter befinner sig på säkert avstånd från skärverktygen.
- Var uppmärksam på, att gräsklipparen står stadigt, särskilt i slutningar. Spring aldrig utan gå lugnt framåt.
- Klipp alltid tvärsöver i slutningar, inte uppåt eller nedåt.
- I slutningar måste man vara särskilt försiktig, när man ändrar klippriktning.
- Klipp aldrig i branta slutningar.
- Var extra försiktig, när du klipper baklänges eller drar gräsklipparen emot dig.
- Stäng av gräsklipparen, innan du tippar, kör på tomgång eller transporterar den, t ex över en gata på väg till eller från gräsmattan.
- Använd aldrig gräsklipparen, om någon skyddsanordning är skadad, eller om säkerhetsanordningar saknas, som t ex avvikningsanordning och / eller uppsamlingskorg.
- Se upp, stick inte in handen i roterande klingor.
- Se till, att händer eller och fötter aldrig kommer i närheten av roterande delar. Ställ dig inte framför utkastöppningen för gräs.
- Lyft aldrig upp eller bär en gräsklippare så länge motorn är i gång.
- Öppna aldrig skyddslocket, om motorn är i gång.

- Innan du lyfter av uppsamlingskorgen för gräs: Stäng av motorn och vänta, tills skärverktygen har stannat. Efter tömningen ska uppsamlingskorgen för gräs sättas fast noggrant.
- Kör aldrig över grus, om motorn är i gång – stenskott!
- Undvik om möjligt att klippa i vått gräs.
- Stäng av gräsklipparen, dra ut nätkontakten och vänta, tills maskinen står stilla, om Du t ex
  - vill gå ifrån gräsklipparen
  - frigöra en blockerad klinga
  - vill kontrollera, rengöra eller arbeta på gräsklipparen
- om du har stött på ett främmande föremål, bör du kontrollera, om gräsklipparen är skadad och vid behov utföra erforderliga reparationer
- Om gräsklipparen till följd av obalans vibrerar kraftigt (stäng genast av den och undersök orsaken).
- om du vill utföra inställnings- eller rengöringsarbeten.
- vill kontrollera, om anslutningsledningarna har trasslat till sig eller blivit skadade.
- Om anslutningsledningen skadas under användning, måste den omedelbart kopplas bort från nätet. Rör inte vid ledningen, innan den är bortkopplad från nätet.

## Underhåll



### Varning! Roterande kniv

Innan all rengöring och service:

- Dra ut stickkontakten från vägguttaget.
- Rör inte knivarna.
- Spola inte av gräsklipparen med vatten – i synnerhet inte med högtryckstvätt.
- Kontrollera med regelbundna mellanrum, att alla synliga fästsruvar och muttrar, i synnerhet de som sitter på knivbalken, sitter fast ordentligt och dra åt dem vid behov.
- Använd endast reservdelar i originalutförande från WOLF-Garten, i annat fall har du ingen garanti, att din gräsklippare uppfyller säkerhetsbestämmelserna.
- Ställ inte undan din gräsklippare i ett fuktigt utrymme.

## Avfallshantering



Släng inte elektronisk utrustning i hushållsavfallet. Återvinn sådan utrustning, tillbehör samt förpackningsmaterial på ett miljövänligt sätt.

## Montering

### Fastsättning av handtagsstänger A B C



#### Varning!

Kabeln kan skadas medan du viker ihop eller drar ut handtaget.

- Lägg in kabeln i böjningsskyddet **A**.
  - När du justerar handtagets höjd **B** försäkra dig om att kabeln inte har kommit i kläm.
1. Fäll upp handtagets nedre del, och skruva fast den med båda handhjul **C** (1).

2. Ställ in handtaget på önskad höjd **B**.
3. Fäll upp handtagets övre del, och skruva fast den med hjälp av vingmuttrarna **C** (2).

### Montage av uppsamlingssäcken D E F G H

**J**

- Se illustrationer.

## Generellt

### Drifttider

- Var god iaktta regionala föreskrifter.

### Mata kabeln genom dragavlastningen **K**

- Mata kabeln genom dragavlastningen **K**.

**i** **Not: WOLF-Garten Flick-Flack®**  
WOLF-Garten Flick-Flack® håller kabeln borta från knivar-  
na **L**.

### Inställning av klipphöjd

**!** **Varning! Roterande kniv**  
Utför endast underhåll/justeringar av apparaten efter att motorn är avstängd och knivarna är helt stilla.

- Stäng av motorn och dra ut kontakten.

1. Dra ut spaken från redskapet **M**.
2. Ställ in spaken på önskad klipphöjd **N**.
3. Tryck spaken mot redskapet **O**.

### Klipphöjd – gräset tillstånd

- Klipp gräsmattan helst, när den är torr för att skona den. Om gräset är fuktigt eller högt, bör du kanske ställa om till en högre klipphöjd.
- I regel bör klipphöjden vara inställd på 40 mm.

### Anslutning till eluttaget (växelström 230 Volt, 50 Hz)

- Redskapet kan anslutas till alla eluttag, som är säkrade med en trög 16 Amp säkring (eller LS-brytare typ B).

**i** **Not: Jordfelsbrytare**  
Dessa brytare skyddar dig om du skulle röra vid en skadad kabel, från isoleringsskador och i vissa fall också om du skulle skada en strömförande kabel.

- Vi rekommenderar att apparaten endast kopplas till ett vägguttag som är skyddat av en jordfelsbrytare med en restström på inte mer än 30 mA.
- Retrofit set finns tillgängliga för äldre installationer. Tala med en elektriker.

### Att starta gräsklipparen

- Starta gräsklipparen på en jämn yta och helst inte i högt gräs – i nödfall får man tippa redskapet något **P**.

### Att starta motorn **Q**

1. Tryck in knappen och håll den där.
2. Dra i bygeln resp spaken och släpp knappen.

### Att stänga av motorn **Q**

- Släpp spaken resp bygeln.

### Tips för klippning

- För att inga oklippta gräsremsor ska lämnas kvar i gräsmattan, bör klippbanorna lappas över varandra med några centimeter **R**.
- Lägg kabeln alltid säkert på terrassen, vägar eller färdigklippta gräsytor.

## Klippning / uppsamling (cut / collect)

### Aktivera klippnings- / uppsamlingsfunktion **S**

- !** **Varning! Roterande kniv**  
Gör endast justeringar av maskinen efter att motorn är avstängd och knivarna är helt stilla.
- Starta inte motorn förrän dina fötter är på säkert avstånd från knivarna.
1. Ta loss uppsamlingspåsen.
  2. Vrid reglaget till "KLIPP/SAMLA".
  3. Häng upp samlingspåsen om nödvändigt.
  4. Starta motorn.

### Upphängning av uppsamlingskorgen **T**

- !** **Varning! Roterande kniv**  
Gör endast justeringar av maskinen efter att motorn är avstängd och knivarna är helt stilla.
- Häng inte upp samlingspåsen förrän dina fötter är på säkert avstånd från knivarna.
1. Lyft upp skyddsklaffen.
  2. Häng upp uppsamlingskorgen med hakarna i ursparningarna på underredet (se pilen).
  3. Fäll ned skyddsklaffen igen.

### Tömning av uppsamlaren **U**

När samlingspåsen är full stängs locket av sig själv.

- !** **Varning! Roterande kniv**  
Gör endast justeringar av maskinen efter att motorn är avstängd och knivarna är helt stilla.
- Stäng av motorn och dra ut kontakten.
  - Töm samlingspåsen.
  - Ta bort eventuella hinder från klippområdet innan du börjar.

**i** **Anvisningar för nivåindikator:**  
För att nivåindikatorn ska fungera ordentligt bör du med jämna mellanrum rengöra hålen under nivåindikatorn med en borste.

## Kompostering (mulch)

Vid „kompostering“ skärs det avklippta gräset i ett speciellt sönderdelningssystem sönder ett flertal gånger och fördelas åter över gräsmattan. På så sätt får man inget gräsavfall. Dessutom skyddar detta „komposteringsförfarande“ gräsmattan mot uttorkning.

- i** **Anvisningar för finfördelning**  
Vi rekommenderar:
- Beroende på grässets höjd, finfördela 1 – 2 x i veckan.
  - Gräset bör inte vara för högt eller för vått!
  - Finfördela långsamt
  - Var försiktig så att knivkanalerna inte överlappar varann.
  - Klipp inte gräs högre än 20 mm.

**Not:**

Finfördelning rekommenderas inte för gräs med mossa eller ihopklipbat gräs, för det klippta materialet lägger sig på mossan och/eller det ihopklubbade gräset och absorberas därför inte av marken.

- Kalka och gödsla gräsmattan med jämna mellanrum.

**Inkoppling av komposteringsfunktion S****Varning! Roterande kniv**

Gör endast justeringar av maskinen efter att motorn är avstängd och knivarna är helt stilla.

- Starta inte motorn förrän dina fötter är på säkert avstånd från knivarna.

1. Ta loss uppsamlings säcken.
2. Vrid om omkopplaren till läge „MULCH“.
3. Starta motorn.

## Underhåll

### Generellt

**Varning! Roterande kniv**

Innan allt underhåll och rengöring:

- Dra ut stickkontakten från vägguttaget.
- Rör inte roterande knivar.

### Rengöring

- Sopa rent för hand i din gräsklippare / gräsmatteluftare efter varje användning.
- Rengör komposteringsklaffen med jämna mellanrum med en handsopborste **V**.
- Spola på inga villkor rent med vatten.

### Förvaring under vintern

- Efter varje klippningssäsong ska gräsklipparen omsorgsfullt göras ren.
- Lämna på hösten in din gräsklippare till en WOLF-Garten serviceverkstad för genomgång.
- Gräsklipparen får aldrig spolas ren med vatten eller förvaras i fuktiga utrymmen.

### Att byta knivar W

- För allt arbete med knivar, knivupphängning och knivhus, måste du först av allt dra ut kontakten och ha på dig skyddshandskar.

**Varning!**

Det kan uppstå obalans efter att du har slipat kniven.

- Slipa därför alltid knivarna i en specialiserad verkstad, eftersom en balanskontroll bör genomföras, enligt säkerhetsföreskrifterna.
- Byt alltid ut knivarna i en specialiserad verkstad. En momentnyckel med en vidd av 10 mm krävs enligt lag. Åtdragning av skruvarna: 6 - 7 N-m **W**.

## Reservdelar

Art nr	Beställnings-beteckning	Produktinformation
4904 031		Uppsamlings säck (32/34)
4907 031		Uppsamlings säck (37)
4913 095	Vi 32 FM	Reservknivar 32 cm
4904 096	Vi 34 FM	Reservknivar 34 cm
4907 096	Vi 37 FM	Reservknivar 37 cm

## Åtgärder vid störning

Problem	Eventuella orsaker	Åtgärder (X) genom:	
		WOLF-Garten service-verkstad	Detta kan du göra själv
Redskapet arbetar ojämnt eller med starka vibrationer	• Knivarna är defekta	X	---
	• En kniv har lossnat i sitt fäste	---	X
	• Säkringen är defekt	---	X
Motorn går inte	• Kabelskada		
	 <b>Varning! Elektrisk chock genom kabelskada</b> När kabeln är genomskuren eller skadad på annat sätt fungerar inte alltid säkerhetsproppen. <ul style="list-style-type: none"> <li>• Rör inte kabeln innan du har dragit ut stickkontakten från vägguttaget.</li> <li>• En skadad kabel måste bytas ut. Det är förbjudet att lappa den med isoleringstejp.</li> </ul>	X	---
Dåligt uppsamlings-/klippresultat	• Knivarna är slöa	X	---
	• Uppsamlingskorgen är full	---	X
	• ej anpassad klipp höjd	---	X

I tveksamma fall ska alltid en WOLF-Garten serviceverkstad frågas till råds.

**OBS ! Stäng alltid av gräsklipparen och dra ur tändstiftskontakten, innan du kontrollerar eller arbetar med knivarna.**

## Garanti

För varje land gäller vår representants garantivillkor. Eventuella fel på maskinen repareras kostnadsfritt under garantitiden såvida orsaken är material- eller tillverkningsfel. Kontakta återförsäljaren eller vår representant vid garantifall.

## Srdečně blahopřejeme ke koupi vaší sekačky od WOLF-Garten



Pročtěte si návod k obsluze a seznamte se podrobně s prvky obsluhy a obsluhou stroje. Uživatel je přímo zodpovědný za úrazy druhých osob nebo za škody na jejich majetku. Dodržujte odkazy, předpisy a vysvětlivky.



Nenechte osoby a děti neseznámené s návodem k obsluze se strojem manipulovat. Mladiství do 16 let nesmí stoj používat.

### Obsah

Bezpečnostní pokyny . . . . .	.51
Montáž . . . . .	.52
Provoz . . . . .	.53
Údržba . . . . .	.54
Náhradní díly . . . . .	.54
Odstranění závad . . . . .	.55
Záruční podmínky . . . . .	.55

### Přehled vlastností vybavení



- Systém CCM: sečení (Cut), sběr (Collect), mulčování (Mulch) - vše jedním přístrojem
- Centrální nastavení výšky stříhu
- Sklopné držadlo pro prostorově úsporné uložení a jednoduchou přepravu
- Nastavení výšky držadla – 2 polohy
- Prostorný sběrací koš s ukazatelem naplnění a snadným vyprazdňováním
- Kvalitní materiály, vynikající zpracování a atraktivní design
- Připraveno k použití: z 0 do sečení za 30 vteřin

## Bezpečnostní pokyny

### Vysvětlení symbolů



**Upozornění!**  
Před uvedením do provozu si přečtěte návod k obsluze!



Zamezte přístupu třetích osob.

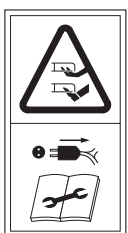

**Pozor!**  
Ostré nože - před údržbou a při poškození přívodního kabelu přerušete přívod elektrického proudu vytažením zástrčky ze zásuvky!



Přívodní kabel udržujte v bezpečné vzdálenosti od nože!

### Všeobecná upozornění

- Tato sekačka na trávu je určena pro soukromé použití pro péči o trávníky a travnaté plochy. Kvůli nebezpečí fyzického ohrožení uživatele nebo jiných osob se sekačka nesmí používat k jiným účelům.
- Nikdy nesečte, jsou-li v blízkosti osoby, zvláště děti a zvířata.
- Sečte pouze za denního světla nebo při odpovídajícím umělém osvětlení.

### Před sečením

- Nikdy nesečte, nemáte-li obuty pevné boty a oblečeny dlouhé kalhoty. Nikdy nesečte bosí nebo v lehkých sandálech.
- Zkontrolujte pozemek, na kterém bude stroj používán, a odstraňte všechny předměty, které by mohly být zachyceny a vymrštěny.
- Zkontrolujte vedení instalované zvenjšku na přístroji a přívodní kabel z hlediska poškození a stáří (lámavost). Stroj používejte pouze v bezvadném stavu.
- Opravy kabelu nechte provádět pouze odborníkem.
- Často kontrolujte zařízení na zachycení trávy, zda není opotřebené a zdeformované.
- Před použitím zkontrolujte (vizuálně), zda nože a jejich upevnění nejsou tupé nebo poškozené. Tupé nebo poškozené nože vyměňte jako celou sadu, aby nedošlo k nevyváženosti.

### Kabel



**Pozor! Poškození kabelu způsobí elektrický šok**  
Když se kabel prořízne nebo poškodí, bezpečnostní pojistka nezareaguje vždy.

- Nedotýkejte se kabelu před vytažením vidlice ze zásuvky.
- Poškozený kabel je nutné celý vyměnit. Je zakázáno opravovat kabel izolační páskou.
- Použijte výhradně prodlužovací kabel s minimálním průřezem 3 x 1,5 mm<sup>2</sup> a max. délkou 25 m:
  - u kabelů s pryžovou izolací nikoli lehčí než typ HO 7 RN-F
  - u PVC kabelů pak nikoli lehčí než typ HO5 VV-F (vedení tohoto typu nejsou pro stálé používání venku vhodné - jako např.: pokládky pod zemí pro připojení zahradní zásuvky, připojení jezírkového čerpadla nebo uložení venku).
- Zástrčky a spojky musí být chráněny proti stříkající vodě.

- Používejte chránič s detekcí chybového proudu (RCD) nastavený na maximální chybový proud 30 mA.
- Přívodní kabel upevněte na zařízení pro odlehčení tahu. Nenechte jej odírat o hrany a špičaté nebo ostré předměty. Nemačkejte kabel v mezeře mezi dveřmi nebo oknem. Spínače nesmí být odstraňovány nebo přemostovány (např. připevněním páčky spínače na tyč držadla).

## Při sečení

- Nenaklánějte přístroj při zapínání motoru, kromě případu, že přístroj musí být při zapnutí nakloněn. Je-li tomu tak, nenaklánějte přístroj více než je nezbytně nutné a zvedejte pouze tu část, která je od uživatele vzdálena. Dříve, než přístroj zase postavíte na zem, zkontrolujte, zda jsou obě ruce v pracovní poloze.
- Pozor, nebezpečí! Nože dobíhají!
- Udržujte bezpečnostní odstup daný tyčí držadla.
- Zapínejte motor jen tehdy, jsou-li Vaše nohy v dostatečné vzdálenosti od nožů.
- Dbejte na bezpečný postoj, zvláště ve svazích. Nikdy neběžte, klidně jděte směrem dopředu.
- Ve svazích sečte vždy příčně ke svahu, nikdy ne směrem nahoru nebo dolů.
- Ve svazích je potřebná mimořádná opatrnost, když měníte směr.
- Ve strmých svazích nesečte.
- Buďte mimořádně opatrní, když sečete pozpátku a táhnete sekačku k sobě.
- Vypněte sekačku vždy, když ji nakláníte, jedete naprázdno nebo ji přepravujete, např. před sečením nebo po sečení nebo přecházíte-li cesty.
- Nikdy nepoužívejte přístroj s poškozenými nebo chybějícími ochrannými zařízeními jako jsou vychylovací zařízení a/nebo zařízení na zachycení trávy.
- Pozor, nedotýkejte se běžících nožů.
- Nikdy nedávejte ruce nebo nohy do blízkosti rotujících částí. Nestavte se před otvor výhozu trávy.
- Sekačku s běžícím motorem nikdy nezvedejte nebo nenoste.
- Nikdy neotevírejte ochranný kryt, když motor ještě běží.
- Před sejmutím sběracího koše: Vypněte motor a vyčkejte na zastavení nožů. Sběrací koš po jeho vyprázdnění pečlivě připevněte.

- Nikdy nejezděte s běžícím motorem přes štěrk - úder kamenem!
- Pokud možno nesečte v mokré trávě.
- Vypněte přístroj, vytáhněte síťovou zástrčku a počkejte, dokud se přístroj nezastaví, když např.
  - sekačku opouštíte
  - uvolňujete zablokovaný nůž
  - přístroj kontrolujete, čistíte nebo na něm chcete pracovat
  - když jste zachytili cizí těleso, zkontrolujte přístroj, zda není poškozen, a proveďte potřebné opravy
  - když sekačka v důsledku nevyváženosti silně vibruje (okamžitě ji vypněte a hledejte příčinu)
  - chcete provádět nastavování nebo čištění
  - kontrolujete, zda přívodní vedení není zamotané nebo poškozené.
  - Poškodí-li se přívodní vedení během používání, musí být okamžitě odpojeno od sítě. Nedotýkejte se vedení, dokud není odpojeno od sítě.

## Údržba



### Pozor! Rotační řezací nože

Před jakoukoliv údržbou a čištěním:

- Vytáhněte napájecí vidlici.
- Nedotýkejte se rotujících nožů.
- Neostříkávejte přístroj vodou, zvláště ne tlakovou vodou.
- Pravidelně kontrolujte pevné utažení všech viditelných upevňovacích šroubů a matic, zvláště u ramene nožů, a případně je dotáhněte.
- Pozor! Výměnu nožů nebo jejich nabroušení nechte vždy provést v odborné dílně, protože po demontáži dílů musí být provedena kontrola vyváženosti dle příslušných bezpečnostních ustanovení.
- Používejte pouze originální díly firmy WOLF-Garten, jinak nebudete mít žádnou záruku, že Vaše sekačka odpovídá bezpečnostním ustanovením.

## Likvidace odpadu



Nevyhazujte elektrické zařízení do domácího odpadu. Zařízení, doplňky a balení recyklujte způsobem, který je šetrný k životnímu prostředí.

## Montáž

### Upevnění tyče držadla **A B C**



#### Varování!

Kabel lze při skládání nebo vytahování madla poškodit.

- Vložte kabel do ochrany před ohnutím **A**.
- Během nastavování výšky madla **B** dejte pozor, aby se kabel nevinil.

1. Otočte spodní tyč držadla směrem nahoru a pevně ji přišroubujte oběma ručními kolečky **C** (1).

2. Nastavte požadovanou výšku držadla **B**.
3. Otočte horní tyč držadla směrem nahoru a pevně ji přišroubujte křídlovými maticemi **C** (2).

### Montáž sběracího koše **D E F G H J**

- Viz vyobrazení.

## Provoz

### Všeobecné pokyny

#### Provozní doby

- Respektujte prosím regionální předpisy.

#### Protáhněte kabel přes ochranu před napnutím **K**

- Protáhněte prosím kabel přes ochranu před napnutím **K**



#### Poznámka: WOLF-Garten Flick-Flack®

WOLF-Garten Flick-Flack® udržuje kabel v bezpečné vzdálenosti od řezací jednotky **L**.

#### Nastavení výšky stříhu



#### Pozor! Rotační řezací nože

Na zařízení lze pracovat a nastavovat je až po vypnutí motoru a zastavení řezného nástroje.

- Vypněte motor a vytáhněte napájecí vidlici.

1. Zatáhněte za páku směrem ven **M**.
2. Nastavte požadovanou výšku stříhu **N**.
3. Opět zmačkněte páku směrem dovnitř **O**.

#### Výška stříhu – stav trávy

- Pokud možno sekejte suchou travu. Mokrou a vysokou travu sekejte na vyšší polohu, v zásadě se výška stříhu nastavuje na 40 mm.

#### Zapojení do zásuvky (střídavý proud 230 V, 50 Hz)

- Sekačka může být napojena na jakoukoliv zásuvku která má ochranu jističem 16 A. Používejte pro vlastní bezpečnost Fijistič 30 mA



#### Poznámka: Zařízení na ochranu před zbytkovým proudem

Tato ochranná zařízení poskytují ochranu pro případ doteku poškozených vodičů, pro poškození izolace a v některých případech i pro poškození živých vodičů.

- Doporučujeme připojit zařízení jen do takové elektrické zásuvky, která je chráněna zařízením na ochranu před zbytkovým proudem (RCD) se zbytkovým proudem do 30 mA.
- Pro staré instalace jsou dostupné vylepšovací sady. Poráďte se s elektrikářem.

#### Zapnutí sekačky

- Sekačku zapínejte na rovné ploše a ne ve vysoké trávě.
- V případě potřeby sekačku lehce nakloňte vzad **P**.

#### Zapnutí motoru **Q**

1. Zmačkněte tlačítko a držte jej.
2. Přitáhněte rukojeť resp.
3. Páčku a uvolněte tlačítko.

#### Vypnutí motoru **Q**

- Uvolněte rukojeť resp. páčku

#### Tipy pro sečení

- Aby nevznikaly proužky trávníku, musí se jednotlivé posečené pruhy vždy o několik centimetrů překrývat **R**.
- Nejlépe když kabel umístíte na chodník, terasu nebo posekanou travu.

### sečení / sběr (cut / collect)

#### Aktivace funkce sečení / sběr **S**



#### Pozor! Rotační řezací nože

Zařízení lze nastavovat až po vypnutí motoru a zastavení řezného nástroje.

- Nespouštějte motor, dokud nejsou vaše nohy v bezpečné vzdálenosti od řezného nástroje.

1. Odejměte sběrací koš.
2. Nastavte přepínač na "CUT/COLLECT".
3. V případě potřeby zavěste sbírný pytel.
4. Spusťte motor.

#### Zavěšení sbírného koše **T**



#### Pozor! Rotační řezací nože

Zařízení lze nastavovat až po vypnutí motoru a zastavení řezného nástroje.

- Nepřipevňujte sbírný pytel, dokud nejsou vaše nohy v bezpečné vzdálenosti od řezného nástroje.

1. Zvedněte ochranný kryt.
2. Zavěste sbírný koš háky do vybrání v šasi (viz šipka).
3. Položte ochranný kryt.

#### Vyprázdnění koše **U**

Když je sbírný pytel plný, chlopeč se sama sklopí.



#### Pozor! Rotační řezací nože

Zařízení lze nastavovat až po vypnutí motoru a zastavení řezného nástroje.

- Vypněte motor a vytáhněte napájecí vidlici.
- Vyprázdňte sbírný pytel.
- Před spuštěním odstraňte potenciální ucpání v řezném prostoru.



#### Pokyny pro indikátor naplnění:

Aby indikátor naplnění fungoval účinně, pravidelně čistěte otvory pod indikátorem naplnění ručním kartáčem.

### Mulčování (mulch)

Při mulčování se tráva speciálním řezacím systémem vícekrát přestříhne a vrátí zpět na zem. Nevzniká tak žádný travní odpad. Mulčování také chrání před vysušením trávníku.



#### Pokyny pro mulčování

Doporučujeme:

- V závislosti na rychlosti růstu trávy mulčujte 1 - 2 týdny
- Tráva by neměla být příliš vysoká ani příliš vlhká!
- Mulčujte pomalu
- Dejte pozor, aby se kanály nožů překrývaly.
- Nesekejte travu víc než 20 mm.



#### Poznámka:

Mulčování se nedoporučuje pro travu napadenou mechem nebo zapletenou travu, protože posekaný materiál zůstane na povrchu mechu nebo zapletení a nemůže proto být absorbován do země.

- Trávník pravidelně provzdušňujte a hnojte.

## Aktivace funkce mulčování **S**



### Pozor! Rotační řezací nože

Zařízení lze nastavovat až po vypnutí motoru a zastavení řezného nástroje.

- Nespouštějte motor, dokud nejsou vaše nohy v bezpečné vzdálenosti od řezného nástroje.

1. Odejměte sběrací koš.
2. Otočte spínač do polohy "Mulčování".
3. Spusťte motor.

## Údržba

### Všeobecné pokyny



### Pozor! Rotační řezací nože

Před jakoukoliv údržbou a čištěním:

- Vytáhněte napájecí vidlici.
- Nedotýkejte se rotujících nožů.

### Čištění

- Po každém sekání vyčistěte sekačku smetákem.
- V pravidelných intervalech čistěte mulčovací klapku smetákem **V**.
- V žádném případě neomývejte sekačku vodou a tlakovou myčkou. Skladujte v suchých místnostech.

### Sladování v zimě

- Po každé sezóně pečlivě vyčistěte sekačku. Nikdy nestříkejte na sekačku vodu. Neskladujte ve vlhkých prostorech. Nechte sekačku po sezóně zkontrolovat v odborném servisu. Technické změny vyhrazeny.

### Výměna nožů **W**

- Pro veškerou práci na nožích, spojeních a řezných tyčích nejprve vytáhněte napájecí vidlici a noste ochranné rukavice.



### Pozor!

Po naostření nože může vzniknout nerovnováha.

- Vždy nechte nože brousit ve specializované dílni, protože kontrola nerovnováhy se musí provést podle bezpečnostních předpisů.
- Nože nechte vždy vyměnit ve specializované dílni. Je předepsán momentový klíč 10 mm. Utahování šroubů momentovým klíčem: 6 - 7 N-m **W**.

## Náhradní díly

Druh zboží č.	Objednací označení	Informace o výrobku
4904 031		Sběrný koš (32/34)
4907 031		Sběrný koš (37)
4913 095	Vi 32 FM	Náhradní nůž 32 cm
4904 096	Vi 34 FM	Náhradní nůž 34 cm
4907 096	Vi 37 FM	Náhradní nůž 37 cm

## Odstranění závad

Problém	Možná příčina	náprava (X) prostřednictvím	
		WOLF-Garten Servisní-středisko	Svépomocí
Neklidný běh, silné vibrace stroje	<ul style="list-style-type: none"> <li>Poškozený nůž</li> <li>Uvolněný nůž</li> <li>Špatná pojistka</li> <li>Poškozený kabel</li> </ul>	X	---
Motor nepracuje	<p> <b>Pozor! Poškození kabelu způsobí elektrický šok</b> Když se kabel proořízne nebo poškodí, bezpečnostní pojistka nezareaguje vždy.</p> <ul style="list-style-type: none"> <li>Nedotýkejte se kabelu před vytažením vidlice ze zásuvky.</li> <li>Poškozený kabel je nutné celý vyměnit. Je zakázáno opravovat kabel izolací páskou.</li> </ul>	X	---
Špatný výkon sečení	<ul style="list-style-type: none"> <li>Tupý nůž</li> </ul>	X	---
Špatný sběr trávy	<ul style="list-style-type: none"> <li>Plný nebo ucpaný koš</li> <li>nepřízpůsobená výška stříhu</li> </ul>	---	X

V jiných případech kontaktujte servisní středisko WOLF-Garten.

## Záruční podmínky

V každé zemi platí záruční ustanovení vydané naší společností nebo dovozcem. Poruchy na Vašem nářadí odstraníme v rámci záruky bezplatně, pokud je příčinou chyba materiálu nebo výrobní chyba. V případě záruky se prosím obraťte na Vašeho prodáváče nebo na nejbližší pobočku.

## Gratulálunk a WOLF-Garten fűnyírójának megvásárlásához



Gondosan olvassa el a használati utasítást, és ismerkedjen meg a berendezés és a kezelőszervek megfelelő használatával. A használó felel a balesetekért és az anyagi károkozásért. Tartsa be az útmutatásokat, magyarázatokat és előírásokat.



vontató berendezésként (önjáró fűnyírók esetén) fűseprőgépekhez, utánfutókhoz – pl.: azon történő utazáshoz – levágott anyag szállításához, kivéve az erre rendszeresített fűgyűjtő kosarat.

### Tartalom

Biztonsági előírások . . . . .	.56
Szerelés . . . . .	.57
Összeszerelés . . . . .	.58
Karbantartás . . . . .	.59
Pótalkatrészek . . . . .	.59
A zavarok elhárítása . . . . .	.60
Garancia . . . . .	.60

### A felszerelési jellemzők áttekintése



- CCM rendszer: nyírás (Cut), gyűjtés (Collect), mulcsolás (Mulch) – mindez egy készülékben
- központi vágásmagasság állítás
- összehajtható fogantyú könnyíti meg a szállítást és a kis helyen való tárolást
- tolókarmagasság beállítás (2 x)
- könnyen üríthető, nagy térfogatú fűgyűjtő, töltöttségi szintmutatóval
- jóminőségű anyagok, kitűnő kidolgozás és attraktív formaterv
- használatra kész: 30 másodpercen belül elkezdheti a fűnyírást

## Biztonsági előírások

### A jelek magyarázata



**Figyelmeztetés!**  
Üzembehelyezés előtt olvassa el a használati utasítást!



Ne engedjen harmadik személyt a veszélyzónába!



**Figyelem!**  
Éles vágókés - karbantartás előtt és sérült vezeték esetén a csatlakozót a konnektorból ki kell húzni.



Tartsa távol a csatlakozó kábelt a vágóeszköztől!

### Általános tanácsok

- Ez a fűnyíró magánhasználatra készült, a pázsitfelületek nyírására. A használó vagy harmadik személyek testi épségének védelme érdekében a fűnyíró nem használható más célra.
- Sohase nyírja a fűvet, ha más személyek, gyermekek vagy állatok tartózkodnak a közelében.
- Csak nappali fényben vagy megfelelő mesterséges világítás mellett nyírja a fűvet.

### A fűnyírás előtt

- csak biztonságos, zárt cipőben és hosszú nadrágban nyírja a fűvet, Ne nyírjon fűvet mezítláb vagy nyitott szandálban.
- A nyírás megkezdése előtt ellenőrizze a területet és távolítson el minden olyan tárgyat, amit a gép elkaphat és kidobhat.
- Ellenőrizze a készülékre szerelt és a hosszabbító kábel sértetlenségét és előregedését (törékenységet). Csak kifogástalan állapotút használjon!
- A kábelt kizárólag szakemberrel javíttassa.
- Gyakran ellenőrizze a felfogó kopását vagy deformációját.
- Minden használat előtt szemrevételezze, hogy a vágóeszköz éles-e és nem sérült-e a rögzítése. Az elkopott vagy megsérült vágóeszközöket készletben cserélje ki, hogy elkerülje a kiegyensúlyozatlanságot.

### Kábel



#### Figyelem! Áramütés kábelsérülés miatt

Ha a kábel el van vágva vagy megsérült, a biztonsági biztosíték nem mindig old ki.

- Ne érjen a kábelhez, amíg nem húzta ki a hálózati dugót a konnektorból.
- A sérült kábelt teljesen le kell cserélni. A kábel szigetelő szalaggal történő javítása tilos.
- Kizárólag olyan toldókábelt használjon, aminek keresztmetszete legalább 3 x 1,5 mm<sup>2</sup> és hossza max. 25 m:
  - a gumikábel legyen legalább HO 7 RN-F típusú
  - a PVC kábel legyen legalább HO5 VV-F típusú (az ilyen kábel nem használható tartósan kültérben - pl. kerti dugaszoló aljzathoz talajba fektetve, tószivattyú bekötésére vagy szabadban történő tárolásra).
- A csatlakozóknak freccsenő víztől védett kivitelűeknek kell lenniük.

- Használjon maximum 30 mA névleges értékű hibaáram relét (FI-relé).
- Rögzítse a csatlakozó kábelt a kitépés elleni védelembe. Ne hagyja a kábelt élekhez, hegyes tárgyakhoz dörzsölni. Ne vezesse át a kábelt ablak- vagy ajtóréseken. A kapcsolóelemeket nem szabad eltávolítani vagy áthidalni (pl.: a kapcsoló karját a tolókarhoz kötni).

## Fűnyíraskor

- Ne billentse meg a gépet bekapcsolt motorral, kivéve ha az indításhoz kell megbillentenie. Ebben az esetben a kezelőtől távolabb eső oldalát emelje meg, a szükséges minimális mértékben. Győződjön meg arról, hogy mindkét keze a munkavégzésnek megfelelő pozícióban van, mielőtt a gépet visszaereszti a talajra.
- Figyelem, veszély! A motor leállítás után a vágóeszköz még tovább mozog!
- Tartsa be a tolókar által megszabott biztonsági távolságot.
- Csak akkor indítsa el a motort, ha a lába biztonságos távolságban van a vágóeszközöktől.
- Vigyázzon arra, hogy biztonságosan álljon, különösen lejtős terepen. Sohase szaladjon, haladjon nyugodt lépésben.
- A lejtős részeket mindig a lejtéssel párhuzamosan nyírja sohase haladjon felfelé illetve lefelé.
- A lejtős részeken különös figyelemmel járjon el a haladási irány váltásakor.
- Ne nyírjon nagyon meredek lejtőkön.
- Különös figyelemmel járjon el ha hátrafelé nyír, amikor a gépet maga felé húzza.
- Kapcsolja ki a motort, mielőtt a fűnyírót megbillenti, kiüriti vagy szállítja, pl.: a fűhöz, fűtől, utak fölé.
- Ne használja a gépet sérült vagy hiányzó védő- illetve biztonsági felszerelésekkel, mint pl. terelő lemezek és/vagy fűgyűjtő.
- Figyelem, ne nyúljon a mozgó vágószerszámokhoz.
- Sohase közelítse kezét vagy lábát forgó alkatrészekhez. Ne álljon a fűkidobó nyílás elé.
- Sohase emeljen meg vagy szállítson forgó motorú fűnyírót.
- Soha nyissa ki a védőfedelelet, mielőtt a motor megállt.
- A fűgyűjtő leemelése előtt: Várja meg amíg a vágóeszközök leállnak. kiürítés után gondosan rögzítse újra a fűgyűjtőt.

- sohase tolja forgó motorral kavicsos felületre - mert nagy sebességgel követ dobhat ki!
- Lehetőség szerint ne nyírjon vizes fűvet.
- Kapcsolja ki a készüléket, várja meg amíg a motor leáll és húzza ki a hálózati csatlakozót, ha Ön pl.:
  - magára hagyja a fűnyírót
  - a leblokkolt kést kiszabadítja
  - mielőtt a gépet ellenőrzi, tisztítja vagy karbantartja,
  - ha idegen testet ért a géppel, ellenőrizze a berendezés sérüléseit, és végezze el a szükséges javításokat:
  - ha a fűnyíró kiegyensúlyozatlanság miatt erősen rázkódik (azonnal kapcsolja ki és keresse meg a jelenség okát).
  - beállítási vagy tisztítási munkát végezne.
  - ellenőrzi a csatlakozó vezetékek sértetlenségét vagy hurkolódását.
  - Ha használat közben megsérül a csatlakozó kábel, azonnal feszültségmentesítse a berendezést. Ne érjen a kábelhez, mielőtt leválasztotta azt a hálózatról.

## A karbantartás



### Figyelem! Rotációs vágótárcsa

Mindenfajta karbantartási és tisztítási munka előtt:

- Húzza ki a hálózati dugót.
- Ne nyúljon mozgó vágótárcsákhoz.
- Rendszeresen ellenőrizze a rögzítőcsavarok és anyák szilárd helyzetét – szükség esetén húzza meg újra - különösen a vágóeszközön.
- Csak eredeti WOLF-Garten alkatrészeket használjon, különben nem garantálható a berendezés biztonságos üzemeltetése.
- Ne tárolja a fűnyírót nedves helyiségben.
- Biztonsági okokból cserélje ki az elkopott vagy sérült alkatrészeket.

## Hulladékéelhelyezés



Tilos az elektromos berendezéseket a háztartási hulladékkal együtt kidobni. Az elhasznált berendezéseket, tartozékokat és csomagolóanyagokat környezetbarát módon kell elhelyezni.

## Szerelés

### A tolókar rögzítése A B C



#### Figyelmeztetés!

A kábel megsérülhet mialatt összecukja vagy kihúzza a fogantyút.

- Illessze be a kábelt a hajlás védelembe **A**.
- Amikor a fogantyú magasságát beállítja **B** vigyázzon, hogy a kábel ne legyen összenyomva.

1. Hajtsa fel a tolókar alsó felét és húzza meg a két kézi anyát **C** (1)
2. Állítsa be a kívánt tolókar magasságot **B**.
3. Hajtsa fel a tolókar felső felét és húzza meg a szárnyas anyákkal **C** (2).

### A fűgyűjtő felszerelése D E F G H J

- Lásd az ábrákat.

# Összeszerelés

## Általános

### Provozní doby

- Respektujte prosím regionální předpisy.

### Vezesse a kábelt a feszülés-mentesítőn keresztül **K**

- Kérem, vezesse a kábelt a feszülés-mentesítőn keresztül **K**.



#### Megjegyzés: WOLF-Garten Flick-Flack®

A WOLF-Garten Flick-Flack® távol tartja a kábelt a vágórésztől **L**

### A vágómagasság beállítása



#### Figyelem! Rotációs vágótárcsa

A berendezésen csak akkor dolgozzon/végezzen beállításokat, ha a motor ki van kapcsolva és a vágószerszám teljesen leállt.

- Kapcsolja ki a motort és húzza ki a hálózati dugót.

1. Húzza ki a fogantyút **M**.
2. Állítsa be a kívánt vágási magasságot **N**.
3. Nyomja vissza a fogantyút **O**.

### Vágási magasság – a gyep állapota

- Lehetőleg száraz fűvet nyírjon, ezzel is kíméli a pázsitot. Nedves vagy magasra felnőtt fűvet esetleg nagyobb vágási magassággal nyírjon.
- Általában a 40 mm-es vágási magasságot használja.

### Csatlakoztatás a villamos hálózathoz (230 V, 50 Hz váltóáram)

- A készüléket bármelyik dugaszoló aljzathoz csatlakoztathatja, amelyek 16 A-es lomha biztosítékkal van védve.



#### Megjegyzés: Maradékáram elleni védelmi berendezés

Ezek a védelmi berendezések védelmet nyújtanak szigetelési hibákkal szemben, amikor megérinti a sérült drótot és bizonyos esetekben, akkor is, amikor feszültség alatti drót sérül meg.

- Azt ajánljuk, hogy a berendezést csak olyan hálózati konnektorba dugja be, amely maradékáram védelmi berendezéssel (RCD) rendelkezik, melynek maradékárama nem több, mint 30 mA.
- Összeilleszthető készletek kaphatók a régi berendezésekhez. Kérje villanyszerelő véleményét.

### A fűnyíró bekapcsolása

- A fűnyíró sík felületen kapcsolja be.
- Ne kapcsolja be magas fűben – ha muszáj, billentse fel az elejét **P**.

### A motor bekapcsolása **Q**

1. Nyomja meg a gombot és tartsa így.
2. Húzza meg a kart, majd eressze el a gombot.

### A motor kikapcsolása **Q**

- Engedje el a kart.

### Nyírási tanácsok

- Annak érdekében, hogy ne alakuljanak ki csíkok a fűben, a nyírási sávokat néhány centiméteres átfedéssel válassza meg **R**.

- Alapszabály A biztonsága érdekében a kábelt mindig fektesse a teraszra, utakra vagy már lenyírt pázsitra.

## nyírás / gyűjtés (cut / collect)

### A nyírás / gyűjtés funkció bekapcsolása **S**



#### Figyelem! Rotációs vágótárcsa

A berendezésen csak akkor végezzen beállításokat, ha a motor ki van kapcsolva és a vágószerszám teljesen leállt.

- Addig ne indítsa el a motort, amíg lábai nincsenek biztonságos távolságban a vágószerszámtól.

1. Vegye le a fűgyűjtőt.
2. Fordítsa a kapcsolót "CUT/COLLECT"-re.
3. Rakja fel a gyűjtőzsákokat, amennyiben szükséges.
4. Indítsa be a motort.

### A fgyjt beakasztása **T**



#### Figyelem! Rotációs vágótárcsa

A berendezésen csak akkor végezzen beállításokat, ha a motor ki van kapcsolva és a vágószerszám teljesen leállt.

- Addig ne rakja fel a gyűjtőzsákokat, amíg lábai nincsenek biztonságos távolságban a vágószerszámtól.

1. Emelje meg a védlemezt.
2. A fgyjt kampóit akassza az alvázon kialakított nyílásokba (lásd a nyilat).
3. Eressze vissza a védlemezt.

### Ürítse ki a gyűjtőzsákokat **U**

Ha a gyűjtőzsák megtelt, a szelep magától leereszkedik.



#### Figyelem! Rotációs vágótárcsa

A berendezésen csak akkor végezzen beállításokat, ha a motor ki van kapcsolva és a vágószerszám teljesen leállt.

- Kapcsolja ki a motort és húzza ki a hálózati dugót.
- Ürítse ki a gyűjtőzsákokat.
- Távolítsa el minden lehetséges torlaszt a vágási helyen, mielőtt kezdene.



#### Útmutatás a szintkijelzőhöz:

A szintkijelző hatékony működéséhez rendszeresen tisztítsa a gyűjtőzsákban a szintkijelző alatti lyukakat egy kézi kefével.

## Mulcsolás (mulch)

Mulcsolás üzemmódban a speciális vágórendszer összevágja a fűvet és visszateríti a talajra. Ilyen módon nem keletkezik hulladék fű. Ezen túlmenően a mulcsolás óvja a gyepet a kiszáradástól.



#### Útmutatás talajtakaráshoz

Ajánljuk:

- A fű növekedésétől függően, hetente 1 – 2 x végezzen talajtakarást
- A fűnek nem szabad túl magasnak vagy túl vizesnek lenni!
- Haladjon lassan talajtakarás közben
- Vigyázzon, hogy a vágótárcsa csatornák fedjék egymást.
- Ne vágjon 20mm-nél többet a fűből.

**Megjegyzés:**

A talajtakarás nem ajánlott mohás vagy összekuszálódott fű esetén, mert a levágott anyag a moha felületén és/vagy az összekuszálódáson marad, és ezért a talaj nem tudja felszívni.

- Rendszeresen lazítsa és trágyázza a gyepet.

**A mulcsoló üzemmód bekapcsolása S****Figyelem! Rotációs vágótárcsa**

A berendezésen csak akkor végezzen beállításokat, ha a motor ki van kapcsolva és a vágószerszám teljesen leállt.

- Addig ne indítsa el a motort, amíg lábai nincsenek biztonságos távolságban a vágószerszámtól.

1. Vegye le a fűgyűjtőt.
2. Fordítsa a kapcsolót "MULCH" állásba.
3. Indítsa be a motort.

## Karbantartás

### Általános

**Figyelem! Rotációs vágótárcsa**

Mindenfajta karbantartási és tisztítási munka előtt:

- húzza ki a hálózati dugót.
- Ne nyúljon a mozgó vágótárcsákhoz.

### Tisztítás

- Minden munkavégzés után tisztítsa meg fűnyíróját / gyepszellőztetőjét egy kézi seprűvel.
- Rendszeresen tisztítsa meg a mulcsoló fedelét egy kéziseprűvel **V**.
- Semmiesetre se locsolja le vízzel.

### A téli tárolás

- Minden szezón égén alaposan tisztítsa meg a fűnyírót.
- Sohase locsolja le vízzel a fűnyírót, és ne tárolja nedves helyiségben.

### Vágótárcsák cseréje W

- Mindenfajta munkához a vágótárcsán, tengelykapcsolón és kaszapengén először húzza ki a hálózati dugót és viseljen védőkesztyűt.

**Figyelem!**

Kiegyensúlyozatlanság léphet fel a vágótárcsa újraélezése után.

- A vágótárcsákat mindig szakmûhelyben éleztesse újra, mert a kiegyensúlyozatlansági ellenőrzést a biztonsági előírásoknak megfelelően kell elvégezni.
- Mindig szakmûhelyben cseréltesse a vágótárcsát. Egy 10 mm nyomatékkorlátozó kulcs kötelezően elő van írva. A csavarnyomaték rögzítése: 6 - 7 N-m **W**.

## Pótalkatrészek

cikkszám	rendelési jel	termékinformáció
4904 031		Fűgyűjtő zsák (32/34)
4907 031		Fűgyűjtő zsák (37)
4913 095	Vi 32 FM	Pótkés 32 cm
4904 096	Vi 34 FM	Pótkés 34 cm
4907 096	Vi 37 FM	Pótkés 37 cm

## A zavarok elhárítása

Probléma	Lehetséges ok	Segítség (X) által:	
		A WOLF-Garten szerviz-műhelyek	Saját
A gép nyugtalanul fut, erősen rázkódik	• sérült a kés	X	---
	• meglazult a kés rögzítése	---	X
	• kiégett a biztosíték	---	X
A motor nem működik	• kábelhiba  <b>Figyelem! Áramütés kábelsérülés miatt</b> Ha a kábel el van vágva vagy megsérült, a biztonsági biztosíték nem mindig old ki. • Ne érjen a kábelhez, amíg nem húzta ki a hálózati dugót a konnektorból. • A sérült kábelt teljesen le kell cserélni. A kábel szigetelő szalaggal történő javítása tilos.	X	---
	• élettlen a kés	X	---
Rossz nyírási teljesítmény Gyenge gyűjtési határfok	• eltömődött a gyűjtőkosár	---	X
	• nincs beállítva a vágás magassága	---	X

**Bizonytalanság esetén mindig keressen fel egy WOLF-Garten márkaszervizt.**

## Garancia

Minden országban érvényesek az általunk vagy a forgalmazónk által kiadott szavatossági feltételek. Minden készülék üzemzavarait térítésmentesen, a szavatosság keretein belül elhárítjuk, amennyiben azok anyag- vagy gyártási hibák miatt keletkeztek.

## Serdecznie gratulujemy zakupu kosiarki do trawy firmy WOLF-Garten



Nie należy pozwolić dzieciom lub innym osobom nie znającym instrukcji obsługi używać kosiarki do trawy. Młodzież poniżej 16 lat nie powinny używać urządzenia. Lokalne przepisy powinny określać minimalny wiek użytkownika.



Należy starannie przeczytać instrukcję obsługi i zapoznać się z prawidłowym stosowaniem urządzenia. Użytkownik jest odpowiedzialny za wypadki z udziałem innych osób lub ich własności. Należy przestrzegać wskazówek, objaśnień i przepisów.

### Treść

Wskazówki bezpieczeństwa . . . . .	.61
Montaż . . . . .	.63
Eksploatacja . . . . .	.63
Ostrzeżenie . . . . .	.64
Części zamienne . . . . .	.65
Usunięcie zakłóceń . . . . .	.65
Gwarancja . . . . .	.65

### Przegląd cech wyposażenia



- CCM-System: Koszenie (Cut), zbieranie (Collect), mulczowanie (Mulch) – wszystko za pomocą jednego urządzenia
- centralna regulacja wysokości cięcia
- uchwyt składany ułatwiający przechowywanie na małej przestrzeni oraz transport
- Podwójna regulacja wysokości uchwytu
- łatwy do opróżniania, obszerny kosz ze wskaźnikiem stanu napełnienia
- wysokiej jakości materiały, doskonałe wykonanie i atrakcyjny wygląd zewnętrzny
- gotowość do użycia: w ciągu 30 sekund od uruchomienia

### Wskazówki bezpieczeństwa

#### Znaczenie symboli



**Ostrzeżenie!**  
Przed uruchomieniem przeczytać instrukcję obsługi!



Osoby trzecie powinny trzymać się z dala od obszaru zagrożenia!



**Ostre krawędzie noża.**  
Odłączyć wtyczkę od źródła zasilania przed przystąpieniem do obsługi urządzenia lub w przypadku uszkodzenia kabla.



Kabel przyłączeniowy utrzymywać z dala od oprzyrządowania tnącego!

- Należy kosić tylko przy świetle dziennym lub przy odpowiednim oświetleniu sztucznym.

#### Przed przystąpieniem do koszenia

- Nie należy kosić bez mocnego obuwia i długich spodni. Nigdy nie należy kosić boszo lub w lekkich sandałach.
- Sprawdzić teren, na którym stosowana jest kosiarka i usunąć wszystkie przedmioty, które mogą zostać pochwycone lub wyrzucone przez kosiarkę.
- Zainstalowany na zewnątrz kosiarki przewód i kabel przyłączeniowy skontrolować pod kątem uszkodzeń i oznak starzenia się. Stosować tylko w sprawnym stanie technicznym.
- Naprawy kabla należy powierzać fachowcom.
- Często kontrolować urządzenie zbierające trawę pod kątem zużycia i deformacji.
- Przed użyciem należy skontrolować (kontrola wzrokowa), czy mechanizmy tnące i ich zamocowania nie są stępione lub uszkodzone. Stępione lub uszkodzone mechanizmy tnące należy wymieniać w całym komplecie, aby nie spowodować nierównoważenia.

#### Wskazówki ogólne

- Kosiarka ta przewidziana jest do pielęgnacji powierzchni trawników dla użytkowników prywatnych. Z powodu zagrożenia bezpieczeństwa osoby obsługującej lub innych osób kosiarka do trawy nie może być stosowana do innych celów.
- Nie należy kosić, gdy w pobliżu znajdują się inne osoby, szczególnie dzieci.

## Kabel



### Uwaga! Uszkodzenie kabla może stać się przyczyną porażenia elektrycznego.

W przypadku przecięcia lub uszkodzenia kabla, bezpiecznik nie zawsze zostaje wyzwolony.

- Nie należy dotykać przewodu przed wyciągnięciem wtyczki z gniazda.
- Należy wymienić uszkodzony przewód. Zaklejenie przewodu taśmą klejącą jest zabronione.
- Używać wyłącznie przewodu przedłużającego o minimalnym przekroju  $3 \times 1,5 \text{ mm}^2$  i maksymalnej długości 25 m:
  - w przypadku przewodów w izolacji gumowej, nie cieńsze niż typu HO 7 RN-F
  - w przypadku przewodów w izolacji PVC, nie cieńsze niż typu HO5 VV-F (przewody tego typu nie nadają się do stałego użytkowania na wolnym powietrzu - jak np.: do podziemnego ułożenia dla podłączenia gniazodka ogrodowego, podłączenia pompy stawowej lub składowania na zewnątrz).
- Wtyczki i sprzęgła muszą posiadać ochronę przed rozbryzgującą się wodą.
- Stosować przewód ochronny prądu uszkodzeniowego (RCD) o prądzie uszkodzeniowym nie przekraczającym 30 mA.
- Kabel przyłączeniowy zamocować na odciążeniu ciągu. Chronić przed tarciem o krawędzie lub ostre przedmioty. Kabla nie przygniatać drzwiami lub oknem. Nie należy usuwać ani mostkować urządzeń włączających (np. przymocowanie dźwigni przełączającej na drążku uchwytu).

## Podczas koszenia

- Nie należy przechylać urządzenia podczas włączania silnika chyba, że urządzenie musi zostać przechylone przy rozruchu. Jeśli istnieje taka konieczność, należy przechylić urządzenie tylko tyle, ile jest to konieczne i podnieść tylko tę część, która znajduje się po przeciwnej stronie obsługującego.
- Przed postawieniem urządzenia z powrotem na podłoże należy zawsze skontrolować, czy obie dłonie znajdują się w pozycji roboczej.
- Uwaga, niebezpieczeństwo! Mechanizm tnący działa pod wpływem siły bezwładności!
- Należy zachować wyznaczony drążkiem uchwytu odstęp bezpieczeństwa.
- Należy włączać silnik tylko wtedy, gdy stopy obsługującego kosiarkę znajdują się w bezpiecznej odległości od mechanizmu tnącego.
- Zapewnić bezpieczną pozycję, szczególnie na pochyłościach. Nie biegać, zawsze iść spokojnym krokiem do przodu.
- Na pochyłościach należy kosić w poprzek, nie w dół ani w górę.
- Na pochyłościach należy przestrzegać szczególnego bezpieczeństwa przy zmianie kierunku jazdy.
- Należy zaniechać koszenia na stromych pochyłościach.
- Należy zachować szczególną ostrożność podczas koszenia do tyłu oraz przyciągania kosiarki do siebie.
- Kosiarkę należy wyłączyć przed przechyleniem jej, przemieszczaniem bez koszenia lub transportem, np. z/do trawnika lub po ścieżkach.
- Urządzenia nie wolno stosować, gdy uszkodzona są mechanizmy zabezpieczające lub brak urządzeń bezpieczeństwa takich jak urządzenia odchylające lub zbierające trawę.
- Uwaga, nie chwytać pracujących noży.

- Nigdy nie należy zbliżać stóp ani rąk w obszar obracających się części. Nie należy stawać przed otworem wyrzutu trawy.
- Nigdy nie należy podnosić lub nosić kosiarki z włączonym silnikiem.
- Nigdy nie należy otwierać klapy ochronnej przy włączonym silniku.
- Przed zdjęciem urządzenia zbierającego trawę: Silnik wyłączyć i odczekać do momentu zatrzymania się mechanizmu tnącego. Po opróżnieniu urządzenie zbierające trawę starannie zamocować.
- Nigdy nie należy przemieszczać kosiarki z włączonym silnikiem do żwirze – wyrzucanie kamieni!
- Jeśli to możliwe, nie należy kosić mokrej trawy.
- Urządzenie wyłączyć, wyjąć wtyczkę sieciową i odczekać do zatrzymania się urządzenia:
  - przed oddaleniem się od kosiarki
  - podczas próby zwolnienia zablokowanego noża
  - podczas kontroli urządzenia, czyszczenia lub innymi zabiegami przy kosiarce
  - w przypadku najechania na obce ciało należy skontrolować, czy urządzenie nie jest uszkodzone i ewtl. przeprowadzić niezbędne naprawy.
  - jeśli kosiarka ulega silnym wibracjom z powodu niewyważenia (natychmiast wyłączyć i ustalić przyczynę).
  - gdy niezbędne jest przeprowadzenie prac regulacyjnych lub naprawczych.
  - podczas kontroli, czy przewody przyłączeniowe nie są splecione lub uszkodzone.
  - Jeśli przewód przyłączeniowy zostanie uszkodzony podczas użytkowania, należy go natychmiast wyłączyć z sieci. Przewodu nie dotykać przed odłączeniem go od sieci.

## Konserwacja



### Uwaga! Nóż obrotowy.

Przed rozpoczęciem konserwacji i czyszczenia:

- Wyciągnij wtyczkę.
- Nie dotykaj pracujących noży.
- Wszystkie widoczne śruby mocujące i nakrętki, szczególnie ramienia noża, należy regularnie kontrolować pod kątem trwałości osadzenia i dokręcać.
- Uwaga! Wymianę noża lub jego ostrzenie należy zawsze zlecać fachowcom w specjalistyczny warsztacie, ponieważ po demontażu części musi być przeprowadzona kontrola wyrównoważenia zgodnie z wymogami bezpieczeństwa.
- Stosować tylko oryginalne części zamienne firmy WOLF-Garten, w przeciwnym razie nie ma żadnej gwarancji, że Państwa kosiarka spełnia wymogi bezpieczeństwa.
- Kosiarki nie przechowywać w wilgotnych pomieszczeniach.
- Ze względów bezpieczeństwa należy wymieniać zużyte lub uszkodzone części.

## Gospodarka odpadami



Nie wyrzucać urządzeń elektrycznych i elektronicznych do zwykłych pojemników na śmieci. Sprzęt, urządzenia i opakowania należy utylizować w sposób przyjazny środowisku.

## Montaż

### Zamocowanie dźwigni uchwyty **A B C**



**Uwaga! Uszkodzenie kabla może stać się przyczyną porażenia elektrycznego.**

W przypadku przecięcia lub uszkodzenia kabla, bezpiecznik nie zawsze zostaje wyzwolony.

- Nie należy dotykać przewodu przed wyciągnięciem wtyczki z gniazda **A**.
- Należy wymienić uszkodzony przewód. Zaklejenie przewodu taśmą klejącą jest zabronione **B**.

1. Złożyć w górę dolną część uchwyty i dokręcić ją za pomocą obu pokręteł **C** (1).
2. Ustawić wybraną wysokość uchwyty **B**.
3. Rozłożyć górną część uchwyty i dokręcić ją za pomocą obu nakrętek motylkowych **C** (2).

### Montaż kosza na trawę **D E F G H J**

- Patrz rysunki.

## Eksploatacja

### Zalecenia ogólne

#### Czasy robocze

- Prosimy o przestrzeganie przepisów obowiązujących w danym regionie.

#### Przeprowadź przewód przez przelew **K**

- Przeprowadź przewód przez przelew **K**



**Uwaga: WOLF-Garten Flick-Flack®**

WOLF-Garten Flick-Flack® utrzymuje przewód z dala od elementów tnących. **L**.

#### Ustaw wysokość cięcia



**Uwaga! Nóż obrotowy**

Przeprowadź prace/zmiany na/w sprzęcie wyłącznie po wyłączeniu silnika i zatrzymaniu się noża.

- Wyłącz silnik i wyciągnij wtyczkę.

1. Pociągnąć dźwignię na zewnątrz **M**.
2. Ustawić wybraną wysokość cięcia **N**.
3. Wcisnąć dźwignię ponownie do wewnątrz **O**.

#### Wybór wysokości koszenia

- Jeśli to możliwe kosić gdy trawa jest sucha. Nie ustawiać wysokości koszenia zbyt nisko gdy trawa jest wysoka lub mokra.
- Re- komendowana wysokość koszenia: 40 mm.

#### Przyłączenie do kontaktu wtykowego (prąd zmienny 230 Volt, 50 Hz)

- Urządzenie może być podłączone do każdego kontaktu wtykowego, który zabezpieczony jest bezpiecznikiem inercyjnym 16 Amp. (lub przełącznikiem LS Typu B).



**Uwaga: Urządzenie ochronne prądu szczytkowego.**

Urządzenia ochronne zabezpieczają uszkodzone przewody elektryczne przeciw wadom izolacji, a w pewnych przypadkach także uszkodzeniom przewodów pod napięciem.

- Sprzęt należy podłączać wyłącznie do gniazda zabezpieczonego urządzeniem ochronnym prądu szczytkowego (RCD), przy wartości prądu szczytkowego 30 mA.
- Dostępne są zestawy modernizacyjne dla starych instalacji. Należy skonsultować się z technikiem elektrykiem.

#### Uruchomienie

- Uruchamiać silnik gdy kosiarka stoi na gładkiej powierzchni, nie na wysokiej trawie – ewentualnie unieść lekko kosiarkę (patrz rysunek) **P**.

#### Włączanie silnika **Q**

1. Wcisnąć przycisk (1) i przytrzymać.
2. Unieść dźwignię (2) i zwolnić przycisk.

#### Wyłączenie silnika **Q**

- Zwolnić dźwignię (2).

#### Zalecenia dot. koszenia

- Aby uniknąć powstawania pasów trawy, tory koszenia muszą zawsze kilka centymetrów nachodzić na siebie **R**.
- Kabel należy zawsze kłaść bezpiecznie na tarasie, drogach lub już skoszonej trawie.

### Koszenie / zbieranie (cut / collect)

#### Włącz funkcję tnij/zbierz (cut/collect) **S**



**Uwaga! Nóż obrotowy.**

Przeprowadź zmiany w sprzęcie wyłącznie po wyłączeniu silnika i zatrzymaniu się noża.

- Nie włączaj silnika dopóki Twoje stopy nie znajdą się w bezpiecznej odległości od noży.

1. Zdjąć kosz na trawę.
2. Ustaw przełącznik na funkcję "CUT/COLLECT".
3. Jeśli to konieczne, powieś worek kolekcyjny.
4. Włącz silnik.

## Zawieszanie kosza na trawę **T**



### Uwaga! Nóż obrotowy

Zmiany w sprzęcie należy przeprowadzać wyłącznie po wyłączeniu silnika i zatrzymaniu się noża.

- Nie załączaj worka kolekcyjnego dopóki Twoje stopy nie znajdą się w bezpiecznej odległości od noża.

1. Podnieść klapę ochronną.
2. Zamocować kosz na trawę za pomocą haka w otworach karoserii (patrz strzałka).
3. Nałożyć klapę ochronną.

## Opróżnij worek kolekcyjny **U**

Gdy worek kolekcyjny jest już pusty, klapa sama się obniży.



### Uwaga! Nóż obrotowy

Zmiany w sprzęcie należy przeprowadzać wyłącznie po wyłączeniu silnika i zatrzymaniu się noża.

- Wyłącz silnik i wyciągnij wtyczkę.
- Opróżnij worek kolekcyjny.
- Przed włączeniem, usuń potencjalne blokady w strefie cięcia.



### Instrukcja dla wskaźnika poziomu cięcia:

Aby zapewnić prawidłowe funkcjonowanie wskaźnika poziomu, regularnie czyść otwory znajdujące się pod wskaźnikiem poziomu w worku kolekcyjnym przy użyciu ręcznej szczotki.

## Mulczowanie (mulch)

Podczas mulczowania trawa jest cięta kilkakrotnie przez specjalny system tnący i odprowadzana z powrotem do podłoża. W ten sposób nie powstaje odpad trawy. Ponadto mulczowanie chroni przed wyschnięciem trawnika.



### Instrukcja mulczowania

Zalecenia:

- W zależności od szybkości wzrostu trawy, należy przeprowadzać mulczowanie raz lub dwa razy – 2 tygodniowo.
- Trawa nie może być zbyt wysoka lub zbyt wilgotna!
- Mulczowanie należy przeprowadzać w sposób wolny.
- Należy się upewnić, czy kanały ostrzy nakładają się na siebie.
- Nie tnij trawy więcej niż 20 mm.



### Uwaga:

Mulczowania nie należy przeprowadzać w przypadku trawy pokrytej mchem lub splątanej, ponieważ ścinka pozostaje na powierzchni mchu i/lub splątania i dlatego nie może być absorbowana przez grunt.

- Należy regularnie rozpulchniać i nawozić trawnik.

## Włączenie funkcji mulczowania **S**



### Uwaga! Nóż obrotowy.

Przeprowadź zmiany w sprzęcie wyłącznie po wyłączeniu silnika i zatrzymaniu się noża.

- Nie włączaj silnika dopóki Twoje stopy nie znajdą się w bezpiecznej odległości od noży.

1. Zdjąć kosz na trawę.
2. Przekręcić przełącznik na „MULCH”.
3. Włączyć silnik.

## Ostrzeżenie

### Zalecenia ogólne



### Uwaga! Nóż obrotowy

Przed rozpoczęciem konserwacji i czyszczenia:

- wyciągnij wtyczkę.
- Nie dotykaj pracujących noży.

### Regeneracja

- Po każdym koszeniu należy wyczyścić kosiarkę/wertykulator za pomocą zmiotki ręcznej.
- Należy regularnie oczyszczać klapę mulczowania za pomocą zmiotki **V**.
- W żadnym wypadku nie wolno spryskiwać wodą.

### Składowanie w zimie

- Po każdym sezonie koszenia kosiarka powinna zostać gruntownie wyczyszczona.
- Należy zlecić jesienią obsłudze serwisowej formy WOLF-Garten przegląd techniczny.
- Nigdy nie należy spryskiwać kosiarki wodą ani składować w wilgotnych pomieszczeniach.

### Zmiana noży **W**

- W przypadku prac wykonywanych na nożach, łącznikach i listwie nożowej, należy wyciągnąć wtyczkę i założyć rękawice ochronne.



### Uwaga!

Po naostrzeniu noży może pojawić się nierównowaga.

- Noże należy ostrzyć w specjalistycznym warsztacie, ponieważ badania równowagi powinny być przeprowadzane zgodnie z przepisami bezpieczeństwa.
- Noże należy wymieniać wyłącznie w specjalistycznym warsztacie. Wymagane jest zastosowanie klucza dynamometrycznego 10 mm. Ustalanie momentu obrotowego śrub: 6 - 7 N-m **W**.

## Części zamienne

Nr artykułu	Oznaczenie w zamówieniu	Informacja o produkcie
4904 031		Kosz do trawy (32/34)
4907 031		Kosz do trawy (37)
4913 095	Vi 32 FM	Noże wymienne 32 cm
4904 096	Vi 34 FM	Noże wymienne 34 cm
4907 096	Vi 37 FM	Noże wymienne 37 cm

## Usunięcie zakłóceń

Zakłócenie	Możliwa przyczyna	Usuwanie (X) usterek	
		Warsztat serwisowy WOLF-Garten	Samodzielnie
Niespokojny bieg, silna wibracja urządzenia	• Uszkodzony nóż	X	---
	• Nóż poluzował się w zamocowaniu	---	X
	• Uszkodzony bezpiecznik	---	X
Silnik nie zaskakuje	• Uszkodzenie kabla		
	 <b>Uwaga! Uszkodzenie kabla może stać się przyczyną porażenia elektrycznego.</b> W przypadku przecięcia lub uszkodzenia kabla, bezpiecznik nie zawsze zostaje wyzwolony. <ul style="list-style-type: none"> <li>• Nie należy dotykać przewodu przed wyciągnięciem wtyczki z gniazda.</li> <li>• Należy wymienić uszkodzony przewód. Zaklejenie przewodu taśmą klejącą jest zabronione.</li> </ul>	X	---
Zła wydajność koszenia/pochłaniacza	• Tępy nóż	X	---
	• Zapchany pochłaniacz	---	X
	• Niedostosowana wysokość cięcia	---	X

**W przypadku wątpliwości zawsze należy skontaktować się z serwisem firmy WOLF-Garten.**

**Uwaga, kosiarkę należy przed każdą kontrolą lub pracami przy nożu wyłączyć i wyjąć wtyczkę.**

## Gwarancja

W każdym kraju obowiązują warunki gwarancji wydanej przez nasze przedstawicielstwo handlowe w tym kraju lub przez importera. Ewentualne usterki urządzenia usuwane są w okresie gwarancji bezpłatnie, o ile spowodowane są one błędem materiałowym lub produkcyjnym. W przypadku roszczenia gwarancyjnego proszę zwrócić się do sprzedawcy lub najbliższego oddziału naszej firmy.

## Srdačne čestitke za kupnju vaše WOLF-Garten kosilice za travu



Pročitajte pažljivo upute za upotrebu, i upoznajte se s elementima za upravljanje i točnom upotrebom uređaja. Korisnik je odgovoran za nesreće sa drugim osobama ili njihovim vlasništvom. Obratite pažnju na upute, objašnjenja i propise.



Ne dozvolite nikada da djeca ili druge osobe, koje ne poznaju upute za upotrebu, koriste kosilicu za travu. Mladež ispod 16 godina ne smije koristiti uređaj. Mjesne odredbe mogu definirati najmanju starosnu dob korisnika.

### Sadržaj

Sigurnosne upute . . . . .	.66
Montaža . . . . .	.67
Pogon . . . . .	.68
Održavanje . . . . .	.69
Rezervni dijelovi . . . . .	.69
Otklanjanje smetnji . . . . .	.70
Jamstvo . . . . .	.70

### Pregled obilježja opremanja



- CCM-Sistem: Košenje (Cut), skupljanje (Collect), kompostiranje (Mulch) - sve sa jednim strojem
- centralno podešavanje visine košnje
- preklapajuća ručka za čuvanje na malom prostoru i jednostavan transport
- Namještanje visine ručke 2-struko
- laka za pražnjenje, prostrana vreća za skupljanje sa indikatorom napunjenosti
- visoko kvalitetni materijali, izvanredna obrada i atraktivan dizajn
- Ready-to-use: od nule do košnje za 30 sekundi

## Sigurnosne upute

### Značenje simbola



**Upozorenje!**  
Prije puštanja u pogon pročitati upute za upotrebu!



Treće osobe držati podalje od područja opasnosti.



Prije radova na reznom alatu izvući utikač! Priključni kabel držati podalje od reznog alata!



Priključni kabel držati podalje od reznog alata!

### Opće napomene

- Ovaj kosač trave je predviđen za njegu travnatih površina i polja u privatnom području. Zbog tjelesnog ugrožavanja korisnika ili druge osoba, kosač trave se ne smije uporabiti u druge namjene.
- Nikada ne kosite, ako su osobe, posebno djeca i životinje, u blizini.
- Kosite kod dnevnog svjetla ili sa odgovarajućim vještačkim osvjetljenjem.

### Prije košnje

- Nikada ne kosite, ako ne nosite čvrstu obuću i duge hlače. Nikada ne kosite bosu ili u lakim sandalama.
- Provjerite teren, na kom će se stroj uporabiti, i uklonite sve predmete, koji mogu biti zahvaćeni i odbačeni.
- spitati oštećenost i starenje (sklonost ka pucanju) voda i priključnog kabela instaliranog na uređaju. Koristiti samo u besprijekornom stanju.
- Popravke na kabelu prepustite samo stručnjaku.
- Često provjeravajte pohabano i deformirano mehanizma za hvatanje trave.
- Prije uporabe provjerite (vizualna provjera) da li su alati za rezanje i njihova sredstva za pričvršćivanje tupi ili oštećeni. Zamijenite tupe ili oštećene alate za rezanje u kompletu, da ne bi pravili neravnotežu.

### Kabel



#### Pažnja! Električni šokovi zbog oštećenog kabela

Kada je kabel presiječen ili oštećen, sigurnosna cijev ne funkcioniše uvijek.

- Ne dodirujte kabel, prije no što utikač ne izvučete iz utičnice.
- Oštećeni kabel mora se u potpunosti zamijeniti. Zabranjuje se krpanje kabela izolirajućom trakom.
- Koristite isključivo produžni kabel s najmanjim presjekom od 3 x 1,5 mm<sup>2</sup> i maksimalnom duljinom od 25 m:
  - ako se radi o gumenim crijevnim kablovima, onda ne lakši od tipa HO 7 RN-F
  - ako se radi o PVC-kablovima, onda ne lakši od tipa HO5 W-F (kablovi ovog tipa nisu pogodni za stalnu uporabu na otvorenom - kao npr.: podzemno polaganje za priključivanje vrtno utičnice, priključivanje crpke za jezero ili čuvanje na otvorenom).

- Utikač i utičnice moraju biti zaštićeni od prskajuće vode.
- Uporabite zaštitnu strujnu sklopku (RCD) s strujom greške ne većom od 30 mA.
- Priključni kabel pričvrstite na osiguranje od vuče. Ne dopustiti da se trlja o špicaste ili oštre predmete. Kabel ne stiskati kroz proreze na vratima ili prozorima. Mehanizmi za uključivanje se ne smiju uklanjati ili premošćivati (npr. vezivanje prekidačke poluge za šipke ručke).

## Pri košenju

- Ne naginjite uređaj, kada uključujete motor, osim ako uređaj mora biti prevrnut pri paljenju. Ako je to slučaj, ne naginjite uređaj više nego što je bezuvjetno neophodno i podižite samo dio, koji je udaljen od korisnika. Uvijek provjerite, da se obje ruke nalaze u radnom položaju, prije nego vratite uređaj na tlo.
- Pažnja, opasnost! Rezni alat se kreće po inerciji (naknadni hod)!
- Održavajte sigurnosno odstojanje zadato šipkom ručke.
- Uključite motor samo, kada su Vaša stopala na sigurnom odstojanju od reznih alata.
- Pazite na siguran stav, posebno na nagibima. Nikada ne trčati, mirno hodati naprijed.
- Na mjestima pod nagibom uvijek kosite popreko prema nagibu, ne nagore i nadole.
- Na nagibima je neophodan poseban oprez, kada mijenjate pravac.
- Ne kosite na strmim nagibima.
- Budite posebno oprezni, ako kosite unatrag i vučete kosač trave prema sebi.
- Isključite kosač, kada ga naginjete, praznite ili transportirate, npr. od/ka travi ili preko cesta.
- Ne rabite uređaj nikada sa oštećenim zaštitnim mehanizmima ili nedostajućim sigurnosnim mehanizmima kao što su mehanizmi za odbijanje ili za skupljanje trave.
- Oprez, ne hvatajte sječiva u pokretu.
- Nikada ne dovodite ruke ili stopala u blizinu rotirajućih dijelova. Nemojte stajati ispred otvora za izbacivanje trave.
- Ne dižite ili nosite kosač trave nikada sa motorom koji radi.
- Nikada ne otvarajte zaštitnu klapu, kada motor još radi.
- Prije skidanja mehanizma za skupljanje trave: Ugasiti motor i sačekati zaustavljanje reznog alata. Posle pražnjenja, mehanizam za skupljanje trave brižno pričvrstiti.

- Nikada ne voziti sa motorom koji radi preko šljunka – udarac kamenja!
- Gdje je moguće, ne kosite u vlažnoj travi.
- Isključite uređaj, izvucite mrežni utikač i sačekajte dok se uređaj ne zaustavi, kada npr.
  - napuštate kosilicu
  - oslobađate blokirani nož
  - uređaj provjeravate, čistite ili želite raditi na njemu
  - kada ste pogodili strano tijelo, provjerite da li je uređaj oštećen i provedite neophodne popravke.
  - kada kosačica zbog neravnoteže jako vibrira (odmah isključiti i potražiti uzrok).
  - želite izvesti radove na podešavanju i čišćenju.
  - provjeravate, da li su priključni kabeli zahvaćeni ili povrijeđeni.
  - Ako se ošteti priključni vod za vrijeme uporabe, mora se odmah odvojiti od mreže. Vod ne dodirivati prije nego bude odvojen od mreže.

## Održavanje



### Pažnja! Rotirajuća rezna oštrica

Prijesvakog održavanja i čišćenja:

- Izvucite utikač iz napajanja strujom.
- ne dodirujte oštrice koje se pomiču.
- Sve vidljive vijke za pričvršćivanje i matice, posebno trake za noževe, provjeravati da li čvrsto naliježu i pritegnuti.
- Pažnja! Zamjenu noža ili brušenje noževa uvijek prepustiti stručnoj radionici, jer se poslije oslobađanja dijelova mora provesti provjera uravnoteženosti odgovarajuće sigurnosnim odredbama.
- Koristiti samo originalne WOLF-Garten rezervne dijelove, inače nemate garanciju, da Vaš kosač odgovara sigurnosnim odredbama.
- Ne odlažite kosač u vlažnim prostorijama.

## Odlaganje otpada



Ne odlažite električnu opremu u kućni otpad. Reciklirajte opremu, aparate i ambalažu na ekološki način.

## Montaža

### Privrivanje šipki ruke A B C



#### Pažnja!

Kabel može biti oštećen dok se presavija ili izvlači.

- Postavite kabel u zaštitni ovoj. **A**.
  - Kada podešavate visinu ručke **B** pazite da kabel nije uvijen
1. Rasklopite donji dio ruke na gore, i zategnite ga s oba runa kotaa **C** (1).
  2. Namjestite žljenu visinu ruke **B**.
  3. Rasklopite gornji dio ruke, i zategnite ga s leptir-maticama **C** (2)

### Montaža vree za skupljanje D E F G H J

- Vidi slike.

## General

### Pogonska vremena

- Molimo Vas obratite pozornost na regionalne propise!
- Informirajte se o pogonskim vremenima kod Vaše mjesne nadležne ustanove.

### Provucite kabel kroz zaštitnu gumenu kapicu **K**

- Molim provucite kabel kroz zaštitnu gumenu kapicu **K**.

**i** **Pazi: WOLF-Garten Flick-Flack®**  
WOLF-Garten Flick-Flack® drži kabel dalje od rezne jedinice stroja **L**.

### Podešavanje visine sjeenja

**!** **Pažnja! Rotirajuća oštrica!**  
Izvodite promjene u radu / opremi samo nakon što se motor isključi I kad se alat za rezanje potpuno zaustavio.

- Isključite motor I izvucite kabel iz struje.

1. Povucite polugu ka vani **M**.
2. Podesite željenu visinu košenja **N**.
3. Ponovo pritisnite polugu ka unutra **O**.

### Visina rezanja – stanje travnjaka

- Kosite po mogućnosti suhu travu, kako biste poštedili ožiljke na travi. Kod vlažne i visoke trave kosite eventualno sa velikom visinom rezanja.
- U pravilu se namješta visina rezanja od 40 mm.

### Priključak na utičnicu (izmjenična struja 230 Volt, 50 Hz)

- Uređaj može biti priključen na svaku utičnicu koja je osigurana sa osiguračem od 16 A (ili LS sklopka Tip B).

**i** **Važno: Rezidualna naprava za zaštitu od strujnog udara**

Ove zaštitne sprave štite vas dok dodirujete oštećene žice, ili prilikom izolacijskih grešaka I u nekim sličajevima ako su oštećene aktivne žice

- Preporučujemo da oprema bude uključena u utičnicu za struku koja je zaštićena zaštitnom opremom od strujnog udara (RCD) sa strujom jačine ne veće od 30 mA.
- Retrofit oprema je raspoloživa za stare instalacije. POSavjetujte se sa električarom.

### Uključiti kosilicu

- Uključite kosilicu na ravnoj podlozi.
- Ne u visokoj travi – u slučaju nužde lagano nagnuti **P**.

### Uključiti motor **Q**

1. Gumb stisnuti i držati.
2. Povuci stremen odnosno ručku, pustiti gumb.

### Isključiti motor **Q**

- Sigurnosni stremen (2) otpustiti.

### Savjeti za košenje

- Da ne bi nastajale pruge na travi, putanje košenja se moraju uvek preklapati za nekoliko centimetara **R**.
- uvijek polegnite kabel sigurno na terasi, stazi ili na već pokošenoj travi.

## Košenje / Skupljanje (cut / collect)

### Aktiviranje funkcije košenje/skupljanje **S**

**!** **Pažnja! Rotirajuća oštrica!**  
Izvodite promjene u radu / opremi samo nakon što se motor isključi I kad se alat za rezanje potpuno zaustavio.

- Ne uključujte motor dok vaša stopala nisu na sigurnoj udaljenosti od aparata za rezanje.

1. Uklonite vreću za skupljanje.
2. Okrenite prekidač na: "REŽI / POKUPI".
3. Objestite vreću sa skupljanje ako je potrebno.
4. Pokrenite motor.

### Objestite vreću sa skupljanje **T**

**!** **Pažnja! Rotirajuća oštrica!**  
Izvodite promjene u opremi samo nakon što se motor isključi I kad se alat za rezanje potpuno zaustavio.

- Ne pričvršćujte vreću za skupljanje sve dok vam stopala nisu na sigurnoj udaljenosti od alata za rezanje.

### Ispraznite vreću za zakupljanje **U**

kada je vreća puna poklopac se sam spušta.

**!** **Pažnja! Rotirajuća oštrica!**  
Izvodite promjene u opremi samo nakon što se motor isključi I kad se alat za rezanje potpuno zaustavio

- Ugasite motor I isključite sklopku.
- Ispraznite vreću za zakupljanje
- Maknite sve što bi moglo ometati I zapinjati u prostoru za rezanje prije početka rada.

**i** **Upute za pokazivača popunjenosti:**  
Za djelotvorno funkcioniranje pokazivača popunjenosti, redovito četkom čistite rupe ispod pokazivača na vreći za skupljanje.

## Kompostiranje (mulch)

Kod „Kompostiranja“ se trava više puta se jednim specijalnim sustavom za sijeenje i ponovo se predaje na tlo. Tako ne nastaje travnati otpad. Sem toga „Kompostiranje“ štiti od isušivanja trave.

**i** **Upute za kompostiranje**

Preporučujemo vam:

- Ovisno o rastu trave, kompostirajte 1 – 2 x tjedno
- Trava ne smije biti previsoka niti prevlažna!
- Polako kompostirajte
- Pazite da se oštrice alata ne preklapaju
- Ne režite travu više od 20 mm.

**i** **Važno:**

Kompostiranje se ne savjetuje u slučaju trave pune mahovine ili zapetljane trave, jer odrezani materijal ostaje na površini mahovine kao i zapetljana trava i stoga se taj materijal ne može dobro apsorbirati u tlo.

- Regularly scarify and manure the lawn.

## Aktiviranje funkcije kompostiranja **S**



### Pažnja! Rotirajuća oštrica!

Izvodite promjene u radu / opremi samo nakon što se motor isključi i kad se alat za rezanje potpuno zaustavio.

- Ne uključujte motor dok vaša stopala nisu na sigurnoj udaljenosti od aparata za rezanje.

1. Uklonite vreću za skupljanje.
2. Okrenite prekidač na „MULCH“ (Kompostiranje).
3. Pokrenite motor.

## Održavanje

### General



### Pažnja! Rotirajuća oštrica!

Prije svakog održavanja i čišćenja:

- Izvucite utikač iz utičnice..
- ne dodirujte oštrice u pokretu

### Čišćenje

- Nakon svakog košenja očistite kosilicu/prozračivač s ručnom metlicom.
- U redovnim intervalima istite klapnu zakompostiranje runom etkom ili metlom **V**.
- Ni u kojem slučaju prskati vodom.

### Skladištenje zimi

- Nakon svake sezone košenja se kosilica treba temeljito očistiti.
- Nikada ne prskajte kosilicu vodom niti ju skladištite u vlažnim prostorijama.
- Dajte Vašu kosilicu ujesen pregledati od strane WOLF-Garten servisne radionice.

### Promjena oštrica **W**

- za sve radnje sa oštricama, prekidačem ili rezačima, kao prvo je važno isključiti aparat iz struje i nositi obavezno zaštitne rukavice.



### Pažnja!

U slučaju neravnoteže stroja oštrice mogu nepravilno raditi i biti zatupljene.

- Uvijek naoštrite oštrice u specijaliziranoj radionici iz sigurnosnih razloga rukovanja strojem.
- Uvijek zamjenjujte oštrice u specijaliziranoj radionici. Zaštitna gumena kapica 10 mm je obavezna. Pričvršćivanje kapice šarafima.: 6 - 7 N-m **W**.

## Rezervni dijelovi

Broj artikla	Oznaka narudžbe	Informacija o proizvodu
4904 031		Košara za prihvat trave (32/34)
4907 031		Košara za prihvat trave (37)
4913 095	Vi 32 FM	Rezervni nož 32 cm
4904 096	Vi 34 FM	Rezervni nož 34 cm
4907 096	Vi 37 FM	Rezervni nož 37 cm

## Otklanjanje smetnji

Smetnje	Mogući uzrok	Pomoć preko (X):	
		WOLF-Garten servisna radionic	Sam
Nemiran rad, jake vibracije uređaja	• Oštećen nož	X	---
	• Nož popušten na mjestu pričvršćenja	---	X
	• Oštećeni osigurač	---	X
Motor ne radi	• Šteta na kabeu		
	 <b>Pažnja! Električni šokovi zbog oštećenog kabla</b> Kada je kabl presiječen ili oštećen, sigurnosna cijev ne funkcionira uvijek. <ul style="list-style-type: none"> <li>● Ne dodirujte kabl, prije no što utikač ne izvučete iz utičnice.</li> <li>● Oštećeni kabl mora se u potpunosti zamijeniti. Zabranjuje se krpanje kabla izolirajućom trakom.</li> </ul>	X	---
Loš učinak košenja / prihvata	• Tup nož	X	---
	• Začepljena košara za prihvata	---	X
	• Neprilagođena visina rezanja	---	X

**U dvojbenaom slučaju uvijek potražiti WOLF-Garten servisnu radionicu.**

**Pažnja, kosilicu prije svake provjere ili rada postaviti na nož , te izvući utikač svjećeice.**

## Jamstvo

U svakoj zemlji važe garancijske odredbe koje je objavila naša organizacija ili uvoznik. Smetnje na vašem stroju u okviru garancije otklanjamo besplatno, ukoliko je njihov uzrok materijalna ili proizvodna greška. Ako je stroj još pod jamstvom obratite se prodavaču ili najbližoj filijali.

# Srdečne Vám blahoželáme ku kúpe Vašej kosačky fy. WOLF-Garten



Pozorne si prečítajte návod na obsluhu. Zoznámte sa s ovládacími prvkami a správnu obsluhou stroja. Užívateľ je zodpovedný za úrazy spôsobené iným osobám alebo poškodenie ich majetku. Dodržiavajte pokyny, výsvetlivky a predpisy.



Nikdy nedovoľte deťom alebo iným osobám, ktoré sa neznámili s návodom na obsluhu, aby používali kosačku. Mladiství, mladší ako 16 rokov nesmú stroj používať.

## Obsah

Bezpečnostné predpisy . . . . .	.71
Montážny návod . . . . .	.72
Prevádzka . . . . .	.73
Údržba . . . . .	.74
Náhradné diely . . . . .	.74
Odstránenie porúch . . . . .	.75
Podmienky záruky . . . . .	.75

## Prehľad prvkov výbavy



- Systém CCM: kosenie (cut), zbieranie (Collect), mulčovanie (Mulch) – všetko pomocou jedného prístroja
- centrálné nastavenie výšky kosenia
- sklopné držadlo pre priestorovo úsporné uloženie a jednoduchú prepravu
- Nastavenie úrovne držadla 2-stupňové
- ľahko vyprázdniteľné, priestorné zberné vreco s indikátorom naplnenia
- vysokokvalitné materiály, vynikajúce spracovanie a atraktívny design
- pripravený na použitie: z 0 na kosenie za 30 sekúnd

## Bezpečnostné predpisy

### Význam symbolov



**Výstraha!**  
Skôr ako začnete stroj používať, prečítajte si návod na obsluhu!



Iné osoby držte bokom mimo nebezpečia!



Pred prácou s rezným nástrojom vytiahnu zástrčku zo siete. Dbajte, aby sa prírodný kábel nedostal do kosiaceho mechanizmu.



Dbajte, aby sa prírodný kábel nedostal do kosiaceho mechanizmu.

### Všeobecné upozornenia

- Táto kosačka na trávnu je určená na starostlivosť o trávne a záhradné plochy pre súkromné účely. Pre možnosť fyzického ohrozenia užívateľa alebo iných osôb nesmie byť kosačka na trávnu použitá na iné účely, ako je určená.
- Nikdy nekoste, keď sú v blízkosti osoby, zvlášť deti a zvieratá.
- Koste len pri dennom svetle alebo s primeraným umelým osvetlením.

### Pred kosiením

- Nikdy nekoste bez obutia pevnej obuvi a oblečenia dlhých nohavíc. Nikdy nekoste naboso alebo obutý len v ľahkých sandáloch.
- Preskúmajte terén, na ktorý použijete kosačku, a odstráňte predmety, ktoré by ňou mohli byť zachytené a odhodené.
- Prekontrolujte vedenie inštalované na náradí z vonkajšej strany a pripájací kábel, či nie sú poškodené alebo staré (skrehnuté). Používajte ich len v bezchybnom stave.
- Opravy kábla prenechajte odborníkom.
- Často prekontrolujte na opotrebenie a deformáciu zberné zariadenie trávy.
- Pred použitím preverte (vizuálne), či žací mechanizmus a jeho upevňovací prostriedok nie sú tupé alebo poškodené.
- Tupé alebo poškodené žacie nástroje nahradte v celej sade, aby neboli nevyvážené.

### Kábel



#### Upozornenie! Zásah elektrickým prúdom spôsobený poškodením kábla

Keď sa kábel prereže alebo sa poškodí, tak sa bezpečnostná poistka vždy nezapne.

- Pred vytiahnutím sieťovej zástrčky zo zásuvky sa kábla nedotýkajte.
- Poškodený kábel je potrebné úplne vymeniť. Opravenie kábla pomocou izolačnej pásky je zakázané.
- Používajte iba predĺžovacie šnúry s minimálnym priemerom od 3 x 1,5 mm<sup>2</sup> a max. dĺžkou 25 m:
  - ak gumené hadicové rozvody, potom nie ľahšie ako typ HO 7 RN-F

- ak rozvody z PVC, potom nie ľahšie než typ HO5 VV-F (rozvody tohto typu nie sú vhodné na stále používanie vo voľnej prírode - ako napr.: Podzemné uloženie na pripojenie záhradnej zásuvky, prípojky ponorného čerpadla alebo uloženie vo voľnej prírode).
- Zástrčky a spojky musia byť chránené pred striekanou vodou.
- Používajte zariadenie na ochranu pred chybovým prúdom (RCD) s chybovým prúdom nie viac ako 30 mA.
- Prípojný kábel upevnite na odľahčovač tahu. Kábel nenechajte odierat na hranách, zahrotených alebo ostrých predmetoch, nepretláčajte ho cez dverné škáry alebo okenné štrbiny. Spínacie zariadenie sa nesmie odstrániť alebo premostiť (napr. priviazať ríadiacu páku na držadlovú tyč).
- Pred odňatím zberného zariadenia trávy: Motor vypnite a počkajte, kým sa úplne nezastaví ací nástroj. Po vyprázdnení zberača trávy ho dôkladne pripevnite.
- Nikdy netahajte kosačku s bežiacim motorom po štrku – dochádza k drveniu kameňa.
- Ak je to možné, nekoste mokrú trávu.
- Kosačku vypnite, elektrickú zástrčku vytiahnite a počkajte, kým sa kosačka nezastaví, keď napr.:
  - opustíte kosačku
  - uvoľníte zablokovaný nôž
  - kontrolujete kosačku, čistíte ju alebo na nej chcete pracovať
  - keď natrafíte na cudzie teleso, kosačku prekontrolujte, či nie je poškodená a zvyčajne nevyhnutné opravy
  - keď kosačka v dôsledku nevyváženosti silne vibruje (ihneď vypnite a zistite príčinu)
  - chcete vykonať nastavenie alebo čistenie
  - kontrolujete, či prípojné vedenie je predĺžené alebo porušené.
  - Keď sa poškodí prípojné vedenie počas použitia, musí sa ihneď odpojiť od elektrickej siete. Nedotýkajte sa vedenia pred odpojením od siete.

## Pri kosení

- Neprekláľajte kosačku, keď je motor zapnutý, iba ak kosačka pri spúšťaní musí byť sklopená. V tomto prípade neskláľajte kosačku viac, ako je bezpodmienečne nutné a nadvihnite len tú časť, ktorá je vzdialená od užívateľa. Vždy si preverte, či sa obidve ruky nachádzajú v pracovnej polohe, kým postavíte nástroj späť na zem.
- Pozor, nebezpečenstvo! Žací nástroj dobieha!
- Dodržiavajte bezpečnostnú vzdialenosť predvolenú držadlovou tyčou.
- Motor zapnite len vtedy, keď sú Vaše nohy v bezpečnej vzdialenosti od žacieho nástroja.
- Dbajte na bezpečné postavenie, zvlášť na svahoch. Nikdy nebežte, pokojne choďte vpred.
- Svahy koste vždy priečne k sklonu, nie smerom hore a a dole.
- Na svahoch je zvlášť potrebná opatrnosť pri zmene smeru.
- Nekoste na strmých svahoch.
- Buďte zvlášť opatrný, keď kosíte nazad a kosačku ťaháte k sebe.
- Vypínajte kosačku pri preklápaní, chode naprázdno, alebo pri prenášaní, napr. z / na trávnik alebo cez cestu.
- Nikdy nepoužívajte kosačku s poškodeným istiacim zariadením alebo chýbajúcim bezpečnostným zariadením ako vychyľovacie a /alebo zberné zariadenie trávy.
- Nechytajte rezné hrany.
- Dodržiavajte bezpečnú vzdialenosť rúk a nôh od rotujúcich dielov. Nestojte pred vyprázdňovacím otvorom trávy.
- Nikdy nezdvíhajte alebo nenoste trávovú kosačku s bežiacim motorom.
- Nikdy neotvárajte ochranný kryt, keď motor ešte beží.

## Údržba



### Upozornenie! Nôž otočnej rezačky

Pred vykonaním údržby a čistenia:

- Vytiahnite sieťovú zástrčku.
- Nedotýkajte sa pohybujúcich sa nožov.
- Všetky viditeľné upínacie skrutky a matice, zvlášť nožovej lišty, pravidelne kontrolujte ich pevné uloženie a dotiahnite ich
- Výmenu nožov alebo brúsenie nožov dajte urobiť v odbornej dielni, pretože po uvoľnení dielov, sa musí vykonať kontrola vyváženosti odpovedajúca bezpečnostným podmienkam.
- Používajte len originálne náhradné diely WOLF-Garten, inak nemáte záruku, že Vaša kosačka zodpovedá bezpečnostným požiadavkám.

## Likvidácia odpadu



Elektrické zariadenie neodhadzujte do odpadu z domácnosti. Zariadenie, príslušenstvo a obal recyklujte spôsobom, ktorý neohrozí životné prostredie.

## Montážny návod

### Upevnenie tyčovej sústavy držadla A B C



#### Varovanie!

Kábel sa môže poškodiť počas stáčania alebo vyťahovania rukoväte.

- Kábel vložte do ochranného prvku proti ohýbaniu **A**.
- Pri nastavovaní výšky rukoväte **B** si dávajte pozor, aby sa nezohol kábel.

1. Otvorte spodnú časť držadla smerom nahor a spojte ju skrutkami s obidvoma ručnými kolesami **C** (1).
2. Nastavte požadovanú výšku držadla **B**.
3. Potom hornú časť držadla roztvorte a zaskrutkujte ju pomocou krídlovej matice **C** (2).

### Montáž zberného vaku D E F G H J

- Pozri obrázky.

## Prevádzka

### Všeobecne

#### Pracovný čas

- Prosíme dodržať pri práci miestne predpisy!
- Dovolенý čas na použitie zariadení si zistíte na miestnych úradoch.

#### Kábel zasuňte cez uvoľňovač napnutia **K**

- Kábel, prosím, zasuňte cez uvoľňovač napnutia **K**



**Poznámka: WOLF-Garten Flick-Flack®**  
Flick-Flack® udržuje kábel mimo sekáciu jednotku **L**

#### Nastavenie výšky rezu



##### Upozornenie! Nôž otočnej rezačky

Prácu/nastavenia na zariadení vykonajte iba vtedy, ak sa vypol motor a rezací nástroj sa prestal pohybovať.

- Vypnite motor a vytiahnite sieťovú zástrčku.

1. Potiahnite páku smerom von **M**.
2. Nastavte požadovanú výšku rezu **N**.
3. Zatlačte páku znovu smerom dovnútra **O**.

#### Nastavenie výšky rezu – podľa stavu trávy

- Kosiť treba podľa možnosti suchý trávnik, aby sa šetrila mašina. V prípade vlhkej a vysokej trávy zvolte radšej väčšiu výšku rezu.
- Spravidla sa nastavuje hodnota výšky rezu 40 mm.

#### Prípojenie na zásuvku (striedavý prúd 230V, 50 Hz)

- Prístroj možno pripojiť do každej zásuvky, ktorá je zabezpečená 16 A poistkou (alebo ističom LS typu B).



##### Ochranné zariadenie proti zbytkovému prúdu

Tieto ochranné zariadenia vás ochraňujú pri dotýkaní poškodených vodičov, pred izoláciami chybami a v niektorých prípadoch tiež pri poškodených živých vodičoch.

- Odporúčame, aby bolo zariadenie zapojené len do sieťovej zásuvky, ktorá je chránená ochranným zariadením proti zbytkovému prúdu (RCD) so zbytkovým napätím neprevyšujúcim 30 mA.
- Pre staré inštalácie sú dostupné prispôbené sady. Kontaktujte elektrikára.

#### Zapnutie kosačky

- Kosačku zapínať na rovnej ploche.
- Nezapínať vo vysokej trávě, v prípade nutnosti kosačku mierne nakloniť **P**.

#### Motor zapnúť **Q**

1. Stlačiť gombík a podržať ho.
2. Potiahnuť spúšť príp. páčku, gombík uvoľniť.

#### Motor vypnúť **Q**

- Uvoľnite bezpečnostný strmeň (2).

#### Tips för klippning **R**

- För att inga oklippta gräsrensor ska lämnas kvar i gräsmattan bör klippbanorna lappar över varandra med ngra centimeter.
- Položte kábel bezpečne na terasu, cestu alebo už pokosenú trávu.

### Kosenie / zbieranie (cut / collect)

#### Aktivovanie funkcie kosenia a zberu **S**



##### Upozornenie! Nôž otočnej rezačky

Nastavenia na zariadení vykonajte iba vtedy, ak sa vypol motor a rezací nástroj sa prestal pohybovať.

- Motor neštartujte, pokiaľ sa vaše nohy nedostanú do bezpečnej vzdialenosti od rezacieho nástroja.

1. Odstráňte zberný vak.
2. Otočte spínač do polohy CUT/COLLECT (REZAŤ/ZBIERAŤ).
3. V prípade potreby zaveste zberné vreco.
4. Naštartujte motor.

#### Upevnenie zberného vaku **T**



##### Upozornenie! Nôž otočnej rezačky

Nastavenia na zariadení vykonajte iba vtedy, ak sa vypol motor a rezací nástroj sa prestal pohybovať.

- Neupevňujte zberné vreco, pokiaľ sa vaše nohy nedostanú do bezpečnej vzdialenosti od rezacieho nástroja.

1. Nadvihnite ochranný kryt
2. Za veste zberný vak na háky vo vybraniach kostry (pozri šípku).
3. Znovu založte ochranný kryt.

#### Vyprázdnenie zberného koša **U**

Keď je zberné vreco plné, tak sa klapka sama od seba spustí.



##### Upozornenie! Nôž otočnej rezačky

Nastavenia na zariadení vykonajte iba vtedy, ak sa vypol motor a rezací nástroj sa prestal pohybovať.

- Vypnite motor a vytiahnite sieťovú zástrčku.
- Vyprázdnite zberné vreco.
- Pred naštartovaním odstráňte eventuálne prekážky v rezacom priestore.



##### Pokyny pre kontrolku úrovne naplnenia:

Pre efektívnu funkčnosť kontrolky úrovne naplnenia pravidelne čistite otvory pod kontrolkou úrovne naplnenia v zbernom vreci pomocou ručnej kefy.

### Mulčovanie (mulch)

Pri "mulčovaní" sa tráva strihá viackrát pomocou špeciálneho systému strihania a znova sa privádza na trávnik. Tým nevzniká odpad. "Mulčovanie" ďalej zabraňuje vysušovaniu trávniku.



##### Pokyny pre hnojenie

Odporúčame:

- V závislosti od rastu trávy hnojte 1 – 2 x týždenne
- Tráva nesmie byť príliš vysoká ani príliš mokrá!
- Počas hnojenia sa pohybujte pomaly
- Dávajte si pozor, aby sa kanály noža prekryvali.
- Trávu nesekejte na kratšie ako 20 mm.

**Poznámka:**

Hnojenie sa neodporúča v prípade trávy ovplyvnenej machmi alebo zamotanej trávy, pretože rezný materiál ostane na machovom povrchu a/alebo zamotanom mieste a kvôli tomu ho nemôže pôda absorbovať.

- Trávnik pravidelne rozrývajte a hnojte.

**Aktivácie funkcie mulčovania S****Upozornenie! Nôž otočnej rezačky**

Nastavenia na zariadení vykonajte iba vtedy, ak sa vypol motor a rezací nástroj sa prestal pohybovať.

- Motor neštartujte, pokiaľ sa vaše nohy nedostanú do bezpečnej vzdialenosti od rezacieho nástroja.

1. Odstráňte zberný vak.
2. Otočte prepínač do polohy "MULCH".
3. Naštartujte motor.

**Údržba****Všeobecne****Upozornenie! Nôž otočnej rezačky**

Pred vykonaním údržby a čistenia:

- vytiahnite sieťovú zástrčku.
- Nedotýkajte sa pohybujúcich sa nožov.

**Čistenie**

- Kosačku a prevzdušňovač vyčistite po každom kosení ručnou metličkou alebo kefou.
- V pravidelných intervaloch čistite klapku určenú pre mulčovanie pomocou metličky **V**.
- V žiadnom prípade kosačku nestriekajte vodou.

**Odloženie kosačky na zimu**

- Po každej sezóne kosačku dôkladne vyčistite.
- Nikdy nestriekajte kosačku vodou a nenechávajte ju vo vlhkej miestnosti.
- V jeseni nechajte Vašu kosačku skontrolovať v odbornom servise firmy WOLF-Garten.

**Výmena nožov W**

- Pri každej práci na nožoch, spojkách a tyčiach rezačky najskôr vytiahnite sieťovú zástrčku a noste ochranné rukavice.

**Upozornenie!**

Po prebrúsení noža môže vzniknúť nevyváženosť.

- Nože vždy prebrusujte v špecializovanej dielni, pretože podľa bezpečnostných smerníc je potrebné vykonať kontrolu nevyváženosti.
- Nože vždy meňte v špecializovanej dielni. Povinne je potrebné použiť 10 mm momentový kľúč. Uťahovací moment skrutiek: 6 - 7 N-m **W**.

**Náhradné diely**

Objednávacie číslo	Označenie objednávky	Informácia o výrobku
4904 031		Zberný koš (32/34)
4907 031		Zberný koš (37)
4913 095	Vi 32 FM	Náhradný nôž 32 cm
4904 096	Vi 34 FM	Náhradný nôž 34 cm
4907 096	Vi 37 FM	Náhradný nôž 37 cm

## Odstránenie porúch

Problém	Možná príčina	odstráni tento nedostatok (X):	
		Odborný servis fy. WOLF-Garten	Vlastná oprava
Nepokojný chod, silné vibrácie prístroja	• Poškodený nôž	X	---
	• Uvoľnený nôž	---	X
	• Poškodená poisťka	---	X
Motor nebeží	• Poškodený kábel		
	 <b>Upozornenie! Zásah elektrickým prúdom spôsobený poškodením kábla</b> Keď sa kábel prereže alebo sa poškodí, tak sa bezpečnostná poisťka vždy nezapne. <ul style="list-style-type: none"> <li>• Pred vytiahnutím sieťovej zástrčky zo zásuvky sa kábla nedotýkajte.</li> <li>• Poškodený kábel je potrebné úplne vymeniť. Opravenie kábla pomocou izolačnej pásky je zakázané.</li> </ul>	X	---
Nedostatočný výkon zberača	• Tupý nôž	X	---
	• Preplnený zberný kôš	---	X
	• Nevhodná výška rezu	---	X

V prípade pochybností vyžiadať vždy odborný servis WOLF-Garten.

Pozor, kosačku pred každou kontrolou alebo prácou sžnožmi vypnúť ažkoncovku zapalovacej sviečky vytiahnuť.

## Podmienky záruky

V každej krajine platia záručné ustanovenia vydané našou spoločnosťou alebo dovozcom. Eventuálne poruchy vzniknuté na Vašom prístroji, odstránime v priebehu záručnej doby bezplatne, v prípade, ak je príčinou poruchy chyba materiálu alebo výrobcu. V prípade záruky sa, prosím, obráťte na Vášho obchodníka alebo najbližšiu pobočku.

## Čestitamo vam za nakup kosilnice WOLF-Garten



Prosimo vas, da navodila za uporabo skrbno preberete in se seznanite z upravljalnimi elementi in pravilno uporabo naprave. Za morebitne nesreče, v katere so upletene tretje osebe ali njihova lastnina, je odgovoren uporabnik. Upoštevajte navodila, pojasnila in predpise.



Nikoli ne dovolite, da otroci ali druge osebe, ki niso seznanjene z navodilom za uporabo, uporabljajo kosilnice. Mladostniki mlajši od 16 let naprave ne smejo uporabljati. V nekaterih krajih lokalni predpisi urejajo minimalno starost uporabnika.

### Vsebina

Varnostna navodila . . . . .	.76
Montaža . . . . .	.77
Obratovanje. . . . .	.78
Servisiranje . . . . .	.79
Nadomestni deli . . . . .	.79
Odpravljanje napak . . . . .	.80
Garancija . . . . .	.80

### Pregled opremljenosti



- CCM-Sistem: Košnja (Cut), pobiranje (Collect), mulčanje (Mulch) – vse z eno napravo
- osrednja nastavev višine rezanja
- zložljiv ročaj za preprosto shranjevanje in enostaven transport
- 2-kratna višinska nastavev ročaja
- prostorna lovilna vreča z indikatorjem napoljenosti in enostavnim praznjenjem
- kakovostni materiali, odlična kakovost izdelave in atraktivna oblika
- Pripravljena za takojšnjo uporabo: Od 0 do košnje v 30 sekundah.

## Varnostna navodila

### Pomen simbolov



**Opozorilo!**  
Pred zagonom naprave obvezno preberite navodilo za uporabo!



Poskrbite za to, da se v delovnem območju stroja ne zadržujejo tretje osebe!

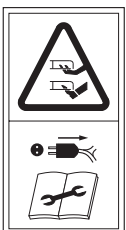

Pred izvajanjem del na rezilih izvlecite najprej vtič iz električnega omrežja! Pred izvajanjem del na rezilih izvlecite najprej vtič iz električnega omrežja!



Držite priključno vrvico v primerni razdalji od rezil!

### Splošna navodila

- Ta kosilnica je predvidena za nego travišč in travnatih površin v zasebnem območju. Zaradi nevarnosti telesnih poškodb uporabnika ali drugih oseb, se kosilnica ne sme uporabljati v druge namene.
- Nikoli ne kosite trave, če se v bližini zadržujejo osebe, zlasti otroci ali živali.
- Kosite le pri dnevni svetlobi ali z ustrezno umetno osvetlitvijo.

### Pred košnjo

- Nikoli ne kosite brez trdne obutve in dolgih hlač. Nikoli ne kosite bosi ali v lahkih sandalah.
- Preverite teren, na katerem nameravate uporabiti stroj in odstranite vse predmete, ki bi jih rezalna enota lahko zajela in zalučala.
- Preglejte kabel, ki je nameščen na zunanji strani naprave in priključni kabel glede poškodb in znakov starosti (krhkost). Uporabljajte stroj le, če je v neoporečnem stanju.
- Popravila priključnega kabla sme opraviti le strokovnjak električar.
- Preverite vrečo za zbiranje trave večkrat glede obrabe in deformacije.
- Preverite pred uporabo kosilnice (z ogledom), če so rezila topa ali so njihovi pritrdilni elementi mogoče poškodovani. Zamenjajte topa ali poškodovana rezila v kompletu, da ne pride do neuravnoteženosti.

### Kabel



**Pozor! Električni šoki zaradi poškodovanega kabla**  
Zaščitna cev ne funkcionira, če je kabel prerezan ali poškodovan .

- Ne dotikajte se kabla, če je vtič še vedno v vtičnici.
- Če je kabel poškodovan, ga morate v celoti zamenjati. Prepovedano je krpanje kabla z izolirnim trakom.
- Vtiči in spojke morajo biti zaščiteni pred škropljenjem.
- Uporabljajte le podaljševalne kable z minimalnim prerezom 3 x 1,5 mm<sup>2</sup> in maks. dolžino 25 m:
  - če uporabite gumijaste kable, morajo le-ti biti vsaj kakovosti HO 7 RN-F

- če uporabite PVC-kable, morajo le-ti biti boljši od HO5 VV-F (takšni kabli niso primerni za dolgotrajno uporabo na prostem - kot npr.: kot podzemna napeljava za priključitev vrtnih vtičnice, za priključitev črpalke vrtnega ribnika ali hrambo na prostem).
- Uporabljajte zaščitno napravo okvarnega toka (RCD) z maks. okvarnim tokom 30 mA.
- Pritrdite priključni kabel na razbremenilno sponko kabla. Ne dovolite, da se kabel drgne ob robove, koničaste ali ostre predmete. Ne tlačite kabla skozi vratne ali okenske špranje. Naprave za preklapljanje ne smete odstraniti ali premostiti (na pr. z vezavo prestavne ročice na upravljalni okvir).

## Pri košnji

- Ne prevračajte kosilnice ko vklapljate motor, razen če je pri vklapljanju izrecno potrebno napravo prekucniti. Če je temu tako, prekucnite napravo kolikor je to potrebno in privzdignite le tisti del, ki je oddaljen od uporabnika. Preverite vedno, če se obe roki nahajata v delovni poziciji, preden napravo ponovno spustite na tla.
- Pozor, nevarnost! Rezilno orodje rabi čas, da se izteče!
- Upoštevajte varnostno razdaljo, ki je določena z upravljalnimi ročaji.
- Zaženite motor le, če so vaše noge v varni razdalji od rezil.
- Pazite na stabilen položaj, zlasti na pobočjih. Nikoli ne tecite, vedno hodite mirno naprej.
- Kosite na pobočjih vedno prečno k naklonu in ne navzgor in navzdol.
- Bodite posebej pozorni, ko na pobočjih menjate smer vožnje kosilnice.
- Ne uporabljajte kosilnice na čezmerno strmih pobočjih.
- Bodite posebej pozorni, ko kosite vnačaj in vlečete kosilnico proti sebi.
- Izklopite kosilnico, ko jo želite prekucniti, voziti do praznega ali prenašati, na pr. od/do trate ali po poti.
- Nikoli ne uporabljajte kosilnice, ki ima poškodovane varnostne naprave ali če le-te manjkajo, kot so na pr. odbijači in/ali vreča za zbiranje trave.
- Pozor, ne sezite v vrteča se rezila!
- Nikoli ne približujte rok ali nog v bližino vrtečih se delov. Ne stojte pred odprtino za izmetavanje trave.
- Nikoli ne dvigujte ali prenašajte kosilnice z vklopljenim motorjem.
- Nikoli ne odpirajte zaščitnega pokrova med obratovanjem motorja.
- Pred snemanjem vreče za zbiranje trave: Izklopite motor in počakajte, da se rezila zaustavijo. Po izpraznitvi vreče za zbiranje trave, jo ponovno skrbno pritrdite na kosilnico.

- Nikoli ne vozite z vklopljenim motorjem čez prod – nevarnost izmetavanja kamnov!
- Če je to možno, ne kosite mokre trave.
- Izklopite napravo, izvlecite vtič iz električnega omrežja ter počakajte, dokler se naprava ne ustavi, če na pr.:
  - želite pustiti kosilnico brez nadzora
  - želite odblokirati zagodeno rezilo
  - želite napravo pregledati, čistiti ali na njej izvajati vzdrževalna dela
  - ste zadeli ob tujek, pregledajte napravo glede poškodb in opravite potrebna popravila.
  - kosilnica zaradi neuravnoteženosti močno vibrira (takoj jo izklopite in poiščite vzrok).
  - želite napravo nastaviti ali očistiti.
  - želite preveriti, če je priključni kabel prepleten ali poškodovan.
  - Če se med uporabo poškoduje priključni kabel, morate napravo takoj izklopiti iz električnega omrežja. Ne dotikajte se kabla, preden naprave niste odklopili iz električnega omrežja.

## Vzdrževanje



### Pozor! Rotirajoče rezilo

Pred vsakim vzdrževanjem in čiščenjem:

- vtič izvlecite iz vtičnice.
- ne dotikajte se vrtečega se rezila.
- Redno preverjajte vse vidne pritrdilne vijake in matice, zlasti tiste za pritrjevanje kosilnega trama, glede trdnega naleganja in jih po potrebi privijte.
- Pozor! Naj menjavo ali brušenje nožev vedno opravi pooblaščen servis, ker se po odvijanju delov mora opraviti preizkus glede neuravnoteženosti v skladu z varnostnimi predpisi.
- Uporabljajte le originalne nadomestne dele WOLF-Garten, v nasprotnem primeru ne bo zagotovljeno, da bo vaša kosilnica ustrezala varnostnim predpisom.
- Ne hranite kosilnice v vlažnih prostorih.

## Odlaganje odpadka



Električno opremo ne odlagajte med hišne odpadke. Opremo, aparate in embalažo reciklirajte na ekološki način.

## Montaža

### Prutrjevanje prijemalnega okvirja A B C



#### Pozor!

Kabel se lahko poškoduje pri zvijanju in vlečenju.

- Kabel položite v zaščitni oмот. **A**.
  - Pri nastavitvi višine ročke **B** pazite, da kabel ne bo zvit.
1. Dvignite spodnji del ročaja navzgor in ga pritegnite z ročnima kolescoma **C** (1).
  2. Nastavite željeno višino ročaja **B**.
  3. Razklopite zgornji del ročaja in ga privijte z ročnima kolescoma **C** (2).

### Montiranje vrečo za pobiranje trave D E F G H

#### J

- Glej slike.

## Obratovanje

### General

#### Obratovalni časi

- Prosimo vas, da upoštevate regionalne predpise!
- Povprašajte po obratovalnih časih pri vaših lokalnih upravnih organih.

#### Kabel potegnite skozi zaščitno gumijasto kapico **K**

- Prosimo, potegnite kabel skozi zaščitno gumijasto kapico **K**.

**i** **Pozor: WOLF-Garten Flick-Flack®**  
WOLF-Garten Flick-Flack® drži kabel stran od elementa za pridrževanje rezila na stroju **L**.

#### Nastavitev višine rezanja

**!** **Pozor! Rotirajoče rezilo!**  
Delovanje / opremo lahko spremenite samo, ko je motor izključen in ko se rezilno orodje popolnoma zaustavi.

- Izključite motor in izvlecite kabel iz električnega priključka.

1. Povlecite ročico navzven **M**.
2. Nastavite željeno višino rezanja **N**.
3. Potisnite ročico ponovno navznoter **O**.

#### Rezalna višina – stanje trave

- Kosite le suho travo, tako boste obvarovali rušo. Pri vlažni in visoki trati je eventualno priporočljivo kositi z višjo rezalno višino.
- Ponavadi nastavimo rezalno višino na 40 mm.

#### Priključitev na vtičnico (izmenični tok 230 Volt, 50 Hz)

- Napravo lahko priklopite na vsako vtičnico, ki je opremljena s počasno varovalko 16 A (ali z LS-stikalom tipa B).

**i** **Pomembno: Rezidualna naprava za zaščito pred električnim udarom**

Te zaščitne naprave vas varujejo pred dotikom poškodovane žice ali v primeru napak na izolaciji ter v nekaterih primerih, ko so poškodovane aktivne žice

- Priporočamo, da opremo vključite v vtičnico, ki je z zaščitno opremo zavarovana proti udaru električnega toka (RCD), ne močnejšega od 30 mA.
- Oprema Retrofit je primerna za starejše instalacije. Posvetujte se z električarjem.

#### Vklopite kosilnico

- Vklopite kosilnico na ravni površini.
- Ne vklaplajte jo v visoki travi – v visoki travi jo po potrebi rahlo nagnite **P**.

#### Vklop motorja **Q**

1. Pritisnite gumb in ga pridržite.
2. Zategnite streme oz. ročico, nato spustite gumb.

#### Izklop motorja **Q**

- Sprostite varnostno ročico (2).

#### Nasveti za košenje

- Da trata ne postane progasta, se morajo pokošene proge vedno prekrivati za nekaj centimetrov **R**.

- Poskrbite da kabel vedno leži na varnem mestu, na terasi, poti ali že pokošeni travi.

### Košnja / pobiranje (cut / collect)

#### Aktiviranje funkcij Košnja/Pobiranje trave **S**

**!** **Pozor! Rotirajoče rezilo!**  
Delovanje / opremo lahko spremenite samo, ko je motor izključen in ko se rezilno orodje popolnoma zaustavi.

- Ne vključujte motorja, dokler vam stopala niso na varni oddaljenosti od rezilnega aparata.

1. Odstranite vrečo za pobiranje trave.
2. Stikalo nastavite na: "REŽI /POBERI".
3. Po potrebi obesite zbiralno vrečo.
4. Poženite motor.

#### Obešanje lovilne vreče **T**

**!** **Pozor! Rotirajoče rezilo!**  
Delovanje / opremo lahko spremenite samo, ko je motor izključen in ko se rezilno orodje popolnoma zaustavi.

- Ne obešajte zbiralne vreče, dokler vam stopala niso na varni oddaljenosti od rezilnega aparata.

1. Privzdignite zaščitni pokrov.
2. Obesite lovilno vrečo s kljukami na odprtine v šasiji (glej puščico).
3. Položite zašitni pokrov nazaj.

#### Praznitev košare za travo **U**

ko je vreča polna, se pokrov avtomatično spusti.

**!** **Pozor! Rotirajoče rezilo!**  
Delovanje / opremo lahko spremenite samo, ko je motor izključen in ko se rezilno orodje popolnoma zaustavi.

- Ugasite motor in izključite sklopko.
- Izpraznite zbiralno vrečo.
- Iz prostora, kjer boste rezali, pred začetkom del odstranite vse, kar bi lahko motilo ali oviralo.

**i** **Navodila za indikatorje napolnjenosti:**  
Za nemoteno delovanje indikatorja napolnjenosti morate s ščetko redno čistiti luknje pod indikatorjem na zbiralni vreči.

### Mulčanje (mulch)

Pri "mulčanju" se trava večkrat poreže s posebnim sistemom za rezanje in se vrne nazaj na trato. Na ta način ne nastajajo odpadki. Poleg tega se z "mulčanjem" ščiti trata pred izsušitvijo.

**i** **Navodila za kompostiranje**  
Priporočamo Vam:

- Odvisno od hitrosti rasti trave kompostirajte 1 – 2 x na teden
- Trava ne sme biti previsoka niti prevlažna!
- Kompostirajte počasi.
- Pazite, da se ne bi rezila na orodju prekrizala.
- Ne režite travo, ki je višja od 20 mm..

**Pomembno:**

Ne priporočamo kompostiranje, če je trava polna mahu ali če je prepletena, ker ostane odrezani material na površini mahu, prav tako tudi prepletene trave, zato se takšen material težko absorbira v prsti.

- Redno redčite in gnojite travnike.

**Aktiviranje funkcije mulčanja S****Pozor! Rotirajoče rezilo!**

Delovanje / opremo lahko spremenite samo, ko je motor izključen in ko se rezilno orodje popolnoma zaustavi.

- Ne vključujte motorja, dokler vam stopala niso na varni oddaljenosti od rezilnega aparata.

1. Odstranite vrečo za pobiranje trave.
2. Obrnite stikalo na pozicijo "MULCH".
3. Poženite motor.

**Servisiranje****General****Pozor! Rotirajoče rezilo!**

Pred vsakim vzdrževanjem in čiščenjem:

- Vtič izvlecite iz vtičnice..
- ne dotikajte se vrtečega rezila

**Čiščenje**

- Po vsaki košnji očistite kosilnico/prezračevalnik z metlico.
- Očistite loputo za mulčanje v rednih presledkih z ročno metlico **V**.
- V nobenem primeru ne škropite naprave z vodo!

**Hramba čez zimo**

- Po vsaki kosilni sezoni je potrebno kosilnico temeljito očistiti.
- Nikoli ne škropite kosilnice z vodo in jo ne hranite v vlažnem prostoru.
- Naj vašo kosilnico v jeseni pregleda pooblaščen servis WOLF.

**Zamenjava rezila W**

- pred vsemi opravili z rezili, stikali ali škarjami morate najprej izključiti aparat iz električnega toka, pri čemer morate obvezno nositi zaščitne rokavice.

**Pozor!**

Če je stroj neuravnovešen, bodo rezila delovala nepravilno in se skrhalo.

- Da bi bilo rokovanje s strojem čimbolj varno, rezila vedno nabrusite v specializirani delavnici.
- Rezila zamenjajte vedno v specializirani delavnici. Potreben je of 10 mm ključ za matice. Pritrjevanje matic: 6 - 7 N-m **W**.

**Nadomestni deli**

Številka artikla.	Kataloška oznaka	Informacija o proizvodu
4904 031		Košara za travob (32/34)
4907 031		Košara za travob (37)
4913 095	Vi 32 FM	Nadomestno rezilo 32 cm
4904 096	Vi 34 FM	Nadomestno rezilo 34 cm
4907 096	Vi 37 FM	Nadomestno rezilo 37 cm

## Odpravljanje napak

Težava	Možni vzrok	Pomoč z (X):	
		Servisna delavnica WOLF-Garten	Sami
Nemirni tek, močne vibracije naprave	• Rezila so poškodovana	X	---
	• Rezila niso čvrsto privita v prtrdilnem elementu	---	X
	• Varovalka je poškodovana	---	X
Motor ne teče	• Kabel je poškodovan  <b>Pozor! Električni šoki zaradi poškodovanega kabla</b> Zaščitna cev ne funkcionira, če je kabel prerezan ali poškodovan. <ul style="list-style-type: none"> <li>• Ne dotikajte se kabla, če je vtič še vedno v vtičnici.</li> <li>• Če je kabel poškodovan, ga morate v celoti zamenjati. Prepovedano je krpanje kabla z izolirnim trakom.</li> </ul>	X	---
	• Rezila niso več ostra	X	---
Slabi rezultati zbiranja trave	• Košara je zamašena	---	X
	• Rezalna višina ni pravilno nastavljena	---	X

V primeru dvoma vedno poiščite pomoč pri servisni delavnici WOLF-Garten.  
**Pozor! Pred vsakim pregledom ali deli na rezilih izklopite napravo in snamite kontakt svečke.**

## Garancija

V vsaki državi veljajo garancijski pogoji, ki jih določa naše podjetje ali uvoznik. Motnje na napravi nadomestimo v okviru garancijskih pogojev brezplačno, če je vzrok napaka v materialu ali v proizvodnem procesu. V primeru, da se naprava pokvari, se oglasite pri prodajalcu oziroma pri najbližji avtorizirani servisni službi.

## Поздравяваме Ви, че закупихте този WOLF-Garten продукт



Внимателно прочетете инструкцията за употреба и се запознайте с елементите за обслужване и с правилното използване на уреда. Лицето, използващо уреда, носи отговорност за злополуки с други хора или с тяхното имущество. Спазвайте указанията, обясненията и инструкциите.



Никога не позволявайте на деца или други лица, непознати с инструкцията за употреба, да използват косачката. Лица под 16 години не трябва да използват уреда. Местните наредби могат да определят минималната възраст на оператора.

### Съдържание

Инструкции за техника на безопасност . . . . .	.81
Монтаж . . . . .	.82
Експлоатация . . . . .	.83
Поддържане . . . . .	.84
Резервни части . . . . .	.85
Отстраняване на повреди. . . . .	.85
Гаранционни условия . . . . .	.85

### Преглед на работните параметри



- Система ССМ: косене (Cut), събиране (Collect), торене (Mulch) – всичко с един уред
- централно регулиране на височината на косене
- съваема дръжка за по-удобно съхраняване и по-лесно транспортиране
- регулиране височината на ръкохватката, двупозиционно
- лесен за изпразване, голям кош за събиране на тревата с индикатор на нивото за пълнене
- висококачествени материали, отличен начин на действие и атрактивен дизайн
- Готовност за ползване: започване на косенето след 0 до 30 секунди

## Инструкции за техника на безопасност

### Значение на символите



**Предупреждение!**  
Преди експлоатация прочетете инструкцията за употреба!



В опасната зона не трябва да има други лица!



**Внимание!**  
Остри режещи ножове – преди работите по поддръжката и при повреда на кабела изключете щепсела



Соединителният кабел държате на разстояние от режущего инструмента!

### Преди косенето

- Не косете ако не сте си сложили здрави обувки и дълги панталони. Не косете боси или с леки сандали.
- Проверете терена, върху който ще работи машината и отстранете всички предмети, които могат да бъдат уловени и изхвърлени.
- Проверете дали монтираният отвън кабел към уреда и свързващият кабел не са повредени и остарели (разрушени). Използвайте машината само когато не е повредена.
- Ремонтите по кабела трябва да се извършват само от специалист
- Редовно проверявайте съоръжението за събиране на тревата за износване и деформации.
- Преди употреба проверявайте (огледайте) дали режещите инструменти и техните закрепващи елементи не са затъпени или повредени. Сменете всички затъпени или повредени режещи инструменти, за да не се получи дебаланс.

### Общи инструкции

- Тази градинска косачка е предназначена за лично ползване за поддръжката на тревни и паркови площи. Поради опасността от телесна повреда на използващото я лице или на други хора косачката не трябва да се използва за други цели.
- Не косете близо до други хора, особено деца, и животни.
- Косете само на дневна светлина или при подходящо изкуствено осветление.

### Кабел



**Внимание!** Електрически удар поради повреден кабел  
Ако кабелът е прерязан или повреден, стопяемият предпазител не сработва винаги.

- Не пипайте кабела, преди да сте изключили щепсела на захранването от розетката.
- Повреденият кабел трябва да се подмени изцяло. Забранено е ремонтването на кабела с изолирбанд.
- Използвайте само удължителен кабел с минимално напречно сечение 3 x 1,5 мм<sup>2</sup> и макс. дължина 25 м:

- при проводници в гумена тръбичка, не по-леки от тип HO 7 RN-F
- при PVC проводници, не по-леки от тип HO5 VV-F (този тип проводници не са подходящи за постоянно използване на открито - като напр.: подземно полагање за свързване на градински контакт, свързване на езерна помпа или съхранение на открито).
- Щекерите и куплунгите трябва да са защитени от водни пръски.
- Използвайте устройство за диференциална защита (RCD) с утаечен ток макс. 30 mA.
- Закрепете свързващия кабел към обтегача. Не оставайте да се трие в ръбове или в остри предмети. Не притискайте кабела през притворени врати или прозорци. Прекъсвачите не трябва да се свалят или да се съединяват накъсо (напр. свързване на лоста на ръчния прекъсвач към лостовия механизъм)
- Преди демонтирането на устройството за събиране на трева: Спрете двигателя и изчакайте спирането на режещия инструмент.
- След изпразването внимателно закрепете устройството за събиране на тревата.
- Никога не се движете по чакъл с работещ двигател – опасност от удар с камък!
- Когато е възможно, не косете влажна трева.
- Изключете уреда, изключете щепсела и изчакайте, докато уредът спре, напр. когато:
  - оставяте косачката
  - освобождавате блокирал нож
  - проверявате и почиствате уреда или искате да работите по него
  - когато сте попаднали на някакво чуждо тяло, проверете дали косачката не е повредена и след това извършете необходимите ремонти.
  - когато косачката вибрира много силно вследствие на дебаланс (веднага изключете и намерете причината).
  - искате да извършвате работи по настройките или почистването.
  - проверявате дали свързващите кабели не са оплетени или наранени.
  - Ако свързващият кабел се повреди при употреба, той веднага трябва да се изключи от мрежата. Не докосвайте кабела преди да сте го изключили от мрежата.

## При косенето

- Не обръщайте уреда, когато включвате двигател, освен ако при пускането уредът не трябва да се обърне. Ако това трябва да се направи, не обръщайте уреда повече от необходимото и повдигнете само тази част, която е отдалечена от оператора. Винаги проверявайте дали двете Ви ръце са в работно положение преди да поставите уреда отново на земята.
- Внимание, опасност! Има режещ инструмент!
- Спазвайте определеното от лоста за управление безопасно разстояние.
- Включвайте двигателя, само когато краката Ви са на безопасно разстояние от режещите инструменти.
- Заемайте стабилна позиция, особено при наклон на терена. Не бягайте, а вървете спокойно напред.
- На по-стръмните места косете винаги напреки на наклона, а не нагоре и надолу.
- При наклоните трябва да внимавате повече, когато промените посоката на движение.
- Не косете по стръмни склонове.
- Бъдете особено предпазливи, когато завивате и приближавате косачката към себе си.
- Изключвайте косачката, когато я обръщате, изпразвате или транспортирате, напр. от/ към моравата или по пътя.
- Никога не използвайте уреда с повредени или липсващи предпазни съоръжения като отклонителни устройства и/или съоръжения за събиране на тревата.
- Внимание, не посягайте към движещите се ножове.
- Не приближавайте ръцете или краката си до въртящите се части. Не стойте пред отвора за изхвърляне на тревата.
- Не вдигайте или не носете косачката с работещ двигател.
- Не отваряйте предпазния капак, докато двигателят все още работи.

## Поддържане



- Внимание! Въртящи се режещи пластини  
Преди всякакви работи за обслужване и почистване:
- Изключете щепсела на захранването.
  - Не пипайте движещите се остриета.
  - Редовно проверявайте дали всички видими затегателни винтове и гайки, най-вече на ножодържача, са затегнати здраво и ги дозавинтете.
  - Внимание! Смяната или допълнителното наточване на ножовете винаги трябва да се извършва от специализирана работилница, защото след отвинтването на елементите трябва да се направи тестване на дебаланса съгласно правилата за безопасност на труда.
  - Използвайте само оригинални резервни части на WOLF-Garten, защото в противен случай нямата гаранция, че Вашата косачка отговаря на правилата за безопасност на труда.
  - Не съхранявайте косачката във влажни помещения.

## Отстраняване на отпадъците



Не изхвърляйте електрически уреди в битовите отпадъци. Рециклирайте уредите, аксесоарите и опаковките по начин, опазващ околната среда.

## Монтаж

### Закрепване на ръкохватката A B C



#### Внимание!

Кабелът може да се повреди при сгъване или издърпване на дръжката.

- Прекарайте кабела през защитата срещу прегъване **A**.
- При регулиране на височината на дръжката Внимавайте да не прегънете кабела **B**.

1. Повдигнете долната част на ръкохватката и я затегнете с двете ръчни колелца **C** (1).
2. Настройте желаната височина на ръкохватката **B**.
3. Затворете долната част на ръкохватката и я затегнете с крилчатите гайки **C** (2).

## Монтиране на коша за събиране на тревата **D**

**E F G H J**

- Вижте фигурите.

## Експлоатация

### Общи указания

#### Продължителност на работа

- Спазвайте местните разпоредби.
- Осведомете се за продължителността на работа от местната служба за реда.

#### Прекарване на кабела през муфата за намаляване на натягането **K**

- Моля, прекарайте кабела през муфата за намаляване на натягането **K**.

**i** **Указание: WOLF-Garten Flick-Flack®**  
WOLF-Garten Flick-Flack® държи кабела настрана от режещата глава **L**.

#### Регулиране на височината на рязане

**!** **Внимание! Въртящи се режещи пластини**  
Предприемайте работи по/регулировки на уреда само, след като сте изключили двигателя и режещият инструмент е в състояние на покой.

- Угасете двигателя и изключете щепсела за захранването.
1. Избутайте лоста навън **M**.
  2. Регулирайте желаната височина на рязане **N**.
  3. Отново издърпайте лоста навътре **O**.

#### Височина на рязане – състояние на тревата

- По възможност косете суха морава, за да не остават следи в тревата. При влажна и висока трева евентуално косете с по-голяма височина на рязане.
- Обикновено се настройва височина на рязането 40 мм.

#### Свързване към контакт (променлив ток 230 V, 50 Hz)

- Уредът може да се свърже към всеки контакт, който е защитен със защита 16 A (или LS-прекъсвач тип B).

**i** **Указание: Автоматично защитно устройство срещу ток при повреда**

Тези защитни устройства предпазват при докосване на повредени кабели, при нарушена изолация и в определени случаи, също и при повреждане на проводници, намиращи се под напрежение.

- Препоръчваме уредът да се включва само в електрически розетки със защитно устройство срещу ток при повреда (RCD), допускащо ток на утечка не повече от 30 mA.
- За по-стари инсталации се предлагат комплекти за дооборудване. Посъветвайте се с електротехник.

#### Включване, изключване на косачката

- Включете косачката на равна повърхност.
- Не я включвайте във висока трева – тук при необходимост я повдигнете **P**.

#### Включване на двигателя **Q**

1. Натиснете бутона (1) и го задръжте.
2. Затегнете скобата (2).
3. Отпуснете бутона (1).

#### Изключване на двигателя **Q**

- Освободете скобата (2).

#### Съвети за косенето

- За да не се получават ивици, окосените участъци винаги трябва да се припокриват с няколко сантиметра **R**.
- При косенето издърпайте кабела върху вече окосената трева.

## косене / събиране (cut / collect)

#### Активиране на функцията косене/събиране на тревата

**S**

**!** **Внимание! Въртящи се режещи пластини**  
Предприемайте регулировки на уреда само, след като сте изключили двигателя и режещият инструмент е в състояние на покой.

- Не включвайте двигателя, докато краката ви не са на безопасно разстояние от режещата глава.
1. Свалете коша за събиране на тревата.
  2. Завъртете превключвателя на „CUT/COLLECT“.
  3. Ако е необходимо, прикачете торбата за събиране на тревата.
  4. Включете двигателя.

#### Окачване на коша за събиране на тревата **T**

**!**

**Внимание! Въртящи се режещи пластини**  
Предприемайте регулировки на уреда само, след като сте изключили двигателя и режещият инструмент е в състояние на покой.

- Не прикачвайте торбата за събиране на трева, докато краката ви не са на безопасно разстояние от режещата глава.
1. Повдигнете защитния капак.
  2. Окачете коша за събиране на тревата с куките към гнездата в корпуса (виж стрелката).
  3. Поставете защитния капак.

## Изпразване на торбата за събиране на трева **U**

Когато торбата се напълни с трева, клапата се затваря сама.



### Внимание! Въртящи се режещи пластини

Предприемайте регулировки на уреда само, след като сте изключили двигателя и режещият инструмент е в състояние на покой.

- Угасете двигателя и изключете щепсела за захранването.
- Изпразнете торбата за събиране на трева.
- Преди да пуснете уреда, отстранете евентуалните пречки от зоната на косене.



### Указания за индикатора на нивото на запълване:

- За правилното функциониране на индикатора за запълване, редовно почиствайте отворите под него в торбата за събиране на трева с четката с дръжка.

## Торене (mulch)

При торенето тревата се коси многократно чрез специална система за рязане и отново се изхвърля на земята. Така не се получават отпадъци от косенето. По този начин "торенето" предпазва тревата от изсъхване.



### Указания за мулчиране

Препоръчваме ви:

- В зависимост от растежа на тревата, да я мулчирате 1 – 2 пъти седмично
- Тревата не трябва да бъде нито много прорасла, нито прекалено влажна!
- При мулчирането напредвайте бавно
- Старайте се окосените пътечки да се застъпват.
- Не косете тревата над 20 мм.



### Забележка:

Не се препоръчва мулчиране, ако тревата е прорасла с мъх или стъпкана, защото окосеният материал остава върху повърхността на мъха или стъпканото и следователно не може да се абсорбира от почвата.

- Редовно разрохквайте и торете почвата на тревната площ.

## Активиране на функцията за торене **S**



### Внимание! Въртящи се режещи пластини

Предприемайте регулировки на уреда само, след като сте изключили двигателя и режещият инструмент е в състояние на покой.

- Не включвайте двигателя, докато краката ви не са на безопасно разстояние от режещата глава.

1. Свалете коша за събиране на тревата.
2. Завъртете прекъсвача на "MULCH".
3. Включете двигателя.

## Поддържане

### Общи указания



#### Внимание! Въртящи се режещи пластини

Преди всякакви работи за обслужване и почистване:

- изключете щепсела на захранването.
- Не пипайте движещите се остриета.

### Почистване

- След всяко косене почиствайте косачката с четка.
- Редовно почиствайте капака за торенето с четка **V**.
- В никакъв случай не пръскайте косачката с вода.

### Съхраняване през зимата

- След всеки сезон на косене на тревата почиствайте Вашата косачка основно.
- През есента Вашата косачка трябва да се провери от сервиз на WOLF-Garten.
- Съхранявайте косачката в сухо помещение.

### Смяна на режещите остриета **W**

- При всякакви работи по режещите остриета, съединенията и носачите на остриетата, най-напред изключвайте щепсела на захранването и слагайте предпазни ръкавици.



#### Внимание!

След заточване на режещите остриета те може да се дебалансираат.

- Винаги заточвайте режещите остриета в специализиран сервиз, защото проверката на баланса трябва да се извърши в съответствие с изискванията за безопасност.
- Винаги подменяйте режещите остриета в специализиран сервиз. Задължително трябва да се използва динамометричен ключ от 10 мм.  
Въртящ момент на затягане на винтовете: 6 - 7 Nm **W**.

## Резервни части

Артикулен №	Обозначение	Описание на артикула
4904 031		Кош за събиране на тревата с индикатор на нивото за пълнене (32/34)
4907 031		Кош за събиране на тревата с индикатор на нивото за пълнене (37)
4913 095	Vi 32 FM	Ножодържач 32 см
4904 096	Vi 34 FM	Ножодържач 34 см
4907 096	Vi 37 FM	Ножодържач 37 см

## Отстраняване на повреди

Повреда	Възможна причина	Отстраняване (X) чрез:	
		Сервиз на WOLF-Garten	Самостоятелно
Неспокоен ход, силно вибриране на уреда	• повреден нож	X	---
	• освободен от затягането нож	---	X
	• повредена защита	---	X
Двигателят не работи	• повреда по кабела		
	 <b>Внимание!</b> Електрически удар поради повреден кабел Ако кабелът е прерязан или повреден, стопяемият предпазител не сработва винаги. <ul style="list-style-type: none"> <li>● Не пипайте кабела, преди да сте изключили щепсела на захранването от розетката.</li> <li>● Повреденият кабел трябва да се подмени изцяло. Забранено е ремонтването на кабела с изолирбанд.</li> </ul>	X	---
Лош ефект от косенето / при събирането на тревата	• затъпен нож	X	---
	• препълнен кош за събиране на тревата	---	X
	• неподходяща височина на рязане	---	X

При съмнение винаги се обръщайте към сервиз на WOLF-Garten.

Внимание, изключвайте косачката преди всяка проверка или работи по ножа и изваждайте щепсела.

## Гаранционни условия

Във всяка страна са валидни издадените от нашата компания или от съответния вносител гаранционни условия. В рамките на гаранционния срок отстраняваме повреди по Вашия уред безплатно, доколкото те се дължат на дефект в материала или при производството. В случай, че трябва да използвате правата си на гаранционно обслужване, се обрънете към продалия Ви уред или към най-близкия клон на нашата фирма.

# Искренне поздравляем Вас с приобретением изделия фирмы WOLF-Garten



Внимательно прочитайте инструкцию по применению и ознакомьтесь с органами управления и правильным употреблением агрегата. Потребитель несёт ответственность за несчастные случаи с другими лицами или их имуществом. Соблюдайте указания, пояснения и предписания.



Не позволяйте детям или другим лицам, незнакомым с инструкцией по применению, использовать газонокосилку. Детям до 16 лет нельзя использовать агрегат. В местных предписаниях может быть установлен минимальный возраст потребителя.

## Содержание

Правила техники безопасности. . . . .	.86
Монтаж. . . . .	.88
Эксплуатация. . . . .	.88
Техобслуживание. . . . .	.89
Запчасти. . . . .	.90
Устранение неполадок. . . . .	.90
Гарантия. . . . .	.90

## Обзор характеристик оснащения



- ССМ-Система: косьба (Cut), улавливание (Collect), мульчирование (Mulch) – всё одним агрегатом
- складная рукоятка для экономии места при хранении и простоты транспортировки
- ножевой брус со сменными лезвиями
- Регулирование высоты рукоятки в 2 раза
- просто опорожняемый, вместительный сборник для травы с индикатором уровня
- высококачественные материалы, превосходная обработка и привлекательный дизайн
- готовность к применению: от 0 до косьбы за 30 секунд

## Правила техники безопасности

### Значение символов



**Предупреждение!**  
Перед вводом в эксплуатацию прочитайте инструкцию по применению!



Не допускать посторонних в опасную зону!



**Осторожно!**  
Острый нож - перед работами по техобслуживанию или при повреждении проводки отсоединять штекер от сети!



Соединительный кабель держать на расстоянии от режущего инструмента!

### Общие указания

- Данная газонокосилка предназначена для ухода за травяными площадками и газонами в частном хозяйстве. По причине опасности для здоровья оператора или других лиц газонокосилку нельзя применять для других целей.
- Не косите, если рядом находятся дети и животные.
- Косите только при дневном свете или при соответствующем искусственном освещении.

### Перед косьбой

- Не косите в неустойчивой обуви и коротких брюках. Не косите босиком или в лёгких сандалиях.
- Осмотрите территорию, на которой применяется машина и удалите все предметы, которые могут быть захвачены и затянуты.
- Проверить проводку, смонтированную снаружи на агрегате, и соединительный кабель на повреждение и старение (ломкость). Применять только в исправном состоянии.
- Ремонт кабеля поручайте выполнять только специалисту.
- Чаще проверяйте устройство для улавливания травы на износ и деформацию.
- Перед использованием проверьте (визуальный контроль), не затупились ли или не повреждены ли режущие инструменты и их крепёжные детали. Заменяйте затупившиеся или повреждённые режущие инструменты целым комплектом, чтобы не создавать дисбаланс.

### Кабель



**Внимание! Удар током при повреждении кабеля**  
Если кабель разрезан или поврежден, плавкий предохранитель не всегда срабатывает.

- Не прикасайтесь к кабелю до тех пор, пока не отключите сетевой штепсель от розетки.
- Поврежденный кабель следует полностью заменить. Чинить провод с помощью изоляционной ленты запрещается.
- Применяйте удлинительный кабель исключительно с минимальным сечением 3 x 1,5 мм<sup>2</sup> и макс. длиной 25 м:

- если это проводка в резиновой трубке, то не легче, чем тип HO 7 RN-F
- если трубки из ПВХ, то не легче, чем тип HO5 VV-F (проводка этого типа непригодна для постоянного применения под открытым небом - как, напр.: подземная прокладка для подключения садовой розетки, прудового насоса или хранения под открытым небом).
- Штекер и муфты должны быть защищены от брызг воды.
- Используйте автомат защиты от тока утечки (RCD) с током утечки не больше 30 мА.
- Соединительный кабель прикрепить к устройству для снятия натяжения. Не допускать трения на кромках, колющих и острых предметах. Не заземлять кабель дверями или окнами. Переключающие устройства нельзя удалять или переключать (напр., привязывать включающую ручку на штанге рукоятки)

## При косьбе

- Не опрокидывайте агрегат, когда включаете двигатель, разве только агрегат должен опрокидываться при запуске. Если это так, не опрокидывайте агрегат в большей степени, чем это необходимо и поднимайте только ту часть, которая удалена от оператора. Всегда проверяйте, обе ли руки находятся в рабочем положении, прежде чем снова поставите агрегат на землю.
- Внимание, опасность! Режущий инструмент движется по инерции!
- Выдерживайте безопасное расстояние, заданное штангой рукоятки.
- Включайте двигатель только в том случае, когда Ваши ноги находятся на безопасном расстоянии от режущих инструментов.
- Следите за устойчивостью положения, особенно на склонах. Не бежать, спокойно двигаться вперёд.
- На склонах всегда косите поперёк уклона, не вверх и вниз.
- Соблюдайте особую осторожность, если Вы меняете на склоне направление.
- Не косите в местах с крутым склоном.
- Будьте особенно осторожны, когда косите в обратном направлении и тяните косилку на себя.
- Отключайте косилку, если Вы её переворачиваете, работаете вхолостую или транспортируете, напр., с/на газон или через дорожки.
- Не применяйте агрегат с повреждёнными или отсутствующими защитными приспособлениями, напр., отклоняющими устройствами и/или устройствами для улавливания травы.
- Осторожно, не прикасаться к работающим лезвиям.
- Не приближайте руки или ноги к вращающимся деталям. Не стойте перед отверстием для выброса травы.
- Не поднимайте и не переносите газонокосилку с работающим двигателем.
- Не открывайте защитный клапан при ещё работающем двигателе.
- Перед демонтажом устройства для улавливания травы: Отключить двигатель и дождаться остановки режущего инструмента. После опорожнения устройство для улавливания травы следует тщательно закрепить.
- Не перемещаться с включенным двигателем по гравию – опасность удара камнем!
- Если возможно, не косите мокрую траву.
- Агрегат отключить и извлечь штекерный разъём и подождать, пока агрегат остановится, если, напр.:

- оставляете косилку
- освобождаете заблокированный нож
- проверяете, очищаете агрегат или хотите производить в нём работы
- если Вы наткнулись на посторонний предмет, проверьте агрегат на повреждения и выполните необходимый ремонт.
- если косилка сильно вибрирует из-за дисбаланса (немедленно отключить и выяснить причину).
- намерены выполнить работы по регулировке или чистке.
- проверяете, не переплетены ли или не повреждены ли соединительные проводки.
- Если соединительная проводка повредилась при применении, её следует немедленно отключить от сети. Не прикасаться к проводке, пока она не отключена от сети.

## Техобслуживание



### Внимание! Вращающиеся режущие лопасти

Перед началом любого технического обслуживания или чистки:

- Отключите штепсель от сети.
- Не касайтесь вращающихся лопастей.
- Регулярно проверять на прочность посадки и подтягивать все видимые крепёжные винты и гайки, особенно на ножевом брусе.
- Внимание! Замену или заточку ножа всегда поручать производить в специальной мастерской, поскольку после раскручивания деталей в соответствии с правилами техники безопасности необходимо выполнять контроль дисбаланса.
- Применять только оригинальные запчасти WOLF-Garten, в противном случае нет гарантии, что Ваша косилка будет соответствовать правилам техники безопасности.
- Не оставляйте косилку в сырых помещениях.

## Уничтожение отходов



Не следует выбрасывать сломанное электрооборудование вместе с бытовыми отходами. Утилизация электрооборудования, аксессуаров и упаковочного материала должна производиться без ущерба для окружающей среды.

## Монтаж

### Крепление штанги рукоятки **A B C**



#### Осторожно!

При наматывании на рычаг управления и в натянутом состоянии кабель может получить повреждения.

- Укладывайте кабель в предназначенное гнездо укладки **A**.
- Регулируя высоту рычага управления, **B** убедитесь, что провод не скручивается.

1. Поднимите вверх нижнюю часть рукоятки и закрепите её с помощью двух маховиков **C** (1).
2. Настройте нужную высоту рукоятки **B**.
3. Разложите верхнюю часть рукоятки и закрепите её с помощью гаек-барашков **C** (2).

### Монтаж сборника **D E F G H J**

- Смотри рисунки.

## Эксплуатация

### Общие сведения

#### Время эксплуатации

- Просьба соблюдать местные предписания.
- Обратитесь в местные административные органы для выяснения времени эксплуатации.

#### Регулируйте длину провода с помощью кабельного зажима **K**

- Регулируйте, пожалуйста, длину провода с помощью кабельного зажима **K**.



#### Примечание: WOLF-Garten Flick-Flack®

Направляющее устройство WOLF-Garten Flick-Flack® удерживает провод в стороне от режущих частей **L**.

#### Установите высоту среза



#### Внимание! Вращающиеся режущие лопасти

Проводите любые операции и настройку оборудования только после того, как мотор выключен и режущие части полностью остановились.

- Выключите мотор и отключите штепсель от сети.

1. Вытяните рычаг наружу **M**.
2. Настройте нужную высоту среза **N**.
3. Снова прижмите рычаг внутрь **O**.

#### Высота среза - Состояние травы

- По возможности косите сухой газон, чтобы сохранить дерн. При влажном газоне и высокой траве, возможно, следует косить при увеличенной высоте среза.
- Как правило, высоту среза настраивают на 40 мм.

#### Подключение к розетке переменный ток 230 вольт, 50 Гц

- Агрегат можно подключить к любой розетке, которая инертно защищена предохранителем 16 Амп (или маломощным выключателем типа В).



#### Примечание: Устройство защитного отключения (УЗО)

При прикосновении к поврежденным проводам эти защитные приспособления предохраняют от дефектов изоляции, а в некоторых случаях и от поврежденных проводов под напряжением.

- Рекомендуется подключать оборудование только к сетевой розетке, снабженной устройством защитного отключения (УЗО) с разностным током не выше 30 мА.
- Для устаревших систем розеток можно использовать модернизирующий комплект. Обратитесь за советом к электрику.

#### Включение, выключение косилки

- Косилку включать на ровной поверхности.
- Не опрокидывать в высокой траве - только в крайнем случае **P**.

#### Включение двигателя **Q**

1. Нажмите кнопку (1) и удерживайте её.
2. Притяните скобу (2).
3. Отпустите кнопку (1).

#### Отключение двигателя **Q**

- Отпустите скобу (2).

#### Советы при косьбе

- Чтобы не оставались полосы травы, следует всегда на несколько сантиметров перехлестывать дорожки среза **R**.
- При косьбе протягивайте кабель по уже скошенной площади

### косьба / улавливание (cut / collect)

#### Использование функции косьбы и сбора **S**



#### Внимание! Вращающиеся режущие лопасти

Проводите настройку оборудования только после того, как мотор выключен и режущие части полностью остановились.

- Не включайте мотор до тех пор, пока не отойдете на безопасное расстояние от режущих частей.

1. Нажмите на переключатель "КОСЬБА/СБОР".
2. Если необходимо, прикрепите мешок для сбора травы.
3. Включите мотор.

## Присоединение сборника T



### Внимание! Вращающиеся режущие лопасти

Проводите настройку оборудования только после того, как мотор выключен и режущие части полностью остановились.

- Не закрепляйте мешок для сбора до тех пор, пока не отойдете на безопасное расстояние от режущих частей.

1. Удалите травосборник.
2. Поднимите защитный клапан.
3. Вставьте сборник крючками в пазы на шасси (смотри стрелку).
4. Опустите защитный клапан.

## Опорожните мешок для сбора U

Когда мешок для сбора полон, откидная крышка сама собой опускается.



### Внимание! Вращающиеся режущие лопасти

Проводите настройку оборудования только после того, как мотор выключен и режущие части полностью остановились.

- Выключите мотор и отключите штепсель от сети.
- Опорожните мешок для сбора.
- Перед началом работы устраните потенциальные помехи на участке косьбы.



### Указания к работе индикатора уровня:

Чтобы обеспечить правильную работу индикатора уровня, регулярно очищайте жесткой щеткой отверстия в мешке для сбора ниже индикатора уровня.

## Мульчирование (mulch)

При “мульчировании” трава многократно разрезается специальной режущей системой и выводится на грунт. Таким путём не возникают отходы. Кроме того, “мульчирование” защищает газон от высыхания.



### Указания к мульчированию

Рекомендации:

- В зависимости от высоты травы, проводите мульчирование 1 – 2 раза в неделю
- Трава не должна быть слишком высокой или влажной!
- При мульчировании перемещайте устройство медленно
- Удостоверьтесь, что каналы режущих лопастей накладываются друг на друга.
- Не срезайте траву ниже 20 мм.



### Примечание:

Не рекомендуется проводить мульчирование на мшистых участках или спутанной траве, поскольку измельченный материал остается на мшистой поверхности и переплетениях травы и не поглощается почвой.

- Регулярно взрыхливайте и удобряйте газон.

## Включение функции мульчирования S



### Внимание! Вращающиеся режущие лопасти

Проводите настройку оборудования только после того, как мотор выключен и режущие части полностью остановились.

- Не включайте мотор до тех пор, пока не отойдете на безопасное расстояние от режущих частей.

1. Удалите травосборник.
2. Поверните переключатель на “MULCH”.
3. Включите мотор.

## Техобслуживание

### Общие сведения



### Внимание! Вращающиеся режущие лопасти

Перед началом любого технического обслуживания или чистки:

- Отключите штепсель от сети.
- Не касайтесь вращающихся лопастей.

### Чистка

- После каждой косьбы чистить косилку метёлкой.
- Регулярно очищайте мульчирующий клапан с помощью метёлки V.
- Не обливать косилку водой.

### Хранение в зимний период

- После каждого сезона косьбы тщательно очищайте Вашу косилку.
- Осенью отправляйте Вашу косилку в сервисную мастерскую WOLF-Garten для контроля.
- Храните косилку в сухом помещении.

### Смена режущих лопастей W

- При любых операциях с лопастями, соединительными тягами и режущими ножами прежде всего отключите штепсель от сети и наденьте защитные перчатки.



### Внимание!

После переточки лопасти может нарушиться балансировка.

- Перетачивайте лопасти только в специализированной мастерской, поскольку правила безопасности требуют надлежащей проверки балансировки.
- Проводите замену лопастей только в специализированной мастерской. Обязательно используйте динамометрический ключ 10 мм. Крутящий момент при затяжке винтов: 6 - 7 Нм W.

## Запчасти

Заказ №	Обозначение изделия	Описание изделия
4904 031		Сборник с индикатором заполнения (32/34)
4907 031		Сборник с индикатором заполнения (37)
4913 095	Vi 34 FM	Ножевой брус 32 см
4904 096	Vi 34 FM	Ножевой брус 34 см
4907 096	Vi 37 FM	Ножевой брус 37 см

## Устранение неполадок

Проблема	Возможная причина	Устранение (X) кем:	
		WOLF-Garten Сервисная мастерская	Самостоятельно
Неспокойный ход, сильная вибрация агрегата	• Нож повреждён	X	---
	• Раскрутилось крепление ножа	---	X
	• Предохранитель повреждён	---	X
Двигатель не работает	• Повреждение кабеля		
	 <b>Внимание! Удар током при повреждении кабеля</b> Если кабель разрезан или поврежден, плавкий предохранитель не всегда срабатывает. <ul style="list-style-type: none"> <li>● Не прикасайтесь к кабелю до тех пор, пока не отключите сетевой штепсель от розетки.</li> <li>● Поврежденный кабель следует полностью заменить. Чинить провод с помощью изоляционной ленты запрещается.</li> </ul>	X	---
Недостаточная улавливаемость / производительность при косье	• Нож затупился	X	---
	• Засорился сборник	---	X
	• Не подходящая высота среза	---	X

В случае сомнения всегда обращаться в сервисную мастерскую WOLF. Внимание, перед каждой проверкой или выполнением работ на ноже следует отключать косилку и извлекать штекерный разъём.

## Гарантия

В каждой из стран действуют гарантийные условия, установленные фирмой-изготовителем или импортером изделия. Если причиной неисправности изделия послужили дефекты материала или сборки, то такие неисправности устраняются безвозмездно. По вопросам гарантийного ремонта следует обращаться в уполномоченный сервисный центр.

## Felicitări la cumpărarea produsului firmei WOLF-Garten



Citiți cu atenție instrucțiunile de folosire și familiarizați-vă cu elementele de comandă și cu folosirea corectă a acestui utilaj. Utilizatorul este răspunzător pentru accidentarea altor persoane sau a bunurilor acestora. Respectați indicațiile, explicațiile și prescripțiile tehnice.



Nu lăsați niciodată copii sau alte persoane, care nu cunosc instrucțiunile de folosire, să folosească utilajul de tuns gazonul. Adolescenții sub 16 ani nu au voie să folosească utilajul. Reglementările locale pot să limiteze vârsta minimă a utilizatorului.

### Cuprins

Instrucțiuni pentru siguranță . . . . .	.91
Montaj . . . . .	.92
Utilizare . . . . .	.93
Întreținere . . . . .	.94
Piese de schimb . . . . .	.94
Înlăturarea defecțiunilor. . . . .	.95
Condiții de garanție . . . . .	.95

### Caracteristicile de echipare - vedere de ansamblu



- Sistem CCM: cosire (Cut), colectare (Collect), realizare de gunoi vegetal (Mulch) - totul cu un singur utilaj
- reglare centralizată a înălțimii de tăiere
- mâner rabatabil pentru depozitare cu economie de spațiu și transportare ușoară
- Reglarea dublă a înălțimii mânerului
- sac de colectare ușor de golit, spațios, cu indicator pentru nivelul de umplere
- materiale valoroase, finisaje deosebite și design atractiv
- Gata de utilizare: în 30 de secunde de la 0 la cosit

## Instrucțiuni pentru siguranță

### Semnificația simbolurilor



**Avertizare!**  
Înainte de punerea în funcțiune citiți instrucțiunile de folosire!



Țineți terțe persoane la distanță, în afara zonei periculoase!



**Atenție!**  
Cuțit ascuțit - înainte de lucrările de întreținere și în cazul deteriorării cablului scoateți ștecherul din priză!



Țineți cablul de alimentare la distanță de unealta tăietoare!

### Indicații generale

- Această cositoare pentru tuns gazonul este proiectată pentru îngrijirea suprafețelor cu iarbă și gazon din domeniul privat. Din cauza pericolului corporal a utilizatorului sau al altor persoane nu este permisă utilizarea în alte scopuri a cositoarei
- Nu cosiți niciodată dacă se află persoane, dar mai ales copii și animale, în apropiere.
- Cosiți numai la lumina zilei, sau cu iluminare artificială corespunzătoare.

### Înainte de cosit

- Nu cosiți niciodată, fără să purtați încălțăminte adecvată și pantaloni lungi. Nu cosiți niciodată desculți sau cu sandale ușoare.
- Verificați terenul pe care va fi utilizată mașina, și îndepărtați toate obiectele ce pot fi apucate și aruncate.
- Verificați cablul instalat în exteriorul utilajului și cablul de alimentare, să nu fie deteriorate sau îmbătrânite (fragilitate). Folosiți-le numai dacă sunt în stare ireproșabilă.
- Reparațiile cablului trebuie să fie făcute numai de către profesioniști.
- Verificați frecvent dispozitivul de colectare iarbă, să nu fie uzat sau deformat.
- Verificați înainte de utilizare (verificare vizuală), dacă uneltele tăietoare și fixările lor sunt tocite sau deteriorate. Înlocuiți uneltele tăietoare tocite sau deteriorate numai sub formă de set complet, pentru a nu genera dezechilibrări.

### Cabluri



**Atenție! Deteriorarea cablului provoacă șocuri electrice**  
Atunci când cablul este tăiat sau deteriorat, siguranța fuzibilă nu se declanșează întotdeauna.

- Nu atingeți cablul înainte de a scoate ștecherul din priză.
- Cablul deteriorat trebuie înlocuit complet. Peticirea cablului cu bandă izolantă este interzisă.
- Utilizați exclusiv cabluri prelungitoare cu o secțiune minimă de 3 x 1,5 mm<sup>2</sup> și o lungime max. de 25 m:
  - în cazul cablurilor cu manta din cauciuc, nu mai ușoare decât tipul HO 7 RN-F
  - în cazul cablurilor cu manta din PVC, nu mai ușoare decât tipul HO5 VV-F (cablurile de acest tip nu sunt adecvate pentru utilizare permanentă în aer liber - ca de ex.: pozare

subterană pentru branșarea unei prize de grădină, branșarea unei pompe pentru iazuri sau depozitare în aer liber)

- Ștecherile și racordurile trebuie să fie protejate contra stropirii cu apă.
- Utilizați un dispozitiv de protecție față de curenții vagabonzi (RCD), calibrat pentru nu mai mult de 30 mA.
- Fixați cablul de alimentare în dispozitivul pentru descărcarea de tracțiuni mecanice. Nu lăsați să se frece de muchii, sau obiecte ascuțite. Nu striviți cablul cu ușa sau cu fereastra. Nu este permisă îndepărtarea sau șuntarea dispozitivelor pentru cuplare (de ex. legarea manetei de comandă direct pe ghidon)

### În timpul tunderii ierbii

- Nu basculați utilajul atunci când porniți motorul, în afară de cazul în care utilajul trebuie să fie basculat la pornire. În acest caz nu basculați mai mult decât este neapărat necesar, și ridicați doar acea parte a utilajului care este îndepărtat de utilizator. Verificați întotdeauna ca ambele mâini să se afle în poziția de lucru, înainte ca utilajul să fie așezat din nou pe sol.
- Atenție, pericol! Unealta tăietoare se mai rotește puțin după oprire!
- Respectați distanța de siguranță conferită de lungimea ghidonului.
- Cuplați motorul numai în cazul în care picioarele dv. se află la o distanță sigură de unelte tăietoare.
- Asigurați-vă că cositoarea stă stabil, mai ales în cazul terenurilor în pantă. Nu alergați niciodată, înaintați calm.
- Pe terenurile în pantă cosiți oblic față de pantă, nu în sus și în jos.
- Pe terenurile în pantă este recomandată atenție mărită în cazul schimbării direcției.
- Nu cosiți pe terenuri cu pantă accentuată.
- Fiți deosebit de atent când întoarceți și trageți cositoarea spre dv.
- Decuplați cositoarea în cazul în care o basculați, o goliți sau o transportați, de ex. de la sau la gazon sau peste o alee.
- Nu utilizați niciodată utilajul cu dispozitivele de protecție deteriorate, sau în cazul în care lipsesc dispozitivele de protecție, precum dispozitivul deflector și/sau dispozitivele de colectare iarbă.
- Atenție, nu apucați de cuțitele în mișcare.
- Nu apropiați niciodată mâinile sau picioarele de piesele care se rotesc. Nu vă așezați în fața deschiderii de evacuare a ierbii
- Niciodată să nu ridicați sau să purtați o cositoare care are motorul pornit.

- Nu deschideți niciodată clapa de protecție dacă motorul încă funcționează.
- Înaintea scoaterii dispozitivului de colectare a ierbii: Opriti motorul și așteptați oprirea completă a unelei tăietoare. După golirea dispozitivului de colectare a ierbii fixați-l cu grijă.
- Nu mergeți niciodată cu motorul în mers peste pietriș - pericol de lovire cu pietre!
- Evitați, în măsura în care este posibil, să tundeți iarbă udă.
- Decuplați utilajul și scoateți ștecherul și așteptați până ce utilajul se oprește, dacă de ex.:
  - părăsiți utilajul
  - eliberați un cuțit care se blocase
  - verificați utilajul, îl curățați sau doriți să lucrați la el
  - în cazul în care ați dat peste un corp străin, verificați dacă utilajul s-a deteriorat, și efectuați reparațiile necesare.
  - în cazul în care cositoarea vibrează puternic din cauza dezechilibrării (decuplați imediat și căutați cauzele).
  - doriți să efectuați lucrări de reglare sau de curățare.
  - verificați dacă cablurile de conectare sunt torsionate sau deteriorate.
  - În cazul în care cablul de alimentare se deteriorează în timpul funcționării, trebuie să fie decuplat imediat de la rețea. Nu atingeți cablul înainte de a fi separat de la rețea.

### Întreținerea



#### Atenție! Cuțit rotativ

Înainte de orice operațiune de întreținere și de curățare:

- Scoateți ștecherul din priză.
- Nu atingeți lamele aflate în stare de funcționare.
- Verificați în mod regulat ca toate șuruburile de fixare vizibile și toate piulițele, în special cele ale traversei pentru cuțit, să fie strânse, și dacă este cazul mai strângeți-le.
- Atenție! Schimbarea cuțitului sau reascuțirea cuțitului trebuie să fie făcută de un atelier specializat, pentru că după desfacerea pieselor trebuie să fie efectuată o verificare a echilibrării conform normelor în vigoare cu privire la siguranță.
- Utilizați numai piese de schimb WOLF-Garten originale, în caz contrar nu aveți garanția că cositoarea dv. corespunde normelor cu privire la siguranță.
- Nu depozitați cositoarea în spații umede.

### Evacuarea deșeurilor



Nu aruncați aparatura electrică în gunoiul menajer. Reciclați aparatura, accesoriile și ambalajul în mod ecologic.

## Montaj

### Fixați barele ghidonului A B C



#### Atenție!

Cablul se poate deteriora în timp ce îndoiiți sau scoateți bara de guidare.

- Introduceți cablul în dispozitivul de protecție împotriva îndoirii **A**.
- Atunci când reglați înălțimea mânerului **B** aveți grijă să nu fie ondulat cablul.

1. Ridicați partea de jos a ghidonului, și înșurubați-o strâns cu ambele roți manuale **C** (1).

2. Ajustați înălțimea dorită a ghidonului **B**.

3. Basculați partea de sus a ghidonului, și înșurubați-o strâns cu piulițele-fluture **C** (2).

### Montarea sacului colector D E F G H J

- Vezi fi gurile.

# Utilizare

## General

### Program de utilizare

- Vă rugăm să respectați prevederile regionale.
- Informați-vă asupra programului de funcționare la autoritățile dv. locale.

### Introduceți cablul prin dispozitivul de protecție a cablului

**K**

- Vă rugăm să introduceți cablul prin dispozitivul de protecție a cablului **K**.

**i**

**Notă: WOLF-Garten Flick-Flack®**

WOLF-Garten Flick-Flack® împiedică apropierea cablului de dispozitivul de tăiere **L**.

### Fixați înălțimea de tăiere



**Atenție! Cuțit rotativ**

Efectuați lucrări/reglaje asupra aparatului numai după ce s-a oprit motorul și cuțitul.

- Opriti motorul și scoateți ștecherul din priză.

1. Trageți maneta spre exterior **M**.
2. Ajustați înălțimea dorită pentru tăiere **N**.
3. Apăsăți maneta din nou spre interior **O**.

### Înălțimea de tăiere - starea ierbii

- Cosiți pe cât posibil când gazonul este uscat, pentru a proteja covorul de iarbă. În cazul gazonului umed și înalt cosiți eventual la o înălțime mai mare.
- De regulă se reglează o înălțime de 40 mm.

### Racord la priză (curent alternativ 230 Volt, 50 Hz)

- Utilajul poate fi racordat la orice priză care este protejată cu o siguranță lentă de 16 Amp. (sau comutator LS tip B).

**i**

**Notă: Dispozitiv de protecție împotriva curentului rezidual**

Aceste dispozitive de protecție vă protejează, atunci când atingeți fire deteriorate, împotriva defectelor de izolație, iar în anumite cazuri și atunci când atingeți fire sub curent.

- Recomandăm ca aparatul să nu fie conectat decât la o priză de curent protejată de un dispozitiv de protecție împotriva curentului rezidual (RCD), cu un curent rezidual de cel mult 30 mA.
- Există truse de adaptare disponibile pentru instalațiile vechi. Consultați un electrician.

### Pornirea și oprirea cositoarei

- Porniți cositoarea pe o suprafață plană.
- Nu în iarbă înaltă - dacă este cazul basculați-o doar cât este necesar **P**.

### Pornirea motorului **Q**

1. Apăsăți butonul (1) și mențineți-l.
2. Trageți de mânerul (2).
3. Eliberați butonul (1).

### Oprirea motorului **Q**

- Lăsați liber mânerul (2).

### Sfaturi pentru cosire

- Pentru a nu rezulta fâșii distincte de gazon, trebuie ca întotdeauna traseele de cosire să se suprapună câțiva centimetri **R**.
- În timpul operației de cosire filați cablul pe suprafața deja cosită

### cosire / colectare (cut / collect)

#### Activarea funcției de cosire / colectare **S**



**Atenție! Cuțit rotativ**

Efectuați reglaje asupra aparatului numai după ce s-a oprit motorul și cuțitul.

- Nu porniți motorul până când picioarele dumneavoastră nu se află la o distanță sigură față de cuțit.

1. Îndepărtați sacul colector.
2. Mutați întrerupătorul la „CUT/COLLECT”.
3. Atașați sacul de colectare dacă este nevoie.
4. Porniți motorul.

#### Fixarea sacului colector **T**



**Atenție! Cuțit rotativ**

Efectuați reglaje asupra aparatului numai după ce s-a oprit motorul și cuțitul.

- Nu atașați sacul de colectare până când picioarele dumneavoastră nu se află la o distanță sigură față de cuțit.

1. Ridicați clapa de protecție.
2. Atârnați sacul colector cu cârligele în deschiderile din șasiu (vezi săgeata).
3. Așezați clapa de protecție.

#### Goliți sacul de colectare **U**

Atunci când sacul de colectare este plin, placa rabatabilă coboară singură.



**Atenție! Cuțit rotativ**

Efectuați reglaje asupra aparatului numai după ce s-a oprit motorul și cuțitul.

- Opriti motorul și scoateți ștecherul din priză.
- Goliți sacul de colectare.
- Înlăturați posibilele blocări din spațiul de tăiere înainte de a începe.

**i**

**Instrucțiuni pentru nivelmetru:**

Pentru o funcționare eficientă a nivelmetrului, curățați în mod regulat orificiile de sub nivelmetru din sacul de colectare, cu o perie de mână.

### alizarea de gunoi vegetal (mulch)

La "realizarea de gunoi vegetal" iarba este tăiată de mai multe ori cu un sistem special de tăiere, și este depusă din nou pe sol. Astfel nu rezultă resturi de iarbă. În plus "gunoiul vegetal" protejează gazonul de uscare.



### Instrucțiuni pentru mulcire

Recomandăm:

- În funcție de lungimea ierbii, mulcirea se face 1 – 2 x pe săptămână
- Iarba nu trebuie să fie prea înaltă sau prea umedă!
- Înaintați lent în timp ce efectuați mulcirea
- Aveți grijă să se suprapună canalele lamelor.
- Nu tăiați iarba mai mult de 20 mm.



### Notă:

Mulcirea nu este recomandabilă în cazul ierbii afectate de mușchi sau încâlcite, deoarece materialul tăiat rămâne pe suprafața acoperită cu mușchi și/sau încâlcită și astfel nu poate fi absorbit în pământ.

- Afânați cu scarificatorul și îngrășați gazonul în mod regulat.

### Activarea funcției de realizare a gunoiului vegetal **S**



#### Atenție! Cuțit rotativ

Efectuați reglaje asupra aparatului numai după ce s-a oprit motorul și cuțitul.

- Nu porniți motorul până când picioarele dumneavoastră nu se află la o distanță sigură față de cuțit.

1. Îndepărtați sacul colector.
2. Rotiți comutatorul în poziția "MULCH".
3. Porniți motorul.

## Întreținere

### General



#### Atenție! Cuțit rotativ

Înainte de orice operațiune de întreținere și curățare:

- scoateți ștecherul din priză.
- Nu atingeți lamele aflate în stare de funcționare.

### Curățarea

- După fiecare operație de cosire vă rugăm să curățați cositoarea cu o perie de mână.
- Curățați la intervale regulate de timp clapa pentru gunoi vegetal cu o perie manuală **V**.
- În nici un caz nu stropiți cositoarea cu apă.

### Depozitarea peste iarnă

- După fiecare sezon de cosire executați o curățare temeinică a cositoarei.
- Toamna controlați cositoarea dv. prin intermediul unui atelier agreat de firma WOLF-Garten.
- Depozitați cositoarea în spații uscate.

### Schimbarea lamelor **W**

- Pentru orice lucrări efectuate asupra lamelor, tiranților și barelor port-degete, mai întâi scoateți ștecherul din priză și puneți-vă mănușile de protecție.



#### Atenție!

Se poate produce un dezechilibru după reascuțirea lamei.

- Reascuțiți întotdeauna lamele într-un atelier specializat, deoarece trebuie efectuată o verificare a echilibrului conform normelor de tehnică a securității.
- Schimbați întotdeauna lamele într-un atelier specializat. Este nevoie obligatoriu de o cheie de torsiune de 10 mm. Cuplu de strângere a șuruburilor: 6 - 7 N-m **W**.

## Piese de schimb

Nr. comandă	Denumirea articolului	Descrierea articolului
4904 031		Sac colectare cu indicator al nivelului de umplere (32/34)
4907 031		Sac colectare cu indicator al nivelului de umplere (37)
4913 095	Vi 32 FM	Traversă pentru cuțit 32 cm
4904 096	Vi 34 FM	Traversă pentru cuțit 34 cm
4907 096	Vi 37 FM	Traversă pentru cuțit 37 cm

## Înlăturarea defecțiunilor

Problemă	Cauză posibilă	Executată (X) de către:	
		WOLF-Garten Atelier pentru service	Dv. înșivă
Funcționare dezechilibrată, vibrare intensă a utilajului	• Cuțit defect	X	---
	• Cuțit slăbit din fixare	---	X
	• Siguranță defectă	---	X
	• Defecțiuni ale cablurilor		
motorul nu funcționează	 <b>Atenție! Deteriorarea cablului provoacă șocuri electrice</b> Atunci când cablul este tăiat sau deteriorat, siguranța fuzibilă nu se declanșează întotdeauna. <ul style="list-style-type: none"> <li>● Nu atingeți cablul înainte de a scoate ștecherul din priză.</li> <li>● Cablul deteriorat trebuie înlocuit complet. Peticirea cablului cu bandă izolantă este interzisă.</li> </ul>	X	---
Cosire cu rezultate slabe / Colectare proastă a ierbii	• Cuțit tocit	X	---
	• Sacul colector înfundat	---	X
	• Înălțime de tăiere neadaptată	---	X

În caz de dubii solicitați întotdeauna un atelier WOLF-Garten pentru service.

Atenție, cositoarea se va opri în cazul oricărei verificări sau lucrări la cuțit, și se va scoate ștecherul din priză.

## Condiții de garanție

În fiecare țară sunt valabile condițiile de garanție editate de societatea noastră sau de importator. În timpul perioadei de garanție defecțiunile datorate unui defect de material sau de fabricație se vor repara în mod gratuit. În cazul producerii unei defecțiuni care se încadrează în garanție, vă rugăm să vă adresați centrului de desfacere sau celei mai apropiate unități autorizate.

## Satın Almış Olduğunuz WOLF-Garten Çim Biçme Makinesinden Dolayı Sizi Kutlarız



Kullanım kılavuzunu dikkati bir şekilde okumanız ve cihazın kullanım unsurlarını ve doğru kullanılmasını tam olarak öğrenmeniz önem taşımaktadır. Kullanıcı üçüncü şahısların can ve mallarına gelebilecek her türlü zarardan kendisi mesuldür. Lütfen uyarıları, açıklamaları ve talimatları tam olarak uygulayınız.



Çocukların ve kullanım talimatlarıyla aşına olmayan diğer şahısların çim biçme makinesini kullanmasına hiçbir zaman izin vermeyiniz. 16 Yaşından küçüklerin bu cihazı kullanmaları yasaktır. Kullanıcının asgari yaş sınırlaması yerel yönetmeliklere tabiidir.

### İçindekiler

Güvenlik Uyarıları . . . . .	.96
Montaj . . . . .	.97
Çalıştırma . . . . .	.98
Bakım . . . . .	.99
Yedek Parçalar . . . . .	.99
Arızaların Giderilmesi . . . . .	100
Garanti . . . . .	100

### Donanım özelliklerine genel bir bakış



- CCM-Sistemi: Çim biçme (Cut), Toplama (Collect), Mulchen (Mulch) – hepsi tek bir cihazla
- Merkezi kesme yüksekliği ayarı
- Yer işgal etmeyen muhafaza ve kolay taşıma için katlanabilir tutma kolu
- Tutma yüksekliği ayarı 2-kademeli
- Dolum durumu göstergesine sahip kolay boşaltılabilir, geniş hacimli toplama torbası
- Kaliteli malzemeler, mükemmel işçilik ve çekici tasarım
- Kullanıma hazır: 30 saniye içerisinde çimlerinizi biçmeye başlayabilirsiniz

## Güvenlik Uyarıları

### Sembollerin Anlamları



**Uyarı!**  
Kullanmaya başlamadan önce kullanım talimatlarını okuyunuz!



Üçüncü şahısları tehlike bölgesinden uzaklaştırınız!



**Dikkat!**  
Keskin kesme bıçakları – bakım yapmadan önce ve arızalarda elektrik fişini prizden çekiniz.

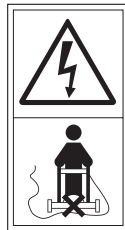

Bağlantı kablosunu bıçaklardan uzak tutunuz!

### Genel Uyarılar

- Bu çim biçme makinesi, özel mülke ait alanlardaki ot ve çimlerin bakımına yönelik tasarlanmıştır. Kullanıcıya yönelik fiziksel
- yaralanma tehlikesi nedeniyle çim biçme makinesi başka amaçlar için kullanılmamalıdır.
- Yakında insanların, özellikle de çocuk ve hayvanların olduğu yerlerde asla çim biçmeyiniz.
- Çimleri sadece gün ışığında veya uygun yapay ışıklandırma altında biçiniz.

### Çim Biçmeden Önce

- Sağlam ayakkabılar ve uzun pantolon giymeden asla çim biçmeyiniz. Asla çıplak ayakla veya hafif sandaletlerle çim biçmeyiniz.
- Makinenin kullanılacağı araziye kontrol ediniz ve takılıp fırlatılma olasılığı olan tüm nesnelere uzaklaştırınız.
- Cihazın dışına monte edilmiş bağlantıları ve elektrik kablosunu hasar ve yaşlanma (kırılabilirlik) yönünden kontrol ediniz. Ancak kusursuz durumdaysa kullanınız.
- Kablo üzerindeki onarımlar sadece yetkili servis tarafından yapılmalıdır.
- Çimen toplama tertibatını düzeli olarak aşınma veya işlevsellik kaybı yönünden kontrol ediniz.
- Kullanmadan önce (görsel muayeneyle) kesici aksamı ve bunların sabitleme parçalarını körleşme ve hasar yönünden kontrol ediniz.
- Dengesizliğe bağlı titreşimi önlemek için körleşmiş veya hasarlı kesici aksamı her zaman set halinde değiştiriniz.

### Kablo



#### **Dikkat! Hasarlı kablo sebebiyle elektrik çarpması**

Kablo kesildiğinde veya hasar gördüğünde, güvenlik sigortası her zaman hareket etmez.

- Elektrik fişini prizden çıkarmadan önce kabloya dokunmayın.
- Hasarlı kablo tamamen yerleştirilmelidir. Yalıtılan bir bantla kablonun yamanması yasaklanmıştır.
- Sadece asgari enine kesiti 3 x 1,5 mm<sup>2</sup> ve maksimum uzunluğu 25 m olan uzatma kabloları kullanın:
  - eğer lastik hortum hatları söz konusuysa, o zaman HO 7 RN-F modelinden hafif olmalıdır

– eğer PVC-hatları söz konusuysa, o zaman HO5 VV-F modelinden hafif olmamalıdır (bu modeldeki hatlar, dışarıda sürekli kullanım için uygun değildir - örneğin: bir bahçe prizinin bağlantısı, birg ölet pompasının bağlantısı veya açyıkta depolama için yer altı kablo döbemeleri gibi).

- Fiş ve bağlantılarını su sıçramasına karşı korumalı olması gerekmektedir.
- Kaçak elektrik limiti 30 mA'ı aşmayan bir kaçak elektrik koruma tertibatı (RCD) kullanınız.
- Bağlantı kablosunu kablo çekme kuvveti azaltıcısına sabitlemelidir. Kabloyu kenarlara, sivri veya keskin eşyalara sürttürmeyiniz. Kabloyu kapı eşiklerine veya pencere aralıklarında sıkıştırmayınız. Çalıştırma şalterleri çıkartılmamalı veya by-pass yapılmamalıdır(örneğin tutma kolundaki şalter kolunun bağlanma

## Çimleri biçerken

- Cihazın çalıştırılırken eğilmesinin gerekmesi durumu dışında motoru çalıştırırken makineyi eğmeyiniz. Bu durumda da makineyi ancak kesinlikle gerekli olduğu kadar eğin ve sadece kullanıcı tarafında olmayan kısmı eğin. Cihazı tekrar zemine koymadan önce her iki elinizin de çalışma konumunda olduğundan emin olunuz.
- Dikkat, tehlike! Bıçaklar motor durduktan sonra dönmeye devam etmektedir!
- Tutma kollarının oluşturduğu mesafeyi koruyunuz.
- Motoru ancak ayaklarınızı bıçaklardan güvenli bir mesafedeyken çalıştırınız. Özellikle aşağı meyillerde ayaklarınızı sağlam basınız. Asla koşmayınız, sakince yürüyerek ilerleyiniz.
- Özellikle aşağı meyillerde ayaklarınızı sağlam basınız. Asla koşmayınız, sakince yürüyerek ilerleyiniz.
- Meyilli yerlerde çimleri yukarı ve aşağı doğru değil, her zaman yokuşa çapraz biçiniz.
- Meyilli yerlerde sürüş istikametini değiştirirken özellikle dikkat ediniz.
- Aşırı meyilli yerlerde çim biçmeyiniz.
- Çimleri geriye doğru biçerken ve makineyi kendinize doğru çekerken özellikle dikkatli olunuz.
- Çim biçme makinesini örneğin çim biçmek için veya yolların üzerinden eğerken, rolantide çalıştırırken veya taşırken motoru kapatınız.
- Çim biçme makinesini, koruyucu tertibatlar veya koruyucu ızgara hasarlıysa veya örneğin engelleyici levha ve/veya çim toplama tertibatları gibi entegre edilmiş koruyucu tertibatlar takılı değilken asla kullanmayınız.
- Dikkat! Dönen bıçaklara dokunmayınız.
- Ellerinizi asla dönen parçaların yakınında tutmayınız. Çim tahliye deliğinin önünde durmayınız.
- Çim biçme veya ayaklarınızı makinesini motoru çalışırken asla kaldırmayınız veya taşımaya teşebbüs etmeyiniz.

- Motor çalışmaya devam ederken koruyucu kapağı asla açmayınız.
- Çim toplama tertibatını çıkartmadan önce: Motoru kapatınız ve bıçakların durmasını bekleyiniz. Çim toplama tertibatını boşalttıktan sonra tekrar dikkatli bir şekilde sabitleyiniz.
- Motor çalışırken asla çakılık zemin üzerinden geçmeyiniz – taş sıçrayabilir!
- Mümkün olduğu ölçüde ıslak çimleri biçmeyiniz. Örneğin aşağıdaki durumlarda çim biçme makinesini kapatınız ve makinenin tam olarak durmasını bekleyiniz:
- Örneğin aşağıdaki durumlarda çim biçme makinesini kapatınız ve makinenin tam olarak durmasını bekleyiniz:
  - Çim biçme makinesinin yanından ayrılırken.
  - Sıkışmış bir bıçağı çözerken.
  - Çim biçme makinesini kontrol ederken, temizlerken ve üzerinde çalışırken.
  - Bir yabancı cisme çarptığınızda ilk olarak çim biçme makinesinin zarar görmediğinden emin olunuz ve gerekli onarımları yapınız.
  - Çim biçme makinesi dengesizliğe bağlı aşırı titreştiğinde (motor hemen kapatınız ve sebebi araştırınız.)
  - Ayar veya temizlik çalışması yapmak istediğinizde.
  - Elektrik bağlantıları dolaşmışsa veya hasar görmüşse.
  - Elektrik kablosunun kullanım sırasında hasar görmesi durumunda hemen prizden çekiniz. Prizden çıkartılana dek kabloya dokunmayınız.

## Bakım



### Dikkat! Döner kesici bıçak

Tüm bakım ve temizlik çalışmaları yapılmadan önce:

- Elektrik fişini çıkarın.
- Dönen bıçaklara dokunmayın.
- Özellikle bıçak kolu olmak üzere, görünürde olan tüm sabitleme cıvatalarını ve somunlarının sıkı olup olmadıklarını kontrol ediniz ve gerekiyorsa sıkıştırınız.
- Dikkat! Parçalar çıkartıldıktan sonra güvenlik yönetmelikleri uyarınca denge testleri yapılması gerektiğinden, bıçakların değiştirilmesi veya bilenmesi her zaman yetkili bir serviste yapılmalıdır.
- Aksi takdirde çim biçme makinenizin güvenlik yönetmeliklerine uygun olduğu konusunda garantiniz olamayacağından sadece WOLF-Garten orijinal yedek parçaları kullanınız.
- Çim biçme makinesini rutubetli yerlerde bırakmayınız.

## Atık Bertarafı



Elektrikli araç gereçleri ev atıklarıyla birlikte bertaraf etmeyin. Teçhizatı, aksesuarları ve ambalajlarını çevre dostu bir yöntemle geri dönüştürün.

## Montaj

### Tutma kolunun sabitlemesi A B C



#### Dikkat!

Tutma çubuğunu katlarken veya dışarıya çekerek çıkarırken kablo hasar görebilir.

- Kabloyu bükülmeye karşı koruyucunun içine döşeyiniz **A**.
- Tutamak yüksekliğini ayarlarken **B** kablonun kıvrılmaması için dikkat ediniz.

1. Sapın alt parçasını yukarı doğru katlayınız ve iki el çarkını sıkarak sabitleyiniz **C** (1).
2. Arzu ettiğiniz tutma yüksekliğini ayarlayınız **B**.
3. Sapın üst parçasını yukarı doğru katlayınız ve kanatlı somunları sıkarak sabitleyiniz **C** (2).

## Çim toplama torbasının monte edilmesi **D E F**

**G H J**

- Bkz. şekiller.

## Çalıştırma

### Genel

#### Çalıştırma saatleri

- Lütfen yerel yönetmeliklere uyunuz.
- Çim biçme makinesini çalıştırabileceğiniz saatleri yerel yetkili merciden öğrenebilirsiniz.

#### Kabloyu gerilim gidericiden geçirin **K**

- Lütfen kabloyu gerilim gidericiden geçirin **K**.



**Not: WOLF-Garten Flick-Flack®**  
WOLF-Garten Flick-Flack® kabloyu keskin cisimlerden uzak tutar **L**.

#### Kesme yüksekliğinin ayarlanması



##### Dikkat! Döner kesici bıçak

Cihaz üzerindeki çalışma/ayar işlemlerini yalnızca motor kapatıldıktan ve freze normal durağan haline döndükten sonra yapın.

- Motoru kapatın ve elektrik fişini çykarın.

1. Kolu dışa doğru çekiniz **M**.
2. İsteddiğiniz kesme yüksekliğini ayarlayınız **N**.
3. Kolu tekrar içeri doğru itiniz **O**.

#### Kesme yüksekliği – Çimlerin durumu

- Toprağın üst katmanına zarar gelmemesi için mümkünse çimenleri kuruyken biçiniz. Nemli ve yüksek çimlerde gerekirse kesme yüksekliğini arttırınız.
- Kesme yüksekliğinin genel olarak 40 mm düzeyinde ayarlanması önerilmektedir.

#### Prize bağlantı (Alternatif akım 230 Volt, 50 Hz)

- Cihaz, 16 Amperlik bir sigortaya (veya B Tipi LS-şalterine) bağlanmış her türlü prize takılabilir.



##### Not: Geride kalan akımdan koruma aleti

Bu koruyucu aletler hasar gören tellere dokunurken ve bazı durumlarda hasar gören elektrik yüklü tellere dokunurken yalıtım hatalarına karşı koruma sağlar.

- Cihazın yalnızca 30 mA'dan fazla olmayan geride kalan akımdan koruma cihazı (RCD) ile korunan bir elektrik prizine takılmasını öneririz.
- Eski kurulumlar için uyarılama seti bulunmaktadır. Bir elektrik teknisyenine danışınız.

#### Çim biçme makinesinin çalıştırılması, kapatılması

- Çim biçme makinesini düz bir zeminin üzerinde çalıştırınız.
- Yüksek çim üzerinde çalıştırmayınız – burada gerekirse makineyi eğiniz **P**.

#### Motorun çalıştırılması **Q**

1. Düğme (1)'e bastırınız ve basık tutunuz.
2. Maşayı (2) çekiniz.
3. Düğme (1)'i serbest bırakınız.

#### Motorun kapatılması **Q**

- Maşayı (2) serbest bırakınız.

#### Çim biçmeyle ilgili öneriler

- Lastik izleri çıkmaması için kesim yollarının her zaman birkaç santimetre örtüşmesi gerekmektedir **R**.
- Çim biçme sırasında kabloyu önceden kestiğiniz alanın üzerinden çekiniz.

## Çim biçme / Toplama (cut / collect)

### Çim biçme / çim toplama fonksiyonunun çalıştırılması **S**



##### Dikkat! Döner kesici bıçak

Cihaz üzerindeki ayar işlemlerini yalnızca motor kapatıldıktan ve freze normal durağan haline döndükten sonra yapın.

- Ayaklarınız frezeden güvenilir mesafede uzakta oluncaya kadar motoru çalyptırmayın.

1. Anahtarý "CUT/COLLECT (KES/TOPLA)"ya getirin.
2. Gerekirse, toplama çantasını askıya alın.
3. Motoru çalyptırın.

#### Toplama torbasının asınız **T**



##### Dikkat! Döner kesici bıçak

Cihaz üzerindeki ayar işlemlerini yalnızca motor kapatıldıktan ve bıçak aleti normal durağan haline döndükten sonra yapın.

- Ayaklarınız bıçaktan güvenilir mesafede uzakta oluncaya kadar toplama çantasını takmayın.

1. Çim toplama torbasını çıkartınız
2. Koruyucu kapağı kaldırınız.
3. Kancalı toplama torbasını şasi üzerindeki deliklere asınız (bkz. ok işareti).
4. Koruyucu kapağı kapatınız.

#### Toplama torbasının boşaltılması **U**

Toplama çantası dolduğunda, kapak kendiliğinden düşer.



##### Dikkat! Döner kesici bıçak

Cihaz üzerindeki ayar işlemlerini yalnızca motor kapatıldıktan ve bıçak aleti normal durağan haline döndükten sonra yapın.

- Motoru kapatın ve elektrik fişini çıkarın.

- Toplama çantasını boşaltın.

- Başlamadan önce potansiyel engelleri kesme alanından alın.



##### Düzy göstergesi için talimatlar:

Düzy göstergesinin verimli bir şekilde çalışması için toplama çantasındaki düzy göstergelerinin altında bulunan delikleri el fırçası kullanarak düzenli bir şekilde temizleyin.

## Mulchen (mulch)

"Mulchen" işlemi sırasında çimler özel bir kesme sistemiyle birden fazla kes kesilmekte ve tekrar toprağa aktarılmaktadır. Böylece çim atığı oluşmamaktadır. "Mulchen" işlemi ayrıca çimleri kurumaya karşı korumaktadır.

### Malçlama talimatları

Önerilen:

- Çimenlerin boyuna bağlı olarak, haftada 1 – 2 x kez malçlayın
- Çimen çok uzun veya çok ıslak olmamalıdır!
- Malçlarken acele etmeyin
- Bıçak kanallarının üst üste binmesi için dikkat edin.
- 20 mm'den uzun çimleri kesmeyin.



### Not:

Yosunlu veya birbirine girmiş çimlerde malçlama yapılması tavsiye edilmemektedir, çünkü kesilen malzeme yosunun yüzeyinde ve/veya birbirine giren kısımda kalmakta ve dolayısıyla zemin tarafından emilememektedir.

- Çimleri düzenli olarak topraklayın ve gübreleyin.

### Mulch fonksiyonunun devreye sokulması **S**



#### Dikkat! Döner kesici bıçak

Cihaz üzerindeki ayar iplerini yalnızca motor kapatıldıktan ve freze normal durağan haline döndükten sonra yapın.

- Ayaklarınız frezeden güvenilir mesafede uzakta olunca kadar motoru çalıştırmayın.

1. Çim toplama torbasını çıkartınız
2. Şalteri "MULCH" konumuna getiriniz.
3. Motoru çalıştırtın.

## Bakım

### Genel



#### Dikkat! Döner kesici bıçak

Tüm bakım ve temizlik çalışmaları yapılmadan önce:

- elektrik fişini çıkarın.
- Dönen bıçaklara dokunmayın.

- Sonbaharda çim biçme makinenizi bir WOLF-Garten yetkili servisinde kontrol ettiriniz.
- Çim biçme makinesini kuru bir yerde saklayınız.

### Temizlik

- Her çim biçme sonrasında çim biçme makinesini bir el fırçasıyla temizleyiniz.
- Mulch kapağını düzenli aralıklarla bir el fırçasıyla temizleyiniz **V**.
- Çim biçme makinesine asla su püskürtmeyiniz.

### Bıçak değişimi **W**

- Bıçak, bağlama ve kesme çubukları üzerinde yapılan tüm çalışmalarda ilk önce elektrik fişini prizden çıkarın ve koruyucu eldivenleri giyin.



#### Dikkat!

Bıçağı biledikten sonra denge bozukluğu oluşabilir.

- Bıçakları daima özel bir atölyede bileyin, çünkü güvenlik düzenlemelerine göre dengesiz olma kontrolü yapılmalıdır.
- Bıçakları daima özel bir atölyede değiştirin. Kesinlikle 10 mm'lik tork anahtarı gerekmektedir. Vidaları sıkıştırma torku: 6 - 7 N-m **W**.

### Kış aylarında saklama

- Her çim biçme sezonundan sonra çim biçme makinesini ayrıntılı bir biçimde temizleyiniz.

## Yedek Parçalar

Sipariş No.	Ürünün ismi	Ürünün Tarifi
4904 031		Dolum seviyesi göstergesine sahip çim toplama torbası (32/34)
4907 031		Dolum seviyesi göstergesine sahip çim toplama torbası (37)
4913 095	Vi 32 FM	Bıçak kolu 32 cm
4904 096	Vi 34 FM	Bıçak kolu 34 cm
4907 096	Vi 37 FM	Bıçak kolu 37 cm

## Arızaların Giderilmesi

Sorun	Olası Sebep	Çözüm yolu (X):	
		WOLF-Garten Yetkili Servisi	Kendiniz
Düzensiz çalışma, cihazda aşırı titreşim	• Bıçak hasarlı	X	---
	• Bıçak sabitlemesinden çıkmış	---	X
	• Sigorta hasarlı	---	X
Motor çalışmıyor	• Kablo hasarı  <b>Dikkat! Hasarlı kablo sebebiyle elektrik çarpması</b> Kablo kesildiğinde veya hasar gördüğünde, güvenlik sigortası her zaman hareket etmez. <ul style="list-style-type: none"><li>• Elektrik fişini prizden çıkarmadan önce kabloya dokunmayın.</li><li>• Hasarlı kablo tamamen yerleştirilmelidir. Yalıtılan bir bantla kablonun yamanması yasaklanmıştır.</li></ul>	X	---
	• Bıçak körleşmiş	X	---
Biçme performansı kötü / Çim toplama performansı kötü	• Çim toplama torbası tıkanmış	---	X
	• Kesme yüksekliği uygun değil	---	X

**Şüpheli durumlarda her zaman bir WOLF-Garten yetkili servisine başvurunuz.**

**Dikkat! Bıçakları her kontrol etmeden veya bıçaklar üzerinde çalışmadan önce kapatınız ve prizden çekiniz.**

## Garanti

Her ülkede, ilgili bayimizin veya ithalatçının verdiği garanti yönetmelikleri geçerlidir. Bu yönetmelikler kapsamındaki arızaları, eğer sebepleri malzeme ve imalat hatası ise, ücretsiz tamir ediyoruz. Böyle bir durumda satıcınıza veya size en yakın temsilciliğimize veya bayimize başvurunuz.

## Συγχαρητήρια για την αγορά του προϊόντος WOLF-Garten



Διαβάστε τις Οδηγίες Χρήσης σχολαστικά και εξοικειωθείτε με τα στοιχεία χειρισμού και τη σωστή χρήση του μηχανήματος. Ο χειριστής είναι υπεύθυνος για ατυχήματα, ως προς άλλα άτομα ή σχετικά με περιουσιακά τους στοιχεία. Προσέξτε τις υποδείξεις, διευκρινήσεις και προδιαγραφές.



Μην αφήνετε ποτέ παιδιά ή άλλα άτομα, τα οποία δεν γνωρίζουν τις οδηγίες χρήσης να χρησιμοποιούν την κουρευτική μηχανή γκαζόν. Νέοι κάτω των 16 ετών δεν επιτρέπεται να χειρίζονται τη συσκευή. Προσοχή στις τοπικές ρυθμίσεις, ενδέχεται να καθορίζουν το όριο ηλικίας για τη χρήση της μηχανής.

### Περιεχόμενα

Υποδείξεις ασφαλείας . . . . .	101
Συναρμολόγηση . . . . .	103
Λειτουργία . . . . .	103
Συντήρηση . . . . .	104
Ανταλλακτικά . . . . .	105
Αντιμετώπιση βλαβών . . . . .	105
Εγγύηση . . . . .	105

### Τα στοιχεία του εξοπλισμού συνοπτικά



- Σύστημα CCM: Κούρεμα (Cut), Συλλογή (Collect), Λειτουργία (Mulch) – όλα με μία συσκευή
- Πτυσσόμενη λαβή για αποθήκευση με εξοικονόμηση χώρου και απλή μεταφορά
- Βάση μαχαιριών με εναλλασσόμενες λεπίδες
- Διπλή ρύθμιση ύψους κοπής
- Εύκολος στην εκκένωση σάκος συλλογής με ένδειξη πλήρωσης
- Υλικά υψηλής ποιότητας, υποδειγματικό φινιρίσμα και ελκυστικός σχεδιασμός
- Έτοιμο προς χρήση: Από 0 στο κούρεμα μέσα σε 30 δευτερόλεπτα

## Υποδείξεις ασφαλείας

### Επεξήγηση των συμβόλων



**Προειδοποίηση!**  
Διαβάστε πριν από την έναρξη λειτουργίας τις Οδηγίες Χρήσης!



Κρατήστε τρίτα άτομα μακριά από την επικίνδυνη περιοχή!



**Προσοχή!**  
Κοφτερά μαχαίρια κοπής – πριν από τη συντήρηση τραβήξτε την πρίζα από το ηλεκτρικό δίκτυο.



Μακριά το ηλεκτρικό καλώδιο από τα εργαλεία κοπής!

### Γενικές παρατηρήσεις

- Αυτή η κουρευτική μηχανή γκαζόν προορίζεται για την περιποίηση ιδιωτικών κήπων με γκαζόν ή γρασίδι. Λόγω έκθεσης του σώματος του χειριστή σε κίνδυνο η κουρευτική μηχανή γκαζόν δεν επιτρέπεται να χρησιμοποιηθεί για άλλους σκοπούς:
- Να μην κουρεύετε ποτέ, όταν βρίσκονται κοντά άτομα, ιδιαίτερα παιδιά ή κατοικίδια.
- Να κουρεύετε μόνο με το φως της ημέρας ή με αντίστοιχο τεχνητό φωτισμό.

### Πριν από το κούρεμα

- Να μην κουρεύετε ποτέ χωρίς να φοράτε κλειστά παπούτσια ή μακρύ παντελόνι. Μην κουρεύετε ποτέ ξυπόλητοι ή με ελαφριά σανδάλια.
- Ελέγξτε το έδαφος, που πρόκειται να χρησιμοποιήσετε το μηχανήμα και απομακρύνετε όλα τα αντικείμενα, που ενδέχεται να εισροφηθούν ή να εκτιναχτούν.
- Εξετάστε τον εξωτερικά συνδεδεμένο αγωγό στο μηχανήμα και το καλώδιο σύνδεσης για ζημιά ή γήρανση (έτοιμο για ρήξη). Το μηχανήμα να χρησιμοποιείται μόνο σε άψογη κατάσταση.
- Οι επισκευές στο καλώδιο να διενεργούνται μόνο από κάποιον ειδικό.
- Ελέγχετε την εγκατάσταση συλλογής χόρτου συχνά για φθορά και παραμορφώσεις.
- Ελέγξτε πριν από τη χρήση (οπτικός έλεγχος), εάν τα εργαλεία κοπής κόβουν καλά και οι στερεώσεις τους είναι σωστές. Να αλλάζετε φθαρμένα εργαλεία κοπής ή αυτά, που έχουν ζημιά ή δεν κόβουν άλλο καλό μόνο ως ολόκληρο σετ, για να μη δημιουργηθεί πρόβλημα στην ευθύγραμμη λειτουργία.

### Καλώδιο



**Προσοχή! Ηλεκτροπληξία από φθαρμένα καλώδια**  
Όταν το καλώδιο κόβεται ή φθείρεται, δεν ενεργοποιείται πάντα η θρυσάλιδα ασφαλείας.

- Μην αγγίζετε το καλώδιο, πριν βγάλετε το καλώδιο
- τροφοδοσίας από την πρίζα.
- Το κατεστραμμένο καλώδιο πρέπει πάντα να αντικαθίσταται. Απαγορεύεται η επισκευή του καλωδίου με μονωτική ταινία.

- Να χρησιμοποιείτε αποκλειστικά και μόνο καλώδια προέκτασης με ελάχιστη διατομή των 3 x 1,5 mm<sup>2</sup> και με μέγιστο μήκος τα 25 m:
  - όταν πρόκειται για καλώδια λαστιχένιων αγωγών, αυτά να μην είναι ελαφρύτερα από τον τύπο HO 7 RN-F
  - όταν πρόκειται για καλώδια PVC, αυτά να μην είναι ελαφρύτερα από τον τύπο HO5 VV-F (Καλώδια αυτού του τύπου δεν είναι κατάλληλα για μόνιμη χρήση σε εξωτερικούς χώρους - όπως π. χ.: υπόγεια τοποθέτηση για τη σύνδεση μίας πρίζας κήπου, σύνδεση αντλίας σιντριβανιού ή υπαίθρια αποθήκευση).
- Οι πρίζες και οι σύνδεσμοι θα πρέπει να είναι αδιάβροχες.
- Χρησιμοποιήστε διάταξη προστασίας λανθασμένου ρεύματος (RCD) με λανθασμένο ρεύμα όχι περισσότερο από 30 mA.
- Στερεώστε το καλώδιο σύνδεσης στη αποφόρτιση έλξης. Μην αφήνετε να τρίβεται το καλώδιο σε ακμές, μύτες ή σε αιχμηρά αντικείμενα. Μην μαγκώνετε το καλώδιο μέσα από σχισμές πόρτων ή σχισμές παραθύρων. Οι διακόπτες δεν επιτρέπεται να απομακρύνονται ή να γεφυρώνονται (π.χ. δέσιμο του μοχλού αλλαγής στη βάση λαβών)
- Μετά το άδειασμα να στερεώνετε σχολαστικά τη διάταξη συλλογής γρασιδιού.
- Να μην περνάτε με τον κινητήρα σε λειτουργία πάνω από χαλί – Κίνδυνος χτυπημάτων από τις πέτρες!
- Όπου αυτό γίνεται να μην κουρεύετε σε βρεγμένο γκαζόν.
- Απενεργοποιήστε το μηχάνημα, τραβήξτε τη πρίζα και περιμένετε να ακινητοποιηθεί, όταν π. χ.
  - Απομακρύνετε από την κουρευτική
  - Απελευθερώστε ένα μπλοκαρισμένο μαχαίρι
  - Ελέγχετε ή καθαρίζετε την κουρευτική μηχανή
  - Όταν βρήκατε πάνω σε ένα ξένο σώμα, βεβαιωθείτε πρώτα εάν η κουρευτική ή τα εργαλεία κοπής υπέστησαν ζημιά. Αντιμετωπίστε Eu954 καταρχήν πρώτα τη ζημιά.
  - Η κουρευτική ταλαντεύεται υπερβολικά λόγω μη ευθύγραμμης λειτουργίας (σβήστε το μοτέρ και βρείτε την αιτία)
  - Θέλετε να διενεργήσετε εργασίες ρύθμισης ή και καθαρισμού
  - Ελέγχετε εάν τα καλώδια σύνδεσης έχουν εισροφηθεί ή “τραυματιστεί”.
  - Εάν το καλώδιο σύνδεσης πάθει ζημιά κατά τη χρήση, θα πρέπει να αποσυνδεθεί αμέσως από το ηλεκτρικό δίκτυο. Μην ακουμπάτε το καλώδιο, εάν δεν αποσυνδεθεί πρώτα από το ηλεκτρικό δίκτυο

## Κατά το κούρεμα

- Κατά την εκκίνηση του κινητήρα δεν επιτρέπεται η κουρευτική μηχανή να έχει αναποδογυρίσει, εκτός εάν πρέπει η κουρευτική να ανασηκωθεί κατά τη διαδικασία. Σε αυτήν την περίπτωση να την γυρνάτε, μόνο όσο πραγματικά απαιτείται και να ανασηκώνετε μόνο την πλευρά, που βρίσκεται αντίθετα με το χειριστή. Ελέγξτε πάντα τα δύο χέρια να βρίσκονται σε θέση εργασίας, προτού το μηχάνημα τοποθετηθεί και πάλι στο έδαφος.
- Προσοχή, κίνδυνος! Τα εργαλεία κοπής λειτουργούν και εκ των υστέρων!
- Να τηρείτε την απόσταση ασφαλείας, που προδιαγράφουν οι λαβές οδήγησης.
- Να ενεργοποιείτε το μοτέρ μόνο όταν τα πόδια σας βρίσκονται σε ασφαλή απόσταση από τα εργαλεία κοπής.
- Να προσέχετε να έχετε σταθερή θέση, ιδιαίτερα σε κατηφόρα. Ποτέ μην τρέχετε αλλά να βαδίζετε σταθερά
- Να κουρεύετε σε κατηφορικά σημεία πάντα εγκάρσια προς την κλίση, όχι προς τα πάνω ή κάτω.
- Σε κατηφόρες είναι σημαντικό να δείχνετε ιδιαίτερη προσοχή, όταν αλλάζετε την κατεύθυνση εργασίας.
- Να μην κουρεύετε σε ιδιαίτερα κατηφορικά σημεία.
- Να είστε πολύ προσεκτικοί, όταν κουρεύετε ανάποδα και τραβάτε την κουρευτική προς το μέρος σας.
- Να κλείνετε την κουρευτική μηχανή, όταν την ανατρέπτε, οδηγείτε άδεια ή τη μεταφέρετε, π. Χ. από και προς το γκαζόν και σε πεζοδρόμια.
- Να μην χρησιμοποιείτε ποτέ την κουρευτική του γκαζόν με ελαττωματικές διατάξεις ασφαλείας ή προστατευτικά πλέγματα ή χωρίς τοποθετημένες τις προστατευτικές, π. χ. λαμαρίνες πρόσκρουσης ή / και διατάξεις συλλογής γρασιδιού
- Μην πιάνετε τις λεπίδες, που γυρίζουν.
- Μην φέρνετε σε επαφή τα χέρια ή τα πόδια σας κοντά σε περιστρεφόμενα εξαρτήματα. Μην στέκεστε μπροστά από το άνοιγμα απόρριψης γρασιδιού.
- Προτού ανασηκώσετε την κουρευτική ή την κουβαλάτε αλλού να σβήνετε το μοτέρ.
- Μην ανοίγετε την προστατευτική θυρίδα ποτέ κατά τη διάρκεια της λειτουργίας του μοτέρ.
- Πριν από την αφαίρεση της διάταξης συλλογής γρασιδιού: Σβήστε το μοτέρ και περιμένετε την ακινητοποίηση των εργαλείων κοπής.

## Η συντήρηση



### Προσοχή! Περιστρεφόμενη λεπίδα κόπτη

Πριν από κάθε εργασία συντήρησης και καθαρισμού:

- Αφαιρέστε το καλώδιο τροφοδοσίας.
- Μην αγγίζετε τις λεπίδες σε λειτουργία.
- Όλες οι ορατές βίδες στερέωσης και τα παξιμάδια, ιδιαίτερα της βάσης μαχαιριού, να ελέγχονται τακτικά για στερεή θέση και να συσφίγγονται.
- ΠΡΟΣΟΧΗ! Διενεργήστε αλλαγή μαχαιριών ή ακόνισμα μαχαιριών μόνο σε ένα εξειδικευμένο συνεργείο, διότι μετά την αφαίρεση των εξαρτημάτων αυτών θα πρέπει να γίνει έλεγχος ευθυγράμμισης σύμφωνα με τις υποδείξεις ασφαλείας.
- Να χρησιμοποιείτε μόνο γνήσια ανταλλακτικά της WOLF-Garten, διαφορετικά δεν έχετε καμία εγγύηση ότι η μηχανή ανταποκρίνεται στις διατάξεις ασφαλείας.
- Μην αφήνετε το μηχάνημα σε υγρούς χώρους

## Διάθεση απορριμάτων



Μην διαθέτετε ηλεκτρικό εξοπλισμό σε οικιακά απορρίματα. Ανακυκλώνετε τον εξοπλισμό, τα εξαρτήματα και τη συσκευασία τους με τρόπο φιλικό προς το περιβάλλον.

## Συναρμολόγηση

### Στερέωση πλέγματος λαβών **A B C**



#### Προσοχή!

Μπορεί να καταστραφεί το καλώδιο κατά την αναδίπλωση ή την ανάπτυξη της ράβδου χειρισμού.

- Βάλτε το καλώδιο στο προστατευτικό κάλυμμα κατά της κάμψης **A**.
- Ρύθμιση του ύψους λαβής προσέξτε να μην διπλώσει το καλώδιο **B**.

1. Διπλώστε το κάτω μέρος της λαβής προς τα πάνω, βιδώστε το με τους δύο χειροτροχούς **C** (1).

2. Ρυθμίστε το ζητούμενο ύψος κοπής **B**.
3. Αναδιπλώστε το ζητούμενο πάνω τμήμα λαβής, βιδώστε το σταθερά με τα παξιμάδια πεταλούδες **C** (2).

### Τοποθέτηση σάκου συλλογής **D E F G H J**

- Βλέπε απεικονίσεις.

## Λειτουργία

### Γενικά

#### Ώρες χρήσης

- Προσοχή στις τοπικές ρυθμίσεις.
- Πληροφορηθείτε τις ώρες κοινής ησυχίας.

#### Τροφοδοτήστε το καλώδιο από την ανακουφιστική βαλβίδα τάσης **K**

- Παρακαλούμε, τροφοδοτήστε το καλώδιο από την ανακουφιστική βαλβίδα τάσης **K**.



#### Σημείωση: WOLF-Garten Flick-Flack®

Το WOLF-Garten Flick-Flack® κρατάει το καλώδιο μακριά από τη μονάδα κοπής **L**.

#### Καθορίστε το ύψος κοπής



#### Προσοχή! Περιστρεφόμενη λεπίδα κόπτη

Αρχίστε τις εργασίες/ρυθμίσεις στον εξοπλισμό μόνο αφού το μοτέρ έχει σταματήσει και το εργαλείο κοπής έχει ακινητοποιηθεί.

- Σβήστε το μοτέρ και τραβήξτε το καλώδιο τροφοδοσίας.

1. Τραβήξτε το μοχλό προς τα έξω **M**.
2. Ρυθμίστε το ζητούμενο ύψος κοπής **N**.
3. Πιέστε το μοχλό ξανά προς τα μέσα **O**.

#### Ύψος κοπής – Κατάσταση γκαζόν

- Να κουρεύετε μόνο στεγνό γκαζόν, για να προφυλάσσετε τη ρίζα. Σε βρεγμένο και ψηλό γρασίδι ενδεχομένως να κουρεύετε με ψηλότερο ύψος κοπής. Κατά κανόνα να ρυθμίζετε ένα ύψος κοπής από 40 mm.

#### Σύνδεση στη πρίζα (Εναλλασσόμενο ρεύμα 230 V, 50 Hz)

Η συσκευή μπορεί αν συνδεθεί σε κάθε ηλεκτρική παροχή (πρίζα), η οποία έχει ασφαλιστεί με μία ασφάλεια με χρονοστέρωση 16 Amp. (ή διακόπτη LS τύπος B)



#### Σημείωση: Συσκευή προστασίας από παραμένον ρεύμα

Αυτές οι συσκευές προστασίας σας προστατεύουν όταν αγγίζετε κατεστραμμένα σύρματα, από σφάλματα μόνωσης και σε ορισμένες περιπτώσεις, επίσης όταν παθαίνουν βλάβη τα ρευματοφόρα σύρματα.

- Συνιστούμε να βάζετε το μηχάνημα μόνο στην πρίζα ρεύματος, η οποία προστατεύεται από συσκευή προστασίας από παραμένον ρεύμα (RCD) με παραμένον ρεύμα όχι πάνω από 30 mA.
- Για παλιές εγκαταστάσεις παρέχεται εξοπλισμός επισκευής. Συμβουλευτείτε ηλεκτρολόγο.

#### Ενεργοποίηση και απενεργοποίηση κουρευτικής

- Σε επίπεδο έδαφος
- Εάν είναι δυνατόν όχι σε ψηλό γρασίδι – Εάν χρειάζεται ανακλίνετε την κουρευτική **P**.

#### Μοτέρ εντός **Q**

1. Πατήστε το κουμπί (1) και συγκρατήστε το.
2. Τραβήξτε τη λαβή (2).
3. Αφήστε το κουμπί (1) πάλι ελεύθερο.

#### Μοτέρ εκτός **Q**

- Απελευθερώστε τη βάση (2).

#### Συμβουλές για το κούρεμα

- Για να μην δημιουργούνται λωρίδες στο γρασίδι, θα πρέπει οι διάδρομοι κοπής να καλύπτονται πάντα μερικά εκατοστά **R**.
- Τραβήξτε το καλώδιο από την επιφάνεια, που έχετε κούρεψει ήδη.

### Κούρεμα / Συλλογή (cut / collect)

#### Ενεργοποίηση λειτουργίας κουρέματος/συλλογής **S**



#### Προσοχή! Περιστρεφόμενη λεπίδα κόπτη

Αρχίστε τις ρυθμίσεις στον εξοπλισμό μόνο αφού το μοτέρ έχει σταματήσει και το εργαλείο κοπής έχει ακινητοποιηθεί.

- Μην βάλετε μπροστά το μοτέρ μέχρι τα πόδια σας να βρίσκονται σε ασφαλή απόσταση από το εργαλείο κοπής.

1. Απομακρύνετε το σάκο συλλογής.
2. Γυρίστε τον διακόπτη στη θέση “ΚΟΠΗ/ΣΥΛΛΟΓΗ”.
3. Κρεμάστε τον σάκο συλλογής αν χρειάζεται.
4. Βάλτε μπροστά το μοτέρ.

## Κρέμασμα σάκου συλλογής T



### Προσοχή! Περιστρεφόμενη λεπίδα κόπτη

Αρχίστε τις ρυθμίσεις στον εξοπλισμό μόνο αφού το μοτέρ έχει σταματήσει και το εργαλείο κοπής έχει ακινητοποιηθεί.

- Μην προσαρμόσετε τον σάκο συλλογής μέχρι τα πόδια σας να βρίσκονται σε ασφαλή απόσταση από το εργαλείο κοπής.

1. Σηκώστε τη θυρίδα προστασίας.
2. Κρεμάστε το σάκο συλλογής με τους γάντζους στα ανοίγματα στο σασί (βλέπε βέλος).
3. Τοποθετήστε ξανά τη θυρίδα ασφαλείας.

## Αδειάστε τον σάκο συλλογής U

Όταν γεμίσει ο σάκος συλλογής, το πτερύγιο χαμηλώνει από μόνο του.



### Προσοχή! Περιστρεφόμενη λεπίδα κόπτη

Αρχίστε τις ρυθμίσεις στον εξοπλισμό μόνο αφού το μοτέρ έχει σταματήσει και το εργαλείο κοπής έχει ακινητοποιηθεί.

- Σβήστε το μοτέρ και τραβήξτε το καλώδιο τροφοδοσίας.
- Αδειάστε το σάκο συλλογής.
- Αφαιρέστε πιθανές φραγές στο διάστημα κοπής πριν ξεκινήσετε.



### Οδηγίες για τον δείκτη στάθμης:

Για αποτελεσματική λειτουργία του δείκτη στάθμης, καθαρίζετε τακτικά τις οπές κάτω από τον δείκτη στάθμης στον σάκο συλλογής με μια βούρτσα χειρός.

## Λειτουργία (mulch)

Κατά τη λειτουργία "mulch" το χόρτο κόβεται με ένα ειδικό σύστημα κοπής πολλαπλές φορές και επαναφέρεται ξανά στο έδαφος. Έτσι δεν δημιουργούνται σκουπίδια χόρτου. Επιπρόσθετα η λειτουργία "mulch" προφυλάσσει την πρασινάδα από το στέγνωμα.



### Οδηγίες χορτοκοπτικής

Προτείνουμε:

- Ανάλογα με το πάχος του γρασιδιού, κουρέβετε 1 – 2 x την εβδομάδα
- Το γρασίδι δεν πρέπει να είναι πολύ ψηλό ή πολύ υγρό!
- Κουρέβετε με χαμηλή ταχύτητα
- Προσέξτε να συμπίπτουν τα κανάλια των λεπίδων.
- Μην κόβετε το γρασίδι πάνω από 20 mm.



### Σημείωση:

Το κούρεμα του γρασιδιού δεν συνιστάται σε περίπτωση που το γρασίδι έχει προσβληθεί από βρύα ή είναι μπλεγμένο, γιατί το υλικό που κόβεται μένει στην επιβάνεια των βρύων και/ή της μπλεγμένης μάζας κι έτσι δεν μπορεί να απορροφηθεί από το έδαφος.

- Σκάβετε και λιπαίνετε με κοπριά το γρασίδι τακτικά.

## Ενεργοποίηση λειτουργία Mulch S



### Προσοχή! Περιστρεφόμενη λεπίδα κόπτη

Αρχίστε τις ρυθμίσεις στον εξοπλισμό μόνο αφού το μοτέρ έχει σταματήσει και το εργαλείο κοπής έχει ακινητοποιηθεί.

- Μην βάλετε μπροστά το μοτέρ μέχρι τα πόδια σας να βρίσκονται σε ασφαλή απόσταση από το εργαλείο κοπής.

1. Απομακρύνετε το σάκο συλλογής.
2. Γυρίστε το διακόπτη στη λειτουργία "MULCH".
3. Βάλτε μπροστά το μοτέρ.

## Συντήρηση

### Γενικά



### Προσοχή! Περιστρεφόμενη λεπίδα κόπτη

Πριν από κάθε εργασία συντήρησης και καθαρισμού:

- τραβήξτε το καλώδιο τροφοδοσίας.
- Μην αγγίζετε τις λεπίδες σε λειτουργία.

### Καθαρισμός

- Μετά από κάθε κούρεμα καθαρίστε την κουρευτική με σκουπάκι χειρός.
- Να καθαρίζετε σε τακτά διαστήματα το κλαπέτο mulch με μία σκούπα χειρός V.
- Σε καμία περίπτωση να μην ρίξετε στην κουρευτική νερό από λάστιχο.

### Αποθήκευση το χειμώνα

- Διενεργήστε μετά το τέλος της κουρευτικής σεζόν σχολαστικό καθαρισμό στην κουρευτική.
- Ελέγξτε την κουρευτική το φθινόπωρο από ένα συνεργείο Service της WOLF-Garten.
- Αποθηκεύετε την κουρευτική σε κλειστό χώρο.

### Αλλαγή λεπίδων W

- Για οποιαδήποτε εργασία στις λεπίδες, τις ράβδους σύζευξης και κοπής, πρώτα από όλα, αφαιρέστε το καλώδιο τροφοδοσίας και φορέστε προστατευτικά γάντια.



### Προσοχή!

Μετά το τρόχισμα της λεπίδας μπορεί να προκύψει πρόβλημα ζυγοστάθμισης.

- Πάντα να τροχίζετε τις λεπίδες σε ειδικό εργαστήριο, αφού εκεί γίνεται έλεγχος της ζυγοστάθμισης σύμφωνα με τους κανονισμούς ασφαλείας.
- Πάντα να αλλάζετε λεπίδες σε ειδικό εργαστήριο. Απαιτείται υποχρεωτικά κλειδί ροπής 10 mm. Ροπή στερέωσης των βιδών: 6 - 7 N-m W.

## Ανταλλακτικά

Αρ. Παραγγελίας.	Ονομασία είδους	Περιγραφή είδους
4904 031		Σάκος συλλογής με ένδειξη στάθμης πλήρωσης (32/34)
4907 031		Σάκος συλλογής με ένδειξη στάθμης πλήρωσης (37)
4913 095	Vi 32 FM	Βάση μαχαιριών 32 εκατοστά
4904 096	Vi 34 FM	Βάση μαχαιριών 34 εκατοστά
4907 096	Vi 37 FM	Βάση μαχαιριών 37 εκατοστά

## Αντιμετώπιση βλαβών

Πρόβλημα	Πιθανή αιτία	Αντιμετώπιση (X) μέσω:	
		WOLF-Garten Συνεργείο Service	Ο ίδιος
Ανώμαλη λειτουργία, ισχυρή ταλάντωση του μηχανήματος	• Μαχαίρι ελαττωματικό	X	---
	• Μαχαίρι λύθηκε από τη στερέωση	---	X
	• Ασφάλεια ελαττωματική	---	X
Μοτέρ δεν λειτουργεί	• Βλάβη στο καλώδιο		
	 <b>Προσοχή! Ηλεκτροπληξία από φθαρμένα καλώδια</b> Όταν το καλώδιο κόβεται ή φθείρεται, δεν ενεργοποιείται πάντα η θρυσάλιδα ασφαλείας. <ul style="list-style-type: none"> <li>• Μην αγγίζετε το καλώδιο, πριν βγάλετε το καλώδιο τροφοδοσίας από την πρίζα.</li> <li>• Το κατεστραμμένο καλώδιο πρέπει πάντα να αντικαθίσταται. Απαγορεύεται η επισκευή του καλωδίου με μονωτική ταινία.</li> </ul>	X	---
Κακή απόδοση κουρέματος / Κακή συλλογή	• Μαχαίρι δεν κόβει	X	---
	• Σάκος συλλογής βουλωμένος	---	X
	• Ύψος κοπής δεν προσαρμόστηκε	---	X

Σε περίπτωση αμφιβολίας αναζητήστε πάντα ένα συνεργείο της WOLF-Garten.

Προσοχή απενεργοποιήστε την κουρευτική πριν από κάθε έλεγχο ή τη διενέργεια εργασιών στα μαχαίρια και τραβήξτε τη πρίζα.

## Εγγύηση

Σε κάθε χώρα ισχύουν οι όροι εγγύησης που εκδόθηκαν από την εταιρία μας ή από τον εισαγωγέα. Βλάβες επιδιορθώνουμε στο μηχανήμα σας δωρεάν στο πλαίσιο της εγγύησης, εφόσον η αιτία θα είναι ελάττωμα υλικού ή σφάλμα κατασκευής. Σε περίπτωση παροχής εγγύησης απευθύνεστε στο κατάστημα, από το οποίο αγοράσατε το μηχανήμα, ή στο πλησιέστερο υποκατάστημά μας.







# Original EG-Konformitätserklärung

# Original EC Declaration of Conformity

drawing no.  
revision0054 691  
02/10

Diese Konformität bezieht sich auf den Lieferstatus des Produktes. Durch Kunden vorgenommene Änderungen sind verboten und führen zum Erlöschen der Erklärung.

This conformity refers on the delivery status, any technical changes of the customer are forbidden and conformity expires.

<b>D</b>	EG Konformitätserklärung Die Forderungen folgender Richtlinien und Normen der EG sind erfüllt.	<b>H</b>	CE Megfelelőségi Nyilatkozat Az alábbi EU előírásoknak és szabványoknak megfelel.
<b>GB</b>	EC Conformity declaration The demands of EU standards and rules listed below are fulfilled.	<b>PL</b>	Deklaracja zgodności z unią europejską poniższe standardy i zasady wymagane w unii europejskiej są spełnione.
<b>F</b>	Déclaration de conformité CE Les exigences définies par les directives et normes suivantes de l'Union Européenne sont remplies : article R 233-84 du Code du Travail.	<b>HR</b>	EU Izjava o suglasnosti Ispunjeni su zahtjevi slijedećih smjernica i normi EU.
<b>I</b>	Dichiarazione di conformità CEE Sono soddisfatti i requisiti delle seguenti direttive e norme CE.	<b>SK</b>	Prehlásenie o zhode EU Požiadavky nasledovných noriem a smerníc EU sú splnené.
<b>NL</b>	EU conformiteitsverklaring De machine beantwoordt volledig aan de Europese normen.	<b>SLO</b>	CE Izjava o skladnosti Izpolnjene so zahteve naslednjih smernic in standardov Evropske skupnosti.
<b>DK</b>	EF-overensstemmelseserklæring Kravene i følgende EF-direktiver og EF-normer er opfyldt.	<b>BG</b>	ЕС – декларация за съответствие Следните изискванията на нормите и директивите на ЕС са пазени.
<b>FIN</b>	EU-vaatimustenmukaisuusvakuutus Täyttää alla luetellut EU:n direktiivit ja standardit.	<b>RUS</b>	Декларация соответствия Отвечает требованиям следующих стандартов и директив ЕС.
<b>N</b>	EF-konformitetserklæring Alle krav i henhold til følgende direktiver og normer fra EU er opfyldt.	<b>RO</b>	Declarație de conformitate UE Cerințele următoarelor directive și norme ale UE sunt îndeplinite.
<b>S</b>	EU Försäkran om överensstämmelse Denna maskin uppfyller kraven i nedanstående EU-direktiv och standarder.	<b>TR</b>	AB Uygunluk Beyanı Aşağıdaki AB standartlarında ve yönetmeliklerinde söz konusu olan talepler yerine getirilmiştir.
<b>CZ</b>	Prohlášení o shodě EU Požadavky následujících norem a směrnic EU jsou splněny.	<b>GR</b>	Δήλωση πιστότητας ΕΚ Οι απαιτήσεις πληρούν τις ακόλουθες οδηγίες και πρότυπα της Ευρωπαϊκής Κοινότητας.
<b>Machinery Directive</b> 2006/42/EC		<b>EMC Directive</b> 2004/108/EC	
		<b>RoHS Directive</b> 2002/95/EC	
		<b>Outdoor Directive</b> 2000/14/EC, 2005/88/EC Annex VI	

Harmonized EU Standards (The indicated standards are consistent with the valid revision):

<b>Electrical Safety</b> EN60335-1; EN60335-2-77	<b>Mechanical Safety</b> EN836	<b>EMC Compliance</b> EN61000-3-2; EN61000-3-3; EN55014-2; EN55014-1:2000; EN50366
Notified body involved in the verification of conformity: VDE Prüf-und Zertifizierungsinstitut, Merianstr. 28, D-63069 Offenbach (Ident. Nr.: 0366)		

4913 ...	Compact plus 32 E	32	1-5 / 20-60 mm	14	1100 W	2950 min <sup>-1</sup>	230 V~ / 50 Hz	16 A	$a_{hv} = < 2,5 \text{ m/s}^2$	$L_{WA} / L_{WAg} = 86 / 87 \text{ dB (A)}$	$L_{pA} = 77 \text{ dB (A)}$
4904 ...	Compact plus 34 E	34	1-5 / 20-60 mm	15	1200 W	2950 min <sup>-1</sup>	230 V~ / 50 Hz	16 A	$a_{hv} = < 2,5 \text{ m/s}^2$	$L_{WA} / L_{WAg} = 86 / 87 \text{ dB (A)}$	$L_{pA} = 77 \text{ dB (A)}$
4907 ...	Compact plus 37 E	37	1-5 / 20-60 mm	16	1300 W	2950 min <sup>-1</sup>	230 V~ / 50 Hz	16 A	$a_{hv} = < 2,5 \text{ m/s}^2$	$L_{WA} / L_{WAg} = 88 / 89 \text{ dB (A)}$	$L_{pA} = 79 \text{ dB (A)}$
4924 ...	Power Edition 34 E	34	1-5 / 20-60 mm	15	1400 W	2950 min <sup>-1</sup>	230 V~ / 50 Hz	16 A	$a_{hv} = < 2,5 \text{ m/s}^2$	$L_{WA} / L_{WAg} = 86 / 87 \text{ dB (A)}$	$L_{pA} = 77 \text{ dB (A)}$
4927 ...	Power Edition 37 E	37	1-5 / 20-60 mm	16	1500 W	2950 min <sup>-1</sup>	230 V~ / 50 Hz	16 A	$a_{hv} = < 2,5 \text{ m/s}^2$	$L_{WA} / L_{WAg} = 88 / 89 \text{ dB (A)}$	$L_{pA} = 79 \text{ dB (A)}$

MTD Products AG  
Geschäftsbereich WOLF-Garten  
Industriestraße 83-85  
D-57518 Betzdorf, Sieg  
Tel.: ++49 2741 281-0 / Fax: ++49 2741 287-210

Betzdorf, 24.02.10

Dr.-Ing. M. Simon  
(Head of R & D / Product Management / Quality Management)

Dipl.-Ing. T. Alsdorf  
(Product Standard Compliance)



MTD Products AG, Industriestraße 23, D-66129 Saarbrücken, T. Bukovec (Manager Products Standards Compliance)

	<p><b>BG</b>-Косачка; <b>CZ</b>-Sekačka trávy; <b>DK</b>-Plæneklipper; <b>D</b>-Rasenmäher; <b>GR</b>-Κοιρευτικό; <b>GB</b>-Lawn mower; <b>FIN</b>-Polttomoottorikäyttöiset; <b>F</b>-Tondeuse à gazon; <b>HR</b>-Kosilica za travu; <b>H</b>-Pázsítnyírógép; <b>I</b>-Tosaerba; <b>NL</b>-Gazonmaaier; <b>N</b>-Gressklipper; <b>PL</b>-Kosiarka; <b>RO</b>-Cositoare de iarbă; <b>RUS</b>-Газонокосилка; <b>SK</b>-Sekačka trávy; <b>SLO</b>-Kosilnica; <b>S</b>-Gräsklippare; <b>TR</b>-Çim biçme makinesi</p>
	<p><b>BG</b>-Работна ширина; <b>CZ</b>-Pracovní záběr; <b>DK</b>-Arbejdsbredde; <b>D</b>-Arbeitsbreite; <b>GR</b>-Πλάτος εργασίας; <b>GB</b>-Working width; <b>FIN</b>-Työleveys; <b>F</b>-Largeur opérationnelle; <b>HR</b>-Radna širina; <b>H</b>-Munkaszélesség; <b>I</b>-Larghezza di lavoro; <b>NL</b>-Werkbreedte; <b>N</b>-Arbejdsbredde; <b>PL</b>-Szerokość pracy; <b>RO</b>-Lățime de lucru; <b>RU</b>-Ширина обработки; <b>SK</b>-Pracovný záber; <b>SLO</b>-Delovnaširina; <b>S</b>-Arbetsbredd; <b>TR</b>-Çalışma genişliği</p>
	<p><b>BG</b>-Регулиране дължината на откосите; <b>CZ</b>-Nastavení výšky strniště; <b>DK</b>-Indstilling af klippehøjde; <b>D</b>-Schnitthöhe einstellen; <b>GR</b>-Ρύθμιση του ύψους κοπής; <b>GB</b>-Set the cutting height; <b>FIN</b>-Leikkuukorkeuden säätö; <b>F</b>-Régler la hauteur de coupe; <b>HR</b>-Podešavanje visine rezanja; <b>H</b>-A vágási magasság beállítása; <b>I</b>-Regolare l'altezza di taglio; <b>NL</b>-Maaihoogte instellen; <b>N</b>-Innstilling av snitthøyden; <b>PL</b>-Nastawianie wysokości cięcia; <b>RO</b>-Reglarea înălțimii de tăiere; <b>RUS</b>-Установка высоты срезания травы; <b>SK</b>-Nastavenie výšky strniska; <b>SLO</b>-Nastavitev višine košenja; <b>S</b>-Inställning av klipphöjd; <b>TR</b>-Kesme seviyesinin ayarlanması</p>
	<p><b>BG</b>-Тегло; <b>CZ</b>-Hmotnost; <b>DK</b>-Vægt; <b>D</b>-Gewicht; <b>GR</b>-Βάρος; <b>GB</b>-Weight; <b>FIN</b>-Paino; <b>F</b>-Poids; <b>HR</b>-Težina; <b>H</b>-Súly; <b>I</b>-Peso; <b>NL</b>-Gewicht; <b>N</b>-Vekt; <b>PL</b>-Ciężar; <b>RO</b>-Greutate; <b>RUS</b>-Масса; <b>SK</b>-Hmotnosť; <b>SLO</b>-Teža; <b>S</b>-Vikt; <b>TR</b>-Ağırlık</p>
	<p><b>BG</b>-Мощност/обороти електромотор; <b>CZ</b>-Výkon / otáčky elektromotoru; <b>DK</b>-Elmotorens ydelse / omdrejningstal; <b>D</b>-Leistung / Drehzahl Elektromotor; <b>GR</b>-Ισχύς / Αριθμός στροφών ηλεκτροκινητήρα; <b>GB</b>-Power / speed of electric motor; <b>FIN</b>-Teho / kierrosluku sähkömoottori; <b>F</b>-Puissance / Vitesse du moteur électrique; <b>HR</b>-Snaga / Broj okretaja elektromotora; <b>H</b>-Teljesítmény / Elektromotor fordulatszám; <b>I</b>-Potenza / numero di giri motore elettrico; <b>NL</b>-Vermogen/toerental elektromotor; <b>N</b>-Ytelse / turtall elektromotor; <b>PL</b>-Moc / liczba obrotów silnika elektrycznego; <b>RO</b>-Putere / turatie electromotor; <b>RUS</b>-Мощность / Число оборотов двигателя; <b>SK</b>-Výkon / otáčky elektromotora; <b>SLO</b>-Moč / Število vrtljajev elektromotorja; <b>S</b>-Effekt / varvtal elmotor; <b>TR</b>-Güç / Devir sayısı, elektronik motor</p>
	<p><b>BG</b>-Напрежение; <b>CZ</b>-Napětí; <b>DK</b>-Spænding; <b>D</b>-Spannung; <b>GR</b>-Τάση; <b>GB</b>-Voltage; <b>FIN</b>-Jännite; <b>F</b>-Tension; <b>HR</b>-Napon; <b>H</b>-Feszültség; <b>I</b>-Tensione; <b>NL</b>-Spanning; <b>N</b>-Spenning; <b>PL</b>-Napięcie; <b>RO</b>-Tensiune; <b>RUS</b>-Напряжение; <b>SK</b>-Napätie; <b>SLO</b>-Napetost; <b>S</b>-Spänning; <b>TR</b>-Gerilim</p>
	<p><b>BG</b>-Предпазител; <b>CZ</b>-Pojistka; <b>DK</b>-Sikring; <b>D</b>-Sicherung; <b>GR</b>-Ασφάλιση; <b>GB</b>-Fuse; <b>FIN</b>-Sulake; <b>F</b>-Fusible; <b>HR</b>-Osigurač; <b>H</b>-Biztosíték; <b>I</b>-Fusibile; <b>NL</b>-Zekering; <b>N</b>-Sikring; <b>PL</b>-Bezpiecznik; <b>RO</b>-Siguranță; <b>RUS</b>-Предохранительное устройство; <b>SK</b>-Poistka; <b>SLO</b>-Varovalka; <b>S</b>-Säkring; <b>TR</b>-Sigorta</p>
	<p><b>BG</b>-Трептене – рамо/ръка; <b>CZ</b>-Vibrace přenášené na ruce; <b>DK</b>-Hånd-arm-svingninger; <b>D</b>-Hand- Arm-Schwingungen; <b>GR</b>-Κραδασμοί χειριού-βραχίονα; <b>GB</b>-Hand/arm vibrations; <b>FIN</b>-Käsiin ja käsivarsiin kohdistuva värinä; <b>F</b>-Vibrations DKns les mains et les bras; <b>HR</b>-Vibracije šake i ruke; <b>H</b>-Kezet és kart érd rezgés; <b>I</b>-Vibrazioni su mano-braccio; <b>NL</b>-Hand- en armschvingingen; <b>N</b>-Hånd arm svingninger; <b>PL</b>-Drgania przenoszone na dłoń i rękę; <b>RO</b>-Oscilații-mână-brăț; <b>RUS</b>-Уровень локальной вибрации; <b>SK</b>-Vibrácie prenášané na ruky; <b>SLO</b>-Tresljaji dlani in roke; <b>S</b>-Hand-arm-svängningar; <b>TR</b>-El, kol sallamalar</p>
	<p><b>BG</b>-Измерена/гарантирана звукова мощност (<math>L_{WA}/L_{WAg}</math>); <b>CZ</b>-Změřený / zaručený akustický výkon (<math>L_{WA}/L_{WAg}</math>); <b>DK</b>-Målt / garanteret lydeffektniveau (<math>L_{WA}/L_{WAg}</math>); <b>D</b>-gemessene / garantierte Schallleistung (<math>L_{WA}/L_{WAg}</math>); <b>GR</b>-Μετρημένη / εγγυημένη ηχητική ισχύς (<math>L_{WA}/L_{WAg}</math>); <b>GB</b>-Measured / guaranteed sound power (<math>L_{WA}/L_{WAg}</math>); <b>FIN</b>-Mitattu / taattu äänitehotaso (<math>L_{WA}/L_{WAg}</math>); <b>F</b>-Puissance sonore mesurée / garantie (<math>L_{WA}/L_{WAg}</math>); <b>HR</b>-Izmjerena / zajemčena jakost zvuka (<math>L_{WA}/L_{WAg}</math>); <b>H</b>-Mért / garantált hangteljesítmény (<math>L_{WA}/L_{WAg}</math>); <b>I</b>-Potenza acustica misurata / garantata (<math>L_{WA}/L_{WAg}</math>); <b>NL</b>-Gemeten/gegarandeed geluidsniveau (<math>L_{WA}/L_{WAg}</math>); <b>N</b>-Målte / garanterte lydeffekt (<math>L_{WA}/L_{WAg}</math>); <b>PL</b>-Zmierzony / gwarantowany poziom hałasu (<math>L_{WA}/L_{WAg}</math>); <b>RO</b>-Putere sonoră măsurată / garantată (<math>L_{WA}/L_{WAg}</math>); <b>RUS</b>-Измеренный / Гарантированный уровень звуковой мощности (<math>L_{WA}/L_{WAg}</math>); <b>SK</b>-Nameraný / zaručený akustický výkon (<math>L_{WA}/L_{WAg}</math>); <b>SLO</b>-Izmerjena / zagotovljena akustična moč (<math>L_{WA}/L_{WAg}</math>); <b>S</b>-Uppmätt / garanterad bullereffekt (<math>L_{WA}/L_{WAg}</math>); <b>TR</b>-Ölçülmüş / Garantie edilen ses gücü (<math>L_{WA}/L_{WAg}</math>)</p>
	<p><b>BG</b>-Звуково налягане (<math>L_{pA}</math>); <b>CZ</b>-Akustický tlak (<math>L_{pA}</math>); <b>DK</b>-Lydtryk (<math>L_{pA}</math>); <b>D</b>-Schalldruck (<math>L_{pA}</math>); <b>GR</b>-Ακουστική πίεση (<math>L_{pA}</math>); <b>GB</b>-Sound pressure (<math>L_{pA}</math>); <b>FIN</b>-Äänenpainetaso (<math>L_{pA}</math>); <b>F</b>-Pression acoustique (<math>L_{pA}</math>); <b>HR</b>-Zvučni tlak (<math>L_{pA}</math>); <b>H</b>-Hangnyomás (<math>L_{pA}</math>); <b>I</b>-Pressione acustica (<math>L_{pA}</math>); <b>NL</b>-Geluidsdruk (<math>L_{pA}</math>); <b>N</b>-Lydtrykk (<math>L_{pA}</math>); <b>PL</b>-Ciśnienie akustyczne (<math>L_{pA}</math>); <b>RO</b>-Presiunea sunetului (<math>L_{pA}</math>); <b>RUS</b>-Уровень звукового давления (<math>L_{pA}</math>); <b>SK</b>-Akustický tlak (<math>L_{pA}</math>); <b>SLO</b>-Akustični pritisk (<math>L_{pA}</math>); <b>S</b>-Ljudtryck (<math>L_{pA}</math>); <b>TR</b>-Ses basıncı (<math>L_{pA}</math>)</p>
	<p><b>BG</b>-Техническа документация при; <b>CZ</b>-Technické dokumenty; <b>DK</b>-teknisk dokumentation for; <b>D</b>-Technische Unterlagen bei; <b>GR</b>-Τεχνική τεκμηρίωση; <b>GB</b>-Technical documentation at; <b>FIN</b>-Tekniset asiakirjat; <b>F</b>-Dossier technique chez; <b>HR</b>-Tehničke dokumentacije na; <b>H</b>-Technikai dokumentáció...-nál; <b>I</b>-Documentazione tecnica presso; <b>NL</b>-Technische gegevens bij; <b>N</b>-Tekniske dokumenter på; <b>PL</b>-Dokumentacja techniczna jest archiwowana i dostępna (w firmie); <b>RO</b>-Documente tehnice; <b>RUS</b>-Техническая документация в ...; <b>SK</b>-Technické podklady u; <b>SLO</b>-Tehnična Dokumenti; <b>S</b>-Tekniska dokument; <b>TR</b>-deki teknik belgeler</p>



Type: MUSTER  
\* 0 0 0 0 0 0 0 0 0 \*  
4 009269 000000

