

ЦВЕТНОЙ ПРИНТЕР  
PHASER® 860

Руководство пользователя



**Tektronix**

COLOR PRINTERS BY

**XEROX**

[www.xerox.com/officeprinting](http://www.xerox.com/officeprinting)

**Tektronix**

COLOR PRINTERS BY

**XEROX**

Руководство пользователя  
Цветной принтер Phaser® 860

© Корпорация Xerox. Права на неопубликованные результаты защищены законодательством США. Содержание настоящего документа не может быть воспроизведено ни в какой форме без разрешения корпорации Xerox.

Phaser®, PhaserShare®, ColorStix® II, значок TekColor®, Made For Each Other®, DocuPrint®, WorkSet®, Ethernet®, стилизованный символ X и XEROX® являются зарегистрированными товарными знаками корпорации Xerox. PhaserLink™, PhaserPort™, PhaserPrint™, PhaserSym™, PhaserTools™, infoSMART™ и TekColor™ являются товарными знаками корпорации Xerox. TekColor Care<sup>SM</sup> и RealSUPPORT<sup>SM</sup> являются служебными знаками корпорации Xerox.

Adobe®, Acrobat®, Acrobat® Reader, Illustrator®, PageMaker®, Photoshop® и PostScript®, ATM®, Adobe Garamond®, Birch®, Carta®, Mythos®, Quake® и Tekton® являются зарегистрированными товарными знаками, а Adobe Jenson™, технология Adobe Brilliant Screens™ и IntelliSelect™ являются товарными знаками корпорации Adobe Systems или ее филиалов, зарегистрированных во многих странах.

Apple®, LaserWriter®, LocalTalk®, Macintosh®, Mac® OS, AppleTalk®, TrueType2®, Apple Chancery®, Chicago®, Geneva®, Monaco® и New York® являются зарегистрированными товарными знаками, а QuickDraw™ является товарным знаком корпорации Apple Computer.

Marigold™ и Oxford™ являются товарными знаками AlphaOmega Typography.

Avery™ является товарным знаком корпорации Avery Dennison.

FTP® Software является товарным знаком корпорации FTP Software, Incorporated.

PCL® и HP-GL® являются зарегистрированными товарными знаками корпорации Hewlett-Packard Corporation.

Hoefler Text разработан Hoefler Type Foundry.

ITC Avant Guard Gothic®, ITC Bookman®, ITC Lubalin Graph®, ITC Mona Lisa®, ITC Symbol®, ITC Zapf Chancery® и ITC Zapf Dingbats® являются зарегистрированными товарными знаками корпорации International Typeface.

Bernhard Modern™, Clarendon™, Coronet™, Helvetica™, New Century Schoolbook™, Optima™, Palatino™, Stempel Garamond™, Times™ и Univers™ являются зарегистрированными товарными знаками Linotype-Hell AG и/или филиалов.

MS-DOS® и Windows® являются зарегистрированными товарными знаками корпорации Microsoft.

Wingdings™ в формате TrueType® является продуктом корпорации Microsoft.

WingDings является товарным знаком корпорации Microsoft. TrueType является товарным знаком корпорации Apple Computer.

Albertus™, Arial™, Gill Sans™, Joanna™ и Times New Roman™ являются товарными знаками корпорации Monotype.

Antique Olive® является зарегистрированным товарным знаком M. Olive.

Eurostile™ является товарным знаком Nebiolo.

Novell® и NetWare® являются зарегистрированными товарными знаками корпорации Novell.

Sun®, Sun Microsystems® и Sun Microsystems Computer Corporation® являются зарегистрированными товарными знаками корпорации Sun Microsystems.

SPARC® является зарегистрированным товарным знаком SPARC International. SPARCstation™ является товарным знаком корпорации SPARC International с эксклюзивной лицензией для корпорации Sun Microsystems.

UNIX® является зарегистрированным товарным знаком в США и других странах с эксклюзивной лицензией через X/Open Company Limited.

Другие марки являются товарными знаками или зарегистрированными товарными знаками соответствующих владельцев.

Цвета PANTONE®, генерируемые цветным принтером Phaser 860, являются эмуляциями с помощью трех или четырех цветов и могут не совпадать со стандартными плашечными цветами PANTONE. Для точного воспроизведения цветов используйте текущее справочное руководство по цветам PANTONE. Эмуляция цветов PANTONE на данном устройстве возможна только с помощью лицензированных Pantone пакетов программного обеспечения. Обращайтесь в корпорацию Pantone за текущим списком квалифицированных владельцев лицензии. Все упомянутые здесь товарные знаки являются собственностью корпорации Xerox, корпорации Pantone или соответствующих владельцев. © Pantone, Inc., 1988.



# Оглавление

Гарантия на принтер .....	vii
Инструкции по мерам безопасности .....	x
Компоненты принтера и материалы .....	1
Заменяемые пользователем компоненты .....	1
Заменяемые пользователем узлы .....	2
Принадлежности .....	3
Бумага и специальные материалы .....	5
Передняя панель .....	8
Функции .....	10
Режимы качества печати .....	11
Коррекция цвета TekColor™ .....	12
Бумага и материалы для печати .....	13
Советы по использованию бумаги .....	13
Поддерживаемые материалы .....	13
Область печати и поддерживаемые размеры бумаги .....	15
Загрузка лотков .....	17
Загрузка стандартного лотка для бумаги и пленок .....	17
Загрузка дополнительного лотка повышенной емкости для бумаги .....	19
Загрузка дополнительного лотка повышенной емкости для пленок и наклеек .....	22
Загрузка дополнительного лотка для бумаги Legal .....	23
Ручная подача бумаги .....	26
Печать на специальных материалах .....	29
Печать на бумаге для фотографий с высоким разрешением Phaser .....	29
Печать на наклейках и визитных карточках .....	30
Печать на пленках .....	32
Печать на конвертах .....	34
Печать на бланках .....	38
Двусторонняя печать .....	39

<b>Поиск и устранение проблем качества печати</b> . . . . .	<b>42</b>
Непропечатанные полосы . . . . .	42
Смазанные или загрязненные области при печати . . . . .	45
Слишком светлые или слишком темные изображения при печати . . . . .	46
<b>Замятие бумаги</b> . . . . .	<b>47</b>
Советы по предотвращению замятия . . . . .	47
Устранение замятий . . . . .	47
Замятие бумаги – для устранения откройте выходную крышку . . . . .	48
Замятие бумаги – для устранения откройте переднюю крышку . . . . .	52
Замятие бумаги – для устранения снимите верхний лоток или лоток для бумаги . . . . .	53
Замятие бумаги – для устранения снимите средний лоток . . . . .	53
Замятие бумаги – для устранения снимите нижний лоток . . . . .	54
Замятие бумаги, неверный размер – для устранения откройте выходную крышку . . . . .	54
Замятие бумаги – повторите ручную подачу бумаги . . . . .	55
<b>Обслуживание и очистка</b> . . . . .	<b>56</b>
Загрузка чернил . . . . .	56
Очистка лотка для отходов . . . . .	59
Замена набора для обслуживания . . . . .	62
Очистка ограничителя быстрого высвобождения . . . . .	63
Очистка протирочного устройства ящика обслуживания . . . . .	66
Очистка выходных валиков . . . . .	67
Очистка блока валиков подачи бумаги . . . . .	67
<b>Перемещение и транспортировка принтера</b> . . . . .	<b>69</b>
Перемещение принтера внутри офиса . . . . .	69
Транспортировка принтера . . . . .	70
<b>Справочная информация</b> . . . . .	<b>72</b>
Веб-узлы Xerox . . . . .	73
Центры технической поддержки . . . . .	75
<b>Спецификации</b> . . . . .	<b>76</b>
Списки данных о безопасности используемых материалов для чернил ColorStix® II . . . . .	76
Списки данных о безопасности силиконовой жидкости промежуточного слоя . . . . .	79
Списки данных о безопасности используемых материалов для CleanTex® Alcorad . . . . .	81
<b>Индекс</b> . . . . .	<b>87</b>

# Гарантия на принтер

Корпорация Xerox гарантирует, что в течение 1 (одного) года со дня приобретения в принтере Phaser 860 не будут обнаружены дефекты материалов и изготовления. Если в течение гарантийного срока в изделии будут обнаружены дефекты, корпорация Xerox обязуется по своему выбору:

- (1) устранить неисправность в изделии с помощью службы поддержки по телефону или местной службы без дополнительной оплаты за материалы и затраченное на ремонт рабочее время,
- (2) заменить неисправное изделие на равнозначное исправное или
- (3) вернуть уплаченную за изделие сумму, за вычетом разумной скидки за эксплуатацию, после возвращения изделия.

По условиям данной гарантии на изделие Покупатель должен уведомить корпорацию Xerox или ее уполномоченного представителя по обслуживанию о дефектах до истечения периода гарантии. Для реализации права на обслуживание в соответствии с данной гарантией необходимо сначала обратиться в службу технической поддержки по телефону корпорации Xerox или к уполномоченному представителю по обслуживанию. Представители службы технической поддержки по телефону быстро и эффективно устранят неполадки, однако, Покупатель обязан оказывать разумную помощь сотрудникам или полномочным представителям корпорации Xerox.

Если технической поддержки по телефону оказалось недостаточно, корпорация Xerox или ее уполномоченные представители по обслуживанию обеспечат гарантийный ремонт по месту нахождения Покупателя, как указано ниже.

- В США и Канаде ремонт изделий, приобретенных в США и Канаде, осуществляется в местных центрах обслуживания.
- В странах Европейского Экономического Сообщества обслуживание изделий, приобретенных на территории ЕЭС, выполняется в местных центрах обслуживания.
- За пределами США, Канады и ЕЭС обслуживание изделий выполняется в местных центрах обслуживания в странах, где изделие было приобретено.
- В исключительных случаях при обслуживании в местных центрах Xerox оставляет за собой право на взимание платы.

Сведения о местных центрах обслуживания можно получить в местном центре технической поддержки корпорации Xerox или у уполномоченного агента по продажам корпорации Xerox. Обслуживание на местах осуществляется по решению Xerox или уполномоченного представителя по обслуживанию и рассматривается как крайняя мера.

Если изделие содержит средства, позволяющие корпорации Xerox или полномочному представителю по обслуживанию выполнять дистанционную диагностику и устранение неполадок, Xerox может потребовать от Покупателя обеспечить дистанционный доступ к изделию.

В процессе обслуживания изделия Xerox может использовать новые или эквивалентные детали или узлы, обеспечивающие равное или повышенное качество. Все дефектные детали и узлы становятся собственностью корпорации Xerox. Xerox, по своему выбору, может потребовать возврата таких деталей.

## Гарантия на компоненты

Корпорация Xerox гарантирует, что в течение 1 (одного) года со дня установки в ColorStix® II Ink не будут обнаружены дефекты материалов и изготовления. Гарантия на все остальные заменяемые пользователем компоненты (ЗПК) действует 90 (девяносто) дней (6 (шесть) месяцев в странах, где по закону требуются более длительные сроки) со дня установки, но не более чем 1 (один) год со дня приобретения. По условиям данной гарантии Покупатель должен уведомить корпорацию Xerox или ее уполномоченного представителя по обслуживанию о дефектах до истечения периода гарантии. **КОРПОРАЦИЯ XEROX МОЖЕТ ПОТРЕБОВАТЬ, ЧТОБЫ ДЕФЕКТНЫЕ ЗАМЕНЯЕМЫЕ КОМПОНЕНТЫ БЫЛИ ВОЗВРАЩЕНЫ НА УКАЗАННЫЙ СКЛАД XEROX ИЛИ ПРЕДСТАВИТЕЛЮ XEROX, У КОТОРОГО ОНИ БЫЛИ ИЗНАЧАЛЬНО ПРИОБРЕТЕНЫ.** Заявки обрабатываются согласно действующим правилам корпорации Xerox.

Данная гарантия не распространяется на дефекты, отказы в работе или повреждения изделия, вызванные неправильным использованием, хранением или обслуживанием изделия. По условиям данной гарантии Корпорация Xerox не обязана:

- a.** исправлять повреждения, вызванные действиями лиц, не являющихся сотрудниками корпорации Xerox, по установке, ремонту или обслуживанию изделия, за исключением случаев, когда такие действия выполнялись по указаниям представителя Xerox;
- b.** исправлять повреждения, отказы или снижение производительности, вызванные неправильным использованием изделия или подключением изделия к несовместимому оборудованию или памяти;
- c.** исправлять повреждения, отказы или снижение производительности, вызванные использованием расходных материалов, поставляемых не Tektronix/Xerox, а также использованием материалов Tektronix/Xerox, не предназначенных для данного принтера;
- d.** обслуживать изделие или ЗПК, подвергшиеся модификации или интегрированные в иное оборудование, если эти действия увеличили время или сложность обслуживания изделия или ЗПК;
- e.** выполнять пользовательское обслуживание или очистку, а также исправлять повреждения, отказы или снижение производительности, вызванные невыполнением пользователем процедур по обслуживанию или очистке, предписанных в опубликованной документации на изделие;
- f.** исправлять повреждения, отказы или снижение производительности, вызванные использованием изделия в условиях, не отвечающих рабочим спецификациям, указанным в руководстве пользователя;
- g.** ремонтировать изделие по истечении рабочего цикла; после этого трудозатраты и материалы для всех работ по обслуживанию должны быть оплачены;
- h.** заменять ЗПК, которые были дозаправлены, использованы, неверно использованы или подвергались какому-либо воздействию.

ДАННАЯ ГАРАНТИЯ ПРЕДОСТАВЛЯЕТСЯ КОРПОРАЦИЕЙ XEROX НА ДАННОЕ ИЗДЕЛИЕ И ЗАМЕНЯЕМЫЕ ПОЛЬЗОВАТЕЛЕМ КОМПОНЕНТЫ НА УСЛОВИЯХ ЗАМЕНЫ ЛЮБЫХ ДРУГИХ ГАРАНТИЙ, ДАННЫХ ЯВНО ИЛИ ПОДРАЗУМЕВАВШИХСЯ. КОРПОРАЦИЯ XEROX И ЕЕ ПОСТАВЩИКИ ОТКАЗЫВАЮТСЯ ОТ ВСЕХ ДРУГИХ ПОДРАЗУМЕВАЕМЫХ ГАРАНТИЙ ТОВАРНОСТИ ИЛИ ПРИГОДНОСТИ ДЛЯ ОПРЕДЕЛЕННОЙ ЦЕЛИ ИЛИ ЛЮБЫХ АНАЛОГИЧНЫХ СТАНДАРТОВ, НАЛАГАЕМЫХ ПРИМЕНИМЫМИ ЗАКОНАМИ. ОТВЕТСТВЕННОСТЬ КОРПОРАЦИИ XEROX ПО РЕМОНТУ, ЗАМЕНЕ ИЛИ ВОЗМЕЩЕНИЮ ДЕФЕКТНЫХ ИЗДЕЛИЙ И ЗАМЕНЯЕМЫХ ПОЛЬЗОВАТЕЛЕМ КОМПОНЕНТОВ ЯВЛЯЕТСЯ ЕДИНСТВЕННЫМ И ИСКЛЮЧИТЕЛЬНЫМ ОБЯЗАТЕЛЬСТВОМ КОРПОРАЦИИ ПО ДАННОМУ ГАРАНТИЙНОМУ ОБЯЗАТЕЛЬСТВУ. КОРПОРАЦИЯ XEROX И ЕЕ ПОСТАВЩИКИ НЕ НЕСУТ ОТВЕТСТВЕННОСТИ ЗА КОСВЕННЫЙ, СЛУЧАЙНЫЙ ИЛИ КАКОЙ-ЛИБО ОПОСРЕДОВАННЫЙ УЩЕРБ (ВКЛЮЧАЯ УПУЩЕННУЮ ВЫГОДУ) ДАЖЕ В ТОМ СЛУЧАЕ, ЕСЛИ ПРЕДСТАВИТЕЛИ КОРПОРАЦИИ XEROX ИЛИ ПОСТАВЩИКИ БЫЛИ ЗАРАНЕЕ ИЗВЕЩЕНЫ О ВОЗМОЖНОСТИ ТАКОГО УЩЕРБА.

В некоторых штатах, провинциях и странах не допускаются исключения или ограничения на случайный или опосредованный ущерб, а также исключения или ограничения на подразумеваемые условия или гарантии, поэтому перечисленные выше исключения или ограничения могут к вам не относиться. Данная гарантия предоставляет пользователю конкретные юридические права; пользователь также может иметь другие права, гарантируемые штатом, провинцией или страной.

Сведения о гарантии на программное обеспечение см. в лицензионном соглашении, прилагаемом к программному обеспечению.

В некоторых географических регионах гарантия на данный продукт предоставляется Fuji Xerox. Настоящее гарантийное обязательство не действует в Японии – для изделий, приобретенных в Японии, см. гарантийное обязательство, прилагаемое к японскому руководству пользователя.

Пользователи в Австралии должны следовать закону Trade Practices Act 1974 и эквивалентным законам штатов и территорий (далее “Законы”), содержащим специальные положения, защищающие пользователей в Австралии. Гарантии Fuji Xerox не содержат исключений или ограничений применимости любых положений любого из Законов, когда подобное действие противоречит Законам или аннулирует какую-либо часть данной гарантии. В данной гарантии подразумеваемое условие или гарантия, исключение которых из контракта с “Покупателем” (как определено в Законах) будет противоречить положениям Законов или аннулировать любую часть или всю гарантию, считается “Неисключаемым условием”. В полном соответствии с действующим законодательством, единственная и полная ответственность Fuji Xerox по любому неисключаемому условию (в том числе за опосредованный ущерб Покупателя) ограничивается, если иное не оговорено, (по выбору Fuji Xerox) заменой или ремонтом товаров, или повторной поставкой, или оплатой стоимости повторной поставки, или обслуживанием, согласно конкретным условиям. Согласно вышеизложенному, все условия и гарантии, которые могут или могли бы подразумеваться в контракте Покупателя, по действующим актам, обстоятельствам, промышленной практике или каким-либо другим способом, исключаются.

# Инструкции по мерам безопасности

Принтер и рекомендуемые расходные материалы разработаны и прошли проверку на соответствие строгим требованиям техники безопасности. Последовательное соблюдение перечисленных условий обеспечит длительную безопасную работу принтера.

## Электрическая безопасность

- Используйте шнур питания, поставляемый с принтером.
- Не используйте вилку адаптера с заземлением для подключения принтера к розетке питания без контакта заземления.
- Подключайте шнур питания непосредственно к правильно заземленной электрической розетке. Не используйте удлинители. Если вы не знаете, заземлена ли розетка, попросите электрика проверить розетку.

## Осторожно!

Правильное заземление принтера позволит избежать поражения током.

- Не размещайте принтер так, чтобы кто-то мог по неосторожности наступить на шнур питания.
- Не кладите предметы на шнур питания.
- Не закрывайте вентиляционные отверстия. Эти отверстия предотвращают перегрев принтера.

## Осторожно!

Не вставляйте предметы в гнезда и отверстия принтера. Контакт с высоким напряжением или короткое замыкание могут привести к пожару или поражению электрическим током.

- При появлении необычных шумов или запахов, немедленно отключите питание принтера. Вытащите шнур питания из розетки. Для устранения неполадок вызовите полномочного представителя по обслуживанию.
- Шнур питания подключается к принтеру через розетку на задней стенке принтера. При необходимости отключить принтер от источника питания, вытащите шнур питания из розетки.

## Примечание

Постоянное подключение принтера к источнику питания рекомендуется для достижения оптимальных эксплуатационных качеств. Это не опасно.

- При возникновении любого из следующих условий немедленно отключите питание принтера, отсоедините шнур питания и вызовите полномочного представителя по обслуживанию.
  - Шнур питания поврежден или изношен.
  - В принтер попала жидкость.
  - Принтер намок.
  - Повреждена любая деталь принтера.

### **Безопасность при обслуживании**

- Не выполняйте никакие действия по обслуживанию, специально не описанные в документации принтера.
- Не используйте аэрозольные очистители. Использование неподходящих материалов может привести к понижению производительности и возникновению опасных условий.
- Не снимайте крышки или защитные панели, прикрепленные винтами, за исключением случаев установки дополнительного оборудования и выполнения специальных инструкций. При выполнении такой установки питание должно быть ОТКЛЮЧЕНО. За исключением установки дополнительного оборудования, под этими крышками нет деталей, подлежащих обслуживанию пользователем.

### **Безопасность при эксплуатации**

Принтер и расходные материалы разработаны и прошли проверку на соответствие строгим требованиям техники безопасности. Это включает проверку и утверждение агентствами по соблюдению техники безопасности, а также соответствие установленным стандартам охраны окружающей среды.

Последовательное соблюдение перечисленных условий обеспечит длительную безопасную работу принтера.

- Используйте материалы, специально разработанные для вашего принтера. Использование неподходящих материалов может привести к понижению производительности и возникновению опасных ситуаций.
- Следуйте предупреждениям в маркировке и инструкциям, поставляемым с принтером, дополнительными узлами и расходными материалами.
- Размещайте принтер в местах с хорошей вентиляцией, свободных от пыли, при температуре от 50 до 90 градусов по шкале Фаренгейта (от 10 до 32 градусов по шкале Цельсия) и относительной влажности от 10 до 85 %.

Размещайте принтер так, чтобы оставалось достаточно свободного места для вентиляции, работы и обслуживания. Рекомендованное минимальное свободное пространство:

- 45,72 см (18 дюймов) над принтером
- 10,16 см (4 дюйма) за принтером
- 10,16 см (4 дюйма) с каждой стороны принтера
- свободный доступ к передней панели принтера для обеспечения доступа к лоткам

Не блокируйте и не закрывайте гнезда и отверстия принтера. Без достаточной вентиляции принтер может перегреться.

- Размещайте принтер на ровной горизонтальной поверхности (допустимый наклон не более 3 градусов).

- Наилучшая производительность обеспечивается на высоте ниже 2400 м (7874 футов) над уровнем моря.
- Не размещайте принтер рядом с источником тепла.
- Не размещайте принтер под прямым солнечным излучением.
- Не подставляйте принтер под поток холодного воздуха от кондиционера.
- Размещайте принтер на ровной, прочной поверхности, которая может выдержать вес принтера. Принтер в базовой конфигурации без упаковочных материалов весит 36 кг (79 фунтов).
- Принтер имеет большой вес, его должны поднимать два человека. На следующем рисунке показано, как правильно поднимать принтер.

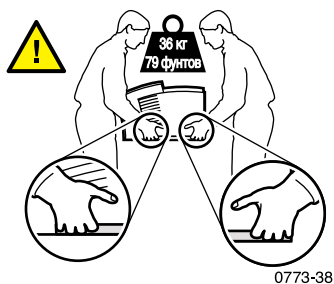

- Соблюдайте осторожность при перемещении оборудования. Передняя часть принтера тяжелее и может накрениться вперед. Следуйте рекомендуемым процедурам при перемещении принтера. См. *Инструкцию по настройке принтера Phaser 860* и стр. 69 настоящего *Руководства пользователя*.
- Не размещайте жидкости рядом с принтером.

## Осторожно!

Будьте осторожны при обслуживании принтера в местах, помеченных символом предупреждения. Эти места могут оказаться горячими, что может привести к травмам персонала.

- Перед включением принтера и после его отключения подождите 10-15 секунд.
- Не допускайте попадания между выходными и подающими валиками рук, волос, галстуков и т.д.

- Не удаляйте лоток для бумаги во время печати, даже если он не используется для печати текущего задания. Все лотки должны быть на своих местах с целью обеспечения правильной подачи бумаги.

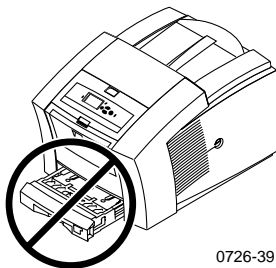

0726-39

- Не открывайте крышки во время печати.

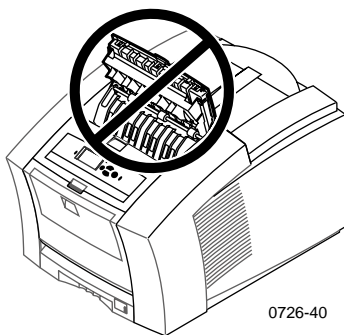

0726-40

- Не отключайте питание принтера во время печати.

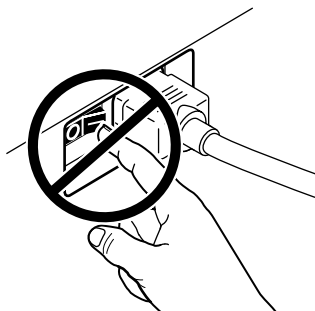

0726-41

- Не перемещайте принтер во время печати. Инструкции по перемещению принтера см. на стр. 69.

## Символы маркировки изделия:

ОПАСНО высокое напряжение:



4525-101

Защитный заземляющий контакт:



4525-102

Горячая поверхность снаружи или внутри принтера. Будьте осторожны во избежание травм:



4525-103



4525-104



4525-105

Будьте осторожны. Дополнительные сведения см. в руководстве пользователя:



4525-106

## Осторожно!

Если потерян контакт заземления, использование рукояток и элементов управления (а также других проводящих деталей) может привести к поражению электрическим током. Электрические приборы могут представлять опасность при неправильном использовании.

## Осторожно!

В целях безопасности не снимайте замки дверцы.

# Компоненты принтера и материалы



## Примечание

Внутри принтера все рукоятки и точки касания окрашены в **зеленый цвет**. Заменяемые детали набора для обслуживания окрашены в **оранжевый цвет**.

Для заказа поставляемых материалов и принадлежностей обращайтесь к местному продавцу или на веб-узел корпорации Xerox: [www.xerox.com/officeprinting/supplies/](http://www.xerox.com/officeprinting/supplies/)

## Заменяемые пользователем компоненты

### Наборы для обслуживания

Деталь	Серийный номер
Расширенный набор для обслуживания	016-1932-00
■ Замена валика и счетчика	
■ Срок службы составляет до 40 000 страниц или 15 месяцев, что наступит раньше	
Стандартный набор для обслуживания	016-1933-00
■ Замена валика и счетчика	
■ Срок службы до 10 000 страниц или 15 месяцев, что наступит раньше	

## Чернила для принтера Phaser 860 ColorStix® II

Наименование	Серийный номер
Черные чернила ColorStix II (3 упаковки)	016-1902-00
Синие чернила ColorStix II (5 упаковок) плюс бесплатные черные чернила ColorStix II (2 упаковки)	016-1903-00
Малиновые чернила ColorStix II (5 упаковок) плюс бесплатные черные чернила ColorStix II (2 упаковки)	016-1904-00
Желтые чернила ColorStix II (5 упаковок) плюс бесплатные черные чернила ColorStix II (2 упаковки)	016-1905-00
Синие чернила ColorStix II (2 упаковки) плюс бесплатные черные чернила ColorStix II (1 упаковка)	016-1906-00
Малиновые чернила ColorStix II (2 упаковки) плюс бесплатные черные чернила ColorStix II (1 упаковка)	016-1907-00
Желтые чернила ColorStix II (2 упаковки) плюс бесплатные черные чернила ColorStix II (1 упаковка)	016-1908-00
Набор “радуга” (содержит синие, малиновые, желтые и черные чернила ColorStix II по одной упаковке)	016-1909-00

## Заменяемые пользователем узлы

## Замена и чистка деталей

Деталь	Серийный номер
Лоток для отходов ящика обслуживания	436-0415-00
Ящик обслуживания (включает стандартный набор для обслуживания)	436-0414-00
Ограничитель быстрого высвобождения	650-4214-00
Приставка для выходного лотка	381-0497-00
■ Используется при печати из лотка с бумагой Legal	
Набор для чистки	016-1845-00
■ Упаковка из 5 спиртовых салфеток	

## Принадлежности

### Лотки

Деталь	Размер	Серийный номер
Стандартный лоток для бумаги и пленок	A/Letter (США)	436-0409-00
■ Вмещает 200 листов бумаги	A4 (метрический формат Letter)	436-0410-00
■ Вмещает 50 листов наклеек		
■ Вмещает 50 пленок		
Лоток для бумаги формата Legal	Legal (США)	436-0413-00
■ Вмещает 200 листов бумаги legal		
Лоток повышенной емкости для пленок и наклеек	A/Letter (США)	436-0411-00
■ Вмещает 175 пленок	A4 (метрический формат Letter)	436-0412-00
■ Вмещает 100 листов наклеек		

### Узел лотков повышенной емкости для бумаги

Характеристики	Серийный номер
■ Вмещает до 500 листов бумаги формата Letter или A4	860LTA
■ Повышенная емкость	
■ Увеличивает универсальность и удобство печати	
■ Можно установить до двух узлов лотков для бумаги повышенной емкости	

### Стойка принтера

Характеристики	Серийный номер
■ Эргономичная высота поверхности	ZCARTA
■ Место для хранения материалов	
■ Легко смещается для доступа к задним кабелям	

## Внутренний жесткий диск

Характеристики	Серийный номер
<ul style="list-style-type: none"> <li>■ Объем 5 Гбайт</li> </ul>	860HD
<ul style="list-style-type: none"> <li>■ Подборка, загружаемые шрифты, формы и накладки (также должен быть установлен набор функций DP)</li> <li>■ Пробная, сохраненная и защищенная печать (также должен быть установлен набор функций DP)</li> </ul>	

## Наборы для модернизации

Наименование	Серийный номер
Набор функций N <ul style="list-style-type: none"> <li>■ Дополнительная поддержка 10/100T Ethernet для внесетевой конфигурации Phaser 860B</li> <li>■ Необходим (вместе с 860FP) для модернизации конфигурации Phaser 860B до уровня функций DP.</li> </ul>	860FN
Набор функций DP <ul style="list-style-type: none"> <li>■ Модернизация Phaser 860N до уровня Phaser 860DP</li> <li>■ Режим печати с высоким разрешением/фотографический режим, 1200 x 600 dpi</li> <li>■ Автоматическая двусторонняя печать</li> <li>■ Дополнительно 64 Мб памяти (всего 128 Мб)</li> <li>■ Пробная, сохраненная и защищенная печать (необходим также внутренний жесткий диск)</li> <li>■ Быстрая подборка (необходим также внутренний жесткий диск)</li> <li>■ Конвейерная подача страниц</li> </ul>	860FP

## Память Phaser®

Характеристики	Размер	Серийные номера
<ul style="list-style-type: none"> <li>■ Гарантированная высокая производительность</li> </ul>	64 Мбайт	ZMC64
<ul style="list-style-type: none"> <li>■ Ускоренная обработка изображений</li> <li>■ Максимальный размер 192 Мб</li> </ul>	128 Мбайт	ZMC128

В принтере имеется два гнезда памяти. При добавлении памяти допускается использование модулей DIMM 64 Мбайт и 128 Мбайт.

## Параллельные кабели

Деталь	Серийный номер
Параллельный кабель	012-1468-00
<ul style="list-style-type: none"> <li>■ Длина 3 метра</li> <li>■ Используется для подключения компьютера к параллельному порту принтера с высокой пропускной способностью</li> </ul>	
Параллельный адаптер	013-0288-00
<ul style="list-style-type: none"> <li>■ Используется для подключения кабеля с низкой пропускной способностью к параллельному порту принтера с высокой пропускной способностью</li> </ul>	

## Бумага и специальные материалы

Бумага, пленки, наклейки и визитные карточки Xerox Phaser были разработаны и прошли специальную проверку для использования в цветных принтерах Phaser 860. Их использование гарантирует оптимальное качество печати, надежность и долговечность.

### Бумага для профессиональной печати Xerox Phaser

Наименование	Размер	Описание	Серийный номер
Бумага для цветной экстропечати Phaser 90 г/м <sup>2</sup> (бумага для документов, пачка 24 фунта)	A/Letter (США) 8,5 x 11 дюймов.	500 листов	016-1368-00
Бумага для цветной экстропечати Phaser 90 г/м <sup>2</sup> (бумага для документов, пачка 24 фунта)	A4 (метрический формат Letter) 210 x 297 мм	500 листов	016-1369-00
Глянцевая бумага с покрытием Phaser 860 148 г/м <sup>2</sup> (100 фунтов, текстовая)	A/Letter (США) 8,5 x 11 дюймов.	100 листов	016-1936-00
Глянцевая бумага с покрытием Phaser 860 148 г/м <sup>2</sup> (пачка 100 фунтов, книжная)	A4 (метрический формат Letter) 210 x 297 мм	100 листов	016-1937-00

## Бумага для профессиональной печати Xerox Phaser (прод.)

Наименование	Размер	Описание	Серийный номер
Бумага для экстропечати обложек Phaser 160 г/м <sup>2</sup> (пачка 60 фунтов)	A/Letter (США) 8,5 x 11 дюймов.	100 листов	016-1823-00
Бумага для экстропечати обложек Phaser 160 г/м <sup>2</sup> (пачка 60 фунтов)	A4 (метрический формат Letter) 210 x 297 мм	100 листов	016-1824-00
Бумага для печати фотографий с высоким разрешением Phaser 170 г/м <sup>2</sup>	A/Letter (США) 8,5 x 11дюймов	25 листов	016-1808-00
Бумага для печати фотографий с высоким разрешением Phaser 170 г/м <sup>2</sup>	A4 (метрический формат) 210 x 297 мм	25 листов	016-1809-00

## Прозрачная пленка Phaser 860

Наименование	Размер	Описание	Серийный номер
Экстропечать	A/Letter (США) 8,5 x 11дюймов	50 листов	016-1876-00
Экстропечать	A4 (метрический формат Letter) 210 x 297 мм	50 листов	016-1877-00
Стандартная	A/Letter (США) 8,5 x 11дюймов	50 листов	016-1874-00
Стандартная	A4 (метрический формат Letter) 210 x 297 мм	50 листов	016-1875-00

## Печать цветных наклеек

Размер	Описание	Серийный номер
A/Letter (США) 8,5 x 11 дюймов	100 листов / 30 наклеек на лист (наклейка 1 x 2-5/8 дюйма)	016-1812-00
A/Letter (США) 8,5 x 11 дюймов	100 листов / 6 наклеек на лист (наклейка 3-1/3 x 4 дюйма)	016-1813-00

## Печать цветных наклеек (прод.)

Размер	Описание	Серийный номер
A4 (метрический формат Letter) 210 x 297 мм	100 листов / 14 наклеек на лист (наклейка 38,1 x 99,1 мм)	016-1814-00
A4 (метрический формат Letter) 210 x 297 мм	100 листов / 8 наклеек на лист (наклейка 67,1 x 99,1 мм)	016-1815-00

## Экстрापечать визитных карточек с тиснением

Размер	Описание	Серийный номер
A/Letter (США) 8,5 x 11 дюймов	25 листов 10 карточек на лист (бумага тяжелых сортов 190 г/м <sup>2</sup> (70 фунтов))	016-1898-00
A4 (метрический формат Letter) 210 x 297 мм	25 листов 10 карточек на лист (бумага тяжелых сортов 190 г/м <sup>2</sup> (70 фунтов))	016-1899-00

# Передняя панель

Передняя панель выполняет следующие функции.

- Отображает состояние принтера (Ready to Print (Готов к печати), Printing (Печать)).
- Предупреждает о необходимости загрузить бумагу, заменить расходные материалы или устранить замятие.
- Позволяет печатать отчеты и информационные страницы.
- Предоставляет доступ к средствам и информационным страницам для устранения возможных неисправностей.
- Позволяет изменять настройки принтера и сети; (настройки драйвера переопределяют настройки, заданные с передней панели).
- Позволяет выполнять Secure Print (Защищенную печать), Proof Print (Пробную печать) и Saved Print (Сохраненную печать) заданий, хранящихся на жестком диске принтера; (дополнительную информацию см. в справке для драйвера принтера).

## Компоненты передней панели

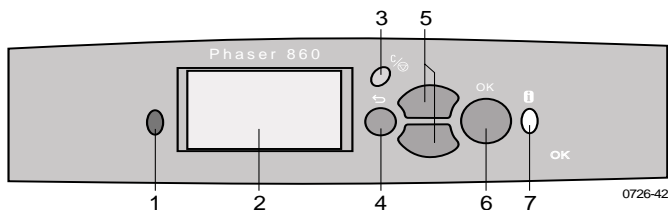

1. Индикатор состояния – зеленый при правильной работе, красный при возникновении проблем
2. Экран
3. Клавиша **Отмена печати** — отмена текущего задания
4. Клавиша **Назад** — возврат дисплея к предыдущему меню
5. Клавиши **Прокрутка вверх** и **Прокрутка вниз** — просмотр меню передней панели
6. Клавиша **ОК** – выбор выделенного пункта меню
7. Клавиша **Информация** — вывод на дисплей дополнительных сведений в виде сообщений или меню (можно нажимать в любое время)

## Печать карты меню

**Menu Map** (Карта меню) показывает расположение пунктов, как, например, информационные страницы, в структуре меню передней панели принтера.

1. При выделенном пункте **Menu** (Меню) нажмите кнопку **ОК**.
2. Перейдите к пункту **Print Menu Map** (Печать карты меню), нажав клавишу **прокрутки вверх** или **прокрутки вниз**.
3. Нажмите клавишу **ОК**.

## Печать информационных страниц

В принтере хранится много полезной информации в виде страниц, доступных для печати. Доступ к этим страницам осуществляется посредством **Printable Pages Menu** (Меню печатаемых страниц):

1. При выделенном пункте **Menu** (Меню) нажмите кнопку **ОК**.
2. Перейдите к **Printable Pages Menu** (Меню печатаемых страниц), нажав клавишу **прокрутки вверх** или **прокрутки вниз**.
3. Нажмите клавишу **ОК**.
4. Перейдите к нужной информационной странице (например, **Print Quality Tips** (Советы по повышению качества печати)).
5. Нажмите клавишу **ОК**.

## Причины ошибок на передней панели

Когда на переднюю панель выводится предупреждение о замятии бумаги, в нем указывается место замятия. Для получения информации об устранении замятий см. стр. 47.

Когда на переднюю панель выводится предупреждение о том, что расходные материалы кончаются и должны быть заменены, убедитесь в наличии необходимых материалов. Информацию о заказе материалов см. на стр. 1.

# Функции

Цветной принтер Phaser 860 обладает рядом полезных функций, обеспечивающих превосходное качество печати документов. Доступ к функциям обеспечивается через драйвер принтера, который используется каждый раз при отправке на принтер задания для печати. Для обеспечения доступа ко всем функциям принтера убедитесь, что установлен драйвер, который находится на компакт-диске принтера Phaser 860. Обновленные драйверы принтеров также могут быть загружены с веб-узла Xerox: [www.xerox.com/officeprinting](http://www.xerox.com/officeprinting)

## Примечание

Некоторые функции принтера могут также быть установлены с передней панели принтера. Настройки драйвера принтера переопределяют настройки, заданные с передней панели.

В этом руководстве описаны следующие функции принтера:

- Режим качества печати — см. стр. 11
- Коррекция TekColor — см. стр. 12
- Двусторонняя печать — см. стр. 39
- Печать на бумаге формата Legal — см. стр. 23

Сведения о следующих функциях содержатся в справке драйвера принтера или в *Advanced Features and Troubleshooting Guide* (Руководство по дополнительным функциям и устранению неисправностей) на компакт-диске принтера.

- Защищенная печать, пробная печать и сохраненная печать
- Разделительные страницы
- Несколько страниц на одном листе бумаги
- Печать брошюр
- Негативные изображения
- Зеркальные изображения
- Масштабирование
- Фоновые изображения

## Режимы качества печати

Для получения оптимального соотношения между скоростью и качеством печати могут использоваться различные режимы качества печати.

Режим качества печати	Максимальная скорость *
<b>Быстрая цветная</b>	16 стр/мин для бумаги
<ul style="list-style-type: none"><li>■ Самый быстрый режим цветной печати</li><li>■ Режим экономной печати, поскольку печать более светлая чем в стандартном режиме</li><li>■ Подходит для печати текста и бизнес-графики</li><li>■ Идеально подходит для предварительного просмотра</li><li>■ Быстрый вывод высококачественных пленок</li></ul>	7 стр/мин для пленок
<b>Стандартная</b>	10 стр/мин для бумаги
<ul style="list-style-type: none"><li>■ Обычный режим цветной печати</li><li>■ Живые глубокие цвета отпечатков с плавными переходами</li><li>■ Подходит для большинства офисных заданий</li><li>■ Режим наилучшего качества для печати пленок</li></ul>	3,5 стр/мин для пленок
<b>Улучшенная</b>	6 стр/мин для бумаги *
<ul style="list-style-type: none"><li>■ Отличное качество печати при высокой скорости</li><li>■ Повышенная насыщенность цвета по сравнению со <b>стандартным</b> режимом</li><li>■ Наиболее плавное и яркое заполнение больших областей</li><li>■ Подходит для печати бумажных копий презентационных диапозитивов</li></ul>	
<b>Высокое разрешение/фотопечать</b>	3,5 стр/мин для бумаги *
<ul style="list-style-type: none"><li>■ Цветная печать с наивысшим качеством</li><li>■ Наиболее насыщенные цвета и близкое к фотографическому разрешение</li><li>■ Печатаются очень тонкие линии, острые углы и отчетливый мелкий текст</li><li>■ 1200 x 600 точек на дюйм</li><li>■ Принтер должен иметь дополнительный набор функций DP (или модель DX)</li></ul>	

\* Приблизительное число страниц в минуту при печати с полями размером не менее 0,5 дюймов или более, исключая время обработки изображений.

\* Пленки печатаются в стандартном режиме.

# Коррекция цвета TekColor™

Для соответствия конкретным требованиям печати или цветам на экране компьютера можно выбрать определенную коррекцию цвета. В противном случае выберите значение **Автоматическая**, чтобы наилучшая цветовая коррекция элементов документа была произведена принтером автоматически.

Коррекция цвета	Описание
<b>Автоматическая</b>	■ Автоматическая оптимизация коррекции цвета для каждого элемента (текст, графика и фотографии) на странице
<b>sRGB-дисплей</b>	■ Цвета приблизительно соответствуют стандартным цветам дисплея
<b>Яркий цвет</b>	■ Вывод по возможности наиболее ярких цветов; синие оттенки становятся менее фиолетовыми
<b>Нет</b>	■ Коррекция цвета не используется, поэтому цвета, определенные в приложении для данного документа не изменяются ■ Используется после определения цветов по таблице цветов PANTONE®
<b>Печать SWOP</b>	■ Выполняется согласование со стандартами печати США с использованием спецификации для публикаций в Интернете (Specification for Web Offset Publications)
<b>Печать Еврошкала</b>	■ Сравним с 4-цветной печатью Еврошкала
<b>Коммерческая печать</b>	■ Сравним с 4-цветной коммерческой печатью
<b>Печать SNAP</b>	■ Согласование со стандартами печати на бумаге без покрытия и газетной бумаге с использованием спецификаций для рекламной печати без нагрева (Specifications for Non-Heat Advertising Printing)
<b>DIC</b>	■ Согласование с чернилами Dai Nippon для печати на бумаге с покрытием
<b>Toyo</b>	■ Согласование с чернилами Toyo для коммерческой печати на бумаге с покрытием
<b>FujiProof</b>	■ Согласование с системой Fuji Color Art System для коммерческих проб в Северной Америке
<b>Черно-белая</b>	■ Печать черно-белой версии документа ■ Цвета преобразуются в оттенки серого ■ Используется для черно-белого фотокопирования оригиналов печатных страниц

# Бумага и материалы для печати

## Советы по использованию бумаги

- Используйте только бумагу поддерживаемых типов, размеров и плотности.
- Не используйте перфорированную бумагу.
- Храните бумагу на ровной поверхности в помещении с относительно низкой влажностью.
- Не допускайте замятия, перегиба и скручивания листов.
- Не распаковывайте бумагу до момента ее непосредственного использования и запакуйте всю неиспользованную бумагу.
- Не размещайте бумагу под прямым солнечным светом.
- Не размещайте бумагу в местах с повышенной влажностью, поскольку это может повлиять на надежность при подаче.
- Пленки следует брать за края двумя руками, чтобы не оставлять на бумаге отпечатков пальцев и складок, которые могут привести к плохому качеству печати.
- Конверты следует загружать в гнездо ручной подачи.

## Поддерживаемые материалы

В следующей таблице описываются поддерживаемые типы, размеры и плотность бумаги и материалов, а также лотки для загрузки данных материалов. Также можно распечатать **Paper Tips Page** (Страницу советов по использованию бумаги) с передней панели принтера, на которой перечислены поддерживаемые типы и размеры бумаги.

## Поддерживаемая бумага и материалы для печати

Тип/размер/вес материала	Лоток для стандартной бумаги и пленок *	Лоток повышенной емкости для бумаги **	Лоток повышенной емкости для пленок и наклеек *	Лоток для бумаги Legal *	Лоток для ручной подачи
Бумага для документов или аналогичная Letter или A4 60-120 г/м <sup>2</sup> (16-32 фунтов)	●(1)	●			●
Бумага для документов или аналогичная Letter или A4 120-150 г/м <sup>2</sup> (32-40 фунтов)‡	●(1)				●
Бумага для документов или аналогичная Executive или A5 60-150 г/м <sup>2</sup> (16-40 фунтов)					●
Бумага для документов или аналогичная Legal 75-105 г/м <sup>2</sup> (20-28 фунтов)				●	●
Плотная бумага/картон 150-160 г/м <sup>2</sup> (40-60 фунтов)	●(1)				●
Плотная бумага/картон 176-216 г/м <sup>2</sup> (65-80 фунтов)‡					●
Бумага с покрытием или глянцевая, Letter или A4	●(1)				●
Бумага для фотографий с высоким разрешением, Letter или A4 ‡	●(1)				●
Мелкозернистая бумага Letter или A4 105-150 г/м <sup>2</sup> (28-40 фунтов)	●(1)				●
Пленки ‡	●(2)		●(2)		●
Наклейки ‡	●(1)		●(3)		●
Визитные карточки ‡					●
Конверты ***‡					●

(1) Переключатель лотков установлен в положение **Paper** (Бумага)

(2) Переключатель лотков установлен в положение **Transparency** (Пленка)

(3) Переключатель лотков установлен в положение **Label** (Наклейка)

‡ Печать только с одной стороны

\* Если принтер имеет несколько лотков, это верхний лоток

\*\* Средний или нижний лоток

\*\*\* См. допустимые размеры и типы конвертов на стр. 16

## Область печати и поддерживаемые размеры бумаги

Область печати немного меньше размера бумаги. Для соответствия области печати может потребоваться корректировка полей страницы в программном приложении. При отправке задания на принтер выберите размер бумаги в драйвере принтера.

### Область печати и поддерживаемые размеры бумаги

Бумага*	Размер листа	Область печати	Верхнее/ нижнее поля	Левое/ правое поля
1. <b>Letter</b>	215,9 x 279,4 мм (8,5 x 11 дюймов)	205,9 x 269,4 мм (8,1 x 10,6 дюйма)	5 мм (0,2 дюйма)	5 мм (0,2 дюйма)
2. <b>Executive</b>	184 x 267 мм (7,25 x 10,5 дюйма)	174 x 253 мм (6,85 x 9,95 дюйма)	7 мм (0,275 дюйма)	5 мм (0,2 дюйма)
3. <b>Legal</b>	215,9 x 355,6 мм (8,5 x 14 дюймов)	205,9 x 304,8 мм (8,1 x 12 дюймов)	25,4 мм (1,0 дюйма)	5 мм (0,2 дюйма)
4. <b>A4</b>	210 x 297 мм 8,27 x 11,7 дюйма)	200 x 287 мм (7,87 x 11,3 дюйма)	5 мм (0,2 дюйма)	5 мм (0,2 дюйма)
5. <b>A5</b>	148 x 210 мм (5,83 x 8,27 дюйма)	138 x 196 мм (5,43 x 7,72 дюйма)	7 мм (0,275 дюйма)	5 мм (0,2 дюйма)

\* Пленки допускаются только размеров Letter и A4.

Чтобы определить лоток для данного размера бумаги, см. стр. 14.

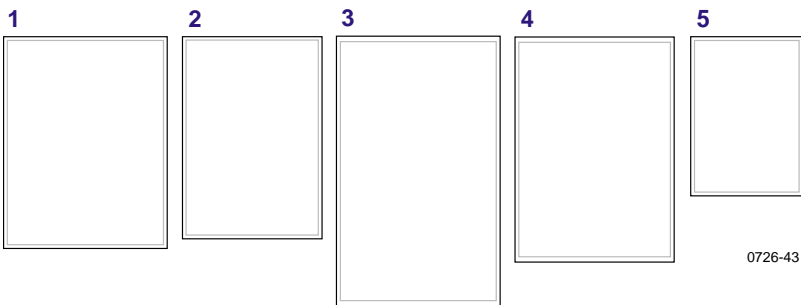

Конверты для печати следует загружать из лотка для ручной подачи; см. стр. 34.

### Область печати и поддерживаемые размеры конвертов

Конверты	Размер конверта	Область печати	Верхнее/ нижнее поля (A/B)	Левое/ правое поля (C/D)
#10 (США)	4.13 x 9,5 дюйма	3,73 x 8,95 дюйма	0,2 дюйма	0,275 дюйма
#6,75 (США)	3.65 x 6,5 дюйма	3.25 x 5,95 дюйма.	0,2 дюйма	0,275 дюйма
Monarch (США)	3,875 x 7,5 дюйма	3,475 x 6,95 дюйма	0,2 дюйма	0,275 дюйма
C5	162 x 229 мм	152 x 197 мм	5 мм	7 мм 25 мм
DL	110 x 220 мм	100 x 206 мм	5 мм	7 мм
Choukei 3 Gou	120 x 235 мм	110 x 221 мм	5 мм	7 мм
Choukei 4 Gou	90 x 205 мм	80 x 191 мм	5 мм	7 мм

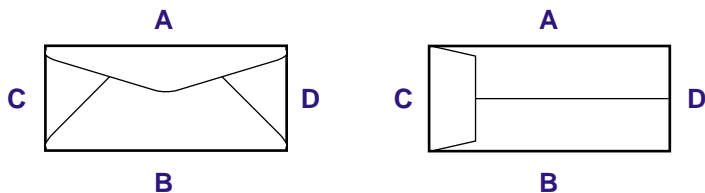

0726-88

# Загрузка лотков

Для просмотра полного списка бумаги, пленок и наклеек, рекомендуемых для использования с каждым типом лотков, см. стр. 14.

## Загрузка стандартного лотка для бумаги и пленок

Инструкции по загрузке также содержатся на наклейках внутри лотка.

1. Выдвиньте лоток.
2. Загрузите материалы для печати.
  - Для односторонней печати. Бумагу следует загружать стороной для печати **вверх**. Бланки следует загружать **изображением вверх**, а заголовком по направлению **к передней стенке** лотка. Пленки следует загружать стороной для печати **вверх**, а обрезанный угол пленки должен находиться в **правом дальнем** углу лотка.
  - Для двусторонней печати. Бумагу следует загружать стороной для печати **вниз**. Бланки следует загружать **изображением вниз**, а заголовком по направлению **к задней стенке** лотка. Дополнительные сведения о двусторонней печати см. на стр. 39.

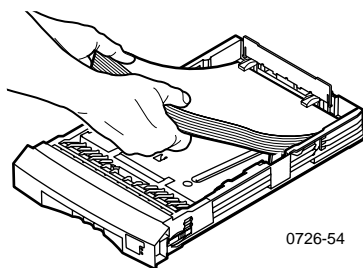

0726-54

### Примечание

Убедитесь, что бумага или пленки помещены под выступы с внутренней стороны задней стенки лотка.

3. Следите за линиями заполнения на левой стенке лотка. Не загружайте бумагу выше линии заполнения **Paper** (Бумага). Не загружайте пленки или наклейки выше линии заполнения **Transparency/Label** (Пленки/наклейки).

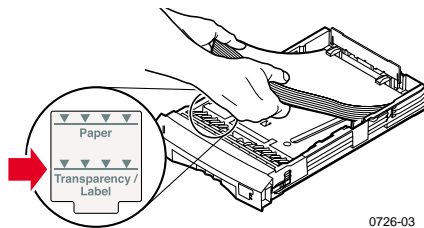
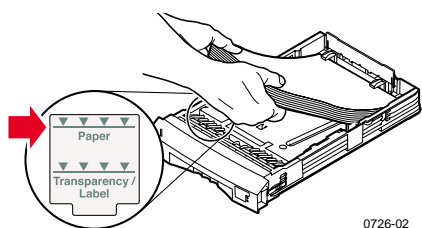

4. Если загружена бумага, переключатель лотка справа на передней стенке лотка должен быть установлен в положение **Бумага** (передвинут вперед). Если загружены пленки, переключатель лотка должен быть установлен в положение **Пленки** (передвинут назад).

Бумага

Пленки

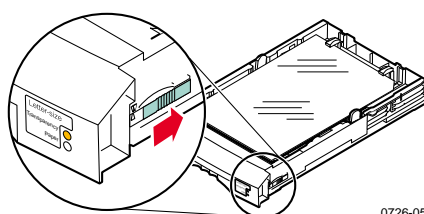
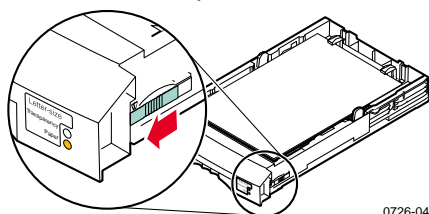

5. Задвиньте лоток в принтер.

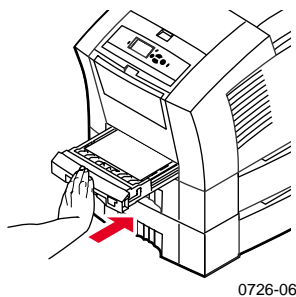

### Примечание

Не помещайте в принтер бумагу, на одной стороне которой уже выполнялась печать, для печати на второй стороне. Страницы, на которых уже выполнялась печать, могут склеиться.

## Загрузка дополнительного лотка повышенной емкости для бумаги

Узел дополнительного лотка повышенной емкости для бумаги находится под базовым принтером. Возможно наличие одного или двух узлов лотков повышенной емкости для бумаги. В программе драйвера принтера эти лотки называются средним и нижним.

### Примечание

НЕ загружайте пленки в лоток повышенной емкости.

Инструкции по загрузке бумаги содержатся на наклейках внутри лотка.

1. Выдвиньте и полностью извлеките лоток.

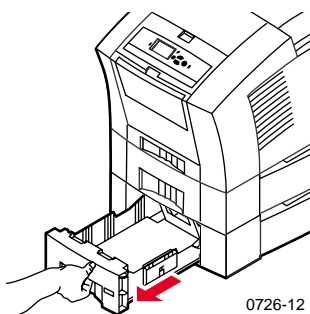

2. Если в лотке осталась бумага, извлеките ее.

### Примечание

Не используйте оставшуюся бумагу повторно в лотке повышенной емкости. Если эта бумага не повреждена, она может использоваться в стандартном лотке для бумаги (верхнем лотке).

3. Откройте новую стопку бумаги. Удалите все мятые или рваные листы бумаги из стопки.

- Поместите стопку бумаги в лоток, чтобы она лежала на наклонном ограничителе у задней стенки лотка. Стопка бумаги должна располагаться под тем же углом, что и ограничитель бумаги.

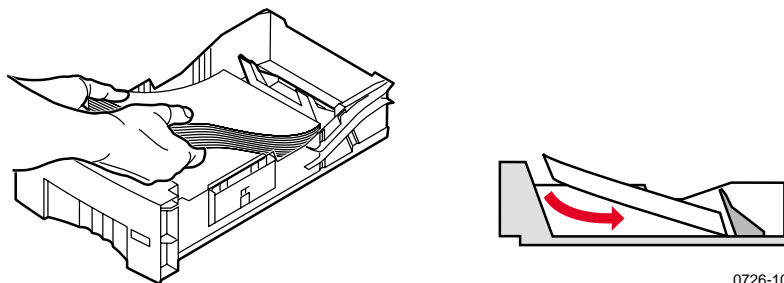

### Примечание

Не загружайте бумагу сверх линии заполнения на левой стенке лотка.

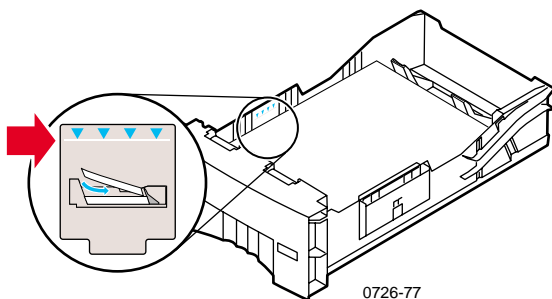

### Примечание

При односторонней печати на бланках бумага должна помещаться **изображением вверх**, а заголовком по направлению к **передней стенке** лотка. При двусторонней печати бланк должен помещаться **изображением вниз**, а заголовком по направлению к **задней стенке** лотка.

- Удалите поврежденные листы.

6. Наклоните задний левый угол лотка немного вниз и встряхните лоток вперед-назад несколько раз до тех пор, пока бумага не будет равномерно выровнена по левому краю лотка и заднему ограничителю бумаги.

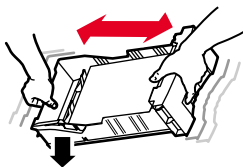

0726-11

7. Задвиньте лоток обратно в принтер.

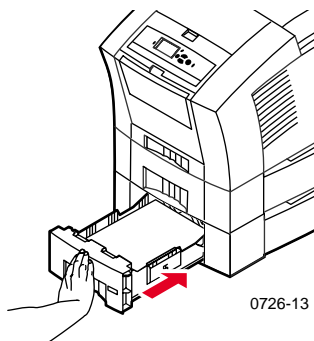

0726-13

## Загрузка дополнительного лотка повышенной емкости для пленок и наклеек

Дополнительный лоток повышенной емкости для пленок и наклеек заменяет стандартный лоток для пленок и наклеек принтера. Он вмещает до 100 листов наклеек или до 175 пленок (а не 50, как стандартный лоток).

Инструкции по загрузке содержатся на наклейках внутри лотка.

1. Выдвиньте лоток.
2. Пленки следует загружать стороной для печати **вверх**, а обрезанный угол пленки должен находиться в **правом дальнем** углу лотка.  
Наклейки следует загружать стороной для печати **вверх**.

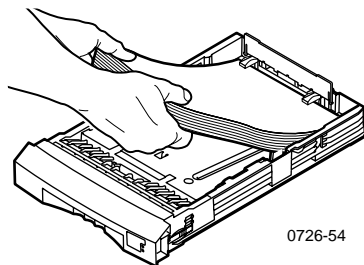

### Примечание

Убедитесь, что наклейки или пленки помещены под выступы с внутренней стороны задней стенки лотка.

3. Следите за линиями заполнения на левой стенке лотка. Не загружайте пленки выше линии заполнения **Transparency** (Пленки). Не загружайте наклейки выше линии заполнения **Label** (Наклейки).

4. Если загружены пленки, переключатель лотка справа на передней стенке лотка должен быть установлен в положение **Transparency** (Пленки) (передвинут назад). Если загружены наклейки, переключатель лотка должен быть установлен в положение **Label** (Наклейки) (передвинут вперед).

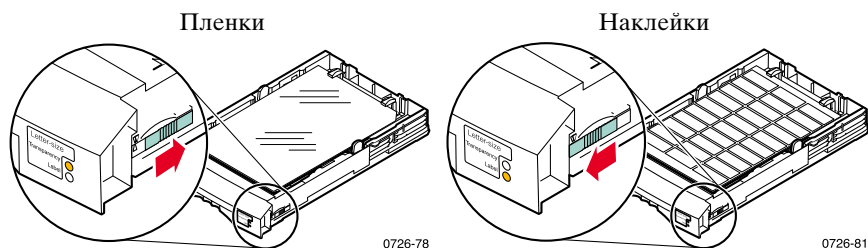

5. Задвиньте лоток обратно в принтер.

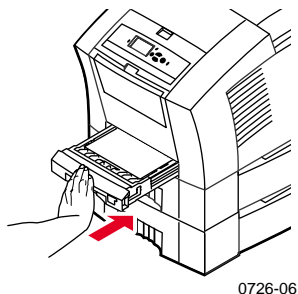

### Примечание

Не используйте пленки и наклейки для двусторонней печати.

## Загрузка дополнительного лотка для бумаги Legal

Дополнительный лоток для бумаги формата Legal заменяет стандартный лоток для пленок и наклеек принтера.

Инструкции по загрузке бумаги содержатся на наклейках внутри лотка.

1. Выдвиньте лоток.

2. Загрузите материалы для печати.
  - Для односторонней печати. Бумагу следует загружать **вверх** стороной, на которой будет выполнена печать. Бланки следует загружать **изображением вверх**, а заголовком по направлению **к передней стенке** лотка.
  - Для двусторонней печати. Бумагу следует загружать стороной для печати **вниз**. Бланки следует загружать **изображением вниз**, а заголовком по направлению **к задней стенке** лотка. Дополнительные сведения о двусторонней печати см. на стр. 39.

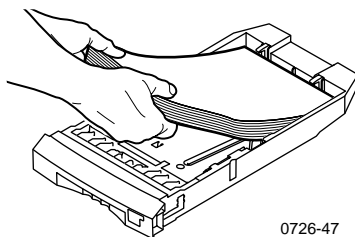

0726-47

3. Следите за линией заполнения на левой стенке лотка. Не загружайте бумагу выше линии заполнения.

### Примечание

Убедитесь, что бумага помещена под выступы с внутренней стороны задней стенки лотка.

4. Задвиньте лоток обратно в принтер.

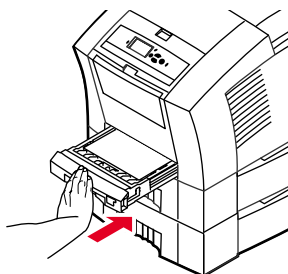

0726-06

5. Для печати на данной бумаге необходимо выбрать значение **Legal** в поле **Размер бумаги** в драйвере принтера.

## Примечание

При необходимости установите приставку для выходного лотка в отверстия на задней панели принтера. Эта приставка предотвращает выпадение бумаги формата Legal из принтера при печати.

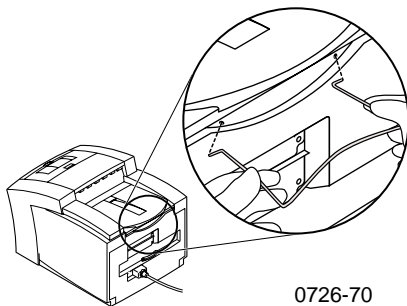

# Ручная подача бумаги

Для получения информации о рекомендуемых типах бумаги, пленки, наклеек и визитных карточек, которые могут быть использованы для ручной подачи, см. стр. 14.

При помощи лотка ручной подачи бумаги можно печатать одно- и двусторонние документы. Для получения дополнительной информации о двусторонней печати см. стр. 39. Инструкции по загрузке бланков в лоток ручной подачи см. на стр. 38. Пленки и конверты могут быть отпечатаны только с одной стороны, дополнительные сведения см. на стр. 32 и стр. 34.

1. В драйвере принтера выберите пункт **Ручная подача бумаги** или **Ручная подача пленки** в качестве **Источника бумаги**.

## Примечание

Драйвер принтера используется также для выбора режима односторонней или двусторонней печати.

2. Отправьте задание на принтер.
3. В случае необходимости откройте лоток ручной подачи.

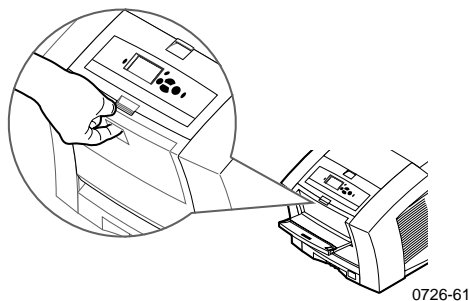

4. В случае необходимости отрегулируйте ограничитель на правой стороне лотка для формата бумаги Letter (и Legal) или A4.

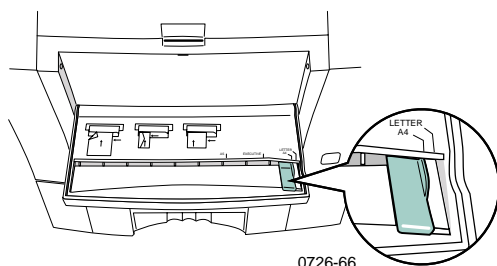

5. После того как передняя панель выведет приглашение **Waiting for Manual Feed** (Ожидание ручной подачи бумаги), вставьте в лоток один лист (или конверт), удерживая его до момента, когда принтер его втянет.

Выравнивайте бумагу, пленку или конверт вдоль левого края лотка. Работая с пленками, убедитесь, что **обрезанный угол** расположен вдоль **правой стороны** и входит **последним**.

- Односторонняя печать – верх листа входит **первым**, сторона, на которой будет производиться печать расположена **лицом вниз**, как показано на следующей иллюстрации.
- Двусторонняя печать – верх листа входит **последним**, сторона, на которой будет сначала производиться печать расположена **лицом вверх**.

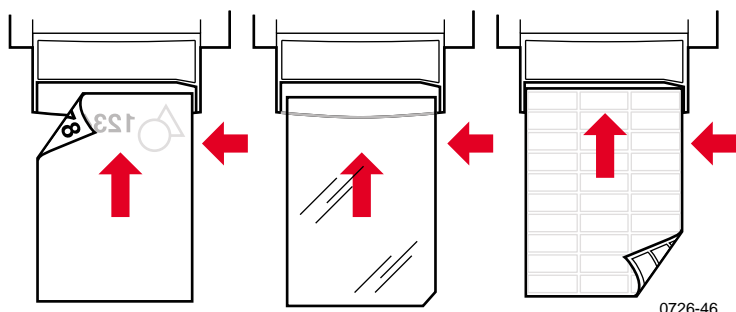

0726-46

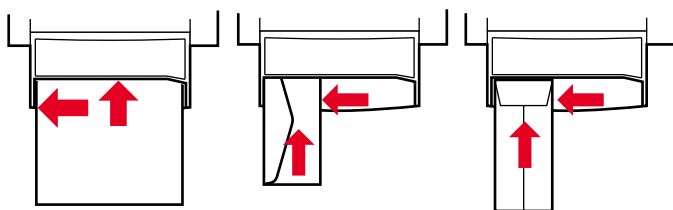

0726-55

6. Проверьте правильность расположения изображения на первом отпечатанном листе.
7. Для загрузки следующего листа дождитесь приглашения на передней панели принтера.

# Печать на специальных материалах

Помимо бумаги для документов при печати допускается использование следующих специальных материалов.

- Бумага для фотографий с высоким разрешением Phaser
- Наклейки и визитные карточки Phaser — см. стр. 30
- Пленки Phaser 860 — см. стр. 32
- Конверты — см. стр. 34
- Бланки — см. стр. 38

## Печать на бумаге для фотографий с высоким разрешением Phaser

Печать на бумаге для фотографий с высоким разрешением Phaser возможна **только с одной стороны**, поскольку на обратной стороне находится эмблема Хегох. Дополнительные сведения см. на стр. 5

1. Допускается два варианта действий.
  - Поместите до 50 листов фотографической бумаги **изображением вверх** в стандартный лоток для бумаги и пленок. Убедитесь, что переключатель установлен в положение **Paper** (Бумага) (передвинут вперед).
  - Выберите подачу бумаги вручную. Бумагу следует вставлять в лоток для ручной подачи только после появления сообщения на передней панели принтера.
2. В драйвере принтера выполните следующие действия.
  - Выберите лоток, в котором находится бумага для фотографий с высоким разрешением (**Верхний лоток**) или **Ручная подача бумаги**.
  - Выберите печать с одной стороны.
  - Выберите значение **Фотографии с высоким разрешением** для режима **Качество печати**.
3. Отправьте задание на принтер.
4. Если выбран параметр **Ручная подача бумаги**, дождитесь сообщения на передней панели принтера, а затем вставьте первый лист **изображением вниз** в лоток для ручной подачи. Следующий лист следует вставлять только после появления сообщения.

## Печать на наклейках и визитных карточках

### Инструкции

- Допускается использование только наклеек для цветной печати на принтере Phaser 860 или визитных карточек для экстрापечати Xerox Phaser; дополнительные сведения см. на стр. 6.
- Если на листе отсутствуют некоторые наклейки или визитные карточки, не используйте этот лист; могут быть повреждены компоненты принтера.
- Наклейки и визитные карточки должны храниться в прохладном сухом месте. Не допускается хранение наклеек и визитных карточек в местах с повышенной влажностью; наклейки и визитные карточки, хранящиеся в таких условиях, могут вызвать замятие в принтере.
- Не используемые наклейки и визитные карточки должны храниться в своих упаковках в горизонтальном положении.
- Запасы должны периодически использоваться и обновляться. Длительное хранение может привести к деформации листов наклеек и визитных карточек и замятию в принтере.
- Печать на листах наклеек и визитных карточек допускается только с одной стороны.

### Инструкции по печати на наклейках или визитных карточках

1. Если приложение имеет настройку для печати наклеек, используйте ее в качестве шаблона. В противном случае см. сведения о параметрах полей в инструкциях к наклейкам и визитным карточкам.

2. Для печати на наклейках выберите из двух вариантов:

- Поместите листы наклеек **изображением вверх** в стандартный лоток для бумаги и пленок (до 50 листов) или в лоток для пленок и наклеек повышенной емкости (до 100 листов). Убедитесь, что переключатель установлен в положение **Paper** (Бумага) или **Label** (Наклейки) (передвинут вперед).

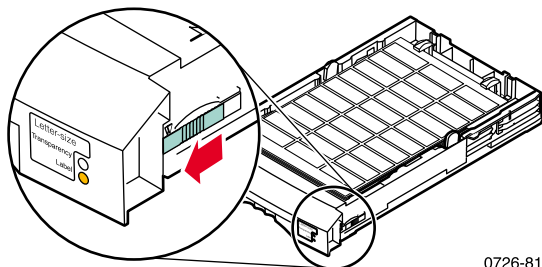

0726-81

- Выберите подачу листов с наклейками вручную. Наклейки следует вставлять в лоток для ручной подачи только после появления сообщения на передней панели принтера.

Визитные карточки для печати следует загружать из лотка для ручной подачи. Лист визитных карточек следует вставлять в лоток для ручной подачи только после появления сообщения на передней панели принтера.

3. В драйвере принтера выполните следующие действия.

- Выберите лоток, в котором находятся наклейки (**Верхний лоток**), или **Ручная подача бумаги**.
- Выберите печать с одной стороны.

4. Отправьте задание на принтер.

5. Если выбран параметр **Ручная подача бумаги**, дождитесь появления сообщения на передней панели принтера, а затем вставьте первый лист наклеек или визитных карточек **изображением вниз** в лоток для ручной подачи. Следующий лист можно вставлять, только

дождавшись следующего сообщения.

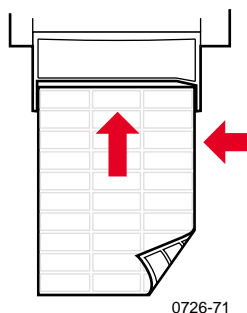

0726-71

## Печать на пленках

### Примечание

Используйте только стандартные пленки или пленки для экстропечати Xerox Phaser 860. Дополнительные сведения см. на стр. 6. Пленки следует брать за края двумя руками, чтобы не оставлять на бумаге отпечатков пальцев и царапин, которые могут привести к плохому качеству печати.

Для печати на пленках:

1. Допускается два варианта действий.
  - Поместите пленки в стандартный лоток для бумаги и пленок (до 50 листов) или в лоток для пленок и наклеек повышенной емкости (до 175 листов) так, чтобы **обрезанный угол** пленок находился в **правом дальнем углу** лотка. Убедитесь, что переключатель установлен в положение **Transparency** (Пленки) (передвинут назад).

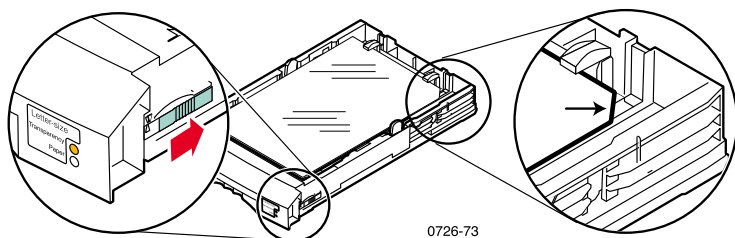

0726-73

- Выберите подачу пленок вручную. Пленки следует вставлять в лоток для ручной подачи только после появления сообщения на передней панели принтера.
2. В драйвере принтера выполните следующие действия.
    - Выберите лоток, в котором находятся пленки (**Верхний лоток**), или **Ручная подача пленок**.
    - Выберите печать с одной стороны.
  3. Отправьте задание на принтер.
  4. Если выбран параметр **Ручная подача пленок**, дождитесь сообщения на передней панели принтера, а затем вставьте первый лист в лоток для ручной подачи таким образом, чтобы **обрезанный угол** пленки находился **справа** и входил в лоток для ручной подачи **последним**. Следующую пленку следует вставлять, только дождавшись следующего сообщения.

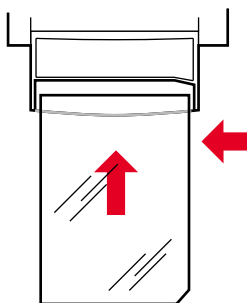

0726-62

## Печать на конвертах

### Инструкции

- Используйте только конверты рекомендованных размеров (см. стр. 16)
- Конверты не должны иметь окошек или металлических застежек.
- Поверхности с клеем не должны быть открытыми
- Для получения наилучших результатов, используйте легкие конверты для лазерной печати
- Допускается только односторонняя печать
- Храните неиспользованные конверты в исходной упаковке, чтобы предотвратить попадание на них пыли и влаги; это может повлиять на качество печати или привести к замятию конвертов.
- После вывода сообщения загрузите один конверт в лоток для ручной подачи, выровняв его по левому краю

### Общие инструкции по печати на конвертах

1. В своем приложении создайте документ, соответствующий размерам конверта; размеры области печати и полей поддерживаемых конвертов см. на стр. 16.

### Примечание

Многие приложения содержат средства создания конвертов. При работе в Microsoft WORD см. стр. 35 для пользователей Windows или стр. 36 для пользователей Macintosh. При работе с другими приложениями Macintosh см. стр. 37. Для пользователей других приложений см. документацию этого приложения.

2. В своем приложении или драйвере принтера выберите следующие параметры.
  - В группе ориентации выберите значение **Горизонтальная**.
  - Выберите размер конверта.
  - Выберите значение **Ручная подача бумаги** в группе **Источник бумаги**.
  - Если приложение содержит средство создания конвертов, выберите способ подачи, соответствующий рисунку на шаге 4.

3. Отправьте задание на принтер
4. После вывода сообщения на передней панели принтера вставьте конверт в лоток для ручной подачи.
  - Конверт вставляется короткой стороной вперед.
  - **Клапан конверта** вставляется **изображением вверх** в закрытом состоянии.

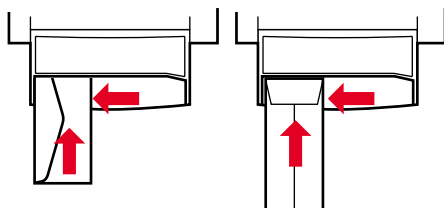

0726-63

## Печать конвертов в Microsoft WORD для Windows

1. В меню **Сервис** выберите команду **Конверты и наклейки**.
2. В диалоговом окне **Конверты и наклейки** откройте вкладку **Конверты** и введите адрес получателя и обратный адрес.
3. Щелкните значок **Подача**.
4. На вкладке **Параметры печати** установите все следующие параметры.
  - **Адресом вниз**
  - **Поворот по часовой стрелке**
  - В поле **Подача из** выберите значение **Ручная подача бумаги**.
  - Щелкните значок **Подача конвертов слева**:

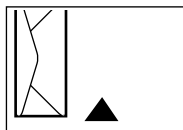

0726-82

5. Откройте вкладку **Параметры конверта**, выберите размер конверта из раскрывающегося списка **Размер конверта**, а затем нажмите кнопку **ОК**.
6. В диалоговом окне **Конверты и наклейки** нажмите кнопку **Печать**.
7. После вывода сообщения на передней панели принтера, вставьте конверт в лоток для ручной подачи.

## Печать конвертов в Microsoft WORD для Macintosh

1. В меню **Сервис** выберите команду **Конверты и наклейки**.
2. В диалоговом окне **Конверты и наклейки** откройте вкладку **Конверты** и введите адрес получателя и обратный адрес.
3. Щелкните значок **Подача**.
4. На вкладке **Параметры печати** установите все следующие параметры.
  - **Адресом вниз**
  - **Поворот по часовой стрелке**
  - **Использовать устройство подачи конвертов**
  - Щелкните значок **Подача конвертов слева:**

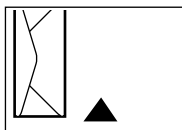

0726-82

5. Откройте вкладку **Параметры конверта**, выберите размер конверта из раскрывающегося списка **Размер конверта**, а затем нажмите кнопку **ОК**.
6. В диалоговом окне **Конверты и наклейки** нажмите кнопку **Печать**.
7. В диалоговом окне **Параметры страницы** установите все следующие **Атрибуты страницы**:
  - **Бумага**. Выберите размер конверта.
  - **Ориентация**. Выберите **Горизонтальная**.
8. Из раскрывающегося списка выберите **Параметры PostScript**, а затем установите следующие значения.
  - **Горизонтальное отражение**
  - **Вертикальное отражение**
9. Нажмите кнопку **ОК**.
10. В диалоговом окне **Печать** в группе параметров **Общие** выберите значение **Ручная подача бумаги** для поля **Источник бумаги**, а затем нажмите кнопку **Печать**.
11. После вывода сообщения на передней панели принтера вставьте конверт в лоток для ручной подачи.

## Печать конвертов в других приложениях для Macintosh

Выполните инструкции в документации данного приложения. Если адрес на конверте печатается неправильно, измените настройки драйвера принтера **Параметры страницы**, прежде чем печатать следующий конверт.

1. В меню **Файл** выберите команду **Параметры страницы**.
2. Выберите следующие **Атрибуты страницы**:
  - **Бумага**. Выберите размер конверта.
  - **Ориентация**. Выберите **Горизонтальная**.
3. Из раскрывающегося списка выберите **Параметры PostScript**, а затем установите следующие значения.
  - **Горизонтальное отражение**
  - **Вертикальное отражение**
4. Нажмите кнопку **ОК**.
5. В меню **Файл** выберите команду **Печать**.
6. В поле **Источник бумаги** выберите значение **Ручная подача бумаги**.
7. Нажмите кнопку **Печать**.
8. После вывода сообщения на передней панели принтера вставьте конверт в лоток для ручной подачи.

## Печать на бланках

На бланках возможна как односторонняя, так и двусторонняя печать. Допустимые плотность и размеры бумаги см. на стр. 14.

1. Допускается два варианта действий.
  - Поместите бланк в стандартный лоток для бумаги и пленок (переключатель должен быть установлен в положение **Paper** (Бумага)) или в лоток повышенной емкости для бумаги.

Для односторонней печати — поместите бланк **изображением вверх**, а заголовком **к передней стенке** лотка.

Для двусторонней печати — поместите бланк **изображением вниз**, а заголовком **к задней стенке** лотка.

- Выберите подачу бумаги ручную. Бумагу следует вставлять в лоток для ручной подачи только после появления сообщения на передней панели принтера.
2. В драйвере принтера выполните следующие действия.
    - Выберите лоток, в котором находятся бланки, или параметр **Ручная подача бумаги**.
    - Выберите одностороннюю или двустороннюю печать.
  3. Отправьте задание на принтер.
  4. Если выбран параметр **Ручная подача бумаги**, дождитесь сообщения на передней панели принтера, а затем вставьте бумагу.

Для односторонней печати — поместите бланк **изображением вниз**; бланк должен входить в лоток для ручной подачи заголовком **вперед**.

Для двусторонней печати — поместите бланк **изображением вверх**; бланк должен входить в лоток для ручной подачи заголовком **назад**.

Следующий лист бумаги следует вставлять, только дождавшись следующего сообщения.

# Двусторонняя печать

Принтер может быть настроен для автоматической двусторонней печати с использованием в лотке для бумаги или ручной подачи бумаги Letter, A4 или Legal. Допустимые плотность и типы бумаги см. на стр. 14.

**Не следует** использовать для двусторонней печати пленки, наклейки, визитные карточки, конверты, картон, открытки, карточки или фотобумагу высокого разрешения.

## Внимание!

Не помещайте в принтер бумагу, на одной стороне которой уже выполнялась печать, для печати на второй стороне. Страницы, на которых уже выполнялась печать, могут склеиться и подача бумаги будет нарушена.

При печати любого задания драйвер принтера может использоваться для выбора ориентации изображений на странице: **Вертикальная ориентация** или **Горизонтальная ориентация**. При двусторонней печати также можно выбирать параметры брошюровки, определяющие способ поворота страниц; в таблице на стр. 41 см. формулировки, используемые в драйверах принтера.

Вертикальная ориентация

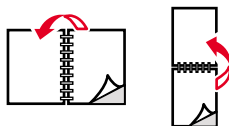

0726-64

Горизонтальная ориентация



0726-65

## Двусторонняя печать

1. Допускается два варианта действий.
  - Поместите бумагу в стандартный лоток для бумаги и пленок (установив переключатель лотка в положение **Paper** (Бумага)), в лоток для бумаги Legal или в лоток для бумаги повышенной емкости, в зависимости от ее размера. Если выполняется печать на бланках, см. стр. 38.
  - Выберите подачу бумаги вручную. Бумагу следует вставлять в лоток для ручной подачи только после появления сообщения на передней панели принтера.
2. В драйвере принтера выполните следующие действия.
  - Выберите лоток, в котором находится бумага, или параметр **Ручная подача бумаги**.
  - Выберите двустороннюю печать. В таблице на стр. 41 представлены формулировки, используемые в драйверах принтера.
3. Отправьте задание на принтер.
4. Если выбран параметр **Ручная подача бумаги**, дождитесь сообщения на передней панели принтера, а затем вставьте первый лист бумаги в лоток для ручной подачи. Следующий лист следует вставлять, только дождавшись нового сообщения.

### Примечание

При двусторонней печати бумага частично выходит, а затем подается обратно в принтер для печати на второй стороне. Во избежание замятия не прикасайтесь к бумаге до полного ее выхода из принтера.

## Настройка драйвера принтера для двусторонней печати

<b>Macintosh LaserWriter 8.6</b> или <b>LaserWriter 8.7</b>	<ol style="list-style-type: none"><li>1. В меню <b>Файл</b> выберите команды <b>Печать</b>, а затем <b>Макет</b>.</li><li>2. Выберите <b>Печать на обеих сторонах</b>.</li><li>3. Задайте параметры брошюровки.</li></ol>
<b>Windows 95</b> или <b>Windows 98</b>	<ol style="list-style-type: none"><li>1. В меню <b>Файл</b> выберите команду <b>Печать</b>.</li><li>2. Нажмите кнопку <b>Свойства</b>.</li><li>3. На вкладке <b>Установка</b> выберите <b>Печать на 2 сторонах</b>.</li><li>4. Установите или снимите флажок <b>Брошюровка по верхнему краю</b>.</li></ol>
<b>Windows 2000</b>	<ol style="list-style-type: none"><li>1. В меню <b>Файл</b> выберите команду <b>Печать</b>.</li><li>2. Нажмите кнопку <b>Свойства</b>.</li><li>3. На вкладке <b>Макет</b> выберите вариант <b>Вдоль длинного края</b> или <b>Вдоль короткого края</b>.</li></ol>
<b>Windows NT</b>	<ol style="list-style-type: none"><li>1. В меню <b>Файл</b> выберите команду <b>Печать</b>.</li><li>2. Нажмите кнопку <b>Свойства</b>.</li><li>3. На вкладке <b>Параметры страницы</b> выберите вариант <b>Длинный край</b> или <b>Короткий край</b>.</li></ol>

# Поиск и устранение проблем качества печати

## Непропечатанные полосы

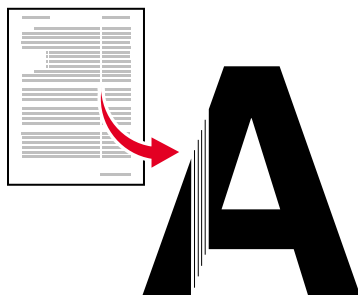

0726-87

Определите, возникает ли проблема только для определенных или для всех цветов, распечатав **Diagnostic Pages** (Страницы диагностики) с передней панели принтера:

1. Выделив **Menu** (Меню), нажмите клавишу **ОК**.
2. Перейдите к **Printable Pages Menu** (Меню печатаемых страниц), нажав клавишу **прокрутки вверх** или **прокрутки вниз**.
3. Нажмите клавишу **ОК**.
4. Выберите команду **Print Diagnostic Pages** (Печать страниц диагностики).
5. Нажмите клавишу **ОК**.

### Примечание

**Страницы диагностики** также могут быть распечатаны из вкладки драйвера **Поиск и устранение неисправностей**.

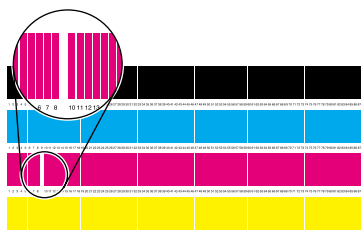
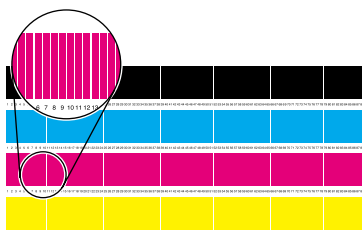

0726-83

## Не пропечатана полоса одного или нескольких цветов

1. На передней панели выберите команду **Eliminate Light Stripes** (Удаление светлых полос) для очистки печатающей головки и выполнения пробной печати.
  - a. Выделив **Menu** (Меню), нажмите клавишу **ОК**.
  - b. Перейдите к **Support Menu** (Меню поддержки), нажав клавишу **прокрутки вверх** или **прокрутки вниз**.
  - c. Нажмите клавишу **ОК**.
  - d. Выберите пункт **Improve Print Quality?** (Улучшить качество печати?)
  - e. Нажмите клавишу **ОК**.
  - f. Выберите пункт **Eliminate Light Stripes** (Удаление светлых полос).
  - g. Нажмите клавишу **ОК**.

### Примечание

Пункт **Удаление светлых полос** также может быть выбран на вкладке драйвера **Поиск и устранение неисправностей**.

2. Если полоса цвета не пропечатывается, повторите шаг 1. При необходимости повторите эти действия до трех раз подряд.
3. Если проблема не устранена:
  - a. Выключите принтер по крайней мере на 4 часа.
  - b. После включения принтера напечатайте **Diagnostic Pages** (Страницы диагностики) и при необходимости выберите пункт **Eliminate Light Stripes** (Удаление светлых полос).

## При пробной печати не пропечатываются полосы всех четырех цветов

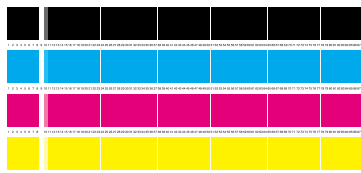

0726-86

1. При необходимости очистите ограничитель быстрого высвобождения; см. инструкции на стр. 63.
2. При необходимости очистите протирающее устройство ящика обслуживания; см. инструкции на стр. 66.
3. Проверьте, не засорена ли область выхода бумаги из принтера. При необходимости очистите выходные ролики; см. инструкции на стр. 67.
4. При необходимости очистите печатающую головку и выполните пробную печать.
  - a. Выберите пункт **Eliminate Light Stripes** (Удаление светлых полос) на передней панели (как описано на стр. 43) или на вкладке драйвера **Поиск и устранение неисправностей**.
  - b. Проверьте результат пробной печати.
  - c. Если полоса цвета не пропечатывается, повторите шаги a и b. При необходимости повторите их до трех раз подряд.
5. Если проблема не устранена:
  - a. Выключите принтер по крайней мере на 4 часа.
  - b. После включения принтера напечатайте **Diagnostic Pages** (Страницы диагностики) и при необходимости выберите пункт **Eliminate Light Stripes** (Удаление светлых полос).

## Смазанные или загрязненные области при печати



0726-85

- На передней панели выберите пункт **Remove Print Smears** (Удаление смазанных отпечатков). Повторите при необходимости.
  - a. Выделив **Menu** (Меню), нажмите клавишу **ОК**.
  - b. Перейдите к **Support Menu** (Меню поддержки), нажав клавишу **прокрутки вверх** или **прокрутки вниз**.
  - c. Нажмите клавишу **ОК**.
  - d. Выберите пункт **Improve Print Quality?** (Улучшить качество печати?).
  - e. Нажмите клавишу **ОК**.
  - f. Выберите пункт **Remove Print Smears** (Удаление смазанных отпечатков).
  - g. Нажмите клавишу **ОК**.
- Необходимо использовать только бумагу, поддерживаемую принтером. Список рекомендуемых типов бумаги см. на стр. 14. Кроме того можно распечатать **Paper Tips Page** (Страница советов по использованию бумаги) из меню передней панели **Printable Pages Menu** (Меню печатаемых страниц).
- При необходимости очистите протирочное устройство ящика обслуживания; см. инструкции на стр. 66.
- Если на выходных роликах появляются чернила или загрязнение, очистите ролики; см. инструкции на стр. 67.
- Если на роликах подачи бумаги появляются чернила или загрязнение, очистите ролики; см. инструкции на стр. 67.

## Слишком светлые или слишком темные изображения при печати

- Выдвиньте лоток и проверьте расположение переключателя справа на передней панели лотка. Передвиньте его вперед для печати на бумаге (или наклейках) или назад для печати на пленках. После установки переключателя в нужное положение, задвиньте лоток обратно.

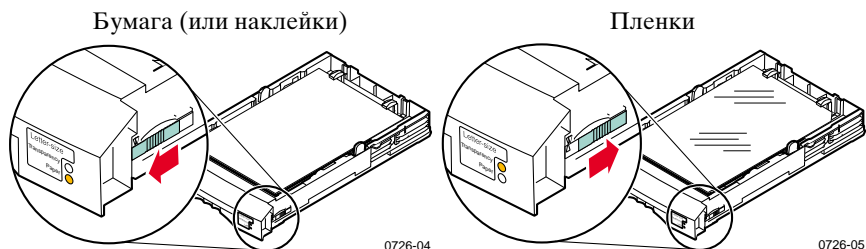

- Выберите другой режим печати в драйвере принтера, а затем повторите печать задания; см. стр. 11.
- Выберите другой режим коррекции цвета в драйвере принтера, а затем повторите печать задания; см. стр. 12.

# Замятия бумаги

## Советы по предотвращению замятия

- Используйте **только** рекомендованную бумагу, пленку, наклейки и визитные карточки. Для получения дополнительной информации см. стр. 14.
- Используйте чистую, неповрежденную бумагу.
- Загружайте бумагу из недавно открытой упаковки.
- Не кладите бумагу выше линии заполнения лотка для бумаги.
- В случае, если бумага все еще заминается, переверните бумагу в лотке.
- Если вы заметили, что валики принтера грязные, их следует почистить.

Для получения дополнительной информации распечатайте **Help Guide** (Справочное руководство) с передней панели принтера (как описано на стр. 9), либо посетите веб-узел поддержки пользователей Xerox по адресу:

**[www.xerox.com/officeprinting/support](http://www.xerox.com/officeprinting/support)**

## Устранение замятий

При возникновении замятия бумаги на передней панели принтера выводятся сведения о месте замятия и способе его устранения.

## Замятие бумаги – для устранения откройте выходную крышку

### Внимание!

Не используйте инструменты для удаления замятой бумаги из выходной области. Использование инструментов в этой области может повредить светочувствительную поверхность принтера.

### Решение 1

Если бумага частично вышла из выходного отверстия принтера:

1. Обеими руками удалите замятую бумагу. Если бумага легко не удаляется см. Решение 2.

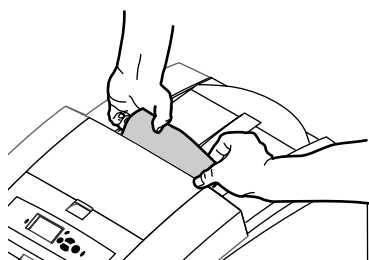

0726-16

2. Полностью удалите лист бумаги, так как любые кусочки бумаги, оставшиеся в принтере, могут вызвать замятие бумаги.

## Решение 2

Если бумага частично вышла из принтера, но не может быть легко удалена:

1. Откройте выходную крышку.

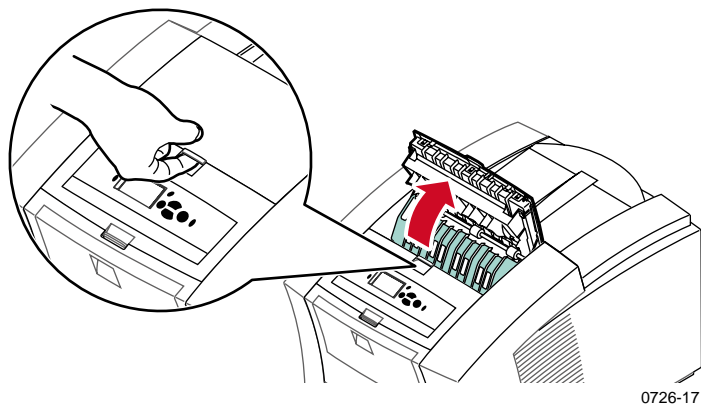

2. Обими руками удалите замятую бумагу. Если бумага все еще находится внутри принтера, перейдите к Решению 3 (Шаг 2).

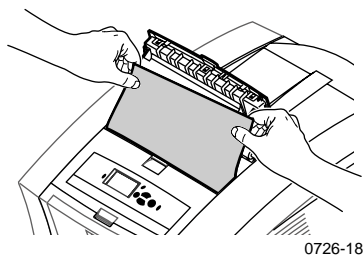

3. Полностью удалите лист бумаги, так как любые кусочки бумаги, оставшиеся в принтере, могут вызвать замятие бумаги.
4. Закройте переднюю крышку.

## Решение 3

Если бумага попадает под ограничитель быстрого высвобождения:

1. Откройте выходную крышку.
2. Поднимите зеленый ограничитель бумаги.

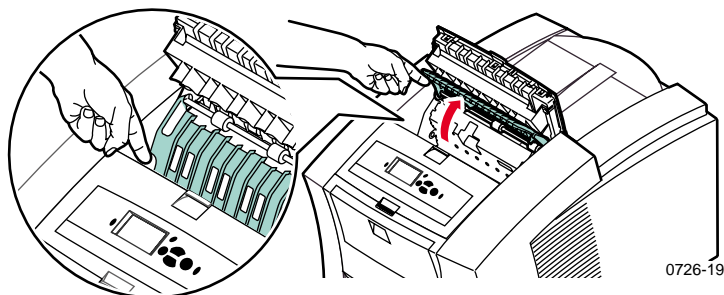

### Внимание!

Во избежание изгиба или повреждения прозрачной пластиковой кромки осторожно обращайтесь с ограничителем быстрого высвобождения.

3. Поднимите зеленые фиксаторы и удалите ограничитель.  
**Не используйте острые предметы в этой области принтера.**

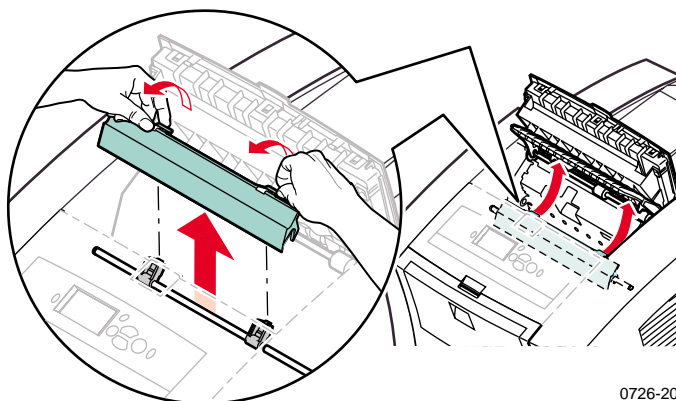

- Удалите застрявшую бумагу.

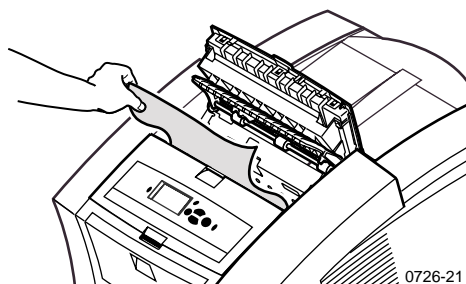

- Убедитесь, что сверху на металлическом валу лежит тонкий белый пылезащитный экран. Затем установите на место ограничитель быстрого высвобождения, нажав на зеленые фиксаторы до щелчка.

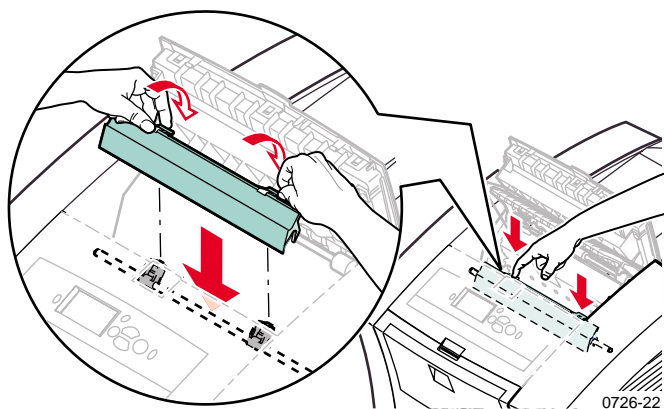

### Примечание

Убедитесь, что ограничитель полностью установлен, осторожно потянув его. Если он не вошел полностью в гнездо, возможно появление замятой бумаги и ухудшение качества печати.

- Закройте выходную крышку.

## Замятие бумаги – для устранения откройте переднюю крышку

1. Откройте переднюю крышку.

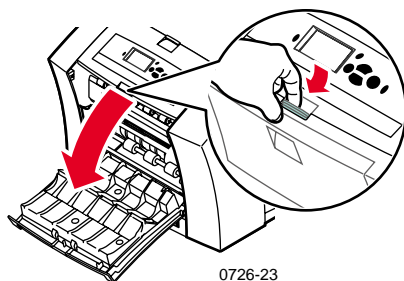

2. Обеими руками удалите замятую бумагу.
3. Если при удалении замятой бумаги чувствуется сопротивление, поверните зеленый регулятор чтобы помочь подать бумагу.

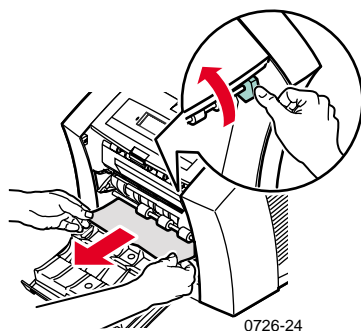

4. Полностью удалите лист бумаги, так как любые кусочки бумаги, оставшиеся в принтере, могут вызвать замятие бумаги.
5. Закройте переднюю крышку.

## Замытие бумаги – для устранения снимите верхний лоток или лоток для бумаги

1. Полностью удалите верхний лоток или лоток для бумаги.
2. Обеими руками аккуратно удалите замытую бумагу.

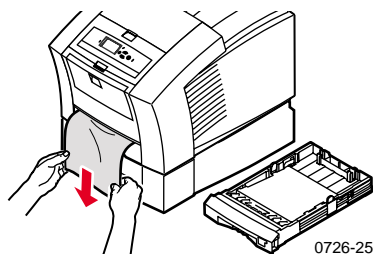

3. Установите на место верхний лоток или лоток для бумаги.

## Замытие бумаги – для устранения снимите средний лоток

1. Полностью удалите средний лоток.
2. Обеими руками аккуратно удалите замытую бумагу.

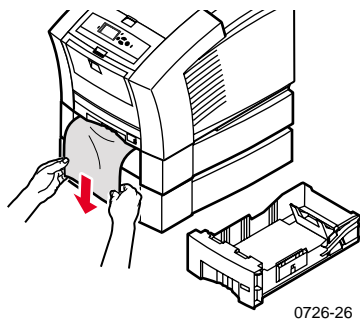

3. Установите на место средний лоток.

## Замятие бумаги – для устранения снимите нижний лоток

1. Полностью удалите нижний лоток.
2. Обеими руками аккуратно удалите замятую бумагу.

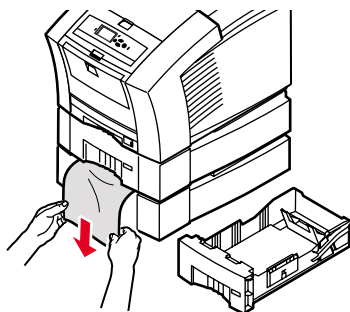

0726-27

3. Установите на место нижний лоток.

## Замятие бумаги, неверный размер – для устранения откройте выходную крышку

Принтер может пытаться печатать на бумаге неверного размера. Перед устранением замятия убедитесь, что бумага, загруженная в лоток для бумаги, правильного размера и соответствует спецификациям. См. стр. 14 для получения информации о поддерживаемых размерах и типах бумаги.

### Внимание!

Не используйте инструменты для удаления бумаги из выходной области. Использование инструментов в этой области может повредить светочувствительную поверхность принтера.

Для устранения замятия в выходной области следуйте шагам, начинающимся на стр. 48.

## Замятие бумаги – повторите ручную подачу бумаги

1. Обеими руками удалите замятую бумагу, пленку, лист с наклейками или визитными карточками.

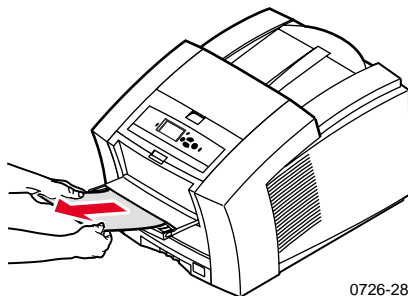

2. Убедитесь, что бумага (или другие материалы для печати) правильного размера и соответствует спецификациям; см. стр. 14.
3. Убедитесь, что лоток ручной подачи бумаги полностью вставлен, осторожно нажав на него.
4. После сообщения на экране, повторно вставьте только один лист бумаги или один конверт. Обеими руками заправляйте лист до тех пор, пока не почувствуете, что принтер захватил лист. Убедитесь, что лист или конверт вставлен надлежащим образом, т.е. расположен вдоль левого края лотка и входит в принтер прямо и ровно. Особую осторожность соблюдайте при загрузке конвертов и малоформатных листов бумаги.

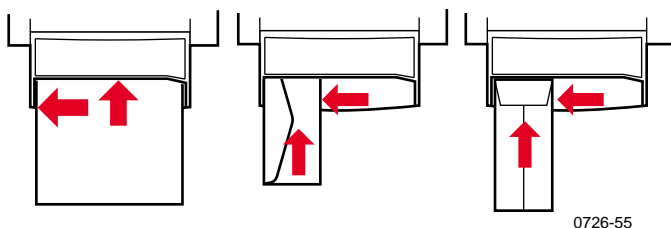

# Обслуживание и очистка

## Загрузка чернил

См. стр. 2 для получения информации о чернилах Phaser 860 ColorStix II.

### Внимание!

Используйте только чернила **Phaser 860 ColorStix® II**; использование других чернил или чернил, разработанных для других моделей цветных принтеров Phaser® может повлиять на качество печати. Условия гарантии Xerox и контракты на обслуживание не распространяются на повреждения, неисправности и ухудшения характеристик, вызванные использованием бумаги и расходных материалов других производителей, или использованием материалов Xerox, не предназначенных для этого принтера.

### Советы по использованию чернил

- Храните чернильные бруски в упаковке вплоть до начала их использования.
- Во избежание затора никогда не вставляйте поврежденные чернильные бруски в чернильные ячейки.

## Загрузка чернильных брусков

Вы можете загрузить чернильные бруски, когда принтер бездействует, либо когда на переднюю панель принтера выводится сообщение **Ink low** (Мало чернил) или **Ink out** (Нет чернил).

1. Откройте верхнюю крышку.

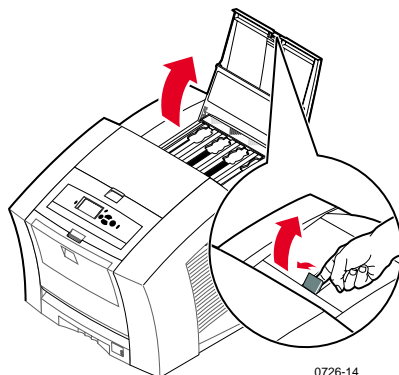

2. Определите ячейку, в которую нужно загрузить чернильный брусок. Метка над каждой ячейкой показывает цвет и номер цвета этого лотка.
3. Удалите чернильный брусок из упаковки.

### Примечание

Так как малиновые, синие и черные чернильные бруски все темные, см. номер их цвета; этот номер соответствует номеру ячейки для этого цвета. Желтые чернильные бруски могут быть пятнистыми, что не влияет на качество печати.

- Поместите чернильные бруски в отверстие соответствующей ячейки для загрузки чернил. **Не следует с силой вставлять чернила в ячейку.**

### Примечание

Каждый брусок имеет уникальную форму, соответствующую его ячейке. Вставляйте бруски узким концом вперед.

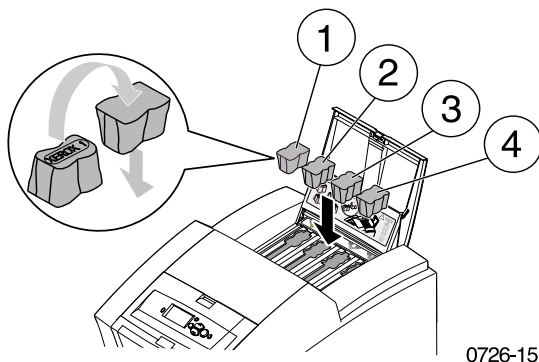

- Закройте верхнюю крышку.

Передняя панель может выводить сообщение **Warming Up** (Разогрев), пока принтер не готов к печати.

## Очистка лотка для отходов

Очищать лоток для отходов следует когда передняя панель принтера выводит сообщение, что лоток для отходов заполнен.

### Примечание

Для уменьшения отходов чернил и оптимизации характеристик работы следует всегда оставлять принтер включенным.

### Внимание!

Внутренние детали принтера могут быть горячими.  
Не прикасайтесь к горячим поверхностям!

1. Откройте переднюю крышку.

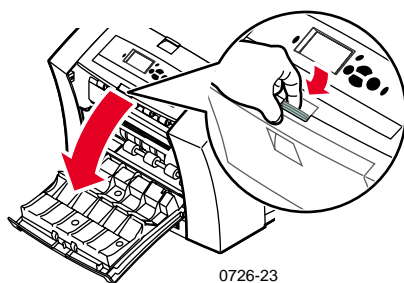

2. Вытащите ящик обслуживания (помеченный А), если он не заблокирован.

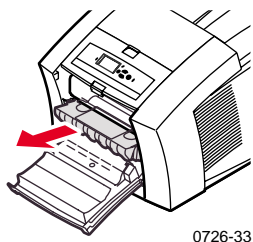

## Примечание

Ящик обслуживания заблокирован во время цикла разогрева, когда принтер включен и пока чернила остывают после процедуры **Eliminate Light Stripes** (Уничтожение светлых полос). Если лоток для обслуживания заблокирован, закройте все крышки и подождите 15 минут, затем повторите шаги 1 и 2.

3. Поднимите лоток для мусора (помеченный В) из ящика обслуживания. **Соблюдайте осторожность, лоток для мусора может быть горячим!**

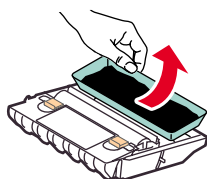

0726-49

4. Очистите лоток для мусора, осторожно сгибая его или постукивая по бокам отсека для мусора. Чернила не токсичны и могут быть выброшены как обычный мусор.



0726-56

5. Установите лоток для мусора на место. Убедитесь, что лоток ровно установлен в принтере.

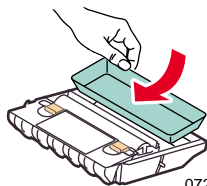

0726-34

6. Установите ящик обслуживания на место.
7. Закройте переднюю крышку.

**Примечание**

Не следует повторно использовать отработанные чернила, они могут повредить принтер. Условия гарантии на принтер на это повреждение не распространяются.

## Замена набора для обслуживания

Набор для обслуживания относится к расходным материалам. Он состоит из служебного валика (помеченного С1), который поддерживает поверхность светочувствительного барабана и счетчика (помеченного С2). Набор находится в ящике обслуживания (помеченном А), доступ к которому осуществляется через переднюю крышку принтера.

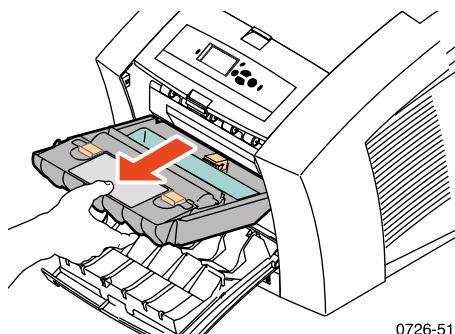

0726-51

Закажите новый набор для обслуживания, когда на передней панели принтера появится сообщение о том, что старый почти исчерпан. Замените его, когда передняя панель принтера сообщит о необходимости замены набора для обслуживания. В зависимости от объемов печати и средней площади заполнения листа закажите либо стандартный, либо расширенный набор для обслуживания, см. стр. 2 для получения дополнительной информации.

### Внимание!

Внутренние детали принтера могут быть горячими.  
Не прикасайтесь к горячим поверхностям!

Для получения инструкции по замене, см. детальные, иллюстрированные инструкции в комплекте нового набора для обслуживания.

## Очистка ограничителя быстрого высвобождения

1. Откройте выходную крышку.

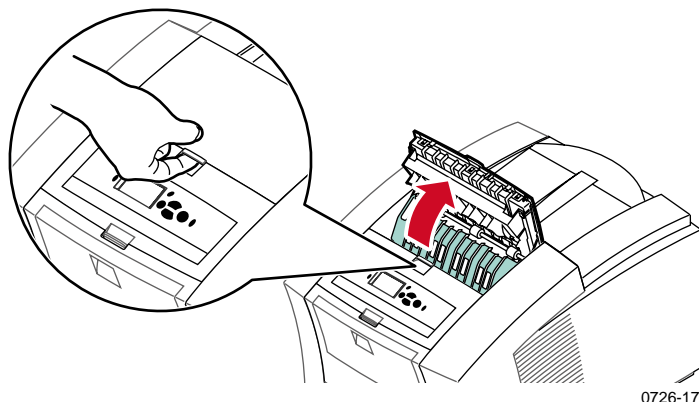

2. Приподнимите зеленый ограничитель бумаги.

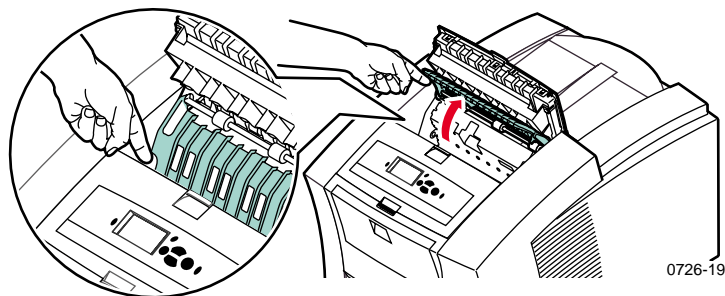

### Внимание!

Во избежание изгиба или повреждения прозрачного пластикового края осторожно обращайтесь с ограничителем быстрого высвобождения.

3. Поднимите зеленые фиксаторы и удалите ограничитель.  
**Не используйте острые предметы в этой области принтера.**

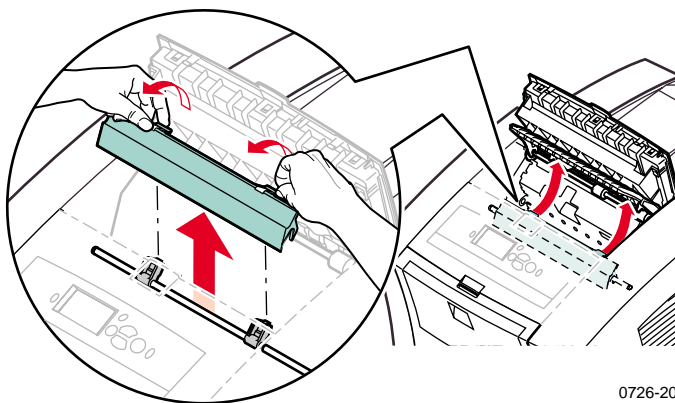

0726-20

4. Слегка протрите ограничитель быстрого высвобождения смоченной в спирте тряпкой (используя 90% спиртовой изопропил).

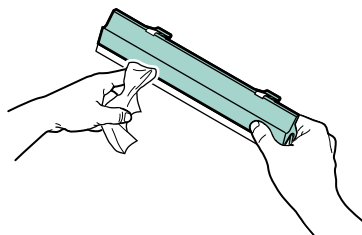

0726-37

5. Убедитесь, что сверху на металлическом валу лежит тонкий белый пылезащитный экран. Затем установите на место ограничитель быстрого высвобождения, нажав на зеленые фиксаторы до щелчка.

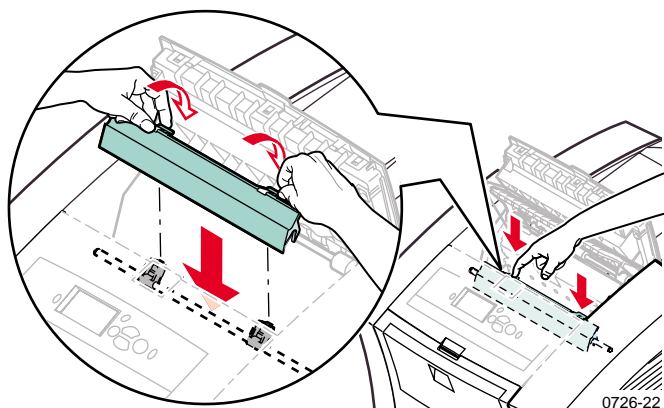

### Примечание

Убедитесь, что ограничитель полностью установлен, осторожно потянув его. Если он не вошел полностью в гнездо, возможно замятие бумаги и ухудшение качества печати.

6. Закройте выходную крышку.

## Очистка протирочного устройства ящика обслуживания

1. Откройте переднюю крышку.

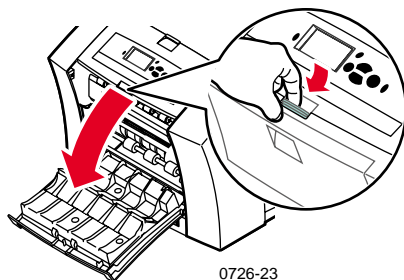

2. Удалите ящик обслуживания (помеченный А).

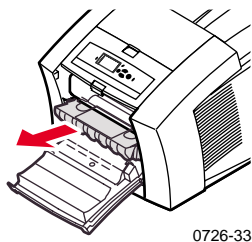

3. Используйте неворсистую ткань, чтобы очистить верх и верхние края подвижного пластикового протирочного устройства, расположенного на ящике обслуживания между валиком и лотком для мусора.

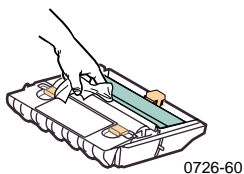

4. Установите ящик обслуживания на место и закройте переднюю крышку.

## Очистка выходных валиков

1. Откройте выходную крышку.
2. Очистите выходные валики смоченной в спирте тряпкой (используя 90% спиртовой изопропил). Для вращения валиков используйте зеленый регулятор.

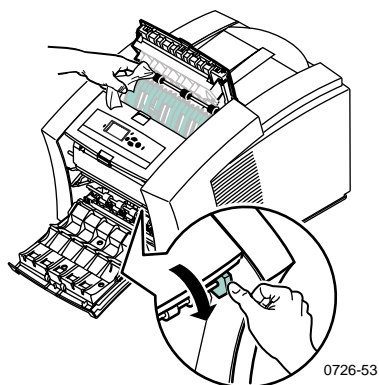

3. Закройте выходную крышку.

## Очистка блока валиков подачи бумаги

1. Откройте переднюю крышку.

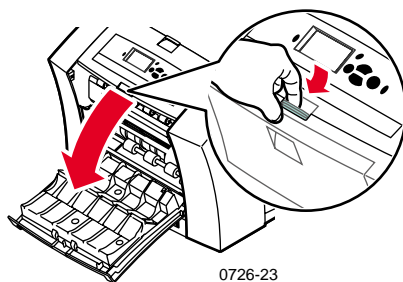

- Удалите лоток для обслуживания (помеченный А).

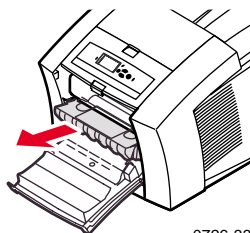

0726-33

- Для очистки валиков в рядах 1, 2 и 3 используйте смоченную спиртом тряпку (используя 90% спиртовой изопропил). Для вращения валиков в рядах 1 и 3 используйте зеленый регулятор.

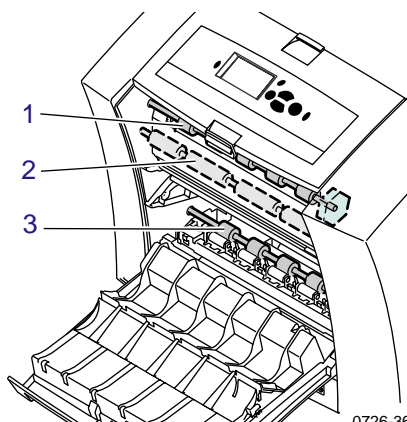

0726-36

- Очистите все следы чернил с полированного металлического ограничителя (расположенного между валиками 1 и 2) при помощи смоченной в спирте тряпки (используя 90% спиртовой изопропил).
- Поместите лоток для обслуживания на место и закройте переднюю крышку.

# Перемещение и транспортировка принтера

## Перемещение принтера внутри офиса

1. Закройте все дверцы и крышки принтера.
2. Выключите питание принтера с помощью выключателя, расположенного на задней панели принтера.

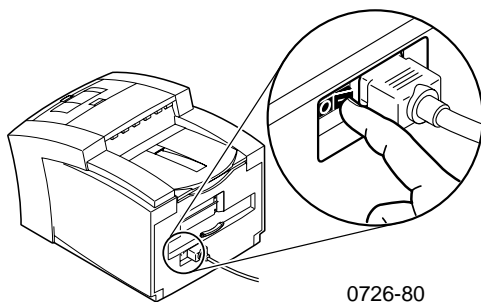

3. Немедленно выберите на передней панели пункт **Выключение для перемещения принтера** и нажмите клавишу **ОК** до того, как передняя панель принтера погаснет; (эта операция должна быть выполнена в течение 4 секунд).
4. Подождите, пока принтер полностью не остынет и чернила не затвердеют, так как это необходимо для безопасного перемещения принтера. При включенном вентиляторе это процесс займет по крайней мере 20 минут.

### Примечание

Если пункт **Выключение для перемещения принтера** не выбран, для безопасного перемещения следует подождать по крайней мере 30 минут, прежде чем перемещать принтер.

5. После того, как чернила охладились, отсоедините принтер от розетки электропитания.
6. Чтобы поднять принтер, удалите верхний лоток для бумаги, освободив место для рук.

### Примечание

Всегда перемещайте принтер отдельно от лотка для бумаги повышенной емкости.

7. Для перемещения принтера на новое место необходимо два человека.

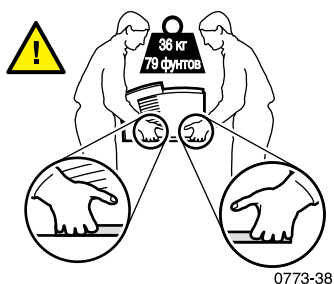

## Транспортировка принтера

Для подготовки принтера к транспортировке выполните шаги с 1 по 5, (начало на стр. 69), а затем:

1. Откройте переднюю крышку.

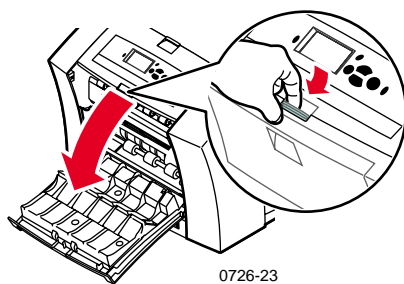

2. Удалите ящик обслуживания (помеченный А) и поместите его на хранение в пластиковую упаковку.

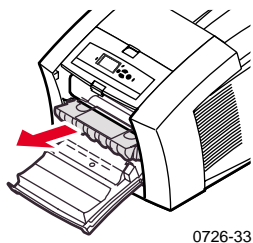

## Внимание!

Всегда извлекайте ящик обслуживания перед транспортировкой принтера. Транспортировка принтера с ящиком обслуживания может привести к повреждению принтера.

3. Закройте переднюю крышку.
4. Поместите принтер в его исходную картонную упаковку, используя оригинальные упаковочные материалы. Если исходная картонная упаковка или упаковочные материалы отсутствуют, закажите их у Xerox (номер заказа 065-0594-00).
5. Во избежание повреждений при транспортировке, см. инструкции на компакт-диске принтера или см. веб-узел Xerox по адресу:  
**[www.xerox.com/officeprinting/support](http://www.xerox.com/officeprinting/support)**

# Справочная информация

Воспользуйтесь следующими информационными ресурсами.

## Компакт-диск принтера

На компакт-диске принтера содержатся ссылки на различные доступные для установки ресурсы, а также дополнительные сведения о цветном принтере Phaser.

- Последние сведения (Read Me)
- Драйверы принтера
- Программы установки драйверов (для Mac и Windows)
- *Руководство пользователя цветного принтера Phaser 860* (настоящее руководство)
- *Advanced Features and Troubleshooting Manual* (Руководство по дополнительным функциям и устранению неисправностей)
- Плакат *Руководство по установке*
- Видеоклипы с инструкциями
- Сведения по работе в сети
- Инструкции по очистке
- Инструкции по расходным материалам
- Инструкции по установке
- Adobe Acrobat Reader (для чтения файлов в формате PDF)
- Adobe Type Manager (ATM)

## Компакт-диск с дополнительными инструментами сетевого управления

Этот компакт-диск содержит инструменты сетевого управления, включая служебную программу загрузки CentreWare DP, инструменты Unix, и программное приложение загрузки шрифтов Font Downloader.

## Передняя панель принтера и внутренние страницы

Нажмите клавишу **Информация**, чтобы получить дополнительную информацию о сообщениях, отображаемых на передней панели.

Воспользуйтесь меню **Printable Pages** (Печатаемые страницы), чтобы распечатать внутренние страницы со сведениями о конфигурации принтера, расходных материалах, бумаге и т.п. См. стр. 9 для получения инструкций.

## Драйвер Windows и справочная система драйвера

При использовании Windows 95, Windows 98, Windows 2000 или Windows NT установите драйвер с компакт-диска для принтера и применяйте его для:

- связи с соответствующими веб-ресурсами через вкладку **Поиск и устранение неисправностей**
- получения сведений о функциях принтера - кнопка **Справка** на вкладке
- получения сведений о неисправностях принтера - кнопки **Справка** и **Руководство по устранению неисправностей**.

Для доступа к драйверу принтера Phaser 860:

1. Нажмите кнопку **Старт**, выберите пункт **Настройка**, а затем - команду **Принтеры**.
2. В папке **Принтеры** щелкните правой кнопкой мыши значок принтера Phaser 860.
3. В контекстном меню выберите команду **Свойства**.

## Веб-узлы Xerox

[www.xerox.com/officeprinting/](http://www.xerox.com/officeprinting/)

- Информация об изделии и материалах
- Загрузка драйверов принтеров
- Поиск региональных дилеров
- Интерактивная документация

[www.xerox.com/officeprinting/infoSMART/](http://www.xerox.com/officeprinting/infoSMART/)

База данных infoSMART™ содержит сведения по устранению неполадок и используется персоналом службы технической поддержки Xerox для получения новейшей информации по следующим вопросам:

- Программные приложения
- Работа в сети
- Ошибки принтеров
- Качество печати
- Устранение неполадок

[www.colorconnection.xerox.com/](http://www.colorconnection.xerox.com/)

Этот веб-узел поможет добиться максимально эффективного использования вашего цветного принтера:

- Электронные учебники, шаблоны цветной печати и полезные советы по использованию принтера и наиболее популярных программ.
- Удобный доступ к интерактивной технической поддержке.
- Настройка функций в соответствии с потребностями.

## CentreWare IS

[www.xerox.com/officeprinting/products/860/sprt.html](http://www.xerox.com/officeprinting/products/860/sprt.html)

а затем перейдите к ссылке CentreWare

- Просмотр руководств по настройке принтера и просмотр состояния принтера при помощи веб-браузера
- Сведения о CentreWare IS
- В сетевом подключении используется протокол TCP/IP

## Другие интерактивные службы

Подписка на получение уведомлений по электронной почте:	<a href="http://www.colorconnection.xerox.com/">www.colorconnection.xerox.com/</a>
---	--

Техническая поддержка	<a href="http://www.xerox.com/officeprinting/support">www.xerox.com/officeprinting/support</a>
-----------------------	--

## Поиск региональных дилеров

См. [www.xerox.com/officeprinting/contacts](http://www.xerox.com/officeprinting/contacts) для получения новой информации.

**США**  
1-800-835-6100

**Канада**  
1-877-662-9338

**За пределами США и Канады**  
Сведения о региональных дилерах можно получить в местном представительстве Xerox

## Центры технической поддержки

Новую информацию см. на [www.xerox.com/officeprinting/support](http://www.xerox.com/officeprinting/support).

Австралия 1-800-811-177	Испания 902 160 236	США и Канада 1-800-835-6100
Австрия 017956 7083	Италия 199 112 088	Таиланд 2 645 3600
Аргентина 54-114-378-5444	Карибские о-ва (305)716-3925 (Майами)	Тайвань 2 2757 1567
АСЕАН +65 251 3006	Колумбия 571-636-3011	Финляндия 0800 11 8388
Бельгия-Дания 070 222 047	Корея 82(2) 528 4661	Франция 0825 393 490
Бельгия-Франция 070 222 045	Люксембург 34 2080 8035	Центральная Америка (305)716-3925 (Майами)
Боливия +(5913)472662	Мексика 50 (3) 615 4748	Чили 800-200-600
Бразилия 0800-21-8400	Нидерланды 0900 202 1154	Швейцария 0845 845 107
Великобритания 0870 241 3459	Новая Зеландия 0 800 449 177	Швеция 0771 1788 08
Венесуэла +58(2)265-2625	Норвегия 8150 0308	Эквадор +593 (2) 503 444
Германия 01 805 004392	Перу (511) 265 7328	Япония +81 03 3448 3040
Дания 7010 7288	Пуэрто Рико 1-800-835-6100	
Ирландия 1890 925 050	Сингапур 1-800-356-5565	

# Спецификации

## Списки данных о безопасности используемых материалов для чернил ColorStix® II

### РАЗДЕЛ 1. ИДЕНТИФИКАЦИЯ ИЗДЕЛИЯ

Торговые марки	Номер заказа Xerox
Чернила ColorStix® II, черные	016-1902-00, 016-1902-50
Чернила ColorStix® II, синие	016-1903-00, 016-1906-00
Чернила ColorStix® II, малиновые	016-1904-00, 016-1907-00
Чернила ColorStix® II, желтые	016-1905-00, 016-1908-00
Набор из четырех цветов “радуга”	016-1909-00
Начальный набор материалов	860 SS 00, 860 SS 01

Использование изделия: Цветной принтер XEROX Phaser® 860

### РАЗДЕЛ 2. ИНФОРМАЦИЯ ОБ ИНГРЕДИЕНТАХ

Xerox Phaser® 860 ColorStix® II запатентованная смесь полиэтилена и жироподобного восченого амида, смолы и краски. Точная идентификация состава сохраняется как торговая тайна.

Твердые чернила ColorStix® II соответствуют требованиям регламента Hazard Communication. Этот список данных о безопасности материалов предусмотрен как потребительская услуга.

### РАЗДЕЛ 3. ИДЕНТИФИКАЦИЯ ВРЕДНОСТИ

ПУТИ ВОЗДЕЙСТВИЯ: Кожа

ВОЗМОЖНОЕ ВЛИЯНИЕ НА ЗДОРОВЬЕ

Непосредственные эффекты: При использовании по назначению в принтере Phaser® 860 не обнаружено. См. раздел 11 для получения информации о тестах на токсичность.

Хронические эффекты: Не обнаружено.

ПРИЗНАКИ И СИМПТОМЫ ПОРАЖЕНИЯ: Не обнаружено.

МЕДИЦИНСКИЕ ПОКАЗАНИЯ, КОТОРЫЕ МОГУТ БЫТЬ УХУДШЕНЫ ПРИ ВОЗДЕЙСТВИИ: Не обнаружено.

### РАЗДЕЛ 4. МЕРЫ ПО ОКАЗАНИЮ ПЕРВОЙ ПОМОЩИ

ПРИ ПОПАДАНИИ В ГЛАЗА: Контакт маловероятен. При попадании частиц в глаза тщательно промойте глаза водой.

ПРИ ГЛОТАНИИ: Неприменимо.

ПРИ ВДЫХАНИИ: Неприменимо.

ПРИ ПОПАДАНИИ НА КОЖУ: Промойте кожу мылом и водой.

## **РАЗДЕЛ 5. МЕРЫ ПРОТИВОПОЖАРНОЙ БЕЗОПАСНОСТИ**

**ТОЧКА ВОЗГОРАНИЯ:** >221 градус Цельсия (>429 градусов Фаренгейта), закрытый тестер Pensky-Martens

**ОПАСНОСТЬ ПОЖАРА И ВЗРЫВА:** Чернила подвержены возгоранию. При пожаре в результате термического разложения или горения могут образовываться раздражающие и токсичные газы.

**МАТЕРИАЛЫ ДЛЯ ТУШЕНИЯ:** Все средства для тушения классов В и С, включая сухие порошки, двуокись углерода и галон.

**ИНСТРУКЦИИ ПО ТУШЕНИЮ:** Избегайте вдыхания дыма. При возникновении пожара используйте сертифицированный дыхательный аппарат и защитный костюм.

## **РАЗДЕЛ 6. МЕРЫ ПРИ СЛУЧАЙНОМ ВЫСВОБОЖДЕНИИ**

**ПРОСЫПАНИЕ ИЛИ УТЕЧКА:** Неприменимо.

## **РАЗДЕЛ 7. ОБРАЩЕНИЕ И ХРАНЕНИЕ**

**ОБРАЩЕНИЕ:** При использовании по назначению особых мер предосторожности не требуется.

**ХРАНЕНИЕ:** Избегайте высоких температур. Храните чернила при температуре ниже 60 градусов Цельсия (140 градусов Фаренгейта)

## **РАЗДЕЛ 8. КОНТРОЛЬ ВОЗДЕЙСТВИЯ - ИНДИВИДУАЛЬНАЯ ЗАЩИТА**

**ИЗЛУЧЕНИЯ:** Не установлено.

**ТЕХНИЧЕСКИЙ КОНТРОЛЬ/ЛИЧНАЯ ЗАЩИТА:** При использовании по назначению специальных мер личной защиты не требуется.

## **РАЗДЕЛ 9. ФИЗИЧЕСКИЕ И ХИМИЧЕСКИЕ СВОЙСТВА**

**ВИД И ЦВЕТ:** Твердый, воскообразный. Черный, синий, красный или желтый порошок со слабым запахом.

**РАСТВОРИМОСТЬ В ВОДЕ:** Нерастворимый.

**ТОЧКА ПЛАВЛЕНИЯ:** Приблизительно 100 градусов Цельсия (212 градусов Фаренгейта)

**УДЕЛЬНЫЙ ВЕС (Вода = 1):** приблизительно 1, при 25 градусах Цельсия (77 градусов Фаренгейта)

## **РАЗДЕЛ 10. УСТОЙЧИВОСТЬ И РЕАКТИВНОСТЬ**

**УСТОЙЧИВОСТЬ:** Устойчивое.

**НЕСОВМЕСТИМОСТЬ И ОПАСНЫЕ УСЛОВИЯ:** Температура выше 200 градусов Цельсия (392 градуса Фаренгейта)

**НЕСОВМЕСТИМОСТЬ С ДРУГИМИ МАТЕРИАЛАМИ:** Отсутствует.

**ОПАСНАЯ ПОЛИМЕРИЗАЦИЯ:** Не происходит.

**ОПАСНЫЕ ПРОДУКТЫ РАЗЛОЖЕНИЯ:** Вещество может разлагаться на токсичные компоненты при нагревании до температуры выше 200 градусов Цельсия (392 градусов Фаренгейта)

## **РАЗДЕЛ 11. ТОКСИКОЛОГИЧЕСКАЯ ИНФОРМАЦИЯ**

**ТОКСИЧНОСТЬ:** Смертельная доза при попадании в рот: >5 г/кг (крысы); практически не токсично.

**РАЗДРАЖЕНИЕ КОЖИ:** Основной индекс кожного раздражения = 0.0; не раздражает кожу.

**КАНЦЕРОГЕННОСТЬ:** Компоненты не входят в списки IARC, NTP, OSHA.

## **РАЗДЕЛ 12. ЭКОЛОГИЧЕСКАЯ ИНФОРМАЦИЯ**

Известных видов воздействия не оказывает.

## **РАЗДЕЛ 13. УТИЛИЗАЦИЯ**

Этот продукт не относится к опасным отходам согласно 40CFR261. Концентрации металлов TCLP ниже опасных уровней загрязнения, установленных EPA. Однако государственные или местные требования к утилизации отходов могут быть более строгими. Храните и утилизируйте отходы согласно федеральным, государственным и местным нормам.

## **РАЗДЕЛ 14. ТРАНСПОРТНАЯ ИНФОРМАЦИЯ**

Министерство транспорта США: Контроль отсутствует.

## **РАЗДЕЛ 15. ИНФОРМАЦИЯ О ПРАВИЛАХ**

**TSCA:** Этот продукт был произведен в соответствии с постановлением о контроле токсичных материалов (TSCA) ERA.

**RCRA** (постановление о сохранении и восстановлении ресурсов): Не относится к опасным отходам согласно 40CFR261. Концентрации металлов TCLP ниже опасных уровней загрязнения, установленных EPA.

## **РАЗДЕЛ 16. ПРОЧИЕ СВЕДЕНИЯ**

Начальная дата изготовления: 10/5/00

Xerox Corporation  
Office Printing Business  
Environmental, Health & Safety  
P.O. Box 1000  
Mail Stop 60-512  
Wilsonville, Oregon 97070  
Информация о безопасности: 800-828-6571  
Санитарно-гигиеническая информация: 716-422-2177

# Списки данных о безопасности силиконовой жидкости промежуточного слоя

## РАЗДЕЛ 1. ИДЕНТИФИКАЦИЯ ИЗДЕЛИЯ

Торговая марка: Xerox Silicone Intermediate Transfer Layer Fluid, импрегнированная (напитанная) в поддерживающий валик принтера.  
Номер заказа Xerox 016-1933-00 (замена стандартного набора для обслуживания)  
Номер заказа Xerox 016-1932-00 (замена расширенного набора для обслуживания)  
Использование изделия. Цветные принтеры Xerox Phaser® 860

## РАЗДЕЛ 2. ИНФОРМАЦИЯ ОБ ИНГРЕДИЕНТАХ

Xerox Silicone Intermediate Transfer Layer Fluid – запатентованная смесь силиконовых масел. Точный состав компонентов и их процентное соотношение сохраняется как торговая тайна.

## РАЗДЕЛ 3. ИДЕНТИФИКАЦИЯ ВРЕДНОСТИ

ПУТИ ВОЗДЕЙСТВИЯ: Кожа, глаза.

ВОЗМОЖНОЕ ВЛИЯНИЕ НА СОСТОЯНИЕ ЗДОРОВЬЯ: При использовании по назначению в принтере Xerox Phaser® 860 влияние на состояние здоровья пренебрежительно мало.

Непосредственные эффекты:

При вдыхании: Не рассматривается как путь воздействия.

При попадании на кожу: Может вызывать слабое раздражение.

При попадании в глаза: Может вызывать слабое раздражение.

При глотании: Не рассматривается как путь воздействия.

Хронические эффекты: Не известны и не рассматриваются.

ПРИЗНАКИ И СИМПТОМЫ ВОЗДЕЙСТВИЯ:

Слабое раздражение кожи и глаз.

МЕДИЦИНСКИЕ ПОКАЗАНИЯ, КОТОРЫЕ МОГУТ БЫТЬ

УХУДШЕНЫ ПРИ ВОЗДЕЙСТВИИ:

Не известны

## РАЗДЕЛ 4. МЕРЫ ПО ОКАЗАНИЮ ПЕРВОЙ ПОМОЩИ

ПРИ ВДЫХАНИИ: Путей воздействия нет.

ПРИ ПОПАДАНИИ В ГЛАЗА: Тщательно вымойте водой. При возникновении симптомов поражения обратитесь за медицинской помощью.

ПРИ ПОПАДАНИИ НА КОЖУ: Тщательно вымойте водой и мылом. При возникновении симптомов поражения обратитесь за медицинской помощью.

ПРИ ГЛОТАНИИ: Не является путем воздействия.

## **РАЗДЕЛ 5. МЕРЫ ПРОТИВОПОЖАРНОЙ БЕЗОПАСНОСТИ**

**ТОЧКА ВОЗГОРАНИЯ:** Точка возгорания жидкости 226 градусов Цельсия, прибор с закрытым тиглем Pensky-Martens.

**МАТЕРИАЛЫ ДЛЯ ТУШЕНИЯ:** Все средства для тушения классов В и С, включая сухие порошки, двуокись углерода и галон.

**ИНСТРУКЦИЯ ПО ТУШЕНИЮ:** При возникновении пожара используйте сертифицированный дыхательный аппарат и защитный костюм.

**ОПАСНОСТЬ ПОЖАРА И ВЗРЫВА:** При пожаре в результате термического разложения или горения могут образовываться раздражающие и токсичные газы. Нештатные ситуации не предвидятся.

## **РАЗДЕЛ 6. МЕРЫ ПРИ СЛУЧАЙНОМ ВЫСВОБОЖДЕНИИ**

**ПРОСЫПАНИЕ ИЛИ УТЕЧКА:** Жидкость импрегнирована в поддерживающий валик. При нормальной работе могут образовываться небольшие утечки (капли). Вытрите и поместите в подходящий резервуар для утилизации. Тщательно протрите жидкость, так как остатки могут быть скользкими.

## **РАЗДЕЛ 7. ОБРАЩЕНИЕ И ХРАНЕНИЕ**

**ОБРАЩЕНИЕ:** После контакта промойте руки мылом и водой. Вытирайте утечки, руководствуясь разделом 6.

**ХРАНЕНИЕ:** Особых условий хранения не требуется.

## **РАЗДЕЛ 8. КОНТРОЛЬ ВОЗДЕЙСТВИЯ - ИНДИВИДУАЛЬНАЯ ЗАЩИТА**

При использовании по назначению особых мер предосторожности не требуется.

## **РАЗДЕЛ 9. ФИЗИЧЕСКИЕ И ХИМИЧЕСКИЕ СВОЙСТВА**

**ВНЕШНИЕ:** Чистая жидкость, импрегнированная в поддерживающий валик.

**ЗАПАХ:** Слабый

**РАСТВОРИМОСТЬ В ВОДЕ:** Данных нет

**УДЕЛЬНЫЙ ВЕС:** Удельный вес жидкости равен 0.97 (вода=1)

## **РАЗДЕЛ 10. УСТОЙЧИВОСТЬ И РЕАКТИВНОСТЬ**

**УСТОЙЧИВОСТЬ:** Устойчивое.

**НЕСОВМЕСТИМОСТЬ С ДРУГИМИ МАТЕРИАЛАМИ:** Сильный окислитель

**ОПАСНЫЕ ПРОДУКТЫ РАЗЛОЖЕНИЯ:** При высоких температурах может образовываться формальдегид.

**ОПАСНАЯ ПОЛИМЕРИЗАЦИЯ:** Не происходит.

## **РАЗДЕЛ 11. ТОКСИКОЛОГИЧЕСКАЯ ИНФОРМАЦИЯ**

Данных по токсикологии на смесь нет



## РАЗДЕЛ 2. ИНФОРМАЦИЯ ОБ ИНГРЕДИЕНТАХ

Компонент CAS# % OSHA PEL (промиль) ACGIL TLV (промиль)  
Изопропил спиртовой 67-63-0 91,0 400 400  
Деионизированная вода 7732-18-5 9,0 Н/П Н/П.

## РАЗДЕЛ 3. ИДЕНТИФИКАЦИЯ ВРЕДНОСТИ

Изделие поставляется в виде пропитанной прокладки для одноразового использования, в которой вся жидкость абсорбирована аппликатором. Изопропил является легковоспламеняющейся жидкостью. При попадании в глаза вызывает местное воспаление и ощущение жжения, может привести к травме, если не будет быстро удален. Частый или продолжительный контакт с кожей может привести к воспалению или вызвать дерматит. Воздействие при превышении ПДК может вызвать воспаление дыхательных путей и глаз, а также головные боли, головокружение и оказать влияние на ЦНС. При проглатывании может оказывать вредное влияние.

Канцерогенность (OSHA/NTP/IARC/ACGIH): Не указано.

Медицинские показания, которые могут быть ухудшены при воздействии:  
Не указано.

## РАЗДЕЛ 4. МЕРЫ ПО ОКАЗАНИЮ ПЕРВОЙ ПОМОЩИ

ПРИ ПОПАДАНИИ В ГЛАЗА: Промывайте глаза водой в течение 15 минут, включая поверхность глаз под веками. Обратитесь за медицинской помощью.

ПРИ ПОПАДАНИИ НА КОЖУ: Вымойте водой.

ПРИ ВДЫХАНИИ: Выведите пострадавшего на свежий воздух. Обеспечьте покой. При необходимости сделайте искусственное дыхание. Обратитесь за медицинской помощью.

ПРИ ГЛОТАНИИ: В маловероятном случае глотания протирочной салфетки меры по оказанию первой помощи следует сосредоточить на удалении объекта и предотвращении захлебывания. После удаления обеспечьте пострадавшему покой. Немедленно вызовите врача.

## РАЗДЕЛ 5. МЕРЫ ПРОТИВОПОЖАРНОЙ БЕЗОПАСНОСТИ

ТОЧКА ВОЗГОРАНИЯ (TCC): 56 градусов Фаренгейта.

ПРЕДЕЛЫ ВОСПЛАМЕНЯЕМОСТИ (% ОБЪЕМА): LEL: Н/П UEL: Н/П.

ТЕМПЕРАТУРА САМОВОСПЛАМЕНЕНИЯ в градусах по Фаренгейту (градусах по Цельсию): Н/П.

МАТЕРИАЛЫ ДЛЯ ТУШЕНИЯ: Для тушения изопропанола могут использоваться углекислый газ, сухие химикаты, спиртная пена. Вода может использоваться для охлаждения незащищенных от огня контейнеров.

НЕСТАНДАРТНАЯ ОПАСНОСТЬ ПОЖАРА И ВЗРЫВА: Изопропанол может испускать пары, которые могут воспламеняться при температуре, соответствующей или выше точки возгорания.

РЕЙТИНГ NFPA: Здоровье (1)

ВОСПЛАМЕНЯЕМОСТЬ (3)

РЕАКТИВНОСТЬ (0)

Состав классифицируется OSHA как легковоспламеняющаяся жидкость класса IB.

Н/П = неприменимо

## **РАЗДЕЛ 6. МЕРЫ ПРИ СЛУЧАЙНОМ ВЫСВОБОЖДЕНИИ**

Поскольку раствор изопропанола полностью абсорбирован аппликатором и в одном аппликаторе содержится малый объем изопропанола, вероятность проливания значительного объема раствора мала. В случае проливания значительного объема раствора, проветрите помещение, особенно нижнюю часть, где могут собираться пары, и удалите все источники возгорания. Персонал, занимающийся уборкой, должен быть защищен от контакта с жидкостью и вдыхания паров.

## **РАЗДЕЛ 7. ОБРАЩЕНИЕ И ХРАНЕНИЕ**

Хранить в чистом, прохладном, проветриваемом помещении вдали от источников возгорания и окислителей. Правила хранения и обращения должны соответствовать правилам для легковоспламеняющихся жидкостей OSHA класса IB. Электрические изделия должны соответствовать применимым кодам. Использование искрящих инструментов запрещено.

## **РАЗДЕЛ 8. КОНТРОЛЬ ВОЗДЕЙСТВИЯ - ИНДИВИДУАЛЬНАЯ ЗАЩИТА**

Для соблюдения ПДК необходимо обеспечить вентиляцию помещения. Использование искрящих инструментов запрещено. Избегайте вдыхания паров, попадания в глаза и частого или продолжительного контакта с кожей. Не допускайте попадания в организм.

## **РАЗДЕЛ 9. ФИЗИЧЕСКИЕ И ХИМИЧЕСКИЕ СВОЙСТВА**

ТОЧКА КИПЕНИЯ (80 градусов Цельсия) (180 градусов Фаренгейта)

ЛЕТУЧЕСТЬ (% ОБЪЕМА при 25 градусах Цельсия): 100

ДАВЛЕНИЕ НАСЫЩЕННОГО ПАРА (мм.рт.ст. при 25 градусах Цельсия): 33

СКОРОСТЬ ИСПАРЕНИЯ (БУТИЛАЦЕТАТ-1): >1

ПЛОТНОСТЬ ПАРА (ПЛОТНОСТЬ ВОЗДУХА = 1): <1

АГРЕГАТНОЕ СОСТОЯНИЕ: жидкость

РАСТВОРИМОСТЬ В ВОДЕ (% при 25 градусах Цельсия): 100

ЗАПАХ: спирт

УДЕЛЬНЫЙ ВЕС (25 градусов Цельсия): 0.79

ВИД ЖИДКОСТИ: Прозрачная.

## **РАЗДЕЛ 10. УСТОЙЧИВОСТЬ И РЕАКТИВНОСТЬ**

УСТОЙЧИВОСТЬ: Устойчивое.

ОПАСНАЯ ПОЛИМЕРИЗАЦИЯ: Не происходит.

НЕСОВМЕСТИМОСТЬ И ОПАСНЫЕ УСЛОВИЯ: Каустики, амины, алканоламины, альдегиды, аммиак, сильные окислители и хлорированные смеси.

ОПАСНЫЕ ПРОДУКТЫ РАЗЛОЖЕНИЯ: Угарный газ.

## **РАЗДЕЛ 11. ТОКСИКОЛОГИЧЕСКАЯ ИНФОРМАЦИЯ**

Неприменимо.

## РАЗДЕЛ 12. ЭКОЛОГИЧЕСКАЯ ИНФОРМАЦИЯ

Неприменимо.

## РАЗДЕЛ 13. УТИЛИЗАЦИЯ

Утилизация должна производиться в соответствии со всеми государственными и местными постановлениями.

## РАЗДЕЛ 14. ТРАНСПОРТНАЯ ИНФОРМАЦИЯ

КЛАССИФИКАЦИЯ МИНИСТЕРСТВА ТРАНСПОРТА США: Контроль отсутствует.

Правильное транспортировочное название:

Класс опасности:

UN номер:

Упаковочная группа:

Маркировка опасности:

КЛАССИФИКАЦИЯ IATA / ICAO: Контроль отсутствует.

Правильное транспортировочное название:

Класс опасности:

UN номер:

Упаковочная группа:

Маркировка опасности:

КЛАССИФИКАЦИЯ IMDG: Контроль отсутствует.

Правильное транспортировочное название:

Класс опасности:

IMDG Страница #

Упаковочная группа:

Точка возгорания (градусов Цельсия):

Загрязнитель моря:

## РАЗДЕЛ 15. СВЕДЕНИЯ О ПРАВИЛАХ

ОТЧЕТНОСТЬ ПО SARA TITLE III.

Токсичный химикат (раздел 313): Не указано.

Особо опасное вещество: Не указано.

Разделы 302, 304, 311, 312

Класс опасности:

Хронические эффекты: Да

Острые эффекты: Да

Опасность пожара: Да

Опасность высокого давления: Нет

Опасность химической активности: Нет

СПИСОК TSCA. Все компоненты перечислены в списке TSCA.

## **РАЗДЕЛ 16. ПРОЧИЕ СВЕДЕНИЯ**

Представленные сведения собраны из внутренних отчетов и профессиональных публикаций. Эти сведения предоставляются без каких-либо гарантий, явных или подразумеваемых. Они предназначены исключительно для помощи в оценке соответствия и правильности использования материала, а также в применении правил и процедур безопасности. Для обеспечения правильности использования данных материалов сотрудники должны использовать эти сведения в качестве дополнения к прочим имеющимся сведениям и самостоятельно оценивать применимость и полноту сведений из всех источников. Все используемые сведения должны проверяться на соответствие государственным и местным законам и постановлениям.

Составитель:

CleanTex Products  
33 Murray Hill Drive  
Nanuet, NY 10954

Июнь, 1997



# Индекс

## A-Z

### C

CentreWare IS 74

CleanTex Alcopad

    списки данных о безопасности используемых материалов 81

Color Connection 74

### I

infoSMART 73

## A-Я

### A

Автоматическая коррекция цвета 12

### Б

безопасность x

безопасность при обслуживании xi

бланк

    печать на 38

блок валиков подачи бумаги

    очистка 67

бумага 13

    в лоток повышенной емкости для бумаги 19

    в стандартный лоток для бумаги и пленок 17

    использование лотка ручной подачи бумаги 26

    область печати 15

    поля 15

    размеры 14, 15

    серийные номера 5

    хранение 13

бумага для обложек

    серийные номера 6

бумага для фотографий

    печать на 29

бумага для фотографий с высоким разрешением

    печать на 29

    серийные номера 6

## В

- валик в наборе для обслуживания 62
- веб-узлы 73
- Веб-узлы Xerox 73
- верхний лоток
  - устранение замятия 53
- вес принтера xii
- видеоклипы 72
- визитные карточки 14
  - печать на 30
  - серийные номера 7
  - хранение 30
- внутренний жесткий диск
  - серийный номер 4
- выключатель питания 69
- высота над уровнем моря xii
- выходная крышка
  - устранение замятия 48
- выходные валики
  - очистка 67

## Г

- гарантия
  - принтер vii
  - расходные материалы viii
- гарантия на принтер vii
- глянцевая бумага
  - серийные номера 5

## Д

- двусторонняя печать 39
- диапазон температур xi
- драйверы
  - место расположения 72
- драйверы принтера
  - место расположения 72
- дилеры 74

## Ж

- жесткий диск
  - серийный номер 4

## З

загрузка

- лоток для бумаги формата legal 23
- лоток повышенной емкости для бумаги 19
- лоток повышенной емкости для пленок и наклеек 22
- стандартный лоток для бумаги и пленок 17

загрузка чернил 56

задания двусторонней печати 39

замятие 47

замятие бумаги 47

замятие материалов 47

защитный символ заземления xiv

## И

информационные страницы 9

## К

карта меню 9

картонная упаковка для транспортировки 71

качество печати 42

Клавиша Информация 8, 72

Клавиша Назад 8

Клавиша ОК 8

Клавиша Отмена печати 8

клавиши

- передняя панель 8

клавиши прокрутки 8

кнопка Справка в драйвере принтера 73

Компакт-диск принтера 72

конверты

- инструкции 34

- использование лотка ручной подачи бумаги 26

- область печати 16

- печать в Microsoft Word для Macintosh 36

- печать в Microsoft Word для Windows 35

- печать в приложениях для Macintosh 37

- печать на 34

- размеры 16

- создание в приложении 34

- хранение 34

коррекции цвета 12

Коррекция цвета для коммерческой печати 12

Коррекция цвета для печати Еврошкала 12

Коррекция цвета для печати SNAP 12

Коррекция цвета для печати SWOP 12

Коррекция цвета для черно-белой печати 12

Коррекция цвета DIC 12  
Коррекция цвета FujiProof 12  
Коррекция цвета отсутствует 12  
коррекция цвета sRGB-дисплея 12  
коррекция цвета TekColor 12  
Коррекция цвета Toyo 12  
коррекция ярких цветов 12

## Л

линии заполнения

ллоток для бумаги формата legal 24  
лоток повышенной емкости для бумаги 20  
лоток повышенной емкости для пленок и наклеек 22  
стандартный лоток для бумаги и пленок 18

лотки

загрузка 17  
серийные номера 3

лотки для бумаги

загрузка 17  
серийные номера 3

лотки для пленок

серийные номера 3

лоток для бумаги формата legal

загрузка 23  
серийный номер 3

лоток повышенной емкости для бумаги

загрузка 19  
серийный номер 3

лоток повышенной емкости для пленок и наклеек

загрузка 22  
серийные номера 3

лоток для отходов

очистка 59  
серийный номер 2

лоток ручной подачи 26

лоток ручной подачи бумаги

замытие 55

## М

материалы 13

информация о заказе 1

меры безопасности x

## Н

- Набор для обслуживания
  - замена 62
  - серийные номера 1
  - срок службы 1
- набор для чистки
  - серийный номер 2
- Набор функций DP
  - серийный номер 4
- Набор функций, DP
  - серийный номер 4
- наклейки 14
  - в лоток повышенной емкости для пленок и наклеек 22
  - в стандартный лоток для бумаги и пленок 17
  - использование лотка ручной подачи бумаги 26
  - печать на 30
  - серийные номера 6
  - хранение 30
- неверный размер бумаги, вызвавший замятие бумаги 54
- недостаток расходных материалов 9
- нижний лоток
  - устранение замятия 54

## О

- область печати 15
  - конверты 16
- обрезанный угол пленок 32
- обслуживание 56
- ограничитель бумаги 63
- Ограничитель быстрого высвобождения
  - очистка 63
  - серийный номер 2
- ориентация 39
- отсутствует цвет 42
- очистка 56
  - блок валиков подачи бумаги 67
  - выходные валики 67
  - протирающее устройство ящика обслуживания 66
  - Ограничитель быстрого высвобождения 63

## П

память

серийные номера 4

параметры брошюровки 39

передняя крышка

устранение замятий 52

передняя панель 8

клавиша Информация 72

клавиши 8

переключатель лотка 18, 23

перемещение принтера 69

печать

задания двусторонней печати 39

питание x

пленки

печать на 32

плотность бумаги 14

поднятие принтера xii, 70

поля

бумага 15

конверты 16

предотвращение замятий 47

причины ошибок 9

принадлежности

информация о заказе 1

принтер

Набор функций DP 4

режимы качества 11

передняя панель 8

скорость печати 11

приставка для выходного лотка 25

серийный номер 2

протирающее устройство

очистка 66

протирающее устройство ящика обслуживания

очистка 66

## Р

размеры бумаги 14

расходные материалы

гарантия viii

загрузка чернил 56

Набор для обслуживания 62

Режим быстрой цветной печати 11

режим высококачественной фотографической печати 11

Режим печати с высоким разрешением и печати фотографий 11

- Режим улучшенного качества печати 11
- режим экономной печати 11
- режимы
  - качество печати 11
- режимы качества 11
- режимы качества печати 11
- ролики
  - Очистка блока валиков подачи бумаги 67
  - очистка выходных валиков 67
- руководства 72

## С

- светлая печать 46
- свободное пространство вокруг принтера xi
- символ горячей поверхности xiv
- символ предосторожности xiv
- символы безопасности xiv
- символы на принтере xiv
- символы опасности xiv
- силиконовая жидкость промежуточного слоя
  - списки данных о безопасности используемых материалов 78
- скорость печати 11
- слишком светлые или темные изображения 46
- смазанные области при печати 45
- содержание компакт-диска принтера 72
- справочная информация 72
- специальные материалы 29
- спиртовые протирки
  - списки данных о безопасности используемых материалов 81
- списки данных о безопасности используемых материалов
  - CleanTex Alcopad 81
  - силиконовая жидкость промежуточного слоя 78
- Списки данных о безопасности используемых материалов
  - чернила ColorStix II 76
- средний лоток
  - устранение замятия 53
- стандартный лоток для бумаги и пленок
  - загрузка 17
  - серийные номера 3
- Стандартный режим качества печати 11
- стойка принтера
  - серийный номер 3
- страницы диагностики 42
- страницы информации 72

счетчик в наборе для обслуживания 62  
в лоток повышенной емкости для пленок и наклеек 22  
в стандартный лоток для бумаги и пленок 17  
использование лотка ручной подачи бумаги 26  
размеры 15  
режимы качества печати 11  
серийные номера 6

## Т

тележка для принтера  
серийный номер 3  
темная печать 46  
типы бумаги 14  
типы материалов 14  
транспортировка принтера 70

## У

удаление светлых полос 43  
удаление смазанных отпечатков 45  
упаковка принтера 71  
устранение замятий 47  
откройте переднюю крышку для устранения 52  
устранение замятия  
в лотке ручной подачи бумаги 55  
неверный размер 54  
откройте выходную крышку для устранения 48  
снятие верхнего лотка для устранения замятия 53  
снятие нижнего лотка для устранения замятия 54  
снятие среднего лотка для устранения замятия 53

## Ф

функции принтера 10

## Х

хранение  
бумага 13  
конверты 34  
наклейки и визитные карточки 30

## Ц

цвета чернильных брусков 57

## Ч

чернила

загрузка 56

чернила ColorStix II

загрузка 56

Списки данных о безопасности используемых материалов 76

серийные номера 2

## Э

электрическая безопасность x

## Я

Ящик обслуживания

серийный номер 2



**Tektronix**

**COLOR PRINTERS BY**

**XEROX**



Printed on recycled paper

071-0773-00